



STECKDOSENADAPTER SSA01B

DE AT CH

STECKDOSENADAPTER

Bedienungs- und Sicherheitshinweise

Warnhinweise und verwendete Symbole	Seite	4
Einleitung	Seite	4
Verwendungszweck	Seite	4
Lieferumfang	Seite	5
Sicherheitshinweise	Seite	5
Teilebeschreibung	Seite	7
Technische Daten	Seite	8
Vor der ersten Verwendung	Seite	8
Modusfunktion	Seite	8
Ein-/Ausschalten	Seite	9
Reinigung und Pflege	Seite	9
Reinigung	Seite	9
Lagerung	Seite	9
Entsorgung	Seite	9
Garantie und Service	Seite	10
Garantie	Seite	10
Abwicklung im Garantiefall	Seite	10
Service	Seite	10

Warnhinweise und verwendete Symbole

Die folgenden Warnhinweise werden in der Bedienungsanleitung, der Schnellstartanleitung, den Sicherheitshinweisen und an der Verpackung verwendet:

	GEFAHR! Dieses Symbol in Kombination mit dem Signalwort „Gefahr“ kennzeichnet eine ernsthafte Gefahr, die bei Nichtvermeidung tödliche oder ernsthafte Verletzungen zur Folge haben kann.		WARNUNG! Dieses Symbol in Kombination mit dem Signalwort „Warnung“ kennzeichnet eine mittelschwere Gefahr, die bei Nichtvermeidung tödliche oder ernsthafte Verletzungen zur Folge haben kann.
	VORSICHT! Dieses Symbol in Kombination mit dem Signalwort „Vorsicht“ kennzeichnet eine geringe Gefahr, die bei Nichtvermeidung leichte oder mittelschwere Verletzungen zur Folge haben kann.		ACHTUNG! Dieses Symbol mit dem Signalwort „Achtung“ zeigt eine mögliche Sachbeschädigung.
	HINWEIS: Dieses Symbol in Kombination mit dem Signalwort „Hinweis“ bietet zusätzliche nützliche Informationen.		Schutzerde
	Wechselstrom/-spannung		Schutz vor Wasserspritzern aus allen Richtungen. Zur Verwendung im Freien.
	Mikrotrennung	R250d	Energiereserve-Dauer
	CE-Zeichen zeigt Konformität mit relevanten EU-Richtlinien, die für dieses Produkt gelten.		Sicherheitshinweise Handlungsanweisungen

STECKDOSENADAPTER

● Einleitung

Wir beglückwünschen Sie zum Kauf Ihres neuen Produkts. Sie haben sich damit für ein hochwertiges Produkt entschieden. Die Bedienungsanleitung ist Teil dieses Produkts. Sie enthält wichtige Hinweise für Sicherheit, Gebrauch und Entsorgung. Machen Sie sich vor der Benutzung des Produkts mit allen Bedien- und Sicherheitshinweisen vertraut. Benutzen Sie das Produkt nur wie beschrieben und für die angegebenen Einsatzbereiche. Händigen Sie alle Unterlagen bei Weitergabe des Produkts an Dritte mit aus.

● Verwendungszweck

Dieses Produkt dient der Ein-/Ausschaltung eines verbundenen Elektrogerätes.

Geeignet **Nicht geeignet**

Privatgebrauch Industrielle/kommerzielle Zwecke

Verwendung in tropischem Klima

Jegliche andere Nutzung wird als unsachgemäß angesehen. Jegliche unsachgemäße Benutzung sowie unzulässige Modifikationen am Produkt lassen die Garantie erlöschen. In diesem Fall erfolgt die Nutzung auf eigene Gefahr.

● **Lieferumfang**

- 1 Dämmerungsadapter
- 1 Bedienungsanweisungen



Sicherheitshinweise

MACHEN SIE SICH VOR DER ERSTEN BENUTZUNG DES PRODUKTS MIT ALLEN BEDIEN- UND SICHERHEITSHINWEISEN VERTRAUT! DENKEN SIE DARAN, AUCH SÄMTLICHE DOKUMENTE AUSZUHÄNDIGEN, WENN SIE DIESES PRODUKT AN JEMAND ANDEREN WEITERGEBEN!

⚠️ WARNUNG! Lebensgefahr und Unfallgefahr für Babys und Kinder!

⚠️ GEFAHR! Erstickungsgefahr!

- Lassen Sie Kinder in Anwesenheit von Verpackungsmaterial niemals unbeaufsichtigt. Verpackungsmaterial birgt Erstickungsgefahr. Kinder unterschätzen häufig die Gefahren. Bitte halten Sie das Produkt jederzeit von Kindern fern.
- Dieses Produkt darf nicht von Kindern verwendet werden. Halten Sie das Produkt von Kindern fern. Dieses Produkt kann von Personen mit eingeschränkten körperlichen und geistigen Fähigkeiten oder einem Mangel an Erfahrung und Wissen genutzt werden, wenn sie beabsichtigt oder bezüglich der sicheren Verwendung des Produktes unterwiesen wurden und die damit verbundenen Gefahren verstehen. Kinder dürfen nicht mit dem Produkt spielen. Reinigung und Nutzerwartung dürfen nicht von Kindern ausgeführt werden, sofern sie nicht beaufsichtigt werden.

⚠️ WARNUNG! Stromschlaggefahr!

- Verwenden Sie dieses Produkt nur mit einer RCD-geschützten Steckdose.
- Verwenden Sie das Produkt nicht mit Mehrfachsteckdosen oder Verlängerungskabeln.
- Legen Sie das Produkt nicht in Wasser oder an Orte, an denen sich Wasser ansammeln kann.
- Verwenden Sie das Produkt nicht für leitfähige Lasten (z. B. Motoren oder Transformatoren).

- Versuchen Sie nicht, das Produkt eigenhändig zu reparieren. Bei einer Störung dürfen Reparaturen nur von qualifiziertem Personal durchgeführt werden.
- Tauchen Sie elektrische Teile des Produktes während der Reinigung oder Bedienung niemals in Wasser oder andere Flüssigkeiten. Halten Sie das Produkt niemals unter fließendes Wasser.
- Verwenden Sie niemals ein beschädigtes Produkt. Trennen Sie das Produkt im Schadensfall von der Stromversorgung und wenden Sie sich an Ihren Händler.
- Prüfen Sie, ob Spannung und Stromstärke der Stromversorgung mit den Angaben am Typenschild des Produktes übereinstimmen, bevor Sie das Produkt an eine Steckdose anschließen.
- Trennen Sie das Produkt bei längerer Nichtbenutzung und vor der Reinigung von der Stromversorgung.
- Verwenden Sie keine Lösungsmittel oder Reinigungslösungen am Produkt. Reinigen Sie das Produkt nur mit einem leichte angefeuchteten Tuch.
- Das Produkt darf nicht abgedeckt werden.
- Die maximale gesamte Ausgangsleistung/-stromstärke des Produktes (siehe folgende Tabelle) darf niemals überschritten werden. Seien Sie besonders vorsichtig, wenn Sie Geräte anschließen, die größere Mengen Leistung verbrauchen (z. B. Elektrowerkzeuge, Heizungen, Computer usw.).

Modellnummer Max. Ausgabe gesamt

HG09690B	1150 W (5 A)
HG09690B-FR	1150 W (5 A)

- Schließen Sie keine Geräte an, welche die Nennleistung dieses Produktes übersteigen. Andernfalls kann es zu einer Überhitzung der möglichen Schäden am Produkt oder anderen Geräten kommen.

- Der Netzstecker des Produktes muss in die Steckdose passen. Der Netzstecker darf in keiner Weise modifiziert werden. Die Verwendung unmodifizierter Netzstecker und geeigneter Steckdosen reduziert die Gefahr eines Stromschlags.
- Verwenden Sie das Produkt nicht an Orten, an denen keine Drahtlosgeräte erlaubt sind.
- Das Produkt sollte jederzeit leicht zugänglich sein. Achten Sie immer darauf, dass das Produkt einfach und schnell aus der Steckdose gezogen werden kann.
- Geräte, die Wärme entwickeln, müssen vom Produkt ferngehalten werden, damit keine versehentliche Aktivierung auftritt.
- Trennen Sie das Produkt von der Netzspannung, bevor Sie Wartungsarbeiten vornehmen.
- Verwenden Sie das Produkt nicht gemeinsam mit medizinischen Geräten.
- Schließen Sie das Produkt nicht in Reihe an.
- Schalten Sie maximale Lasten nicht zu häufig ein und aus, da dies die Lebensdauer des Produktes beeinträchtigen kann.

⚠ ACHTUNG! Funkstörungen

- Verwenden Sie das Produkt nicht in Flugzeugen, Krankenhäusern, Werkstätten und in der Nähe medizinischer Geräte. Die übertragenen Funksignale könnten die Funktionalität empfindlicher Elektronik stören.
- Halten Sie das Produkt mindestens 20 cm von Schrittmachern und implantierten Kardioverter-Defibrillatoren fern, da elektromagnetische Strahlung die Funktionalität von Schrittmachern beeinträchtigen kann. Übertragene Funkwellen können Hörgeräte stören.

- Verwenden Sie das Produkt niemals in der Nähe von entflammenden Gasen oder in potenziell explosionsfähigen Umgebungen (z. B. Lackierereien), da die abgestrahlten Funkwellen Explosionen und Brände verursachen könnten.
- Die OWIM GmbH & Co KG übernimmt keine Verantwortung für Störungen des Radio- und Fernsehempfangs aufgrund unautorisierter Modifikationen am Produkt. Darüber hinaus haftet die OWIM GmbH & Co KG nicht für die Benutzung oder Auswechslung von Kabeln und Produkten, die nicht von OWIM vertrieben werden.
- Der Nutzer des Produktes ist allein dafür verantwortlich, Fehlfunktionen aufgrund von unautorisierter Änderungen am Produkt korrigieren bzw. solche modifizierten Produkte austauschen zu lassen.

● Teilebeschreibung

HG09690B

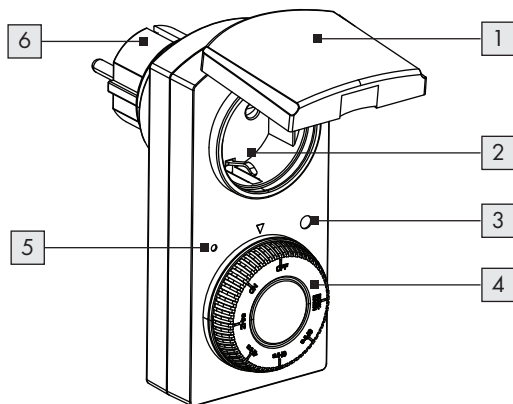

HG09690B-FR

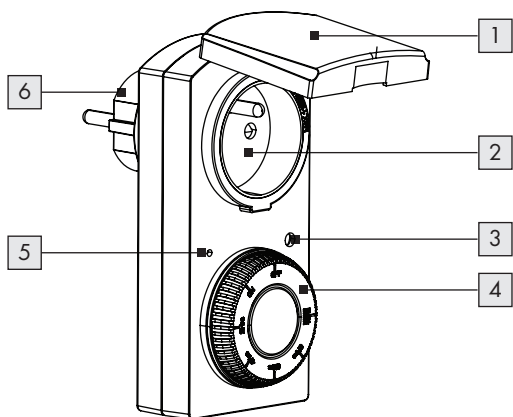

- 1 Abdeckung
- 2 Steckdose
- 3 Dämmerungssensor
- 4 Modusrad
- 5 LED-Anzeige
- 6 Netzstecker

● Technische Daten

Betriebsspannung	230 V~, 50 Hz
Nennstrom	5 A
Nennleistung	max. 1150 W
Schutzklasse	I / ⊕
Schutz vor Eindringen	IP44

Modellnummer	Max. Ausgabe gesamt
HG09690B	1150 W (5 A)
HG09690B-FR	1150 W (5 A)

● Vor der ersten Verwendung

Indoor-Einsatz

- Schließen Sie das Produkt an eine Steckdose in der Nähe eines Fensters an, damit der Dämmerungssensor **3** zwischen Nacht und Tag unterscheiden kann.

Outdoor-Einsatz

- Schließen Sie das Produkt an eine spritzwassergeschützte Steckdose im Freien an.
- Der Netzstecker des Anschlussgerätes muss ebenfalls spritzwassergeschützt sein.
- Schließen Sie die Abdeckung **1**, während das Anschlussgerät nicht an das Produkt angeschlossen ist.

Achtung:

- Zur Verhinderung von Fehlfunktionen sollte sich kein Licht in der Nähe des Dämmerungssensors **3** befinden.
- Der Dämmerungssensor **3** darf in keiner Weise verdeckt sein.
- Das Produkt sollte zum Schutz vor direktem Sonnenlicht nicht direkt neben einem Fenster installiert werden.

● Modusfunktion

Aus - Das verbundene Gerät ist ausgeschaltet.

Ein - Das verbundene Gerät ist eingeschaltet.

2 h - Das verbundene Gerät schaltet sich zur Abenddämmerung ein; der Countdown schaltet sich nach 2 Stunden automatisch aus. Das Produkt schaltet sich nach Ablauf des Countdowns automatisch aus.

4 h - Das verbundene Gerät schaltet sich zur Abenddämmerung ein; der Countdown schaltet sich nach 4 Stunden automatisch aus. Das Produkt schaltet sich nach Ablauf des Countdowns automatisch aus.

6 h - Das verbundene Gerät schaltet sich zur Abenddämmerung ein; der Countdown schaltet sich nach 6 Stunden automatisch aus. Das Produkt schaltet sich nach Ablauf des Countdowns automatisch aus.

8 h - Das verbundene Gerät schaltet sich zur Abenddämmerung ein; der Countdown schaltet sich nach 8 Stunden automatisch aus. Das Produkt schaltet sich nach Ablauf des Countdowns automatisch aus.

ABENDDÄMMERUNG-

MORGENDÄMMERUNG: Das verbundene Gerät schaltet sich zur ABENDDÄMMERUNG automatisch ein. Das verbundene Gerät schaltet sich zur MORGENDÄMMERUNG automatisch aus.

Hinweise

Falls der Dämmerungssensor **4** während des Countdowns Tageslicht erkennt, wird die Countdown-Funktion deaktiviert; wenn er erneut die Abenddämmerung erkennt, beginnt der Countdown von vorne.

Wenn der Modus während des Countdowns manuell geändert wird, wird der aktuelle Modus deaktiviert und der neue aufgerufen.

● Ein-/Ausschalten

- Schalten Sie das Gerät aus, das Sie verbinden möchten.
- Schließen Sie das Gerät an die Steckdose **2** des Produktes an.
- Schließen Sie das Produkt an die Stromversorgung an.
- Schalten Sie das verbundene Gerät ein.
- Wählen Sie den gewünschten Modus über das Modusrad **4**. Der Pfeil über dem Modusrad **4** zeigt auf den ausgewählten Modus.
- Zur Trennung des verbundenen Gerätes vom Produkt schalten Sie zunächst das verbundene Gerät aus. Trennen Sie dann das Produkt von der Stromversorgung. Nun können Sie das verbundene Gerät vom Produkt abtrennen.

LED-Anzeige **5**

- Die LED-Anzeige **5** leuchtet dauerhaft, wenn die Steckdose **2** des Produktes aktiviert ist.
- Die LED-Anzeige **5** erlischt, wenn die Steckdose **2** des Produktes deaktiviert ist.

● Reinigung und Pflege

● Reinigung

- ! WARNUNG!** Tauchen Sie das Produkt während der Reinigung oder Bedienung niemals in Wasser oder andere Flüssigkeiten. Halten Sie das Produkt niemals unter fließendes Wasser.
- Vor der Reinigung: Trennen Sie das Produkt von der Stromversorgung. Trennen Sie alle verbundenen Geräte vom Produkt.
- Reinigen Sie das Produkt nur mit einem leicht angefeuchteten Tuch.

- Achten Sie darauf, dass weder Wasser noch andere Flüssigkeiten in das Produkt gelangen.
- Verwenden Sie zur Reinigung keine Scheuermittel, aggressiven Reinigungslösungen oder harten Bürsten.
- Lassen Sie das Produkt im Anschluss trocknen.

● Lagerung

- Lagern Sie das Produkt bei Nichtbenutzung in seiner Originalverpackung.
- Bewahren Sie das Produkt an einem trockenen, sicheren Ort außerhalb der Reichweite von Kindern auf.

● Entsorgung

Die Verpackung besteht aus umweltfreundlichen Materialien, die Sie über die örtlichen Recyclingstellen entsorgen können.



Beachten Sie die Kennzeichnung der Verpackungsmaterialien bei der Abfalltrennung, diese sind gekennzeichnet mit Abkürzungen (a) und Nummern (b) mit folgender Bedeutung: 1 - 7: Kunststoffe / 20 - 22: Papier und Pappe / 80 - 98: Verbundstoffe.

Produkt:



Möglichkeiten zur Entsorgung des ausgedienten Produkts erfahren Sie bei Ihrer Gemeinde- oder Stadtverwaltung.



Gerät entsorgen

Das Symbol der durchgestrichenen Mülltonne bedeutet, dass dieses Gerät am Ende der Nutzungszeit nicht über den Haushaltsmüll entsorgt werden darf. Das Gerät ist bei eingerichteten Sammelstellen, Wertstoffhöfen oder Entsorgungsbetrieben abzugeben. Zudem sind Verreiber von Elektro- und Elektronikgeräten sowie Verreiber von Lebensmitteln zur Rücknahme verpflichtet. LIDL bietet Ihnen Rückgabemöglichkeiten direkt in den Filialen und Märkten an. Rückgabe und Entsorgung sind für Sie kostenfrei.

Beim Kauf eines Neugerätes haben Sie das Recht, ein entsprechendes Altgerät unentgeltlich zurückzugeben.

Zusätzlich haben Sie die Möglichkeit, unabhängig vom Kauf eines Neugerätes, unentgeltlich (bis zu drei) Altgeräte abzugeben, die in keiner Abmessung größer als 25 cm sind.

Bitte löschen Sie vor der Rückgabe alle personenbezogenen Daten.

Bitte entnehmen Sie vor der Rückgabe Batterien oder Akkumulatoren, die nicht vom Altgerät umschlossen sind, sowie Lampen, die zerstörungsfrei entnommen werden können und führen diese einer separaten Sammlung zu.

● **Garantie und Service**

● **Garantie**

Das Produkt wurde nach strengen Qualitätsrichtlinien hergestellt und vor der Auslieferung sorgfältig geprüft. Im Falle von Material- oder Herstellungsfehlern haben Sie gegenüber dem Verkäufer des Produkts gesetzliche Rechte. Ihre gesetzlichen Rechte werden in keiner Weise durch unsere unten aufgeführte Garantie eingeschränkt.

Die Garantie für dieses Produkt beträgt 3 Jahre ab Kaufdatum. Die Garantiezeit beginnt mit dem Kaufdatum. Bewahren Sie den Originalkaufbeleg an einem sicheren Ort auf, da dieses Dokument als Nachweis des Kaufs erforderlich ist.

Alle Schäden oder Mängel, die bereits zum Zeitpunkt des Kaufs vorhanden sind, müssen unverzüglich nach dem Auspacken des Produkts gemeldet werden.

Sollte das Produkt innerhalb von 3 Jahren ab Kaufdatum einen Material- oder Herstellungsfehler aufweisen, werden wir es – nach unserer Wahl – kostenlos für Sie reparieren oder ersetzen. Die Garantiezeit verlängert sich durch einen stattgegebenen Gewährleistungsanspruch nicht. Dies gilt auch für ersetzte und reparierte Teile.

Diese Garantie erlischt, wenn das Produkt beschädigt oder unsachgemäß verwendet oder gewartet wurde.

Die Garantie deckt Material- und Herstellungsfehler ab. Diese Garantie erstreckt sich weder auf Produktteile, die normalem Verschleiß unterliegen, und somit als Verschleißteile gelten (z. B. Batterien, Akkus, Schläuche, Farbpatronen), noch auf Schäden an zerbrechlichen Teilen, z. B. Schalter oder Teile aus Glas.

● **Abwicklung im Garantiefall**

Um eine schnelle Bearbeitung Ihres Anspruchs zu gewährleisten, beachten Sie die folgenden Hinweise:

Halten Sie den Originalkaufbeleg und die Artikelnummer (IAN 424221_2204) als Nachweis für den Kauf bereit.

Sie finden die Artikelnummer auf dem Typenschild, einer Gravur auf dem Produkt, der Startseite der Bedienungsanleitung (unten links) oder als Aufkleber auf der Rück- oder Unterseite des Produkts.

Sollten Funktionsfehler oder sonstige Mängel auftreten, wenden Sie sich zunächst telefonisch oder per E-Mail an die unten aufgeführte Serviceabteilung.

Sobald das Produkt als defekt erfasst wurde, können Sie es kostenlos an die Ihnen mitgeteilte Service-Anschrift zurücksenden. Stellen Sie sicher, dass Sie den Originalkaufbeleg (Kassenbon) sowie eine kurze, schriftliche Beschreibung beilegen, in der die Einzelheiten des Defekts und der Zeitpunkt des Auftretens dargelegt sind.

● **Service**

DE **Service Deutschland**

Tel.: 0800 5435 111

E-Mail: owim@lidl.de

AT **Service Österreich**

Tel.: 0800 292726

E-Mail: owim@lidl.at

CH **Service Schweiz**

Tel.: 0800562153

E-Mail: owim@lidl.ch



OWIM GmbH & Co. KG

Stiftsbergstraße 1
74167 Neckarsulm
GERMANY

Model No.: HG09690B/ HG09690B-FR

Version: 12/2022

IAN 424221_2204

