



## Elektro-Kettensäge / Electric Chainsaw / Tronçonneuse électrique PPEKS 2500 B2

(DE) (AT) (CH) (BE)

### Elektro-Kettensäge

Originalbetriebsanleitung

(FR) (BE)

### Tronçonneuse électrique

Traduction de la notice originale

(ES)

### Motosierra eléctrica

Traducción del manual original

(CZ)

### Elektrická řetězová pila

Překlad původního návodu k používání

(HU)

### Elektromos láncfűrész

Eredeti használati utasítás fordítása

(DK)

### Elektrisk kædesav

Oversættelse af den originale brugsanvisning

(GB) (MT)

### Electric Chainsaw

Translation of the original instructions

(NL) (BE)

### Elektrische kettingzaag

Vertaling van de oorspronkelijke gebruiksaanwijzing

(IT) (MT)

### Motosega elettrica

Traduzione delle istruzioni originali

(SK)

### Elektrická reťazová pila

Preklad pôvodného návodu na použitie

(PL)

### Elektryczna pilarka łańcuchowa

Tłumaczenie instrukcji oryginalnej



DE AT CH BE

Klappen Sie vor dem Lesen die Seite mit den Abbildungen aus und machen Sie sich anschließend mit allen Funktionen des Gerätes vertraut.

GB MT

Before reading, unfold the page containing the illustrations and familiarise yourself with all functions of the device.

FR BE

Avant de lire le mode d'emploi, ouvrez la page contenant les illustrations et familiarisez-vous ensuite avec toutes les fonctions de l'appareil.

NL BE

Vouw vóór het lezen de pagina met de afbeeldingen open en maak u vertrouwd met alle functies van het apparaat.

ES

Antes de empezar a leer abra la página que contiene las imágenes y, en seguida, familiarícese con todas las funciones del dispositivo.

IT MT

Prima di leggere aprire la pagina con le immagini e prendere confidenza con le diverse funzioni dell'apparecchio.

CZ

Před čtením si otevřete stranu s obrázky a potom se seznámte se všemi funkcemi přístroje.

SK

Pred čítaním si odklopte stranu s obrázkami a potom sa oboznámte so všetkými funkciami prístroja.

HU

Olvasás előtt kattintson az ábrát tartalmazó oldalra és végezetül ismerje meg a készülék mindegyik funkcióját.

PL

Przed przeczytaniem proszę rozłożyć stronę z ilustracjami, a następnie proszę zapoznać się z wszystkimi funkcjami urządzenia.

DK

Før du læser, vend siden med billeder frem og bliv bekendt med alle apparatets funktioner.

DE/AT/CH/BE	Originalbetriebsanleitung	Seite	4
GB/MT	Translation of the original instructions	Page	26
FR/BE	Traduction de la notice originale	Page	46
NL/BE	Vertaling van de oorspronkelijke gebruiksaanwijzing	Pagina	70
ES	Traducción del manual original	Página	92
IT/MT	Traduzione delle istruzioni originali	Pagina	114
CZ	Překlad původního návodu k používání	Strana	136
SK	Preklad pôvodného návodu na použitie	Strana	156
HU	Eredeti használati utasítás fordítása	Oldal	176
PL	Tłumaczenie instrukcji oryginalnej	Strona	197
DK	Oversættelse af den originale brugsanvisning	Side	219

A

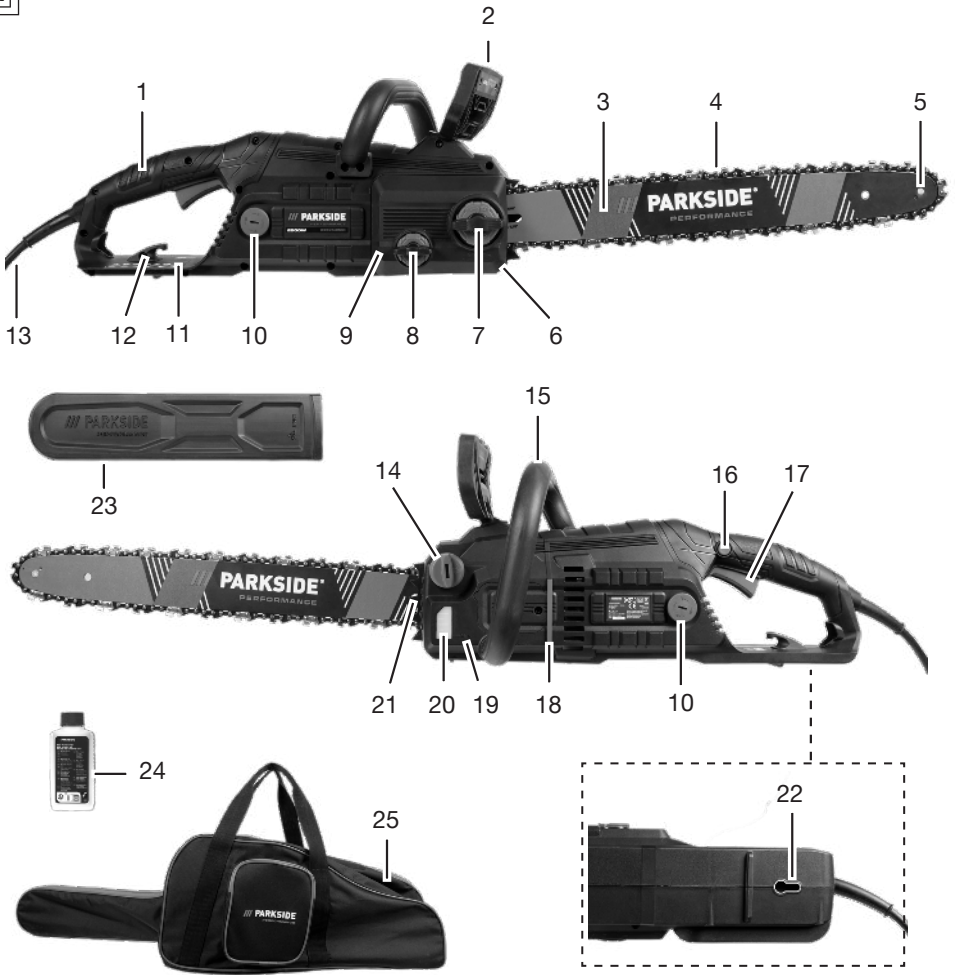

B

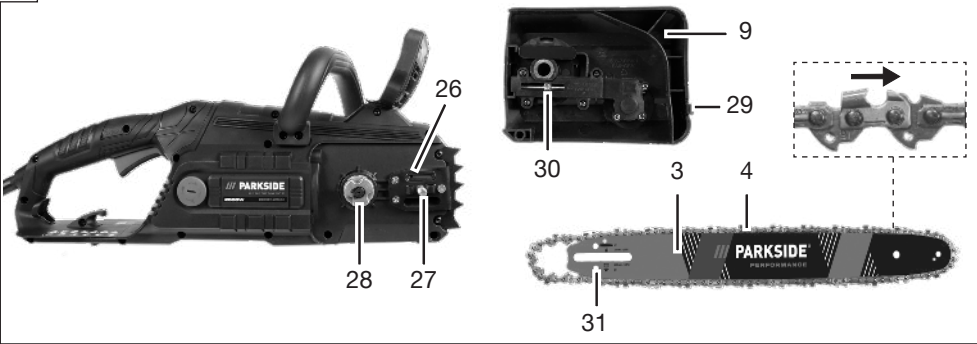

# Inhaltsverzeichnis

**Einleitung**..... 4  
 Bestimmungsgemäße Verwendung..... 4  
 Lieferumfang/Zubehör..... 5  
 Übersicht.....5  
 Funktionsbeschreibung..... 5  
 Technische Daten.....5

**Sicherheitshinweise**..... 6  
 Bedeutung der Sicherheitshinweise..... 6  
 Bildzeichen und Symbole..... 6  
 Allgemeine Sicherheitshinweise für Elektrowerkzeuge.....7  
 Sicherheitshinweise für Kettensägen..... 9  
 Weiterführende Sicherheitshinweise..... 10  
 Ursachen und Vermeidung eines Rückschlags..... 11  
 Restrisiken..... 11

**Vorbereitung**..... 12  
 Sicherheitseinrichtungen..... 12

**Betrieb**..... 12  
 Vor dem Betrieb..... 12  
 Ein- und Ausschalten..... 13  
 Sägetechniken..... 13

**Reinigung, Wartung und Lagerung**..... 16  
 Reinigung..... 16  
 Wartung..... 17  
 Lagerung..... 20

**Transport**..... 21

**Fehlersuche**..... 21

**Entsorgung/Umweltschutz**..... 22  
 Zusätzliche Entsorgungshinweise für Deutschland..... 22

**Service**..... 22  
 Garantie..... 22  
 Reparatur-Service..... 23  
 Service-Center..... 24  
 Importeur..... 24

**Ersatzteile und Zubehör**..... 24

**Original-EU-Konformitätserklärung**..... 25

**Explosionszeichnung**..... 243

## Einleitung

Herzlichen Glückwunsch zum Kauf Ihrer neuen Elektro-Kettensäge (nachfolgend Gerät oder Elektrowerkzeug genannt). Sie haben sich damit für ein hochwertiges Gerät entschieden. Dieses Gerät wurde wäh-

rend der Produktion auf Qualität geprüft und einer Endkontrolle unterzogen. Die Funktionsfähigkeit Ihres Gerätes ist somit sichergestellt.

Es ist nicht auszuschließen, dass sich in Einzelfällen am oder im Gerät Restmengen von Schmierstoffen befinden. Dies ist kein Mangel oder Defekt und kein Grund zur Besorgnis.



Die Betriebsanleitung ist Bestandteil dieses Geräts. Sie enthält wichtige Hinweise für Sicherheit, Gebrauch und Entsorgung. Lesen Sie die Betriebsanleitung sorgfältig. Machen Sie sich mit den Bedienteilen und dem richtigen Gebrauch des Gerätes vertraut. Benutzen Sie das Gerät nur wie beschrieben und für die angegebenen Einsatzbereiche. Bewahren Sie die Betriebsanleitung gut auf und händigen Sie alle Unterlagen bei Weitergabe des Geräts an Dritte mit aus.

## Bestimmungsgemäße Verwendung

Das Gerät ist ausschließlich für folgende Verwendung bestimmt:

- Sägen von Holz

Für alle anderen Anwendungsarten ist das Gerät nicht vorgesehen. Dies umfasst z. B. Schneiden von Mauerwerk, Kunststoff, Stein, Metall, Lebensmittel oder Holz, welches Fremdkörper (bspw. Nägel oder Schrauben) enthält.

Das Gerät ist zum Gebrauch durch Erwachsene bestimmt. Jugendliche über 16 Jahre dürfen das Gerät nur unter Aufsicht benutzen.

Die Kettensäge ist nur durch eine Person zu benutzen. Der Benutzer muss angemessene persönliche Schutzausrüstung (PSA) tragen. Die Kettensäge muss mit der rechten Hand am hinteren Handgriff und mit der linken Hand am vorderen Handgriff gehalten werden.

Vor Gebrauch des Geräts muss der Benutzer alle Hinweise und Anweisungen in der Betriebsanleitung gelesen und verstanden haben.

Jede andere Verwendung, die in dieser Betriebsanleitung nicht ausdrücklich zugelassen wird, kann eine ernsthafte Gefahr für den Benutzer darstellen und zu Schäden am Gerät führen. Der Bediener oder Nutzer des Ge-

räts ist für Unfälle oder Schäden an anderen Menschen oder deren Eigentum verantwortlich. Das Gerät ist für den Einsatz im Heimwerkerbereich bestimmt. Es wurde nicht für den gewerblichen Dauereinsatz konzipiert. Bei gewerblichem Einsatz erlischt die Garantie. Der Hersteller haftet nicht für Schäden, die durch bestimmungswidrige Verwendung oder falsche Bedienung verursacht wurden.

### Lieferumfang/Zubehör

Packen Sie das Gerät aus und überprüfen Sie den Lieferumfang. Entsorgen Sie das Verpackungsmaterial ordnungsgemäß.

- Elektro-Kettensäge
- Schwert (vormontiert)
- Sägekette (vormontiert)
- Kettenschutz
- Tragetasche
- Ölflasche (130 ml Bio-Sägekettenöl)
- Originalbetriebsanleitung

### Übersicht



Die Abbildungen des Geräts finden Sie auf der vorderen und hinteren Ausklappseite.

#### Abb. A

- 1 Hinterer Handgriff
- 2 Kettenbremshebel/vorderer Handschutz
- 3 Schwert
- 4 Sägekette
- 5 Umlenkstern
- 6 Kettenfänger (nicht sichtbar)
- 7 Flügelmutter (Kettenradabdeckung)
- 8 Kettenspannschraube
- 9 Kettenradabdeckung
- 10 Abdeckung (Kohlebürste)
- 11 Hinterer Handschutz
- 12 Zugentlastung
- 13 Netzanschlussleitung
- 14 Tankdeckel (Kettenöl)
- 15 Vorderer Handgriff
- 16 Einschaltsperrleiste
- 17 Ein-/Ausschalter
- 18 Visierlinie/Fällrichtungsanzeiger

- 19 Minimummarke „MIN“ (Ölstandsanzeige)
  - 20 Ölstandsanzeige
  - 21 Krallenanschlag
  - 22 Schlüsselbohrung
  - 23 Kettenschutz
  - 24 Ölflasche
  - 25 Tragetasche
- Abb. B**
- 26 Öldurchlass
  - 27 Schwertbolzen
  - 28 Kettenrad
  - 29 Nase
  - 30 Kettenspannstift
  - 31 Aufnahme (Kettenspannstift)
- Abb. D**
- 32 Kohlebürste
  - 33 Aufnahme (Kohlebürste)

### Funktionsbeschreibung

Die Kettensäge besitzt als Antrieb einen Elektromotor.

Die umlaufende Sägekette wird über ein Schwert (Führungsschiene) geführt. Die Kettensäge ist mit einer Schnellstop-Kettenbremse ausgestattet. Eine Öl-Automatik sorgt für die kontinuierliche Kettenschmierung. Zusätzlich ist die Kettensäge mit einem Kettenschnellspannsystem ausgestattet. Zum Schutz des Anwenders ist das Gerät mit verschiedenen Schutzvorrichtungen versehen.

Die Funktion der Bedienteile entnehmen Sie bitte den nachfolgenden Beschreibungen.

### Technische Daten

#### Elektro-Kettensäge ..... PPEKS 2500 B2

Bemessungsspannung  $U$  230-240 V~, 50 Hz  
 Bemessungsaufnahme  $P$  .....2500 W  
 Schutzklasse ..... II (Doppelisolierung)  
 Schutzart ..... IPX0  
 Kettengeschwindigkeit  $v_0$  ..... 16 m/s  
 Gewicht  
 – mit Schwert und Sägekette .....5,5 kg  
 – ohne Schwert und Sägekette .....4,7 kg  
 Tankinhalt ..... 130 cm<sup>3</sup>  
 Sägekette ..... Kangxin ALP-50-62S

- Kettenteilung .....9,53 mm (0,375")
- Treibgliedzahl .....62
- Treibgliedstärke ..... 1,3 mm
- Schwert ..... Kangxin 18" AP18-62-507P
- Schwerttyp ..... 18"
- Schwertlänge ..... 50 cm (500 mm)
- Schnittlänge ..... 45 cm (450 mm)
- Kettenrad-Teilung ..... 9,53 mm (0,375")
- Anzahl der Zähne (Kettenrad) ..... 6
- Schalldruckpegel  $L_{pA}$  .....94 dB;  $K_{pA}=3$  dB
- Schalleistungspegel  $L_{WA}$
- garantiert ..... 109 dB
- gemessen ..... 106,9 dB;  $K_{WA}=2,35$  dB
- Vibration  $a_h$  .....5,53 m/s<sup>2</sup>;  $K=1,5$  m/s<sup>2</sup>

**Hinweise zu Lärm- und Vibrationswerten**

Lärm- und Vibrationswerte wurden entsprechend den in der Konformitätserklärung genannten Normen und Bestimmungen ermittelt.

**▲ VORSICHT!** Gehörschäden! Tragen Sie Gehörschutz.

Die angegebenen Schwingungsgesamtwerte und die angegebenen Geräuschemissionswerte sind nach einem genormten Prüfverfahren gemessen worden und können zum Vergleich eines Elektrowerkzeugs mit einem anderen verwendet werden. Die angegebenen Schwingungsgesamtwerte und die angegebenen Geräuschemissionswerte können auch zu einer vorläufigen Einschätzung der Belastung verwendet werden.

**▲ WARNUNG!** Die Schwingungs- und Geräuschemissionen können während der tatsächlichen Benutzung des Elektrowerkzeugs von dem Angabewert abweichen, abhängig von der Art und Weise, in der das Elektrowerkzeug verwendet wird, insbesondere, welche Art von Werkstück bearbeitet wird. Es ist notwendig, Sicherheitsmaßnahmen zum Schutz des Bedieners festzulegen, die auf einer Abschätzung der Schwingungsbelastung während der tatsächlichen Benutzungsbedingungen beruhen. Hierbei sind alle Anteile des Betriebszyklus zu berücksichtigen, beispielsweise Zeiten, in denen das Elektrowerkzeug abgeschaltet ist, und solche, in denen es zwar eingeschaltet ist, aber ohne Belastung läuft.

**Sicherheitshinweise**

Dieser Abschnitt behandelt die grundlegenden Sicherheitshinweise beim Gebrauch des Geräts.

**▲ WARNUNG!** Eine Kettensäge ist ein gefährliches Gerät, das bei falscher oder nachlässiger Benutzung ernsthafte oder sogar tödliche Verletzungen verursachen kann. Beachten Sie daher zu Ihrer Sicherheit und der Sicherheit anderer stets nachfolgende Sicherheitshinweise und fragen Sie bei Unsicherheiten einen Fachmann um Rat.

**Bedeutung der Sicherheitshinweise**

**▲ GEFAHR!** Wenn Sie diesen Sicherheitshinweis nicht befolgen, tritt ein Unfall ein. Die Folge ist schwere Körperverletzung oder Tod.

**▲ WARNUNG!** Wenn Sie diesen Sicherheitshinweis nicht befolgen, tritt möglicherweise ein Unfall ein. Die Folge ist möglicherweise schwere Körperverletzung oder Tod.

**▲ VORSICHT!** Wenn Sie diesen Sicherheitshinweis nicht befolgen, tritt ein Unfall ein. Die Folge ist möglicherweise leichte oder mittelschwere Körperverletzung.

*HINWEIS!* Wenn Sie diesen Sicherheitshinweis nicht befolgen, tritt ein Unfall ein. Die Folge ist möglicherweise ein Sachschaden.

**Bildzeichen und Symbole**

**Bildzeichen auf dem Gerät**

*HINWEIS!* Machen Sie sich vor der Arbeit mit allen Bedienelementen gut vertraut. Üben Sie den Umgang mit der Kettensäge und lassen Sie sich Funktion, Wirkungsweise und Sägetechniken von einem Fachmann erklären.

*HINWEIS!* Die Sägekette dreht sich nicht, wenn die Kettenbremse eingerastet ist. Lösen Sie die Kettenbremse, indem Sie den Kettenbremshebel in Richtung des vorderen Handgriffs ziehen.



Achtung!



Betriebsanleitung lesen



Gehörschutz benutzen



Augenschutz benutzen



Kopfschutz benutzen



Schutzhandschuhe benutzen



Tragen Sie Sicherheitsschuhe mit fester Sohle!



Schutzkleidung benutzen



Arbeiten Sie immer mit beiden Händen!



Die Benutzung des Gerätes bei Regen oder feuchter Umgebung ist verboten.



Achtung! Rückschlag - Achten Sie beim Arbeiten auf Rückschlag der Maschine.



Ziehen Sie sofort den Netzstecker, wenn das Netzkabel beschädigt, verwickelt oder durchtrennt wurde.



Garantierter Schalleistungspegel L<sub>WA</sub> in dB(A)

**MIN**

Minimummarke "MIN" der Ölstandsanzeige



Sägekette ölen



Kettenbremse



Elektrogeräte gehören nicht in den Hausmüll.



Schutzklasse II (Doppelisolierung)

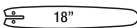

Schwerttyp

**Bildzeichen unterhalb der Kettenradabdeckung**

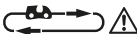

Laufrichtung der Sägekette beachten. Achtung! Betriebsanleitung lesen.

**Bildzeichen auf der Kettenradabdeckung**



Laufrichtung der Sägekette

**Bildzeichen auf dem Schwert**



Schwerttyp



Nutbreite



Kettenteilung



Anzahl der Treibglieder

**Bildzeichen am Kettenbremshebel**



Kettenbremse aktiviert



Kettenbremse deaktiviert

**Bildzeichen auf der Flügelmutter (Kettenradabdeckung)**



AUF



ZU

**Bildzeichen auf der Kettenspannschraube**



lösen



spannen

**Bildzeichen Abdeckung Kohlebürsten**



Kohlebürste austauschen AUF



ZU

**Bildzeichen auf der Ölflasche**



An einem für Kinder unzugänglichen Ort aufbewahren

**Allgemeine Sicherheitshinweise für Elektrowerkzeuge**

**⚠️ WARNUNG! Lesen Sie alle Sicherheitshinweise, Anweisungen, Bebilderungen und technischen Daten, mit denen dieses Elektrowerkzeug versehen ist.** Versäumnisse bei der Einhaltung der nachfolgenden Anweisungen können elektrischen Schlag, Brand und/oder schwere Verletzungen verursachen. **Bewahren Sie alle Sicherheitshin-**

**weise und Anweisungen für die Zukunft auf.**

Der in den Sicherheitshinweisen verwendete Begriff „Elektrowerkzeug“ bezieht sich auf netzbetriebene Elektrowerkzeuge (mit Netzleitung) oder auf akkubetriebene Elektrowerkzeuge (ohne Netzleitung).

**1. Arbeitsplatzsicherheit**

- a) **Halten Sie Ihren Arbeitsbereich sauber und gut beleuchtet.** Unordnung oder unbeleuchtete Arbeitsbereiche können zu Unfällen führen.
- b) **Arbeiten Sie mit dem Elektrowerkzeug nicht in explosionsgefährdeter Umgebung, in der sich brennbare Flüssigkeiten, Gase oder Stäube befinden.** Elektrowerkzeuge erzeugen Funken, die den Staub oder die Dämpfe entzünden können.
- c) **Halten Sie Kinder und andere Personen während der Benutzung des Elektrowerkzeuges fern.** Bei Ablenkung können Sie die Kontrolle über das Elektrowerkzeug verlieren.

**2. Elektrische Sicherheit**

- a) **Der Anschlussstecker des Elektrowerkzeugs muss in die Steckdose passen. Der Stecker darf in keiner Weise verändert werden. Verwenden Sie keine Adapterstecker gemeinsam mit schutzgeerdeten Elektrowerkzeugen.** Unveränderte Stecker und passende Steckdosen verringern das Risiko eines elektrischen Schlages.
- b) **Vermeiden Sie Körperkontakt mit geerdeten Oberflächen wie von Rohren, Heizungen, Herden und Kühlschränken.** Es besteht ein erhöhtes Risiko durch elektrischen Schlag, wenn Ihr Körper geerdet ist.
- c) **Halten Sie das Elektrowerkzeug von Regen oder Nässe fern.** Das Eindringen von Wasser in ein Elektrowerkzeug erhöht das Risiko eines elektrischen Schlages.
- d) **Zweckentfremden Sie die Anschlussleitung nicht, um das Elektrowerkzeug zu tragen, aufzuhängen oder um den Stecker aus der Steckdose zu ziehen. Halten Sie die Anschlussleitung fern von Hitze, Öl, scharfen Kanten oder sich bewegenden Teilen.** Beschädigte oder verwickelte Anschlussleitungen

erhöhen das Risiko eines elektrischen Schlages.

- e) **Wenn Sie mit einem Elektrowerkzeug im Freien arbeiten, verwenden Sie nur Verlängerungsleitungen, die auch für den Außenbereich geeignet sind.** Die Anwendung einer für den Außenbereich geeigneten Verlängerungsleitung verringert das Risiko eines elektrischen Schlages.
  - f) **Wenn der Betrieb des Elektrowerkzeuges in feuchter Umgebung nicht vermeidbar ist, verwenden Sie einen Fehlerstromschutzschalter.** Der Einsatz eines Fehlerstromschutzschalters vermindert das Risiko eines elektrischen Schlages.
- 3. Sicherheit von Personen**
- a) **Seien Sie aufmerksam, achten Sie darauf, was Sie tun, und gehen Sie mit Vernunft an die Arbeit mit einem Elektrowerkzeug. Benutzen Sie kein Elektrowerkzeug, wenn Sie müde sind oder unter Einfluss von Drogen, Alkohol oder Medikamenten stehen.** Ein Moment der Unachtsamkeit beim Gebrauch des Elektrowerkzeugs kann zu ernsthaften Verletzungen führen.
  - b) **Tragen Sie persönliche Schutzausrüstung und immer eine Schutzbrille.** Das Tragen persönlicher Schutzausrüstung, wie Staubmaske, rutschfeste Sicherheitsschuhe, Schutzhelm oder Gehörschutz, je nach Art und Einsatz des Elektrowerkzeugs, verringert das Risiko von Verletzungen.
  - c) **Vermeiden Sie eine unbeabsichtigte Inbetriebnahme. Vergewissern Sie sich, dass das Elektrowerkzeug ausgeschaltet ist, bevor Sie es an die Stromversorgung und/oder den Akku anschließen, es aufnehmen oder tragen.** Wenn Sie beim Tragen des Elektrowerkzeugs den Finger am Schalter haben oder das Elektrowerkzeug eingeschaltet an die Stromversorgung anschließen, kann dies zu Unfällen führen.
  - d) **Entfernen Sie Einstellwerkzeuge oder Schraubenschlüssel, bevor Sie das Elektrowerkzeug einschalten.** Ein Werkzeug oder Schlüssel, der sich in einem drehenden Teil des Elektrowerkzeugs befindet, kann zu Verletzungen führen.

- e) **Vermeiden Sie eine abnormale Körperhaltung. Sorgen Sie für einen sicheren Stand und halten Sie jederzeit das Gleichgewicht.** Dadurch können Sie das Elektrowerkzeug in unerwarteten Situationen besser kontrollieren.
  - f) **Tragen Sie geeignete Kleidung. Tragen Sie keine weite Kleidung oder Schmuck. Halten Sie Haare und Kleidung fern von sich bewegenden Teilen.** Lockere Kleidung, Schmuck oder lange Haare können von sich bewegenden Teilen erfasst werden.
  - g) **Wenn Staubabsaug- und -auffangeinrichtungen montiert werden können, sind diese anzuschließen und richtig zu verwenden.** Verwendung einer Staubabsaugung kann Gefährdungen durch Staub verringern.
  - h) **Wiegen Sie sich nicht in falscher Sicherheit und setzen Sie sich nicht über die Sicherheitsregeln für Elektrowerkzeuge hinweg, auch wenn Sie nach vielfachem Gebrauch mit dem Elektrowerkzeug vertraut sind.** Achtloses Handeln kann binnen Sekundenbruchteilen zu schweren Verletzungen führen.
4. **Verwendung und Behandlung des Elektrowerkzeugs**
- a) **Überlasten Sie das Elektrowerkzeug nicht. Verwenden Sie für Ihre Arbeit das dafür bestimmte Elektrowerkzeug.** Mit dem passenden Elektrowerkzeug arbeiten Sie besser und sicherer im angegebenen Leistungsbereich.
  - b) **Benutzen Sie kein Elektrowerkzeug, dessen Schalter defekt ist.** Ein Elektrowerkzeug, das sich nicht mehr ein- oder ausschalten lässt, ist gefährlich und muss repariert werden.
  - c) **Ziehen Sie den Stecker aus der Steckdose und/oder entfernen Sie einen abnehmbaren Akku, bevor Sie Geräteeinstellungen vornehmen, Einsatzwerkzeugteile wechseln oder das Elektrowerkzeug weglegen.** Diese Vorsichtsmaßnahme verhindert den unbeabsichtigten Start des Elektrowerkzeugs.
  - d) **Bewahren Sie unbenutzte Elektrowerkzeuge außerhalb der Reichweite von Kindern auf. Lassen Sie keine Personen das Elektrowerkzeug benutzen, die mit diesem nicht vertraut sind oder**

**diese Anweisungen nicht gelesen haben.** Elektrowerkzeuge sind gefährlich, wenn sie von unerfahrenen Personen benutzt werden.

- e) **Pflegen Sie das Elektrowerkzeug und Einsatzwerkzeug mit Sorgfalt. Kontrollieren Sie, ob bewegliche Teile einwandfrei funktionieren und nicht klemmen, ob Teile gebrochen oder so beschädigt sind, dass die Funktion des Elektrowerkzeugs beeinträchtigt ist. Lassen Sie beschädigte Teile vor dem Einsatz des Elektrowerkzeugs reparieren.** Viele Unfälle haben ihre Ursache in schlecht gewarteten Elektrowerkzeugen.
  - f) **Halten Sie Schneidwerkzeuge scharf und sauber.** Sorgfältig gepflegte Schneidwerkzeuge mit scharfen Schneidkanten verklemmen sich weniger und sind leichter zu führen.
  - g) **Verwenden Sie Elektrowerkzeug, Zubehör, Einsatzwerkzeuge usw. entsprechend diesen Anweisungen. Berücksichtigen Sie dabei die Arbeitsbedingungen und die auszuführende Tätigkeit.** Der Gebrauch von Elektrowerkzeugen für andere als die vorgesehenen Anwendungen kann zu gefährlichen Situationen führen.
  - h) **Halten Sie Griffe und Griffflächen trocken, sauber und frei von Öl und Fett.** Rutschige Griffe und Griffflächen erlauben keine sichere Bedienung und Kontrolle des Elektrowerkzeugs in unvorhergesehenen Situationen.
5. **Service**
- a) **Lassen Sie Ihr Elektrowerkzeug nur von qualifiziertem Fachpersonal und nur mit Original-Ersatzteilen reparieren.** Damit wird sichergestellt, dass die Sicherheit des Elektrowerkzeugs erhalten bleibt.

## Sicherheitshinweise für Kettensägen

- a) **Halten Sie bei laufender Säge alle Körperteile von der Sägekette fern. Vergewissern Sie sich vor dem Starten der Säge, dass die Sägekette nichts berührt.** Beim Arbeiten mit einer Kettensäge kann ein Moment der Unachtsamkeit dazu führen, dass Bekleidung oder Körperteile von der Sägekette erfasst werden.

- b) **Halten Sie die Kettensäge immer mit Ihrer rechten Hand am hinteren Griff und Ihrer linken Hand am vorderen Griff.** Das Festhalten der Kettensäge in umgekehrter Arbeitshaltung erhöht das Risiko von Verletzungen und darf nicht angewendet werden.
- c) **Halten Sie die Kettensäge nur an den isolierten Griffflächen, da die Sägekette verborgene Stromleitungen treffen kann.** Der Kontakt der Sägekette mit einer spannungsführenden Leitung kann auch metallene Geräteteile unter Spannung setzen und zu einem elektrischen Schlag führen.
- d) **Tragen Sie Augenschutz. Weitere Schutzausrüstung für Gehör, Kopf, Hände, Beine und Füße wird empfohlen.** Passende Schutzkleidung mindert die Verletzungsgefahr durch umherfliegendes Spanmaterial und zufälliges Berühren der Sägekette.
- e) **Arbeiten Sie mit der Kettensäge nicht auf einem Baum, einer Leiter, von einem Dach oder einer instabilen Standfläche.** Bei Betrieb in einer solchen Weise besteht ernsthafte Verletzungsgefahr.
- f) **Achten Sie immer auf festen Stand und benutzen Sie die Kettensäge nur, wenn Sie auf festem, sicherem und ebenem Grund stehen.** Rutschiger Untergrund oder instabile Standflächen können zum Verlust des Gleichgewichts oder zum Verlust der Kontrolle über die Kettensäge führen.
- g) **Rechnen Sie beim Schneiden eines unter Spannung stehenden Astes damit, dass dieser zurückfedert.** Wenn die Spannung in den Holzfasern freikommt, kann der gespannte Ast den Benutzer treffen und/oder die Kettensäge der Kontrolle entreißen.
- h) **Seien Sie besonders vorsichtig beim Schneiden von Unterholz und jungen Bäumen.** Das dünne Material kann sich in der Sägekette verfangen und auf Sie schlagen oder Sie aus dem Gleichgewicht bringen.
- i) **Tragen Sie die Kettensäge am vorderen Griff im ausgeschalteten Zustand, die Sägekette von Ihrem Körper abgewandt. Bei Transport oder Aufbewahrung der Kettensäge stets die Schutzabdeckung aufziehen.** Sorgfältiger Umgang mit der Kettensäge verringert die Wahrscheinlichkeit einer versehentlichen Berührung mit der laufenden Sägekette.
- j) **Befolgen Sie Anweisungen für die Schmierung, die Kettenspannung und das Wechseln von Führungsschiene und Kette.** Eine unsachgemäß gespannte oder geschmierte Kette kann entweder reißen oder das Rückschlagrisiko erhöhen.
- k) **Nur Holz sägen. Die Kettensäge nicht für Arbeiten verwenden, für die sie nicht bestimmt ist. Beispiel: Verwenden Sie die Kettensäge nicht zum Sägen von Metall, Plastik, Mauerwerk oder Baumaterialien, die nicht aus Holz sind.** Die Verwendung der Kettensäge für nicht bestimmungsgemäße Arbeiten kann zu gefährlichen Situationen führen.
- l) **Versuchen Sie nicht einen Baum zu fällen, bevor Sie nicht ein klares Verständnis der Risiken und ihrer Vermeidung haben.** Der Benutzer oder andere Personen können durch einen umstürzenden Baum schwer verletzt werden.

## Weiterführende Sicherheitshinweise

- **⚠️ WARNUNG!** Dieses Elektrowerkzeug erzeugt während des Betriebs ein elektromagnetisches Feld. Dieses Feld kann unter bestimmten Umständen aktive oder passive medizinische Implantate beeinträchtigen. Um die Gefahr von ernsthaften oder tödlichen Verletzungen zu verringern, empfehlen wir Personen mit medizinischen Implantaten Ihren Arzt und den Hersteller vom medizinischen Implantat zu konsultieren, bevor die Maschine bedient wird.
- Legen Sie die Anschlussleitung so, dass sie während des Sägens nicht von Ästen oder Ähnlichem erfasst wird.
- Benutzen Sie einen Fehlerstromschutzschalter (Residual Current Device) mit einem Auslösestrom von 30 mA oder weniger.
- Verwenden Sie nur zugelassene Netzkabel der Bauart H07RN-F, die höchstens 75 m lang und für den Gebrauch im Freien bestimmt sind. Der Litzenquerschnitt des Netzkabels muss mindestens 2,5 mm<sup>2</sup> betragen. Rollen Sie eine Kabeltrommel vor Gebrauch immer ganz ab.

Überprüfen Sie das Netzkabel auf Schäden.

- Befolgen Sie sorgfältig die Wartungs-, Kontroll- und Serviceanweisungen in dieser Betriebsanleitung. Beschädigte Schutzvorrichtungen und Teile müssen sachgemäß durch unser Service-Center repariert oder ausgewechselt werden, soweit nichts anderes in der Betriebsanleitung angegeben ist.
- Benutzen Sie die Kettensäge nicht ohne Schmierung. Verwenden Sie hierfür nur empfohlene Schmiermittel.
- Üben Sie das Schneiden von Rundholz auf einem Sägebock oder Gestell, sollten Sie ein Erstbenutzer sein.
- Wenn die Anschlussleitung des Elektrowerkzeuges beschädigt ist, muss sie durch eine speziell vorgerichtete Anschlussleitung ersetzt werden, die über die Kundendienstorganisation erhältlich ist.
- Wir empfehlen, wenn ein Ersatz der Anschlussleitung erforderlich ist, dann ist dies vom Hersteller oder seinem Vertreter (z. B. autorisierte Fachwerkstatt, Kundendienst usw.) auszuführen.

## Ursachen und Vermeidung eines Rückschlags

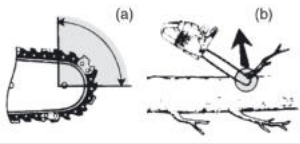

- Rückschlag kann auftreten, wenn die Spitze der Führungsschiene einen Gegenstand berührt oder wenn das Holz sich biegt und die Sägekette im Schnitt festklemmt (Abb. a).
- Eine Berührung mit der Schienenspitze kann in manchen Fällen zu einer unerwarteten, nach hinten gerichteten Reaktion führen, bei der die Führungsschiene nach oben und in Richtung der Bedienperson geschlagen wird (Abb. a).
- Das Verkleben der Sägekette an der Oberkante der Führungsschiene kann die Schiene heftig in Bedienerrichtung zurückstoßen.

- Jede dieser Reaktionen kann dazu führen, dass Sie die Kontrolle über die Säge verlieren und sich möglicherweise schwer verletzen. Verlassen Sie sich nicht ausschließlich auf die in der Kettensäge eingebauten Sicherheitseinrichtungen. Als Benutzer einer Kettensäge sollten Sie verschiedene Maßnahmen ergreifen, um unfall- und verletzungsfrei arbeiten zu können.

Ein Rückschlag ist die Folge eines falschen oder fehlerhaften Gebrauchs der Kettensäge. Er kann durch geeignete Vorsichtsmaßnahmen, wie nachfolgend beschrieben, verhindert werden:

- **Halten Sie die Säge mit beiden Händen fest, wobei Daumen und Finger die Griffe der Kettensäge umschließen. Bringen Sie Ihren Körper und die Arme in eine Stellung, in der Sie den Rückschlagkräften standhalten können.** Wenn geeignete Maßnahmen getroffen werden, kann die Bedienperson die Rückschlagkräfte beherrschen. Niemals die Kettensäge loslassen.
- **Vermeiden Sie eine abnormale Körperhaltung und sägen Sie nicht über Schulterhöhe.** Dadurch wird ein unbeabsichtigtes Berühren mit der Schienenspitze vermieden und eine bessere Kontrolle der Kettensäge in unerwarteten Situationen ermöglicht.
- **Verwenden Sie stets vom Hersteller vorgeschriebene Ersatzschiene und Sägeketten.** Falsche Ersatzschiene und Sägeketten können zum Reißen der Kette und/oder zu Rückschlag führen.
- **Halten Sie sich an die Anweisungen des Herstellers für das Schärfen und die Wartung der Sägekette.** Zu niedrige Tiefenbegrenzer erhöhen die Neigung zu Rückschlag.

## Restrisiken

Auch wenn Sie dieses Gerät vorschriftsmäßig bedienen, bleiben immer Restrisiken bestehen. Folgende Gefahren können im Zusammenhang mit der Bauweise und Ausführung dieses Gerätes auftreten:

- Gehörschäden, falls kein geeigneter Gehörschutz getragen wird.
- Gesundheitsschäden, die aus Hand-Arm-Schwingungen resultieren, falls das Gerät über einen längeren Zeitraum verwendet

wird oder nicht ordnungsgemäß geführt und gewartet wird.

- Schnittverletzungen

**⚠ WARNUNG!** Gefahr durch elektromagnetisches Feld, das, während das Gerät im Betrieb ist, erzeugt wird. Das Feld kann unter bestimmten Umständen aktive oder passive medizinische Implantate beeinträchtigen. Um die Gefahr von ernsthaften oder tödlichen Verletzungen zu verringern, empfehlen wir Personen mit medizinischen Implantaten ihren Arzt und den Hersteller des medizinischen Implantats zu konsultieren, bevor das Gerät bedient wird.

## Vorbereitung

**⚠ WARNUNG!** Verletzungsgefahr durch ungewollt anlaufendes Gerät. Stecken Sie den Anschlussstecker erst dann in die Steckdose, wenn das Gerät vollständig für den Einsatz vorbereitet ist.

### Sicherheitseinrichtungen

Zum Schutz des Benutzers und des Geräts gibt es folgende Sicherheitseinrichtungen:

#### Hinterer Handgriff (1) mit hinterem Handschutz (11)

- Schützt die Hand vor Ästen, Zweigen und bei abspringender Sägekette.

#### Kettenbremshebel/vorderer Handschutz (2)

- Die Sägekette läuft nicht, wenn die Kettenbremse eingerastet ist.
- Stoppt die Sägekette bei einem Rückschlag sofort.
- Hebel kann auch manuell betätigt werden.
- Schützt die linke Hand des Bedieners, wenn er vom vorderen Handgriff abrutscht.

#### Sägekette (4) mit geringem Rückschlag

- Hilft dank speziell entwickelter Sicherheitseinrichtungen, Rückschläge abzufangen.

#### Kettenfänger (6)

- Vermindert die Gefahr von Verletzungen, wenn die Sägekette abspringt oder reißt.

#### Einschaltsperr (16)

- Zum Einschalten des Gerätes muss die Einschaltsperr entriegelt werden.

### Ein-/Ausschalter (17) mit Ketten-Sofort-Stopp

- Beim Loslassen des Ein-/ Ausschalters schaltet das Gerät sofort ab.

### Krallenanschlag (21)

- Verstärkt die Stabilität bei der Ausführung vertikaler Schnitte.
- Erleichtert das Sägen.

## Betrieb

### Vor dem Betrieb

**⚠ WARNUNG!** Verletzungsgefahr! Tragen Sie beim Arbeiten mit der Sägekette stets Schutzhandschuhe und verwenden Sie nur Originalteile. Ziehen Sie vor allen Arbeiten an der Kettensäge den Netzstecker. Führen Sie folgende Schritte vor dem Betrieb der Kettensäge durch:

- ggf. *Sägekette und Schwert montieren*, S. 17
- *Sägekette spannen*, S. 18
- *Kettenöl einfüllen*, S. 13
- *Kettenbremse prüfen*, S. 12
- Öl-Automatik prüfen

### Kettenbremse prüfen

#### Hinweise

- Die Sägekette läuft nicht, wenn die Kettenbremse eingerastet ist.
- **⚠ GEFAHR!** Verletzungsgefahr durch nachlaufende Sägekette. Wenn die Kettenbremse nicht richtig funktioniert, dürfen Sie die Kettensäge nicht verwenden. Wenden Sie sich an das Service Center.

### Vorgehen

1. Stellen Sie das Gerät auf eine flache Oberfläche.
2. Schließen Sie das Gerät an die Netzspannung an.
3. Lösen Sie die Kettenbremse, indem Sie den Kettenbremshebel (2) gegen den vorderen Griff (15) ziehen.
4. Halten Sie das Gerät mit beiden Händen gut fest, mit der rechten Hand am hinteren (1) und mit der linken Hand am vorderen Handgriff (15). Daumen und Finger müssen die Handgriffe fest umschließen.
5. Schalten Sie das Gerät ein.
6. Betätigen Sie bei laufendem Motor mit der linken Hand den Kettenbremshebel (2). Schieben Sie hierzu den Ketten-

bremshelbel (2) vom vorderen Handgriff (15) weg.

Die Sägekette sollte abrupt stoppen.

7. Wenn die Kettenbremse richtig funktioniert, lassen Sie den Ein-/Ausschalter (17) los und lösen Sie die Kettenbremse.

### Kettenschmierung prüfen

**HINWEIS!** Betreiben Sie die Kettensäge mit zu wenig Öl, nimmt die Schnittleistung und die Lebenszeit der Sägekette ab, da die Sägekette schneller stumpf wird. Zu wenig Öl erkennen Sie an der Rauchentwicklung oder Verfärbung des Schwertes. Stellen Sie sicher, dass immer Öl auf die Kette fließt.

### Hinweise

- Prüfen Sie vor Arbeitsbeginn den Ölstand.
- Sie können die Kettenschmierung jederzeit während des Betriebs prüfen.

### Vorgehen

1. Während die Sägekette läuft: Halten Sie die Kettensäge über hellen Grund. Beobachten Sie die Ölspur. Die Kettensäge darf den Boden nicht berühren!
  - **Deutliche Ölspur:** Die Kettensäge arbeitet einwandfrei
  - **Schwache Ölspur:** Ölfluss einstellen
  - **Keine Ölspur:** Öldurchlass reinigen

### Kettenöl einfüllen

**⚠ WARNUNG!** Brandgefahr! Schalten Sie immer das Gerät ab und lassen Sie den Motor abkühlen, bevor Sie Kettenöl einfüllen.

**HINWEIS!** Betreiben Sie die Kettensäge mit zu wenig Öl, nimmt die Schnittleistung und die Lebenszeit der Sägekette ab, da die Sägekette schneller stumpf wird. Zu wenig Öl erkennen Sie an der Rauchentwicklung oder Verfärbung des Schwertes. Stellen Sie sicher, dass immer Öl auf die Kette fließt.

Sobald die Kette läuft, fließt Öl zum Schwert (3).

- Prüfen Sie regelmäßig den Ölstand und füllen Sie bei niedrigem Ölstand Öl nach. Tankinhalt: 130 cm<sup>3</sup>
- Verwenden Sie Bio-Kettenöl, das Zusätze zur Herabsetzung von Reibung und Abnutzung enthält. Verwenden Sie alternativ Kettenschmieröl mit geringem Anteil an Haftzusätzen.
- Entleeren Sie den Öltank bei längerer Nichtbenutzung (6–8 Wochen).

### Vorgehen

1. Legen Sie das Gerät so auf die Seite, dass der Tankdeckel (14) nach oben zeigt.
2. Schrauben Sie den Tankdeckel (14) ab.
3. Füllen Sie das Bio-Kettenöl in den Tank.
4. Wischen Sie eventuell verschüttetes Öl ab.
5. Schrauben Sie den Tankdeckel (14) auf.

### Ein- und Ausschalten

#### Voraussetzungen

- Schwert (3), Sägekette (4) und Kettenradabdeckung (9) sind korrekt montiert.
- Ausreichend Kettenöl im Tank. Füllen Sie ggf. Kettenöl nach (*Kettenöl einfüllen*, S. 13).
- Spannung des Netzanschlusses stimmt mit dem Typenschild am Gerät überein.

#### Vorgehen (Abb. C)

1. Formen Sie aus dem Ende des Verlängerungskabels eine Schlaufe und hängen Sie diese in die Zugentlastung (12) am hinteren Handgriff (1) ein.
2. Schließen Sie das Gerät an die Netzspannung an.
3. Lösen Sie die Kettenbremse, indem Sie den Kettenbremshelbel (2) in Richtung des vorderen Handgriffs (15) ziehen.
4. Halten Sie die Kettensäge mit beiden Händen gut fest, mit der rechten Hand am hinteren (1) und mit der linken Hand am vorderen Handgriff (15). Daumen und Finger müssen die Handgriffe fest umschließen.
5. Vergewissern Sie sich vor dem Starten, dass die Kettensäge keine Gegenstände berührt.
6. Betätigen Sie zum Einschalten mit dem rechten Daumen die Einschaltsperr (16) und drücken dann den Ein-/Ausschalter (17). Die Kettensäge läuft mit höchster Geschwindigkeit. Lassen Sie die Einschaltsperr (16) wieder los.
7. Lassen Sie den Ein-/Ausschalter (17) los um die Kettensäge auszuschalten. Eine Dauerschaltung ist nicht möglich.

### Sägetechniken

**⚠ WARNUNG!** Verletzungsgefahr! Wenn die Sägekette klemmt, versuchen Sie nicht, die Kettensäge mit Gewalt herauszuziehen. Stel-

len Sie den Motor ab und benutzen Sie einen Hebelarm oder Keil, um die Kettensäge freizubekommen.

- Stehen Sie bei Sägearbeiten am Hang stets oberhalb des Baumstammes.
- Entfernen Sie Schmutz, Steine, lose Rinde, Nägel, Klammern und Draht vom Baum.
- Die Sägekette darf während des Durchsägens oder danach weder den Erdboden noch einen anderen Gegenstand berühren.
- Sie haben eine bessere Kontrolle, wenn Sie mit der Unterseite des Schwertes (mit ziehender Sägekette) und nicht mit der Oberseite des Schwertes (mit schiebender Sägekette) sägen.
- Achten Sie darauf, dass die Sägekette nicht im Sägeschnitt festklemmt. Der Baumstamm darf nicht brechen oder absplintern.
- Beachten Sie die Vorsichtsmaßnahmen gegen Rückschlag (*Ursachen und Vermeidung eines Rückschlags*, S. 11)
- Reduzieren Sie gegen Ende des Schnitts den Anpressdruck ohne den festen Griff an den Handgriffen der Kettensäge zu lösen, um im Moment des "Durchsägens" die volle Kontrolle zu behalten.
- Die Kettensäge kann beim Schneiden unerwartet abrutschen. Dies geschieht insbesondere, wenn die Schiene auf runder, glatter oder harter Oberfläche keinen Halt findet oder wenn mit der Schienenspitze gesägt wird. Halten Sie die Säge stets mit beiden Händen fest, stehen Sie sicher und vermeiden Sie es, nur mit der Schienenspitze anzusetzen.
- Warten Sie nach Fertigstellung des Schnitts den Stillstand der Kettensäge ab, bevor Sie diese entfernen.
- Schalten Sie den Motor der Kettensäge immer aus, bevor Sie von Baum zu Baum wechseln.

### Bäume fällen

**⚠ WARNUNG!** Es ist viel Erfahrung erforderlich, um Bäume zu fällen. Fällen Sie nur Bäume, wenn Sie sicher mit der Kettensäge umgehen können. Benutzen Sie die Kettensäge auf keinen Fall, wenn Sie sich unsicher fühlen.

**⚠ VORSICHT!** Fällen Sie keinen Baum, wenn ein starker oder wechselnder Wind

weht, wenn die Gefahr einer Eigentumsbeschädigung besteht oder wenn der Baum auf Leitungen treffen könnte. Beim Fällen von Bäumen ist darauf zu achten, dass andere Personen keiner Gefahr ausgesetzt werden, keine Versorgungsleitungen getroffen und keine Sachschäden verursacht werden. Sollte ein Baum mit einer Versorgungsleitung in Berührung kommen, so ist das Versorgungsunternehmen sofort in Kenntnis zu setzen.

**⚠ VORSICHT!** Wir raten unerfahrenen Anwendern aus Sicherheitsgründen davon ab, einen Baumstamm mit einer Schwertlänge zu fällen, die kleiner ist als der Stammdurchmesser.

- Achten Sie darauf, dass sich keine Menschen oder Tiere in der Nähe des Arbeitsbereichs aufhalten. Der Sicherheitsabstand zwischen dem zu fallenden Baum und dem nächstliegenden Arbeitsplatz muss 2 ½ Baumlängen betragen.
- Achten Sie auf die Fällrichtung. Der Anwender muss sich in der Nähe des gefällten Baumes sicher bewegen können, um den Baum leicht ablängen und entasten zu können. Es ist zu vermeiden, dass der fallende Baum sich in einem anderen Baum verfängt.
- Beachten Sie die natürliche Fallrichtung, die von Neigung und Krümmenschaftigkeit des Baumes, Windrichtung, der Lage größerer Äste und Anzahl der Äste abhängig ist.
- Halten Sie sich bei Sägearbeiten am Hang im Gelände oberhalb des zu fallenden Baumes auf. Der Baum wird nach dem Fällen wahrscheinlich bergab rollen oder rutschen.
- Kleine Bäume mit einem Durchmesser von 15-18 cm können gewöhnlich mit einem Schnitt abgesägt werden.
- Bei Bäumen mit einem größeren Durchmesser müssen Kerbschnitte und ein Fällschnitt angesetzt werden (Abb. L).
- Wird von zwei oder mehreren Personen gleichzeitig zugeschnitten und gefällt, so sollte der Abstand zwischen den fallenden und zuschneidenden Personen mindestens die doppelte Höhe des zu fallenden Baumes betragen.

Klappen Sie direkt nach Beenden des Sägevorgangs den Gehörschutz hoch, damit Sie Töne und Warnsignale hören können.

## Vorgehen

1. **Entasten (Abb. J)**  
Entfernen Sie nach unten hängende Äste, indem Sie den Schnitt oberhalb des Astes ansetzen. Entasten Sie niemals höher als bis zur Schulterhöhe.
2. **Fluchtbereich (Abb. I)**  
Entfernen Sie das Unterholz rund um den Baum, um einen leichten Rückzug zu sichern. Der Fluchtbereich (1) sollte etwa um 45° versetzt hinter der geplanten Fällrichtung (2) liegen.
3. **Fallkerbe schneiden (A) (Abb. L)**  
Setzen Sie eine Fallkerbe in die Richtung, in die der Baum fallen soll. Beginnen Sie mit dem unteren, horizontalen Schnitt. Die Schnitttiefe soll etwa 1/3 des Stammdurchmessers betragen. Machen Sie nun einen schrägen Sägeschnitt mit einem Schnittwinkel von ungefähr 45° von oben, der exakt auf den unteren Sägeschnitt trifft. Dadurch wird das Einklemmen der Sägekette oder der Führungsschiene beim Setzen des zweiten Kerbschnitts vermieden.  
**⚠ WARNUNG!** Treten Sie nie vor einen Baum, der eingekerbt ist.
4. **Fällschnitt (B) (Abb. L)**  
Führen Sie den Fällschnitt von der anderen Seite des Stammes aus. Stehen Sie links vom Baumstamm und sägen Sie mit ziehender Sägekette (mit der Unterseite des Schwertes). Der Fällschnitt muss horizontal mindestens 5 cm oberhalb des horizontalen Kerbschnitts verlaufen. Er sollte so tief sein, dass der Abstand zur Kerbschnittlinie mindestens 1/10 des Stammdurchmessers beträgt. Der nicht durchgesägte Teil des Stammes wird als Steg (Fälleiste) bezeichnet. Der Steg verhindert, dass sich der Baum dreht und in die falsche Richtung fällt. Sägen Sie diesen Steg nicht durch.  
Bei Annäherung des Fällschnitts an den Steg sollte der Baum zu fallen beginnen. Wenn sich zeigt, dass der Baum nicht in die gewünschte Richtung fällt oder sich zurückneigt und die Sägekette festklemmt, den Fällschnitt unterbrechen. Zur Öffnung des Schnitts und zum Umliegen des Baumes in die gewünschte Falllinie Keile aus Holz, Kunststoff oder Aluminium verwenden.

5. Schieben Sie einen Fällkeil in den Fällschnitt, sobald die Schnitttiefe dies gestattet, um ein Festklemmen des Schwertes zu verhindern (Abb. M).
6. Wenn der Stammdurchmesser größer ist als die Länge des Schwertes, machen Sie zwei Schnitte (Abb. N).
7. Nach Ausführen des Fällschnitts fällt der Baum von selbst oder mit Hilfe des Fällkeils.

**⚠ WARNUNG!** Sobald der Baum zu fallen beginnt, ziehen Sie die Kettensäge aus dem Schnitt heraus, stoppen den Motor, legen die Kettensäge ab und verlassen den Arbeitsplatz über den Rückzugsweg. Auf herunterfallende Äste achten und nicht stolpern.

### Entasten

Entasten ist die Bezeichnung für das Entfernen von Ästen und Zweigen von einem gefällten Baum.

**⚠ VORSICHT!** Verletzungsgefahr! Sägen Sie nie Äste ab, wenn Sie auf dem Baumstamm stehen. Behalten Sie den Rückschlagbereich im Auge, wenn Äste unter Spannung stehen.

### (Abb. J)

- Entfernen Sie Stützzweige erst nach dem Ablängen.
- Sägen Sie unter Spannung stehende Äste von unten nach oben, um ein Festklemmen des Geräts zu verhindern.
- Verwenden Sie beim Absägen von dickeren Ästen dieselbe Technik wie beim *Ablängen*, S. 15.
- Arbeiten Sie links vom Stamm und so nah wie möglich an dem Gerät. Nach Möglichkeit ruht das Gewicht des Geräts auf dem Stamm.
- Wechseln Sie den Standort, um Äste jenseits des Stammes abzusägen.
- Längen Sie verzweigte Äste einzeln ab. Größere nach unten gerichtete Äste, die den Baum stützen, vorerst stehen lassen.
- Trennen Sie kleinere Äste mit einem Schnitt.

### Ablängen

Ablängen ist das Sägen von gefällten Baumstämmen in kleine Abschnitte.

- Achten Sie auf einen sicheren Stand und die gleichmäßige Verteilung Ihres Körpergewichts auf beide Füße.

- Stützen Sie den Stamm, falls möglich, ab. Der Stamm sollte durch Äste, Balken oder Keile unterlegt und gestützt sein.
- Achten Sie darauf, dass die Sägekette beim Sägen den Erdboden nicht berührt.
- Stehen Sie bei abschüssigem Gelände oberhalb des Stammes.

### Techniken beim Ablängen

#### Stamm liegt am Boden (Abb. E)

Sägen Sie von oben den Stamm ganz durch und achten Sie am Ende des Schnittes darauf, den Boden nicht zu berühren. Wenn die Möglichkeit besteht, den Stamm zu drehen, sägen Sie ihn zu 2/3 durch. Dann drehen Sie den Stamm um und sägen den Rest des Stammes von oben durch.

#### Stamm ist an einem Ende abgestützt (Abb. F)

Sägen Sie zuerst von unten nach oben (mit der Oberseite des Schwertes) 1/3 des Stammdurchmessers durch, um ein Splintern zu vermeiden. Sägen Sie dann von oben nach unten (mit der Unterseite des Schwertes) auf den ersten Schnitt zu, um ein Festklemmen zu vermeiden.

#### Stamm ist an beiden Enden abgestützt (Abb. G)

Sägen Sie zuerst von oben nach unten (mit der Unterseite des Schwertes) 1/3 des Stammdurchmessers durch. Sägen Sie dann von unten nach oben (mit der Oberseite des Schwertes), bis sich die Schnitte treffen.

#### Sägen auf einem Sägebock (Abb. H)

Halten Sie die Kettensäge mit beiden Händen fest und führen Sie die Maschine während des Sägens vor dem Körper. Wenn der Stamm durchtrennt wird, führen Sie die Maschine rechts am Körper vorbei (1). Halten Sie den linken Arm so gerade wie möglich (2). Achten Sie auf den herabfallenden Stamm. Stellen Sie sich so, dass der abgetrennte Stamm keine Gefährdung darstellt. Achten Sie auf Ihre Füße. Der abgetrennte Stamm könnte beim Herabfallen Verletzungen verursachen. Halten Sie das Gleichgewicht (3).

## Reinigung, Wartung und Lagerung

**⚠ WARNUNG!** Elektrischer Schlag! Verletzungsgefahr durch ungewollt anlaufendes Gerät. Schützen Sie sich bei Wartungs- und

Reinigungsarbeiten. Schalten Sie das Gerät aus und ziehen Sie den Anschlussstecker aus der Steckdose.

Lassen Sie Instandsetzungsarbeiten und Wartungsarbeiten, die nicht in dieser Anleitung beschrieben sind, von unserem Service-Center durchführen. Verwenden Sie nur Original-Ersatzteile.

**⚠ VORSICHT!** Die Kettensäge kann nach Gebrauch nachölen und Öl kann auslaufen, wenn sie seitlich oder auf dem Kopf gelagert wird. Das ist ein normaler Vorgang, bedingt durch die notwendige Lüftungsöffnung am oberen Tankrand und kein Grund zur Reklamation. Da jede Kettensäge während der Fertigung kontrolliert und mit Öl getestet wird, könnte trotz Ausleeren ein kleiner Rest im Tank sein, der während des Transportes das Gehäuse leicht mit Öl beschmutzt. Bitte säubern Sie das Gehäuse mit einem Lappen.

### Reinigung

**⚠ WARNUNG!** Elektrischer Schlag! Spritzen Sie das Gerät niemals mit Wasser ab.

**⚠ VORSICHT!** Schnittverletzungen! Tragen Sie schnittfeste Handschuhe, wenn Sie mit der Sägekette oder mit dem Schwert hantieren.

**HINWEIS!** Beschädigungsgefahr. Chemische Substanzen können die Kunststoffteile des Gerätes angreifen. Verwenden Sie keine Reinigungs- bzw. Lösungsmittel.

Reinigen Sie die Maschine gründlich. Dadurch verlängern Sie die Lebensdauer der Maschine und vermeiden Unfälle.

#### Reinigung nach jeder Benutzung

- Halten Sie die Griffe frei von Öl oder Fett. Reinigen Sie die Griffe gegebenenfalls mit einem feuchten, in Seifenlauge ausgewaschenem Lappen.
- Reinigen Sie die Sägekette. Benutzen Sie zur Reinigung der Sägekette keine Flüssigkeiten. Ölen Sie die Sägekette nach der Reinigung mit Kettenöl leicht ein.
- Entfernen Sie zur Reinigung auch die Kettenradabdeckung (9), um auch an dieser Stelle reinigen zu können.
- Reinigen Sie das Schwert (3).
- Reinigen Sie die Lüftungsschlitze und die Oberflächen der Maschine mit einem Pinsel oder trockenem Lappen.

- Reinigen Sie den Öldurchlass (26), um ein störungsfreies, automatisches Ölen der Sägekette während des Betriebs zu gewährleisten. Nehmen Sie hierzu einen Pinsel oder einen Lappen zur Hilfe, um Rückstände aus dem Öldurchlass auszuwischen.

## Wartung

### Wartungsintervalle

Führen Sie die in der nachfolgenden Tabelle aufgeführten Wartungsarbeiten regelmäßig durch. Durch regelmäßige Wartung Ihres Gerätes wird die Lebensdauer des Gerätes verlängert. Sie erreichen zudem optimale Schnittleistungen und vermeiden Unfälle.

Maschinenteil	Aktion	Vor jedem Gebrauch	Nach 10 Betriebsstunden	Nach jedem Gebrauch
Komponenten der Kettenbremse	Sichtprüfung, bei Bedarf ersetzen	✓		
Kettenrad (28)	Sichtprüfung, bei Bedarf ersetzen	✓		
Sägekette (4)	Sägekette prüfen, ölen, bei Bedarf nachschleifen oder ersetzen	✓		
Sägekette (4)	Sägekette reinigen und ölen			✓
Schwert (3)	<i>Schwert warten, S. 19</i>	✓		✓
Schwert (3)	<i>Schwert umdrehen, S. 20</i>		✓	
Öl-Automatik	Prüfen, bei Bedarf Öldurchlass reinigen	✓		

### Schwert und Sägekette demontieren

**⚠ VORSICHT!** Schnittverletzungen! Tragen Sie schnittfeste Handschuhe, wenn Sie mit der Sägekette oder mit dem Schwert hantieren.

#### Vorgehen (Abb. B)

1. Ziehen Sie den Netzstecker.
2. Stellen Sie das Gerät auf eine flache Oberfläche.
3. Deaktivieren Sie die Kettenbremse: Ziehen Sie den Kettenbremshebel (2) nach hinten zum vorderen Handgriff (15). Sie können die Kettenradabdeckung (9) nur dann wieder montieren, wenn das Kettenbremsband entspannt ist.
4. Lockern Sie die Kettenspannung: Drehen Sie die Kettenspannschraube (8) ⚙.
5. Entfernen Sie die Kettenradabdeckung (9): Drehen Sie die Flügelmutter (7) ⚙.
6. Schieben Sie das Schwert (3) in Richtung Kettenrad (28). Sie können die Sägekette (4) und das Schwert (3) entfernen.
7. Reinigen Sie die Nut des Schwerts. Bei vorhandenen Schmutzablagerungen kann die Sägekette (4) aus der Schiene springen.

8. Prüfen Sie das Kettenrad (28) auf Abnutzungen oder Beschädigungen. Falls abgenutzt oder beschädigt:

Wenden Sie sich an das Service-Center.

### Sägekette und Schwert wechseln

Vor dem Wechsel der Sägekette ist die Nut der Führungsschiene von Schmutz zu reinigen, da bei vorhandenen Schmutzablagerungen die Sägekette aus der Schiene springen kann. Die Ablagerungen können auch das Kettenöl aufsaugen. Die Folge wäre, dass das Kettenöl nicht oder nur zu einem geringen Teil an die Schienenunterseite gelangt und die Schmierung verringert wird.

#### Voraussetzungen

- *Schwert und Sägekette demontieren, S. 17*

#### Vorgehen (Abb. B)

1. Tauschen Sie das Schwert (3)/ die Sägekette (4) aus.
2. Montieren Sie Schwert (3) und Sägekette (4) wie unter *Sägekette und Schwert montieren, S. 17* beschrieben.

### Sägekette und Schwert montieren

**⚠ VORSICHT!** Verletzungsgefahr durch ungewollt anlaufendes Gerät. Schalten Sie das Gerät aus und ziehen Sie den Anschlussste-

cker aus der Steckdose. Vergewissern Sie sich, dass alle sich bewegenden Teile zum vollständigen Stillstand gekommen sind

**▲ VORSICHT!** Schnittverletzungen! Tragen Sie schnittfeste Handschuhe, wenn Sie mit der Sägekette oder mit dem Schwert hantieren.

**Vorgehen (Abb. B)**

1. Stellen Sie das Gerät auf eine flache Oberfläche.
2. Entfernen Sie die Kettenradabdeckung (9): Drehen Sie die Flügelmutter (7) ⚙.
3. Breiten Sie die Sägekette (4) in einer Schlaufe aus, so dass die Schnittkanten im Uhrzeigersinn ausgerichtet sind. Orientieren Sie sich zur Ausrichtung der Sägekette (4) am Bildzeichen unterhalb des Kettenrades (28).



4. Setzen Sie das Schwert (3) auf den Schwertbolzen (27) auf und schieben Sie es an das Kettenrad (28).
5. Fädeln Sie die Sägekette (4) über das Kettenrad (28).
6. Legen Sie die Sägekette (4) auf der Oberseite des Schwerts (3) in die Schwertnut. Beginnen Sie am Kettenrad (28). Es ist normal, wenn die Sägekette (4) durchhängt.
7. Ziehen Sie das Schwert (3) nach vorne, um die Sägekette (4) zu spannen.
8. Setzen Sie die Kettenradabdeckung (9) auf. Dabei muss zuerst die Nase (29) an der Kettenradabdeckung (9) in die dafür vorgesehene Aufnahme am Gerät eingesetzt werden.  
Achten Sie darauf, dass der Kettenspannstift (30) in die Aufnahme (31) greift.
9. Ziehen Sie die Flügelmutter (7) mit mäßiger Kraft ⚙ an.
10. Sägekette spannen: Drehen Sie die Kettenspannschraube (8) ⚙.
11. Ziehen Sie die Flügelmutter (7) ⚙ fest.

**Sägekette spannen**

**HINWEIS!** Die Sägekette nicht in heißem Zustand nachspannen oder wechseln, da sie sich nach dem Abkühlen wieder etwas zusammenzieht. Bei Nichtbeachtung kann dies zu Schäden an der Führungsschiene oder dem Motor führen, da die Sägekette nun zu straff an dem Schwert anliegt.

Das regelmäßige Spannen der Sägekette dient der Sicherheit des Benutzers und reduziert bzw. verhindert Verschleiß und Kettenschäden. Wir empfehlen dem Benutzer, vor Arbeitsbeginn sowie in Abständen von ca. 10 Minuten die Kettenspannung zu kontrollieren und falls nötig zu korrigieren. Beim Arbeiten mit der Säge erwärmt sich die Sägekette und weitet sich dadurch etwas. Mit diesem "Nachlängen" ist besonders bei neuen Sägeketten zu rechnen.

Kettenspannung und Kettenschmierung beeinflussen in erheblichem Maß die Lebensdauer der Sägekette. Bei einer neuen Sägekette müssen Sie die Kettenspannung nach maximal 5 Schnitten nachstellen.

Die Sägekette ist richtig gespannt, wenn sie an der Schwertunterseite nicht durchhängt und sich mit der behandschuhten Hand ganz herumziehen lässt. Beim Ziehen an der Sägekette mit 9 N (ca. 1 kg) Zugkraft dürfen Sägekette und Schwert nicht mehr als 2 mm Abstand haben.

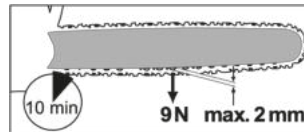

**▲ VORSICHT!** Verletzungsgefahr durch ungewollt anlaufendes Gerät. Schalten Sie das Gerät aus und ziehen Sie den Anschlussstecker aus der Steckdose. Vergewissern Sie sich, dass alle sich bewegenden Teile zum vollständigen Stillstand gekommen sind

**Vorgehen**

1. Vergewissern Sie sich, dass die Kettenbremse gelöst ist, d. h. der Kettenbremshebel (2) gegen den vorderen Handgriff (15) gezogen ist.
2. Lösen Sie die Flügelmutter (7) ⚙.
3. Zum Spannen der Sägekette drehen Sie die Kettenspannschraube (8) ⚙.  
Zum Lockern der Spannung drehen Sie die Kettenspannschraube (8) ⚙.
4. Ziehen Sie die Flügelmutter (7) ⚙ wieder an.

Bei einer neuen Sägekette müssen Sie die Kettenspannung nach maximal 5 Schnitten nachstellen.

## Schneidzähne schärfen

**⚠ VORSICHT!** Verletzungsgefahr! Eine falsch geschärfte Sägekette erhöht die Rückschlaggefahr! Benutzen Sie schnittfeste Handschuhe, wenn Sie mit der Sägekette oder mit dem Schwert hantieren.

Eine scharfe Sägekette gewährleistet eine optimale Schnittleistung. Sie frisst sich mühelos durch das Holz und hinterlässt große, lange Holzspäne. Eine Sägekette ist stumpf, wenn Sie die Schneidausrüstung durch das Holz drücken müssen und die Holzspäne sehr klein sind. Bei einer sehr stumpfen Sägekette fallen keine Späne, sondern nur Holzstaub an.

Zum Schärfen der Sägekette sind Spezialwerkzeuge erforderlich, die gewährleisten, dass die Kette im richtigen Winkel und in der richtigen Tiefe geschärft wird. Für den unerfahrenen Benutzer von Kettensägen empfehlen wir, die Sägekette von einem Fachmann oder von einer Fachwerkstatt schärfen zu lassen. Wenn Sie sich das Schärfen der Kette zutrauen, gehen Sie entsprechend der Anleitung Ihres Sägekettenschärfgerätes (z. B. Parkside PSG 85 B2) vor.

- Die sägenden Teile der Sägekette sind die Schneidglieder, die aus einem Schneidzahn und einer Tiefenbegrenzung bestehen. Der Höhenabstand zwischen diesen beiden bestimmt die Schärftiefe.
- Die Sägekette ist abgenutzt und muss gegen eine neue Sägekette ersetzt werden, wenn nur noch ca. 4 mm des Schneidzahns übrig ist.
- Beim Schärfen der Schneidzähne müssen folgende Werte berücksichtigt werden (Abb. K):
  - Schärfwinkel (30°)
  - Brustwinkel (85°)
  - Schärtiefe (0,65 mm)
  - Rundfeilendurchmesser (4,0 mm)

**⚠ WARNUNG!** Unfallgefahr! Abweichungen von den Maßangaben der Schneidengeometrie können zu einer Erhöhung der Rückschlagneigung der Maschine führen.

### Notwendige Werkzeuge und Hilfsmittel

- Rundfeile
- Flachfeile

### Vorgehen (Abb. K)

1. Schalten Sie das Gerät aus und ziehen Sie den Netzstecker.

2. Stellen Sie sicher, dass die Sägekette straff gespannt ist, um ein richtiges Schärfen zu ermöglichen.
3. Schärfen Sie nur von innen nach außen. Führen Sie die Rundfeile von der Innenseite des Schneidzahns nach außen. Heben Sie die Feile ab, wenn Sie diese zurückziehen.
4. Schärfen Sie zuerst die Zähne einer Seite. Drehen Sie dann die Sägekette um und schärfen Sie die Zähne der anderen Seite.
5. Kontrollieren Sie die Länge der Schneidglieder. Nach dem Schärfen müssen alle Schneidglieder gleich lang und breit sein.
6. Prüfen Sie nach jedem dritten Schärfen die Schärftiefe (Tiefenbegrenzung) und feilen Sie die Höhe mit Hilfe einer Flachfeile nach. Die Tiefenbegrenzung sollte um ca. 0,65 mm gegenüber dem Schneidzahn zurückstehen.
7. Runden Sie nach dem Zurücksetzen die Tiefenbegrenzung nach vorne etwas ab.

### Kettenspannung einstellen

Das Einstellen der Kettenspannung ist im Kapitel *Sägekette spannen*, S. 18 beschrieben.

### Neue Sägekette einlaufen lassen

Bei einer neuen Sägekette verringert sich die Spannkraft nach einiger Zeit. Deshalb müssen Sie nach den ersten 5 Schnitten, spätestens nach 10 Minuten Sägezeit die Sägekette nachspannen (*Sägekette spannen*, S. 18).

**⚠ WARNUNG!** Verletzungsgefahr! Befestigen Sie eine neue Sägekette nie auf einem abgenutzten Kettenrad oder auf einem beschädigten oder abgenutzten Schwert. Die Sägekette könnte abspringen oder reißen.

### Schwert warten

**⚠ VORSICHT!** Schnittverletzungen! Tragen Sie schnittfeste Handschuhe, wenn Sie mit der Sägekette oder mit dem Schwert hantieren.

### Notwendige Werkzeuge und Hilfsmittel

- Flachfeile

### Vorgehen (Abb. B)

1. Schalten Sie das Gerät aus und ziehen Sie den Netzstecker.
2. Nehmen Sie die Kettenradabdeckung (9), die Sägekette (4) und das Schwert (3) ab.

- Prüfen Sie das Schwert (3) auf Abnutzung.
- Entfernen Sie Grate und begradigen Sie die Führungsflächen mit einer Flachfeile.
- Reinigen Sie den Öldurchlass (26) um ein störungsfreies, automatisches Ölen der Sägekette während des Betriebs zu gewährleisten.
- Montieren Sie Schwert (3), Sägekette (4) und Kettenradabdeckung (9) und spannen Sie die Kettensäge.

Bei optimalem Zustand des Öldurchlasses sprüht die Sägekette wenige Sekunden nach Anlassen der Kettensäge automatisch etwas Öl ab.

### Schwert umdrehen

**⚠ VORSICHT!** Schnittverletzungen! Tragen Sie schnittfesteste Handschuhe, wenn Sie mit der Sägekette oder mit dem Schwert hantieren. Das Schwert (3) muss ca. alle 10 Arbeitsstunden umgedreht werden, um eine gleichmäßige Abnutzung zu gewährleisten.

### Vorgehen (Abb. B)

- Schalten Sie das Gerät aus und ziehen Sie den Netzstecker.
- Nehmen Sie die Kettenradabdeckung (9), die Sägekette (4) und das Schwert (3) ab.
- Drehen Sie das Schwert um seine horizontale Achse und montieren Sie Schwert und Sägekette wie unter *Sägekette und Schwert montieren*, S. 17 beschrieben. Beachten Sie hierbei die Laufrichtung der Sägekette!



Laufrichtung der Sägekette

- Orientieren Sie sich zur Ausrichtung der Sägekette (4) an dem Bildzeichen unterhalb der Kettenradabdeckung (9), wenn das Schwert gedreht wird.

### Kohlebürsten wechseln

**⚠ VORSICHT!** Verletzungsgefahr durch ungewollt anlaufendes Gerät. Schalten Sie das Gerät aus und ziehen Sie den Anschlussstecker aus der Steckdose. Vergewissern Sie sich, dass alle sich bewegenden Teile zum vollständigen Stillstand gekommen sind

### Hinweise

- Tauschen Sie die Kohlebürsten immer beidseitig aus.

### Notwendige Werkzeuge und Hilfsmittel

- Schlitzschraubendreher

### Vorgehen (Abb. D)

- Lösen Sie die Abdeckung der Kohlebürste (10) mit einem Schlitzschraubendreher.
- Entfernen Sie die Abdeckung der Kohlebürste (10).
- Entnehmen Sie die Kohlebürste (32) aus der Aufnahme (33).
- Schieben Sie eine neue Kohlebürste in die Aufnahme (33). Beachten Sie hierbei die Einbaulage.
- Setzen Sie die Abdeckung der Kohlebürste (10) auf das Gerät.
- Befestigen Sie die Abdeckung der Kohlebürste (10) mit einem Schlitzschraubendreher.

### Lagerung

- Reinigen und warten Sie das Gerät vor der Lagerung.
- Bringen Sie den Kettenschutz (23) an.
- Entleeren Sie den Öltank vor längeren Betriebspausen. Entsorgen Sie Altöl umweltgerecht (*Entsorgung/Umweltschutz*, S. 22).

Es können sich weiterhin Ölreste in Schläuchen und im Gerät befinden, die während der Lagerung austreten könnten. Stellen Sie das Gerät zur Lagerung auf eine geeignete Unterlage/ in eine Ölwanne.

- Bewahren Sie das Gerät an einem trockenen und staubgeschützten Ort auf, außerhalb der Reichweite von Kindern.

### Wandmontage

Mit der Schlüsselbohrung (22) an der Unterseite des Gerätes können Sie es an der Wand aufhängen.

**⚠ WARNUNG!** Personenschäden oder Sachschäden beim Bohren. Kontakt mit Elektroleitungen kann zu Feuer und elektrischem Schlag führen. Beschädigung einer Gasleitung kann zur Explosion führen. Eindringen in eine Wasserleitung verursacht Sachbeschädigung. Verwenden Sie geeignete Suchgeräte, um verborgene Versorgungsleitungen aufzuspüren, oder ziehen Sie die örtliche Versorgungsgesellschaft hinzu.

### Notwendige Werkzeuge und Hilfsmittel

- Schraube (Schraubenkopf  $\varnothing$ : 7-10 mm)
- entsprechender Schraubendreher
- ggf. Dübel

### Vorgehen (Abb. A)

- Bringen Sie eine Schraube mit Hilfe von Dübeln an der Wunschposition einer Wand an.
- Lassen Sie den Schraubenkopf mit ca. 10 mm Abstand zur Wand hervorstehen.
- Stellen Sie sicher, dass die Aufhängevorrichtung für das Gewicht des Geräts ausgelegt ist.
- Sie können das Gerät mit der Schlüsselbohrung (22) an die Schraube ansetzen und das Gerät auf Anschlag nach unten ziehen.

### Transport

- Bedecken Sie Schwert und Sägekette mit dem Kettenschutz (23), wenn Sie das Gerät transportieren.
- Auf kurzen Strecken am Arbeitsort: Tragen Sie das Gerät am vorderen Handgriff (15) mit dem Schwert nach hinten gerichtet.
- Schalten Sie das Gerät vor jedem Transport ab. Sichern Sie das Gerät während des Transportes (auch in Fahrzeugen) gegen Umkippen, um Verletzungen, Schäden oder Kraftstoffverlust zu vermeiden.
- Auf längeren Strecken oder in Fahrzeugen: Transportieren Sie das Gerät in der mitgelieferten Tragetasche (25).

### Fehlersuche

Die folgende Tabelle hilft Ihnen kleine Störungen zu beseitigen:

Problem	Mögliche Ursache	Fehlerbehebung
Gerät startet nicht	Kettenbremse eingerastet	<i>Kettenbremse prüfen, S. 12</i>
	Netzspannung fehlt	Steckdose, Netzanschlussleitung, Anschlussstecker, Sicherung prüfen, ggf. Reparatur durch Elektrofachmann.
	Ein-/Ausschalter (17) defekt	Wenden Sie sich an das Service-Center.
	Kohlebürsten abgenutzt	
	Motor defekt	
Sägekette läuft nicht	Kettenbremse blockiert Sägekette (4)	<i>Kettenbremse prüfen, S. 12</i>
Schlechte Schneidleistung	Sägekette (4) falsch montiert	<i>Sägekette und Schwert montieren, S. 17</i>
	Sägekette (4) stumpf	<ul style="list-style-type: none"> <li>• <i>Schneidzähne schärfen, S. 19</i></li> <li>• <i>Sägekette und Schwert wechseln, S. 17</i></li> </ul>
	Kettenspannung ungenügend	<i>Sägekette spannen, S. 18</i>
Gerät läuft schwer, Sägekette springt ab	Kettenspannung ungenügend	<i>Sägekette spannen, S. 18</i>
Sägekette wird heiß, Rauchentwicklung beim Sägen, Verfärbung der Schiene	Zu wenig Kettenöl	<ul style="list-style-type: none"> <li>• Ölstand und Öl-Automatik prüfen</li> <li>• <i>Kettenöl einfüllen, S. 13</i></li> <li>• Öldurchlass reinigen</li> <li>• Wenden Sie sich an das Service-Center.</li> </ul>
Funkenbildung	Kohlebürsten abgenutzt	<i>Kohlebürsten wechseln, S. 20</i>
Unregelmäßiger Betrieb		
Reduzierte Leistung		

## Entsorgung/Umweltschutz

Entleeren Sie den Öltank sorgfältig.  
Geben Sie Altölrreste nicht in die Kanalisation oder in den Abfluss. Entsorgen Sie Altöl umweltgerecht - geben Sie diese an einer Entsorgungsstelle ab.  
Führen Sie Gerät, Zubehör und Verpackung einer umweltgerechten Wiederverwertung zu.



Elektrogeräte gehören nicht in den Hausmüll.

Das Symbol der durchgestrichenen Mülltonne bedeutet, dass dieses Elektro- bzw. Elektronikgerät am Ende seiner Lebensdauer nicht im Hausmüll entsorgt werden darf, sondern vom Endnutzer einer getrennten Sammlung zugeführt werden muss.

### Richtlinie 2012/19/EU über Elektro- und Elektronik-Altgeräte:

Verbraucher sind gesetzlich dazu verpflichtet, Elektro- und Elektronikgeräte am Ende ihrer Lebensdauer einer umweltgerechten Wiederverwertung zuzuführen. Auf diese Weise wird eine umwelt- und ressourcenschonende Verwertung sichergestellt. Je nach Umsetzung in nationales Recht können Sie folgende Möglichkeiten haben:

- an einer Verkaufsstelle zurückgeben,
- an einer offiziellen Sammelstelle abgeben,
- an den Hersteller/Inverkehrbringer zurücksenden.

Nicht betroffen sind den Altgeräten beigelegte Zubehörteile und Hilfsmittel ohne Elektrobestandteile.

### Zusätzliche Entsorgungshinweise für Deutschland

Das Gerät ist bei eingerichteten Sammelstellen, Wertstoffhöfen oder Entsorgungsbetrieben abzugeben. Zudem sind Verreiber von Elektro- und Elektronikgeräten sowie Verreiber von Lebensmitteln zur Rücknahme verpflichtet. LIDL bietet Ihnen Rückgabemöglichkeiten direkt in den Filialen und Märkten an. Rückgabe und Entsorgung sind für Sie kostenfrei.

Beim Kauf eines Neugerätes haben Sie das Recht, ein entsprechendes Altgerät unentgeltlich zurückzugeben.

Zusätzlich haben Sie die Möglichkeit, unabhängig vom Kauf eines Neugerätes, unent-

geltlich (bis zu drei) Altgeräte abzugeben, die in keiner Abmessung größer als 25 cm sind. Bitte entnehmen Sie vor der Rückgabe Batterien oder Akkumulatoren, sowie Lampen, die zerstörungsfrei entnommen werden können und führen diese einer separaten Sammlung zu.

## Service

### Garantie

Sehr geehrte Kundin, sehr geehrter Kunde, Sie erhalten auf dieses Produkt 5 Jahre Garantie ab Kaufdatum. Im Falle von Mängeln dieses Produkts stehen Ihnen gegen den Verkäufer des Produkts gesetzliche Rechte zu. Diese gesetzlichen Rechte werden durch unsere im Folgenden dargestellte Garantie nicht eingeschränkt.

### Garantiebedingungen

Die Garantiefrist beginnt mit dem Kaufdatum. Bitte bewahren Sie den Original-Kassenbon gut auf. Diese Unterlage wird als Nachweis für den Kauf benötigt. Tritt innerhalb von fünf Jahren ab dem Kaufdatum dieses Produkts ein Material- oder Fabrikationsfehler auf, wird das Produkt von uns – nach unserer Wahl – für Sie kostenlos repariert oder ersetzt. Diese Garantieleistung setzt voraus, dass innerhalb der Fünf-Jahres-Frist das defekte Produkt und der Kaufbeleg (Kassenbon) vorgelegt und schriftlich kurz beschrieben wird, worin der Mangel besteht und wann er aufgetreten ist.

Wenn der Defekt von unserer Garantie gedeckt ist, erhalten Sie das reparierte oder ein neues Produkt zurück. Mit Reparatur oder Austausch des Produkts beginnt kein neuer Garantiezeitraum.

### Garantiezeit und gesetzliche Mängelansprüche

Die Garantiezeit wird durch die Gewährleistung nicht verlängert. Dies gilt auch für ersetzte und reparierte Teile. Eventuell schon beim Kauf vorhandene Schäden und Mängel müssen sofort nach dem Auspacken gemeldet werden. Nach Ablauf der Garantiezeit anfallende Reparaturen sind kostenpflichtig.

### Garantieumfang

Das Produkt wurde nach strengen Qualitätsrichtlinien sorgfältig produziert und vor Anlieferung gewissenhaft geprüft.

Die Garantieleistung gilt für Material- oder Fabrikationsfehler. Diese Garantie erstreckt sich nicht auf Produktteile, die normaler Abnutzung ausgesetzt sind und daher als Verschleißteile angesehen werden können (z. B. Sägekette) oder für Beschädigungen an zerbrechlichen Teilen.

Diese Garantie verfällt, wenn das Produkt beschädigt, nicht sachgemäß benutzt oder nicht gewartet wurde. Für eine sachgemäße Benutzung des Produkts sind alle in der Betriebsanleitung aufgeführten Anweisungen genau einzuhalten. Verwendungszwecke und Handlungen, von denen in der Betriebsanleitung abgeraten oder vor denen gewarnt wird, sind unbedingt zu vermeiden.

Das Produkt ist lediglich für den privaten und nicht für den gewerblichen Gebrauch bestimmt. Bei missbräuchlicher und unsachgemäßer Behandlung, Gewaltanwendung und bei Eingriffen, die nicht von unserer autorisierten Service-Niederlassung vorgenommen wurden, erlischt die Garantie.

### Abwicklung im Garantiefall

Um eine schnelle Bearbeitung Ihres Anliegens zu gewährleisten, folgen Sie bitte den folgenden Hinweisen:

- Bitte halten Sie für alle Anfragen den Kassenbon und die Artikelnummer (IAN 495711\_2504) als Nachweis für den Kauf bereit.
- Die Artikelnummer entnehmen Sie bitte dem Typenschild am Produkt, einer Gravur am Produkt, dem Titelblatt der Bedienungsanleitung (unten links) oder dem Aufkleber auf der Rück- oder Unterseite des Produktes.
- Sollten Funktionsfehler oder sonstige Mängel auftreten, kontaktieren Sie zunächst das nachfolgend benannte Service-Center **telefonisch** oder nutzen Sie unser **Kontaktformular**, das Sie auf [parkside-diy.com](http://parkside-diy.com) in der Kategorie **Service** finden.
- Ein als defekt erfasstes Produkt können Sie, nach Rücksprache mit unserem Service-Center unter Beifügung des Kaufbelegs (Kassenbons) und der Angabe, worin der Mangel besteht und wann er aufgetreten ist, für Sie portofrei an die Ihnen mitgeteilte Service-Anschrift übersenden. Um Annahmeprobleme und Zusatzkosten zu vermeiden, benutzen Sie unbedingt nur die Adresse, die Ihnen mitgeteilt wird.

Stellen Sie sicher, dass der Versand nicht unfrei, per Sperrgut, Express oder sonstiger Sonderfracht erfolgt. Senden Sie das Produkt bitte inkl. aller beim Kauf mitgelieferten Zubehörteile ein und sorgen Sie für eine ausreichend sichere Transportverpackung.



Auf [parkside-diy.com](http://parkside-diy.com) können Sie diese und viele weitere Handbücher einsehen und herunterladen. Mit diesem QR-Code gelangen Sie direkt auf [parkside-diy.com](http://parkside-diy.com). Wählen Sie Ihr Land aus, und suchen Sie über die Suchmaske nach den Bedienungsanleitungen. Durch Eingabe der Artikelnummer (IAN) 495711\_2504 können Sie Ihre Bedienungsanleitung öffnen.

### Reparatur-Service

Für Reparaturen, **die nicht der Garantie unterliegen**, wenden Sie sich an das Service-Center. Dort erhalten Sie gerne einen Kostenvoranschlag.

- Wir können nur Geräte bearbeiten, die ausreichend verpackt und frankiert eingesandt wurden.  
**Hinweis:** Bitte senden Sie Ihr Gerät gereinigt und mit Hinweis auf den Defekt an die vom Service-Center genannte Adresse.
- Nicht angenommen werden unfrei eingeschickte Geräte sowie Geräte, die per Sperrgut, Express oder mit sonstiger Sonderfracht versendet wurden.
- Wir entsorgen Ihre eingesendeten, defekten Geräte kostenlos.

## Service-Center

**DE Service Deutschland**  
Tel.: 0800 88 55 300  
Kontaktformular auf  
[parkside-diy.com](http://parkside-diy.com)  
IAN 495711\_2504

**AT Service Österreich**  
Tel.: 0800 447750  
Kontaktformular auf  
[parkside-diy.com](http://parkside-diy.com)  
IAN 495711\_2504

**CH Service Schweiz**  
Tel.: 0800 56 36 01  
Kontaktformular auf  
[parkside-diy.com](http://parkside-diy.com)  
IAN 495711\_2504

**BE Service Belgien**  
Tel.: 0800 12614  
Kontaktformular auf  
[parkside-diy.com](http://parkside-diy.com)  
IAN 495711\_2504

## Importeur

Bitte beachten Sie, dass die folgende Anschrift keine Serviceanschrift ist. Kontaktieren Sie zunächst das oben genannte Service-Center.

Grizzly Tools GmbH & Co. KG  
Stockstädter Str. 20  
63762 Grobostheim  
DEUTSCHLAND  
[www.grizzlytools.de](http://www.grizzlytools.de)

## Ersatzteile und Zubehör

**Ersatzteile und Zubehör erhalten Sie unter [www.grizzlytools.shop](http://www.grizzlytools.shop).** Sollten bei Ihrem Bestellvorgang Probleme auftreten, kontaktieren Sie uns über unseren Online-Shop. Bei weiteren Fragen wenden Sie sich an: *Service-Center*, S. 24

Pos.-Nr.	Bezeichnung	Best.-Nr.
21	Krallenanschlag	91120416
14	Tankdeckel (Kettenöl)	91120418
3	Schwert	91120149
4	Sägekette	91120150
23	Kettenschutz	91120419
9	Kettenradabdeckung	91120420

**⚠ WARNUNG!** Eine sichere Verwendung der Kettensäge ist nur mit zugelassenen Sägeketten und Führungsschienen möglich. Der Einsatz nicht zugelassener Kombinationen kann ernsthafte oder sogar tödliche Verletzungen verursachen.

### • Schwert:

- 18"AP18-62-507P (Kangxin)
- 18"180SDEA041 (Oregon)
- M1501862-1041TL (Trilink)

### • Sägekette:

- ALP-50-62S (Kangxin)
- 91PX062X (Oregon)
- CL15062TL (Trilink)

# Original-EU-Konformitätserklärung

Produkt: **Elektro-Kettensäge**

Modell: **PPEKS 2500 B2**

Seriennummer: 000001-016700

Der oben beschriebene Gegenstand der Erklärung erfüllt die einschlägigen Harmonisierungsrechtsvorschriften der Union:

**2006/42/EG • 2014/30/EU • 2000/14/EG & 2005/88/EG • 2011/65/EU & (EU) 2015/863**

Der oben beschriebene Gegenstand der Erklärung erfüllt die Vorschriften der Richtlinie 2011/65/EU des Europäischen Parlaments und des Rates vom 8. Juni 2011 zur Beschränkung der Verwendung bestimmter gefährlicher Stoffe in Elektro- und Elektronikgeräten.

Um die Konformität zu gewährleisten, wurden folgende harmonisierte Normen sowie nationale Normen und Bestimmungen angewendet:

**EN 62841-1:2015/A11:2022 • EN 62841-4-1:2020 • EN ISO 12100:2010  
 EN IEC 55014-1:2021 • EN IEC 55014-2:2021  
 EN IEC 61000-3-2:2019/A2:2024 • EN 61000-3-3:2013/A2:2021  
 EN IEC 63000:2018**

In Übereinstimmung mit der Richtlinie 2000/14/EG über Geräuschemissionen wird Folgendes bestätigt: Schalleistungspegel  $L_{WA}$

- gemessen: 106,9 dB;
- garantiert: 109 dB

Angewandtes Konformitätsbewertungsverfahren nach 2000/14/EG, Anhang VI.

EG-Baumusterprüfbescheinigung

- Nummer: M6A 036607 2324 Rev.00
- Notifizierte Stelle: TÜV SÜD Product Service GmbH • Ridlerstraße 65  
80339 München • Deutschland, NB: 0123

Die alleinige Verantwortung für die Ausstellung dieser Konformitätserklärung trägt der Hersteller:

**CE** Grizzly Tools GmbH & Co. KG  
 Stockstädter Str. 20  
 63762 Großostheim  
 DEUTSCHLAND  
 15.12.2025



Christian Frank  
 Dokumentationsbevollmächtigter

# Table of Contents

**Introduction..... 26**  
 Proper use.....26  
 Scope of delivery/accessories.....27  
 Overview.....27  
 Description of functions.....27  
 Technical data.....27

**Safety information.....28**  
 Meaning of the safety information..... 28  
 Pictograms and symbols..... 28  
 General Power Tool Safety  
 Warnings.....29  
 Safety information for chainsaws..... 31  
 Additional safety instructions.....31  
 Causes and Operator Prevention of  
 Kickback.....32  
 Residual risks.....32

**Preparation..... 33**  
 Safety devices.....33

**Operation..... 33**  
 Before operation..... 33  
 Switching on and off.....34  
 Sawing techniques.....34

**Cleaning, maintenance and storage..... 36**  
 Cleaning.....37  
 Maintenance.....37  
 Storage..... 40

**Transport.....41**

**Troubleshooting..... 41**

**Disposal/environmental protection.....42**

**Service..... 42**  
 Guarantee.....42  
 Repair service.....43  
 Service Centre.....43  
 Importer.....43

**Spare parts and accessories..... 44**

**Translation of the original EU declaration  
of conformity..... 45**

**Exploded view..... 243**

## Introduction

Congratulations on purchasing your new electric chainsaw (hereafter referred to as device or power tool).

You have chosen a high-quality device. This device was quality-tested and subjected to a final inspection during production, therefore ensuring proper functioning of your device.

In some cases, residual amounts of lubricants may be present on or in the device. This is not a flaw or a defect and is no cause for concern.



The instruction manual forms part of this device. It contains important information on safety, use and disposal. Read the instruction manual carefully. Familiarise yourself with the controls and how to use the device correctly. Use the device only as described and for the stated fields of application. Store the instruction manual carefully and ensure that all documents are handed over in the event that the device is passed on to another user.

### Proper use

This device is only intended for the following use:

- Sawing wood

The device is not intended for any other types of application. This typically includes cutting masonry, plastic, stone, metal, food or wood containing foreign objects (e.g. nails or screws).

The device is intended for use by adults. Children under the age of 16 may not use the device, except under supervision.

The chainsaw may only be used by one person. The user must wear appropriate personal protective equipment (PPE). The chainsaw must be held with the right hand on the rear handgrip and the left hand on the front handgrip.

Before using the device, the user must read and understand all information and instructions in the instruction manual.

Any other use that is not expressly permitted in this instruction manual may pose a serious hazard to the user and result in damage to the device. The operator or user of the machine is responsible for any accidents or personal injury and/or material damage to third parties or their property. The machine is intended to be used by do-it-yourselfers. It was not designed for heavy commercial use. The warranty is void in the case of commercial use. The manufacturer is not liable for damage caused by improper use or incorrect operation.

## Scope of delivery/accessories

Unpack the device and check that everything is present.

Dispose of the packaging material properly.

- Electric Chainsaw
- Blade bar (pre-assembled)
- Saw chain (pre-assembled)
- Chain guard
- Carrier bag
- Oil bottle (130 ml Organic saw chain oil)
- Original instructions

## Overview

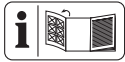

The illustrations for the device can be found on the front and back fold-out page.

### Fig. A

- 1 Rear handle
- 2 Chain brake lever/Front hand protection
- 3 Blade bar
- 4 Saw chain
- 5 Sprocket nose
- 6 Chain catcher (not visible)
- 7 Wing nut (Sprocket cover)
- 8 Chain tensioner screw
- 9 Sprocket cover
- 10 Cover (Carbon brush)
- 11 Rear hand protection
- 12 Strain relief
- 13 Power cord
- 14 Tank cover (Chain oil)
- 15 Front handle
- 16 Switch lock
- 17 On/Off switch
- 18 Sight line/Felling direction indicator
- 19 Minimum mark "MIN" (Oil level indicator)
- 20 Oil level indicator
- 21 Chain catch
- 22 Keyhole
- 23 Chain guard
- 24 Oil bottle
- 25 Carrier bag

### Fig. B

- 26 Oil passage
- 27 Blade bar bolt
- 28 Sprocket
- 29 Lug
- 30 Chain tensioner pin
- 31 Receptacle (Chain tensioner pin)

### Fig. D

- 32 Carbon brush
- 33 Holder (Carbon brush)

## Description of functions

The chainsaw is powered by an electric motor.

The circulating saw chain is guided over a blade bar (guide rail). The chainsaw is equipped with a quick-stop chain brake. An automatic oil system ensures continuous chain lubrication. The chainsaw is also equipped with a chain quick-tensioning system. The device is provided with various protective devices to protect the user.

Please refer to the descriptions below for information on how the operating elements work.

## Technical data

<b>Electric Chainsaw</b> .....	<b>PPEKS 2500 B2</b>
Rated voltage <i>U</i> .....	230-240 V~, 50 Hz
Rated input power <i>P</i> .....	2500 W
Protection class .....	II (double insulation)
Protection type .....	IPX0
Chain speed <i>v</i> <sub>0</sub> .....	16 m/s
<b>Weight</b>	
– with blade bar and saw chain .....	5.5 kg
– without blade bar and saw chain .....	4.7 kg
Tank capacity .....	130 cm <sup>3</sup>
Saw chain .....	Kangxin ALP-50-62S
–Chain pitch .....	9.53 mm (0.375")
–Number of driving elements .....	62
–Drive link thickness .....	1.3 mm
Blade bar .....	Kangxin 18" AP18-62-507P
–Blade bar type .....	18"
–Blade bar length .....	50 cm (500 mm)
–Cutting length .....	45 cm (450 mm)
Chain sprocket pitch .....	9.53 mm (0.375")
–Number of teeth (chain sprocket) .....	6
Sound pressure level ( <i>L</i> <sub>pA</sub> ) ..	94 dB; <i>K</i> <sub>pA</sub> =3 dB

Sound power level ( $L_{WA}$ )

- Guaranteed ..... 109 dB
- Measured ..... 106.9 dB;  $K_{WA}=2.35$  dB
- Vibration ( $a_{rh}$ ) ..... 5.53 m/s<sup>2</sup>;  $K=1.5$  m/s<sup>2</sup>

**Notes on noise and vibration values**

Levels of noise and vibration were determined according to the standards and regulations in the declaration of conformity.

**! CAUTION!** Hearing damage! Wear ear protection.

The specified total vibration values and the stated noise emission values have been measured according to a standardised test method and can be used to compare one power tool with another. The specified total vibration values and the stated specified noise emission values can also be used for a provisional assessment of the load.

**! WARNING!** The vibration and noise emissions may deviate from the specified value during actual use of the power tool, depending on how the power tool is being used and, in particular, what kind of material is being worked on. Safety measures for protection of the operator are to be determined that are based on an estimate of the vibration load under the real operating conditions. All parts of the operating cycle have to be considered while doing so – for example, times when the power tool is switched off and times when it is switched on but running without any load.

**Safety information**

This section deals with the basic safety instructions for using the device.

**! WARNING!** A chainsaw is a dangerous piece of equipment that can cause serious or even fatal injuries if used incorrectly or carelessly. Therefore, for your safety and the safety of others, always observe the following safety instructions and ask an expert for advice if you are unsure.

**Meaning of the safety information**

**! DANGER!** If you do not observe this safety instruction, an accident will occur. The result of which is severe bodily injury or death.

**! WARNING!** If you do not observe this safety instruction, an accident may occur.

The result of which is likely severe bodily injury or death.

**! CAUTION!** If you do not observe this safety instruction, an accident will occur. The result of which is likely minor or moderate bodily injury.











**NOTICE!** If you do not observe this safety instruction, an accident will occur. The result of which is possible damage to property.

**Pictograms and symbols**

**Symbols on the device**

**NOTICE!** Familiarise yourself with all operating elements before starting work. Practise using the chainsaw and have an expert explain the function, mode of operation and sawing techniques to you.

**NOTICE!** The saw chain does not rotate when the chain brake is locked into place. Release the chain brake by pulling the chain brake lever towards the front handle.

-  Attention!
-  Read the instruction manual
-  Use hearing protection
-  Use eye protection
-  Use head protection
-  Use protective gloves
-  Wear safety shoes with firm soles!
-  Wear protective clothing
-  Always work with both hands!
-  Use of the device in the rain or a damp environment is prohibited.



Attention! Kickback - be aware that you may experience kickback while working with the machine.



Pull out mains plug immediately, if the mains cable is damaged, entangled or severed.



Guaranteed sound power level  $L_{WA}$  in dB(A)

**MIN**

Minimum mark "MIN" on oil level indicator



Saw chain oiling



Chain brake



Waste electrical and electronic equipment (WEEE) must not be disposed of with domestic waste.



Protection class II (double insulation)

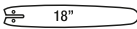

Blade bar type

**Graphical symbol beneath sprocket cover**

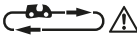

Observe direction of travel of the saw chain. Attention! Read the instruction manual.

**Graphical symbol on sprocket cover**



Direction of travel of saw chain

**Graphical symbol on blade bar**



Blade bar type



Groove width



Chain pitch



Number of driving elements

**Graphical symbol on chain brake lever**



Chain brake activated



Chain brake deactivated

**Graphical symbol on mounting screw of sprocket cover**



OPEN



CLOSE

**Symbol on screw for chain quick-tensioning system**



loosen



tighten

**Bildzeichen Abdeckung Kohlebürsten**



Kohlebürste austauschen



OPEN



CLOSE

**Symbol on the oil bottle**



Keep out of reach of children

**General Power Tool Safety Warnings**

**▲ WARNING! Read all safety warnings, instructions, illustrations and specifications provided with this power tool.** Failure to follow all instructions listed below may result in electric shock, fire and/or serious injury. **Save all warnings and instructions for future reference.**

The term "power tool" in the warnings refers to your mains-operated (corded) power tool or battery-operated (cordless) power tool.

**1. WORK AREA SAFETY**

- a) **Keep work area clean and well lit.** Cluttered or dark areas invite accidents.
- b) **Do not operate power tools in explosive atmospheres, such as in the presence of flammable liquids, gases or dust.** Power tools create sparks which may ignite the dust or fumes.
- c) **Keep children and bystanders away while operating a power tool.** Distractions can cause you to lose control.

**2. ELECTRICAL SAFETY**

- a) **Power tool plugs must match the outlet. Never modify the plug in any way. Do not use any adapter plugs with earthed (grounded) power tools. Un-**

modified plugs and matching outlets will reduce risk of electric shock.

- b) **Avoid body contact with earthed or grounded surfaces, such as pipes, radiators, ranges and refrigerators.** There is an increased risk of electric shock if your body is earthed or grounded.
- c) **Do not expose power tools to rain or wet conditions.** Water entering a power tool will increase the risk of electric shock.
- d) **Do not abuse the cord. Never use the cord for carrying, pulling or unplugging the power tool. Keep cord away from heat, oil, sharp edges or moving parts.** Damaged or entangled cords increase the risk of electric shock.
- e) **When operating a power tool outdoors, use an extension cord suitable for outdoor use.** Use of a cord suitable for outdoor use reduces the risk of electric shock.
- f) **If operating a power tool in a damp location is unavoidable, use a residual current device (RCD) protected supply.** Use of an RCD reduces the risk of electric shock.

### 3. PERSONAL SAFETY

- a) **Stay alert, watch what you are doing and use common sense when operating a power tool. Do not use a power tool while you are tired or under the influence of drugs, alcohol or medication.** A moment of inattention while operating power tools may result in serious personal injury.
- b) **Use personal protective equipment. Always wear eye protection.** Protective equipment such as a dust mask, non-skid safety shoes, hard hat or hearing protection used for appropriate conditions will reduce personal injuries.
- c) **Prevent unintentional starting. Ensure the switch is in the off-position before connecting to power source and/or battery pack, picking up or carrying the tool.** Carrying power tools with your finger on the switch or energising power tools that have the switch on invites accidents.
- d) **Remove any adjusting key or wrench before turning the power tool on.** A wrench or a key left attached to a rotating

part of the power tool may result in personal injury.

- e) **Do not overreach. Keep proper footing and balance at all times.** This enables better control of the power tool in unexpected situations.
- f) **Dress properly. Do not wear loose clothing or jewellery. Keep your hair and clothing away from moving parts.** Loose clothes, jewellery or long hair can be caught in moving parts.
- g) **If devices are provided for the connection of dust extraction and collection facilities, ensure these are connected and properly used.** Use of dust collection can reduce dust-related hazards.
- h) **Do not let familiarity gained from frequent use of tools allow you to become complacent and ignore tool safety principles.** A careless action can cause severe injury within a fraction of a second.

### 4. POWER TOOL USE AND CARE

- a) **Do not force the power tool. Use the correct power tool for your application.** The correct power tool will do the job better and safer at the rate for which it was designed.
- b) **Do not use the power tool if the switch does not turn it on and off.** Any power tool that cannot be controlled with the switch is dangerous and must be repaired.
- c) **Disconnect the plug from the power source and/or remove the battery pack, if detachable, from the power tool before making any adjustments, changing accessories, or storing power tools.** Such preventive safety measures reduce the risk of starting the power tool accidentally.
- d) **Store idle power tools out of the reach of children and do not allow persons unfamiliar with the power tool or these instructions to operate the power tool.** Power tools are dangerous in the hands of untrained users.
- e) **Maintain power tools and accessories. Check for misalignment or binding of moving parts, breakage of parts and any other condition that may affect the power tool's operation. If damaged, have the power tool repaired be-**

- fore use.** Many accidents are caused by poorly maintained power tools.
- f) **Keep cutting tools sharp and clean.** Properly maintained cutting tools with sharp cutting edges are less likely to bind and are easier to control.
  - g) **Use the power tool, accessories and tool bits etc. in accordance with these instructions, taking into account the working conditions and the work to be performed.** Use of the power tool for operations different from those intended could result in a hazardous situation.
  - h) **Keep handles and grasping surfaces dry, clean and free from oil and grease.** Slippery handles and grasping surfaces do not allow for safe handling and control of the tool in unexpected situations.
5. **SERVICE**
- a) **Have your power tool serviced by a qualified repair person using only identical replacement parts.** This will ensure that the safety of the power tool is maintained.

### Safety information for chainsaws

- a) **When in operation, keep all body parts away from the saw chain. Before you start the saw, ensure that the saw chain is not touching anything.** When using a chainsaw, losing concentration for just a moment can lead to clothing or body parts being caught up in the saw chain.
- b) **Always hold the chainsaw with your right hand on the rear grip and left hand on the front grip.** Holding the chainsaw the other way around increases the risk of injuries and is not permitted.
- c) **Hold the chainsaw only by the insulated gripping surfaces, as the saw chain may come into contact with concealed power lines.** Contact with a live wire by the saw chain can also cause a charge in metal parts of the device and result in an electric shock.
- d) **Wear eye protection. Further protective equipment for the ears, head, hands, legs and feet is recommended.** Appropriate protective clothing reduces the risk of injury from flying chip material and accidental contact with the saw chain.

- e) **Do not use the chainsaw to work from trees, ladders, a roof or other unstable surfaces.** Operating the device in such a way poses a serious risk of injury.
- f) **Ensure you are standing firmly and only use the chainsaw if the ground beneath you is solid, secure and even.** Slippery ground or unstable surfaces can lead to loss of balance or loss of control over the chainsaw.
- g) **If working on a branch under tension, be aware that it will spring back.** Once the tension in the wood fibres has been released, the branch may hit the user and/or control over the chainsaw may be lost.
- h) **Be particularly careful when cutting brushwood and young trees.** The thin material may become caught in the saw chain and hit you or cause you to lose balance.
- i) **Carry the chainsaw by the front grip when it is switched off with the saw chain pointing away from your body. Always place the protective cover onto the chainsaw when transporting or storing it.** Careful handling of the chainsaw reduces the probability of accidentally coming into contact with the running saw chain.
- j) **Observe instructions for lubrication, chain tensioning and replacing the guide rail and chain.** An improperly tensioned or lubricated chain may rip apart or increase the risk of kickback.
- k) **Only saw wood. Do not use the chainsaw for work for which it is not intended. Example: Do not use the chainsaw to saw through metal, plastic, masonry or construction materials not made from wood.** Use of the chainsaw for unintended applications can lead to hazardous situations.
- l) **Do not attempt to fell a tree until you have a clear understanding of the risks and how to avoid them.** The user or other persons can be seriously injured by a falling tree.

### Additional safety instructions

- **⚠ WARNING!** During operation, this power tool produces an electromagnetic field. Under certain circumstances, this field may negatively affect active or pass-

ive medical implants. In order to reduce the danger of serious or fatal injuries, we recommend that individuals who wear medical implants should consult their doctor and the manufacturer of the implant before operating the machine.

- Lay the power cord so that it is not caught by branches or similar during sawing.
- Use a residual current device (RCD) with a rated residual current of 30 mA or less.
- Only use approved mains cables of the type H07RN-F which at most 75 m long and intended for outdoor use. The wire cross section of the mains cable must be at least 2.5 mm<sup>2</sup>. Always roll out the cable drum completely before use. Check the mains cable for damages.
- Follow the maintenance, control and service instructions in this instruction manual carefully. Damaged safety equipment and parts must be repaired or replaced professionally by our service centre, unless otherwise indicated in the instruction manual.
- Do not use the chainsaw without lubrication. Only use recommended lubricants for this purpose.
- Practise cutting logs on a sawhorse or frame if you are a first-time user.
- If the cord of the power tool is damaged, it must be replaced with a specially prepared cord, which is available from the customer service organisation.
- If the cord needs to be replaced, we recommend that this be done by the manufacturer or their representative (e.g. authorised specialist workshop, customer service, etc.).

### Causes and Operator Prevention of Kickback

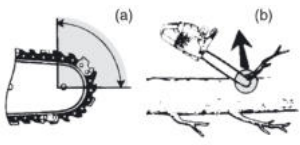

- Kickback may occur when the nose or tip of the guide bar touches an object, or when the wood closes in and pinches the saw chain in the cut (Fig. b).

- Tip contact in some cases may cause a sudden reverse reaction, kicking the guide bar up and back towards the operator (Fig. a).
- Pinching the saw chain along the top of the guide bar may push the guide bar rapidly back towards the operator.
- Either of these reactions may cause you to lose control of the saw which could result in serious personal injury. Do not rely exclusively upon the safety devices built into your saw. As a chain saw user, you should take several steps to keep your cutting jobs free from accident or injury.

Kickback is the result of chain saw misuse and/or incorrect operating procedures or conditions and can be avoided by taking proper precautions as given below:

- **Maintain a firm grip, with thumbs and fingers encircling the chain saw handles, with both hands on the saw and position your body and arm to allow you to resist kickback forces.** Kickback forces can be controlled by the operator, if proper precautions are taken. Do not let go of the chain saw.
- **Do not overreach and do not cut above shoulder height.** This helps prevent unintended tip contact and enables better control of the chain saw in unexpected situations.
- **Only use replacement guide bars and saw chains specified by the manufacturer.** Incorrect replacement guide bars and saw chains may cause chain breakage and/or kickback.
- **Follow the manufacturer's sharpening and maintenance instructions for the saw chain.** Decreasing the depth gauge height can lead to increased kickback.

### Residual risks

There will always be residual risks even if you operate this device according to the instructions. The following hazards may occur in connection with the type and design of this device:

- Hearing damage if suitable ear protection is not worn.
- Health injuries resulting from the effect of hand/arm vibration in the event that the tool is used over a longer period of time or is not used and maintained properly.
- Cutting injuries

**⚠ WARNING!** Danger due to electromagnetic field generated while the tool is in operation. Under certain circumstances, this field may negatively affect active or passive medical implants. In order to reduce the danger of serious or fatal injuries, we recommend that individuals who wear medical implants should consult their doctor and the manufacturer of the implant before operating the tool.

## Preparation

**⚠ WARNING!** Risk of injury due to unintentional start-up. Do not insert the plug into the outlet until the device is fully prepared for use.

### Safety devices

The following safety devices are provided to protect the user and the device:

#### Rear handle (1) with rear hand guard (11)

- Protects the hand from branches, twigs and if the saw chain jumps off.

#### Chain brake lever/front hand protection (2)

- The saw chain does not run when the chain brake is locked into place.
- Stops the saw chain immediately in the event of a kickback.
- Lever can also be operated manually.
- Protects the operator's left hand if it slips off the front handle.

#### Saw chain (4) with low kickback

- Helps to absorb kickbacks thanks to specially developed safety devices.

#### Chain catcher (6)

- Reduces the risk of injury if the saw chain jumps off or breaks.

#### Switch lock (16)

- The switch lock must be unlocked in order to switch on the device.

#### On/Off switch (17) with immediate chain stop

- The device switches off immediately once the on/off switch is released.

#### Chain catch (21)

- Increases stability when making vertical cuts.
- Makes sawing easier.

## Operation

### Before operation

**⚠ WARNING!** Risk of injury! Always wear protective gloves while working with the saw chain and use only original parts. Always remove the mains plug before working on the chainsaw.

Carry out the following steps before operating the chainsaw:

- if necessary, *Installing the saw chain and blade bar*, p. 38
- *Tensioning the saw chain*, p. 38
- *Pouring in chain oil*, p. 34
- *Checking the chain brake*, p. 33
- Checking the oil automation

### Checking the chain brake

#### Notes

- The saw chain will not run when the chain brake is locked into place.

- **⚠ DANGER!** Risk of injury from the trailing saw chain. Do not use the chainsaw if the chain brake does not work properly. Contact the service centre.

#### Procedure

1. Place the tool on a level surface.
2. Connect the tool to the power supply.
3. Release the chain brake by pulling the chain brake lever (2) against the front grip (15).
4. Hold the tool firmly with both hands, with your right hand on the rear grip (1) and your left hand on the front grip (15). Your thumb and fingers must tightly clasp the grips.
5. Switch on the tool.
6. With the engine running, operate the chain brake lever (2) with your left hand. To do so, push the chain brake lever (2) away from the front grip (15). The saw chain should stop abruptly.
7. If the chain brake is working properly, release the on/off switch (17) and release the chain brake.

### Checking chain lubrication

**NOTICE!** If the chainsaw is used with too little oil, the cutting performance and lifespan of the saw chain will decrease as the saw chain will become blunt more quickly. You can recognise insufficient oil by the smoke development or discolouration of the blade

bar. Make sure that there is always oil flowing onto the chain.

**Notes**

- Before starting work, check the oil level.
- You can check the chain lubrication at any time during operation.

**Procedure**

1. While the saw chain is running: Hold the chainsaw above clear ground. Observe the trace of oil. The chainsaw must not touch the ground!
  - **Significant trace of oil:** The chainsaw is working properly
  - **Slight trace of oil:** Adjust the oil flow
  - **No trace of oil:** Clean the oil passage

**Pouring in chain oil**

**⚠ WARNING!** Risk of fire! Always turn off the device and let the engine cool down before filling with chain oil.

**NOTICE!** If the chainsaw is used with too little oil, the cutting performance and lifespan of the saw chain will decrease as the saw chain will become blunt more quickly. You can recognise insufficient oil by the smoke development or discolouration of the blade bar. Make sure that there is always oil flowing onto the chain.

The oil flows to the blade bar (3) as soon as the chain starts running.

- Check the oil level regularly and top up with oil if the level is low. Tank capacity: 130 cm<sup>3</sup>
- Use bio chain oil containing additives to reduce friction and wear. Alternatively, use chain lubricating oil with a low proportion of adhesion additives.
- Empty the oil tank if it will not be used for a prolonged period of time (6–8 weeks).

**Procedure**

1. Place the device on its side with the tank cover (14) facing upwards.
2. Unscrew the tank cover (14).
3. Pour the bio chain oil into the tank.
4. Wipe away any spilt oil.
5. Screw on the tank cover (14).

**Switching on and off**

**Requirements**

- The blade bar (3), saw chain (4) and sprocket cover (9) are correctly fitted.

- Sufficient chain oil in the tank. Top up with chain oil if necessary (*Pouring in chain oil*, p. 34).
- The voltage of the mains connection matches that indicated on the tool's type plate.

**Procedure (Fig. C)**

1. Form a loop from the end of the extension cable and hook it into the strain relief (12) on the rear handle (1).
2. Connect the machine to the power supply.
3. Release the chain brake by pulling the chain brake lever (2) towards the front handle (15).
4. Hold the chainsaw firmly with both hands, with your right hand on the rear handle (1) and your left hand on the front handle (15). Your thumb and fingers must tightly clasp the handles.
5. Before starting, make sure that the chainsaw is not touching any objects.
6. To switch on, press the switch lock (16) with your right thumb and then press the on/off switch (17). The chainsaw runs at maximum speed. Release the switch lock (16) again.
7. Release the on/off switch (17) to switch off the chainsaw. Continuous switching is not possible.

**Sawing techniques**

**⚠ WARNING!** Risk of injury! If the saw chain is jammed, do not try to pull the chainsaw out by force. Switch off the motor and use a lever arm or wedge to release the chainsaw.

- Always stand above the tree trunk when sawing on slopes.
- Remove dirt, stones, loose bark, nails, clips and wires from the tree.
- The saw chain must not touch the ground or any object while sawing through the material or thereafter.
- You will have better control over the device if you saw using the lower edge of the blade bar (saw chain in pulling direction) and not using the upper edge of the blade bar (saw chain in pushing direction).
- Ensure that the saw chain does not get stuck while sawing. The log must not break or splinter.
- Please observe the precautionary measures to protect against kickback (*Causes*

and Operator Prevention of Kickback, p. 32)

- Reduce the contact pressure towards the end of the cut without loosening the firm grip on the chainsaw handles in order to maintain full control at the moment of 'sawing through'.
- The chainsaw may slip unexpectedly while cutting. This happens in particular when the guide bar cannot find a firm grip on round, smooth, or hard surfaces, or when sawing with the tip of the guide bar. Always hold the saw firmly with both hands, stand securely, and avoid using only the tip of the guide bar.
- After completing the cut, wait until the chainsaw has come to a standstill before removing it.
- Always switch off the chainsaw motor before moving from tree to tree.

### Felling trees

**▲ WARNING!** A lot of experience is needed to fell trees. Only fell trees if you know how to use the chainsaw safely. Never use the chainsaw if you feel unsafe.

**▲ CAUTION!** Do not cut down a tree if there is a strong or changing wind, if there is a risk of damage to property or if the tree could hit power lines. When felling trees, ensure that no other persons are subject to hazards and that no material damage is caused. If a tree should come into contact with a power line, the supply company must be informed immediately.

**▲ CAUTION!** For safety reasons, we advise inexperienced users against felling a tree trunk with a blade bar length that is smaller than the trunk diameter.

- Please make sure that no other persons or animals are present in your work area. The safety distance between the tree to be felled and the nearest workplace must be 2 ½ tree lengths.
- Pay attention to the felling direction. The user must be able to move around safely near the felled tree so that he can cut the tree to size and cut off all branches easily. The falling tree must be prevented from becoming entangled in another tree.
- Please note that the natural falling direction depends on the pitch and crookedness of the tree trunk, the wind direction,

position of larger branches and the number of branches.

- Stay above the tree to be felled when sawing on a slope. The tree will probably roll or slide downhill after felling.
- Small trees with a diameter of 15-18 cm can usually be sawn off with one cut.
- For trees with a larger diameter, notch cuts and a felling cut must be applied (Fig. L).
- If cutting and felling is being carried out by two or more persons simultaneously, the distance between the felling and cutting persons must be at least twice the height of the tree to be felled.

Follow up the hearing protection immediately after finishing the sawing process so that you can hear sounds and warning signals.

### Procedure

#### 1. Limbing (Fig. J)

Remove branches hanging downwards by sawing from the top of the branch. Never saw off branches higher than shoulder height.

#### 2. Escape area (Fig. I)

Remove the undergrowth around the tree to ensure an easy retreat. The escape area (1) should be offset by about 45° behind the planned felling direction (2).

#### 3. Cut drop notch (A) (Fig. L)

Place a drop notch in the direction in which you want the tree to fall. Start with the lower, horizontal cut. The cutting depth should be about 1/3 of the trunk diameter. Now make an oblique saw cut with a cutting angle of approximately 45° from above, which meets the lower saw cut exactly. This prevents the saw chain or guide rail from jamming when the second notch cut is made.

**▲ WARNING!** Never step in front of a tree that is notched.

#### 4. Felling cut (B) (Fig. L)

Make the felling cut from the other side of the trunk. Stand to the left of the tree trunk and saw with the saw chain pulling (with the underside of the blade bar). The felling cut must be at least 5 cm above the horizontal notch section. It should be deep enough so that the distance to the notch cutting line is at least 1/10 of the trunk diameter. The part of the log that has not been sawn through is called the

hinge (felling bar). The hinge prevents the tree from turning and falling in the wrong direction. Do not cut through this hinge.

When the felling cut nears the hinge, the tree should begin to fall. If it becomes apparent that the tree will not fall in the desired direction or if it bends back, and if the saw chain is stuck, discontinue the felling cut. Use wooden, plastic or aluminium wedges to open the cut and fell the tree to fall into the desired fall line.

5. Slide a cutting wedge into the felling cut as soon as the cutting depth so permits, in order to prevent the blade bar from getting jammed (Fig. M).
6. If the trunk diameter is greater than the length of the blade bar, make two cuts (Fig. N).
7. Once the felling cut has been made, the tree falls by itself or with the help of the felling wedge.

**⚠ WARNING!** As soon as the tree starts to fall, pull the chainsaw out of the cut, stop the engine, put the chainsaw down and leave the workplace via the retreat path. Pay attention to falling branches and do not stumble.

### Limbing

Limbing is the term for removing branches and twigs from a felled tree.

**⚠ CAUTION!** Risk of injury! Never saw off branches when you are standing on the tree trunk. Keep an eye on the kickback area when branches are under tension.

### (Fig. J)

- Only remove support branches after cutting to length.
- Saw branches under tension from the bottom upwards to prevent the tool from jamming.
- Use the same technique as for *Cutting to length*, p. 36 when sawing off thicker branches.
- Work to the left of the trunk and as close as possible to the tool. If possible, the weight of the tool should rest on the trunk.
- Change location to saw off branches beyond the trunk.
- Cut branched branches to length individually. Leave larger branches pointing downwards and supporting the tree for the time being.
- Separate smaller branches with one cut.

### Cutting to length

Cutting to length means sawing felled tree trunks into small sections.

- Ensure that you have a secure footing and balance your body weight evenly on both feet.
- Support the trunk if possible. The trunk should be underpinned and supported by branches, beams or wedges.
- Make sure that the saw chain does not touch the ground when sawing.
- Stand above the trunk on sloping terrain.

### Techniques for cutting to length

#### Trunk lying on the ground (Fig. E)

Saw all the way through the trunk from above, taking care not to touch the ground at the end of the cut. If it is possible to turn the trunk, saw through 2/3 of it. Then turn the trunk over and saw through the rest of the trunk from above.

#### Trunk is supported at one end (Fig. F)

First saw through 1/3 of the trunk diameter from bottom to top (with the top of the blade bar) to avoid splintering. Then saw from top to bottom (with the underside of the blade bar) towards the first cut to avoid jamming.

#### Trunk is supported at both ends (Fig. G)

First saw through 1/3 of the trunk diameter from top to bottom (with the underside of the blade bar). Then saw from bottom to top (with the top of the blade bar) until the cuts meet.

#### Sawing on a sawhorse (Fig. H)

Hold the chainsaw firmly with both hands and guide the machine in front of your body while sawing. When the log is cut, guide the machine past the body on the right (1). Keep your left arm as straight as possible (2). Watch out for the falling trunk. Position yourself so that the severed trunk does not pose a hazard. Pay attention to your feet. The severed trunk could cause injuries if it falls. Keep your balance (3).

## Cleaning, maintenance and storage

**⚠ WARNING!** Electric shock! Risk of injury due to unintentional start-up. Protect yourself when performing maintenance or cleaning work. Switch off the device and disconnect the plug from the power outlet.

You should have any repair and maintenance work that is not described in these instructions carried out by our Service Centre. Only use original replacement parts.

**⚠ CAUTION!** Please be aware that the chainsaw may leak oil after use if it is stored on its side or head. This is a normal occurrence and is caused by the ventilation opening on the top edge of the tank which is a necessary component; this is not grounds for complaint. Since every chainsaw is inspected and tested using oil during manufacture, a small amount of oil may remain in the tank after emptying, which may slightly dirty the housing during transport. Please clean the housing with a cloth.

### Cleaning

**⚠ WARNING!** Electric shock! Never spray down the device with water.

**⚠ CAUTION!** Cutting injuries! Wear cut-resistant gloves when working with the saw chain or with the blade bar.

**NOTICE!** Risk of damage. Chemical substances may attack the plastic parts of the machine. Do not use any cleaning agents or solvents.

Clean the machine thoroughly. This will extend the life of the machine and prevent accidents.

### Cleaning after every use

- Keep the handles free of oil or grease. If necessary, clean the handles with a damp cloth washed in soapy water.
- Clean the saw chain. Do not use any liquids to clean the saw chain. Lightly oil the saw chain with chain oil after cleaning.
- For cleaning, also remove the sprocket cover (9) so that this area can also be cleaned.
- Clean the blade bar (3).
- Clean the ventilation slits and the surface of the machine with a paintbrush or dry cloth.
- Clean the oil passage (26) to ensure fault-free, automatic oiling of the saw chain during operation. Use a brush or a cloth to help remove residues from the oil passage.

### Maintenance

#### Service intervals

Carefully perform the maintenance tasks listed in the following table on a regular basis. Regular servicing of your device will extend its life. Additionally, you will achieve optimum cutting performance and prevent accidents.

Machine part	Action	Before each use	After 10 hours of use	After each use
Chain brake components	Visual inspection, replace as needed	✓		
Sprocket (28)	Visual inspection, replace as needed	✓		
Saw chain (4)	Check saw chain, oil, re-grind or replace if necessary	✓		
Saw chain (4)	Clean and oil the saw chain			✓
Blade bar (3)	<i>Servicing the blade bar, p. 40</i>	✓		✓
Blade bar (3)	<i>Turning the blade bar, p. 40</i>		✓	
Automatic oil system	Check, clean oil passage if necessary	✓		

### Removing the blade bar and saw chain

**⚠ CAUTION!** Cutting injuries! Wear cut-resistant gloves when working with the saw chain or with the blade bar.

### Procedure (Fig. B)

1. Pull out the mains plug.
2. Place the tool on a level surface.
3. Deactivate the chain brake: Pull the chain brake lever (2) back towards the front handle (15).

You can only refit the sprocket cover (9) when the chain brake band has been released.

4. Loosen the chain tension: Turn the chain tensioner screw (8) ⤵.
5. Remove the sprocket cover (9): Turn the wing nut (7) ⤵.
6. Push the blade bar (3) towards the chain sprocket (28).  
You can remove the saw chain (4) and blade bar (3).
7. Clean the groove of the blade bar. If dirt deposits are present, the saw chain (4) may jump out of the bar.
8. Check the chain sprocket (28) for wear or damage. If worn or damaged: Contact the service centre.

### Changing the saw chain and blade bar

Prior to changing the saw chain, the groove of the guide rail must be cleaned of dirt because dirt deposits available can cause the saw chain to break out of the rail. The deposits can also absorb the chain oil. So the consequence would be that the chain oil would not or only a small part of it would reach the underside of the rail and the lubrication would be reduced.

#### Requirements

- *Removing the blade bar and saw chain, p. 37*

#### Procedure (Fig. B)

1. Replace the blade bar (3)/ the saw chain (4).
2. Fit the blade bar (3) and saw chain (4) as described under *Installing the saw chain and blade bar, p. 38*.

### Installing the saw chain and blade bar

**▲ CAUTION!** Risk of injury due to unintentional start-up. Switch off the device and disconnect the plug from the power outlet. Make sure that all moving parts have come to a complete stop

**▲ CAUTION!** Cutting injuries! Wear cut-resistant gloves when working with the saw chain or with the blade bar.

#### Procedure (Fig. B)

1. Place the device on a level surface.
2. Remove the sprocket cover (9): Turn the wing nut (7) ⤵.
3. Spread out the saw chain (4) in a loop so that the cutting edges are aligned in a

clockwise direction. Use the symbol below the sprocket (28) as a guide for aligning the saw chain (4).



Direction of travel by saw chain

4. Place the blade bar (3) on the blade bar bolt (27) and slide it onto the chain sprocket (28).
5. Thread the saw chain (4) over the chain sprocket (28).
6. Place the saw chain (4) on the top of the blade bar (3) in the blade bar groove. Start at the chain sprocket (28). It is normal for the saw chain (4) to sag.
7. Pull the blade bar (3) forwards to tension the saw chain (4).
8. Fit the sprocket cover (9). To do this, first insert the lug (29) on the sprocket cover (9) into the holder provided on the tool. Ensure that the chain tensioner pin (30) engages in the receptacle (31).
9. Tighten the wing nut (7) with moderate force ⤵.
10. Tension the saw chain: Turn the chain tensioner screw (8) ⤵.
11. Tighten the wing nut (7) ⤵.

### Tensioning the saw chain

**NOTICE!** Do not re-tension or change the saw chain when it is hot because it shrinks slightly once it has cooled down. If this is not observed it can lead to damage on the guide rail or the engine because the saw chain is now too taut on the blade bar.

Regularly tightening the saw chain provides safety for the user and reduces and/or prevents wear and chain damage. We recommend that the user check the chain tension before starting work and at intervals of approx. 10 minutes and correct it if necessary. The saw chain warms up when working with the saw and thus expands slightly. These "expansions" can be expected especially from newer saw chains.

Chain tension and chain lubrication have a significant impact on the service life of the saw chain. The chain tension of a new saw chain must be readjusted after a maximum of 5 cuts.

The saw chain is properly tensioned when it does not hang from the underside of the blade bar and cannot be moved around by a gloved hand. When pulling on the saw chain with 9 N (approx. 1 kg) of force, the saw

chain and blade bar should not be separated by a distance of more than 2 mm.

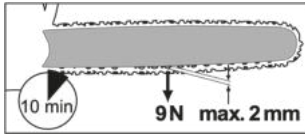

**⚠ CAUTION!** Risk of injury due to unintentional start-up. Switch off the device and disconnect the plug from the power outlet. Make sure that all moving parts have come to a complete stop

**Procedure**

1. Make sure that the chain brake is released, i.e. the chain brake lever (2) is pulled against the front handle (15).
2. Undo the wing nut (7) ∩.
3. To tension the saw chain, turn the chain tensioner screw (8) ∩.  
To loosen the tension, turn the chain tensioner screw (8) ∪.
4. Retighten the wing nut (7) ∩.

The chain tension of a new saw chain must be readjusted after a maximum of 5 cuts.

**Sharpening the cutting teeth**

**⚠ CAUTION!** Risk of injury! An incorrectly sharpened saw chain increases the danger of kickback! Use cut-resistant gloves when working with the saw chain or with the blade bar.

A sharp saw chain ensures optimum cutting performance. It effortlessly eats through the wood and leaves behind large, long wood chips. A saw chain is dull when you have to push the cutting equipment through the wood and the wood chips are very small. With a very blunt saw chain, no chips are produced, only wood dust.

Special tools are required for sharpening the saw chain to ensure that the chain is sharpened at the correct angle and to the correct depth. For inexperienced chain-saw users, we recommend having the saw chain sharpened by an expert or a specialist workshop. If you are confident that you can sharpen the chain, proceed according to the instructions for your saw chain sharpener (e.g. Parkside PSG 85 B2).

- The sawing parts of the saw chain are the cutting links, which consist of a cutting

tooth and a depth gauge lug. The height distance between these two determines the sharpening depth.

- The saw chain is worn and must be replaced with a new saw chain when only approx. 4 mm of the cutting tooth is left.
- The following values must be taken into account when sharpening the cutting teeth (Fig. K):
  - Sharpening angle (30°)
  - Front angle (85°)
  - Sharpening depth (0.65 mm)
  - Round file diameter (4.0 mm)

**⚠ WARNING!** Risk of accident! Deviations from the dimensions of the cutting edge geometry can lead to an increased tendency of kickback by the machine.

**Tools and aids required**

- Round file
- Flat file

**Procedure (Fig. K)**

1. Switch off the device and unplug the mains plug.
2. Ensure that the saw chain is tightly tensioned to enable correct sharpening.
3. Only sharpen from the inside out. Guide the round file from the inside of the cutting tooth to the outside. Lift off the file when you pull it back.
4. Sharpen the teeth on one side first. Then turn the saw chain over and sharpen the teeth on the other side.
5. Check the length of the cutting links. After sharpening, all the cutting links must have the same length and width.
6. After every third sharpening, check the sharpening depth (depth gauge) and re-file the height using a flat file. The depth gauge should be set back by approx. 0.65 mm from the cutting tooth.
7. After resetting, round off the depth gauge slightly towards the front.

**Adjusting the chain tension**

Adjusting the chain tension is described in section *Tensioning the saw chain, p. 38.*

**Running in a new saw chain**

The tensioning force of a new saw chain decreases after some time. You must therefore retighten the saw chain after the first 5 cuts or after 10 minutes of sawing at the latest (*Tensioning the saw chain, p. 38.*)

**⚠ WARNING!** Risk of injury! Never attach a new saw chain to a worn chain sprocket or to a damaged or worn blade bar. The saw chain could jump off or break.

**Servicing the blade bar**

**⚠ CAUTION!** Cutting injuries! Wear cut-resistant gloves when working with the saw chain or with the blade bar.

**Tools and aids required**

- Flat file

**Procedure (Fig. B)**

1. Switch off the device and unplug the mains plug.
2. Remove the sprocket cover (9), saw chain (4) and blade bar (3).
3. Check the blade bar (3) for wear.
4. Remove burrs and straighten the guide surfaces with a flat file.
5. Clean the oil passage (26) to ensure fault-free, automatic oiling of the saw chain during operation.
6. Mount the blade bar (3), saw chain (4) and sprocket cover (9) and tighten the chainsaw.

When in an optimal condition, the oil passages will automatically spray the saw chain with a little oil a few seconds after starting the chainsaw.

**Turning the blade bar**

**⚠ CAUTION!** Cutting injuries! Wear cut-resistant gloves when working with the saw chain or with the blade bar. The blade bar (3) needs to be reversed regularly after a working time of about 10 hours in order to ensure even wear.

**Procedure (Fig. B)**

1. Switch off the device and unplug the mains plug.
2. Remove the sprocket cover (9), saw chain (4) and blade bar (3).
3. Turn the blade bar around its horizontal axis and install the blade bar and saw chain as described under *Installing the saw chain and blade bar, p. 38*. Pay attention to the correct rotation direction of the saw chain while doing so!



Direction of travel of saw chain

4. To align the saw chain (4), use the symbol below the sprocket cover (9) as a guide when turning the blade bar.

**Replacing the carbon brushes**

**⚠ CAUTION!** Risk of injury due to unintentional start-up. Switch off the device and disconnect the plug from the power outlet. Make sure that all moving parts have come to a complete stop

**Notes**

- Always replace the carbon brushes on both sides.

**Tools and aids required**

- Slotted screwdriver

**Procedure (Fig. D)**

1. Loosen the carbon brush cover (10) with a slotted screwdriver.
2. Remove the carbon brush cover (10).
3. Remove the carbon brush (32) from the holder (33).
4. Slide a new carbon brush into the holder (33).  
Pay attention to the installation position.
5. Place the carbon brush cover (10) on the tool.
6. Fasten the carbon brush cover (10) with a slotted screwdriver.

**Storage**

- Clean and maintain the tool prior to storage.
- Attach the chain guard (23).
- Empty the oil tank prior to longer periods of non-use. Dispose of waste oil environmentally correctly (*Disposal/ environmental protection, p. 42*).  
There may still be oil residues within hoses and in the tool that could leak out during storage. Place the tool on a suitable base/oil pan for storage.
- Store the tool in a dry and dustproof location and out of reach of children.

**Wall mounting**

You can hang it on the wall with the keyhole bore (22) on the bottom of the tool.

**⚠ WARNING!** Personal injury or damage to property during drilling. Contact with electric cables can lead to fire and electric shock. Damage to a gas pipe can cause an explosion. Penetration into a water line causes property damage. Use suitable detectors in

order to find hidden supply lines or consult the local utility company.

**Tools and aids required**

- Screw (screw head Ø: 7-10 mm)
- Corresponding screwdriver
- Dowels, if necessary

**Procedure (Fig. A)**

- Using dowels, place one screw at the desired position on a wall.
- Let the screw head protrude with approx. 10 mm distance to the wall.
- Make sure that the suspension system is designed for the weight of the tool.
- You can place the tool with the keyhole (22) against the screw and pull the tool down as far as it will go.

**Transport**

- Cover the blade bar and saw chain with the chain guard (23) when you transport the tool.
- Short distances at the place of work: Carry the tool by the front handle (15) with the blade bar pointing backwards.
- Switch off the tool each time before transport. Secure the tool against tipping over during transport (including in vehicles) to prevent injury, damage or loss of fuel.
- Longer distances or in vehicles: Transport the tool in the provided carrier bag (25).

**Troubleshooting**

The following table will assist you in fixing faults:

Problem	Possible cause	Error correction
Device does not start	Chain brake locked into place	<i>Checking the chain brake, p. 33</i>
	No mains power supply	Check the socket, mains connection cable, plug and fuse and have them repaired by a qualified electrician if necessary.
	On/Off switch (17) defective	contact the service centre.
	Worn out carbon brushes	
	Defective motor	
Saw chain not running	Chain brake blocks saw chain (4)	<i>Checking the chain brake, p. 33</i>
Poor cutting performance	Saw chain (4) incorrectly fitted	<i>Installing the saw chain and blade bar, p. 38</i>
	Saw chain (4) blunt	<ul style="list-style-type: none"> <li>• <i>Sharpening the cutting teeth, p. 39</i></li> <li>• <i>Changing the saw chain and blade bar, p. 38</i></li> </ul>
	Insufficient chain tension	<i>Tensioning the saw chain, p. 38</i>
Device has difficulties running, saw chain jumps off	Insufficient chain tension	<i>Tensioning the saw chain, p. 38</i>
Saw chain gets hot, smoke development when sawing, discolouration of the rail	Not enough chain oil	<ul style="list-style-type: none"> <li>• Checking the oil level and oil automation</li> <li>• <i>Pouring in chain oil, p. 34</i></li> <li>• Cleaning the oil passage</li> <li>• contact the service centre.</li> </ul>

Problem	Possible cause	Error correction
Sparking	Carbon brushes worn out	<i>Replacing the carbon brushes, p. 40</i>
Irregular operation		
Reduced performance		

## Disposal/environmental protection

Empty the oil tank carefully.

Do not dispose of used oil residues in the sewage system or down the drain. Dispose of waste oil in an environmentally friendly way – take them to your local recycling centre.

The device, accessories and packaging should be properly recycled.



Waste electrical and electronic equipment (WEEE) must not be disposed of with domestic waste.

The symbol of the crossed-out wheeled bin means that this product must not be disposed of as unsorted municipal waste at the end of its useful life.

### Directive 2012/19/EU on waste electrical and electronic equipment:

Consumers are legally obliged to recycle electrical and electronic equipment in an environmentally sound manner at the end of its life. In this way, environmentally friendly and resource-saving recycling is ensured. Depending on the implementation in national law, you may have the following options:

- Return to a shop,
- Hand over to an official collection point,
- Return to the manufacturer/distributor.

This does not affect accessories enclosed with the old devices or tools without any electrical components.

## Service

### Guarantee

Dear Customer,

This product is provided with a 5 year guarantee from the date of purchase. In case of defects, you have statutory rights against the seller of the product. These statutory rights are not restricted by our guarantee presented below.

### Terms of Guarantee

The guarantee period begins on the date of purchase. Please retain the original receipt. This document is required as proof of purchase. If a material or manufacturing defect occurs within five years of the date of purchase of this product, we will repair or replace – at our choice – the product for you free of charge. This guarantee requires the defective product and proof of purchase to be presented within the five-year period with a brief written description of what constitutes the defect and when it occurred.

If the defect is covered by our guarantee, you will receive either the repaired product or a new product. No new guarantee period begins on repair or replacement of the product.

### Guarantee Period and Statutory Claims for Defects

The guarantee period is not extended by the guarantee service. This also applies for replaced or repaired parts. Any damages and defects already present at the time of purchase must be reported immediately after unpacking. Repairs arising after expiry of the guarantee period are chargeable.

### Guarantee Cover

The product has been carefully produced in accordance with strict quality guidelines and conscientiously checked prior to delivery.

The guarantee applies for all material and manufacturing defects. This guarantee does not extend to cover product parts that are subject to normal wear and may therefore be considered as wearing parts (e.g. Saw chain) or to cover damage to breakable parts.

This guarantee shall be invalid if the product has been damaged, used incorrectly or not maintained. Precise adherence to all of the instructions specified in the operating manual is required for proper use of the product. Intended uses and actions against which the operating manual advises or warns must be categorically avoided.

The product is designed only for private and not commercial use. The guarantee will be invalidated in case of misuse or improper

er handling, use of force, or interventions not undertaken by our authorised service branch.

**Processing in Case of Guarantee**

To ensure efficient handling of your query, please follow the directions below:

- Please have the receipt and product number (IAN 495711\_2504) ready as proof of purchase for all enquiries.
- Please refer for the product number to the type plate on the product, an engraving on the product, the title page of the operating instructions (bottom left) or the sticker on the back or underside of the product.
- Should functional errors or other defects occur, please initially contact the service centre specified below by **telephone** or use the **contact form** available on *parkside-diy.com* in the category **Service**.
- After consultation with our customer service, a product recorded as defective can be sent postage paid to the service address communicated to you, with the proof of purchase (receipt) and specification of what constitutes the defect and when it occurred. In order to avoid acceptance problems and additional costs, please be sure to use only the address communicated to you. Ensure that the consignment is not sent carriage forward or by bulky goods, express or other special freight. Please send the appliance inc. all accessories supplied at the time of purchase and ensure adequate, safe transport packaging.



You can view and download these and many other manuals on *parkside-diy.com*.

This QR code will take you directly to *parkside-diy.com*. Select your country and search for the operating instructions via the search mask. You can open your operating instructions by entering the article number (IAN) 495711\_2504.

**Repair service**

For repairs **that are not covered by warranty**, contact the service centre. They will gladly create a cost estimate for you.

- We can only work on devices which are sent in properly packed and with postage paid.  
**Note:** Please send your device cleaned and with an indication of the defect to the address named for the service centre.
- The following are not accepted: devices sent in without prepaid postage, sent as bulky goods, sent as an Express shipment, or devices sent as any other form of special freight.
- We will dispose of defective devices you ship to us free of charge.

**Service Centre**

**(GB) Service Great Britain**  
Tel.: 0800 051 8970  
Contact form on *parkside-diy.com*  
**IAN 495711\_2504**

**(MT) Service Malta**  
Tel.: 800 65168  
Contact form on *parkside-diy.com*  
**IAN 495711\_2504**

**Importer**

Please note that the address below is not a service address. Contact the service centre named above first.

Grizzly Tools GmbH & Co. KG  
Stockstädter Str. 20  
63762 Großostheim  
GERMANY  
*www.grizzlytools.de*

## Spare parts and accessories

You can get spare parts and accessories from [www.grizzlytools.shop](http://www.grizzlytools.shop). If you have any problems with your order, contact us via our online shop. If you have any other questions, contact: *Service Centre, p. 43*

Pos. nr.	Name	Order No.
21	Chain catch	91120416
14	Tank cover (Chain oil)	91120418
3	Blade bar	91120149
4	Saw chain	91120150
23	Chain guard	91120419
9	Sprocket cover	91120420

**⚠ WARNING!** Safe use of the chainsaw is only possible with approved saw chains and guide rails. The use of unapproved combinations can cause serious or even fatal injuries.

- **Blade bar:**
  - 18"AP18-62-507P (Kangxin)
  - 18"180SDEA041 (Oregon)
  - M1501862-1041TL (Trilink)
- **Saw chain:**
  - ALP-50-62S (Kangxin)
  - 91PX062X (Oregon)
  - CL15062TL (Trilink)

## Translation of the original EU declaration of conformity

Product: **Electric Chainsaw**

Model: **PPEKS 2500 B2**

Serial number: 000001-016700

The object of the declaration described above is in conformity with the relevant Union harmonisation legislation:

**2006/42/EC • 2014/30/EU • 2000/14/EC & 2005/88/EC • 2011/65/EU & (EU) 2015/863**

The object of the declaration described above is in conformity with Directive 2011/65/EU of the European Parliament and of the Council of 8 June 2011 on the restriction of the use of certain hazardous substances in electrical and electronic equipment.

To ensure conformity, the following harmonised standards and national standards and regulations have been applied:

**EN 62841-1:2015/A11:2022 • EN 62841-4-1:2020 • EN ISO 12100:2010  
EN IEC 55014-1:2021 • EN IEC 55014-2:2021  
EN IEC 61000-3-2:2019/A2:2024 • EN 61000-3-3:2013/A2:2021  
EN IEC 63000:2018**

In accordance with the Directive 2000/14/EC relating to noise emission, the following is confirmed: Sound power level ( $L_{WA}$ )

- Measured: 106.9 dB;
- Guaranteed: 109 dB

Followed conformity assessment procedure according to 2000/14/EC, Annex VI.

EC type-examination certificate

- Number: M6A 036607 2324 Rev.00
- Notified body: TÜV SÜD Product Service GmbH • Ridlerstraße 65  
80339 München • Deutschland, NB: 0123

This declaration of conformity is issued under the sole responsibility of the manufacturer:



Grizzly Tools GmbH & Co. KG  
Stockstädter Str. 20  
63762 Großostheim  
GERMANY  
15.12.2025

Christian Frank  
Authorised representative of documentation

## Sommaire

<b>Introduction.....</b>	<b>46</b>
Utilisation conforme.....	46
Matériel livré/Accessoires.....	47
Aperçu.....	47
Description fonctionnelle.....	47
Caractéristiques techniques.....	47
<b>Consignes de sécurité.....</b>	<b>48</b>
Signification des consignes de sécurité.....	48
Pictogrammes et symboles.....	48
Avertissements de sécurité généraux pour l'outil électrique.....	50
Consignes de sécurité relatives aux tronçonneuses.....	52
Autres consignes de sécurité.....	52
Causes et préventions des rebonds par l'opérateur.....	53
Risques résiduels.....	54
<b>Préparation.....</b>	<b>54</b>
Dispositifs de sécurité.....	54
<b>Fonctionnement.....</b>	<b>54</b>
Avant l'utilisation.....	54
Mise en marche et arrêt.....	55
Techniques de sciage.....	56
<b>Nettoyage, entretien et stockage.....</b>	<b>58</b>
Nettoyage.....	59
Maintenance.....	59
Stockage.....	63
<b>Transport.....</b>	<b>63</b>
<b>Dépannage.....</b>	<b>64</b>
<b>Recyclage/protection de l'environnement.....</b>	<b>64</b>
<b>Service.....</b>	<b>65</b>
Garantie.....	65
Garantie (France).....	66
Service de réparation.....	68
Service-Center.....	68
Importateur.....	68
<b>Pièces de rechange et accessoires.....</b>	<b>68</b>
<b>Traduction de la déclaration UE de conformité originale.....</b>	<b>69</b>
<b>Vue éclatée.....</b>	<b>243</b>

## Introduction

Nous vous félicitons pour l'achat de votre nouvelle tronçonneuse électrique (ci-après dénommé appareil ou outil électrique).

Vous avez ainsi opté pour un produit de grande qualité. La qualité de cet appareil a été contrôlée au cours de la production, et il a été soumis à un contrôle final. Le bon fonctionnement de votre appareil est ainsi garanti.

Dans certains cas, il est possible que des résidus de lubrifiants soient présents sur ou dans l'appareil. Ce n'est ni un vice ni un défaut et ne doit pas être une source d'inquiétude.



Le mode d'emploi fait partie intégrante de cet appareil. Il contient des informations importantes sur la sécurité, l'utilisation et le recyclage. Lisez attentivement le mode d'emploi. Familiarisez-vous avec les éléments de commande et l'utilisation correcte de l'appareil. Utilisez l'appareil uniquement de la façon décrite et pour les domaines d'applications indiqués. Veillez à bien conserver le mode d'emploi et à remettre l'ensemble des documents en cas de cession de l'appareil à des tiers personnes.

### Utilisation conforme

Cet appareil est exclusivement destiné à l'utilisation suivante :

- Sciage de bois

Cet appareil n'est pas approprié pour tous les autres types d'utilisations. Cela inclut notamment la coupe de maçonnerie, de plastique, de pierre, de métal, d'aliments ou de bois contenant des corps étrangers (p. ex. clous ou vis).

L'appareil est destiné à être utilisé par des adultes. Les jeunes de plus de 16 ans ne doivent utiliser cet appareil que sous la surveillance d'un adulte.

La tronçonneuse ne doit être utilisée que par une seule personne. L'utilisateur doit porter un équipement de protection individuelle (EPI) approprié. La tronçonneuse doit être maintenue avec la main droite sur la poignée arrière et la main gauche sur la poignée avant.

Avant d'utiliser l'appareil, l'utilisateur doit avoir lu et compris toutes les consignes et instructions présentes dans le mode d'emploi.

Toute autre utilisation qui n'est pas explicitement préconisée dans ce mode d'emploi

peut constituer un sérieux danger pour l'utilisateur et entraîner des dommages à l'appareil. L'opérateur ou l'utilisateur de l'appareil est responsable des accidents ou des dommages causés aux autres personnes ou à leurs biens. L'appareil est destiné à être utilisé dans le domaine du bricolage. Il n'a pas été conçu pour une utilisation professionnelle constante. Une utilisation commerciale annule la garantie. Le fabricant ne peut être tenu pour responsable des dommages causés par une utilisation inappropriée ou par une manipulation incorrecte.

## Matériel livré/Accessoires

Déballer l'appareil et vérifiez le matériel livré. Éliminez correctement les matériaux d'emballage.

- Tronçonneuse électrique
- Guide-chaîne (prémontée)
- Chaîne de sciage (prémontée)
- Protège-chaîne
- Sac de transport
- Flacon d'huile (130 ml Huile bio pour chaîne de sciage)
- Notice originale

## Aperçu

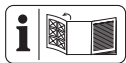

Vous trouverez les représentations de l'appareil sur le volet rabattable avant et arrière.

### Fig. A

- 1 Poignée arrière
- 2 Manette de frein de chaîne/Protège-mains avant
- 3 Guide-chaîne
- 4 Chaîne de sciage
- 5 Pignon de renvoi
- 6 Attrape-chaîne (non visible)
- 7 Écrou papillon (Capot du pignon de chaîne)
- 8 Vis de serrage de la chaîne
- 9 Capot du pignon de chaîne
- 10 Cache (Balai de charbon)
- 11 Protège-mains arrière
- 12 Dispositif anti-traction
- 13 Câble d'alimentation
- 14 Bouchon du réservoir (Huile pour chaîne)

- 15 Poignée avant
- 16 Verrouillage d'enclenchement
- 17 Interrupteur Marche/Arrêt
- 18 Ligne de visée/Indicateur de direction de chute
- 19 Repère minimum « MIN » (Indicateur de niveau d'huile)
- 20 Indicateur de niveau d'huile
- 21 Butée à griffe
- 22 Perforation en forme de serrure
- 23 Protège-chaîne
- 24 Flacon d'huile
- 25 Sac de transport

### Fig. B

- 26 Passage d'huile
- 27 Boulon de guide-chaîne
- 28 Pignon de chaîne
- 29 Ergot
- 30 Goupille de serrage de la chaîne
- 31 Logement (Goupille de serrage de la chaîne)

### Fig. D

- 32 Balai de charbon
- 33 Logement (Balai de charbon)

## Description fonctionnelle

La tronçonneuse est dotée d'une transmission par moteur électrique.

La chaîne de sciage périphérique est guidée sur un guide-chaîne (rail de guidage). La tronçonneuse est équipée d'un frein de chaîne à arrêt rapide. Un dispositif de lubrification automatique garantit un graissage continu de la chaîne. La tronçonneuse est en plus équipée d'un système de tension rapide de la chaîne. Pour la protection de l'utilisateur, l'appareil est équipé de différents dispositifs de protection.

Pour savoir quelles fonctions remplissent les éléments de commande, veuillez vous reporter aux descriptions suivantes.

## Caractéristiques techniques

### Tronçonneuse électrique .. PPEKS 2500 B2

Tension assignée  $U$  ..... 230-240 V~, 50 Hz  
 Puissance nominale à l'entrée  $P$  .....2500 W  
 Classe de protection .... II (double isolation)

Type de protection .....	IPX0
Vitesse de chaîne $v_0$ .....	16 m/s
Poids	
- avec guide-chaîne et chaîne de sciage .....	5,5 kg
- sans guide-chaîne ni chaîne de sciage .....	4,7 kg
Capacité du réservoir .....	130 cm <sup>3</sup>
Chaîne de sciage .....	Kangxin ALP-50-62S
-Pas de chaîne .....	9,53 mm (0,375")
-Nombre de maillons d'entraînement .....	62
-Épaisseur des maillons d'entraînement .....	1,3 mm
Guide-chaîne .....	Kangxin 18" AP18-62-507P
-Type de guide-chaîne .....	18"
-Longueur du guide-chaîne .....	50 cm (500 mm)
-Longueur de coupe .....	45 cm (450 mm)
Pas des pignons .....	9,53 mm (0,375")
-Nombre de dents (pignon) .....	6
Niveau de pression acoustique ( $L_{pA}$ ) .....	94 dB; $K_{pA}=3$ dB
Niveau de puissance acoustique ( $L_{WA}$ ) .....	109 dB
- garanti .....	106,9 dB; $K_{WA}=2,35$ dB
Vibration ( $a_{rh}$ ) .....	5,53 m/s <sup>2</sup> ; $K=1,5$ m/s <sup>2</sup>

**Remarques concernant les valeurs sonores et vibratoires**

Les valeurs sonores et de vibration ont été déterminées selon les normes et réglementations citées dans la déclaration de conformité.

**⚠ PRUDENCE !** Troubles auditifs ! Portez une protection auditive.

Les valeurs totales de vibrations et les valeurs d'émissions sonores indiquées ont été calculées selon une méthode d'essai standardisée et peuvent être utilisées comme moyen de comparaison entre un outil électrique et un autre. Les valeurs totales de vibrations et les valeurs d'émissions sonores indiquées peuvent également être utilisées pour une évaluation préliminaire de la charge.

**⚠ AVERTISSEMENT !** Les émissions de vibrations et les émissions sonores pendant l'utilisation réelle de l'outil électrique peuvent différer de la valeur indiquée, en fonction de la manière dont l'outil électrique est utilisé, en particulier du type de pièce à usiner. Il est

nécessaire d'adopter des mesures de sécurité pour protéger l'utilisateur, en fonction de l'exposition aux vibrations estimée au cours de l'utilisation réelle de l'appareil. Il faut à cet égard tenir compte de toutes les parties du cycle d'exploitation (par exemple les temps au cours desquels l'outil électrique est éteint, et ceux au cours desquels il est certes allumé, mais fonctionne hors charge).

**Consignes de sécurité**

Cette section couvre les consignes de sécurité de base relatives à l'utilisation de l'appareil.

**⚠ AVERTISSEMENT !** Une tronçonneuse est un appareil dangereux qui peut provoquer des blessures sérieuses, voire mortelles en cas de mauvaise utilisation ou de négligence. En effet, pour votre sécurité et celle des autres, veuillez toujours vous reporter aux consignes de sécurité ci-après, et en cas de doutes, demandez conseil à un professionnel.

**Signification des consignes de sécurité**

**⚠ DANGER !** Si vous ne suivez pas cette consigne de sécurité, un accident se produira. Cela entraînera des blessures graves, voire la mort.

**⚠ AVERTISSEMENT !** Si vous ne suivez pas cette consigne de sécurité, un accident peut se produire. Cela peut entraîner des blessures graves, voire la mort.

**⚠ PRUDENCE !** Si vous ne suivez pas cette consigne de sécurité, un accident se produira. Cela peut entraîner des blessures physiques mineures ou modérées.

**REMARQUE !** Si vous ne suivez pas cette consigne de sécurité, un accident se produira. Cela peut entraîner des dommages matériels.

**Pictogrammes et symboles**

**Pictogrammes sur l'appareil**

**REMARQUE !** Avant le travail, familiarisez-vous avec tous les éléments de commande. Exercez-vous à manipuler la tronçonneuse et en cas de doutes, demandez des explications sur le fonctionnement, le mode d'action et les techniques d'élagage à un professionnel.

**REMARQUE !** La chaîne de sciage ne tourne pas lorsque le frein de chaîne est enclenché. Débloquez le frein de chaîne en tirant la manette de frein de chaîne en direction de la poignée avant.



Attention !



Lire le mode d'emploi



Utiliser une protection auditive



Utiliser une protection oculaire



Utiliser un casque de protection



Utiliser des gants de protection



Portez des chaussures de sécurité avec semelle solide !



Utilisez des vêtements de protection



Travaillez toujours à deux mains !



L'utilisation de l'appareil est interdite sous la pluie ou dans un environnement humide.



Attention ! Rebond - Pendant le travail, faites attention au rebond de la machine.



Débranchez immédiatement la fiche de contact si le cordon d'alimentation est endommagé, emmêlé ou sectionné.



Puissance acoustique garantie L<sub>WA</sub> en dB(A)



Repère minimum « MIN » sur l'indicateur de niveau d'huile



Graisser la chaîne de sciage



Frein de chaîne



Les appareils électriques ne doivent pas être jetés avec les déchets ménagers.



Classe de protection II (double isolation)

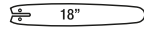

Type de guide-chaîne

**Symbole sous le capot du pignon de chaîne**



Respecter le sens de rotation de la chaîne de sciage. Attention ! Lire la notice d'utilisation.

**Symboles sur le capot du pignon de chaîne**



Sens de rotation de la chaîne de sciage

**Symboles sur le guide-chaîne**



Type de guide-chaîne



Largeur de rainure



Pas de chaîne



Nombre de maillons d'entraînement

**Symboles sur la manette de frein de chaîne**



Frein de chaîne activé



Frein de chaîne désactivé

**Symboles sur l'écrou papillon (capot du pignon de chaîne)**



OUVERT



FERMÉ

**Symboles sur la vis de serrage de la chaîne**



dévisser



tendre

## Bildzeichen Abdeckung Kohlebürsten

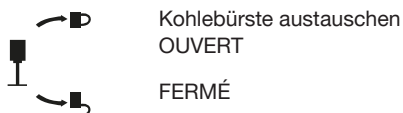

## Symboles sur le flacon d'huile



Conserver hors de portée des enfants

## Avertissements de sécurité généraux pour l'outil électrique

**⚠ AVERTISSEMENT ! Lire tous les avertissements de sécurité, les instructions, les illustrations et les spécifications fournis avec cet outil électrique.** Ne pas suivre les instructions énumérées ci-dessous peut provoquer un choc électrique, un incendie et/ou une blessure sérieuse. **Conserver tous les avertissements et toutes les instructions pour pouvoir s'y reporter ultérieurement.**

Le terme « outil électrique » dans les avertissements fait référence à votre outil électrique alimenté par le secteur (avec cordon d'alimentation) ou votre outil électrique fonctionnant sur batterie (sans cordon d'alimentation).

### 1. SECURITE DE LA ZONE DE TRAVAIL

- a) **Conserver la zone de travail propre et bien éclairée.** Les zones en désordre ou sombres sont propices aux accidents.
- b) **Ne pas faire fonctionner les outils électriques en atmosphère explosive, par exemple en présence de liquides inflammables, de gaz ou de poussières.** Les outils électriques produisent des étincelles qui peuvent enflammer les poussières ou les fumées.
- c) **Maintenir les enfants et les personnes présentes à l'écart pendant l'utilisation de l'outil électrique.** Les distractions peuvent vous faire perdre le contrôle de l'outil.

### 2. SECURITE ELECTRIQUE

- a) **Il faut que les fiches de l'outil électrique soient adaptées au socle. Ne jamais modifier la fiche de quelque façon que ce soit. Ne pas utiliser d'adaptateurs avec des outils électriques à branchement de terre.** Des fiches non modifiées et des socles adap-

tés réduisent le risque de choc électrique.

- b) **Éviter tout contact du corps avec des surfaces reliées à la terre telles que les tuyaux, les radiateurs, les cuisinières et les réfrigérateurs.** Il existe un risque accru de choc électrique si votre corps est relié à la terre.
  - c) **Ne pas exposer les outils électriques à la pluie ou à des conditions humides.** La pénétration d'eau à l'intérieur d'un outil électrique augmente le risque de choc électrique.
  - d) **Ne pas maltraiter le cordon. Ne jamais utiliser le cordon pour porter, tirer ou débrancher l'outil électrique. Maintenir le cordon à l'écart de la chaleur, du lubrifiant, des arêtes vives ou des parties en mouvement.** Des cordons endommagés ou emmêlés augmentent le risque de choc électrique.
  - e) **Lorsqu'on utilise un outil électrique à l'extérieur, utiliser un prolongateur adapté à l'utilisation extérieure.** L'utilisation d'un cordon adapté à l'utilisation extérieure réduit le risque de choc électrique.
  - f) **Si l'usage d'un outil électrique dans un emplacement humide est inévitable, utiliser une alimentation protégée par un dispositif à courant différentiel résiduel (RCD).** L'usage d'un RCD réduit le risque de choc électrique.
- ### 3. SECURITE DES PERSONNES
- a) **Rester vigilant, regarder ce que vous êtes en train de faire et faire preuve de bon sens dans votre utilisation de l'outil électrique. Ne pas utiliser un outil électrique lorsque vous êtes fatigué ou sous l'emprise de drogues, de l'alcool ou de médicaments.** Un moment d'inattention en cours d'utilisation d'un outil électrique peut entraîner des blessures graves.
  - b) **Utiliser un équipement de protection individuelle. Toujours porter une protection pour les yeux.** Les équipements de protection individuelle tels que les masques contre les poussières, les chaussures de sécurité antidérapantes, les casques ou les protections auditives utilisés pour les conditions appropriées réduisent les blessures.

- c) **Éviter tout démarrage intempestif. S'assurer que l'interrupteur est en position arrêt avant de brancher l'outil au secteur et/ou au bloc de batteries, de le ramasser ou de le porter.** Porter les outils électriques en ayant le doigt sur l'interrupteur ou brancher des outils électriques dont l'interrupteur est en position marche est source d'accidents.
- d) **Retirer toute clé de réglage avant de mettre l'outil électrique en marche.** Une clé laissée fixée sur une partie tournante de l'outil électrique peut donner lieu à des blessures.
- e) **Ne pas se précipiter. Garder une position et un équilibre adaptés à tout moment.** Cela permet un meilleur contrôle de l'outil électrique dans des situations inattendues.
- f) **S'habiller de manière adaptée. Ne pas porter de vêtements amples ou de bijoux. Garder les cheveux et les vêtements à distance des parties en mouvement.** Des vêtements amples, des bijoux ou les cheveux longs peuvent être pris dans des parties en mouvement.
- g) **Si des dispositifs sont fournis pour le raccordement d'équipements pour l'extraction et la récupération des poussières, s'assurer qu'ils sont connectés et correctement utilisés.** Utiliser des collecteurs de poussière peut réduire les risques dus aux poussières.
- h) **Rester vigilant et ne pas négliger les principes de sécurité de l'outil sous prétexte que vous avez l'habitude de l'utiliser.** Une fraction de seconde d'inattention peut provoquer une blessure grave.
4. **UTILISATION ET ENTRETIEN DE L'OUTIL ELECTRIQUE**
- a) **Ne pas forcer l'outil électrique. Utiliser l'outil électrique adapté à votre application.** L'outil électrique adapté réalise mieux le travail et de manière plus sûre au régime pour lequel il a été construit.
- b) **Ne pas utiliser l'outil électrique si l'interrupteur ne permet pas de passer de l'état de marche à arrêt et inversement.** Tout outil électrique qui ne peut pas être commandé par l'interrupteur est dangereux et il faut le réparer.
- c) **Débrancher la fiche de la source d'alimentation et/ou enlever le bloc de batteries, s'il est amovible, avant tout réglage, changement d'accessoires ou avant de ranger l'outil électrique.** De telles mesures de sécurité préventives réduisent le risque de démarrage accidentel de l'outil électrique.
- d) **Conserver les outils électriques à l'arrêt hors de la portée des enfants et ne pas permettre à des personnes ne connaissant pas l'outil électrique ou les présentes instructions de le faire fonctionner.** Les outils électriques sont dangereux entre les mains d'utilisateurs novices.
- e) **Observer la maintenance des outils électriques et des accessoires. Vérifier qu'il n'y a pas de mauvais alignement ou de blocage des parties mobiles, des pièces cassées ou toute autre condition pouvant affecter le fonctionnement de l'outil électrique. En cas de dommages, faire réparer l'outil électrique avant de l'utiliser.** De nombreux accidents sont dus à des outils électriques mal entretenus.
- f) **Garder affûtés et propres les outils permettant de couper.** Des outils destinés à couper correctement entretenus avec des pièces coupantes tranchantes sont moins susceptibles de bloquer et sont plus faciles à contrôler.
- g) **Utiliser l'outil électrique, les accessoires et les lames etc., conformément à ces instructions, en tenant compte des conditions de travail et du travail à réaliser.** L'utilisation de l'outil électrique pour des opérations différentes de celles prévues peut donner lieu à des situations dangereuses.
- h) **Il faut que les poignées et les surfaces de préhension restent sèches, propres et dépourvues d'huiles et de graisses.** Des poignées et des surfaces de préhension glissantes rendent impossibles la manipulation et le contrôle en toute sécurité de l'outil dans les situations inattendues.
5. **MAINTENANCE ET ENTRETIEN**
- a) **Faire entretenir l'outil électrique par un réparateur qualifié utilisant uniquement des pièces de rechange identiques.**

Cela assure le maintien de la sécurité de l'outil électrique.

## Consignes de sécurité relatives aux tronçonneuses

- a) **Pendant le fonctionnement de la scie, tenez toutes les parties de votre corps éloignées de la chaîne de sciage.** Avant de démarrer la scie, assurez-vous que rien ne touche la chaîne de sciage. Pendant le travail avec une tronçonneuse, un moment d'inattention peut provoquer le happement de vêtements ou de parties du corps par la chaîne de sciage.
- b) **Tenez toujours la tronçonneuse avec votre main droite sur la poignée arrière et votre main gauche sur la poignée avant.** Le maintien de la tronçonneuse dans une posture inversée augmente le risque de blessure et ne doit pas être appliqué.
- c) **Maintenez la tronçonneuse uniquement par les surfaces isolées des poignées, car la chaîne de sciage peut entrer en contact avec des câbles électriques cachés.** Le contact de la chaîne de sciage avec un câble sous tension peut également mettre les parties métalliques sous tension et provoquer une électrocution.
- d) **Portez des lunettes de protection. D'autres équipements de protection pour les oreilles, la tête, les mains, les jambes et les pieds sont recommandés.** Des vêtements de protection adaptés réduisent le risque de blessures lié à la projection de copeaux et au contact fortuit avec la chaîne de sciage.
- e) **Ne travaillez pas avec la tronçonneuse sur un arbre, une échelle, un toit ou un emplacement instable.** Une telle utilisation implique un risque sérieux de blessures.
- f) **Veillez à toujours être stable et utilisez la tronçonneuse uniquement lorsque vous êtes sur un support fixe, sûr et plat.** Un support glissant ou des surfaces au sol instables peuvent occasionner une perte d'équilibre ou la perte de contrôle de la tronçonneuse.
- g) **Lorsque vous coupez une branche sous tension, n'oubliez pas qu'elle peut rebondir.** Lorsque la tension dans les fibres de bois est libérée, la branche

tendue peut toucher l'utilisateur et/ou faire perdre le contrôle de la tronçonneuse.

- h) **Soyez particulièrement prudent pendant la coupe de taillis et de jeunes arbres.** Du matériau fin peut se coincer dans la chaîne de sciage et se rabattre sur vous ou vous déséquilibrer.
- i) **Lorsqu'elle est éteinte, portez la tronçonneuse par la poignée avant, la chaîne de sciage éloignée de votre corps. Toujours mettre le cache de protection pendant le transport ou le rangement de la tronçonneuse.** Une manipulation méticuleuse de la tronçonneuse réduit la probabilité d'un contact accidentel avec la chaîne de sciage en marche.
- j) **Veillez suivre les consignes pour le graissage, la tension de la chaîne et le remplacement du rail de guidage et de la chaîne.** Une chaîne incorrectement tendue ou graissée peut se rompre ou présenter un risque aggravé de rebonds.
- k) **Scier uniquement du bois. Ne pas utiliser la tronçonneuse pour des travaux pour lesquels elle n'est pas conçue. Exemple : n'utilisez pas la tronçonneuse pour scier du métal, du plastique, des murs ou des matériaux de construction qui ne sont pas en bois.** L'utilisation de la tronçonneuse pour des travaux non conformes aux dispositions peut provoquer des situations dangereuses.
- l) **Ne tentez pas d'abattre un arbre si vous n'avez pas une perception claire des risques et de la façon de les éviter.** L'utilisateur ou d'autres personnes peuvent être gravement blessés par la chute d'un arbre.

## Autres consignes de sécurité

- **⚠ AVERTISSEMENT !** Pendant son fonctionnement, cet outil électrique génère un champ électromagnétique. Ce champ peut dans certaines circonstances nuire aux implants médicaux actifs ou passifs. Pour réduire le risque de blessures graves voire mortelles, nous recommandons aux personnes porteuses d'implants médicaux de consulter leur médecin et le fabricant de l'implant médical avant d'utiliser la machine.

- Placez le cordon de sorte qu'il ne soit pas bloqué par des branches ou autres pendant le sciage.
- Utilisez un disjoncteur à courant de défaut (Residual Current Device) avec un courant de déclenchement de 30 mA ou moins.
- Utilisez uniquement des câbles électriques autorisés de type H07RN-F d'une longueur maximale de 75 m et adaptés à l'utilisation en extérieur. La section des torons du câble électrique doit être de 2,5 mm<sup>2</sup> minimum. Déroulez toujours entièrement un dérouleur de câble avant utilisation. Vérifiez la présence de détériorations sur le câble d'alimentation.
- Respectez à la lettre les instructions de maintenance, de contrôle et de service dans cette notice. Des dispositifs de protection et pièces endommagées doivent être réparés ou remplacés correctement par notre centre de SAV sauf mention contraire dans la notice d'utilisation.
- N'utilisez pas la tronçonneuse sans lubrification. Pour cela, utilisez uniquement des lubrifiants recommandés.
- Si vous utilisez une tronçonneuse pour la première fois, entraînez-vous à la coupe de bois rond sur un chevalet de sciage ou un support.
- Si le cordon de l'outil électrique est endommagé, il doit être remplacé par un cordon spécialement préparé, disponible auprès du service après-vente.
- Lorsqu'un remplacement du cordon est nécessaire, nous recommandons que l'exécution soit prise en charge par le fabricant ou son représentant (par exemple, l'atelier agréé, le service client, etc.).

## Causes et préventions des rebonds par l'opérateur

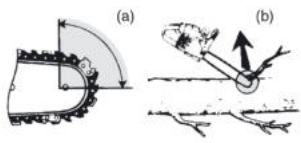

- se referme et coince la lame de sciage dans la découpe (Fig. b).
  - Ce contact peut dans certains cas provoquer une réaction inverse soudaine, qui projette le guide-chaîne vers le haut et vers l'opérateur (Fig. a).
  - Le coincement de la chaîne de sciage dans la partie supérieure du guide-chaîne peut rapidement projeter ce dernier vers l'opérateur.
  - L'une ou l'autre de ces réactions peuvent vous faire perdre le contrôle de la tronçonneuse et provoquer de graves blessures corporelles. Ne vous fiez pas uniquement aux dispositifs de sécurité intégrés dans votre tronçonneuse. En tant qu'utilisateur d'une tronçonneuse, vous devez prendre différentes mesures pour éviter les accidents et les blessures pendant vos travaux de coupe.
- Les rebonds résultent d'une mauvaise utilisation de la tronçonneuse et/ou de conditions ou procédures d'exécution incorrectes, et peuvent être évités en prenant les précautions adéquates énoncées ci-dessous :
- **Maintenez fermement les deux mains sur la tronçonneuse, les pouces et les doigts enserrant les poignées de la tronçonneuse, et positionnez votre corps et vos bras de manière à pouvoir résister aux forces de rebond.** L'opérateur peut contrôler les forces de rebond s'il prend les précautions nécessaires. Ne lâchez pas la tronçonneuse.
  - **Ne surestimez pas vos capacités et n'effectuez pas de coupes en hauteur (au-dessus des épaules).** Cela permet d'éviter le contact accidentel de l'extrémité et de mieux contrôler la tronçonneuse dans des situations inattendues.
  - **Utilisez uniquement des guides-chaînes et chaînes de sciage de rechange spécifiés par le fabricant.** Des guides-chaînes et chaînes de sciage de rechange inappropriés peuvent provoquer une rupture de la chaîne et/ou un rebond.
  - **Suivez les instructions du fabricant concernant l'affûtage et l'entretien de la chaîne de sciage.** Une diminution de la hauteur de la jauge de profondeur peut provoquer un risque accru de rebond.
- Un rebond peut apparaître lorsque le nez ou l'extrémité du guide-chaîne entre en contact avec un objet, ou lorsque le bois

## Risques résiduels

Même si cet appareil est utilisé d'une manière conforme, il reste toujours des risques résiduels. Les risques suivants peuvent exister dans le cadre de la construction et l'exécution de cet appareil :

- Dégâts auditifs, si aucune protection auditive appropriée n'est portée.
- Dommages à la santé, résultants des oscillations main-bras, lorsque l'appareil est utilisé trop longtemps ou qu'il n'est pas utilisé ou entretenu correctement.
- Blessures par coupure

**⚠ AVERTISSEMENT !** Risque lié au champ électromagnétique généré pendant le fonctionnement de l'appareil. Le champ peut dans certaines circonstances nuire aux implants médicaux actifs ou passifs. Pour réduire les risques de blessures graves voire mortelles, nous recommandons aux personnes porteuses d'implants médicaux de consulter leur médecin, ainsi que le fabricant de leur implant médical avant d'utiliser l'appareil.

## Préparation

**⚠ AVERTISSEMENT !** Risque de blessures lié au démarrage involontaire de l'appareil. Branchez la fiche dans la prise de courant uniquement lorsque l'appareil est entièrement prêt à être utilisé.

### Dispositifs de sécurité

Pour protéger l'utilisateur et l'appareil, les dispositifs de sécurité suivants sont installés :

#### Poignée arrière (1) avec protège-mains arrière (11)

- Protège la main contre les branches, les rameaux et le déraillement de la chaîne de sciage.

#### Manette de frein de chaîne/protège-mains avant (2)

- La chaîne de sciage ne fonctionne pas lorsque le frein de chaîne est enclenché.
- Arrête immédiatement la chaîne de sciage en cas de rebond.
- Il est également possible d'actionner manuellement la manette.
- Protège la main gauche de l'utilisateur, lorsque celle-ci dérape de la poignée avant.

#### Chaîne de sciage (4) à faible rebond

- Aide à intercepter les rebonds grâce à des dispositifs de sécurité spécialement conçus.

#### Attrape-chaîne (6)

- Réduit le risque de blessures, lorsque la chaîne de sciage déraile ou se casse.

#### Verrouillage d'enclenchement (16)

- Le verrouillage d'enclenchement doit être déverrouillé pour démarrer l'appareil.

#### Interrupteur Marche/Arrêt (17) avec arrêt immédiat de la chaîne

- L'appareil démarre immédiatement en relâchant l'interrupteur Marche/Arrêt.

#### Butée à griffe (21)

- Renforce la stabilité lors de la réalisation de coupes verticales.
- Facilite le sciage.

## Fonctionnement

### Avant l'utilisation

**⚠ AVERTISSEMENT !** Risque de blessures ! Lorsque vous effectuez des travaux avec la chaîne de sciage, portez toujours des gants de protection et utilisez uniquement des pièces d'origine. Avant d'effectuer tous travaux sur la tronçonneuse, débranchez la fiche mâle de la prise de courant. Avant l'utilisation de la tronçonneuse, suivez les étapes suivantes :

- le cas échéant, *Monter la chaîne de scie et le guide-chaîne*, p. 60
- *Tendre la chaîne de sciage*, p. 60
- *Remplir d'huile*, p. 55
- *Vérifier le frein de chaîne*, p. 54
- vérifier le dispositif de lubrification automatique

### Vérifier le frein de chaîne

#### Remarques

- La chaîne de sciage ne fonctionne pas lorsque le frein de chaîne est enclenché.
- **⚠ DANGER !** Risque de blessures par la chaîne de sciage qui termine sa course. Si le frein de chaîne ne fonctionne pas correctement, vous ne devez pas utiliser la tronçonneuse. Adressez-vous au Centre de SAV.

#### Procédure

1. Placez l'appareil sur une surface plane.
2. Branchez l'appareil au secteur.

3. Débloquez le frein de chaîne en glissant la manette de frein de chaîne (2) contre la poignée avant (15).
4. Tenez l'appareil fermement à deux mains : la main droite sur la poignée arrière (1), la main gauche sur la poignée avant (15). Le pouce et les doigts doivent enserrer fermement les poignées.
5. Mettez l'appareil en marche.
6. Lorsque le moteur tourne, actionnez la manette de frein de chaîne (2) avec la main gauche. À cet effet, écarter la manette de frein de chaîne (2) de la poignée avant (15).  
La chaîne de sciage devrait s'arrêter brutalement.
7. Si le frein de chaîne fonctionne correctement, relâchez l'interrupteur Marche/ Arrêt (17) et desserrez le frein de chaîne.

### Vérifier le graissage de la chaîne

**REMARQUE !** Si vous utilisez la tronçonneuse avec trop peu d'huile, le rendement de coupe et la durée de vie de la chaîne de sciage diminuent, car la chaîne de sciage s'émousse rapidement. Vous constaterez le manque d'huile par l'apparition de fumée ou la décoloration du guide-chaîne. Assurez-vous que de l'huile est toujours appliquée sur la chaîne.

### Remarques

- Avant de démarrer le travail, vérifiez le niveau d'huile.
- Pendant l'utilisation, vous pouvez contrôler la lubrification de la chaîne à tout moment.

### Procédure

1. Pendant que la chaîne de sciage tourne : Tenez la chaîne de sciage au-dessus d'un support clair. Inspectez la trace d'huile. La tronçonneuse ne doit pas entrer en contact avec le sol !
  - **Trace d'huile importante** : la tronçonneuse fonctionne parfaitement
  - **Trace d'huile faible** : régler le débit d'huile
  - **Aucune trace d'huile** : Nettoyer le passage d'huile

### Remplir d'huile

**⚠ AVERTISSEMENT !** Risque d'incendie !  
Veillez à toujours éteindre l'appareil et à lais-

ser refroidir le moteur avant d'y verser de l'huile pour chaînes.

**REMARQUE !** Si vous utilisez la tronçonneuse avec trop peu d'huile, le rendement de coupe et la durée de vie de la chaîne de sciage diminuent, car la chaîne de sciage s'émousse rapidement. Vous constaterez le manque d'huile par l'apparition de fumée ou la décoloration du guide-chaîne. Assurez-vous que de l'huile est toujours appliquée sur la chaîne.

Dès que la chaîne fonctionne, l'huile est acheminée vers le guide-chaîne (3).

- Contrôlez régulièrement le niveau d'huile et faites l'appoint si le niveau d'huile est faible. Capacité du réservoir : 130 cm<sup>3</sup>
- Utilisez de l'huile bio pour chaînes qui contient des additifs réduisant le frottement et l'usure. Ou utilisez de l'huile lubrifiante pour chaînes avec une faible part d'additifs adhérents.
- Videz le réservoir d'huile en cas de non-utilisation prolongée (6-8 semaines).

### Procédure

1. Basculez l'appareil sur le côté de sorte que le bouchon du réservoir (14) soit orienté vers le haut.
2. Dévissez le bouchon du réservoir (14).
3. Versez l'huile bio pour chaînes dans le réservoir.
4. Essuyez l'huile éventuellement renversée.
5. Revissez le bouchon du réservoir (14).

### Mise en marche et arrêt

#### Conditions préalables

- Le guide-chaîne (3), la chaîne de sciage (4) et le capot du pignon de chaîne (9) sont correctement montés.
- Suffisamment d'huile pour chaîne dans le réservoir. Faites l'appoint le cas échéant d'huile pour chaîne (*Remplir d'huile*, p. 55).
- La tension du réseau correspond à celle indiquée sur la plaque signalétique de l'appareil.

#### Procédure (Fig. C)

1. Formez à partir de l'extrémité du câble de rallonge une boucle et accrochez celle-ci au dispositif anti-traction (12) sur la poignée arrière (1).
2. Branchez l'appareil au secteur.

3. Débloquez le frein de chaîne en tirant la manette de frein de chaîne (2) en direction de la poignée avant (15).
4. Tenez la tronçonneuse fermement à deux mains : la main droite sur la poignée arrière (1), la main gauche sur la poignée avant (15). Le pouce et les doigts doivent enserrer fermement les poignées.
5. Avant le démarrage, assurez-vous que la tronçonneuse n'est en contact avec aucun objet.
6. Pour la mise en marche, actionnez le verrouillage d'enclenchement (16) avec le pouce et appuyez sur l'interrupteur Marche/Arrêt (17). La tronçonneuse fonctionne à vitesse maximale. Relâchez le verrouillage d'enclenchement (16).
7. Relâchez l'interrupteur Marche/Arrêt (17) pour éteindre la tronçonneuse. Une commutation permanente n'est pas possible.

## Techniques de sciage

**⚠ AVERTISSEMENT !** Risque de blessures ! Si la chaîne de sciage est coincée, n'essayez pas de dégager la tronçonneuse par la force. Arrêtez le moteur et utilisez un bras de levier ou une cale pour dégager la tronçonneuse.

- Lors de travaux de sciage en pente, stationnez toujours au-dessus du tronc d'arbre.
- Retirez de l'arbre la saleté, les pierres, les morceaux d'écorce décollés, les clous, les agrafes et les fils.
- Pendant le sciage ou ensuite, la chaîne de sciage ne doit entrer en contact ni avec le sol ni avec un autre objet.
- Vous aurez un meilleur contrôle si vous sciez avec la partie inférieure du guide-chaîne (avec la chaîne de sciage tirant) et non avec la partie supérieure du guide-chaîne (avec la chaîne de sciage poussant).
- Veillez à ce que la chaîne de sciage ne se coince pas dans le trait de scie. Le tronc d'arbre ne doit pas casser ou s'écailler.
- Respectez les consignes de prudence pour prévenir le rebond (*Causes et préventions des rebonds par l'opérateur*, p. 53)
- Réduisez la pression d'applique en fin de coupe sans toutefois réduire votre préhension ferme des poignées de la tronçonneuse afin de rester entièrement

maître de la situation lorsque le sciage est presque terminé.

- Pendant la coupe, la tronçonneuse peut déraiper de façon inopinée. Cela arrive notamment lorsque le rail n'accroche pas sur une surface ronde, lisse ou dure ou en cas de sciage avec la pointe du rail. Maintenez toujours fermement la tronçonneuse à deux mains, assurez votre position et évitez de commencer avec seulement la pointe du rail.
- Une fois la coupe terminée, attendez que la tronçonneuse s'immobilise avant de retirer cette dernière.
- Éteignez toujours le moteur de la tronçonneuse avant de passer d'un arbre au suivant.

## Abattre des arbres

**⚠ AVERTISSEMENT !** L'abattage d'arbres requiert beaucoup d'expérience. N'abattez des arbres que si vous êtes sûr de pouvoir manipuler la tronçonneuse. N'utilisez en aucun cas la tronçonneuse si vous ne sentez pas à l'aise.

**⚠ PRUDENCE !** N'abattez pas d'arbres si le vent souffle fort ou dans des directions variables, s'il existe un risque de dégâts matériels ou si l'arbre peut chuter sur des lignes électriques. Lors de l'abattage des arbres, il faut veiller à n'exposer personne à des risques, à ne toucher aucune ligne/conduite d'alimentation et à ne provoquer aucun dégât matériel. Si un arbre devait entrer en contact avec une ligne d'alimentation, il convient de prévenir immédiatement la compagnie de distribution.

**⚠ PRUDENCE !** Pour des raisons de sécurité, nous déconseillons aux utilisateurs inexpérimentés d'abattre un tronc d'arbre avec un guide-chaîne d'une longueur inférieure au diamètre du tronc.

- Veillez à ce qu'aucune personne ni aucun animal ne se trouve à proximité de la zone de travail. La distance de sécurité entre l'arbre à abattre et la zone de travail la plus proche doit s'élever à 2,5 fois la longueur de l'arbre.
- Vérifiez la direction de la chute. L'utilisateur doit pouvoir se déplacer en toute sécurité à proximité de l'arbre tombé afin de pouvoir couper facilement le bois en longueur et l'ébrancher. Il faut évi-

ter que l'arbre qui tombe se prenne dans un autre arbre.

- Observez la direction naturelle de la chute, qui dépend de l'inclinaison et de la torsion de l'arbre, du sens du vent, de la position des branches les plus grosses et du nombre de branches.
- Dans le cas de travaux de sciage en pente, positionnez-vous dans le terrain au-dessus de l'arbre à abattre. Après l'abattage, l'arbre va probablement rouler ou glisser en bas de la pente.
- Les petits arbres d'un diamètre de 15 à 18 cm peuvent généralement être sciés avec une seule coupe.
- Pour les arbres d'un diamètre plus grand, il est nécessaire de pratiquer des coupes d'entaille et une coupe d'abattage (Fig. L).
- Si deux ou plusieurs personnes s'occupent simultanément les unes de tronçonner à la longueur et les autres d'abattre, il faudrait que la distance entre celles qui abattent et celles qui tronçonnent représente deux fois la hauteur de l'arbre qu'il s'agit d'abattre.

Dès que vous avez terminé l'opération de sciage, décalez la protection auditive afin de pouvoir entendre les sons et signaux d'alerte.

### Procédure

#### 1. Ébrancher (Fig. J)

Retirez les branches qui pendent vers le bas en coupant au-dessus de la branche. Ne retirez jamais des branches situées au-dessus de vos épaules.

#### 2. Zone de repli (Fig. I)

Retirez les broussailles présentes autour de l'arbre afin de faciliter le repli. La zone de repli (1) doit se situer à environ 45° en décalé derrière la direction de chute (2) prévue.

#### 3. Découper une entaille d'abattage (A) (Fig. L)

Pratiquez une entaille d'abattage dans la direction dans laquelle l'arbre doit tomber. Commencez par la coupe horizontale inférieure. La profondeur de coupe doit être environ de 1/3 du diamètre du tronc. Pratiquez maintenant une coupe de scie en biais avec un angle de coupe d'environ 45°, à partir du haut, qui rejoint exactement la coupe de scie inférieure.

Cette précaution empêche de coincer la chaîne de sciage ou le rail de guidage lorsque vous pratiquez la deuxième coupe d'entaille.

**⚠ AVERTISSEMENT !** Ne montez jamais sur un arbre entaillé.

#### 4. Coupe d'abattage (B) (Fig. L)

Exécutez la coupe d'abattage de l'autre côté du tronc. Placez-vous à gauche du tronc d'arbre, et sciez avec la chaîne de sciage tirante (avec le dessous du guide-chaîne). La coupe d'abattage doit passer horizontalement à 5 cm minimum au-dessus de la coupe d'entaille horizontale. La profondeur doit permettre que la distance par rapport à la ligne de la coupe d'entaille corresponde au moins à 1/10 du diamètre du tronc. La partie du tronc restée non sciée forme une nervure (un bandeau d'abattage). Cette nervure empêche l'arbre de se tordre et de chuter dans la mauvaise direction. Ne sciez pas cette nervure de part en part.

Lorsque la coupe d'abattage approche de la nervure, l'arbre devrait déjà commencer à chuter. S'il s'avère que l'arbre ne chute pas dans la bonne direction, ou s'il s'incline en arrière et que la chaîne de sciage reste coincée, interrompez la coupe d'abattage. Pour ouvrir la fente de sciage et amener l'arbre sur la ligne de chute souhaitée, enfoncez des coins en bois, en plastique ou en aluminium.

5. Introduisez un coin d'abattage dans la coupe d'abattage dès que la profondeur de coupe le permet, afin d'éviter un blocage du guide-chaîne (Fig. M).
6. Si le diamètre de tronc est supérieur à la longueur du guide-chaîne, effectuez deux coupes (Fig. N).
7. Après la réalisation de la coupe d'abattage, l'arbre tombe tout seul ou à l'aide du coin d'abattage.

**⚠ AVERTISSEMENT !** Dès que l'arbre commence à tomber, retirez la tronçonneuse de la coupe, arrêtez le moteur et posez la tronçonneuse et quittez la zone de travail par la voie de repli. Faites attention à la chute des branches et à ne pas trébucher.

### Ébrancher

Le terme « ébrancher » désigne le retrait de branches et de rameaux d'un arbre abattu.

**▲ PRUDENCE !** Risque de blessures ! Ne sciez jamais de branches lorsque vous êtes sur le tronc. Surveillez la zone de rebond lorsque des branches sont sous tension.

#### (Fig. J)

- Ne supprimez les rameaux d'appui qu'après le tronçonnage.
- Sciez les branches sous tension du bas vers le haut afin d'empêcher que l'appareil ne se coince.
- Pour le sciage de branches plus épaisses, utilisez la même technique qu'à la section *Tronçonner*, p. 58.
- Travaillez à gauche du tronc et le plus près possible de l'appareil. Si possible, le poids de l'appareil repose sur le tronc.
- Changez d'endroit pour scier des branches situées de l'autre côté du tronc.
- Tronçonnez séparément les branches ramifiées. Dans un premier temps, laissez en place les branches importantes orientées vers le bas et qui soutiennent l'arbre.
- En un passage, sciez les branches plus petites.

#### Tronçonner

Le tronçonnage est le sciage en petits tronçons de troncs d'arbre abattus.

- Veillez à vous tenir sur une surface sûre et à ce que le poids de votre corps soit bien réparti sur les deux pieds.
- Dans la mesure du possible, étayez le tronc. Des branches, poutres ou cales devraient être insérées sous le tronc pour l'étayer.
- Veillez à ce que la chaîne de sciage ne se coince pas dans le sol pendant le sciage.
- Sur un terrain en pente, positionnez-vous au-dessus du tronc.

#### Techniques de tronçonnage

##### Le tronc repose sur le sol (Fig. E)

Sciez le tronc sur toute sa hauteur en commençant par le haut et veillez à la fin de la coupe à ne pas toucher le sol. S'il est possible de tourner le tronc, sciez-le au 2/3 de sa hauteur. Tournez ensuite le tronc et sciez le reste du tronc en commençant par le haut.

##### Le tronc est soutenu à une extrémité (Fig. F)

Sciez d'abord, du bas vers le haut (avec la partie supérieure du guide-chaîne), 1/3 du diamètre du tronc afin d'éviter les éclats. Sciez ensuite du haut vers le bas (avec la

partie inférieure du guide-chaîne) sur la première entaille afin d'éviter un coincement.

##### Le tronc est soutenu aux deux extrémités (Fig. G)

Sciez d'abord, du haut vers le bas (avec la partie inférieure du guide-chaîne), 1/3 du diamètre du tronc. Sciez ensuite du bas vers le haut (avec la partie supérieure du guide-chaîne), jusqu'à ce que les entailles se rejoignent.

##### Sciage sur un chevalet de sciage (Fig. H)

Maintenez la tronçonneuse solidement avec les deux mains et guidez la machine devant le corps pendant le sciage. Lorsque le tronc est sectionné, guidez la machine à droite en passant devant votre corps (1). Gardez le bras gauche aussi droit que possible (2). Faites attention à la chute du tronc. Positionnez-vous de sorte que le tronc sectionné ne représente aucun danger. Faites attention à vos pieds. Le tronc sectionné pourrait provoquer des blessures en chutant. Gardez l'équilibre (3).

## Nettoyage, entretien et stockage

### ▲ AVERTISSEMENT ! Électrocution !

Risque de blessures lié au démarrage involontaire de l'appareil. Protégez-vous lors des travaux de maintenance et de nettoyage. Éteignez l'appareil et débranchez sa fiche d'alimentation de la prise de courant.

Faites effectuer les travaux de réparation et de maintenance qui ne sont pas mentionnés dans cette notice par notre Centre de service après-vente. Utilisez exclusivement des pièces de rechange d'origine.

**▲ PRUDENCE !** Lorsqu'elle est rangée sur le côté ou à l'envers, la tronçonneuse peut libérer de l'huile après utilisation et de l'huile peut fuir. C'est un processus normal lié à l'orifice d'aération nécessaire sur le bord supérieur du réservoir et cela ne constitue pas un motif de réclamation. Dans la mesure où chaque tronçonneuse est contrôlée et testée avec de l'huile pendant la production, il est possible malgré le vidage qu'un petit résidu soit encore présent dans le réservoir qui salit légèrement le boîtier avec de l'huile pendant le transport. Veuillez nettoyer le boîtier avec un chiffon.

## Nettoyage

**⚠ AVERTISSEMENT !** Électrocution ! Ne nettoyez jamais l'appareil au jet d'eau.

**⚠ PRUDENCE !** Blessures par coupure ! Portez des gants indéchirables lorsque vous manipulez la chaîne de sciage ou le guide-chaîne.

**REMARQUE !** Risque de dommages. Les substances chimiques peuvent attaquer les pièces en plastique de l'appareil. N'utilisez aucun produit de nettoyage ou solvants.

Nettoyez la machine minutieusement. Vous prolongerez ainsi la durée de vie de la machine et éviterez les accidents.

### Nettoyage après chaque utilisation

- Assurez-vous toujours que les poignées sont exemptes d'huile ou de graisse. Nettoyez les poignées le cas échéant avec un chiffon humide plongé dans une eau savonneuse.
- Nettoyez la chaîne de sciage. Pour le nettoyage de la chaîne de sciage, n'utilisez aucun liquide. Après le nettoyage, huilez

légèrement la chaîne de sciage avec de l'huile pour chaîne.

- Pour le nettoyage, enlevez également le capot du pignon de chaîne (9) afin de pouvoir accéder à cet endroit.
- Nettoyez le guide-chaîne (3).
- Nettoyez les ouïes d'aération et les surfaces de la machine avec un pinceau ou un chiffon sec.
- Nettoyez le passage d'huile (26) afin de garantir une lubrification parfaite et automatique de la chaîne de sciage pendant le fonctionnement. Pour vous aider, prenez un pinceau ou un chiffon afin d'essuyer les résidus du passage d'huile.

## Maintenance

### Intervalles d'entretien

Effectuez à intervalles réguliers les travaux d'entretien énoncés dans le tableau suivant. Un entretien régulier de votre appareil en allongera la durée de vie. En outre, vous obtiendrez des rendements de coupe optimaux et éviterez des accidents.

Partie de la machine	Action	Avant chaque utilisation	Après 10 heures de service	Après chaque utilisation
Composants du frein de chaîne	Contrôle visuel, remplacer si nécessaire	✓		
Pignon de chaîne (28)	Contrôle visuel, remplacer si nécessaire	✓		
Chaîne de sciage (4)	Vérifier, huiler, affûter ou remplacer la chaîne de sciage si nécessaire	✓		
Chaîne de sciage (4)	Nettoyer et huiler la chaîne de sciage			✓
Guide-chaîne (3)	<i>Entretien le guide-chaîne, p. 62</i>	✓		✓
Guide-chaîne (3)	<i>Retourner la lame, p. 62</i>		✓	
Dispositif de lubrification automatique	Vérifier, et le cas échéant nettoyer le passage d'huile	✓		

### Démonter le guide-chaîne et la chaîne de sciage

**⚠ PRUDENCE !** Blessures par coupure ! Portez des gants indéchirables lorsque vous manipulez la chaîne de sciage ou le guide-chaîne.

#### Procédure (Fig. B)

- Débranchez la fiche secteur.
- Placez l'appareil sur une surface plane.

- Désactivez le frein de chaîne : tirez la manette de frein de chaîne (2) vers l'arrière en direction de la poignée avant (15). Vous ne pouvez remonter le capot du pignon de chaîne (9) que lorsque la bande de frein de chaîne est détendue.
- Desserrez la tension de la chaîne : Tournez la vis de tension de la chaîne (8) ↺.
- Retirez le capot du pignon de chaîne (9) : tournez l'écrou papillon (7) ↺.

6. Glissez le guide-chaîne (3) dans le sens du pignon de chaîne (28).  
Vous pouvez retirer la chaîne de sciage (4) et le guide-chaîne (3).
7. Nettoyez la rainure du guide-chaîne. Des dépôts de salissures présents peuvent faire dérailler la chaîne de sciage (4) hors du rail.
8. Vérifiez l'usure ou la détérioration du pignon de chaîne (28). En cas d'usure ou d'endommagement :  
Adressez-vous au Centre de SAV.

### Remplacer la chaîne de sciage et le guide-chaîne

Avant de changer la chaîne de sciage, il convient de nettoyer la rainure du rail de guidage, car les dépôts de salissures présents peuvent faire dérailler la chaîne de sciage hors du rail. Les dépôts peuvent aussi absorber la graisse pour chaîne. Par conséquent, la graisse pour chaîne n'atteindrait pas, ou du moins pas suffisamment, la partie inférieure du rail et le graissage en serait amoindri.

#### Conditions préalables

- *Démonter le guide-chaîne et la chaîne de sciage, p. 59*

#### Procédure (Fig. B)

1. Remplacez le guide-chaîne (3)/la chaîne de sciage (4).
2. Montez le guide-chaîne (3) et la chaîne de sciage (4) comme décrit à la section *Monter la chaîne de scie et le guide-chaîne, p. 60*.

### Monter la chaîne de scie et le guide-chaîne

**▲ PRUDENCE !** Risque de blessures lié au démarrage involontaire de l'appareil. Éteignez l'appareil et débranchez sa fiche de la prise de courant. Assurez-vous que toutes les pièces en mouvement sont à l'arrêt complet

**▲ PRUDENCE !** Blessures par coupure ! Portez des gants indéchirables lorsque vous manipulez la chaîne de sciage ou le guide-chaîne.

#### Procédure (Fig. B)

1. Placez l'appareil sur une surface plane.
2. Retirez le capot du pignon de chaîne (9) : tournez l'écrou papillon (7) ∪.
3. Installez la chaîne de sciage (4) en formant une boucle de telle manière que

les bords de coupe soient orientés dans le sens horaire. Pour déterminer l'orientation de la chaîne de sciage (4), servez-vous du symbole sous le pignon de chaîne (28).



Sens de rotation de la chaîne de sciage

4. Placez le guide-chaîne (3) sur le boulon du guide-chaîne (27) et glissez-le près du pignon de chaîne (28).
5. Enfilez la chaîne de sciage (4) au-dessus du pignon de chaîne (28).
6. Posez la chaîne de sciage (4) sur la partie supérieure du guide-chaîne (3) dans la rainure du guide-chaîne. Commencez par le pignon de chaîne (28). C'est normal si la chaîne de sciage (4) pend.
7. Tirez le guide-chaîne (3) vers l'avant pour tendre la chaîne de sciage (4).
8. Placez le capot du pignon de chaîne (9). Pour cela, il faut d'abord insérer l'ergot (29) présent sur le capot du pignon de chaîne (9) dans le logement prévu à cet effet sur l'appareil.  
Veillez à ce que la goupille de serrage de chaîne (30) pénètre dans le logement (31).
9. Serrez l'écrou papillon (7) avec une force modérée ∩.
10. Tendre la chaîne de sciage : Tournez la vis de tension de la chaîne (8) ∪.
11. Resserrez fermement l'écrou papillon (7) ∩.

### Tendre la chaîne de sciage

**REMARQUE !** Ne pas retendre ou changer la chaîne de sciage lorsqu'elle est chaude, puisqu'elle se rétracte un peu lorsqu'elle refroidit. Le non-respect de cette recommandation peut causer des dommages au rail de guidage ou au moteur, puisque dans ce cas, la chaîne de sciage est trop serrée sur le guide-chaîne.

Le fait de tendre la chaîne de sciage régulièrement améliore la sécurité de l'utilisateur et réduit ou évite l'usure et la dégradation de la chaîne. Nous recommandons à l'utilisateur de contrôler la tension de la chaîne avant le début du travail ainsi qu'à intervalles d'environ 10 minutes et, si nécessaire, de la corriger. Pendant le travail avec la scie, la chaîne de sciage chauffe et par conséquent, s'élargit légèrement. Cet

« élargissement » est particulièrement probable pour les chaînes de sciage neuves. La tension et le graissage de la chaîne influencent considérablement la durée de vie de la chaîne de sciage. Avec une chaîne de sciage neuve, vous devez réajuster la tension de la chaîne au bout de 5 coupes au maximum.

La chaîne de sciage est correctement tendue si elle ne pend pas sur la partie inférieure du guide-chaîne et si elle peut être tirée sur tout le pourtour avec la main gantée. Lorsque vous tirez la chaîne de sciage avec 9 N (env. 1 kg) de force de traction, la chaîne de sciage et le guide-chaîne ne doivent pas se trouver à une distance de plus de 2 mm.

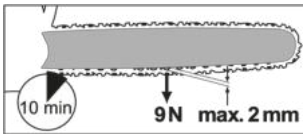

**▲ PRUDENCE !** Risque de blessures lié au démarrage involontaire de l'appareil. Éteignez l'appareil et débranchez sa fiche de la prise de courant. Assurez-vous que toutes les pièces en mouvement sont à l'arrêt complet

#### Procédure

1. Assurez-vous que le frein de chaîne est desserré, à savoir la manette de frein de chaîne (2) est tirée contre la poignée avant (15).
2. Desserrez l'écrou papillon (7) ↺.
3. Pour tendre la chaîne de sciage, tournez la vis de tension de la chaîne (8) ↻.  
Pour desserrer la tension, tournez la vis de tension de la chaîne (8) ↺.
4. Resserrez l'écrou papillon (7) ↻.

Avec une chaîne de sciage neuve, vous devez réajuster la tension de la chaîne après 5 coupes au maximum.

#### Affûter les dents

**▲ PRUDENCE !** Risque de blessures ! Une chaîne de sciage mal affûtée accroît le risque de recul ! Utilisez des gants indéchirables lorsque vous manipulez la chaîne de sciage ou le guide-chaîne.

Une chaîne de sciage affûtée garantit un rendement de coupe optimal. Elle se déplace sans effort dans le bois et laisse derrière elle

des copeaux de bois grands et longs. Une chaîne de sciage est émoussée lorsque vous devez pousser le dispositif de coupe dans le bois et les copeaux de bois sont très petits. Lorsqu'une chaîne de sciage est très émoussée, il n'y a pas de copeaux, mais uniquement de la sciure.

L'affûtage de la chaîne de sciage nécessite des outils spéciaux qui garantissent un affûtage de la chaîne dans l'angle et la profondeur appropriés. Nous recommandons aux utilisateurs inexpérimentés de tronçonneuses de faire aiguiser la chaîne de sciage par un professionnel ou un atelier spécialisé. Si vous vous sentez capable d'effectuer l'affûtage de la chaîne, procédez conformément à la notice de votre affûteuse pour chaînes de sciage (p. ex. Parkside PSG 85 B2).

- Les parties tranchantes de la chaîne de sciage sont les maillons de coupe ; ces maillons se composent d'une dent de coupe et d'une butée limitatrice de profondeur. La différence de hauteur entre les deux définit la profondeur d'affûtage.
- Lorsque les dents de coupe ne font plus que 4 mm mm environ, la chaîne de sciage est usée et il faut la remplacer par une chaîne de sciage neuve.
- Pour affûter les dents de coupe, il convient de prendre en compte les valeurs suivantes (Fig. K) :
  - Angle d'affûtage (30°)
  - Angle de front (85°)
  - Épaisseur d'affûtage (0,65 mm)
  - Diamètre de lime ronde (4,0 mm)

**▲ AVERTISSEMENT !** Risque d'accident ! Les écarts dans les données dimensionnelles de la géométrie de coupe peuvent augmenter la propension au rebond de la machine.

#### Outils et moyens auxiliaires nécessaires

- Lime ronde
- Lime plate

#### Procédure (Fig. K)

1. Éteignez l'appareil et débranchez sa fiche secteur.
2. Assurez-vous que la chaîne de sciage est tendue afin de réaliser un affûtage correct.
3. Affûtez uniquement de l'intérieur vers l'extérieur. Guidez la lime ronde de la

face intérieure de la dent de coupe vers l'extérieur. Soulevez la lime lorsque vous la ramenez.

- Commencez par affûter les dents d'un côté. Retournez alors la chaîne de sciage et affûtez les dents de l'autre côté.
- Contrôlez la longueur des maillons de coupe. Après l'affûtage, tous les maillons de coupe doivent présenter la même longueur et la même largeur.
- Après un affûtage sur trois, vérifiez la profondeur d'affûtage (limitation de profondeur) et limez la hauteur à l'aide d'une lime plate. Il faudrait que la limitation de profondeur se situe environ 0,65 mm en retrait de la dent de coupe.
- Après le recul, arrondissez un peu la limitation de profondeur vers l'avant.

### Régler la tension de chaîne

Le réglage de la tension de chaîne est décrit au chapitre *Tendre la chaîne de sciage*, p. 60.

### Roder une chaîne de sciage neuve

Sur une chaîne de sciage neuve, la force de tension diminue au bout de quelque temps. C'est la raison pour laquelle vous devez, après les 5 premières coupes, au plus tard au bout de 10 minutes de sciage, retendre la chaîne de sciage (*Tendre la chaîne de sciage*, p. 60).

**⚠ AVERTISSEMENT !** Risque de blessures ! Ne fixez jamais une chaîne de sciage neuve sur un pignon de chaîne usé ou sur un guide-chaîne endommagé ou usé. La chaîne de sciage pourrait dérailler ou se casser.

### Entretenir le guide-chaîne

**⚠ PRUDENCE !** Blessures par coupure ! Portez des gants indéchirables lorsque vous manipulez la chaîne de sciage ou le guide-chaîne.

### Outils et moyens auxiliaires nécessaires

- Lime plate

### Procédure (Fig. B)

- Éteignez l'appareil et débranchez sa fiche secteur.
- Retirez le capot du pignon de chaîne (9), la chaîne de sciage (4) et le guide-chaîne (3).
- Vérifiez l'usure du guide-chaîne (3).
- Retirez les bavures et redressez les surfaces de guidage avec une lime plate.

- Nettoyez le passage d'huile (26) afin de garantir un graissage parfait et automatique de la chaîne de sciage pendant le fonctionnement.
- Montez le guide-chaîne (3), la chaîne de sciage (4) et le capot du pignon de chaîne (9) et tendez la chaîne de sciage.

Lorsque le passage d'huile présente un état optimal, la chaîne de sciage pulvérise automatiquement un peu d'huile quelques secondes après le démarrage de la tronçonneuse.

### Retourner la lame

**⚠ PRUDENCE !** Blessures par coupure ! Portez des gants indéchirables lorsque vous manipulez la chaîne de sciage ou le guide-chaîne.

Le guide-chaîne (3) doit être retourné toutes les 10 heures de travail env. pour garantir une usure régulière.

### Procédure (Fig. B)

- Éteignez l'appareil et débranchez sa fiche secteur.
- Retirez le capot du pignon de chaîne (9), la chaîne de sciage (4) et le guide-chaîne (3).
- Tournez le guide-chaîne autour de son axe horizontal et montez le guide-chaîne et la chaîne de sciage comme décrit au point *Monter la chaîne de scie et le guide-chaîne*, p. 60. Vérifiez le sens de rotation de la chaîne de sciage !



Sens de rotation de la chaîne de sciage

- Pour déterminer le sens de la chaîne de sciage (4), servez-vous du symbole sous le capot du pignon de chaîne (9) lorsque le guide-chaîne est tourné.

### Remplacer les balais de charbon

**⚠ PRUDENCE !** Risque de blessures lié au démarrage involontaire de l'appareil. Éteignez l'appareil et débranchez sa fiche de la prise de courant. Assurez-vous que toutes les pièces en mouvement sont à l'arrêt complet.

### Remarques

- Remplacez toujours les balais de charbon sur les deux côtés.

### Outils et moyens auxiliaires nécessaires

- Tournevis plat

### Procédure (Fig. D)

1. Dévissez le cache du balai de charbon (10) avec un tournevis plat.
2. Retirez le cache du balai de charbon (10).
3. Retirez le balai de charbon (32) hors du logement (33).
4. Insérez un balai de charbon neuf dans le logement (33).  
Au cours de cette manipulation, vérifiez la position de montage.
5. Placez le cache du balai de charbon (10) sur l'appareil.
6. Fixez le cache du balai de charbon (10) avec un tournevis plat.

### Stockage

- Nettoyez et entretenez l'appareil avant de le stocker.
- Placez le protège-chaîne (23).
- Videz le réservoir d'huile avant une inutilisation prolongée. Éliminez l'huile usagée en respectant l'environnement (*Recyclage/protection de l'environnement, p. 64*).  
Des résidus d'huile peuvent encore être présents dans les tuyaux et dans l'appareil et fuir pendant l'entreposage. Pour le stockage, placez l'appareil sur un support adapté/dans un bac de collecte d'huile.
- Conservez l'appareil dans un endroit sec et à l'abri de la poussière et hors de portée des enfants.

### Montage mural

Avec la perforation en forme de serrure (22) à la base de l'appareil, vous pouvez le suspendre au mur.

**⚠ AVERTISSEMENT !** Dommages corporels ou dégâts matériels lors du perçage. Un contact avec des câbles électriques peut

provoquer un incendie ou une électrocution. Un endommagement d'une conduite de gaz peut provoquer une explosion. La pénétration dans une conduite d'eau est source de dégâts matériels. Utilisez des appareils de détection appropriés, afin de détecter des conduites d'alimentation cachées, ou consultez le fournisseur local.

### Outils et moyens auxiliaires nécessaires

- Vis (tête de vis  $\varnothing$  : 7-10 mm)
- tournevis correspondant
- éventuellement cheville

### Procédure (Fig. A)

- Placez une vis à l'aide de chevilles sur la position souhaitée d'un mur.
- Laissez ressortir la tête de vis d'env. 10 mm du mur.
- Assurez-vous que le dispositif de suspension est adapté au poids de l'appareil.
- Vous pouvez placer l'appareil avec la perforation en forme de serrure (22) sur la vis et abaisser l'appareil jusqu'en butée.

### Transport

- Recouvrez le guide-chaîne et la chaîne de sciage avec le protège-chaîne (23) lorsque vous transportez l'appareil.
- Sur des trajets courts sur le lieu de travail : portez l'appareil par la poignée avant (15) avec le guide-chaîne orienté vers l'arrière.
- Éteignez l'appareil avant chaque transport. Pendant le transport (également dans des véhicules), sécurisez l'appareil contre le renversement afin d'éviter des blessures, des dommages ou la perte de carburant.
- Sur des trajets plus longs ou dans des véhicules : transportez l'appareil dans le sac de transport (25) fourni.

## Dépannage

Le tableau suivant vous aide à éliminer les petites pannes :

Problème	Cause possible	Dépannage
L'appareil ne démarre pas	Frein de chaîne enclenché	Vérifier le frein de chaîne, p. 54
	Absence de tension de réseau	Contrôler la prise de courant, le câble d'alimentation, la fiche d'alimentation, le fusible, et le cas échéant, faire réparer par un électricien.
	Interrupteur Marche/Arrêt (17) défectueux	Adressez-vous au Centre de SAV.
	Balais de carbone usés	
	Défaut du moteur	
La chaîne de sciage ne fonctionne pas	Chaîne de sciage (4) bloquée par le frein de chaîne	Vérifier le frein de chaîne, p. 54
Mauvais rendement de coupe	Chaîne de sciage (4) montée incorrectement	Monter la chaîne de scie et le guide-chaîne, p. 60
	Chaîne de sciage (4) émoussée	<ul style="list-style-type: none"> <li>• Affûter les dents, p. 61</li> <li>• Remplacer la chaîne de sciage et le guide-chaîne, p. 60</li> </ul>
	Tension de chaîne insuffisante	Tendre la chaîne de sciage, p. 60
L'appareil fonctionne difficilement, la chaîne de sciage déraille	Tension de chaîne insuffisante	Tendre la chaîne de sciage, p. 60
La chaîne de sciage chauffe, apparition de fumée pendant le sciage, décoloration du rail	Trop peu d'huile	<ul style="list-style-type: none"> <li>• Vérifier le niveau d'huile du dispositif de lubrification automatique</li> <li>• Remplir d'huile, p. 55</li> <li>• Nettoyer le passage d'huile</li> <li>• Adressez-vous au Centre de SAV.</li> </ul>
Formation d'étincelles	Balais de charbon usés	Remplacer les balais de charbon, p. 62
Fonctionnement irrégulier		
Puissance réduite		

## Recyclage/protection de l'environnement

Videz le réservoir d'huile soigneusement. Ne versez pas de résidus d'huile usagée dans la canalisation ou l'évacuation. Pour éliminer l'huile usagée en respectant l'environnement, rappez-les à un service de dépollution.

Introduisez l'appareil, les accessoires et l'emballage dans un circuit de recyclage respectueux de l'environnement.



Les appareils électriques ne doivent pas être jetés avec les déchets ménagers.

Le symbole de la poubelle sur roues barrée d'une croix signifie que ce produit ne doit pas être éliminé comme déchet municipal non trié à la fin de sa vie utile.

## Directive 2012/19/UE sur les déchets d'équipements électriques et électroniques :

les consommateurs sont légalement tenus de recycler, dans le respect de l'environnement, les équipements électriques et électroniques arrivés en fin de vie. Cela permet de garantir une valorisation écologique et respectueuse des ressources. Suivant la transposition en droit national, vous pouvez disposer des possibilités suivantes :

- Restitution à un point de vente,
- Restitution à un point de collecte officiel,
- Renvoi au fabricant / au distributeur.

Ne sont pas concernés les accessoires qui accompagnent les appareils usagés et les moyens auxiliaires sans composants électriques.

## Service

### Garantie

Chère cliente, cher client, ce produit bénéficie d'une garantie de 5 ans, valable à compter de la date d'achat. En cas de manques constatés sur ce produit, vous disposez des droits légaux contre le vendeur du produit. Ces droits légaux ne sont pas limités par notre garantie présentée par la suite.

### Conditions de garantie

Le délai de garantie débute avec la date d'achat. Veuillez conserver soigneusement le ticket de caisse original. En effet, ce document vous sera réclamé comme preuve d'achat. Si un défaut de matériel ou un défaut de fabrication se présente au cours des cinq ans suivant la date d'achat de ce produit, nous réparons gratuitement ou remplaçons ce produit – selon notre choix. Cette garantie suppose que l'appareil défectueux et le justificatif d'achat (ticket de caisse) nous soient présentés durant cette délai de cinq ans et que la nature du manque et la manière dont celui-ci est apparu soient explicités par écrit dans un bref courrier.

Si le défaut est couvert par notre garantie, le produit vous sera retourné, réparé ou remplacé par un neuf. Aucune nouvelle délai de garantie ne débute à la date de la réparation ou de l'échange du produit.

## Durée de garantie et demande légale en dommages-intérêts

La durée de garantie n'est pas prolongée par la garantie. Ce point s'applique aussi aux pièces remplacées et réparées. Les dommages et les manques éventuellement constatés dès l'achat doivent immédiatement être signalés après le déballage. A l'expiration du délai de garantie les réparations occasionnelles sont à la charge de l'acheteur.

### Volume de la garantie

L'appareil a été fabriqué avec soin, selon de sévères directives de qualité et il a été entièrement contrôlé avant la livraison.

La garantie s'applique aux défauts de matériel ou aux défauts de fabrication. Cette garantie ne s'étend pas aux parties du produit qui sont exposées à une usure normale et peuvent être donc considérées comme des pièces d'usure (par ex. Chaîne de sciage) ou pour des dommages affectant les parties fragiles.

Cette garantie est nulle si l'appareil a été endommagé, mal utilisé ou non entretenu. Il en va de même pour des dommages provoqués par l'eau, le gel, la foudre ou le feu ou un transport inadapté. Pour une utilisation appropriée du produit, il faut impérativement respecter toutes les instructions citées dans le manuel de l'opérateur. Les actions et les domaines d'utilisation déconseillés dans la notice d'utilisation ou vis-à-vis desquels une mise en garde est émise, doivent absolument être évités.

L'appareil est destiné à un usage privé uniquement et non à un usage commercial. La garantie est nulle en cas de mauvaise utilisation et de manipulation inappropriée, d'usage de la force et d'interventions qui n'ont pas été effectuées par notre centre de service agréé.

### Marche à suivre dans le cas de garantie

Pour garantir un traitement rapide de votre demande, veuillez suivre les instructions suivantes :

- Tenez vous prêt à présenter, sur demande, le ticket de caisse et le numéro d'article (IAN 495711\_2504) comme preuve d'achat.
- Vous trouverez le numéro d'article sur la plaque signalétique du produit, d'une gravure sur le produit, de la page de titre du

mode d'emploi (en bas à gauche) ou sur l'autocollant au dos ou en dessous du produit.

- Si des erreurs de fonctionnement ou d'autres défauts apparaissent, contactez d'abord le centre de service désigné ci-dessous par **téléphone** ou utilisez notre **formulaire de contact**, que vous trouverez sur [parkside-diy.com](http://parkside-diy.com) dans la catégorie **Service**.
- En cas de produit défectueux vous pouvez, après contact avec notre service clients, envoyer le produit, franco de port à l'adresse de service après-vente indiquée, accompagné du justificatif d'achat (ticket de caisse) et en indiquant quelle est la nature du défaut et quand celui-ci s'est produit. Pour éviter des problèmes d'acceptation et des frais supplémentaires, utilisez absolument seulement l'adresse qui vous est donnée. Assurez-vous que l'expédition ne se fait pas en port dû, comme marchandises encombrantes, envoi express ou autre taxe spéciale. Veuillez renvoyer l'appareil, y compris tous les accessoires livrés lors de l'achat et prenez toute mesure pour avoir un emballage de transport suffisamment sûr.

## Garantie (France)

Chère cliente, cher client,

ce produit bénéficie d'une garantie de 5 ans, valable à compter de la date d'achat. En cas de manques constatés sur ce produit, vous disposez des droits légaux contre le vendeur du produit. Ces droits légaux ne sont pas limités par notre garantie présentée par la suite.

Indépendamment de la garantie commerciale souscrite, le vendeur reste tenu des défauts de conformité du bien et des vices rédhibitoires dans les conditions prévues aux articles L217-4 à L217-13 du Code de la consommation et aux articles 1641 à 1648 et 2232 du Code Civil.

### Article L217-4 du Code de la consommation

– Le vendeur livre un bien conforme au contrat et répond des défauts de conformité existant lors de la délivrance.

Il répond également des défauts de conformité résultant de l'emballage, des instructions de montage ou de l'installation lorsque celle-ci a été mise à sa charge par le contrat ou a été réalisée sous sa responsabilité.

### Article L217-5 du Code de la consommation – Le bien est conforme au contrat :

1. S'il est propre à l'usage habituellement attendu d'un bien semblable et, le cas échéant :
  - s'il correspond à la description donnée par le vendeur et posséder les qualités que celui-ci a présentées à l'acheteur sous forme d'échantillon ou de modèle ;
  - s'il présente les qualités qu'un acheteur peut légitimement attendre eu égard aux déclarations publiques faites par le vendeur, par le producteur ou par son représentant, notamment dans la publicité ou l'étiquetage ;
2. Ou s'il présente les caractéristiques définies d'un commun accord par les parties ou être propre à tout usage spécial recherché par l'acheteur, porté à la connaissance du vendeur et que ce dernier a accepté.

### Article L217-16 du Code de la consommation

– Lorsque l'acheteur demande au vendeur, pendant le cours de la garantie commerciale qui lui a été consentie lors de l'acquisition ou de la réparation d'un bien meuble, une remise en état couverte par la garantie, toute période d'immobilisation d'au moins sept jours vient s'ajouter à la durée de la garantie qui restait à courir.

Cette période court à compter de la demande d'intervention de l'acheteur ou de la mise à disposition pour réparation du bien en cause, si cette mise à disposition est postérieure à la demande d'intervention.

### Article L217-12 du Code de la consommation

– L'action résultant du défaut de conformité se prescrit par deux ans à compter de la délivrance du bien.

### Conditions de garantie

Le délai de garantie débute avec la date d'achat. Veuillez conserver soigneusement le ticket de caisse original. En effet, ce document vous sera réclamé comme preuve d'achat. Si un défaut de matériel ou un défaut de fabrication se présente au cours des cinq ans suivant la date d'achat de ce produit, nous réparons gratuitement ou remplaçons ce produit – selon notre choix. Cette garantie suppose que l'appareil défectueux et le justificatif d'achat (ticket de caisse) nous soient présentés durant cette délai de cinq ans et que la nature du manque et la

manière dont celui-ci est apparu soient explicités par écrit dans un bref courrier.

Si le défaut est couvert par notre garantie, le produit vous sera retourné, réparé ou remplacé par un neuf. Aucune nouvelle délai de garantie ne débute à la date de la réparation ou de l'échange du produit.

### **Durée de garantie et demande légale en dommages-intérêts**

La durée de garantie n'est pas prolongée par la garantie. Ce point s'applique aussi aux pièces remplacées et réparées. Les dommages et les manques éventuellement constatés dès l'achat doivent immédiatement être signalés après le déballage. A l'expiration du délai de garantie les réparations occasionnelles sont à la charge de l'acheteur.

### **Volume de la garantie**

L'appareil a été fabriqué avec soin, selon de sévères directives de qualité et il a été entièrement contrôlé avant la livraison.

La garantie s'applique aux défauts de matériel ou aux défauts de fabrication. Cette garantie ne s'étend pas aux parties du produit qui sont exposées à une usure normale et peuvent être donc considérées comme des pièces d'usure (par ex. Chaîne de sciage) ou pour des dommages affectant les parties fragiles.

Cette garantie est nulle si l'appareil a été endommagé, mal utilisé ou non entretenu. Il en va de même pour des dommages provoqués par l'eau, le gel, la foudre ou le feu ou un transport inadapté. Pour une utilisation appropriée du produit, il faut impérativement respecter toutes les instructions citées dans le manuel de l'opérateur. Les actions et les domaines d'utilisation déconseillés dans la notice d'utilisation ou vis-à-vis desquels une mise en garde est émise, doivent absolument être évités.

L'appareil est destiné à un usage privé uniquement et non à un usage commercial. La garantie est nulle en cas de mauvaise utilisation et de manipulation inappropriée, d'usage de la force et d'interventions qui n'ont pas été effectuées par notre centre de service agréé.

Les pièces détachées indispensables à l'utilisation du produit sont disponibles pendant la durée de la garantie du produit.

### **Article 1641 du Code civil**

Le vendeur est tenu de la garantie à raison des défauts cachés de la chose vendue qui la rendent impropre à l'usage auquel on la destine, ou qui diminuent tellement cet usage que l'acheteur ne l'aurait pas acquise, ou n'en aurait donné qu'un moindre prix, s'il les avait connus.

### **Article 1648 1er alinéa du Code civil**

L'action résultant des vices rédhibitoires doit être intentée par l'acquéreur dans un délai de deux ans à compter de la découverte du vice.

### **Marche à suivre dans le cas de garantie**

Pour garantir un traitement rapide de votre demande, veuillez suivre les instructions suivantes :

- Tenez vous prêt à présenter, sur demande, le ticket de caisse et le numéro d'article (IAN 495711\_2504) comme preuve d'achat.
- Vous trouverez le numéro d'article sur la plaque signalétique du produit, d'une gravure sur le produit, de la page de titre du mode d'emploi (en bas à gauche) ou sur l'autocollant au dos ou en dessous du produit.
- Si des erreurs de fonctionnement ou d'autres défauts apparaissent, contactez d'abord le centre de service désigné ci-dessous par **téléphone** ou utilisez notre **formulaire de contact**, que vous trouverez sur [parkside-diy.com](http://parkside-diy.com) dans la catégorie **Service**.
- En cas de produit défectueux vous pouvez, après contact avec notre service clients, envoyer le produit, franco de port à l'adresse de service après-vente indiquée, accompagné du justificatif d'achat (ticket de caisse) et en indiquant quelle est la nature du défaut et quand celui-ci s'est produit. Pour éviter des problèmes d'acceptation et des frais supplémentaires, utilisez absolument seulement l'adresse qui vous est donnée. Assurez-vous que l'expédition ne se fait pas en port dû, comme marchandises encombrantes, envoi express ou autre taxe spéciale. Veuillez renvoyer l'appareil, y compris tous les accessoires livrés lors de l'achat et prenez toute mesure pour avoir un emballage de transport suffisamment sûr.



Sur le site *parkside-diy.com*, vous pouvez consulter et télécharger ce manuel et bien d'autres. Ce QR code vous permet d'accéder directement au site *parkside-diy.com*. Sélectionnez votre pays et recherchez les modes d'emploi à l'aide du masque de recherche. En saisissant la référence produit (IAN) 495711\_2504, vous pourrez ouvrir votre mode d'emploi.

### Service de réparation

Pour les réparations **ne relevant pas de la garantie**, adressez-vous au Centre de SAV. Il vous établira volontiers un devis.

- Nous pouvons traiter uniquement les appareils qui ont été expédiés avec un emballage et un affranchissement suffisants.

**Remarque :** Veuillez envoyer votre appareil nettoyé en indiquant le défaut à l'adresse connue du Centre de SAV.

- Ne seront pas acceptés les appareils envoyés en port dû ainsi que les appareils envoyés comme produits encombrants, en express ou par tout autre mode de transport spécial.
- Nous recyclons gratuitement vos appareils défectueux que vous nous renvoyez.

### Service-Center

**FR** **Service France**  
Tel.: 0800 907612  
Formulaire de contact à *parkside-diy.com*  
**IAN 495711\_2504**

**BE** **Service Belgique**  
Tel.: 0800 12614  
Formulaire de contact à *parkside-diy.com*  
**IAN 495711\_2504**

### Importateur

Veillez noter que l'adresse suivante n'est pas une adresse de service après-vente. Contactez d'abord le Centre de SAV cité ci-dessus.

Grizzly Tools GmbH & Co. KG  
Stockstädter Str. 20  
63762 Großostheim  
ALLEMAGNE  
*www.grizzlytools.de*

## Pièces de rechange et accessoires

**Vous obtiendrez des pièces de rechange et accessoires à l'adresse *www.grizzlytools.shop*.** En cas de problèmes lors de la passation de votre commande, contactez-nous via notre boutique en ligne. Pour toute autre question, adressez-vous à : *Service-Center, p. 68*

Pos. n°	Désignation	N° de commande
21	Butée à griffe	91120416
14	Bouchon du réservoir (Huile pour chaîne)	91120418
3	Guide-chaîne	91120149
4	Chaîne de sciage	91120150
23	Protège-chaîne	91120419
9	Capot du pignon de chaîne	91120420

**⚠ AVERTISSEMENT !** Une utilisation sûre de la tronçonneuse n'est possible qu'avec des chaînes de sciage et des rails de guidage homologués. L'utilisation de combi-

naisons non autorisées peut provoquer des blessures sérieuses, voire mortelles.

• **Guide-chaîne:**

- 18"AP18-62-507P (Kangxin)
- 18"180SDEA041 (Oregon)
- M1501862-1041TL (Trilink)

• **Chaîne de sciage:**

- ALP-50-62S (Kangxin)
- 91PX062X (Oregon)
- CL15062TL (Trilink)

Les pièces détachées indispensables à l'utilisation du produit sont disponibles pendant la durée de la garantie du produit.

## Traduction de la déclaration UE de conformité originale

<p>Produit: <b>Tronçonneuse électrique</b>          Modèle: <b>PPEKS 2500 B2</b>          Numéro de serie: 000001-016700          L'objet de la déclaration décrit ci-dessus est conforme à la législation d'harmonisation de l'Union applicable:</p>
<p><b>2006/42/EC • 2014/30/EU • 2000/14/EC &amp; 2005/88/EC • 2011/65/EU &amp; (EU) 2015/863</b></p>
<p>L'objet de la déclaration décrit ci-dessus est conforme à la directive 2011/65/EU du Parlement européen et du Conseil du 8 juin 2011 relative à la limitation de l'utilisation de certaines substances dangereuses dans les équipements électriques et électroniques.</p> <p>Pour assurer la conformité, les normes harmonisées et les normes et réglementations nationales suivantes ont été appliquées :</p>
<p><b>EN 62841-1:2015/A11:2022 • EN 62841-4-1:2020 • EN ISO 12100:2010          EN IEC 55014-1:2021 • EN IEC 55014-2:2021          EN IEC 61000-3-2:2019/A2:2024 • EN 61000-3-3:2013/A2:2021          EN IEC 63000:2018</b></p>
<p>Conformément à la directive 2000/14/EC relative aux émissions sonores, il est confirmé ce qui suit : Niveau de puissance acoustique (<math>L_{WA}</math>)          – mesuré: 106,9 dB;          – garanti: 109 dB</p> <p>Procédure appliquée pour l'évaluation de la conformité conformément à la directive 2000/14/EC, annexe VI.</p> <p>Attestation d'examen CE de type</p> <ul style="list-style-type: none"> <li>• Numéro: M6A 036607 2324 Rev.00</li> <li>• Organisme notifié: TÜV SÜD Product Service GmbH • Ridlerstraße 65              80339 München • Deutschland, NB: 0123</li> </ul> <p>La présente déclaration de conformité est établie sous la seule responsabilité du fabricant:</p>
<p><b>CE</b> Grizzly Tools GmbH &amp; Co. KG          Stockstädter Str. 20          63762 Großostheim          ALLEMAGNE          15.12.2025</p>
<p>          Christian Frank          Mandataire de documentation</p>

## Inhoudsopgave

<b>Inleiding.....</b>	<b>70</b>
Reglementair gebruik.....	70
Inhoud van het pakket/accessoires.....	71
Overzicht.....	71
Functiebeschrijving.....	71
Technische gegevens.....	71
<b>Veiligheidsaanwijzingen.....</b>	<b>72</b>
Betekenis van de veiligheidsaanwijzingen.....	72
Pictogrammen en symbolen.....	72
Algemene veiligheidswaarschuwingen voor elektrisch gereedschap.....	73
Veiligheidsinstructies voor kettingzagen.....	75
Verdere veiligheidsmaatregelen.....	76
Oorzaken en voorkomen van terugslag door de bediener.....	77
Restrisico's.....	77
<b>Vorbereiding.....</b>	<b>77</b>
Veiligheidsvoorzieningen.....	78
<b>Bedrijf.....</b>	<b>78</b>
Voor het bedrijf.....	78
In- en uitschakelen.....	79
Zaagtechnieken.....	79
<b>Reiniging, onderhoud en opslag.....</b>	<b>82</b>
Reiniging.....	82
Onderhoud.....	82
Opslag.....	86
<b>Transport.....</b>	<b>86</b>
<b>Probleemopsporing.....</b>	<b>87</b>
<b>Afvoeren/milieubescherming.....</b>	<b>87</b>
<b>Service.....</b>	<b>88</b>
Garantie.....	88
Reparatie-service.....	89
Service-Center.....	89
Importeur.....	89
<b>Reserveonderdelen en toebehoren.....</b>	<b>89</b>
<b>Vertaling van de originele EU-conformiteitsverklaring.....</b>	<b>90</b>
<b>Explosietekening.....</b>	<b>243</b>

## Inleiding

Gefeliciteerd met de aankoop van uw nieuwe elektrische kettingzaag. (hierna "apparaat" of "elektrisch gereedschap" genoemd).

U hebt voor een hoogwaardig product gekozen. Dit apparaat werd tijdens de productie

op kwaliteit gecontroleerd en aan een eindcontrole onderworpen. Een goede werking van uw apparaat is daarom gegarandeerd.

Het kan niet worden uitgesloten dat zich in uitzonderlijke gevallen op of in het apparaat of in de slangen ervan resten van smeerstoffen bevinden. Dat is geen manco of defect en geen reden tot ongerustheid.



Deze gebruiksaanwijzing maakt deel uit van dit apparaat. Ze bevat belangrijke instructies over de veiligheid, het gebruik en de afvoer van het apparaat. Lees zorgvuldig de gebruiksaanwijzing. Maak u vertrouwd met de bedieningselementen en het juiste gebruik van het apparaat. Gebruik het apparaat alleen zoals beschreven en alleen voor de vermelde doeleinden. Bewaar de gebruiksaanwijzing zorgvuldig en geef alle documentatie mee wanneer u het apparaat aan derden doorgeeft.

## Reglementair gebruik

Het apparaat is uitsluitend bedoeld voor het volgende gebruik:

- Zagen van hout

Het apparaat is niet bedoeld voor andere toepassingen. Dit omvat b.v. het snijden van metselwerk, plastic, steen, metaal, voedsel of hout dat vreemde voorwerpen bevat (bijv. spijkers of schroeven).

Het apparaat is bedoeld voor gebruik door volwassenen. Jongeren ouder dan 16 jaar mogen het apparaat alleen onder toezicht gebruiken.

De kettingzaag mag slechts door één persoon worden gebruikt. De gebruiker moet geschikte persoonlijke beschermingsmiddelen (PBM) dragen. De kettingzaag moet worden vastgehouden met de rechterhand op de achterste handgreep en met de linkerhand op de voorste handgreep.

Voordat het apparaat wordt gebruikt, moet de gebruiker alle informatie en instructies in de gebruiksaanwijzing hebben gelezen en begrepen.

Elk ander gebruik dat in deze handleiding niet expliciet wordt toegestaan, kan leiden tot schade aan het apparaat en kan een ernstig risico voor de gebruiker inhouden. De bediener of gebruiker van het apparaat is verantwoordelijk voor letsel- of materiële schade aan derde partijen of hun eigendom.

Het apparaat is bedoeld voor huishoudelijk gebruik. Het is niet ontworpen voor continu commercieel gebruik. Bij commercieel gebruik vervalt de garantie. De fabrikant is niet aansprakelijk voor schade die voortvloeit uit oneigenlijk gebruik of uit een foute bediening.

### Inhoud van het pakket/ accessoires

Pak het apparaat uit en controleer de inhoud van het pakket.

Voer het verpakkingsmateriaal af zoals reglementair voorgeschreven.

- Elektrische kettingzaag
- Zwaard (voorgemonteerd)
- Zaagketting (voorgemonteerd)
- Kettingbescherming
- Draagtas
- Olieflles (130 ml Bio-zaagkettingolie)
- oorspronkelijke gebruiksaanwijzing

### Overzicht

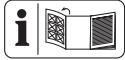

De afbeeldingen van het apparaat vindt u op de voorste en achterste uitvouwpagina.

#### Fig. A

- 1 Achterste handgreep
- 2 Kettingremhendel/voorste handbescherming
- 3 Zwaard
- 4 Zaagketting
- 5 Omkeerster
- 6 Kettingvanger (niet zichtbaar)
- 7 Vleugelmoer (Kettingwielafdekking)
- 8 Kettingspan Schroef
- 9 Kettingwielafdekking
- 10 Afdekking (Koolborstel)
- 11 Achterste handbeveiliging
- 12 Trekontlasting
- 13 Netsnoer
- 14 Tankdeksel (Kettingolie)
- 15 Voorste handgreep
- 16 Inschakelblokkering
- 17 Aan-/uitknop
- 18 Vizierlijn/Valrichtingaanwijzer

- 19 Minimummarkering „MIN” (Oliepeil-indicatie)
  - 20 Oliepeil-indicatie
  - 21 Aanslagtang
  - 22 Sleutelgatboring
  - 23 Kettingbescherming
  - 24 Olieflles
  - 25 Draagtas
- Fig. B**
- 26 Olie-doorlaat
  - 27 Zwaardpinnen
  - 28 Kettingwiel
  - 29 Nok
  - 30 Kettingspanbalkje
  - 31 Houder (Kettingspanbalkje)
- Fig. D**
- 32 Koolborstel
  - 33 Houder (Koolborstel)

### Functiebeschrijving

De kettingzaag wordt aangedreven door een elektromotor.

De cirkelzaagketting wordt over een zwaard (geleiderail) geleid. De kettingzaag is uitgerust met een snelstop-kettingrem. Een automatisch oliesysteem zorgt voor de continue kettingsmering. De kettingzaag is ook uitgerust met een snel ketting-snelspanstelsel. Om de gebruiker te beschermen, is het apparaat uitgerust met verschillende beveiligingsapparaten.

De werking van de verschillende bedieningselementen is hieronder beschreven.

### Technische gegevens

#### Elektrische kettingzaag .... PPEKS 2500 B2

Nominale spanning  $U$  ..... 230-240 V~, 50 Hz  
 Nominaal ingangsvermogen  $P$  ..... 2500 W

Veiligheidsklasse ..... II (dubbele isolatie)

Beschermingsgraad ..... IPX0

Kettingnelheid  $v_0$  ..... 16 m/s

Gewicht

– met zwaard en zaagketting ..... 5,5 kg

– zonder zwaard en zaagketting ..... 4,7 kg

Tankinhoud ..... 130 cm<sup>3</sup>

Zaagketting ..... Kangxin ALP-50-62S

–Kettingpas ..... 9,53 mm (0,375")

-Aantal aandrijfelementen .....	62
-Dikte aandrijfschakel .....	1,3 mm
Zwaard .....	Kangxin 18" AP18-62-507P
-Zwaardtype .....	18"
-Zwaardlengte .....	50 cm (500 mm)
-Zaaglengte .....	45 cm (450 mm)
Kettingwielandeling .....	9,53 mm (0,375")
-Aantal tanden (kettingwiel) .....	6
Geluidsdrukniveau ( $L_{pA}$ ) .....	94 dB; $K_{pA}=3$ dB
Geluidsvermoggenniveau ( $L_{WA}$ )	
- gegarandeerd .....	109 dB
- gemeten .....	106,9 dB; $K_{WA}=2,35$ dB
Trilling ( $a_H$ ) .....	5,53 m/s <sup>2</sup> ; $K=1,5$ m/s <sup>2</sup>

### Opmerkingen over geluids- en trillingswaarden

De geluids- en trilwaarden zijn vastgesteld in overeenstemming met de normen en bepalingen die in de conformiteitsverklaring zijn vermeld.

**⚠ VOORZICHTIG!** Gehoorschade! Draag gehoorbescherming.

De aangegeven totale trillingswaarden en de aangegeven geluidsemisiewaarden zijn gemeten volgens een genormeerde testprocedure en kunnen worden gebruikt om een elektrisch gereedschap met een ander gereedschap te vergelijken. De aangegeven totale trillingswaarden en de aangegeven geluidsemisiewaarden kunnen ook worden gebruikt voor een voorlopige inschatting van de belasting.

**⚠ WAARSCHUWING!** De trillings- en geluidsemisies tijdens het daadwerkelijke gebruik van het elektrische gereedschap kunnen afwijken van de opgegeven waarde, afhankelijk van de manier waarop het elektrische gereedschap wordt gebruikt, in het bijzonder het type werkstuk dat wordt bewerkt. Het is noodzakelijk om veiligheidsmaatregelen te definiëren om de bediener te beschermen op basis van een schatting van de trillingsbelasting tijdens de werkelijke gebruiksomstandigheden. Houd hierbij rekening met alle fasen van de bedrijfscyclus, bijvoorbeeld ook periodes wanneer het elektrische gereedschap is uitgeschakeld en periodes wanneer het weliswaar is ingeschakeld maar zonder belasting draait.

## Veiligheidsaanwijzingen

Dit gedeelte behandelt de basisveiligheidsmaatregelen bij het gebruik van het apparaat.

**⚠ WAARSCHUWING!** Een kettingzaag is een gevaarlijk stuk gereedschap dat bij verkeerd of onzorgvuldig gebruik ernstig of zelfs dodelijk letsel kan veroorzaken. Neem daarom voor uw eigen veiligheid en die van anderen altijd de volgende veiligheidsinstructies in acht en vraag bij twijfel een vakman om advies.

### Betekenis van de veiligheidsaanwijzingen

**⚠ GEVAAR!** Als u deze veiligheidsaanwijzing niet volgt, gebeurt er een ongeval. Het gevolg is ernstig lichamelijk letsel of de dood.

**⚠ WAARSCHUWING!** Als u deze veiligheidsaanwijzing niet volgt, gebeurt er eventueel een ongeval. Het gevolg is eventueel ernstig lichamelijk letsel of de dood.

**⚠ VOORZICHTIG!** Als u deze veiligheidsaanwijzing niet volgt, gebeurt er een ongeval. Het gevolg is eventueel lichte of matig lichamelijk letsel.

**AANWIJZING!** Als u deze veiligheidsaanwijzing niet volgt, gebeurt er een ongeval. Het gevolg is eventueel materiële schade.

## Pictogrammen en symbolen

### Pictogrammen op het apparaat

**AANWIJZING!** Maak u voor de werkzaamheden goed vertrouwd met alle bedieningselementen. Oefen het gebruik van de kettingzaag en laat een expert u de werking, de werkwijze en de zaagtechnieken uitlegen.

**AANWIJZING!** De zaagketting draait niet als de kettingrem is ingeschakeld. Maak de kettingrem los door de kettingremhendel in de richting van de voorste handgreep te trekken.



Let op!



Lees de gebruiksaanwijzing



Gebruik gehoorbescherming



Gebruik oogbescherming



Gebruik hoofdbescherming



Veiligheidshandschoenen dragen



Draag veiligheidsschoenen met een stevige zool!



Draag beschermende kleding



Werk altijd met beide handen!



Het is verboden het apparaat in een regenachtige of vochtige omgeving te gebruiken.



Let op! Terugslag - Let tijdens het werken op terugslag van de machine.



Trek meteen de stekker uit als het elektrisch snoer beschadigd, verdraaid of doorgesneden werd.



Gegarandeerd geluidsvermogensniveau  $L_{WA}$  in dB(A)

**MIN**

Minimummarkering "MIN" van de oliepeilindicatie



Zaagketting oliën



Kettingrem



Elektrische apparaten horen niet bij het huisvuil.



Veiligheidsklasse II (dubbele isolatie)

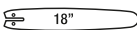

Zwaardtype

**Pictogram onder de kettingwielafdekking**

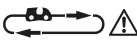

Looprichting van de zaagketting in acht nemen. Let op! Lees de gebruiksaanwijzing.

**Pictogrammen op de kettingwielafdekking**



Looprichting van de zaagketting

**Pictogram op het zwaard**



Zwaardtype



Groefbreedte



Kettingpas



Aantal aandrijfkoppelingen

**Pictogram op de kettingremhendel**



Kettingrem geactiveerd



Kettingrem gedeactiveerd

**Pictogram op de vleugelmoer (kettingwielafdekking)**



OP



TOE

**Pictogram op de kettingspanschroef**



lossen



aanspannen

**Bildzeichen Abdeckung Kohlebürsten**



Kohlebürste austauschen  
OP



TOE

**Pictogram op de oliefles**



Bewaren op een plaats die ontoegankelijk is voor kinderen

**Algemene veiligheidsaanschuivingen voor elektrisch gereedschap**

**⚠ WAARSCHUWING! Lees alle veiligheidsaanschuivingen, instructies, illustraties en specificaties bij dit elektrische gereedschap.** Volgt u niet alle onderstaande instructies, dan kan dit leiden tot elektrische schok, brand en/of ernstig letsel. **Bewaar alle waarschuwingen en instructies voor toekomstige naslag.**

De term „elektrisch gereedschap” in de waarschuwingen verwijst naar uw op netstroom aangedreven elektrische gereedschap (met netsnoer) of uw accu-aangedreven elektrische gereedschap (zonder netsnoer).

## 1. VEILIGE WERKPLEK

- a) **Houd uw werkplek schoon en goed verlicht.** Rommelige of donkere werkplekken leiden tot ongevallen.
- b) **Gebruik geen elektrische gereedschappen in omgevingen met ontplofingsgevaar, bijvoorbeeld als ontvlambare vloeistoffen, gassen of stof aanwezig is.** Elektrische gereedschappen produceren vonken, die het stof of de dampen kunnen doen ontbranden.
- c) **Houd kinderen en omstanders op een afstand terwijl u met een elektrisch gereedschap werkt.** Wordt u afgeleid, dan zou u de controle over het gereedschap kunnen verliezen.

## 2. ELEKTRISCHE VEILIGHEID

- a) **De stekker van het elektrische gereedschap moet overeenkomen met het stopcontact. Breng nooit modificaties aan de stekker aan. Gebruik bij geaarde (geïsoleerde) elektrische gereedschappen nooit een adapterstekker.** Ongewijzigde stekkers en passende stopcontacten reduceren het risico op elektrische schok.
- b) **Voorkom lichamelijk contact met geaarde of geïsoleerde oppervlakken zoals leidingen, radiatoren, fornuizen en koelkasten.** Er bestaat een verhoogd risico op elektrische schok als uw lichaam geaard of geïsoleerd is.
- c) **Stel elektrische gereedschappen niet bloot aan regen of natte omgevingen.** Indringend water in een elektrisch gereedschap verhoogt het risico op elektrische schok.
- d) **Gebruik het netsnoer niet voor oneigenlijke doelen. Gebruik het netsnoer niet om het elektrische gereedschap te dragen of om de stekker uit het stopcontact te halen. Houd het netsnoer uit de buurt van warmte, olie, scherpe randen of bewegende delen.** Beschadigde of warrige netsnoeren verhogen het risico op elektrische schok.
- e) **Werk u buitenshuis met het elektrische gereedschap, gebruik dan een**

**verlengkabel die geschikt is voor gebruik buitenshuis.** Het gebruik van een verlengkabel voor buitenshuis reduceert het risico op elektrische schok.

- f) **Als u alsnog een elektrisch gereedschap op een vochtige locatie moet gebruiken, gebruik dan een stroomvoorziening met aardlekschakelaar.** Het gebruik van een aardlekschakelaar reduceert het risico op elektrische schok.
- ## 3. PERSOONLIJKE VEILIGHEID
- a) **Blijf alert, kijk uit wat u doet en gebruik uw gezond verstand bij het bedienen van een elektrisch gereedschap. Gebruik een elektrisch gereedschap niet als u moe bent of onder de invloed bent van drugs, alcohol of medicijnen.** Eén moment van onoplettendheid kan bij het gebruik van elektrisch gereedschap leiden tot ernstig letsel.
  - b) **Gebruik persoonlijke beschermingsmiddelen. Draag altijd oogbescherming.** Het gebruik van voor de omstandigheden passende beschermingsmiddelen zoals stofmaskers, antislipschoenen, veiligheidshelmen of oorbeschermers reduceert het risico op letsels.
  - c) **Voorkom onbedoelde inschakeling. Zorg ervoor dat de schakelaar op de uit-stand staat voordat u het gereedschap aansluit op de netstroom en/of op het accupack en voordat u het op- of wegdraagt.** Het dragen van elektrisch gereedschap met uw vinger op de schakelaar of het onder stroom zetten van elektrisch gereedschap waarvan de schakelaar aanstaat, is vragen om ongelukken.
  - d) **Verwijder eventuele stel- of moersleutels voordat u het elektrische gereedschap inschakelt.** Een achtergelaten moer- of stelsleutel op een draaiend onderdeel van het elektrische gereedschap kan leiden tot letsel.
  - e) **Strek u niet te ver uit. Blijf op elk moment stevig staan en bewaar uw evenwicht.** Zo hebt u in onverwachte situaties betere controle over het elektrische gereedschap.
  - f) **Draag gepaste kleding. Draag geen losse kleding of sieraden. Houd uw haren en kleding uit de buurt van bewegende delen.** Losse kleding, losse juwelen of lange haren kunnen verstrikt raken in bewegende delen.

- g) **Als het gereedschap is voorzien voor de aansluiting van stofafzuig- en stofopvangsystemen, zorg er dan voor dat die aangesloten zijn en correct worden gebruikt.** Het gebruik van stofopvangsystemen kan stofgerelateerde risico's reduceren.
  - h) **Ook al hebt u reeds veel ervaring met het gereedschap, laat nooit uw waakzaamheid zakken en negeer nooit de veiligheidsprincipes van het gereedschap.** Eén onachtzame beweging kan in een fractie van een seconde leiden tot ernstig letsel.
- 4. GEBRUIK EN ONDERHOUD VAN ELEKTRISCH GEREEDSCHAP**
- a) **Forceer het elektrische gereedschap niet. Gebruik het correcte elektrische gereedschap voor uw toepassing.** Het juiste elektrische gereedschap zal het werk beter en veiliger uitvoeren tegen de snelheid waarvoor het was bedoeld.
  - b) **Gebruik het elektrische gereedschap niet als de aan-/uitknop niet vlot schakelt.** Een elektrisch gereedschap dat niet met de schakelaar kan worden beheerst, is gevaarlijk en moet worden vervangen.
  - c) **Haal de stekker uit het stopcontact en/of haal het accupack, indien verwijderbaar, uit het elektrische gereedschap voordat u enige aanpassingen aan het gereedschap uitvoert, toebehoren verwisselt of het elektrische gereedschap opbergt.** Dergelijke preventieve veiligheidsmaatregelen reduceren het risico op onbedoelde inschakeling van het elektrische gereedschap.
  - d) **Berg niet-gebruikte elektrische gereedschappen op buiten het bereik van kinderen, en laat personen die niet bekend zijn met het elektrische gereedschap of met deze instructies, niet werken met het elektrische gereedschap.** In de handen van onopgeleide gebruikers kunnen elektrische gereedschappen erg gevaarlijk zijn.
  - e) **Onderhoud elektrische gereedschappen en de toebehoren ervan. Controleer ze op verkeerde uitgelijnde of vastklemmende bewegende delen, kapotte onderdelen en andere omstandigheden die de werking van het elektrische gereedschap kunnen aantasten. Laat in geval van schade het elek-**

**trische gereedschap repareren voordat u het gebruikt.** Veel ongevallen worden veroorzaakt door slecht onderhouden elektrische gereedschappen.

- f) **Houd alle snijgereedschap scherp en schoon.** Goed onderhouden snijgereedschappen met scherpe snijkanten blijven minder vaak geklemd zitten en zijn vlotter te beheersen.
  - g) **Gebruik de elektrische gereedschappen, toebehoren, bits en dergelijke overeenkomstig de instructies en houd rekening met de werkomstandigheden en de uit te voeren taak.** Het gebruik van elektrische gereedschappen voor andere taken dan de bedoelde taken, kan leiden tot een gevaarlijke situatie.
  - h) **Houd de handgrepen en grijpvlakken droog, schoon en olie- en vetvrij.** Gladde handgrepen en grijpvlakken hinderen de veilige omgang en de controle over het gereedschap in onverwachte situaties.
- 5. REPARATIES**
- a) **Laat uw elektrische gereedschap alleen repareren door een erkend technicus met behulp van identieke vervangingsdelen.** Dit verzekert dat de veiligheid van het elektrische gereedschap wordt behouden.

## Veiligheidsinstructies voor kettingzagen

- a) **Houd bij een draaiende zaag alle lichaamsdelen uit de buurt van de zaagketting. Controleer voordat u begint te zagen of de zaagketting niets aanraakt.** Tijdens het werken met een kettingzaag kan één moment van onoplettendheid kan ertoe leiden dat kleding of lichaamsdelen door de kettingzaag worden vastgegrepen.
- b) **Houd de kettingzaag altijd met de rechterhand op de achterste greep en de linkerhand op de voorste greep vast.** Het vasthouden van de kettingzaag in omgekeerde werkhouding verhoogt het risico op letsels en is niet toegestaan.
- c) **Houd de kettingzaag alleen vast aan de geïsoleerde grijpvlakken, omdat de zaagketting in contact kan komen met verborgen elektrische leidingen.** Contact van de zaagketting met een onder spanning staande leiding kan ook meta-

len onderdelen van het apparaat onder spanning zetten en een elektrische schok veroorzaken.

- d) **Draag oogbescherming. Verdere persoonlijke beschermingsmiddelen voor gehoor, hoofd, handen, benen en voeten zijn aangeraden.** Passende persoonlijke beschermingsmiddelen reduceren het risico op letsel door rondvliegende spaanders en onopzettelijk aanraken van de zaagketting.
- e) **Werk niet met de kettingzaag op een boom, een ladder, vanaf een dak of een onstabiel oppervlak.** Als u op een dergelijke manier werkt, bestaat het risico op ernstig letsel.
- f) **Zorg er altijd voor dat u stabiel staat en gebruik de kettingzaag alleen wanneer u op een vaste, veilige en egale ondergrond staat.** Een gladde ondergrond of een onstabiel standvlak kan leiden tot evenwichtsverlies of verlies van de controle over de kettingzaag.
- g) **Houd er bij het snoeien van een onder spanning staande tak rekening mee dat deze terugveert.** Als de spanning in de houtvezels wordt losgelaten, kan de gespannen tak de gebruiker raken en/of de kettingzaag uit de hand wegrukken.
- h) **Wees bijzonder voorzichtig bij het snijden van ondergroei en jonge bomen.** Het dunne materiaal kan in de zaag verstrikt raken en op u slaan of u uit evenwicht brengen.
- i) **Draag de kettingzaag aan de voorste handgreep en in uitgeschakelde toestand. Houd daarbij de zaagketting van de zaag weg van het lichaam. Breng altijd eerst de veiligheidsafdekking aan voordat u de kettingzaag transporteert of opbergt.** Een zorgvuldige omgang met de kettingzaag reduceert de kans op onopzettelijk contact met de lopende zaagketting.
- j) **Volg de instructies voor het smeren, het spannen van de ketting en het vervangen van de geleiderail en de ketting.** Een verkeerd spannen of gesmeerde zaagketting kan scheuren of het risico op terugslag verhogen.
- k) **Zaag alleen hout. Gebruik de kettingzaag niet voor werkzaamheden waarvoor hij niet bestemd is. Bijvoorbeeld: gebruik de kettingzaag niet voor het zagen van metaal, plastic, metselwerk**

**of bouwmaterialen die niet van hout zijn gemaakt.** Het gebruik van de kettingzaag voor doeleinden die niet in overeenstemming met de bestemming zijn, kan leiden tot gevaarlijke situaties.

- l) **Probeer een boom niet te vellen voordat u de risico's goed begrijpt en weet hoe u ze kunt vermijden.** De gebruiker of andere personen kunnen door een vallende boom ernstig verwond raken.

## Verdere veiligheidsmaatregelen

- **⚠ WAARSCHUWING!** Dit elektrische gereedschap genereert tijdens het bedrijf een elektromagnetisch veld. Dit veld kan onder bepaalde omstandigheden actieve of passieve medische implantaten negatief beïnvloeden. Om het risico op ernstige of dodelijke letsels te reduceren, adviseren wij personen met medische implantaten om hun arts en de fabrikant van het medische implantaat te raadplegen voordat zij de machine bedienen.
- Leg de aansluitkabel zo dat het tijdens het zagen niet wordt gegrepen door takken of iets dergelijks.
- Gebruik een aardlekschakelaar (Residential Current Device) met een aanspreekstroom van maximaal 30 mA.
- Gebruik alleen toegestane netsnoeren type H07RN-F die maximaal 75 m lang zijn en die voor gebruik in de openlucht bedoeld zijn. De litzendoorsnede van het netsnoer moet minstens 2,5 mm<sup>2</sup> bedragen. Rol een kabelhaspel vóór gebruik steeds volledig af. Controleer het netsnoer op schade.
- Respecteer zorgvuldig de onderhouds-, controle- en service-instructies in deze gebruiksaanwijzing. Beschadigde veiligheidsinrichtingen en onderdelen moeten door het vakkundige personeel van ons servicecenter gerepareerd of vervangen worden, voor zover er niet iets anders aangegeven is in de gebruiksaanwijzingen.
- Gebruik de kettingzaag niet zonder smering. Gebruik hiervoor alleen aanbevolen smeermiddelen.
- Oefen het zagen van boomstammen op een zaagbok of onderstel als u dit voor het eerst doet.
- Als het netsnoer van het elektrische gereedschap beschadigd is, moet het wor-

den vervangen door een speciaal ontworpen netsnoer, dat verkrijgbaar is via de klantendienst.

- Als de aansluitkabel moet worden vervangen, raden we aan dit te laten doen door de fabrikant of zijn vertegenwoordiger (bijv. een geautoriseerde gespecialiseerde werkplaats, klantenservice, enz.).

## Oorzaken en voorkomen van terugslag door de bediener

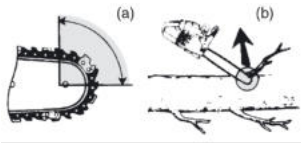

- Terugslag kan optreden wanneer de nok of het uiteinde van de geleidingsbalk een voorwerp raakt, of wanneer het hout insluit en de zaagketting in de zaagsnede vastklemt (Fig. b).
- Contact met het uiteinde kan in sommige gevallen een plotselinge omgekeerde reactie veroorzaken, waarbij het zaagblad omhoog en terug in de richting van de bediener wordt geslagen. (Fig. a).
- Als de zaagketting langs de bovenkant van de geleidingsbalk wordt vastgeklemd, kan de geleidingsbalk snel naar achteren in de richting van de bediener worden geduwd.
- Beide reacties kunnen ertoe leiden dat u de controle over de zaag verliest, wat ernstig persoonlijk letsel tot gevolg kan hebben. Vertrouw niet alleen op de veiligheidsvoorzieningen die in uw zaag zijn ingebouwd. Als gebruiker van een kettingzaag moet u verschillende stappen ondernemen om ervoor te zorgen dat u bij het zagen geen ongevallen of letsels oploopt.

Terugslag is het gevolg van verkeerd gebruik van de kettingzaag en/of onjuiste werkprocedures of omstandigheden en kan worden voorkomen door de juiste voorzorgsmaatregelen te nemen, zoals hieronder beschreven:

- **Grijp stevig vast, met duimen en vingers rond de handgrepen van de kettingzaag, met beide handen op de zaag en plaats uw lichaam en arm zo dat u terugslagkrachten kunt weerstaan.** Te-

rugslagkrachten kunnen door de bediener worden beheerst, als de juiste voorzorgsmaatregelen worden genomen. Laat de kettingzaag niet los.

- **Reik niet te ver en zaag niet boven schouderhoogte.** Dit helpt onbedoeld contact met het uiteinde te voorkomen en zorgt voor een betere controle over de kettingzaag in onverwachte situaties.
- **Gebruik alleen vervangende geleidingsbalken en zaagkettingen die door de fabrikant zijn gespecificeerd.** Verkeerd vervangende geleidingsbalken en zaagkettingen kunnen kettingbreuk en/of terugslag veroorzaken.
- **Volg de slijp- en onderhoudsinstructies van de fabrikant voor de zaagketting.** Het verkleinen van de hoogte van de dieptebegrenzer kan tot een grotere terugslag leiden.

## Restrisico's

Zelfs als u dit apparaat volgens de instructies gebruikt, zijn er altijd restrisico's. De volgende gevaren kunnen ontstaan in verband met het ontwerp en de constructie van dit apparaat:

- Gehoorschade indien geen passende gehoorbescherming wordt gedragen.
- Schade aan de gezondheid als gevolg van trillingen van hand en arm als het apparaat gedurende langere tijd wordt gebruikt of niet naar behoren wordt bewogen en onderhouden.
- Snijwonden

**⚠ WAARSCHUWING!** Gevaar door elektromagnetisch veld dat wordt gegenereerd tijdens het bedrijf van het apparaat. Dit veld kan onder bepaalde omstandigheden actieve of passieve medische implantaten negatief beïnvloeden. Om het risico op ernstige of dodelijke letsels te reduceren, adviseren wij personen met medische implantaten om hun arts en de fabrikant van het medische implantaat te raadplegen voordat zij het apparaat bedienen.

## Vorbereiding

**⚠ WAARSCHUWING!** Gevaar voor letsel door onbedoeld aanlopen van het apparaat. Steek de stekker pas in het stopcontact als

het apparaat volledig is voorbereid voor gebruik.

## Veiligheidsvoorzieningen

De volgende veiligheidsvoorzieningen zijn aangebracht om de gebruiker en het apparaat te beschermen:

### Achterste handgreep (1) met achterste handbescherming (11)

- Beschermt de hand tegen takken, twijgen en als de zaagketting eraf springt.

### Kettingremhendel/voorste handbescherming (2)

- De zaagketting loopt niet als de kettingrem is ingeschakeld.
- Stopt de zaagketting onmiddellijk in geval van terugslag.
- De hendel kan ook handmatig worden bediend.
- Beschermt de linkerhand van de bediener als deze van de voorste handgreep glijdt.

### Zaagketting (4) met geringe terugslag

- Helpt terugslag te voorkomen dankzij speciaal ontwikkelde veiligheidsvoorzieningen.

### Kettingvanger (6)

- Vermindert het risico op letsel als de zaagketting eraf springt of breekt.

### Inschakelblokkering (16)

- Om het apparaat te kunnen inschakelen, moet de inschakelblokkering worden ontgrendeld.

### Aan-/uitknop (17) met onmiddellijke kettinstop

- Bij het loslaten van de aan-/uitknop schakelt het apparaat onmiddellijk uit.

### Aanslagtang (21)

- Versterkt de stabiliteit tijdens verticale snoeibewegingen.
- Maakt zagen gemakkelijker.

## Bedrijf

### Voor het bedrijf

**⚠ WAARSCHUWING!** Gevaar voor verwondingen! Draag altijd beschermende handschoenen bij het werken met de zaagketting en gebruik alleen originele onderdelen. Trek vóór alle werkzaamheden aan de kettingzaag de netstekker uit het stopcontact.

Voer de volgende stappen uit voordat u de kettingzaag gebruikt:

- indien nodig *Zaagketting en zwaard monteren*, Pag. 83
- *Zaagketting spannen*, Pag. 84
- *Kettingolie toevoegen*, Pag. 79
- *Kettingrem controleren*, Pag. 78
- Automatische olieregeling controleren

### Kettingrem controleren

#### Instructies

- De zaagketting loopt niet als de kettingrem is ingeschakeld.
- **▲ GEVAAR!** Letselgevaar door nalopen de zaagketting. Als de kettingrem niet goed werkt, mag u de kettingzaag niet gebruiken. Neem contact op met het Service Center.

#### Procedure

1. Plaats het apparaat op een vlakke ondergrond.
2. Sluit het apparaat aan op het elektriciteitsnet.
3. Maak de kettingrem los door de kettingremhendel (2) tegen de voorste handgreep (15) te trekken.
4. Houd het apparaat tijdens het werken steeds met beide handen stevig vast: met de rechterhand op de achterste (1) en met de linkerhand op de voorste handgreep (15). Duim en vingers moeten de handgrepen stevig omsluiten.
5. Schakel het apparaat in.
6. Bedien de kettingremhendel met uw linkerhand terwijl de motor draait. (2). Schuif hiertoe de kettingremhendel (2) weg van de voorste handgreep (15). De zaagketting moet plotseling stoppen.
7. Als de kettingrem goed werkt, laat u de aan-/uitknop (17) los en lost u de kettingrem.

### Kettingsmering controleren

**AANWIJZING!** Als u de kettingzaag met te weinig olie gebruikt, zullen de zaagprestaties en de levensduur van de zaagketting afnemen, omdat de zaagketting sneller bot wordt. U kunt onvoldoende olie herkennen aan de rookontwikkeling of verkleuring van het zwaard. Zorg ervoor dat er altijd olie op de ketting stroomt.

#### Instructies

- Controleer het oliepeil voordat u met het werk begint.

- U kunt de kettingsmering op elk moment tijdens het gebruik controleren.

### Procedure

1. Terwijl de zaagketting loopt: Houd de kettingzaag boven een lichtgekleurd oppervlak. Houd rekening met het oliespoor. De kettingzaag mag de bodem niet raken!
  - **Duidelijk oliespoor:** De kettingzaag werkt perfect
  - **Zwak oliespoor:** Oliestroom afstellen
  - **Geen oliespoor:** Oliedoorlaat reinigen

### Kettingolie toevoegen

**⚠ WAARSCHUWING!** Brandgevaar! Schakel altijd eerst het apparaat uit en laat de motor afkoelen voordat u kettingolie toevoegt.

**AANWIJZING!** Als u de kettingzaag met te weinig olie gebruikt, zullen de zaagprestaties en de levensduur van de zaagketting afnemen, omdat de zaagketting sneller bot wordt. U kunt onvoldoende olie herkennen aan de rookontwikkeling of verkleuring van het zwaard. Zorg ervoor dat er altijd olie op de ketting stroomt.

Zodra de ketting loopt, stroomt er olie naar het zwaard (3).

- Controleer het oliepeil regelmatig en vul olie bij als het peil laag is. Tankinhoud: 130 cm<sup>3</sup>
- Gebruik bio-kettingolie met additieven om wrijving en slijtage te verminderen. Een andere optie is om kettingsmeerolie met een laag gehalte aan kleefadditieven te gebruiken.
- Maak de olietank leeg als u de kettingzaag langere tijd niet gaat gebruiken (6–8 weken).

### Procedure

1. Leg het apparaat op de zijkant, zodat het tankdeksel (14) naar boven wijst.
2. Schroef het tankdeksel (14) af.
3. Vul de bio-kettingolie in de tank.
4. Veeg eventueel gemorste olie weg.
5. Schroef het tankdeksel er (14) op.

## In- en uitschakelen

### Voorwaarden

- Het zwaard (3), de zaagketting (4) en het tandwieldeksel (9) zijn correct gemonteerd.

- Voldoende kettingolie in de tank. Vul indien nodig kettingolie bij (*Kettingolie toevoegen*, Pag. 79).
- De spanning van de netaansluiting komt overeen met het typeplaatje op het apparaat.

### Procedure (Fig. C)

1. Maak een lus van het uiteinde van het verlengsnoer en haak deze in de trekontlasting (12) op de achterste handgreep (1).
2. Sluit het apparaat aan op het elektriciteitsnet.
3. Maak de kettingrem los door de kettingremhendel (2) in de richting van de voorste handgreep (15) te trekken.
4. Houd de kettingzaag stevig met beide handen vast, met uw rechterhand op de achterste (1) en uw linkerhand op de voorste handgreep (15). Duim en vingers moeten de handgrepen stevig omsluiten.
5. Controleer voordat u begint of de kettingzaag geen voorwerpen raakt.
6. Om in te schakelen drukt u met uw rechterduim op de inschakelblokkering (16) en vervolgens op de aan-/uitknop (17). De kettingzaag loopt op maximale snelheid. Laat de inschakelblokkering (16) weer los.
7. Laat de aan-/uitknop (17) los om de kettingzaag uit te schakelen. Een schakeling voor continu bedrijf is niet mogelijk.

## Zaagtechnieken

**⚠ WAARSCHUWING!** Gevaar voor verwondingen! Als de zaagketting vastzit, probeer dan niet de kettingzaag met geweld naar buiten te duwen. Zet de motor af en gebruik een hefboomarm of wig om de kettingzaag los te maken.

- Ga bij zaagwerkzaamheden op een helling altijd boven de boomstam staan.
- Verwijder vuil, stenen, losse schors, spijkers, nietjes en draad uit de boom.
- De zaagketting mag tijdens het doorzagen of daarna noch de grond noch een ander voorwerp aanraken.
- U hebt meer controle over het apparaat wanneer u met de onderkant van het zwaard (met trekkende zaagketting) en niet met de bovenkant van het zwaard (met schuivende zaagketting) zaagt.

- Zorg ervoor dat de zaagketting niet in de snede vastgekneld raakt. De boomstam mag niet breken of afsplinteren.
- Neem de voorzorgsmaatregelen tegen terugslag in acht (*Oorzaken en voorkomen van terugslag door de bediener, Pag. 77*)
- Tegen het einde van de zaagsnede vermindert u de contactdruk zonder uw stevige greep op de handgrepen van de kettingzaag los te laten, om de volledige controle te behouden op het moment van "doorzagen".
- De kettingzaag kan tijdens het zagen onverwacht wegglijden. Dit gebeurt vooral wanneer de rail geen grip heeft op een ronde, gladde of harde oppervlakken of wanneer u zaagt met de punt van de rail. Houd de zaag altijd stevig vast met beide handen, sta veilig en vermijd het gebruik van alleen de punt van de rail.
- Wacht na voltooiing van de zaagsnede tot de kettingzaag stilstaat voordat u deze verwijderd.
- Schakel altijd de motor van de kettingzaag uit voordat u van boom naar boom gaat.

### Bomen vellen

**⚠ WAARSCHUWING!** Er is veel ervaring nodig om bomen te vellen. Vel alleen bomen als u weet hoe u de kettingzaag veilig moet gebruiken. Gebruik de kettingzaag nooit als u zich onveilig voelt.

**⚠ VOORZICHTIG!** Zaag een boom niet om als er een sterke of veranderlijke wind staat, als er gevaar is voor schade aan eigendommen of als de boom hoogspanningskabels kan raken. Bij het vellen van bomen moet worden gegarandeerd dat andere personen niet worden blootgesteld aan gevaar, dat er geen nutsvoorzieningen worden geraakt en er geen materiële schade wordt veroorzaakt. Komt een boom met een voedingskabel in aanraking, dan moet het nutsbedrijf onmiddellijk op de hoogte worden gebracht.

**⚠ VOORZICHTIG!** Om veiligheidsredenen raden we onervaren gebruikers af om een boomstam te vellen met een zwaardlengte die kleiner is dan de diameter van de stam.

- Zorg ervoor dat er geen mensen of dieren in de buurt van het werkgebied zijn. De veiligheidsafstand tussen de te vel-

len boom en de dichtstbijzijnde werkplek moet 2 ½ boomlengte zijn.

- Let op de valrichting. De gebruiker moet zich veilig in de buurt van de gevelde boom kunnen bewegen om de boom gemakkelijk te kunnen inkorten en er de takken van te verwijderen. Het moet worden voorkomen dat de vallende boom in een andere boom wordt gevangen.
- Let op de natuurlijke valrichting, die afhangt van de helling en kromming van de boom, de windrichting, de positie van grotere takken en het aantal takken.
- Blijf bij het zagen op een helling boven de te vellen boom. De boom zal waarschijnlijk naar beneden rollen of glijden na het vellen.
- Kleine bomen met een diameter van 15-18 cm kunnen meestal in één keer worden afgezaagd.
- Voor bomen met een grotere diameter moeten inkepingen en een velsnede worden aangebracht (Fig. L).
- Worden bomen door twee of meerdere personen tegelijk gesnoeid en geveld, dan moet de afstand tussen de personen die bomen vellen en snoeien ten minste het dubbele van de hoogte van de boom bedragen die wordt geveld.

Klap de gehoorbescherming onmiddellijk na het zagen op, zodat u geluiden en waarschuwingssignalen kunt horen.

### Procedure

#### 1. Ontakken (Fig. J)

Verwijder naar beneden hangende takken door de snede boven de tak te plaatsen. Onttak nooit hoger dan schouderhoogte.

#### 2. Ontsnappingsgebied (Fig. I)

Verwijder het kreupelhout rond de boom zodat u zich gemakkelijk kunt terugtrekken. Het ontsnappingsgebied (1) moet ongeveer 45° achter de geplande velrichting (2) liggen.

#### 3. Valkerven snijden (A) (Fig. L)

Breng een valkerf aan in de richting waarin de boom moet vallen. Begin met de onderste, horizontale snede. De snijdiepte moet ongeveer 1/3 van de stamdiameter zijn. Maak nu een schuine zaagsnede met een snijhoek van ongeveer 45°, van boven, die exact uitkomt op de onderste zaagsnede. Daardoor wordt vermeden dat de zaagketting of de geleidingsrail bij de tweede inkeping ingeklemd raakt.

**⚠ WAARSCHUWING!** Ga nooit voor een boom staan die is ingekerfd.

4. **Velsnede (B) (Fig. L)**

Maak de velsnede vanaf de andere kant van de stam. Ga links van de boomstam staan en zaag met trekkende zaagketting (met de onderkant van het zwaard). De velsnede moet horizontaal minstens 5 cm boven de horizontale inkeping lopen. Ze moet diep genoeg zijn zodat de afstand tot de snijlijn van de inkeping ten minste 1/10 van de stamdiameter bedraagt. Het niet doorgezaagde gedeelte van de stam wordt bestempeld als scharnierstuk (valkerf). Het scharnierstuk verhindert dat de boom draait en in de verkeerde richting valt. Zaag dit scharnierstuk niet door.

Als de velsnede aan het scharnierstuk wordt benaderd, zou de boom moeten beginnen te vallen. Als het duidelijk wordt dat de boom niet in de gewenste richting valt of naar achteren leunt en de zaagketting vastzit, moet u de velsnede onderbreken. Gebruik een wig van hout, kunststof of aluminium om de snede te openen en de boom om te leggen in de gewenste vallijn.

5. Schuif een velwig in de zaagsnede, zodra de snijdiepte dit toelaat, om een vastklemmen van het zwaard te verhinderen (Fig. M).
6. Als de stamdiameter groter is dan de lengte van het blad, maak dan twee sneden (Fig. N).
7. Zodra de velsnede is gemaakt, valt de boom vanzelf of met behulp van de velwig.

**⚠ WAARSCHUWING!** Zodra de boom begint te vallen, trekt u de kettingzaag uit de zaagsnede, stopt u de motor, legt u de kettingzaag neer en verlaat u de werkplek via het terugtrekpad. Let op voor de vallende takken en struikel niet.

**Onttakken**

Onttakken is de term voor het verwijderen van takken en twijgen van een geveld boom.

**⚠ VOORZICHTIG!** Gevaar voor verwondingen! Zaag nooit takken af als u op de boomstam staat. Houd rekening met het terugslagbereik wanneer takken onder spanning staan.

**(Fig. J)**

- Verwijder alleen steuntakken na het op lengte knippen.
- Zaag takken onder spanning vanaf de onderkant naar boven om te voorkomen dat het apparaat vastloopt.
- Gebruik dezelfde techniek als bij het afzagen van dikkere takken *Op lengte snijden*, Pag. 81.
- Werk links van de stam en zo dicht mogelijk bij het apparaat. Indien mogelijk moet het gewicht het apparaat op de stam rusten.
- Verander van plaats om takken voorbij de stam af te zagen.
- Snijd vertakte takken afzonderlijk op lengte af. Laat grotere, naar beneden gerichte takken, die de boom steunen, voorlopig staan.
- Scheid kleinere takken in één keer.

**Op lengte snijden**

Op lengte snijden is het zagen van geveld boomstammen in kleine stukken.

- Zorg ervoor dat u stevig staat en dat uw lichaamsgewicht gelijkmatig over beide voeten is verdeeld.
- Ondersteun de stam indien mogelijk. De stam moet worden onderbouwd en ondersteund door takken, balken of wiggen.
- Zorg ervoor dat de zaagketting bij het zagen de grond niet raakt.
- Ga op hellend terrein boven de stam staan.

**Technieken voor op lengte zagen**

**Stam ligt op de bodem (Fig. E)**

Zaag van bovenaf helemaal door de stam en zorg ervoor dat u de grond niet raakt aan het einde van de zaagsnede. Als het mogelijk is om de stam te draaien, zaag dan 2/3 ervan door. Draai de stam vervolgens om en zaag de rest van de stam van bovenaf door.

**Stam wordt aan één uiteinde ondersteund (Fig. F)**

Zaag eerst 1/3 van de stamdiameter van onder naar boven door (met de bovenkant van het zwaard) om splinters te voorkomen. Zaag vervolgens van boven naar beneden (met de onderkant van het zwaard) in de richting van de eerste zaagsnede om vastlopen te voorkomen.

### Stam wordt aan beide uiteinden ondersteund (Fig. G)

Zaag eerst 1/3 van de stamdiameter van boven naar beneden door (met de onderkant van het zwaard). Zaag vervolgens van onder naar boven (met de bovenkant van het zwaard) totdat de zaagsneden samenkomen.

### Zagen op een zaagbok (Fig. H)

Houd de kettingzaag met beide handen stevig vast en leid de machine tijdens het zagen voor uw lichaam. Wanneer de boomstam doorgezaagd is, leidt u de machine langs het lichaam naar de rechterkant (1). Houd de linkerarm zo recht mogelijk (2). Kijk uit voor de vallende boomstam. Plaats uzelf zo dat de afgehakte stam geen gevaar vormt. Zorg goed voor uw voeten. De doorgezaagde stam kan verwondingen veroorzaken als hij valt. Bewaar uw evenwicht (3).

## Reiniging, onderhoud en opslag

**⚠ WAARSCHUWING!** Elektrische schok! Gevaar voor letsel door onbedoeld aanlopen van het apparaat. Bescherm u bij onderhouds- en reinigingswerkzaamheden. Schakel het apparaat uit en trek de stekker uit het stopcontact.

Laat reparatiewerkzaamheden en onderhoud, die niet zijn beschreven in deze handleiding, uitvoeren door een gespecialiseerd service-center. Gebruik uitsluitend originele onderdelen.

**⚠ VOORZICHTIG!** De kettingzaag kan na gebruik olieachtig worden en er kan olie uitlekken als hij op zijn kant of ondersteboven wordt bewaard. Dit is een gevolg van de noodzakelijke ventilatieopening aan de bovenste rand van het reservoir. Het is dus normaal en vormt geen grond voor een claim. Omdat elke kettingzaag tijdens de productie met olie wordt gecontroleerd en getest, kan er ondanks het legen een klein restje in de tank achterblijven, waardoor de behuizing tij-

dens het transport gemakkelijk met olie besmeurd kan raken. Reinig de behuizing met een doek.

### Reiniging

**⚠ WAARSCHUWING!** Elektrische schok! Spuut het apparaat nooit schoon met water.

**⚠ VOORZICHTIG!** Snijwonden! Draag snijbestendige handschoenen bij het hanteren van de zaagketting of het zwaard.

**AANWIJZING!** Beschadigingsgevaar. Chemische substanties kunnen de plasticen delen van het apparaat aantasten. Gebruik geen reinigings- of oplosmiddelen.

Reinig de machine grondig. Dit verlengt de levensduur van de machine en voorkomt ongelukken.

#### Reiniging na elk gebruik

- Houd de grepen vrij van olie of vet. Reinig de grepen indien nodig met een vochtige vod met zeepwater.
- Reinig de zaagketting. Gebruik geen vloeistoffen om de zaagketting te reinigen. Smeer de zaagketting na reiniging lichtjes in met kettingolie.
- Verwijder voor het reinigen ook de kettingwielafdekking (9) zodat dit gedeelte ook gereinigd kan worden.
- Reinig het zwaard (3).
- Reinig de ventilatiesleuven en de oppervlakken van het apparaat met een borstel of droge doek.
- Reinig de oliedoorvoer (26) om een storingsvrije, automatische smering van de zaagketting tijdens bedrijf te garanderen. Gebruik een borstel of doek om eventuele resten uit de oliedoorlaat te verwijderen.

## Onderhoud

### Onderhoudsintervallen

Voer de in de onderstaande tabel vermelde onderhoudswerkzaamheden regelmatig uit. Regelmatig onderhoud van uw apparaat verlengt de levensduur van het apparaat. Dit garandeert optimale maieresultaten en voorkomt ongevallen.

Machinedeel	Actie	Vóór elk gebruik	Na 10 bedrijfsuren	Na elk gebruik
Componenten van de kettingrem	Visuele controle, indien nodig vervangen	✓		
Kettingwiel (28)	Visuele controle, indien nodig vervangen	✓		
Zaagketting (4)	Zaagketting controleren, oliën, naslijpen of vervangen indien nodig	✓		
Zaagketting (4)	De zaagketting reinigen en oliën			✓
Zwaard (3)	<i>Zwaard onderhouden, Pag. 85</i>	✓		✓
Zwaard (3)	<i>Zwaard omdraaien, Pag. 85</i>		✓	
Automatische olieregeling	Controleren, indien nodig oliedoorloop reinigen	✓		

### Zwaard en zaagketting demonteren

**▲ VOORZICHTIG!** Snijwonden! Draag snijbestendige handschoenen bij het hanteren van de zaagketting of het zwaard.

#### Procedure (Fig. B)

1. Haal de stekker uit het wandstopcontact.
2. Plaats het apparaat op een vlakke ondergrond.
3. Deactiveer de kettingrem: Trek de kettingremhendel (2) naar achteren naar de voorste handgreep (15).  
U kunt de kettingwielafdekking (9) alleen terugplaatsen als de kettingremband los is.
4. Los de kettingspanning: Draai de kettingspanschroef (8) ⤴ vast.
5. Verwijder de kettingwielafdekking (9): draai de vleugelmoer (7) ⤴.
6. Schuif het zwaard(3) in de richting van het kettingwiel(28).  
U kunt de zaagketting (4) en het zwaard (3) verwijderen.
7. Reinig de gleuf van het zwaard. Als er vuilafzetting aanwezig is, kan de zaagketting (4) uit de rail springen.
8. Controleer het kettingwiel (28) op slijtage of beschadiging. In geval van slijtage of beschadiging:  
Neem contact op met het servicecentrum.

### Zaagketting en zwaard vervangen

Vooraleer u de zaagketting vervangt, moet de gleuf van de geleidingsrail worden schoongemaakt omdat bij aanwezige vuilafzettingen de zaagketting uit de rail kan sprin-

gen. Het vuil kan ook de kettingolie opzuigen. Het gevolg zou zijn dat de kettingolie niet of slechts in geringe mate aan de onderkant van de rail komt en de smering dus gereduceerd wordt.

#### Voorwaarden

- *Zwaard en zaagketting demonteren, Pag. 83*

#### Procedure (Fig. B)

1. Vervang het zwaard (3)/ de zaagketting (4).
2. Monteer het zwaard (3) en zaagketting (4) zoals onder *Zaagketting en zwaard monteren, Pag. 83* beschreven.

### Zaagketting en zwaard monteren

**▲ VOORZICHTIG!** Gevaar voor letsel door onbedoeld aanlopen van het apparaat. Schakel het apparaat uit en trek de stekker uit het stopcontact. Verzekert u ervan dat alle bewegende delen volledig tot stilstand zijn gekomen

**▲ VOORZICHTIG!** Snijwonden! Draag snijbestendige handschoenen bij het hanteren van de zaagketting of het zwaard.

#### Procedure (Fig. B)

1. Plaats het apparaat op een vlakke ondergrond.
2. Verwijder de kettingwielafdekking (9): draai de vleugelmoer (7) ⤴.
3. Spreid de zaagketting (4) in een lus uit, zodat de snijkanten rechtsom zijn uitgelijnd. Gebruik het symbool onder het kettingwiel (4) als richtlijn voor het uitlijnen van de zaagketting (28).



Looprichting van de zaagketting

4. Plaats het zwaard (3) op de zwaardpin (27) en duw het tegen het kettingwiel (28).
5. Rijg de zaagketting (4) over het kettingwiel (28).
6. Plaats de zaagketting (4) boven op het zwaard (3) in de zwaardgroef. Begin bij het kettingwiel (28). Het is normaal dat de zaagketting (4) doorhangt.
7. Trek het zwaard (3) naar voren, om spanning op de zaagketting (4) te brengen.
8. Zet de kettingwielafdekking (9) op. Steek hiervoor eerst de nok (29) op de tandwielafdekking (9) in de daarvoor bestemde houder op het apparaat. Zorg ervoor dat het kettingspanbalkje (30) in de houder (31) grijpt.
9. Draai de vleugelmoer (7) met matige kracht (⊖) vast.
10. Zaagketting spannen: Draai de kettingspanschroef (8) ⊕ vast.
11. Draai de vleugelmoer (7) ⊕ vast.

### Zaagketting spannen

**AANWIJZING!** De zaagketting niet aanspannen of vervangen als deze nog heet is, omdat ze na het afkoelen opnieuw een beetje inkrimpt. Bij niet-naleving kan dit leiden tot schade aan de geleidingsrail of de motor, omdat de zaagketting dan te strak rond het zwaard ligt.

Het regelmatig aanspannen van de zaagketting dient voor de veiligheid van de gebruiker en vermindert of verhindert slijtage en kettingschade. We raden de gebruiker aan voor het aanvatten van het werk en met intervallen van ca. 10 minuten de kettingspanning te controleren en indien nodig te corrigeren. Tijdens werken met de zaag wordt de zaagketting warm en zet daardoor een beetje uit. Met dit "langer worden" moet in het bijzonder bij nieuwe zaagkettingen rekening worden gehouden.

Kettingspanning en -smering beïnvloeden aanzienlijk de levensduur van de zaagketting. Bij een nieuwe zaagketting moet u de kettingspanning na maximaal 5 snijbewerkingen aanpassen.

De zaagketting is correct gespannen als hij aan de onderkant van het zaagblad niet doorhangt en met de gehandschoende hand helemaal kan worden rondgetrokken. Bij het

trekken aan de zaagketting met 9 N (ca. 1 kg) trekkracht mogen de zaagketting en het zwaard niet meer dan 2 mm van elkaar zijn verwijderd.

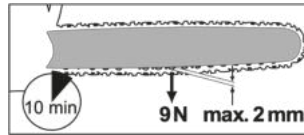

**⚠ VOORZICHTIG!** Gevaar voor letsel door onbedoeld aanlopen van het apparaat. Schakel het apparaat uit en trek de stekker uit het stopcontact. Verzekert u ervan dat alle bewegende delen volledig tot stilstand zijn gekomen

### Procedure

1. Zorg ervoor dat de kettingrem is gelost, d.w.z. dat de kettingremhendel (2) tegen de voorste handgreep (15) is getrokken.
2. Los de vleugelmoer (7) ⊖.
3. Voor het spannen van de zaagketting draait u de kettingspanschroef (8) ⊕. Om de spanning te doen afnemen, draait u de kettingspanschroef (8) ⊖.
4. Draai de vleugelmoer (7) ⊕ weer vast.

Bij een nieuwe zaagketting moet u de kettingspanning na maximaal 5 snijbewerkingen aanpassen.

### Snijtanden slijpen

**⚠ VOORZICHTIG!** Gevaar voor verwondingen! Een verkeerd geslepen zaagketting verhoogt het risico op terugslag! Gebruik snijbestendige handschoenen bij het hanteren van de ketting of het zwaard.

Een scherpe zaagketting zorgt voor optimale zaagprestaties. Hij gaat met gemak door het hout en laat grote, lange krullen achter. Een zaagketting is bot als je de zaaguitrusting door het hout moet duwen en de houtsnippers erg klein zijn. Met een zeer botte zaagketting worden er geen spaanders geproduceerd, alleen houtstof.

Om de zaagketting te slijpen is speciaal gereedschap nodig, waarbij ervoor moet worden gezorgd dat de ketting in de juiste hoek en op de juiste diepte wordt geslepen. Voor de onervaren gebruiker van kettingzagen raden wij aan de zaagketting door een vakman of een gespecialiseerde werkplaats te laten slijpen. Als u er zeker van bent dat u de ketting kunt slijpen, ga dan te werk volgens de

instructies voor uw zaagkettingslijper (bijv. Parkside PSG 85 B2).

- De zagende delen van de zaagketting zijn de snijschakels, die bestaan uit een snij-tand en een dieptebegrenzer. De hoog-teafstand tussen deze heide bepaalt de scherpslijpdiepte.
- De zaagketting is versleten en moet door een nieuwe zaagketting vervangen worden wanneer nog maar ca. 4 mm van de snij-tand over is.
- Bij het slijpen van de snijtanden moet rekening worden gehouden met de volgende waarden (Fig. K):
  - Scherpstelhoek (30°)
  - Borsthoek (85°)
  - Scherpsteldiepte (0,65 mm)
  - Diameter ronde vijl (4,0 mm)

**⚠ WAARSCHUWING!** Gevaar voor ongeval! Afwijkingen van de afmetingen van de snijkantgeometrie kunnen leiden tot een grotere neiging tot terugslag van de machine.

#### Benodigde gereedschappen en hulpmiddelen

- Ronde vijl
- Vlakke vijl

#### Procedure (Fig. K)

1. Schakel het apparaat uit en haal de nets-takker uit het stopcontact.
2. Zorg ervoor dat de zaagketting strak gespannen is om correct slijpen mogelijk te maken.
3. Slijp alleen van binnen naar buiten. Leid de ronde vijl van de binnenkant van de snij-tand naar de buitenkant. Til de vijl op als u hem terugtrekt.
4. Slijp eerst de tanden aan één kant scherp. Draai dan de zaagketting om en slijp de tanden aan de andere kant.
5. Controleer de lengte van de snijschakels. Na het slijpen moeten alle snijschakels even lang en even breed zijn.
6. Controleer na elke derde slijpbeurt de slijpdiepte (dieptelimited) en vijl de hoogte bij met een platte vijl. De dieptelimited moet ongeveer 0,65 mm achter de snij-tand staan.
7. Rond na de terugstelling van de diepte-begrenzing langs voren een beetje af.

#### Kettingspanning instellen

Het instellen van de kettingspanning is in het hoofdstuk *Zaagketting spannen*, Pag. 84 beschreven.

#### Nieuwe zaagketting laten inlopen

Bij een nieuwe zaagketting neemt de spankracht na verloop van tijd af. Daarom moet u de zaagketting na de eerste 5 zaagsneden, of uiterlijk na 10 minuten zagen, naspannen (*Zaagketting spannen*, Pag. 84).

**⚠ WAARSCHUWING!** Gevaar voor verwondingen! Bevestig een nieuwe zaagketting nooit op een afgesleten kettingwiel of op een beschadigd of versleten zwaard. De zaagketting kan losraken of breken.

#### Zwaard onderhouden

**⚠ VOORZICHTIG!** Snijwonden! Draag snijbestendige handschoenen bij het hanteren van de zaagketting of het zwaard.

#### Benodigde gereedschappen en hulpmiddelen

- Vlakke vijl

#### Procedure (Fig. B)

1. Schakel het apparaat uit en haal de nets-takker uit het stopcontact.
2. Verwijder de kettingwielafdekking (9), de zaagketting (4) en het zwaard (3).
3. Controleer het zwaard (3) op slijtage.
4. Verwijder bramen en maak de geleidingsvlakken weer recht met een vlakke vijl.
5. Reinig de oliedoorvoer (26) om een storingsvrije, automatische smering van de zaagketting tijdens bedrijf te garanderen.
6. Monteer het zwaard (3), de zaagketting (4) en de kettingwielafdekking (9) en span de kettingzaag.

Als de oliedoorvoer in optimale conditie is, spuit de zaagketting automatisch wat olie af enkele seconden nadat de kettingzaag is gestart.

#### Zwaard omdraaien

**⚠ VOORZICHTIG!** Snijwonden! Draag snijbestendige handschoenen bij het hanteren van de zaagketting of het zwaard. Het zwaard (3) moet elke 10 werkuren worden omgedraaid om een gelijkmatig slijtage te waarborgen.

#### Procedure (Fig. B)

1. Schakel het apparaat uit en haal de nets-takker uit het stopcontact.

2. Verwijder de kettingwielafdekking (9), de zaagketting (4) en het zwaard (3).
3. Draai het zwaard om zijn horizontale as en monteer zwaard en ketting zoals onder *Zaagketting en zwaard monteren*, Pag. 83 beschreven. Let daarbij op de loopprijsing van de zaagketting!



Loopprijsing van de zaagketting

4. Oriënteert u zich bij de uitlijning van de zaagketting (4) aan het pictogram onder de kettingwielafdekking (9) wanneer het zwaard gedraaid wordt.

### Koolborstels vervangen

**⚠ VOORZICHTIG!** Gevaar voor letsel door onbedoeld aanlopen van het apparaat. Schakel het apparaat uit en trek de stekker uit het stopcontact. Verzekert u ervan dat alle bewegende delen volledig tot stilstand zijn gekomen

#### Instructies

- Vervang de koolborstels steeds langs weerszijden.

### Benodigde gereedschappen en hulpmiddelen

- Sleufschroevendraaier

#### Procedure (Fig. D)

1. Draai de afdekking van koolborstel (10) los met een sleufkopschroevendraaier.
2. Verwijder de afdekking van koolborstel (10).
3. Verwijder de koolborstel (32) uit de houder (33).
4. Schuif een nieuwe koolborstel in de houder (33).  
Let hierbij op de installatiepositie.
5. Plaats de afdekking van koolborstel (10) op het apparaat.
6. Bevestig de afdekking van koolborstel (10) met een sleufkopschroevendraaier.

### Opslag

- Reinig het apparaat alvorens het op te bergen.
- Zet nu de kettingbescherming (23) aan.
- Maak de olietank leeg als u langere werkpauzes inlast. Verwijder de oude olie op een milieuvriendelijke wijze (*Afvoeren/milieubescherming*, Pag. 87).  
Er kunnen nog olieresten in de slangen en in het apparaat zitten die tijdens de op-

slag kunnen weglekken. Plaats het apparaat op een geschikte ondergrond/in een oliepan voor opslag.

- Bewaar het apparaat op een droge, stofvrije plek en buiten bereik van kinderen.

### Wandmontage

Met de sleutelgatboring (22) aan de onderkant van het apparaat kunt u het aan de wand hangen.

**⚠ WAARSCHUWING!** Persoonlijk letsel of materiële schade tijdens het boren. Contact met elektrische leidingen kan materiële schade en een elektrische schok tot gevolg hebben. Beschadiging van een gasleiding kan een explosie tot gevolg hebben. Binnendringen in een waterleiding leidt tot materiële schade. Gebruik geschikte detectoren om verborgen (elektrische) leidingen op te sporen of vraag om advies bij het plaatselijke nutsbedrijf.

### Benodigde gereedschappen en hulpmiddelen

- Schroef (schroefkop  $\varnothing$ : 7-10 mm)
- geschikte schroevendraaier
- evt. deugel

#### Procedure (Fig. A)

- Breng een schroef met een plug aan op een gepaste positie op een wand.
- Laat de schroefkop ongeveer 10 mm uit de wand steken.
- Zorg ervoor dat de ophangvoorziening het gewicht van het apparaat kan dragen.
- U kunt het apparaat met de sleutelgatboring (22) tegen de schroef plaatsen en het apparaat zo ver mogelijk naar beneden trekken.

### Transport

- Bedek het zwaard en de zaagketting met de kettingbescherming (23) wanneer u het apparaat vervoert.
- Voor korte afstanden op de werkplek: draag het apparaat aan de voorste handgreep met het zwaard (15) naar achteren gericht.
- Schakel het apparaat vóór elk transport uit. Beveilig het apparaat tegen kantelen tijdens transport (ook in voertuigen) om letsel, schade of brandstofverlies te voorkomen.

- Tijdens langere reizen of in voertuigen: vervoer het apparaat in de meegeleverde draagtas (25).

## Probleemopsporing

De volgende tabel helpt u bij het oplossen van storingen:

Probleem	Mogelijke oorzaak	Foutherstel
Apparaat start niet	Kettingrem vergrendeld	<i>Kettingrem controleren, Pag. 78</i>
	Spanning ontbreekt	Stopcontact, netsnoer, stekker en zekering controleren, evt. reparatie door elektricien.
	Aan-/uitknop (17) defect	Neem contact op met het servicecentrum.
	Koolborstels versleten	
	Motor defect	
Zaagketting draait niet	Kettingrem blokkeert zaagketting (4)	<i>Kettingrem controleren, Pag. 78</i>
Slecht snoeieresultaat	Zaagketting (4) verkeerd gemonteerd	<i>Zaagketting en zwaard monteren, Pag. 83</i>
	Zaagketting (4) bot	<ul style="list-style-type: none"> <li>• <i>Snijtanden slijpen, Pag. 84</i></li> <li>• <i>Zaagketting en zwaard vervangen, Pag. 83</i></li> </ul>
	Onvoldoende kettingspanning	<i>Zaagketting spannen, Pag. 84</i>
Apparaat loopt moeizaam, zaagketting springt af	Onvoldoende kettingspanning	<i>Zaagketting spannen, Pag. 84</i>
Zaagketting wordt heet, rookontwikkeling tijdens het zagen, verkleuring van de rail	Te weinig kettingolie	<ul style="list-style-type: none"> <li>• <i>Oliepeil en automatisch oliesysteem controleren</i></li> <li>• <i>Kettingolie toevoegen, Pag. 79</i></li> <li>• <i>Oliedoorlaat reinigen</i></li> <li>• <i>Neem contact op met het servicecentrum.</i></li> </ul>
Vonkvorming	Koolborstels versleten	<i>Koolborstels vervangen, Pag. 86</i>
Onregelmatige werking		
Verminderd vermogen		

## Afvoeren/milieubescherming

Maak de olietank zorgvuldig leeg.

Giet resten oude olie niet in de riolering of in de afvoerleiding. Voer de oude olieresten milieuvriendelijk af - geef deze af op een afvoerpunt.

Voer afgedankte apparaten, toebehoren en verpakkingsmaterialen op milieuvriendelijke manier af.



Elektrische apparaten horen niet bij het huisvuil.

Het symbool van de doorkruiste verrijdbare afvalbak betekent dat dit product aan het

einde van zijn levensduur niet als ongesorteerd stedelijk afval mag worden verwijderd.

### Richtlijn 2012/19/EU betreffende afgedankte elektrische en elektronische apparatuur:

Consumenten zijn wettelijk verplicht elektrische en elektronische apparatuur aan het eind van de levensduur op milieuvriendelijke wijze te recyclen. Op die manier wordt milieuvriendelijke en grondstofbesparende recycling gewaarborgd.

Afhankelijk van de omzetting in nationaal recht, hebt u de volgende mogelijkheden:

- retourneren naar een verkooppunt,
- aan een officieel inzamelpunt inleveren,
- retourneren naar de fabrikant/distributeur.

Dit is niet van toepassing op accessoires die bij oude apparaten zijn gevoegd en hulpstukken zonder elektrische bestanddelen.

## Service

### Garantie

Beste klant,

U krijgt op dit product een garantie van 5 jaar vanaf datum van aankoop. In geval van defecten aan dit product hebt u tegenover de verkoper van het product wettelijke rechten. Deze wettelijke rechten worden door de onderstaande garantie niet beperkt.

#### Garantievoorwaarden

De garantietermijn begint bij de koopdatum. Gelieve de originele kasbon goed te bewaren. Dit document is vereist als aankoopbewijs. Als een materiaal- of fabricagefout optreedt binnen vijf jaar na de aankoopdatum van dit product, zullen wij – naar eigen goeddunken – het product gratis voor u repareren of vervangen. Deze garantieservice vereist dat het defecte product en het aankoopbewijs (kassabon) binnen de periode van vijf jaar worden overlegd en een schriftelijk kort wordt beschreven wat het defect is en wanneer het zich heeft voorgedaan.

Als het defect onder onze garantie valt, krijgt u het gerepareerde of een nieuw product terug. Na reparatie of vervanging van het product begint geen nieuwe garantieperiode.

#### Garantietermijn en wettelijke claims voor gebreken

De garantie verlengt de garantieperiode niet. Dit geldt ook voor vervangen en gerepareerde onderdelen. Eventuele bij aankoop reeds

aanwezige beschadigingen of gebreken dienen direct na het uitpakken te worden gemeld. Voor reparaties na afloop van de garantieperiode worden kosten in rekening gebracht.

#### Omvang van de garantie

Het product is zorgvuldig geproduceerd volgens strenge kwaliteitsrichtlijnen en grondig getest voor levering.

De garantie is van toepassing op materiaal- of fabricagefouten. Deze garantie dekt geen productonderdelen die onderhevig zijn aan normale slijtage en daarom kunnen worden beschouwd als slijtageonderdelen (bijv. Zaagketting) of schade aan breekbare onderdelen.

Deze garantie vervalt indien het product beschadigd, verkeerd gebruikt of niet onderhouden is. Voor een goed gebruik van het product moeten alle aanwijzingen in de gebruiksaanwijzing strikt worden opgevolgd. Gebruiken en handelingen die in de gebruiksaanwijzing worden afgeraden of waartegen worden gewaarschuwd, moeten ten allen tijde worden vermeden.

Het product is uitsluitend bedoeld voor privégebruik en niet voor commercieel gebruik. De garantie vervalt bij misbruik en onoordeelkundig gebruik, het gebruik van geweld en ingrepen die niet door ons geautoriseerde servicefiliaal zijn uitgevoerd.

#### Verwerking bij garantie

Om ervoor te zorgen dat uw verzoek snel wordt verwerkt, volgt u de onderstaande instructies:

- Houd voor alle vragen de kassabon en het artikelnummer (IAN 495711\_2504) bij de hand als bewijs van aankoop.
- Raadpleeg het typeplaatje op het product, een gravure op het product, de titelpagina van de gebruiksaanwijzing (links-onder) of de sticker op de achterkant of onderkant van het product voor het artikelnummer.
- Neem bij functiestoringen of andere defecten eerst **telefonisch** of gebruik ons **contactformulier** dat u kunt vinden op [parksidediy.com](http://parksidediy.com) in de categorie **Service** contact op met het hieronder genoemde servicecentrum.
- Als een product als defect is geregistreerd, kunt u het na overleg met ons Servicecentrum franco opsturen naar het serviceadres dat u is opgegeven, met bij-

voeging van het aankoopbewijs (kassabon) en onder vermelding van wat het defect is en wanneer het defect is opgetreden. Om acceptatieproblemen en extra kosten te voorkomen, is het absoluut noodzakelijk dat u alleen het aan u opgegeven adres gebruikt. Zorg ervoor dat de zending geen vrachtvervoer is, per volumineuze goederen, expres of andere speciale vracht. Verzend het product inclusief alle toebehoren die bij de aankoop zijn geleverd en zorg ervoor dat de verpakking voldoende stevig is voor transport.



U kunt deze en vele andere handleidingen bekijken en downloaden op [parkside-diy.com](http://parkside-diy.com). Deze QR-code brengt u rechtstreeks naar [parkside-diy.com](http://parkside-diy.com). Selecteer uw land en gebruik het zoekmasker om de gebruiksaanwijzing te zoeken. U kunt uw gebruiksaanwijzing openen door het artikelnummer (IAN) 495711\_2504 in te voeren.

### Reparatie-service

Neem contact op met het servicecentrum voor reparaties **die niet door de garantie**

**worden gedekt**. U ontvangt daar een kostenraming.

- Wij kunnen alleen apparaten verwerken die voldoende verpakt en gefrankeerd zijn verzonden.  
**Opmerking:** stuur uw apparaat schoon en met vermelding van het defect naar het adres dat door het servicecentrum is opgegeven.
- Apparaten die niet vooraf zijn betaald of die zijn verzonden met omvangrijke goederen, exprespost of andere speciale vracht, worden niet geaccepteerd.
- We zullen de door u opgestuurde defecte apparaten gratis afvoeren.

### Service-Center

**(NL) Service Nederland**  
Tel.: 08000 229556  
Contactformulier op  
[parkside-diy.com](http://parkside-diy.com)  
IAN 495711\_2504

**(BE) Service België**  
Tel.: 0800 12614  
Contactformulier op  
[parkside-diy.com](http://parkside-diy.com)  
IAN 495711\_2504

### Importeur

Opgelet: het onderstaande adres is geen serviceadres. Neem eerst contact op met het bovenvermelde service-center.

Grizzly Tools GmbH & Co. KG  
Stockstädter Str. 20  
63762 Großostheim  
DUITSLAND  
[www.grizzlytools.de](http://www.grizzlytools.de)

## Reserveonderdelen en toebehoren

**Reserveonderdelen en toebehoren zijn beschikbaar via [www.grizzlytools.shop](http://www.grizzlytools.shop).** Als u problemen heeft met uw bestelproces, neem dan contact met ons op via onze online shop. Indien u nog vragen heeft, kunt u contact opnemen met: *Service-Center, Pag. 89*

Pos. nr.	Benaming	Bestelnr.
21	Aanslagtand	91120416
14	Tankdeksel (Kettingolie)	91120418
3	Zwaard	91120149

Pos. nr.	Benaming	Bestelnr.
4	Zaagketting	91120150
23	Kettingbescherming	91120419
9	Kettingwielfafdekking	91120420

**⚠ WAARSCHUWING!** Veilig gebruik van de kettingzaag is alleen mogelijk met goed-gekeurde zaagkettingen en geleiderails. Het gebruik van niet-goedgekeurde combinaties kan ernstig of zelfs dodelijk letsel veroorzaken.

**• Zwaard:**

- 18"AP18-62-507P (Kangxin)
- 18"180SDEA041 (Oregon)
- M1501862-1041TL (Trilink)

**• Zaagketting:**

- ALP-50-62S (Kangxin)
- 91PX062X (Oregon)
- CL15062TL (Trilink)

## Vertaling van de originele EU-conformiteitsverklaring

Product: **Elektrische kettingzaag**  
 Model: **PPEKS 2500 B2**  
 Serienummer: 000001-016700

Het hierboven beschreven voorwerp is in overeenstemming met de desbetreffende harmonisatiewetgeving van de Unie:

**2006/42/EC • 2014/30/EU • 2000/14/EC & 2005/88/EC • 2011/65/EU & (EU) 2015/863**

Het hierboven beschreven voorwerp is conform Richtlijn 2011/65/EU van het Europees Parlement en de Raad van 8 juni 2011 betreffende beperking van het gebruik van bepaalde gevaarlijke stoffen in elektrische en elektronische apparatuur.

Om de conformiteit te waarborgen, zijn de volgende geharmoniseerde normen en nationale normen en voorschriften toegepast:

**EN 62841-1:2015/A11:2022 • EN 62841-4-1:2020 • EN ISO 12100:2010  
 EN IEC 55014-1:2021 • EN IEC 55014-2:2021  
 EN IEC 61000-3-2:2019/A2:2024 • EN 61000-3-3:2013/A2:2021  
 EN IEC 63000:2018**

Overeenkomstig Richtlijn 2000/14/EC betreffende de geluidsemmissie wordt het volgende bevestigd: Geluidsvermogeniveau ( $L_{WA}$ )

- gemeten: 106,9 dB;
- gegarandeerd: 109 dB

Gevolgd conformiteitsbeoordelingsprocedure volgens 2000/14/EC, bijlage VI.

Verklaring van EG-typeonderzoek

- Nummer: M6A 036607 2324 Rev.00
- Aangemelde instantie: TÜV SÜD Product Service GmbH • Ridlerstraße 65 80339 München • Deutschland, NB: 0123

Deze conformiteitsverklaring wordt verstrekt onder volledige verantwoordelijkheid van de fabrikant:

**CE** Grizzly Tools GmbH & Co. KG  
 Stockstädter Str. 20  
 63762 Großostheim  
 DUITSLAND  
 15.12.2025

  
 Christian Frank  
 Documentatie gemachtigde



## Índice de contenido

<b>Introducción.....</b>	<b>92</b>
Uso previsto.....	92
Volumen de suministro/accesorios.....	93
Vista general.....	93
Descripción del funcionamiento.....	93
Datos técnicos.....	93
<b>Indicaciones de seguridad.....</b>	<b>94</b>
Significado de las indicaciones de seguridad.....	94
Gráficos y símbolos.....	94
Advertencias de seguridad generales de la herramienta eléctrica.....	96
Advertencias de seguridad para motosierras.....	97
Advertencias de seguridad adicionales.....	98
Causas del retroceso y prevención para el usuario.....	99
Riesgos residuales.....	99
<b>Preparación.....</b>	<b>100</b>
Dispositivos de seguridad.....	100
<b>Funcionamiento.....</b>	<b>100</b>
Antes del funcionamiento.....	100
Encendido y apagado.....	101
Técnicas de poda.....	102
<b>Limpieza, mantenimiento y almacenamiento.....</b>	<b>104</b>
Limpieza.....	104
Mantenimiento.....	105
Almacenamiento.....	108
<b>Transporte.....</b>	<b>109</b>
<b>Localización de averías.....</b>	<b>109</b>
<b>Eliminación/protección del medio ambiente.....</b>	<b>110</b>
<b>Servicio.....</b>	<b>110</b>
Garantía.....	110
Servicio de reparación.....	112
Service-Center.....	112
Importador.....	112
<b>Piezas de repuesto y accesorios.....</b>	<b>112</b>
<b>Traducción de la declaración UE de conformidad.....</b>	<b>113</b>
<b>Vista explosionada.....</b>	<b>243</b>

## Introducción

Enhorabuena por la compra de su nueva motosierra eléctrica (en adelante, denominado aparato o herramienta eléctrica).

Ha adquirido un aparato de alta calidad. Durante la producción del aparato se ha revisado su calidad y se le ha realizado una inspección final. Por lo tanto, la capacidad de funcionamiento de su aparato queda garantizada.

No se puede descartar que en casos individuales pueda haber restos de lubricante en el aparato o dentro del mismo. Esto no es ningún defecto y no supone ningún motivo de preocupación.



Este manual de instrucciones es parte de este aparato. Contiene indicaciones importantes para la seguridad, uso y desecho del producto. Lea atentamente el manual de instrucciones. Familiarícese con los controles y el uso correcto del aparato. Utilice exclusivamente el aparato como se describe y para los campos de aplicación especificados. Conserve el manual de instrucciones y entregue toda la documentación si traspasa este aparato a un tercero.

### Uso previsto

El aparato está previsto exclusivamente para el uso siguiente:

- Aserrado de madera

Este aparato no está previsto para otros usos, como, por ejemplo, el corte de mampostería, plástico, piedra, metales, alimentos o madera que contenga cuerpos extraños (p. ej., tornillos o clavos).

El aparato está destinado para ser utilizado por adultos. Los menores que superen los 16 años de edad pueden utilizar el aparato solo bajo supervisión.

La motosierra ha sido diseñada para un solo usuario. El usuario debe utilizar el equipo de protección individual (EPI) adecuado. Sostenga siempre la motosierra con la mano derecha en el mango trasero y la izquierda en el mango delantero.

El usuario debe leer y comprender todas las indicaciones e instrucciones del manual antes de utilizar el aparato.

Cualquier otro uso que no esté expresamente permitido en este manual de instrucciones

puede suponer un serio peligro para el usuario y provocar daños en el aparato. El operador o usuario del aparato será responsable de los accidentes o daños causados a otras personas o sus propiedades. El aparato está destinado al uso doméstico. No se ha concebido para uso industrial prolongado. Si se le da un uso profesional, se anulará la garantía. El fabricante no se responsabiliza de los daños derivados de un uso erróneo o distinto del previsto.

### Volumen de suministro/ accesorios

Desembale el aparato y compruebe el volumen de suministro.

Deseché el material de embalaje según corresponda.

- Motosierra eléctrica
- Lanza (premontado)
- Cadena de sierra (premontado)
- Funda protectora de la cadena
- Bolsa de transporte
- Botella de aceite (130 ml Bioaceite para cadenas de sierra)
- Manual original

### Vista general

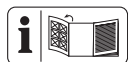

En las páginas desplegadas delantera y trasera encontrará ilustraciones del aparato.

**Fig. A**

- 1 Mango trasero
- 2 Palanca de freno de la cadena/protector delantero para la mano
- 3 Lanza
- 4 Cadena de sierra
- 5 Estrella de redirección
- 6 Receptor de la cadena (no visible)
- 7 Tuerca de mariposa (Tapa de la rueda de la cadena)
- 8 Tornillo tensor de la cadena
- 9 Tapa de la rueda de la cadena
- 10 Tapa (Escobilla de carbón)
- 11 Protector trasero para la mano
- 12 Descarga de tracción
- 13 Cable de conexión eléctrica
- 14 Tapa del depósito (Aceite para la cadena)

- 15 Mango delantero
- 16 Bloqueo de encendido
- 17 Interruptor de encendido/apagado
- 18 Línea de visión/Indicador de la dirección de caída
- 19 Marca de nivel mínimo «MIN» (Indicador del nivel de aceite)
- 20 Indicador del nivel de aceite
- 21 Tope tipo garra
- 22 Orificio para la llave
- 23 Funda protectora de la cadena
- 24 Botella de aceite
- 25 Bolsa de transporte

**Fig. B**

- 26 Paso de aceite
- 27 Pernos de la lanza
- 28 Rueda de la cadena
- 29 Saliente
- 30 Pasador del tensador de la cadena
- 31 Alojamiento (Pasador del tensador de la cadena)

**Fig. D**

- 32 Escobilla de carbón
- 33 Alojamiento (Escobilla de carbón)

### Descripción del funcionamiento

La motosierra es accionada por un motor eléctrico.

La cadena de la sierra giratoria pasa sobre una lanza (riel guía). La motosierra dispone de un freno de la cadena de parada rápida. La lubricación permanente de la cadena se consigue mediante un dispositivo de aceite. Además, la motosierra está equipada con un sistema de tensado rápido de cadenas. Para proteger al usuario, el aparato cuenta con diferentes dispositivos de protección.

El funcionamiento de los elementos de mando se describe en las siguientes páginas.

### Datos técnicos

**Motosierra eléctrica ..... PPEKS 2500 B2**  
 Tensión nominal *U* ..... 230-240 V~, 50 Hz  
 Potencia nominal de entrada *P* ..... 2500 W  
 Clase de protección .. □ II (doble aislamiento)  
 Tipo de protección ..... IPX0

Velocidad de la cadena  $v_0$  ..... 16 m/s

Peso

- Con lanza y cadena de sierra ..... 5,5 kg
- Sin lanza ni cadena de sierra ..... 4,7 kg

Capacidad del depósito ..... 130 cm<sup>3</sup>

Cadena de sierra ..... Kangxin ALP-50-62S

- División de la cadena ..... 9,53 mm (0,375")
- Número de eslabones de tracción ..... 62
- Grosor de los eslabones de tracción ..... 1,3 mm

Lanza ..... Kangxin 18" AP18-62-507P

- Tipo de lanza ..... 18"
- Longitud de la lanza ..... 50 cm (500 mm)
- Longitud de corte ..... 45 cm (450 mm)

División de la rueda de la cadena ..... 9,53 mm (0,375")

- Número de dientes (rueda de la cadena) ... 6

Nivel de presión acústica ( $L_{pA}$ ) ..... 94 dB;  $K_{pA}=3$  dB

Nivel de potencia acústica ( $L_{WA}$ )

- garantizado ..... 109 dB
- medido ..... 106,9 dB;  $K_{WA}=2,35$  dB

Vibración ( $a_{H1}$ ) ..... 5,53 m/s<sup>2</sup>;  $K=1,5$  m/s<sup>2</sup>

### Indicaciones sobre los valores de ruido y vibraciones

Los valores de ruido y vibración se han obtenido según la normativa y disposiciones indicadas en la declaración de conformidad.

**⚠ ¡PRECAUCIÓN!** ¡Daños auditivos! Use protección para los oídos.

Los valores de emisión de vibraciones y los valores de emisiones sonoras indicados se obtienen mediante la medición en un procedimiento de ensayo normalizado y se pueden utilizar para hacer una comparación entre una herramienta eléctrica y otra. Los valores de emisión de vibraciones y los valores de emisiones sonoras indicados también pueden utilizarse para una evaluación preliminar de la carga.

**⚠ ¡ADVERTENCIA!** Los valores de emisión de vibraciones y sonoras reales pueden variar frente al valor indicado cuando se hace un uso real de la herramienta electrónica, dependiendo del tipo y forma en que se utiliza la herramienta eléctrica y, en particular, del tipo de pieza de trabajo que se procesa. Es necesario establecer medidas de seguridad para proteger al operador basadas en una

estimación de la carga de vibraciones durante las condiciones reales de uso. En este sentido, se deben tener en cuenta todas las fases del ciclo de trabajo, por ejemplo, los tiempos en los que la herramienta eléctrica está desconectada y aquellos en los que está encendida, pero funciona sin carga.

## Indicaciones de seguridad

En este apartado se presentan las indicaciones de seguridad básicas para utilizar el aparato.

**⚠ ¡ADVERTENCIA!** Una motosierra es un aparato peligroso que, si se hace un uso erróneo o negligente, puede provocar lesiones graves o incluso mortales. Así que, tanto por su seguridad como por la de las personas que le rodean, respete las siguientes indicaciones de seguridad y, en caso de duda, pregunte a un experto.

### Significado de las indicaciones de seguridad

**⚠ ¡PELIGRO!** Si no sigue esta indicación de seguridad, se producirá accidentes. El resultado es una lesión grave o la muerte.

**⚠ ¡ADVERTENCIA!** Si no sigue esta indicación de seguridad, es posible que se produzca un accidente. El resultado es posiblemente una lesión grave o la muerte.

**⚠ ¡PRECAUCIÓN!** Si no sigue esta indicación de seguridad, se producirá accidentes. El resultado es posiblemente una lesión de gravedad leve o media.

**¡NOTA IMPORTANTE!** Si no sigue esta indicación de seguridad, se producirá accidentes. El resultado es posiblemente un daño material.

## Gráficos y símbolos

### Símbolos gráficos sobre el aparato

**¡NOTA IMPORTANTE!** Antes de trabajar, familiarícese con todos los elementos de control. Practique el uso de la motosierra y deje que un experto le explique el funcionamiento, cómo se maneja y las técnicas de aserrado.

**¡NOTA IMPORTANTE!** La cadena de sierra no gira cuando el freno de la cadena está encajado. Suelte el freno de la cadena empujando la palanca del freno de la cadena en la dirección de la empuñadura delantera.



¡Atención!



Lea las instrucciones de uso



Utilice protección auditiva



Utilice protección ocular



Utilice protección para la cabeza



Utilice guantes de protección



Póngase zapatos de seguridad con suela resistente.



Utilizar ropa de protección



¡Trabaje siempre con las dos manos!



Está prohibido utilizar el aparato con lluvia o en un entorno húmedo.



¡Atención! Retroceso - Durante los trabajos, preste atención al retroceso de la máquina.



Si el cable de red está dañado, enredado o cortado, desenchúfelo inmediatamente de la red eléctrica.



Nivel de potencia acústica garantizado L<sub>WA</sub> en dB(A)

**MIN**

Marca de nivel mínimo «MIN» del indicador de nivel de llenado de aceite



Engrasar cadena de sierra



Freno de la cadena



Los aparatos eléctricos no deben tirarse a la basura doméstica.



Clase de protección II (doble aislamiento)

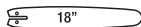

Tipo de lanza

**Gráficos por debajo de la tapa de la rueda de la cadena**

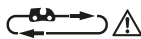

Tener en cuenta el sentido de marcha de la cadena de sierra. ¡Atención! Lea las instrucciones de uso.

**Gráficos en la tapa de la rueda de la cadena**



Sentido de marcha de la cadena de sierra

**Gráficos en la lanza**



Tipo de lanza



Anchura de la ranura



División de la cadena



Cantidad de eslabones de tracción

**Gráficos en la palanca de freno de la cadena**



Freno de la cadena activado



Freno de la cadena desactivado

**Gráficos en la tuerca de mariposa (tapa de la rueda de la cadena)**



ABIERTO



CERRADO

**Gráficos en el tornillo tensor de la cadena**



soltar



tensor

**Bildzeichen Abdeckung Kohlebürsten**



Kohlebürste austauschen  
ABIERTO



CERRADO

## Gráficos en la botella de aceite



Conservar en un lugar inaccesible para los niños

## Advertencias de seguridad generales de la herramienta eléctrica

**⚠ ¡ADVERTENCIA!** Lea todas las advertencias de seguridad, instrucciones, ilustraciones y especificaciones proporcionadas con esta herramienta eléctrica. Si no se siguen todas las instrucciones incluidas más abajo puede producirse una descarga eléctrica, un incendio y/o lesiones graves. **Guarde todas las advertencias e instrucciones para referencia futura.**

El término "herramienta eléctrica" en las advertencias se refiere a su herramienta eléctrica operada con corriente de la red eléctrica (con cable eléctrico), o su herramienta eléctrica operada con baterías (sin cable eléctrico).

### 1. SEGURIDAD DEL ÁREA DE TRABAJO

- a) **Mantenga el área de trabajo limpia y bien iluminada.** Las áreas abarrotadas u oscuras favorecen los accidentes.
- b) **No opere las herramienta eléctricas en atmósferas explosivas tales como en presencia de líquidos, gases o polvo inflamables.** Las herramientas eléctricas producen chispas que pueden incendiar el polvo o los gases.
- c) **Mantenga alejados a los niños y personas en el área cuando esté operando una herramienta eléctrica.** Las distracciones pueden hacer que pierda el control.

### 2. SEGURIDAD ELÉCTRICA

- a) **Las clavijas de las herramientas eléctricas tienen que coincidir con el enchufe. Nunca modifique la clavija de ninguna forma. No utilice ningún adaptador con herramientas conectadas a tierra.** Las clavijas originales no modificadas y los enchufes adecuados reducen el riesgo de descarga eléctrica.
- b) **Evite el contacto entre su cuerpo y las superficies conectadas a tierra, como tubos, radiadores, cables y refrigeradores.** Existe un mayor riesgo de descarga eléctrica si su cuerpo está conectado a tierra.

- c) **No exponga las herramientas eléctricas a la lluvia o ambientes húmedos.** Si el agua penetra en una herramienta eléctrica aumenta el riesgo de descarga eléctrica.
- d) **No maltrate el cable. Nunca use el cable para cargar, jalar o desconectar la herramienta eléctrica. Mantenga alejado el cable del calor, aceite, bordes afilados o partes móviles.** Los cables dañados o enredados aumentan el riesgo de descarga eléctrica.
- e) **Al usar una herramienta eléctrica en exteriores, utilice una extensión adecuada para uso en exteriores.** Utilizar un cable adecuado para exteriores reduce el riesgo de descarga eléctrica.
- f) **Si es inevitable utilizar una herramienta eléctrica en una ubicación húmeda, utilice una fuente protegida con un dispositivo de corriente residual (RCD).** Utilizar un RCD reduce el riesgo de descarga eléctrica.

### 3. SEGURIDAD PERSONAL

- a) **Manténgase alerta, fíjese en lo que está haciendo, y utilice el sentido común cuando esté utilizando una herramienta eléctrica. No utilice una herramienta eléctrica cuando esté cansado o bajo los efectos de drogas, alcohol o medicamentos.** Un momento de distracción al operar herramientas eléctricas pueden tener como resultado graves lesiones físicas.
- b) **Utilice equipo de protección personal. Siempre utilice protección para los ojos.** Utilizar equipo protector, como una máscara antipolvo, calzado de seguridad antideslizante, un casco, o protección auditiva para lograr las condiciones apropiadas reduce la posibilidad de lesiones personales.
- c) **Evite un arranque involuntario. Asegúrese de que el interruptor está en la posición de apagado antes de conectar la fuente de energía y/o el paquete de baterías, y antes de recoger o cargar la herramienta.** Cargar las herramientas eléctricas con su dedo puesto en el interruptor o conectar la energía a herramientas eléctricas que tienen el interruptor encendido aumenta la posibilidad de tener accidentes.

- d) **Retire cualquier llave de ajuste o llave inglesa antes de encender la herramienta eléctrica.** Una llave inglesa o una llave que se haya dejado pegada a una parte giratoria de la herramienta eléctrica puede ocasionar lesiones personales.
  - e) **No se extralimite. Mantenga una posición y un balance adecuados en todo momento.** Esto permite un mejor control de la herramienta eléctrica en situaciones inesperadas.
  - f) **Vista ropa adecuada. No utilice ropa suelta o joyas. Mantenga su cabello y su ropa lejos de las partes móviles.** Las prendas de vestir sueltas, las joyas o el cabello largo pueden quedar atrapados en las partes móviles.
  - g) **Si se proporcionan dispositivos para la conexión de extracción de polvo e instalaciones de recolección, asegúrese de que estén conectados y se utilicen adecuadamente.** La utilización de recolección de polvo puede reducir los riesgos relacionados con este.
  - h) **No permita que la familiaridad obtenida por el uso frecuente de las herramientas lo vuelva descuidado y le haga ignorar los principios de seguridad de herramientas.** Una acción descuidada puede causar lesiones graves en una fracción de segundo.
4. **USO Y CUIDADO DE LAS HERRAMIENTAS ELÉCTRICAS**
- a) **No fuerce la herramienta eléctrica. Utilice la herramienta eléctrica correcta para su aplicación.** La herramienta eléctrica correcta hará el trabajo mejor y con más seguridad al ritmo para el cual fue diseñada.
  - b) **No utilice la herramienta eléctrica si el interruptor no la enciende y apaga.** Cualquier herramienta eléctrica que no pueda controlarse con el interruptor es peligrosa y tiene que repararse.
  - c) **Desconecte la clavija de la fuente de energía y/o el paquete de baterías de la herramienta eléctrica, si este es desmontable, antes de hacer cualquier ajuste, cambiar accesorios o almacenar las herramientas eléctricas.** Estas medidas preventivas de seguridad reducen el riesgo de arrancar accidentalmente la herramienta eléctrica.
  - d) **Almacene las herramientas eléctricas que no utilice fuera del alcance de los niños, y no permita a personas que no estén familiarizadas con las herramientas eléctricas o estas instrucciones que operen dichas herramientas.** Las herramientas eléctricas son peligrosas en manos de usuarios no capacitados.
  - e) **Proporcione mantenimiento a las herramientas eléctricas y sus accesorios. Revise si hay desalineaciones de partes de conexión o móviles, roturas de partes y cualquier otra condición que pueda afectar la operación de la herramienta eléctrica. Si está dañada, mande a reparación la herramienta antes de usarla.** Muchos accidentes son causados por herramientas eléctricas con mal mantenimiento.
  - f) **Mantenga las herramientas de corte afiladas y limpias.** Las herramientas de corte con un buen mantenimiento y filos de corte bien afilados tienden menos a atorarse y son más fáciles de controlar.
  - g) **Utilice la herramienta eléctrica, sus accesorios y brocas, etc. de acuerdo con estas instrucciones, tomando en cuenta las condiciones de trabajo y el trabajo que se va a realizar.** Utilizar la herramienta eléctrica para operaciones distintas a las que está destinada podría ocasionar una situación de riesgo.
  - h) **Mantenga las manijas y las superficies de agarre secas, limpias y sin aceite o grasa.** Las manijas y superficies de agarre resbalosas no permiten un manejo y control seguro de la herramienta en situaciones inesperadas.
5. **SERVICIO**
- a) **Lleve su herramienta eléctrica a servicio con una persona calificada para realizar reparaciones y que utilice solamente refacciones idénticas.** Esto asegurará que se mantenga la seguridad de la herramienta eléctrica.
- Advertencias de seguridad para motosierras**
- a) **Con la sierra en marcha, mantenga todas las partes de su cuerpo alejadas de la cadena de la sierra. Antes de arrancar la sierra, asegúrese de que la cadena de la sierra no está en contac-**

- to con ningún elemento.** Cuando se trabaja con una motosierra, un momento de descuido puede provocar que la cadena de la motosierra atrape la ropa o partes del cuerpo.
- b) **Sostenga siempre la motosierra con su mano derecha en la empuñadura trasera y su mano izquierda en la empuñadura delantera.** Si sostiene la motosierra en la posición inversa, aumenta el riesgo de sufrir lesiones y no debe emplearse de esta manera.
- c) **Sujete la motosierra solo por las zonas de la empuñadura aisladas ya que la cadena de la sierra puede entrar en contacto con cables de corriente ocultos.** El contacto de la cadena de sierra con un cable bajo tensión también puede transmitir la tensión a las partes metálicas del aparato y provocar una descarga eléctrica.
- d) **Use gafas de protección. Es recomendable utilizar equipo de protección adicional para oídos, cabeza, manos, piernas y pies.** La ropa de protección adecuada reduce el peligro de lesiones producidas por el desprendimiento de virutas y por el contacto accidental con la cadena de sierra.
- e) **No use la motosierra subido en un árbol, escalera, un tejado o una superficie inestable.** Existe el riesgo de sufrir lesiones graves si se utiliza de esta manera.
- f) **Busque siempre una posición estable y use la motosierra únicamente cuando se encuentre sobre un terreno firme, seguro y plano.** Las superficies resbaladizas o inestables pueden provocar la pérdida del equilibrio o del control sobre la motosierra.
- g) **Tenga en cuenta que al serrar ramas sometidas a tensión, estas pueden retornar elásticamente.** Al liberarse la tensión en las fibras de madera, la rama en tensión puede golpear al usuario y/o dificultar el control de la motosierra.
- h) **Preste especial atención al cortar maleza y árboles jóvenes.** El material fino puede enredarse en la cadena de sierra y pueden golpearle a usted o hacerle perder el equilibrio.
- i) **Sostenga la motosierra por la empuñadura delantera cuando esté apagada y mantenga la cadena alejada de su cuerpo.** Cuando transporte o almacene la motosierra, tire siempre de la **cubierta de protección.** Un uso cuidadoso de la motosierra reduce la posibilidad de contacto accidental con la cadena de sierra en marcha.
- j) **Siga las instrucciones relativas a la lubricación, la tensión de la cadena y al cambio del riel guía y de la cadena.** Una cadena que no está tensada ni lubricada correctamente puede romperse o aumentar el riesgo de retroceso.
- k) **Corte madera únicamente. No utilice la motosierra para trabajos distintos a aquellos para los que ha sido diseñada. Por ejemplo: No la utilice para cortar metal, plásticos, muros o materiales de construcción que no estén hechos de madera.** El uso de la motosierra para trabajos no previstos puede acarrear situaciones de peligro.
- l) **No intente talar un árbol hasta que no conozca bien los riesgos y cómo evitarlos.** El usuario u otras personas pueden resultar gravemente heridos por la caída de un árbol.

## Advertencias de seguridad adicionales

- **⚠ ¡ADVERTENCIA!** Esta herramienta eléctrica genera durante su funcionamiento un campo electromagnético. En determinadas circunstancias este campo puede afectar a implantes médicos activos o pasivos. Para reducir el peligro de lesiones graves o mortales, recomendamos a las personas que tengan implantes médicos que consulten a su médico y al fabricante de los implantes médicos antes de utilizar la máquina.
- Coloque el cable de conexión de manera que no quede atrapado por ramas o similares durante el aserrado.
- Utilice un interruptor de corriente de defecto (Residual Current Device) con una corriente de liberación de 30 mA o menos.
- Utilice únicamente cables de red autorizados del modelo H07RN-F que tengan como máximo 75 m de longitud y estén previstos para ser utilizados al aire libre. La sección del cordón del cable de red ha de ser al menos de 2,5 mm<sup>2</sup>. Antes de utilizarlo, siempre extienda todo el carrete

de cable. Revise si el cable de red tiene algún desperfecto.

- Siga con atención las indicaciones de mantenimiento, control y de manipulación de estas instrucciones de uso. Los dispositivos de protección y las piezas dañadas deberán ser reparadas o cambiadas profesionalmente por nuestro servicio postventa, siempre que no se especifique lo contrario en las instrucciones de uso.
- La motosierra debe estar engrasada para poder utilizarse. Utilice exclusivamente lubricantes recomendados.
- Practique cortando troncos en un caballete o bastidor si es la primera vez que utiliza la motosierra.
- Si el cable de alimentación de la herramienta eléctrica está dañado, deberá ser sustituido por un cable de conexión específico disponible en el servicio de asistencia al cliente.
- Si es necesario sustituir el cable de conexión, recomendamos que lo haga el fabricante o su representante (p. ej. taller autorizado, servicio de atención al cliente, etc.).

## Causas del retroceso y prevención para el usuario

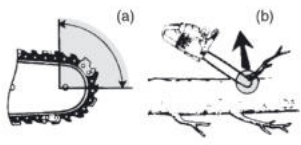

- El retroceso se puede producir cuando la punta de la barra guía toca un objeto o cuando la madera se cierra y pellizca la sierra de cadena en el corte (Fig. b).
- En algunos casos, el contacto con la punta puede provocar una reacción contraria brusca y hacer que la barra guía salga empujada hacia arriba en dirección al usuario (Fig. a).
- Si la sierra de cadena queda pellizcada en la parte superior de la barra guía, la barra guía podría salir empujada rápidamente hacia el usuario.
- Cualquiera de estas reacciones puede hacerle perder el control de la motosierra, lo que podría provocar lesiones personales graves. No se base exclusivamente en

los mecanismos de seguridad incorporados en la motosierra. Como usuario de una motosierra, debe tomar varias medidas para evitar los accidentes o las lesiones al cortar.

El retroceso es el resultado de un mal uso de la motosierra o de un procedimiento o condiciones de trabajo incorrectos y puede evitarse tomando precauciones adecuadas, como las expuestas a continuación:

- **Sujete la motosierra firmemente con ambas manos y con los pulgares y los demás dedos rodeando los mangos, y coloque el cuerpo y el brazo adecuadamente para resistir el retroceso.** Tomando las medidas adecuadas, el usuario puede controlar correctamente el retroceso. No suelte la motosierra.
- **No se extralimite y no corte por encima de la altura del hombro.** Esto ayuda a evitar el contacto involuntario de la punta y permite un mejor control de la motosierra en situaciones inesperadas.
- **Utilice únicamente las barras guía y las sierras de cadena especificadas por el fabricante.** Si reemplaza incorrectamente las barras guía y las sierras de cadena, la cadena se podría romper o provocar retroceso.
- **Siga las instrucciones del fabricante para afilar y cuidar la motosierra.** Reducir el manómetro puede provocar un mayor retroceso.

## Riesgos residuales

Incluso aunque esta herramienta se maneje con precaución, existen siempre riesgos residuales. Debido a su diseño y ejecución, esta herramienta puede presentar los siguientes peligros:

- Daños auditivos, si no se lleva una protección adecuada para los oídos.
- Daños en la salud provocados por las vibraciones en manos y brazos, si el aparato se utiliza por un periodo prolongado o si no se utiliza y se mantiene correctamente.
- Lesiones por cortes

**⚠ ¡ADVERTENCIA!** Peligro por el campo electromagnético generado mientras el dispositivo está en funcionamiento. En determinadas circunstancias este campo puede afectar a implantes médicos activos o pasivos. Para reducir el peligro de lesiones gra-

ves o mortales, recomendamos a las personas que tengan implantes médicos que consulten a su médico y al fabricante de los implantes médicos antes de utilizar la máquina.

## Preparación

**⚠ ¡ADVERTENCIA!** Peligro de lesiones debido a la puesta en marcha involuntaria del aparato. No conecte el enchufe a la toma de corriente hasta que el aparato esté completamente preparado para su uso.

### Dispositivos de seguridad

Para la protección del usuario y el equipo están disponibles los siguientes dispositivos de seguridad:

#### Mango trasero (1) con protector trasero para la mano (11)

- Protege la mano frente a ramas y saltos de la cadena de la sierra.

#### Palanca de freno de la cadena/protector delantero para la mano (2)

- La cadena de sierra no funciona cuando el freno de la cadena está encajado.
- Detiene inmediatamente la cadena de la sierra en caso de retroceso.
- La palanca también puede usarse manualmente.
- Protege la mano izquierda del usuario cuando resbala del mango delantero.

#### Cadena de sierra (4) con retroceso reducido

- Gracias a un equipamiento de seguridad diseñado especialmente, ayuda a retener el retroceso.

#### Receptor de la cadena (6)

- Reduce el riesgo de lesiones cuando la cadena de la sierra rebota o da sacudidas.

#### Bloqueo de encendido (16)

- Para encender el aparato se debe desbloquear el bloqueo de encendido.

#### Interruptor de encendido/apagado (17) con parada inmediata de la cadena

- El aparato se apaga inmediatamente después de soltar el interruptor de encendido/apagado.

#### Topo tipo garra (21)

- Refuerza la estabilidad cuando se realizan cortes verticales.
- Facilita el aserrado.

## Funcionamiento

### Antes del funcionamiento

**⚠ ¡ADVERTENCIA!** ¡Peligro de lesiones! Lleve siempre guantes de protección al trabajar con la sierra y use únicamente piezas originales. Desconecte siempre la motosierra de la red eléctrica antes de realizar cualquier tarea de mantenimiento y reparación. Realice los siguientes pasos antes de cada uso de la motosierra:

- en caso necesario, *Montar la cadena de sierra y la lanza*, p. 106
- *Tensar la cadena de sierra*, p. 106
- *Rellenar el aceite para la cadena*, p. 101
- *Comprobar el freno de la cadena*, p. 100
- Revisar la función automática del aceite

### Comprobar el freno de la cadena

#### Indicaciones

- La cadena de sierra no funciona cuando el freno de la cadena está encajado.
- **⚠ ¡PELIGRO!** Peligro de lesiones por el funcionamiento por inercia de la motosierra. No utilice la motosierra si el freno de la cadena no funciona correctamente. Póngase en contacto con el centro de servicio.

#### Procedimiento

1. Coloque el aparato sobre una superficie plana.
2. Conecte el aparato a la red eléctrica.
3. Suelte el freno de la cadena empujando la palanca del freno de la cadena (2) contra la empuñadura delantera (15).
4. Sostenga firmemente el aparato con ambas manos, colocando la mano derecha sobre la empuñadura trasera (1) y la izquierda sobre la empuñadura delantera (15). Los pulgares y los dedos deben asir firmemente las empuñaduras.
5. Encienda el aparato.
6. Cuando el motor esté en marcha, accione la palanca de freno de la cadena (2) con la mano izquierda. Aparte la palanca del freno de la cadena (2) de la empuñadura delantera (15). La cadena de la sierra debe pararse en seco.
7. Si el freno de la cadena funciona correctamente, suelte el interruptor de encendido/apagado (17) y el freno.

### Comprobar la lubricación de la cadena

**¡NOTA IMPORTANTE!** Si utiliza la motosierra con muy poco aceite, el rendimiento de corte y la vida útil de la cadena de la sierra disminuyen, ya que la cadena de la sierra se volverá roma más rápidamente. Si observa que se forman humos o que la lanza se decolora, significa que hay muy poco aceite. Asegúrese de que siempre fluya aceite por la cadena.

#### Indicaciones

- Antes de comenzar a trabajar, revise el nivel de aceite.
- Puede comprobar la lubricación de la cadena en cualquier momento durante el funcionamiento.

#### Procedimiento

1. Durante el funcionamiento de la cadena: Sujete la motosierra sobre un fondo claro. Observe el rastro de aceite. La motosierra no puede tocar el suelo.
  - **Rastro de aceite significativo:** La motosierra funciona perfectamente
  - **Poco rastro de aceite:** Ajustar el flujo de aceite
  - **Sin rastro de aceite:** Limpiar el paso de aceite

#### Rellenar el aceite para la cadena

**▲ ¡ADVERTENCIA!** ¡Peligro de incendio! Apague siempre el aparato y deje que el motor se enfríe antes de llenar el aceite de la cadena.

**¡NOTA IMPORTANTE!** Si utiliza la motosierra con muy poco aceite, el rendimiento de corte y la vida útil de la cadena de la sierra disminuyen, ya que la cadena de la sierra se volverá roma más rápidamente. Si observa que se forman humos o que la lanza se decolora, significa que hay muy poco aceite. Asegúrese de que siempre fluya aceite por la cadena.

En el momento en el que la cadena empieza a funcionar, el aceite fluye hacia la lanza (3).

- Revise con regularidad el nivel de aceite del depósito y añada aceite cuando el nivel sea bajo. Capacidad del depósito: 130 cm<sup>3</sup>.
- Utilice bioaceite para cadenas que contenga aditivos que disminuyan la fricción y el desgaste. Alternativamente, utilice

aceite lubricante de cadenas con una baja proporción de aditivos adhesivos.

- Vacíe el depósito de aceite si no se va a utilizar durante bastante tiempo (6 – 8 semanas).

#### Procedimiento

1. Ponga el aparato sobre un lado de modo que la tapa del depósito (14) apunte hacia arriba.
2. Desenrosque la tapa del depósito (14).
3. Llene bioaceite para cadenas en el depósito.
4. Limpie el aceite que se haya podido derramar.
5. Enrosque la tapa del depósito (14).

### Encendido y apagado

#### Requisitos

- La espada (3), la cadena de la sierra (4) y la tapa del piñón de la cadena (9) están montadas correctamente.
- En el depósito hay suficiente aceite para la cadena. Si es necesario, añada más aceite para la cadena (*Rellenar el aceite para la cadena, p. 101*).
- La tensión de la conexión a red se corresponde con la placa de especificación de datos del aparato.

#### Procedimiento (Fig. C)

1. Haga un lazo con el extremo final del cable de extensión y fíjelo de la descarga de tracción del cable (12) situado en la empuñadura trasera (1).
2. Conecte el aparato a la red eléctrica.
3. Suelte el freno de la cadena empujando la palanca del freno de la cadena (2) en la dirección de la empuñadura delantera (15).
4. Sostenga firmemente la motosierra con ambas manos, colocando la mano derecha sobre la empuñadura trasera (1) y la izquierda sobre la empuñadura delantera (15). Los pulgares y los dedos deben asir firmemente las empuñaduras.
5. Antes de comenzar, asegúrese de que la motosierra no está en contacto con ningún elemento.
6. Para encenderlo, pulse con el dedo pulgar derecho el bloqueo de encendido (16) y después presione el interruptor de encendido/apagado (17). La motosierra

funciona a velocidad máxima. Vuelva a soltar el bloqueo de encendido (16).

7. Suelte el interruptor de encendido/apagado (17) para apagar la motosierra. No es posible el funcionamiento continuo.

## Técnicas de poda

**⚠ ¡ADVERTENCIA!** ¡Peligro de lesiones! Si la cadena de la sierra se atasca, no intente extraer la motosierra con fuerza. Apague el motor, utilice un brazo de palanca o una cuña para liberar la motosierra.

- Durante los trabajos de aserrado en pendiente, manténgase siempre por encima del tronco del árbol.
- Elimine la suciedad, las piedras, las cortezas sueltas, los clavos, las abrazaderas y los alambres del árbol.
- La cadena de la sierra no puede tocar el suelo ni otro objeto durante o después de la poda.
- Tendrá un mejor control si sierra con la parte inferior de la espada (con la cadena de la sierra que tira) y no con la parte superior de la espada (con la cadena de la sierra que empuja).
- Asegúrese de que la cadena de la sierra no se atasca durante el corte. El tronco del árbol no debe romperse o astillarse.
- Tenga en cuenta las medidas de precaución contra el retroceso (*Causas del retroceso y prevención para el usuario, p. 99*)
- Reduzca hacia el final del corte la presión ejercida sin disminuir la firmeza con la que sostiene la empuñadura de la motosierra para mantener todo el control en el momento de finalizar la poda.
- La motosierra puede resbalar inesperadamente al cortar. Esto ocurre en particular cuando el riel no se agarra a una superficie redonda, lisa o dura, o cuando se sierra con la punta del riel. Sujete siempre la sierra firmemente con ambas manos, manténgase en una posición segura y evite cortar solo con la punta del riel.
- Una vez terminado el corte, espere hasta que la cadena se pare antes de sacar la motosierra.
- Apague siempre el motor de la motosierra antes de cambiar de árbol.

## Tala de árboles

**⚠ ¡ADVERTENCIA!** La tala de árboles requiere mucha experiencia. Tale árboles únicamente cuando pueda manejar la motosierra de manera segura. Si no se siente seguro, no use la motosierra en ningún caso.

**⚠ ¡PRECAUCIÓN!** No tale árboles con viento fuerte o cambiante, cuando haya riesgo de daños a la propiedad o cuando el árbol esté en contacto con cables. Para la tala de árboles, debe garantizarse que ninguna otra persona esté en peligro, que ninguna línea eléctrica se vea afectada y que no puedan producirse daños materiales. Si un árbol entra en contacto con una línea eléctrica, debe notificarse inmediatamente a la empresa de suministro eléctrico.

**⚠ ¡PRECAUCIÓN!** Por razones de seguridad, desaconsejamos a los usuarios no expertos talar un tronco con una longitud de espada menor que el diámetro del mismo.

- Procure que no haya personas ni animales cerca de la zona de trabajo. La distancia de seguridad entre el árbol que va a ser talado y la zona de trabajo aledaña tiene que ser equivalente a 2 veces y medio el tamaño del árbol.
- Preste atención a la dirección de caída. El usuario debe poder moverse con seguridad en las inmediaciones del árbol talado para poder cortar y desramar con facilidad el árbol. Se debe evitar que el árbol que cae sea atrapado por otro árbol.
- Observe la dirección de caída natural, que depende de la inclinación y curvatura del árbol, de la dirección del viento, de la posición de las ramas más grandes y de la cantidad de ramas.
- Durante los trabajos de aserrado en pendiente, manténgase por encima del tronco. Es probable que el árbol ruede o se deslice cuesta abajo después de la tala.
- Generalmente, los árboles pequeños con diámetros de 15-18 cm pueden serrarse con un solo corte.
- Los árboles de mayor diámetro precisan de cortes direccionales y, posteriormente, de un corte de tala (Fig. L).
- Si dos personas sierran y talan al mismo tiempo, la distancia mínima entre éstas debe equivaler al doble de la altura del árbol que pretenda talarse.

Tras finalizar el proceso de corte, retire la protección auditiva para poder escuchar los sonidos y señales de advertencia.

### Procedimiento

#### 1. Escamondar (Fig. J)

Retire las ramas que cuelgan hacia abajo cortando por encima de la rama. Nunca escamonde a una altura mayor que la de sus hombros.

#### 2. Área de escape (Fig. I)

Retire la maleza alrededor del árbol para asegurar una retirada sencilla. El área de escape (1) debe establecerse unos 45° detrás de la dirección planificada de caída (2).

#### 3. Corte direccional (A) (Fig. L)

Realice el corte direccional en la dirección en la que debería caer el árbol. Comience por un corte horizontal inferior. La profundidad de corte debe equivaler a aproximadamente 1/3 del diámetro del tronco. Realice un corte inclinado desde arriba con un ángulo de corte de aproximadamente 45° que converja exactamente con el corte inferior. Así se evita que al hacer el segundo corte, la cadena de la sierra o la guía se queden aprisionadas.

**⚠ ¡ADVERTENCIA!** Nunca se coloque ante un árbol sobre el que se hayan realizado esta clase de cortes.

#### 4. Corte de tala (B) (Fig. L)

Realice el corte de tala desde el lugar opuesto del tronco. Permanezca a la izquierda de este y corte con la cadena de sierra en movimiento de tiro (con la parte inferior de la lanza). El corte de tala debe correr en horizontal al menos 5 cm por encima del corte direccional horizontal. Este debe tener tal profundidad que la distancia con la línea direccional equivalga a 1/10 del diámetro del tronco. La parte del tronco que no está aserrada se denomina bisagra (corte de apeo). La bisagra evita que el árbol se gire y caiga en la dirección errónea. No atraviese esta bisagra completamente. Al acercarse el corte de tala a la bisagra debería comenzar a caerse. Si parece que el árbol no vaya a caer en la dirección deseada o si se inclina hacia atrás y la cadena de sierra se queda aprisionada, interrumpa el corte de tala. Para abrir

el corte y para talar el árbol en la línea de talado deseada, colocar cuñas de madera, plástico o de aluminio.

5. Cuando la profundidad de corte lo permita, introduzca una cuña de tala en el corte de tala para evitar que la lanza se atasque (Fig. M).
6. Cuando el grosor del diámetro del tronco sea mayor que la longitud de la lanza, haga dos cortes (Fig. N).
7. Una vez realizado el corte de tala, el árbol cae por sí mismo o con ayuda de una cuña.

**⚠ ¡ADVERTENCIA!** Tan pronto como el árbol comience a caer, saque la motosierra del corte, pare el motor, deje la motosierra y abandone el lugar de trabajo a través de la vía de escape. Preste atención a las ramas que caen y no tropiece.

### Escamondar

Escamondar significa retirar las ramas de un árbol que está siendo talado.

**⚠ ¡PRECAUCIÓN!** ¡Peligro de lesiones! Nunca sierre ramas subido al tronco del árbol. Preste atención a la zona de retroceso cuando las ramas estén bajo tensión.

### (Fig. J)

- Tras el tronzado, retire primero las ramas de soporte.
- Sierre las ramas bajo tensión de abajo hacia arriba para evitar aprisionar el aparato.
- Cuando vaya a cortar ramas gruesas, utilice la misma técnica que al *Tronzar*, p. 103.
- Trabaje a la izquierda del tronco y tan cerca del aparato como sea posible. En la medida de lo posible, procure que el peso del aparato repose sobre el tronco.
- Cambie de ubicación para cortar las ramas más allá del tronco.
- Tronze las ramas ramificadas individualmente. No corte inicialmente las ramas más grandes orientadas hacia abajo y que soportan el árbol.
- Sierre con un corte las ramas más pequeñas.

### Tronzar

Tronzar significa cortar troncos de árboles que están siendo talados en pequeñas secciones.

- Procure estar en una posición segura y que el peso corporal esté repartido por igual entre los dos pies.
- Si es posible, apuntale el tronco. El tronco debe soportarse con ramas, barras o cuñas para apoyar.
- Asegúrese de que la cadena de la sierra no toca el suelo durante el corte.
- Si el terreno está inclinado, manténgase por encima del tronco.

### Técnicas de tronzado

#### El tronco reposa en el suelo (Fig. E)

Corte el tronco desde arriba y asegúrese de no tocar el suelo cuando el corte llegue a su fin. Si existe la posibilidad de que el tronco gire, córtelo 2/3. Gire entonces el tronco y corte el resto del mismo desde arriba.

#### El tronco está apoyado en un extremo (Fig. F)

Corte primero de abajo hacia arriba (con la parte superior de la lanza) 1/3 de su diámetro, así evitará astillarlo. A continuación, corte sobre la primera incisión de arriba hacia abajo (con la parte inferior de la lanza) para evitar que quede aprisionado.

#### El tronco está apoyado en ambos extremos (Fig. G)

Corte primero desde arriba hacia abajo (con la parte inferior de la lanza) 1/3 del diámetro del tronco. A continuación, corte desde abajo hacia arriba (con la parte superior de la lanza) hasta coincidir con el corte.

#### Corte sobre caballete (Fig. H)

Sujete firmemente la motosierra con las dos manos y dirija la máquina durante el corte delante del cuerpo. Cuando se corta el tronco, guíe la máquina hacia la derecha del cuerpo (1). Mantenga el brazo izquierdo tan recto como sea posible (2). Preste atención al tronco al caer. Colóquese de manera que el tronco desprendido no suponga un peligro para usted. Vigile sus pies. Al caer, el tronco puede producir heridas. Mantenga el equilibrio (3).

## Limpieza, mantenimiento y almacenamiento

**⚠ ¡ADVERTENCIA!** ¡Descarga eléctrica! Peligro de lesiones debido a la puesta en marcha involuntaria del aparato. Protéjase durante los trabajos de mantenimiento y limpie-

za. Apague el aparato y desenchufe el conector de la corriente eléctrica.

Los trabajos de reparación y mantenimiento que no están descritos en estas instrucciones han de llevarse a cabo por nuestro centro de servicio. Utilice exclusivamente piezas de repuesto originales.

**⚠ ¡PRECAUCIÓN!** La motosierra puede reengrasarse tras su uso y es posible que salga aceite si la motosierra se coloca de lado o boca abajo. Esto es un proceso normal, debido a la abertura de ventilación necesaria situada en el borde superior del depósito y no es motivo de reclamación. Debido a que las motosierras se controlan durante la fabricación y se les realizan pruebas con aceite, es posible que incluso después de vaciarlas quede un poco de aceite en el depósito que podría ensuciar ligeramente la carcasa durante el transporte. Por favor, limpie la carcasa con un trapo.

### Limpieza

**⚠ ¡ADVERTENCIA!** ¡Descarga eléctrica! Nunca rocíe el aparato con agua.

**⚠ ¡PRECAUCIÓN!** ¡Lesiones por cortes! Utilice guantes resistentes a los cortes cuando vaya a manipular la cadena de la sierra o la lanza.

**¡NOTA IMPORTANTE!** ¡Peligro de daños! Las sustancias químicas pueden dañar las partes del aparato que son de plástico. No utilice detergentes o disolventes.

Limpie la máquina detenidamente. De este modo, aumenta su vida útil y se previenen accidentes.

#### Limpieza tras cada uso

- Mantenga los mangos limpios de aceite o grasa. Limpie los mangos si es preciso con un paño humedecido en agua jabonosa.
- Limpie la cadena de la sierra. No utilice fluidos a la hora de limpiar la cadena de la sierra. Engrase ligeramente la cadena de sierra tras su limpieza con aceite de cadena.
- Para limpiarla, retire la tapa de la rueda de la cadena (9) para poder limpiar también ahí.
- Limpie la lanza (3).
- Limpie las ranuras de ventilación y la superficie de la máquina con un pincel o con un paño seco.

- Limpie el paso de aceite (26) para garantizar que la cadena de sierra se puede lubricar automáticamente sin problemas durante el funcionamiento. Para ello, retire los restos del paso de aceite con un pincel o un paño.

## Mantenimiento

### Intervalos de mantenimiento

Lleve a cabo regularmente los trabajos de mantenimiento indicados en la siguiente tabla. Con el mantenimiento regular de su aparato se alarga su vida útil. Además conseguirá un rendimiento de corte óptimo y evitará accidentes.

Pieza mecánica	Acción	Antes de cada uso	Después de 10 horas de funcionamiento	Después de cada uso
Componentes del freno de la cadena	Inspección visual, cambiar si es necesario	✓		
Rueda de la cadena (28)	Inspección visual, cambiar si es necesario	✓		
Cadena de sierra (4)	Comprobar la cadena de sierra, engrasar. Reafilarse o sustituir en caso necesario	✓		
Cadena de sierra (4)	Limpiar y engrasar la cadena de la sierra			✓
Lanza (3)	<i>Mantenimiento de la espada, p. 108</i>	✓		✓
Lanza (3)	<i>Girar la espada, p. 108</i>		✓	
Dispositivo de aceite	Revisar, en caso necesario limpiar el paso de aceite	✓		

### Desmontaje de la espada y la cadena de sierra

**⚠ ¡PRECAUCIÓN!** ¡Lesiones por cortes! Utilice guantes resistentes a los cortes cuando vaya a manipular la cadena de la sierra o la lanza.

#### Procedimiento (Fig. B)

1. Extraiga la clavija de alimentación.
2. Coloque el aparato sobre una superficie plana.
3. Desactive el freno de la cadena: Tire de la palanca de freno de la cadena (2) hacia atrás, hacia el mango delantero (15).  
Vuelva a montar la tapa de la rueda de la cadena (9) únicamente cuando la cinta del freno de la cadena esté destensada.
4. Destense la cadena: Gire el tornillo tensor de la cadena (8) ↺.
5. Retire la tapa del piñón de la cadena (9): gire la tuerca de mariposa (7) ↺.
6. Mueva la espada (3) en dirección a la rueda de la cadena (28).

Puede retirar la cadena de la sierra (4) y la espada (3).

7. Limpie la ranura de la espada. Si hay depósitos de suciedad, la cadena de la sierra (4) puede saltar del riel.
8. Compruebe si el piñón de la cadena (28) está desgastado o dañado. Si está desgastado o dañado:  
Diríjase al centro de servicio.

### Cambie la cadena de la sierra y la espada

Antes de cambiar la cadena de sierra, se debe limpiar la muesca del riel guía puesto que la cadena de sierra se puede salir del riel por la acumulación de suciedad. Además, la suciedad puede absorber el aceite de la cadena. Consecuencia de esto sería la reducción de lubricación, debido a que el aceite no llegaría a la parte baja del riel o solo llegaría una pequeña cantidad.

#### Requisitos

- *Desmontaje de la espada y la cadena de sierra, p. 105*

**Procedimiento (Fig. B)**

1. Sustituya la espada (3) y la cadena de la sierra (4).
2. Monte la espada (3) y la cadena de la sierra (4) como se describe en *Montar la cadena de sierra y la lanza, p. 106*.

**Montar la cadena de sierra y la lanza**

**⚠ ¡PRECAUCIÓN!** Peligro de lesiones debido a la puesta en marcha involuntaria del aparato. Apague el aparato y desenchúfelo de la corriente eléctrica. Asegúrese de que todas las piezas en movimiento se hayan detenido completamente

**⚠ ¡PRECAUCIÓN!** ¡Lesiones por cortes! Utilice guantes resistentes a los cortes cuando vaya a manipular la cadena de la sierra o la lanza.

**Procedimiento (Fig. B)**

1. Coloque el aparato sobre una superficie plana.
2. Retire la tapa del piñón de la cadena (9): gire la tuerca de mariposa (7) ⤵.
3. Extienda la cadena de sierra (4) como un lazo, de forma que los cantos cortantes queden alineados en el sentido de las agujas del reloj. Para alinear la cadena de la sierra (4), oriéntese por los gráficos que están debajo de la rueda de la cadena (28).



Sentido de marcha de la cadena

4. Coloque la lanza (3) en los pernos de la lanza (27) y empujela hacia la rueda de la cadena (28).
5. Ensarte la cadena de la sierra (4) la rueda de la cadena (28).
6. Coloque la cadena de la sierra (4) en la parte superior de la lanza (3) dentro de la ranura de la lanza. Empiece por la rueda de la cadena (28). Es normal que la cadena de la sierra (4) quede algo combada.
7. Tire de la lanza (3) hacia delante para tensar la cadena de la sierra (4).
8. Coloque la tapa de la rueda de la cadena (9). Para ello, primero hay que insertar el saliente (29) de la tapa del piñón de la cadena (9) en el alojamiento del aparato previsto para ello.

Procure que el pasador del tensador de la cadena (30) encaje en el alojamiento (31).

9. Apriete la tuerca de mariposa (7) con fuerza moderada ⤵.
10. Tensar la cadena de sierra: Gire el tornillo tensor de la cadena (8) ⤵.
11. Apriete la tuerca de mariposa (7) ⤵.

**Tensar la cadena de sierra**

**¡NOTA IMPORTANTE!** La cadena de la sierra no debe ser tensada o cambiada cuando está caliente, debido a que se encoge un poco después de enfriarse. Si no se tiene en cuenta, puede dañar el riel guía o el motor ya que la cadena de la sierra queda demasiado tensada a la lanza.

Tensar con regularidad la cadena de la sierra brinda seguridad al usuario, además de reducir y evitar el desgaste y los daños de la misma. Antes de comenzar a trabajar con la sierra, recomendamos al usuario verificar la tensión de la cadena aproximadamente cada 10 minutos y si es necesario, corregirla. Al trabajar con la sierra, la cadena de la sierra se calienta y debido a esto, se alarga un poco. El «alargamiento» se produce sobre todo en las cadenas de sierra nuevas.

La vida útil de la cadena de sierra depende en gran medida de la tensión y la lubricación de la cadena. Si se utiliza una cadena de sierra nueva, deberá reajustar la tensión de la cadena después de 5 cortes como máximo. La cadena de la sierra está bien tensada cuando no cuelga del lado inferior de la lanza y se puede arrastrar con la mano protegida con un guante. Al tirar de la cadena de sierra con una fuerza de 9 N (aprox. 1 kg), la cadena y la lanza no deben estar a una distancia superior a 2 mm.

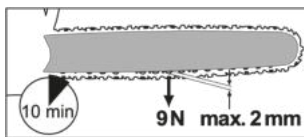

**⚠ ¡PRECAUCIÓN!** Peligro de lesiones debido a la puesta en marcha involuntaria del aparato. Apague el aparato y desenchúfelo de la corriente eléctrica. Asegúrese de que todas las piezas en movimiento se hayan detenido completamente

**Procedimiento**

1. Asegúrese de que el freno de la cadena está suelto, es decir, que la palanca de

- freno de la cadena (2) está tirada hacia la empuñadura delantera (15).
- Afloje la tuerca de mariposa (7) ∪.
  - Para tensar la cadena, gire el tornillo tensor de la cadena (8) ∪.  
Para destensar la cadena, gire el tornillo tensor de la cadena (8) ∪.
  - Vuelva a apretar las tuercas de mariposa (7) ∪.

Si se utiliza una cadena nueva, deberá reajustar la tensión de la cadena después de 5 cortes como máximo.

### Afile los dientes cortantes

**▲ ¡PRECAUCIÓN!** ¡Peligro de lesiones! ¡Si la cadena de la motosierra está mal afilada, existe un mayor riesgo de retroceso! Utilice guantes resistentes a los cortes cuando vaya a manipular la cadena de la sierra o la lanza. Una cadena afilada asegura un corte óptimo. Esta se clava en la madera sin esfuerzo y deja tras de sí astillas grandes y largas. Una cadena de sierra está roma cuando tiene que presionar el equipo de corte contra la madera y las astillas son muy pequeñas. Con una cadena de sierra muy roma no caen astillas, sino serrín.

Para el afilado de la cadena de la sierra es recomendable usar herramientas especiales que aseguren que la cadena esté afilada con el ángulo y profundidad correctos. Recomendamos a los usuarios menos experimentados que lleven a afilar la cadena a un taller o a un especialista. Si va a realizar usted mismo el afilado de la cadena, siga las instrucciones del aparato de afilado de cadenas de sierra (p. ej., Parkside PSG 85 B2).

- Las piezas de sierra de la cadena son los eslabones de corte compuestos por un diente de corte y un saliente de limitación de profundidad. La distancia en altura entre ambos elementos determina la profundidad de corte.
- Si la altura del diente de corte es de tan solo 4 mm aproximadamente, la cadena de la sierra estará gastada y deberá sustituirse por una nueva.
- Con unos dientes de cadena afilados, han de considerarse los siguientes valores (Fig. K):
  - Ángulo de afilado (30°)
  - Ángulo de ataque (85°)
  - Profundidad de afilado (0,65 mm)

- Diámetro de la lima redondeada (4,0 mm)

**▲ ¡ADVERTENCIA!** ¡Peligro de accidentes! Las divergencias respecto a los valores de la geometría de corte pueden provocar un aumento de la tendencia al retroceso de la máquina.

### Herramientas necesarias y medios auxiliares

- Lima redondeada
- Lima plana

### Procedimiento (Fig. K)

- Apague el aparato y desenchúfelo de la corriente eléctrica.
- Para un afilado correcto, asegúrese de que la cadena de la sierra esté firmemente tensada.
- Afile únicamente desde dentro hacia afuera. Lleve la lima redondeada desde el interior de los dientes de corte hacia afuera. Levante la lima cuando tire de ella hacia atrás.
- Afile primero los dientes de un lado. Tras esto, gire la cadena de la sierra y afile los dientes por el otro lado.
- Controle la longitud de los eslabones de corte. Tras el afilado, todos los eslabones de corte deben poseer la misma longitud y anchura.
- Compruebe la profundidad de afilado (limitador de profundidad) tras cada tercer afilado y ajuste la altura limándola con una lima plana. La altura del limitador de profundidad debería ser aprox. 0,65 mm menor que la del diente de corte.
- Tras el reposicionamiento, lime ligeramente el limitador de profundidad redondeándolo hacia delante.

### Ajustar la tensión de la cadena

En el capítulo *Tensar la cadena de sierra*, p. 106 se explica cómo ajustar la tensión de la cadena.

### Rodar una nueva cadena de sierra

Con una cadena de sierra nueva, la fuerza de tensión disminuye tras algún tiempo. Por ello, después de hacer los primeros cinco cortes, como muy tarde pasados 10 minutos ha de volver a tensar la cadena de la sierra (*Tensar la cadena de sierra*, p. 106).

**▲ ¡ADVERTENCIA!** ¡Peligro de lesiones! Nunca fije una cadena de la sierra nueva so-

bre una rueda de la cadena desgastada o en una lanza dañada o desgastada. La cadena de la sierra puede saltar o desgarrarse.

### Mantenimiento de la espada

#### ⚠ ¡PRECAUCIÓN! ¡Lesiones por cortes!

Utilice guantes resistentes a los cortes cuando vaya a manipular la cadena de la sierra o la lanza.

### Herramientas necesarias y medios auxiliares

- Lima plana

### Procedimiento (Fig. B)

1. Apague el aparato y desenchúfelo de la corriente eléctrica.
2. Retire la tapa del piñón de la cadena (9), la cadena de la sierra (4) y la espada (3).
3. Compruebe el desgaste de la espada (3).
4. Retire las rebabas y rectifique las superficies guía con una lima plana.
5. Limpie el paso de aceite (26) para garantizar que la cadena de sierra se puede lubricar automáticamente sin problemas durante el funcionamiento.
6. Monte la espada (3), la cadena (4) y la tapa del piñón de la cadena (9) y tense la cadena.

Si el paso de aceite está en perfecto estado, la cadena rocía automáticamente un poco de aceite unos segundos después de arrancar la motosierra.

### Girar la espada

#### ⚠ ¡PRECAUCIÓN! ¡Lesiones por cortes!

Utilice guantes resistentes a los cortes cuando vaya a manipular la cadena de la sierra o la lanza.

La espada (3) se debe voltear cada 10 horas de funcionamiento para garantizar un desgaste uniforme.

### Procedimiento (Fig. B)

1. Apague el aparato y desenchúfelo de la corriente eléctrica.
2. Retire la tapa del piñón de la cadena (9), la cadena de la sierra (4) y la espada (3).
3. Gire la espada alrededor de su eje horizontal y monte la espada y la cadena como se describe en *Montar la cadena de sierra y la lanza*, p. 106. ¡Observe el sentido de marcha de la cadena!



Sentido de marcha de la cadena

4. Para alinear la cadena de sierra (4) mire los gráficos que están debajo de la tapa del piñón de la cadena (9) cuando se gira la espada.

### Cambie la escobilla de carbón

⚠ ¡PRECAUCIÓN! Peligro de lesiones debido a la puesta en marcha involuntaria del aparato. Apague el aparato y desenchúfelo de la corriente eléctrica. Asegúrese de que todas las piezas en movimiento se hayan detenido completamente

### Indicaciones

- Sustituya siempre las escobillas de carbón por ambos lados.

### Herramientas necesarias y medios auxiliares

- Destornillador

### Procedimiento (Fig. D)

1. Suelte la tapa (10) de la escobilla de carbón ( ) con un destornillador plano.
2. Retire la tapa de la escobilla de carbón (10).
3. Saque la escobilla de carbón (32) del alojamiento (33).
4. Vuelva a introducir una escobilla de carbón (33) nueva en el alojamiento. Tenga en cuenta la posición de montaje.
5. Coloque la tapa de la escobilla de carbón (10) en el aparato.
6. Fije la tapa de la escobilla de carbón (10) con un destornillador plano.

### Almacenamiento

- Antes de guardar el aparato, límpielo y realice las tareas de mantenimiento necesarias.
- Ponga la funda protectora de la cadena (23).
- Vacíe el depósito de aceite antes de cualquier pausa prolongada en el funcionamiento. Deseche el aceite usado de forma ecológica (*Eliminación/protección del medio ambiente*, p. 110). Podría seguir habiendo restos de aceite en las mangueras y en el aparato que podrían salir durante el almacenamiento. Para almacenar el aparato, colóquelo sobre una base adecuada o un colector de aceite.
- Mantenga el aparato en un lugar seco y protegido del polvo y fuera del alcance de los niños.

### Montaje en la pared

Puede colgar el aparato en la pared por el orificio de la llave (22) situado en la parte inferior del aparato.

**⚠ ¡ADVERTENCIA!** Daños personales o materiales al taladrar. El contacto con cables eléctricos puede provocar incendios y descarga eléctrica. Dañar una tubería de gas puede provocar una explosión. Penetrar en una tubería de agua provoca daños materiales. Utilice detectores apropiados para localizar líneas de suministro de agua o de electricidad, o póngase en contacto con la empresa de suministro local.

### Herramientas necesarias y medios auxiliares

- Tornillo (cabeza:  $\varnothing$ : 7-10 mm)
- Destornillador apropiado
- o tacos

### Procedimiento (Fig. A)

- Coloque un tornillo con tacos en la pared en la posición deseada.
- Deje que la cabeza del tornillo sobresalga de la pared unos 10 mm.

- Asegúrese de que el dispositivo de suspensión esté diseñado para el peso del aparato.
- Puede colocar el aparato con el orificio para la llave (22) en el tornillo y tirar del aparato hacia abajo hasta el tope.

### Transporte

- Cubra la espada y la cadena de la sierra con la funda protectora de la cadena (23) cuando transporte el aparato.
- En distancias cortas en el lugar de trabajo: Sujete el aparato por la empuñadura delantera (15) y con la espada orientada hacia atrás.
- Apague el aparato antes de transportarlo a cualquier sitio. Asegure el aparato contra vuelcos durante el transporte (también en vehículos) para evitar lesiones, daños o pérdida de combustible.
- Para distancias más largas o en vehículos: Transporte el aparato dentro de la bolsa de transporte suministrada (25).

### Localización de averías

La siguiente tabla le ayudará a eliminar las pequeñas averías:

Problema	Posible causa	Subsanación del error
El aparato no arranca	Freno de la cadena enclavado	<i>Comprobar el freno de la cadena, p. 100</i>
	Falta tensión de alimentación	Compruebe la toma de corriente, el cable de red, el enchufe de conexión, el fusible y, si es necesario, hágalos reparar por parte de un electricista cualificado.
	Interruptor de encendido/apagado (17) defectuoso	Diríjase al centro de servicio.
	Cepillos de carbón desgastados	
	Motor defectuoso	
La cadena de la sierra no funciona	El freno bloquea la cadena de la sierra (4)	<i>Comprobar el freno de la cadena, p. 100</i>

Problema	Posible causa	Subsanación del error
Mal rendimiento de corte	Cadena de la sierra (4) mal montada	<i>Montar la cadena de sierra y la lanza, p. 106</i>
	Cadena de la sierra (4) roma	<ul style="list-style-type: none"> <li>• <i>Afile los dientes cortantes, p. 107</i></li> <li>• <i>Cambie la cadena de la sierra y la espada, p. 105</i></li> </ul>
	Cadena insuficientemente tensada	<i>Tensar la cadena de sierra, p. 106</i>
El aparato funciona con dificultad, la cadena de la sierra se sale	Cadena insuficientemente tensada	<i>Tensar la cadena de sierra, p. 106</i>
La cadena de la sierra se calienta mucho, se produce humo durante el aserrado, el riel se decolora	Hay demasiado poco aceite de la cadena	<ul style="list-style-type: none"> <li>• Revisar el nivel de aceite y la función automática del aceite</li> <li>• <i>Rellenar el aceite para la cadena, p. 101</i></li> <li>• Limpiar el paso de aceite</li> <li>• Dirigirse al centro de servicio.</li> </ul>
Producción de chispas	Escobillas de carbón desgastadas	<i>Cambie la escobilla de carbón, p. 108</i>
Funcionamiento irregular		
Potencia reducida		

## Eliminación/protección del medio ambiente

Vacíe el depósito de aceite con cuidado.

No tire el aceite usado a las canalizaciones o al desagüe. Elimine el aceite usado respetando el medioambiente; llévelo a un punto de recogida de desechos.

Lleve el aparato, los accesorios y el embalaje a un lugar para que procedan a reciclarlo respetando el medio ambiente.



Los aparatos eléctricos no deben tirarse a la basura doméstica.

El símbolo del contenedor de basura tachado significa que este producto no debe eliminarse como residuo municipal sin clasificarse al final de su vida útil.

### Directiva 2012/19/UE sobre residuos de aparatos eléctricos y electrónicos:

Los consumidores tienen la obligación legal de reciclar los aparatos eléctricos y electrónicos de forma ecológica al final de su vida útil. De este modo, se garantiza un reciclaje respetuoso con el medio ambiente y con los recursos.

Dependiendo de las normas estatales, puede tener las siguientes opciones:

- devolverlo a un punto de venta,
- entregarlo a un punto de recogida oficial,
- devolver al fabricante/distribuidor.

Esto no afecta a los accesorios y a otros medios sin componentes electrónicos.

## Servicio

### Garantía

Estimada/o cliente:

Este producto tiene una garantía de 5 años a partir de la fecha de compra. En caso de defectos en este producto, tiene derechos legales contra el vendedor del producto. Estos derechos legales no están limitados por nuestra garantía que se detalla a continuación.

### Condiciones de la garantía

El plazo de la garantía empieza a partir de la fecha de compra. Guarde el recibo de caja original, ya que se necesita como comprobante de compra. Si se produce un defecto de material o de fabricación en el plazo de cinco años a partir de la fecha de compra de este producto, procederemos a la reparación

o sustitución del producto, según considere oportuno, sin cargo alguno para usted. Para poder hacer uso de la garantía, es necesario presentar el aparato defectuoso y el comprobante de compra (recibo de caja) en el plazo de cinco años y entregar una breve descripción por escrito de la naturaleza del defecto y de cuándo se produjo.

Si nuestra garantía cubre el defecto, recibirá el producto reparado o uno nuevo. La reparación o sustitución del producto no supone un nuevo inicio del periodo de garantía.

### **Periodo de garantía y reclamaciones por defectos legales**

La garantía no prolonga el periodo de garantía. Esto también se aplica a piezas repuestas o reparadas. Cualquier daño o defecto ya presente en el momento de la compra debe ser comunicado inmediatamente después de desembalar el producto. Transcurrido el periodo de garantía, cualquier reparación está sujeta a costes.

### **Alcance de la garantía**

El producto ha sido fabricado cuidadosamente según las más estrictas normas de calidad y ha sido sometido a pruebas exhaustivas antes de su entrega.

La garantía cubre los fallos de material o de fabricación. Esta garantía no cubre las piezas del producto sujetas al desgaste normal y que, por lo tanto, pueden considerarse piezas de desgaste (p. ej.: Cadena de sierra) o los daños en las piezas frágiles.

Esta garantía queda anulada si el producto ha sido dañado, utilizado indebidamente o no se ha mantenido correctamente. Para garantizar el uso adecuado del producto, es imprescindible respetar estrictamente todas las instrucciones que figuran en el manual de instrucciones. Se debe evitar a toda costa cualquier uso o acción desaconsejada o advertida en el manual de instrucciones.

El producto está previsto exclusivamente para su uso particular y no para un uso profesional. La garantía desaparece en caso de manipulación inadecuada, uso de la fuerza e intervenciones no realizadas por nuestro centro de servicio autorizado.

### **Tramitación en caso de reclamación de garantía**

Con el fin de garantizar una rápida tramitación de su solicitud, le rogamos que siga las siguientes instrucciones:

- Para cualquier consulta, conserve el recibo de caja y el número de artículo (IAN 495711\_2504) como comprobante de su compra.
- El número del artículo figura en la placa de características del producto, en un grabado en el producto, en la portada de su manual de instrucciones (parte inferior a la izquierda) o en la pegatina situada en la parte posterior o inferior del producto.
- Si se producen errores de funcionamiento u otros defectos, póngase en contacto con el centro de servicio que se indica a continuación **por teléfono**. O utilice nuestro **formulario de contacto**, que puede encontrar en [parkside-diy.com](http://parkside-diy.com) en la sección **Servicio**.
- Después de consultar con nuestro centro de servicio, puede enviar un producto que haya sido identificado como defectuoso a la dirección de servicio que se le ha proporcionado, con el franqueo pagado, junto con el comprobante de compra (recibo de caja) e indicando en qué consiste el defecto y cuándo se produjo. Para evitar problemas de aceptación y costes adicionales, utilice únicamente la dirección que se le ha comunicado. Asegúrese de que el envío no se realiza a portes debidos, por mercancías voluminosas, exprés u otro tipo de carga especial. Por favor, envíe el producto con todos los accesorios suministrados con la compra y asegúrese de que el embalaje de transporte es suficientemente seguro.



En *parkside-diy.com* puede consultar y descargar este y muchos otros manuales. Con este código QR accederá directamente a *parkside-diy.com*. Seleccione su país y, a través de la interfaz de búsqueda, busque los manuales de instrucciones que desee. Introduciendo el número de artículo (IAN) 495711\_2504, podrá abrir el manual de instrucciones.

### Servicio de reparación

Para las reparaciones **no cubiertas por la garantía**, póngase en contacto con el centro de servicio. Estarán encantados de proporcionarle un presupuesto.

- Solo podemos procesar equipos que hayan sido suficientemente empaquetados y franqueados.

## Piezas de repuesto y accesorios

Encontrará **piezas de repuesto y accesorios** en [www.grizzlytools.shop](http://www.grizzlytools.shop). Si surgen problemas durante el proceso de pedido, por favor, póngase en contacto con nosotros a través de nuestra tienda online. Si tiene más preguntas, póngase en contacto con: *Service-Center*, p. 112

Pos. n°	Nombre	N° de pedido
21	Tope tipo garra	91120416
14	Tapa del depósito (Aceite para la cadena)	91120418
3	Lanza	91120149
4	Cadena de sierra	91120150
23	Funda protectora de la cadena	91120419
9	Tapa de la rueda de la cadena	91120420

**⚠ ¡ADVERTENCIA!** El uso seguro de la motosierra solo es posible con cadenas de sierra y rieles guía homologados. El uso de

**Nota:** Envíe su aparato limpio y con una nota de los defectos a la dirección indicada por el centro de servicio.

- No se aceptarán los aparatos enviados a portes debidos, por mercancías voluminosas, envíos exprés o con otro tipo de carga especial.
- Nos deshacemos de forma gratuita de los aparatos defectuosos devueltos.

### Service-Center



#### Servicio España

Tel.: 900 994 940

Formulario de contacto en

[parkside-diy.com](http://parkside-diy.com)

IAN 495711\_2504

### Importador

Por favor, tenga en cuenta que la siguiente dirección no es una dirección de servicio técnico. Póngase en contacto con la dirección del centro de servicio mencionada arriba.

Grizzly Tools GmbH & Co. KG

Stockstädter Str. 20

63762 Großostheim

ALEMANIA

[www.grizzlytools.de](http://www.grizzlytools.de)

combinaciones no aprobadas puede causar lesiones graves o incluso mortales.

- **Lanza:**
  - 18" AP18-62-507P (Kangxin)
  - 18" 180SDEA041 (Oregon)
  - M1501862-1041TL (Trilink)

- **Cadena de sierra:**
  - ALP-50-62S (Kangxin)
  - 91PX062X (Oregon)
  - CL15062TL (Trilink)

## Traducción de la declaración UE de conformidad

Producto: **Motosierra eléctrica**

Modelo: **PPEKS 2500 B2**

Número de serie: 000001-016700

El objeto de la declaración descrita anteriormente es conforme con la legislación de armonización pertinente de la Unión:

**2006/42/EC • 2014/30/EU • 2000/14/EC & 2005/88/EC • 2011/65/EU & (EU) 2015/863**

El objeto de la declaración descrito anteriormente es conforme a la Directiva 2011/65/EU del Parlamento Europeo y del Consejo, de 8 de junio de 2011, sobre restricciones a la utilización de determinadas sustancias peligrosas en aparatos eléctricos y electrónicos.

Para garantizar la conformidad, se han aplicado las siguientes normas armonizadas así como las normas y reglamentos nacionales:

**EN 62841-1:2015/A11:2022 • EN 62841-4-1:2020 • EN ISO 12100:2010  
EN IEC 55014-1:2021 • EN IEC 55014-2:2021  
EN IEC 61000-3-2:2019/A2:2024 • EN 61000-3-3:2013/A2:2021  
EN IEC 63000:2018**

De acuerdo con la Directiva sobre emisiones sonoras 2000/14/EC, se confirma lo siguiente:  
Nivel de potencia acústica ( $L_{WA}$ )

- medido: 106,9 dB;
- garantizado: 109 dB

Se ha seguido el procedimiento de evaluación de la conformidad según el anexo VI de la Directiva 2000/14/EC.

Certificado de examen CE de tipo

- Número: M6A 036607 2324 Rev.00
- Organismo notificado: TÜV SÜD Product Service GmbH • Ridlerstraße 65  
80339 München • Deutschland, NB: 0123

La presente declaración de conformidad se expide bajo la exclusiva responsabilidad del fabricante:



Grizzly Tools GmbH & Co. KG  
Stockstädter Str. 20  
63762 Großostheim  
ALEMANIA  
15.12.2025

Christian Frank  
Representante autorizado para la documentación

## Indice

<b>Introduzione.....</b>	<b>114</b>
Usò conforme.....	114
Materiale in dotazione/accessori.....	115
Panoramica.....	115
Descrizione del funzionamento.....	115
Dati tecnici.....	115
<b>Avvertenze di sicurezza.....</b>	<b>116</b>
Significato delle avvertenze di sicurezza.....	116
Pittogrammi e simboli.....	116
Avvertenze di sicurezza generali elettrotensile.....	117
Avvertenze di sicurezza per le motoseghe.....	119
Ulteriori avvertenze di sicurezza.....	120
Cause e prevenzione del contraccolpo sull'operatore.....	120
Rischi residui.....	121
<b>Preparazione.....</b>	<b>121</b>
Dispositivi di sicurezza.....	121
<b>Funzionamento.....</b>	<b>122</b>
Prima del funzionamento.....	122
Accensione e spegnimento.....	123
Tecniche di taglio con la sega.....	123
<b>Pulizia, manutenzione e conservazione.....</b>	<b>126</b>
Pulizia.....	126
Manutenzione.....	126
Conservazione.....	130
<b>Trasporto.....</b>	<b>130</b>
<b>Ricerca degli errori.....</b>	<b>131</b>
<b>Smaltimento/rispetto dell'ambiente.....</b>	<b>131</b>
<b>Assistenza.....</b>	<b>132</b>
Garanzia.....	132
Servizio di riparazione.....	133
Service-Center.....	133
Importatore.....	133
<b>Ricambi e accessori.....</b>	<b>134</b>
<b>Traduzione delle dichiarazioni UE di conformità originale.....</b>	<b>135</b>
<b>Vista esplosa.....</b>	<b>243</b>

## Introduzione

Complimenti per l'acquisto di questa nuova motosega elettrica (di seguito apparecchio o elettrotensile).

Avete optato per un apparecchio di alta qualità. La qualità di questo apparecchio è stata verificata durante la produzione, in seguito l'apparecchio è stato sottoposto ad un controllo finale. Pertanto, la funzionalità dell'apparecchio è garantita.

Non si può escludere che in singoli casi l'apparecchio o il suo interno presentino quantitativi residui di lubrificanti. Non si tratta di un vizio o difetto e non è un motivo di preoccupazione.



Il manuale d'uso è parte integrante del presente apparecchio. Esse contengono importanti avvertenze sulla sicurezza, l'uso e lo smaltimento. Leggere attentamente il manuale d'uso. Acquisire familiarità con i comandi e con l'uso corretto dell'apparecchio. Utilizzare l'apparecchio solo come descritto e per i settori d'impiego previsti. Conservare il manuale d'uso e, in caso di cessione dell'apparecchio a terzi, consegnare anche tutti i documenti correlati.

### Usò conforme

L'apparecchio è destinato esclusivamente al seguente uso:

- Tagliare il legno

L'apparecchio non è concepito per qualsiasi altro tipo di utilizzo. Si tratta ad esempio del taglio di muratura, plastica, pietra, metallo, alimenti o legno contenente corpi estranei (ad es. chiodi o viti).

L'apparecchio è destinato all'utilizzo da parte di adulti. L'uso dell'apparecchio ai ragazzi di età superiore a 16 anni è consentito solo sotto sorveglianza.

Questa motosega deve essere utilizzata da una sola persona. L'utilizzatore deve usare dispositivi di protezione individuali (DPI) adeguati. La motosega va sostenuta con la mano destra sull'impugnatura posteriore e la mano sinistra sull'impugnatura anteriore.

Prima di usare l'apparecchio, l'utilizzatore dovrà aver letto e compreso tutte le indicazioni le istruzioni contenute nel manuale d'uso.

Qualsiasi altro impiego non espressamente consentito nel presente manuale d'uso può causare danni all'apparecchio e rappresentare un serio pericolo per l'utilizzatore. L'utilizzatore od operatore dell'apparecchio è responsabile di eventuali incidenti o dan-

ni ad altre persone o alla loro proprietà. L'apparecchio è adatto all'uso per piccoli lavori domestici. Non è stato concepito per l'impiego aziendale prolungato. Un eventuale utilizzo aziendale comporta l'estinzione della garanzia. Il produttore non si fa carico di eventuali danni causati da un uso improprio o da un azionamento errato.

### Materiale in dotazione/accessori

Estrarre l'apparecchio dalla confezione e controllare il materiale fornito. Smaltire il materiale di imballaggio ai sensi della normativa vigente.

- Motosega elettrica
- Lama (premontato)
- Catena della sega (premontato)
- Protezione lama
- Custodia
- Latta di olio (130 ml Olio della catena bio)
- Istruzioni originali

### Panoramica

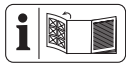

Le figure dell'apparecchio si trovano nelle pagine apribili anteriore e posteriore.

#### Fig. A

- 1 Impugnatura posteriore
- 2 Leva del ferma catena/protezione delle mani anteriore
- 3 Lama
- 4 Catena della sega
- 5 Stella di rinvio della catena
- 6 Paracatena (non visibile)
- 7 Dado a galletto (Schermatura rocchetto catena)
- 8 Vite di serraggio catena
- 9 Schermatura rocchetto catena
- 10 Copertura (Spazzola di carbone)
- 11 Protezione delle mani posteriore
- 12 Scarico trazione
- 13 Cavo di alimentazione
- 14 Coperchio del serbatoio (Olio per catena)
- 15 Impugnatura anteriore
- 16 Blocco accensione
- 17 Interruttore di accensione/spengimento

- 18 Linea visiera/Indicatore di direzione caduta
- 19 Indicatore di livello minimo "MIN" (Indicatore di livello dell'olio)
- 20 Indicatore di livello dell'olio
- 21 Nottolino salva-catena
- 22 Foro a chiave
- 23 Protezione lama
- 24 Latta di olio
- 25 Custodia

#### Fig. B

- 26 Scarico dell'olio
- 27 Pignone della catena
- 28 Rocchetto catena
- 29 Nasello
- 30 Spina elastica della catena
- 31 Alloggiamento (Spina elastica della catena)

#### Fig. D

- 32 Spazzola di carbone
- 33 Alloggiamento (Spazzola di carbone)

### Descrizione del funzionamento

La motosega è azionata da un motore elettrico.

La catena circolare della sega viene condotta tramite una lama (barra di guida). La motosega è dotata di un ferma catena con arresto rapido. Un lubrificatore automatico assicura la lubrificazione costante. Inoltre la motosega è dotata di un sistema di serraggio rapido della catena. Per proteggere l'utente, l'apparecchio è dotato di diversi dispositivi di protezione.

La seguente descrizione illustra il funzionamento dei componenti.

### Dati tecnici

#### Motosega elettrica ..... PPEKS 2500 B2

Tensione nominale  $U$  ..... 230-240 V~, 50 Hz

Potenza nominale di ingresso  $P$  ..... 2500 W

Classe di protezione  $\square$  II (doppio isolamento)

Grado di protezione ..... IPX0

Velocità della catena  $v_0$  ..... 16 m/s

Peso

– con lama e catena della sega ..... 5,5 kg

– senza lama e catena della sega ..... 4,7 kg

Capacità serbatoio ..... 130 cm<sup>3</sup>  
 Catena della sega .....Kangxin ALP-50-62S  
 -Passo della catena ..... 9,53 mm (0,375")  
 -Numero di maglie .....62  
 -Spessore maglie ..... 1,3 mm  
 Lama .....Kangxin 18" AP18-62-507P  
 -Tipo di lama .....18"  
 -Lunghezza lama ..... 50 cm (500 mm)  
 -Lunghezza di taglio ..... 45 cm (450 mm)  
 Passo rocchetto ..... 9,53 mm (0,375")  
 -Numero di denti (rocchetto catena) ..... 6  
 Livello di pressione acustica ( $L_{pA}$ )  
 ..... 94 dB;  $K_{pA}=3$  dB  
 Livello di potenza acustica ( $L_{WA}$ )  
 - garantito .....109 dB  
 - misurato ..... 106,9 dB;  $K_{WA}=2,35$  dB  
 Vibrazione ( $a_h$ ) .....5,53 m/s<sup>2</sup>;  $K=1,5$  m/s<sup>2</sup>

**Avvertenze relative ai valori su rumorosità e vibrazioni**

I valori relativi alla rumorosità e alle vibrazioni sono stati determinati in base alle norme e alle disposizioni indicate nella dichiarazione di conformità.

**⚠ ATTENZIONE!** Danni all'udito! Indossare le protezioni acustiche.

I valori complessivi di vibrazione indicati e i valori sulle emissioni rumorose riportati sono stati misurati secondo una procedura di controllo regolata da norme e possono essere utilizzati per il confronto di un utensile elettrico con un altro. I valori complessivi di vibrazione indicati e i valori sulle emissioni rumorose riportati possono essere utilizzati anche per una stima temporanea del carico.

**⚠ AVVERTIMENTO!** Le emissioni sulle vibrazioni e la rumorosità possono differire dal valore indicato durante l'uso effettivo dell'elettro utensile, in base alla tipologia e la modalità in cui si utilizza l'elettro utensile, in particolare quale tipo di pezzo viene lavorato. Risulta necessario stabilire misure di sicurezza per la tutela dell'utilizzatore che si basino su un calcolo approssimativo del carico dovuto alle vibrazioni in condizioni d'uso effettive. In tal senso, occorre tenere conto di tutte le componenti del ciclo operativo, ad esempio i momenti in cui l'elettro utensile è spento e quelli in cui è acceso, ma gira senza carico).

**Avvertenze di sicurezza**

Questa sezione contiene le avvertenze di sicurezza fondamentali per l'uso dell'apparecchio.

**⚠ AVVERTIMENTO!** Una motosega è un apparecchio pericoloso che in caso di utilizzo errato o superficiale può causare gravi lesioni perfino letali. Per la sicurezza propria e di terzi attenersi sempre alle avvertenze di sicurezza e se non si è sicuri, è consigliabile consultare un esperto.

**Significato delle avvertenze di sicurezza**

**⚠ PERICOLO!** Se non si seguono queste avvertenze di sicurezza, si verifica un incidente. La conseguenza è una grave lesione o la morte.

**⚠ AVVERTIMENTO!** Se non si seguono queste avvertenze di sicurezza, si può verificare un incidente. La conseguenza può essere una grave lesione o la morte.

**⚠ ATTENZIONE!** Se non si seguono queste avvertenze di sicurezza, si verifica un incidente. La conseguenza può essere una lieve o media lesione.

**NOTA!** Se non si seguono queste avvertenze di sicurezza, si verifica un incidente. La conseguenza può essere un danno materiale.

**Pittogrammi e simboli**

**Pittogrammi sull'apparecchio**

**NOTA!** Prima di iniziare il lavoro, acquisire dimestichezza con tutti gli elementi di comando. Esercitarsi nell'uso della motosega e chiedere chiarimenti a un tecnico in merito a funzionamento, effetti e tecniche di potatura.

**NOTA!** La catena della sega non ruota se il ferma catena è inserito. Rimuovere il ferma catena facendo scorrere la leva del ferma catena stesso verso l'impugnatura anteriore.



Attenzione!



Leggere le istruzioni per l'uso



Utilizzare la protezione acustica



Utilizzare la protezione per gli occhi



Utilizzare protezione per la testa



Utilizzare guanti di protezione



Indossare scarpe antinfortunistiche con suola resistente!



Indossare indumenti di protezione



Lavorare sempre con ambo le mani!



È vietato l'uso dell'apparecchio in condizioni di pioggia e in ambienti umidi.



Attenzione! Contraccolpo - Durante il lavoro prestare attenzione al contraccolpo della macchina.



Estrarre immediatamente la spina di alimentazione in caso di danneggiamento, attorcigliamento o recisione del cavo.



Livello di potenza sonora garantito L<sub>WA</sub> in dB(A)

**MIN**

Indicatore di livello minimo "MIN" del livello dell'olio



Oliare la catena della sega



Ferma catena



Gli apparecchi elettrici non devono essere smaltiti con i rifiuti domestici.



Classe di protezione II (doppio isolamento)

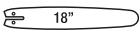

Tipo di lama

**Simbolo sotto alla schermatura rocchetto catena**

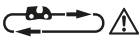

Osservare la direzione di marcia della catena. Attenzione! Leggere le istruzioni per l'uso.

### Simboli sulla schermatura rocchetto catena



Direzione di marcia della catena

### Simboli sulla barra



Tipo di lama



Larghezza scanalatura



Passo della catena



Quantità di maglie

### Simboli sul perno ferma catena



Ferma catena attivato



Ferma catena disattivato

### Simboli sul dado a galletto (schermatura rocchetto catena)



APERTO



CHIUSO

### Simbolo sulla vite di serraggio catena



allentare



tendere

### Bildzeichen Abdeckung Kohlebürsten



Kohlebürste austauschen



APERTO



CHIUSO

### Simbolo sulla latta di olio



Conservare fuori dalla portata dei bambini

### Avvertenze di sicurezza generali elettroutensile

**⚠ AVVERTIMENTO! Leggere tutte le avvertenze di sicurezza, istruzioni, illustrazioni e specifiche fornite con questo elettroutensile.** In caso di inosservanza delle istruzioni seguenti, potrebbero verificarsi scariche elettriche, incendi e/o lesioni gravi. **Conservare tutte le avvertenze e le istruzioni per poterle consultare in futuro.**

Il termine “elettroutensile” usato nelle avvertenze si riferisce al proprio utensile elettrico alimentato a corrente (via cavo) o batterie (senza cavo).

**1. SICUREZZA DELL'AREA DI LAVORO**

- a) **Mantenere l'area di lavoro pulita e ben illuminata.** Le aree disordinate e scure stimolano gli incidenti.
- b) **Non utilizzare gli elettroutensili in atmosfere esplosive, ad esempio in presenza di liquidi infiammabili, gas o polveri.** Gli elettroutensili emettono fiammelle che possono infiammare la polvere o i fumi.
- c) **Tenere lontani i bambini ed eventuali altre persone presenti mentre si adopera l'elettroutensile.** Le distrazioni possono causare perdite di controllo.

**2. SICUREZZA ELETTRICA**

- a) **Le spine dell'elettroutensile devono combaciare con le prese di corrente. Non modificare mai in alcun modo la spina. Non usare adattatori con gli elettroutensili a terra (massa).** Spine non modificate e prese corrette riducono il rischio di scossa elettrica.
- b) **Evitare il contatto con superfici a terra o massa, come condutture, radiatori, piani cottura e frigoriferi.** Sussiste un rischio maggiore di scossa elettrica se il proprio corpo è a terra o massa.
- c) **Non esporre gli elettroutensili alla pioggia o umidità.** Infiltrazioni di acqua nell'elettroutensile possono accrescere il rischio di scossa elettrica.
- d) **Non usare scorrettamente il cavo. Non usare mai il cavo per trasportare, tirare o staccare dalla corrente l'elettroutensile. Tenere il cavo lontano da fonti di calore, olio, spigoli vivi o parti in movimento.** Cavi danneggiati o impigliati possono accrescere il rischio di scossa elettrica.
- e) **Quando si adopera un elettroutensile all'esterno, utilizzare un cavo di prolunga idoneo per l'uso all'esterno.** Usare un cavo idoneo per l'uso esterno riduce il rischio di scossa elettrica.
- f) **Se non è possibile evitare di usare un elettroutensile in una zona umida, usare un'alimentazione protetta con dispositivo a corrente residua (RCD).** Usare un RCD riduce il rischio di scossa elettrica.

**3. SICUREZZA PERSONALE**

- a) **Stare vigili, osservare ciò che si sta facendo e usare il buon senso quando si adopera l'elettroutensile. Non usare un elettroutensile se si è stanchi o sotto l'influsso di sostanze stupefacenti, alcol o medicinali.** Un attimo di disattenzione mentre si adoperano elettroutensili può provocare lesioni personali gravi.
- b) **Usare dispositivi di protezione individuali. Indossare sempre una protezione oculare.** Usare dispositivi di protezione, come una mascherina antipolvere, calzature di sicurezza antiscivolo, caschi rigidi o protezione acustica alle condizioni appropriate riduce il rischio di lesioni personali.
- c) **Evitare l'accensione involontaria. Assicurarsi che l'interruttore sia in posizione di spegnimento prima di attaccarlo alla corrente elettrica e/o pacco batterie, sollevare o trasportare l'utensile.** Trasportare elettroutensili con le dita sull'interruttore o strumenti a corrente con l'interruttore acceso accresce gli incidenti.
- d) **Prima di accendere l'elettroutensile rimuovere tutte le chiavi e chiavi di fissaggio.** Una chiave o una chiavetta rimaste inserite in una parte rotante di un elettroutensile può causare lesioni personali.
- e) **Non sporgersi eccessivamente. Mantenere sempre equilibrio e una base ben solidi.** In tal modo sarà più facile controllare l'elettroutensile in caso di situazioni inattese.
- f) **Indossare abiti idonei. Non indossare abiti larghi o gioielli. Tenere i capelli e gli abiti lontani dalle parti in movimento.** Abiti larghi, gioielli o capelli lunghi potrebbero rimanere impigliati nelle parti in movimento.
- g) **In caso di dispositivi in dotazione da collegare per l'aspirazione di polveri e raccolta, assicurarsi che siano collegati e usati in modo appropriato.** Usare un raccoglitore di polvere può ridurre i rischi correlati alle polveri.
- h) **Non consentire che la familiarità acquisita con l'uso frequente di utensili faccia sì che si diventi eccessivamente sicuri di sé e si ignorino i principi di sicurezza.** Un'azione inavvertita può causare lesioni gravi in una frazione di secondo.

4. **USO E MANUTENZIONE DELL'ELETTROUTENSILE**
- a) **Non forzare l'elettROUTENSILE. Usare l'elettROUTENSILE corretto per la propria applicazione.** Usando l'elettROUTENSILE corretto, le operazioni risulteranno migliori e più sicure al ritmo per il quale è stato sviluppato.
  - b) **Non usare l'elettROUTENSILE se l'interruttore non si accende e spegne.** Un elettROUTENSILE che non può essere controllato con l'interruttore è pericoloso e va riparato.
  - c) **Prima di praticare regolazioni, cambiare accessori o conservare l'elettROUTENSILE, staccare la spina dalla presa di corrente e/o rimuovere il pacco batterie, se rimovibile, dall'elettROUTENSILE.** Tali misure preventive riducono il rischio di accensione involontaria dell'elettROUTENSILE.
  - d) **Conservare elettROUTENSILI in pausa fuori dalla portata dei bambini e non consentire a persone che non conoscono l'elettROUTENSILE o le presenti istruzioni di adoperare l'elettROUTENSILE.** Gli elettROUTENSILI sono pericolosi se nelle mani di utenti non esperti.
  - e) **Praticare manutenzione sugli elettROUTENSILI e gli accessori. Verificare che non vi siano disallineamenti o inceppamento di parti mobili, rotture di parti o altre condizioni che possano compromettere il funzionamento dell'elettROUTENSILE. Se danneggiato, far riparare l'elettROUTENSILE prima di usarlo.** Molti incidenti sono causati da elettROUTENSILI non sottoposti a regolare manutenzione.
  - f) **Mantenere gli utensili di taglio affilati e puliti.** Gli strumenti di taglio correttamente curati con spigoli affilati sono messo soggetti all'inceppamento e più facili da controllare.
  - g) **Usare l'elettROUTENSILE, gli accessori e i porta punte ecc. nel rispetto delle presenti istruzioni, considerano le condizioni operative e le attività da eseguire.** L'uso di questo elettROUTENSILE per operazioni diverse da quelle previste può provocare situazioni pericolose.
  - h) **Mantenere i manici e le superfici di presa pulite, asciutte e prive di olio e**

**grasso.** Manici e superfici di presa scivolose non consentono una gestione e un controllo sicuri dell'utensile in condizioni inattese.

## 5. ASSISTENZA

- a) **Far eseguire la manutenzione sul proprio elettROUTENSILE da parte di personale di riparazione qualificato e usando solo pezzi di ricambio identici.** Ciò garantirà il mantenimento della sicurezza dell'elettROUTENSILE.

## Avvertenze di sicurezza per le motoseghe

- a) **Tenere tutte le parti del corpo lontane dalla catena della sega in funzione. Assicurarsi prima dell'avvio della sega di non toccare la catena della sega.** Durante i lavori con la motosega un attimo di disattenzione può causare situazioni in cui rimangono incastrati l'abbigliamento o parti del corpo nella catena della sega.
- b) **Tenere la sega a catena sempre con la mano destra sull'impugnatura posteriore e la sinistra sull'impugnatura anteriore.** Reggere la motosega in posizione inversa aumenta il rischio di lesioni e non permette l'utilizzo.
- c) **Tenere la motosega solo dalle superfici isolate delle impugnature, in modo che la motosega non possa incontrare cavi di corrente.** A seguito del contatto della catena della sega con un cavo elettrico anche i componenti metallici dell'apparecchio possono trovarsi sotto tensione e provocare una scossa elettrica.
- d) **Indossare la protezione oculare. Altri dispositivi di protezione per udito, testa, mani, gambe e piedi sono consigliati.** L'abbigliamento di protezione adatto riduce il pericolo di lesioni dovuto a trucioli scagliati e il contatto accidentale con la catena della sega.
- e) **Non lavorare con la motosega su un albero, una scala, sporgendosi da un tetto o su una superficie instabile.** In caso di utilizzo in tali condizioni, sussiste pericolo di lesioni.
- f) **Verificare sempre il posizionamento saldo e utilizzare la sega a catena solo se si staziona su una superficie salda, sicura e piana.** Superfici scivolose o instabili possono causare la perdita

d'equilibrio o del controllo della motosega.

- g) **Quando si taglia un ramo sotto tensione, tenere conto che questo possa ritorcersi.** Se la tensione nelle fibre legnose si sprigiona, il ramo teso può colpire l'utilizzatore e/o causare la perdita di controllo della motosega.
- h) **Prestare particolare attenzione durante il taglio di sottobosco e alberi giovani.** Il materiale sottile può impigliarsi nella catena della sega e colpire l'utilizzatore o sbilanciarlo.
- i) **Spegnere la motosega dall'impugnatura anteriore, tenendo la catena distante dal corpo. Durante il trasporto o la conservazione della motosega sollevare sempre il coperchio protettivo.** Un'attenta manipolazione della motosega riduce la probabilità di un contatto accidentale con la catena in funzione.
- j) **Seguire le istruzioni di lubrificazione, tensione della catena e sostituzione della guida e della catena.** Una catena tensionata o lubrificata in maniera inadeguata può rompersi o incrementare il rischio di contraccolpo.
- k) **Tagliare solo legno. Non utilizzare la motosega per lavori per cui non è destinata. Esempio: Non utilizzare la motosega per tagliare metallo, plastica, muratura o materiali edili diversi dal legno.** L'uso della motosega per lavori non conformi può causare situazioni pericolose.
- l) **Non provare a tagliare un albero prima di aver compreso chiaramente i rischi e come evitarli.** L'utente o altre persone possono essere gravemente ferite dalla caduta di un albero.

### Ulteriori avvertenze di sicurezza

- **⚠ AVVERTIMENTO!** Durante il suo utilizzo, il presente elettrotensile produce un campo elettromagnetico. In presenza di determinate condizioni, questo campo può danneggiare i dispositivi medici attivi e passivi. Per ridurre il rischio di lesioni gravi o mortali, raccomandiamo alle persone che portano dispositivi medici di consultare il proprio medico e il costruttore dello stesso prima dell'utilizzo della macchina.

- Collocare il cavo di collegamento in modo tale che durante l'operazione di segatura non rimanga impigliato in rami o simili.
- Utilizzare un interruttore differenziale (Residual Current Device) con una corrente di attivazione di massimo 30 mA.
- Utilizzare solo cavi omologati della serie H07RN-F di lunghezza al massimo pari a 75 m e previsti per l'uso all'aperto. La sezione del cavo di rete deve essere di almeno 2,5 mm<sup>2</sup>. Srotolare sempre completamente il tamburo avvolgicavo prima dell'uso. Verificare che il cavo di rete non presenti eventuali danni.
- Seguire con attenzione le istruzioni di manutenzione, controllo e servizio riportate nel presente manuale di istruzioni. Componenti e dispositivi di protezione danneggiati devono essere riparati o sostituiti correttamente dal nostro centro di assistenza, salvo diversamente indicato nelle presenti istruzioni per l'uso.
- Non usare mai la motosega senza lubrificazione. A tal scopo utilizzare solo lubrificanti raccomandati.
- Qualora si sia principianti, si raccomanda di esercitarsi per il taglio di tondelli su un cavalletto o una base.
- Se il cavo di allacciamento dell'utensile elettrico è danneggiato, questo deve essere sostituito con un cavo di allacciamento appositamente realizzato, disponibile presso l'assistenza clienti.
- Quando è necessaria la sostituzione della conduttura di collegamento, deve essere eseguita da un produttore o da un rappresentante dello stesso (ad es. officina specializzata, centro assistenza ecc.).

### Cause e prevenzione del contraccolpo sull'operatore

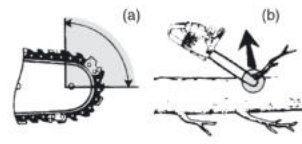

- Si può verificare contraccolpo se il naso o la punta della barra di guida tocca un oggetto oppure se il legno si incaglia e la catena della sega si incastra nel taglio (Fig. b).

- In alcuni casi il contatto con la punta potrebbe causare reazioni avverse improvvise, e far scattare la barra guida in alto e verso l'operatore (Fig. a).
- Premere la catena della sega verso la punta della barra guida potrebbe farla scattare rapidamente indietro verso l'operatore.
- Una di queste reazioni potrebbe causare la perdita di controllo sulla sega con conseguenti lesioni personali gravi. Non fare affidamento solo sui dispositivi di sicurezza integrati nella sega. In qualità di operatore di una motosega, è necessario intraprendere alcune misure per far sì che le proprie operazioni siano libere dal rischio di incidenti e infortuni.

Il contraccolpo è il risultato di un uso improprio della motosega e/o di procedure o condizioni operative non corrette e può essere evitato adottando precauzioni adeguate come spiegato di seguito:

- **Mantenere saldamente la presa, con il pollice e le dita poggiati attorno alle impugnature della motosega, con entrambe le mani sull'utensile e posizionando il corpo e le braccia in modo da poter sostenere i contraccolpi.** Se si prendono precauzioni adeguate, l'operatore può controllare le reazioni da contraccolpi. Non mollare la presa sulla motosega.
- **Non sporgersi eccessivamente e non praticare tagli ad altezza superiore delle proprie spalle.** In tal modo sarà più facile prevenire contatti accidentali della punta e controllare la motosega in caso di situazioni inattese.
- **Utilizzare solo barre di guida di ricambio e catene della sega specificate dal produttore.** Barre di guida di ricambio e catene della sega errate potrebbero causare rotture della catena e/o contraccolpi.
- **Rispettare le istruzioni del produttore quanto ad affilatura e manutenzione della catena della sega.** Abbassare l'altezza del limitatore di profondità può causare l'aumento di contraccolpo.

## Rischi residui

Anche utilizzando l'apparecchio in modo conforme, rimangono dei rischi residui. I se-

guenti pericoli possono verificarsi in funzione del modello e del tipo di apparecchio:

- Danni all'udito, in caso di mancato utilizzo di un'apposita protezione acustica.
- Danni alla salute derivanti dalle vibrazioni della mano e del braccio, qualora l'apparecchio venga utilizzato per un periodo di tempo prolungato o il suo uso e la sua manutenzione non siano effettuati in modo conforme.
- Lesioni da taglio

**⚠ AVVERTIMENTO!** Pericolo di campo elettromagnetico generato durante il funzionamento dell'apparecchio. In presenza di determinate condizioni, questo campo può danneggiare i dispositivi medici attivi e passivi. Per ridurre il rischio di lesioni gravi o mortali, raccomandiamo alle persone che portano dispositivi medici di consultare il proprio medico e il costruttore dello stesso prima dell'utilizzo dell'apparecchio.

## Preparazione

**⚠ AVVERTIMENTO!** Pericolo di lesioni a causa di un avviamento accidentale dell'apparecchio. Inserire la spina di alimentazione nella presa solo quando l'apparecchio è completamente pronto per l'uso.

## Dispositivi di sicurezza

Per proteggere l'utente e l'utensile, sono presenti i seguenti dispositivi di sicurezza:

### Impugnatura posteriore (1) con protezione della mano posteriore (11)

- Protegge la mano da ramoscelli, rami e sbalzi della catena della sega.

### Leva del ferma catena/protezione delle mani anteriori (2)

- La catena della sega non si muove se il ferma catena è inserito.
- In caso di contraccolpo ferma immediatamente la catena della sega.
- La leva può essere azionata anche a mano.
- Protegge la mano sinistra dell'operatore qualora scivoli dall'impugnatura anteriore.

### Catena della sega (4) con poco contraccolpo

- Aiuta a ridurre i contraccolpi mediante dispositivi di sicurezza appositamente sviluppati.

### Paracatena (6)

- Diminuisce il pericolo di lesioni qualora la catena della sega salti o si spezzi.

### Blocco accensione (16)

- Per mettere in funzione l'apparecchio deve essere rimosso il blocco di accensione.

### Interruttore di accensione/spengimento (17) con stop immediato catena

- Al rilascio dell'interruttore di accensione/spengimento l'apparecchio si spegne immediatamente.

### Nottolino salva-catena (21)

- Rinforza la stabilità quando si svolgono tagli verticali.
- Facilita il taglio con la sega.

## Funzionamento

### Prima del funzionamento

**▲ AVVERTIMENTO!** Pericolo di lesioni! Per lavorare con la catena a sega indossare sempre guanti protettivi e utilizzare esclusivamente ricambi originali. Prima di intraprendere qualsiasi intervento sulla motosega a catena estrarre la spina di alimentazione. Eseguire i seguenti passi prima di mettere in funzionamento la motosega:

- se necessario, *Montare catena della sega e lama*, p. 127
- *Tensionare la catena della sega*, p. 128
- *Rabboccare l'olio della catena*, p. 122
- *Verificare il ferma catena*, p. 122
- Verificare l'automatismo dell'olio

### Verificare il ferma catena

#### Avvertenze

- La catena della sega non si muove se il ferma catena è inserito.
- **▲ PERICOLO!** Pericolo di lesioni per catena ancora in movimento. Se il ferma catena non funziona correttamente, non utilizzare la motosega. Rivolgersi al centro di assistenza.

#### Procedura

1. Posizionare l'apparecchio su una superficie piana.

2. Collegare l'apparecchio all'alimentazione.
3. Rimuovere il ferma catena facendo scorrere la leva del ferma catena (2) verso il manico anteriore (15).
4. Reggere il dispositivo saldamente con entrambe le mani: con la destra l'impugnatura posteriore (1) e con la sinistra quella anteriore (15). Le dita e il pollice devono stringere saldamente le impugnature.
5. Accendere l'apparecchio.
6. A motore acceso, azionare la leva del ferma catena con la mano sinistra (2). A tal scopo scostare la leva del ferma catena (2) dall'impugnatura anteriore (15). La catena della sega si dovrebbe fermare bruscamente.
7. Se il ferma catena funziona correttamente, rilasciare l'interruttore di accensione/spengimento (17) e togliere il ferma catena.

### Verificare la lubrificazione della catena

**NOTA!** Azionare la motosega con poco olio riduce la potenza di taglio e la durata della catena, poiché la catena si smussa più rapidamente. L'insufficienza di olio è riconoscibile dalla produzione di fumo o dalla coloritura della lama. Assicurarsi che sulla catena ci sia sempre olio.

#### Avvertenze

- Prima di utilizzare l'apparecchio, verificare il livello dell'olio.
- È sempre possibile verificare la lubrificazione della catena durante il funzionamento.

#### Procedura

1. Mentre la catena è in movimento: Reggere la motosega su uno sfondo chiaro. Osservare la traccia di olio. La motosega non deve toccare terra!
  - **Traccia di olio evidente:** La motosega funziona correttamente
  - **Traccia di olio debole:** Regolare il flusso di olio
  - **Nessuna traccia di olio:** Pulire lo scarico dell'olio

### Rabboccare l'olio della catena

**▲ AVVERTIMENTO!** Pericolo di incendio! Spegnerne sempre l'apparecchio e lasciare raffreddare il motore prima di rabboccare l'olio.

**NOTA!** Azionare la motosega con poco olio riduce la potenza di taglio e la durata della catena, poiché la catena si smussa più rapidamente. L'insufficienza di olio è riconoscibile dalla produzione di fumo o dalla coloritura della lama. Assicurarsi che sulla catena ci sia sempre olio.

Non appena la catena si avvia, l'olio scorre alla lama (3).

- Controllare regolarmente il livello di olio e rabboccare subito l'olio della catena se il livello dell'olio è basso. Capacità serbatoio: 130 cm<sup>3</sup>
- Utilizzare l'olio biologico che contiene additivi per ridurre l'attrito e l'usura. In alternativa, utilizzare un olio lubrificante per catene con una bassa percentuale di additivi adesivi.
- Svuotare con cautela il serbatoio dell'olio in caso di inutilizzo prolungato (6-8 settimane).

### Procedura

1. Posare l'apparecchio su di un lato in modo che il tappo serbatoio dell'olio (14) sia rivolto verso l'alto.
2. Svitare il tappo del serbatoio (14).
3. Versare l'olio per catena bio nel serbatoio.
4. Rimuovere l'eventuale olio in eccesso con un panno.
5. Avvitare il tappo del serbatoio (14).

## Accensione e spegnimento

### Requisiti

- Lama (3), catena della sega (4) e schermatura rocchetto catena (9) sono montate correttamente.
- Sufficiente olio per catena nel serbatoio. All'occorrenza rabboccare l'olio per catena (*Rabboccare l'olio della catena*, p. 122).
- La tensione dell'alimentazione corrisponde a quella indicata nella targhetta di modello dell'apparecchio.

### Procedura (Fig. C)

1. Creare un passante al termine della prolunga e appenderlo alla sicurezza anti-strappo sul cavo di alimentazione (12) sull'impugnatura posteriore (1).
2. Collegare l'apparecchio all'alimentazione.

3. Rimuovere il ferma catena facendo scorrere la leva del ferma catena stesso (2) verso l'impugnatura anteriore (15).
4. Reggere la motosega saldamente con entrambe le mani: con la destra l'impugnatura posteriore (1), con la sinistra quella anteriore (15). Le dita e il pollice devono stringere saldamente le impugnature.
5. Prima di avviare la sega, assicurarsi che la motosega non tocchi alcun oggetto.
6. Per l'accensione azionare con il pollice destro il blocco accensione (16) e premere poi l'interruttore di accensione/spegnimento (17). La motosega funziona alla massima velocità. Rilasciare poi il blocco accensione (16).
7. Per spegnere la motosega, rilasciare l'interruttore di accensione/spegnimento (17). Non è possibile un funzionamento continuo.

## Tecniche di taglio con la sega

**▲ AVVERTIMENTO!** Pericolo di lesioni! Se la catena della sega è inceppata, non tentare di estrarre la motosega con la forza. Fermare il motore e utilizzare una leva o un cuneo per liberare la motosega.

- Durante i lavori di taglio in pendenza restare sempre al di sopra del tronco dell'albero.
- Rimuovere dall'albero sporcizia, pietrisco, corteccia separata dal tronco, chiodi, graffe e filo metallico.
- La catena non deve toccare il terreno o altri oggetti durante il taglio.
- Si ha un controllo migliore se si taglia con il lato inferiore della lama (con la catena che tira) e non con il lato superiore della catena (con la catena che scorre).
- Verificare che la catena non si blocchi nel taglio. Il tronco non deve rompersi o scheggiarsi.
- Osservare le misure cautelative per i contraccolpi (*Cause e prevenzione del contraccolpo sull'operatore*, p. 120)
- Verso la fine dell'operazione ridurre la pressione esercitata continuando a stringere saldamente le impugnature della motosega, al fine di mantenere il controllo totale durante il "taglio da parte a parte".
- La motosega può scivolare inavvertitamente durante il taglio. In particolare ciò

può accadere se la guida non riesce a trovare appiglio su superfici tondeggianti, lisce o dure, oppure se si praticano tagli con punta della barra guida. Reggere saldamente la sega sempre con entrambe le mani, assumere una posizione sicura ed evitare di praticare tagli solo con la punta della barra guida.

- Una volta ultimato il taglio attendere che la motosega si sia fermato prima di rimuoverla.
- Spegnere sempre il motore della motosega prima di passare a un altro albero.

### Tagliare alberi

**⚠ AVVERTIMENTO!** Serve molta esperienza per tagliare gli alberi. Tagliare alberi, solo se si ha dimestichezza nell'uso sicuro della motosega. Non usare mai la motosega, se ci sente insicuri.

**⚠ ATTENZIONE!** Non abbattere alberi in caso soffi vento forte o variabile, se sussiste pericolo di danneggiare una proprietà o qualora l'albero potrebbe cadere su fili. Prima di procedere assicurarsi che non sia messa a repentaglio l'incolumità di altre persone e che non sussista il rischio di colpire le linee elettriche o di arrecare danni materiali di altra natura. Qualora un albero dovesse entrare in contatto con una linea elettrica, sarà necessario notificarlo immediatamente all'azienda fornitrice.

**⚠ ATTENZIONE!** Per motivi di sicurezza sconsigliamo agli utenti inesperti di abbattere un tronco d'albero con una lunghezza della lama inferiore al diametro del tronco stesso.

- Verificare che altre persone o animali non sostino in prossimità della zona di lavoro. La distanza di sicurezza fra l'albero da tagliare e la postazione di lavoro più vicina deve essere pari a 2 ½ della lunghezza dell'albero.
- Controllo della direzione di caduta. L'utilizzatore deve potersi muovere in sicurezza nelle vicinanze dell'albero caduto per poter piallare e diramare leggermente l'albero. Evitare che l'albero in caduta si impigli in un altro albero.
- Prestare attenzione alla direzione naturale di caduta che dipende dall'inclinazione e dal grado di curvatura dell'albero, dalla direzione del vento, dalla posizione dei rami più grossi e dal numero di rami.

- Per lavorare in corrispondenza di pendenze, l'utilizzatore della motosega deve posizionarsi nella zona al di sopra dell'albero da abbattere. Dopo l'abbattimento questo probabilmente scivolerà o rotolerà in discesa.
- Alberi piccoli, di diametro fra i 15 e i 18 cm, solitamente possono essere segati con un solo taglio.
- In caso di alberi di diametro superiore, praticare intagli e un taglio di caduta (Fig. L).
- Qualora la potatura e l'abbattimento dovessero essere eseguiti contemporaneamente da due o più persone, fra gli incaricati dell'abbattimento e della potatura dovrà essere mantenuta una distanza pari ad almeno due volte l'altezza dell'albero da abbattere.

Subito dopo aver terminato di tagliare, sollevare le cuffie di protezione per poter sentire suoni e segnali di avvertimento.

### Procedura

#### 1. Diramare (Fig. J)

Rimuovere i rami agganciati verso il basso, iniziando con il taglio al di sopra del ramo. Non diramare mai ad un'altezza superiore a quella delle spalle.

#### 2. Zona di fuga (Fig. I)

Rimuovere il sottobosco attorno all'albero, per garantire una via di fuga più semplice. La zona di fuga (1) dovrebbe essere spostata di circa 45° rispetto alla direzione di caduta (2) prevista.

#### 3. Intagliare una cappa direzionale (A) (Fig. L)

Inserire una tacca direzionale nella direzione in cui deve cadere l'albero. Iniziare dal taglio inferiore, orizzontale. La profondità del taglio deve essere pari a circa 1/3 del diametro del tronco. Quindi effettuare un taglio obliquo con un angolo di taglio di circa 45°, da sopra, che arrivi esattamente sul taglio inferiore. In questo modo si evita che la catena o la barra di guida rimangano incastrate durante l'apposizione della seconda tacca di direzione.

**⚠ AVVERTIMENTO!** Non posizionarsi mai davanti a un albero intagliato.

#### 4. Taglio di caduta (B) (Fig. L)

Effettuare il taglio di caduta dall'altro lato del tronco. Restare a sinistra del tronco dell'albero e tagliare con una catena

che tira (con il lato inferiore della lama). Il taglio di caduta deve procedere orizzontalmente almeno 5 cm sopra all'intaglio orizzontale. Dovrebbe essere abbastanza profondo affinché la distanza dalla linea di intaglio sia uguale almeno a 1/10 del diametro del tronco. La parte del tronco non segata da parte a parte è definita cerniera. La cerniera impedisce che l'albero ruoti e cada nella direzione errata. Non tagliare questa cerniera.

Approssimando il taglio di abbattimento alla cerniera, l'albero dovrebbe iniziare a cadere. Quando pare che l'albero non cada nella direzione desiderata o si inclina all'indietro, bloccando la sega a catena, interrompere il taglio di abbattimento. Utilizzare cunei di legno, plastica o alluminio per aprire il taglio e orientare l'albero verso la linea di caduta desiderata.

5. Spingere un cuneo di caduta nel taglio di caduta, non appena la profondità di taglio lo consente, per impedire che si blocchi la lama (Fig. M).
6. Se il diametro del tronco è superiore alla lunghezza della lama, fare due tagli (Fig. N).
7. Una volta praticato il taglio di caduta, l'albero cade da sé, oppure con l'ausilio di un cuneo di caduta.

**⚠ AVVERTIMENTO!** Non appena l'albero inizia a cadere, estrarre la motosega dal taglio, stoppare il motore, posare la motosega e allontanarsi dalla postazione di lavoro con la via di fuga. Prestare attenzione alle aste in caduta e non inciampare.

### Diramare

Con diramare si intende rimuovere rami e ramoscelli da un albero già abbattuto.

**⚠ ATTENZIONE!** Pericolo di lesioni! Non tagliare mai rami rimanendo in piedi sul tronco. Tenere sotto controllo l'area del contraccolpo, se i rami sono in tensione.

### (Fig. J)

- Rimuovere rami di supporto solo dopo la depezzatura.
- I rami sotto tensione devono essere tagliati dal basso verso l'alto, per impedire che l'apparecchio si blocchi.

- In caso di taglio di rami spessi, utilizzare la medesima tecnica come nel caso di *Depezzare*, p. 125.
- Lavorare sulla sinistra del tronco e il più vicino possibile all'apparecchio. Se possibile, poggiare il peso dell'apparecchio sul tronco.
- Cambiare la posizione per segare i rami al lato del tronco.
- Le diramazioni vanno accorciate singolarmente. Non iniziare la sramatura dai rami più grandi rivolti verso il basso, che sorreggono l'albero.
- Recidere con un solo taglio i rami minori.

### Depezzare

Con depezzare si intende segare rami caduti in piccole sezioni.

- Assumere una posizione stabile e distribuire in modo uniforme il peso del proprio corpo sui due piedi.
- Se possibile, sostenere il tronco. Il tronco dovrebbe poggiare su rami, travi o cunei, posizionati a sostegno dello stesso.
- Verificare che la catena della sega non entri in contatto con il terreno.
- In caso di terreno pendente posizionarsi al di sopra del tronco dell'albero.

### Tecniche per depezzare

#### Tronco sul pavimento (Fig. E)

Segare il tronco completamente da parte a parte iniziando dall'alto, e al termine del taglio controllare di non essere a contatto col pavimento. Se è possibile ruotare il tronco, segarlo da parte a parte per 2/3. Quindi ruotare il tronco e completare il taglio da parte a parte.

#### Il tronco è sorretto da un'estremità (Fig. F)

Per prima cosa segare da parte a parte 1/3 del diametro del tronco (con il lato superiore della lama), per evitare schegge. In seguito, tagliare dall'alto verso il basso (con la parte inferiore della lama) verso il primo taglio, per evitare un incaglio.

#### Il tronco è sorretto a entrambe le estremità (Fig. G)

Per prima cosa segare da parte a parte 1/3 del diametro del tronco dall'alto verso il basso (con il lato inferiore della lama), per evitare schegge. Quindi segare da parte a parte (con il lato superiore della lama) fino a raggiungere il primo taglio.

## Segare su un tondello (Fig. H)

Reggere la motosega con entrambe le mani e durante il taglio condurre la macchina davanti al corpo. Se il tronco va segato da parte a parte, condurre la macchina a destra del proprio corpo (1). Tenere il braccio sinistro il più dritto possibile (2). Prestare attenzione al tronco in caduta. Posizionarsi in modo che il tronco caduto non causi alcun pericolo. Prestare attenzione ai propri piedi. Il tronco tagliato in caduta potrebbe causare lesioni. Tenere l'equilibrio (3).

## Pulizia, manutenzione e conservazione

**⚠ AVVERTIMENTO!** Scossa elettrica! Pericolo di lesioni a causa di un avviamento accidentale dell'apparecchio. Proteggersi durante i lavori di manutenzione e pulizia. Spegnere l'apparecchio ed estrarre la spina di alimentazione dalla presa.

Per i lavori di riparazione e manutenzione non descritti nelle presenti istruzioni chiedere l'intervento del nostro Centro Assistenza. Usare solo componenti originali.

**⚠ ATTENZIONE!** Dopo l'uso la motosega si rilubrifica e potrebbe fuoriuscire dell'olio, se viene conservato ribaltato o su un lato. Si tratta di un processo normale, dovuto alla necessaria apertura di ventilazione sul bordo superiore del serbatoio e non è un motivo di contestazione. Poiché ogni motosega viene controllata durante la produzione e testata con olio, nonostante lo svuotamento nel serbatoio potrebbero restare residui che durante il trasporto sporcano leggermente d'olio l'alloggiamento. Pulire l'alloggiamento con un panno.

### Pulizia

**⚠ AVVERTIMENTO!** Scossa elettrica! Non spruzzare mai acqua sull'apparecchio.

**⚠ ATTENZIONE!** Lesioni da taglio! Indossare guanti antitaglio quando si maneggiano la catena della sega o la lama.

**NOTA!** Pericolo di danneggiamento. Le sostanze chimiche possono aggredire i componenti in materiale sintetico dell'apparecchio. Non utilizzare detergenti o solventi.

Pulire a fondo la macchina. In tal modo si prolunga la vita utile della macchina e si evitano incidenti.

### Pulizia dopo ogni utilizzo

- Tenere le impugnature pulite da olio o grassi. All'occorrenza pulire le impugnature con uno straccio umido imbevuto di acqua saponata.
- Pulire la catena della sega. Per la pulizia della catena della sega non utilizzare liquidi. Dopo la pulizia, oliare leggermente la catena della sega con olio per catene.
- Durante la pulizia rimuovere la schermatura rocchetto catena (9) per pulire anche la zona sottostante.
- Pulire la lama (3).
- Pulire la feritoia di ventilazione e le superfici del dispositivo con un pennello o un panno asciutto.
- Pulire lo scarico dell'olio (26) per garantire una corretta oliatura automatica della catena durante il funzionamento. Per pulire lo scarico dell'olio e rimuovere eventuali residui utilizzare un pennello o uno straccio.

## Manutenzione

### Intervalli di manutenzione

Eeguire periodicamente gli interventi di manutenzione indicati nella seguente tabella. Sottoponendo l'apparecchio a regolari interventi di manutenzione si consegue una maggiore vita utile, ottenendo al contempo un taglio ottimale ed evitando incidenti.

Componente macchinario	Intervento	Prima di ogni utilizzo	Dopo 10 ore di servizio	Dopo ogni utilizzo
Componenti del ferma catena	Controllare a vista, se necessario sostituire	✓		
Rocchetto catena (28)	Controllare a vista, se necessario sostituire	✓		
Catena della sega (4)	Verificare, oliare, riaffilare o sostituire la catena della sega all'occorrenza	✓		
Catena della sega (4)	Pulire e oliare la catena della sega			✓
Lama (3)	<i>Manutenzione della lama, p. 129</i>	✓		✓
Lama (3)	<i>Rotazione della lama, p. 129</i>		✓	
Automatismo dell'olio	Controllare, se necessario pulire il passaggio dell'olio	✓		

### Smontare la lama e la catena della sega

**⚠ ATTENZIONE!** Lesioni da taglio! Indossare guanti antitaglio quando si maneggiano la catena della sega o la lama.

#### Procedura (Fig. B)

1. Estrarre la spina di alimentazione.
2. Posizionare l'apparecchio su una superficie piana.
3. Disattivare il ferma catena: Tirare la leva del ferma catena (2) all'indietro verso l'impugnatura anteriore (15).  
Rimontare la schermatura rocchetto catena (9) solo quando il nastro del ferma catena è allentato.
4. Allentare la tensione della catena: Ruotare la vite di serraggio catena (8) ↻.
5. Rimuovere la schermatura rocchetto catena (9): ruotare il dado a galletto (7) ↻.
6. Rimuovere la lama(3) verso il rocchetto della catena (28).  
Ora è possibile rimuovere la catena (4) e la lama(3).
7. Pulire la scanalatura della lama. La catena (4) può uscire dalla barra per resti di sporcizia.
8. Verificare se il rocchetto (28) presenti usura o danni. In caso di usura o danni: Rivolgersi al centro di assistenza.

#### Sostituire catena e lama

Prima di sostituire la catena si deve pulire l'arpione (rampone) della barra di guida, visto che la catena può uscire dalla barra per resti di sporcizia. Inoltre la deposizione può

assorbire l'olio dalla catena. La conseguenza sarebbe la riduzione di lubrificazione, poiché l'olio non riesce ad arrivare alla parte inferiore dall'arpione (rampone).

#### Requisiti

- *Smontare la lama e la catena della sega, p. 127*

#### Procedura (Fig. B)

1. Sostituire la lama (3)/ la catena della sega (4).
2. Montare lama (3) e catena (4) come descritto nella sezione *Montare catena della sega e lama, p. 127*.

#### Montare catena della sega e lama

**⚠ ATTENZIONE!** Pericolo di lesioni a causa di un avviamento accidentale dell'apparecchio. Spegner l'apparecchio ed estrarre la spina di alimentazione dalla presa. Assicurarsi che tutte le parti mobili siano completamente ferme

**⚠ ATTENZIONE!** Lesioni da taglio! Indossare guanti antitaglio quando si maneggiano la catena della sega o la lama.

#### Procedura (Fig. B)

1. Posizionare l'apparecchio su una superficie piana.
2. Rimuovere la schermatura rocchetto catena (9): ruotare il dado a galletto (7) ↻.
3. Sistemare la catena (4) a formare un anello, in modo che i bordi di taglio siano orientati in senso orario. Per l'orientamento della catena (4) fare riferi-

mento al simbolo sotto al rocchetto della catena (28).



Senso di rotazione della catena

4. Posizionare la lama (3) sul perno della lama (27) e spingerlo verso il rocchetto della catena (28).
5. Infilare la catena della sega (4) sul rocchetto della catena (28).
6. Introdurre la catena della sega (4) sul lato superiore della lama (3) nell'apposita scanalatura. Iniziare partendo dal rocchetto (28). È normale che la catena della sega (4) si fletta.
7. Tirare la lama (3) in avanti, per mettere in tensione la catena della sega (4).
8. Applicare la schermatura rocchetto catena (9). Inserire dapprima il muso (29) sulla schermatura rocchetto catena (9) nell'apposito incavo che si trova sull'apparecchio.  
Assicurarsi che la spina elastica della catena (30) si innesti nella sua sede (31).
9. Stringere il dado a galletto (7) esercitando una forza moderata ☺.
10. Tensionare la catena della sega: Ruotare la vite di serraggio catena (8) ☺.
11. Stringere il dado a galletto (7) ☺.

### Tensionare la catena della sega

**NOTA!** Non ritensionare o sostituire la catena quando è calda, poiché questa si contrarrà nuovamente una volta fredda. In caso contrario si possono verificare danni alla barra di guida o al motore, poiché la catena risulta troppo stretta sulla barra di guida.

Il regolare tensionamento della catena garantisce la sicurezza dell'utente e riduce o evita usura e danni alla catena. Raccomandiamo all'utente di controllare il tensionamento della catena prima dell'inizio dei lavori e ogni 10 minuti circa, correggendolo se necessario. Durante l'utilizzo la catena si scalda e si dilata leggermente. Questo "dilatamento" è da considerare in particolare per le catene nuove.

Il tensionamento e la lubrificazione della catena influiscono considerevolmente sulla vita tecnica della catena. In caso di catena nuova, regolare la tensione della catena dopo massimo 5 tagli.

La catena è tensionata correttamente quando non è allentata sulla parte inferiore della barra di guida e può essere tirata con la ma-

no indossando i guanti. Tendendo la catena con una forza di trazione di 9 N (circa 1 kg) non dovrebbe formarsi una distanza superiore a 2 mm tra la catena e la lama.

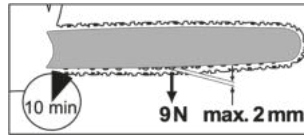

**⚠ ATTENZIONE!** Pericolo di lesioni a causa di un avviamento accidentale dell'apparecchio. Spegnerne l'apparecchio ed estrarre la spina di alimentazione dalla presa. Assicurarsi che tutte le parti mobili siano completamente ferme

### Procedura

1. Verificare che il ferma catena sia tolto, ovvero che la leva del ferma catena (2) sia stata tirata verso l'impugnatura anteriore (15).
2. Svitare il dado a galletto (7) ☺.
3. Per tensionare la catena della sega, ruotare in senso orario la vite di serraggio catena (8) ☺.  
Per allentare la tensione, ruotare la vite di serraggio catena (8) ☺.
4. Stringere di nuovo il dado a galletto (7) ☺.

In caso di catena nuova, regolare la tensione della catena dopo massimo 5 tagli.

### Affilare i denti di taglio

**⚠ ATTENZIONE!** Pericolo di lesioni! L'utilizzo di una catena non correttamente affilata aumenta il rischio di contraccolpo! Utilizzare guanti antitaglio quando si maneggiano la catena della sega o la lama.

Una catena affilata garantisce risultati di taglio ottimali. Incide senza sforzo il legno e fa cadere trucioli grandi e lunghi. Una catena è smussata se è necessario premere il dispositivo di taglio contro il legno e i trucioli sono molto piccoli. Se la catena è molto smussata non cadono trucioli bensì solo segatura.

Per affilare la catena a sega sono necessari utensili appositi per garantire che la catena venga affilata con l'angolazione e la profondità corretta. Se l'utente della motosega non dispone di esperienza, raccomandiamo di far affilare o sostituire la catena della sega da un tecnico esperto. Se si ha dimestichezza con l'affilatura della catena, rispettare le istruzioni

del proprio affilatore a catena (ad es. Parkside PSG 85 B2).

- I componenti della catena che operano la segatura sono le maglie di taglio, ciascuna composta da un dente di taglio e da un delimitatore di profondità. La differenza di altezza fra i due determina la profondità di penetrazione.
- Quando la misura del dente di taglio raggiunge circa 4 mm significa che la catena è usurata e che deve essere sostituita con una nuova.
- Quando si affilano i denti di taglio, considerare i seguenti valori (Fig. K):
  - Angolo tagliente (30°)
  - Angolo di spoglia (85°)
  - Profondità tagliente (0,65 mm)
  - Diametro lima tonda (4,0 mm)

**⚠ AVVERTIMENTO!** Pericolo di incidenti! Divergenze dai dati indicativi delle geometrie di taglio possono aumentare la tendenza al contraccolpo della macchina.

#### Utensile e accessori necessari

- Lima tonda
- Lima piatta

#### Procedura (Fig. K)

1. Spegner l'apparecchio ed estrarre la spina.
2. Assicurarsi che la catena della sega sia ben tesa per consentire un'affilatura corretta.
3. Affilare solo dall'interno verso l'esterno. Passare la lima tonda dall'interno del dente di taglio verso l'esterno. Sollevare la lima quando la si ritrae.
4. Affilare dapprima i denti su un lato. Ruotare la catena della sega e affilare i denti sull'altro lato.
5. Controllare la lunghezza delle maglie. Una volta terminata l'affilatura tutte le maglie di taglio devono presentare la stessa lunghezza e la stessa larghezza.
6. Dopo ogni tre affilature verificare la profondità di penetrazione (delimitatore di profondità) e limare l'altezza con una lima piatta. Il delimitatore di profondità deve essere di circa 0,65 mm più basso rispetto al dente di taglio.
7. Arrotondare leggermente la parte anteriore del delimitatore di profondità dopo il suo ripristino.

#### Regolare la tensione della catena

Per regolare la tensione della catena, consultare il capitolo *Tensionare la catena della sega*, p. 128.

#### Inserire la nuova catena della sega

Se la catena è nuova, dopo poco tempo si riduce la forza di bloccaggio. Pertanto, dopo i primi 5 passaggi, al più tardi dopo 10 minuti di funzionamento è necessario tendere ancora la catena (*Tensionare la catena della sega*, p. 128).

**⚠ AVVERTIMENTO!** Pericolo di lesioni!

Non fissare mai una catena della sega nuova su un rocchetto catena usurato o su una lama danneggiata o usurata. La catena della sega può saltare o spezzarsi.

#### Manutenzione della lama

**⚠ ATTENZIONE!** Lesioni da taglio! Indossare guanti antitaglio quando si maneggiano la catena della sega o la lama.

#### Utensile e accessori necessari

- Lima piatta

#### Procedura (Fig. B)

1. Spegner l'apparecchio ed estrarre la spina.
2. Rimuovere la schermatura rocchetto (9), la catena (4) e la lama (3).
3. Verificare se la lama (3) presenti usura.
4. Rimuovere le sbavature e lisciare le superfici di guida con una lima piatta.
5. Pulire lo scarico dell'olio (26) per garantire una corretta oliatura automatica della catena durante il funzionamento.
6. Montare la lama (3), la catena (4) e la schermatura rocchetto catena (9) e rimettere in tensione la motosega.

In caso di stato ottimale dello scarico dell'olio, la catena della sega spruzza automaticamente olio per pochi secondi dopo aver avviato la motosega.

#### Rotazione della lama

**⚠ ATTENZIONE!** Lesioni da taglio! Indossare guanti antitaglio quando si maneggiano la catena della sega o la lama.

La lama (3) deve essere ruotata circa ogni 10 ore di esercizio per garantire un'usura uniforme.

#### Procedura (Fig. B)

1. Spegner l'apparecchio ed estrarre la spina.

2. Rimuovere la schermatura rocchetto (9), la catena (4) e la lama3).
3. Ruotare la lama attorno al suo asse orizzontale e montare lama e catena come descritto nella sezione *Montare catena della sega e lama*, p. 127. Nel farlo prestare attenzione al senso di rotazione della catena.



Direzione di marcia della catena

4. Per l'orientamento della catena (4) fare riferimento al simbolo sotto alla schermatura rocchetto catena (9) quando la lama viene girata.

### Sostituire le spazzole di carbone

**⚠ ATTENZIONE!** Pericolo di lesioni a causa di un avviamento accidentale dell'apparecchio. Spegnerne l'apparecchio ed estrarre la spina di alimentazione dalla presa. Assicurarsi che tutte le parti mobili siano completamente ferme

#### Avvertenze

- Sostituire sempre le spazzole di carbone da ambo i lati.

#### Utensile e accessori necessari

- Cacciavite piatto

#### Procedura (Fig. D)

1. Allentare la copertura della spazzola di carbone (10) con un cacciavite piatto.
2. Rimuovere la copertura della spazzola di carbone (10).
3. Togliere la spazzola di carbone (32) dalla sede (33).
4. Inserire una nuova spazzola di carbone nell'apposita sede (33). Rispettare la posizione di montaggio.
5. Posare la copertura della spazzola di carbone (10) dall'apparecchio.
6. Fissare la copertura della spazzola di carbone (10) con un cacciavite piatto.

### Conservazione

- Pulire e mantenere l'apparecchio prima di conservarlo.
- Applicare la protezione lama (23).
- Svuotare prima il serbatoio dell'olio prima di pause di inutilizzo prolungate. Smettere l'olio esausto nel rispetto dell'ambiente (*Smaltimento/rispetto dell'ambiente*, p. 131).

Nei tubi flessibili e nell'apparecchio possono esserci ancora residui di olio che potrebbero fuoriuscire durante il periodo di conservazione. Posizionare l'apparecchio su una superficie adeguata/ in una coppa per l'olio.

- Riporre l'apparecchio in un luogo asciutto al riparo dalla polvere, fuori dalla portata dei bambini.

### Montaggio a parete

Dal foro a chiave (22) sul lato inferiore dell'apparecchio è possibile appendere l'apparecchio alla parete.

**⚠ AVVERTIMENTO!** Danni a cose o persone durante la foratura. Il contatto con linee elettriche può causare incendi e scosse elettriche. Il danneggiamento di una linea del gas può causare un'esplosione. L'infiltrazione in una linea idrica causa danni materiali. Utilizzare appositi rilevatori per individuare linee di alimentazione nascoste o rivolgersi alla società di fornitura locale.

#### Utensile e accessori necessari

- Vite (testa della vite  $\varnothing$ : 7-10 mm)
- cacciavite corretto
- all'occorrenza tassello

#### Procedura (Fig. A)

- Installare una vite con l'ausilio di tasselli nella posizione desiderata della parete.
- Lasciar sporgere la testa della vite con una distanza di circa 10 mm dalla parete.
- Assicurarsi che il dispositivo di aggancio sia corretto per il peso dell'apparecchio.
- Applicare l'apparecchio con il foro a chiave (22) sulla vite e tirare l'apparecchio verso il basso per innestarlo.

### Trasporto

- Coprire la lama e la catena con l'apposita protezione (23) se si trasporta l'apparecchio.
- Sui percorsi brevi verso il posto di lavoro: Trasportare l'apparecchio dalla maniglia anteriore (15) con il dispositivo di taglio rivolto all'indietro.
- Spegnerne sempre l'apparecchio prima di trasportarlo. Durante il trasporto (anche in veicoli) assicurarsi che l'apparecchio non si capovolga, così da evitare lesioni, danni o perdite di carburante.

- Sui percorsi più lunghi o in veicoli: Trasportare l'apparecchio nella custodia in dotazione (25).

## Ricerca degli errori

La tabella che segue aiuta a risolvere piccoli guasti:

Problema	Possibile causa	Soluzione
L'apparecchio non si accende	Ferma catena innestato	<i>Verificare il ferma catena, p. 122</i>
	Manca la tensione di rete	Ispezionare la presa, il cavo di alimentazione, la spina di collegamento, il fusibile ed eventualmente farli riparare dall'elettricista.
	Interruttore di accensione/spegnimento (17) guasto	rivolgersi al centro di assistenza.
	Spazzole di carbone usurate	
	Motore difettoso	
La catena non parte	Ferma catena blocca la catena (4)	<i>Verificare il ferma catena, p. 122</i>
Taglio impreciso	Catena (4) montata in modo scorretto	<i>Montare catena della sega e lama, p. 127</i>
	Catena (4) non affilata	<ul style="list-style-type: none"> <li>• <i>Affilare i denti di taglio, p. 128</i></li> <li>• <i>Sostituire catena e lama, p. 127</i></li> </ul>
	Tensione della catena insufficiente	<i>Tensionare la catena della sega, p. 128</i>
L'apparecchio gira con difficoltà, la catena salta	Tensione della catena insufficiente	<i>Tensionare la catena della sega, p. 128</i>
La catena si surriscalda, durante il taglio vi è produzione di fumo, coloritura della barra guida	Olio insufficiente	<ul style="list-style-type: none"> <li>• Verificare il livello dell'olio e l'automatismo dell'olio</li> <li>• <i>Rabboccare l'olio della catena, p. 122</i></li> <li>• Pulire lo scarico dell'olio</li> <li>• rivolgersi al centro di assistenza.</li> </ul>
Formazione di scintille	Spazzole al carbone usurate	<i>Sostituire le spazzole di carbone, p. 130</i>
Funzionamento irregolare		
Potenza ridotta		

## Smaltimento/rispetto dell'ambiente

Svuotare con cautela il serbatoio dell'olio. Non riversare l'olio esausto nei corsi d'acqua o nelle fognature. Smaltire l'olio esausto ai

sensi della normativa vigente conferendolo in un centro di smaltimento.

Smaltire l'apparecchio, gli accessori e l'imballaggio in modo da garantirne il corretto riciclaggio nel rispetto dell'ambiente.



Gli apparecchi elettrici non devono essere smaltiti con i rifiuti domestici.

Il simbolo del contenitore di spazzatura mobile barrato indica che questo prodotto non deve essere smaltito come rifiuto urbano non differenziato al termine della sua vita utile.

#### **Direttiva 2012/19/UE sui rifiuti di apparecchiature elettriche ed elettroniche:**

Il consumatore è tenuto per legge al corretto riciclaggio nel rispetto dell'ambiente degli apparecchi elettrici ed elettronici al termine della loro vita utile. In questo modo si garantisce che vengano riciclati nel rispetto dell'ambiente e delle risorse.

A seconda del recepimento nel diritto nazionale, le possibilità sono le seguenti:

- restituzione a un punto vendita
- conferimento a un centro di raccolta ufficiale,
- restituzione al produttore/commerciante.

Tali disposizioni non contemplano gli accessori e i dispositivi ausiliari privi di componenti elettrici a corredo dell'apparecchio da smaltire.

## **Assistenza**

### **Garanzia**

Gentile cliente,

Il prodotto gode di una garanzia di 5 anni dalla data di acquisto. In caso di difetti del prodotto, al cliente spettano diritti legali verso il venditore del prodotto. Questi diritti legali non sono limitati dalla garanzia descritta di seguito.

#### **Condizioni di garanzia**

Il termine di garanzia decorre dalla data di acquisto. Conservare lo scontrino originale in buono stato. Tale documento è necessario come prova d'acquisto. Se entro cinque anni dalla data di acquisto di questo prodotto dovessero emergere difetti di fabbricazione o del materiale, il prodotto viene a nostra discrezione ripartito o sostituito a titolo gratuito. Questa garanzia presuppone che il prodotto difettoso venga presentato entro il termine di cinque anni unitamente allo scontrino d'acquisto (scontrino) con una breve descrizione del difetto e di quando si è riscontrato. Se il difetto è coperto dalla nostra garanzia, si riceverà l'apparecchio riparato o un pro-

dotto nuovo. Il periodo di garanzia non si rinnova con la riparazione o la sostituzione del prodotto.

#### **Periodo di garanzia e diritti legali di reclamo per vizi**

Il periodo di garanzia non viene prolungato dalla prestazione della garanzia. Ciò si applica anche ai pezzi sostituiti e riparati. Danni e difetti eventualmente presenti già al momento dell'acquisto devono essere segnati subito dopo il disimballaggio. Le riparazioni effettuate dopo la scadenza del periodo di garanzia sono a pagamento.

#### **Copertura della garanzia**

Il prodotto è stato prodotto con cura sulla base di rigorose direttive di qualità ed è stato controllato scrupolosamente prima della consegna.

La garanzia viene prestata esclusivamente per difetti del materiale o di fabbricazione. La presente garanzia non si estende a parti del prodotto esposte a normale usura e che pertanto vengono considerate pezzi soggetti a usura (ad es. Catena della sega) oppure a danni a parti fragili.

La garanzia decade se il prodotto è stato danneggiato, non è stato utilizzato adeguatamente o non è stato sottoposto a manutenzione. Per un impiego adeguato del prodotto occorre attenersi strettamente a tutte le istruzioni riportate nel manuale di istruzioni. Evitare assolutamente impieghi e azioni che nelle istruzioni per l'uso vengono espressamente sconsigliati o dai quali viene messo in guardia.

Il prodotto è concepito esclusivamente per l'uso privato e non è destinato a quello commerciale. La garanzia in caso di trattamento scorretto, uso di violenza e interventi non eseguiti dalla nostra filiale di assistenza autorizzata.

#### **Procedimento in caso di intervento in garanzia**

Per assicurare un rapido disbrigo del caso, si prega di attenersi alle seguenti indicazioni:

- Per tutte le richieste tenere pronti lo scontrino e il codice articolo (ad es. IAN 495711\_2504) come prova d'acquisto.
- Il codice articolo è riportato sulla targhetta applicata sul prodotto, inciso sul prodotto, riportato sulla pagina iniziale delle Istruzioni per l'uso (in basso a sinistra)

o sull'adesivo sul retro o il fondo del prodotto.

- Se dovessero presentarsi errori di funzionamento o altri difetti, per prima cosa mettersi in contatto **telefonticamente** oppure utilizzare il **modulo di contatto** disponibile su *parkside-diy.com* alla voce **Assistenza** con il Centro di assistenza indicato di seguito.
- D'intesa con il nostro Centro di assistenza, allegando la prova d'acquisto (scontrino) e indicando in cosa consiste il difetto e quando si è presentato, si potrà spedire franco di porto il prodotto registrato come difettoso all'indirizzo del servizio di assistenza che verrà comunicato. Per evitare problemi di accettazione e spese aggiuntive, utilizzare esclusivamente l'indirizzo comunicato. Assicurarsi che la spedizione non avvenga non affrancata, come merce ingombrante, per espresso o come altra spedizione speciale. Si prega di inviare il prodotto insieme a tutti gli accessori consegnati all'acquisto e di assicurarsi che l'imballaggio per il trasporto sia sufficientemente sicuro.



Su *parkside-diy.com* è possibile consultare e scaricare questo e tanti altri manuali. Scansionando questo codice QR si apre di-

rettamente *parkside-diy.com*. Selezionare il proprio Paese e con la funzione di ricerca cercare le istruzioni per l'uso. Inserendo il codice articolo (IAN) 495711\_2504 si aprono le istruzioni per l'uso.

### Servizio di riparazione

Per le riparazioni **non coperte dalla garanzia** rivolgersi al centro di assistenza, dove potrete ottenere un preventivo.

- Accettiamo solo apparecchi imballati sufficientemente e inviati a spese del cliente.
- **Nota:** inviare l'apparecchio pulito e indicando il difetto all'indirizzo del centro di assistenza indicato.
- Non si accettano apparecchi inviati a carico del destinatario, tramite contrassegno, corriere espresso o altri invii speciali.
- Ci occuperemo di smaltire gratuitamente gli apparecchi difettosi che ci vengono spediti.

### Service-Center

**IT Assistenza Italia**  
Tel.: 800 172663  
Modulo di contatto su  
*parkside-diy.com*  
**IAN 495711\_2504**

**MT Assistenza Malta**  
Tel.: 800 65168  
Modulo di contatto su  
*parkside-diy.com*  
**IAN 495711\_2504**

### Importatore

Si tenga presente che l'indirizzo indicato di seguito non è l'indirizzo del centro di assistenza. Per prima cosa contattare il centro di assistenza summenzionato.

Grizzly Tools GmbH & Co. KG  
Stockstädter Str. 20  
63762 Großostheim  
GERMANIA  
[www.grizzlytools.de](http://www.grizzlytools.de)

## Ricambi e accessori

**Pezzi di ricambio e accessori sono reperibili qui [www.grizzlytools.shop](http://www.grizzlytools.shop).** Qualora sorgessero problemi durante l'ordinazione, si prega di contattarci tramite il nostro negozio online. Per ulteriori domande, rivolgersi al: *Service-Center*, p. 133

Pos. nr.	Designazione	No. d'ordine
21	Nottolino salva-catena	91120416
14	Coperchio del serbatoio (Olio per catena)	91120418
3	Lama	91120149
4	Catena della sega	91120150
23	Protezione lama	91120419
9	Schermatura rocchetto catena	91120420

**⚠ AVVERTIMENTO!** L'utilizzo in sicurezza della motosega è possibile solo in caso di catene e binari di guida omologati. Il ricorso ad abbinamenti non omologati può causare lesioni da serie a mortali.

• **Lama:**

- 18"AP18-62-507P (Kangxin)
- 18"180SDEA041 (Oregon)
- M1501862-1041TL (Trilink)

• **Catena della sega:**

- ALP-50-62S (Kangxin)
- 91PX062X (Oregon)
- CL15062TL (Trilink)

## Traduzione delle dichiarazioni UE di conformità originale

Prodotto: **Motosega elettrica**

Modello: **PPEKS 2500 B2**

Numero di serie: 000001-016700

L'oggetto della dichiarazione di cui sopra è conforme alla pertinente normativa di armonizzazione dell'Unione:

**2006/42/EC • 2014/30/EU • 2000/14/EC & 2005/88/EC • 2011/65/EU & (EU) 2015/863**

L'oggetto della dichiarazione di cui sopra è conforme alla direttiva 2011/65/EU del Parlamento europeo e del Consiglio dell'8 giugno 2011, sulla restrizione dell'uso di determinate sostanze pericolose nelle apparecchiature elettriche ed elettroniche.

Per garantire la conformità, sono state applicate le seguenti norme armonizzate e le norme e i regolamenti nazionali:

**EN 62841-1:2015/A11:2022 • EN 62841-4-1:2020 • EN ISO 12100:2010  
EN IEC 55014-1:2021 • EN IEC 55014-2:2021  
EN IEC 61000-3-2:2019/A2:2024 • EN 61000-3-3:2013/A2:2021  
EN IEC 63000:2018**

In conformità con la direttiva concernenti l'emissione acustica 2000/14/EC, si conferma quanto segue: Livello di potenza acustica ( $L_{WA}$ )

- misurato: 106,9 dB;
- garantito: 109 dB

Procedura di valutazione della conformità seguita secondo la 2000/14/EC, allegato VI.

Certificato di esame UE del tipo

- Numero: M6A 036607 2324 Rev.00
- Organismo notificato: TÜV SÜD Product Service GmbH • Ridlerstraße 65  
80339 München • Deutschland, NB: 0123

La presente dichiarazione di conformità è rilasciata sotto la responsabilità esclusiva del fabbricante:



Grizzly Tools GmbH & Co. KG  
Stockstädter Str. 20  
63762 Großostheim  
GERMANIA  
15.12.2025

Christian Frank  
Mandatario della documentazione

## Obsah

<b>Úvod</b> .....	<b>136</b>
Použití dle určení.....	136
Rozsah dodávky/příslušenství.....	136
Přehled.....	137
Popis funkce.....	137
Technické údaje.....	137
<b>Bezpečnostní pokyny</b> .....	<b>138</b>
Význam bezpečnostních pokynů.....	138
Piktogramy a symboly.....	138
Obecná bezpečnostní upozornění pro elektrické nářadí.....	139
Bezpečnostní pokyny pro řetězové pily.....	141
Související bezpečnostní pokyny.....	142
Příčiny a prevence zpětného rázu ze strany obsluhy.....	142
Zbytková nebezpečí.....	143
<b>Příprava</b> .....	<b>143</b>
Bezpečnostní zařízení.....	143
<b>Provoz</b> .....	<b>143</b>
Před provozem.....	143
Zapnutí a vypnutí.....	144
Techniky řezání.....	144
<b>Čištění, údržba a skladování</b> .....	<b>146</b>
Čištění.....	147
Údržba.....	147
Skladování.....	150
<b>Přeprava</b> .....	<b>151</b>
<b>Hledání chyb</b> .....	<b>151</b>
<b>Likvidace/ochrana životního prostředí</b> .....	<b>152</b>
<b>Servis</b> .....	<b>152</b>
Záruka.....	152
Opravná služba.....	153
Service-Center.....	153
Dovozce.....	154
<b>Náhradní díly a příslušenství</b> .....	<b>154</b>
<b>Překlad původního EU prohlášení o shodě</b> .....	<b>155</b>
<b>Rozložený pohled</b> .....	<b>243</b>

## Úvod

Blahopřejeme vám k zakoupení vaší elektrické řetězové pily (dále jen přístroj nebo elektrický nástroj).

Vybrali jste si vysoce kvalitní přístroj. Tento přístroj byl odzkoušen během výroby na kva-

litu a podroben výstupní kontrole. Funkčnost Vašeho přístroje je tím zajištěna.

Nelze vyloučit, že v jednotlivých případech se na nebo v přístroji nachází zbytky maziv. Nejedná se o nedostatek ani o závadu a není důvod k obavám.



Návod k obsluze je součástí tohoto přístroje. Obsahuje důležité pokyny pro bezpečnost, použití a likvidaci. Přečtěte si pečlivě návod k obsluze. Seznamte se s ovládacími prvky a správným používáním přístroje. Používejte přístroj pouze tak, jak je popsáno a pro určené oblasti použití. Návod k obsluze dobře uschovejte a v případě předání přístroje třetím osobám předejte veškerou dokumentaci.

## Použití dle určení

Přístroj je určen výhradně pro následující použití:

- Řezání dřeva

Přístroj není určen pro všechny ostatní způsoby použití. To se týká například řezání zdiva, plastů, kamene, kovu, potravin nebo dřeva, které obsahují cizí předměty (např. hřebíky nebo šrouby).

Přístroj je určen pro použití dospělými. Mládež ve věku nad 16 let smí přístroj používat pouze pod dohledem.

Řetězovou pilu může používat pouze jedna osoba. Uživatel musí nosit vhodné osobní ochranné prostředky (OOP). Řetězová pila se musí držet pravou rukou za zadní rukojeť a levou rukou za přední rukojeť.

Před použitím přístroje si uživatel musí přečíst všechny pokyny a příkazy, uvedené v návodu k obsluze a rozumět jim.

Jakékoliv jiné použití, které není v tomto návodu k obsluze výslovně povoleno, může vést k poškození přístroje a pro uživatele představovat vážné nebezpečí. Obsluha nebo uživatel zařízení nese zodpovědnost za nehody či škody na jiných osobách nebo jejich majetku. Přístroj je určen pro použití domácími kutily. Není určen pro trvalé komerční využívání. V případě komerčního použití záruka zaniká. Výrobce neručí za škody způsobené nesprávným použitím nebo nesprávnou obsluhou.

## Rozsah dodávky/příslušenství

Vybalte přístroj a zkontrolujte rozsah dodávky.

Obalový materiál zlikvidujte správně dle předpisů.

- Elektrická řetězová pila
- Řetězový meč (předmontováno)
- Pilový řetěz (předmontováno)
- Ochrana řetězu
- Taška
- Láhev na olej (130 ml Bioolej na pilový řetěz)
- Původní návod k používání

## Přehled

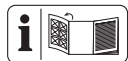

Obrázky přístroje naleznete na přední a zadní výklopné stránce.

### Obr. A

- 1 Zadní rukojeť
  - 2 Brzdová páka řetězu/Přední ochrana rukou
  - 3 Řetězový meč
  - 4 Pilový řetěz
  - 5 Vodicí kolečko
  - 6 zachycovač řetězu (není viditelné)
  - 7 Křídlatá matice (Kryt řetězového kola)
  - 8 Napínací šroub řetězu
  - 9 Kryt řetězového kola
  - 10 kryt (uhlíkový kartáč)
  - 11 Zadní ochrana rukou
  - 12 Odlehčení v tahu
  - 13 síťový přípojovací kabel
  - 14 Víko nádrže (Řetězový olej)
  - 15 Přední rukojeť
  - 16 blokáce zapnutí
  - 17 zapínač/vypínač
  - 18 Zaměřovací čára/Ukazatel směru kácení
  - 19 Značka minimálního stavu naplnění „MIN“ (Ukazatel stavu naplnění oleje)
  - 20 Ukazatel stavu naplnění oleje
  - 21 Ozubený doraz
  - 22 Klíčový otvor
  - 23 Ochrana řetězu
  - 24 Láhev na olej
  - 25 Taška
- ### Obr. B
- 26 Olejová propust

- 27 Šroub vodicí lišty
- 28 Řetězové kolo
- 29 Výstupek
- 30 Napínací kolík řetězu
- 31 Upnutí (Napínací kolík řetězu)

### Obr. D

- 32 uhlíkový kartáč
- 33 upnutí (uhlíkový kartáč)

## Popis funkce

Řetězová pila má jako pohon elektromotor. Obíhající pilový řetěz je veden řetězovým mečem (vodicí lištou). Řetězová pila je vybavena brzdou rychlého zastavení řetězu. Automatický olejový systém zajišťuje nepřetržité mazání řetězu. Řetězová pila je navíc vybavena rychloupínacím systémem řetězu. Pro ochranu uživatele je přístroj vybaven různými ochrannými zařízeními.

Funkce ovládacích prvků naleznete v následujících popisech.

## Technické údaje

### Elektrická řetězová pila .....PPEKS 2500 B2

Jmenovité napětí  $U$  .....230-240 V~, 50 Hz  
 Jmenovitý příkon  $P$  .....2500 W  
 Třída ochrany ..... II (dvojitá izolace)  
 Typ ochrany ..... IPX0  
 Rychlost řetězu  $v_0$  ..... 16 m/s  
 Hmotnost

– s vodicí lištou a pilovým řetězem ..... 5,5 kg  
 – bez vodicí lišty a pilového řetězu ..... 4,7 kg

Obsah nádrže ..... 130 cm<sup>3</sup>

Pilový řetěz ..... Kangxin ALP-50-62S

–Rozteč řetězu .....9,53 mm (0,375")

–Počet hnacích článků .....62

–Síla hnacího článku .....1,3 mm

Řetězový meč .... Kangxin 18" AP18-62-507P

–Typ vodicí lišty .....18"

–Délka vodicí lišty ..... 50 cm (500 mm)

–Délka řezu ..... 45 cm (450 mm)

Rozteč řetězových kol ..... 9,53 mm (0,375")

–Počet zubů (řetězové kolo) ..... 6

Hladina akustického tlaku ( $L_{pA}$ )

..... 94 dB;  $K_{pA}=3$  dB

Hladina akustického výkonu ( $L_{WA}$ )

– zaručená ..... 109 dB

– změřená ..... 106,9 dB;  $K_{WA}=2,35$  dB

Vibrace ( $a_H$ ) ..... 5,53 m/s<sup>2</sup>; K=1,5 m/s<sup>2</sup>

### Upozornění k hodnotám hluku a vibrací

Hladina hluku a vibrací byla stanovena dle norem a předpisů uvedených v prohlášení o shodě.

**▲ UPOZORNĚNÍ!** Poškození sluchu! Noste ochranu sluchu.

Udávané hodnoty vibrací a udávané hodnoty emisí hluku byly změřeny pomocí standardizované zkušební metody a mohou být použity k porovnání určitého elektrického nástroje s jiným nástrojem. Udávané hodnoty vibrací a udávané hodnoty emisí hluku mohou být použity také k předběžnému odhadu zatížení.

**▲ VAROVÁNÍ!** Emise vibrací a emise hluku se mohou během skutečného používání elektrického nástroje lišit od udané hodnoty v závislosti na způsobu, jakým je elektrický nástroj používán, a zejména pak podle typu zpracovávaného obrobku. Je nezbytné stanovit bezpečnostní opatření na ochranu operátora na základě odhadu vibračního zatížení při skutečných podmínkách používání. Přitom se musí brát v úvahu všechny části pracovního cyklu, například doby, během kterých je elektrický nástroj vypnutý, a ty, ve kterých je sice zapnutý, ale běží bez zátěže.

## Bezpečnostní pokyny

V této části jsou popsána základní bezpečnostní opatření při používání přístroje.

**▲ VAROVÁNÍ!** Řetězová pila je nebezpečný přístroj, který při nesprávném nebo nedbalém používání může způsobit vážná nebo dokonce smrtelná zranění. Z tohoto důvodu vždy dbejte na vlastní bezpečnost a bezpečnost ostatních dle níže uvedených bezpečnostních pokynů a v případě nejasností požádejte o radu odborníka.

### Význam bezpečnostních pokynů

**▲ NEBEZPEČÍ!** Pokud tento bezpečnostní pokyn nedodržíte, dojde k nehodě. Důsledkem je vážné zranění nebo smrt.

**▲ VAROVÁNÍ!** Pokud tento bezpečnostní pokyn nedodržíte, dojde případně k nehodě. Mohlo by to mít za následek vážné zranění nebo smrt.

**▲ UPOZORNĚNÍ!** Pokud tento bezpečnostní pokyn nedodržíte, dojde k nehodě. V důsledku může dojít k drobnému nebo středně těžkému ublížení na zdraví.

**OZNÁMENÍ!** Pokud tento bezpečnostní pokyn nedodržíte, dojde k nehodě. V důsledku může dojít k věcnému poškození.

## Piktogramy a symboly

### Piktogram na přístroji

**OZNÁMENÍ!** Před zahájením práce se seznamte se všemi ovládacími prvky. Procvičte si práci s řetězovou pilou a nechte si objasnit funkci, způsob práce a pilovací techniky od odborníka.

**OZNÁMENÍ!** Pilový řetěz se neotáčí, když je zacvaknutá brzda řetězu. Brzdu řetězu uvolněte tahem brzdové páky řetězu ( ) ve směru přední rukojeti.



Pozor!



Přečtěte si návod k obsluze



Používejte chrániče sluchu



Používejte ochranu zraku



Používejte ochranu hlavy



Používejte ochranné rukavice



Noste bezpečnostní obuv s pevnou podrážkou!



Používejte ochranný oděv



Vždy pracujte oběma rukama!



Přístroj je zakázáno používat za deště nebo vlhkém prostředí.



Pozor! Zpětný ráz – dávejte při práci pozor na zpětný ráz přístroje.



Dojde-li k poškození, zamotání či přerýznutí síťového kabelu, okamžitě jej vytáhněte ze zásuvky.



Garantovaná hladina akustického výkonu  $L_{WA}$  v dB(A)

**MIN**

Značka minimálního stavu naplnění „MIN“ ukazatele stavu naplnění oleje



Naolejování pilového řetězu



Brzda řetězu



Elektrická zařízení nepatří do domácího odpadu.



Třída ochrany II (dvojitá izolace)

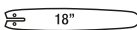

Typ vodící lišty

### Piktogram pod krytem řetězu

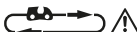

Dbejte na směr běhu pilového řetězu. Pozor! Přečtěte si návod k obsluze.

### Piktogram na krytu řetězového kola



Směr běhu pilového řetězu

### Piktogram na vodící liště



Typ vodící lišty



Šířka drážky



Rozteč řetězu



Počet hnacích článků

### Piktogram na páce brzdy řetězu



Brzda řetězu aktivována



Brzda řetězu deaktivována

### Piktogram na křídlaté matici (krytu řetězového kola)



OTEVŘENO



ZAVŘENO

### Piktogram na napínacím šroubu řetězu



povolit



napnout

### Bildzeichen Abdeckung Kohlebürsten



Kohlebürste austauschen  
OTEVŘENO



ZAVŘENO

### Piktogram na láhvi na olej



Uschovejte na místě nepřístupném dětem

## Obecná bezpečnostní upozornění pro elektrické nářadí

**VAROVÁNÍ!** Přečtěte si všechna bezpečnostní upozornění, pokyny, obrázky a technické údaje dodané s tímto elektrickým nářadím. Při nedodržení všech níže uvedených pokynů může dojít k úrazu elektrickým proudem, požáru a/nebo vážnému zranění. **Uschovejte všechna varování a pokyny pro budoucí použití.**

Termín „elektrické nářadí“ ve varováních se vztahuje na vaše elektrické nářadí napájené ze sítě (s napájecím kabelem) nebo nářadí napájené z baterie (bez napájecího kabelu).

### 1. BEZPEČNOST PRACOVNÍHO PROSTORU

- Udržujte pracovní prostor čistý a dobře osvětlený.** Nepořádek nebo tmavé prostory vedou k nehodám.
- Neppracujte s elektrickým nářadím ve výbušném prostředí, například v blízkosti hořlavých kapalin, plynů nebo prachu.** Elektrické nářadí vytváří jiskry, které mohou zapálit prach nebo výpary.
- Při práci s elektrickým nářadím udržujte děti a přihlížející v bezpečné vzdálenosti.** Budete-li rozptýleni, můžete ztratit kontrolu.

### 2. ELEKTRICKÁ BEZPEČNOST

- Zástrčky elektrického nářadí musí odpovídat zásuvce. Nikdy zástrčku žádným způsobem neupravujte. S uzemněným elektrickým nářadím nepoužívejte žádné adaptérové zástrčky.** Neupravené zástrčky a odpovídající zásuvky snižují riziko úrazu elektrickým proudem.

- b) **Vyvarujte se tělesného kontaktu s uzemněnými povrchy, jako jsou potrubí, radiátory, sporáky a chladničky.** Pokud je vaše tělo uzemněno, existuje zvýšené riziko úrazu elektrickým proudem.
  - c) **Nevystavujte elektrické nářadí dešti ani moku.** Voda vnikající do elektrického nářadí zvyšuje riziko úrazu elektrickým proudem.
  - d) **Nepoužívejte kabel nedovoleným způsobem. Nikdy nepoužívejte kabel k přenášení, tahání nebo odpojování elektrického nářadí. Udržujte kabel mimo dosah tepla, oleje, ostrých hran nebo pohyblivých částí.** Poškozené nebo zamotané kabely zvyšují riziko úrazu elektrickým proudem.
  - e) **Při práci s elektrickým nářadím venku používejte prodlužovací kabel vhodný pro venkovní použití.** Při použití kabelu vhodného pro venkovní použití se snižuje riziko úrazu elektrickým proudem.
  - f) **Pokud je provoz elektrického nářadí ve vlhkém prostředí nevyhnutelný, použijte zdroj chráněný proudovým chráničem (RCD).** Při použití ochrany RCD se snižuje riziko úrazu elektrickým proudem.
- 3. OSOBNÍ BEZPEČNOST**
- a) **Zůstaňte ve střehu, sledujte, co děláte, a při práci s elektrickým nářadím používejte zdravý rozum. Nepoužívejte elektrické nářadí, jste-li unaveni nebo pod vlivem drog, alkoholu nebo léků.** Kvůli chvilce nepozornosti při práci s elektrickým nářadím může dojít k vážnému zranění.
  - b) **Používejte osobní ochranné prostředky. Vždy noste ochranu očí.** Ochranné prostředky, jako je protiprachová maska, protiskluzová bezpečnostní obuv, ochranná přilba nebo chrániče sluchu používané ve vhodných podmínkách, omezují riziko zranění osob.
  - c) **Zabraňte neúmyslnému spuštění. Před připojením ke zdroji napájení a/nebo akumulátoru, zvednutím nebo přenesením nářadí se ujistěte, že je vypínač ve vypnuté poloze.** Přenášení elektrického nářadí s prstem na spínači nebo manipulace s elektrickým nářadím se zapnutým spínačem, může vést k úrazům.
  - d) **Před zapnutím elektrického nářadí odstraňte jakýkoliv seřizovací klíč nebo klíč.** Kvůli klíči nebo klíči připevněnému

k rotující části elektrického nářadí může dojít ke zranění.

- e) **Nesnažte se s nářadím dosáhnout daleko od sebe. Vždy udržujte správný postoj a rovnováhu.** Získáte tak lepší kontrolu nad elektrickým nářadím v neočekávaných situacích.
  - f) **Noste vhodný oděv. Nenoste volný oděv nebo šperky. Udržujte své vlasy a oděv mimo pohyblivé součásti.** Volné oblečení, šperky nebo dlouhé vlasy se mohou zachytit v pohyblivých součástech.
  - g) **Pokud jsou k dispozici zařízení pro připojení zařízení k odsávání a sběru prachu, ujistěte se, že jsou připojena a správně používána.** Při použití sběrače prachu se může snížit nebezpečí související s prachem.
  - h) **Nedopustěte, abyste na základě častého používání nářadí polevili a ignorovali zásady bezpečnosti nářadí.** Při nedbalém používání může během zlomku sekundy dojít k vážnému zranění.
- 4. POUŽÍVÁNÍ A PÉČE O ELEKTRICKÉ NÁŘADÍ**
- a) **Elektrické nářadí nepoužívejte za použití síly. Používejte správné elektrické nářadí pro danou aplikaci.** Správné elektrické nářadí zvládne práci lépe a bezpečněji při rychlosti, pro kterou bylo navrženo.
  - b) **Nepoužívejte elektrické nářadí, pokud je nelze zapnout a vypnout vypínačem.** Jakékoliv elektrické nářadí, které nelze ovládat vypínačem, je nebezpečné a musí být opraveno.
  - c) **Před seřizováním, výměnou příslušenství nebo před uložením elektrického nářadí vytáhněte zástrčku ze zásuvky a/nebo vyjměte z nářadí akumulátor, je-li odnímatelný.** Díky takovým preventivním bezpečnostním opatřením se snižuje riziko náhodného spuštění elektrického nářadí.
  - d) **Nepoužívané elektrické nářadí skladujte mimo dosah dětí a nedovolte osobám, které nejsou obeznámeny s elektrickým nářadím nebo s těmito pokyny, aby s elektrickým nářadím pracovaly.** Elektrické nářadí je v rukou neškolených uživatelů nebezpečné.
  - e) **Na elektrickém nářadí a příslušenství provádějte údržbu. Zkontrolujte, zda**

nejsou pohyblivé části vychýleny nebo zablokovány, zda nejsou zlomené a zda neexistují jiné podmínky, které mohou ovlivnit činnost elektrického nářadí. Je-li nářadí poškozeno, nechte elektrické nářadí před použitím opravit. Mnoho nehod je způsobeno kvůli nedostatečně udržovanému elektrickému nářadí.

- f) **Řezné nástroje udržujte ostré a čisté.** Řádně udržované řezné nástroje s ostrými řeznými hranami se méně zasekávají a snáze se ovládají.
  - g) **Elektrické nářadí, příslušenství, násadce atd. používejte v souladu s těmito pokyny, s ohledem na pracovní podmínky a prováděnou práci.** Použití elektrického nářadí k jiným než určeným činnostem může vést k nebezpečné situaci.
  - h) **Udržujte rukojeti a úchopové plochy v suchém a čistém stavu a bez oleje a mastnoty.** Kvůli kluzké rukojeti a úchopovým plochám nelze s nástrojem bezpečně manipulovat a ovládat jej v neočekávaných situacích.
5. **SERVIS**
- a) **Nechte své elektrické nářadí opravit kvalifikovanou osobou, která použije pouze identické náhradní díly.** Tím bude zachována bezpečnost elektrického nářadí.

## Bezpečnostní pokyny pro řetězové pily

- a) **Při chodu pily chraňte všechny části těla od pilového řetězu.** Před spuštěním pily se ujistěte, že se pilový řetěz ničeho nedotýká. Při práci s řetězovou pilou může moment nepozornosti způsobit, že oděv nebo části těla se zachytí pilovým řetězcem.
- b) **Vždy držte řetězovou pilu pravou rukou na zadní rukojeti a levou rukou na přední rukojeti.** Přidržování řetězové pily v obrácené pracovní poloze zvyšuje riziko zranění a nesmí se používat.
- c) **Držte řetězovou pilu pouze za izolované rukojeti, protože pilový řetěz se může dostat do kontaktu se skrytým elektrickým vedením.** Při kontaktu pilového řetězu s vedením pod napětím mohou být také kovové součásti přístroje vystaveny napětí, a proto může dojít k úrazu elektrickým proudem.

- d) **Noste ochranu očí. Doporučují se další ochranné prostředky k ochraně sluchu, hlavy, rukou, nohou a chodidel.** Vhodný ochranný oděv snižuje nebezpečí poranění v důsledku odletujících třísek a náhodného kontaktu s pilovým řetězem.
- e) **Nepracujte s řetězovou pilou na stromu, žebříku, ze střechy nebo nestabilního povrchu.** Při provozu takovým způsobem hrozí nebezpečí vážného zranění.
- f) **Vždy dbejte na pevnou stabilitu a řetězovou pilu používejte pouze tehdy, když stojíte na pevném, bezpečném a rovném podkladu.** Kluzný podklad nebo nestabilní plochy mohou vést ke ztrátě rovnováhy nebo kontroly nad řetězovou pilou.
- g) **Při řezání napnuté větve počítejte s jejím odpružením zpět.** Když se napětí v dřevěných vláknech uvolní, napnutá větev může zasáhnout uživatele a/nebo vést ke ztrátě kontroly nad řetězovou pilou.
- h) **Budte zvláště opatrní při řezání podrostu a mladých stromů.** Tenký materiál se může zachytit v pilovém řetězu a následně se vymrštit zpět směrem k vám, případně způsobit ztrátu vaší rovnováhy.
- i) **Řetězovou pilu přenášejte ve vypnutém stavu za přední rukojeť s pilovým řetězem odvráceným od těla. Při přepřavě nebo uložení řetězové pily vždy nasadte ochranný kryt.** Pečlivá manipulace s řetězovou pilou snižuje pravděpodobnost náhodného kontaktu s běžícím pilovým řetězem.
- j) **Postupujte podle pokynů pro mazání, napnutí řetězu a výměnu vodící lišty a řetězu.** Nesprávně napnutý nebo namaзанý řetěz se může přetrhnout nebo zvýšit riziko zpětného rázu.
- k) **Je dovoleno řezat pouze dřevo. Řetězovou pilu nepoužívejte k práci, pro kterou není určena. Příklad: Řetězovou pilu nepoužívejte k řezání kovu, plastů, zdiva nebo stavebních materiálů, které nejsou ze dřeva.** Použití řetězové pily k nesprávnému použití může vést k nebezpečným situacím.
- l) **Nepokoušejte se kácet strom, dokud nemáte jasnou představu o rizicích a o tom, jak jim předcházet.** Padající strom může vážně poranit uživatele nebo jiné osoby.

## Související bezpečnostní pokyny

- **⚠ VAROVÁNÍ!** Toto elektrické nářadí vytváří během provozu elektromagnetické pole. Toto pole může za určitých okolností ovlivňovat aktivní nebo pasivní lékařské implantáty. Aby se snížilo riziko vážného nebo smrtelného zranění, doporučujeme osobám se zdravotními implantáty, aby se před použitím stroje poradily se svým lékařem a výrobcem zdravotního implantátu.
- Připojovací vedení položte tak, aby během řezání nebylo zachyceno větvemi apod.
- Použijte proudový chránič (Residual Current Device) s vybavovacím proudem max. 30 mA.
- Používejte pouze schválené síťové kabely konstrukčního typu H07RN-F, které jsou maximálně 75 m dlouhé a určené k používání venku. Průřez pramene síťového kabelu musí být minimálně 2,5 mm<sup>2</sup>. Před použitím vždy zcela rozviňte kabelový bublen. Zkontrolujte, zda síťový kabel není poškozen.
- Postupujte pozorně podle pokynů k údržbě, kontrole a servisu uvedených v tomto návodu k obsluze. Poškozená ochranná zařízení a díly je nutné nechat řádně opravit nebo vyměnit v našem servisním středisku, není-li v návodu k obsluze uvedeno jinak.
- Řetězovou pilu nepoužívejte bez mazání. Používejte k tomu pouze doporučená maziva.
- Používáte-li přístroj poprvé, řezání kulatého dříví si procvičujte na kozlíku nebo na stojanu.
- Pokud je připojovací kabel elektrického nářadí poškozen, musí se vyměnit za speciálně předem připravený připojovací kabel, který lze získat od zákaznické servisní organizace.
- V případě, že bude nutné vyměnit připojovací kabel, doporučujeme, aby jej vyměnil výrobce nebo příslušný zástupce (například autorizovaná odborná dílna, zákaznický servis atd.).

## Příčiny a prevence zpětného rázu ze strany obsluhy

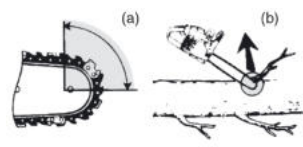

- Ke zpětnému rázu může dojít, když se nos nebo špička vodící lišty dotkne předmětu nebo když dřevo sevře řetěz pily v řezu (Obr. b).
- Dotyk špičky může v některých případech způsobit náhlu zpětnou reakci, při které je vodící lišta vyražena směrem nahoru a dozadu k obsluze (Obr. a).
- Sevřením pilového řetězu podél horní části vodící lišty může být lišta prudce tlačena zpět směrem k obsluze.
- Každá z těchto reakcí může způsobit ztrátu kontroly nad pilou, což může mít za následek vážné zranění osob. Nespoléhejte se výhradně na bezpečnostní zařízení zabudovaná v pile. Jako uživatel řetězové pily byste měli učinit několik kroků, aby při řezání nedošlo k nehodě nebo zranění.

Zpětný ráz je důsledkem nesprávného používání elektrického nářadí a/nebo nesprávných pracovních postupů či podmínek a lze mu předejít správným dodržením níže uvedených bezpečnostních opatření:

- **Udržujte pevné uchopení s palci a prsty obepínajícími rukojeti řetězové pily, s oběma rukama na pile a poloha vašeho těla a ramen musí umožňovat odolávání silám zpětného rázu.** Síly zpětného rázu mohou být kontrolovány obsluhou, jestliže jsou učiněna správná opatření. Nepouštějte řetězovou pilu z rukou.
- **Nepředklánějte se a neřežte nad výškou ramen.** To pomáhá zabránit nechtěnému kontaktu se špičkou a umožňuje lepší kontrolu nad řetězovou pilou v neočekávaných situacích.
- **Používejte pouze náhradní vodící lišty a pilové řetězy specifikované výrobcem.** Nesprávné náhradní vodící lišty a pilové řetězy mohou způsobit přetržení řetězu a/ nebo zpětný ráz.
- **Dodržujte pokyny výrobce týkající se ostření a údržby pilového řetězu.** Snížení výšky hloubkoměru může vést ke zvýšenému zpětnému rázu.

## Zbytková nebezpečí

I když tento přístroj používáte správně, existují vždy zbytková rizika. V souvislosti s konstrukčním návrhem a provedením tohoto přístroje mohou vzniknout níže uvedená nebezpečí:

- poškození sluchu, pokud není použita žádná vhodná ochrana sluchu.
- ohrožení zdraví vyplývající z vibrací rukou a paží, pokud se přístroj používá delší dobu nebo není řádně veden a udržován.
- pořezání

**▲ VAROVÁNÍ!** Nebezpečí z elektromagnetických polí, která jsou generována během provozu přístroje. Pole může za určitých okolností ovlivňovat aktivní nebo pasivní lékařské implantáty. K omezení nebezpečí vážných nebo smrtelných zranění, doporučujeme osobám s lékařskými implantáty konzultovat svého lékaře a výrobce lékařského implantátu, než budou zařízení obsluhovat.

## Příprava

**▲ VAROVÁNÍ!** Nebezpečí zranění v důsledku neúmyslného spuštění přístroje. Připojovací zástrčku zapojte do zásuvky až tehdy, když je přístroj zcela připraven k použití.

## Bezpečnostní zařízení

K ochraně uživatele a přístroje jsou k dispozici následující bezpečnostní zařízení:

### Zadní rukojeť (1) se zadní ochranou rukou (11)

- Chrání ruku před větvemi, větvičkami a při odskakování pilového řetězu.

### Brzdová páka řetězu/přední ochrana rukou (2)

- Pilový řetěz neběží, když je zacvaknutá brzda řetězu.
- Okamžitě zastaví pilový řetěz v případě zpětného rázu.
- Páku lze ovládat také ručně.
- Chrání levou ruku obsluhy, pokud sklouzne z přední rukojeti.

### Pilový řetěz (4) s nízkým zpětným rázem

- Pomůže díky speciálně vyvinutým bezpečnostním zařízením zachytit zpětný ráz.

### Zachycovač řetězu (6)

- Snižuje nebezpečí zranění v případě, že pilový řetěz odskočí nebo se přetrhne.

## Blokace zapnutí (16)

- K zapnutí přístroje se musí odblokovat blokace zapnutí.

## Zapínač/vypínač (17) s okamžitým zastavením řetězu

- Po puštění zapínače/vypínače se přístroj okamžitě vypne.

## Ozubený doraz (21)

- Zvyšuje stabilitu při provádění vertikálních řezů.
- Uspodňuje řezání.

## Provoz

### Před provozem

**▲ VAROVÁNÍ!** Nebezpečí zranění! Při práci s řetězovou pilou vždy noste ochranné rukavice a používejte pouze originální díly. Před každou prací na řetězové pile vytáhněte síťovou zástrčku ze zásuvky. Před provozem řetězové pily proveďte následující kroky:

- případně *Montáž pilového řetězu a vodící lišty, str. 148*
- *Napnutí pilového řetězu, str. 148*
- *Doplnění řetězového oleje, str. 144*
- *Kontrola brzdy řetězu, str. 143*
- Kontrola olejové automatiky

### Kontrola brzdy řetězu

#### Upozornění

- Pilový řetěz neběží, když je zacvaknutá brzda řetězu.
- **▲ NEBEZPEČÍ!** Nebezpečí zranění dobíhající pilovým řetězem. Když brzda řetězu nefunguje správně, nesmíte řetězovou pilu používat. Obratě se na servisní středisko.

#### Postup

1. Postavte přístroj na rovný podklad.
2. Přístroj připojte k síťovému napětí.
3. Brzdu řetězu uvolněte tahem brzdové páky řetězu (2) proti přední rukojeti (15).
4. Přístroj držte pevně oběma rukama, pravou rukou na zadní (1) a levou rukou na přední rukojeti (15). Palec a prsty musí rukojeti pevně obepínat.
5. Zapněte přístroj.
6. Při běžícím motoru stlačte levou rukou brzdovou páku řetězu (2). K tomu úč-

lu odsuňte brzdovou páku řetězu (2) od přední rukojeti (15).

Pilový řetěz by se měl náhle zastavit.

7. Když brzda řetězu správně funguje, pusťte zapínač/vypínač (17) a povolte brzdu řetězu.

### Kontrola mazání řetězu

**OZNÁMENÍ!** Pokud provozujete řetězovou pilu s příliš malým množstvím oleje, sníží se výkon řezání a životnost pilového řetězu, protože pilový řetěz bude rychleji tupý. Příliš málo oleje lze rozpoznat podle vzniku kouře nebo zabarvením vodící lišty. Zajistěte, aby na řetěz vždy tekla olej.

### Upozornění

- Před započatím práce zkontrolujte stav oleje.
- Mazání řetězu můžete kdykoli během provozu zkontrolovat.

### Postup

1. Během chodu pilového řetězu: Přidržte řetězovou pilu nad světlým podkladem. Pozorujte olejovou stopu. Řetězová pila se nesmí dotýkat země!
  - **Výrazná olejová stopa:** Řetězová pila pracuje bezvadně
  - **Slabá olejová stopa:** Nastavte průtok oleje
  - **Žádná olejová stopa:** Vyčistěte olejovou propust

### Doplnění řetězového oleje

**▲ VAROVÁNÍ!** Hrozí nebezpečí požáru!

Před doplněním mazacího řetězového oleje vždy přístroj vypněte a nechte motor vychladnout.

**OZNÁMENÍ!** Pokud provozujete řetězovou pilu s příliš malým množstvím oleje, sníží se výkon řezání a životnost pilového řetězu, protože pilový řetěz bude rychleji tupý. Příliš málo oleje lze rozpoznat podle vzniku kouře nebo zabarvením vodící lišty. Zajistěte, aby na řetěz vždy tekla olej.

Jakmile řetěz běží, přitéká olej k vodící liště (3).

- Pravidelně kontrolujte hladinu oleje, a pokud je hladina oleje nízká, olej dolijte. Objem nádrže: 130 cm<sup>3</sup>
- Používejte biologický řetězový olej s obsahem přísad ke snižování tření a opotřebení. Alternativně použijte mazací olej pro řetězy s nízkým podílem adhezních přísad.

- Vyprázdněte nádržku na olej, když ji nepoužíváte delší dobu (6–8 týdnů).

### Postup

1. Položte přístroj na bok tak, aby víko nádržky (14) ukazovalo směrem nahoru.
2. Odšroubujte uzávěr palivové nádrže (14).
3. Dolijte do nádrže biologický řetězový olej.
4. Případný rozlitý olej setřete.
5. Našroubujte uzávěr palivové nádrže (14).

### Zapnutí a vypnutí

#### Podmínky

- Vodící lišta (3), pilový řetěz (4) a kryt řetězového kola (9) jsou namontovány správně.
- Dostatek řetězového oleje v nádrži. Doplňte příp. řetězový olej (*Doplnění řetězového oleje, str. 144*).
- Napětí síťové přípojky se shoduje s údaji na typovém štítku na přístroji.

#### Postup (Obr. C)

1. Na konci prodlužovacího kabelu udělejte smyčku a zavěste ji do odlehčení tahu (12) na zadní rukojeti (1).
2. Přístroj připojte k síťovému napětí.
3. Brzdu řetězu uvolněte tahem brzdové páky řetězu (2) ve směru přední rukojeti (15).
4. Pilový řetěz držte pevně oběma rukama, pravou rukou na zadní (1) a levou rukou na přední rukojeti (15). Palec a prsty musí rukojeti pevně obepínat.
5. Před spuštěním se ujistěte, zda se řetězová pila nedotýká předmětů.
6. Při zapínání stiskněte pravým palcem blokaci zapnutí (16) a potom stiskněte zapínač/vypínač (17). Pilový řetěz běží nejvyšší rychlostí. Uvolněte opět blokaci zapnutí (16).
7. Zapínač/vypínač (17) pusťte, abyste řetězovou pilu vypnuli. Trvalé zapnutí není možné.

### Techniky řezání

**▲ VAROVÁNÍ!** Nebezpečí zranění! Pokud se pilový řetěz zasekne, nesnažte se řetězovou pilu vytáhnout násilím. Vypněte motor a použijte pákové rameno nebo klín pro uvolnění řetězové pily.

- Při řezání na svahu se vždy postavte nad kmen stromu.
- Ze stromu odstraňte nečistoty, kameny, uvolněnou kůru, hřebíky, skoby a drát.

- Pilový řetěz se během prořezávání nebo následně nesmí dotýkat země ani jiného předmětu.
- Máte lepší kontrolu, když řezáte spodní částí vodící lišty (s taženým pilovým řetězem), a ne horní částí vodící lišty (s posouváním pilovým řetězem).
- Dbejte na to, aby pilový řetěz při řezání neuvízl v řezné spáře. Kmen stromu se nesmí zlomit ani odštípnout.
- Dodržujte preventivní opatření proti zpětnému rázu (*Příčiny a prevence zpětného rázu ze strany obsluhy, str. 142*)
- Ke konci řezu snižte přítlačný tlak, aniž byste povolili pevný úchop rukojetí, abyste měli v okamžiku dokončení řezu plnou kontrolu.
- Řetězová pila může při řezání neočekávaně sklouznout. To se stává zejména tehdy, když vodící lišta na kulatém, hladkém nebo tvrdém povrchu nenachází oporu nebo když se řeže špičkou lišty. Vždy držte pilu pevně oběma rukama, stůjte stabilně a vyhněte se řezání pouze špičkou lišty.
- Po dokončení řezu vyčkejte, dokud se řetězová pila nezastaví, než ji vyjmete.
- Při přechodu od stromu ke stromu vždy vypněte motor řetězové pily.

### Kácení stromů

**▲ VAROVÁNÍ!** Kácení stromů vyžaduje hodně zkušeností. Stromy kácejte pouze tehdy, pokud dokážete s řetězovou pilou zacházet bezpečně. Řetězovou pilu v žádném případě nepoužívejte, když si nejste jisti.

**▲ UPOZORNĚNÍ!** Strom nekácejte, když fouká silný nebo proměnlivý vítr, hrozí nebezpečí hmotných škod nebo strom může zasáhnout elektrické vedení. Při kácení stromů je důležité dbát na to, aby jiné osoby nebyly vystaveny nebezpečí, nebyla zasažena žádná napájecí vedení a nebyly způsobeny žádné hmotné škody. Pokud strom přesto přijde do styku s napájecím vedením, je nutné ihned informovat energetickou společnost.

**▲ UPOZORNĚNÍ!** Nezkoušeným uživatelům nedoporučujeme z bezpečnostních důvodů kácet kmen stromu délkou vodící lišty, která je kratší než průměr káceného kmene.

- Dbejte na to, aby se v blízkosti pracovního prostoru nezdržovaly osoby ani zvířata. Bezpečná vzdálenost mezi káceným

stromem a nejbližším pracovištěm musí být 2 ½ délky stromu.

- Dbejte na správný směr kácení. Uživatel se musí bezpečně pohybovat v blízkosti pokáceného stromu, aby byl schopen strom snadno zkrátit a odvětvit. Je třeba zabránit zachycení padajícího stromu do jiného stromu.
- Dbejte na přirozený směr pádu, který závisí na sklonu a křivosti stromu, směru větru, umístění větších větví a počtu větví.
- Při řezání na svahu se zdržujte v oblasti nad káceným stromem. Strom se po pokácení pravděpodobně skutálí nebo sklouzne dolů ze svahu.
- Malé stromy o průměru 15–18 cm lze obvykle odřezat jedním řezem.
- U stromů s větším průměrem je nutné použít zásekové řezy a hlavní řez (Obr. L).
- Pokud stromy současně řežou a kácejí dvě nebo více osob, vzdálenost mezi těmito osobami by měla činit minimálně dvojnásobnou výšku káceného stromu.

Ihned po ukončení řezání vyklopte ochranu sluchu nahoru, abyste slyšeli zvuky a výstražné signály.

### Postup

1. **Odstraňte dolů (Obr. J)**  
visící větve nasazením řezu nad větev. Nikdy neodvrtvujte výš než do výšky ramen.
2. **Úniková oblast (Obr. I)**  
K zajištění mírného ústupu odstraňte podrost kolem stromu. Úniková oblast (1) by měla ležet asi 45° za plánovaným směrem kácení (2).
3. **Řezání záseku (A) (Obr. L)**  
Zásek proveďte do směru, ve kterém by strom měl spadnout. Začněte spodním vodorovným řezem. Hloubka řezu by měla být přibližně 1/3 průměru kmene. Nyní shora proveďte šikmý řez pily s úhlem řezu přibližně 45°, který se přesně shoduje s dolním řezem pily. Tím se zabrání sevření pilového řetězu nebo vodící lišty při nasazení druhého zásekového řezu.  
**▲ VAROVÁNÍ!** Nikdy se nestavte před strom, do kterého je zhotoven zásek.
4. **Hlavní řez (B) (Obr. L)**  
Proveďte hlavní řez z druhé strany kmene. Stůjte vlevo od kmene a řežte tažením pilového řetězu (spodní stranou vodící lišty). Hlavní řez musí probíhat horizontál-

ně minimálně 5 cm nad horizontálním zásekovým řezem. Měl by být tak hluboký, aby vzdálenost od čáry zásekového řezu byla minimálně 1/10 průměru kmene. Nepřeříznutá část kmene se označí jako nedořez (zlomová lišta). Nedořez zabrání otočení stromu a jeho pádu do nesprávného směru. Tento nedořez nepřefižněte. V případě přiblížení hlavního řezu k nedořezu by měl strom začít padat. Jakmile se ukáže, že strom nepadá do požadovaného směru, nebo pokud se naklání zpět a pilový řetěz se zasekl, musí se hlavní řez přerušit. Pro otevření řezu a k podložení stromu do požadované linie pádu se musí použít klíny ze dřeva, plastu nebo hliníku.

5. Posuňte kácecí klín do hlavního řezu, jakmile to hloubka řezu umožní, aby se zabránilo zaseknutí vodicí lišty (Obr. M).
6. Pokud je průměr kmene větší než délka vodicí lišty, proveďte dva řezy (Obr. N).
7. Po provedení hlavního řezu strom spadne sám nebo pomocí kácecího klínu.

**▲ VAROVÁNÍ!** Jakmile strom začne padat, vytáhněte řetězovou pilu z řezu, zastavte motor, odložte řetězovou pilu a opusťte pracoviště únikovou cestou. Je třeba dávat pozor na padající větve a nezakopnout o ně.

### Odvětvování

Odvětvování je označení pro odstranění větvi a větviček z pokáceného stromu.

**▲ UPOZORNĚNÍ!** Nebezpečí zranění! Nikdy neodřízněte pilou větve, když stojíte na kmenu stromu. Sledujte oblast zpětného rázu, pokud jsou větve pod napětím.

### (Obr. J)

- Odstraňte podpurné větve až po zkrácení.
- Větve pod napětím řežte zdola nahoru, aby se zabránilo zaseknutí přístroje.
- Při odříznutí silnějších větví použijte stejnou techniku jako při *Zkrácení*, str. 146.
- Pracujte vlevo od kmene a co nejbliže k přístroji. Hmotnost přístroje podle možnosti spočívá na kmenu.
- K odříznutí větvi na druhé straně kmenu změňte místo.
- Rozvětvené větve zkracujte jednotlivě. Větší větve nasměrované směrem dolů a podpirající strom nechejte nejdříve být.
- Menší větvičky odřežte jedním řezem.

### Zkrácení

Zkrácení je řezání pokácených kmenů stromů na malé odřezky.

- Dbejte na bezpečné postavení a rovnoměrné rozložení tělesné hmotnosti na obě chodidla.
- Pokud je to možné, podepřete kmen. Kmen by se měl podložit a podepřít větvemi, nosníky nebo klíny.
- Dbejte na to, aby se pilový řetěz při řezání nedotýkal země.
- Postavte se na svažitém terénu nad kmen.

### Techniky při zkracování

#### Kmen leží na zemi (Obr. E)

Shora prořízněte kmen až zcela na konec a na konci řezu dávejte pozor, abyste se nedotkli země. Pokud je možné kmen otočit, prořízněte jej do 2/3. Potom kmen otočte a prořízněte zbytek kmene shora.

#### Kmen je podepřen na jednom konci (Obr. F)

K zabránění roztržštění nejprve prořízněte 1/3 průměru kmene zdola nahoru (horní stranou vodicí lišty). Pak k zabránění zaseknutí řežte shora dolů (spodní stranou vodicí lišty) na první řez.

#### Kmen je podepřen na obou koncích (Obr. G)

Nejprve prořízněte shora dolů (spodní stranou vodicí lišty) 1/3 průměru kmene. Pak řežte zdola nahoru (horní stranou vodicí lišty), dokud se řezy neseťkají.

#### Řezání na koze na řezání (Obr. H)

Držte řetězovou pilu pevně oběma rukama a během řezání vedte přístroj před tělem. Když je strom proříznutý, vedte přístroj na pravé straně těla (1). Levou ruku dle možnosti držte co nejpříměji (2). Dávejte pozor na padající kmen. Postavte se tak, aby odříznutý kmen nepředstavoval žádné nebezpečí. Dávejte pozor na svá chodidla. Odříznutý kmen by mohl při pádu způsobit zranění. Udržujte rovnováhu (3).

### Čištění, údržba a skladování

**▲ VAROVÁNÍ!** Nebezpečí úrazu elektrickým proudem! Nebezpečí zranění v důsledku neúmyslného spuštění přístroje. Chraňte se při údržbě a čištění. Přístroj vypněte a vytáhněte síťovou zástrčku ze zásuvky.

Opravné a údržbářské práce, které nejsou popsány v tomto návodu k obsluze, nechte vykonat prostřednictvím našeho servisního centra. Používejte pouze originální náhradní díly.

**▲ UPOZORNĚNÍ!** Řetězová pila se může po použití znovu naolejovat a olej může unikat, pokud je uložena na boku nebo obráceně. Jedná se o normální proces, který je podmíněn z důvodu potřebného větracího otvoru na horním okraji nádrže, a není to důvod k reklamaci. Protože každá řetězová pila je během výroby kontrolována a testována s olejem, může i navzdory vyprázdnění v nádržece zůstat malé množství zbytku oleje, který snadno znečistí kryt olejem během přepravy. Kryt vyčistěte suchým hadříkem.

## Čištění

**▲ VAROVÁNÍ!** Nebezpečí úrazu elektrickým proudem! Nikdy přístroj neostříkujte vodou.

**▲ UPOZORNĚNÍ!** Pořezání! Při manipulaci s pilovým řetězem nebo vodící lištou noste rukavice odolné proti proříznutí.

**OZNÁMENÍ!** Nebezpečí poškození. Chemické látky mohou poškodit plastové části přístroje. Nepoužívejte čisticí prostředky ani rozpouštědla.

Přístroj důkladně vyčistěte. Tím se prodlouží životnost přístroje a zabrání se úrazům.

## Čištění po každém použití

- Udržujte rukojeti bez oleje nebo tukového maziva. V případě potřeby očistěte rukojeti navlhčeným hadříkem namočeným v mýdlové vodě.
- Vyčistěte pilový řetěz. K čištění pilového řetězu nepoužívejte kapaliny. Po vyčištění pilový řetěz lehce namažte řetězovým olejem.
- Při čištění sejměte také kryt řetězového kola (9), abyste přístroj mohli vyčistit i na tomto místě.
- Vyčistěte vodící lištu (3).
- Vyčistěte větrací otvory a povrchy přístroje štětečkem nebo suchým hadříkem.
- Vyčistěte olejovou propust (26), aby bylo zajištěno bezvadné, automatické olejování pilového řetězu během provozu. Pomocí štětečku nebo hadříku otřete zbytky z olejové propusti.

## Údržba

### Intervaly údržby

Provádějte pravidelně údržbářské práce uvedené v následující tabulce. Pravidelnou údržbou vašeho zařízení se prodlouží jeho životnost. Kromě toho dosáhnete také optimálního hořezného výkonu a přejdete neškodám.

Strojní část	Akce	Před každým použitím	Po 10 provozních hodinách	Po každém použití
Komponenty brzdy řetězu	Vizuální kontrola, v případě potřeby výměna	✓		
Řetězové kolo (28)	Vizuální kontrola, v případě potřeby výměna	✓		
Pilový řetěz (4)	Zkontrolovat, naolejovat, podle potřeby dobrousit nebo vyměnit pilový řetěz	✓		
Pilový řetěz (4)	Vyčistit a naolejovat pilový řetěz			✓
Řetězový meč (3)	<i>Údržba vodící lišty, str. 150</i>	✓		✓
Řetězový meč (3)	<i>Otočení vodící lišty, str. 150</i>		✓	
Olejová automatika	Zkontrolujte, v případě potřeby vyčistěte propust oleje.	✓		

### Demontáž vodící lišty a pilového řetězu

**▲ UPOZORNĚNÍ!** Pořezání! Při manipulaci s pilovým řetězem nebo vodící lištou noste rukavice odolné proti proříznutí.

### Postup (Obr. B)

1. Vytáhněte síťovou zástrčku.
2. Postavte přístroj na rovný podklad.

- Deaktivujte brzdu řetězu: Zatáhněte páku brzdy řetězu (2) dozadu k přední rukojeti (15).  
Kryt řetězového kola (9) můžete znovu namontovat až po uvolnění brzdového pásu řetězu.
- Uvolnění napnutí řetězu: Otáčejte napínacím šroubem řetězu (8) ⤵.
- Sejměte kryt řetězového kola (9): otáčejte křídlatou maticí (7) ⤵.
- Posuňte vodící lištu (3) směrem k řetězovému kolu (28).  
Pilový řetěz (4) a vodící lištu (3) můžete odstranit.
- Vyčistěte drážku vodící lišty. V případě nánosů nečistot může pilový řetěz (4) z vodící lišty vyskočit.
- Zkontrolujte řetězové kolo (28), zda není opotřebené nebo poškozené. Je-li opotřebené nebo poškozené:  
Obraťte se na servisní středisko.

### Vyměňte pilový řetěz a vodící lištu

Před výměnou pilového řetězu je nutné vyčistit drážku vodící lišty od nečistot, protože v případě nánosů nečistot může pilový řetěz z vodící lišty vyskočit. Usazeniny mohou také nasávat řetězový olej. V důsledku toho by řetězový olej nedosáhl spodní části kolejničky nebo jen v malém rozsahu, čímž by se snížilo mazání.

#### Podmínky

- Demontáž vodící lišty a pilového řetězu, str. 147

#### Postup (Obr. B)

- Vyměňte vodící lištu (3) / pilový řetěz (4).
- Namontujte vodící lištu (3) a pilový řetěz (4) podle popisu níže *Montáž pilového řetězu a vodící lišty*, str. 148.

#### Montáž pilového řetězu a vodící lišty

**▲ UPOZORNĚNÍ!** Nebezpečí zranění v důsledku neúmyslného spuštění přístroje. Přístroj vypněte a vytáhněte připojovací zástrčku ze zásuvky. Ujistěte se, zda se všechny pohyblivé díly zcela zastavily

**▲ UPOZORNĚNÍ!** Pořezání! Při manipulaci s pilovým řetězem nebo vodící lištou noste rukavice odolné proti proříznutí.

#### Postup (Obr. B)

- Postavte přístroj na rovný podklad.
- Sejměte kryt řetězového kola (9): otáčejte křídlatou maticí (7) ⤵.

- Natáhněte pilový řetěz (4) do smyčky tak, aby řezné hrany byly orientovány ve směru otáčení hodinových ručiček. K vyrovnání pilového řetězu (4) se orientujte podle symbolu pod řetězovým kolem (28).

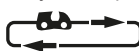

Směr běhu pilového řetězu

- Nasadte vodící lištu (3) na čep vodící lišty (27) a posuňte ji na řetězové kolo (28).
- Navlékněte pilový řetěz (4) na řetězové kolo (28).
- Vložte pilový řetěz (4) na horní straně vodící lišty (3) do drážky vodící lišty. Začněte u řetězového kola (28). Je normální, že se pilový řetěz (4) prověsí.
- Zatáhněte vodící lištu (3) dopředu, aby se pilový řetěz (4) napnul.
- Nasadte kryt řetězového kola (9). Přitom je nutné nejdříve zasunout výstupek (29) na krytu řetězového kola (9) do příslušného upnutí na přístroji.  
Dbejte na to, aby napínací kolík řetězu (30) zapadl do upnutí (31).
- Mírnou silou utáhněte křídlatou maticí (7) ⤵.
- Napnutí pilového řetězu: Otáčejte napínacím šroubem řetězu (8) ⤵.
- Pevně utáhněte křídlatou maticí (7) ⤵.

#### Napnutí pilového řetězu

**OZNÁMENÍ!** Pilový řetěz nedopínejte ani nevyměňujte v horkém stavu, protože se po ochlazení totiž opět poněkud smrští. Při nedodržování tohoto pokynu může dojít k poškození vodící lišty nebo motoru v důsledku příliš napjatého pilového řetězu.

Pilový řetěz je nutné pravidelně napínat z důvodu bezpečnosti uživatele a omezení, resp. zamezení opotřebení a poškození řetězu.

Uživatelé doporučujeme zkontrolovat napnutí řetězu a v případě potřeby jej upravit před započetím práce a poté každých cca 10 minut. Při práci s pilou se pilový řetěz zahřívá a mírně roztahuje. S tímto „prodlužováním“ je nutné počítat zejména u nových pilových řetězů.

Napnutí a mazání řetězu mají značný vliv na životnost pilového řetězu. U nového pilového řetězu musíte napnutí řetězu dodatečně nastavit po maximálně 5 řezech.

Pilový řetěz je správně napnutý, když řetěz na spodní straně vodící lišty není prověšený a lze jím zcela otáčet rukou v rukavici. Při zatáhnutí za pilový řetěz takovou silou 9 N (cca 1

kg) nesmí být mezi pilovým řetězem a vodící lištou mezera více než 2 mm.

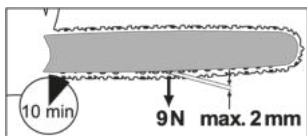

**▲ UPOZORNĚNÍ!** Nebezpečí zranění v důsledku neúmyslného spuštění přístroje. Přístroj vypněte a vytáhněte přípojovací zástrčku ze zásuvky. Ujistěte se, zda se všechny pohyblivé díly zcela zastavily

### Postup

1. Ujistěte se, zda je povolena brzda řetězu, tzn. brzdová páka řetězu (2) je tažena proti přední rukojeti (15).
2. Povolte křídlatou matici (7) ↺.
3. K napnutí pilového řetězu otáčejte napínacím šroubem řetězu (8) ↻.  
Při uvolňování napnutí otáčejte napínacím šroubem řetězu (8) ↺.
4. Opět dotáhněte křídlaté matice (7) ↻.

U nového pilového řetězu musíte napnutí řetězu dodatečně nastavit po maximálně 5 řezech.

### Ostření řezných zubů

**▲ UPOZORNĚNÍ!** Nebezpečí zranění! Nesprávně ostřený pilový řetěz zvyšuje nebezpečí zpětného rázu! Při manipulaci s pilovým řetězem nebo vodící lištou používejte rukavice odolné proti proříznutí.

Ostrý pilový řetěz zajišťuje optimální řezný výkon. Bez námahy prochází dřevem a zanechává velké, dlouhé dřevěné třísky. Pilový řetěz je tupý, když musíte tlačit řezací zařízení dřevem a dřevěné třísky jsou velmi malé. V případě velmi tupé řetězové pily se nevytvorí žádné třísky, nýbrž pouze dřevěný prach.

K ostření pilového řetězu jsou zapotřebí speciální nástroje, které zajistí, že řetěz je naostřen ve správném úhlu a ve správné hloubce. Pro nezkoušeného uživatele řetězové pily doporučujeme nechat naostřit řetězovou pilu odborníkem nebo odbornou dílnou. Pokud jste si jisti, že řetěz naostříte, postupujte podle návodu k ostříčce pilového řetězu (např. Parkside PSG 85 B2).

- Řezací části pilového řetězu jsou řezací články, skládající se z řezacího zubu a měřky omezovače hloubky. Výškovou

vzdáleností mezi těmito dvěma prvky se určí hloubka řezu.

- Pilový řetěz je opotřebovaný a musí se vyměnit za nový pilový řetěz, pokud zbývají ještě cca 4 mm řezacího zubu.
- Při ostření řezacích zubů je třeba vzít v úvahu následující hodnoty (Obr. K):
  - Úhel ostření (30°)
  - Náběhový úhel ostří (85°)
  - Hloubka ostření (0,65 mm)
  - Průměr kruhového pilníku (4,0 mm)

**▲ VAROVÁNÍ!** Nebezpečí úrazu! Odchytky od uvedených rozměrů geometrie řezné hrany mohou vést ke zvýšení sklonu stroje ke zpětnému rázu.

### Potřebné nástroje a pomocné prostředky

- Kruhový pilník
- Plochý pilník

### Postup (Obr. K)

1. Vypněte přístroj a vytáhněte síťovou zástrčku ze zásuvky.
2. Ujistěte se, že je pilový řetěz pevně napnutý, aby bylo možné správně naostřit.
3. Ostřete pouze zevnitř ven. Vedte kruhový pilník z vnitřní strany řezacího zubu ven. Když pilník táhnete zpět, tak jej nadzvedněte.
4. Naostřete nejdříve zuby na jedné straně. Poté otočte pilový řetěz a naostřete zuby na druhé straně.
5. Zkontrolujte délku řezacích článků. Po ostření musí být všechny řezací články stejně dlouhé a široké.
6. Po každém třetím ostření zkontrolujte hloubku ostření (omezení hloubky) a výšku dobruste plochým pilníkem. Omezení hloubky by mělo být cca 0,65 mm od řezacího zubu.
7. Po vrácení do původního stavu zaoblete omezení hloubky trochu dopředu.

### Nastavení napnutí řetězu

Nastavení napnutí řetězu je popsáno v kapitole *Napnutí pilového řetězu*, str. 148.

### Zaběhnutí nového pilového řetězu

U nového pilového řetězu se po určité době napínací síla snižuje. Proto musíte pilový řetěz znovu napnout po prvních 5 řezech, nejpozději však po 10 minutách řezání (*Napnutí pilového řetězu*, str. 148).

**▲ VAROVÁNÍ!** Nebezpečí zranění! Nikdy neupevňujte nový pilový řetěz k opotřebenému řetězovému kolu nebo poškozené či opotřebené vodící liště. Pilový řetěz by mohl vyskočit nebo se roztrhnout.

#### Údržba vodící lišty

**▲ UPOZORNĚNÍ!** Pořezání! Při manipulaci s pilovým řetězem nebo vodící lištou noste rukavice odolné proti proříznutí.

#### Potřebné nástroje a pomocné prostředky

- Plochý pilník

#### Postup (Obr. B)

1. Přístroj vypněte a vytáhněte síťovou zástrčku ze zásuvky.
2. Sejměte kryt řetězového kola (9), pilový řetěz (4) a vodící lištu (3).
3. Zkontrolujte vodící lištu (3), zda není opotřebená.
4. Odstraňte otřepty a vodící plochy vyrovnejte plochým pilníkem.
5. Vyčistěte olejovou propust (26), aby bylo zajištěno bezvadné, automatické olejování pilového řetězu během provozu.
6. Namontujte vodící lištu (3), pilový řetěz (4) a kryt řetězového kola (9) a napněte pilový řetěz.

Pokud je propust oleje v optimálním stavu, řetěz pily automaticky nastříká trochu oleje několik sekund po spuštění řetězové pily.

#### Otočení vodící lišty

**▲ UPOZORNĚNÍ!** Pořezání! Při manipulaci s pilovým řetězem nebo vodící lištou noste rukavice odolné proti proříznutí. Vodící lišta (3) se musí otočit po každých cca 10 pracovních hodinách, aby bylo zajištěno rovnoměrné opotřebení.

#### Postup (Obr. B)

1. Přístroj vypněte a vytáhněte síťovou zástrčku ze zásuvky.
2. Sejměte kryt řetězového kola (9), pilový řetěz (4) a vodící lištu (3).
3. Otočte vodící lištu kolem její horizontální osy a namontujte vodící lištu a pilový řetěz, jak je popsáno níže *Montáž pilového řetězu a vodící lišty*, str. 148. Dodržujte přitom směr běhu pilového řetězu!



Směr běhu pilového řetězu

4. Při vyrovnání pilového řetězu (4) se orientujte podle obrázku pod krytem řetězu (9), když se vodící lišta otáčí.

#### Výměna uhlíkových kartáčů

**▲ UPOZORNĚNÍ!** Nebezpečí zranění v důsledku neúmyslného spuštění přístroje. Přístroj vypněte a vytáhněte přípojovací zástrčku ze zásuvky. Ujistěte se, zda se všechny pohyblivé díly zcela zastavily

#### Upozornění

- Vyměňte uhlíkové kartáče vždy na obou stranách.

#### Potřebné nástroje a pomocné prostředky

- Plochý šroubovák

#### Postup (Obr. D)

1. Povolte kryt uhlíkového kartáče (10) plochým šroubovákem.
2. Odstraňte kryt uhlíkového kartáče (10).
3. Vyjměte uhlíkový kartáč (32) z upnutí (33).
4. Zasuňte nový uhlíkový kartáč do upnutí (33).
5. Dodržujte přitom montážní polohu.
6. Nasadte kryt uhlíkového kartáče (10) na přístroj.
6. Upevněte kryt uhlíkového kartáče (10) plochým šroubovákem.

#### Skladování

- Před uskladněním přístroj vyčistěte a proveďte na něm údržbu.
- Upevněte ochranu řetězu (23).
- Před delšími provozními přestávkami vyprázdněte olejovou nádrž. Starý olej zlikvidujte ekologicky (*Likvidace/ochrana životního prostředí*, str. 152).
- V hadicích a v přístroji mohou být ještě zbytky oleje, které by mohly během skladování vytéct. K uskladnění postavte přístroj na vhodný podklad/do olejové vany.
- Skladujte přístroj na suchém místě chráněném před prachem a mimo dosah dětí.

#### Montáž na stěnu

Pomocí klíčového otvoru (22) na spodní straně přístroje jej můžete zavěsit na stěnu.

**▲ VAROVÁNÍ!** Zranění osob nebo věcné škody při vrtání. Kontakt s elektrickými vedením může způsobit požár a úraz elektrickým proudem. Poškození plynového potrubí může vést k výbuchu. Proniknutí do vodovodního potrubí způsobí hmotnou škodu. Použijte vhodná vyhledávací zařízení k vyhledá-

vání skrytý napájecích vedení, nebo konzultujte místní energetickou společnost.

#### Potřebné nástroje a pomocné prostředky

- šroub (hlava šroubu  $\varnothing$ : 7-10 mm)
- příslušný šroubovák
- příp. hmoždinka

#### Postup (Obr. A)

- Našroubujte jeden šroub pomocí hmoždinek v požadované poloze do stěny.
- Nechte hlavu šroubu vyčnívat ve vzdálenosti cca 10 mm od stěny.
- Ujistěte se, že závěsné zařízení je dimenzováno na hmotnost přístroje.
- Přístroj můžete nasadit klíčovým otvorem (22) na šroub a poté zatáhnout přístroj dolů až na doraz.

## Přeprava

- Při přepravě přístroje zakryjte vodící lištu a pilový řetěz ochranou řetězu (23).
- Při krátkých cestách na pracovišti: Přenášejte přístroj za přední rukojeť (15) s vodící lištou směřující dozadu.
- Přístroj před každou přepravou vypněte. Přístroj zajistěte proti převrácení během přepravy (i ve vozidlech), aby nedošlo ke zranění, poškození nebo ztrátě paliva.
- Na delších cestách nebo ve vozidlech: Přístroj přepravujte v dodané tašce (25).

## Hledání chyby

Následující tabulka Vám pomůže odstranit malé poruchy:

Problém	Možná příčina	Odstranění chyby
Přístroj se nespustí	Zacvaknutá řetězová brzda	<i>Kontrola brzdy řetězu, str. 143</i>
	Chybí síťové napětí	Zkontrolujte zásuvku, síťový připojovací kabel, připojovací zástrčku, pojistku, v případě potřeby je nechte opravit kvalifikovaným elektrikářem.
	Zapínač/vypínač (17) je vadný	Obraťte se na servisní středisko.
	Opotřebované uhlíkové kartáče	
	Vadný motor	
Pilový řetěz se nerozběhne	Brzda řetězu blokuje pilový řetěz (4)	<i>Kontrola brzdy řetězu, str. 143</i>
Špatný řezný výkon	Nesprávně namontovaný pilový řetěz (4)	<i>Montáž pilového řetězu a vodící lišty, str. 148</i>
	Pilový řetěz (4) je tupý	<ul style="list-style-type: none"> <li>• <i>Ostření řezných zubů, str. 149</i></li> <li>• <i>Vyměňte pilový řetěz a vodící lištu, str. 148</i></li> </ul>
	Napnutí řetězu není dostatečné	<i>Napnutí pilového řetězu, str. 148</i>
Přístroj běží těžce, pilový řetěz vyskakuje	Napnutí řetězu není dostatečné	<i>Napnutí pilového řetězu, str. 148</i>

Problém	Možná příčina	Odstranění chyb
Pilový řetěz se zahřeje, kouř při řezání, zbarvení lišty	Příliš málo řetězového oleje	<ul style="list-style-type: none"> <li>Kontrola hladiny oleje a olejové automatiky</li> <li><i>Doplnění řetězového oleje, str. 144</i></li> <li>Čištění olejové propusti</li> <li>Obratťe se na servisní středisko.</li> </ul>
Jiskření	Opatřebované uhlíkové kartáče	<i>Výměna uhlíkových kartáčů, str. 150</i>
Nepřavidelný provoz		
Snižovaný výkon		

## Likvidace/ochrana životního prostředí

Opatrně vyprázdněte olejovou nádrž. Nevylévejte staré oleje do kanalizace nebo do odtoku. Starý olej ekologicky zlikvidujte – odevzdejte jej do sběrného místa. Přístroj, příslušenství a balení zlikvidujte ekologickou recyklací.



Elektrická zařízení nepatří do domácího odpadu.

Symbol přeškrtnuté popelnice na kolečkách znamená, že tento výrobek nesmí být po skončení své životnosti likvidován jako netříděný komunální odpad.

### Směrnice 2012/19/EU o odpadních elektrických a elektronických zařízeních (OEEZ):

Spotřebitelé jsou ze zákona povinni recyklovat elektrická a elektronická zařízení na konci jejich životnosti způsobem šetrným k životnímu prostředí. Tímto způsobem je zajištěna recyklace šetrná k životnímu prostředí a šetřící zdroje.

V závislosti na tom, jak je vše implementováno ve vnitrostátním právu, máte následující možnosti:

- vrátit v prodejně,
- odevzdat na oficiálním sběrném místě,
- zaslat zpět výrobci/distributorovi.

Tento stav se netýká příslušenství starých přístrojů a pomocných prostředků bez elektrických součástí.

## Servis

### Záruka

Vážení zákazníci, na tento výrobek získáváte záruku 5 let od data zakoupení. V případě závad na tomto výrobku máte nárok na zákonná práva vůči prodejci tohoto výrobku. Tato zákonná práva nejsou omezena níže uvedenou zárukou.

### Záruční podmínky

Záruční doba začíná datem nákupu. Dobře uschovejte originální pokladní doklad. Tento doklad je potřebný jako doklad o koupi. Dojde-li k vadě materiálu nebo výrobní vadě během pěti let od data nákupu tohoto výrobku, opravíme nebo vyměníme Vám výrobek podle našeho uvážení zdarma. Toto záruční plnění vyžaduje, aby vadný výrobek a doklad o koupi (pokladní doklad) byly předloženy během pětileté lhůty a bylo stručně písemně popsáno, o jakou závadu se jedná a kdy k ní došlo.

Pokud je vada kryta naší zárukou, obdržíte zpět opravený nebo nový výrobek. S opravou nebo výměnou výrobku nezačne plynout nová záruční doba.

### Záruční doba a zákonné nároky z vad

Záruční doba se záručním plněním neprodlouží. To platí také pro vyměněné a opravené díly. Jakákoli poškození nebo vady, které se již v době nákupu vyskytly, je nutné nahlásit ihned po vybalení. Opravy provedené po uplynutí záruční doby jsou za poplatek.

### Rozsah záruky

Výrobek byl pečlivě vyroben podle přísných směrnic pro jakost a před dodáním pečlivě zkontrolován.

Záruční plnění platí pro vady materiálu nebo výrobní vady. Tato záruka se nevztahuje na

díly výrobku, které jsou vystaveny běžnému opotřebení, a lze je proto považovat za opotřebitelné součásti (např. Pilový řetěz) nebo za poškození křehkých částí.

Tato záruka zaniká, pokud je výrobek poškozen, nesprávně používán nebo není udržován. Pro správné používání výrobku se musí přesně dodržovat všechny pokyny uvedené v návodu k obsluze. Je nutné se bezpodmínečně vyvarovat použití a jednání, které nejsou v tomto návodu k obsluze doporučovány nebo před nimiž se varuje.

Výrobek je určen pouze pro soukromé použití a není určen ke komerčnímu používání. Záruka zaniká v případě hrubého a nesprávného zacházení, použití násilí a zásahů, které nebyly provedeny naší autorizovanou servisní pobočkou.

### Vyřízení v záručním případě

V zájmu rychlého zpracování Vašeho požadavku postupujte podle následujících pokynů:

- Pro všechny dotazy si připravte doklad o koupi a číslo položky (např. IAN 495711\_2504) jako doklad o nákupu.
- Číslo položky naleznete na typovém štítku na výrobku, na rytině na výrobku, na titulní straně návodu k obsluze (vlevo dole) nebo na nálepce na zadní nebo spodní straně výrobku.
- Pokud se vyskytnou funkční chyby nebo jiné závady, nejprve kontaktujte níže uvedené servisní středisko **telefonicky** nebo použijte náš **kontaktní formulář**, který najdete na stránkách *parkside-diy.com* v kategorii **Servis**.
- Po konzultaci s naším servisním střediskem můžete bezplatně zaslat vadný výrobek na adresu služby, kterou jste obdrželi, s přiloženým dokladem o koupi (účtenkou), s uvedením povahy vady a kdy k ní došlo. K zamezení problémů s přijetím a dalším nákladům je bezpodmínečně nutné používat pouze adresu, která Vám byla oznámena. Ujistěte se, že zásilka není zaslaná nevyplaceně, není objemným zbožím, expresem nebo jiným speciálním nákladem. Zašlete výrobek včetně veškerého příslušenství dodaného při nákupu a zajistěte, aby přepravní obal byl dostatečně bezpečný.



Na stránkách *parkside-diy.com* můžete nahlížet do těchto a mnoha dalších příruček a stahovat je. S tímto QR kódem se dostanete přímo na *parkside-diy.com*. Vyberte svou zemi a vyhledejte pomocí vyhledávací masky návody k obsluze. Zadáním čísla položky (IAN) 495711\_2504 můžete otevřít svůj návod k obsluze.

### Oprávérenská služba

Pro opravy, **kteře nepodléhají záruce**, se obraťte na servisní středisko. Tam Vám rádi poskytneme odhad nákladů.

- Můžeme přijímat pouze přístroje, které byly při zaslání dostatečně zabaleny a ofrankovány.  
**Upozornění:** Zašlete Váš přístroj vyčištěný a s odkazem na závadu na adresu uvedenou v servisním středisku.
- Nepřijmou se přístroje zaslané neoprávněně, přístroje zaslané jako objemné zboží nebo expres zaslané přístroje nebo přístroje odeslané jinou speciální dopravou.
- Vaše odeslané vadné přístroje zlikvidujeme bezplatně.

### Service-Center

**CZ** **Servis Česko**  
Tel.: 8000 23611  
Kontaktní formulář na  
*parkside-diy.com*  
**IAN 495711\_2504**

## Dovozce

Upozorňujeme, že následující adresa není servisní adresou. Nejprve kontaktujte výše uvedené servisní středisko.

Grizzly Tools GmbH & Co. KG  
Stockstädter Str. 20  
63762 GroBostheim  
NĚMECKO  
[www.grizzlytools.de](http://www.grizzlytools.de)

## Náhradní díly a příslušenství

**Náhradní díly a příslušenství jsou k dostání na webových stránkách [www.grizzlytools.shop](http://www.grizzlytools.shop).** Pokud máte problémy při objednání, kontaktujte nás prostřednictvím našeho online obchodu. V případě dalších dotazů se obraťte na: *Service-Center, str. 153*

Poz. č.	Název	Obj. č.
21	Ozubený doraz	91120416
14	Víko nádrže (Řetězový olej)	91120418
3	Řetězový meč	91120149
4	Pilový řetěz	91120150
23	Ochrana řetězu	91120419
9	Kryt řetězového kola	91120420

**▲ VAROVÁNÍ!** Bezpečné používání řetězové pily je možné pouze se schválenými pilovými řetězy a vodicími lištami. Použití neschválených kombinací může způsobit vážná nebo dokonce smrtelná zranění.

### • Řetězový meč:

- 18"AP18-62-507P (Kangxin)
- 18"180SDEA041 (Oregon)
- M1501862-1041TL (Trilink)

### • Pilový řetěz:

- ALP-50-62S (Kangxin)
- 91PX062X (Oregon)
- CL15062TL (Trilink)

## Překlad původního EU prohlášení o shodě

Výrobek: **Elektrická řetězová pila**

Model: **PPEKS 2500 B2**

Sériové číslo: 000001-016700

Výše popsaný předmět prohlášení je ve shodě s příslušnými harmonizačními právními předpisy Unie:

**2006/42/EC • 2014/30/EU • 2000/14/EC & 2005/88/EC • 2011/65/EU & (EU) 2015/863**

Výše popsaný předmět prohlášení je ve shodě se směrnicí Evropského parlamentu a Rady 2011/65/EU ze dne 8. června 2011 o omezení používání některých nebezpečných látek v elektrických a elektronických zařízeních.

Pro zajištění shody byly použity následující harmonizované normy a národní normy a předpisy:

**EN 62841-1:2015/A11:2022 • EN 62841-4-1:2020 • EN ISO 12100:2010  
EN IEC 55014-1:2021 • EN IEC 55014-2:2021  
EN IEC 61000-3-2:2019/A2:2024 • EN 61000-3-3:2013/A2:2021  
EN IEC 63000:2018**

V souladu se směrnicí 2000/14/EC týkající se emisí hluku se potvrzuje následující:  
Hladina akustického výkonu ( $L_{WA}$ )

- změřená: 106,9 dB;
- zaručená: 109 dB

Použitý postup posuzování shody podle 2000/14/EC, příloha VI.

Certifikát ES přezkoušení typu

- Číslo: M6A 036607 2324 Rev.00
- Oznámený subjekt: TÜV SÜD Product Service GmbH • Ridlerstraße 65  
80339 München • Deutschland, NB: 0123

Toto prohlášení o shodě vydal na vlastní odpovědnost výrobce:



Grizzly Tools GmbH & Co. KG  
Stockstädter Str. 20  
63762 Großostheim  
NĚMECKO  
15.12.2025

Christian Frank  
Zplnomocněný zástupce dokumentace

## Obsah

<b>Úvod</b> .....	<b>156</b>
Používanie na určený účel.....	156
Rozsah dodávky/Príslušenstvo.....	157
Prehľad.....	157
Opis funkcie.....	157
Technické údaje.....	157
<b>Bezpečnostné pokyny</b> .....	<b>158</b>
Význam bezpečnostných pokynov.....	158
Piktogramy a symboly.....	158
Všeobecné bezpečnostné upozornenia pre elektrické náradie.....	159
Bezpečnostné pokyny pre reťazové pily.....	161
Ďalšie bezpečnostné pokyny.....	162
Príčiny a predchádzanie spätnému rázu na používateľa.....	162
Zostatkové riziká.....	163
<b>Príprava</b> .....	<b>163</b>
Bezpečnostné zariadenia.....	163
<b>Prevádzka</b> .....	<b>163</b>
Pred prevádzkou.....	163
Zapnutie a vypnutie.....	164
Techniky pílenia.....	165
<b>Čistenie, údržba a skladovanie</b> .....	<b>167</b>
Čistenie.....	167
Údržba.....	167
Skladovanie.....	171
<b>Preprava</b> .....	<b>171</b>
<b>Vyhľadávanie chýb</b> .....	<b>172</b>
<b>Likvidácia/ochrana životného prostredia</b> .....	<b>172</b>
<b>Servis</b> .....	<b>173</b>
Garancia.....	173
Opravný servis.....	174
Service-Center.....	174
Importér.....	174
<b>Náhradné diely a príslušenstvo</b> .....	<b>174</b>
<b>Preklad originálneho vyhlásenia o zhode EU</b> .....	<b>175</b>
<b>Rozložený pohľad</b> .....	<b>243</b>

## Úvod

Srdečne vám blahoželáme k nákupu novej elektrickej reťazovej pily (v nasledujúcej časti nazývanej prístroj alebo elektrické náradie). Rozhodli ste sa tým pre vysoko kvalitný prístroj. Tento prístroj bol počas výroby skon-

trovaný vzhľadom na kvalitu a podrobný výrobný kontrolu. Tým je zabezpečená funkčná schopnosť prístroja.

Nedá sa vylúčiť, že sa v jednotlivých prípadoch na alebo v prístroji nenachádzajú zvyšky mazív. Nejde o nedostatok alebo poruchu a nie je dôvod k znepokojeniu.



Návod na obsluhu je súčasťou tohto prístroja. Obsahuje dôležité pokyny pre bezpečnosť, používanie a likvidáciu. Starostlivo si prečítajte návod na obsluhu. Oboznámte sa s ovládacími dielmi a správnym používaním prístroja. Prístroj používajte iba ako je opísané a na uvedené oblasti použitia. Návod na obsluhu si dobre uschovajte a pri odovzdávaní prístroja tretej osobe dodajte tiež všetky podklady.

### Používanie na určený účel

Prístroj je určený výlučne na nasledujúce používanie:

- Pílenie dreva

Prístroj nie je určený na žiadne ďalšie spôsoby použitia. To zahŕňa napr. rezanie muriva, plastu, kameňa, kovu, potravín alebo dreva s obsahom cudzích telies (napr. klincov alebo skrutiek).

Prístroj je určený na používanie dospelými osobami. Mladiství starší ako 16 rokov môžu prístroj používať len pod dohľadom.

Reťazovú pílu smie používať iba jedna osoba. Používateľ musí nosiť primerané osobné ochranné prostriedky (OOP). Reťazová píla sa musí držať pravou rukou za zadnú rukoväť a ľavou rukou za prednú rukoväť.

Pred použitím prístroja si používateľ musí prečítať a pochopiť všetky upozornenia a pokyny v návode na obsluhu.

Každé iné používanie, ktoré nie je v tomto návode na obsluhu výslovné povolené, môže predstavovať vážne nebezpečenstvo pre používateľa a viesť k škodám na prístroji. Obsluhujúca osoba alebo používateľ je zodpovedný za zranenia iných ľudí alebo poškodenia ich majetku. Prístroj je určený na použitie pre domácich majstrov. Nie je koncipovaný na trvalé komerčné nasadenie. Pri komerčnom používaní záruka zaniká. Výrobca neručí za škody, ktoré vzniknú v dôsledku používania v rozpore s určením alebo nesprávnej obsluhy.

## Rozsah dodávky/Príslušenstvo

Vybalte prístroj a skontrolujte rozsah dodávky.

Obalový materiál riadne zlikvidujte.

- Elektrická reťazová píla
- Lišta (predmontované)
- Pílová reťaz (predmontované)
- Ochranný kryt reťaze
- Prenosná taška
- Fľaša oleja (130 ml Organický pílový reťazový olej)
- pôvodný návod na použitie

## Prehľad

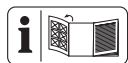

Obrázky prístroja nájdete na prednej a zadnej vyklápacej strane.

### Obr A

- 1 Zadná rukoväť
- 2 Páka brzdy reťaze/Predná ochrana ruky
- 3 Lišta
- 4 Pílová reťaz
- 5 Hviezdicový vodiaci článok
- 6 Antipadač reťaze (nie je vidieť)
- 7 Kridlová matica (Kryt reťazového kolesa)
- 8 Napínacia skrutka reťaze
- 9 Kryt reťazového kolesa
- 10 Kryt (Uhlíková kefka)
- 11 Zadná ochrana ruky
- 12 Odľahčenie od ťahu
- 13 sieťový pripojovací kábel
- 14 Uzáver nádrže (Reťazový olej)
- 15 Predná rukoväť
- 16 blokovanie zapnutia
- 17 zapínač/vypínač
- 18 Zameriavač/Indikátor smeru pádu
- 19 Značka minimum „MIN“ (Indikátor hladiny oleja)
- 20 Indikátor hladiny oleja
- 21 Ozubený doraz
- 22 Kľúčová dierka
- 23 Ochranný kryt reťaze
- 24 Fľaša oleja
- 25 Prenosná taška

### Obr B

- 26 Prieput oleja
- 27 Čap lišty
- 28 Reťazové koleso
- 29 Výstupok
- 30 Reťazový upínací kolík
- 31 Uchytenie (Reťazový upínací kolík)

### Obr D

- 32 Uhlíková kefka
- 33 Uchytenie (Uhlíková kefka)

## Opis funkcie

Reťazovú pílu poháňa elektromotor.

Rotujúca pílová reťaz vedie cez lištu (vodiacu kolajnicu). Reťazová píla je vybavená brzdou reťaze s rýchlym zastavením. Olejová automatika sa stará o kontinuálne mazanie reťaze. Reťazová píla je tiež vybavená reťazovým rýchloupínacím systémom. Na ochranu používateľa je prístroj opatrený rozličnými ochrannými zariadeniami.

Funkcia prvkov obsluhy je uvedená v nasledujúcich opisoch.

## Technické údaje

### Elektrická reťazová píla .... PPEKS 2500 B2

Menovité napätie  $U$  ..... 230-240 V~, 50 Hz

Menovitý výkon  $P$  ..... 2500 W

Trieda ochrany .....  $\square$  II (dvojité izolácia)

Druh ochrany ..... IPX0

Rýchlosť reťaze  $v_0$  ..... 16 m/s

Hmotnosť

– S lištou a pílovou reťazou ..... 5,5 kg

– Bez lišty a pílovej reťaze ..... 4,7 kg

Objem nádrže ..... 130 cm<sup>3</sup>

Pílová reťaz ..... Kangxin ALP-50-62S

–Delenie reťaze ..... 9,53 mm (0,375")

–Počet hnacích článkov ..... 62

–Hrúbka pohonného článku ..... 1,3 mm

Lišta ..... Kangxin 18" AP18-62-507P

–Typ lišty ..... 18"

–Dĺžka lišty ..... 50 cm (500 mm)

–Dĺžka rezu ..... 45 cm (450 mm)

Delenie reťazového kolesa ..9,53 mm (0,375")

–Počet zubov (reťazové koleso) ..... 6

Hladina akustického tlaku ( $L_{pA}$ )

..... 94 dB;  $K_{pA}$ =3 dB

Hladina akustického výkonu ( $L_{WA}$ )

– zaručená ..... 109 dB

– odmeraná ..... 106,9 dB;  $K_{WA}=2,35$  dB

Vibrácie ( $a_{rh}$ ) ..... 5,53 m/s<sup>2</sup>;  $K=1,5$  m/s<sup>2</sup>

### Upozornenia o hodnotách hluku a vibrácií

Hodnoty hluku a vibrácií boli stanovené v súlade s normami a predpismi uvedenými vo vyhlásení o zhode.

**! OPATRNE!** Poškodenie sluchu! Noste chrániče sluchu.

Uvedené celkové hodnoty vibrácií a uvedené hodnoty emisií hluku boli namerané podľa normovaného skúšobného postupu a môžu sa použiť na porovnanie jedného elektrického náradia s druhým. Uvedené celkové hodnoty vibrácií a uvedené hodnoty emisií hluku sa môžu použiť aj na predbežný odhad zaťaženia.

**! VAROVANIE!** Emisie vibrácií a hluku sa môžu počas skutočného používania elektrického náradia odlišovať od uvedených hodnôt, v závislosti od druhu a spôsobu, akým sa elektrické náradie používa, a zvlášť od toho, aký druh obrobku sa obrába. Je nutné stanoviť bezpečnostné opatrenia na ochranu obsluhy, ktoré sú založené na odhade zaťaženia vibráciami počas skutočných podmienok používania. Pritom sa zohľadnia všetky podiely cyklu prevádzky (napríklad časy, keď je elektrické náradie vypnuté, a časy, keď je zapnuté, ale beží bez zaťaženia).

## Bezpečnostné pokyny

Tento odsek sa zaoberá základnými bezpečnostnými pokynmi pri používaní prístroja.

**! VAROVANIE!** Reťazová píla je nebezpečný prístroj, ktorý pri nesprávnom alebo neopatrnom používaní môže spôsobiť vážne alebo dokonca smrteľné poranenia. Preto v záujme vlastnej bezpečnosti a bezpečnosti ostatných vždy dodržiavajte nasledujúce bezpečnostné pokyny a v prípade nejasností požiadajte o radu odborníka.

### Význam bezpečnostných pokynov

**! NEBEZPEČENSTVO!** Keď tento bezpečnostný pokyn nebudete dodržiavať, nastane úraz. Následkom je ťažké telesné poranenie alebo smrť.

**! VAROVANIE!** Keď tento bezpečnostný pokyn nebudete dodržiavať, môže nastať úraz. Následkom je možné telesné poranenie alebo smrť.

**! OPATRNE!** Keď tento bezpečnostný pokyn nebudete dodržiavať, nastane úraz. Následkom je možné ľahké alebo stredne ťažké telesné poranenie.

**UPOZORNENIE!** Keď tento bezpečnostný pokyn nebudete dodržiavať, nastane úraz. Následkom sú možné vecné škody.

## Piktogramy a symboly

### Piktogramy na prístroji

**UPOZORNENIE!** Pred prácou sa dobre oboznámte so všetkými ovládacími prvkami. Nacvičte si manipuláciu s reťazovou pilou a funkciou, spôsob činnosti a techniky pílenia si nechajte vysvetliť odborníkom.

**UPOZORNENIE!** Pilová reťaz sa neotáča, keď je brzda reťaze zaistená. Uvoľnite brzdu reťaze tak, že páku brzdy reťaze potiahnete v smere predného držadla.



Pozor!



Prečítajte si návod na obsluhu



Používajte chrániče sluchu



Používajte chrániče očí



Používanie ochrany hlavy



Používajte ochranné rukavice



Noste bezpečnostnú obuv s pevnou podrážkou!



Používanie ochranného odevu



Pracujte vždy oboma rukami!





Je zakázané používať prístroj v daždi alebo vlhkom prostredí.



Pozor! Spätný ráz – pri práci dávajte pozor na spätý ráz stroja.



Ak je sieťový kábel poškodený, zamotaný alebo prerezaný, okamžite vyťahnite sieťovú zástrčku zu zásuvky.



Garantovaná hladina akustického výkonu  $L_{WA}$  v dB(A)

**MIN**

Značka minimum „MIN“ indikátora hladiny oleja



Naolejovanie pílovej reťaze



Brzda reťaze



Elektrické prístroje nepatria do domového odpadu.



Trieda ochrany II (dvojitá izolácia)

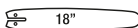

Typ lišty

### Piktogram pod krytom reťazového kolesa

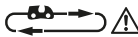

Dodržiavajte smer chodu reťazovej píly. Pozor! Prečítajte si návod na obsluhu.

### Piktogram na kryte reťazového kolesa



Smer chodu pílovej reťaze

### Piktogram na lište



Typ lišty



Šírka drážky



Delenie reťaze



Počet hnacích článkov

### Piktogram na páke brzdy reťaze



Brzda reťaze aktivovaná



Brzda reťaze deaktivovaná

### Piktogram na krídlovej matici (kryt reťazového kolesa)



OTVORIŤ



ZATVORIŤ

### Piktogram na napínacej skrutke kolesa



uvolniť



upnúť

### Bildzeichen Abdeckung Kohlebürsten



Kohlebürste austauschen  
OTVORIŤ



ZATVORIŤ

### Piktogram na fľaši oleja



Uschovajte na mieste neprístupnom deťom

## Všeobecné bezpečnostné upozornenia pre elektrické náradie

**VAROVANIE!** Prečítajte si všetky bezpečnostné upozornenia, pokyny, špecifikácie a pozrite si ilustrácie dodané s týmto elektrickým náradím. Nedodržanie ktoréhokoľvek z pokynov uvedených nižšie môže mať za následok úraz elektrickým prúdom, požiar a/alebo ťažké poranenie. **Tieto upozornenia a pokyny starostlivo uschovajte na budúce použitie.**

Pojem „elektrické náradie“ používaný v nasledujúcom texte sa vzťahuje na elektrické náradie napájané zo siete (s prívodným káblom) a na elektrické náradie napájané akumulátorom (bez prívodného kábla).

### 1. BEZPEČNOSŤ NA PRACOVISKU

- Pracovisko vždy udržiavajte čisté a dobre osvetlené.** Ak je na pracovisku neporiadok a je neosvetlené, môžu vzniknúť pracovné úrazy.
- Nepoužívajte elektrické náradie vo výbušnom prostredí, napr. tam, kde sa nachádzajú horľavé kvapaliny, plyny alebo prach.** Elektrické náradie vytvára iskry, ktoré by mohli zapáliť prach alebo výpary.
- Nedovoľte deťom a iným nepovolánym osobám priblížiť sa k vám, keď pou-**

**žívate elektrické náradie.** Ak by ste sa nesústredili, môžete stratiť kontrolu nad náradím.

## 2. ELEKTRICKÁ BEZPEČNOSŤ

- a) **Zástrčka na prívodnom kábli elektrického náradia sa musí zapojiť do zodpovedajúcej zásuvky. Zástrčku nijakým spôsobom neupravujte. S uzemneným elektrickým náradím nepoužívajte žiadne zástrčkové adaptéry.** Neupravované zástrčky a vhodné zásuvky znižujú riziko úrazu elektrickým prúdom.
  - b) **Vyhýbajte sa telesnému kontaktu s uzemnenými povrchmi, ako sú potrubia, vykurovacie telesá, sporáky a chladničky.** Ak je vaše telo uzemnené, hrozí zvýšené riziko úrazu elektrickým prúdom.
  - c) **Nevystavujte elektrické náradie dažďu ani vlhkosti.** Vniknutie vody do elektrického náradia zvyšuje riziko úrazu elektrickým prúdom.
  - d) **Nepoužívajte prívodný kábel na iné než určené účely. Prívodný kábel nikdy nepoužívajte na nosenie elektrického náradia, elektrické náradie zaň neťahajte ani ho zaň nevyberajte zo zásuvky. Prívodný kábel udržiavajte mimo dosahu tepla, oleja, ostrých hran alebo pohyblivých častí.** Poškodené alebo zamotané prívodné káble zvyšujú riziko úrazu elektrickým prúdom.
  - e) **Keď pracujete s elektrickým náradím vonku, použite predĺžovací kábel vhodný do vonkajšieho prostredia.** Použitie predĺžovacieho kábla do vonkajšieho prostredia znižuje riziko úrazu elektrickým prúdom.
  - f) **Ak s elektrickým náradím musíte pracovať vo vlhkom prostredí, použite napájanie chránené prúdovým chráničom (RCD).** Použitie prúdového chrániča znižuje riziko úrazu elektrickým prúdom.
- ## 3. BEZPEČNOSŤ OSÔB
- a) **Sústredte sa na to, čo robíte, a s elektrickým náradím pracujte uvažlivo. Elektrické náradie nepoužívajte, keď pociťujete únavu, ste pod vplyvom drog, alkoholu alebo liekov.** Aj krátká nepozornosť pri používaní elektrického náradia môže zapríčiniť vážne zranenie.
  - b) **Používajte osobné ochranné prostriedky. Vždy používajte ochranné okuliare.** Používanie ochranných prostriedkov, ako

je maska proti prachu, protišmyková bezpečnostná obuv, prilba alebo chrániče sluchu, v závislosti od príslušných podmienok, znižuje riziko zranenia.

- c) **Zabráňte neúmyselnému zapnutiu elektrického zariadenia. Pred pripojením elektrického náradia k napájaniu a/alebo vložení akumulátora, zdvihnutím alebo prenášaním elektrického náradia dbajte na to, aby bol spínač vo vypnutej polohe.** Ak prenášate elektrické náradie a máte prst na spínači alebo privediete energiu do elektrického náradia, ktoré má zapnutý spínač, môže to spôsobiť nehodu.
  - d) **Pred zapnutím elektrického náradia odstráňte nastavovací nástroj alebo kľúč na skrutky.** Kľúč alebo nastavovací nástroj pripavený k otáčajúcej sa časti elektrického náradia môže spôsobiť zranenie.
  - e) **Nenačahujte sa. Vždy stojte pevne a udržiavajte rovnováhu.** Elektrické náradie tak budete mať v nepredvídaných situáciách lepšie pod kontrolou.
  - f) **Majte oblečený vhodný odev. Nenoste voľné oblečenie ani šperky. Vlasmi ani odevom sa nepribližujte k pohyblivým častiam.** Pohyblivé časti by mohli zachytiť voľné oblečenie, šperky alebo dlhé vlasy.
  - g) **Ak je k elektrickému náradiu možné pripojiť zariadenia na odsávanie a zachytávanie prachu, pripojte ich a dbajte na ich správne používanie.** Používanie zachytávania prachu znižuje nebezpečenstvo, ktoré so sebou prach prináša.
  - h) **Hoci elektrické náradie často používate, a tak ho dobre poznáte, dávajte si stále pozor a neprehliadajte zásady bezpečného používania elektrického náradia.** Nedbalosť môže viesť v zlomku sekundy k vážnym zraneniam.
- ## 4. POUŽÍVANIE A STAROSTLIVOSŤ O ELEKTRICKÉ NÁRADIE
- a) **Elektrické náradie nepreťažujte. Používajte elektrické náradie vhodné na daný typ práce.** Vďaka použitiu vhodného elektrického náradia v súlade s účelom, na ktorý bolo vyrobené, sa vám bude pracovať lepšie a práca bude bezpečnejšia.
  - b) **Elektrické náradie nepoužívajte, ak sa spínačom nedá zapnúť a vypnúť.** Elek-

trické náradie, ktoré sa pomocou spínača nedá ovládať, nie je bezpečné a musíte ho dať opraviť.

- c) **Skôr, ako budete elektrické náradie nastavovať, meniť jeho príslušenstvo alebo ho odložíte, vytiahnite zástrčku z napájania a/alebo z neho vysuňte akumulátor, ak je to možné.** Takéto preventívne opatrenia znížia riziko neúmyselného zapnutia elektrického náradia.
  - d) **Ak elektrické náradie nepoužívate, odložte ho mimo dosahu detí a nedovoľte osobám, ktoré ho nevedia používať alebo nie sú oboznámené s týmito pokynmi, elektrické náradie používať.** Elektrické náradie je nebezpečné, ak ho používajú neskusené osoby.
  - e) **Elektrické náradie a príslušenstvo udržiavajte v dobrom stave. Skontrolujte, či nie sú pohyblivé časti v nesprávnej polohe alebo zaseknuté, či nie sú niektoré časti poškodené alebo či niečo nebráni chodu elektrického náradia. Ak je elektrické náradie poškodené, nepoužívajte ho, kým nebude opravené.** Veľa nehôd je spôsobených nedostatočnou údržbou elektrického náradia.
  - f) **Rezné nástroje udržiavajte ostre a čisté.** Keď sa rezné nástroje dobre udržiavajú a majú ostré rezné hrany, je menšia pravdepodobnosť, že sa zaseknú, a ľahšie sa s nimi pracuje.
  - g) **Elektrické náradie, príslušenstvo, vložené nástroje atď. používajte podľa týchto pokynov. Pri používaní zohľadnite pracovné podmienky a vykonávanú prácu.** Používanie elektrického náradia na inú prácu, než na ktorú sú určené, môže viesť k nebezpečným situáciám.
  - h) **Rukováti a úchopové plochy udržiavajte suché a čisté. Dbajte na to, aby neboli znečistené olejom alebo plastickým mazivom.** Šmyklavé rukováti a úchopové plochy neumožňujú bezpečnú manipuláciu a ovládanie náradia v neočakávaných situáciách.
5. **SERVIS**
- a) **Elektrické náradie si dajte opraviť len kvalifikovanému opravárovi, ktorý používa len originálne náhradné diely.** Vďaka tomu bude elektrické náradie aj naďalej bezpečné.

## Bezpečnostné pokyny pre reťazové píly

- a) **Pri bežiacей píle majte všetky časti tela mimo pílovej reťaze. Pred spustením píly sa uistite, že sa pílová reťaz ničoho nedotýka.** Pri prácach s reťazovou pilou môže moment nepozornosti viesť k tomu, že sa odev alebo časti tela zachytia pílovou reťazou.
- b) **Reťazovú pílu držte vždy pravou rukou za zadné držadlo a ľavou rukou za predné držadlo.** Pri opačnom držaní reťazovej píly je väčšie riziko poranení a nesmie sa použiť.
- c) **Reťazovú pílu držte len na izolovaných úchopných plochách, pretože pílová reťaz sa môže dostať do kontaktu so skrytými elektrickými vedeniami.** Kontakt pílovej reťaze s elektrickým vedením pod napätím môže viesť k napätiu aj kovové časti prístroja a spôsobiť tak zásah elektrickým prúdom.
- d) **Noste chrániče očí. Odporúča sa ďalšie ochranné vybavenie pre sluch, hlavu, ruky, nohy a chodidlá.** Vhodný ochranný odev znižuje nebezpečenstvo poranenia poletujúcimi trieskami a prípadného kontaktu s pílovou reťazou.
- e) **S reťazovou pilou nepracujte na strome, rebriku, zo strechy alebo z nestabilnej plochy.** Pri prevádzke takýmto spôsobom existuje vážne nebezpečenstvo poranenia.
- f) **Vždy dbajte na to, aby ste mali stabilnú polohu, a reťazovú pílu používajte iba vtedy, keď stojíte na pevnom, bezpečnom a rovnom podklade.** Šmyklavý podklad alebo nestabilné plochy na státi môžu viesť k strate rovnováhy alebo k strate kontroly nad reťazovou pilou.
- g) **Pri rezaní napnutého konára počítajte s tým, že sa odpruží.** Keď sa povolí napnutie v drevených vláknach, môže napnutý konár zasiahnuť obsluhu a/alebo spôsobiť stratu kontroly nad reťazovou pilou.
- h) **Zvlášť si dávajte pozor pri rezaní krovia a mladých stromov.** Tenký materiál sa môže v pílovej reťazi zachytiť a udrieť vás alebo spôsobiť stratu rovnováhy.
- i) **Reťazovú pílu noste za predné držadlo vo vypnutom stave, s pílovou reťazou odvrátenou od vášho tela. Pri prepa-**

**ve alebo skladovaní vždy natiahnite na reťazovú pílu ochranný kryt.** Starostlivá manipulácia s reťazovou pilou znižuje pravdepodobnosť neúmyselného kontaktu s bežiacou pílovou reťazou.

- j) **Dodržiavajte pokyny pre mazanie, napnutie reťaze a výmenu vodiacej kolajničky a reťaze.** Neodborne upnutá alebo namazaná reťaz sa môže buď roztrhnúť, alebo zvýšiť riziko spätného rázu.
- k) **Píľte iba drevo. Reťazovú pílu nepoužívajte na práce, na ktoré nie je určená. Napríklad: Reťazovú pílu nepoužívajte na pílenie kovu, plastov, muriva alebo stavebných materiálov, ktoré nie sú z dreva.** Používanie reťazovej píly na prácu v rozpore s určeným účelom môže viesť k nebezpečným situáciám.
- l) **Nepokúšajte sa spáliť strom, skôr ako jasne nepochopíte riziká a to, ako im je možné zabrániť.** Padajúci strom môže vážne zraniť používateľa alebo inej osoby.

## Ďalšie bezpečnostné pokyny

- **⚠ VAROVANIE!** Tento elektrický nástroj vytvára počas prevádzky elektromagnetické pole. Toto pole môže za určitých okolností rušiť aktívne alebo pasívne lekárske implantáty. Aby sa znížilo nebezpečenstvo ťažkých alebo smrteľných zranení, odporúčame osobám s lekáskymi implantátmi, aby sa poradili so svojím lekárom a výrobcom medicínskeho implantátu skôr, než začnú elektrické náradie obsluhovať.
- Pripojovacie vedenie položte tak, aby sa nemohlo počas pílenia konárov alebo podobného zachytiť.
- Používajte prúdový chránič (Residual Current Device) s vypínacím prúdom 30 mA alebo nižším.
- Používajte iba schválený sieťový kábel konštrukčného typu H07RN-F, ktorý má maximálnu dĺžku 75 m a je určený na používanie vonku. Prierez vodičov sieťového kábla musí byť minimálne 2,5 mm<sup>2</sup>. Kábel pred použitím vždy úplne odviňte z bubna. Skontrolujte, či nie je sieťový kábel poškodený.
- Dôsledne dodržiavajte návody na údržbu, kontroly a servis v tomto návode na použitie. Poškodené ochranné zariadenia a diely sa musia odborne opraviť v našom

servisnom centre alebo vymeniť, pokiaľ nie je v návode na obsluhu uvedené inak.

- Nepoužívajte reťazovú pílu bez mazania. Používajte na to len odporúčané mazacie prostriedky.
- Ak použivate pílu prvý raz, precvičte si pílenie guľatiny na koze na pílenie alebo podstavci.
- Keď je pripojovacie vedenie elektrického náradia poškodené, musí sa vymeniť za špeciálne upravené pripojovacie vedenie, ktoré je dostupné cez zákaznicky servis.
- Keď je potrebné vymeniť pripojovacie vedenie, odporúčame, aby ho vymenil výrobca alebo jeho zástupca (napr. autorizovaná dielňa, zákaznicky servis a podobne).

## Príčiny a predchádzanie spätnému rázu na používateľa

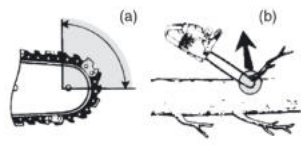

- Spätný ráz môže nastať, keď sa hrot vodiacej lišty dotkne nejakého predmetu, alebo keď sa drevo ohne a zovrie reťaz píly počas rezania (Obr b).
- Kontakt hrotu môže v niektorých prípadoch spôsobiť náhlu spätnú reakciu, vymrštenie vodiacej lišty nahor a smerom k používateľovi (Obr a).
- Zovretie reťaze píly pozdĺž hornej časti vodiacej lišty môže zatlačiť vodiacu lištu rýchlo späť k používateľovi.
- Každá z týchto reakcií môže spôsobiť stratu kontroly nad pilou, čo môže viesť k vážnemu zraneniu osôb. Nespoliehajte sa výlučne na bezpečnostné zariadenia zabudované vo vašej pile. Ako používateľ reťazovej píly máte urobiť niekoľko krokov, aby ste zabránili nehodám alebo zraneniam pri rezaní.

Spätný ráz je výsledkom nesprávneho používania reťazovej píly a/alebo nesprávnych pracovných postupov alebo podmienok a je možné mu predísť prijatím vhodných opatrení, ako je uvedené nižšie.

- **Udržujte pevné uchopenie, palcami a prstami obopínajte držadlo reťazovej píly, oboma rukami na pile a nastavte**

**sovoje telo a rameno tak, aby ste odolali silám spätného rázu.** Používateľ môže kontrolovať silu spätného rázu, ak sa prijímú vhodné opatrenia. Reťazovú pílu nepúšťajte z ruky.

- **Nemajte neprirodzené držaniu tela a nereže nad výšku ramien.** To pomáha predchádzať neúmyselnému kontaktu hrotu a umožňuje lepšie ovládanie reťazovej píly v neočakávaných situáciách.
- **Používajte iba náhradné vodiace lišty a pílové reťaze špecifikované výrobcom.** Nesprávne náhradné vodiace lišty a reťaze píly môžu spôsobiť pretrhnutie reťaze a/alebo spätný ráz.
- **Dodržiavajte pokyny výrobcu na osvetlenie a údržbu reťazovej píly.** Zníženie výšky hlbkového dorazu môže viesť k zvýšenému spätnému rázu.

### Zostatkové riziká

Aj keď tento prístroj obsluhujete podľa predpisov, vždy zostávajú zvyškové riziká. V súvislosti s konštrukciou a vyhotovením tohto prístroja môžu vzniknúť nasledujúce nebezpečenstvá:

- Poškodenia sluchu, ak sa nenosí vhodná ochrana sluchu.
- Poškodenia zdravia, ktoré sú spôsobené vibráciami na rameno-ruku, ak sa prístroj používa dlhší čas alebo sa riadne nepoužíva a nevykonáva sa na ňom riadna údržba.
- Rezné poranenia

**⚠ VAROVANIE!** V dôsledku elektromagnetického poľa sa vytvorí nebezpečenstvo, zatiaľ čo je prístroj v prevádzke. Toto pole môže za určitých okolností ovplyvniť aktívne alebo pasívne lekárske implantáty. Aby sa znížilo nebezpečenstvo ťažkých alebo smrteľných zranení, odporúčame osobám s lekáskymi implantátmi, aby sa skôr než začnú prístroj obsluhovať, poradili so svojím lekárom a výrobcom lekárskeho implantátu.

### Príprava

**⚠ VAROVANIE!** Nebezpečenstvo poranenia v dôsledku neúmyselne spusteného prístroja. Pripojovaciu zástrčku zastrčte do zásuvky až vtedy, keď je prístroj úplne pripravený na použitie.

### Bezpečnostné zariadenia

Na ochranu používateľa a prístroja sú k dispozícii nasledujúce bezpečnostné zariadenia:

#### Zadná rukoväť (1) so zadnou ochranou rúk (11)

- Chráni ruku pred konármi, vetvami a pri odskakovaní pílovej reťaze.

#### Páka brzdy reťaze/predná ochrana rúk (2)

- Pílová reťaz sa neposúva, keď je brzda reťaze zaskočená.
- Okamžite zastaví pílovú reťaz pri spätnom ráze.
- Páku možno aktivovať aj manuálne.
- Chráni ľavú ruku obsluhy pri sklznutí z prednej rukoväti.

#### Pílový reťaz (4) s nízkym spätným rázom

- Vďaka špeciálne vyvinutým bezpečnostným zariadeniam pomáha predchádzať spätným rázom.

#### Antipadač reťaze (6)

- Znižuje nebezpečenstvo poranení, keď pílová reťaz odskočí alebo sa roztrhne.

#### Blokovanie zapnutia (16)

- Na zapnutie prístroja sa musí blokovanie zapnutia odblokovať.

#### Spínač zap/vyp (17) s okamžitým zastavením reťaze

- Pri pustení spínača zap/vyp sa prístroj okamžite vypne.

#### Ozubený doraz (21)

- Zvyšuje stabilitu pri vertikálnych rezoch.
- Uľahčuje pílenie.

## Prevádzka

### Pred prevádzkou

**⚠ VAROVANIE!** Nebezpečenstvo poranenia! Pri práci s pílovou reťazou noste vždy ochranné rukavice a používajte iba originálne diely. Pred všetkými prácami na reťazovej píle vyťahnite zástrčku zo sieťovej zásuvky. Pred prevádzkou reťazovej píly vykonajte nasledujúce kroky:

- *prip. Montáž pílovej reťaze a lišty, S. 168*
- *Napnutie pílovej reťaze, S. 169*
- *Plnenie reťazového oleja, S. 164*
- *Kontrola brzdy reťaze, S. 164*
- *Kontrola automatiky oleja*

## Kontrola brzdy reťaze

### Upozornenia

- Pílová reťaz sa neposúva, keď je brzda reťaze zapadnutá.
- **▲ NEBEZPEČENSTVO!** Nebezpečenstvo poranenia v dôsledku dobiehajúcej pílovej reťaze. Keď brzda reťaze nefunguje správne, reťazovú pílu nesmiete používať. Obráťte sa na servisné centrum.

### Postup

1. Prístroj postavte na rovný povrch.
2. Prístroj zapojte do siete.
3. Uvoľníte brzdu reťaze, pričom páku brzdy reťaze (2) posuniete proti prednému držadlu (15).
4. Prístroj vždy pevne držte oboma rukami, pravou rukou za zadné (1) a ľavou rukou za predné držadlo (15). Palec a prsty musia pevne obopínať držadlá.
5. Zapnite prístroj.
6. Pri bežiacom motore zatlačte ľavou rukou páku brzdy reťaze (2). Pritom odsuňte páku brzdy reťaze (2) od predného držadla (15).  
Pílová reťaz by sa mala okamžite zastaviť.
7. Keď brzda reťaze funguje správne, pustite zapínač/vypínač (17) a uvoľníte brzdu reťaze.

## Kontrola mazania reťaze

**UPOZORNENIE!** Ak reťazovú pílu prevádzkujete s príliš malým množstvom oleja, rezný výkon a životnosť pílovej reťaze poklesne, pretože pílová reťaz sa rýchlejšie otupí. Príliš malé množstvo oleja rozpoznáte podľa tvorby dymu alebo sfarbenia lišty. Uistite sa, že olej vždy tečie na reťaz.

### Upozornenia

- Pred začiatkom práce skontrolujte stav oleja.
- Mazanie reťaze môžete počas prevádzky kedykoľvek skontrolovať.

### Postup

1. Keď beží pílová reťaz: Dbajte na to, aby bola reťazová píla nad svetlým miestom. Sledujte olejovú stopu. Reťazová píla sa nesmie dotýkať zeme!
  - **Výrazná olejová stopa:** Reťazová píla pracuje bezchybne
  - **Slabá olejová stopa:** Nastaviť tok oleja
  - **Žiadna olejová stopa:** Vyčistiť priestup oleja

## Plnenie reťazového oleja

**▲ VAROVANIE!** Nebezpečenstvo požiaru! Pred naplnením reťazového oleja prístroj vždy vypnite a motor nechajte vychladnúť.

**UPOZORNENIE!** Ak reťazovú pílu prevádzkujete s príliš malým množstvom oleja, rezný výkon a životnosť pílovej reťaze poklesne, pretože pílová reťaz sa rýchlejšie otupí. Príliš malé množstvo oleja rozpoznáte podľa tvorby dymu alebo sfarbenia lišty. Uistite sa, že olej vždy tečie na reťaz.

Len čo sa reťaz rozbehne, olej začne prúdiť do lišty (3).

- Pravidelne kontrolujte stav oleja a pri nízkej hladine ho doplňte. Objem nádrže: 130 cm<sup>3</sup>
- Používajte organický reťazový olej, ktorý obsahuje prísady na zníženie trenia a opotrebenia. Alternatívne používajte olej na mazanie reťaze s malým podielom adhézných prísad.
- Pri dlhšom nepoužívaní (6 – 8 týždňov) olejovú nádrž vyprázdnite.

### Postup

1. Prístroj položte nabok tak, aby uzáver nádrže (14) smeroval nahor.
2. Odskrutkujte uzáver nádrže (14).
3. Naplňte organický reťazový olej do nádrže.
4. Prípadne vyliaty olej utrite.
5. Naskrutkujte uzáver nádrže (14).

## Zapnutie a vypnutie

### Predpoklady

- Lišta (3), pílová reťaz (4) a kryt reťazového kolesa (9) sú namontované správne.
- V nádržke je dostatok reťazového oleja. V prípade potreby doplňte reťazový olej (*Plnenie reťazového oleja, S. 164*).
- Napätie sieťovej prípojky sa zhoduje s napätím uvedeným na typovom štítku prístroja.

### Postup (Obr C)

1. Z konca predlžovacieho kábla vytvarujte slučku a zaveste ju do odľahčenia od ľahu (12) na zadnom držadle (1).
2. Prístroj zapojte do siete.
3. Uvoľníte brzdu reťaze, pričom páku brzdy reťaze (2) potiahnete v smere predného držadla (15).
4. Reťazovú pílu vždy pevne držte oboma rukami, pravou rukou za zadné držadlo

- (1) a ľavou rukou za predné (15). Palec a prsty musia pevne obopínať držadlá.
5. Pred spustením sa uistite, že sa reťazová píla nedotýka žiadnych predmetov.
  6. Na zapnutie aktivujte pravým palcom blokovanie zapnutia (16) a potom stlačte spínač zap/vyp (17). Reťazová píla beží maximálnou rýchlosťou. Blokovanie zapnutia (16) znova pustite.
  7. Uvoľníte spínač zap/vyp (17), aby sa reťazová píla vypala. Trvalý chod nie je možný.

## Techniky pílenia

**VAROVANIE!** Nebezpečenstvo poranenia! Ak sa pílová reťaz zasekne, nepokúšajte sa ju vytiahnuť silou. Vypnite motor a pomocou páky alebo klinu uvoľníte reťazovú pílu.

- Pri píliacich prácach na svahu stojte vždy nad kmeňom stromu.
- Zo stromu odstráňte nečistoty, kamene, uvoľnenú kôru, klince, svorky a drôt.
- Pílová reťaz sa počas prepílovania alebo po ňom nesmie dotýkať ani zeme, ani iného predmetu.
- Lepšiu kontrolu získate, ak budete píliť spodnou stranou lišty (s ťahanou pílovou reťazou), a nie hornou stranou lišty (s posúvajúcou pílovou reťazou).
- Dávajte pozor na to, aby sa pílová reťaz nezasekla v pílovom reze. Kmeň stromu sa nesmie zlomiť ani rozštiepiť.
- Dodržiavajte tiež preventívne opatrenia proti spätnému rázu (*Príčiny a predchádzanie spätnému rázu na používateľa, S. 162*)
- Ku koncu rezu znížte prítlak bez toho, aby ste povolili pevné zovretie držadiel reťazovej píly, aby ste si zachovali plnú kontrolu v okamihu „prepílenia“.
- Reťazová píla sa môže počas pílenia nečakane zošmyknúť. To sa môže stať hlavne vtedy, keď nie je lišta stabilne umiestnená na okrúhlym, hladkom alebo tvrdom povrchu a keď sa píli hrotom lišty. Pílu vždy pevne držte obidvoma rukami, majte stabilnú polohu a na pílenie nepoužívajte iba hrot lišty.
- Po dokončení rezu počkajte na zastavenie reťazovej píly a až potom ju odoberte.
- Motor reťazovej píly vždy vypnite, skôr ako sa presuniete k ďalšiemu stromu.

## Pílenie stromov

**VAROVANIE!** Na pílenie stromov sa vyžaduje množstvo skúseností. Stromy píľte iba vtedy, keď dokážete s istotou zaobchádzať s reťazovou pílou. Reťazovú pílu v žiadnom prípade nepoužívajte, keď nemáte pocit istoty.

**OPATRNE!** Nepíľte strom, ak veje silný alebo premenlivý vietor, ak hrozí nebezpečenstvo poškodenia majetku alebo ak by strom mohol zasiahnuť vedenia. Pri pílení stromov je dôležité dbať na to, aby neboli iné osoby vystavené nebezpečenstvu, aby nedošlo k zasiahnutiu napájacích vedení a aby nevznikli škody na majetku. Ak sa strom dostane do kontaktu s napájacím vedením, okamžite informujte energetickú spoločnosť.

**OPATRNE!** Neskúsených používateľov z bezpečnostných dôvodov odrádzame od toho, aby píľili kmeň stromu lištou, ktorá je kratšia ako priemer kmeňa.

- Dávajte pozor, aby sa v blízkosti pracovnej oblasti nezdržiavali osoby alebo zvieratá. Bezpečnostná vzdialenosť medzi píleným stromom a najbližším pracovným miestom musí byť 2½ dĺžky stromu.
- Zohľadnite smer spadnutia. Používateľ musí byť schopný bezpečne sa pohybovať v blízkosti spíleného stromu, aby mohol strom ľahko skrátiť a zbaviť konárov. Je potrebné zabrániť tomu, aby sa padajúci strom zachytil do iného stromu.
- Zohľadnite prirodzený smer pádu, ktorý je závislý od sklonu a zakrivenia stromu, smeru vetra, polohy väčších konárov a počtu konárov.
- Pri pílení na svahu sa zdržiavajte nad píleným stromom. Strom sa po spadnutí pravdepodobne skotúľa alebo zosunie z kopca.
- Malé stromy s priemerom 15 – 18 cm sa môžu zvyčajne spíliť jedným rezom.
- Pri stromoch s väčším priemerom sa musia použiť vrubové zárezy a finálny rez (Obr L).
- Ak dve alebo viac osôb súčasne pília a stínajú stromy, mali by byť medzi sebou vzdialené minimálne dvakrát toľko, ako je výška stínaného stromu.

Po ukončení pílenia si zdvihnite chrániče sluchu, aby ste mohli počuť zvuky a výstražné signály.

## Postup

### 1. Odvetvovanie (Obr J)

Konáre visiace nadol odstránite tak, že rez umiestnite nad konár. Nikdy neodvetvujte v úrovni, ktorá presahuje výšku pliec.

### 2. Úniková cesta (Obr I)

Odstráňte porast okolo stromu, aby ste zaistili ľahko prístupnú ústupovú cestu. Úniková cesta (1) posunutá asi o 45° by mala ležať za plánovaným smerom pádu stromu (2).

### 3. Vrubový (smerový) zárez (A) (Obr L)

Vrubový zárez urobte v smere, do ktorého ma strom spadnúť. Začnite so spodným, horizontálnym rezom. Hĺbka rezu má byť približne 1/3 priemeru kmeňa. Teraz zhora urobte šikmý rez pilou v uhle rezu približne 45°, ktorý sa presne prekryje so spodným rezom pilou. Tým sa zabráni zovretiu pilovej reťaze alebo vodiacej kolajnice pri osadení druhého vrubového zárezu.

**VAROVANIE!** Nikdy nestúpajte pred strom, v ktorom je urobený zárez.

### 4. Finálny rez (B) (Obr L)

Finálny rez urobte z druhej strany kmeňa. Stojte pritom naľavo od kmeňa stromu a pilte stranou ťahu pilovej reťaze (so spodnou stranou lišty). Finálny rez musí prebiehať vodorovne najmenej 5 cm nad úrovňou vodorovnej časti vrubového zárezu. Hlavný rez by mal byť taký hlboký, aby odstup medzi ním a líniou vrubového zárezu predstavoval minimálne 1/10 priemeru kmeňa. Neprepílená časť kmeňa sa označuje ako jadro kmeňa (bod zlomu). Jadro kmeňa bráni tomu, aby sa strom otočil a spadol do nesprávneho smeru. Toto jadro neprepíľte.

V okamihu, keď sa finálny rez priblíži k jadru, strom by mal začať padať. Ak sa ukáže, že strom možno nepadne do požadovaného smeru, alebo sa nakloní späť a zovrie pilovú reťaz, prerušte finálny rez. Na otvorenie rezu a presmerovanie kmeňa do požadovaného smeru padania je potrebné použiť kliny z dreva, plastu alebo hliníka.

5. Zasuňte drevorubačský klin do hlavného rezu, len čo to hĺbka rezu umožní, aby ste zabránili uviaznutiu lišty (Obr M).

6. Keď je priemer kmeňa väčší ako dĺžka lišty, urobte dva rezy (Obr N).

7. Po zrealizovaní finálneho rezu strom spadne sám alebo pomocou drevorubačského klina.

**VAROVANIE!** Len čo strom začne padať, vytiahnite reťazovú pilu z rezu, zastavte motor, odložte reťazovú pilu a opusťte miesto práce ústupovou cestou. Dávajte pozor na padajúce konáre a nezakopnite o ne.

## Odvetvovanie

Pojem odvetvovanie označuje odstraňovanie konárov a vetiev zo zotatého stromu.

**OPATRNE!** Nebezpečenstvo poranenia! Nikdy nepíľte konáre, keď stojíte na kmeni stromu. Všímajte si oblasť spätného rázu, keď sú konáre napnuté.

## (Obr J)

- Oporné konáre odstráňte až po ich skrátaní.
- Napnuté konáre sa musia piliť zdola nahor, aby sa zabránilo zaseknutiu prístroja.
- Na odpiľovanie hrubších konárov použite tú istú techniku ako pri *Skracovanie kmeňa*, S. 166.
- Pracujte vľavo od kmeňa stromu a podľa možnosti čo najbližšie k prístroju. Podľa možnosti hmotnosť prístroja spočíva na kmeni.
- Na odpiľenie konárov na druhej strane kmeňa zmeňte stanovisko.
- Rozvetvené konáre skraccujte jednotlivou. Väčšie konáre, ktoré smerujú nadol a podpierajú strom, zozačiatku ponechajte.
- Menšie konáre oddelíte jedným rezom.

## Skracovanie kmeňa

Pod pojmom skracovanie kmeňa rozumieme pílenie zotatých kmeňov stromov na malé odrezky.

- Pri pílení dbajte na pevný a istý postoj a rovnomerné rozloženie hmotnosti tela na obe nohy.
- Ak je to možné, podoprite kmeň. Kmeň by ste mali podložiť a podoprieť vetvami, trámami alebo klinmi.
- Dávajte pozor na to, aby sa pilová reťaz pri pílení nedotýkala zeme.
- Pri prácach na strmom teréne stojte nad kmeňom.

## Techniky skracovania

### Kmeň leží na zemi (Obr E)

Kmeň zhora úplne prepíľte a na konci rezu dbajte na to, aby ste sa nedotkli zeme. Ak máte možnosť kmeň otočiť, prepíľte ho naj-

skôr do 2/3. Potom otočte kmeň a zhora prepíľte aj zvyšok kmeňa.

### **Kmeň je na jednom konci podporety (Obr F)**

Prepíľte najskôr zdola nahor (vrchnou stranou lišty) 1/3 priemeru kmeňa, aby ste zabránili rozštípeniu. Potom píľte zhora nadol (spodnou stranou lišty) smerom k prvému rezu, aby ste zabránili zaseknutiu.

### **Kmeň je podporety na oboch koncoch (Obr G)**

Prepíľte najskôr zhora nadol (spodnou stranou lišty) 1/3 priemeru kmeňa. Potom píľte zdola nahor (vrchnou stranou lišty), kým sa obidva rezy nestretnú.

### **Pílenie na koze (Obr H)**

Pevne držte reťazovú pílu oboma rukami a počas pílenia ju vedte pred telom. Keď sa kmeň rozdelí, vedte stroj po pravej strane popri tele (1). Lavú ruku držte čo najviac vyrovnanú (2). Dávajte pritom pozor na padajúci kmeň. Postavte sa tak, aby vás odpílený kmeň nijako neohrozoval. Dávajte si pozor na nohy. Odpílená časť kmeňa by mohla pri padaní spôsobiť zranenia. Udržujte rovnováhu (3).

## **Čistenie, údržba a skladovanie**

**⚠ VAROVANIE!** Zásah elektrickým prúdom! Nebezpečenstvo poranenia v dôsledku neúmyselne spusteného prístroja. Pri údržbe a čistení dbajte na svoju bezpečnosť. Prístroj vypnite a vyťahnite pripojovaciu zástrčku zo zásuvky.

Údržbárske a opravárske práce, ktoré nie sú opísané v tomto návode, nechajte vykonať nášmu servisnému centru. Používajte len originálne náhradné diely.

**⚠ OPATRNE!** Reťazová píla sa po použití môže dodatočne naolejovať a olej môže vytekať, ak sa uloží na bok alebo obrátené. To je normálny proces z dôvodu potrebného vetracieho otvoru na hornom okraji nádrže

a nie je to dôvod na reklamáciu. Pretože sa každá reťazová píla počas výroby kontroluje a testuje s olejom, tak aj napriek vyprázdneniu by mohol ostať v nádrži malý zvyšok, ktorý počas prepravy ľahko znečistí kryt olejom. Kryt vyčistite handrou.

## **Čistenie**

**⚠ VAROVANIE!** Zásah elektrickým prúdom! Prístroj nikdy nestriekajte vodou.

**⚠ OPATRNE!** Rezné poranenia! Pri manipulácii s pílovou reťazou alebo lištou noste rukavice odolné proti prerezaniu.

**UPOZORNENIE!** Nebezpečenstvo poškodenia. Chemické látky môžu pôsobiť na plastové diely prístroja. Nepoužívajte žiadne čistiace prostriedky, resp. rozpúšťadlá.

Stroj dôkladne čistite. Tým predĺžite životnosť stroja a zabránite úrazom.

### **Čistenie po každom použití**

- Držadlá udržiavajte bez oleja alebo tuku. Držadlá v prípade potreby vyčistite vlhkou handrou namočenou v mydlovej vode.
- Vyčistite pílovú reťaz. Na čistenie pílovej reťaze nepoužívajte žiadne kvapaliny. Po vyčistení naolejujte pílovú reťaz reťazovým olejom.
- Pri čistení odstráňte aj kryt reťazového kolesa (9), aby ste mohli vyčistiť aj toto miesto.
- Vyčistite lištu (3).
- Vetracie štrbiny a povrchy stroja vyčistite štetcom alebo suchou handrou.
- Vyčistite priepust oleja (26), aby sa zaistilo bezporuchové, automatické olejovanie pílovej reťaze počas prevádzky. Pri vytieraní zvyškov z priepustu oleja použite štetec alebo handru.

## **Údržba**

### **Intervaly údržby**

Uvedené údržbové práce vykonávajte pravidelne podľa nasledujúcej tabuľky. Pravidelnou údržbou prístroja sa predĺži jeho životnosť. Navyše dosiahnete optimálne rezné výkony a zabránite úrazom.

Časť stroja	Akcia	Pred každým použitím	Po 10 prevádzkových hodinách	Po každom použití
Komponenty brzdy reťaze	Vizuálna kontrola, v prípade potreby výmena	✓		
Reťazové koleso (28)	Vizuálna kontrola, v prípade potreby výmena	✓		
Píllová reťaz (4)	Skontrolujte, naolejujte píllovú reťaz, v prípade potreby je dobrúste alebo vymeňte	✓		
Píllová reťaz (4)	Vyčistite a naolejujte píllovú reťaz			✓
Lišta (3)	Údržba lišty, S. 170	✓		✓
Lišta (3)	Otočenie lišty, S. 170		✓	
Automatika oleja	Skontrolujte, v prípade potreby vyčistite priestup oleja	✓		

### Demontáž lišty a píllovej reťaze

**⚠ OPATRNE!** Rezné poranenia! Pri manipulácii s píllovou reťazou alebo lištou noste rukavice odolné proti prerezaniu.

#### Postup (Obr B)

- Vytiahnite sieťovú zástrčku.
- Prístroj postavte na rovný povrch.
- Deaktivujte brzdu reťaze: Potiahnite páku brzdy reťaze (2) dozadu smerom k prednej rukoväti (15).  
Kryt reťazového kolesa (9) môžete znova namontovať až po uvoľnení brzdového pásu reťaze.
- Uvoľníte napnutie reťaze: Otočte upínaciu skrutku reťaze (8) ⤴.
- Odstráňte kryt reťazového kolesa (9): otočte krídlovú maticu (7) ⤴.
- Zasuňte lištu (3) v smere reťazového kolesa (28).  
Píllovú reťaz (4) a lištu (3) môžete odobrať.
- Vyčistite drážku lišty. V prípade nahromadených nečistôt môže píllová reťaz (4) vyskočiť z kolajnice.
- Skontrolujte, či nie je reťazové koleso (28) opotrebované alebo poškodené. Ak je opotrebované alebo poškodené: Obráťte sa na servisné centrum.

### Výmena píllovej reťaze a lišty

Pred výmenou píllovej reťaze sa drážka vodiacej lišty musí vyčistiť od nečistôt, pretože v prípade nánosov nečistôt môže píllová reťaz vyskočiť z kolajnice. Nánosy môžu tiež nasiaknuť reťazovým olejom. Dôsledkom by mohlo byť, že reťazový olej by sa nedostal

k spodnej strane kolajnice, alebo by k nej prenikol len v malej miere, a mazanie by sa zhoršilo.

#### Predpoklady

- Demontáž lišty a píllovej reťaze, S. 168

#### Postup (Obr B)

- Vymeňte lištu (3)/píllovú reťaz (4).
- Namontujte lištu (3) a píllovú reťaz (4) podľa popisu v ďalšej časti *Montáž píllovej reťaze a lišty*, S. 168.

### Montáž píllovej reťaze a lišty

**⚠ OPATRNE!** Nebezpečenstvo poranenia v dôsledku neúmyselného spustenia prístroja. Prístroj vypnite a vyťahnite pripojovaciu zástrčku zo zásuvky. Uistite sa, či sa úplne nastavili všetky pohyblivé diely

**⚠ OPATRNE!** Rezné poranenia! Pri manipulácii s píllovou reťazou alebo lištou noste rukavice odolné proti prerezaniu.

#### Postup (Obr B)

- Prístroj postavte na rovný povrch.
- Odstráňte kryt reťazového kolesa (9): otočte krídlovú maticu (7) ⤴.
- Rozložte píllovú reťaz (4) do slučky tak, aby boli rezné hrany nasmerované do smeru hodinových ručičiek. Pri nastavovaní píllovej reťaze (4) sa riaďte obrázkom pod reťazovým kolesom (28).



Smer chodu píllovej reťaze

- Nasaďte lištu (3) na čapy lišty (27) a nasuňte ju na reťazové koleso (28).

5. Navlečte pílovú reťaz (4) na reťazové koleso (28).
6. Vložte pílovú reťaz (4) na vrchnej strane lišty (3) do drážky lišty. Začnite od reťazového kolesa (28). Previsnutie pílovej reťaze (4) je normálne.
7. Potiahnite lištu (3) smerom dopredu, aby ste napli pílovú reťaz (4).
8. Nasadíte kryt reťazového kolesa (9). Pri tom sa musí najprv nasadiť výstupok (29) na kryte reťazového kolesa (9) do určeného uchytenia na prístroji.  
Uistite sa, že reťazový upínací kolík (30) zapadol do uchytenia (31).
9. Utiahnite krídlovú maticu (7) primeranou silou ∪.
10. Napnutie pílovej reťaze: Otočte upínaciu skrutku reťaze (8) ∪.
11. Utiahnite krídlovú maticu (7) ∪.

### Napnutie pílovej reťaze

**UPOZORNENIE!** Pílovú reťaz nenapínajte ani nevymieňajte v horúcom stave, pretože po vychladnutí sa opäť o niečo stiahne. Pri nedodržaní uvedeného sa môže poškodiť motor alebo vodiaca kolajnica, pretože pílová reťaz je teraz na lište príliš napnutá.

Pravidelné napínanie pílovej reťaze zaisťuje bezpečnosť používateľa a znižuje opotrebovanie, resp. zabraňuje opotrebovaniu a poškodeniu reťaze. Odporúčame používateľovi pred začiatkom práce, ako aj v intervaloch cca 10 minút, kontrolovať napnutie reťaze a v prípade potreby ho korigovať. Počas práce s pílou sa pílová reťaz zahrieva a tým sa mierne rozťahuje. S týmto „predĺžením“ je potrebné počítať hlavne pri nových pílových reťaziacich.

Napnutie a mazanie reťaze v značnej miere ovplyvňujú životnosť pílovej reťaze. V prípade novej pílovej reťaze musíte napnutie reťaze dodatočne nastaviť po maximálne 5 rezoch.

Pílová reťaz je správne napnutá, keď na spodnej strane lišty neprevisa a možno ju celú potiahnuť po obvode rukou v rukavici. Pri ťahaní za pílovú reťaz s ťažnou silou 9 N (cca 1 kg) nesmie byť vzdialenosť medzi pílovou reťazou a lištou väčšia ako 2 mm.

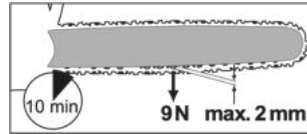

**⚠ OPATRNE!** Nebezpečenstvo poranenia v dôsledku neúmyselne spusteného prístroja. Prístroj vypnite a vyťahnite pripojovaciu zástrčku zo zásuvky. Uistite sa, či sa úplne zastavili všetky pohyblivé diely

### Postup

1. Uistite sa, že brzda reťaze je uvoľnená, t. j. páka brzdy reťaze (2) je zatiahnutá proti prednému držadlu (15).
  2. Povoľte krídlovú maticu (7) ∪.
  3. Na upnutie pílovej reťaze otočte napínaciu skrutku reťaze (8) ∪.  
Na uvoľnenie napnutia otočte napínaciu skrutku reťaze (8) ∪.
  4. Opäť dotiahnite krídlovú maticu (7) ∪.
- V prípade novej pílovej reťaze musíte napnutie reťaze dodatočne nastaviť po maximálne 5 rezoch.

### Ostrenie rezacích zubov

**⚠ OPATRNE!** Nebezpečenstvo poranenia! Nesprávne naostréná pílová reťaz zvyšuje nebezpečenstvo spätného rázu! Keď manipulujete s pílovou reťazou alebo lištou, používajte rukavice odolné proti prerezaniu.

Ostrá pílová reťaz zaručuje optimálny rezný výkon. Bez námahy sa prehrýza drevom a zanecháva veľké, dlhé piliny. Pílová reťaz je tupá, keď musíte rezacie zariadenie pretláčať drevom a piliny sú veľmi malé. Pri veľmi tupej pílovej reťazi neпадajú vôbec žiadne piliny, ale len drevený prach.

Na ostrenie pílovej reťaze je potrebné špeciálne náradie, ktoré zaručuje, že sa nože nastria v správnom uhle a do správnej hĺbky. Neskúsenému používateľovi reťazových pil odporúčame, aby si pílovú reťaz nechal naostriť u odborníka alebo v odbornej dielni. Ak si tráfate naostriť reťaz sami, postupujte podľa návodu pre zariadenie na ostrenie reťazovej píly (napr. Parkside PSG 85 B2).

- Reznými časťami reťaze sú rezné články, ktoré pozostávajú z rezného zuba a z výstupku obmedzovača hĺbky. Výškový rozdiel medzi nimi určuje hĺbku ostrenia.

- Pílová reťaz je opotrebovaná a musí sa vymeniť za novú pílovú reťaz, keď zostane už iba cca 4 mm rezného zuba.
- Pri ostrení rezných zubov sa musia zohľadniť nasledujúce hodnoty (Obr K):
  - Brúsný uhol (30°)
  - Čelný uhol (85°)
  - Hĺbka ostrenia (0,65 mm)
  - Priemer okrúhleho pilníka (4,0 mm)

**▲ VAROVANIE!** Nebezpečenstvo úrazu! Odchýlky od rozmerov geometrie ostria môžu viesť k zvýšenej náchylnosti stroja na spätný ráz.

#### Potrebné náradie a pomocné prostriedky

- Okrúhly pilník
- Plochý pilník

#### Postup (Obr K)

1. Vypnite prístroj a vyťahnite sieťovú zástrčku.
2. Uistite sa, že pílová reťaz je pevne napnutá, aby sa umožnilo jej správne naostrenie.
3. Ostríte iba zvnútra smerom von. Okrúhly pilník vedte z vnútornej strany rezného zuba smerom von. Keď pilník ťaháte späť, nadvihnite ho.
4. Najprv ostríte zuby jednej strany. Potom pílovú reťaz otočte a naostríte zuby na druhej strane.
5. Skontrolujte dĺžku rezných článkov. Po ostrení musia byť všetky rezné články rovnako dlhé a široké.
6. Po každom treťom ostrení skontrolujte hĺbku ostrenia (obmedzovač hĺbky) a pomocou plochého pilníka opätovne upravte výšku. Obmedzovač hĺbky by mal byť posunutý dozadu o cca 0,65 mm voči reznému zubu.
7. Obmedzovač hĺbky po jeho posunutí dozadu trochu zagulaťte smerom dopredu.

#### Nastavenie napnutia reťaze

Nastavenie napnutia reťaze je opísané v kapitole *Napnutie pílovej reťaze*, S. 169.

#### Zabehnutie novej pílovej reťaze

Pri novej pílovej reťazi sa napínacia sila po nejakom čase zníži. Preto musíte po prvých 5 rezoch, najneskôr po 10 minútach pílenia pílovú reťaz dopnúť (*Napnutie pílovej reťaze*, S. 169).

**▲ VAROVANIE!** Nebezpečenstvo poranenia! Nikdy neupevňujte novú pílovú reťaz na

opotrebované reťazové koleso ani na poškodenú alebo opotrebovanú lištu. Pílová reťaz by mohla odskočiť alebo sa roztrhnúť.

#### Údržba lišty

**▲ OPATRNE!** Rezné poranenia! Pri manipulácii s pílovou reťazou alebo lištou noste rukavice odolné proti prerezaniu.

#### Potrebné náradie a pomocné prostriedky

- Plochý pilník

#### Postup (Obr B)

1. Vypnite prístroj a vyťahnite sieťovú zástrčku.
2. Odoberte kryt reťazového kolesa (9), pílovú reťaz (4) a lištu (3).
3. Skontrolujte opotrebenie lišty (3).
4. Odstráňte hroty a vyhľadte vodiace plochy plochým pilníkom.
5. Vyčistite priepust oleja (26), aby sa zaistilo bezporuchové, automatické olejovanie pílovej reťaze počas prevádzky.
6. Namontujte lištu (3), pílovú reťaz (4) a kryt reťazového kolesa (9) a napnite reťazovú pílu.

Pri optimálnom stave priepustu oleja pílová reťaz niekoľko sekúnd po spustení reťazovej píly automaticky odstrekuje trochu oleja.

#### Otočenie lišty

**▲ OPATRNE!** Rezné poranenia! Pri manipulácii s pílovou reťazou alebo lištou noste rukavice odolné proti prerezaniu.

Lišta (3) sa musí každých cca 10 pracovných hodín otočiť, aby sa zaručilo rovnomerné opotrebenie.

#### Postup (Obr B)

1. Vypnite prístroj a vyťahnite sieťovú zástrčku.
2. Odoberte kryt reťazového kolesa (9), pílovú reťaz (4) a lištu (3).
3. Otočte lištu okolo jej horizontálnej osi a namontujte lištu a pílovú reťaz podľa opisu v časti *Montáž pílovej reťaze a lišty*, S. 168. Zohľadnite pritom smer chodu pílovej reťaze!



Smer chodu pílovej reťaze

4. Pri nastavovaní pílovej reťaze (4) sa orientujte podľa znaku pod krytom reťazového kolesa (9), keď sa lišta otáča.

## Výmena uhlíkových kefiiek

**⚠ OPATRNE!** Nebezpečenstvo poranenia v dôsledku neúmyselne spusteného prístroja. Prístroj vypnite a vyťahnite pripojovaciu zástrčku zo zásuvky. Uistite sa, či sa úplne zastavili všetky pohyblivé diely

### Upozornenia

- Uhlíkové kefiiky vymeňte na oboch stranách.

### Potrebné náradie a pomocné prostriedky

- Plochý skrutkovač

### Postup (Obr D)

1. Uvoľníte kryt uhlíkovej kefiiky (10) pomocou plochého skrutkovača.
2. Odoberte kryt uhlíkovej kefiiky (10).
3. Vyberte uhlíkovú kefiiku (32) z uchytenia (33).
4. Do uchytenia (33) zasuňte novú uhlíkovú kefiiku.  
Dbajte pritom na montážnu polohu.
5. Nasadte kryt uhlíkovej kefiiky (10) na prístroj.
6. Upevnite kryt uhlíkovej kefiiky (10) pomocou plochého skrutkovača.

### Skladovanie

- Pred skladovaním prístroj vyčistite a vykonajte na ňom údržbu.
- Nasadte ochranný kryt reťaze (23).
- Pred dlhšími prevádzkovými prestávkami vyprázdňte olejovú nádržku. Starý olej ekologicky zlikvidujte (*Likvidácia/ochrana životného prostredia*, S. 172).  
V hadiciach a v prístroji môžu byť stále zvyšky oleja, ktoré by mohli počas skladovania uniknúť. Na skladovanie umiestnite prístroj na vhodnú podložku/do olejovej vane.
- Prístroj majte odložený na suchom mieste chránenom pred prachom, mimo dosahu detí.

## Montáž na stenu

Pomocou kľúčovej diery (22) na spodnej strane prístroja môžete zavesiť prístroj na stenu.

**⚠ VAROVANIE!** Zranenie osôb alebo hmotné škody pri vŕtaní. Kontakt s elektrickými vedeniami môže viesť k požiaru a úrazu elektrickým prúdom. Poškodenie plynového vedenia môže viesť k výbuchu. Vniknutie do vodovodného vedenia spôsobí vecné škody. Na vyhľadávanie skrytých vedení používajte vhodné vyhľadávacie prístroje alebo sa informujte v miestnej distribučnej spoločnosti.

### Potrebné náradie a pomocné prostriedky

- skrutka (hlava skrutky  $\varnothing$ : 7-10 mm)
- zodpovedajúci skrutkovač
- príp. rozperka

### Postup (Obr A)

- Upevnite skrutku do rozperky v želanej polohe na stene.
- Hlavu skrutky nechajte vyčnievať vo vzdialenosti asi 10 mm od steny.
- Uistite sa, či je závesné zariadenie dimenzované na hmotnosť prístroja.
- Prístroj môžete pomocou kľúčového otvoru (22) nasadiť na skrutku a potiahnuť ho nadol až na doraz.

## Preprava

- Počas prepravy prístroja zakryte lištu a píllovú reťaz ochranným krytom reťaze (23).
- Na krátke vzdialenosti na pracovisku: Prístroj noste za prednú rukoväť (15) tak, aby lišta smerovala dozadu.
- Vždy pred prepravou prístroj vypnite. Počas prepravy (aj vo vozidlách) prístroj zabezpečte proti prevráteniu, aby nedošlo k poraneniu, škodám alebo vytečeniu paliva.
- Na dlhšie vzdialenosti alebo vo vozidlách: Prístroj prepravujte v priloženej prepravnej taške (25).

## Vyhľadávanie chýb

Nasledujúca tabuľka vám pomôže odstrániť malé poruchy:

Problém	Možná príčina	Odstránenie poruchy
Prístroj sa nespustí	Zaskočená brzda reťaze	<i>Kontrola brzdy reťaze, S. 164</i>
	Chýba sieťové napätie	Skontrolujte zásuvku, sieťový pripojovací kábel, pripojovaciu zástrčku, poistku, v prípade potreby oprava prostredníctvom odborného elektrikára.
	Spínač zap/vyp (17) je chybný	Obráťte sa na servisné centrum.
	Uhlíkové kefy opotrebované	
	Porucha motora	
Píllová reťaz sa nerozbíha	Brzda reťaze blokuje píllovú reťaz (4)	<i>Kontrola brzdy reťaze, S. 164</i>
Nedostatočný výkon rezania	Píllová reťaz (4) je nesprávne namontovaná	<i>Montáž píllovej reťaze a lišty, S. 168</i>
	Píllová reťaz (4) je tupá	<ul style="list-style-type: none"> <li>• <i>Ostrenie rezacích zubov, S. 169</i></li> <li>• <i>Výmena píllovej reťaze a lišty, S. 168</i></li> </ul>
	Nedostatočné napnutie reťaze	<i>Napnutie píllovej reťaze, S. 169</i>
Prístroj beží ťažko, píllová reťaz odskakuje	Nedostatočné napnutie reťaze	<i>Napnutie píllovej reťaze, S. 169</i>
Píllová reťaz je horúca, tvorba dymu pri pílení, sfarbenie kofajnice	Príliš málo reťazového oleja	<ul style="list-style-type: none"> <li>• Skontrolujte hladinu oleja a automatiku oleja</li> <li>• <i>Plnenie reťazového oleja, S. 164</i></li> <li>• Čistenie priepustu oleja</li> <li>• Obráťte sa na servisné centrum.</li> </ul>
Tvorenie iskier	Uhlíkové kefy opotrebované	<i>Výmena uhlíkových kefiiek, S. 171</i>
Neprirodavná prevádzka		
Menší výkon		

## Likvidácia/ochrana životného prostredia

Olejovú nádržku starostlivo vyprázdňte.

Starý olej nevyliavajte do kanalizácie ani do odtoku. Starý olej zlikvidujte ekologicky – odovzdajte ich na mieste na likvidáciu odpadu.

Prístroj, príslušenstvo a obal odovzdajte na ekologické opätovné zhodnotenie.



Elektrické prístroje nepatria do domového odpadu.

Symbol preškrtnutého kontajnera na kolieskach znamená, že tento výrobok sa po skončení jeho životnosti nesmie likvidovať ako neriešený komunálny odpad.

### Smernica 2012/19/EÚ o odpade z elektrických a elektronických zariadení:

Spotrebitelia sú zo zákona povinní elektrické a elektronické zariadenia na konci ich životnosti odovzdať na ekologickú recykláciu. Týmto spôsobom je zabezpečené zhodnotenie šetrné k životnému prostrediu a zdrojom. V závislosti od národných zákonov, máte tieto možnosti:

- vrátenie na predajnom mieste,

- odovzdanie na oficiálnom zbernom mieste,
- zaslanie späť výrobcovi/distribútorovi.

Netyka sa to dielov príslušenstva a pomocných prostriedkov bez elektrických komponentov, pripojených k starým prístrojom.

## Servis

### Garancia

Vážená zákazníčka, vážený zákazník, Na tento výrobok dostávate záruku 5 rokov od dátumu kúpy. V prípade nedostatkov tohto výrobku vám voči predajcovi výrobku prináležia zákonné práva. Tieto zákonné práva nie sú obmedzené našou zárukou opísanou v nasledujúcej časti.

#### Záručné podmienky

Záručná doba začína s dátumom kúpy. Originálny pokladničný doklad dobre uschovajte. Tento podklad bude potrebný ako doklad o kúpe. Ak sa v rámci päť rokov od dátumu kúpy tohto výrobku vyskytne chyba materiálu alebo výroby, výrobok – podľa našej voľby – pre vás bezplatne opravíme alebo vymeníme. Toto poskytnutie záruky predpokladá, že v rámci päťročnej lehoty sa predloží chybný výrobok a doklad o kúpe (pokladničný doklad) a krátko sa písomne opíše, v čom existuje nedostatok a kedy sa vyskytol.

Ak je chyba pokrytá našou zárukou, dostanete späť opravený alebo nový výrobok. S opravou alebo výmenou výrobku nezačína žiadne nové záručné obdobie.

#### Záručná doba a zákonné nároky na odstránenie nedostatkov

Záručná doba sa poskytnutím záruky nepredlžuje. To platí aj pre vymenené a opravené diely. Škody a nedostatky existujúce prípadne už pri kúpe sa musia ihneď pri vybalení ohlásiť. Opravy pripadajúce po uplynutí záručnej doby sú s povinnosťou úhrady.

#### Rozsah záruky

Výrobok bol starostlivo vyrobený podľa prírodných kvalitatívnych smerníc a pred dodávkou bol svedomito skontrolovaný.

Poskytnutie záruky platí výlučne na chyby materiálu alebo výroby. Táto záruka sa nevzťahuje na časti výrobku, ktoré sú vystavené normálnemu opotrebeniu a preto je možné na ne prihliadať (napr. Pílová retaz) ako na

rýchlo opotrebitelné diely alebo na poškodenia na rozbitných dieloch.

Táto záruka prepadá, keď je výrobok poškodený, neodborne používaný alebo nebola na ňom vykonávaná údržba. Pre odborné používanie výrobku je nutné presne dodržiavať všetky pokyny uvedené v návode na obsluhu. Účelom použitia a manipuláciám, od ktorých sa v návode na obsluhu odrádza alebo pred ktorými sa varuje, je možné bezpodmienečne zabrániť.

Výrobok je určený iba na súkromné a nekomerčné použitie. Pri nesprávnej alebo neodbornej manipulácii, aplikácii násilia a pri zásahoch, ktoré neboli uskutočnené našou autorizovanou servisnou pobočkou, záruka zaniká.

#### Vybavenie v záručnom prípade

Aby bolo možné zaručiť rýchle vybavenie vašej žiadosti, postupujte podľa nasledujúcich pokynov:

- V prípade akýchkoľvek otázok si pripravte pokladničný doklad a číslo výrobku (IAN 495711\_2504) ako doklad o nákupe.
- Číslo výrobku nájdete na typovom štítku na výrobku, gravúre na výrobku, na titulnej stránke návodu na obsluhu (vľavo dole) alebo na nálepke na zadnej alebo spodnej strane výrobku.
- Ak by sa mali vyskytnúť funkčné chyby alebo iné nedostatky, kontaktujte najprv **telefonicky** alebo použite náš **kontaktný formulár**, ktorý nájdete na [parksidediy.com](http://parksidediy.com) v kategórii **Servis** nasledovne uvedené servisné centrum.
- Výrobok zaznamenaný ako chybný môžete po konzultácii s našim servisným centrom zaslať pre vás s oslobodením od poštovného na vám oznámenú servisnú adresu za pripojenia dokladu o kúpe (pokladničný doklad) a informácie, v čom spočíva nedostatok a kedy sa vyskytol. Aby bolo možné zabrániť problémom s prevzatím a prídavným nákladom, použite bezpodmienečne iba adresu, ktorá sa vám oznámi. Zabezpečte, aby sa odoslanie uskutočnilo bez vyplatenia, ako neskladný tovar, expresne alebo ako iná zvláštna zásielka. Výrobok pošlite, prosím, vráť. všetkých súčasne dodaných dielov príslušenstva a postarajte sa o dostatočne bezpečné prepravné balenie.



Na *parkside-diy.com* si môžete pozrieť a stiahnuť túto a mnohé ďalšie príručky. Týmto QR kódom sa dostanete priamo na stránku *parkside-diy.com*. Vyberte svoju krajinu a cez vyhľadávanie si nájdite návody na obsluhu. Po zadaní čísla výrobku (IAN) 495711\_2504 si budete môcť otvoriť návod na obsluhu.

### Opravný servis

Ohľadom opráv, ktoré **nepodliehajú záruke**, sa obráťte na Servisné centrum. Tam dostanete s ochotou predbežný návrh nákladov.

- Môžeme spracovať iba prístroje, ktoré boli zaslané dostatočne zabalené a ofrankované.

## Náhradné diely a príslušenstvo

**Náhradné diely a príslušenstvo dostanete na [www.grizzlytools.shop](http://www.grizzlytools.shop).** Ak by sa pri objednávaní vyskytli problémy, kontaktujte nás cez náš internetový obchod. V prípade ďalších otázok sa obráťte na: *Service-Center, S. 174*

Poz. č.	Název	Obj. č.
21	Ozubný doraz	91120416
14	Uzáver nádrže (Reťazový olej)	91120418
3	Lišta	91120149
4	Pílová reťaz	91120150
23	Ochranný kryt reťaze	91120419
9	Kryt reťazového kolesa	91120420

**VAROVANIE!** Bezpečné používanie reťazovej píly je možné iba so schválenými pílovými reťazami a vodiacími koľajnicami. Použitie neschválených kombinácií môže spôsobiť vážne a dokonca smrteľné poranenia.

#### • Lišta:

- 18"AP18-62-507P (Kangxin)
- 18"180SDEA041 (Oregon)
- M1501862-1041TL (Trilink)

**Upozornenie:** Váš prístroj pošlite, prosím, vyčistený a s upozornením na chybu na adresu uvedenú Servisným centrom.

- Prístroje zaslané bez úhrady prepravného, ako aj prístroje, ktoré boli zaslané ako veľkorozmerný náklad, expresom alebo s iným špeciálnym prepravným nebudú prevzaté.
- Vaše zaslané chybné prístroje zlikvidujeme bezplatne.

### Service-Center



**Servis Slovensko**

Tel.: 0800 003409

Kontaktný formulár na

*parkside-diy.com*

**IAN 495711\_2504**

### Importér

Zohľadnite, prosím, že nasledujúca adresa nie je servisná adresa. Najprv kontaktujte ho-re uvedené servisné centrum.

Grizzly Tools GmbH & Co. KG

Stockstädter Str. 20

63762 Großostheim

NEMECKO

[www.grizzlytools.de](http://www.grizzlytools.de)

#### • Pílová reťaz:

- ALP-50-62S (Kangxin)
- 91PX062X (Oregon)
- CL15062TL (Trilink)

## Preklad originálneho vyhlásenia o zhode EÚ

Výrobok: **Elektrická reťazová píla**

Model: **PPEKS 2500 B2**

Sériové číslo: 000001-016700

Uvedený predmet vyhlásenia je v zhode s príslušnými harmonizačnými právnymi predpismi Únie:

**2006/42/EC • 2014/30/EU • 2000/14/EC & 2005/88/EC • 2011/65/EU & (EU) 2015/863**

Vyššie opísaný predmet vyhlásenia je v zhode so smernicou Európskeho parlamentu a Rady 2011/65/EU z 8. júna 2011 o obmedzení používania určitých nebezpečných látok v elektrických a elektronických zariadeniach.

Na zabezpečenie zhody sa použili tieto harmonizované normy a vnútroštátne normy a predpisy:

**EN 62841-1:2015/A11:2022 • EN 62841-4-1:2020 • EN ISO 12100:2010  
EN IEC 55014-1:2021 • EN IEC 55014-2:2021  
EN IEC 61000-3-2:2019/A2:2024 • EN 61000-3-3:2013/A2:2021  
EN IEC 63000:2018**

Súlad so smernicou 2000/14/EC, pokiaľ ide o emisie hluku, je potvrdený:

Hladina akustického výkonu ( $L_{WA}$ )

– odmeraná: 106,9 dB;

– zaručená: 109 dB

Použitý postup posudzovania zhody podľa 2000/14/EC, príloha VI.

Certifikát ES skúšky typu

- Číslo: M6A 036607 2324 Rev.00
- Notifikovaná osoba: TÜV SÜD Product Service GmbH • Ridlerstraße 65  
80339 München • Deutschland, NB: 0123

Toto vyhlásenie o zhode sa vydáva na výhradnú zodpovednosť výrobcu:



Grizzly Tools GmbH & Co. KG  
Stockstädter Str. 20  
63762 Großostheim  
NEMECKO  
15.12.2025

Christian Frank  
Splnomocnený zástupca dokumentácie

## Tartalomjegyzék

<b>Bevezető.....</b>	<b>176</b>
Rendeltetésszerű használat.....	176
A csomag tartalma / Tartozékok.....	176
Áttekintés.....	177
Működés leírása.....	177
Műszaki adatok.....	177
<b>Biztonsági utasítások.....</b>	<b>178</b>
A biztonsági utasítások jelentése.....	178
Piktogramok és szimbólumok.....	178
Általános elektromos szerszám biztonsági figyelmeztetések.....	179
Láncfűrészekre vonatkozó biztonsági utasítások.....	181
További biztonsági utasítások.....	182
A fűrész visszacsapásának okai és megelőzésének módja.....	182
Maradvány-kockázatok.....	183
<b>Előkészítés.....</b>	<b>183</b>
Biztonsági berendezések.....	183
<b>Üzemeltetés.....</b>	<b>184</b>
Működtetés előtt.....	184
Be- és kikapcsolás.....	185
Fűrészelési technikák.....	185
<b>Tisztítás, karbantartás és tárolás.....</b>	<b>187</b>
Tisztítás.....	187
Karbantartás.....	188
Tárolás.....	191
<b>Szállítás.....</b>	<b>192</b>
<b>Hibakeresés.....</b>	<b>192</b>
<b>Ártalmatlanítás/Környezetvédelem.....</b>	<b>193</b>
<b>Pótalkatrészek és tartozékok.....</b>	<b>193</b>
<b>Az eredeti EU -megfelelőségi nyilatkozat fordítása.....</b>	<b>194</b>
<b>JÓTÁLLÁSI TÁJÉKOZTATÓ.....</b>	<b>195</b>
<b>Robbantott ábra.....</b>	<b>243</b>

## Bevezető

Gratulálunk az új elektromos láncfűrész megvásárlásához. (a továbbiakban készülék vagy elektromos kéziszerszám).

Vásárlásával kiváló minőségű termék mellett döntött. Ezt a készüléket a gyártás során minőségi vizsgálatnak és végső ellenőrzésnek vetették alá. Ezáltal biztosított a készülék működőképessége.

Nem zárható ki, hogy bizonyos esetekben a készüléken vagy a készülékben kenőa-

nyag-maradványok vannak. Ez nem hiányosság vagy hiba és nincs ok az aggodalomra.



A használati útmutató a készülék része. Fontos tudnivalókat tartalmaz a biztonságra, használatra és ártalmatlanításra vonatkozóan. Olvassa el figyelmesen a használati útmutatót. Ismerje meg a kezelőrészeket és a készülék helyes használatát. A készüléket csak a leírtak szerint és a megadott alkalmazási területen használja. Őrizze meg a használati útmutatót és a készülék harmadik személynek történő továbbadása esetén adja át a készülékhez tartozó valamennyi leírást is.

## Rendeltetésszerű használat

A készülék kizárólag a következő használatra készült:

- Fa fűrészelése

A készülék semmilyen más használatra nem alkalmazható. Nem szabad megmunkálni pl. falazatot, műanyagot, követ, fémeket, élelmszert vagy olyan fát, ami idegen anyagot (pl. szöveget vagy csavart) tartalmaz.

A készüléket felnőttek használhatják. 16 éven felüli fiatalok csak felügyelet mellett használhatják a készüléket.

Ezt a láncfűrész csak egy személy használhatja. A felhasználónak megfelelő egyéni védőeszközöket kell viselnie. A láncfűrész jobb kézzel a hátsó markolaton és bal kézzel az előlő markolaton fogva kell tartani.

Az elektromos láncfűrész használata előtt a felhasználónak el kell olvasnia és meg kell értenie az üzemeltetési útmutatóban foglalt összes figyelmeztetést és utasítást.

A készülék minden más, a jelen használati útmutatóban nem kifejezetten engedélyezett használata komoly veszélyt jelenthet a felhasználó számára és kárt okozhat a készülékben. A készüléket kezelő vagy használó személy felel más személyeknek okozott balesetekért vagy tulajdonukon okozott károkért. A készülék a barkács szektorban történő használatra készült. Nem folyamatos ipari használatra tervezték. Ipari használat esetén a garancia érvényét veszti. A gyártó nem vállal felelősséget a nem rendeltetésszerű használatból vagy helytelen kezelésből eredő károkért.

## A csomag tartalma / Tartozékok

Csomagolja ki a készüléket és ellenőrizze a csomag tartalmát.

Ártalmatlanítsa megfelelően a csomagolóanyagot.

- Elektromos láncfűrész
- Láncvezető lap (előre felszerelt)
- Fűrészlánc (előre felszerelt)
- Láncvédő
- Hordtáska
- Olajflakon (130 ml Bio-lánckenőolaj)
- Eredeti használati utasítás

## Áttekintés

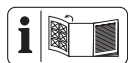

A készülék ábrái az előlő és hátsó kihajtható oldalon találhatók.

### A ábra

- 1 Hátsó markolat
  - 2 Láncfékező kar/Elülső kézvédő
  - 3 Láncvezető lap
  - 4 Fűrészlánc
  - 5 Terelőcsillag
  - 6 láncfogó (nem látható)
  - 7 Szárnyas anya (Lánckerék védőburkolata)
  - 8 Láncfeszítő csavar
  - 9 Lánckerék védőburkolata
  - 10 burkolat (szénkefe)
  - 11 Hátsó kézvédelem
  - 12 Húzás-tehermentesítő
  - 13 hálózati csatlakozóvezeték
  - 14 Tanksapka (Lánckenőolaj)
  - 15 Elülső markolat
  - 16 kapcsolózárr
  - 17 be-/kikapcsoló
  - 18 Célvonal/Írányjelző
  - 19 Minimumszint-jelölés (Olajsint-kijelző)
  - 20 Olajsint-kijelző
  - 21 Karmos ütköző
  - 22 Kulcslyukfurat
  - 23 Láncvédő
  - 24 Olajflakon
  - 25 Hordtáska
- ### B ábra
- 26 Olajjárat
  - 27 Láncvezető lap csapszege

- 28 Lánckerék
- 29 fül
- 30 Láncfeszítő csap
- 31 Befogó (Láncfeszítő csap)

### D ábra

- 32 szénkefe
- 33 befogó (szénkefe)

## Működés leírása

A láncfűrész villamos motor hajtja.

A körforgó fűrészláncot egy láncvezető lap (vezetősin) vezeti. A láncfűrészhez gyorsleállító láncfék tartozik. A lánc folyamatos kenését automata olajozó rendszer biztosítja. A láncfűrész láncgyorsrögítő rendszerrel is fel van szerelve. A felhasználó védelme céljából a készülék különböző biztonsági berendezésekkel van ellátva.

A kezelőelemek funkciója az alábbi leírásban található.

## Műszaki adatok

### Elektromos láncfűrész ..... PPEKS 2500 B2

Névleges feszültség  $U$  ..... 230-240 V~, 50 Hz  
 Mért felvett teljesítmény  $P$  ..... 2500 W  
 Védelmi osztály ..... II (kettős szigetelés)  
 Védelem ..... IPX0  
 Láncsebesség  $v_0$  ..... 16 m/s  
 Súly

- láncvezető lappal és fűrészláncsal ..... 5,5 kg
- láncvezető lap és fűrészlánc nélkül ..... 4,7 kg

Tartály úrtartalma ..... 130 cm<sup>3</sup>  
 Fűrészlánc ..... Kangxin ALP-50-62S  
 –Láncosztás ..... 9,53 mm (0,375")  
 –Hajtótagok száma ..... 62  
 –Hajtótagok vastagsága ..... 1,3 mm  
 Láncvezető lap ...Kangxin 18" AP18-62-507P  
 –Láncvezető lap típusa ..... 18"  
 –Láncvezető lap hossza ..... 50 cm (500 mm)  
 –Vágáshossz ..... 45 cm (450 mm)  
 Lánckerék-beosztás ..... 9,53 mm (0,375")  
 –Fogak száma (lánckerék) ..... 6  
 Hangnyomásszint ( $L_{pA}$ ) ..... 94 dB;  $K_{pA}=3$  dB  
 Hangerőszint ( $L_{WA}$ )

- garantált ..... 109 dB
- mért ..... 106,9 dB;  $K_{WA}=2,35$  dB
- Rezgés ( $a_{H1}$ ) ..... 5,53 m/s<sup>2</sup>;  $K=1,5$  m/s<sup>2</sup>

## Zaj- és rezgésértékekkel kapcsolatos tudnivalók

A zaj- és rezgésszint értékek a megfelelőségi nyilatkozatban megnevezett szabványoknak és előírásoknak megfelelően kerültek meghatározásra.

**▲ VIGYÁZAT!** Halláskárosodás! Viseljen hallásvédőt.

A megadott rezgés-összértékek és a megadott zajkibocsátási értékek szabványosított mérési eljárással lettek meghatározva és felhasználhatók az elektromos kéziszerszámok egymással való összehasonlítására. A megadott rezgés-összértékek és a megadott zajkibocsátási értékek a terhelés előzetes megbecsüléséhez is felhasználhatók.

**▲ FIGYELMEZTETÉS!** A rezgés- és zajkibocsátási értékek az elektromos kéziszerszám tényleges használata során eltérhetnek a megadott értékektől az elektromos kéziszerszám használatától és különösen attól függően, hogy milyen munkadarab kerül megmunkálásra. A kezelő védelme érdekében olyan biztonsági intézkedéseket kell tenni, amelyek a tényleges felhasználási körülmények során fellépő rezgésterhelés becsülésén alapulnak. Ennek során a működési ciklus minden részét figyelembe kell venni (például amikor az elektromos kéziszerszám ki van kapcsolva, és amikor bár be van kapcsolva, de terhelés nélkül jár).

## Biztonsági utasítások

Ez a fejezet a készülék használatával kapcsolatos alapvető biztonsági utasításokat tartalmazza.

**▲ FIGYELMEZTETÉS!** A láncfűrész veszélyes készülék, amely helytelen vagy gondatlan használat esetén súlyos sérüléseket vagy akár halált is okozhat. Ezért saját és mások biztonsága érdekében mindig tartsa be az alábbi biztonsági utasításokat, és ha bizonytalan, kérje szakember tanácsát.

### A biztonsági utasítások jelentése

**▲ VESZÉLY!** Baleset történik, ha nem tartja be ezt a biztonsági utasítást. Súlyos testi sérülés vagy halál a következménye.

**▲ FIGYELMEZTETÉS!** Baleset történhet, ha nem tartja be ezt a biztonsági utasítást. Sú-

lyos testi sérülés vagy halál lehet a következménye.

**▲ VIGYÁZAT!** Baleset történik, ha nem tartja be ezt a biztonsági utasítást. Enyhe vagy közepes fokú testi sérülés lehet a következménye.

**MEGJEGYZÉS!** Baleset történik, ha nem tartja be ezt a biztonsági utasítást. Anyagi kár lehet a következménye.

## Piktogramok és szimbólumok

### Szimbólumok a készüléken

**MEGJEGYZÉS!** A munka előtt alaposan ismerje meg az összes kezelőelemet. Gyakorolja a láncfűrész használatát, és kérjen meg egy szakembert, hogy magyarázza el Önnek a funkciókat, működési módot és munkatechnikákat.

**MEGJEGYZÉS!** A fűrészlánc nem forog, ha a láncfék be van kattintva. Engedje ki a láncféket; ehhez húzza a láncfékező kart az előlő markolat felé.



Figyelem!



Olvassa el a használati útmutatót



Használjon hallásvédőt



Használjon szemvédőt



Használjon fejevédőt



Használjon védőkesztyűt



Viseljen szilárd talpú védőcipőt!



Használjon védőruhát



Mindig két kézzel dolgozzon!



Tilos a készüléket esőben vagy párás környezetben használni.



Figyelem! Visszaütés – A munkavégzés során ügyeljen a gép visszaütésére.



Azonnal húzza ki a hálózati csatlakozót, ha a hálózati kábel sérült, csavart vagy elvágta.



Garantált hangteljesítményszint L<sub>WA</sub> dB(A)

**MIN**

Olajsint-kijelző "MIN" minimumszint jelölése



Fűrészlánc megolajozása



Láncfék



Elektromos készülékek nem tartoznak a háztartási hulladékba.



Védelmi osztály II (kettős szigetelés)

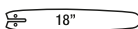

Láncvezető lap típusa

**Szimbólumok a lánckerék burkolata alatt**

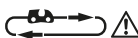

Ügyeljen a fűrészlánc menetirányára. Figyelem! Olvassa el a használati útmutatót.

**Szimbólumok a lánckerék védőburkolatán**



A fűrészlánc mozgási iránya

**Szimbólumok a láncvezető lapon:**



Láncvezető lap típusa



Horonyszélesség



Láncosztás



Hajtótagok száma

**Szimbólumok a láncfékező karon**



Láncfék bekapcsolva



Láncfék kikapcsolva

**Szimbólumok a szárnyas anyán (lánckerék burkolata)**



NYIT



ZÁR

**Szimbólumok a láncfeszítő csavaron**



kilazítás



feszítés

**Bildzeichen Abdeckung Kohlebürsten**



Kohlebürste austauschen



NYIT



ZÁR

**Az olajflakonon lévő szimbólumok**



Olyan helyen tárolja, ahol gyermekek nem férnek hozzá

**Általános elektromos szerszám biztonsági figyelmeztetések**

**▲ FIGYELMEZTETÉS!** Olvassa el az összes biztonsági figyelmeztetést, utasítást, ábrát és specifikációt, amelyet az elektromos szerszámhoz mellékelünk. Valamennyi felsorolt utasítás figyelmen kívül hagyása áramütéshez, tüzesettséghez és/vagy súlyos sérüléshez vezethet. **Későbbi hivatkozás céljából mentse el minden figyelmeztetést és utasítást.**

A figyelmeztetésekben említett „elektromos szerszám” kifejezés egy hálózatról működtetett (vezetékes) elektromos szerszámra vagy akkumulátoros (vezeték nélküli) elektromos szerszámra vonatkozik.

1. **A MUNKATERÜLET BIZTONSÁGA**
  - a) **Munkaterületét tartsa tisztán és világítsa meg megfelelően.** A rendezetlen vagy sötét területek baleseteket okozhatnak.
  - b) **Ne működtesse az elektromos szerszámokat robbanásveszélyes környezetben, például gyúlékony folyadékok, gázok vagy por jelenlétében.** Az elektromos szerszámok szikrákat okoznak, amely meggyújthatja a port vagy a füstöt.
  - c) **Az elektromos szerszám működtetése közben tartsa távol a gyerekeket és a**

**nézéldőket.** A figyelmet elvóló tényezők következtében elveszítheti a kontrollt.

## 2. ELEKTROMOS BIZTONSÁG

- a) **Az elektromos szerszámok dugaszainak illeszkedniük kell a konnektorhoz. A dugaszt soha semmilyen módon ne módosítsa. Ne használjon semmilyen adapterdugaszt földelt elektromos szerszámokkal.** A nem módosított dugaszok és a megfelelő konnektorok csökkentik az áramütés kockázatát.
- b) **Egyik testrésze se érjen a földelt felületekhez, pl. csövek, radiátorok, tűz-helyek és hűtőszekrények.** Fokozottan fennáll az áramütés veszélye, ha a teste földelve van.
- c) **Ne tegye ki az elektromos szerszámokat esőnek vagy nedves körülményeknek.** Az elektromos szerszámba kerülő víz növeli az áramütés veszélyét.
- d) **A kábelt ne használja szakszerűtlenül. Soha ne használja a kábelt az elektromos szerszám hordozására, húzására vagy a kihúzásához. A kábelt tartsa távol a hőtől, olajtól, éles szélektől vagy mozgó alkatrészekről.** A sérült vagy összegabalyodott kábelek növelik az áramütés veszélyét.
- e) **A szerszám kültéri működtetésekor, használjon a kültéri használathoz alkalmas hosszabbító kábelt.** A kültéri használatra alkalmas kábel használatra csökkenti az áramütés veszélyét.
- f) **Ha az elektromos szerszám nedves helyen történő üzemeltetése elkerülhetetlen, használjon maradékáram-esszózzel (RCD) védett tápegységet.** Az RCD eszköz használata csökkenti az áramütés veszélyét.

## 3. SZEMÉLYI BIZTONSÁG

- a) **Az elektromos eszköz használata közben maradjon éber, figyeljen arra, hogy mit csinál, és használja a józan eszt.** Ha fáradt vagy drog, alkohol vagy gyógyszerek hatása alatt áll, ne használja az elektromos szerszámot. Egy pillanatnyi figyelmetlenség is elég, hogy a használat közben súlyos személyi sérülést szenvedjen.
- b) **Személyi védőeszköz használata. Mindig viseljen szemvédőt.** A megfelelő körülmények között használt védőfelszerelések, mint például porvédő maszk, csúszásmentes biztonsági cipő, kemény

fejfedő vagy hallásvédő, csökkentik a személyi sérülések számát.

- c) **Véletlen elindulás megakadályozása. Mielőtt csatlakoztatja az áramforrást és/vagy az akkumulátort, felveszi vagy hordozza a szerszámot, győződjön meg róla, hogy a kapcsoló kikapcsolt helyzetben van.** Az elektromos szerszámok hordozása úgy, hogy az ujjja a kapcsolón van, vagy a bekapcsolt állapotban lévő elektromos szerszámok feszültség alá helyezése balesetveszélyes.
  - d) **Az elektromos szerszám bekapcsolása előtt távolítsa el a beállítókulcsot vagy a csavarkulcsot.** Az elektromos szerszám forgó részéhez rögzített csavarkulcs vagy kulcs személyi sérülést okozhat.
  - e) **Ne lépje túl a határokat. Mindig ügyeljen a megfelelő alátámasztásra és egyensúlyra.** Így jobban tudja irányítani az elektromos szerszámot váratlan helyzetekben.
  - f) **Viseljen megfelelő ruházatot. Ne viseljen laza ruházatot vagy ékszert. Tartsa távol a haját és ruháját a mozgó alkatrésztől.** A lazán illeszkedő ruhák, ékszer vagy hosszú haj beakadhatnak a mozgó alkatrészekbe.
  - g) **Ha vannak porelszívó és porgyűjtő berendezések csatlakoztatására szolgáló eszközök, gondoskodjon ezek csatlakoztatásáról és megfelelő használatáról.** A porgyűjtés csökkentheti a porhoz köthető veszélyeket.
  - h) **Ne engedje, hogy a szerszámok gyakori használatából fakadó tudás magabiztossá tegye, és figyelmen kívül hagyja a szerszámbiztonsági alapelveket.** Egy gondatlan cselekedet a másodperc tört része alatt súlyos sérülést okozhat.
- ## 4. AZ ELEKTROMOS SZERSZÁM HASZNÁLATA ÉS GONDOZÁSA
- a) **Ne erőltesse az elektromos szerszámot. Használja az adott alkalmazáshoz a helyes elektromos szerszámot.** A megfelelő elektromos szerszám jobban és biztonságosabban végzi el a munkát olyan sebességgel, amelyre tervezték.
  - b) **Ne használja az elektromos szerszámot, ha a kapcsoló nem kapcsolja be vagy ki.** Minden olyan elektromos szer-

szám, amelyet nem lehet a kapcsolóval vezérelni, veszélyes, és meg kell javítani.

- c) **Mielőtt bármilyen beállítást végez, tartozékot cserél, vagy tárolja az elektromos szerszámot, húzza ki a dugaszt az áramforrásból és/vagy távolítsa el az akkumulátort az elektromos szerszámból, ha eltávolítható.** Egy ilyen megelőző biztonsági intézkedés lecsökkenti annak az esélyét, hogy az elektromos szerszám véletlenül elinduljon.
- d) **A használaton kívüli elektromos szerszámokat gyermekek elől elzárva tárolja, és ne engedje, hogy az elektromos szerszámot olyan személyek kezeljék, akik nem ismerik az elektromos szerszámot vagy ezt a használati utasítást.** Az elektromos szerszámok képzetlen felhasználók kezében veszélyesek.
- e) **Tartsa karban az elektromos szerszámot és kiegészítőit. Ellenőrizze a mozgó alkatrészek helytelen beállítását vagy kötését, az alkatrészek törését és minden más olyan állapotot, amely befolyásolhatja az elektromos szerszám működését. Ha elromlott, javítsa meg az elektromos szerszámot, mielőtt újra használná.** Sok balesetet a nem megfelelően karbantartott elektromos szerszámok okoznak.
- f) **A vágószerszámot tartsa élesen és tisztán.** A megfelelően karbantartott, éles vágóéllal rendelkező vágószerszámok kevésbé hajlamosak megakadni, és könnyebben ellenőrizhetők.
- g) **Használja az elektromos szerszámot, a tartozékokat és a szerszám biteket stb. e használati utasításnak megfelelően, figyelembe véve a munkakörülményeket és az elvégzendő munkát.** Az elektromos szerszám rendeltetésétől eltérő műveletekhez történő használata veszélyes helyzetet eredményezhet.
- h) **Tartsa a fogantyúkat és a fogófelületeket szárazon, tisztán, olaj- és zsírmentesen.** A csúszós fogantyúk és fogófelületek nem teszik lehetővé a szerszám biztonságos kezelését és irányítását váratlan helyzetekben.
5. **SZERVÍZ**
- a) **Az elektromos szerszámot csak azonos cserealkatrészek felhasználásával, szakképzett szakemberrel javítsa-**

**ssa meg.** Ez biztosítja, hogy az elektromos szerszám biztonsága megmaradjon.

## Láncfűrészekre vonatkozó biztonsági utasítások

- a) **Működő fűrész esetén tartsa távol minden testrészét a láncfűrészről. A fűrész beindítása előtt győződjön meg arról, hogy a fűrészlánc semmihez nem ér hozzá.** Láncfűrészrel történő munkavégzés esetén már egy pillanatrai figyelmetlenség is elegendő ahhoz, hogy a láncfűrész magával ragadja ruháját vagy testrészzeit.
- b) **Tartsa a láncfűrész jobb kezével a hátsó markolatnál fogva és bal kezével az elülső markolatnál fogva.** Növeli a sérülések kockázatát, ha a láncfűrész fordított munkahelyzetben tartja, és nem szabad így használni.
- c) **A láncfűrész csak a szigetelt fogófelületnél fogja meg, mivel a fűrészlánc rejtett áramvezetékekhez érhet.** Ha a fűrészlánc feszültség alatt álló vezetékhez ér, az a készülék fém részeit is feszültség alá helyezheti és áramütést okozhat.
- d) **Viseljen védőszemüveget. Hallást, fejet, kezét, lábszárát és lábat védő további védőeszközök használata ajánlott.** A megfelelő védőruházat csökkentti a kirepülő forgácsanyag és a fűrészláncsal való véletlen érintkezés okozta sérülések veszélyét.
- e) **Ne dolgozzon a láncfűrészrel fán, létrán, tetőről vagy nem stabil felületről.** Az ilyen módon történő működtetés esetén komoly sérülésveszély áll fenn.
- f) **Mindig ügyeljen arra, hogy stabilan álljon, és csak akkor használja a láncfűrész, ha stabil, biztonságos, egyenletes talajon áll.** Csúszós talajon vagy nem stabil felületen elveszítheti az egyensúlyát vagy elveszítheti uralmát a láncfűrész felett.
- g) **Feszülő ág vágása esetén számoljon azzal, hogy az ág visszacsapódik.** Amikor a farostok feszülése megszűnik, a faszag eltávolíthatja a felhasználót és/vagy kiránthatja a láncfűrész az irányítása alól.
- h) **Legyen különösen óvatos aljnövényzet vagy fiatal fák vágása során.** A vékony anyag beleakadhat a fűrészláncba és Ön



magát. Mint a láncfűrész kezelője, Önnek számos óvintézkedést meg kell tennie annak érdekében, hogy a vágási munkamevetet baleset- és sérülésmentes legyen.

A visszacsapás rendszerint a láncfűrész rendellenes és/vagy szakszerűtlen használata vagy üzemi körülményei miatt következik be, és az alábbi óvintézkedések betartásával megelőzhető:

- **Mindig tartsa szilárdan a fűrész, a hüvelykujjával és a többi ujjával vegye körül a láncfűrész markolatát, mindkét keze legyen a fűrészen, és olyan testhelyzetet vegyen fel, hogy képes legyen ellenállni a visszarúgó erőnek.** Ha betartja a felsorolt óvintézkedéseket, a kezelő képes ellenőrzése alatt tartani a visszarúgó erőt. Soha ne engedje el a láncfűrész.
- **Soha ne nyúljon túlságosan messzire, és ne vágjon vállmagasság fölött.** Így elkerülheti a véletlen csúcsi érintkezést és jobban tudja irányítani a láncfűrész váratlan helyzetekben.
- **Kizárólag a gyártó által engedélyezett típusú vezetőlemez és fűrészláncot használjon.** Nem megfelelő típusú vezetőlemez és fűrészlánc használata esetén a lánc elszakadhat és/vagy visszacsapás fordulhat elő.
- **A láncfűrész élezése vagy karbantartása esetén kövesse a gyártó utasításait.** A mélységhatároló magasságának túlzott csökkentése megnöveli a visszacsapás veszélyét.

## Maradvány-kockázatok

Akkor is mindig maradnak maradvány-kockázatok, ha a készüléket az előírtaknak megfelelően használja. A következő veszélyek léphetnek fel a jelen készülék felépítéséből és kivitelezéséből adódóan:

- Halláskárosodás, ha nem visel megfelelő hallásvédőt.
- A kéz és kar rezgéséből adódó egészségkárosodás, amennyiben a készüléket hosszabb ideig vagy nem megfelelően használja vagy a készülék nincs megfelelően karbantartva.
- Vágási sérülések

**▲ FIGYELMEZTETÉS!** A készülék működése közben keletkező elektromágneses mező által okozott veszély. A mező adott esetben hátrányosan befolyásolhatja az aktív és

passzív orvostechnikai implantátumokat. A súlyos vagy halálos sérülések kockázatának csökkentése érdekében azt javasoljuk az orvostechnikai implantátummal élő személyeknek, hogy a készülék használata előtt kérjék orvosuk vagy az orvosi implantátum gyártójának tanácsát.

## Előkészítés

**▲ FIGYELMEZTETÉS!** Sérülésveszély véletlenül beinduló készülék révén. Csak akkor csatlakoztassa a csatlakozódugót a csatlakozóaljzatba, ha a készülék teljesen elő van készítve a használatra.

## Biztonsági berendezések

A felhasználó és a készülék védelme érdekében a következő biztonsági berendezések vannak felszerelve:

### Hátsó markolat (1) hátsó kézvédővel (11)

- Védi a kezét az ágaktól és gallyaktól, valamint a leeső fűrészláncról.

### Láncfékező kar/elűső kézvédő (2)

- A fűrészlánc nem forog, ha a féklánc bekattan.
- Azonnal leállítja a fűrészláncot visszaütés esetén.
- A kar manuálisan is működtethető.
- Védi a kezelő bal kezét, ha a keze lecsúszik az első markolatról.

### Csekély visszaütésű fűrészlánc (4)

- Speciálisan kifejlesztett biztonsági berendezéssel segít felfogni a visszaütéseket.

### láncfogó (6)

- Csökkenti a sérülés veszélyét, ha a fűrészlánc leugrik vagy elszakad.

### Kapcsolózár (16)

- A készülék bekapcsolásához ki kell reteszelni a kapcsolózárt.

### Be-/kikapcsoló (17) azonnali láncleállítóval

- A be-/kikapcsoló elengedése esetén a készülék azonnal kikapcsol.

### Karmos ütköző (21)

- Növeli a stabilitást függőleges vágás végzése esetén.
- Megkönnyíti a fűrészélést.

## Üzemeltetés

### Működtetés előtt

**▲ FIGYELMEZTETÉS!** Sérülésveszély! A láncfűrészrel történő munkavégzés közben mindig viseljen védőkesztyűt és csak eredeti alkatrészeket használjon. A láncfűrészren történő bármilyen munkavégzés előtt húzza ki a hálózati csatlakozódugót. A láncfűrész működtetése előtt végezze el a következő lépéseket:

- adott esetben *A fűrészlánc és a láncvezető lap felszerelése, L. 189*
- *Fűrészlánc megfeszítése, L. 189*
- *Lánckenőolaj betöltése, L. 184*
- *Láncfék ellenőrzése, L. 184*
- Automata olajozó rendszer ellenőrzése

### Láncfék ellenőrzése

#### Tudnivalók

- A fűrészlánc nem forog, ha a láncfék beakasztott.
- **▲ VESZÉLY!** Tovább mozgó fűrészlánc okozta sérülésveszély. Ha a láncfék nem működik megfelelően, nem szabad használni a láncfűrész. Forduljon a szervizközponthoz.

#### Eljárás

1. Állítsa a készüléket egy sima felületre.
2. Csatlakoztassa a készüléket a hálózati feszültségre.
3. Engedje ki a láncféket; ehhez húzza a láncfékező kart (2) az elülső markolat (15) felé.
4. Tartsa erősen a készüléket két kézzel, jobb kezével a hátsó markolatot (1), bal kezével pedig az elülső markolatot (15) fogva. A hüvelykujnak és az ujjaknak szorosan körbe kell fogniuk a markolatokat.
5. Kapcsolja be a készüléket.
6. Ha jár a motor, nyomja meg a bal kezével a láncfékező kart (2). Ehhez tolja a láncfékező kart (2) az elülső markolattal (15) elentétes irányba.  
A fűrészláncnak hirtelen le kell állnia.
7. Ha a láncfék megfelelően működik, engedje el a be-, kikapcsolót (17) és engedje ki a láncféket.

### Lánckenés ellenőrzése

**MEGJEGYZÉS!** Ha túl kevés olajjal működteti a láncfűrész, akkor csökken a vágási teljesítmény és a fűrészlánc élettartama, mivel a

fűrészlánc gyorsabban tompa lesz. A túl kevés olaj füstképződés vagy a láncvezető lap elszíneződése alapján ismerhető fel. Ügyeljen arra, hogy az olaj mindig a láncra folyjon.

#### Tudnivalók

- A munka megkezdése előtt ellenőrizze az olajsintet.
- A lánckenés bármikor ellenőrizheti működés közben.

#### Eljárás

1. Miközben forog a fűrészlánc: Tartsa a láncfűrészvilágos felület fölé. Figyelje az olajnyomot. A láncfűrész nem érhet a talajhoz!
  - **Tiszta olajnyom:** a láncfűrész tökéletesen működik
  - **Gyenge olajnyom:** állítsa be az olajfolyást
  - **Nincs olajnyom:** tisztítsa meg az olajjáratot

### Lánckenőolaj betöltése

**▲ FIGYELMEZTETÉS!** Tűzveszély! Lánckenőolaj betöltése előtt mindig kapcsolja ki a készüléket, és hagyja lehűlni a motort.

**MEGJEGYZÉS!** Ha túl kevés olajjal működteti a láncfűrész, akkor csökken a vágási teljesítmény és a fűrészlánc élettartama, mivel a fűrészlánc gyorsabban tompa lesz. A túl kevés olaj füstképződés vagy a láncvezető lap elszíneződése alapján ismerhető fel. Ügyeljen arra, hogy az olaj mindig a láncra folyjon. Amint a lánc fut, az olaj a láncvezető laphoz folyik (3).

- Rendszeresen ellenőrizze az olajsintet, és töltsön be olajat, ha alacsony az olajsint. Tartály úrtartalma: 130 cm<sup>3</sup>
- Használjon bio-lánckenőolajat, amely a sűrűlódás és kopás csökkentésére szolgáló adalékanyagokat tartalmaz. Alternatív megoldásként használjon olyan lánckenőolajat, amely csekély arányban tartalmaz tapadó adalékanyagokat.
- Üritse ki az olajtartályt, ha hosszabb ideig (6–8 hét) nem használja a láncfűrész..

#### Eljárás

1. Fektesse a készüléket az oldalára; hogy a tanksapka (14) felfelé mutasson.
2. Tekerje le a tanksapkát (14).
3. Töltsse a bio-lánckenőolajat a tartályba.
4. Törölje le az esetleg kifolyt olajat.
5. Tekerje fel a tanksapkát (14).

## Be- és kikapcsolás

### Előfeltételek

- A láncvezető lap (3), a fűrészlánc (4) és a lánckerék-védőburkolat (9) megfelelően vannak felszerelve.
- Elegendő mennyiségű lánckenő olaj van a tartályban. Adott esetben töltsön be lánccolajat (*Lánccenőolaj betöltése, L. 184*).
- A hálózati feszültség megegyezik a készülék adattábláján feltüntetett feszültséggel.

### Eljárás (C ábra)

1. Csináljon egy hurkot a hosszabbítóka-bel végéből és akassza be a kábeltartóba (12) a hátsó markolaton (1).
2. Csatlakoztassa a készüléket a hálózati feszültségre.
3. Engedje ki a láncféket; ehhez húzza a láncfékező kart (2) az elülső markolat (15) felé.
4. Tartsa erősen a láncfűrész két kézzel, jobb kezével a hátsó markolatot (1), bal kezével pedig az elülső markolatot (15) fogva. A hüvelykujjnak és az ujjaknak szorosan körbe kell fogniuk a markolatokat.
5. A beindítás előtt győződjön meg arról, hogy a láncfűrész semmihez nem ér hozzá.
6. A bekapcsoláshoz nyomja meg a jobb hüvelykujjával a kapcsolózárt (16), majd nyomja meg be-, kikapcsolót (17). A láncfűrész maximális sebességgel működik. Engedje el a kapcsolózárt (16).
7. A láncfűrész kikapcsolásához engedje el a be-, kikapcsolót (17). Tartós működtetés nem lehetséges.

## Fűrészelési technikák

**▲ FIGYELMEZTETÉS!** Sérülésveszély! Ha a fűrészlánc beszorult, ne próbálja meg a láncfűrész erővel kihúzni. Állítsa le a motort és használjon emelőkart vagy éket a láncfűrész kiszabadításához.

- Lejtőn történő fűrészelési munka esetén álljon mindig a fatörzs fölött.
- Távolítsa el a fáról a szennyeződések, köveket, laza kérget, szögeket, kapcsokat és drótot.
- A fűrészlánc az átfűrészelés közben vagy után nem érhet hozzá a talajhoz vagy más tárgyhoz.

- Jobban tudja irányítani a készüléket, ha a láncvezető lap alsó oldalával (húzó fűrészlánc) és nem a láncvezető lap felső oldalával (toló fűrészlánc) fűrészeli.
- Ügyeljen arra, hogy a fűrészlánc ne szoruljon be a vágatba. A fatörzs nem törhet vagy hasadhat.
- Vegye figyelembe a visszaütés elleni óvintézkedéseket (*A fűrész visszacsapásának okai és megelőzésének módja, L. 182*)
- Annak érdekében, hogy az „átfűrészelés” pillanatában ne veszítse el uralmát a készülék felett, csökkentse a rányomást a vágás vége felé, de a láncfűrész markolatait ekkor is tartsa erősen.
- A láncfűrész a vágás során váratlanul lecsúszhat. Ez különösen akkor fordul elő, ha a sin nem talál fogást kerek, sima vagy kemény felületen, illetve ha a fűrészelés a sin hegyével történik. Tartsa a fűrész mindig erősen mindkét kezével, álljon stabilan és kerülje csak a sin hegyének használatát.
- A vágás befejezését követően várja meg, amíg a láncfűrész teljesen leáll, és csak ezután távolítsa el a láncfűrész.
- Mindig kapcsolja ki a láncfűrész motorját, ha egyik fától a másikhoz megy.

### Fa kivágása

**▲ FIGYELMEZTETÉS!** A fa kivágásához sok tapasztalat szükséges. Csak akkor vágjon ki fát, ha biztonságosan tudja használni a láncfűrész. Semmiképpen ne használja a láncfűrész, ha bizonytalan.

**▲ VIGYÁZAT!** Ne vágjon ki fát, ha erős vagy változó szél fúj, anyagi kár veszélybe áll fenn, vagy ha a fa vezetékébe ütközhet. Fa kidöntésénél ügyelni kell arra, hogy a dőlő fa ne veszélyeztessen másokat, ne érjen ellátóvezetékhez és ne okozzon anyagi kárt. Ha egy fa ellátó-vezetékhez ér, haladéktalanul tájékoztatni kell az áramszolgáltató vállalatot.

**▲ VIGYÁZAT!** Biztonsági okokból azt tanácsoljuk a tapasztalatlan felhasználóknak, hogy ne vágjanak ki fatörzset olyan láncvezető lappal, amelynek a hossza kisebb, mint a fatörzs átmérője.

- Ügyeljen arra, hogy ne tartózkodjanak más személyek vagy állatok a munkaterület közelében. A kivágandó fa és a legközelebbi munkahely közötti biztonsági tá-

volságnak a fahosszúság két és félszeresének kell lennie.

- Ügyeljen a döntés irányára. A felhasználónak tudni kell biztonságosan mozogni a kivágott fa közelében, hogy a fát könnyen darabokra tudja vágni és le tudja ágazni. Ügyeljen arra, hogy a dőlő fa ne akadjon bele egy másik fába.
- Vegye figyelembe a természetes dőlési irányt, ami a fa hajlásától és görbületétől, a szél irányától, a nagyobb ágak elhelyezkedésétől és az ágak számától függ.
- Lejtőn történő fűrészelési munka esetén álljon mindig a kivágandó fa fölött. A fa a kivágás után valószínűleg lefelé fog gurulni vagy csúszni.
- A 15-18 cm átmérőnél kisebb fákat általában egy vágással át lehet fűrészelni.
- Nagyobb átmérőjű fák esetében ékvágásokat és egy döntővágást kell végezni (L ábra).
- Amennyiben egyidejűleg két vagy több személy vágja méretre és dönti a fát, akkor a fát kivágó és méretre vágó személyek közötti távolságnak a kidöntendő fa magasságának kétszeresét kell elérnie.

Közvetlenül a fűrészelés befejezése után hajtsa fel a hallásvédőt, hogy hallja a hangokat és a figyelmeztető jelzéseket.

## Eljárás

### 1. Ágazás (J ábra)

Távolítsa el a lefelé lógó ágakat úgy, hogy a vágást az ág fölött kezdje. Soha ne ágazzon vállmagasság fölött.

### 2. Menekülési terület (I ábra)

Távolítsa el az aljnövényzetet a fa körül, hogy biztonságosan vissza tudjon húzódni. A menekülési területnek (1) kb. 45 °-os szögben a tervezett dőlési irány (2) mögött kell lennie.

### 3. Élvágás vágása (A) (L ábra)

Vágjon egy ékvágást abba az irányba, amerre a fának dőlnie kell. Kezdje az alsó vízszintes vágással. A vágás mélységének a fatörzs átmérőjének mintegy 1/3-ának kell lennie. Készítsen egy kb. 45 ° vágási szögű ferde vágatot felülről, ami pontosan az alsó vágattal találkozik. Így a második ékvágás bevágása során elkerülheti a fűrészlánc vagy a vezetősín beszorulását.

**▲ FIGYELMEZTETÉS!** Soha ne lépjen egy olyan fa elé, amelyik be van metszve.

### 4. Döntővágás (B) (L ábra)

A döntővágást a fatörzs másik oldaláról hajtsa végre. Álljon a fatörzs bal oldalán, és húzó fűrészláncsal (a láncvezető lap alsó oldalával) fűrészeljen. A döntővágásnak vízszintesen legalább 5 cm-rel a vízszintes ékvágás fölött kell haladnia. Ennek olyan mélynek kell lennie, hogy az ékvágás-vonalhoz mért távolsága a fatörzs átmérőjének legalább 1/10-e legyen. A törzs át nem fűrészelt részét stégnek (döntőlécnek) nevezzük. A stég megakadályozza, hogy a fa elforduljon és helytelen irányba dőljön. A stéget nem szabad átfűrészelni.

A fának akkor kell dőlnie, ha a döntővágás már közel van a stéghez. Ha úgy látja, hogy a fa helytelen irányba dől vagy visszahajlik és a fűrészlánc megakad, akkor szakítsa félbe a döntővágást. A vágás szétfeszítéséhez és a fa megfelelő dőlésvonalba helyezéséhez használjon fa-, műanyag vagy alumíniumékeket.

5. Csúsztasson egy döntőéket a döntővágásba amint azt a vágási mélység lehetővé teszi, hogy megakadályozza a láncvezető lap megakadását (M ábra).
6. Ha a fatörzs átmérője nagyobb, mint a láncvezető lap hossza, végezzen két vágást (N ábra).
7. A döntővágás végrehajtása után a fa magától vagy a döntőék segítségével ki-dől.

**▲ FIGYELMEZTETÉS!** Amint a fa elkezd dőlni, húzza ki a láncfűrészelt a vágatból, állítsa le a motort, tegye le a láncfűrészelt és hagyja el a munkavégzés helyét a visszavonulási úton. Ügyeljen a leeső ágakra és a botlásveszélyre.

## Ágazás

Az ágazás az ágaknak és gallyaknak a kivágott fáról történő eltávolítását jelenti.

**▲ VIGYÁZAT!** Sérülésveszély! Soha ne fűrészeljen le ágakat, ha a fatörzsön áll. Ügyeljen a visszaütési területre, ha az ágak feszülnek.

## (J ábra)

- A támasztóágakat csak a darabolás után távolítsa el.
- A feszülő ágakat alulról felfelé fűrészelve, hogy megakadályozza a készülék megakadását.

- Vastagabb ágak lefűrészelése esetén alkalmazza ugyanazt a technikát, mint a *Darabolás, L. 187* során.
- Dolgozzon a fatörzstől balra és a lehető legközelebb a készülékhez. Lehetőség szerint a készülék súlya a fatörzsön nyugszik.
- A fatörzs túoldalán lévő ágak lefűrészeléséhez változtassa meg a helyet, ahol áll.
- Az elágazó ágakat egyenként darabolja le. Először hagyja meg a lefelé álló és a fát támasztó, nagyobb ágakat.
- A kisebb ágakat egyetlen vágással vágja le.

### Darabolás

A darabolás a kivágott fatörzsek kis darabokra fűrészelése.

- Ügyeljen arra, hogy stabilan álljon és test-súlya egyenletesen legyen eloszlatva a két lábán.
- Lehetőség szerint támassza meg a törzset. A fatörzset ajánlott ágakkal, gerendákkal vagy ékekkel kell alá- és megtámasztani.
- Ügyeljen arra, hogy a fűrészlánc fűrészelés közben ne érjen a talajhoz.
- Lejtős területen álljon a kivágandó fa fölött.

### Darabolási technikák

#### A fatörzs a talajon fekszik (E ábra)

Fűrészlje át teljesen a fatörzset felülről, és ügyeljen arra, hogy a vágás végén ne érjen a talajhoz. Ha lehetőség van a fatörzs megfordítására, fűrészlje át 2/3 részig. Ezután fordítsa meg a fatörzset, és fűrészlje át teljesen a fatörzset felülről.

#### A fatörzs az egyik végére van alátámasztva (F ábra)

Először fűrészlje át a fatörzs átmérőjének 1/3-át alulról felfelé (a láncvezető lap felső oldalával), hogy elkerülje a forgáscsképződést. Ezt követően fűrészljen fentről lefelé (a láncvezető lap alsó oldalával) az első vágat felé, hogy elkerülje a beakadást.

#### A fatörzs mindkét végén alá van támasztva (G ábra)

Először fűrészlje át fentről lefelé (a láncvezető lap alsó oldalával) a fatörzs átmérőjének 1/3-át. Ezt követően fűrészljen letről felfelé (a láncvezető lap felső oldalával), amíg a vágások találkoznak.

### Fűrészelés fűrészbakon (H ábra)

Tartsa erősen a láncfűrész két kézzel és vezesse a gépet fűrészelés közben a teste előtt. Ha átvágta a törzset, vezesse el a gépet a testétől jobbra (1). Tartsa bal karját olyan egyenesen, amennyire lehet (2). Ügyeljen a leeső farönkre. Ugy álljon, hogy a levágott rönk ne jelentsen veszélyt. Ügyeljen a lábaira. A levágott rönk sérülést okozhat, ha leesik. Tartsa az egyensúlyát (3).

## Tisztítás, karbantartás és tárolás

**▲ FIGYELMEZTETÉS!** Áramütés! Sérülésveszély véletlenül beinduló készülék révén. Védje magát a karbantartási és tisztítási munkák során. Kapcsolja ki a készüléket és húzza ki a csatlakozódugót a csatlakozóaljzából.

A jelen használati útmutatóban nem szereplő javítási és karbantartási munkákat szervizközpontunkkal végeztesse el. Csak eredeti alkatrészeket használjon.

**▲ VIGYÁZAT!** A láncfűrész használat után olajnyomokat hagyhat és olaj folyhat ki, ha az oldalára állítva vagy fejjel lefelé tárolja. Ez egy normális jelenség, amit a tartály felső szélén kialakított szellőzőnyílás okoz, és nem ok a reklamációra. Mivel minden láncfűrész ellenőriznek és olajjal tesztelnek a gyártás során, a kiürítés ellenére kevés olaj maradhat a tartályban, ami szállítás közben kissé beszennyezheti a készülékházat. Kérjük, tisztítsa meg a készülékházat egy törülközővel.

### Tisztítás

**▲ FIGYELMEZTETÉS!** Áramütés! Soha ne fröcskölje le a készüléket vízzel.

**▲ VIGYÁZAT!** Vágási sérülések! Ha a fűrészláncnal vagy a láncvezető lappal dolgozik, használjon vágásbiztos kesztyűt.

**MEGJEGYZÉS!** Anyagi kár veszélye. Vegyi anyagok kárt tehetnek a készülék műanyag részeiben. Ne használjon tisztító-, ill. oldószereket.

Alaposan tisztítsa meg a gépet. Ezzel meghosszabbítja a gép élettartamát és megelőzi a baleseteket.

### Tisztítás minden használat után

- Tartsa a markolatokat olajtól vagy zsírtól mentesen. Adott esetben tisztítsa meg a

markolatokat egy nedves, szappanos vízzel kimosott törlőkendővel.

- Tisztítsa meg a fűrészláncot. Ne használjon folyadékot a fűrészlánc tisztításához. A tisztítás után olajozza be a fűrészláncot kevés láncolajjal.
- Tisztítás előtt távolítsa el a lánckerék-védőburkolatot (9) is, hogy ezt a helyet is meg tudja tisztítani.
- Tisztítsa meg a lánccvezető lapot (3).
- A szellőzőnyílásokat és a gép felületét ecsettel vagy száraz törlőkendővel tisztítsa meg.
- Tisztítsa meg az olajjáratot (26), hogy biztosítva legyen a fűrészlánc zavartalan, au-

tomatikus olajozása működés közben. Az olajjáratban lévő maradványok eltávolításához használjon ecsetet vagy törlőkendőt.

## Karbantartás

### Karbantartási időközök

Rendszeresen végezze el az alábbi táblázatban felsorolt karbantartási munkákat. A készülék rendszeres karbantartása meghosszabbítja a készülék élettartamát. Ezenkívül optimális vágási eredmény érhető el és megelőzheti a baleseteket.

Gépalkatrész	Művelet	Minden használat előtt	10 üzemóra után	Minden használat után
A láncfék komponensei	Szemrevételezés, szükség esetén cserélje ki	✓		
Lánckerék (28)	Szemrevételezés, szükség esetén cserélje ki	✓		
Fűrészlánc (4)	Ellenőrizze, olajozza meg, szükség esetén élezze meg vagy cserélje ki a fűrészláncot	✓		
Fűrészlánc (4)	Tisztítsa meg és olajozza meg a fűrészláncot			✓
Lánccvezető lap (3)	<i>A lánccvezető lap karbantartása, L. 190</i>	✓		✓
Lánccvezető lap (3)	<i>A lánccvezető lap megfordítása, L. 191</i>		✓	
Automata olajozó rendszer	Ellenőrizze, szükség esetén az olajjáratot cserélje ki	✓		

### Lánccvezető lap és fűrészlánc leszerelése

**▲ VIGYÁZAT!** Vágási sérülések! Ha a fűrészláncsal vagy a lánccvezető lappal dolgozik, használjon vágásbiztos kesztyűt.

#### Eljárás (B ábra)

1. Húzza ki a hálózati csatlakozódugót.
2. Állítsa a készüléket egy sima felületre.
3. Kapcsolja ki a láncféket: Húzza hátra a láncfékező kart (2) az elülső markolat (115) felé.  
A lánckerék burkolatát (9) csak akkor szerelheti vissza, ha a láncfék meglazult.
4. Lazítsa meg a láncfeszességet: forgassa el a láncfeszítő csavart (8) ↺.
5. Távolítsa el a lánckerék-védőburkolatot (9): forgassa el a szárnyas anyát (7) ↺.
6. Tolja a lánccvezető lapot (3) a lánckerék (28) irányába.

Ekkor leveheti a fűrészláncot (4) és a lánccvezető lapot (3).

7. Tisztítsa meg a lánccvezető lap hornyát. Lerakódott szennyeződés esetén a fűrészlánc (4) kiugorhat a sínből.
8. Ellenőrizze a lánckerék (28) kopását és sérüléseit. Ha kopott vagy sérült: Forduljon a szervizközpontozhoz.

### Cserélje ki a fűrészláncot és a lánccvezető lapot

A fűrészlánc cseréje előtt meg kell tisztítani a vezetősín hornyát a szennyeződéstől, mivel lerakódott szennyeződés esetén a fűrészlánc kiugorhat a sínből. A lerakódott szennyeződés magába szívhatja a láncolajat is. Ennek az lehet a következménye, hogy a láncolaj nem, vagy annak csak egy kis része jut el a sín alsó részére és ezáltal csökken a kenés.

## Előfeltételek

- Láncevezető lap és fűrészlánc leszerelése, L. 188

## Eljárás (B ábra)

1. Cserélje ki a láncevezető lapot (3)/ a fűrészláncot (4).
2. Szerelje fel a láncevezető lapot (3) és a fűrészláncot (4) a *A fűrészlánc és a láncevezető lap felszerelése, L. 189* fejezetben leírtak szerint.

## A fűrészlánc és a láncevezető lap felszerelése

**▲ VIGYÁZAT!** Sérülésveszély véletlenül beinduló készülék révén. Kapcsolja ki a készüléket és húzza ki a csatlakozódugót a csatlakozóaljzatból. Győződjön meg arról, hogy minden mozgó alkatrész teljesen leállt

**▲ VIGYÁZAT!** Vágási sérülések! Ha a fűrészláncsal vagy a láncevezető lappal dolgozik, használjon vágásbiztos kesztyűt.

## Eljárás (B ábra)

1. Állítsa a készüléket sima felületre.
2. Távolítsa el a lánckerék-védőburkolatot (9): forgassa el a szárnyas anyát (7) ̸.
3. Terítse ki a fűrészláncot (4) egy hurokban úgy, hogy a vágóélek az óramutató járásával megegyező irányba álljanak. A fűrészlánc (4) beállításához igazodjon a lánckerék (28) alatt lévő szimbólumhoz.



A fűrészlánc mozgási iránya

4. Helyezze fel a láncevezető lapot (3) a láncevezető csapszegére (27) és tolja a lánckerékhez (28).
5. Fűzze be a fűrészláncot (4) a lánckerék (28) fölé.
6. Helyezze be a fűrészláncot (4) a láncevezető lap (3) felső oldalán a láncevezető lap hornyába. Kezdje a lánckeréken (28). Normális jelenség, ha a fűrészlánc (4) be-lóg.
7. Húzza előre a láncevezető lapot (3), hogy feszesebbé tegye a fűrészláncot (4).
8. Helyezze fel a lánckerék-védőburkolatot (9). Ehhez először a lánckerék-burkolaton (29) lévő fület (9) a készüléken erre a célra kialakított vágatba kell helyezni. Ügyeljen arra, hogy a láncefeszítő csap (30) a befogóba (31) nyúljon.

9. Húzza meg a szárnyas anyát (7) mérsékelt erővel ̸.
10. Fűrészlánc megfeszítése: forgassa el a láncefeszítő csavart (8) ̸.
11. Húzza meg a szárnyas anyát (7) ̸.

## Fűrészlánc megfeszítése

**MEGJEGYZÉS!** Ne forró állapotban végezze a fűrészlánc feszítését vagy cseréjét, mivel lehülés után kissé összehúzódik. Ennek figyelmen kívül hagyása esetén kár keletkezhet a vezetősínben vagy a motorban, mivel a fűrészlánc túl szorosan fekszik fel a láncevezető lapra.

A fűrészlánc rendszeres megfeszítése a felhasználó biztonságát szolgálja, és csökkenti, illetve megakadályozza a fűrészlánc kopását és rongálódását. Javasoljuk a felhasználónak, hogy a munka megkezdése előtt és körülbelül 10 perces időközönként ellenőrizze a lánccsapszegét, és szükség esetén korrigálja. Fűrészelés közben felmelegszik a fűrészlánc és ezáltal kissé kitágul. Különösen új fűrészláncok esetén kell számolni ezzel a „meghosszabbodással”.

A láncefeszítés és a lánccsapszeg jelentős mértékben befolyásolja a fűrészlánc élettartamát. Új fűrészlánc esetén legfeljebb 5 vágás után újra be kell állítani a lánccsapszegét.

A fűrészlánc akkor van megfelelően megfeszítve, ha nem lóg le a láncevezető lap alján és teljesen körbe lehet húzni a kesztyűs kézzel. A fűrészlánc 9 N (kb. 1 kg) húzóerővel történő húzása esetén a fűrészlánc és a láncevezető lap távolsága nem lehet nagyobb, mint 2 mm.

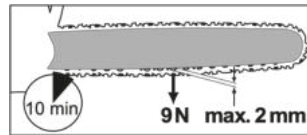

**▲ VIGYÁZAT!** Sérülésveszély véletlenül beinduló készülék révén. Kapcsolja ki a készüléket és húzza ki a csatlakozódugót a csatlakozóaljzatból. Győződjön meg arról, hogy minden mozgó alkatrész teljesen leállt

## Eljárás

1. Ellenőrizze, hogy a lánccfék ki van engedve, vagyis a lánccfékező kar (2) az elülső markolathoz (15) van húzva.
2. Csavarja ki a szárnyas anyát (7) ̸.

- A fűrészlánc feszítéséhez forgassa el a láncfeszítő csavart (8) ∪.  
A feszesség lazításához forgassa el a láncfeszítő csavart (8) ∪.
- Húzza meg a szárnyas-anyákat (7) ∪.  
Új fűrészlánc esetén legfeljebb 5 vágás után újra be kell állítani a lánc feszességét.

### Vágófogak élesítése

**▲ FIGYÉZET!** Sérülésveszély! A nem megfelelően élezett fűrészlánc növeli a visszaütés veszélyét! Használjon vágásbiztos kesztyűt, ha a fűrészláncal vagy a láncvezető lappal dolgozik.

Az éles fűrészlánc optimális vágási eredményt biztosít. Könnyedén átvágja a fát és nagy, hosszú faforgácsokat hagy maga után. A fűrészlánc tompa, ha a vágószerszámot át kell nyomni a fán és a faforgácsok nagyon kicsik. Nagyon tompa fűrészlánc esetén egyáltalán nincs forgács, csak fapor.

A fűrészlánc élezéséhez speciális szerszámokra van szükség, amelyek biztosítják, hogy a lánc a megfelelő szögben és a megfelelő mélységben legyen élezve. Azoknak a felhasználóknak, akik nem rendelkeznek tapasztalattal a láncfűrész használatában, azt javasoljuk, hogy a fűrészlánc élezését bizzák szakemberre vagy szakműhelyre. Ha magabiztosan képes élezni a láncot, kövesse a fűrészlánc-élező készülék (pl. Parkside PSG 85 B2) útmutatójában lévő utasításokat.

- A fűrészlánc fűrészelő részei a vágótágok, amelyek egy vágófogból és egy mélység-határoló kiálló részből állnak. A kettő közötti magasságtávolság határozza meg az élezési mélységet.
- A lánc elhasználódott és új fűrészláncra kell cserélni, ha vágófogból már csak kb. 4 mm maradt meg.
- A vágófogak élezésénél a következő értékeket kell figyelembe venni (K ábra):
  - Élezési szög (30°)
  - Mellszög (85°)
  - Élezési mélység (0,65 mm)
  - A-körreszelő átmérője (4,0 mm)

**▲ FIGYELMEZTETÉS!** Balesetveszély! A vágógeometria értékeitől való eltérések növelhetik a gép visszaütési hajlamát.

### Szükséges szerszámok és segédeszközök

- Körreszelő
- Laposreszelő

### Eljárás (K ábra)

- Kapcsolja ki a készüléket, és húzza ki a hálózati csatlakozódugót.
- Az élezéshez a láncnak feszesnek kell lennie, hogy lehetséges legyen a helyes élezés.
- Csak belülről kifelé élezzen. Vezesse a körreszelőt a vágófog belső oldalától kifelé. Emelje fel a reszelőt, amikor visszahúzza.
- Először az egyik oldalon élezze meg a fogakat. Fordítsa meg a fűrészláncot, és élezze meg a másik oldal fogait.
- Ellenőrizze a vágótágok hosszát. Az élezést követően a vágótágoknak egyforma hosszúnak és szélesnek kell lenniük.
- Minden harmadik élezést követően ellenőrizze az élezési mélységet (mélység-határoló) és a magasságot laposreszelővel reszelje utána. A mélység-határolónak kb. 0,65 mm-rel a vágófog mögött kell lennie.
- Visszahelyezést követően kissé kerekítse le előrefelé a mélység-határolót.

### A láncfeszesség beállítása

A láncfeszesség beállítása a(z) *Fűrészlánc megfeszítése*, L. 189 fejezetben olvasható.

### Új fűrészlánc bejárata

Új fűrészlánc esetén a feszítőerő egy idő után csökken. Ezért az első 5 vágás után, de legkésőbb 10 percnyi fűrészelés után újra meg kell feszíteni a fűrészláncot (*Fűrészlánc megfeszítése*, L. 189).

**▲ FIGYELMEZTETÉS!** Sérülésveszély! Soha ne rögzítsen új fűrészláncot kopott lánckerékre vagy sérült, illetve kopott láncvezető lapra. A lánc leugorhat vagy elszakadhat.

### A láncvezető lap karbantartása

**▲ VIGYÁZAT!** Vágási sérülések! Ha a fűrészláncal vagy a láncvezető lappal dolgozik, használjon vágásbiztos kesztyűt.

### Szükséges szerszámok és segédeszközök

- Laposreszelő

### Eljárás (B ábra)

- Kapcsolja ki a készüléket és húzza ki a hálózati csatlakozódugót.
- Vegye le a lánckerék-védőburkolatot (9), a fűrészláncot (4) és a láncvezető lapot (3).
- Ellenőrizze a láncvezető lap (3) kopását.

- Távolítsa el a sorjakat és egyenesítse ki laposreszelővel a vezetőfelületeket.
- Tisztítsa meg az olajjáratot (26), hogy biztosítva legyen a fűrészlánc zavartalan, automatikus olajozása működés közben.
- Szerelje fel a láncvezető lapot (3), a fűrészláncot (4) és a lánckerék védőburkolatát (9), majd feszítse meg a fűrészláncot.

Az olajjárat optimális állapota esetén a fűrészlánc néhány másodperccel a láncfűrész elindítása után automatikusan némi olajat permetez ki.

### A láncvezető lap megfordítása

**▲ VIGYÁZAT!** Vágási sérülések! Ha a fűrészlánccal vagy a láncvezető lappal dolgozik, használjon vágásbiztos kesztyűt. A láncvezető lapot (3) kb. minden 10 munkaóra után meg kell fordítani az egyenletes kopás biztosítása érdekében.

### Eljárás (B ábra)

- Kapcsolja ki a készüléket és húzza ki a hálózati csatlakozódugót.
- Vegye le a lánckerék-védőburkolatot (9), a fűrészláncot (4) és a láncvezető lapot (3).
- Fordítsa meg a láncvezető lapot a vízszintes tengelye körül és szerelje fel a láncvezető lapot és a fűrészláncot a *A fűrészlánc és a láncvezető lap felszerelése, L. 189* fejezetben leírtak szerint. Ügyeljen a fűrészlánc mozgási irányára!



A fűrészlánc mozgási iránya

- A fűrészlánc (4) beállításához igazodjon a lánckerék-burkolat (9) alatt lévő szimbólumhoz, ha a láncvezető lapot megfordítja.

### Szénkefe cseréje

**▲ VIGYÁZAT!** Sérülésveszély véletlenül beinduló készülék révén. Kapcsolja ki a készüléket és húzza ki a csatlakozódugót a csatlakozójatból. Győződjön meg arról, hogy minden mozgó alkatrész teljesen leállt.

### Tudnivalók

- Mindig mindkét oldalon cserélje ki a szénkefét.

### Szükséges szerszámok és segédeszközök

- lapos csavarhúzó

### Eljárás (D ábra)

- Csavarozza le a szénkefe (10) burkolatát egy lapos csavarhúzóval.
- Távolítsa el a szénkefe (10) burkolatát.
- Vegye ki a szénkefét (32) a befogóból (33).
- Csúsztasson be egy új szénkefét a befogóba (33).  
Ügyeljen a beszerelési pozícióra.
- Helyezze fel a szénkefe (10) burkolatát a készülékre.
- Rögzítse a szénkefe (10) burkolatát egy lapos csavarhúzóval.

### Tárolás

- Tárolás előtt tisztítsa meg a készüléket és végezzen karbantartást.
- Helyezze fel a láncvezető lap védőtökhát (23).
- Hosszabb üzemszünet előtt ürítse ki az olajtartályt. Ártalmatlanítsa a fáradt olajat környezetbarát módon (*Ártalmatlanítás/ Környezetvédelem, L. 193*).  
A tömlőkben és a készülékben továbbra is lehet olajmaradvány, amely a tárolás során kifolyhat. A tároláshoz állítsa a készüléket megfelelő alátétre / olajkádba.
- Tárolja a készüléket száraz és portól védett helyen, gyermekektől elzárva.

### Falra szerelés

A készülék alján lévő kulcslyukfurat (22) segítségével felakaszthatja a készüléket a falra.

**▲ FIGYELMEZTETÉS!** Személyi sérülés vagy anyagi kár a fűrés során. Tűzet és áramütést okozhat, ha elektromos vezetékekhez ér. Gázvezeték sérülése robbanást okozhat. Vízvezetékbe hatolás anyagi károkat vagy áramütést okozhat. Használjon megfelelő kereső készüléket a rejtett tápvezetékek érzékeléséhez vagy kérje a helyi közüzemi vállalat segítségét.

### Szükséges szerszámok és segédeszközök

- Csavar (csavarfej  $\varnothing$ : 7-10 mm)
- megfelelő csavarhúzó
- adott esetben tiplí

### Eljárás (A ábra)

- Erősítsen fel egy csavart tiplí segítségével egy kiválasztott helyen a falon.
- Hagyja, hogy a csavarfej kb. 10 mm távolságra kiálljon a falból.

- Ellenőrizze, hogy az akasztószerkezetet a készülék súlyához tervezték.
- Helyezze a készüléket a kulcslyukfurattal (22) a csavarhoz és húzza lefelé a készüléket ütközésig.

## Szállítás

- A készülék szállítása esetén takarja le a láncvezető lapot a láncvédővel (23).
- Rövid távolságokon a munkavégzés helyén: A készüléket az elülső markolatnál

(15) fogva vigye úgy, hogy a láncvezető lap hátrafelé nézzen.

- Minden szállítás előtt kapcsolja ki a készüléket. Rögzítse a készüléket a szállítás során (járművekben is) felborulás ellen, hogy megelőzze a sérüléseket, a károkat vagy az üzemenyag kifolyását.
- Hosszabb távolságokon vagy járművekben: Szállítsa a készüléket a mellékelt hordtáskában (25).

## Hibakeresés

A következő táblázat segít Önnek a hibaelhárításban:

Probléma	Lehetséges ok	Hibaelhárítás
A készülék nem indul	Láncfék bekattant	<i>Láncfék ellenőrzése, L. 184</i>
	Nincs hálózati feszültség	Ellenőrizze a csatlakozóaljazatot, a hálózati csatlakozóvezetőket, a csatlakozódugót és a biztosítékot, adott esetben javíttassa meg villamossági szakemberrel.
	Be-/kikapcsoló (17) meghibásodott	Forduljon a szervizközpont-hoz.
	A szénkefe elhasználódott A motor meghibásodott	
A készülék nem működik	A láncfék blokkolja a fűrészláncot (4)	<i>Láncfék ellenőrzése, L. 184</i>
Rossz vágási eredmény	A fűrészlánc (4) helytelenül van felszerelve	<i>A fűrészlánc és a láncvezető lap felszerelése, L. 189</i>
	A fűrészlánc (4) tompa	<ul style="list-style-type: none"> <li>• <i>Vágófogak élesítése, L. 190</i></li> <li>• <i>Cserélje ki a fűrészláncot és a láncvezető lapot, L. 188</i></li> </ul>
	Nem elég feszes a lánc	<i>Fűrészlánc megfeszítése, L. 189</i>
A készülék nehezen mozog, a lánc leugrik	Nem elég feszes a lánc	<i>Fűrészlánc megfeszítése, L. 189</i>
A lánc felforrósodik, a fűrészelés során füst képződik, elszíneződik a sín	Túl kevés a lánckenőolaj	<ul style="list-style-type: none"> <li>• <i>Olajszint és automata olajozó rendszer ellenőrzése</i></li> <li>• <i>Lánckenőolaj betöltése, L. 184</i></li> <li>• <i>Olajjárat tisztítása</i></li> <li>• <i>Forduljon a szervizközpont-hoz.</i></li> </ul>
Sztraképződés	A szénkefe elhasználódott	<i>Szénkefe cseréje, L. 191</i>
Rendellenes működés		
Csökcent teljesítmény		

## Ártalmatlanítás/Környezetvédelem

Gondosan ürítse ki az olajtartályt.

Ne öntsön használt olaj maradékot a csatornába vagy a lefolyóba. A használt olajat környezetbarát módon kell ártalmatlanítani – adja le egy hulladékkezelő központban.

Gondoskodjon a készülék, a tartozékok és a csomagolás környezetbarát újrahasznosításáról.



Elektromos készülékek nem tartoznak a háztartási hulladékba.

Az áthúzott kerekese kuka szimbóluma azt jelenti, hogy ezt a terméket élettartama végén nem szabad szelektálatlan települési hulladékként ártalmatlanítani.

**Az elektromos és elektronikus berendezések hulladékairól szóló 2012/19/EU irányelv:**

A fogyasztókat jogszabály kötelezi arra, hogy az elektromos és elektronikus berendezéseket élettartamuk végén eljuttassák környezetbarát újrahasznosításra. Ilyen módon környezetbarát és erőforrás-kímélő újrahasznosítás biztosítható.

A nemzeti jogba való átültetéstől függően a következő lehetőségek állnak rendelkezésre:

- visszaadás egy értékesítő helyen,
- leadás egy hivatalos gyűjtőhelyen,
- visszaküldés a gyártónak/forgalmazónak.

Ez nem érinti a hulladékká vált készülékek tartozékait és elektromos alkatrészek nélküli segédesszközeit.

## Pótalkatrészek és tartozékok

**Pótalkatrészek és tartozékok az alábbi oldalon állnak rendelkezésre**

**[www.grizzlytools.shop](http://www.grizzlytools.shop)**. Ha probléma merül fel a rendelés során, vegye fel velünk a kapcsolatot internetes áruházunkon keresztül. További kérdések esetén forduljon az alábbi helyre: **JÓTÁLLÁSI TÁJÉKOZTATÓ, L. 195**

Poz. sz.	Név	Rendelési sz.
21	Karmos ütköző	91120416
14	Tanksapka (Lánckenőolaj)	91120418
3	Láncvezető lap	91120149
4	Fűrészlánc	91120150
23	Láncvédő	91120419
9	Lánckerék védőburkolata	91120420

**▲ FIGYELMEZTETÉS!** A láncfűrész biztonságos használata csak jóváhagyott fűrészláncokkal és vezetősínekkel lehetséges. A nem jóváhagyott kombinációk használata súlyos sérülést vagy akár halált okozhat.

### • Láncvezető lap:

- 18" AP18-62-507P (Kangxin)
- 18" 180SDEA041 (Oregon)
- M1501862-1041TL (Trilink)

### • Fűrészlánc:

- ALP-50-62S (Kangxin)
- 91PX062X (Oregon)
- CL15062TL (Trilink)

## Az eredeti EU -megfelelőségi nyilatkozat fordítása

Termék: **Elektromos láncfűrész**

Modell: **PPEKS 2500 B2**

Sorozatszám: 000001-016700

A fent ismertetett nyilatkozat tárgya megfelel a vonatkozó uniós harmonizációs jogszabályoknak:

**2006/42/EC • 2014/30/EU • 2000/14/EC & 2005/88/EC • 2011/65/EU & (EU) 2015/863**

E nyilatkozat fent leírt tárgya összhangban van az egyes veszélyes anyagok elektromos és elektronikus berendezésekben való alkalmazásának korlátozásáról szóló, 2011. június 8-i 2011/65/EU európai parlamenti és tanácsi irányelvvel.

A megfelelőség biztosítása érdekében a következő harmonizált szabványokat és nemzeti szabványokat és előírásokat alkalmazták:

**EN 62841-1:2015/A11:2022 • EN 62841-4-1:2020 • EN ISO 12100:2010  
EN IEC 55014-1:2021 • EN IEC 55014-2:2021  
EN IEC 61000-3-2:2019/A2:2024 • EN 61000-3-3:2013/A2:2021  
EN IEC 63000:2018**

A 2000/14/EC zajkibocsátási irányelvvel összhangban a következőket erősítik meg:

Hangerőszint ( $L_{WA}$ )

– mért: 106,9 dB;

– garantált: 109 dB

A 2000/14/EC, VI. melléklet szerinti megfelelőségértékelési eljárást követte.

EK-típusvizsgálati tanúsítvány

- Szám: M6A 036607 2324 Rev.00
- Bejelentett szerv: TÜV SÜD Product Service GmbH • Ridlerstraße 65  
80339 München • Deutschland, NB: 0123

E megfelelőségi nyilatkozat a gyártó kizárólagos felelősségére kerül kibocsátásra:



Grizzly Tools GmbH & Co. KG  
Stockstädter Str. 20  
63762 Grobostheim  
NÉMETORSZÁG  
15.12.2025

Christian Frank  
Meghatalmazott képviselő a dokumentációhoz

## JÓTÁLLÁSI TÁJÉKOZTATÓ

A termék megnevezése:	<b>Elektromos láncfűrész</b>
A termék típusa:	<b>PPEKS 2500 B2</b>
Gyártási szám:	<b>495711_2504</b>

A gyártó cégneve, címe, e-mail címe: <b>Grizzly Tools GmbH &amp; Co. KG</b> Stockstädter Straße 20 63762 Großostheim NÉMETORSZÁG E-Mail: service@grizzlytools.de	Szerviz neve, címe, telefonszáma: <b>Magyarország szerviz</b> Tel.: 06800 21647 Kapcsolatfelvételi űrlap: www.parkside-diy.com W+T Környezetvédelmi és Szolgáltató Kft. Dunapart also 138; 2318 Szigetszentmárton Tel.: 0624 456 672
Az importáló/ forgalmazó neve és címe: Lidl Magyarország Kereskedelmi Bt., H-1037 Budapest, Rádl árok 6.	

1. A jótállási idő a Magyarország területén, Lidl Magyarország Kereskedelmi Bt. üzle-tében történt vásárlás napjától számított 5 év, amely jogvesztő. A jótál-lási idő a fogyasztó részére történő átadással, vagy ha az üzembe helyezést a forgalmazó, vagy annak megbízottja végzi, az üzembe helyezés napjával kezdődik.
2. A jótállási igény a jótállási jeggyel és/vagy a vásárlást igazoló blokkal érvé-nyesíthető. A jótállási jegy szabálytalan kiállítása, vagy átadásának elmaradá-sa nem érinti a jótállási kötelezettség-vállalás érvényességét. Kérjük, hogy a vásárlás tényének és időpontjának bizonyítására őrizze meg a pénztári fize-tésnél kapott jótállási jegyetés a vásárlást igazoló blokkot.
3. A vásárlástól számított három munkanapon belül érvényesített csereigény esetén a forgalmazó köteles a terméket kicserélni, feltéve ha a hiba a rendel-tetésszerű hasz-nálatot akadályozza. A jótállási jogokat a termék tulajdono-saként a fogyasztó érvé-nyesítheti az áruházakban, valamint a jótállási tájé-koztatóban feltüntetett szervizekben. (A magyar Polgári Törvénykönyv alapján fogyasztónak minősül a szakmája, önálló foglalkozása vagy üzleti tevékeny-sége körén kívül eljáró természetes személy.)  
A jótállás ideje alatt a fogyasztó hibás teljesítés esetén kérheti a termék kija-vítását, kicserélését, vagy ha a termék nem javítható vagy cserélhető, vagy az a forgalma-zónak aránytalan többletköltséggel járna, illetve a fogyasztó kijavítá-shoz, kicseré-léshez fűződő érdeke alapos ok miatt megszűnt, árszállítást kérhet, vagy elállhat a szerződéstől és visszakérheti a vételárat. A kijavítás során a termékbe csak új alkatrész kerülhet beépítésre.



4. A fogyasztó a hiba felfedezése után a lehető legrövidebb időn belül köteles a hibát bejelenteni és a terméket a jótállási jogok érvényesítése céljából átadni. A hiba fel-fedezésétől számított két hónapon belül bejelentett jótállási igényt időben közölnék kell tekinteni. A közlés elmaradásából eredő kárért a fogyasztó felelős. A jótállási igény érvényesíthetőségének határideje a termék, vagy fődarabjának kicserélése esetén a csere napján újraindul.
5. A rögzített bekötésű, illetve a 10 kg-nál súlyosabb, vagy tömegközlekedési eszközön nem szállítható terméket az üzemeltetés helyén kell megjavítani. Abban az esetben, ha a javítás a helyszínen nem végezhető el, a termék ki- és visszaszereléséről, valamint szállításáról a forgalmazónak kell gondoskodnia.
6. A jótállás nem áll fenn, ha a hiba a nem rendeltetésszerű használatból, átalakítás-ból, helytelen tárolásból, vagy a használati utasítástól eltérő kezelésből, vagy bármely a vásárlást követő behatásból fakad, vagy elemi kár okozta, és azt a for-galmazó, vagy a szerviz bizonyítja. A jótállás nem vonatkozik a mozgó kopó alkat-részek (világítótestek, gumibroncsok stb.) rendeltetéssze-rű elhasználódására. A szerviz és a forgalmazó a kijavítás során nem felel a terméken a fogyasztó vagy harmadik személyek által tárolt adatokért vagy beállításokért.
7. Fogyasztói jogvita esetén a fogyasztó a megyei (fővárosi) kereskedelmi és iparkamarák mellett működő békéltető testület eljárását is kezdeményezheti. A jótállás a fogyasztó törvényből eredő szavatossági jogait és azok érvénye-síthetőségét nem érinti.

Kijavítást ellenőrző szelvény:

A jótállási igény bejelentésének idő-pontja:	A hiba oka:
Javításra átvétel időpontja:	A hiba javításának módja:
A fogyasztó részére történő visszaadás időpontja:	
A szerviz bélyegzője, kelt és aláírás:	

Kicserélést ellenőrző szelvény:

A jótállási igény bejelentésének időpontja:
Kicserélés időpontja:
A cserélő bolt bélyegzője, kelt és aláírás:

## Spis treści

<b>Wprowadzenie</b> .....	<b>197</b>
Użytkowanie zgodne z przeznaczeniem.....	197
Zakres dostawy/akcesoria.....	198
Zestawienie.....	198
Opis działania.....	198
Dane techniczne.....	198
<b>Wskazówki dotyczące bezpieczeństwa</b> .....	<b>199</b>
Znaczenie wskazówek dotyczących bezpieczeństwa.....	199
Piktogramy i symbole.....	199
Ogólne ostrzeżenia dotyczące bezpieczeństwa elektronarzędzi.....	201
Uwagi dotyczące bezpieczeństwa pracy z piłami łańcuchowymi.....	202
Pozostałe uwagi dotyczące bezpieczeństwa.....	203
Przyczyny odbicia i zapobieganie przez operatora.....	204
Ryzyko resztkowe.....	204
<b>Przygotowanie</b> .....	<b>205</b>
Zabezpieczenia.....	205
<b>Eksploatacja</b> .....	<b>205</b>
Przed rozpoczęciem pracy.....	205
Włączanie i wyłączanie.....	206
Technika piłowania.....	207
<b>Czyszczenie, konserwacja i przechowywanie</b> .....	<b>209</b>
Czyszczenie.....	209
Konserwacja.....	210
Przechowywanie.....	213
<b>Transport</b> .....	<b>214</b>
<b>Rozwiązywanie problemów</b> .....	<b>214</b>
<b>Utylizacja /ochrona środowiska</b> .....	<b>215</b>
<b>Serwis</b> .....	<b>215</b>
Gwarancja.....	215
Serwis naprawczy.....	216
Service-Center.....	216
Importer.....	217
<b>Części zamienne i akcesoria</b> .....	<b>217</b>
<b>Tłumaczenie oryginalnej deklaracji zgodności EU</b> .....	<b>218</b>
<b>Widok rozłożony</b> .....	<b>243</b>

## Wprowadzenie

Gratulujemy zakupu nowej elektrycznej piły łańcuchowej (w dalszej części dokumentu określanego jako elektronarzędzie). Zdecydowali się Państwo na zakup urządzenia wysokiej jakości. Urządzenie zostało poddane kontroli jakości w trakcie produkcji oraz kontroli końcowej. Dzięki temu gwarantujemy sprawność Państwa urządzenia. Nie da się wykluczyć, że w pojedynczych przypadkach na lub w urządzeniu mogą znajdować się resztki środków smarnych. Nie jest to wada ani uszkodzenie i nie stanowi to powodu do niepokoju.



Instrukcja obsługi jest integralną częścią urządzenia. Zawiera ona ważne wskazówki dotyczące bezpieczeństwa, użytkowania i utylizacji. Należy uważnie przeczytać instrukcję obsługi. Należy zapoznać się z elementami obsługowymi i zasadami prawidłowego użytkowania urządzenia. Z urządzenia należy korzystać tylko zgodnie z opisem i w podanych zakresach użytkowania. Instrukcję obsługi należy dobrze przechowywać, a przekazując urządzenie innym osobom należy dołączyć całą dokumentację.

### Użytkowanie zgodne z przeznaczeniem

Urządzenie jest przeznaczone wyłącznie do następujących celów:

- Cięcie drewna

Urządzenie nie jest przeznaczone do wszelkich innych zastosowań. Przy użyciu urządzenia nie wolno ciąć materiałów takich jak np. mur, tworzywo sztuczne, kamień, metal lub drewno zawierające ciała obce (np. gwoździe lub śruby).

Urządzenie jest przeznaczone do użytku przez osoby dorosłe. Młodzież powyżej 16 roku życia może używać urządzenie tylko pod nadzorem.

Piła łańcuchowa jest przeznaczona do użytku tylko przez jedną osobę. Użytkownik musi nosić stosowne środki ochrony indywidualnej. Piłę łańcuchową należy trzymać prawą ręką za tylny uchwyt, a lewą ręką za przedni uchwyt.

Przed użyciem urządzenia użytkownik musi przeczytać ze zrozumieniem wszystkie infor-

macje i wskazówki zawarte w instrukcji obsługi.

Każdy inny rodzaj zastosowania, który nie został wyraźnie dopuszczony w niniejszej instrukcji obsługi, może stanowić źródło poważnych niebezpieczeństw dla użytkownika oraz prowadzić do uszkodzeń urządzenia. Operator lub użytkownik jest odpowiedzialny za wypadki lub szkody innych osób lub ich własności. Urządzenie jest przeznaczone do użytku prywatnego. Urządzenie nie zostało zaprojektowane do ciągłego użytku komercyjnego. Użytkowanie urządzenia do celów komercyjnych powoduje utratę gwarancji. Producent nie odpowiada za szkody spowodowane użyciem urządzenia w sposób niezgodny z przeznaczeniem lub jego nieprawidłową obsługą.

## Zakres dostawy/akcesoria

Rozpakować urządzenie i sprawdzić zakres dostawy.

Materiały opakowaniowe należy usuwać zgodnie z przepisami.

- Elektryczna pilarka łańcuchowa
- Miecz (wstępnie zmontowany)
- Łańcuch piły (wstępnie zmontowany)
- Osłona łańcucha
- Torba do przenoszenia
- Olejarka (130 ml Olej bio do łańcuchów do pił)
- Instrukcja oryginalna

## Zestawienie

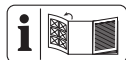

Ilustracje znajdują się na przedniej i tylnej rozkładanej stronie.

### rys. A

- 1 Tylna rękojeść
- 2 Dźwignia hamulca łańcucha/Przednia osłona dłoni
- 3 Miecz
- 4 Łańcuch piły
- 5 Końcówka gwiazdkowa
- 6 Chwytek łańcucha (niewidoczny)
- 7 Nakrętka motylkowa (Osłona koła łańcuchowego)
- 8 Śruba napinania łańcucha
- 9 Osłona koła łańcuchowego
- 10 Osłona (Szczotka węglowa)
- 11 Tylna osłona dłoni

- 12 Element zapobiegający nadmiernemu naprężeniu kabli
- 13 Przewód zasilający
- 14 Korek wlewu paliwa (Olej łańcuchowy)
- 15 Przednia rękojeść
- 16 Blokada załączania
- 17 Włącznik/wyłącznik
- 18 Linia celowania/Wskaźnik kierunku powalania drzewa
- 19 Znacznik poziomu minimalnego „MIN” (Wskaźnik poziomu oleju)
- 20 Wskaźnik poziomu oleju
- 21 Zderzak zębaty
- 22 Otwór na klucz
- 23 Osłona łańcucha
- 24 Olejarka
- 25 Torba do przenoszenia

### rys. B

- 26 Przepust oleju
- 27 Sworzeń miecza
- 28 Koło łańcuchowe
- 29 Nosek
- 30 Kołek mocujący łańcuch
- 31 Mocowanie (Kołek mocujący łańcuch)

### rys. D

- 32 Szczotka węglowa
- 33 Mocowanie (Szczotka węglowa)

## Opis działania

Piła łańcuchowa posiada napęd w postaci silnika elektrycznego.

Obracający się łańcuch piły jest prowadzony na mieczu (prowadnica szynowa). Piła łańcuchowa jest wyposażona w szybko działający hamulec łańcucha. Automatyczny układ olejowy zapewnia ciągłe smarowanie łańcucha. Piła łańcuchowa jest wyposażona dodatkowo w system szybkiego mocowania łańcucha. Dla ochrony użytkownika urządzenie jest wyposażone w różne zabezpieczenia.

Funkcje elementów obsługowych podano w poniższych opisach.

## Dane techniczne

### Elektryczna pilarka łańcuchowa

.....PPEKS 2500 B2

Napięcie znamionowe  $U \dots 230\text{-}240\text{ V} \sim, 50\text{ Hz}$

Znamionowa moc wejściowa $P$ .....	2500 W
Klasa ochrony .....	II (izolacja podwójna)
Stopień ochrony .....	IPX0
Prędkość łańcucha $v_0$ .....	16 m/s
Ciężar	
– z mieczem i łańcuchem piły .....	5,5 kg
– bez miecza i łańcucha piły .....	4,7 kg
Zawartość zbiornika .....	130 cm <sup>3</sup>
Łańcuch piły .....	Kangxin ALP-50-62S
–Podziałka łańcucha .....	9,53 mm (0,375")
–Liczba ogniw napędowych .....	62
–Grubość ogniwa napędowego .....	1,3 mm
Miecz .....	Kangxin 18" AP18-62-507P
–Typ miecza .....	18"
–Długość miecza .....	50 cm (500 mm)
–Długość cięcia .....	45 cm (450 mm)
Podziałka koła łańcuchowego .....	9,53 mm (0,375")
–Liczba zębów (koło łańcuchowe) .....	6
Poziom ciśnienia akustycznego ( $L_{pA}$ ) .....	94 dB; $K_{pA}=3$ dB
Poziom mocy akustycznej ( $L_{WA}$ )	
– gwarantowany .....	109 dB
– zmierzony .....	106,9 dB; $K_{WA}=2,35$ dB
Wibracje ( $a_{rh}$ ) .....	5,53 m/s <sup>2</sup> ; $K=1,5$ m/s <sup>2</sup>

### Informacje dotyczące wartości dotyczących hałasu i drgań

Wartości emisji hałasu i wibracji zostały ustalone zgodnie z normami i przepisami, wyszczególnionymi w deklaracji zgodności.

**▲ UWAGA!** Uszkodzenia słuchu! Stosować środki ochrony słuchu.

Podane łączne wartości drgań i wartości emisji hałasu zostały zmierzone zgodnie z unormowaną metodą pomiarów i mogą zostać wykorzystane do porównania tego elektronarzędzia z innym. Podane łączne wartości drgań i wartości emisji hałasu mogą zostać wykorzystane także do tymczasowej oceny narażenia.

**▲ OSTRZEŻENIE!** Wartości emisji drgań i hałasu mogą różnić się w trakcie rzeczywistego użytkowania elektronarzędzia od wartości podanej, w zależności od sposobu eksploatacji elektronarzędzia, w szczególności od rodzaju obrabianego elementu. Konieczne jest określenie środków bezpieczeństwa w celu ochrony operatora w oparciu o oce-

nę stopnia narażenia na wibracje w rzeczywistych warunkach użytkowania. Należy tutaj uwzględnić wszystkie fazy cyklu eksploatacji, na przykład czas, w którym elektronarzędzie jest wyłączone, oraz czas, w którym urządzenie jest wprowadzane włączone, ale pracuje bez obciążenia.

## Wskazówki dotyczące bezpieczeństwa

W niniejszym rozdziale opisano podstawowe wskazówki dotyczące bezpieczeństwa w ramach użytkowania urządzenia.

**▲ OSTRZEŻENIE!** Piła łańcuchowa jest niebezpiecznym urządzeniem, które w przypadku nieprawidłowego lub niedbałego użytkowania może spowodować poważne lub nawet śmiertelne obrażenia ciała. Dlatego, aby zapewnić bezpieczeństwo użytkownika i innych osób, należy zawsze przestrzegać poniższych zaleceń bezpieczeństwa, a w razie wątpliwości zapytać o radę specjalistę.

### Znaczenie wskazówek dotyczących bezpieczeństwa

**▲ NIEBEZPIECZEŃSTWO!** W przypadku nieprzestrzegania niniejszej wskazówki dotyczącej bezpieczeństwa, dojdzie do wypadku. Jego skutkiem są poważne obrażenia ciała lub zgon.

**▲ OSTRZEŻENIE!** W przypadku nieprzestrzegania niniejszej wskazówki dotyczącej bezpieczeństwa, dojdzie do wypadku. Jego skutkiem mogą być poważne obrażenia ciała lub zgon.

**▲ UWAGA!** W przypadku nieprzestrzegania niniejszej wskazówki dotyczącej bezpieczeństwa, dojdzie do wypadku. Jego skutkiem mogą być lekki lub średnie obrażenia ciała.

**WSKAZÓWKA!** W przypadku nieprzestrzegania niniejszej wskazówki dotyczącej bezpieczeństwa, dojdzie do wypadku. Jego skutkiem może być szkoda materialna.

## Piktogramy i symbole

### Piktogramy na urządzeniu

**WSKAZÓWKA!** Przed rozpoczęciem pracy należy się dobrze zapoznać z elementami obsługowymi. Przećwiczyć obsługę piły łańcuchowej i specjalistę o objaśnienie funkcji, zasad działania oraz techniki cięcia.

**WSKAZÓWKA!** Łańcuch piły nie obraca się, gdy hamulec łańcucha jest zablokowany. Zwolnić hamulec łańcucha, pociągając dźwignię hamulca łańcucha w kierunku przedniej rękojści.



Uwaga!



Przeczytać instrukcję obsługi



Stosować środki ochrony słuchu



Stosować środki ochrony oczu



Stosować środki ochrony głowy



Stosować rękawice ochronne



Nosić obuwie ochronne ze stabilną podeszwą!



Stosować odzieży ochronną



Prace należy wykonywać zawsze dwiema rękami!



Używanie urządzenia w czasie deszczu lub w wilgotnym otoczeniu jest zabronione.



Uwaga! Odrzut - Podczas pracy pamiętać o możliwym odrzucie maszyny.



W przypadku uszkodzenia, skrócenia lub przzerwania kabla zasilającego należy natychmiast wyciągnąć wtyk sieciowy.



Gwarantowany poziom mocy akustycznej  $L_{WA}$  w dB(A)

**MIN**

Znacznik poziomu minimalnego „MIN” wskaźnika poziomu oleju



Smarowanie łańcucha piły olejem

**AUTO STOP**

Hamulec łańcucha



Urządzeń elektrycznych nie należy wyrzucać razem z odpadami komunalnymi.



Klasa ochrony II (izolacja podwójna)

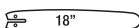

Typ miecza

**Symbol poniżej osłony koła łańcuchowego**



Przestrzegać kierunku biegu łańcucha. Uwaga! Przeczytać instrukcję obsługi.

**Symbol na osłonie koła łańcuchowego**



Kierunek biegu łańcucha piły

**Symbol na mieczu**



Typ miecza



Szerokość wpustu



Podziałka łańcucha



Liczba ogniw napędowych

**Symbol na dźwigni hamulca łańcucha**



Hamulec łańcucha aktywowany



Hamulec łańcucha dezaktywowany

**Symbole na nakrętce (osłona koła łańcuchowego)**



OTW.



ZAMKN.

**Symbol na śrubie do naprężania łańcucha**



luzowanie



naprężanie

**Bildzeichen Abdeckung Kohlebürsten**



Kohlebürste austauschen  
OTW.



ZAMKN.

## Symbole na butelce oleju



Przechowywać w miejscu niedostępnym dla dzieci

## Ogólne ostrzeżenia dotyczące bezpieczeństwa elektronarzędzi

**⚠️ OSTRZEŻENIE!** Przeczytaj wszystkie ostrzeżenia dotyczące bezpieczeństwa, instrukcje, ilustracje i specyfikacje dołączone do tego elektronarzędzia. Nieprzestrzeganie wszystkich poniższych instrukcji może być przyczyną porażenia prądem, pożaru i/lub poważnych obrażeń. **Zachowaj wszystkie ostrzeżenia i instrukcje do wykorzystania w przyszłości.**

Pojęcie „elektonarzędzie” w ostrzeżeniach odnosi się do elektronarzędzia zasilanego sieciowo (przewodowo) lub akumulatorowo (beprzewodowo).

1. **BEZPIECZEŃSTWO W MIEJSCU PRACY**
  - a) **Utrzymuj miejsce pracy w czystości oraz dobrze oświetlone.** Nieuporządkowane lub ciemne miejsca sprzyjają wypadkom.
  - b) **Nie korzystaj z elektronarzędzi w środowisku zagrożonym wybuchem, np. w obecności łatwopalnych cieczy, gazów lub pyłów.** Elektronarzędzia wytwarzają iskry, które mogą spowodować zapłon pyłu lub oparów.
  - c) **Podczas pracy z elektronarzędziem należy trzymać dzieci i osoby postronne z daleka.** Rozproszenie uwagi może spowodować utratę kontroli nad narzędziem.
2. **BEZPIECZEŃSTWO ELEKTRYCZNE**
  - a) **Wtyki sieciowe elektronarzędzi muszą pasować do gniazda zasilania. Nigdy nie wolno w żaden sposób modyfikować wtyków sieciowych. Korzystając z uziemionych elektronarzędzi nie wolno używać żadnych wtyczek adaptacyjnych.** Niezmodyfikowane wtyki sieciowe i pasujące gniazda zasilania zmniejszają ryzyko porażenia prądem.
  - b) **Unikać kontaktu ciała z uziemionymi powierzchniami, takimi jak rury, grzejniki, piece i lodówki.** Istnieje zwiększone ryzyko porażenia prądem, jeśli ciało jest uziemione.

- c) **Nie wystawiaj elektronarzędzi na działanie deszczu lub wilgoci.** Woda przedostająca się do elektronarzędzia zwiększa ryzyko porażenia prądem.
  - d) **Nie wolno korzystać z kabla zasilającego niezgodnie z jego przeznaczeniem. Nigdy nie używaj kabla zasilającego do przenoszenia, ciągnięcia lub odłączania elektronarzędzia. Trzymaj kabel zasilający z dala od źródeł ciepła, oleju, ostrych krawędzi lub poruszających się części.** Uszkodzone lub zaplątane kable zasilające zwiększają ryzyko porażenia prądem.
  - e) **Podczas pracy z elektronarzędziem na zewnątrz należy stosować kabel zasilający przeznaczony do użytku na zewnątrz.** Użycie kabla zasilającego przeznaczonego do użytku na zewnątrz zmniejsza ryzyko porażenia prądem.
  - f) **Jeżeli nie można uniknąć pracy elektronarzędzia w wilgotnym miejscu, należy użyć zasilania zabezpieczonego wyłącznikiem różnicowo-prądowym (RCD).** Zastosowanie wyłącznika różnicowo-prądowego zmniejsza ryzyko porażenia prądem.
3. **BEZPIECZEŃSTWO OSOBISTE**
    - a) **Pracując z elektronarzędziem zachowaj czujność, patrz co robisz i kieruj się zdrowym rozsądkiem. Nie korzystaj z elektronarzędzia, gdy jesteś zmęczony lub pod wpływem narkotyków, alkoholu bądź leków.** Chwila nieuwagi podczas obsługi elektronarzędzia może spowodować poważne obrażenia ciała.
    - b) **Stosuj środki ochrony indywidualnej. Zawsze stosuj ochronę oczu.** Sprzęt ochronny, taki jak maska przeciwpyłowa, antypoślizgowe obuwie ochronne, kask lub ochronniki słuchu, stosowane w odpowiednich warunkach, ograniczają obrażenia ciała.
    - c) **Zapobiegaj niezamierzonemu uruchomieniu. Przed podłączeniem do źródła zasilania i/lub akumulatora, podniesieniem lub przenoszeniem narzędzia upewnij się, że wyłącznik jest w pozycji wyłączonej.** Przenoszenie elektronarzędzi z palcem na włączniku lub włączenie elektronarzędzi z włączonym włącznikiem sprzyja wypadkom.

- d) **Przed włączeniem elektronarzędzia usuń klucz nastawczy lub klucz maszynowy.** Klucz maszynowy lub klucz pozostawiony na obracającej się części elektronarzędzia może spowodować obrażenia ciała.
- e) **Nie sięgaj zbyt daleko. Utrzymuj właściwą postawę i równowagę przez cały czas.** Umożliwia to lepszą kontrolę nad elektronarzędziem w nieoczekiwanych sytuacjach.
- f) **Ubieraj się odpowiednio. Nie noś luźnej odzieży ani biżuterii. Trzymaj włosy i ubrania z dala od ruchomych części.** Luźne ubrania, biżuteria lub długie włosy mogą zostać pochwycone przez ruchome części.
- g) **Jeśli na wyposażeniu znajdują się urządzenia do podłączania instalacji odpylających i zbierających, należy dopilnować, aby były one podłączone i właściwie użytkowane.** Stosowanie systemu odpylania może zmniejszyć zagrożenia związane z pyłem.
- h) **Nie pozwól, aby przyzwyczajenie wynikające z częstego używania narzędzi spowodowało u Ciebie nadmierną pewność siebie i zignorować zasady bezpieczeństwa narzędzi.** Nieostrożne działanie może w ciągu ułamka sekundy spowodować poważne obrażenia.
4. **OBSŁUGA I KONSERWACJA ELEKTRONARZĘDZI**
- a) **Nie należy przeciążać elektronarzędzi. Zawsze używaj odpowiedniego elektronarzędzia do danego zastosowania.** Właściwe elektronarzędzie wykona pracę lepiej i bezpieczniej, w tempie, do którego zostało zaprojektowane.
- b) **Nie korzystaj z elektronarzędzia, jeśli nie ma możliwości włączenia i wyłączenia go przełącznikiem.** Każde elektronarzędzie, które nie może być sterowane za pomocą przełącznika jest niebezpieczne i musi zostać naprawione.
- c) **Przed dokonaniem jakichkolwiek regulacji, zmianą akcesoriów lub przechowywaniem elektronarzędzia należy odłączyć wtyk sieciowy od źródła zasilania i/lub wyjąć akumulator, jeśli jest odłączany.** Takie prewencyjne środki bezpieczeństwa zmniejszają ryzyko przypadkowego uruchomienia elektronarzędzia.
- d) **Nieużywane elektronarzędzia należy przechowywać w miejscu niedostępnym dla dzieci i nie dopuszczać do obsługi elektronarzędzia przez osoby nieobeznane z elektronarzędziem lub niniejszą instrukcją.** Elektronarzędzia są niebezpieczne w rękach nieprzeszkolonych użytkowników.
- e) **Konserwuj elektronarzędzia i akcesoria. Sprawdź elektronarzędzie pod kątem rozregulowania lub blokowania się ruchomych części, czy nie doszło do ich pęknięcia oraz czy nie występują inne okoliczności, które mogą wpływać na działanie elektronarzędzia. Jeśli elektronarzędzie jest uszkodzone, zleć jego naprawę przed użyciem.** Wiele wypadków jest spowodowanych przez źle konserwowane elektronarzędzia.
- f) **Utrzymuj narzędzia tnące ostre i czyste.** Prawidłowo konserwowane narzędzia tnące z ostrymi krawędziami tnącymi są mniej podatne na zakleszczenia i łatwiejsze do kontrolowania.
- g) **Używaj elektronarzędzia, osprzętu, końcówek narzędzi itp. zgodnie z niniejszą instrukcją, uwzględniając warunki pracy i wykonywaną pracę.** Używanie elektronarzędzia do czynności niezgodnych z przeznaczeniem może prowadzić do niebezpiecznych sytuacji.
- h) **Utrzymuj uchwyty i powierzchnie chwytne suche, czyste i wolne od oleju i smaru.** Śliskie uchwyty i powierzchnie chwytne nie pozwalają na bezpieczną obsługę i kontrolę narzędzia w nieoczekiwanych sytuacjach.
5. **SERWIS**
- a) **Elektronarzędzie powinno być serwisowane przez wykwalifikowanego pracownika serwisu przy użyciu wyłączanie identycznych części zamiennych.** Zapewni to utrzymanie bezpieczeństwa elektronarzędzia.

### Uwagi dotyczące bezpieczeństwa pracy z piłami łańcuchowymi

- a) **Podczas pracy piły wszystkie części ciała trzymać z dala od łańcucha piły. Przed uruchomieniem piły należy się upewnić, że łańcuch piły niczego nie dotyka.** Moment nieuwagi podczas pracy z piłą łańcuchową może spowodować, że odzież lub części ciała zostaną pochwycone przez łańcuch piły.

- b) **Piłę łańcuchową trzymać zawsze prawą dłoń za tylną rękkość, a lewą dłoń za rękkość przednią.** Trzymanie piły łańcuchowej w odwrotnej pozycji zwiększa ryzyko obrażeń ciała. Takiej pozycji nie wolno stosować.
- c) **Piłę łańcuchową należy trzymać tyłko za izolowane powierzchnie rękkości, ponieważ łańcuch piły może się zetknąć z ukrytymi przewodami elektrycznymi.** Kontakt łańcucha piły z przewodem elektrycznym pod napięciem może spowodować przepływ prądu także do metalowych części urządzenia i spowodować porażenie elektryczne.
- d) **Stosować środki ochrony oczu. Zaleca się także stosowanie środków ochrony głowy, dłoni, nóg i stóp.** Odpowiednia odzież ochronna zmniejsza niebezpieczeństwo obrażeń ciała spowodowanych przez wyrzucane ścinki i przypadkowe dotknięcie łańcucha piły.
- e) **Nie należy pracować z piłą łańcuchową na drzewie, na drabinie, z dachu lub z niestabilnej powierzchni.** W przypadku użytkowania urządzenia w taki sposób występuje poważne zagrożenie obrażeń ciała.
- f) **Należy zawsze zapewnić sobie stabilną pozycję i używać piły łańcuchowej tylko stojąc na stabilnym, bezpiecznym i równym podłożu.** Śliskie podłoże lub niestabilne powierzchnie mogą prowadzić do utraty równowagi lub utraty kontroli nad piłą łańcuchową.
- g) **Podczas cięcia naprężonej gałęzi należy liczyć się z jej odskoczeniem.** Kiedy uwolnione zostanie napięcie włókien drewna, napięta gałąź może uderzyć użytkownika i / lub wyrwać piłę łańcuchową spod kontroli.
- h) **Zachować szczególną ostrożność podczas cięcia podszycia i młodych drzew.** Cienki materiał może zakleszczyć się w łańcuchu piły i uderzyć w operatora lub wytrącić go z równowagi.
- i) **Piłę łańcuchową nosić za przednią rękkość w stanie wyłączonym, z łańcuchem piły skierowanym z dala od ciała. Na czas transportu lub przechowywania piły łańcuchowej zawsze zakładaj osłonę ochronną.** Staranne obchodzenie się z piłą łańcuchową zmniejsza prawd-

podobieństwo przypadkowego dotknięcia pracującego łańcucha piły.

- j) **Przeznaczać instrukcji smarowania, napinania łańcucha oraz wymiany prowadnicy szynowej i łańcucha.** Niewłaściwie naprężony lub nasmarowany łańcuch może się zerwać lub zwiększyć ryzyko odbicia.
- k) **Piłować tylko drewno. Nie używać piły łańcuchowej do prac, do których nie jest przeznaczona. Przykład: Nie używać piły łańcuchowej do cięcia metalu, plastiku, murów lub materiałów budowlanych, które nie są wykonane z drewna.** Używanie piły łańcuchowej do prac niezgodnych z przeznaczeniem może prowadzić do niebezpiecznych sytuacji.
- l) **Nie próbować ciąć drzewa, nie mając jasnego rozeznania w zakresie ryzyka i sposobu jego uniknięcia.** Użytkownik lub inne osoby mogą doznać poważnych urazów wskutek kontaktu z upadającym drzewem.

## Pozostałe uwagi dotyczące bezpieczeństwa

- **▲ OSTRZEŻENIE!** Elektronarzędzie wytwarza w trakcie pracy pole elektromagnetyczne. Pole to może w określonych okolicznościach zakłócać aktywnie lub pasywnie pracę implantów medycznych. Aby zmniejszyć niebezpieczeństwo poważnych lub śmiertelnych obrażeń ciała, przed przystąpieniem do obsługi maszyny przez osoby z implantami medycznymi zalecamy skonsultowanie się z lekarzem i producentem implantu.
- Przewód zasilający układać w taki sposób, aby podczas cięcia nie zahaczał o gałęzie lub podobne przeszkody.
- Stosować wyłącznik różnicowo-prądowy (Residual Current Device) o wartości prądu wyzwalającego 30 mA lub mniej.
- Stosować tylko dopuszczone kable zasilające typu H07RN-F, o długości maksymalnej 75 m, przeznaczonych do użytku na zewnątrz. Przekrój żył kabla zasilającego musi wynosić co najmniej 2,5 mm<sup>2</sup>. Przed użyciem zawsze całkowicie odwinąć kabel z bębna. Sprawdzić kabel zasilający na obecność uszkodzeń.

- Stosować się ściśle do instrukcji konserwacji, kontroli i zaleceń serwisowych zawartych w tej instrukcji obsługi. Jeżeli w instrukcji obsługi nie podano inaczej, uszkodzone elementy zabezpieczające i części muszą zostać prawidłowo naprawione lub wymienione przez nasze Centrum Serwisowe.
- Nie używać piły łańcuchowej bez smarowania. Do smarowania stosować wyłącznie zalecane środki smarne.
- Osoba używająca urządzenia po raz pierwszy powinna przećwiczyć cięcie okrągłaków na koźle do piłowania lub stożaku.
- W momencie, gdy uszkodzony jest kabel zasilający elektronarzędzia, należy go zastąpić specjalnie przygotowanym kablem zasilającym, dostępnym za pośrednictwem organizacji klienta.
- W przypadku konieczności wymiany przewodu przyłączeniowego, zalecamy zlecenie wymiany przewodu producentowi lub jego przedstawicielowi (np. autoryzowany warsztat serwisowy, dział obsługi klienta itd.).

## Przyczyny odbicia i zapobieganie przez operatora

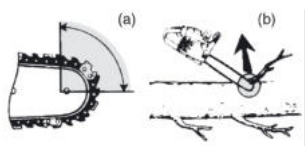

- Do odbicia może dojść, jeśli nosek lub końcówką drążka prowadzącego dotknie przedmiotu bądź jeśli drewno zaciśnie się i ściśnie piłę łańcuchową w cięciu (rys. b).
- Dotknięcie końcówki w niektórych przypadkach może spowodować nagłą reakcję odwrócenia, odrzucenie drążka prowadzącego do góry i z powrotem w kierunku operatora (rys. a).
- Zaciśnięcie piły łańcuchowej wzdłuż górnej części drążka prowadzącego może gwałtownie popchnąć drążek prowadzący z powrotem w kierunku operatora.
- Każda z tych reakcji może doprowadzić do utraty kontroli nad piłą ze skutkiem poważnych obrażeń ciała. Nie polegaj wyłącznie na urządzeniach bezpieczeństwa wbudowanych w piłę. Użytkownik piły

łańcuchowej powinien podjąć różnej dzia-  
łania, aby podczas cięcia nie dochodziło  
do wypadków lub obrażeń ciała.

Odbicie jest efektem niewłaściwego używa-  
nia piły łańcuchowej i/lub nieprawidłowych  
procedur bądź warunków roboczych, nato-  
miast można go uniknąć przez stosowanie  
właściwych środków ostrożności, podanych  
poniżej:

- **Trzymaj mocno, obejmując kciukami i palcami uchwyty piły łańcuchowej, dwiema rękami na pile i ustawiaj ciało oraz ramiona tak, aby wytrzymać siły odbicia.** Siły odbicia mogą być kontrolowane przez operatora, jeśli podjęte zostaną właściwe środki ostrożności. Nie odchodź od piły łańcuchowej.
- **Nie sięgaj zbyt daleko i nie tnij powyżej barków.** Pomaga to uniknąć niezamierzonego dotknięcia końcówki i pozwala na lepszą kontrolę piły łańcuchowej w nieoczekiwanych sytuacjach.
- **Używaj tylko zamiennych drążków prowadzących i pił łańcuchowych wskazanych przez producenta.** Nieprawidłowe drążki prowadzące i piły łańcuchowe mogą spowodować pęknięcie łańcucha i/lub odbicia.
- **Przestrzegaj instrukcji ostrzeżenia i konserwacji producenta piły łańcuchowej.** Zmniejszenie wysokości głębokościomierza może spowodować większe odbicia.

## Ryzyko resztkowe

Nawet w przypadku prawidłowej obsługi urządzenia zawsze istnieje ryzyko resztkowe. Z uwagi na konstrukcję i wariant wykonania urządzenia mogą wystąpić następujące zagrożenia:

- Uszkodzenie słuchu w przypadku niestosowania odpowiednich ochronników słuchu.
- Szkody zdrowotne, spowodowane przez przenoszenie drgań na ręce, jeśli urządzenie jest użytkowane przez dłuższy czas lub jest nieprawidłowo prowadzone i konserwowane.
- Niebezpieczeństwo skaleczenia

**⚠ OSTRZEŻENIE!** Zagrożenie generowane przez pole elektromagnetyczne podczas pracy urządzenia. Pole to może w określonych okolicznościach zakłócać pracę aktywnych lub pasywnych implantów medycznych. Aby zmniejszyć niebezpieczeństwo poważnych lub śmiertelnych obrażeń ciała, przed

przystąpieniem do obsługi urządzenia przez osoby z implantami medycznymi zalecamy konsultację się z lekarzem i producentem implantu medycznego.

## Przygotowanie

**▲ OSTRZEŻENIE!** Ryzyko obrażeń ciała w wyniku przypadkowego uruchomienia urządzenia. Wtyczkę przyłącza sieciowego należy włożyć w gniazdo wtykowe dopiero wtedy, gdy urządzenie jest całkowicie przygotowane do zastosowania.

## Zabezpieczenia

Do zabezpieczenia użytkownika i urządzenia służą następujące zabezpieczenia:

### Tylna rękojeść (1) z tylną osłoną dłoni (11)

- Chroni dłoń przed gałęziami, konarami oraz w przypadku odskakiwania łańcucha.

### Dźwignia hamulca łańcucha/przednia osłona dłoni (2)

- Łańcuch piły nie obraca się, gdy hamulec łańcucha jest zablokowany.
- Natychmiast zatrzymuje łańcuch piły w przypadku odrzucenia.
- Dźwignię można uruchamiać również ręcznie.
- Chroni lewą dłoń operatora, jeśli ta ześlizgnie się z przedniego uchwytu.

### Łańcuch piły (4) z delikatnym odrzutem

- Pomaga absorbować siłę odrzutu dzięki specjalnie opracowanym zabezpieczeniom.

### Chwytnak łańcucha (6)

- Zmniejsza ryzyko obrażeń ciała, gdy łańcuch piły odskoczy lub pęknie.

### Blokada załączania (16)

- Aby włączyć urządzenie, należy odblokować blokadę włącznika.

### Włącznik / wyłącznik (17) z systemem natychmiastowego zatrzymania łańcucha

- Po zwolnieniu włącznika / wyłącznika urządzenie natychmiast się wyłącza.

### Zderzak zębaty (21)

- Zwiększa stabilność podczas pionowych cięć.
- Ułatwia piłowanie.

## Eksplatacja

### Przed rozpoczęciem pracy

**▲ OSTRZEŻENIE!** Niebezpieczeństwo obrażeń ciała! Podczas pracy z łańcuchem piły zawsze noś rękawice ochronne i używaj tylko oryginalnych części. Przed rozpoczęciem wszelkich prac na pile łańcuchowej należy wyciągnąć wtyczkę z gniazda. Przed rozpoczęciem pracy z piłą łańcuchową należy wykonać następujące kroki:

- ew. *Montaż łańcucha piły i miecza*, s. 210
- *Napężanie łańcucha piły*, s. 211
- *Uzupelnianie poziomu oleju łańcuchowego*, s. 206
- *Sprawdzanie hamulca łańcucha*, s. 205
- Kontrola automatycznego układu olejowego

### Sprawdzanie hamulca łańcucha

#### Wskazówki

- Łańcuch piły nie obraca się, gdy hamulec łańcucha jest zablokowany.
- **▲ NIEBEZPIECZEŃSTWO!** Niebezpieczeństwo obrażeń ciała generowane przez zatrzymujący się łańcuch piły. Jeśli hamulec łańcucha nie działa prawidłowo, nie wolno użytkować piły łańcuchowej. Należy się zwrócić do Centrum Serwisowego.

### Sposób postępowania

1. Położyć urządzenie na płaskiej powierzchni.
2. Podłączyć urządzenie do zasilania sieciowego.
3. Zwolnić hamulec łańcucha, pociągając dźwignię hamulca łańcucha (2) w kierunku przedniego uchwytu (15).
4. Przytrzymać urządzenie mocno obiema rękami, prawą ręką za tylną (1) i lewą ręką za przednią rękojeść (15). Kciuki i palce muszą mocno obejmować uchwyty.
5. Włączyć urządzenie.
6. Przy pracującym silniku uruchomić lewą ręką dźwignię hamulca łańcucha (2). W tym celu odsunąć dźwignię hamulca łańcucha (2) od przedniej rękojeści (15). Łańcuch piły powinien się natychmiast zatrzymać.

7. Jeśli hamulec łańcucha działa prawidłowo, zwolnić włącznik / wyłącznik (17) i zwolnić hamulec łańcucha.

### Kontrola smarowania łańcucha

**WSKAZÓWKA!** Używanie piły łańcuchowej ze zbyt małą ilością oleju powoduje obniżenie wydajności cięcia i skrócenie żywotności łańcucha piły, ponieważ łańcuch piły ulega wówczas szybszemu stępieniu. Zbyt mała ilość oleju można rozpoznać po wydzielaniu się dymu lub po przebarwieniach na mieczu. Upewnić się, że olej przez cały czas jest doprowadzany do łańcucha.

### Wskazówki

- Przed rozpoczęciem pracy należy sprawdzić poziom oleju.
- Smarowanie łańcucha można sprawdzać w każdej chwili podczas pracy urządzenia.

### Sposób postępowania

1. Gdy łańcuch piły się obraca: Przytrzymać piłę łańcuchową nad zielonym podłożem. Obserwować ślad oleju. Piła łańcuchowa nie może dotykać podłoża!
  - **Wyraźny ślad oleju:** Łańcuch piły działa bez zarzutu
  - **Słaby ślad oleju:** Ustawić przepływ oleju
  - **Brak śladu oleju:** Oczyszczyć przepust oleju

### Uzupełnianie poziomu oleju łańcuchowego

**▲ OSTRZEŻENIE!** Niebezpieczeństwo pożaru! Przed waniem oleju łańcuchowego należy zawsze wyłączyć urządzenie i odczekać do ostygnięcia silnika.

**WSKAZÓWKA!** Używanie piły łańcuchowej ze zbyt małą ilością oleju powoduje obniżenie wydajności cięcia i skrócenie żywotności łańcucha piły, ponieważ łańcuch piły ulega wówczas szybszemu stępieniu. Zbyt mała ilość oleju można rozpoznać po wydzielaniu się dymu lub po przebarwieniach na mieczu. Upewnić się, że olej przez cały czas jest doprowadzany do łańcucha.

Podczas obracania się łańcucha do miecza doprowadzany jest olej (3).

- Należy regularnie kontrolować poziom oleju i dolewać olej w przypadku niskiego poziomu. Zawartość zbiornika: 130 cm<sup>3</sup>
- Należy stosować bio-olej zawierający dodatki zmniejszające tarcie i zużycie. Al-

ternatywnie można również użyć oleju do smarowania łańcucha o niskiej zawartości dodatków adhezyjnych.

- W przypadku dłuższego okresu nieużywania urządzenia (6–8 tygodni) opróżnić zbiornik oleju.

### Sposób postępowania

1. Ułożyć urządzenie na boku w taki sposób, aby korek wlewu paliwa (14) był skierowany ku górze.
2. Odkręcić korek zbiornika paliwa (14).
3. Wlać bio-olej do smarowania łańcucha do zbiornika.
4. Wyrzucić ewentualnie rozlany olej.
5. Wkręcić korek zbiornika paliwa (14).

### Włączanie i wyłączanie

#### Warunki

- Miecz (3), łańcuch piły (4) i osłona koła łańcuchowego (9) są zamontowane w prawidłowy sposób.
- Odpowiednia ilość oleju do smarowania łańcucha w zbiorniku. W razie potrzeby uzupełnić poziom oleju (*Uzupełnianie poziomu oleju łańcuchowego*, s. 206).
- Napięcie przyłącza sieciowego zgadza się z napięciem podanym na tabliczce znamionowej urządzenia.

#### Sposób postępowania (rys. C)

1. Z końca przedłużacza uformować pętlę i zaczepić ją na elemencie zapobiegającym nadmiernemu naprężeniu kabla (12) na tylnej rękojeści (1).
2. Podłączyć urządzenie do zasilania sieciowego.
3. Zwolnić hamulec łańcucha, pociągając dźwignię hamulca łańcucha (2) w kierunku przedniej rękojeści (15).
4. Przytrzymać piłę łańcuchową mocno obiema rękami, prawą ręką za tylną (1) i lewą ręką za przednią rękojeść (15). Kciuki i palce muszą mocno obejmować uchwyty.
5. Przed uruchomieniem upewnić się, że piła łańcuchowa nie dotyka żadnych przedmiotów.
6. Aby włączyć urządzenie, należy nacisnąć prawym kciukiem blokadę załączania (16), a następnie nacisnąć włącznik/wyłącznik (17). Piła łańcuchowa pracuje z maksymalną prędkością. Ponownie zwolnić blokadę załączania (16).

7. Zwolnić włącznik/wyłącznik (17) w celu wyłączenia piły łańcuchowej. Załączenie urządzenia w trybie ciągłym nie jest możliwe.

## Technika piłowania

**▲ OSTRZEŻENIE!** Niebezpieczeństwo obrażeń ciała! W momencie zaklinowania się łańcucha piły nie należy próbować go wyciągać na siłę. Wyłączyć silnik i użyć ramienia dźwigni lub klina, aby uwolnić piłę łańcuchową.

- Podczas cięcia na zboczu zawsze stać powyżej pnia drzewa.
- Usunąć z drzewa zanieczyszczenia, kamienie, luźną korę, igły, kłamry i druty.
- Podczas piłowania lub później łańcuch piły nie może dotykać ziemi ani innego przedmiotu.
- Lepszą kontrolę nad urządzeniem można uzyskać piłując dolną stroną miecza (ciągnącym łańcuchem), a nie górną stroną miecza (pchającym łańcuchem).
- Zwrócić uwagę, aby łańcuch piły nie zakleszczył się w rzazie. Pień drzewa nie może pękać ani odpryskiwać.
- Przestrzegać środków ostrożności przed odrzutem (*Przyczyny odbicia i zapobieganie przez operatora, s. 204*)
- Aby zachować pełną kontrolę w momencie „przepiłowania“, pod koniec cięcia zmniejszyć nacisk, ale nadal mocno trzymać piłę łańcuchową za uchwyty.
- Piła łańcuchowa może podczas piłowania się ześlizgnąć. Może do tego dochodzić w szczególności, gdy szyna nie znajduje oparcia na okrągłej, gładkiej lub twardej powierzchni lub gdy piłowanie prowadzone jest końcówką szyny. Piłę należy przez cały czas trzymać oburącz, stać w bezpiecznej pozycji i unikać przykładania samej końcówki szyny.
- Przed wyciągnięciem piły po zakończeniu cięcia poczekać, aż piła się zatrzyma.
- Przed przejściem z drzewa na drzewo zawsze wyłączać silnik piły łańcuchowej.

## Ścinanie drzew

**▲ OSTRZEŻENIE!** Powalanie drzew wymaga dużego doświadczenia. Drzewa należy ścinać tylko wtedy, gdy potrafimy bezpiecznie obsługiwać piłę łańcuchową. Nigdy nie

używać piły łańcuchowej, jeżeli czujemy się niepewnie.

**▲ UWAGA!** Nie powalać drzewa, gdy wieje silny lub zmienny wiatr, gdy istnieje ryzyko uszkodzenia mienia lub gdy drzewo może uderzyć w linie energetyczne. Podczas powalania drzew należy dopilnować, by inne osoby nie zostały narażone na niebezpieczeństwo, by uszkodzić linii energetycznych i nie wyrządzić innych szkód materialnych. Jeżeli drzewo wejdzie w kontakt z linią energetyczną, należy natychmiast powiadomić lokalny zakład energetyczny.

**▲ UWAGA!** Ze względów bezpieczeństwa zalecamy niedoświadczonym użytkownikom, aby nie ścinali pnia mieczem o długości mniejszej niż średnica pnia.

- Upewnić się, że w pobliżu strefy roboczej nie ma ludzi ani zwierząt. Odległość bezpieczeństwa między ścinanym drzewem a najbliższym stanowiskiem roboczym musi wynosić 2 ½ długości drzewa.
- Zwróć uwagę na kierunek powalania drzewa. Użytkownik musi mieć możliwość bezpiecznego poruszania się wokół powalonego drzewa, aby móc łatwo skrócić i okrzesać drzewo. Unikaj sytuacji, w której powalane drzewo może zaczepić się o inne drzewo.
- Zwracać uwagę na naturalny kierunek upadania drzewa, który zależy od nachylenia i krzywizny drzewa, kierunku wiatru, położenia większych gałęzi i liczby gałęzi.
- Podczas prac związanych z cięciem na pochyłym terenie ustawiać powyżej powalanego drzewa. Po powaleniu drzewo prawdopodobnie stoczy lub ześlizgnie się w dół.
- Małe drzewa o średnicy 15-18 cm można zwykle ścinać jednym cięciem.
- W przypadku drzew o większej średnicy konieczne jest wykonanie wycięć i rzazu obalającego (rys. L).
- Jeżeli dwie osoby lub więcej osób jednocześnie podcinają i powalają drzewo, odstęp między osobami podcinającymi a powalającymi powinien wynosić co najmniej podwójną wysokość ścinanego drzewa.

Po zakończeniu piłowania unieść ochronniki słuchu, aby usłyszeć dźwięki i ostrzeżenia.

## Sposób postępowania

1. Okrzesywanie (rys. J)

Zwisające w dół gałęzie usuwać, wykonując cięcie nad gałęzią. Nigdy nie wykonywać zabiegów okrzesywania powyżej wysokości ramion.

## 2. Obszar ewakuacji (rys. I)

Usunąć podszycie wokół drzewa, aby zapewnić sobie łatwy odwrót. Obszar ewakuacji (1) powinien znajdować się około 45° za planowanym kierunkiem powalania drzewa (2).

## 3. Wykonanie wycięcia w kierunku, w którym ma upadać drzewo (A) (rys. L)

Wykonać wycięcie w kierunku, w którym ma upadać drzewo. Rozpocząć od dolnego, poziomego cięcia. Głębokość cięcia powinna wynosić około 1/3 średnicy pnia. Następnie wykonaj od góry skośne cięcie rżaz pod kątem około 45°, które zbiegnie się dokładnie z dolnym cięciem. Zapobiegnie to zaciskaniu się łańcucha piły lub prowadnicy szynowej podczas wykonywania drugiego wycięcia.

**▲ OSTRZEŻENIE!** Nigdy nie wchodzić przed drzewo z wykonanym wycięciem.

## 4. Rżaz obalający (B) (rys. L)

Rżaz obalający należy wykonywać z drugiej strony pnia. Ustawić się z lewej strony pnia i wykonać cięcie ciągnącą stroną łańcucha piły (dolną stroną miecza). Rżaz obalający musi przebiegać poziomo co najmniej 5 cm powyżej poziomego wycięcia. Powinien być on na tyle głęboki, aby odstęp do linii wycięcia wynosił co najmniej 1/10 średnicy pnia. Nieprzecięta część pnia nazywana jest zawiasem. Zawias uniemożliwia obracanie się drzewa i zapobiega jego upadkowi w nieprawidłowym kierunku. Nie przecinać zawiasu.

Przy zbliżeniu się rżazu obalającego do zawiasu drzewo powinno zacząć upadać. Jeżeli okaże się, że drzewo może nie upaść w żądanym kierunku lub przechyliła się w z powrotem, zaciskając łańcuch piły, należy przerwać cięcie obalające. W celu otwarcia rżazu i powalenia drzewa w żądanym kierunku należy używać drewnianych, plastikowych lub aluminiowych klinów.

5. Wsunąć klin w rżaz obalający, o ile pozwalała na to głębokość cięcia, aby uniemożliwić zaciśnięcie się miecza (rys. M).

6. Jeśli średnica pnia jest większa niż długość miecza, wykonaj dwa cięcia (rys. N).

7. Po wykonaniu rżazu obalającego drzewo upadnie samoistnie lub z pomocą klina obalającego.

**▲ OSTRZEŻENIE!** Gdy tylko drzewo zaczyna upadać, wyciągnąć piłę łańcuchową z rżazu, zatrzymać silnik, odłożyć piłę łańcuchową i opuścić stanowisko pracy ścieżką odrotu. Uważać na spadające gałęzie i nie potykać się.

## Okrzesywanie

Okrzesywanie polega na usuwaniu gałęzi z powalonego drzewa.

**▲ UWAGA!** Niebezpieczeństwo obrażeń ciała! Nigdy nie odcinać gałęzi stojąc na pniu. Pamiętać o strefie odrzutu, jeśli gałęzie są napięte.

## (rys. J)

- Gałęzie podpierające usuwać dopiero po ich skróceniu.
- Naprężone gałęzie należy piłować od dołu do góry, aby zapobiec zaklinowaniu się urządzenia.
- Podczas odcinania grubszych gałęzi należy stosować tę samą technikę, co podczas *Przycinanie na długość*, s. 208.
- Należy pracować z lewej strony pnia i jak najbliżej urządzenia. Jeśli to możliwe, ciężar urządzenia powinien spoczywać na pniu.
- W celu odcinania gałęzi po drugiej stronie kłody należy zmieniać stronę.
- Odchodzące konary skracać pojedynczo. Większe, skierowane w dół gałęzie, które podpierają drzewo, należy początkowo pozostawić.
- Mniejsze gałęzie odcinać jednym cięciem.

## Przycinanie na długość

Przycinanie na długość polega na piłowaniu powalonych pni drzew na małe odcinki.

- Zwracać uwagę na bezpieczną postawę i równomierny rozkład masy ciała na obie stopy.
- Jeśli jest to możliwe, należy podpieierać pień. Pień powinien opierać się na gałęziach lub być podparty belką bądź klinami.
- Zwracać uwagę, aby podczas piłowania łańcuch piły nie dotykał ziemi.
- Na spadzistym terenie stawać powyżej powalonego pnia.

## Techniki skracania pni

### Kłoda leży na ziemi (rys. E)

Kłodę piłować od góry, uważając pod koniec cięcia, aby nie dotknąć ziemi. Jeśli możliwe jest obrócenie kłody, przepiłuj ją w 2/3. Następnie odwrócić kłodę i piłować resztę kłody od góry.

### Kłoda jest podparta na jednym końcu (rys. F)

Przepiłować najpierw 1/3 średnicy kłody od dołu do góry (górną częścią miecza), aby uniknąć jej rozłupania. Następnie piłować od góry do dołu (dolną stroną miecza) w kierunku pierwszego cięcia, aby uniknąć zakleszczenia miecza.

### Kłoda jest podparta na obu końcach (rys. G)

Przepiłować najpierw 1/3 średnicy kłody od góry do dołu (dolną stroną miecza). Następnie piłować od dołu do góry (górną stroną miecza), aż nacięcia się spotkają.

### Piłowanie na koźle pilarskim (rys. H)

Podczas piłowania trzymać piłę łańcuchową oburącz i prowadzić maszynę podczas cięcia przed sobą. Podczas przecinania kłody prowadzić maszynę z prawej strony obok ciała (1). Trzymaj lewą rękę tak prosto, jak to możliwe (2). Uważaj na spadający pień. Upewnij się, że odcięty pień nie stanowi zagrożenia. Uważaj na swoje stopy. Podczas spadania odcięty pień może spowodować obrażenia. Zachować równowagę (3).

## Czyszczenie, konserwacja i przechowywanie

**⚠ OSTRZEŻENIE!** Porażenie elektryczne! Ryzyko obrażeń ciała w wyniku przypadkowego uruchomienia urządzenia. Podczas prac konserwacyjnych i czyszczenia należy się zabezpieczać. Wyłączyć urządzenie i wyciągnąć wtyczkę z gniazda.

Wykonanie prac naprawczych i konserwacyjnych, które nie zostały opisane w niniejszej instrukcji, należy powierzać naszym specjalistom z działu serwisowego. Stosować tylko oryginalne części zamienne.

**⚠ UWAGA!** Po zakończeniu użytkowania w pile łańcuchowej może się jeszcze odbywać proces smarowania olejem i że z piły może wyciekać olej, jeśli zostanie ona odłożona na

boku lub do góry nogami. Jest to normalne zjawisko, uwarunkowane przez otwór wentylacyjny na górnej krawędzi zbiornika i nie stanowi podstawy do reklamacji. Ponieważ każda piła łańcuchowa jest podczas produkcji sprawdzana i testowana z użyciem oleju, pomimo opróżnienia w zbiorniku może pozostać niewielka ilość oleju, który podczas transportu może lekko zabrudzić obudowę. Obudowę należy oczyszczać szmatką.

## Czyszczenie

**⚠ OSTRZEŻENIE!** Porażenie elektryczne! Nigdy nie spryskiwać urządzenia wodą.

**⚠ UWAGA!** Niebezpieczeństwo skałeczenia! Podczas kontaktu z łańcuchem piły lub mieczem nosić rękawice odporne na przecięcie. **WSKAZÓWKA!** Ryzyko uszkodzenia. Substancje chemiczne mogą oddziaływać agresywnie na elementy wykonane z tworzywa sztucznego. Nie stosować środków czyszczących wzgl. rozpuszczalników.

Maszynę czyścić dokładnie. Przedłużyć to żywotność maszyny i pozwoli uniknąć wypadków.

### Czyszczenie po każdym użyciu

- Zwracać uwagę, by uchwyty były pozbawione oleju lub smaru. W razie potrzeby oczyścić uchwyty wilgotną szmatką nasączoną wodą z mydłem.
- Czyścić łańcuch piły. Do czyszczenia łańcucha nie używać żadnych płynów. Po zakończeniu czyszczenia nasmarować delikatnie łańcuch piły olejem łańcuchowym.
- W celu oczyszczenia urządzenia zdjąć także osłonę koła łańcuchowego (9), tak by była możliwość oczyszczenia także tego miejsca.
- Czyścić miecz (3).
- Szczeliny wentylacyjne i powierzchnie maszyny należy czyścić za pomocą pędzla lub suchej ściereczki.
- Oczyszczyć przepust oleju (26), aby podczas pracy maszyny zagwarantować płynne, automatyczne smarowanie łańcucha piły. W tym celu należy się posłużyć pędzlem lub szmatką w celu wytarcia pozostałości oleju z przepustu.

## Konserwacja

### Terminy konserwacji

Należy regularnie wykonywać czynności konserwacyjne, wymienione w tabeli poniżej.

Regularna konserwacja urządzenia przyczyni się do wydłużenia jego żywotności. Uzyskasz w ten sposób optymalną efektywność cięcia i unikniesz wypadków.

Część maszyny	Działanie	Przed każdym użyciem	Po 10 roboczo- dzinach	Po każdym użyciu
Elementy hamulca łańcucha	Przeprowadzić kontrolę wizualną, w razie potrzeby wymienić	✓		
Koło łańcuchowe (28)	Przeprowadzić kontrolę wizualną, w razie potrzeby wymienić	✓		
Łańcuch piły (4)	Łańcuch piły należy kontrolować, smarować olejem, w razie potrzeby ostrzyć lub wymieniać	✓		
Łańcuch piły (4)	Czyszczenie i smarowanie łańcucha piły olejem			✓
Miecz (3)	<i>Konserwacja miecza, s. 212</i>	✓		✓
Miecz (3)	<i>Odwrócić miecz, s. 213</i>		✓	
Automatyczny układ smarowania	Sprawdzić, w razie potrzeby oczyścić przepust oleju	✓		

### Demontaż miecza i łańcucha piły

**⚠ UWAGA!** Niebezpieczeństwo skaleczenia! Podczas kontaktu z łańcuchem piły lub mieczem nosić rękawice odporne na przecięcie.

#### Sposób postępowania (rys. B)

1. Wyciągnąć wtyczkę sieciową z gniazda.
2. Położyć urządzenie na płaskiej powierzchni.
3. Dezaktywować hamulec łańcucha: Pociągnąć dźwignię hamulca łańcucha (2) w tył w kierunku przedniej rękojeści (15). Oslonę koła łańcuchowego (9) można zamontować ponownie jedynie wtedy, gdy taśma hamulca łańcuch nie jest naprężona.
4. Poluzować naprężenie łańcucha: Obrócić śrubę napinania łańcucha piły (8) ⤵.
5. Zdjąć osłonę koła łańcuchowego (9): obrócić nakrętkę motylkową (7) ⤵.
6. Przesunąć miecz (3) w kierunku koła łańcuchowego (28). Można zdjąć łańcuch piły (4) i miecz (3).
7. Oczyścić wpust miecza. W przypadku osadzających się zanieczyszczeń łańcuch piły (4) może wyskoczyć z szyny.
8. Skontrolować koło łańcuchowe (28) pod kątem zużycia lub uszkodzeń. W przypadku zużycia lub uszkodzenia: Należy się zwrócić do Centrum Serwisowego.

### Wymiana łańcucha piły i miecza

Przed wymianą łańcucha oczyścić wpust prowadnicy szynowej, ponieważ w przypadku osadzających się zanieczyszczeń łańcuch piły może wyskoczyć z szyny. Osady zanieczyszczeń mogą także wchłaniać olej do smarowania łańcucha. Skutkiem tego może być brak lub niedostateczne przenikanie oleju do smarowania łańcucha do spodniej strony szyny i obniżenie skuteczności smarowania.

#### Warunki

- *Demontaż miecza i łańcucha piły, s. 210*

#### Sposób postępowania (rys. B)

1. Wymienić miecz (3)/ łańcuch piły (4).
2. Miecz (3) i łańcuch piły (4) montować zgodnie z opisem w rozdziale *Montaż łańcucha piły i miecza, s. 210.*

#### Montaż łańcucha piły i miecza

**⚠ UWAGA!** Ryzyko obrażeń ciała w wyniku przypadkowego uruchomienia urządzenia. Wyłączyć urządzenie i wyciągnąć wtyczkę z gniazda. Należy się upewnić, że wszystkie ruchome elementy całkowicie się zatrzymały

**⚠ UWAGA!** Niebezpieczeństwo skaleczenia! Podczas kontaktu z łańcuchem piły lub mieczem nosić rękawice odporne na przecięcie.

### Sposób postępowania (rys. B)

1. Położyć urządzenie na płaskiej powierzchni.
2. Zdjąć osłonę koła łańcuchowego (9): obrócić nakrętkę motylkową (7) ⚙.
3. Rozłożyć łańcuch piły (4), formując pętlę w taki sposób, aby krawędzie cięcia były ustawione w kierunku zgodnym z ruchem wskazówek zegara. Punktem orientacyjnym podczas ustawiania łańcucha piły (4) jest symbol znajdujący się poniżej koła łańcuchowego (28).



4. Założyć miecz (3) na trzpienie miecza (27) i wsunąć go na koło zębate (28).
5. Założyć łańcuch piły (4) na koło łańcuchowe (28).
6. Umieścić łańcuch piły (4) na górze miecza (3) we wpuszczeniu miecza. Zakładanie rozpocząć na kole łańcuchowym (28). Zwisanie łańcucha piły (4) jest zjawiskiem normalnym.
7. Pociągnąć miecz (3) w przód w celu naprężenia łańcucha piły (4).
8. Założyć osłonę koła łańcuchowego (9). W pierwszej kolejności należy umieścić nosek (29) znajdujący się na osłonie koła łańcuchowego (9) w odpowiednim mocowaniu na urządzeniu.  
Zwracać uwagę, aby kołek mocujący łańcuch (30) sięgał do mocowania (31).
9. Dokręcić nakrętkę motylkową (7) z umiarkowaną siłą ⚙.
10. Naprężanie łańcucha piły: Obrócić śrubę napinania łańcucha piły (8) ⚙.
11. Dokręcić nakrętkę motylkową (7) ⚙.

### Naprężanie łańcucha piły

**WSKAZÓWKA!** Łańcucha piły nie należy napinać lub wymieniać, gdy jest on nagrany, ponieważ po schłodzeniu ulegnie on ponownemu skróceniu. Nieprzestrzeżenie tej wskazówki może być przyczyną uszkodzenia prowadnicy lub silnika w wyniku zbyt mocnego przylegania łańcucha piły do miecza.

Regularne napinanie łańcucha poprawia bezpieczeństwo użytkownika i obniża wzgl. zapobiega zużyciu i uszkodzeniu łańcucha. Zalecamy użytkownikowi kontrolowanie stanu naprężenia łańcucha przed każdym rozpoczęciem pracy i w odstępach co 10 minut i w

razie potrzeby jego skorygowania. Podczas pracy z piłą łańcuch nagrzewa się i wskutek tego ulega nieznacznemu wydłużeniu. Z takim wydłużaniem należy się liczyć w szczególności w przypadku nowych łańcuchów. Stan naprężenia i nasmarowania łańcucha ma istotny wpływ na jego trwałość. W przypadku nowego łańcucha piły naprężenie należy ponownie wyregulować po maksymalnie 5 cięciach.

Łańcuch piły jest prawidłowo naprężony, jeżeli nie zwisa na dolnej stronie miecza i można go obracać ręką ubraną w rękawicę. Podczas przeciągania łańcucha piły z siłą 9 N (ok. 1 kg) odległość między łańcuchem a mieczem nie może być większa niż 2 mm.

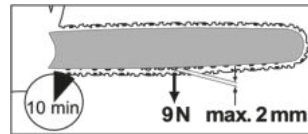

**⚠ UWAGA!** Ryzyko obrażeń ciała w wyniku przypadkowego uruchomienia urządzenia. Wyłączyć urządzenie i wyciągnąć wtyczkę z gniazda. Należy się upewnić, że wszystkie ruchome elementy całkowicie się zatrzymały

### Sposób postępowania

1. Upewnić się, że hamulec łańcucha jest zwolniony, tzn. dźwignia hamulca łańcucha (2) jest dociśnięta do przedniej rękojści (15).
2. Odkręcić nakrętkę motylkową (7) ⚙.
3. W celu naprężenia łańcucha piły, należy obrócić śrubę napinania łańcucha piły (8) ⚙.  
Aby poluzować naprężenie, obracać śrubę napinania łańcucha piły (8) ⚙.
4. Ponownie dokręcić nakrętki motylkowe (7) ⚙.

W przypadku nowego łańcucha piły naprężenie należy ponownie wyregulować po maksymalnie 5 cięciach.

### Ostrzenie zębów tnących

**⚠ UWAGA!** Niebezpieczeństwo obrażeń ciała! Złe naostrzenie łańcuch piły zwiększa ryzyko odrzutu! Podczas kontaktu z łańcuchem piły lub mieczem należy używać rękawic odpornych na przecięcie.

Ostry łańcuch piły zapewnia optymalną wydajność cięcia. Bez trudu wgrzyza się w drewno.

no i pozostawia duże, długie wióry. Łańcuch piły jest tępy, jeśli piłę trzeba przepychać przez drewno, a wióry są bardzo małe. W przypadku bardzo tępego łańcucha nie powstają wióry, a jedynie pył drzewny.

Ostrzenie łańcucha piły wymaga użycia specjalnych narzędzi, które gwarantują, że łańcuch jest ostrzony pod odpowiednim kątem i na właściwej głębokości. Nieodświadczonemu użytkownikowi piły łańcuchowej zalecamy oddanie łańcucha piły do naostrzenia przez specjalistę lub specjalistyczny warsztat. Jeśli nie mają Państwo obaw przed samodzielnym ostrzeniem łańcucha, należy postępować zgodnie z instrukcją swojego urządzenia do ostrzenia łańcuchów do pił (np. Parkside PSG 85 B2).

- Tnącymi częściami łańcucha są ogniwa tnące, składające się z zęba tnącego i noska ogranicznika głębokości. Różnica wysokości między nimi określa głębokość ostrzenia.
- Łańcuch piły jest zużyty i wymaga wymiany na nowy, jeśli pozostało w nim tylko ok. 4 mm zęba tnącego.
- Podczas ostrzenia zębów tnących należy wziąć pod uwagę następujące wartości (rys. K):
  - Kąt ostrzenia (30°)
  - Kąt natarcia (85°)
  - Głębokość ostrzenia (0,65 mm)
  - Średnica pilnika okrągłego (4,0 mm)

**▲ OSTRZEŻENIE!** Ryzyko wypadku! Odchylenia od wymiarów geometrii ostrza mogą prowadzić do wzrostu skłonności maszyny do odrzutu.

#### Potrzebne narzędzia i środki pomocnicze

- Pilnik okrągły
- Pilnik płaski

#### Sposób postępowania (rys. K)

1. Wyłączyć urządzenie i wyciągnąć wtyczkę z gniazda sieciowego.
2. Upewnić się, że łańcuch piły jest dobrze naprężony, aby umożliwić prawidłowe ostrzenie.
3. Ostrzenie przeprowadzać wyłącznie od wewnątrz na zewnątrz. Okrągły pilnik prowadzić od wewnętrznej strony zęba tnącego na zewnątrz. Podczas cofania podnosić pilnik.
4. Najpierw naostrzyć zęby po jednej stronie. Następnie obrócić łańcuch piły i naostrzyć zęby z drugiej strony.

5. Kontrolować długość ogniw tnących. Po zakończeniu ostrzenia wszystkie ogniwa tnące muszą mieć taką samą długość i szerokość.
6. Po co trzecim ostrzeniu należy sprawdzić głębokość ostrzenia (ograniczenie głębokości), a wysokość należy ponownie wygładzić za pomocą płaskiego pilnika. Ograniczenie głębokości powinno wystawać na ok. 0,65 mm względem zęba tnącego.
7. Po ustawieniu z powrotem zaokrąglic nieco ograniczenie głębokości do przodu.

#### Regulacja napięcia łańcucha

Regulację naprężenia łańcucha opisano w rozdziale *Naprężanie łańcucha piły*, s. 211.

#### Docieranie nowego łańcucha piły

W nowym łańcuchu siła napięcia zmniejsza się po pewnym czasie. Dlatego po pierwszych 5 cięciach, najpóźniej po 10 minutach cięcia należy ponownie naprężyć łańcuch (*Naprężanie łańcucha piły*, s. 211).

**▲ OSTRZEŻENIE!** Niebezpieczeństwo obrażeń ciała! Nigdy nie należy mocować nowego łańcucha piły na zużytym kole łańcuchowym bądź zużytym mieczu. Łańcuch piły może odskoczyć lub zerwać się.

#### Konserwacja miecza

**▲ UWAGA!** Niebezpieczeństwo skaleczenia! Podczas kontaktu z łańcuchem piły lub mieczem nosić rękawice odporne na przecięcie.

#### Potrzebne narzędzia i środki pomocnicze

- Pilnik płaski

#### Sposób postępowania (rys. B)

1. Wyłączyć urządzenie i wyciągnąć wtyczkę z gniazda sieciowego.
2. Zdjąć osłonę koła łańcuchowego (9), łańcuch piły (4) i miecz (3).
3. Skontrolować miecz (3) pod kątem zużycia.
4. Usunąć zadziory i wyrównać powierzchnie prowadnic za pomocą płaskiego pilnika.
5. Oczyścić przepust oleju (26), aby podczas pracy maszyny zagwarantować płynne, automatyczne smarowanie łańcucha piły olejem.
6. Zamontować miecz (3), łańcuch piły (4) i osłonę koła łańcuchowego (9), a następnie naprężyć łańcuch piły.

Jeśli przepust oleju jest w optymalnym stanie, kilka sekund po uruchomieniu piły łańcuch piły automatycznie rozpryskuje nieco oleju.

### Odwrócić miecz

**▲ UWAGA!** Niebezpieczeństwo skaleczenia! Podczas kontaktu z łańcuchem piły lub mieczem nosić rękawice odporne na przecięcie. Miecz (3) należy odwracać co 10 godzin pracy, aby zapewnić jego równomierne zużycie.

### Sposób postępowania (rys. B)

1. Wyłączyć urządzenie i wyciągnąć wtyczkę z gniazda sieciowego.
2. Zdjąć osłonę koła łańcuchowego (9), łańcuch piły (4) i miecz (3).
3. Obrócić miecz wokół jego osi poziomej i zamontować go oraz łańcuch zgodnie z opisem z rozdz. *Montaż łańcucha piły i miecza*, s. 210. Zwracać uwagę na kierunek pracy łańcucha piły!



Kierunek biegu łańcucha piły

4. Punktem orientacyjnym podczas ustawiania łańcucha (4) jest symbol znajdujący się poniżej osłony koła łańcuchowego (9) widoczny podczas obracania miecza.

### Wymiana szczotek węglowych

**▲ UWAGA!** Ryzyko obrażeń ciała w wyniku przypadkowego uruchomienia urządzenia. Wyłączyć urządzenie i wyciągnąć wtyczkę z gniazda. Należy się upewnić, że wszystkie ruchome elementy całkowicie się zatrzymały

### Wskazówki

- Szczotki węglowe należy zawsze wymieniać po obu stronach.

### Potrzebne narzędzia i środki pomocnicze

- Wkrętak płaski

### Sposób postępowania (rys. D)

1. Odkręcić osłonę szczotki węglowej (10) za pomocą wkrętaka płaskiego.
2. Zdjąć osłonę szczotki węglowej (10).
3. Wyciągnąć szczotkę węglową (32) z uchwytu (33).
4. Wsunąć nową szczotkę węglową w uchwyt (33).  
Zwracać uwagę na położenie montażowe.
5. Założyć osłonę szczotki węglowej (10) na urządzenie.

6. Zamocować osłonę szczotki węglowej (10) za pomocą wkrętaka płaskiego.

### Przechowywanie

- Przed rozpoczęciem przechowywania oczyścić urządzenie i przeprowadzić zabiegi konserwacyjne.
- Założyć osłonę łańcucha (23).
- Przed dłuższą przerwą w pracy należy opróżnić zbiornik oleju. Zużyty olej należy utylizować zgodnie z zasadami ochrony środowiska (*Utylizacja /ochrona środowiska*, s. 215).

W węzłach oraz w urządzeniu mogą się znajdować nadal resztki oleju, który może wyciekać podczas przechowywania urządzenia. Na czas przechowywania należy ustawić urządzenie na odpowiedniej podkładce/w misce olejowej.

- Urządzenie przechowywać w suchym i chronionym przed pyłem miejscu, poza zasięgiem dzieci.

### Montaż na ścianie

Urządzenie można zawiesić na ścianie za otwór na klucz (22) na spodzie urządzenia.

**▲ OSTRZEŻENIE!** Obrażenia ciała lub szkody materialne podczas wiercenia. Kontakt z przewodami elektrycznymi grozi pożarem lub porażeniem elektrycznym. Uszkodzenie instalacji gazowej może spowodować wybuch. Przedostanie się brzeszczotu do instalacji wodnej może być przyczyną szkód materialnych. Użyć odpowiednich detektorów, aby zlokalizować ukryte przewody zasilające lub zasięgnąć porady w miejscowym zakładzie energetycznym.

### Potrzebne narzędzia i środki pomocnicze

- Śruba (tęb śruby  $\varnothing$ : 7-10 mm)
- odpowiedni wkrętak
- ew. kołek

### Sposób postępowania (rys. A)

- Zamocować śrubę za pomocą kołków w żądanym miejscu ściany.
- Łeb śruby powinien wystawać na ok. 10 mm ze ściany.
- Należy się upewnić, że zaczep do zawieszania jest dostosowany do wagi urządzenia.
- Urządzenie można przyłożyć otworem na klucz (22) do śruby i pociągnąć urządzenie do oporu w dół.

## Transport

- Podczas transportu zakrywać miecz i łańcuch piły za pomocą osłony łańcucha (23).
- Na krótkich odcinkach w miejscu pracy: Urządzenie należy przenosić, trzymając za przednią rękojeść (15), z mieczem zwróconym w tył.
- Zawsze przed rozpoczęciem przenoszenia urządzenia wyłączać urządzenie. Podczas transportu (także w pojazdach) należy zabezpieczyć urządzenie przed przewróceniem, tak by uniknąć obrażeń ciała, szkód lub wycieku paliwa.
- Na dłuższych odcinkach lub w pojazdach: Transportować urządzenie w dostarczonej torbie (25).

## Rozwiązywanie problemów

Poniższa tabeli stanowi pomoc w ramach usuwania błędów:

Problem	Możliwa przyczyna	Sposób usunięcia problemu
Urządzenie nie uruchamia się	Hamulec łańcucha zablokowany	<i>Sprawdzanie hamulca łańcucha, s. 205</i>
	Brak napięcia sieciowego	Skontrolować gniazdo, kabel zasilający, wtyczkę i bezpiecznik; w razie potrzeby zlecić naprawę wykwalifikowanemu elektrykowi.
	Uszkodzony włącznik/wyłącznik (17)	Należy się zwrócić do Centrum Serwisowego.
	Szczotki węglowe zużyte Uszkodzony silnik	
Łańcuch piły nie obraca się	Hamulec łańcucha blokuje łańcuch piły (4)	<i>Sprawdzanie hamulca łańcucha, s. 205</i>
Niska wydajność cięcia	Łańcuch piły (4) zamontowany nieprawidłowo	<i>Montaż łańcucha piły i miecza, s. 210</i>
	Tępy łańcuch piły (4)	<ul style="list-style-type: none"> <li>• <i>Ostrzenie zębów tnących, s. 211</i></li> <li>• <i>Wymiana łańcucha piły i miecza, s. 210</i></li> </ul>
	Niedostateczne napięcie łańcucha	<i>Naprzężanie łańcucha piły, s. 211</i>
Urządzenie pracuje ciężko, łańcuch odskakuje	Niedostateczne napięcie łańcucha	<i>Naprzężanie łańcucha piły, s. 211</i>
Łańcuch piły nagrzewa się, dym podczas cięcia, przebarwienie szyny	Za mała ilość oleju łańcuchowego	<ul style="list-style-type: none"> <li>• Kontrola poziomu oleju i automatycznego układu olejowego</li> <li>• <i>Uzupelnianie poziomu oleju łańcuchowego, s. 206</i></li> <li>• Oczyszczyć przepust oleju</li> <li>• Należy się zwrócić do Centrum Serwisowego.</li> </ul>
Powstawanie iskier	Zużyte szczotki węglowe	<i>Wymiana szczotek węglowych, s. 213</i>
Nieregularny tryb		
Ograniczona moc		

## Utylizacja /ochrona środowiska

Starannie opróżnić zbiornik oleju.

Pozostałości zużytego oleju nie wylewać do kanalizacji lub do odpływu. Zużyty olej należy utylizować w sposób bezpieczny dla środowiska – należy je dostarczyć do punktu zbiórki.

Urządzenie, akcesoria i opakowanie należy oddać do ekologicznego punktu recyklingu.



Urządzeń elektrycznych nie należy wyrzucać razem z odpadami komunalnymi.

Symbol przekreślonego kosza na śmieci oznacza, że po zakończeniu okresu użytkowania tego produktu nie wolno wyrzucać jako niesortowanych odpadów komunalnych.

### Dyrektywa 2012/19/UE w sprawie zużytego sprzętu elektrycznego i elektronicznego:

Konsumenci są prawnie zobowiązani po zakończeniu okresu żywotności urządzeń elektrycznych i elektronicznych do ich przekazywania do ponownego przetworzenia zgodnie z zasadami ochrony środowiska. Dzięki temu można zapewnić wykorzystanie urządzeń zgodnie z zasadami ochrony środowiska i ochrony zasobów.

W zależności od adaptacji na gruncie prawa krajowego mogą być do wyboru następujące możliwości:

- zwrot w miejscu zakupu,
- zwrot w oficjalnym punkcie zbiórki,
- odesłanie do producenta/podmiotu wprowadzającego produkt na rynek.

Przepisy te nie obejmują akcesoriów i środków pomocniczych dołączonych do starych urządzeń, które nie zawierających elementów elektrycznych.

## Serwis

### Gwarancja

Szanowni Klienci,

Na niniejszy produkt udzielamy 5 letniej gwarancji od daty zakupu. W przypadku usterek produktu nabywcy przysługują ustawowe prawa wobec sprzedawcy. Te ustawowe pra-

wa nie są ograniczone przez naszą przedstawioną poniżej gwarancję.

### Warunki gwarancji

Okres gwarancji rozpoczyna się od daty zakupu. Należy dobrze przechować oryginalny paragon. Dokument ten będzie potrzebny jako dowód zakupu. Jeśli w ciągu pięciu lat od daty zakupu produktu wystąpi wada materiałowa lub produkcyjna, dokonamy - według własnego uznania - bezpłatnej naprawy lub wymiany produktu. Realizacja świadczenia gwarancyjnego wymaga przekazania w terminie pięciu lat wadliwego urządzenia i dowodu zakupu (paragon) oraz pisemnego, krótkiego opisu rodzaju wady i daty jej wystąpienia.

Jeśli nasza gwarancja pokrywa dany defekt, otrzymają Państwo naprawiony lub wymieniony produkt. Naprawa lub wymiana produktu nie rozpoczyna nowego okresu gwarancji.

### Okres gwarancji i roszczenia ustawowe z tytułu wad

Jeśli wadliwy produkt został wymieniony na nowy lub dokonano istotnych napraw, termin gwarancji biegnie od nowa od momentu dostarczenia klientowi wymienionego lub naprawionego rzeczy.

W przypadku wymiany pojedynczej części należącej do reklamowanego towaru, czas gwarancji biegnie od nowa w odniesieniu do tej części. Jeżeli reklamacja w zakresie wymiany lub naprawy nie została uznana albo naprawa nie była istotna bądź konsument żądał od gwaranta działań innych niż wymiana i naprawa – okres trwania gwarancji wydłuża się o czas, przez który konsument nie mógł korzystać z towaru w związku ze złożoną reklamacją.

Wszelkie uszkodzenia lub wady występujące ewentualnie już w chwili zakupu należy zgłosić niezwłocznie po rozpakowaniu. Po upływie okresu gwarancji wszelkie naprawy są wykonywane odpłatnie.

### Zakres gwarancji

Produkt został wyprodukowany starannie zgodnie z surowymi wymogami jakościowymi i przed dostarczeniem został rzetelnie skontrolowany.

Świadczenia gwarancyjne dotyczą wad materiałowych i produkcyjnych. Niniejsza gwarancja nie obejmuje części produktu podlegających normalnemu zużyciu, które nale-

ży traktować jako części zużywające się (np. łańcuch piły) lub uszkodzeń części delikatnych.

Niniejsza gwarancja traci ważność, jeśli produkt został uszkodzony, był niewłaściwie używany lub nie był konserwowany. W celu prawidłowego użytkowania produktu należy ściśle przestrzegać wszystkich wskazówek zawartych w instrukcji obsługi. Należy bezwzględnie unikać zastosowań i czynności, które są odradzane lub przed którymi ostrzeżenie się w instrukcji obsługi.

Produkt jest przeznaczony jedynie do użytku prywatnego, a nie do użytku profesjonalnego. Gwarancja wygasa w przypadku niezgodnego z przeznaczeniem i niewłaściwego użytkownika, użycia siły oraz ingerencji, które nie zostały wykonane przez nasz autoryzowany serwis.

### Realizacja świadczenia gwarancyjnego

Aby zapewnić szybkie opracowanie Państwa przypadku, należy postępować zgodnie z zamieszczonymi poniżej wskazówkami:

- Na wypadek wszelkich zapytań prosimy o zachowanie paragonu i numeru artykułu (IAN 495711\_2504) jako dowodu zakupu.
- Numer artykułu znaleźć można na tabliczce znamionowej produktu. Może on być również wygrawerowany na produkcie lub znajdować się na stronie tytułowej instrukcji (po lewej stronie na dole) lub na naklejce z tyłu lub na dolnej stronie produktu.
- W razie wystąpienia błędów działania lub innych wad, należy w pierwszej kolejności skontaktować się ze wskazanym poniżej działem serwisowym **telefonicznie** lub wykorzystać nasz **formularz kontaktowy**, dostępny pod adresem *parkside-diy.com* w kategorii **Serwis**.
- Produkt uznany za wadliwy mogą Państwo bezpłatnie przesłać po konsultacji z naszym działem obsługi klienta na podany adres serwisu, załączając dowód zakupu (paragon) oraz informację, na czym polega wada i kiedy wystąpiła. Aby uniknąć problemów z przyjęciem i dodatkowych kosztów, konieczne jest korzystanie wyłącznie z podanego adresu. Należy upewnić się, że przesyłka nie zostanie przesłana odpłatnie, jako przesyłka wielkogabarytowa, ekspresowa lub też jako inna przesyłka specjalna. Prosimy o odesłanie produktu wraz ze wszystkimi akcesoriami dostarczonymi w chwili zakupu i

zapewnienie odpowiednio bezpiecznego opakowania transportowego.



PDF ONLINE  
parkside-diy.com

Pod adresem *parkside-diy.com* dostępna jest do wglądu oraz do pobrania niniejsza instrukcja oraz wiele innych instrukcji. Dzięki temu kodowi QR można wejść bezpośrednio na stronę *parkside-diy.com*. Proszę wybrać swój kraj i wyszukiwać na ekranie wyszukiwania instrukcje obsługi. Po wprowadzeniu numeru artykułu (IAN) 495711\_2504 można otworzyć swoją instrukcję obsługi.

### Serwis naprawczy

W sprawie napraw, **które nie podlegają gwarancji**, należy się zwracać do Centrum Serwisowego. Centrum Serwisowe prześle Państwu odpowiedni kosztorys.

- Możemy naprawiać tylko urządzenia w odpowiednim opakowaniu i przesłane z uregulowaną opłatą pocztową.  
**Wskazówka:** Oczyszczone urządzenie wraz z informacją na temat uszkodzenia należy przysyłać bezpośrednio na adres podany przez Centrum Serwisowe.
- Urządzenia przesłane bez opłaty, jako towary niewymiarowe, w trybie ekspresowym lub w ramach innych typów przesyłek specjalnych, nie będą przyjmowane.
- Przesłane, uszkodzone urządzenia utylizujemy bezpłatnie.

### Service-Center

PL **Serwis Polska**  
Tel.: 00800 4912069  
Formularz kontaktowy na  
*parkside-diy.com*  
IAN 495711\_2504

## Importer

Uwaga: poniższy adres nie jest adresem działu serwisowego. Najpierw skontaktuj się z podanym wyżej centrum serwisowym.

Grizzly Tools GmbH & Co. KG

Stockstädter Str. 20

63762 GroBostheim

NIEMCY

[www.grizzlytools.de](http://www.grizzlytools.de)

## Części zamienne i akcesoria

**Części zamienne i akcesoria można zamówić na stronie [www.grizzlytools.shop](http://www.grizzlytools.shop).** Jeśli w ramach procedury Państwa zamówienia pojawiają się problemy, prosimy o kontakt za pośrednictwem naszego sklepu internetowego. W razie kolejnych pytań należy zwracać się do: *Service-Center, s. 216*

Nr stan.	Opis	Nr zamów.
21	Zderzak zębaty	91120416
14	Korek wlewu paliwa (Olej łańcuchowy)	91120418
3	Miecz	91120149
4	Łańcuch piły	91120150
23	Ośłona łańcucha	91120419
9	Ośłona koła łańcuchowego	91120420

**▲ OSTRZEŻENIE!** Bezpieczne użytkowanie piły łańcuchowej jest możliwe jedynie z dopuszczonymi łańcuchami do piły i prowadnicami szynowymi. Zastosowanie niedopuszczonych kombinacji może być przyczyną poważnych, a nawet śmiertelnych urazów.

### • Miecz:

- 18" AP18-62-507P (Kangxin)
- 18" 180SDEA041 (Oregon)
- M1501862-1041TL (Trilink)

### • Łańcuch piły:

- ALP-50-62S (Kangxin)
- 91PX062X (Oregon)
- CL15062TL (Trilink)

## Tłumaczenie oryginalnej deklaracji zgodności EU

Produkt: **Elektryczna pilarka łańcuchowa**

Model: **PPEKS 2500 B2**

Numer serii: 000001-016700

Wymieniony powyżej przedmiot niniejszej deklaracji jest zgodny z odnośnymi wymaganiami unijnego prawodawstwa harmonizacyjnego

**2006/42/EC • 2014/30/EU • 2000/14/EC & 2005/88/EC • 2011/65/EU & (EU) 2015/863**

Opisany powyżej przedmiot deklaracji jest zgodny z dyrektywą Parlamentu Europejskiego i Rady 2011/65/EU z dnia 8 czerwca 2011 r. w sprawie ograniczenia stosowania niektórych niebezpiecznych substancji w sprzęcie elektrycznym i elektronicznym.

Aby zapewnić zgodność, zastosowano następujące normy zharmonizowane oraz normy i przepisy krajowe:

**EN 62841-1:2015/A11:2022 • EN 62841-4-1:2020 • EN ISO 12100:2010  
EN IEC 55014-1:2021 • EN IEC 55014-2:2021  
EN IEC 61000-3-2:2019/A2:2024 • EN 61000-3-3:2013/A2:2021  
EN IEC 63000:2018**

Zgodnie z dyrektywą 2000/14/EC odnoszących się do emisji hałasu, potwierdza się, co następuje: Poziom mocy akustycznej ( $L_{WA}$ )

- zmierzony: 106,9 dB;
- gwarantowany: 109 dB

Uzasadniona procedura oceny zgodności zgodnie z 2000/14/EC, załącznik VI.

Certyfikat badania typu WE

- Numer: M6A 036607 2324 Rev.00
- Jednostka notyfikowana: TÜV SÜD Product Service GmbH • Ridlerstraße 65  
80339 München • Deutschland, NB: 0123

Niniejsza deklaracja zgodności wydana zostaje na wyłączną odpowiedzialność producenta:



Grizzly Tools GmbH & Co. KG  
Stockstädter Str. 20  
63762 Grobostheim  
NIEMCY  
15.12.2025

Christian Frank  
Upoważniony przedstawiciel dokumentacji

## Indholdsfortegnelse

<b>Indledning.....</b>	<b>219</b>
Formålsbestemt anvendelse.....	219
Leverede dele/tilbehør.....	220
Oversigt.....	220
Funktionsbeskrivelse.....	220
Tekniske data.....	220
<b>Sikkerhedsanvisninger.....</b>	<b>221</b>
Sikkerhedsanvisningernes betydning.....	221
Billedtegn og symboler.....	221
Generelle advarsler for elværktøjer.....	222
Sikkerhedsanvisninger til kædesave.....	224
Yderligere sikkerhedsanvisninger.....	225
Årsager til tilbageslag og hvordan de forebygges.....	225
Restrisici.....	226
<b>Forberedelse.....</b>	<b>226</b>
Sikkerhedsanordninger.....	226
<b>Drift.....</b>	<b>226</b>
Før ibrugtagning.....	226
Tænd og sluk.....	227
Saveteknikker.....	227
<b>Rengøring, vedligeholdelse og opbevaring.....</b>	<b>230</b>
Rengøring.....	230
Vedligeholdelse.....	230
Opbevaring.....	233
<b>Transport.....</b>	<b>234</b>
<b>Fejlsøgning.....</b>	<b>234</b>
<b>Bortskaffelse/miljøbeskyttelse.....</b>	<b>235</b>
<b>Service.....</b>	<b>235</b>
Garanti.....	235
Reparationsservice.....	236
Service-Center.....	236
Importør.....	237
<b>Reserve dele og tilbehør.....</b>	<b>237</b>
<b>Oversættelse af den originale EU-overensstemmelseserklæringen.....</b>	<b>238</b>
<b>Eksploderet tegning.....</b>	<b>243</b>

## Indledning

Tillykke med købet af din nye elkædesav (herefter apparatet eller elværktøjet).

Med købet har du besluttet dig for et førsteklasses apparat. Dette apparat blev testet under produktionen og underkastet en kvali-

tetstet til sidst. Dermed er produktets funktionsevne sikret.

Det kan ikke udelukkes, at der i nogle tilfælde befinder sig restmængder af smøremidler på eller i apparatet. Dette er ikke en mangel eller en defekt og ingen anledning til bekymring.



Betjeningsvejledningen er en del af dette apparat. Den indeholder vigtige anvisninger til sikkerhed, brug og bortskaffelse. Læs betjeningsvejledningen omhyggeligt igennem. Gør dig fortrolig med betjeningsdelene og korrekt brug af apparatet. Anvend kun apparatet som beskrevet og kun til de anførte anvendelsesområder. Opbevar betjeningsvejledningen sikkert og udlever alle dokumenter, hvis apparatet gives videre til tredjepart.

### Formålsbestemt anvendelse

Produktet er udelukkende beregnet til følgende anvendelse:

- Savning af træ

Apparatet er ikke beregnet til andre anvendelsesformer. Dette inkluderer f.eks. skæring i murværk, plastik, sten, metal, fødevarer eller træ, der indeholder fremmedlegemer (f.eks. søm eller skruer).

Apparatet må kun anvendes af voksne. Unge over 16 år må kun anvende apparatet under opsyn.

Kædesaven må kun anvendes af én person. Brugeren skal bære personlige værnemidler (PV). Kædesaven skal holdes med højre hånd i det bageste håndtag, og med venstre hånd i det forreste håndtag.

Inden brugen af apparatet skal brugeren have læst og forstået alle anvisninger og instruktioner i betjeningsvejledningen.

Enhver anden anvendelse, som ikke er udtrykkeligt tilladt i denne betjeningsvejledning, kan udgøre en alvorlig fare for brugeren og medføre skader på apparatet. Brugeren af apparatet er ansvarlig for ulykker eller skader på andre mennesker eller deres ejendom.

Apparatet er kun beregnet til privat brug. Det er ikke konstrueret til erhvervmæssig brug. Ved erhvervmæssig brug bortfalder garantien. Producenten er ikke ansvarlig for skader, som skyldes ikke-formålsbestemt anvendelse, eller som skyldes forkert betjening.

## Leverede dele/tilbehør

Pak apparatet ud og kontrollér de leverede dele.

Bortskaf emballagen korrekt.

- Elektrisk kædesav
- Sværd (færdigsamlet)
- Savkæde (færdigsamlet)
- Kædebeskyttelse
- Bæretaske
- Olieflaske (130 ml Bio-savkædeolie)
- original brugsanvisning

## Oversigt

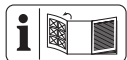

Billeder af produktet finder du på den forreste og bageste udfoldningsside.

### Fig. A

- 1 Bageste håndtag
- 2 Kædebremsehåndtag/forreste håndbeskyttelse
- 3 Sværd
- 4 Savkæde
- 5 Afbøjningsstjerne
- 6 Kædefanger (ikke synligt)
- 7 Vingemøtrik (Kædehulsafdækning)
- 8 Kædespændeskruer
- 9 Kædehulsafdækning
- 10 Afdækning (Kulbørste)
- 11 Bageste håndbeskyttelse
- 12 Trækafastning
- 13 Netttilslutningsledning
- 14 Tankdæksel (Kædeolie)
- 15 Forreste håndtag
- 16 Startspærre
- 17 Tænd-/sluk-kontakt
- 18 Sigtelinje/Fælderetningsviser
- 19 Minimumsmarkering "MIN" (Oliestandsvision)
- 20 Oliestandsvision
- 21 Barkstøtte
- 22 Nøglehulsboring
- 23 Kædebeskyttelse
- 24 Olieflaske
- 25 Bæretaske

### Fig. B

- 26 Oliepassage
- 27 Sværdbolt
- 28 Kædehjul
- 29 Fremspring
- 30 Kædespændestift
- 31 Holder (Kædespændestift)

### Fig. D

- 32 Kulbørste
- 33 Holder (Kulbørste)

## Funktionsbeskrivelse

Kædesaven er udstyret med en elmotor.

Den roterende savkæde føres via et sværd (styreskinne). Kædesaven er udstyret med en quick stop kædebremse. En olieautomatik sørger for kontinuerlig kædesmøring. Kædesaven er derudover udstyret med et kædehurtigspændingssystem. For at beskytte brugeren er apparatet udstyret med forskellige beskyttelsesanordninger. I det følgende beskrives betjeningsdelenes funktion.

## Tekniske data

<b>Elektrisk kædesav</b> .....	<b>PPEKS 2500 B2</b>
Mærkespænding $U$ .....	230-240 V~, 50 Hz
Nominelt effektoptag $P$ .....	2500 W
Beskyttelsesklasse .....	II (dobbelt isolering)
Beskyttelsesgrad .....	IPX0
Kædehastighed $v_0$ .....	16 m/s
Vægt	
– med sværd og savkæde .....	5,5 kg
– uden sværd og savkæde .....	4,7 kg
Tankindhold .....	130 cm <sup>3</sup>
Savkæde .....	Kangxin ALP-50-62S
–Kædedeling .....	9,53 mm (0,375")
–Drivledtal .....	62
–Drivledstykkelse .....	1,3 mm
Sværd .....	Kangxin 18" AP18-62-507P
–Sværdtype .....	18"
–Sværdlængde .....	50 cm (500 mm)
–Skærelængde .....	45 cm (450 mm)
Kædehjuldeling .....	9,53 mm (0,375")
–Antal tænder (kædehjul) .....	6
Lydtrykniveau ( $L_{pA}$ ) .....	94 dB; $K_{pA}=3$ dB
Lydeffektniveau ( $L_{WA}$ ) .....	
– garanteret .....	109 dB

– målt ..... 106,9 dB;  $K_{WA}=2,35$  dB  
 Vibration ( $a_h$ ) ..... 5,53 m/s<sup>2</sup>;  $K=1,5$  m/s<sup>2</sup>

### Bemærkninger til støj- og vibrationsværdier

Støj- og vibrationsværdier er målt efter standarderne og bestemmelseerne, som er angivet i overensstemmelseserklæringen.

**▲ FORSIGTIG!** Høreskader! Bær høreværn.

De angivne samlede vibrationsværdier og de angivne samlede støjemissionsværdier er målt iht. til en standardiseret afprøvningsproces og kan anvendes til sammenligning af elværktøjer. De angivne samlede vibrationsværdier og de angivne samlede støjemissionsværdier kan også anvendes til en foreløbig vurdering af belastningen.

**▲ ADVARSEL!** Vibrations- og støjemissioner kan under brugen af elværktøjet afvige fra de angivne værdier afhængigt af måden, som elværktøjet anvendes på, særligt arbejdsemnetypen, der bearbejdes. Det er nødvendigt at fastsætte sikkerhedsforanstaltninger til beskyttelse af brugeren, som er baseret på en vurdering af vibrationsbelastningen under de faktiske brugsbetingelser. Her er det nødvendigt at tage hensyn til alle dele af driftscyklussen (f.eks. tider, hvor elværktøjet er slukket og tider, hvor det er tændt, men kører uden belastning).

## Sikkerhedsanvisninger

Dette afsnit beskriver de grundlæggende sikkerhedsanvisninger ved brug af apparatet.

**▲ ADVARSEL!** En kædesav er et farligt apparat, der, hvis det anvendes forkert eller skødesløst, kan forårsage alvorlige og endda dødelige skader. Vær derfor altid opmærksom på følgende sikkerhedsanvisninger for egen og andres sikkerheds skyld, og spørg en fagmand til råds, hvis du er i tvivl om noget.

### Sikkerhedsanvisningernes betydning

**▲ FARE!** Hvis du ikke overholder denne sikkerhedsanvisning, sker der et uheld. Dette resulterer i alvorlige kvæstelser eller dødsfald.

**▲ ADVARSEL!** Hvis du ikke overholder denne sikkerhedsanvisning, sker der muligvis et uheld. Dette resulterer muligvis i alvorlige kvæstelser eller dødsfald.

**▲ FORSIGTIG!** Hvis du ikke overholder denne sikkerhedsanvisning, sker der et uheld. Dette resulterer muligvis i lettere eller moderate kvæstelser.

**BEMÆRK!** Hvis du ikke overholder denne sikkerhedsanvisning, sker der et uheld. Dette resulterer muligvis i materielle skader.

## Billedtegning og symboler

### Billedsymboler på apparatet

**BEMÆRK!** Gør dig fortrolig med alle betjeningsselementer, inden du påbegynder arbejdet. Øv dig i at håndtere kædesaven, og få en fagperson til at forklare funktionen, virkemåden og savteknikker.

**BEMÆRK!** Savkæden roterer ikke, når kædebremsen er låst. Løsn kædebremsen ved at trække kædebremsehåndtaget mod det forreste håndtag.



OBS!



Læs betjeningsvejledningen



Bær høreværn



Bær øjenbeskyttelse



Brug hovedbeskyttelse



Bær beskyttelseshandsker



Bær sikkerhedssko med fast sål!



Bær beskyttelsesbeklædning



Arbejd altid med begge hænder!





Det er forbudt at anvende apparatet i regnvejr eller fugtige omgivelser.



OBS! Tilbageslag - Vær opmærksom på, at apparatet kan slå tilbage under brugen.



Træk straks stikket ud, hvis strømledningen er beskadiget, filtret eller skåret over.



Garanteret lydeffektniveau  $L_{WA}$  i dB(A)

**MIN**

Minimumsmarkering "MIN" af oliestandsvisning



Smøring af savkæden



Kædebremse



Elektriske apparater må ikke bortskaffes som husholdningsaffald.



Beskyttelsesklasse II (dobbelt isolering)

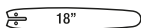

Sværdtype

### Billedsymbol under kædehjulsafdækningen

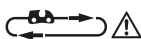

Vær opmærksom på savkædens løberetning. OBS! Læs betjeningsvejledningen.

### Billedsymbol på kædehjulsafdækningen



Savkædens løberetning

### Billedsymbol på sværdet



Sværdtype



Rillebredde



Kædedeling



Antal af drivled

### Billedsymbol på håndtaget til kædebremsen



Kædebremse aktiveret



Kædebremse deaktiveret

### Billedsymbol på vingemøtrikken (kædehjulsafdækningen)



ÅBN



LUKKET

### Billedsymbol på kædespændeskruen



løsne



spænde

### Bildzeichen Abdeckung Kohlebürsten



Kohlebürste austauschen



ÅBN



LUKKET

### Billedtegn på olieflasken



Opbevares utilgængeligt for børn

## Generelle advarsler for elværktøjer

**⚠ ADVARSEL! Læs alle sikkerhedsadvarsler, anvisninger, illustrationer og specifikationer, der følger med dette elværktøj.** Hvis ikke alle nedenstående instruktioner følges, kan der opstå elektrisk stød, brand og/eller alvorlige kvæstelser. **Gem alle advarsler og anvisninger til fremtidig brug.**

Begrebet "elværktøj" i advarslerne refererer til dit lysnettilsluttede (kabelforbundne) elværktøj eller batteridrevne (kabelfrie) elværktøj.

- SIKKERHED PÅ ARBEJDSOMRÅDET**
  - Hold arbejdsområdet rent og godt oplyst.** Rodede eller mørke områder er en kilde til ulykker.
  - Betjen ikke elværktøjer i eksplosive omgivelser, f.eks. i nærheden af antændelige væsker, gasser eller støv.** Elværktøjer frembringer gnister, der kan antænde støv eller dampe.
  - Hold børn og omkringstående personer på afstand, når elværktøjet er i brug.** Forstyrrelser kan medføre tab af kontrol.
- ELEKTRISK SIKKERHED**
  - Stik på elværktøjet skal passe til stikkontakten. Stikket må aldrig modificeres på nogen måde. Anvend ikke adap-**

- terstik i forbindelse med jordforbundne elværktøjer. Når stikket ikke er modifieret og stikkontakten passer, reduceres risikoen for elektrisk stød.
- b) **Undgå kropskontakt med jordforbundne overflader som f.eks. rør, radiatorer, komfurer og køleskabe.** Der er en øget risiko for elektrisk stød, hvis din krop er jordforbundet.
  - c) **Udsæt ikke elværktøjet for regn eller våde forhold.** Hvis der trænger vand ind i elværktøjet, øges risikoen for elektrisk stød.
  - d) **Misbrug ikke ledningen. Brug aldrig ledningen til at bære eller trække elværktøjet eller til at trække stikket ud af stikkontakten. Hold ledningen på afstand af varme, olie, skarpe kanter eller bevægelige dele.** Beskadigede eller sammenfiltrede ledninger øger risikoen for elektrisk stød.
  - e) **Når elværktøjet anvendes udenfor, skal der benyttes en forlængerledning, der er egnet til udendørs brug.** Brug af en ledning, der er egnet til udendørs brug, reducerer risikoen for elektrisk stød.
  - f) **Hvis det ikke kan undgås at bruge elværktøjet i et fugtigt område, skal der anvendes en fejlstrømsafbryder (RCD).** Brug af en fejlstrømsafbryder reducerer risikoen for elektrisk stød.
- ### 3. PERSONSIKKERHED
- a) **Vær opmærksom, overvej dine handlinger, og brug din sunde fornuft, når du betjener et elværktøj. Anvend ikke elværktøjet, hvis du er træt eller påvirket af stoffer, alkohol eller medikamenter.** Et øjeblikks uopmærksomhed under brugen af elværktøjet kan medføre alvorlige personskader.
  - b) **Anvend personlige værnemidler. Bær altid øjenværn.** Beskyttelsesudstyr som f.eks. en støvmaske, skridsikre sko, beskyttelseshjelm eller høreværn, der anvendes ved behov, reducerer personskader.
  - c) **Undgå utilsigtet start. Sørg for, at kontakten står i off-stilling, inden du forbinder værktøjet til strømkilden og/eller batteripakken eller tager det op eller bærer det.** Hvis man bærer elværktøjet med fingeren på kontakten eller sætter strøm til et elværktøj med tændt kontakt, er der risiko for ulykker.
  - d) **En eventuel indstillingsnøgle eller skruenøgle skal fjernes, inden der tændes for elværktøjet.** En skruenøgle eller en nøgle, der er fastgjort på en roterende del af elværktøjet, kan medføre personskade.
  - e) **Ræk ikke for højt op med værktøjet. Sørg altid for godt fodfæste og god balance.** Så har du bedre kontrol over elværktøjet i uventede situationer.
  - f) **Sørg for passende beklædning. Bær ikke løstsiddende tøj eller smykker. Hold hår og tøj på afstand af bevægelige dele.** Løstsiddende tøj, smykker eller langt hår kan sætte sig fast i bevægelige dele.
  - g) **Hvis der er installeret anordninger til tilslutning af støvudsugnings- og opsamlingsanlæg, skal det sikres, at disse er tilsluttet og anvendes korrekt.** Brug af støvopsamling kan reducere støvrelaterede farer.
  - h) **Fortrolighed, du opnår ved hyppig brug af værktøjet, må ikke få dig til at se stort på og ignorere sikkerhedsprincipperne for værktøjet.** En uforsigtig handling kan forårsage alvorlig skade i løbet af en brøkdelt af et sekund.
- ### 4. BRUG OG PLEJE AF ELVÆRKTØJET
- a) **Pres ikke elværktøjet. Benyt det rigtige elværktøj til det pågældende anvendelsesformål.** Med det rigtige elværktøj udføres arbejdet bedre og mere sikkert med den hastighed, som værktøjet er konstrueret til.
  - b) **Anvend ikke elværktøjet, hvis kontakten ikke tænder og slukker for det.** Et elværktøj, der ikke kan styres med kontakten, er farligt og skal repareres.
  - c) **Adskil stikket fra strømkilden og/eller fjern batteripakken fra elværktøjet (hvis den kan tages af), før du foretager indstillinger, skifter tilbehør eller opbevarer elværktøjet.** Sådanne forebyggende sikkerhedsforanstaltninger reducerer risikoen for, at elværktøjet starter ved et uheld.
  - d) **Opbevar det ubenyttede elværktøj uden for børns rækkevidde, og lad ikke personer, der ikke er fortrolige med elværktøjet eller denne vejledning, betjene elværktøjet.** Elværktøjer er farlige, hvis de anvendes af uerfarne brugere.

- e) **Vedligehold elværktøj og tilbehør. Kontrollér, om bevægelige dele er fejlfjesteret eller binder, om dele er gået i stykker, eller om andre forhold kan påvirke elværktøjets funktion. Hvis elværktøjet er beskadiget, skal det repareres inden brug** Mange ulykker skyldes dårligt vedligeholdte elværktøjer.
  - f) **Hold skæreværktøjer skarpe og rene.** Godt vedligeholdte skæreværktøjer med skarpe skærekanter har mindre tendens til at binde og er nemmere at kontrollere.
  - g) **Anvend elværktøjet, tilbehøret og værktøjsbits etc. i overensstemmelse med denne vejledning, idet du tager hensyn til arbejdsforholdene og det pågældende arbejde, der skal udføres.** Hvis elværktøjet anvendes til andre end de tilsigtede formål, kan der opstå farlige situationer.
  - h) **Hold håndtag og gribeblader tørre, rene og fri for olie og smørefedt.** Glatte håndtag og gribeblader forhindrer sikker håndtering af og kontrol over værktøjet i uventede situationer.
5. **VEDLIGEHOLDELSE**
- a) **Få dit elværktøj vedligeholdt af kvalificerede reparatører, der udelukkende anvender identiske reservedele.** Derved opretholdes sikkerheden for elværktøjet.

## Sikkerhedsanvisninger til kædesave

- a) **Hold alle kropsdele væk fra savkæden, når saven er i drift. Kontrollér, før saven startes, at savkæden ikke er i berøring med noget.** Ved arbejde med en kædesav kan et øjeblik uopmærksomhed medføre, at savkæden får fat i tøj eller kropsdele.
- b) **Hold altid fast i kædesaven med den højre hånd på det bagerste greb og den venstre hånd på det forreste greb.** Holder man fast i kædesaven omvendt, øges risikoen for personskader, hvorfor det ikke er tilladt.
- c) **Hold kun kædesaven fast i de isolerede gribeblader, da savkæden kan ramme skjulte strømledninger.** Savkædens kontakt med en spændingsførende ledning kan også sætte metalliske produktdele under spænding og medføre elektrisk stød.
- d) **Bær øjenværn. Yderligere beskyttelsesudstyr til ører, hoved, hænder, ben og fødder anbefales.** Passende beskyttelsesbeklædning reducerer risikoen for kvæstelser på grund af omkringflyvende spåner og tilfældig berøring af savkæden.
- e) **Arbejd aldrig med kædesaven oppe i et træ, på en stige, på et tag eller en ustabil ståflade.** Ved sådan en drift er der risiko for alvorlig tilskadekomst.
- f) **Sørg altid for at stå sikkert, og brug kun kædesaven, når du kan stå på et fast, sikkert og plant underlag.** Glatte underlag eller ustabile ståflader kan betyde, at man mister balancen eller mister kontrollen over kædesaven.
- g) **Skæres en gren, der er i spænd, skal man forvente, at den vil springe tilbage.** Når spændingen i træfibrene frigøres, kan grenen ramme brugeren, og/eller brugeren kan miste kontrollen over kædesaven.
- h) **Vær derfor særligt forsigtig ved savnning af krat og unge træer.** Det tynde materiale kan sætte sig fast i savkæden og slå ind imod dig, eller du kan miste balancen.
- i) **Bær kædesaven i det forreste greb i slukket tilstand, savkæden skal vende væk fra kroppen. Ved transport eller opbevaring af kædesaven skal beskyttelsesafdækningen altid være påsat.** Forsigtig håndtering af kædesaven reducerer risikoen for en utilsigtet berøring med den kørende savkæde.
- j) **Følg anvisningerne til smøring, kædespænding og udskiftning af styreskinnen og kæden.** En forkert spændt eller smurt kæde kan enten knække eller øge risikoen for tilbageslag.
- k) **Sav kun i træ. Brug ikke kædesaven til arbejdsopgaver, som den ikke er beregnet til. Eksempel: Brug ikke kædesaven til at save i metal, plast, murværk og byggematerialer, som ikke er af træ.** Anvendes kædesaven til ikke-formålsbestemte opgaver, kan det føre til farlige situationer.
- l) **Prøv ikke på at fælde et træ, inden du forstår de risici, der er forbundet med dette arbejde, og hvordan du undgår dem.** Brugeren og andre personer kan pådrage sig alvorlige kvæstelser på grund af et træ der vælter.

## Yderligere sikkerhedsanvisninger

- **⚠ ADVARSEL!** Dette elværktøj danner et elektromagnetisk felt under driften. Dette felt kan under bestemte omstændigheder påvirke aktive eller passive medicinske implantater. For at reducere faren for alvorlige eller dødelige kvæstelser, anbefaler vi, at personer med medicinske implantater spørger deres læge og producenten af det medicinske implantat til råds, før de påbegynder arbejdet med elværktøjet.
- Læg tilslutningsledningen på en sådan måde, at den under savningen ikke vikles ind i grene eller lignende.
- Brug en fejlstrømsafbryder (Residual Current Device) med en udløsestrøm på 30 mA eller mindre.
- Anvend kun godkendte strømledninger af typen H07RN-F, som er maksimalt 75 m lang, og som er beregnet til anvendelse udendørs. Strømledningens trådgennemsnit skal mindst være 2,5 mm<sup>2</sup>. En kabeltromle skal altid rulles helt af inden brug. Kontrollér strømledningen for skader.
- Følg vedligeholdelses-, kontrol- og serviceanvisningerne i denne betjeningsvejledning nøje. Beskadigede beskyttelsesanordninger og dele skal repareres eller udskiftes af vores service-center, såfremt andet er oplyst i betjeningsvejledningen.
- Kædesaven må ikke bruges uden smøring. Brug kun de anbefalede smøremidler.
- Det anbefales, at en førstegangsbriker over sig i at skære i rundtømmer på en savbuk eller et stativ.
- Hvis elværktøjets tilslutningsledning er beskadiget, skal den udskiftes med en specielt forberedt tilslutningsledning, som kan bestilles hos kundeserviceorganisationen.
- Hvis det bliver nødvendigt at udskifte tilslutningsledningen, anbefaler vi, at udskiftningen foretages af producenten eller producentens repræsentant (f.eks. et autoriseret specialværksted, kundeservice etc.).

## Årsager til tilbageslag og hvordan de forebygges

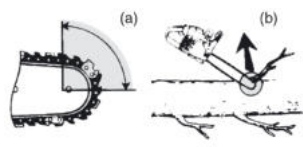

- Tilbageslag sker, hvis spidsen af sværdet rører ved en genstand, eller hvis træet trækker sig sammen og klemmer savkæden i et snit (Fig. b).
- I nogle tilfælde kan kontakt med spidsen udløse en pludselig modsatrettet reaktion, der slår sværdet op og bagover mod operatøren (Fig. a).
- Hvis savkæden klemmes fast langs den øverste del af sværdet, kan det skubbe sværdet kraftigt tilbage mod operatøren.
- Begge reaktioner kan føre til, at du mister kontrollen over kædesaven, hvilket kan resultere i alvorlige personskader. Stol ikke udelukkende på det sikkerhedsudstyr, der er monteret i kædesaven. Som bruger af en kædesav bør du træffe forskellige foranstaltninger for at forhindre ulykker og tilskadekomst.

Tilbageslag forårsages af forkert brug af kædesaven og/eller ukorrekte driftsprocedurer eller betingelser, og kan undgås ved at træffe passende forholdsregler som angivet nedenfor:

- **Hold godt fast i kædesaven med tommelfingre og fingre om hele håndtaget, og med begge hænder på saven, og placer din krop og dine arme således, at du kan modstå tilbageslagskræfter.** Tilbageslagskræfter kan kontrolleres af operatøren, hvis der er truffet passende forholdsregler. Du må ikke slippe kædesaven.
- **Ræk ikke for højt op og sav ikke over skulderhøjde.** Dette hjælper med at forhindre en utilsigtet kontakt med sværdspidsen, og giver en bedre kontrol af kædesaven i uventede situationer.
- **Brug udelukkende reservedele til sværdspidser og savkæder, som er godkendte af producenten.** Forkerte reservedele til sværdspidser og savkæder, kan forårsage kædebrud og tilbageslag.

- **Overhold producentens vejledninger til slibning og vedligeholdelse af savkæden.** En reducere af dybdemålerens højde kan føre til tilbageslag.

## Restrisici

Selvom dette apparat betjenes i overensstemmelse med forskrifterne, vil der være en række restrisici. Følgende farer kan forekomme i forbindelse med dette apparats konstruktion og udførelse:

- Høreskader, hvis der ikke bæres egnet høreværn.
- Sundhedsskader, som sker pga. håndarm-vibrationer, hvis apparatet bruges over en længere periode eller ikke føres eller vedligeholdes korrekt.
- Snitsår

**▲ ADVARSEL!** Fare på grund af det elektromagnetiske felt, som genereres, når produktet er i drift. Feltet kan i visse situationer påvirke aktive eller passive medicinske implantater. For at reducere faren for alvorlige eller livsfarlige kvæstelser anbefaler vi, at personer med medicinske implantater konsulterer deres læge, før de anvender produktet.

## Forberedelse

**▲ ADVARSEL!** Risiko for kvæstelser på grund af utilsigtet start af apparatet. Sæt først stikket i stikkontakten, når produktet er klargjort fuldstændigt til arbejdet.

## Sikkerhedsanordninger

Der findes følgende sikkerhedsanordninger for at beskytte brugeren og enheden:

### Bageste håndtag (1) med bagerste håndbeskyttelse (11)

- Beskytter hånden mod grene, kviste og hvis savkæden hopper af.

### Kædebremsehåndtag/forreste håndbeskyttelse (2)

- Savkæden kører ikke, når kædebremsen er låst.
- Stopper omgående savkæden ved tilbageslag.
- Håndtaget kan også betjenes manuelt.
- Beskytter brugerens venstre hånd, hvis den glider af det forreste håndtag.

### Savkæde (4) med lavt tilbageslag

- hjælper med at absorbere tilbageslag med specialudviklede sikkerhedsanordninger.

### Kædefanger (6)

- Reducerer faren for kvæstelser, hvis savkæden hopper af eller brister.

### Startspærre (16)

- For at kunne starte apparatet skal startspærren låses op.

### Tænd-/sluk-kontakt (17) mit kædenødstop

- Når tænd-/sluk-kontakt slippes, slukkes apparatet omgående.

### Barkstøtte (21)

- Øger stabiliteten, når der skal udføres lodrette snit.
- Gør savningen nemmere.

## Drift

### Før ibrugtagning

**▲ ADVARSEL!** Fare for kvæstelser! Bær altid beskyttelseshandsker og anvend kun originaldele, når der arbejdes med savkæden. Træk altid stikket ud før arbejde på kædesaven.

Udfør følgende trin før ibrugtagningen af kædesaven:

- evt. *Montering af savkæde og sværd*, s. 231
- *Spænd savkæden*, s. 232
- *Påfylde kædeolien*, s. 227
- *Kontrol af kædebremse*, s. 226
- Kontrol af olieautomatik

### Kontrol af kædebremse

#### Bemærk

- Savkæden kører ikke, når kædebremse er aktiveret.
- **▲ FARE!** Der er fare for kvæstelser på grund af savkædens efterløb. Hvis ikke kædebremsen fungerer korrekt, må kædesaven ikke benyttes. Kontakt vores service-center.

### Fremgangsmåde

1. Placer produktet på en flad overflade.
2. Tilslut produktet til strømforsyningen.
3. Løsn kædebremsen ved at trække kædebremsehåndtaget (2) mod det forreste håndtag (15).

4. Hold produktet godt fast med begge hænder, højre hånd på det bageste (1) og venstre hånd på det forreste håndtag (15). Tommel og de øvrige fingre skal slutte tæt om håndtagene.
5. Tænd produktet.
6. Betjen kædebremsehåndtaget (2) med venstre hånd, mens motoren kører. For at gøre dette, skubbes kædebremsehåndtaget (2) væk fra det forreste håndtag (15). Savkæden bør stoppe øjeblikkeligt.
7. Hvis kædebremsen fungerer korrekt, skal tænd-/sluk-kontakten (17) slippes, og kædebremsen løsnes.

### Kontrol af kædesmøring

**BEMÆRK!** Hvis du bruger kædesaven med for lidt olie, reduceres savkædens skæreevne og levetid, da savkæden hurtigere bliver sløv. For lidt olie kan ses ved, at der opstår røg eller misfarvning af sværdet. Kontrollér at der altid er nok olie på kæden.

### Bemærk

- Kontrollér oliestanden før arbejdets begyndelse.
- Du kan til enhver tid kontrollere kædesmøringen under brugen.

### Fremgangsmåde

1. Mens savkæden kører: Hold kædesaven over lys undergrund. Vær opmærksom på oliesporet. Kædesaven må ikke røre ved jorden!
  - **Tydeligt oliespor:** Kædesaven arbejder problemfrit
  - **Svagt oliespor:** Indstilling af oliesmøring
  - **Ingen oliespor:** Rengør oliepassagen

### Påfyldte kædeolien

**▲ ADVARSEL!** Brandfare! Sluk altid apparatet og lad motoren køle af, før du hælder kædeolie på.

**BEMÆRK!** Hvis du bruger kædesaven med for lidt olie, reduceres savkædens skæreevne og levetid, da savkæden hurtigere bliver sløv. For lidt olie kan ses ved, at der opstår røg eller misfarvning af sværdet. Kontrollér at der altid er nok olie på kæden.

Så snart kæden kører, flyder olien til sværdet (3).

- Kontrollér oliestanden regelmæssigt, og påfyld olie, når oliestanden er lav.

Tankindhold: 130 cm<sup>3</sup>

- Anvend biokædeolie, som indeholder indholdsstoffer til reduktion af friktion og slitage. Alternativt kan der anvendes en kædesmøreolie med lavt indhold af klæbeadditiver.
- Tøm olietanken inden længere driftspausser (6–8 uger).

### Fremgangsmåde

1. Læg apparatet på siden, tankdækslet (14) skal pege opad.
2. Skru tankdækslet (14) af.
3. Hæld biokædeolie i tanken.
4. Eventuelt spildt olie skal tørres op.
5. Skru tankdækslet (14) op.

### Tænd og sluk

#### Betingelser

- Sværdet (3), savkæden (4) og kædehjulssafdækningen (9) er monteret korrekt.
- Der er tilstrækkeligt med kædeolie i tanken. Påfyld om nødvendigt kædeolie (*Påfyldte kædeolien*, s. 227).
- Strømtilførsels spænding skal stemme overens med typeskiltet på apparatet.

#### Fremgangsmåde (Fig. C)

1. Lav en løkke af forlængerledningens ende, og fastgør den i trækaflastningen (12) ved det bagerste håndtag (1).
2. Tilslut apparatet til strømforsyningen.
3. Løsn kædebremsen ved at trække kædebremsehåndtaget (2) mod det forreste håndtag (15).
4. Hold kædesaven godt fast med begge hænder, højre hånd på det bageste (1) og venstre hånd på det forreste håndtag (15). Tommelfingeren og de øvrige fingre skal slutte godt rundt om håndtagene.
5. Kontrollér, før saven startes, at savkæden ikke er i berøring med andre genstande.
6. Aktivér startspærren (16) med højre tommelfinger, og tryk derefter på tænd-/sluk-kontakten (17). Kædesaven kører med højeste hastighed. Slip startspærren (16) igen.
7. Slip tænd-/sluk-kontakten (17) for at slukke for kædesaven. Konstant brug er ikke muligt.

### Saveteknikker

**▲ ADVARSEL!** Fare for kvæstelser! Hvis savkæden er fastklemt, må du ikke forsøge at trække kædesaven ud med vold. Sluk mo-

toren og brug en trækarm eller en kile for at frigøre kædesaven.

- Stå altid højere oppe end træstammen ved savning på en skråning.
- Snavs, sten, løs bark, søm, klemmer og tråde skal fjernes fra træet.
- Savkæden må under gennemsavningen eller efterfølgende hverken komme i kontakt med jorden eller andre genstande.
- Du har mere kontrol, hvis du saver med undersiden af sværdet (med trækkende savkæde) og ikke med oversiden af sværdet (med skubbende savkæde).
- Pas på, at savkæden ikke klemmes fast i savsnittet. Træstammen må ikke brække eller splintre.
- Vær også opmærksom på sikkerhedsforanstaltningerne mod tilbageslag (*Årsager til tilbageslag og hvordan de forebygges*, s. 225)
- Reducér ved afslutningen af snittet trykket uden at løsne det faste greb i håndtagene af kædesaven, for at have fuld kontrol ved gennemsavningen.
- Kædesaven kan uventet glide af under savning. Dette sker især, hvis skinnen ikke har fæste på rund, glat eller hård overflade, eller hvis der saves med spidsen af skinnen. Hold altid saven fast med begge hænder, stå stabilt, og undgå kun at påsætte spidsen af skinnen.
- Vent efter afsluttet snit, til kædesaven står stille, før du fjerner kædesaven.
- Sluk altid for kædesavens motor, inden du skifter til et nyt træ.

### Træfældning

**⚠ ADVARSEL!** Træfældning kræver stor erfaring. Fæld kun træer, når du kan håndtere kædesaven sikkert. Anvend under ingen omstændigheder kædesaven, hvis du føler dig usikker.

**⚠ FORSIGTIG!** Fæld ikke træer, hvis der blæser en kraftig eller skiftende vind, hvis der er risiko for materielle skader, eller hvis træet kan ramme ledninger. Ved fældning af træer skal man være opmærksom på, at ingen andre personer må komme i fare, at man ikke rammer forsyningsledninger, og at der ikke kan forekomme materielle skader. Hvis et træ kommer i berøring med en forsyningsledning, skal forsyningsvirksomheden straks informeres.

**⚠ FORSIGTIG!** Vi fraråder af sikkerhedsmæssige grunde uerfarne brugere at fælde en træstamme med en sværdlængde, der er mindre end stammens diameter.

- Sørg for, at der ikke opholder sig mennesker eller dyr i nærheden af arbejdsområdet. Sikkerhedsafstanden mellem træet, der skal fældes, og den nærmeste arbejdsplads skal udgøre 2 ½ trælængder.
- Vær opmærksom på den korrekte fælde-retning. Brugeren skal kunne færdes sikkert i nærheden af det fældede træ, for nemt at kunne afkorte og afgrene det. Det skal undgås, at det fældede træ bliver viklet ind i et andet træ.
- Tag højde for den naturlige faldretning, som er afhængig af hældningen og krumningen af træet, vindretningen, grenenes placering og antal af grene.
- Stå ved savning på en skråning altid på et højere sted end det træ, der skal fældes. Træet vil efter fældningen som regel rulle eller glide nedad.
- Små træer med en diameter på 15-18 cm kan normalt saves over med et enkelt snit.
- Ved træer med en større diameter skal der anvendes kærvsnit og et fældesnit (Fig. L).
- Hvis der tilskæres og fældes samtidig af to eller flere personer, skal afstanden imellem de personer, som tilskærer og fælder, som minimum være dobbelt så stor som højden på det træ der skal fældes.

Klap høreværnet op umiddelbart efter afsluttet savning, så du kan høre lyde og advarselssignaler.

### Fremgangsmåde

1. **Afgrening (Fig. J)**  
Fjern nedhængende grene ved at sætte snittet oven over grenen. Foretag aldrig afgrening over skulderhøjde.
2. **Flugtområde (Fig. I)**  
Fjern krat rundt om træet for at sikre en uhindret tilbagetrækning. Flugtområdet (1) bør ligge ca. 45° forskudt bag den planlagte fælde-retning (2).
3. **Forhugning (A) (Fig. L)**  
Udfør forhugningen i den retning, som træet skal falde i. Begynd med det nederste, vandrette snit. Skæredybden bør udgøre ca. 1/3 af stammens diameter. Udfør nu et skråt savsnit med en skærevin-

kel på ca. 45°, oppefra, der rammer det nederste savsnit præcist. Derved bliver klemning af savkæden eller styreskinen ved næste savning undgået.

**⚠ ADVARSEL!** Stil dig aldrig foran et forhugget træ.

#### 4. Fældesnit (B) (Fig. L)

Udfør fældesnittet fra den anden side af stammen. Stå på venstre side af træstammen og sav med trækken- de savkæde (med undersiden af sværdet). Fældesnittet skal forløbe vandret mindst 5 cm over det vandrette kærsvnit. Det skal være så dybt, at afstanden til kærsvnitlinjen mindst udgør 1/10 af stammens diameter. Den ikke oversavede del af stammen betegnes som holdestykke (fældeliste). Holdestykket forhindrer, at træet drejer sig og falder i den forkerte retning. Sav ikke holdestykket over.

Ved tilnærmelse af fældesnittet, burde træet begynde at falde. Hvis det viser sig, at træet ikke falder i den ønskede retning, eller læner sig bagud og fastklemmer savkæden, skal fældesnittet afbrydes. Brug kiler af træ, plastik eller aluminium, for at åbne snittet, og for at fælde træet i den ønskede faldlinje.

5. Skub en fældekile ind i fældesnittet, så snart skæredybden tillader det, for at forhindre, at sværdet sætter sig fast (Fig. M).
6. Hvis stammens diameter er større end sværdets længde, skal der udføres to snit (Fig. N).
7. Efter udførelsen af fældesnittet falder træet af sig selv, eller ved hjælp af fældekilen.

**⚠ ADVARSEL!** Så snart træet begynder at falde, skal kædesaven trækkes ud af snittet, motoren standses, kædesaven lægges til side og arbejdspladsen forlades via tilbage-trækningsvejen. Pas på faldende grene og vær påpasselig med ikke at snuble.

#### Afgrening

Afgrening betyder at fjerne grene og kviste fra et fældet træ.

**⚠ FORSIGTIG!** Fare for kvæstelser! Sav aldrig grene af, mens du står på træstammen. Hold øje med tilbageslagsområdet, når grene er under spænding.

#### (Fig. J)

- Fjern først støttegrene efter afkortningen.
- Grene under spænding skal saves nedefra og opad for at forhindre, at apparatet sætter sig fast.
- Når der saves tykkere grene af, anvendes samme teknik som ved *Afkortning*, s. 229.
- Arbejd på venstre side af stammen og så tæt på apparatet som muligt. Om muligt skal apparatets vægt hvile på stammen.
- Skift placering for at save grene på den anden side af stammen af.
- Afkort forgrenede grene enkeltvist. Større grene, der vender nedad og støtter træet, bevares i begyndelsen.
- Små grene skal fjernes med et snit.

#### Afkortning

Afkortning er savning af fældede træstammer til små stykker.

- Vær opmærksom på, at du står stabilt, og at kropsvægten er ligeligt fordelt på begge fødder.
- Støt stammen, hvis det er muligt. Stammen bør støttes med grene, bjælker eller kiler.
- Sørg for, at savkæden ikke har berøring med jorden, når der saves.
- Stå på et højere sted end stammen ved skrånende terræn.

#### Afkortningsteknikker

##### Stammen ligger på jorden (Fig. E)

Sav stammen helt igennem oppefra, og sørg ved afslutningen af snittet for, at jorden ikke berøres. Hvis det er muligt at vende stammen, skal den saves 2/3 igennem. Derefter vendes stammen, og resten af stammen saves igennem oppefra.

##### Stammen er understøttet ved den ene ende (Fig. F)

Sav først 1/3 af stammens diameter igennem nedefra og opad (med oversiden af sværdet) for at undgå splinter. Sav derefter oppefra og nedad (med undersiden af sværdet) mod det første snit for at undgå fastklemning.

##### Stammen er understøttet ved begge ender (Fig. G)

Sav først 1/3 af stammens diameter igennem oppefra og nedad (med undersiden af sværdet). Sav derefter nedefra og opad (med oversiden af sværdet), indtil snittene mødes.

## Savning på en savbuk (Fig. H)

Hold kædesaven fast med begge hænder, og før apparatet foran kroppen, mens der saves. Når stammen saves over, føres apparatet forbi kroppen på højre side (1). Hold venstre arm så lige som muligt (2). Hold øje med stammen, når den falder ned. Stil dig på en sådan måde, at stammen ikke udgør nogen fare, når den saves over. Pas på fødderne. Stammen kan forårsage skader, når den falder ned. Hold balancen (3).

## Rengøring, vedligeholdelse og opbevaring

**⚠ ADVARSEL!** Elektrisk stød! Risiko for kvæstelser på grund af utilsigtet start af apparatet. Beskyt dig selv ved vedligeholdelses- og rengøringsarbejder. Sluk for apparatet og træk tilslutningsstikket ud af stikkontakten.

Vedligeholdelses- og servicearbejde, som ikke er beskrevet i denne betjeningsvejledning, skal udføres af vores servicecenter. Anvend kun originale reservedele.

**⚠ FORSIGTIG!** Kædesaven kan efter brug spilde olie, og olien kan løbe ud, hvis du opbevarer saven på siden eller på hovedet. Det er normalt og afhænger af den nødvendige ventilationsåbning i den øverste del af tanken, og giver ikke anledning til reklamation. Da alle kædesave kontrolleres og testes med olie under fremstillingen, kan der på trods af, at de tømmes, være en rest olie i tanken, som under transporten kan tilsmudse huset en smule. Rengør huset med en klud.

## Rengøring

**⚠ ADVARSEL!** Elektrisk stød! Sprøjt aldrig vand på apparatet.

**⚠ FORSIGTIG!** Fare for snitsår! Anvend skærefaste handsker, når du håndterer savkæden eller sværdet.

**BEMÆRK!** Fare for skader. Kemiske substanser kan angribe apparatets plastdele. Brug ikke rengørings- eller opløsningsmiddel.

Rengør apparatet grundigt. Derved forlænges apparatets levetid og ulykker forebygges.

### Rengøring efter hver brug

- Hold håndtagene fri for olie eller fedtstof. Rengør eventuelt håndtagene med en fugtig klud med sæbevand.
- Rengøring af savkæden. Anvend ikke væsker til rengøring af kæden. Smør et tyndt lag kædeolie på kæden efter rengøringen.
- I forbindelse med rengøring skal kædehjulafdækningen (9) tages af, så også dette område kan rengøres.
- Rengør sværdet (3).
- Rengør luftgællerne og apparatets overflader med en pensel eller en tør klud.
- Rengør oliepassagen (26) for at sikre en problemfri, automatisk oliering af savkæden under driften. Til dette kan du bruge en pensel eller en klud, for at tørre resterne væk fra oliepassagen.

## Vedligeholdelse

### Vedligeholdelsesintervaller

Udfør vedligeholdelsesarbejdet, som er opført i tabellen, regelmæssigt. Med regelmæssig vedligeholdelse forlænges levetiden af dit apparat. Derudover opnår du optimal skæreydelse og undgår ulykker.

Apparatdel	Handling	Før hver anvendelse	Efter 10 driftstimer	Efter hver anvendelse
Kædebremsekomponenter	Visuel kontrol, udskift ved behov	✓		
Kædehjul (28)	Visuel kontrol, udskift ved behov	✓		
Savkæde (4)	Kontrollér savkæden, smør med olie, efterslib eller udskift ved behov	✓		
Savkæde (4)	Rengør og oliér savkæden			✓

Apparatdel	Handling	Før hver anvendelse	Efter 10 driftstimer	Efter hver anvendelse
Sværd (3)	Vedligeholdelse af sværdet, s. 233	✓		✓
Sværd (3)	Vend sværdet, s. 233		✓	
Olieautomatik	Kontrollér, rengør oliepassagen ved behov	✓		

### Montering af sværd og savkæde

**▲ FORSIGTIG!** Fare for snitsår! Anvend skærefaste handsker, når du håndterer savkæden eller sværdet.

#### Fremgangsmåde (Fig. B)

1. Træk stikket ud.
2. Placer produktet på en flad overflade.
3. Løsn kædebremsen: Træk kædebremsehåndtaget (2) hen mod det forreste håndtag (15).  
Du kan kun montere kædehjulafdækningen (9) igen, hvis kædebremsebåndet er afspændt.
4. Løsn kædespændingen: Drej kædespændeskruen (8) ⤴.
5. Fjern kædehjulafdækningen (9): Drej vingemøtrikken (7) ⤴.
6. Skub sværdet (3) mod kædehjulet (28).  
Du kan tage savkæden (4) og sværdet(3) af.
7. Rengør rillen af sværdet. Aflejring af snavs kan få savkæden (4) til at springe ud af skinnen.
8. Kontrollér kædehjulet (28) for slitage og skader. Hvis slidt eller beskadiget: Kontakt vores servicecenter.

#### Skift af savkæde og sværd

Før savkæden udskiftes, skal styreskinns not rengøres for snavs, da aflejring af snavs kan få savkæden til at springe ud af skinnen. Aflejringerne kan også opsuge kædeolien. Konsekvensen kan være, at kædeolien ikke eller kun i ringe grad trænger ned til undersiden af skinnen og smøringen derved forringes.

#### Betingelser

- *Montering af sværd og savkæde, s. 231*

#### Fremgangsmåde (Fig. B)

1. Skift sværdet (3) / savkæden (4).
2. Montér sværdet (3) og savkæden (4) som beskrevet i *Montering af savkæde og sværd, s. 231*.

### Montering af savkæde og sværd

**▲ FORSIGTIG!** Fare for kvæstelser på grund af utilsigtet start af apparatet. Sluk for apparatet, og tag tilslutningsstikket ud af stikkontakten. Kontrollér at alle bevægelige dele står fuldstændigt stille

**▲ FORSIGTIG!** Fare for snitsår! Anvend skærefaste handsker, når du håndterer savkæden eller sværdet.

#### Fremgangsmåde (Fig. B)

1. Placer produktet på en flad overflade.
2. Fjern kædehjulafdækningen (9): Drej vingemøtrikken (7) ⤴.
3. Bred savkæden (4) ud i en løkke, så skærekanterne er positioneret i urets retning. Orienter dig til justering af savkæden (4) efter billedsymbolet under kædehjulet (28).

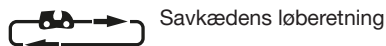

4. Placer sværdet (3) på sværdboltene (27), og skub det frem til kædehjulet (28).
5. Før savkæden (4) over kædehjulet (28).
6. Læg savkæden (4) på oversiden af sværdet (3) og ind i sværdillen. Begynd ved kædehjulet (28). Det er normalt, at savkæden (4) hænger lidt ned.
7. Træk sværdet (3) frem for at sætte savkæden(4) under spænding.
8. Sæt kædehjulafdækningen (9) på. Først skal fremspringet (29) på kædehjulafdækningen (9) indsættes i den hertil beregnede holder på apparatet. Sørg for at kædespændestiften (30) falder i hak i holderen (31).
9. Stram vingemøtrikken (7) med moderat kraft ⤴.
10. Spænd savkæden: Drej kædespændeskruen (8) ⤴.
11. Stram vingemøtrikken (7) ⤴.

## Spænd savkæden

**BEMÆRK!** Efterspænd eller udskift ikke savkæden i varm tilstand, da den efter afkøling trækker sig lidt sammen igen. Overholdes dette ikke, kan det medføre skader på styreskinnen eller motoren, da savkæden nu ligger for stramt på sværdet.

Savkæden skal spændes regelmæssigt af hensyn til brugerens sikkerhed; samtidig reduceres og forhindres slid og skader på kæden. Vi anbefaler brugeren at kontrollere kædespændingen og korrigerer kædespændingen, hvis nødvendigt, før arbejdet påbegyndes og i tidsintervaller af 10 minutter under arbejdet. Ved arbejde med saven opvarmes savkæden, hvorved den udvider sig en smule. Denne "forlængelse" må man særligt forvente ved nye savkæder.

Kædespænding og kædesmøring påvirker i høj grad savkædens levetid. Ved en ny savkæde skal kædespændingen efterjusteres efter maksimalt 5 snit.

Savkæden er spændt korrekt, når den ikke hænger ned på sværdets underside og kan trækkes hele vejen rundt med hånden iført handsker. Når der trækkes i savkæden med 9 N (ca. 1 kg) trækraft, må savkæden og sværdet ikke have en indbyrdes afstand på mere end 2 mm.

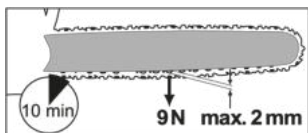

**⚠ FORSIGTIG!** Risiko for kvæstelser på grund af utilsigtet start af apparatet. Sluk for apparatet, og tag tilslutningsstikket ud af stikkontakten. Kontrollér at alle bevægelige dele står fuldstændigt stille

### Frengangsmåde

1. Kontrollér at kædebremsen er løsnet, dvs. at kædebremsehåndtaget (2) er trykket mod det forreste håndtag (15).
2. Løsn vingemøtrikken (7) ∪.
3. Drej kædespændeskruen (8) ∪ for at spænde savkæden.  
Drej kædespændeskruen (8) ∪ for at løsne spændingen.
4. Spænd vingemøtrikkerne (7) ∪ igen.  
Ved en ny savkæde skal kædespændingen efterjusteres efter maksimalt 5 snit.

## Slibning af skæretænder

**⚠ FORSIGTIG!** Fare for kvæstelser! En forkert slebet savkæde øger risikoen for tilbageslag! Anvend skærefaste handsker, når du håndterer savkæden eller sværdet.

En skarp savkæde sikrer en optimal skæreydelse. Den skærer uden besvær gennem træet og efterlader store, lange træspåner. En savkæde er sløv, når du skal presse skæreudstyret gennem træet, og træspånerne er meget små. Når savkæden er meget sløv, opstår der slet ingen småspåner men kun træstøv.

Til slibning af savkæden skal du bruge specialværktøj, der sikrer, at kæden slibes i den rigtige vinkel og i den rigtige dybde. Vi anbefaler, at uerfarne brugere af kædesave får savkæden slebet af en fagmand eller af et specialværksted. Hvis du selv har mod på at slibe kæden, følg fremgangsmåden som er beskrevet i vejledningen til din savkædesliber (f.eks. Parkside PSG 85 B2).

- Kædens savdele er skæreleddene, som består af en skæretand og en dybdebe-grænser. Højdeafstanden mellem disse to bestemmer slibedybden.
- Savkæden er slidt op og skal udskiftes med en ny savkæde, når der kun er ca. 4 mm af skæretanden tilbage.
- Når skæretænderne slibes, skal der tages hensyn til følgende værdier (Fig. K):
  - Slibevinkel (30°)
  - Brystvinkel (85°)
  - Slibedybde (0,65 mm)
  - Rundfil diameter (4,0 mm)

**⚠ ADVARSEL!** Fare for ulykker! Afvigelse fra skæregeometriens målangivelser kan medføre øget tendens til tilbageslag af apparatet.

### Nødvendige værktøjer og hjælpemidler

- Rund fil
- Flad fil

### Frengangsmåde (Fig. K)

1. Sluk for apparatet og træk stikket ud.
2. Kontrollér at savkæden er spændt, for at slibningen kan udføres korrekt.
3. Slib altid indefra og ud. Før den runde fil udad fra skæretandens inderside. Løft filen op, når du trækker den tilbage.
4. Slib først tænderne på den ene side.  
Vend savkæden og slib tænderne på den anden side.

- Kontrollér alle skæreleddenes længde. Efter slibningen skal alle skæreled være lige lange og lige brede.
- Kontrollér slibedybden (dybdebegrænsningen) efter hver tredje slibning og file højden ved hjælp af en flad fil. Dybdebegrænsningen bør sættes tilbage med ca. 0,65 mm i forhold til skæretanden.
- Afrund dybdebegrænsningen lidt fremad efter tilbagesstillingen.

### Indstilling af kædespænding

Indstillingen af kædespændingen er beskrevet i kapitel *Spænd savkæden*, s. 232.

### Tilkøring af en ny savkæde

Ved en ny savkæde forringes spændekraften efter et stykke tid. Derfor skal du efter de første 5 snit, og senest efter at have savet i 10 minutter, efterspænde savkæden (*Spænd savkæden*, s. 232).

**⚠ ADVARSEL!** Fare for kvæstelser! Fastgør aldrig en ny savkæde på et slidt kædehjul eller på et beskadiget eller slidt sværd. Savkæden kan hoppe af eller bryde.

### Vedligeholdelse af sværdet

**⚠ FORSIGTIG!** Fare for snitsår! Anvend skærefaste handsker, når du håndterer savkæden eller sværdet.

### Nødvendige værktøjer og hjælpemidler

- Flad fil

### Fremgangsmåde (Fig. B)

- Sluk for apparatet og træk stikket ud.
- Tag kædehjulafdækningen (9), savkæden (4) og sværdet (3) af.
- Kontrollér sværdet (3) for slitage.
- Fjern grater og ret styrefladerne med en flad fil.
- Rengør oliepassagen (26) for at sikre en problemfri, automatisk oliering af savkæden under driften.
- Monter sværdet (3), savkæden (4) og kædehjulafdækningen (9), og spænd savkæden.

Når oliepassagen i optimal tilstand, sprøjter savkæden få sekunder efter start af kædesaven automatisk lidt olie ud.

### Vend sværdet

**⚠ FORSIGTIG!** Fare for snitsår! Anvend skærefaste handsker, når du håndterer savkæden eller sværdet.

Sværdet (3) skal vendes ca. hver 10. arbejdstime, for at sikre en jævn slitage.

### Fremgangsmåde (Fig. B)

- Sluk for apparatet og træk stikket ud.
- Tag kædehjulafdækningen (9), savkæden (4) og sværdet (3) af.
- Drej sværdet omkring dets vandrette akse, og monter sværdet og savkæden som beskrevet i *Montering af savkæde og sværd*, s. 231. Vær derved opmærksom på løberetningen af savkæden!



Savkædens løberetning

- Orientér dig til justering af savkæden (4) ved billedsymbolet under kædehjulafdækningen (9), når sværdet drejes.

### Skift af kulbørster

**⚠ FORSIGTIG!** Risiko for kvæstelser på grund af utilsigtet start af apparatet. Sluk for apparatet, og tag tilslutningsstikket ud af stikkontakten. Kontrollér at alle bevægelige dele står fuldstændigt stille

### Bemærk

- Udskift altid kulbørsterne på begge sider.

### Nødvendige værktøjer og hjælpemidler

- Kærviskruetrækker

### Fremgangsmåde (Fig. D)

- Løs afdækningen af kulbørsten (10) med en kærviskruetrækker.
- Fjern afdækningen af kulbørsten (10).
- Tag kulbørsten (32) ud af holderen (33).
- Skub en ny kulbørste (33) ind i holderen. Vær derved opmærksom på placeringen.
- Sæt afdækningen af kulbørsten (10) på apparatet.
- Fastgør afdækningen af kulbørsten (10) med en kærviskruetrækker.

### Opbevaring

- Rengør og vedligehold apparatet inden opbevaring.
- Sæt sværdbeskyttelsen (23) på.
- Tøm olietanken for længere driftspausser. Den gamle olie skal bortskaffes miljørigtigt (*Bortskaffelse/miljøbeskyttelse*, s. 235).

Der kan være olierester i slangerne og i apparatet, som kan sive ud under opbe-

varingen. Stil apparatet på et egnet underlag/i et oliekar til opbevaring.

- Opbevar apparatet på et tørt og støvbeskyttet sted uden for børns rækkevidde.

### Vægmontering

Apparatet kan hænges op på væggen med nøglehulsboringen (22) på undersiden af apparatet.

**▲ ADVARSEL!** Personskader eller materiale skader ved boring. Kontakt med elledninger kan medføre brand og elektrisk stød. En beskadiget gasledning kan medføre eksplosion. Hvis der skæres i en vandledning, opstår der materiel skade. Anvend egnede søgeapparater for at finde skjulte forsyningsledninger, eller henvend dig til det lokale forsyningselskab.

### Nødvendige værktøjer og hjælpemidler

- Skrue (skruehoved  $\varnothing$ : 7-10 mm)
- egnet skruetrækker
- evt. dyvel

### Fremgangsmåde (Fig. A)

- Anbring en skrue ved hjælp af dyvler i den ønskede position på væggen.

- Lad skruehovedet stikke ca. 10 mm mm ud fra væggen.
- Sørg for, at ophængningsanordningen er beregnet til apparatets vægt.
- Du kan anbringe apparatet med nøglehulsboringen (22) på skruen og trække apparatet nedad, til det falder i hak.

## Transport

- Tildæk sværdet og savkæden med kædebeskyttelsen (23), når du transporterer apparatet.
- På korte strækninger på arbejdspladsen: Bær produktet i det forreste håndtag (15) med sværdet vendt bagud.
- Sluk altid produktet før transport. Under transporten (også i køretøjer) skal apparatet sikres mod at vælte for at undgå kvæstelser, skader eller tab af brændstof.
- På længere strækninger eller i køretøjer: Transporter produktet i den medfølgende bæretaske (25).

## Fejlsøgning

Den følgende tabel hjælper dig ved fejlsøgning af småfejl:

Problem	Mulig årsag	Fejlafhjælpning
Apparat starter ikke	Kædebremse låst	<i>Kontrol af kædebremse, s. 226</i>
	Der er ingen strøm	Kontrollér stikkontakt, nettilslutningsledning, stik og sikring, og få dem repareret af en autoriseret elektriker ved behov.
	Tænd-/sluk-kontakt (17) defekt Kulbørsterne er slidte Motoren er defekt	Kontakt vores servicecenter.
Savkæde kører ikke	Kædebremse blokerer savkæde (4)	<i>Kontrol af kædebremse, s. 226</i>
Dårlig skæreevne	Savkæden (4) er monteret forkert	<i>Montering af savkæde og sværd, s. 231</i>
	Savkæden (4) er sløv	<ul style="list-style-type: none"> <li>• <i>Slibning af skæretænder, s. 232</i></li> <li>• <i>Skift af savkæde og sværd, s. 231</i></li> </ul>
	Utilstrækkelig kædespænding	<i>Spænd savkæden, s. 232</i>
Apparatet går trægt, savkæden hopper af	Utilstrækkelig kædespænding	<i>Spænd savkæden, s. 232</i>

Problem	Mulig årsag	Fejlafhjælpning
Savæden bliver varm, der opstår røg under savning, misfarvning af skinnen	For lidt kædeolie	<ul style="list-style-type: none"> <li>• Kontrol af oliestand og olieautomatik</li> <li>• <i>Påfylde kædeolien</i>, s. 227</li> <li>• Rengør oliepassagen</li> <li>• Kontakt vores servicecenter.</li> </ul>
Gnistdannelse	Slidte kulbørster	<i>Skift af kulbørster</i> , s. 233
Uregelmæssig drift		
Reduceret effekt		

## Bortskaffelse/miljøbeskyttelse

Tøm olietanken grundigt.

Sørg for, at spildolierester ikke slipper ud i kloaknettet eller afløbet. Bortskaf spildolie på miljørigtig vis - aflever den på en genbrugsplads.

Apparatet, tilbehøret og emballagen skal afleveres til miljøvenlig genanvendelse.



Elektriske apparater må ikke bortskaffes som husholdningsaffald.

Symbolet med den overstregede affalds-spand på hjul betyder, at dette produkt ikke må bortskaffes som usorteret husholdningsaffald ved udløbet af dets levetid.

### Direktiv 2012/19/EU om affald af elektrisk og elektronisk udstyr:

Forbrugere er juridisk forpligtet til at sende elektriske og elektroniske enheder til miljøvenlig genanvendelse ved slutningen af produktens levetid. På denne måde garanteres en miljø- og ressourcibesparende genanvendelse.

Afhængigt af hvordan det implementeres i national lovgivning, har du følgende muligheder:

- at give det tilbage til salgsstedet,
- at aflevere det til et officielt indsamlingssted,
- at sende det tilbage til producenten/distributøren.

Tilbehørsdele og hjælpemidler uden elektriske bestanddele, der følger med det udtjente udstyr, er ikke omfattet heraf.

## Service

### Garanti

Kære kunde,

på dette produkt får du 5 års garanti fra købsdatoen. I tilfælde af mangler ved produktet har du lovmæssige rettigheder over for sælgeren af produktet. Disse lovmæssige rettigheder bliver ikke indskrænket af garantien, som uddybes efterfølgende.

### Garantibetingelser

Garantifristen begynder med købsdatoen. Opbevar den originale kassebon omhyggeligt. Dette bilag bruges til at dokumentere købet. Hvis der inden for fem år fra købsdato af dette produkt opstår materiale- eller fabriktionsfejl, bliver produktet - efter vores valg - repareret omkostningsfrit eller erstattet. Denne garantiydelse forudsætter, at det defekte apparat samt købsbeviset (kassebon) forlægges inden for fristen på fem år, og at det kort beskrives, hvori manglen består, og hvornår den er opstået.

Hvis fejlen dækkes af vores garanti, modtager du et repareret eller et nyt produkt. Reparationen eller et nyt produkt er ikke begyndelsen på en ny garantiperiode.

### Garantiperiode og lovmæssige reklamationer

Garantiperioden bliver ikke forlænget pga. garantiydelse. Dette gælder også for skiftede eller reparerede dele. Eventuelle skader og mangler, som allerede eksisterer ved købet, skal meddeles til producenten straks efter udpakningen. Reparationer, der foretages, efter at garantiperioden er udløbet, laves mod betaling.

## Garantidækning

Dette apparat blev produceret efter strenge kvalitetskrav og nøje kontrolleret før udleveringen.

Garantiydelser gælder for materiale- og fabriktionsfejl. Denne garanti dækker ikke dele af produktet, der er udsat for normal slitage og derfor kan betragtes som sliddele (f.eks. Savkæde) eller for beskadigelse af skrøbelige dele.

Denne garanti bortfalder, hvis produktet er beskadiget, ikke blev anvendt korrekt eller ikke blev vedligeholdt. For at sikre en korrekt brug af produktet skal alle anvisninger i betjeningsvejledning nøje overholdes. Anvendelser og handlinger, der frarådes i betjeningsvejledningen eller som der advares imod, skal ubetinget undgås.

Produktet er udelukkende beregnet til den private og ikke til den erhvervsmæssige brug. Ved misbrug og uhensigtsmæssig brug, anvendelse af vold og ved indgreb, som ikke er foretaget af vores autoriserede serviceafdeling, udløber garantien.

## Bearbejdning af reklamationer

For at sikre en hurtig behandling af din anmodning skal du følge følgende instruktioner:

- Hav kassebonen og varennummeret (f.eks. IAN 495711\_2504) parat som købsbevis ved alle forespørgsler.
- Varennummeret kan aflæses på typeskiltet på produktet, en indgravering på produktet, omslaget af din vejledning (nederst til venstre) eller på klistermærket på bagsiden eller bunden af produktet.
- Kontakt først nedenstående service-center via **telefon** eller brug vores **kontaktformular**, som du finder på [parkside-diy.com](http://parkside-diy.com) under kategorien **Service**, hvis der er funktionsfejl eller andre mangler.
- Et defekt produkt kan sammen med købsbeviset og beskrivelsen af fejlen, og hvornår den er opstået, efter samråd med vores service-center sendes omkostningsfrit til den adresse, som du får oplyst. For at undgå problemer med modtagelsen og yderligere omkostninger er det vigtigt, at du kun bruger den adresse, som du har fået oplyst. Sørg for, at forsendelsen er betalt, ikke er for omfangsrig og ikke sker per ekspres eller andre særlige former for forsendelse. Send apparatet inkl. alt tilbehør, som fulgte med ved

købet, og sørg for tilstrækkelig og sikker transportemballage.



PDF ONLINE  
parkside-diy.com

På [parkside-diy.com](http://parkside-diy.com) kan du se og downloade denne manual og mange andre manualer. Med denne QR-kode kommer du direkte til [parkside-diy.com](http://parkside-diy.com). Vælg dit land og søg efter betjeningsvejledningen via søgefunktionen. Ved at indtaste varennummeret (IAN) 495711\_2504 kan du åbne din betjeningsvejledning.

## Reparationservice

Kontakt vores service-center i tilfælde af reparationer, som **ikke er omfattet af garantien**. Service-centeret giver dig gerne et tilbud.

- Vi kan kun bearbejde apparater, hvor forsendelsen er betalt, og som er pakket forsvarligt.  
**Bemærk:** Send dit apparat rengjort og med en beskrivelse af defekten til den nævnte adresse af vores service-center.
- Vi tager ikke imod apparater, uden at forsendelsen er betalt, eller som er sendt som volumenpakker, ekspres-pakker eller andre særlige leveringer.
- Vi bortskaffer dine indsendte, defekte apparater gratis.

## Service-Center



### Service Danmark

Tel.: 80 254583  
Kontaktformular på  
[parkside-diy.com](http://parkside-diy.com)  
IAN 495711\_2504

## Importør

Bemærk at den følgende adresse ikke er en serviceadresse. Kontakt først ovennævnte service-center.

Grizzly Tools GmbH & Co. KG  
 Stockstädter Str. 20  
 63762 Grobostheim  
 TYSKLAND  
[www.grizzlytools.de](http://www.grizzlytools.de)

## Reserve dele og tilbehør

**Reserve dele og tilbehør kan fås på [www.grizzlytools.shop](http://www.grizzlytools.shop).** Hvis der opstår problemer i forbindelse med bestillingen, bedes du kontakte vores online-shop. Hvis du har yderligere spørgsmål, bedes du kontakte: *Service-Center*, s. 236

Pos.nr.	Betegnelse	Best.nr.
21	Barkstøtte	91120416
14	Tankdæksel (Kædeolie)	91120418
3	Sværd	91120149
4	Savkæde	91120150
23	Kædebeskyttelse	91120419
9	Kædehjulsafdækning	91120420

**▲ ADVARSEL!** En sikker anvendelse af kædesaven er kun muligt med godkendte savkæder og styreskiner. Brugen af ikke-godkendte kombinationer kan føre til alvorlige kvæstelser eller til døden.

- **Sværd:**

- 18"AP18-62-507P (Kangxin)
- 18"180SDEA041 (Oregon)
- M1501862-1041TL (Trilink)

- **Savkæde:**

- ALP-50-62S (Kangxin)
- 91PX062X (Oregon)
- CL15062TL (Trilink)

## Oversættelse af den originale EU-overensstemmelseserklæringen

Produkt: **Elektrisk kædesav**

Model: **PPEKS 2500 B2**

Serienummer: 000001–016700

Genstanden for erklæringen, som beskrevet ovenfor, er i overensstemmelse med den relevante EU-harmoniseringslovgivning:

**2006/42/EC • 2014/30/EU • 2000/14/EC & 2005/88/EC • 2011/65/EU & (EU) 2015/863**

Genstanden for erklæringen, som beskrevet ovenfor, er i overensstemmelse med Europa-Parlamentets og Rådets direktiv 2011/65/EU af 8. juni 2011 om begrænsning af anvendelsen af visse farlige stoffer i elektrisk og elektronisk udstyr.

For at sikre overensstemmelse er følgende harmoniserede standarder og nationale standarder og forskrifter blevet anvendt:

**EN 62841-1:2015/A11:2022 • EN 62841-4-1:2020 • EN ISO 12100:2010  
EN IEC 55014-1:2021 • EN IEC 55014-2:2021  
EN IEC 61000-3-2:2019/A2:2024 • EN 61000-3-3:2013/A2:2021  
EN IEC 63000:2018**

I overensstemmelse med direktivet om støjemissioner 2000/14/EC bekræftes følgende:

Lydeffektniveau ( $L_{WA}$ )

– målt: 106,9 dB;

– garanteret: 109 dB

Fulgte overensstemmelsesvurderingsproceduren i henhold til 2000/14/EC, bilag VI.

EF-typeafprøvingsattest

- Nummer: M6A 036607 2324 Rev.00
- Notificeret organ: TÜV SÜD Product Service GmbH • Ridlerstraße 65  
80339 München • Deutschland, NB: 0123

Denne overensstemmelseserklæring udstedes på fabrikantens ansvar:



Grizzly Tools GmbH & Co. KG  
Stockstädter Str. 20  
63762 Großostheim  
TYSKLAND  
15.12.2025

Christian Frank  
Repræsentant for dokumentation







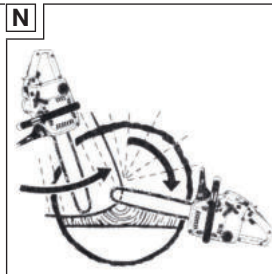
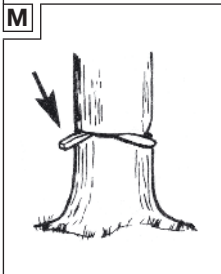
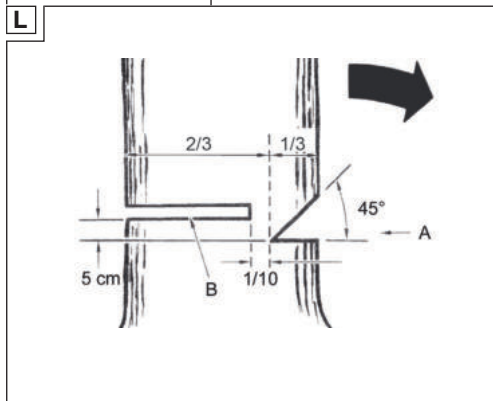
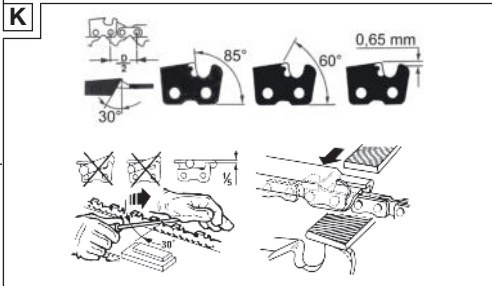
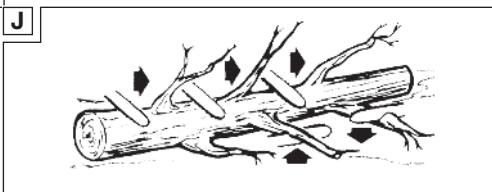
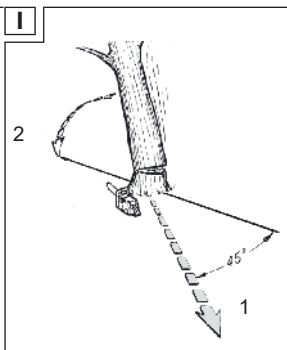
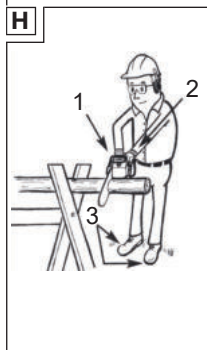
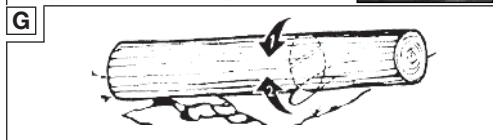
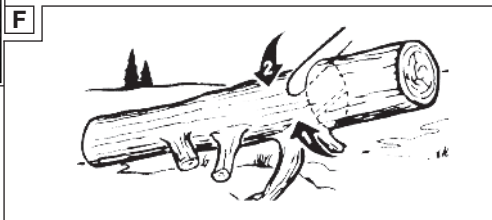
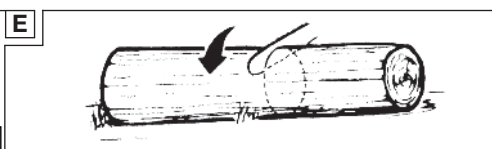
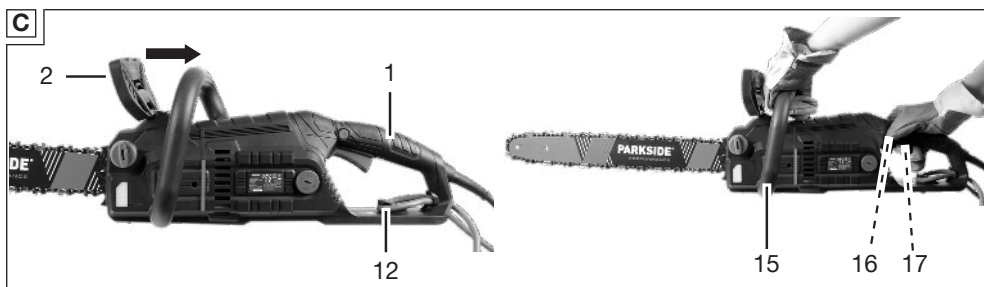

Explosionszeichnung • Exploded view • Vue éclatée • Vista esplosa • Vista explosionada • Explosietekening • Eksploderet tegning • Robbantott ábra • Widok rozłożony • Rozłożený pohľad • Rozložený pohľad

PPEKS 2500 B2

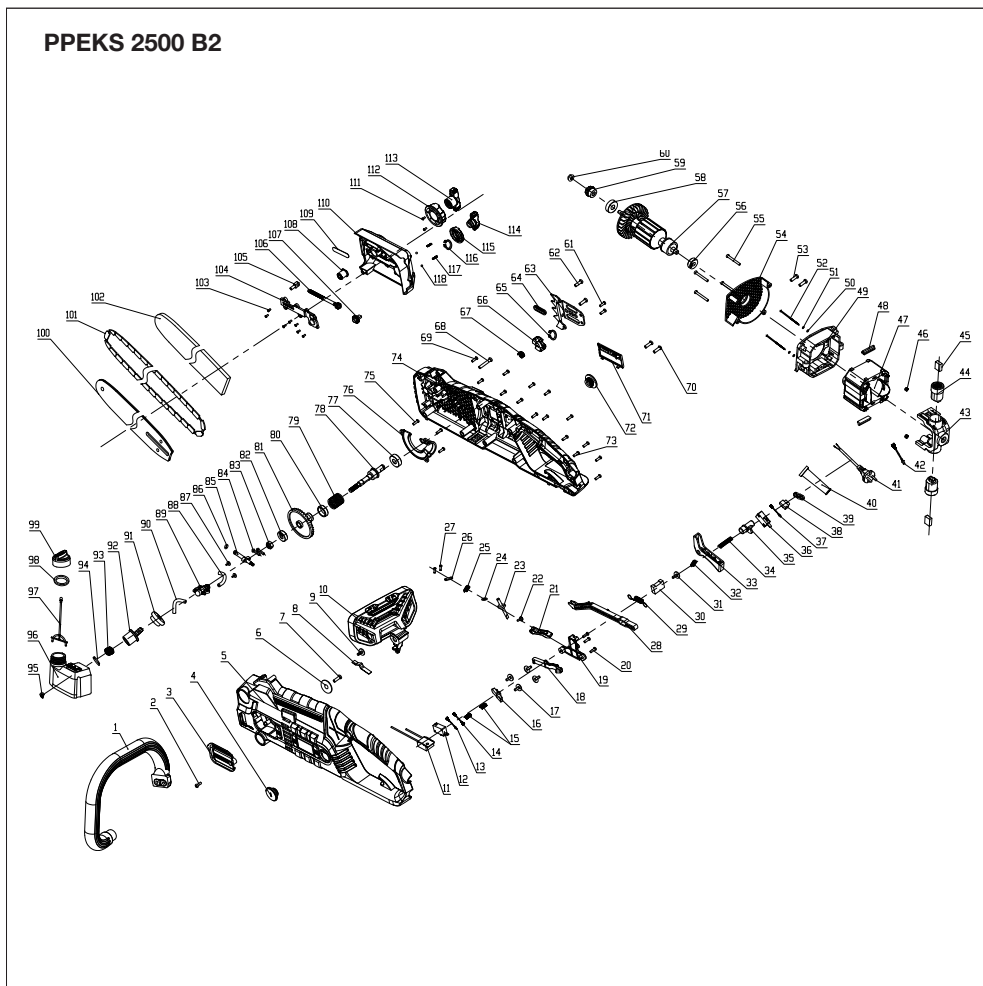

informativ • informative • informatif • informatief • informativo • informatív • informacyjny • informační • informatívny



**Grizzly Tools GmbH & Co. KG**

Stockstädter Str. 20  
63762 GroBostheim  
GERMANY

Stand der Informationen • Last Information • Ver-  
sion des informations • Versione delle informazio-  
ni • Estado de las informaciones • Stand van de  
informatie • Tilstand af information • Információk  
állása • Stan informacjii • Stav informacii • Stav in-  
formácií: 09/2025

Ident.-No.: 75010416092025-8

---



IAN 495711\_2504

