

OWIM GmbH & Co. KG

Stiftsbergstraße 1
74167 Neckarsulm
GERMANY

Model-Nr.: HG14223A / HG14223B

Version: 01/2026

IAN 508827_2507





PREMIUM IONIC HAIRDRYER ЧАС 2400 C3

(GB) (CY)

PREMIUM IONIC HAIRDRYER

Operation and safety notes

(HU)

PRÉMIUM IONOS HAJSZÁRÍTÓ

Kezelési és biztonsági utalások

(SI)

PREMIUM IONSKI SUŠILNIK ZA LASE

Navodila za upravljanje in varnostna opozorila

(CZ)

IONTOVÝ VYSOUŠEČ VLASŮ PREMIUM

Pokyny pro obsluhu a bezpečnostní pokyny

(SK)

IÓNOVÝ SUŠIČ NA VLASY PREMIUM

Pokyny pre obsluhu a bezpečnostné pokyny

(HR)

IONSKO SUŠILO ZA KOSU

Upute za posluživanje i za Vašu sigurnost

(RS)

PREMIUM JONSKI FEN ZA KOSU

Uputstvo za upotrebu i bezbednost

(MK)

PREMIUM JONSKI FEN ZA KOCA

Напомени за употребата и безбедноста

(AL)

THARËSE FLOKËSH ME JONE PREMIUM

Shënime lidhur me përdorimin dhe sigurinë

(RO)

USCĂTOR DE PĂR CU IONI PREMIUM

Instrucțiuni de utilizare și de siguranță

(BG)

ЙОНИЗИРАЩ СЕШОАР PREMIUM

Инструкции за обслужване и безопасност

(GR) (CY)

ΠΙΣΤΟΛΑΚΙ ΜΑΛΛΙΩΝ Ι'ΟΝΤΩΝ PREMIUM

Υποδείξεις χειρισμού και ασφαλείας

(DE) (AT) (BE) (CH)

PREMIUM-IONEN-HAARTROCKNER

Bedienungs- und Sicherheitshinweise

IAN 508827_2507



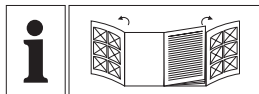

GB/CY	Operation and safety notes	Page	5
HU	Kezelési és biztonsági utalások	Oldal	13
SI	Navodila za upravljanje in varnostna opozorila	Stran	21
CZ	Pokyny pro obsluhu a bezpečnostní pokyny	Strana	31
SK	Pokyny pre obsluhu a bezpečnostné pokyny	Strana	39
HR	Upute za posluživanje i za Vašu sigurnost	Stranica	47
RS	Напомене о употреби и безбедности	Strana	55
MK	Напомени за употребата и безбедноста	Страница	64
AL	Shënime lidhur me përdorimin dhe sigurinë	Faqja	73
RO	Instrucțiuni de utilizare și de siguranță	Pagina	82
BG	Инструкции за обслужване и безопасност	Страница	91
GR/CY	Υποδείξεις χειρισμού και ασφαλείας	Σελίδα	101
DE/AT/BE/CH	Bedienungs- und Sicherheitshinweise	Seite	110

A

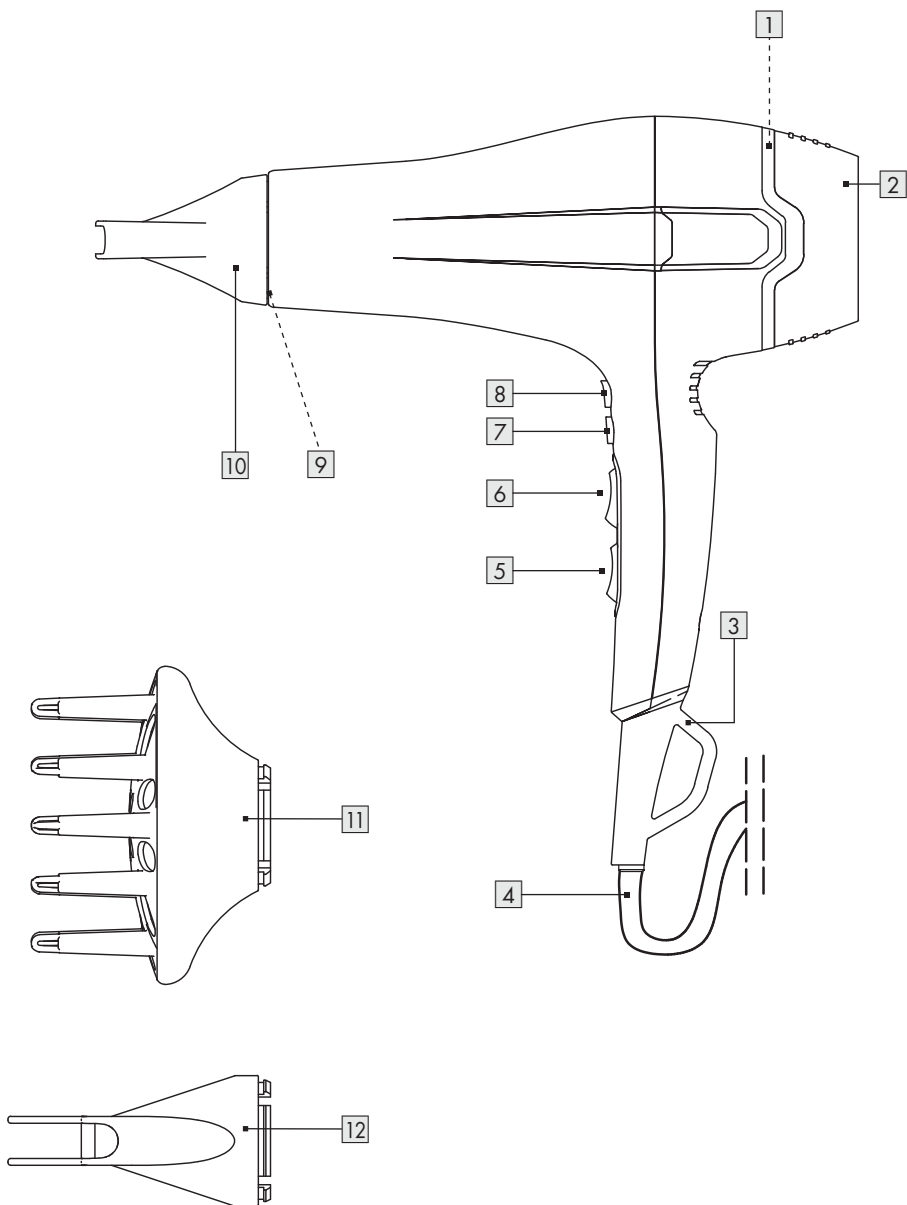

B

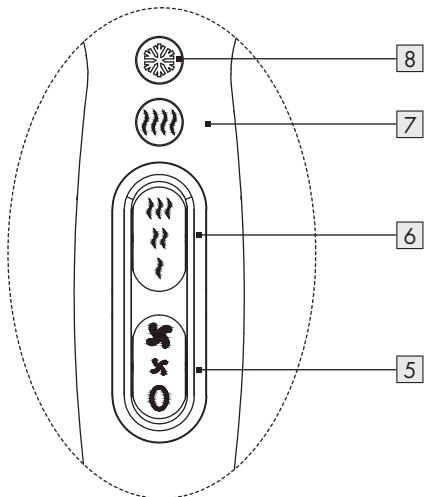
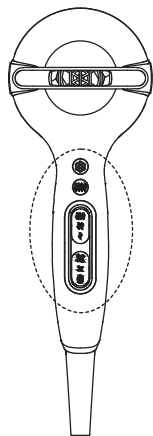



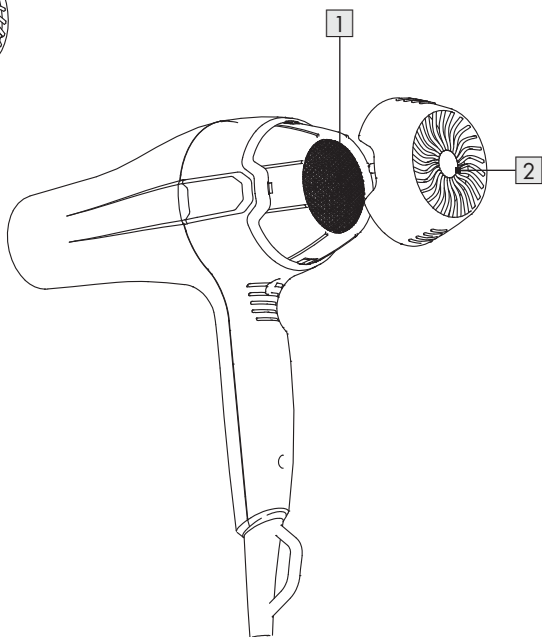
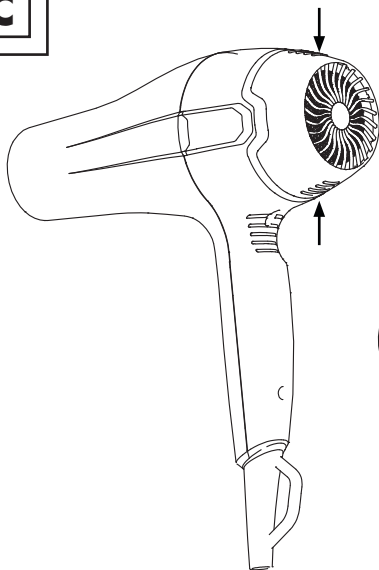









C



Warnings and symbols used	Page	6
Introduction	Page	7
Intended use	Page	7
Scope of delivery	Page	7
Description of parts (Fig. A)	Page	7
Technical data	Page	7
Safety instructions	Page	7
Before first use	Page	9
Operation	Page	9
Off mode	Page	9
Drying hair	Page	10
Turbo mode	Page	10
Styling hair	Page	10
Cleaning and care	Page	11
Cleaning the housing, the narrow nozzle, wide nozzle and the diffuser	Page	11
Cleaning the protection grid and the air inlet	Page	11
Storage	Page	11
Disposal	Page	11
Warranty	Page	11
Warranty claim procedure	Page	12
Service	Page	12

Warnings and symbols used

The following warnings are used in this user manual and on the packaging:

 <p>DANGER! This symbol in combination with the signal word “Danger” marks a high-risk hazard that if not prevented could result in death or serious injury.</p>	 Alternating current / voltage
	 Hertz (supply frequency)
	 Watts
 <p>WARNING! This symbol in combination with the signal word “Warning” marks a medium-risk hazard that if not prevented could result in death or serious injury.</p>	 Symbol for a Protection Class II product
	 Do not use this product near bathtubs, showers, basins or other vessels containing water.
 <p>CAUTION! This symbol in combination with the signal word “Caution” marks a low-risk hazard that if not prevented could result in minor or moderate injury.</p>	 Read the instruction manual thoroughly, particularly the safety instructions.
 <p>NOTE: This symbol in combination with “Note” provides additional useful information.</p>	 CE mark indicates conformity with relevant EU directives applicable for this product.
 Use the product in dry indoor spaces only.	 Safety information Instructions for use

PREMIUM IONIC HAIRDRYER

● Introduction

We congratulate you on the purchase of your new product. You have chosen a high quality product. The instructions for use are part of the product. They contain important information concerning safety, use and disposal. Before using the product, please familiarise yourself with all of the safety information and instructions for use. Only use the product as described and for the specified applications. If you pass the product on to anyone else, please ensure that you also pass on all the documentation with it.



You can download and view this and numerous other manuals at www.lidl-service.com. By scanning this QR code, you will be taken straight to the Lidl service website (www.lidl-service.com) where you can open your instruction manual by entering the article number (IAN) 508827_2507.

● Intended use

This product is designed to dry and style human hair. The product must not be used on artificial or animal hair. Do not use the product for any other purpose.

This product is only intended for private household use, not for commercial purposes.





The manufacturer accepts no liability for damages caused by improper use.

● Scope of delivery

After unpacking the product, check if the delivery is complete and if all parts are in good condition. Remove all packing materials before use.

- 1 x Premium ionic hairdryer
- 1 x Diffuser
- 1 x Narrow nozzle
- 1 x Wide nozzle
- 1 x User manual

● Description of parts (Fig. A)

- | | | |
|----|---|-----------------------|
| 1 | Air inlet | |
| 2 | Protection grid | |
| 3 | Hanging loop | |
| 4 | Power cord and power plug | |
| 5 |  | (Air flow switch) |
| 6 |  | (Heat control switch) |
| 7 |  | (Turbo heat button) |
| 8 |  | (Cooling mode button) |
| 9 | Air outlet | |
| 10 | Narrow nozzle | |
| 11 | Diffuser | |
| 12 | Wide nozzle | |

● Technical data

Input voltage:	220-240 V~, 50-60 Hz
Rated power:	2000-2400 W
Protection class:	II
Power consumption under off mode:	0.1W



Safety instructions

BEFORE USING THE PRODUCT, PLEASE FAMILIARISE YOURSELF WITH ALL OF THE SAFETY INFORMATION AND INSTRUCTIONS FOR USE! WHEN PASSING THIS PRODUCT ON TO OTHERS, PLEASE ALSO INCLUDE ALL THE DOCUMENTS!

In the case of damage resulting from non-compliance with these operating instructions the warranty claim becomes invalid! No liability is accepted for consequential damage! In the case of material damage or personal injury caused by incorrect handling or non-compliance with the safety instructions, no liability is accepted!

⚠ WARNING! RISK OF LOSS OF LIFE OR ACCIDENT TO INFANTS AND CHILDREN!

Never leave children unsupervised with the packaging material. The packaging material represents a danger of suffocation. Children frequently underestimate the dangers. Always keep children away from the packaging material.

- This product can be used by children aged from 8 years and above and persons with reduced physical, sensory or mental capabilities or lack of experience and knowledge if they have been given supervision or instruction concerning use of the product in a safe way and understand the hazards involved.
- Children shall not play with the product.
- Cleaning and user maintenance shall not be made by children without supervision.

⚠ WARNING! Misuse may lead to injury. Use this product solely in accordance with these instructions. Do not attempt to modify the product in any way.

⚠ DANGER! Risk of electric shock! Never attempt to repair the product yourself. In case of malfunction, repairs are to be conducted by qualified personnel only.

⚠ WARNING! Risk of electric shock! Do not immerse the product in water or other liquids. Never hold the product under running water.

- ⚠ WARNING! Risk of electric shock!** Never use a damaged product. Disconnect the product from the power supply and contact your retailer if it is damaged.
- Before connecting the product to the power supply, check that the voltage and current rating corresponds with the power supply details shown on the product's rating label.
 - Regularly check the power plug and the power cord for damages. If the power cord is damaged, it must be replaced by the manufacturer, its service agent or similarly qualified persons in order to avoid a hazard.

- Protect the power cord against damages. Do not let it hang over sharp edges, do not squeeze or bend it. Keep the power cord away from hot surfaces and open flames.
- For additional protection, the installation of a residual current device (RCD) having a rated residual operating current not exceeding 30 mA is advisable in the electrical circuit supplying the bathroom. Ask your installer for advice.
- The use of extension cords is not recommended. If the use of an extension cord is necessary, it must be designed for a current flow of at least 10 A. Lay cords in such a way that they may not be tripped over or otherwise damaged.
- Do not pull the power plug out of the electrical outlet by the power cord. Do not wrap the power cord around the product.
- Protect the product, its power cord and power plug against dust, direct sunlight, dripping and splashing water.
- Switch off the product before
 - changing attachments,
 - cleaning,
 - disconnecting the product from the power supply.
- When the product is used in a bathroom, unplug it after use since the proximity of water presents a hazard even when the product is switched off.
- Do not drop the product to avoid damage to the product.
- To avoid product overheat, never block the air inlet and air outlet during use.

⚠ WARNING! Risk of electric shock!

- Do not use this product near bathtubs, showers, basins or other vessels containing water.
- The product must not be left unattended while it is connected to the supply mains.
 - Do not operate the product with wet hands or while standing on a wet floor. Do not touch the power plug with wet hands.

● **Before first use**

- Remove the packaging. Check if all parts are complete.
- ① **NOTE:** The product may give off some odour during first use. These are production or transport residue that will quickly subside.

● **Operation**





● **Off mode**







The off mode is switched by plugged in the appliance without giving any action.

● Drying hair

(Fig. B)





- Connect the power plug **4** to a suitable electrical outlet.
- Select the desired air flow and heat levels (Fig. B):

 /  /  5	Air flow level
0	Product off
	Product on: gentle air flow
	Product on: strong air flow

 /  /  6	Heat level
	No heat
	Low heat
	High heat

- After use: Select **0** **5** to switch off the product. Disconnect the power plug **4** from the electrical outlet.



● Turbo mode

- To speed up the hair drying, press and hold the  **7** button to increase the heat level to highest heat level when the product sets to high heat level  **6** and strong air flow level  **5**. Release the  **7** button to stop the turbo mode, heat level resume to high heat level  **6**.

● Styling hair

Using the narrow nozzle

- Put the narrow nozzle **10** on the air outlet **9**.
- Rotate the narrow nozzle **10** to change the position.
- Switch on the product. Use the narrow nozzle **10** to direct the air flow onto a specific section of the hair.

① NOTE: We recommended to use gentle air flow ( **5**) and low heat level ( **6**) when styling hair.

⚠ CAUTION! Do not touch and remove the narrow nozzle **10** when it is still hot.

Using the Diffuser

- Place the diffuser **11** on the air outlet **9**.
- Switch on the product. Use the diffuser **11** to create curls and gentle waves in the lengths and tips, as well as for body and volume at the roots of the hair.

① NOTES:

- For long hair: Draw diffuser **11** through to the tips, and style the hair into gentle waves in the direction of the roots.
- For short hair: Use the diffuser **11** to work on the hair around the roots, generating body and volume.

⚠ CAUTION! Do not touch and remove the diffuser **11** when it is still hot.

Using the wide nozzle

1. Put the wide nozzle **12** on the air outlet, rotate the wide nozzle **12** to change the position.
2. Switch on the product and set the desired temperature and air speed.
3. Section off an approximately 4 cm wide strand of hair. Hold it firmly at the tip.
4. Hold the front body of the hair dryer, guide the wide nozzle **12** evenly along the strand from close to root to tip. Do not hold too long on any part of the hair strand. Repeat the steps until the result is satisfactory.
5. Work through the strands section by section until done on all the hair.

① NOTE:

- Before styling, use a comb to thoroughly comb the hair.
- The hair should be clean, dry and free of styling products. The only exception to this are special products which facilitate hair straightening.

Cooling mode

Use the cooling mode to make the hairstyle last longer:

 8	Cool air flow
■ Press and hold button	On
■ Release button	Off

❶ NOTES:

- The cooling function (❸❹❺❻) does not work when the heat level is set to "no heat" (⊖❾).
- When the product fails to function, disconnect the product from power. Let the product to cool.

Ionisation function

- Ions are continuously applied to the hair. This reduces the static loading of the hair and improves its stylability. The hair becomes soft, smooth, glossy, and easier to style.

- ❶ **NOTE:** We recommend the use without attachments for the optimum activity of the ions.

● Cleaning and care

- ⚠ **DANGER! Risk of electric shock!** Always switch off the product and disconnect the power plug ❹ from the electrical outlet before cleaning the product.

- ⚠ **WARNING!** Do not immerse the product's electrical components in water or other liquids. Never hold the product under running water.

- ⚠ **CAUTION!** Do not use corrosive or abrasive cleaning agents or material to clean the product.

● Cleaning the housing, the narrow nozzle, wide nozzle and the diffuser

- Remove the narrow nozzle ❿, wide nozzle ⓫ or the diffuser ⓬ from the air outlet ❸.
- Wipe the housing, the narrow nozzle ❿, wide nozzle ⓫ and the diffuser ⓬ with a slightly damp cloth. For stubborn soiling, wipe with a light detergent on the cloth. And dry all parts thoroughly.

● Cleaning the protection grid and the air inlet

- Hold the handle of the product, squeeze the upper & lower housing of protective grid gently to remove it ❶ from the air inlet ❶ (Fig. C).
- Clean the protection grid ❶ and the air inlet ❶ with a clean dry cloth
- Attach the protection grid ❶ back onto the air inlet ❶ until hears 'click' to ensure it securely attached.

● Storage

- Store the product at a cool, dry place, protected from moisture and out of the reach of children.
- Store the product in the original packaging when it is not in use.
- Alternatively, the product can also be hung on its hanging loop ❸.

● Disposal

The packaging is made of environmentally friendly materials, which may be disposed of through your local recycling facilities.



Observe the marking of the packaging materials for waste separation, which are marked with abbreviations (a) and numbers (b) with following meaning: 1-7: plastics/20-22: paper and fibreboard/80-98: composite materials.



Contact your local refuse disposal authority for more details of how to dispose of your wornout product.



To help protect the environment, please dispose of the product properly when it has reached the end of its useful life and not in the household waste. Information on collection points and their opening hours can be obtained from your local authority.

● Warranty

The product has been manufactured to strict quality guidelines and meticulously examined before delivery. In the event of material or manufacturing defects you have legal rights against the retailer of this product. Your legal rights are not limited in any way by our warranty detailed below.

The warranty for this product is 5 years from the date of purchase. The warranty period begins on the date of purchase. Keep the original sales receipt in a safe location as this document is required as proof of purchase.

Any damage or defects already present at the time of purchase must be reported without delay after unpacking the product.

Should the product show any fault in materials or manufacture within 5 years from the date of purchase, we will repair or replace it – at our choice – free of charge to you. The warranty period is not extended as a result of a claim being granted. This also applies to replaced and repaired parts.

This warranty becomes void if the product has been damaged, or used or maintained improperly.

The warranty covers material or manufacturing defects. This warranty does not cover product parts subject to normal wear and tear, thus considered consumables (e.g. batteries, rechargeable batteries, tubes, cartridges), nor damage to fragile parts, e.g. switches or glass parts.

● Warranty claim procedure

To ensure quick processing of your claim, observe the following instructions:

Make sure to have the original sales receipt and the item number (IAN 508827_2507) available as proof of purchase.

You can find the item number on the rating plate, an engraving on the product, on the front page of the instruction manual (bottom left), or as a sticker on the rear or bottom of the product.

If functional or other defects occur, contact the service department listed below either by telephone or by e-mail.

Once the product has been recorded as defective you can return it free of charge to the service address that will be provided to you. Ensure to enclose the proof of purchase (sales receipt) and a short, written description outlining the details of the defect and when it occurred.

● Service

Service Great Britain

Tel.: 0800 404 7657

E-Mail: owim@lidl.co.uk

Service Cyprus

Tel.: 8009 4241

E-Mail: owim@lidl.com.cy















Serbian mark of conformity



Felhasznált figyelmeztető jelzések és szimbólumok	Oldal	14
Bevezető	Oldal	15
Rendeltetésszerű használat.....	Oldal	15
A csomagolás tartalma.....	Oldal	15
A részegységek leírása (A ábra).....	Oldal	15
Műszaki adatok.....	Oldal	15
Biztonsági utasítások	Oldal	16
Első használat előtt	Oldal	18
Kezelés	Oldal	18
Kikapcsolt üzemmód.....	Oldal	18
Hajszárítás.....	Oldal	18
Turbo mód.....	Oldal	18
Haj formázása.....	Oldal	18
Tisztítás és ápolás	Oldal	19
A burkolat, a keskeny fej, a széles fej és a diffúzor tisztítása.....	Oldal	19
A védőrács és a légbemeneti nyílás tisztítása.....	Oldal	19
Tárolás	Oldal	20
Mentesítés	Oldal	20
Garancia	Oldal	20
Garanciális ügyek lebonyolítása.....	Oldal	20
Szerviz.....	Oldal	20

Felhasznált figyelmeztető jelzések és szimbólumok

Ebben a használati útmutatóban és a csomagoláson az alábbi figyelmeztető jelzésekkel találkozhat:

	<p>VESZÉLY! Ez a szimbólum a „Veszély” szó mellett nagy kockázati tényezőre hívja fel a figyelmet, melyet ha nem kerülnek el, az súlyos sérülésekhez vagy halálesethez vezet.</p>		<p>Váltóáram/-feszültség</p>
	<p>FIGYELMEZTETÉS! Ez a szimbólum a „Figyelmeztetés” szó mellett közepes kockázati tényezőre hívja fel a figyelmet, melyet ha nem kerülnek el, az súlyos sérülésekhez vagy akár halálesethez is vezethet.</p>		<p>A II. védelmi osztályú termék szimbóluma</p>
	<p>VIGYÁZATI! Ez a szimbólum a „Vigyázat” szó mellett alacsony kockázati tényezőre hívja fel a figyelmet, melyet ha nem kerülnek el, az kisebb vagy mérsékelt sérülésekhez vezethet.</p>		<p>Ne használja a terméket fürdőkádak, zuhanyzók, mosdótálak és egyéb, vízzel teli edények közelében.</p>
	<p>MEGJEGYZÉS: Ez a szimbólum a „Megjegyzés” szó mellett hasznos információkra hívja fel a figyelmet.</p>		<p>Olvassa végig a használati útmutatót figyelmesen, különös tekintettel a biztonsági utasításokra.</p>
	<p>A terméket csak száraz helyiségekben, beltéren használja.</p>		<p>A CE-jelzés azt jelzi, hogy a termék megfelel a rá vonatkozó uniós előírásoknak.</p>
			<p>Biztonsági információk</p>
			<p>Használati útmutató</p>

PRÉMIUM IONOS HAJSZÁRÍTÓ

● Bevezető

Gratulálunk új termékének vásárlása alkalmából. Ezzel a döntésével vállalatunk értékes terméke mellett döntött. A használati utasítás ezen termék része. A biztonságra, a használatára és a megsemmisítésre vonatkozó fontos tudnivalókat tartalmazza. A termék használata előtt ismerje meg az összes használati és biztonsági tudnivalót. A terméket csak a leírtak szerint és a megadott felhasználási területeken alkalmazza. A termék harmadik személy számára való továbbadása esetén kézbesítse vele annak a teljes dokumentációját is.



Ez és számos más használati útmutató letölthető és megtekinthető a www.lidl-service.com weboldalon. A QR-kódot beolvasva egyenesen a Lidl szolgáltatási weboldalára (www.lidl-service.com) juthat, ahol a cikkszám (IAN) 508827_2507 megadásával megnyithatja használati útmutatóját.

● Rendeltetészerű használat

A termék emberi haj szárítására és formázására használható.

A terméket tilos műhajon vagy állati szőrön használni. A terméket más célra ne használja.

A termék csak háztartásban használható. Üzleti célokra nem alkalmas.

A gyártó nem vállal felelősséget a szakszerűtlen használatból adódó károkért.

● A csomagolás tartalma

A termék kicsomagolása után ellenőrizze a csomagolás teljességét és az alkatrészek megfelelő állapotát. A használat előtt távolítson el minden csomagolóanyagot.

- 1x Prémium ionos hajszárító
- 1x Diffúzor
- 1x Keskeny fej
- 1x Széles fej
- 1x Használati útmutató

● A részegységek leírása (A ábra)

- 1 Levegőbemenet
- 2 Védőrács
- 3 Akasztó
- 4 Hálózati kábel és hálózati dugó
- 5 (Légáramlás kapcsoló)
- 6 (Meleg levegő szabályozó kapcsoló)
- 7 (Turbó melegítőgomb)
- 8 (Hideg levegő szabályozó gomb)
- 9 Levegőkimenet
- 10 Keskeny fej
- 11 Diffúzor
- 12 Széles fej

● Műszaki adatok

Bemenő feszültség:	220–240 V~, 50-60 Hz
Névleges teljesítmény:	2000–2400 W
Védelmi osztály:	II
Teljesítményfelvétel kikapcsolt üzemmódban:	0,1 W



Biztonsági utasítások

A TERMÉK HASZNÁLATA ELŐTT ISMERKEDJEN MEG A BIZTONSÁGI ÉS KEZELÉSI UTASÍTÁSOKKAL! HA A TERMÉKET TOVÁBBADJA, ADJA MELLÉ EZEKET A DOKUMENTUMOKAT IS!

A jelen használati útmutatóban leírtak figyelmen kívül hagyásából adódó károk esetén a garancia érvényét veszti! A következményes károkért nem vállalunk felelősséget! A szakszerűtlen használat vagy a biztonsági utasítások figyelmen kívül hagyása miatti anyagi károkért és személyi sérülésekért nem vállalunk felelősséget!

**⚠ FIGYELMEZTETÉS!
ÉLETVESZÉLY GYERMEKEK,
KISGYERMEKEK SZÁMÁRA!**

Ne hagyja a gyermekeket a csomagolóanyagokkal felügyelet nélkül. A csomagolóanyagok fulladást okozhatnak. A gyermekek gyakran alábecsülik az ezzel kapcsolatos veszélyeket. Tartsa a csomagolóanyagokat gyermekektől távol.

- A terméket akkor használhatják 8 évesnél idősebb gyermekek, valamint csökkent testi, érzékszervi és szellemi képességű személyek, illetve olyanok, akik nem rendelkeznek a kellő tudással vagy tapasztalattal, ha számukra felügyeletet biztosítanak, a termék biztonságos használatával kapcsolatban megfelelő utasításokat kaptak és megértik az azzal járó veszélyeket.
- Gyermekek nem játszhatnak a termékkel.
- A tisztítást és a felhasználói karbantartást gyermekek felügyelet nélkül nem végezhetik.

⚠ FIGYELMEZTETÉS! A szakszerűtlen kezelés sérülésekhez vezethet. A terméket kizárólag ezen használati útmutatónak megfelelően használja.

⚠ VESZÉLY! Áramütésveszély! Ne próbálja meg saját kezűleg megjavítani a terméket. Hibás működés esetén a termék javítási munkáit bízza képzett szakemberre.

⚠ FIGYELMEZTETÉS!
Áramütésveszély! A terméket ne merítse vízbe vagy egyéb folyadékokba. Soha ne tartsa a terméket folyó víz alá.

⚠ FIGYELMEZTETÉS!

Áramütésveszély! Ne használja a terméket, ha sérült. Ha a termék megsérült, válassza le a hálózati áramról és forduljon az eladójához.

- Mielőtt a terméket a hálózati áramra kapcsolná, ellenőrizze, hogy a hálózat feszültsége és frekvenciája megegyezik-e a készülék adattábláján feltüntetett értékekkel.
- Rendszeresen ellenőrizze az elektromos csatlakozó és az elektromos vezeték épségét. Ha a termék elektromos vezetéke megsérül, a kockázatok elkerülése érdekében azt a gyártónak, annak az ügyfélszolgálatának, vagy egy hasonló képzettségű szakembernek kell kicserélnie.
- Óvja az elektromos vezetéket a sérülésektől. Ne hagyja, hogy azt éles sarkokon átlógni, becsípődni, és ne hajlítsa meg. Az elektromos vezetéket tartsa forró felületektől és nyílt lángoktól távol.
- További védelemért javasolt a fürdőszoba áramkörébe egy maradékáram-megszakító (RCD) beszerelése, melynek kioldási árama nem haladja meg a 30 mA értéket. Kérje ki villanszerelője tanácsát.

- Hosszabbítókábelek használata nem javasolt. Amennyiben mégis szükség van hosszabbítókábelre, annak alkalmasnak kell lennie legalább 10 A áram vezetésére. A vezetékeket helyezze el úgy, hogy azokban senki ne tudjon elbotlani, és semmiben ne eshessen kár.

⚠ FIGYELMEZTETÉS!

Áramütésveszély! Ne használja a terméket fürdőkádak, zuhanyzók, mosdótálak és egyéb, vízzel teli edények közelében.

- A terméket ne hagyja felügyelet nélkül, amikor az a hálózati áramra csatlakozik.
- Ne üzemeltesse a terméket nedves kézzel vagy vizes talajon állva. Soha ne érjen az elektromos csatlakozóhoz vizes, nedves kézzel.
- Az elektromos csatlakozót ne a vezetéknél fogva húzza ki a konnektorból. Az elektromos vezetéket ne tekerje a termék köré.
- A terméket, az elektromos vezetéket és a csatlakozót óvja a portól, a közvetlen napfénytől, a rácseppenő vagy ráfröccsenő víztől.
- Mindig kapcsolja ki a terméket, mielőtt
 - tartozékokat cserél rajta,
 - megtisztítja,
 - leválasztja a hálózati áramról.

- Ha a terméket a fürdőszobában használja, használat után húzza ki a csatlakozóját a konnektorból, mert a termék víz közelében még kikapcsolt állapotban is veszélyes lehet.
- Ne ejtse le a terméket, nehogy a termék megsérüljön.
- Soha ne blokkolja a levegőbemenetet és a levegőkimenetet, nehogy a termék túlmelegedjen.

● **Első használat előtt**

- Távolítsa el a csomagolóanyagokat. Ellenőrizze, hogy az alkatrészek hiánytalanok-e.

ⓘ MEGJEGYZÉS: Első használatkor a termék kellemetlen szagot bocsáthat ki. Ez csupán a gyártási és szállítási maradékanyagok miatt van, és hamar elmúlik.

● **Kezelés**

● **Kikapcsolt üzemmód**

A kikapcsolt üzemmód akkor kapcsol be, ha a készülék csatlakoztatva van, de nincs tevékenység.

● **Hajszárítás**

(B ábra)

- Dugja be az elektromos csatlakozót **4** egy megfelelő konnektorba.
- Állítsa be a légáramot és a hőfokot igény szerint (B ábra):

0 / ✖ / ✖ 5 (Légáramlás kapcsoló)	Légáramlás szint
0	Kikapcsolt állapot
✖	Termék bekapcsolva: gyenge légáram
✖	Termék bekapcsolva: erős légáram

— / ≡ / ≡ 6 (Meleg levegő szabályozó kapcsoló)	Meleg levegő szint
—	Nincs melegítés
≡	Alacsony hőfok
≡	Magas hőfok

- Használat után: A termék kikapcsolásához válassza a **0 **5**** állást. Húzza ki az elektromos csatlakozót **4** a konnektorból.

● **Turbo mód**

- A hajszárítás felgyorsításához nyomja meg és tartsa lenyomva a **≡ **7**** gombot a hőfok legmagasabb szintre emeléséhez, ekkor a termék **≡ **6**** magas hőfokra és **✖ **5**** erős levegőáramlási szintre áll. Engedje el a **≡ **7**** gombot a turbo üzemmód leállításához, a hőfok visszaáll magas hőfokra **≡ **6****.

● **Haj formázása**

A keskeny fej használata

- Helyezze a keskeny fejet **10** a levegőkimenetre **9**.
- A pozíció módosításához fordítsa el a keskeny fejet **10**.
- Kapcsolja be a terméket. A keskeny fej **10** segítségével irányítsa a légáramlást a haj egy adott részére.

ⓘ MEGJEGYZÉS: Javasoljuk, hogy a haj formázásához enyhe légáramlást (**✖ **5****) és alacsony hőfokot (**≡ **6****) használjon.

⚠ VIGYÁZAT! Ne érintse meg, és ne vegye le a keskeny fejet **10**, ha még mindig forró.

A diffúzor használata

- Helyezze fel diffúzort **11** a kifúvónyílásra **9**.
- Kapcsolja be a terméket. Használja a diffúzort **11** fűtők és finom hullámok kialakításához a hajhosszon és a hajvégeken, valamint a haj dúságának és térfogatának növeléséhez a hajtöveknél.

❗ MEGJEGYZÉSEK:

- Hosszú hajhoz: Húzza a diffúzort [11] a hajvégekig, finom hullámokat kialakítva a hajban a hajtövek felé.
- Rövid hajhoz: A diffúzor [11] segítségével növelje a haj dúságát és térfogatát a hajtöveknél.

⚠ **VIGYÁZAT!** Ne érintse meg, és ne vegye le a diffúzort [11], ha még mindig forró.

A széles fej használata

1. Helyezze a széles fejet [12] a levegőkimenetre, fordítsa el a széles fejet [12] a helyzet megváltoztatásához.
2. Kapcsolja be a készüléket, és állítsa be a kívánt hőmérséklet és levegősebességet.
3. Válasszon le egy kb. 4 cm széles tincset. Tartsa erősen a végén.
4. Fogja meg a hajszárító elülső részét, és vezesse egyenletesen a széles fejet [12] a tincs mentén a végétől a csúcsgig. Ne tartsa túl sokáig a hajtincs egyik részén sem. Addig ismétlje a lépéseket, amíg az eredménnyel elégedett nem lesz.
5. Szakaszonként menjen végig a tincseken, amíg elkészül a teljes hajjal.

❗ MEGJEGYZÉS:

- A haj alapos fésüléséhez használjon fésűt.
- A hajnak tisztának, száraznak és hajformázó termékektől mentesnek kell lennie. Kivéve azon speciális termékeket, amelyek megkönnyítik a haj kiegyenesítését.

Hidegfűvás

A hidegfűvásnak köszönhetően a formázás tartósabb marad:

 [8]	Hideg légáram
■ Tartsa a gombot lenyomva	Be
■ Engedje fel a gombot	Ki

❗ MEGJEGYZÉSEK:

- A hidegfűvás (❄ [8]) nem működik, ha a hőfok a „nincs melegítés” (— [6]) beállításon van.
- Ha a termék nem működik, válassza le a hálózati áramról. Hagyja a terméket lehűlni.

Ionizáló funkció

- A termék folyamatosan ionokat ad át a hajnak. Ez csökkenti a haj statikus töltését és javítja a haj formálhatóságát. A haj puha, sima, fényes és könnyebben formázható lesz.

❗ **MEGJEGYZÉS:** Javasoljuk, hogy az optimális ionizáló hatás érdekében tartozékok nélkül használja.

● Tisztítás és ápolás

⚠ **VESZÉLY! Áramütésveszély!** Kapcsolja ki a terméket és húzza ki az elektromos csatlakozót [4] a konnektorból.

⚠ **FIGYELMEZTETÉS!** A termék elektromos részzeit ne merítse vízbe vagy más folyadékokba. Soha ne tartsa a terméket folyó víz alá.

⚠ **VIGYÁZAT!** A termék tisztításához ne használjon maró vagy súroló hatású tisztítószereket vagy eszközöket.

● A burkolat, a keskeny fej, a széles fej és a diffúzor tisztítása

- Távolítsa el a keskeny fejet [10], a széles fejet [12] vagy a diffúzort [11] a levegőkimenetről [9].
- Enyhén nedves törölkendővel törölje le a burkolatot, a keskeny fejet [10], a széles fejet [12] és a diffúzort [11]. A makacs szennyeződések eltávolításához törölje le kímélő tisztítószerez törölkendővel. Alaposan szárítsa meg minden alkatrészt.

● A védőrács és a légbemeneti nyílás tisztítása

- Fogja meg a készülék fogantyúját, és óvatosan nyomja meg a védőrács felső és alsó burkolatát, hogy eltávolítsa [2] a levegőbemenetről [1] (C ábra).
- A védőrácsot [2] és a levegőbemenetet [1] száraz törölkendővel tisztítsa meg.
- Helyezze vissza a védőrácsot [2] a levegőbemenetre [1], amíg kattantást nem hall, hogy biztosan rögzüljön.

● **Tárolás**

- A terméket hűvös, száraz helyen tárolja, ahol nedvességtől védett, és gyermekektől el van zárva.
- Ha a terméket nem használja, tárolja az eredeti csomagolásában.
- A terméket az akasztóhurokra **3** is felakaszthatja.

● **Mentesítés**

A csomagolás környezetbarát anyagokból készült, amelyeket a helyi újrahasznosító helyeken adhat le ártalmatlanítás céljából.



A hulladék elkülönítéséhez vegye figyelembe a csomagolóanyagban található jelzéseket. Ezek rövidítéseket (a) és számokat (b) tartalmaznak a következő jelentéssel: 1-7: műanyagok / 20-22: papír és karton / 80-98: kötőanyagok.



A kiszolgált termék megsemmisítési lehetőségeiről lakóhelye illetékes önkormányzatánál tájékozódhat.



A környezete érdekében, ne dobja a kiszolgált terméket a háztartási szemétkbe, hanem adja le szakszerű ártalmatlanításra. A gyűjtőhelyekről és azok nyitvatartási idejéről az illetékes önkormányzatnál tájékozódhat.

● **Garancia**

A terméket gondosan, szigorú minőségi előírások betartásával gyártottuk, és a szállítás előtt gondosan ellenőriztük. Anyag- vagy gyártási hibák esetén a termék eladójával szemben törvényes jogok illetik meg. Az Ön törvényes jogait az általunk alább meghatározott garancia semmilyen módon nem korlátozza.

Erre a termékre 5 év garanciát adunk a vásárlás dátumától számítva. A garancia idő a vásárlás dátumával kezdődik. Biztonságos helyen őrizze meg az eredeti vásárlói bizonylatot, mert ez a dokumentum szükséges a vásárlás bizonyításához.

A vásárláskor fennálló károkat és hiányosságokat a termék kicsomagolása után haladéktalanul jelezze.

Ha ezen a terméken a vásárlástól számított 5 éven belül anyag- vagy gyártási hibát észlel, választásunk szerint ingyenesen megjavítjuk vagy kicseréljük a

terméket. A garancia idő nem hosszabbodik meg a helyette nyújtott szavatossági igény által. Ez a kicserélt vagy javított alkatrészekre is érvényes.

A garancia megszűnik, ha a terméket megrongálták, ill. nem szakszerűen kezelték vagy végezték a karbantartást.

A garancia az anyag- és gyártási hibákra vonatkozik. Ez a garancia nem terjed ki azokra a termékalkatrészekre, amelyek normál kopásnak vannak kitéve, és ezért gyorsan kopó alkatrészeknek minősülnek (pl. elemekre, akkumulátorokra, tömlőkre, tintapatronokra), illetve a törékeny alkatrészek sérülésére, pl. kapcsolókra vagy üveg alkatrészekre.

● **Garanciális ügyek lebonyolítása**

Ügyének gyors elintézetősége céljából, kérjük kövesse az alábbi útmutatást:

Kérjük, kérdések esetére készítse elő a pénztárblokkot és a cikkszámot (IAN 508827_2507) a vásárlás tényének az igazolására.

Kérjük, hogy a cikkszámot olvassa le a típustábláról, a gravírozásból, az Útmutató címdoldaláról (balra lent), illetve a hátoldalon, vagy a termék alján található matricáról.

Amennyiben működési hibák, vagy egyéb hiányosság lépne fel, előszöris vegye fel a kapcsolatot a következőkben megnevezett szervizek egyikével telefonon, vagy e-mailen.

A hibásnak ítélt terméket ezután a vásárlást igazoló blokk, valamint a hiba leírásának és keletkezési idejének mellékelésével díjmentesen postázhatja az Önnel közölt szervizcímre.

● **Szerviz**

(HU) Szerviz Magyarország

Tel.: 0680021225

E-mail: owim@lidl.hu













Szrb megfeleléségi jel



Uporabljen opozorila in simboli	Stran	22
Uvod	Stran	23
Predvidena uporaba	Stran	23
Obseg dobave	Stran	23
Opis delov (slika A)	Stran	23
Tehnični podatki	Stran	23
Varnostna navodila	Stran	23
Pred prvo uporabo	Stran	26
Delovanje	Stran	26
Izklopljen način	Stran	26
Sušenje las	Stran	26
Način turbo	Stran	26
Oblikovanje pričeske	Stran	26
Čiščenje in nega	Stran	27
Čiščenje ohišja, ozkega nastavka in difuzorja	Stran	27
Čiščenje zaščitne mreže in vstopne odprtine za zrak	Stran	27
Shranjevanje	Stran	27
Odstranjevanje	Stran	27
Garancija	Stran	28
Postopek pri uveljavljanju garancije	Stran	28
Servis	Stran	28

Uporabljena opozorila in simboli

V teh navodilih za uporabo in na embalaži se uporabljajo naslednja opozorila:

	<p>NEVARNOST! Ta simbol v kombinaciji s signalno besedo »Nevarnost« označuje nevarnost z visokim tveganjem, ki lahko, če ni preprečena, vodi v smrt ali resno telesno poškodbo.</p>		Izmenični tok/napetost
		Hz	Hertz (frekvenca napajanja)
		W	W
	<p>OPOZORILO! Ta simbol v kombinaciji s signalno besedo »Opozorilo« označuje nevarnost s srednjim tveganjem, ki lahko, če ni preprečena, vodi v smrt ali resno telesno poškodbo.</p>		Simbol za izdelek razreda zaščite II
			Izdelka ne uporabljajte v bližini kopalnih kadi, prh, umivalnikov ali drugih posod z vodo.
	<p>SVARILO! Ta simbol v kombinaciji s signalno besedo »Svarilo« označuje nevarnost z nizkim tveganjem, ki lahko, če ni preprečena, vodi v manjšo ali zmerno telesno poškodbo.</p>		Natančno preberite navodila za uporabo, še posebej varnostna navodila.
	<p>OPOMBA: Ta simbol v kombinaciji z besedo »Opomba« zagotavlja dodatne uporabne informacije.</p>	CE	Oznaka CE označuje skladnost z veljavnimi direktivami EU, ki veljajo za ta izdelek.
	Izdelek uporabljajte le v zaprtih notranjih prostorih.	 	Varnostne informacije Navodila za uporabo

PREMIUM IONSKI SUŠILNIK ZA LASE

● Uvod

Iskrene čestitke ob nakupu vašega novega izdelka. Odločili ste se za zelo kakovosten izdelek. To navodilo za uporabo je sestavni del tega izdelka. Vsebuje pomembna navodila za varnost, uporabo in odstranitvev. Preden začnete izdelek uporabljati, se seznanite z vsemi navodili za uporabo in varnostnimi napotki. Izdelek uporabljajte samo tako, kot je opisano, in samo za navedena področja uporabe. Če izdelek odstopite novemu lastniku, mu zraven izročite tudi vse dokumente.



Prenesete in ogledate si lahko ta priročnik in številne druge s spletnega mesta www.lidl-service.com. S skeniranjem te kode QR se neposredno odpre spletno mesto Lidl service (www.lidl-service.com), na katerem lahko odprete navodila za uporabo z vnosom številke izdelka (IAN) 508827_2507.

● Predvidena uporaba

Ta izdelek je zasnovan za sušenje in oblikovanje človeških las. Izdelka ne uporabljajte za umetne lase ali živalsko dlako. Izdelka ne uporabljajte za nobene druge namene.

Izdelek je namenjen samo za uporabo v zasebnih gospodinjstvih in ne za komercialno uporabo.

Proizvajalec ne sprejema nikakršne odgovornosti za poškodbe, ki so posledica neprimerne uporabe.

● Obseg dobave

Ko izdelek odstranite iz embalaže, preverite, ali ste prejeli vse sestavne dele ter ali so vsi deli v dobrem stanju. Pred uporabo odstranite ves embalažni material.

- 1x Premium ionski sušilnik za lase
- 1x Difuzor
- 1x Ozki nastavek
- 1x Široki nastavek
- 1x Navodila za uporabo

● Opis delov (slika A)

- 1 Vstopna odprtina za zrak
- 2 Zaščitna mreža
- 3 Viseča zanka
- 4 Električni kabel in vtič
- 5 (Stikalo za pretok zraka)
- 6 (Stikalo za nadzor vročine)
- 7 (Botón de calentamiento rápido)
- 8 (Gumb za način hlajenja)
- 9 Izhodna odprtina za zrak
- 10 Ozki nastavek
- 11 Difuzor
- 12 Široki nastavek

● Tehnični podatki

Vhodna napetost:	220-240 V~, 50-60 Hz
Nazivna moč:	2000-2400 W
Razred zaščite:	II
Poraba energije v načinu izklopa:	0,1 W



Varnostna navodila

PRED UPORABO IZDELKA SE SEZNANITE Z VSEMI VARNOSTNIMI INFORMACIJAMI IN NAVODILI ZA UPORABO! ČE IZDELEK IZROČITE TRETJI OSEBI, PRILOŽITE TUDI VSO DOKUMENTACIJO.

V primeru poškodb, ki so posledica neupoštevanja teh navodil za uporabo, je jamstveni zahtevek neveljaven! Za posledične poškodbe ne prevzemamo nikakršne odgovornosti! V primeru materialne škode ali telesnih poškodb, ki so posledica nepravilnega ravnanja oziroma neupoštevanja varnostnih navodil, ne sprejemamo nobene odgovornosti!

⚠ OPOZORILO! TVEGANJE ZA SMRT OZIROMA NEVARNOST NESREČ ZA MALČKE IN OTROKE!

Otrok v bližini embalažnega materiala nikoli ne pustite brez nadzora. Embalažni material predstavlja nevarnost zadušitve. Otroci pogosto podcenjujejo nevarnosti. Otroci naj se ne približujejo embalažnemu materialu.

- Ta izdelek lahko uporabljajo otroci, stari 8 let in več, ter osebe z zmanjšanimi fizičnimi, senzoričnimi ali duševnimi sposobnostmi ali s pomanjkanjem izkušenj in znanja, če so bili pod nadzorom ali so bili poučeni o varni uporabi izdelka in razumejo morebitne nevarnosti.
- Otroci se z izdelkom ne smejo igrati.

- Otroci ne smejo opravljati čiščenja in uporabniškega vzdrževanja, če niso pod nadzorom.

⚠ OPOZORILO! Napačna uporaba lahko pride do telesnih poškodb. Ta izdelek uporabljajte samo v skladu s temi navodili. Izdelka nikakor ne poskušajte spreminjati.

⚠ NEVARNOST! Tveganje za električni udar! Izdelka nikoli ne poskušajte popraviti sami. V primeru okvar lahko popravila opravi le usposobljeno osebje.

⚠ OPOZORILO! Tveganje za električni udar! Izdelka ne potaplajte v vodo ali druge tekočine. Izdelka nikoli ne držite pod tekočo vodo.

⚠ OPOZORILO! Tveganje za električni udar! Nikoli ne uporabljajte poškodovanega izdelka. Če je izdelek poškodovan, ga izklopite iz vtičnice in se obrnite na svojega prodajalca.

- Preden izdelek priključite v elektriko, preverite, ali se napetost in nazivni tok ujemata s podatki o napajanju, ki so navedeni na tipski ploščici izdelka.

- Redno preverjajte, ali sta vtič in kabel poškodovana. Če je kabel poškodovan, ga mora zamenjati proizvajalec, njegov servisni agent ali podobno usposobljena oseba, da preprečite nevarnost.
 - Kabel zaščitite pred nevarnostmi. Pazite, da ne visi čez ostre robove, ne stiskajte in ne ukrivljajte ga. Kabla ne približujte vročim površinam in odprtim plamenom.
 - Za dodatno zaščito je v električnem tokokrogu, ki napaja kopalnico, priporočljiva namestitev naprave za diferenčni tok (RCD) z nazivnim preostalim delovnim tokom, ki ne presega 30 mA. Za nasvet se obrnite na monterja.
 - Uporaba podaljševalnih kablov ni priporočljiva. Če je potrebna uporaba podaljška, mora biti zasnovan tako, da omogoča pretok električnega toka najmanj 10 A. Kable položite tako, da se obnje ne morete spotakniti ali kako drugače poškodovati.
- ⚠ OPOZORILO! Tveganje za električni udar!** Izdelka ne uporabljajte v bližini kopalnih kadi, prh, umivalnikov ali drugih posod z vodo.
- Izdelek ne sme ostati brez nadzora, ko je priključen v električno omrežje.
 - Izdelka ne upravljajte, kadar imate mokre roke ali ko stojite na mokrih tleh. Izdelka se ne dotikajte z mokrimi rokami.
 - Omrežnega vtiča ne izvlcite iz električne vtičnice za omrežni kabel. Kabla ne ovijajte okoli izdelka.
 - Izdelek, električni kabel in vtič zaščitite pred prahom, neposredno sončno svetlobo, kapljanjem in brizganjem vode.
 - Izdelek izklopite pred
 - zamenjavo priključkov,
 - čiščenjem,
 - izklopom izdelka iz napajanja.
 - Ko izdelek uporabljate v kopalnici, ga po uporabi izključite iz električnega omrežja, saj bližina vode predstavlja nevarnost, tudi ko je izdelek izklopljen.
 - Pazite, da izdelek ne pade, da se ne bi poškodoval.
 - Med uporabo nikoli ne blokirajte vhodne in izhodne odprtine za zrak, da preprečite pregrevanje izdelka.

● Pred prvo uporabo

- Odstranite embalažo. Preverite, ali so vsi deli popolni.
- ❗ **OPOMBA:** Izdelek lahko med prvo uporabo oddaja nekaj vonjav. To so ostanki proizvodnje ali transporta, ki bodo hitro izginili.

● Delovanje

● Izklopljen način

Izklopljeni način vklopi priključena naprava brez kakršnega koli dejanja.

● Sušenje las

(sl. B)

- Napajalni vtič [4] priključite v ustrezno električno vtičnico.
- Izberite zeleni pretok zraka in stopnje toplote (sl. B).

0 / ✖ / ✖ [5] (Stikalo za pretok zraka)	Stikalo za stopnjo pretoka zraka
0	Izdelek je izklopljen
✖	Vklopljen izdelek: nežen pretok zraka
✖	Vklopljen izdelek: močan pretok zraka

— / ≡ / ≡ [6] (Stikalo za nadzor toplote)	Stopnja vročine
—	Brez toplote
≡	Nizka stopnja toplote
≡	Visoka stopnja toplote

- Po uporabi: Izberite 0 [5] za izklop izdelka. Električni vtič [4] izklopite iz električne vtičnice.

● Način turbo

- Za pospešitev sušenja las pritisnite in pridržite gumb ≡ [7], da povečate stopnjo toplote na najvišjo stopnjo, ko je izdelek nastavljen na visoko stopnjo toplote ≡ [6] in močan pretok zraka ✖ [5]. Sprostite gumb ≡ [7], da ustavite način turbo, stopnja toplote se ponovno nastavi na visoko stopnjo ≡ [6].

● Oblikovanje pričeske

Uporaba ozkega nastavka

- Ozki nastavek [10] namestite na odprtino za zrak [9].
- Ozki nastavek [10] zavrtite, da spremenite položaj.
- Vključite izdelek. S pomočjo ozkega nastavka [10] usmerite pretok zraka na določen predel las.
- ❗ **OPOMBA:** Pri oblikovanju pričeske priporočamo, da uporabljate nežen pretok zraka (✖ [5]) in nizko stopnjo toplote (≡ [6]).

⚠ **SVARILO!** Ozkega nastavka [10] se ne dotikajte in ga ne premikajte, kadar je vroča.

Uporaba difuzorja

- Difuzor [11] namestite na odprtino za zrak [9].
- Vključite izdelek. S pomočjo difuzorja [11] ustvarite kodre in nežne valove po dolžini in na konicah las, pri koreninah las pa poskrbite za čvrstost in volumen.

❗ **OPOMBE:**

- Za dolge lase: Difuzor [11] povlecite skozi lase do konic in nato lase oblikujte v nežne valove v smeri korenin.
- Za kratke lase: S pomočjo difuzorja [11] oblikujte lase okoli korenin ter tako ustvarite čvrstost in volumen.

⚠ **SVARILO!** Difuzorja [11] se ne dotikajte in ga ne premikajte, kadar je vroča.

Uporaba širokega nastavka

1. Široki nastavek [12] namestite na odprtino za zrak, zavrtite širokega nastavka [12], da spremenite položaj.
2. Vključite izdelek in nastavite želeno temperaturo in hitrost zraka.

- Lase razdelite na približno 4 cm široke pramene. Držite konice las.
- Držite sprednji del sušilnika za lase in široki nastavek **12** enakomerno vodite vzdolž pramena od korenin do konic. Izdelka ne držite predolgo na nobenem delu pramena las. Ponavljajte postopek, dokler rezultati ne bodo zadovoljivi.
- Obdelujte pramene po odsekih, dokler ne obdelate vseh las.

OPOMBA:

- Pred oblikovanjem pričeske z glavnikom temeljito razčešite lase.
- Lasje morajo biti čisti, suhi in brez izdelkov za oblikovanje pričeske. Edina izjema so posebni izdelki, ki olajšujejo ravnanje las.

Način hlajenja

S pomočjo načina hlajenja poskrbite, da bo pričeska obstojna dlje časa.



Hladen pretok zraka

- Pritisnite in držite gumb Sveti
- Gumb za sprostitvev Izklopljen

OPOMBE:

- Funkcija hlajenja (❄️ **8**) ne deluje, kadar je stopnja toplote nastavljena na »brez toplote« (— **6**).
- Kadar izdelek ne deluje, ga izključite iz napajanja. Pustite, da se izdelek ohladi.

Funkcija ionizacije

- Ioni se neprekinjeno nanašajo na lase. S tem se zmanjša statična obremenitev las in izboljša njihovo oblikovanje. Lasje postanejo mehki, gladki, sijoči in jih je lažje oblikovati.

- OPOMBA:** Za optimalno aktivnost ionov priporočamo, da izdelek uporabljate brez priključkov.

Čiščenje in nega

- NEVARNOST! Tveganje za električni udar!** Pred čiščenjem izdelek vedno izklopite in električni vtič **4** izključite iz električne vtičnice.

OPAZORIL! Električnih komponent izdelka ne potapljajte v vodo ali druge tekočine. Izdelka nikoli ne držite pod tekočo vodo.

SVARILO! Za čiščenje izdelka ne uporabljajte abrazivnih ali korozivnih čistilnih sredstev ali materiala.

Čiščenje ohišja, ozkega nastavka in difuzorja

- Ozki nastavek **10**, široki nastavek **12** ali difuzor **11** odstranite z odprtine za zrak **9**.
- Ohišje, ozki nastavek **10**, široki nastavek **12** in difuzor **11** obrišite z nekoliko navlaženo krpo. Trdovratne madeže obrišite s krpo in blagim čistilnim sredstvom. Vse dele temeljito osušite.

Čiščenje zaščitne mreže in vstopne odprtine za zrak

- Primate ročaj izdelka in nežno stisnite zgornji in spodnji del zaščitne mreže, da jo odstranite **2** iz odprtine za zrak **1** (slika C).
- Zaščitno mrežo **2** in odprtino za zrak **1** očistite s čisto krpo.
- Zaščitno mrežo **2** ponovno namestite na odprtino za zrak **1**, dokler ne zaslišite klika, da se prepričate, da je varno pritrjena.

Shranjevanje

- Izdelek shranjujte na hladnem in suhem mestu, zaščitenim pred vlago in izven dosega otrok.
- Kadar izdelek ni v uporabi, ga hranite v originalni embalaži.
- Alternativno lahko izdelek obesite tudi na njegovo visečo zanko **3**.

Odstranjevanje

Embalaža je narejena iz okolju primernih materialov, ki jih lahko oddate za recikliranje na lokalnih zbirališčih odpadkov.



Upoštevajte oznake embalažnih materialov za ločevanje odpadkov, ki so označene s kraticami (a) in številkami (b) z naslednjim pomenom: 1-7: umetne mas / 20-22: papir in karton / 80-98: vezni materiali.



O možnostih odstranjanja odsluženega izdelka se lahko pozanimате pri svoji občinski ali mestni upravi.



Ko je vaš izdelek dotrajan, ga zaradi varovanja okolja ne odvrzite med gospodinjske odpadke, temveč ga oddajte na ustreznem zbirališču tovrstnih odpadkov. O zbirnih mestih in njihovih delovnih časih se lahko pozanimате pri svoji pristojni občinski upravi.

● Garancija

● Postopek pri uveljavljanju garancije

Za zagotovitev hitre obdelave vašega primera vas prosimo, da sledite naslednjim napotkom:

Prosimo, da za vsa vprašanja pripravite račun in številko izdelka (IAN 508827_2507) kot dokazilo o nakupu.

Številko izdelka najdete na identifikacijski ploščici, gravuri, naslovni strani v navodilih (spodaj levo) ali na nalepki na hrbtni ali spodnji strani.

Če pride do napačnega delovanja ali drugih pomanjkljivosti, se obrnite najprej na v nadaljevanju navedeni servisni oddelek po telefonu ali prek e-pošte.

Izdelek, označen kot okvarjen, lahko nato brez poštnine pošljete na navedeni naslov servisa, zraven pa priložite potrdilo o nakupu (blagajniški račun) in navedite, za kakšno pomanjkljivost gre in kdaj je nastala.

● Servis

SI Servis Slovenija

Tel.: 080 080917

E-Mail: owim@lidl.si



Srbska oznaka o skladnosti



Pooblašчени serviser:

OWIM GmbH & Co. KG
Stiftsbergstraße 1
74167 Neckarsulm
NEMČIJA

Servisna telefonska številka: 080 080917

Garancijski list

1. S tem garancijskim listom OWIM GmbH & Co. KG, Stiftsbergstraße 1, 74167 Neckarsulm, Nemčija jamčimo, da bo izdelek v garancijskem roku ob normalni in pravilni uporabi brezhibno deloval in se zavezuje, da bomo ob izpolnjenih spodaj navedenih pogojih odpravili morebitne pomanjkljivosti in okvare zaradi napak v materialu ali izdelavi oziroma po svoji presoji izdelek zamenjali ali vrnili kupnino.
2. Garancija je veljavna na ozemlju Republike Slovenije.
3. Garancijski rok za proizvod je 5 leta od datuma izročitve blaga. Datum izročitve blaga je razviden iz računa.
4. Če izdelek ne izpolnjuje specifikacij ali nima lastnosti, navedenih v garancijskem listu ali oglaševalskem sporočilu, lahko potrošnik najprej zahteva odpravo napak. O napaki mora potrošnik obvestiti proizvajalca ali pooblaščen servis (kontaktna številka in elektronski naslov navedena zgoraj) in zahtevati odpravo napak. Kupec je dolžan ob uveljavljanju zahtevka predložiti garancijski list in račun, kot potrtilo in dokazilo o nakupu ter dnevu izročitve blaga. Svetujemo vam, da pred tem natančno preberete navodila o sestavi in uporabi izdelka.
5. Rok za odpravo napake je 30 dni od dneva, ko je proizvajalec ali pooblaščen servis prejel zahtevo za odpravo napake. Če napake v tem roku niso odpravljene, mora proizvajalec potrošniku brezplačno zamenjati blago z enakim, novim in brezhibnim blagom. Rok se lahko zaradi narave in kompleksnosti blaga, narave in resnosti neskladnosti ter napora, ki je potreben za dokončanje popravila ali zamenjave podaljša za najkrajši čas, ki je potreben za dokončanje popravila, vendar največ za 15 dni. O številu dni podaljšane roka in razlogih za podaljšanje mora biti potrošnik obveščen pred potekom 30 dnevne roka za odpravo napak.
6. Če v roku 30 dni oz. v primeru podaljšanja v roku 45 dni blago ni popravljeno ali blago ni zamenjano z novim, lahko potrošnik od proizvajalca zahteva vračilo celotne kupnine ali zahteva sorazmerno znižanje kupnine. Sorazmerno znižanje kupnine je sorazmerno zmanjšanju vrednosti blaga, ki ga je potrošnik prejel, v primerjavi z vrednostjo, ki bi jo imelo blago, če bi bilo skladno.
7. Če se neskladnost pojavi v manj kot 30 dneh od dobave blaga, lahko potrošnik ob predložitvi blaga od proizvajalca takoj zahteva vračilo plačanega zneska.
8. Proizvajalec oziroma pooblaščen servis lahko potrošniku za čas popravila blaga, za katero je bila izdana obvezna garancija, zagotovi brezplačno uporabo podobnega blaga. Če proizvajalec potrošniku ne zagotovi nadomestnega blaga v začasno uporabo, ima potrošnik pravico uveljavljati škodo, ki jo je utrpel, ker blaga ni mogel uporabljati od trenutka, ko je zahteval popravilo ali zamenjavo, do njune izvršitve.
9. Stroške za material, nadomestne dele, delo, prenos in prevoz izdelkov, ki nastanejo pri odpravljanju okvar oziroma nadomestitvi blaga z novim, krije proizvajalec.
10. V primeru zamenjave blaga ali zamenjave bistvenega dela blaga z novim se potrošniku izda nov garancijski list.
11. V primeru, da proizvod popravljiva nepooblaščen servis ali nepooblaščen oseba, kupec ne more uveljavljati zahtevkov iz te garancije.
12. Vzroki za okvaro oziroma nedelovanje izdelka morajo biti lastnosti stvari same in ne vzroki, ki so zunaj proizvajalčeve oziroma prodajalčeve sfere. Kupec ne more uveljavljati zahtevkov iz te garancije, če se ni držal priloženih navodil za sestavo in uporabo izdelka ali če je izdelek kakorkoli spremenjen ali nepravilno vzdrževan.
13. Proizvajalec zagotavlja proti plačilu popravilo, vzdrževanje blaga, nadomestne dele in priklopne aparate vsaj tri leta po poteku garancijskega roka,
14. Obrabni deli oz. potrošni material so izvzeti iz garancije.

15. Vsi potrebni podatki za uveljavljanje garancije in podatki, ki identificirajo blago za katerega velja garancija se nahajajo na dveh ločenih dokumentih (garancijski list, račun).
16. Ta garancija proizvajalca ne izključuje zakonske pravice potrošnika, da zoper prodajalca v primeru neskladnosti blaga brezplačno uveljavlja jamčevalne zahteve. Ta garancija prav tako ne izključuje pravic potrošnika, ki izhajajo iz obveznega jamstva za skladnost blaga.

Prodajalec:











Lidl Slovenija d.o.o. k.d., Pod lipami 1,
SI-1218 Komenda



Použitá výstražná upozornění a symboly	Strana	32
Úvod	Strana	33
Použití ke stanovenému účelu	Strana	33
Rozsah dodávky	Strana	33
Popis dílů (Obr. A)	Strana	33
Technické údaje	Strana	33
Bezpečnostní pokyny	Strana	33
Před prvním použitím	Strana	35
Obsluha	Strana	35
Režim vypnuto	Strana	35
Sušení vlasů	Strana	36
Turbo režim	Strana	36
Úprava vlasů	Strana	36
Čištění a péče	Strana	37
Čištění krytu, úzké trysky, široké trysky a difuzoru	Strana	37
Čištění ochranné mřížky a přívodu vzduchu	Strana	37
Skladování	Strana	37
Zlikvidování	Strana	37
Záruka	Strana	37
Postup v případě uplatňování záruky	Strana	38
Servis	Strana	38

Použitá výstražná upozornění a symboly

V tomto návodu k obsluze a na obalu jsou používána následující upozornění:

	<p>NEBEZPEČÍ! Tento symbol se signální slovem „Nebezpečí“ označuje ohrožení s vysokým stupněm rizika, které má, pokud se mu nezabrání, za následek těžké zranění nebo smrt.</p>	 Střídavý proud/napětí
		<p>Hz Hertz (síťová frekvence)</p>
		<p>W Watt</p>
	<p>VAROVÁNÍ! Tento symbol se signální slovem „Varování“ označuje ohrožení se středním stupněm rizika, které může mít, pokud se mu nezabrání, za následek těžké zranění nebo smrt.</p>	 Symbol pro výrobek ochranné třídy II
		 Nepoužívejte výrobek v blízkosti van, sprch, umyvadel či jiných nádrží, které obsahují vodu.
	<p>OPATRNĚ! Tento symbol se signální slovem „Opatrně“ označuje ohrožení s nízkým stupněm rizika, které může mít, pokud se mu nezabrání, za následek malé nebo lehké zranění.</p>	 Přečtěte si návod na obsluhu pečlivě, především bezpečnostní pokyny.
	<p>UPOZORNĚNÍ: Tento symbol se signálním slovem „Upozornění“ poskytuje další užitečné informace.</p>	<p>CE Značka CE potvrzuje shodu se směrnicemi EU, které se na výrobek vztahují.</p>
	<p>Používejte výrobek jen v suchých vnitřních prostorách.</p>	 Bezpečnostní informace  Návod k použití

IONTOVÝ VYSOUŠEČ VLASŮ

PREMIUM

● Úvod

Blahopřejeme Vám ke koupi nového výrobku. Rozhodli jste se pro kvalitní produkt. Návod k obsluze je součástí tohoto výrobku. Obsahuje důležité pokyny pro bezpečnost, použití a likvidaci. Před použitím výrobku se seznamte se všemi pokyny k obsluze a bezpečnostními pokyny. Používejte výrobek jen popsaným způsobem a na uvedených místech. Při předání výrobku třetí osobě předejte i všechny podklady.



Tento a další návody si můžete stáhnout a prohlédnout na stránkách www.lidl-service.com. Po naskenování tohoto QR kódu budete přesměrováni přímo na stránky Lidl service (www.lidl-service.com) na kterých si můžete po zadání čísla výrobku (IAN) 508827_2507 otevřít příslušný návod k obsluze.

● Použití ke stanovenému účelu

Tento výrobek je určen k sušení a stylingu lidských vlasů.

Výrobek nesmí být použit na umělé vlasy nebo zvířecí chlupy. Výrobek nepoužívejte pro žádné jiné účely.

Výrobek smí být používán pouze v domácnosti.

Výrobek není určen k živnostenskému používání.

Výrobce nepřebírá žádnou odpovědnost za škody způsobené neodborným použitím.

● Rozsah dodávky

Po vybalení výrobku zkontrolujte, zda je dodávka kompletní a všechny díly jsou v řádném stavu. Před použitím odstraňte všechny obalové materiály.

1x Iontový vysoušeč vlasů premium





1x Difuzér

1x Úzká tryska

1x Široká tryska

1x Návod k použití

● Popis dílů (Obr. A)

- 1 Přívod vzduchu
- 2 Ochranná mřížka
- 3 Závěsné očko
- 4 Napájecí kabel se zástrčkou
- 5  (Přepínač proudění vzduchu)
- 6  (Tlačítko ovládání ohřevu)
- 7  (Turbo tlačítko pro rychlé ohřátí)
- 8  (Tlačítko režimu chlazení)
- 9 Výstup vzduchu
- 10 Úzká tryska
- 11 Difuzér
- 12 Široká tryska

● Technické údaje

Vstupní napětí:	220-240 V~, 50-60 Hz
Jmenovitý výkon:	2000-2400 W
Třída ochrany:	II
Spotřeba energie ve vypnutém stavu:	0,1 W



Bezpečnostní pokyny

SEZNAMTE SE PŘED POUŽITÍM VÝROBKU SE VŠEMI BEZPEČNOSTNÍMI POKYNY A POKYNY PRO OBSLUHU! KDYŽ PŘEDÁVÁTE TENTO VÝROBEK JINÝM LIDEM, DEJTE JIM I VŠECHNY DOKUMENTY!

V případě poškození v důsledku nedodržení tohoto návodu na obsluhu se Vaše záruka ruší! Za následné škody se nepřebírá žádná odpovědnost! V případě škody na majetku nebo zranění způsobené nesprávným používáním nebo nedodržáním bezpečnostních pokynů se nepřebírá žádná odpovědnost!

⚠ VAROVÁNÍ! NEBEZPEČÍ ŽIVOTA A NEHOD PRO KOJENCE A DĚTI!

Nenechte děti hrát si bez dozoru s balicími materiály. Balicí materiál představuje nebezpečí udušení. Děti často podceňují s tím spojená nebezpečí. Vždy udržujte balicí materiál mimo dosah dětí.

- Tento výrobek mohou používat děti starší 8 let i osoby se sníženými fyzickými, smyslovými či mentálními schopnostmi nebo s nedostatkem zkušeností a znalostí, pokud jsou pod dohledem nebo byly poučeny ohledně bezpečného používání přístroje a chápou z toho vyplývající rizika.
- Děti si nesmí s výrobkem hrát.
- Děti nesmí provádět čištění a údržbu bez dohledu.

⚠ VAROVÁNÍ! Neodborné použití může vést k zraněním. Používejte tento výrobek výhradně podle tohoto návodu.

⚠ NEBEZPEČÍ! Nebezpečí zranění elektrickým proudem! Nepokoušejte se nikdy výrobek sami opravovat. V případě poruchy smí opravy provádět výhradně kvalifikovaný personál.

⚠ VAROVÁNÍ! Nebezpečí zranění elektrickým proudem! Neponořujte výrobek do vody nebo jiných kapalin. Výrobek nedržte v žádném případě pod tekoucí vodou.

⚠ VAROVÁNÍ! Nebezpečí zranění elektrickým proudem! Poškozený výrobek nepoužívejte. Když je výrobek poškozen odpojte výrobek z elektrické sítě a obraťte se na svého prodejce.

- Před připojením výrobku k elektrické síti, zkontrolujte, zda napětí a síťová frekvence odpovídají údajům k napájení na typovém štítku výrobku.
- Pravidelně kontrolujte síťovou zástrčku a přípojně vedení na poškození. Když je přípojně vedení poškozeno, musí být nahrazeno výrobcem nebo jeho zákaznickou službou nebo podobně kvalifikovanou osobou, aby se zabránilo ohrožení.

- Chraňte přípojné vedení před poškozením. Nenechte ho viset přes ostré hrany a nelámejte ani neohýbejte jej. Chraňte přípojné vedení před horkými povrchy a otevřenými plameny.
 - Jako ochranu navíc doporučujeme v proudovém obvodu koupelny instalovat proudový chránič (RCD) se spouštěcím proudem ne více než 30 mA. Zeptejte se svého instalatéra na radu.
 - Používání prodlužovacích vedení se nedoporučuje. Pokud je však použití prodlužovacího vedení nezbytné, musí být určeno pro proud nejméně 10 A. Prodlužovací vedení položte tak, aby o něj nikdo nemohl zakopnout ani aby se nemohlo nic poškodit.
- ⚠ VAROVÁNÍ! Nebezpečí zranění elektrickým proudem!** Nepoužívejte, prosím, tento výrobek v blízkosti koupacích van, sprch, umyvadel nebo jiných vodou naplněných nádob.
- Výrobek nesmí zůstat bez dozoru, dokud je připojen v elektrické síti.
 - Nikdy výrobek neuvádějte do provozu mokřýma rukama, nebo když stojíte na mokré podlaze. Nikdy se nedotýkejte síťové zástrčky mokřýma nebo vlhkýma rukama.
 - Nevytahujte síťovou zástrčku ze zásuvky za přípojné vedení. Přípojné vedení nenavíjejte kolem výrobku.
 - Chraňte výrobek, přípojné vedení a síťovou zástrčku před prachem, přímým slunečním zářením, kapající a stříkající vodě.
 - Vždy výrobek vypněte, dříve než
 - Vyměníte díly příslušenství,
 - Výrobek budete čistit,
 - Oddělíte výrobek od napájení.
 - Pokud výrobek používáte v koupelně, je po použití potřeba ho oddělit od sítě, protože blízkost vody představuje nebezpečí, i když je výrobek vypnutý.
 - Výrobek neupusťte, aby nedošlo k poškození výrobku.
 - Nikdy neblokuje vstup a výstup vzduchu, aby nedošlo k přehřátí výrobku.
- **Před prvním použitím**
- Odstraňte veškeré balicí materiály. Zkontrolujte, zda jsou všechny díly úplné.
- ⓘ **UPOZORNĚNÍ:** Tento výrobek může při prvním použití vydávat zápach. Přitom se jedná o výrobní nebo přepravní zbytky, které rychle odezní.
- **Obsluha**
- **Režim vypnuto**
- Do režimu vypnuto se spotřebič přepíná zapojením do zásuvky bez jakéhokoli zásahu.

● Sušení vlasů

(Obr. B)

- Spojte síťovou zástrčku [4] s vhodnou zásuvkou.
- Vyberte požadovaný stupeň proudění vzduchu a ohřevu (obr. B):

0 / ✖ / ✖ [5]	Úroveň proudění vzduchu
---------------	-------------------------

0	Výrobek vypnut
✖	Výrobek zapnut: jemné proudění vzduchu
✖	Výrobek zapnut: silné proudění vzduchu

— / ≡ / ≡ [6]	Úroveň tepla ohřevu
---------------	---------------------

—	Žádné teplo
≡	Malé teplo
≡	Vysoké teplo

- Po použití: Zvolte 0 [5] pro vypnutí výrobku. Vytáhněte síťovou zástrčku [4] ze zásuvky.

● Turbo režim

- Chcete-li urychlit sušení vlasů, stiskněte a podržte tlačítko ≡ [7], aby se zvýšila teplota na nejvyšší úroveň, když je výrobek nastaven na vysokou teplotu ≡ [6] a silný proud vzduchu ✖ [5]. Uvolněte tlačítko ≡ [7], aby se turbo režim zastavil, a teplota se vrátila na vysokou úroveň ≡ [6].

● Úprava vlasů

Použití úzké trysky

- Nasadíte úzkou trysku [10] na výstup vzduchu [9].
 - Otočením úzké trysky [10] změníte polohu.
 - Zapněte výrobek. Pomocí úzké trysky [10] nasměrujte proud vzduchu na konkrétní část vlasů.
- ❗ **UPOZORNĚNÍ:** Při úpravě vlasů doporučujeme používat jemný proud vzduchu (✖ [5]) a nízkou úroveň tepla (≡ [6]).

⚠ **UPOZORNĚNÍ!** Nedotýkejte se úzké trysky [10] a neodstraňujte ji, dokud je ještě horká.

Použijte difuzér

- Vložte difuzér [11] na výstup vzduchu [9].
- Výrobek zapněte. Difuzér [11] použijte pro kadeře a jemné vlny v délkách a špičkách a pro plnost a objem na vlasové linii.

❗ **UPOZORNĚNÍ:**

- Pro dlouhé vlasy: Vtáhněte difuzér [11] do konečků a vlasy jemně tvarujte ve směru vlasové linie.
- Pro krátké vlasy: Difuzér [11] použijte k zpracování vlasů na vlasové linii a dejte jim plnost a objem.

⚠ **OPATRNĚ!** Nedotýkejte se a neodstraňujte difuzér [11], pokud je ještě horký.

Použití široké trysky

1. Nasadíte širokou trysku [12] na výstup vzduchu a otočením široké trysky [12] změníte její polohu.
2. Zapněte výrobek a nastavte požadovanou teplotu a rychlost vzduchu.
3. Oddělte přibližně 4 cm široký pramen vlasů. Držte jej pevně za špičku.
4. Držte přední část fénu a rovnoměrně vedete širokou trysku [12] podél pramene od kořínků až ke konečkům. Na žádné části pramene vlasů nadržte příliš dlouho. Postup opakujte, dokud nebude výsledek uspokojivý.
5. Procházejte po jednotlivých pramenech, dokud neprovedete úpravu všech vlasů.

❗ **UPOZORNĚNÍ:**

- Před úpravou vlasů je důkladně pročešte hřebenem.
- Vlasy by měly být čisté, suché a bez stylingových přípravků. Jedinou výjimkou jsou speciální přípravky, které usnadňují rovnání vlasů.

Režim chlazení

Použijte režimu chlazení, aby styling vydržel déle:

❄ [8]	Proudění studeného vzduchu
■ Podržte tlačítko stisknuté	Zap
■ Uvolněte tlačítko	Vyp

❗ UPOZORNĚNÍ:

- Funkce chlazení (❄️ 8) nefunguje, když je nastaven tepelný stupeň na „Bez tepla“ (☹️ 6).
- V případě, že výrobek nefunguje, oddělte jej od elektrické sítě. Nechte výrobek ochladit.

Ionizační funkce

- Výrobek dodává nepřetržitě ionty do vlasů. Tím se snižuje statický náboj vlasů a zlepšuje jejich upravitelnost. Vlasy jsou měkké, hladké, lesklé a snadněji se tvarují.

❗ **UPOZORNĚNÍ:** Doporučujeme používání bez nástavců, aby mohly ionty optimálně působit.

● Čištění a péče

⚠️ **NEBEZPEČÍ! Nebezpečí zranění elektrickým proudem!** Výrobek před každým čištěním vypněte a vytáhněte síťovou zástrčku 4 ze zásuvky.

⚠️ **VAROVÁNÍ!** Neponořujte elektrické části výrobku do vody nebo jiných kapalin. Výrobek nedržte v žádném případě pod tekoucí vodou.

⚠️ **OPATRNĚ!** K čištění výrobku nepoužívejte žádné agresivní nebo abrazivní čisticí prostředky nebo materiály.

● Čištění krytu, úzké trysky, široké trysky a difuzoru

- Odstraňte úzkou trysku 10, širokou trysku 12 nebo difuzér 11 z výstupu vzduchu 9.
- Očistěte kryt, úzkou trysku 10, širokou trysku 12 a difuzor 11 mírně navlhčeným hadříkem. Při silném znečištění otřete hadříkem s jemným čisticím prostředkem. A všechny části důkladně osušte.

● Čištění ochranné mřížky a přívodu vzduchu

- Uchopte rukojeť výrobku a jemně stiskněte horní a dolní část ochranné mřížky, abyste ji odstranili 2 ze vstupu vzduchu 1 (obr. C).
- Vyčistěte ochrannou mřížku 2 a přívod vzduchu 1 čistým suchým hadříkem.
- Nasadte ochrannou mřížku 2 zpět na přívod vzduchu 1 a počkejte, až uslyšíte cvaknutí, které potvrdí, že je mřížka správně nasazena.

● Skladování

- Výrobek skladujte na chladném, suchém místě, chráněném před vlhkostí a mimo dosah dětí.
- Pokud není výrobek používán, skladujte ho v originálním obalu.
- Alternativně lze výrobek také zavěsit na závěsné oko 3.

● Zlikvidování

Obal se skládá z ekologických materiálů, které můžete zlikvidovat prostřednictvím místních sběrů recyklovatelných materiálů.



Při třídění odpadu se řiďte podle označení obalových materiálů zkratkami (a) a čísly (b), s následujícím významem: 1–7: umělé hmoty / 20–22: papír a lepenka / 80–98: složené látky.



O možnostech likvidace vysloužilých zařízení se informujte u správy vaší obce nebo města.



V zájmu ochrany životního prostředí vysloužilý výrobek nevyhazujte do domovního odpadu, ale předejte k odborné likvidaci. O sběrnách a jejich otevíracích hodinách se můžete informovat u příslušné správy města nebo obce.

● Záruka

Výrobek byl vyroben podle přísných směrnic kvality a před dodáním pečlivě otestován. V případě materiálních nebo výrobních vad máte zákonná práva vůči prodejci výrobku. Vaše zákonná práva nejsou níže uvedenou zárukou nijak omezená.

Záruka na tento výrobek je 5 roky od data zakoupení. Záruční doba začíná dnem zakoupení. Originál dokladu o zakoupení si uschovejte na bezpečném místě, protože tento doklad je vyžadován jako doklad o koupi.

Jakékoli poškození nebo závady, které se vyskytnou již v okamžiku nákupu, musí být nahlášeny ihned po vybalení výrobku.

Pokud se u výrobku během 5 let od data zakoupení projeví vada materiálu nebo výrobní vada, pak vám ho podle naší volby bezplatně opravíme nebo vyměníme. Záruční doba se po uznané reklamaci neprodlužuje. To platí také pro vyměněné a opravené díly.

Tato záruka je neplatná, pokud byl výrobek poškozený nebo nesprávně používán anebo udržovaný.

Záruka se kryje na materiálové a výrobní vady. Tato záruka se nevztahuje na díly výrobku, které podléhají běžnému opotřebení, a tím platí jako opotřebitelné díly (např. baterie, hadice, inkoustové barevné patrony), ani se nevztahuje na poškození rozbitných dílů, např. spínačů nebo dílů ze skla.

● Postup v případě uplatňování záruky

Pro zajištění rychlého zpracování Vašeho případu se řiďte následujícími pokyny:

Pro všechny požadavky si připravte pokladní stvrzenku a číslo artiklu (IAN 508827_2507) jako doklad o zakoupení.

Číslo artiklu najdete na typovém štítku, gravuře, titulní stránce návodu (vlevo dole) nebo na nálepce na zadní nebo spodní straně.

V případě poruch funkce nebo jiných závad nejdříve kontaktujte, telefonicky nebo e-mailem, v následujícím textu uvedené servisní oddělení.

Výrobek registrovaný jako vadný potom můžete s příloženým dokladem o zakoupení (pokladní stvrzenkou) a údaji k závadě a kdy k ní došlo, bezplatně zaslat na adresu servisu, která Vám byla sdělena.

● Servis

 **Servis Česká republika**

Tel.: 800 143 873

E-Mail: owim@lidl.cz











 Srbské označení shody



Použité výstražné upozornenia a symboly	Strana	40
Úvod	Strana	41
Použitie v súlade s určením	Strana	41
Rozsah dodávky	Strana	41
Popis súčiastok (Obr. A)	Strana	41
Technické údaje	Strana	41
Bezpečnostné upozornenia	Strana	42
Pred prvým použitím	Strana	44
Obsluha	Strana	44
Vypnutý režim	Strana	44
Sušenie vlasov	Strana	44
Turbo režim	Strana	44
Úprava vlasov	Strana	44
Čistenie a starostlivosť	Strana	45
Čistenie puzdra, úzkej trysky, širokej trysky a difúzora	Strana	45
Čistenie ochrannej mriežky a prívodu vzduchu	Strana	45
Skladovanie	Strana	45
Likvidácia	Strana	46
Záruka	Strana	46
Postup v prípade poškodenia v záruke	Strana	46
Servis	Strana	46

Použité výstražné upozornenia a symboly

V tejto príručke a na obale sa používajú nasledujúce upozornenia:

	NEBEZPEČENSTVO! Tento symbol so signálnym slovom „Nebezpečenstvo“ označuje nebezpečenstvo s vysokým stupňom rizika, ktoré, ak sa mu nevyhnete, bude mať za následok smrť alebo vážne zranenie.		Striedavý prúd/striedavé napätie
		Hz	Hertz (sieťová frekvencia)
		W	Watt
	VÝSTRAHA! Tento symbol so signálnym slovom „Výstraha“ označuje nebezpečenstvo so stredným stupňom rizika, ktoré, ak sa mu nevyhnete, bude mať za následok vážne zranenie alebo smrť.		Symbol pre produkt s triedou ochrany II
			Produkt nepoužívajte v blízkosti vaní, spíčov, umývadiel alebo iných komponentov, ktoré obsahujú vodu.
	POZOR! Tento symbol so signálnym slovom „Pozor“ označuje nebezpečenstvo s nízkym stupňom rizika, ktoré, ak sa mu nevyhnete, bude mať za následok ľahké alebo stredne ťažké zranenie.		Starostlivo si prečítajte návod na používanie, najmä bezpečnostné upozornenia.
	UPOZORNENIE: Tento symbol so signálnym slovom „Upozornenie“ ponúka ďalšie užitočné informácie.	CE	Značka CE potvrdzuje zhodu so smernicami EÚ, ktoré sú relevantné pre produkt.
	Produkt používajte len v suchých interiéroch.		Bezpečnostné informácie Pokyny na použitie

IÓNOVÝ SUŠIČ NA VLASY

PREMIUM

● Úvod

Blahoželáme Vám ku kúpe Vášho nového výrobku. Rozhodli ste sa pre veľmi kvalitný výrobok. Návod na obsluhu je súčasťou tohto výrobku. Obsahuje dôležité upozornenia týkajúce sa bezpečnosti, používania a likvidácie. Skôr ako začnete výrobok používať, oboznámte sa so všetkými pokynmi k obsluhu a bezpečnosti. Výrobok používajte iba v súlade s popisom a v uvedených oblastiach používania. V prípade postúpenia výrobku ďalším osobám odovzdajte aj všetky dokumenty patriace k výrobku.



Tento a mnohé ďalšie návody si môžete stiahnuť a prezrieť na stránke www.lidl-service.com. Po naskenovaní tohto QR kódu sa dostanete priamo na stránku www.lidl-service.com, kde si po zadaní čísla IAN 508827_2507 môžete otvoriť svoj návod na obsluhu.

● Použitie v súlade s určením

Tento produkt je určený na sušenie a úpravu ľudských vlasov.

Produkt sa nesmie používať na umelých vlasoch alebo zvieracej srsti. Nepoužívajte produkt na žiadne iné účely.

Produkt je možné používať iba na domáce účely. Nie je určený na komerčné používanie.

Výrobca nepreberá žiadnu zodpovednosť za škody spôsobené neodborným používaním.

● Rozsah dodávky

Po vybalení produktu skontrolujte, či je dodávka kompletná a či sú všetky časti v požadovanom stave. Pred používaním odstráňte všetky obalové materiály.

- 1x Iónový sušič na vlasy Premium
- 1x Difuzér
- 1x Úzka tryska
- 1x Široká tryska
- 1x Návod na použitie

● Popis súčiastok (Obr. A)

- 1 Prívod vzduchu
- 2 Ochranná mriežka
- 3 Uško na zavesenie
- 4 Napájací kábel so zástrčkou
- 5 (Prepínač prietoku vzduchu)
- 6 (Prepínač ovládania tepla)
- 7 (Tlačidlo turbo ohrevu)
- 8 (Tlačidlo režimu chladenia)
- 9 Výstup vzduchu
- 10 Úzka tryska
- 11 Difuzér
- 12 Široká tryska

● Technické údaje

Vstupné napätie:	220-240 V~, 50-60 Hz
Menovitý výkon:	2000-2400 W
Trieda ochrany:	II
Spotreba energie vo vypnutom režime:	0,1 W



Bezpečnostné upozornenia

PRED POUŽITÍM PRODUKTU SA OBOZNÁMTE SO VŠETKÝMI BEZPEČNOSTNÝMI UPOZORNENIAMÍ A UPOZORNENIAMÍ K OBSLUHE! KEĎ BUDETE TENTO PRODUKT ODOVZDÁVAŤ ĎALEJ, ODOVZDAJTE AJ KOMPLETNÚ DOKUMENTÁCIU K PRODUKTU!

V prípade poškodenia z dôvodu nedodržania tohto návodu na používanie zaniká nárok na záruku! Za následne vzniknuté škody nepreberáme žiadnu záruku! V prípade majetkových alebo personálnych škôd z dôvodu neodborného používania alebo nedodržania bezpečnostných upozornení nepreberáme žiadnu zodpovednosť!

⚠ VÝSTRAHA! **NEBEZPEČENSTVO OHROZENIA ŽIVOTA A ÚRAZU PRE DOJČATÁ A DETI!**

Deti nenechávajte bez dozoru v blízkosti obalových materiálov. Obalový materiál predstavuje nebezpečenstvo udusenía. Deti často podceňujú nebezpečenstvo spojené s obalovými materiálmi. Nedovoľte, aby sa deti dostali sa do blízkosti obalového materiálu.

- Tento produkt môžu používať deti od 8 rokov a staršie, ako aj osoby so zníženými fyzickými, zmyslovými alebo duševnými schopnosťami, alebo nedostatkom skúseností a vedomostí, ak sú pod dozorom alebo boli poučené ohľadom bezpečného používania výrobku a z toho vyplývajúcich nebezpečenstiev.
- Deti sa nesmú s produktom hrať.
- Čistenie a údržbu nesmú vykonávať deti bez dozoru.

⚠ VÝSTRAHA! Neodborné použitie môže spôsobiť zranenia. Tento produkt používajte výlučne podľa tohto návodu.

⚠ NEBEZPEČENSTVO! **Nebezpečenstvo zásahu elektrickým prúdom!**

Nepokúšajte sa opravovať produkt svojpomocne. V prípade poruchy môžu opravy vykonávať výlučne kvalifikovaní odborníci.

⚠ VÝSTRAHA!
Nebezpečenstvo zásahu elektrickým prúdom! Produkt neponárajte do vody alebo iných kvapalín. Produkt nikdy nedržte pod tečúcou vodou.

⚠ VÝSTRAHA!

Nebezpečenstvo zásahu elektrickým prúdom!

Nepoužívajte poškodený produkt. Ak je produkt poškodený, odpojte ho od elektrickej siete a obráťte sa na predajcu.

- Pred pripojením produktu do napájania skontrolujte, či súhlasia napätie a frekvencia uvedené na typovom štítku produktu s hodnotami napájania.
- Sieťovú zástrčku a napájací kábel pravidelne kontrolujte, či nie sú poškodené. Ak je napájací kábel poškodený, musí ho vymeniť výrobca, jeho oddelenie služieb zákazníkom alebo osoba s podobnou kvalifikáciou, aby sa predišlo vzniku ohrozenia.
- Napájací kábel chráňte pred poškodením. Nenechajte ho visieť nad ostrými hranami a nestláčajte ho, ani ho neohýbajte. Napájací kábel držte v dostatočnej vzdialenosti od horúcich plôch a otvoreného plameňa.
- Pre dodatočnú ochranu sa odporúča do elektrického obvodu kúpeľne nainštalovať prúdový chránič (RCD) s citlivosťou nie väčšou ako 30 mA. Poradte sa s inštalatérom.

- Neodporúčame používať predlžovacie káble. Ak by bolo nevyhnutné použiť predlžovací kábel, musí byť určený pre hodnotu prúdu minimálne 10 A. Káble pokladajte tak, aby netvorili nebezpečenstvo potknutia a nemohli sa poškodiť.

⚠ VÝSTRAHA!

Nebezpečenstvo zásahu elektrickým prúdom!

Produkt nepoužívajte v blízkosti vaní, sprch, umývadiel alebo iných komponentov, ktoré sú naplnené vodou.

- Produkt nesmie zostať bez dozoru, ak je zapojený v napájaní.
- Nepoužívajte produkt mokrými rukami alebo na mokrej podlahe. Sieťovú zástrčku nikdy nechyťajte mokrými alebo vlhkými rukami.
- Sieťovú zástrčku neťahajte zo zásuvky za napájací kábel. Napájací kábel neovíjajte okolo produktu.
- Produkt, napájací kábel a sieťovú zástrčku chráňte pred prachom, priamym slnečným žiarením, kvapkajúcou a striekajúcou vodou.
- Produkt vždy vypnite ešte skôr, ako
 - Začnete s výmenou dielov z príslušenstva,
 - Začnete s čistením produktu,
 - Produkt odpojíte od napájania.

- Ak produkt používate v kúpeľni, po použití ho odpojte od napájania, pretože voda v blízkosti predstavuje nebezpečenstvo aj v prípade, ak je produkt vypnutý.
- Výrobok nenechajte spadnúť, aby nedošlo k jeho poškodeniu.
- Nikdy neblokujte prívod a odvod vzduchu, aby ste zabránili prehriatiu výrobku.

● **Pred prvým použitím**

- Odstráňte celý obalový materiál. Skontrolujte, či sú všetky časti kompletne.
- ⓘ **UPOZORNENIE:** Z tohto produktu môžete pri prvom použití cítiť zápach. Sú to zvyšky z výroby alebo prepravy, ktoré sa rýchlo stratia.

● **Obsluha**

● **Vypnutý režim**

Režim vypnutia sa zapína zapojením spotrebiča do zásuvky bez vykonania akéhokoľvek úkonu.

● **Sušenie vlasov**

(Obr. B)

- Sieťovú zástrčku [4] zapojte do vhodnej zásuvky.
- Vyberte požadovaný stupeň prúdu vzduchu a teplotný stupeň (obr. B):

O / ✖ / ✖ [5] (Prepínač prietoku vzduchu)	Úroveň prúdenia vzduchu
0	Produkt je vypnutý
✖	Produkt zapnutý: mierny prúd vzduchu
✖	Produkt zapnutý: silný prúd vzduchu

— / ≡ / ≡ [6] (Prepínač ovládania tepla)	Úroveň tepla
—	Žiadne teplo
≡	Nízka teplota
≡	Vysoká teplota

- Po použití: Vyberte 0 [5], aby ste produkt vypli. Vytiahnite sieťovú zástrčku [4] zo zásuvky.

● **Turbo režim**

- Ak chcete urýchliť sušenie vlasov, stlačte a podržte tlačidlo ≡ [7], aby ste zvýšili úroveň tepla na najvyššiu úroveň, keď je výrobok nastavený na vysokú úroveň tepla ≡ [6] a silný prítok vzduchu ✖ [5]. Uvoľnením tlačidla ≡ [7] zastavíte turbo režim a teplota sa vráti na vysokú úroveň ≡ [6].

● **Úprava vlasov**

Použitie úzkej trysky

- Nasadte úzku trysku [10] na výstup vzduchu [9].
- Otočením úzkej trysky [10] môžete zmeniť polohu.
- Zapnite výrobok. Pomocou úzkej trysky [10] nasmerujte prúd vzduchu na konkrétnu časť vlasov.
- ⓘ **UPOZORNENIE:** Pri úprave vlasov odporúčame použiť jemný prúd vzduchu (✖ [5]) a nízku úroveň tepla (≡ [6]).

⚠ **UPOZORNENIE!** Nedotýkajte sa a neodstraňujte úzku trysku [10], pokiaľ je ešte horúca.

Použitie difuzéra

- Difuzér [11] nasadte na výstup vzduchu [9].
- Zapnite produkt. Difuzér [11] používajte na vytvorenie kučier a jemných vlín v dĺžkach a na končekoch, ako aj na dodanie plnosti a objemu vlasovým korenkom.

ⓘ **UPOZORNENIA:**

- Dlhé vlasy: Difuzérom [11] prejdite až ku končekom a vlasy natočte do jemných vlín smerom ku korenkom.
- Krátke vlasy: Difuzér [11] používajte na úpravu vlasov pri korenkoch a dodajte im tým plnosť a objem.

⚠ **POZOR!** Nedotýkajte sa a nevyberajte difuzor [11], keď je ešte horúci.

Použitie širokej trysky

1. Nasadte širokú trysku [12] na výstup vzduchu a otočením širokej trysky [12] zmeňte jej polohu.
2. Zapnite výrobok a nastavte požadovanú teplotu a rýchlosť vzduchu.
3. Oddelíte približne 4 cm široký prameň vlasov. Držte ho pevne za koniec.
4. Držte prednú časť fénu a širokou tryskou [12] rovnomerne prechádzajte po prameni vlasov od korieňov až po končeky. Nezdriavajte sa príliš dlho na žiadnej časti pramienka vlasov. Postup opakujte, kým nebude výsledok uspokojivý.
5. Prechádzajte pramienky po častiach, až kým neupravíte všetky vlasy.

📌 UPOZORNENIE:

- Pred úpravou vlasov ich dôkladne rozčešte hrebeňom.
- Vlasy by mali byť čisté, suché a bez stylingových prípravkov. Jedinou výnimkou sú špeciálne prípravky, ktoré uľahčujú vyrovnávanie vlasov.

Režim chladenia

Režim chladenia sa používa na to, aby upravené vlasy dlhšie držali svoj tvar:



Prúd studeného vzduchu

- | | |
|---------------------------|-----|
| ■ Držte stlačené tlačidlo | Zap |
| ■ Pustíte tlačidlo | Vyp |

📌 UPOZORNENIA:

- Funkcia chladenia (❄️ [8]) nefunguje, ak je teplotný stupeň nastavený na „žiadne teplo“ (— [6]).
- Ak by produkt nefungoval, odpojte ho od napájania. Produkt nechajte vychladnúť.

Funkcia ionizácie

- Produkt do vlasov neustále generuje ióny. Znižuje sa tým statická elektrina vo vlasoch, a lepšie sa tak tvarujú účesy. Vlasy sú jemné, hladké, lesklé a ľahšie sa upravujú.

- 📌 **UPOZORNENIE:** Aby mohli ióny optimálne pôsobiť, odporúčame použitie bez nastavcov.

● Čistenie a starostlivosť

⚠️ **NEBEZPEČENSTVO! Nebezpečenstvo zásahu elektrickým prúdom!** Vždy pred čistením produkt vypnite a vytiahnite sieťovú zástrčku [4] zo zásuvky.

⚠️ **VÝSTRAHA!** Elektrické časti produktu neponárajte do vody alebo iných kvapalín. Produkt nikdy nedržte pod tečúcou vodou.

⚠️ **POZOR!** Na čistenie produktu nepoužívajte žiadne žieravé alebo abrazívne čistiace prostriedky.

● Čistenie puzdra, úzkej trysky, širokej trysky a difúzora

- Odstráňte úzku trysku [10], širokú trysku [12] alebo difúzor [11] z výstupu vzduchu [9].
- Očistite puzdro, úzku trysku [10], širokú trysku [12] a difúzor [11] mierne navlhčenou handričkou. V prípade silného znečistenia utrite handričkou s jemným čistiacim prostriedkom. A všetky časti dôkladne osušte.

● Čistenie ochrannej mriežky a prívodu vzduchu

- Držte rukoväť výrobku, jemne stlačte hornú a dolnú časť ochrannej mriežky, aby ste ju vybrali [2] zo vstupu vzduchu [1] (obr. C).
- Ochrannú mriežku [2] a prívod vzduchu [1] očistite čistou suchou handričkou.
- Pripevnite ochrannú mriežku [2] späť na prívod vzduchu [1], až kým nezačujete cvaknutie, aby ste sa uistili, že je bezpečne pripevnená.

● Skladovanie

- Výrobok skladujte na chladnom a suchom mieste, chránenom pred vlhkosťou a mimo dosahu detí.
- Keď produkt nepoužívate, odložte ho v originálnom obale.
- Produkt môžete aj zavesiť pomocou oka na zavesenie [3].

● **Likvidácia**

Obal pozostáva z ekologických materiálov, ktoré môžete odovzdať na miestnych recyklačných zberných miestach.



Všimajte si prosím označenie obalových materiálov pre triedenie odpadu, sú označené skratkami (a) a číslami (b) s nasledujúcim významom: 1–7: Plasty / 20–22: Papier a kartón / 80–98: Spojené látky.



O možnostiach likvidácie opotrebovaného výrobku sa môžete informovať na Vašej obecnej alebo mestskej správe.



Ak výrobok doslúžil, v záujme ochrany životného prostredia ho neodhoďte do domového odpadu, ale odovzdajte na odbornú likvidáciu. Informácie o zberných miestach a ich otváracích hodinách získate na Vašej príslušnej správe.

● **Záruka**

Výrobok bol starostlivo vyrobený v súlade s prísnyimi smernicami kvality a pred dodaním dôkladne otestovaný. V prípade materiálových alebo výrobných chýb máte zákonné práva voči predajcovi výrobku. Vaše zákonné práva nie sú žiadnym spôsobom obmedzené našou zárukou uvedenou nižšie.

Záruka na tento výrobok je 5 roky od dátumu nákupu. Záručná doba začína plynúť dátumom kúpy. Originál dokladu o kúpe si uschovajte na bezpečnom mieste, pretože tento doklad je potrebný ako dôkaz o kúpe.

Akkoľvek poškodenie alebo nedostatky prítomné už v čase nákupu je potrebné nahlásiť ihneď po vybalení výrobku.

Ak sa v priebehu 5 rokov od dátumu zakúpenia preukáže, že výrobok vykazuje chyby materiálu alebo spracovania, podľa vlastného uváženia Vám ho bezplatne opravíme alebo vymeníme. Záručná doba sa na základe poskytnutej záručnej reklamácie nepredlžuje. To platí aj pre vymenené alebo opravené diely.

Táto záruka je neplatná, ak bol výrobok poškodený alebo nesprávne používaný alebo udržiavaný.

Záruka sa vzťahuje na chyby materiálu a výrobné chyby. Táto záruka sa nevzťahuje na časti výrobku, ktoré podliehajú bežnému opotrebovaniu, a preto sa považujú za opotrebovateľné diely (napr. batérie, nabíjateľné batérie, hadice, atramentové kazety), ani na poškodenie krehkých častí, napr. spínačov alebo častí zo skla.

● **Postup v prípade poškodenia v záruke**

Pre zaručenie rýchleho spracovania Vašej požiadavky dodržte prosím nasledujúce pokyny:

Pre všetky otázky majte pripravený pokladničný doklad a číslo výrobku (IAN 508827_2507) ako dôkaz o kúpe.

Číslo výrobku nájdete na typovom štítku, gravúre, na prednej strane Vášho návodu (dole vľavo) alebo ako nálepku na zadnej alebo spodnej strane.

Ak sa vyskytnú funkčné poruchy alebo iné nedostatky, najskôr telefonicky alebo e-mailom kontaktujte následne uvedené servisné oddelenie.

Produkt označený ako defektný potom môžete s priloženým dokladom o kúpe (pokladničný lístok) a uvedením, v čom spočíva nedostatok a kedy sa vyskytol, bezplatne odoslať na Vám oznámenú adresu servisného pracoviska.

● **Servis**



Servis Slovensko

Tel.: 0850 232001

E-pošta: owim@lidl.sk













Srbské označenie zhody



Korištene upozoravajuće napomene i simboli	Stranica	48
Uvod	Stranica	49
Uvjeti korištenja	Stranica	49
Sadržaj isporuke	Stranica	49
Opis dijelova (sl. A)	Stranica	49
Tehnički podaci	Stranica	49
Sigurnosne napomene	Stranica	49
Prije prve uporabe	Stranica	52
Uporaba	Stranica	52
Način rada uređaja u isključenom stanju	Stranica	52
Sušenje kose	Stranica	52
Turbo način rada	Stranica	52
Stiliziranje kose	Stranica	52
Čišćenje i njega	Stranica	53
Čišćenje kućišta, uskog nastavka, širokog nastavka i difuzora	Stranica	53
Čišćenje zaštitne rešetke i ulaznog otvora za zrak	Stranica	53
Skladištenje	Stranica	53
Zbrinjavanje	Stranica	53
Jamstvo	Stranica	54
Postupak u slučaju koji je pokriven jamstvom	Stranica	54
Servis	Stranica	54

Korištene upozoravajuće napomene i simboli

U ovim Uputama za uporabu ili na pakiranju korištene su sljedeće upozoravajuće napomene:

 <p>OPASNOST! Ovaj simbol s izrazom „Opasnost“ označava opasnost visokog stupnja rizika koja, ako se ne izbjegne, uzrokuje tešku ozljedu ili smrt.</p>	 <p>Izmjenična struja/napon</p>
	<p>Hz Hertz (mrežna frekvencija)</p>
	<p>W Watt</p>
 <p>UPOZORENJE! Ovaj simbol s izrazom „Upozorenje“ označava opasnost srednjeg stupnja rizika koja, ako se ne izbjegne, može dovesti do teške ozljede ili smrti.</p>	 <p>Simbol za proizvod razreda zaštite II</p>
	 <p>Proizvod nemojte rabiti blizu kade, tuša ili sličnih spremnika koji sadrže vodu.</p>
 <p>OPREZ! Ovaj simbol s izrazom „Oprez“ označava opasnost niskog stupnja rizika koja, ako se ne izbjegne, može dovesti do manje ili srednje ozljede.</p>	 <p>Pažljivo pročitajte Upute za uporabu, a posebnu pažnju obratite sigurnosnim napomenama.</p>
 <p>NAPOMENA: Ovaj simbol s izrazom „Napomena“ pruža dodatne korisne informacije.</p>	<p>CE</p> <p>Oznaka CE potvrđuje sukladnost sa smjericama EU-a koje se primjenjuju na proizvod.</p>
 <p>Proizvod upotrebljavajte samo u suhim prostorijama.</p>	 <p>Informacije o sigurnosti Upute za upotrebu</p>

IONSKO SUŠILO ZA KOSU

● Uvod

Čestitamo vam na kupnji novog proizvoda. Ovom kupnjom odlučili ste se za visokokvalitetan proizvod. Uputa za uporabu je sastavni dio ovog proizvoda. Ona sadrži važne upute o sigurnosti, uporabi i uklanjanju otpada. Prije upotrebe proizvoda upoznajte se sa svim njegovim uputama za korištenje i sigurnosnim uputama. Koristite ovaj proizvod u skladu s navedenim uputama te u navedene svrhe. Ukoliko proizvod dajete nekoj drugoj osobi, predajte toj osobi također i sve upute.



Ovaj i brojne druge priručnike možete preuzeti i pregledati na stranici www.lidl-service.com. Skeniranjem ovog QR koda otvorit će vam se internetska stranica Lidl usluga (www.lidl-service.com) na kojoj možete otvoriti priručnik s uputama unošenjem broj artikla (IAN) 508827_2507.

● Uvjeti korištenja

Ovaj proizvod namijenjen je sušenju i stiliranju ljudske kose.

Proizvod se ne smije koristiti na umjetnoj kosi ili kosi od životinjskih dlaka. Proizvod nemojte koristiti u druge svrhe.

Ovaj se proizvod smije koristiti samo u kući. Proizvod nije namijenjen za komercijalnu upotrebu.

Proizvođač neće biti odgovoran za štete nastale zbog nepravilne uporabe.

● Sadržaj isporuke

Nakon raspakiravanja proizvoda, provjerite jesu li isporučeni i ispravni svi dijelovi. Prije uporabe uklonite svu ambalažu.

- 1 x Ionsko sušilo za kosu
- 1 x Difuzor
- 1 x Uski nastavak
- 1 x Široki nastavak
- 1 x Korisnički priručnik

● Opis dijelova (sl. A)

- 1 Ulazni otvor za zrak
- 2 Zaštitna rešetka
- 3 Petlja za vješanje
- 4 Strujni kabel sa strujnim utikačem
- 5 (Prekidač za protok zraka)
- 6 (Prekidač za regulaciju topline)
- 7 (Tipka za turbo zagrijavanje)
- 8 (Gumb za način rada hlađenja)
- 9 Izlazni otvor za zrak
- 10 Uski nastavak
- 11 Difuzor
- 12 Široki nastavak

● Tehnički podaci

Ulazni napon:	220-240 V~, 50-60 Hz
Nazivna snaga:	2000-2400 W
Razred zaštite:	II
Potrošnja struje u načinu rada uređaja u isključenom stanju:	0,1 W



Sigurnosne napomene

**PRIJE UPORABE PROIZVODA
UPOZNAJTE SE SA SVIM SA
SVIM UPUTAMA ZA UPORABU I
SIGURNOSNIM NAPOMENAMA!
AKO OVAJ PROIZVOD DAJETE
NOVOM VLASNIKU, URUČITE MU
I DOKUMENTACIJU!**

U slučaju oštećenja zbog nepridržavanja ovih uputa za uporabu bit će poništeno pravo na primjenu jamstva! Ne preuzimamo odgovornost za posljedične štete! Proizvođač neće biti odgovoran za oštećenja ili ozljeda zbog nepravilne uporabe ili nepridržavanja sigurnosnih napomena!

⚠ UPOZORENJE! OPASNOST PO ŽIVOT I OPASNOST OD NEZGODA ZA NOVOROĐENČAD I DJECU!

Ne ostavljajte djecu s ambalažnim materijalom bez nadzora. Ambalažni materijal može izazvati rizik od gušenja. Djeca često podcjenjuju opasnosti koje su s time povezane. Djecu držite podalje od ambalažnog materijala.

- Proizvod smiju koristiti djeca od 8 godina te osobe s ograničenim psihičkim, osjetilnim ili mentalnim sposobnostima ili osobe bez iskustva i/ili znanja kada su pod nadzorom ili ako su upoznati s uputama o sigurnom korištenju kao i s potencijalnim opasnostima.
- Djeca se ne smiju igrati proizvodom.

- Čišćenje i održavanje ne smiju vršiti djeca bez nadzora odraslih.

⚠ UPOZORENJE! Nepravilna uporaba može uzrokovati ozljede. Proizvodom se koristite samo u skladu s uputama.

⚠ OPASNOST! Opasnost od strujnog udara! Nikada nemojte sami pokušavati popraviti proizvod.

U slučaju kvara, popravke smije izvršiti samo kvalificirano osoblje.

⚠ UPOZORENJE! Opasnost od strujnog udara! Proizvod nikada nemojte uranjati u vodu ili druge tekućine. Proizvod nikada nemojte držati pod tekućom vodom.

⚠ UPOZORENJE! Opasnost od strujnog udara! Nikada se nemojte koristiti oštećenim proizvodom. Ako je oštećen, proizvod isključite iz mreže i obratite se svom trgovcu.

- Prije spajanja proizvoda na napajanje, provjerite odgovaraju li napon i nazivna struja podacima na označnoj pločici za dovod električne energije.

- Redovito provjeravajte nisu li mrežni utikač i priključni kabel oštećeni. Ukoliko je priključni kabel oštećen, proizvođač ili njegova služba za kupce ili slična kvalificirana osoba mora ga zamijeniti kako bi se izbjegla ugroženost.
 - Zaštitite priključni kabel od oštećenja. Ne ostavljajte ga obješenog o oštrem rubu i nemojte ga prelamati. Priključni kabel držite ga podalje od vrućih površina i otvorenog plamena.
 - Kao dodatna zaštita preporuča se instalacija nadstrujne zaštitne naprave (RCD) s okidnom strujom ne većom od 30 mA u strujnom krugu. Za savjet upitajte svog instalatera.
 - Upotreba produžnih kabela nije preporučljiva. Ako je produžni kabel nužan, mora biti dimenzioniran za protok struje od najmanje 10 A. Produžni kabel položite tako da se nitko ne može spotaknuti o nj i da se ne može oštetiti.
- ⚠ UPOZORENJE! Opasnost od strujnog udara!** Proizvod nemojte rabiti blizu kade, tuša ili drugih posuda napunjenih vodom.
- Proizvod se ne smije ostaviti bez nadzora dok god je priključen na električnu mrežu.
 - Proizvod nemojte pokretati vlažnim rukama ili kada stojite na mokrom podu. Mrežni utikač nikada nemojte doticati mokrim ili vlažnim rukama.
 - Nemojte povlačiti mrežni utikač iz utičnice za priključni kabel. Ne namatajte priključni kabel oko proizvoda.
 - Proizvod, priključni kabel i mrežni utikač zaštitite od prašine, izravnog sunčeva zračenja te kapanja i prskanja vode.
 - Isključite proizvod prije
 - zamjene pribora,
 - čišćenja proizvoda,
 - iskopčavanja proizvoda iz izvora napajanja.
 - Ako se proizvod upotrebljava u kupaonici, nakon uporabe ga isključite iz struje jer blizini vode predstavlja opasnost, čak i ako je proizvod isključen.
 - Nemojte ispuštati proizvod kako biste izbjegli oštećenje proizvoda.
 - Tijekom upotrebe nemojte nikada blokirati ulazni i izlazni otvor za zrak kako biste izbjegli pregrijavanje proizvoda.

● Prije prve uporabe

- Uklonite sav ambalažni materijal. Provjerite jesu li isporučeni svi potrebni dijelovi.

❗ **NAPOMENA:** Ovaj proizvod može pri prvoj uporabi ispuštati neugodan miris. Pritom je riječ o ostacima od proizvodnje ili transporta koji brzo nestaju.

● Uporaba

● Način rada uređaja u isključenom stanju

Način rada uređaja u isključenom stanju aktivira se priključivanjem uređaja na strujno napajanje bez upotrebe funkcija.

● Sušenje kose

(Sl. B)

- Mrežni utikač **4** povežite s prikladnom utičnicom.
- Odaberite željeni stupanj strujanja zraka i topline (sl. B):

0 / ✖ / ✖ 5 (Prekidač za protok zraka)	Razina protoka zraka
--	----------------------

0	Proizvod isključen
✖	Proizvod uključen: blago strujanje zraka
✖	Proizvod uključen: snažno strujanje zraka

— / ≡ / ≡ 6 (Prekidač za regulaciju topline)	Razina topline
--	----------------

—	Bez topline
≡	Blaga toplina
≡	Snažna toplina

- Nakon uporabe: Odaberite **0** **5** kako biste isključili proizvod. Izvucite mrežni utikač **4** iz utičnice.

● Turbo način rada

- Za brže sušenje kose pritisnite gumb **≡** **7** i držite ga pritisnutim da aktivirate najvišu postavku temperature kada je proizvod postavljen na visoku postavku temperature **≡** **6** i snažan protok zraka **✖** **5**. Za zaustavljanje turbo načina rada otpustite gumb **≡** **7**. Uređaj će se vratiti na visoku temperaturu **≡** **6**.

● Stiliziranje kose

Upotreba uskog nastavka

- Stavite uski nastavak **10** na izlazni otvor za zrak **9**.
 - Okrenite uski nastavak **10** za promjenu položaja.
 - Uključite proizvod. Uski nastavak **10** upotrebljavajte za usmjeravanje protoka zraka na određen dio kose.
- ❗ **NAPOMENA!** Preporučujemo da za stiliziranje kose upotrebljavate blagi protok zraka (**✖** **5**) i nisku postavku temperature (**≡** **6**).

⚠ **OPREZI!** Nemojte doticati i uklanjati uski nastavak **10** dok je još uvijek vruć.

Uporaba difuzora

- Difuzor **11** stavite na izlaz zraka **9**.
- Uključite proizvod. Koristite difuzor **11** za kovrče i meke valove srednje duljine i na krajevima, te za punoću i volumen pri korijenju.

❗ **NAPOMENA:**

- Za dugu kosu: Povucite difuzor **11** do vrhova i oblikujte kosu u nježne valove prema liniji kose.
- Za kratku kosu: Upotrijebite difuzor **11** kako biste tretirali kosu na korijenju, dajući joj punoću i volumen.

⚠ **OPREZI!** Nemojte doticati i uklanjati difuzor **11** dok je još uvijek vruć.

Upotreba širokog nastavka

1. Stavite široki nastavak **12** na izlazni otvor za zrak i okrenite široki nastavak **12** za promjenu položaja.
2. Uključite proizvod i postavite željenu temperaturu i brzinu zraka.
3. Uzmite pramen kose širine otprilike 4 cm. Držite čvrsto vrh pramena kose.

- Uхватite prednji dio sušila za kosu i ravnomjerno vodite široki nastavak [12] duž pramena kose, od korijena do vrhova. Nemojte predugo držati na jednom mjestu na pramenu kose. Ponovite ove korake dok ne budete zadovoljni rezultatom.
- Prođite kroz pramenove dio po dio dok ne stilizirate sve pramenove.

❗ **NAPOMENA!**

- Prije stiliziranja, temeljito počešljajte kosu.
- Kosa treba biti čista, suha i bez proizvoda za stiliziranje. Jedina iznimka su posebni proizvodi za ravanje kose.

Način rada hlađenje

Način rada hlađenje upotrebljavajte kako bi frizura trajala dulje:

 [8]	Hladno strujanje zraka
Tipku držite pritisnutom	Uključeno
Pustite tipku	Isključeno

❗ **NAPOMENA:**

- Funkcija hlađenja (❄️ [8]) ne radi ako je toplina postavljena na „Bez topline“ (— [6]).
- Ako proizvod ne radi, isključite ga iz električne mreže. Pričekajte da se proizvod rashladi.

Ionizacijska funkcija

- Proizvod kontinuirano isporučuje ione u kosu. To smanjuje statički elektricitet u kosi i poboljšava njenu podatnost. Kosa postaje meka, glatka, sjajna i lakša za oblikovanje.

❗ **NAPOMENA:** Preporučujemo uporabu bez nastavaka kako bi ioni mogli optimalno raditi.

● **Čišćenje i njega**

⚠️ **OPASNOST! Opasnost od strujnog udara!**

Prije čišćenja uvijek isključite proizvod i mrežni utikač [4] izvucite iz utičnice.

⚠️ **UPOZORENJE!** Električne dijelove proizvoda ne uranjajte pod vodu ni druge tekućine. Proizvod nikada nemojte držati pod tekućom vodom.

⚠️ **OPREZ!** Za čišćenje proizvoda nemojte upotrebljavati nikakva abrazivna niti nagrizauća sredstva za čišćenje.

● **Čišćenje kućišta, uskog nastavka, širokog nastavka i difuzora**

- Uklonite uski nastavak [10], široki nastavak [12] ili difuzor [11] s izlaznog otvora za zrak [9].
- Kućište, uski nastavak [10], široki nastavak [12] i difuzor [11] obrišite blago navlaženom krpom. Trvdokornu prljavštinu očistite krpom i blagim deterđentom. Zatim temeljito osušite sve dijelove.

● **Čišćenje zaštitne rešetke i ulaznog otvora za zrak**

- Držite ručku proizvoda, nježno stisnite gornje i donje kućište zaštitne rešetke da je uklonite [2] s ulaznog otvora za zrak [1] (sl. C).
- Zaštitnu rešetku [2] i ulazni otvor za zrak [1] očistite čistom, suhom krpom.
- Ponovno pričvrstite zaštitnu rešetku [2] na ulazni otvor za zrak [1] tako da čujno ulegne kako biste bili sigurni da je dobro pričvršćena.

● **Skladištenje**

- Proizvod skladištite na hladnom, suhom mjestu, zaštićenom od vlage i izvan dohvata djece.
- Čuvajte proizvod u originalnoj ambalaži kada se ne koristi.
- Proizvod se alternativno može objesiti i za omču za vješanje [3].

● **Zbrinjavanje**

Ambalaža se sastoji od ekološki neškodljivih materijala koje možete zbrinuti na lokalnim mjestima za reciklažu.



Uvažavajte obilježavanje ambalaže za odvajanje otpada, ono je obilježeno s kriticama (a) i brojevima (b) sa slijedećim značenjem: 1-7: plastika / 20-22: papir i karton / 80-98: miješani materijali.



O mogućnostima zbrinjavanja dotrajalog proizvoda možete se raspitati kod vaše općinske ili gradske uprave.



Zbog zaštite okoliša ne bacajte dotrajali proizvod u kućni otpad, već ga predajte stručnom zbrinjavanju. Informacije o mjestima za sakupljanje otpada i njihovom radnom vremenu možete dobiti pri Vašem nadležnom općinskom uredu.

● Jamstvo

Ovaj proizvod je pažljivo proizveden prema strogim smjernicama kvalitete i temeljito je ispitano prije isporuke. U slučaju pogreške u materijalu ili izradi, imate zakonska prava protiv prodavatelja proizvoda. Vaša zakonska prava ni na koji način nisu ograničena našom garancijom navedenom u nastavku.

Garancija za ovaj proizvod je 5 godine od datuma kupnje. Garantni rok počinje s datumom kupovine. Čuvajte originalni račun na sigurnom mjestu jer je ovaj dokument potreban kao dokaz kupnje.

Sva oštećenja ili nedostaci koji su već prisutni u trenutku kupnje moraju se prijaviti odmah nakon raspakiranja proizvoda.

Ako se u roku od 5 godine od datuma kupnje pokaže da je proizvod neispravan u materijalu ili izradi, mi ćemo ga, po našem izboru, besplatno popraviti ili zamijeniti. Garantni rok se ne produljuje odobrenim zahtjevom za garanciju. To vrijedi i za zamijenjene i popravljene dijelove.

Ova garancija ne vrijedi ako je proizvod bio oštećen ili nepropisno korišten ili održavan.

Garancija pokriva greške u materijalu i proizvodnji. Ova se garancija ne odnosi na dijelove proizvoda koji su podložni uobičajenom habanju, te se stoga smatraju potrošnim dijelovima (npr. baterije, punjive baterije, crijeva, spremnici s tintom), niti na oštećenja lomljivih dijelova, npr. prekidača ili dijelova od stakla.

U slučaju manjeg popravka jamstveni rok se produljuje onoliko koliko je kupac bio lišen uporabe stvari.

Međutim, kad je zbog neispravnosti stvari izvršena njezina zamjena ili njezin bitni popravak, jamstveni rok počinje teći ponovno od zamjene, odnosno od vraćanja popravljene stvari.

Ako je zamijenjen ili bitno popravljen samo neki dio stvari, jamstveni rok počinje teći ponovno samo za taj dio.

● Postupak u slučaju koji je pokriven jamstvom

Kako biste osigurali brzu obradu svojeg zahtjeva, molimo vas da slijedite sljedeće upute:

Za sve upite pripremite račun i broj artikla (IAN 508827_2507) kao dokaz o kupnji.

Broj artikla možete naći na tipskoj pločici, na gravuri, na naslovnoj stranici vaših uputa (dolje lijevo) ili na naljepnici na stražnjoj ili donjoj strani.

Ukoliko nastanu greške u funkcioniranju ili drugi kvarovi, kontaktirajte najprije u nastavku navedeno odjeljenje servisa putem telefona ili e-maila.

Otkriven kao neispravan proizvod, možete ga onda poslati na spomenutu adresu servisa bez poštarine za vas, s dokazom o kupnji (račun) i opisom kakav je kvar i kada je nastao.

● Servis

 **Servis Hrvatska**

Tel.: 0800 777 999

E-Mail: owim@lidl.hr













Srpska oznaka sukladnosti



Korišćena upozorenja i simboli	Strana	56
Uvod	Strana	57
Predviđena namena	Strana	57
Obim isporuke	Strana	57
Opis delova (sl. A)	Strana	57
Tehnički podaci	Strana	57
Bezbednosne napomene	Strana	57
Pre prvog korišćenja	Strana	60
Korišćenje	Strana	60
Režim rada uređaja u isključenom stanju	Strana	60
Sušenje kose	Strana	60
Turbo režim	Strana	60
Oblikovanje kose	Strana	60
Čišćenje i održavanje	Strana	61
Čišćenje kućišta, uske mlaznice, široke mlaznice i difuzora	Strana	61
Čišćenje zaštitne rešetke i ulaza vazduha	Strana	61
Skladištenje	Strana	61
Odlaganje	Strana	62
Garancija	Strana	62
GARANCIJA I GARANTNI LIST	Strana	62
Postupak garancije	Strana	63
Servis	Strana	63

Korišćena upozorenja i simboli

U ovom priručniku i na ambalaži koriste se sledeća upozorenja:

	<p>OPASNOST! Ovaj simbol sa signalnom rečju „Opasnost“ označava opasnost sa visokim stepenom rizika koji će, ako se ne izbegne, za rezultat imati smrt ili ozbiljne povrede.</p>	 Naizmjenična struja/napon
		Hz Herc (frekvencija napajanja)
		W Vat
	<p>UPOZORENJE! Ovaj simbol sa signalnom rečju „Upozorenje“ označava opasnost sa srednjim stepenom rizika koji će, ako se ne izbegne, za rezultat imati smrt ili ozbiljne povrede.</p>	 Simbol za proizvod klase zaštite II
		 Nemojte da koristite proizvod blizu kade, tuša, sudopere ili drugih posuda koje sadrže vodu.
	<p>OPREZ! Ovaj simbol sa signalnom rečju „Oprez“ označava opasnost sa malim stepenom rizika koji će, ako se ne izbegne, dovesti do manje ili veće povrede.</p>	 Pažljivo pročitajte uputstvo za korišćenje, naročito bezbednosnih napomena.
	<p>NAPOMENA: Ovaj simbol sa signalnom rečju „Napomena“ pruža dodatne korisne informacije.</p>	CE Oznaka CE potvrđuje usaglašenost sa direktivama EU koje se primenjuju na proizvod.
	<p>Koristite proizvod samo u svim prostorijama.</p>	 Informacije o bezbednosti  Uputstvo za upotrebu

PREMIUM JONSKI FEN ZA KOSU

● Uvod

Čestitamo vam na kupovini vašeg novog proizvoda. Tako ste se odlučili za visokokvalitetan proizvod. Uputstvo za upotrebu je deo ovog proizvoda. Sadrži važna bezbednosna uputstva, uputstva za upotrebu i odlaganje. Pre korišćenja proizvoda upoznajte se sa svim uputstvima za rikovanje i bezbednost. Koristite proizvod samo onako kako je opisano i za navedene oblasti primene. Predajte sve dokumente prilikom isporuke proizvoda trećem licu.



Ovaj i brojne druge priručnike možete preuzeti i pogledati na www.lidl-service.com. Skeniranjem ovog QR koda bićete direktno preusmereni na veb stranicu Lidl servisa (www.lidl-service.com) gde možete otvoriti uputstvo za upotrebu unosom broja artikla (IAN) 508827_2507.

● Predviđena namena

Ovaj proizvod namenjen za sušenje i stilizovanje ljudske kose. Proizvod se ne sme koristiti za veštačku kosu ili životinjsku dlaku. Nemojte koristiti proizvod u bilo koju drugu svrhu.

Dozvoljeno je koristiti proizvod samo u domaćinstvu. Proizvod nije namenjen za komercijalnu upotrebu.

Proizvođač ne preuzima odgovornost za štetu usled nepravilne upotrebe.

● Obim isporuke

Nakon što raspakujete proizvod proverite da li je isporuka potpuna i da li su svi delovi u dobrom stanju. Pre upotrebe uklonite svu ambalažu.

- 1x Premium jonski fen za kosu
- 1x Difuzor
- 1x Uska mlaznica
- 1x Široka mlaznica
- 1x Korisnički priručnik

● Opis delova (sl. A)

- 1 Ulaz vazduha
- 2 Zaštitna rešetka
- 3 Karika za kačenje
- 4 Strujni kabl i strujni utikač
- 5 (Prekidač za protok vazduha)
- 6 (Prekidač za kontrolu toplote)
- 7 (Dugme za turbo grejanje)
- 8 (Dugme za režim hlađenja)
- 9 Izlaz vazduha
- 10 Uska mlaznica
- 11 Difuzor
- 12 Široka mlaznica

● Tehnički podaci

Ulazni napon: 220-240 V~, 50-60 Hz
Nominalna snaga: 2000-2400 W
Klasa zaštite: II
Potrošnja struje u režimu rada uređaja u isključenom stanju: 0,1 W



Bezbednosne napomene

PRE KORIŠĆENJA PROIZVODA UPOZNAJTE SE SA SVIM SIGURNOSNIM I KORISNIČKIM UPUTSTVIMA! AKO DAJETE OVAJ PROIZVOD NEKOME DRUGOM, PROSLEDITE SVE DOKUMENTE!

U slučaju oštećenja usled nepoštovanja ovih uputstava za korišćenje, poništava vam se garancija na proizvod! Za posledičnu štetu ne preuzima se nikakva odgovornost! U slučaju materijalne štete ili lične povrede usled nepravilnog korišćenja ili nepoštovanja bezbednosnih napomena, ne preuzima se nikakva odgovornost!

⚠ UPOZORENJE! OPASNOST PO ŽIVOT I OPASNOST OD NESREĆE ZA ODOJČAD I DECU!

Nemojte ostavljati decu bez nadzora sa ambalažom. Ambalaža predstavlja opasnost od gušenja. Deca često potcenjuju sa time povezane opasnosti. Deca neka uvek budu dalje od ambalaže.

- Ovaj proizvod mogu da koriste deca uzrasta od 8 i više godina, kao i osobe sa smanjenim fizičkim, čulnim ili mentalnim sposobnostima ili osobe kojima nedostaje iskustva i znanja, pod uslovom da su pod nadzorom ili da su im data uputstva u pogledu bezbednog korišćenja ovog proizvoda i ako razumeju uključene opasnosti.

- Deci nije dozvoljeno da se igraju ovim proizvodom.
- Čišćenje i održavanje ne smeju da obavljaju deca bez nadzora.

⚠ UPOZORENJE! Nepravilno korišćenje može dovesti do povrede. Koristite proizvod isključivo u skladu sa ovim uputstvom.

⚠ OPASNOST! Opasnost od udara struje! Nemojte sami pokušavati da popravite ovaj proizvod.

U slučaju neispravnosti, popravku može da vrši samo kvalifikovano osoblje.

⚠ UPOZORENJE! Opasnost od udara struje! Nikada nemojte potapati proizvod u vodu ili u druge tečnosti. Nikada nemojte držati proizvod ispod tekuće vode.

⚠ UPOZORENJE! Opasnost od udara struje! Nemojte da koristite oštećeni proizvod. Izvucite proizvod iz struje i ako je oštećen obratite se prodavcu.

- Pre nego što uključite proizvod u struju, proverite da li napon i frekvencija mreže odgovaraju informacijama o napajanju koje su navedene na etiketi sa tipom proizvoda.

- Redovno proveravajte da li su mrežni utikač i priključni kabl oštećeni. Ako je priključni kabl ovog proizvoda oštećen, da bi se izbegla opasnost od povrede potrebno je da ga zameni proizvođač ili njegova korisnička služba, ili neka druga odgovarajuće kvalifikovana osoba.
- Zaštitite priključni kabl od oštećenja. Nemojte dozvoliti da visi preko oštih ivica i da bude prignječen ili savijen. Držite priključni kabl dalje od vrelih površina kao i od otvorenog plamena.
- Za dodatnu zaštitu preporučuje se ugradnja prekidača za diferencijalnu struju (RCD) sa nominalnom rezidualnom strujnom ne većom od 30 mA u strujnom kolu koje snabdeva kupatilo. Za savet pitajte svog instalatera.
- Ne preporučuje se korišćenje produžnih kablova. Međutim, ako je produžni kabl apsolutno neophodan, mora biti projektovan za protok struje od najmanje 10 A. Položite produžni kabl tako da se niko ne saplete o njega i da ne bude oštećen.

- ⚠ UPOZORENJE! Opasnost od udara struje!** Nemojte da koristite ovaj proizvod u blizini kada, tuševa, umivaonika i drugih posuda ispunjenih vodom.
- Proizvod ne smete da ostavite bez nadzora dok je priključen na struju.
 - Nemojte rukovati ovim proizvodom kad su vam mokre ruke ili dok stojite na vlažnom podu. Nemojte dodirivati mrežni utikač mokrim rukama.
 - Nemojte izvlačiti mrežni utikač iz utičnice tako što ćete ga vući za priključni kabl. Nemojte obmotavati priključni kabl oko proizvoda.
 - Zaštitite proizvod, priključni kabl i mrežni utikač od prašine, direktne sunčeve svetlosti, kapajuće i prskajuće vode.
 - Isključite proizvod pre nego što
 - Menjate delove dodatne opreme,
 - Čistite proizvod,
 - Izvučete proizvod iz struje.
 - Ako koristite proizvod u kupatilu, nakon korišćenja izvucite ga iz struje kako biste izbegli opasnost zbog blizine vode, čak i kada je proizvod isključen.
 - Nemojte ispuštati proizvod da izbegnete oštećenje proizvoda.

- Tokom upotrebe nemojte nikada da blokirate ulazni i izlazni otvor za vazduh da izbegnete pregrevanje proizvoda.

● Pre prvog korišćenja

- Uklonite svu ambalažu. Proverite da li su svi delovi kompletni.
- ① **NAPOMENA:** Tokom prve upotrebe ovog proizvoda možete osetiti miris. To su zaostaci od proizvodnje ili transporta koji brzo nestaju.

● Korišćenje

● Režim rada uređaja u isključenom stanju

Režim rada uređaja u isključenom stanju se aktivira uključivanjem uređaja u strujno napajanje bez upotrebe funkcija.

● Sušenje kose

(sl. B)

- Stavite mrežni utikač  u odgovarajuću utičnicu.
- Izaberite željeni nivo protoka vazduha i toplote (sl. B):

0 / ✖ / ✖ 	Nivo protoka vazduha
---	----------------------

0	Proizvod isključen
---	--------------------

✖	Proizvod uključen: Slab protok vazduha
---	--



✖	Proizvod uključen: Jak protok vazduha
---	---------------------------------------

— / ≡ / ≡ 	Nivo toplote regulaciju toplote)
---	----------------------------------





—	Nema toplote
---	--------------

≡	Malo toplote
---	--------------

≡	Puno toplote
---	--------------





- Nakon korišćenja: Izaberite 0 , da biste isključili proizvod. Izvucite mrežni utikač  iz utičnice.



● Turbo režim

- Da biste ubrzali sušenje kose, pritisnite i držite  dugme da biste povećali nivo toplote na najviši nivo toplote kad se proizvod postavlja na visoki nivo toplote  i jak nivo protoka vazduha . Pustite  dugme da biste prekinuli turbo režim; nivo toplote nastavlja na visokom nivou toplote .

● Oblikovanje kose



Korišćenje uske mlaznice

- Stavite usku mlaznicu  na izlaz vazduha .
- Rotirajte usku mlaznicu  da biste promenili položaj.
- Uključite proizvod. Koristite usku mlaznicu  da biste usmerili protok vazduha na određeni deo kose.



- ① **NAPOMENA:** Preporučujemo da koristite nežan protok vazduha () i nizak nivo toplote () kad oblikujete kosu.

- ⚠ **OPREZ!** Ne dodirujte i ne skidajte usku mlaznicu  dok je još uvek vruća.

Korišćenje difuzora

- Postavite difuzor  na odvod vazduha .
- Uključite proizvod. Koristite difuzor  za pravljenje kovrdža i blagih talasa na srednjim dužinama i krajevima, kao i za stvaranje punoće i volumena pri korenu kose.

① NAPOMENA:

- Za dugu kosu: Povlačite difuzor  do krajeva kose i oblikujte kosu u blage talase povlačeći prema korenu kose.
- Za kratku kosu: Koristite difuzor  da biste radili sa kosom oko korena, stvarajući punoću i volumen.

- ⚠ **OPREZ!** Nemojte da dodirujete i uklanjate difuzor  kada je još vruć.

Korišćenje široke mlaznice

1. Stavite široku mlaznicu **12** na izlaz vazduha; rotirajte široku mlaznicu **12** da biste promenili položaj.
2. Uključite proizvod i postavite željenu temperaturu i brzinu vazduha.
3. Odvojite pramen kose širok približno 4 cm. Držite ga čvrsto pri vrhu.
4. Držite ispred kućište fena za kosu i vodite široku mlaznicu **12** ravnomerno duž pramena od blizu korena do vrha. Ne držite predugo ni na jednom delu pramena kose. Ponovite korake dok rezultat ne bude zadovoljavajući.
5. Radite kroz pramenove deo po deo dok ne završite svu kosu.

❗ **NAPOMENA:**

- Pre oblikovanja, koristite češalj da biste temeljno očešljali kosu.
- Kosa treba da bude čista, suva i bez proizvoda za oblikovanje. Jedini izuzetak od toga su specijalni proizvodi koji olakšavaju ispravljanje kose.

Režim hlađenja

Koristite režim hlađenja da bi stilisanje duže trajalo:



Protok hladnog vazduha

- Držite dugme pritisnuto Uključeno
- Otpustite dugme Isključeno

❗ **NAPOMENA:**

- Funkcija hlađenja (❄️ **8**) ne radi kada je stepen toplote podešen na „nema toplote“ (— **6**).
- Ako proizvod ne radi, izvucite ga iz struje. Ostavite da se proizvod ohladi.

Funkcija jonizacije

- Proizvod neprekidno emituje jone u kosu. Ovim se smanjuje statički elektricitet u kosi i olakšava friziranje kose. Kosa postaje meka, glatka, sjajna i lakša za stilizovanje.

- ❗ **NAPOMENA:** Preporučujemo korišćenje bez podataka kako bi joni mogli optimalno da deluju.

● Čišćenje i održavanje

⚠️ **OPASNOST! Opasnost od udara struje!**

Pre čišćenja uvek isključite proizvod i izvucite utikač **4** iz strujne utičnice.

- ⚠️ **UPOZORENJE!** Nemojte nikada uroniti električne delove proizvoda u vodu ili u druge tečnosti. Nikada nemojte držati proizvod ispod tekuće vode.

- ⚠️ **OPREZ!** Za čišćenje proizvoda nemojte koristiti korozivna ili nagrizajuća sredstva za čišćenje ili materijale.

● Čišćenje kućišta, uske mlaznice, široke mlaznice i difuzora

- Skinite usku mlaznicu **10**, široku mlaznicu **12** ili difuzor **11** sa izlaza vazduha **9**.
- Obrišite kućište, usku mlaznicu **10**, široku mlaznicu **12** i difuzor **11** blago vlažnom krpom. Tvrdokornu prljavštinu očistite krpom i blagim deterdžentom. Zatim dobro osušite sve delove.

● Čišćenje zaštitne rešetke i ulaza vazduha

- Držite dršku proizvoda i nežno stisnite gornji i donji deo kućišta zaštitne rešetke da biste je skinuli **2** sa ulaza vazduha **1** (slika C).
- Očistite zaštitnu rešetku **2** i ulaz vazduha **1** čistom, suvom krpom
- Pričvrstite zaštitnu rešetku **2** nazad na ulaz vazduha **1** tako da čujete „škljoc“ da biste osigurali da je bezbedno pričvršćena.

● Skladištenje

- Skladištite proizvod na hladnom, suvom mestu, koje je zaštićeno od vlage i van domašaja dece.
- Čuvajte proizvod u originalnoj ambalaži kada ga ne koristite.
- Alternativno možete proizvod da kačite za petlju za kačenje **3**.

● Odlaganje

Pakovanje se sastoji od ekološki prihvatljivih materijala koje možete odlagati na lokalnim mestima za reciklažu.



Obratite pažnju na označavanje materijala za pakovanje pri odvajanju otpada, koji je označen skraćenicama (a) i brojevima (b) sa sledećim značenjem: 1-7: plastika / 20-22: papir i karton / 80-98: mešavine.



Mogućnosti za uklanjanje iskorišćenog proizvoda možete saznati u vašoj opštinskoj ili gradskoj upravi.



U interesu zaštite životne sredine nemojte bacati vaš proizvod kada je iskorišćen kućnom otpadu, nego ga ponesite na odgovarajuće mesto za odlaganje otpada. Informacije o mestima za sakupljanje i njihovom radnom vremenu možete dobiti u vašoj lokalnoj administraciji.

● Garancija

Lidl i proizvođač nisu u mogućnosti da garantuju obezbeđivanje servisiranja i dostupnost rezervnih delova nakon isteka garantog perioda/ perioda saobraznosti. Ukoliko za tim bude potrebe, putem naše Službe za potrošače možete proveriti dostupnost rezervnih delova i opcije za popravku. Hvala na razumevanju.

Kako izjaviti reklamaciju?

Molimo Vas:

- da pozovete korisnički servis: 0800 300 180
- pošaljete e-mail na: owim@lidl.rs
- posetite najbližu Lidl prodavnicu.

Da bismo osigurali najbržu asistenciju, molimo da sačuvate fiskalni račun i date ga na uvid prilikom izjavljivanja reklamacije.

GARANCIJA I GARANTNI LIST

Poštovani,

Ovim putem Vas upoznajemo sa Vašim pravima i obavezama koje proističu iz Zakona o zaštiti potrošača, a u pogledu ostvarivanja prava iz garancije.

Ova garancija ni na koji način ne utiče, niti isključuje prava koja kupac ima u skladu sa važećim Zakonom o zaštiti potrošača po osnovu zakonske odgovornosti prodavca za nesaobraznost robe ugovoru koja traje 2 godine od dana kada je roba predata kupcu.

Davalac garancije ovom izjavom preuzima obavezu da kupcima svojih aparata, a pod uslovima definisanim u ovoj izjavi, obezbedi:

- besplatno otklanjanje kvarova u garantnom roku, koji bi nastali kod uobičajene upotrebe ili zbog grešaka u proizvodnji i materijalu, ili
- zamenu aparata, u garantnom roku predviđenim ovom garancijskom izjavom, u slučaju da opravka nije moguća, ili
- ako otklanjanje kvara nije moguće, kupac ima pravo da zahteva od prodavca povrat novca.

Ukupan rok garancije je 5 godine.

Garantni rok počinje da važi od datuma kupovine proizvoda, odnosno od prijema istog od strane kupca, a što se dokazuje fiskalnim računom.

Garancija važi na teritoriji Republike Srbije.

Kupac može da izjavi reklamaciju usmeno u nekom od prodajnih objekata Lidl Srbija KD, odnosno telefonom, pisanim putem ili elektronskim putem na kontakte kompanije Lidl Srbija KD, uz dostavu fiskalnog računa na uvid.

U cilju ispravnog funkcionisanja proizvod se koristi u skladu sa njegovom namenom i Uputstvom za upotrebu.

Na zahtev kupca, koji je izjavljen u garantnom roku, prodavac će izvršiti otklanjanje kvarova i nedostataka na proizvodu u roku predviđenom Zakonom.

Garantni uslovi:

Pre obraćanja prodavcu za tehničku pomoć, potrebno je proveriti ispravnost instalacije i ostalih potrebnih uslova naznačenih u Uputstvu za upotrebu.

Kupac je dužan da prodavcu preda sve pripadajuće delove proizvoda koje je preuzeo u trenutku kupovine.

Popravke u roku garancije:

Garancija važi počev od dana kada je roba predata kupcu, a na osnovu fiskalnog odsečka. U istom periodu davalac garancije, odnosno prodavac je u obavezi da otkloni sve tehničke kvarove bez naknade, u zakonskom roku.

Garancija ne važi u sledećim slučajevima:

1. Ukoliko prodavcu uz aparat nije priložen fiskalni račun sa datumom prodaje.
2. Ukoliko je kvar prouzrokovan udarom groma, strujnim udarom ili sličnim delovanjem spoljne sile na sam uređaj (požar, poplava, naponski udar...).
3. Ukoliko su nastali kvarovi i oštećenja na uređaju posledica delovanja spoljnih uticaja, kao što su: velika vlaga, previsoka i suviše niska temperatura (pucanje cevi usled smrzavanja, oštećenja gumenih delova, rđanje, itd.)
4. Ukoliko proizvod nije korišćen u skladu sa Uputstvom za upotrebu.
5. Ukoliko je proizvod pokušalo da popravi treće neovlašćeno lice.
6. Ukoliko proizvod nije korišćen u skladu sa namenom.
7. Ukoliko je čišćenje i održavanje uređaja urađeno protivno Uputstvu za upotrebu.
8. Ukoliko je proizvod korišćen u profesionalne svrhe.

Naziv proizvoda:	PREMIUM JONSKI FEN ZA KOSU
Model:	HG14223A / HG14223B
IAN / Serijski broj:	508827_2507
Proizvođač:	OWIM GmbH & Co. KG Stiftsbergstraße 1 74167 Neckarsulm Nemačka
Davalac garancije- uvoznik:	Lidl Srbija KD Prva južna radna 3 22330 Nova Pazova Republika Srbija Tel. 0800 300 180 E-mail: owim@lidl.rs
Datum predaje robe potrošaču:	datum sa fiskalnog računa

Uvozi i stavlja u
promet:

Lidl Srbija KD
Prva južna radna 3
22330 Nova Pazova
Republika Srbija
Tel. 0800 300 180
E-mail: owim@lidl.rs

● Postupak garancije

Da biste osigurali brzo obradu vašeg slučaja, molimo vas da pratite sledeća uputstva:

Molimo vas da priložite račun i broj artikla (IAN 508827_2507) kao dokaz o kupovini.

Broj artikla ćete naći na tipskoj pločici, kao gravuru na prednjoj strani uputstva (dole levo) ili kao nalepnicu na zadnjoj ili donjoj strani uređaja.

Ukoliko dođe do funkcionalnih ili drugih nedostataka, molimo vas da kontaktirate službu za pomoć telefonom ili e-mailom.

Neispravan proizvod možete vratiti besplatno na adresu servisa koju ste dobili. Uverite se da ste priložili dokaz o kupovini (dok ga ne dobijete) i informacije o tome šta je kvar i kada se to dogodilo.

● Servis

 **Servis Srbija**
Tel.: 0800 300 180
E-Mail: owim@lidl.rs













 Srpska oznaka usaglašenosti



Предупредувања и употребени симболи	Страница	65
Вовед	Страница	66
Предвидена употреба	Страница	66
Содржина на пакетот	Страница	66
Опис на деловите (сл. А)	Страница	66
Технички податоци	Страница	66
Безбедносни упатства	Страница	67
Пред првата употреба	Страница	69
Работење	Страница	69
Исклучен режим	Страница	69
Сушење коса	Страница	69
Турбо режим	Страница	70
Обликување на косата	Страница	70
Чистење и грижа	Страница	71
Чистење на куќиштето, тесната млазница, широката млазница и дифузерот	Страница	71
Чистење на заштитната решетка и влезот за воздух	Страница	71
Складирање	Страница	71
Одлагање	Страница	71
Гаранција	Страница	71
Постапка за барање за гаранција	Страница	72
Сервис	Страница	72

Предупредувања и употребени симболи

Следниве предупредувања се користат во овој прирачник за корисници и на пакувањето:

	<p>ОПАСНОСТ! Овој симбол, во комбинација со сигналниот збор „Опасност“ означува опасност од висок ризик која, доколку не се спречи, може да предизвика смрт или сериозна повреда.</p>	 Наизменична струја/напон
		 Херци (фреквенција на напојување)
		 Вати
	<p>ПРЕДУПРЕДУВАЊЕ! Овој симбол, во комбинација со сигналниот збор „Предупредување“ означува ризик од среден степен кој, доколку не се спречи, може да резултира со смрт или сериозна повреда.</p>	 Симбол за производ од Класа на заштита II
		 Не користете го овој производ во близина на када, туш, лавабо или други садови што содржат вода.
	<p>ПРЕТпазливо! Овој симбол, во комбинација со сигналниот збор „Претпазливо“ означува опасност од низок ризик која, доколку не се спречи, може да предизвика мала или умерена повреда.</p>	 Внимателно прочитајте ги упатствата за употреба, особено безбедносните упатства.
	<p>ЗАБЕЛЕШКА: Овој симбол во комбинација со „Забелешка“ обезбедува дополнителни корисни информации.</p>	 CE ознаката означува усогласеност со релевантните директиви на ЕУ што се однесуваат на овој апарат.
	<p>Користете го апаратот само во суви внатрешни простории.</p>	 Безбедносни информации Упатства за употреба

ПРЕМИУМ ЈОНСКИ ФЕН ЗА КОСА

● Вовед

Ви честитаме за купувањето на вашиот нов производ. Со тоа се одлучивте за квалитетен производ. Упатствата за употреба се дел од производот. Тие содржат важни информации во врска со безбедноста, употребата и отстранувањето. Пред да го користите производот, запознајте се со сите безбедносни информации и упатства за употреба. Користете го производот само како што е опишано и за наведените намени. При предавање на производот на трети лица, предајте ги сите придружни документи.



Ова и многу други упатства можете да ги преземете и прегледате на www.lidl-service.com. Со скенирање на овој QR код, ќе бидете пренасочени директно на веб-страницата за услуги на Lidl (www.lidl-service.com) каде што можете да го отворите упатството за употреба со внесување на бројот на артиклот (IAN) 508827_2507.

● Предвидена употреба

Овој производ е наменет за сушење и обликување на човечка коса.

Производот не смее да се користи на вештачка или животинска коса. Не употребувајте го овој производ за никоја друга намена.

Овој производ е наменет само за употреба во домаќинства, а не за комерцијални цели.

Производителот не прифаќа никаква одговорност за штетата настаната поради несоодветна употреба.

● Содржина на пакетот

По отпакување на производот, проверете дали испорачката е комплетна и дали сите делови се во добра состојба. Пред употреба отстранете ја целата амбалажа.

- 1x Премиум јонски фен за коса
- 1x Дифузер
- 1x Тесна млазница
- 1x Широка млазница
- 1x Прирачник за корисници

● Опис на деловите (сл. А)

- 1 Влез за воздух
- 2 Заштитна мрежа
- 3 Алка за закачување
- 4 Кабел за струја со приклучок
- 5 (Прекинувач за проток на воздух)
- 6 (Прекинувач за контрола на топлината)
- 7 (Турбо копче за загревање)
- 8 (Копче за режим на ладење)
- 9 Излез за воздух
- 10 Тесна млазница
- 11 Дифузер
- 12 Широка млазница

● Технички податоци

Влезен напон:	220-240 V~, 50-60 Hz
Номинална моќност:	2000-2400 W
Класа на заштита:	II
Потрошувачка на енергија кога е исклучен:	0,1W



Безбедносни упатства

ПРЕД ДА ГО КОРИСТИТЕ ПРОИЗВОДОТ, ЗАПОЗНАЈТЕ СЕ СО СИТЕ БЕЗБЕДНОСНИ ИНФОРМАЦИИ И УПАТСТВА ЗА УПОТРЕБА! КОГА ГО ПРЕДАВАТЕ ОВОЈ ПРОИЗВОД НА ДРУГИ, ВКЛУЧЕТЕ ГИ СИТЕ ДОКУМЕНТИ!

Во случај на оштетување, кое произлегува од непочитување на овие упатства за работа, барањето за гаранција нема да важи! Не се прифаќа одговорност за последователни штети! Во случај на материјално оштетување или лична повреда предизвикана од неправилно ракување или непочитување на безбедносните упатства, не се прифаќа одговорност!

⚠ ПРЕДУПРЕДУВАЊЕ! РИЗИК ОД ЗАГУБА НА ЖИВОТ ИЛИ РИЗИК ОД НЕСРЕЌА ЗА БЕБИЊА И ДЕЦА!

Никогаш не оставајте ги децата без надзор со амбалажата. Амбалажата предизвикува опасност од задушување. Децата често ги потценуваат опасностите. Секогаш чувајте ги децата подалеку од амбалажата.

- Овој производ можат да го користат деца на возраст од 8 години и повеќе, како и лица со намалени физички, сензорни или ментални способности или недостаток на искуство и знаење, доколку се под надзор или доколку им се дадени упатства во врска со употребата на производот на безбеден начин и доколку ги разбираат вклучените опасности.
- Децата не смеат да си играат со производот.
- Чистењето и одржувањето на уредот не смеат да ги извршуваат деца без надзор.

⚠ ПРЕДУПРЕДУВАЊЕ!

Неправилната употреба може да доведе до повреда. Користете го производот единствено во согласност со овие упатства. Никако не обидувајте се да го измените производот.

- ⚠ **ОПАСНОСТ! Ризик од струен удар!** Никогаш не се обидувајте самите да го поправите производот. Во случај на дефект, поправките треба да ги врши само квалификуван персонал.

⚠ ПРЕДУПРЕДУВАЊЕ!

Ризик од струен удар!

Не потопувајте го производот во вода или други течности. Никогаш не држете го производот под проточна вода.

⚠ ПРЕДУПРЕДУВАЊЕ! Ризик од струен удар!

Никогаш не употребувајте оштетен производ. Доколку производот е оштетен, исклучете го од струја и контактирајте го вашиот продавач.

- Пред да го приклучите производот, проверете дали вредностите на напонот и на струјата одговараат на вредностите прикажани на етикетата на производот.
- Редовно проверувајте го приклучокот за струја и кабелот за струја за оштетувања. Ако кабелот за напојување е оштетен, мора да биде заменет од производителот, неговиот сервисен агент или квалификувани лица за да се избегне опасност.
- Заштиткувајте го кабелот за напојување од оштетување. Не оставајте го да виси над остри рабови, не го притискајте или свиткувајте. Држете го кабелот за напојување подалеку од жешки површини и отворен оган

- За дополнителна заштита, се препорачува во електричниот круг што ја напојува бањата да се инсталира уред за заштитно исклучување (RCD) со номинална преостаната работна струја што не надминува 30 mA. Побарајте совет од вашиот електричар.
- Не се препорачува употреба на продолжни кабли. Доколку е неопходна употреба на продолжен кабел, тој мора да биде дизајниран за проток на струја од најмалку 10 A. Поставете ги каблите на таков начин што нема да се сопнете или на друг начин да се оштетат.

⚠ ПРЕДУПРЕДУВАЊЕ!

Ризик од струен удар!

Не користете го овој производ во близина на када, туш, лавабо или други садови што содржат вода.

- Производот не смее да се остави без надзор додека е приклучен во струја.
- Не ракувајте со производот со влажни раце или додека стоите на влажен под. Не го допирајте приклучокот за струја со влажни раце.

- Не го извлекувајте приклучокот за струја од штекерот со кабелот за струја. Не виткајте го кабелот за напојување околу производот.
- Заштитете го производот, неговиот кабел и приклучок за струја од прав, директна сончева светлина, капење и прскање на вода.
- Исклучете го производот пред
 - менување на додатоци,
 - чистење,
 - исклучување на производот од струја.
- Кога производот се користи во бања, исклучете го од струја по употреба бидејќи близината на вода претставува опасност дури и кога производот е исклучен.
- Не испуштајте го производот за да избегнете оштетување на истиот.
- За да спречите прегревање на производот, никогаш не блокирајте ги влезот и излезот за воздух при користење.

● Пред првата употреба

- Отстранете ја амбалажата. Проверете дали сите делови се комплетни.
- ❗ **ЗАБЕЛЕШКА:** Производот може да испушта мирис при првата употреба. Ова се остатоци од производство или транспорт кои брзо ќе исчезнат.

● Работење

● Исклучен режим

Исклучениот режим се вклучува со вклучување на апаратот во струја без да се преземе никаква акција.

● Сушење коса

(Сл. В)





- Поврзете го приклучокот за струја **4** со соодветен штекер.
- Изберете го посакуваното ниво на проток на воздух/топлина (сл. В):

0 / ✖ / ✖ 5 (Прекинувач за проток на воздух)	Ниво на проток на воздух
0	Производот е исклучен
✖	Производот е вклучен: нежен проток на воздух
✖	Производот е вклучен: силен проток на воздух

— / ≡ / ≡ 6 (Прекинувач за контрола на топлина)	Ниво на топлина
—	Нема топлина
≡	Ниска топлина
≡	Висока топлина







- По употреба: Изберете **0** **5** за да го исклучите производот. Извадете го приклучокот за струја **4** од електричниот штекер.

● Турбо режим

- За да го забрзате сушењето на косата, притиснете го и држете го копчето  7 за да го зголемите нивото на топлина на највисоко ниво на топлина кога производот е поставен на високо ниво на топлина  6 и силно ниво на проток на воздух  5. Отпустете го копчето  7 за да го запрете турбо режимот, нивото на топлина ќе се врати на високо ниво на топлина  6.





● Обликување на косата

Користење на тесната млазница

- Ставете ја тесната млазница  10 на излезот за воздух  9.
 - Ротирајте ја тесната млазница  10 за да ја промените положбата.
 - Вклучете го производот. Користете ја тесната млазница  10 за да го насочите протокот на воздух кон одреден дел од косата.
- ❗ ЗАБЕЛЕШКА:** Препорачавме да користите нежен проток на воздух  5 и ниско ниво на топлина ( 6) при обликување на косата.



⚠ ВНИМАНИЕ! Не допирајте ја и не вадете ја тесната млазница  10 додека е сè уште жешка.

Користење на дифузер

- Поставете го дифузерт  11 на отворот за воздух  9.
 - Вклучете го производот. Користете го дифузерт  11 за да создадете кадрици и нежни бранови по должината и врвовите, како и за полн изглед и волумен на корените на косата.
- ❗ ЗАБЕЛЕШКИ:**
- За долга коса: Повлечете го дифузерт  11 низ должината до врвовите и обликувајте ја косата во нежни бранови во насока кон корените.
 - За кратка коса: Користете го дифузерт  11 за обликување на косата околу корените, со што се создава волумен и полн изглед.

⚠ ВНИМАНИЕ! Не допирајте го и не вадете го дифузерт  11 кога е сè уште жешок.

Користење на широката млазница

1. Ставете ја широката млазница  12 на излезот за воздух, ротирајте ја широката млазница  12 за да ја промените положбата.
2. Вклучете го производот и поставете ја саканата температура и брзина на проток на воздух.
3. Одделете прамен коса широк приближно 4 см. Држете го цврсто на врвот.
4. Држете го предниот дел од фенот за коса, рамномерно насочете ја широката млазница  12 по праменот од блиску до коренот до врвовите. Не држете предолго на ниту еден дел од праменот на косата. Повторете ги чекорите додека резултатот не е задоволителен.
5. Работете низ прамените дел по дел додека не завршите на целата коса.

❗ ЗАБЕЛЕШКА:



- Пред стилизирање, користете чешел за темелно чешлање на косата.
- Косата треба да биде чиста, сува и без производи за стилизирање. Единствен исклучок од ова се специјалните производи кои го олеснуваат исправувањето на косата.

Режим на ладење

Користете го режимот на ладење за фризура да трае подолго:

 8	Проток на ладен воздух
■ Притиснете и задржете го копчето	Вклучено
■ Копче за ослободување	Исклучено

❗ ЗАБЕЛЕШКИ:

- Функцијата за ладење ( 8) не работи кога нивото на топлина е поставено на „нема топлина“ ( 6).
- Кога производот не работи, исклучете го од струја. Оставете го производот да се излади.

Функција на јонизација

- Јоните континуирано се нанесуваат на косата. Ова го намалува статичкото оптоварување на косата и ја подобрува нејзината стилизираност. Косата станува мека, мазна, сјајна и полесна за обликување.

① **ЗАБЕЛЕШКА:** Препорачуваме употреба без додаток за оптимална активност на јоните.

● Чистење и грижа

⚠ **ОПАСНОСТ! Ризик од струен удар!**

Секогаш исклучувајте го производот и извадете го приклучокот за струја **4** од штекер пред да го чистите производот.

⚠ **ПРЕДУПРЕДУВАЊЕ!** Не потопувајте ги електричните компоненти на производот во вода или други течности. Никогаш не држете го производот под проточна вода.

⚠ **ПРЕТПАЗЛИВО!** Не користете корозивни или абразивни средства или материјали за чистење на производот.

● Чистење на куќиштето, тесната млазница, широката млазница и дифузерот

- Отстранете ја тесната млазница **10**, широката млазница **12** или дифузерот **11** од отворот за воздух **9**.
- Избришете го куќиштето, тесната млазница **10**, широката млазница **12** и дифузерот **11** со малку влажна крпа. За тврдокорни нечистотии избришете со лесен детергент на крпата. И темелно исушете ги сите делови.

● Чистење на заштитната решетка и влезот за воздух

- Држете ја рачката на производот, нежно стиснете го горното и долното куќиште на заштитната решетка за да ја извадите **2** од влезот за воздух **1** (сл. С).
- Исчистете ја заштитната решетка **2** и влезот за воздух **1** со чиста сува крпа
- Вратете ја заштитната решетка **2** на влезот за воздух **1** додека не слушнете „кликнете“ за да се осигурате дека е безбедно прицврстена.

● **Складирање**

- Чувајте го производот на ладно, суво место, заштитен од влага и надвор од дофат на деца.
- Складирајте го производот во оригиналната амбалажа кога не е во употреба.
- Алтернативно, производот може да се закачи и на неговата јамка за закачување **3**.

● **Одлагање**

Амбалажата е направена од еколошки материјали кои можете да ги одложите преку локалните центри за рециклирање.



Внимавајте на обележувањето на материјалите за пакување при селектирање на отпадот, тие се означени со кратенки (a) и броеви (b) со следното значење: 1–7: Пластика/20–22: Хартија и картон/80–98: Комбинирани материјали.



Информации за можностите за одлагање на стариот производ може да добиете во општината или градската администрација.



Кога вашиот производ веќе не е употреблив, во интерес на заштитата на животната средина, не го фрлајте во домашниот отпад, туку предадете го на соодветно стручно одлагање. За информации за собирните пунктови и нивното работно време, обратете се до Вашата надлежна администрација.

● **Гаранција**

Производот е изработен според строги насоки за квалитет и е внимателно проверен пред испорака. Во случај на материјални или производствени недостатоци, имате законски права кон продавачот на производот. Вашите законски права не се ограничени на никаков начин со нашата гаранција наведена подолу.

Гаранцијата за овој производ изнесува 5 години од датумот на купување. Гарантниот рок започнува од датумот на купување. Чувајте ја оригиналната сметка за купување на безбедно место, бидејќи овој документ е потребен како доказ за купувањето.

Сите оштетувања или недостатоци кои постоеле уште при купувањето мора веднаш да се пријават по вадењето на производот од амбалажата.

Доколку производот во рок од 5 години од датумот на купување покаже материјален или производствен недостаток, ние – по наш избор – ќе го поправиме или замениме бесплатно за Вас. Гарантниот рок не се продолжува со прифатено гарантно барање. Ова важи и за заменетите и поправените делови.

Оваа гаранција престанува да важи ако производот е оштетен или неправилно користен или одржан.

Гаранцијата ги покрива материјалните и производствените недостатоци. Оваа гаранција не се однесува на делови од производот кои се предмет на нормално трошење и затоа се сметаат за потрошни делови (на пр. батерии, акумулатори, црева, кертрици), ниту на оштетувања на крехки делови, како што се прекинувачи или делови од стакло.

● Постапка за барање за гаранција

За да се обезбеди брза обработка на Вашето барање, следете ги следниве упатства:

Чувајте го оригиналната сметка за купување и бројот на артиклот (IAN 508827_2507) како доказ за купување.

Бројот на артиклот можете да го најдете на типската плочка, гравура на производот, на насловната страница на упатството за употреба, (види лево долу) или како налепница на задната или долната страна од производот.

Доколку се појават функционални дефекти или други недостатоци, прво контактирајте ја сервисната служба наведена подолу телефонски или по е-пошта.

Штом производот ќе биде евидентиран како неисправен, можете да го вратите бесплатно на адресата за сервис која ќе Ви биде соопштена. Осигурајте се дека го приложувате оригиналниот доказ за купување (фискална сметка) и краток писмен опис во кој се наведуваат деталите за дефектот и времето на неговото појавување.

● Сервис

 **Сервис Северна Македонија**

Тел.: 0800 90698

Е-пошта: owim@lidl.mk











Српски знак за сообразност



Paralajmërimet dhe simbolet e përdorura	Faqja	74
Hyrje	Faqja	75
Përdorimi i synuar	Faqja	75
Çfarë përfshihet në dërgesë	Faqja	75
Përshkrimi i pjesëve (Fig. A)	Faqja	75
Të dhënat teknike	Faqja	75
Udhëzime sigurie	Faqja	76
Para përdorimit për herë të parë	Faqja	78
Përdorimi	Faqja	78
Gjendja e fikur	Faqja	78
Tharja e flokëve	Faqja	78
Modaliteti Turbo	Faqja	78
Stilimi i flokëve	Faqja	78
Pastrimi dhe kujdesi	Faqja	79
Pastrimi i trupit, grykës së ngushtë, grykës së gjerë dhe difuzorit	Faqja	79
Pastrimi i rrjetës mbrojtëse dhe i hyrjes së ajrit	Faqja	80
Ruajtja	Faqja	80
Asgjësimi	Faqja	80
Garancia	Faqja	80
Procedura e kërkesës për garanci	Faqja	80
Shërbimi	Faqja	81

Paralajmërimet dhe simbolet e përdorura

Në këtë manual përdorimi dhe në paketim janë përdorur paralajmërimet e mëposhtme:

 <p>RREZIK! Ky simbol, i shoqëruar me fjalën sinjalizuese “Rrezik”, tregon një rrezik të lartë i cili nëse nuk parandalohet, mund të shkaktojë vdekje ose lëndime të rënda.</p>	 Rryma alternuese / tensioni
	 Hertz (frekuenca e furnizimit)
	 Watt
 <p>PARALAJMËRIM! Ky simbol, në kombinim me fjalën sinjalizuese “Paralajmërim” tregon një rrezik mesatar i cili nëse nuk parandalohet mund të shkaktojë vdekje ose lëndime të rënda.</p>	 Simboli për një produkt të Klasës së Mbrojtjes II
	 Mos e përdorni këtë produkt pranë vaskave, dushëve, lavamanëve ose enëve të tjera që përmbajnë ujë.
 <p>KUJDES! Ky simbol, i shoqëruar me fjalën sinjalizuese “Kujdes” tregon një rrezik të ulët i cili nëse nuk parandalohet, mund të shkaktojë lëndime të lehta ose mesatare.</p>	 Lexoni me kujdes udhëzuesin e përdorimit, veçanërisht udhëzimet e sigurisë.
 <p>SHËNIM: Ky simbol, i shoqëruar me fjalën “Shënim” jep informacion të dobishëm shtesë.</p>	 Shenja CE tregon konformitetin me direktivat përkatëse të BE-së që zbatohen për këtë produkt.
 <p>Përdoreni produktin vetëm në hapësira të brendshme të thata.</p>	 Informacione sigurie Udhëzimet e përdorimit

THARËSE FLOKËSH ME JONE PREMIUM

● Hyrje

Ju urojmë për blerjen e produktit tuaj të ri. Keni zgjedhur një produkt me cilësi të lartë. Udhëzimet e përdorimit janë pjesë e produktit. Në to gjenden informacione të rëndësishme lidhur me sigurinë, përdorimin dhe hedhjen. Para se ta përdorni produktin, njihuni me të gjitha informacionet e sigurisë dhe udhëzimet e përdorimit. Përdoreni produktin vetëm siç tregohet këtu dhe për qëllimet e specifikuar. Dorëzoni të gjitha dokumentet bashkë me produktin, nëse ia kaloni një pale të tretë.



Ju mund të shkarkoni dhe shikoni këtë dhe shumë manuale të tjera në www.lidl-service.com. Duke skanuar kodin QR, do të ridrejtoheni drejtpërdrejt në faqen e shërbimit të Lidl (www.lidl-service.com) ku mund të hapni manualin e përdorimit duke formuar numrin e artikullit (IAN) 508827_2507.

● Përdorimi i synuar

Ky produkt është projektuar për të tharë dhe stiluar flokët e njeriut. Produkti nuk duhet të përdoret në flokë artificialë ose te kafshët. Mos e përdorni produktin për asnjë qëllim tjetër.

Ky produkt është bërë vetëm për përdorim privat shtëpiak, jo për qëllime tregtare.

Prodhuari nuk mban asnjë përgjegjësi për dëmtimet e shkaktuara nga përdorimi i papërshtatshëm.

● Çfarë përfshihet në dërgesë

Pas shpaktimit të produktit, kontrolloni nëse dorëzimi ka përfunduar ose nëse të gjitha pjesët janë në gjendje të mirë. Hiqni të gjitha materialet e paketimit para përdorimit.

- 1x Tharëse flokësh me jone Premium
- 1x Difuzor
- 1x Grykë e ngushtë
- 1x Grykë e gjerë
- 1x Manual përdorimi

● Përshkrimi i pjesëve (Fig. A)

- 1 Hyrja e ajrit
- 2 Rrjeta mbrojtëse
- 3 Grep për varje
- 4 Kordoni i energjisë dhe spina e energjisë
- 5 0 / ✕ / ✖ (Çelësi i fryrjes)
- 6 — / = / ≡ (Çelësi i kontrollit të nxehtësisë)
- 7 ≡ (Buton ngrohjeje turbo)
- 8 ✖ (Butoni i modalitetit të ftohjes)
- 9 Dalja e ajrit
- 10 Grykë e ngushtë
- 11 Difuzor
- 12 Grykë e gjerë

● Të dhënat teknike

Tensioni i hyrjes:	220-240 V~, 50-60 Hz
Fuqia nominale:	2000-2400 W
Klasi i mbrojtjes:	II
Konsumi i energjisë në gjendje të fikur:	0.1W



Udhëzime sigurie

PARA SE TA PËRDORNI PRODUKTIN, NJIHUNI ME TË GJITHA INFORMACIONET E SIGURISË DHE UDHËZIMET E PËRDORIMIT! KUR UA JEPNI PRODUKTIN TË TJERËVE, JU LUTEMI TË PËRFSHINI EDHE TË GJITHA DOKUMENTET!

Në rast dëmtimi që rezultojnë nga moszbatimi i këtyre udhëzimeve të përdorimit, pretendimet për garanci bëhen të pavlefshme! Nuk pranohet asnjë përgjegjësi për dëmtimet që vijnë si pasojë! Në rast të dëmtimit material ose lëndimeve fizike që shkaktohen nga trajtimi i papërshtatshëm ose nga moszbatimi i udhëzimeve të sigurisë, nuk pranohet asnjë përgjegjësi!

⚠️ PARALAJMËRIM! RREZIK VDEKJEJE OSE AKSIDENTESH NDAJ FOSHNJAVE DHE FËMIJËVE!

Mos i lini asnjëherë fëmijët të pambikëqyrur me materialin e paketimit. Materiali i paketimit paraqet rrezik mbytjeje. Shpeshherë, fëmijët nuk i llogaritin mirë rreziqet. Mbajini gjithnjë fëmijët larg nga materiali i paketimit.

- Produkti mund të përdoret nga fëmijët e moshës 8 vjeç e sipër dhe nga persona me aftësi të kufizuara fizike, shqisore ose mendore, ose me mungesë përvojë dhe njohurie nëse janë mbikëqyrur ose udhëzuar në lidhje me përdorimin e produktit në një mënyrë të sigurt dhe i kuptojnë rreziqet që përfshihen.
- Fëmijët nuk duhet të luajnë me produktin.
- Pastrimi dhe mirëmbajtja që i takojnë përdoruesit nuk duhet të bëhen nga fëmijët pa mbikëqyrje.

⚠️ PARALAJMËRIM!

Keqpërdorimi mund të shkaktojë lëndime. Përdoreni këtë produkt vetëm në përputhje me këto udhëzime. Mos u përpiqni ta modifikoni produktin në asnjë mënyrë.

⚠️ RREZIK! Rrezik i goditjes elektrike!

Mos u përpiqni asnjëherë ta riparoni produktin vetë.

Në rast defekti, riparimet duhet të kryhen vetëm nga personeli i kualifikuar.

⚠ PARALAJMËRIM! Rrezik i goditjes elektrike!

Mos e zhytni produktin në ujë ose në lëngje të tjera. Mos e mbani asnjëherë produktin në ujë të rrjedhshëm.

⚠ PARALAJMËRIM! Rrezik i goditjes elektrike!

Asnjëherë mos e përdorni produktin nëse është dëmtuar. Shkëputeni produktin nga furnizimi me energji dhe kontaktoni shitësin nëse është dëmtuar.

- Para se ta lidhni produktin me furnizimin me energji, kontrolloni që vlera e tensionit dhe rrymës përputhet me detajet e furnizimit me energji që tregohen në etiketën e të dhënave të produktit.
- Kontrolloni rregullisht spinën dhe kordonin e energjisë për të parë nëse kanë dëmtime. Për të shmangur rreziqet, nëse kordoni i energjisë dëmtohet, ai duhet të ndërrohet nga prodhuesi, nga agjenti i tij i shërbimit ose nga persona me kualifikim të ngjashëm.
- Mbrojeni kordonin e energjisë nga dëmtimet. Mos e lini të varet në skajet e mprehta, mos e shtypni ose mos e përthyeri. Mbajeni kordonin e energjisë larg nga sipërfaqet e nxehta dhe nga zjarri.

- Për mbrojtje shtesë, është e këshillueshme instalimi i një pajisjeje të rrymës së mbetur (RCD) me rrymë të vlerësuar të funksionimit jo më shumë se 30 mA në qarkun elektrik që furnizon banjën. Pyesni instaluesin për këshilla.

- Nuk rekomandohet përdorimi i kordonëve zgjatues. Nëse është e nevojshme të përdoret një kordon zgjatues, ai duhet të jetë ndërtuar për të përballuar rrymë të paktën 10 A. Shtrojini kordonët në mënyrë të tillë që të mos dëmtohen ose që të mos pengohet dikush.

⚠ PARALAJMËRIM! Rrezik i goditjes elektrike!

Mos e përdorni këtë produkt pranë vaskave, dushëve, lavamanëve ose enëve të tjera që përmbajnë ujë.

- Produkti nuk duhet të lihet i pambikëqyrur ndërkohë që është i lidhur me furnizimin me energji.
- Mos e vini në punë produktin me duar të lagura ose ndërsa qëndroni mbi dysheme të lagur. Mos e preni spinën e energjisë me duar të lagura.

- Mos e tërhiqni spinën nga priza elektrike duke kapur kordonin e energjisë. Mos e mbështillni kordonin e energjisë rrotull produktit.
- Mbrojeni produktin, kordonin e energjisë dhe spinën e energjisë nga pluhuri, drita direkte e diellit, pikat dhe spërkatjet e ujit.
- Fikeni produktin përpara
 - se vendosjes së pjesëve,
 - pastrimit
 - shkëputjes së produktit nga furnizimi me energji.
- Kur produkti përdoret në banjë, hiqeni prizën pas përdorimit pasi afërsia me ujin paraqet rrezik edhe kur produkti është i fikur.
- Mos e hidhni produktin për të shmangur dëmtimin e tij.
- Për të shmangur mbinxehjen e produktit, mos e bllokoni kurrë hyrjen dhe daljen e ajrit gjatë përdorimit.

● Para përdorimit për herë të parë

- Hiqni paketimin. Kontrolloni nëse ndodhen të gjitha pjesët.
- ❗ **SHËNIM:** Produkti mund të lëshojë një erë gjatë përdorimit të parë. Këto janë mbetje prej prodhimit ose transportit, të cilat largohen me kalimin e kohës.

● Përdorimi

● Gjendja e fikur

Modaliteti i fikur aktivizohet kur pajisja është e futur në prizë pa kryer asnjë veprim.

● Tharja e flokëve

(Fig. B)

- Futeni spinën e energjisë **4** në një prizë elektrike të përshtatshme.
- Zgjidhni fryrjen dhe nivelet e nxehtësisë që doni (Fig. B):

0 / ✖ / ✖ 5 (Çelësi i fryrjes)	Niveli i fryrjes
0	Produkti i fikur
✖	Produkti i ndezur: fryrje e lehtë

✖	Produkti i ndezur: fryrje e fortë
---	-----------------------------------

— / ≡ / ≡ 6 (Çelësi i kontrollit të nxehtësisë)	Niveli i nxehtësisë
—	Pa nxehtësi
≡	Nxehtësi e ulët
≡	Nxehtësi e lartë

- Pas përdorimit: Zgjidhni **0** **5** për ta fikur produktin. Hiqni spinën e energjisë **4** nga priza elektrike.

● Modaliteti Turbo

- Për të rritur shpejtësinë e tharjes së flokëve, shtypni dhe mbani shtypur butonin **≡** **7** për të rritur nivelin e nxehtësisë në nivelin më të lartë kur produkti vendoset në nivelin më të lartë të nxehtësisë **≡** **6** dhe nivel të fortë fryrjeje **✖** **5**. Lëshoni butonin **≡** **7** për të ndaluar modalitetin Turbo, niveli i nxehtësisë vazhdon në nivelin e lartë të nxehtësisë **≡** **6**.

● Stilimi i flokëve

Përdorimi i grykës së ngushtë

- Vendosni grykën e ngushtë **10** te dalja e ajrit **9**.
- Rrotulloni grykën e ngushtë **10** për të ndryshuar pozicionin.
- Ndizeni produktin. Përdorni grykën e ngushtë **10** për të drejtuar fryrjen në një pjesë të caktuar të flokëve.

① **SHËNIM:** Rekomandojmë që të përdorni fryrje të lehtë (* 5) dhe nxehtësi të ulët (≡ 6) kur stiloni flokët.

⚠ **KUJDES!** Mos e prekni dhe mos e hiqni grykën e ngushtë 10 kur është ende e nxehtë.

Përdorimi i difuzorit

- Vendoseni difuzorin 11 te dalja e ajrit 9.
- Ndizeni produktin. Përdorni difuzorin 11 për të krijuar kaçurrrela dhe valëzime të buta në gjatësitë dhe majat e flokëve, si edhe për vëllim në rrënjët e flokëve.

① SHËNIME:

- Për flokët e gjatë: Shkoni me difuzorin 11 deri te majat dhe stiloni flokët në valëzime të buta në drejtim të rrënjëve.
- Për flokët e shkurtër: Përdorni difuzorin 11 për të punuar rreth rrënjëve të flokëve, duke krijuar vëllim dhe densitet.

⚠ **KUJDES!** Mos e prekni dhe mos e hiqni difuzorin 11 kur është ende i nxehtë.

Përdorimi i grykës së gjerë

1. Vendosni grykën e gjerë 12 te dalja e ajrit, rrotulloni grykën e gjerë 12 për të ndryshuar pozicionin.
2. Ndizeni produktin dhe vendosni temperaturën e ajrit dhe shpejtësinë e ajrit që doni.
3. Ndani veç një gjerësi prej rreth 4 cm flokësh. Mbajeni fort te maja.
4. Kapni fort pjesën e përparme të tharëses së flokëve, kalojeni grykën e gjerë 12 në mënyrë të njëtrajtshme përgjatë flokut nga afër rrënjës deri te maja. Mos e mbani tepër gjatë vetëm në një pjesë të flokëve. Përsëritni hapat derisa të arrihet një rezultat i kënaqshëm.
5. Punoni me flokun pjesë-pjesë derisa të mbaroni me gjithë flokun.

① SHËNIM:

- Para se të stiloni, përdorni një krehër për t'i krehur plotësisht flokët.
- Flokët duhet të jenë të pastër, të thatë dhe pa produkte stilimi. Bëjnë përjashtim vetëm produktet speciale që lehtësojnë drejtimin e flokut.

Modaliteti i ftohjes

Përdorni modalitetin e ftohjes për ta bërë modelin të zgjasë më shumë:

* 8	Fryrje e ftohtë
■ Shtypni dhe mbani shtypur butonin	Ndezur
■ Butoni i lëshimit	Fikur

① SHËNIME:

- Funkcioni i ftohjes (* 8) nuk punon kur niveli i nxehtësisë është vendosur në "pa nxehtë" (← 6).
- Kur produkti nuk funksionon, shkëputeni produktin nga energjia. Lëreni produktin të ftohet.

Funksioni i jonizimit

- Jonet aplikohen vazhdimisht në flokë. Kjo redukton ngarkesën statike të flokëve dhe e bën më të lehtë stilimin. Flokët bëhen të butë, të lëmuar, me shkëlqim dhe stilohen më lehtë.

① **SHËNIM:** Ne rekomandojmë përdorimin pa aksesorë për aktivitet optimal të joneve.

● Pastrimi dhe kujdesi

⚠ **RREZIK! Rrezik i goditjes elektrike!** Fikeni gjithmonë produktin dhe shkëputeni spinën e energjisë 4 nga priza elektrike para pastrimit të produktit.

⚠ **PARALAJMËRIM!** Mos i zhytni pjesët elektrike të produktit në ujë ose në lëngje të tjera. Mos e mbani asnjëherë produktin në ujë të rrjedhshëm.

⚠ **KUJDES!** Mos përdorni agjentë pastrimi gërryese ose materiale gërryese për të pastruar produktin.

● Pastrimi i trupit, grykës së ngushtë, grykës së gjerë dhe difuzorit

- Hiqni grykën e ngushtë 10, grykën e gjerë 12 ose difuzorin 11 nga dalja e ajrit 9.
- Fshijeni trupin, grykën e ngushtë 10, grykën e gjerë 12 dhe difuzorin 11 me një leckë pak të njomë. Për ndotje të fortë, pastroni me një detergjent të lehtë në leckë. Thajini plotësisht të gjitha pjesët.

● Pastrimi i rrjetës mbrojtëse dhe i hyrjes së ajrit

- Kapeni dorezën e produktit, shtypni lehtë kapakun e sipërm dhe të poshtëm të rrjetës mbrojtëse për ta hequr [2] nga hyrja e ajrit [1] (Fig. C).
- Pastrojeni rrjetën mbrojtëse [2] dhe hyrjen e ajrit [1] me një leckë të pastër e të thatë
- Vendoseni rrjetën mbrojtëse [2] përsëri te hyrja e ajrit [1] derisa të dëgjoni një kërcitje që tregon se është vendosur mirë.

● Ruajtja

- Mbajeni produktin në një vend të freskët, të thatë dhe të mbrojtur nga lagështia, si dhe larg fëmijëve.
- Mbajeni produktin në paketimin original kur nuk e përdorni.
- Ose produkti mund të varet edhe në grepin e varjes [3].

● Asgjësimi

Ambalazhi është i përbërë nga materiale miqësore me mjedisin, të cilat mund t'i asgjësoni në pikat lokale të riciklimit.



Kini parasysh etiketimin e materialeve të ambalazhit gjatë ndarjes së mbeturinave; ato janë të shënuara me shkurtesa (a) dhe numra (b) me këtë kuptim: 1-7: Plastika/20-22: Letra dhe kartoni/80-98: Materiale të përziera.



Mundësitë për asgjësimin e produktit të përdorur mund t'i merrni në administratën tuaj komunale ose bashkiake.



Mos e hidhni produktin tuaj në mbeturinat shtëpiake kur ai nuk funksionon më, por dorëzoni në një mënyrë të përshtatshme për mjedisin. Për informacion rreth pikave të grumbullimit dhe orareve të tyre, mund të kontaktoni administratën tuaj lokale.

● Garancia

Produkti është prodhuar sipas udhëzimeve të rrepta të cilësisë dhe është kontrolluar me kujdes para dorëzimit. Në rast të defekteve të materialit ose të prodhimit, keni të drejtë ligjore ndaj shitësit të produktit. Të drejtat tuaja ligjore nuk kufizohen në asnjë mënyrë nga garancia jonë e përshkruar më poshtë.

Garancia për këtë produkt është 5 vjet nga data e blerjes. Afati i garancisë fillon nga data e blerjes. Ruani faturën origjinale të blerjes në një vend të sigurt, pasi ky dokument është i nevojshëm si dëshmi e blerjes.

Të gjitha dëmtimet ose defektet që janë të pranishme në momentin e blerjes duhet të raportohen menjëherë pas hapjes së produktit.

Nëse produkti paraqet një defekt të materialit ose të prodhimit brenda 5 viteve nga data e blerjes, ne do ta riparojmë ose zëvendësojmë atë pa pagesë, sipas zgjedhjes sonë. Afati i garancisë nuk zgjatet në rast të pranimit të një kërkesë të garancisë. Kjo vlen edhe për pjesët e zëvendësuara ose të riparuar.

Kjo garanci humbet nëse produkti është dëmtuar ose përdorur apo mirëmbajtur në mënyrë të papërshtatshme.

Garancia mbulon defekte materiale ose të prodhimit. Kjo garanci nuk vlen për pjesë të produktit që konsumohen në përdorim të zakonshëm dhe konsiderohen si pjesë të konsumuara (p.sh. bateri, akumulator, tuba, kartusha boje), si dhe për dëmtime të pjesëve delikate, p.sh. çelësa ose pjesë prej xhami.

● Procedura e kërkesës për garanci

Për të siguruar një trajtim të shpejtë të kërkesës suaj, ju lutemi t'i kushtoni vëmendje udhëzimeve në vijim:

Mbani faturën origjinale të blerjes dhe numrin e artikullit (IAN 508827_2507) si dëshmi të blerjes.

Numrin e artikullit e gjeni në etiketën e të dhënave, një gdhendje në produkt, faqen e parë të manualit të përdorimit në gjuhën gjermane (poshtë majtas) ose si një ngjitëse në anën e pasme ose të poshtme të produktit.

Në rast të defekteve të funksionimit apo mangësive të tjera, ju lutemi kontaktoni fillimisht shërbimin e mëposhtëm përmes telefonit ose e-mail-it.

Sapo produkti të jetë regjistruar si me defekt, mund ta dërgoni atë pa pagesë në adresën e shërbimit që do t'ju komunikohet. Sigurohuni që të bashkëngjitni faturën origjinale të blerjes (kuponin) si dhe një përshkrim të shkurtër me shkrim, ku përshkruhen detajet e defektit dhe koha e shfaqjes së tij.

● Shërbimi

 **Shërbimi Shqipëri**
Tel.: 0800 90698











 Shenja serbe e konformitetit



Indicații de avertizare și simboluri folosite	Pagina	83
Introducere	Pagina	84
Utilizarea conform destinației.	Pagina	84
Volumul livrării	Pagina	84
Descrierea pieselor (Fig A)	Pagina	84
Date tehnice	Pagina	84
Indicații de siguranță	Pagina	84
Înainte de prima utilizare	Pagina	87
Folosirea	Pagina	87
Modul oprit	Pagina	87
Uscarea părului	Pagina	87
Mod Turbo	Pagina	87
Coafarea părului	Pagina	87
Curățarea și îngrijirea	Pagina	88
Curățarea carcasei, a duzei înguste, a duzei late și a difuzorului	Pagina	88
Curățarea grilei de protecție și a orificiului de admisie a aerului.	Pagina	88
Depozitarea	Pagina	88
Înlăturare	Pagina	89
Garanție	Pagina	89
Modul de desfășurare în caz de garanție	Pagina	89
Service	Pagina	90

Indicații de avertizare și simboluri folosite

În aceste instrucțiuni de utilizare și pe ambalaj se folosesc următoarele indicații de avertizare:

	PERICOL! Acest simbol având cuvântul de semnalizare „Pericol” indică o pericolitate cu grad ridicat de risc care, dacă nu este evitat, are ca urmare o rănire gravă sau moartea.	 Curent/tensiune alternativă
		Hz Hertz (frecvența rețelei)
		W Watt
	AVERTISMENT! Acest simbol având cuvântul de semnalizare „Avertisment” indică o pericolitate cu grad mediu de risc care, dacă nu este evitat, poate avea ca urmare o rănire gravă sau moartea.	 Simbol pentru un produs din clasa de protecție II
		 Nu folosiți aparatul în apropierea căzilor de baie, a dușurilor, a chiuvetelor sau a altor recipiente care conțin apă.
	PRECAUȚIE! Acest simbol având cuvântul de semnalizare „Precauție” indică o pericolitate cu grad scăzut de risc care, dacă nu este evitat, are ca urmare o rănire redusă sau medie.	 Citiți instrucțiunile de utilizare cu atenție, în special indicațiile de siguranță.
	INDICAȚIE: Acest simbol având cuvântul de semnalizare „Indicație” oferă mai multe informații utile.	CE Semnul CE confirmă conformitatea cu directivele UE referitoare la produs.
	Utilizați produsul doar în spații interioare uscate.	 Informații de siguranță  Instrucțiuni de utilizare

USCĂTOR DE PĂR CU IONI PREMIUM

● Introducere

Vă felicităm pentru achiziționarea noului dumneavoastră produs. Ați ales un produs de înaltă calitate. Manualul de utilizare reprezintă o parte integrantă a acestui produs. Acesta conține informații importante referitoare la siguranță, la utilizare și la eliminarea ca deșeu. Înainte de utilizarea acestui produs, familiarizați-vă mai întâi cu instrucțiunile de utilizare și de siguranță. Folosiți produsul numai în modul descris și numai în domeniile de utilizare indicate. Predați toate documentele aferente în cazul în care înstrăinați produsul.



Puteți descărca și vizualiza acest manual și numeroase alte manuale pe www.lidl-service.com. Prin scanarea acestui cod QR, dumneavoastră veți fi direcționat direct către pagina de internet pentru asistență Lidl (www.lidl-service.com), unde puteți deschide manualul de instrucțiuni prin introducerea numărului de articol (IAN) 508827_2507.

● Utilizarea conform destinației

Acest produs este prevăzut numai pentru uscarea și aranjarea părului bărbaților. Produsul nu trebuie folosit pentru păr sintetic și păr de animale. Nu folosiți produsul în niciun alt scop.

Acest produs trebuie folosit numai în gospodărie. El nu este prevăzut pentru utilizarea comercială.

Producătorul nu preia nicio responsabilitate pentru pagube datorate utilizării necorespunzătoare.

● Volumul livrării

După despachetarea produsului, verificați dacă livrarea este completă și dacă toate piesele sunt în stare bună. Înainte de utilizare, îndepărtați toate materialele de ambalare.

- 1 x USCĂTOR de păr cu ioni Premium
- 1 x Difuzor
- 1 x Duză îngustă
- 1 x Duză lată
- 1 x Manual de utilizare

● Descrierea pieselor (Fig A)

- 1 Orificiu de admisie aer
- 2 Grilă de protecție
- 3 Ancoșă de suspendare
- 4 Cablu de alimentare și ștecher
- 5 (Înterupător debit de aer)
- 6 (Comutator de căldură)
- 7 (Tastă de încălzire turbo)
- 8 (Buton mod de răcire)
- 9 Evacuare aer
- 10 Duză îngustă
- 11 Difuzor
- 12 Duză lată

● Date tehnice

Tensiune de intrare:	220-240 V~, 50-60 Hz
Putere nominală:	2000-2400 W
Clasă de protecție:	II
Consum de energie în modul oprit:	0,1W



Indicații de siguranță

ÎNAINTE DE PRIMA UTILIZARE A PRODUSULUI, FAMILIARIZAȚI-VĂ CU TOATE INSTRUCȚIUNILE DE UTILIZARE ȘI DE SIGURANȚĂ! DACĂ DAȚI PRODUSUL ALTEI PERSOANE, ATAȘAȚI TOATE DOCUMENTELE!

În cazul deteriorărilor datorate nerespectării acestor instrucțiuni de utilizare, pretenția de garanție dispare! Nu se preia nicio responsabilitate pentru urmări! În cazul deteriorărilor materiale sau a lezării persoanelor datorate unei utilizări necorespunzătoare sau a nerespectării indicațiilor de siguranță, nu se preia nicio responsabilitate!

⚠️ AVERTISMENT! PERICOL DE MOARTE ȘI ACCIDENTE PENTRU SUGARI ȘI COPII!

Nu lăsați copiii să se joace cu materialul de ambalare nesupravegheați. Materialul de ambalare prezintă risc de sufocare. Copiii subestimează adesea pericolele legate de acesta. Nu păstrați materialele de ambalare la îndemâna copiilor.

- Acest produs poate fi folosit de copiii începând cu 8 ani și de persoanele cu capacități fizice, senzoriale sau mentale reduse sau cu lipsă de experiență și cunoștințe dacă aceștia sunt supravegheați sau au fost instruiți în ceea ce privește utilizarea în siguranță a aparatului și au înțeles pericolele care rezultă din aceasta.
- Copiii nu au voie să se joace cu produsul.

- Curățarea și mentenanța nu trebuie realizate de copii fără supraveghere.

⚠️ AVERTISMENT! O utilizare incorectă poate duce la răniri. Folosiți produsul numai conform acestor instrucțiuni.

⚠️ PERICOL! Pericol de electrocutare! Nu încercați niciodată să reparați singur produsul.

În cazul unei funcționări defectuoase, reparațiile pot fi efectuate numai de personal calificat.

⚠️ AVERTISMENT! Pericol de electrocutare! Nu scufundați niciodată produsul în apă sau în alte lichide. Nu țineți niciodată produsul sub jetul de apă.

⚠️ AVERTISMENT! Pericol de electrocutare! Nu folosiți un produs deteriorat. Deconectați produsul de la alimentarea electrică și adresați-vă comerciantului dacă produsul este deteriorat.

- Înainte de conectarea produsului la rețeaua de alimentare, verificați dacă tensiunea și frecvența rețelei corespund detaliilor indicate pe plăcuța de tip a produsului.

- Verificați regulat ștecherul și cablul de alimentare cu privire la deteriorări. Dacă se deteriorează cablul de alimentare, acesta trebuie înlocuit de către producător, serviciul de clienți al acestuia sau de către o persoană cu o calificare similară, pentru evitarea pericolelor.
- Protejați cablul de alimentare de deteriorări. Nu-l lăsați să atârne peste margini ascuțite și nu-l striviți sau îndoiiți. Țineți departe cablul de alimentare de suprafețele fierbinți și de flăcările deschise.
- Ca protecție suplimentară se recomandă instalarea unui dispozitiv de protecție contra curenților vagabonzi (RCD) cu un curent declanșator nu mai mare de 30 mA în circuitul de curent al băii. Cereți sfatul instalatorului.
- Nu este recomandată folosirea de prelungitoare. În cazul în care ar fi nevoie de un cablu prelungitor, acesta trebuie să fie prevăzut pentru un flux de curent de cel puțin 10 A. Amplasați cablurile astfel, încât să nu împiedice nimeni din cauza lor și să nu se deterioreze nimic.

- ⚠ AVERTISMENT! Pericol de electrocutare!** Nu folosiți acest produs în apropierea căzilor de baie, a dușurilor, a chiuvetelor sau a altor recipiente umplute cu apă.
- Produsul nu trebuie să rămână nesupravegheat cât timp este conectat la priză.
 - Nu puneți în funcțiune produsul cu mâinile umede sau stând pe podeaua umedă. Nu atingeți ștecherul niciodată cu mâinile umede sau umezite cu apă.
 - Nu deconectați ștecherul din priză ținându-l de cablul de alimentare. Nu înfășurați cablul de alimentare în jurul aparatului.
 - Protejați produsul, cablul de alimentare și ștecherul de praf, razele solare directe, picături și împrăscări cu apă.
 - Opriiți întotdeauna aparatul înainte de a
 - Înlocui accesorii,
 - Curăța produsul,
 - Decupla produsul de la alimentarea cu tensiune.
 - Dacă produsul este folosit în baie, deconectați-l de la alimentarea electrică după utilizare, deoarece apropierea de apă prezintă un pericol, chiar dacă produsul este oprit.
 - Nu scăpați produsul pe jos pentru a preveni avarierea acestuia.

- Pentru a evita supraîncălzirea produsului, nu blocați niciodată admisia de aer și evacuarea pe durata utilizării.

● Înainte de prima utilizare

- Îndepărtați complet materialul de ambalare. Verificați dacă toate piesele sunt complete.
- ① **INDICAȚIE:** În timpul primei utilizări, acest produs poate să emită un miros. Aici este vorba de reziduu de producție sau de transport, care dispare rapid.

● Folosirea

● Modul oprit

Modul oprit este activat prin conectarea aparatului fără a-i da vreo comandă.

● Uscarea părului

(Fig. B)

- Introduceți ștecherul [4] într-o priză potrivită.
- Alegeți treapta dorită de curent de aer și de căldură (fig. B):

0 / ✖ / ✖ [5] (Înterupător debit Nivel debit de aer de aer)	
0	Produs oprit
✖	Produs pornit: curent de aer delicat
✖	Produs pornit: curent de aer puternic
- / ≡ / ≡ [6] (Comutator de Nivel de căldură căldură)	
-	Fără căldură
≡	Căldură scăzută
≡	Căldură ridicată

- După utilizare: Selectați 0 [5], pentru a opri produsul. Scoateți fișa de rețea [4] din priză.

● Mod Turbo

- Pentru a accelera uscarea părului, apăsați și țineți apăsat butonul ≡ [7] pentru a crește nivelul de căldură la cel mai înalt nivel atunci când produsul este setat la nivelul ridicat de căldură ≡ [6] și la nivelul unui flux de aer puternic ✖ [5]. Eliberați butonul ≡ [7] pentru a opri modul turbo, nivelul de căldură revine la nivelul maxim ≡ [6].

● Coafarea părului

Utilizarea duzei înguste

- Instalați duza îngustă [10] pe evacuarea aerului [9].
- Rotiți duza îngustă [10] pentru a-i modifica poziția.
- Porniți produsul. Utilizați duza îngustă [10] pentru a direcționa debitul de aer pe o porțiune anume a părului.

- ① **INDICAȚIE:** Vă recomandăm să utilizați debitul de aer delicat (✖ [5]) și nivelul mic de căldură (≡ [6]) când coafați părul.

- ⚠ **PRECAUȚIE!** Nu atingeți și nu îndepărtați duza îngustă [10] când aceasta este încă fierbinte.

Utilizarea difuzorului

- Așezați difuzorul [11] pe ieșirea aerului [9].
- Porniți produsul. Utilizați difuzorul [11] pentru bucle și onduleuri ușoare în lungimi și vârfuli, precum și pentru plenitudine și volum la linia părului.

① INDICAȚII:

- Pentru păr lung: Trageți difuzorul [11] până la vârfuli și coafați părul în bucle ușoare spre linia părului.
- Pentru păr scurt: Utilizați difuzorul [11] pentru a prelucra părul la rădăcină și a-i da plenitudine și volum.

- ⚠ **PRECAUȚIE!** Nu atingeți și nu îndepărtați difuzorul [11] când este încă cald.

Utilizarea duzei late

1. Așezați duza lată [12] pe orificiul de evacuare a aerului, rotiți duza lată [12] pentru a schimba poziția.
2. Porniți produsul și setați temperatura și viteza aerului dorite.
3. Separați o șuviță de păr cu lățimea de aproximativ 4 cm. Țineți-o ferm de vârf.

4. Țineți corpul frontal al uscătorului de păr și ghidați duza lată [12] uniform de-a lungul șuviței de păr, de la rădăcină până la vârf. Nu țineți prea mult în oricare porțiune a șuviței. Repetați pașii până când rezultatul este satisfăcător.

5. Coafați șuvițele porțiune cu porțiune, până când tot părul este coafat.

i **INDICAȚIE:**

- Înainte de coafare, utilizați un pieptene pentru a pieptăna bine părul.
- Părul trebuie să fie curat, uscat și fără produse de coafare. Singura excepție de la această regulă sunt produsele speciale care facilitează îndreptarea părului.

Modul de răcire

Folosiți modul de răcire pentru ca aranjarea părului să dureze mai mult:



Curent de aer rece

- | | |
|-------------------------|--------|
| ■ Țineți apăsat butonul | Pornit |
| ■ Eliberați butonul | Oprit |

i **INDICAȚII:**

- Funcția de răcire (❄️ [8]) nu funcționează dacă treapta de căldură este fixată pe „Fără căldură” (— [6]).
- Dacă produsul nu funcționează, deconectați-l de la alimentarea electrică. Lăsați produsul să se răcească.

Funcția de ionizare

- Produsul eliberează continuu ioni pe păr. Acest lucru reduce încărcarea statică a părului și îmbunătățește proprietățile sale de coafare. Părul devine moale, neted, strălucitor și poate fi stilizat mai ușor.

i **INDICAȚIE:** Recomandăm utilizarea fără atașamente, astfel încât ionii să poată acționa optim.

● **Curățarea și îngrijirea**

⚠️ PERICOL! Pericol de electrocutare! Oprți produsul întotdeauna înainte de curățare și scoateți ștecherul de rețea [4] din priză.

⚠️ AVERTISMENT! Nu scufundați niciodată părțile electrice ale produsului în apă sau în alte lichide. Nu țineți niciodată produsul sub jetul de apă.

⚠️ PRECAUȚIE! Nu folosiți detergenți sau materiale corozive sau care freacă pentru a curăța produsul.

● **Curățarea carcasi, a duzei înguste, a duzei late și a difuzorului**

- Îndepărtați duza îngustă [10], duza lată [12] sau difuzorul [11] de pe evacuarea aerului [9].
- Ștergeți carcasa, duza îngustă [10], duza lată [12] și difuzorul [11] cu o cârpă ușor umezită. Pentru murdărie persistentă, ștergeți folosind un detergent cu acțiune delicată aplicat pe o cârpă. Și lăsați toate componentele să se usuce bine.

● **Curățarea grilei de protecție și a orificiului de admisie a aerului**

- Țineți mânerul produsului și strângeți ușor carcasa superioară și inferioară a grilei de protecție pentru a o scoate [2] din orificiul de admisie a aerului [1] (Fig. C).
- Curățați grila de protecție [2] și orificiul de admisie a aerului [1] cu o lavetă curată și uscată.
- Atașați grila de protecție [2] la loc pe orificiul de admisie a aerului [1] până când auziți un „clic” pentru a vă asigura că este fixată în siguranță.

● **Depozitarea**

- Depozitați produsul într-un loc răcoros, uscat, ferit de umiditate și inaccesibil copiilor.
- Depozitați produsul în ambalajul original dacă nu este folosit.
- Alternativ, produsul poate fi agățat de ochiul de agățare [3].

● **Înlăturare**

Ambalajul este produs din material ecologic care pot fi eliminate la punctele locale de reciclare.



Respectați marcajul materialelor de ambalaj pentru eliminarea deșeurilor, acestea sunt marcate de abrevierile (a) și cifrele (b) cu următoarea semnificație:
1-7: plastice / 20-22: hârtie și carton / 80-98: substanțe de conexiune.



Puteți obține informații despre posibilitățile de eliminare a produsului de la administrația locală.



Pentru a proteja mediul înconjurător nu eliminați produsul dumneavoastră la gunoier menajer atunci când nu mai poate fi folosit, ci predați-l la un punct de colectare. Vă puteți informa cu privire la punctele de colectare și orarul acestora de la administrația competentă.

● **Garanție**

Produsul a fost fabricat cu atenție, conform unor standarde stricte de calitate și verificat temeinic înainte de livrare. În caz de defecțiuni de material sau de fabricație aveți drepturi legale față de vânzătorul produsului. Drepturile dumneavoastră legale nu sunt limitate în niciun fel de garanția menționată mai jos.

Garanția pentru aceste produs este 5 ani începând de la data achiziției. Durata garanției începe la data achiziției. Păstrați chitanța originală la un loc sigur, deoarece acest document este necesar pentru dovada achiziției.

Toate defecțiunile sau deteriorările care sunt deja existente la momentul achiziției, trebuie anunțate imediat după despachetarea produsului.

Dacă în decurs de 5 ani de la achiziția produsului apare un defect de material sau de fabricație, vă reparăm sau înlocuim gratuit produsul la alegerea noastră. Durata de garanție nu se prelungește după aprobarea unei cerințe de garanție. Aceasta este valabil și pentru piesele schimbate și reparate.

Această garanție se stinge dacă produsul este deteriorat, utilizat sau întreținut în mod necorespunzător.

Garanția acoperă defectele de material și de producție. Această garanție nu acoperă piesele componente ale produsului, care prezintă urme normale de uzură și care sunt considerate piese de schimb (de ex.: baterii, acumulatori, furtunuri, cartușe de vopsea) și nici deteriorările la nivelul pieselor casante, de exemplu întrerupătoare sau piese fabricate din sticlă.

Timpul de nefuncționare din cauza lipsei de conformitate apărute în cadrul termenului de garanție prelungeste termenul de garanție legală de conformitate și cel al garanției comerciale și curge, după caz, din momentul la care a fost adusă la cunoștința vânzătorului lipsa de conformitate a produsului sau din momentul prezentării produsului la vânzător/unitatea service până la aducerea produsului în stare de utilizare normală și, respectiv, al notificării în scris în vederea ridicării produsului sau predării efective a produsului către consumator.

Produsele de folosință îndelungată care înlocuiesc produsele defecte în cadrul termenului de garanție vor beneficia de un nou termen de garanție care curge de la data preschimbării produsului.

● **Modul de desfășurare în caz de garanție**

Pentru a garanta o prelucrare rapidă a problemei dumneavoastră, vă rugăm să respectați următoarele indicații:

Pentru orice solicitare, vă rugăm să aveți la îndemână bonul de casă și numărul de articol (IAN 508827_2507) ca dovadă de achiziție.

Numărul articolului îl luați de pe plăcuța cu date tehnice, o gravură, de pe fișa cu date a instrucțiunilor (jos stânga) sau ca abjibild de pe partea din spate sau de jos.

Dacă apar erori de funcționare sau alte erori, contactați apoi departamentul de service prin telefon sau prin email.

Produsul defect îl puteți transmite la adresa de service fără timbru cu prezentarea dovezii de achiziție (bon) și cu menționarea daunei și când a apărut.

● Service

 **Service România**

Tel.: 0800 896 637

E-Mail: owim@lidl.ro

 Marcaj Sârb De Conformitate



Използвани предупреждения и символи	Страница	92
Увод	Страница	93
Употреба	Страница	93
Обхват на доставка	Страница	93
Описание на частите (фиг. А)	Страница	93
Технически данни	Страница	93
Инструкции за безопасност	Страница	94
Преди първата употреба	Страница	96
Експлоатация	Страница	96
Режим на изключване	Страница	96
Сушене на коса	Страница	96
Режим турбо	Страница	96
Стилизиране на коса	Страница	97
Почистване и грижа	Страница	97
Почистване на корпуса, тясната дюза, широката дюза и дифузъора	Страница	98
Почистете защитната решетка и въздушния вход	Страница	98
Съхранение	Страница	98
Изхвърляне	Страница	98
Гаранция	Страница	98
Процедиране в случай на рекламация	Страница	100
Сервиз.	Страница	100

Използвани предупреждения и символи

В настоящото ръководство за потребителя и върху опаковката са използвани следните предупреждения:

 <p>ОПАСНОСТ! Този символ в комбинация с думата „Опасност“ обозначава високорискова опасност, която, ако не бъде предотвратена, би могла да доведе до смърт или сериозно нараняване.</p>	 <p>Променлив ток/напряжение</p>
	 <p>Hertz (честота за доставяне)</p>
	 <p>Watts</p>
 <p>ПРЕДУПРЕЖДЕНИЕ! Този символ в комбинация с думата „Предупреждение“ обозначава среднорискова опасност, която, ако не бъде предотвратена, би могла да доведе до смърт или сериозно нараняване.</p>	 <p>Символ за продукт с клас на защита II</p>
	 <p>Не използвайте този продукт близо до вани, душове, мивки или други съдове съдържащи вода.</p>
 <p>ПРЕДПАЗЛИВОСТ! Този символ в комбинация с думата „Предпазливост“ обозначава нискорискова опасност, която, ако не бъде предотвратена, би могла да доведе до леко или средно по степен нараняване.</p>	 <p>Прочетете инструкцията цялостно, особено инструкциите за безопасност.</p>
 <p>ЗАБЕЛЕЖКА: Този символ в комбинация с думата „Забележка“ обозначават допълнителна полезна информация.</p>	 <p>Маркировката CE показва съответствие с релевантните директиви на ЕС, приложими за този продукт.</p>
 <p>Използвайте продукта само в сухи закрити помещения.</p>	 <p>Информация за безопасност Инструкции за употреба</p>

ЙОНИЗИРАЩ СЕШОАР PREMIUM

● Увод

Поздравяваме Ви с покупката на този нов продукт. Вие избрахте висококачествен продукт. Ръководството за експлоатация е част от този продукт. То съдържа важни указания за безопасност, употреба и изхвърляне. Преди употребата на продукта се запознайте с всички инструкции за обслужване и безопасност. Използвайте продукта само съгласно описанието и за посочените области на употреба. Когато предавате продукта на трети лица, предавайте заедно с него и всички документи.



Можете да изтеглите и прегледате това и много други ръководства за употреба на www.lidl-service.com. Сканирайки този QR код, ще бъдете прехвърлени директно на уебсайта на сервиса на Lidl (www.lidl-service.com), където можете да отворите ръководството за употреба, като въведете номера на артикула (IAN) 508827_2507.

● Употреба

Този продукт е предназначен за сушене и стилизиране на човешка коса.

Продуктът не трябва да се използва за изкуствена или животинска козина. Не използвайте продукта за никаква друга цел.

Този продукт е предназначен само за лична домашна употреба, а не за търговски цели.

Производителят не носи отговорност за щети, причинени от неправилна употреба.

● Обхват на доставка

След като разопаковате продукта, проверете дали доставката включва всичко и дали всички части са в добро състояние. Отстранете всички опаковъчни материали преди употреба.

- 1x Йонизиращ сешоар Premium
- 1x Дифузьор
- 1x Тясна дюза
- 1x Широка дюза
- 1x Ръководство за потребителя

● Описание на частите (фиг. А)

- 1 Въздушен вход
- 2 Защитна решетка
- 3 Кука за окачване
- 4 Захранващ кабел и щепсел
- 5 (Превключвател на въздушния поток)
- 6 (Превключвател за управление на топлината)
- 7 (Турбо бутон за нагриване)
- 8 (Бутон за режим охлаждане)
- 9 Въздушен изход
- 10 Тясна дюза
- 11 Дифузьор
- 12 Широка дюза

● Технически данни

- Входно напрежение: 220-240 V~, 50-60 Hz
- Оценка на мощността: 2000-2400 W
- Клас на защита: II
- Консумация на мощност в режим на изключване: 0,1W



Инструкции за безопасност

ПРЕДИ ДА ИЗПОЛЗВАТЕ ПРОДУКТА, ЗАПОЗНАЙТЕ СЕ С ЦЯЛАТА ИНФОРМАЦИЯ ЗА БЕЗОПАСНОСТТА И С ИНСТРУКЦИИТЕ ЗА УПОТРЕБА! КОГАТО ПРЕДОСТАВЯТЕ ТОЗИ ПРОДУКТ НА ДРУГИ ЛИЦА, ПРЕДАЙТЕ И ВСИЧКИ ДОКУМЕНТИ!

В случай на повреда, произтичаща от неспазване на тези инструкции за експлоатация, гаранцията става невалидна! За последващи щети не се поема отговорност! В случай на материални щети или телесни повреди, причинени от неправилно боравене или неспазване на инструкциите за безопасност, не се поема отговорност!

⚠ ПРЕДУПРЕЖДЕНИЕ! РИСК ОТ ЗАГУБА НА ЖИВОТ ИЛИ ЗЛОПОЛУКА С БЕБЕТА И ДЕЦА!

Никога не оставяйте деца без надзор в близост до опаковъчните материали. Опаковъчните материали носят риск от задушаване. Децата често подценяват опасността. Винаги дръжте децата далеч от опаковъчните материали.

- Този продукт може да се използва от деца на възраст поне 8 години и по-големи, както и от хора с намалени физически, сетивни или умствени способности или при липса на опит и познания, ако са били наблюдавани или инструктирани относно използването на продукта по безопасен начин и разбират свързаните с това опасности.
- Децата не трябва да си играят с уреда.
- Почистването и поддръжката от страна на потребителя не трябва да се извършват от деца без надзор.

⚠ ПРЕДУПРЕЖДЕНИЕ!

Неправилната употреба може да доведе до нараняване. Използвайте този продукт само в съответствие с тези инструкции. Не се опитвайте да модифицирате продукта по никакъв начин.

- ⚠ **ОПАСНО! Риск от токов удар!** Никога не се опитвайте да ремонтирате продукта сами. В случай на неизправност, ремонтът трябва да се извършва само от квалифициран персонал.

⚠ ПРЕДУПРЕЖДЕНИЕ! Риск от токов удар! Не потапяйте продукта във вода или други течности. Никога не дръжте продукта под течаща вода.

⚠ ПРЕДУПРЕЖДЕНИЕ! Риск от токов удар! Не използвайте продукта, ако е повреден. Изключете продукта от електрозахранването и се свържете с търговеца, ако е повреден.

- Преди да свържете продукта към електрозахранването, проверете дали номиналното напрежение и ток съответстват на данните за захранването, показани на етикета с номинални данни на продукта.
- Проверявайте редовно щепсела и захранващия кабел за повреди. Ако захранващият кабел е повреден, той трябва да бъде заменен от производителя, от негов сервизен представител или от лица с подобна квалификация, с цел безопасност.
- Пазете захранващия кабел от повреди. Не го оставяйте да виси над остри ръбове, не го стискайте и не го огъвайте. Дръжте захранващия кабел далеч от горещи повърхности и открит пламък.

- За допълнителна защита се препоръчва инсталирането на устройство за остатъчен ток (RCD) с номинален остатъчен работен ток, който не надвишава 30 mA, в електрическата верига, захранваща банята. Попитайте за съвет своя монтажен техник.
- Употребата на удължителни кабели не се препоръчва. Ако е необходимо използването на удължителен кабел, той трябва да е проектиран за токов поток от най-малко 10 A. Полагайте кабелите по такъв начин, че никой да не може да се спъне в тях или да ги повреди по друг начин.

⚠ ПРЕДУПРЕЖДЕНИЕ! Риск от токов удар! Не използвайте този продукт близо до вани, душеве, мивки или други съдове съдържащи вода.

- Продуктът не трябва да се оставя без надзор, докато е включен към електрическата мрежа.
- Никога не работете с продукта с мокри ръце или докато стоите върху мокър под. Не докосвайте щепсела с мокри ръце.

- Не дърпайте щепсела от електрическия контакт, хващайки го за захранващия кабел. Не увивайте захранващия кабел около продукта.
- Пазете продукта, неговия захранващ кабел и щепсела от прах, пряка слънчева светлина, капки или пръски вода.
- Изключвайте продукта преди
 - смяна на приставки,
 - почистване,
 - като разкачвате продукта от електрозахранването.
- Когато продуктът се използва в баня, изключете го от контакта след употреба, тъй като близостта до вода представлява опасност дори когато продуктът е изключен.
- Не изпускайте продукта, за да предотвратите повредата му.
- Не блокирайте никога въздушния вход и въздушния изход по време на употреба, за да избегнете прегряване на продукта.

● Преди първата употреба

- Отстранете опаковката. Проверете дали всички части са налични.
- ❗ ЗАБЕЛЕЖКА:** Продуктът може да изпуска някакъв мирис при първата употреба. Това са остатъци от производството или транспорта, които ще изчезнат бързо.

● Експлоатация

● Режим на изключване

Режимът на изключване се осъществява чрез издърпване на щепсела на уреда без друго действие.

● Сушене на коса

(Фиг. В)

- Свържете щепсела за захранване **4** към подходящ електрически контакт.
- Изберете желания въздушен поток и ниво на топлината (Фиг. В):

0 / ✕ / ✖ 5 (Превключвател на въздушния поток)	Сила на въздушния поток
0	Продуктът е изключен
✕	Продуктът е включен: слаб въздушен поток
✖	Продуктът е включен: силен въздушен поток

— / ≡ / ≡ 6 (Превключвател за управление на топлината)	Ниво на топлината
—	Няма топлина
≡	Слаба топлина
≡	Силна топлина

- След употреба: Изберете **0 **5****, за да изключите продукта. Извадете щепсела за захранване **4** от електрическия контакт.

● Режим турбо

- За да ускорите сушенето на косата, натиснете и задръжте бутона **≡ **7****, за да увеличите нивото на топлина до най-високо ниво, когато продуктът е настроен на високо ниво на топлина **≡ **6**** и силен въздушен поток **✖ **5****. Отпуснете бутона **≡ **7****, за да спрете режима турбо, нивото на топлина се връща към високо ниво на топлина **≡ **6****.

● Стилизиране на коса

Употреба на тясната дюза

- Поставете тясната дюза [10] върху въздушния изход [9].
- Завъртете тясната дюза [10], за да промените позицията.
- Включете продукта. Използвайте тясната дюза [10], за да насочите въздушния поток върху определена част от косата.

① **ЗАБЕЛЕЖКА:** Препоръчваме да използвате слаб въздушен поток (✳ [5]) и ниво слаба топлина (≡ [6]), когато стилизирате коса.

⚠ **ПРЕДПАЗЛИВОСТ!** Не докосвайте и не отстранявайте тясната дюза [10], когато тя е още гореща.

Употреба на дифузъора

- Поставете дифузъора [11] върху въздушния изход [9].
- Включете продукта. Използвайте дифузъора [11], за да създавате къдрици и леки вълни в дължините и върховете, както и за тялото и обема на корените на косата.

① ЗАБЕЛЕЖКИ:

- За дълга коса: Изтеглете дифузъора [11] през върховете и стилизирайте косата на леки вълни в посока на корените.
- За къса коса: Използвайте дифузъора [11], за да работите върху косата около корените, като създавате тяло и обем.

⚠ **ПРЕДПАЗЛИВОСТ!** Не отстранявайте дифузъора [11], когато той е още горещ.

Употреба на широката дюза

1. Поставете широката дюза [12] върху въздушния изход, завъртете широката дюза [12], за да промените позицията.
2. Включете продукта и настройте желаната температура и скорост на въздуха.
3. Отделете кичур коса с ширина около 4 см. Задръжте го здраво при върха.
4. Задръжте предната част на сешоара, направлявайте широката дюза [12] равномерно по кичура от близо до корена към върха. Не задържайте твърде дълго върху никоя част от кичура коса. Повтаряйте стъпките, докато резултатът стане задоволителен.

5. Работете с кичурите един по един, докато завършите цялата коса.

① ЗАБЕЛЕЖКА:

- Преди стилизиране използвайте гребен за да вчешете цялостно косата.
- Косата трябва да бъде чиста, суха и без наличие на стилизиращи продукти. Единственото изключение от това са специални продукти за улесняване на изправянето на косата.

Режим охлаждане

Използвайте режим охлаждане, за да създадете по-дълготраен стил на косата:

 [8]	Хладен въздушен поток
■ Натиснете и задръжте бутона	Включване
■ Отпуснете бутона	Изключване

① ЗАБЕЛЕЖКИ:

- Охлаждащата функция (✳ [8]) не работи, когато нивото на топлина е настроено на „без топлина“ (— [6]).
- Когато продуктът престане да функционира, разкачете го от електрозахранването. Оставете продукта да се охлади.

Йонизираща функция

- Йоните се прилагат непрекъснато към косата. Това намалява статичното зареждане на косата и подобрява нейния стил. Косата става мека, гладка, бляскава и по-лесна за стилизиране.

① **ЗАБЕЛЕЖКА:** Препоръчваме употребата без приставки за оптимална активност на йоните.

● Почистване и грижа

⚠ **ОПАСНОСТ! Риск от токов удар!** Винаги изключвайте продукта и изваждайте щепсела [4] от електрическия контакт преди почистване на продукта.

⚠ **ПРЕДУПРЕЖДЕНИЕ!** Не потапяйте електрическите компоненти на продукта във вода или други течности. Никога не дръжте продукта под течаща вода.

⚠ ПРЕДПАЗЛИВОСТ! Не използвайте корозивни и абразивни почистващи средства или материали за почистване на продукта.

● Почистване на корпуса, тясната дюза, широката дюза и дифузъра

- Отстранете тясната дюза [10], широката дюза [12] или дифузъра [11] от въздушния изход [9].
- Избършете корпуса, тясната дюза [10], широката дюза [12] и дифузъра [11] с леко навлажнена кърпа. При упорито замърсяване изтрийте с малко почистващ препарат върху кърпата. И подсушете всички части цялостно.

● Почистете защитната решетка и въздушния вход

- Хванете ръкохватката на продукта, стиснете внимателно горния и долния корпус на защитната решетка, за да я извадите [2] от въздушния вход [1] (фиг. С).
- Почистете защитната решетка [2] и въздушния вход [1] с мека четка.
- Прикрепете защитната решетка [2] обратно върху въздушния вход [1], докато чуе „щракване“, за да се уверите, че е сигурно прикрепена.

● Съхранение

- Съхранявайте продукта на хладно, сухо място, защитено от влага и далеч от обсега на деца.
- Съхранявайте продукта в оригиналната му опаковка, когато той не се използва.
- Като алтернатива продуктът също може да бъде окачен на неговата кука за окачване [3].

● Изхвърляне

Опаковката е изработена от екологични материали, които може да предадете в местните пунктове за рециклиране.



За разделното събиране на отпадъците съблюдавайте маркировката на опаковъчните материали, те са маркирани със съкращения (a) и цифри (6) със следното значение: 1–7: пластмаси / 20–22: хартия и картон / 80–98: композитни материали.



Относно възможностите за отстраняване на излезлия от употреба продукт като отпадък се информирайте от Вашата общинска или градска управа.



В интерес на опазването на околната среда не изхвърляйте излезлия от употреба продукт заедно с битовите отпадъци, а го предайте за правилно рециклиране. За събирателните пунктове и тяхното работно време можете да се информирате от местната управа.

● Гаранция

Уважаеми клиенти, за този уред получавате 5 години гаранция от датата на покупката. В случай на несъответствие на продукта с договора за продажба Вие имате законно право да предавите рекламация пред продавача на продукта при условията и в сроковете, определени в глава трета, раздел II и III и глава четвърта от Закона за предоставяне на цифрово съдържание и цифрови услуги и за продажба на стоки (ЗПЦСЦУПС)*. Вашите права, произтичащи от посочените разпоредби, не се ограничават от нашата по-долу представена търговска гаранция, не са свързани с разходи за потребителите и независимо от нея продавачът на продукта отговаря за липсата на съответствие на потребителската стока с договора за продажба съгласно ЗПЦСЦУПС.

Гаранционни условия

Гаранционният срок е 5 години от датата на получаване на стоката. Пазете добре оригиналната касова бележка. Този документ е необходим като доказателство за покупката. Ако в рамките на три години от датата на закупуване на този продукт се появи дефект на материала или производствен дефект, продуктът ще бъде безплатно ремонтиран или заменен.

Гаранцията предполага в рамките на тригодишния гаранционен срок да се представят дефектния уред, касовата бележка (касовият бон), както и всички други документи, установяващи наличието на дефект и писмено да се обясни в какво се състои дефектът и кога е възникнал. Ако дефектът е покрит от нашата гаранция, Вие ще получите обратно ремонтирания или нов продукт. В случай на замяна на дефектна стока първоначалните гаранционен срок и гаранционни условия се запазват. В случай на ремонт на дефектна стока, срокът на ремонта се прибавя към гаранционния срок. За евентуално наличните и установени повреди и дефекти още при покупката трябва да се съобщи веднага след разопаковането. Евентуалните ремонти след изтичане на гаранционния срок са срещу заплащане. Ремонтът или замяната на продукта не пораждаат нова гаранция.

Обхват на гаранцията

Уредът е произведен грижливо според строгите изисквания за качество и добросъвестно изпитан преди доставка. Гаранцията важи за дефекти на материала или производствени дефекти. Гаранцията не обхваща консумативите, както и частите на продукта, които подлежат на нормално износване, поради което могат да бъдат разглеждани като бързо износващи се части (например филтри или приставки) или повредите на чупливи части (например прекъсвачи, батерии или такива произведени от стъкло). Гаранцията отпада, ако уредът е повреден поради неправилно използване или в резултат на неосъществяване на техническа поддръжка. За правилната употреба на продукта трябва точно да се спазват всички указания в упътването за експлоатация. Предназначение и действия, които не се препоръчват от упътването за експлоатация или за които то предупреждава, трябва задължително да се избягват. Продуктът е предназначен само за частна, а не за професионална употреба. При злоупотреба и неправилно третиране, употреба на сила и при интервенции, които не са извършени от клона на нашия оторизиран сервиз, гаранцията отпада.

Процедура при гаранционен случай

За да се гарантира бърза обработка на Вашия случай, следвайте следните указания:

- За всички запитвания подгответе касовата бележка и идентификационния номер (IAN 508827_2507) като доказателство за покупката.
- Вземете артикулния номер от фабричната табелка.
- При възникване на функционални или други дефекти първо се свържете по телефона или чрез имейл с долупосочения сервизен отдел. След това ще получите допълнителна информация за уреждането на Вашата рекламация.
- След съгласуване с нашия сервиз можете да изпратите дефектния продукт на посочения Ви адрес на сервиза безплатно за Вас, като приложите касовата бележка (касовия бон) и посочите писмено в какво се състои дефектът и кога е възникнал. За да се избегнат проблеми с приемането и допълнителни разходи, задължително използвайте само адреса, който Ви е посочен. Осигурете изпращането да не е като експресен товар или като друг специален товар. Изпратете уреда заедно с всички принадлежности, доставени при покупката, и осигурете достатъчно сигурна транспортна опаковка.

Ремонтен сервиз / извънгаранционно обслужване

Ремонти извън гаранцията можете да възложите на клона на нашия сервиз срещу заплащане. Той с удоволствие ще Ви направи предварителна калкулация. Можем да обработваме само уреди, които са достатъчно опаковани и изпратени с платени транспортни разходи.

Внимание: Изпратете Вашия уред на клона на нашия сервиз почистен и с указание за дефекта. Уредите, предмет на извънгаранционно обслужване, изпратени с неплатени транспортни разходи – с наложен платеж, като експресен или друг специален товар – не се приемат. Ние ще извършим безплатно изхвърлянето на изпратените от Вас дефектни уреди.

Сервизно обслужване

България

Тел.: 008001114920

Е-мейл: owim@lidl.bg

Вносител

Моля, обърнете внимание, че следващият адрес не е адрес на сервиза.

Първо се свържете с горепосочения сервизен център.

ОВИМ ГмБХ & Ко.КГ

Шифтсбергщрасе 1

74167 Некарсулм

Германия

* Като физическо лице – потребител, независимо от настоящата търговска гаранция, Вие се ползвате от правата на законовата гаранция, предоставена от Закона за предоставяне на цифрово съдържание и цифрови услуги и за продажбата на стоки /ЗПЦСЦУПС/. По-специално Вие имате право при несъответствие на стоката да бъде извършен ремонт или замяна по Ваш избор, освен ако това е невъзможно или е свързано с непропорционално големи разходи за продавача. Вие имате право на пропорционално намаляване на цената или на разваляне на договора при наличие на условията на чл. 33, ал. 3 от ЗПЦСЦУПС. Условията и сроковете на законовата гаранция са регламентирани в глава трета, раздел II и III и в глава четвърта на ЗПЦСЦУПС

● Процедиране в случай на рекламация

За да се гарантира бързо обработване на Вашата заявка, следвайте указанията по-долу:

Моля, при всички запитвания дръжте на разположение касовия бон и номера на артикула (IAN 508827_2507) като доказателство за покупката.

Номерът на артикула е посочен върху типовата табелка, гравюра, титулната страница на Вашето ръководство (долу вляво) или върху стикера от задната или долната страна на уреда.

При възникнали функционални дефекти или други повреди, първо се свържете по телефона или по електронната поща с посочения по-долу сервиз.

Продуктът, който е регистриран като дефектен, можете да изпратите след това без пощенски разходи на посочения Ви сервиз, като приложите документ за закупуването (касов бон) и описание, в какво се състои повредата и кога е възникнала.

● Сервиз



Сервиз България

Телефон: 008001114920

Е-мейл: owim@lidl.bg













Маркировка за съответствие - сърбия



Προειδοποιήσεις και σύμβολα που χρησιμοποιούνται	Σελίδα	102
Εισαγωγή	Σελίδα	103
Προβλεπόμενη χρήση	Σελίδα	103
Σύνολο παράδοσης	Σελίδα	103
Περιγραφή εξαρτημάτων (Εικ. Α)	Σελίδα	103
Τεχνικά χαρακτηριστικά	Σελίδα	103
Οδηγίες ασφάλειας	Σελίδα	103
Πριν την πρώτη χρήση	Σελίδα	106
Λειτουργία	Σελίδα	106
Κατάσταση λειτουργίας απενεργοποίησης	Σελίδα	106
Στέγνωμα μαλλιών	Σελίδα	106
Λειτουργία τούρμπο	Σελίδα	106
Φορμάρισμα μαλλιών	Σελίδα	106
Καθαρισμός και φροντίδα	Σελίδα	107
Καθαρισμός του περιβλήματος, του στενού ακροφυσίου και της φυσούνας	Σελίδα	108
Καθαρισμός του πλέγματος προστασίας και της εισόδου αέρα	Σελίδα	108
Αποθήκευση	Σελίδα	108
Απόσυρση	Σελίδα	108
Εγγύηση	Σελίδα	108
Διεκπεραίωση της εγγύησης	Σελίδα	109
Σέρβις	Σελίδα	109

Προειδοποιήσεις και σύμβολα που χρησιμοποιούνται

Οι ακόλουθες προειδοποιήσεις χρησιμοποιούνται στο παρόν εγχειρίδιο χρήσης και επάνω στη συσκευασία:

 <p>ΚΙΝΔΥΝΟΣ! Το σύμβολο αυτό σε συνδυασμό με την ενδεικτική λέξη «Κίνδυνος» επισημαίνει έναν υψηλό κίνδυνο ο οποίος εάν δεν εμποδιστεί μπορεί να επιφέρει θάνατο ή σοβαρό τραυματισμό.</p>	 <p>Εναλλασσόμενο ρεύμα / τάση</p>
	Hz <p>Hertz (συχνότητα τροφοδοσίας)</p>
	W <p>Watt</p>
 <p>ΠΡΟΕΙΔΟΠΟΙΗΣΗ! Αυτό το σύμβολο σε συνδυασμό με την προειδοποιητική λέξη «Προειδοποίηση» επισημαίνει έναν μέτριο κίνδυνο, ο οποίος, εάν δεν αποτραπεί, μπορεί να οδηγήσει σε θάνατο ή σοβαρό τραυματισμό.</p>	 <p>Σύμβολο για ένα προϊόν κατηγορίας προστασίας II</p>
	 <p>Μην χρησιμοποιείτε το προϊόν κοντά σε μπανιέρες, ντουζιέρες, νιπτήρες ή άλλα δοχεία με νερό.</p>
 <p>ΕΠΙΣΗΜΑΝΣΗ! Το σύμβολο αυτό σε συνδυασμό με την ενδεικτική λέξη «Επισήμανση» υποδηλώνει έναν μικρό κίνδυνο ο οποίος εάν δεν εμποδιστεί μπορεί να επιφέρει μικρό ή μέτριο τραυματισμό.</p>	 <p>Διαβάστε προσεκτικά το εγχειρίδιο χρήσης, ειδικά τις οδηγίες ασφαλείας.</p>
 <p>ΣΗΜΕΙΩΣΗ: Αυτό το σύμβολο σε συνδυασμό με την «Σημείωση» παρέχει επιπρόσθετες χρήσιμες πληροφορίες.</p>	CE <p>Η σήμανση CE υποδηλώνει τη συμμόρφωση με τις σχετικές Οδηγίες της ΕΕ που ισχύουν για αυτό το προϊόν.</p>
 <p>Χρησιμοποιείτε το προϊόν μόνο σε εσωτερικούς χώρους χωρίς υγρασία.</p>	 <p>Πληροφορίες ασφαλείας Οδηγίες χρήσης</p>

ΠΙΣΤΟΛΑΚΙ ΜΑΛΛΙΩΝ ΙΟΝΤΩΝ PREMIUM

● Εισαγωγή

Σας συγχαίρουμε για την αγορά του νέου σας προϊόντος. Επιλέξατε ένα προϊόν υψηλών προδιαγραφών. Οι οδηγίες χρήσης είναι μέρος αυτού του προϊόντος. Περιέχουν σημαντικές πληροφορίες σχετικά με την ασφάλεια, το χειρισμό και την απόρριψη. Πριν τη χρήση του προϊόντος εξοικειωθείτε με όλες τις οδηγίες χρήσης και ασφαλείας. Χρησιμοποιείτε το προϊόν μόνο με τον τρόπο που περιγράφεται και για τον τομέα εφαρμογής που αναφέρεται. Σε περίπτωση μεταβίβασης του προϊόντος σε τρίτους παραδώστε μαζί και όλα τα έγγραφα.



Μπορείτε να κατεβάσετε και να δείτε αυτό και πολλά άλλα εγχειρίδια στη διεύθυνση www.lidl-service.com. Σκανάροντας αυτόν τον κωδικό QR, θα μεταφερθείτε κατευθείαν στην ιστοσελίδα εξυπηρέτησης πελατών της Lidl (www.lidl-service.com), όπου μπορείτε να ανοίξετε το εγχειρίδιο οδηγιών χρήσης σας, πληκτρολογώντας τον αριθμό προϊόντος (IAN) 508827_2507.

● Προβλεπόμενη χρήση

Το προϊόν έχει σχεδιαστεί για στέγνωμα μαλλιών, για χρήση από ανθρώπους.

Το προϊόν δεν πρέπει να χρησιμοποιείται σε τεχνητή τριχα ή σε ζώα. Μην χρησιμοποιείτε το προϊόν για οποιοδήποτε άλλο σκοπό.

Αυτό το προϊόν προορίζεται μόνο για ιδιωτική οικιακή χρήση, όχι για εμπορικούς σκοπούς.

Ο κατασκευαστής δεν φέρει ουδεμία ευθύνη για ζημιές που προκαλούνται από ακατάλληλη χρήση.

● Σύνολο παράδοσης

Μετά την αφαίρεση της συσκευασίας του προϊόντος, ελέγξτε εάν ο παραδοτέος εξοπλισμός είναι πλήρης και εάν όλα τα εξαρτήματα είναι σε καλή κατάσταση. Αφαιρέστε όλα τα υλικά συσκευασίας πριν τη χρήση.

1 x Πιστολάκι μαλλιών ιόντων Premium

1 x Φυσούνα

1 x Στενό ακροφύσιο

1 x Φαρδύ ακροφύσιο

1 x Εγχειρίδιο χρήσης

● Περιγραφή εξαρτημάτων (Εικ. Α)

- 1 Εισαγωγή αέρα
- 2 Πλέγμα προστασίας
- 3 Θηλιά ανάρτησης
- 4 Καλώδιο ρεύματος και φισ
- 5 (Διακόπτης ροής αέρα)
- 6 (Διακόπτης ελέγχου θερμότητας)
- 7 (Κουμπί θερμότητας Turbo)
- 8 (Κουμπί λειτουργίας ψύξης)
- 9 Έξοδος αέρα
- 10 Στενό ακροφύσιο
- 11 Φυσούνα
- 12 Φαρδύ ακροφύσιο

● Τεχνικά χαρακτηριστικά

τάση εισόδου: 220-240 V~, 50-60 Hz

Όνομαστική ισχύς: 2000-2400 W

Κατηγορία προστασίας: II

Κατανάλωση ρεύματος σε λειτουργία απενεργοποίησης: 0,1 W



Οδηγίες ασφαλείας

ΠΡΙΝ ΤΗ ΧΡΗΣΗ ΤΟΥ ΠΡΟΪΟΝΤΟΣ ΕΞΟΙΚΕΙΩΘΕΙΤΕ ΜΕ ΟΛΕΣ ΤΙΣ ΠΛΗΡΟΦΟΡΙΕΣ ΑΣΦΑΛΕΙΑΣ ΚΑΙ ΜΕ ΤΙΣ ΟΔΗΓΙΕΣ ΧΡΗΣΗΣ! ΟΤΑΝ ΜΕΤΑΒΙΒΑΖΕΤΕ ΑΥΤΟ ΤΟ ΠΡΟΪΟΝ ΣΕ ΑΛΛΟΥΣ, ΣΥΜΠΕΡΙΛΑΜΒΑΝΕΤΕ ΚΑΙ ΟΛΑ ΤΑ ΕΓΓΡΑΦΑ!

Στην περίπτωση ζημιάς από μη συμμόρφωση με αυτές τις οδηγίες λειτουργίας, ακυρώνεται η αξίωση εγγύησης! Για επακόλουθες ζημιές δεν γίνεται δεκτή ουδεμία ευθύνη! Στην περίπτωση ζημιάς στο υλικό ή ατομικού τραυματισμού που προκαλείται από λάθος μεταχείριση ή μη συμμόρφωση με τις οδηγίες ασφάλειας, δεν γίνεται δεκτή ουδεμία ευθύνη!

⚠ ΠΡΟΕΙΔΟΠΟΙΗΣΗ!
ΚΙΝΔΥΝΟΣ ΘΑΝΑΤΟΥ Ή
ΑΤΥΧΗΜΑΤΟΣ ΣΕ ΝΗΠΙΑ
ΚΑΙ ΠΑΙΔΙΑ!

Ποτέ μην αφήνετε τα παιδιά ανεπιτήρητα με τα υλικά συσκευασίας. Τα υλικά συσκευασίας αποτελούν κίνδυνο ασφυξίας. Τα παιδιά συχνά υποτιμούν τους κινδύνους. Τα παιδιά πρέπει πάντα να παραμένουν μακριά από τα υλικά συσκευασίας.

- Το προϊόν αυτό είναι δυνατόν να χρησιμοποιείται από παιδιά ηλικίας άνω των 8 ετών και από άτομα με μειωμένες φυσικές, αισθητηριακές ή διανοητικές ικανότητες ή με έλλειψη εμπειρίας και γνώσεων εάν τους παρέχεται επιτήρηση ή οδηγίες αναφορικά με τη χρήση του προϊόντος με ασφαλή τρόπο και κατανοούν τους κινδύνους που εμπεριέχονται.

- Τα παιδιά δεν πρέπει να παίζουν με το προϊόν.
- Ο καθαρισμός και η συντήρηση χρήστη δεν πρέπει να διεξάγονται από παιδιά χωρίς επιτήρηση.

⚠ ΠΡΟΕΙΔΟΠΟΙΗΣΗ! Εσφαλμένη χρήση μπορεί να οδηγήσει σε τραυματισμό. Χρησιμοποιείτε το προϊόν αποκλειστικά σε συμφωνία με αυτές τις οδηγίες. Μην προσπαθείτε να τροποποιείτε το προϊόν με κανέναν τρόπο.

⚠ ΚΙΝΔΥΝΟΣ! Κίνδυνος ηλεκτροπληξίας! Ποτέ μην προσπαθείτε να επισκευάζετε οι ίδιοι το προϊόν. Σε περίπτωση δυσλειτουργίας οι επισκευές πρέπει να διεξάγονται μόνο από εξειδικευμένο προσωπικό.

⚠ ΠΡΟΕΙΔΟΠΟΙΗΣΗ!
Κίνδυνος ηλεκτροπληξίας! Μη βυθίζετε το προϊόν σε νερό ή άλλα υγρά. Ποτέ μην κρατάτε το προϊόν κάτω από τρεχούμενο νερό.

⚠ ΠΡΟΕΙΔΟΠΟΙΗΣΗ!
Κίνδυνος ηλεκτροπληξίας! Ποτέ μη χρησιμοποιείτε ένα χαλασμένο προϊόν. Αποσυνδέετε το προϊόν από την τροφοδοσία ρεύματος και επικοινωνείτε με το σχετικό κατάστημα εάν υπάρχει βλάβη.

- Πριν τη σύνδεση του προϊόντος στην τροφοδοσία ρεύματος βεβαιώνετε ότι η τάση και η τιμή ρεύματος αντιστοιχούν στα στοιχεία τροφοδοσίας ρεύματος που αναφέρονται επάνω στην πινακίδα τύπου του προϊόντος.
 - Ελέγχετε τακτικά το βύσμα και το καλώδιο ρεύματος για ζημιές. Εάν το καλώδιο ρεύματος έχει χαλάσει πρέπει να αντικατασταθεί από τον κατασκευαστή, τον αντιπρόσωπο του σέρβις ή από άτομα με παρόμοια εξειδίκευση προς αποφυγή κινδύνων.
 - Προστατεύετε το καλώδιο ισχύος από ζημιές. Μην το αφήνετε να κρέμεται πάνω από αιχμηρές ακμές, μην το συμπιέζετε ή λυγίζετε. Διατηρείτε το καλώδιο ρεύματος μακριά από καυτές επιφάνειες αλλά και εμφανείς φλόγες.
 - Για επιπλέον προστασία, συνιστάται η εγκατάσταση συσκευής οικιακού ρεύματος (RCD) με ονομαστική τιμή ρεύματος λειτουργίας έως και 30 mA, στο ηλεκτρικό δίκτυο που τροφοδοτεί το μπάνιο. Απευθυνθείτε στον ηλεκτρολόγο σας για πληροφορίες και συμβουλές.
 - Η χρήση καλωδίων προέκτασης δεν συστήνεται. Εάν απαιτείται η χρήση ενός καλωδίου προέκτασης πρέπει να είναι σχεδιασμένο για μια ροή ρεύματος τουλάχιστον 10 A. Τοποθετείτε τα καλώδια κατά τέτοιο τρόπο ώστε να μην σκοντάφτει κάποιος εκεί ή να μην προκύπτει άλλου είδους βλάβη.
- ⚠ ΠΡΟΕΙΔΟΠΟΙΗΣΗ!**
Κίνδυνος ηλεκτροπληξίας!
Μην χρησιμοποιείτε το προϊόν κοντά σε μπανιέρες, ντουζιέρες, νιπτήρες ή άλλα δοχεία με νερό.
- Το προϊόν δεν πρέπει να μένει ανεπιτήρητο όσο είναι συνδεδεμένο στην παροχή ρεύματος.
 - Μην θέτετε σε λειτουργία το προϊόν με βρεγμένα χέρια ή ενώ στέκεστε επάνω σε βρεγμένο δάπεδο. Μην αγγίζετε το βύσμα ισχύος με βρεγμένα χέρια.
 - Μην τραβάτε το βύσμα ισχύος από την πρίζα, κρατώντας από το καλώδιο ρεύματος. Μην τυλίγετε το καλώδιο ρεύματος γύρω από το προϊόν.
 - Προστατεύετε το προϊόν, το καλώδιο ρεύματος και το βύσμα ρεύματος από σκόνη, απευθείας ηλιακή ακτινοβολία, στάξιμο και νερό που πιτσιλάει.

- Να απενεργοποιείτε το προϊόν, πριν από
 - την αλλαγή στομίων,
 - τον καθαρισμό,
 - και πριν να το βγάλετε από την πρίζα.
- Όταν το προϊόν χρησιμοποιείται στο μπάνιο, να το βγάζετε από την πρίζα μετά τη χρήση, γιατί είναι επικίνδυνο να βρίσκεται κοντά σε νερό, ακόμα και απενεργοποιημένο.
- Προς αποφυγή ζημιάς στο προϊόν μην επιτρέπετε να πέφτει κάτω.
- Προς αποφυγή υπερθέρμανσης του προϊόντος, ποτέ μην μπλοκάρετε την είσοδο και έξοδο αέρα κατά τη χρήση.

● Πριν την πρώτη χρήση

- Βγάλτε τη συσκευασία. Ελέγξτε εάν όλα τα μέρη είναι πλήρη.
- ① **ΣΗΜΕΙΩΣΗ:** Μπορεί να αναδυθεί κάποια μυρωδιά κατά την πρώτη χρήση του προϊόντος. Πρόκειται για υπολείμματα παραγωγής ή μεταφοράς, και θα υποχωρήσει γρήγορα.

● Λειτουργία

● Κατάσταση λειτουργίας απενεργοποίησης

Η λειτουργία απενεργοποίησης ενεργοποιείται εάν δεν πραγματοποιηθεί καμία ενέργεια στην συνδεδεμένη συσκευή.

● Στέγνωμα μαλλιών.

(Εικ. Β)

- Συνδέστε το βύσμα ισχύος [4] σε μια κατάλληλη πρίζα ρεύματος.

- Επιλέξτε την επιθυμητή ροή αέρα και τα επίπεδα θερμότητας (Εικ. Β):

0 / ✖ / ✖ ⁵ (Διακόπτης ροής αέρα)	Επίπεδο ροής αέρα
0	Προϊόν απενεργοποιημένο
✖	Προϊόν στην: ήπια ροή αέρα
✖	Προϊόν στην: δυνατή ροή αέρα

— / ≡ / ≡ ⁶ (Διακόπτης ελέγχου θερμότητας)	Στάθμη θερμούβου
—	Χωρίς θερμότητα
≡	Χαμηλή θερμότητα
≡	Υψηλή θερμότητα

- Μετά τη χρήση: Επιλέξτε 0 [5] για να απενεργοποιηστεί το προϊόν. Αποσυνδέστε το βύσμα ισχύος [4] από την πρίζα ρεύματος.

● Λειτουργία τούρμπο

- Για να επιταχύνετε το στέγνωμα των μαλλιών πατήστε παρατεταμένα το κουμπί ≡ [7] για να αυξήσετε το επίπεδο θερμότητας στο ανώτερο επίπεδο θερμότητας όταν το προϊόν τίθεται σε υψηλό επίπεδο θερμότητας ≡ [6] και σε δυνατό επίπεδο ροής αέρα ✖ [5]. Απελευθερώστε το κουμπί ≡ [7] για να σταματήσει η λειτουργία τούρμπο. συνεχίστε στο επίπεδο θερμότητας στο υψηλό επίπεδο θερμότητας ≡ [6].

● Φορμάρισμα μαλλιών

Χρήση του στενού ακροφύσιου

- Τοποθετήστε το στενό ακροφύσιο [10] στην έξοδο αέρα [9].
- Περιστρέψτε το στενό ακροφύσιο [10] για να αλλάξετε τη θέση.
- Ενεργοποιήστε το προϊόν. Χρησιμοποιήστε το στενό ακροφύσιο [10] για να κατευθύνετε τη ροή αέρα σε συγκεκριμένο τμήμα των μαλλιών.

- ❶ **ΣΗΜΕΙΩΣΗ:** Συνιστούμε να χρησιμοποιήσετε ήπια ροή αέρα (✳ 5) και χαμηλό επίπεδο θερμότητας (≡ 6), για το φορμάρισμα των μαλλιών.

⚠ **ΠΡΟΣΟΧΗ!** Μην αγγίζετε και μην αφαιρείτε το στενό ακροφύσιο 10 όσο είναι ακόμα ζεστό.

Χρήση της φυσούνας

- Τοποθετήστε τη φυσούνα 11 στην έξοδο αέρα 9.
- Ενεργοποιήστε το προϊόν. Χρησιμοποιήστε τη φυσούνα 11 για να δημιουργήσετε μπούκλες ή να δώσετε ήπιο κυματιστό σχήμα στο μήκος και στις άκρες, καθώς και για να δώσετε όγκο στις ρίζες των μαλλιών.

❶ ΣΗΜΕΙΩΣΕΙΣ:

- Για μακριά μαλλιά: Τραβήξτε τη φυσούνα 11 μέχρι τις άκρες και φορμάρετε τα μαλλιά σε απαλό κυματιστό σχήμα προς την κατεύθυνση των ριζών.
- Για κοντά μαλλιά: Χρησιμοποιήστε τη φυσούνα 11 για να δουλέψετε τα μαλλιά γύρω από τις ρίζες, δημιουργώντας σώμα και όγκο.

⚠ **ΠΡΟΣΟΧΗ!** Μην αγγίζετε και μην αφαιρείτε τη φυσούνα 11 όταν είναι ακόμα καυτή.

Χρήση του φαρδιού ακροφυσίου

1. Τοποθετήστε το φαρδύ ακροφύσιο 12 στην έξοδο αέρα, περιστρέψτε το φαρδύ ακροφύσιο 12 για να αλλάξετε τη θέση.
2. Ενεργοποιήστε το προϊόν και ρυθμίστε την επιθυμητή θερμοκρασία και ταχύτητα αέρα.
3. Τοποθετήστε μια τούφα μαλλιών φάρδους περίπου 4 εκ. Κρατήστε την σφιχτά στην άκρη.
4. Κρατήστε το μπροστινό κυρίως σώμα του σεσουάρ, οδηγήστε το φαρδύ ακροφύσιο 12 ομοιόμορφα κατά μήκος της τούφας από κοντά στη ρίζα έως την άκρη. Μην κρατάτε το προϊόν για πολύ σε κανένα τμήμα της τούφας μαλλιών. Επαναλάβετε τα βήματα μέχρι το αποτέλεσμα να είναι ικανοποιητικό.
5. Επεξεργαστείτε τις τούφες ανά τμήμα μέχρι να κάνετε όλα τα μαλλιά.

❶ ΣΗΜΕΙΩΣΗ:

- Πριν από το στάιλινγκ χρησιμοποιήστε μια χτένα για να χτενίσετε σχολαστικά τα μαλλιά σας.
- Τα μαλλιά πρέπει να είναι καθαρά, στεγνά και χωρίς προϊόντα στάιλινγκ. Η μόνη εξαίρεση σε αυτό είναι τα ειδικά προϊόντα που διευκολύνουν το ίσιωμα των μαλλιών.

Λειτουργία ψύξης

Χρησιμοποιήστε τη λειτουργία ψύξης, για να δώσετε διάρκεια στο χτένισμα.



Ροή ψυχρού αέρα

- | | |
|----------------------------------|------------------|
| ■ Πατήστε παρατεταμένα το κουμπί | Ενεργοποιημένο |
| ■ Κουμπί απασφάλισης | Απενεργοποιημένο |

❶ ΣΗΜΕΙΩΣΕΙΣ:

- Η λειτουργία ψυχρού αέρα (❄ 8) δεν λειτουργεί όταν το επίπεδο θερμότητας έχει τεθεί στο «χωρίς θερμότητα» (— 6).
- Αν το προϊόν σταματήσει να λειτουργεί, βγάλτε το από την πρίζα. Αφήστε το προϊόν να κρυώσει.

Λειτουργία ιονισμού

- Εφαρμόζεται συνεχής ροή ιόντων στα μαλλιά. Αυτό μειώνει τον στατικό ηλεκτρισμό και βελτιώνει την ικανότητα φορμαρίσματος. Τα μαλλιά γίνονται απαλά, λεία, γυαλιστερά και φορμάρονται πιο εύκολα.

❶ **ΣΗΜΕΙΩΣΗ:** Συνιστούμε να χρησιμοποιείται χωρίς πρόσθετο στόμιο, για τη βέλτιστη δράση των ιόντων.

● Καθαρισμός και φροντίδα

⚠ ΚΙΝΔΥΝΟΣ! Κίνδυνος ηλεκτροπληξίας!

Να απενεργοποιείτε πάντοτε το προϊόν και αποσυνδέετε το φιλς 4 από την πρίζα πριν να καθαρίσετε το προϊόν.

⚠ **ΠΡΟΕΙΔΟΠΟΙΗΣΗ!** Μη βυθίζετε τα ηλεκτρικά στοιχεία του προϊόντος σε νερό ή άλλα υγρά. Ποτέ μην κρατάτε το προϊόν κάτω από τρεχούμενο νερό.

⚠ **ΠΡΟΣΟΧΗ!** Μην χρησιμοποιείτε διαβρωτικά ή λειαντικά καθαριστικά ή υλικά για να καθαρίσετε το προϊόν.

● Καθαρισμός του περιβλήματος, του στενού ακροφυσίου και της φυσούνας

- Αφαιρέστε το στενό ακροφύσιο [10], το φαρδύ ακροφύσιο [12] ή τη φυσούνα [11] από την έξοδο αέρα [9].
- Σκουπίστε το περίβλημα, το στενό ακροφύσιο [10], το φαρδύ ακροφύσιο [12] και η φυσούνα [11] με ένα ελαφρά νωπό πανί. Για επίμονους λεκέδες, σκουπίστε με ένα ελαφρύ καθαριστικό στο πανί. Και στεγνώστε επιμελώς όλα τα εξαρτήματα.

● Καθαρισμός του πλέγματος προστασίας και της εισόδου αέρα.

- Κρατήστε τη λαβή του προϊόντος, συμπίεστε απαλά το επάνω & το κάτω περίβλημα του προστατευτικού πλέγματος για να το απομακρύνετε [2] από την είσοδο αέρα [1] (Εικ. C).
- Καθαρίστε το προστατευτικό πλέγμα [2] και την είσοδο αέρα [1] με ένα καθαρό στεγνό πανί
- Προσαρτήστε το προστατευτικό πλέγμα [2] πάλι επάνω στην είσοδο αέρα [1] μέχρι να ακουστεί ένα «κλικ» που διασφαλίζει ότι η προσάρτηση έχει γίνει με ασφάλεια.

● Αποθήκευση

- Αποθηκεύετε το προϊόν σε έναν δροσερό, στεγνό χώρο, προστατευμένο από την υγρασία και εκτός εμβέλειας των παιδιών.
- Αποθηκεύετε το προϊόν στην αρχική συσκευασία του όταν δεν το χρησιμοποιείται.
- Εναλλακτικά, μπορείτε να κρεμάσετε κάποιο το προϊόν, από τη θηλιά ανάρτησης [3].

● Απόσυρση

Η συσκευασία αποτελείται από υλικά φιλικά προς το περιβάλλον, τα οποία μπορείτε να διαθέσετε στους χώρους ανακύκλωσης της περιοχής σας.



Προσέξτε τον χαρακτηρισμό των υλικών συσκευασίας για τον διαχωρισμό απορριμμάτων, αυτά είναι χαρακτηρισμένα από συντόμευσεις (a) και αριθμούς (b) με την ακόλουθη σημασία: 1-7: πλαστικά / 20-22: χαρτί και χαρτόνι / 80-98: σύνθετο υλικό.



Για πληροφορίες σχετικά με τις δυνατότητες απόρριψης του προϊόντος που δεν χρησιμοποιείται πλέον, απευθυνθείτε στις αρμόδιες υπηρεσίες της κοινότητας ή του δήμου σας.



Για την προστασία του περιβάλλοντος, μην απορρίπτετε το άχρηστο πλέον προϊόν στα οικιακά απορρίμματα, αλλά παραδώστε το στα ειδικά Κέντρα απόρριψης. Για τα σημεία συλλογής και τις ώρες λειτουργίας τους απευθυνθείτε στις αρμόδιες υπηρεσίες.

● Εγγύηση

Το προϊόν κατασκευάστηκε σύμφωνα με αυστηρές κατασκευαστικές οδηγίες ποιότητας και ελέγχθηκε επιμελώς πριν από την παράδοση. Σε περίπτωση ελαττώματος υλικού ή κατασκευής, έχετε νόμιμα δικαιώματα έναντι του πωλητή του προϊόντος. Τα νομικά σας δικαιώματα δεν περιορίζονται με οιονδήποτε τρόπο από την αναφερόμενη παρακάτω εγγύηση.

Η εγγύηση για το προϊόν αυτό ανέρχεται σε 5 έτη από την ημερομηνία αγοράς. Ο χρόνος εγγύησης αρχίζει την ημερομηνία αγοράς. Φυλάξτε τη γνήσια απόδειξη αγοράς σε σίγουρο μέρος, καθώς αυτό το έγγραφο απαιτείται ως αποδεικτικό της αγοράς.

Όλες οι ζημιές ή τα ελαττώματα, τα οποία υπάρχουν ήδη κατά τον χρόνο της αγοράς, πρέπει να αναφέρονται χωρίς καθυστέρηση μετά την αποσυσκευασία του προϊόντος.

Σε περίπτωση που εντός διαστήματος 5 ετών από την ημερομηνία αγοράς αυτό το προϊόν πασουςιάσει κάποιο ελάττωμα υλικού ή κατασκευής, το προϊόν επισκεύάζεται ή αντικαθίσταται από εμάς δωρεάν κατά τη δική μας επιλογή. Ο χρόνος εγγύησης δεν επεκτείνεται λόγω παροχής ικανοποίησης από την ευθύνη για πραγματικά ελαττώματα. Αυτό ισχύει και για εξαρτήματα τα οποία έχουν αντικατασταθεί ή επισκευαστεί.

Αυτή η εγγύηση παύει να ισχύει, εάν στο προϊόν προκλήθηκε ζημιά, ή εάν αυτό χρησιμοποιήθηκε ή συντηρήθηκε με μη ενδεδειγμένο τρόπο.

Η εγγύηση καλύπτει ελαττώματα στο υλικό και την κατασκευή. Αυτή η εγγύηση δεν αφορά σε μέρη του προϊόντος, τα οποία υπόκεινται σε φυσιολογική φθορά και συνεπώς θεωρούνται αναλώσιμα (π.χ., μπαταρίες, επαναφορτιζόμενες μπαταρίες, εύκαμπτοι σωλήνες, φυσίγγια χρώματος), ούτε σε ζημιές σε εύθραυστα εξαρτήματα, όπως διακόπτες ή γυάλινα εξαρτήματα.

Με την αντικατάσταση της συσκευής, σύμφωνα με το ΝΟΜΟΣ 2251/1994, ξεκινάει εκ νέου ο χρόνος εγγύησης.

● Διεκπεραίωση της εγγύησης

Για να εξασφαλίσουμε τη γρήγορη επεξεργασία του αιτήματός σας, παρακαλούμε ακολουθήστε τις παρακάτω υποδείξεις:

Σε περίπτωση ερωτήματος παρακαλείσθε να έχετε διαθέσιμο το παραστατικό αγοράς και τον κωδικό προϊόντος (IAN 508827_2507) ως αποδεικτικό της αγοράς σας.

Μπορείτε να βρείτε τον αριθμό προϊόντος στην πινακίδα τύπου, σε μια εγχάραξη, στην σελίδα τίτλων των οδηγιών σας, (κάτω αριστερά) ή ως αυτοκόλλητο στην πίσω ή κάτω σελίδα.

Αν προκύψουν λειτουργικά σφάλματα ή άλλα ελαττώματα, επικοινωνήστε αρχικά τηλεφωνικά ή μέσω email με το παρακάτω αναφερόμενο τμήμα service.

Ένα προϊόν που αναγνωρίζεται ως ελαττωματικό, μπορείτε μετά να το αποστείλετε χωρίς ταχυδρομικά τέλη στην ενημερωμένη σε εσάς διεύθυνση service επισυνάπτοντας την απόδειξη αγοράς (απόδειξη ταμείου) και την ένδειξη, που υφίσταται το ελάττωμα και τότε προέκυψε.

● Σέρβις

 **Σέρβις Ελλάδα**

Τηλ: 00800 490826606

Email: owim@lidl.gr

 **Σέρβις Κύπρος**

Τηλ: 8009 4241

Email: owim@lidl.com.cy



Σερβική σφραγίδα συμμορφωσης



Verwendete Warnhinweise und Symbole	Seite	111
Einleitung	Seite	112
Bestimmungsgemäße Verwendung	Seite	112
Lieferumfang	Seite	112
Teilebeschreibung (Abb.A)	Seite	112
Technische Daten	Seite	112
Sicherheitshinweise	Seite	112
Vor der ersten Verwendung	Seite	115
Bedienung	Seite	115
Ausgeschalteter Modus	Seite	115
Haare trocknen	Seite	115
Turbo-Modus	Seite	115
Haare stylen	Seite	115
Reinigung und Pflege	Seite	116
Reinigung des Gehäuses, der schmalen Düse, der breiten Düse und des Diffusors	Seite	116
Schutzgitter und Lufteinlass reinigen	Seite	117
Lagerung	Seite	117
Entsorgung	Seite	117
Garantie	Seite	117
Abwicklung im Garantiefall	Seite	118
Service	Seite	118

Verwendete Warnhinweise und Symbole

In dieser Bedienungsanleitung und auf der Verpackung werden die folgenden Warnhinweise verwendet:

	<p>GEFAHR! Dieses Symbol mit dem Signalwort „Gefahr“ bezeichnet eine Gefährdung mit einem hohen Risikograd, die, wenn sie nicht vermieden wird, eine schwere Verletzung oder den Tod zur Folge hat.</p>	 Wechselstrom/-spannung
		<p>Hz Hertz (Netzfrequenz)</p>
		<p>W Watt</p>
	<p>WARNUNG! Dieses Symbol mit dem Signalwort „Warnung“ bezeichnet eine Gefährdung mit einem mittleren Risikograd, die, wenn sie nicht vermieden wird, eine schwere Verletzung oder den Tod zur Folge haben kann.</p>	 Symbol für ein Produkt der Schutzklasse II
		 Verwenden Sie das Produkt nicht in der Nähe von Badewannen, Duschen, Waschbecken oder anderen Behältern, die Wasser enthalten.
	<p>VORSICHT! Dieses Symbol mit dem Signalwort „Vorsicht“ bezeichnet eine Gefährdung mit einem niedrigen Risikograd, die, wenn sie nicht vermieden wird, eine geringe oder mäßige Verletzung zur Folge haben kann.</p>	 Lesen Sie die Bedienungsanleitung sorgfältig durch, insbesondere die Sicherheitshinweise.
	<p>HINWEIS: Dieses Symbol mit dem Signalwort „Hinweis“ bietet weitere nützliche Informationen.</p>	<p>CE Das CE-Zeichen bestätigt Konformität mit den für das Produkt zutreffenden EU-Richtlinien.</p>
	<p>Verwenden Sie das Produkt nur in trockenen Innenräumen.</p>	 Sicherheitshinweise Gebrauchsanweisungen

PREMIUM-IONEN-HAARTROCKNER

● Einleitung

Wir beglückwünschen Sie zum Kauf Ihres neuen Produkts. Sie haben sich damit für ein hochwertiges Produkt entschieden. Die Bedienungsanleitung ist Teil dieses Produkts. Sie enthält wichtige Hinweise für Sicherheit, Gebrauch und Entsorgung. Machen Sie sich vor der Benutzung des Produkts mit allen Bedien- und Sicherheitshinweisen vertraut. Benutzen Sie das Produkt nur wie beschrieben und für die angegebenen Einsatzbereiche. Händigen Sie alle Unterlagen bei Weitergabe des Produkts an Dritte mit aus.



Sie können dieses und zahlreiche andere Handbücher unter www.lidl-service.com herunterladen und ansehen. Durch Scannen dieses QR-Codes werden Sie direkt auf die Lidl-Service-Website (www.lidl-service.com) weitergeleitet, wo Sie durch Eingabe der Artikelnummer (IAN) 508827_2507 Ihre Bedienungsanleitung öffnen können.

● Bestimmungsgemäße Verwendung

Dieses Produkt ist zum Trocknen und Stylen von Menschenhaar vorgesehen.

Das Produkt darf nicht an künstlichem Haar oder Tierhaar angewendet werden. Verwenden Sie das Produkt für keine anderen Zwecke.

Das Produkt darf nur im Haushalt verwendet werden. Es ist nicht zur gewerblichen Nutzung vorgesehen.

Der Hersteller übernimmt keine Haftung für Schäden aufgrund unsachgemäßer Verwendung.

● Lieferumfang

Überprüfen Sie nach dem Auspacken des Produkts, ob die Lieferung vollständig ist und alle Teile in ordnungsgemäßem Zustand sind. Entfernen Sie vor der Verwendung sämtliche Verpackungsmaterialien.

- 1 x Premium-Ionen-Haartrockner
- 1 x Diffusor
- 1 x Schmale Düse
- 1 x Breite Düse
- 1 x Bedienungsanleitung

● Teilebeschreibung (Abb.A)

- 1 Lufteinlass
- 2 Schutzgitter
- 3 Aufhängeöse
- 4 Anschlussleitung und Netzstecker
- 5 (Luftströmungs-Schalter)
- 6 (Wärmesteuerungs-Schalter)
- 7 (Turbo-Heiztaste)
- 8 (Kühlmodus-Taste)
- 9 Luftauslass
- 10 Schmale Düse
- 11 Diffusor
- 12 Breite Düse

● Technische Daten

- Eingangsspannung: 220-240 V~, 50-60 Hz
- Nennleistung: 2000-2400 W
- Schutzklasse: II
- Stromverbrauch im ausgeschalteten Modus: 0,1 W



Sicherheitshinweise

MACHEN SIE SICH VOR DER BENUTZUNG DES PRODUKTS MIT ALLEN SICHERHEITS- UND BEDIENHINWEISEN VERTRAUT! WENN SIE DIESES PRODUKT AN ANDERE WEITERGEBEN, GEBEN SIE AUCH ALLE DOKUMENTE WEITER!

Im Falle von Schäden aufgrund der Nichteinhaltung dieser Bedienungsanleitung erlischt Ihr Garantieanspruch! Ihr Folgeschäden wird keine Haftung übernommen! Im Falle von Sach- oder Personenschäden aufgrund einer unsachgemäßen Benutzung oder Nichteinhaltung der Sicherheitshinweise wird keine Haftung übernommen!

⚠️ WARNUNG! LEBENS-GEFAHR UND UNFALL-GEFAHR FÜR SÄUGLINGE UND KINDER!

Lassen Sie Kinder nicht mit dem Verpackungsmaterial unbeaufsichtigt. Das Verpackungsmaterial stellt eine Erstickungsgefahr dar. Kinder unterschätzen die damit verbundenen Gefahren häufig. Halten Sie Kinder stets von Verpackungsmaterialien fern.

- Dieses Produkt kann von Kindern ab 8 Jahren und darüber sowie von Personen mit verringerten physischen, sensorischen oder mentalen Fähigkeiten oder Mangel an Erfahrung und Wissen benutzt werden, wenn sie beaufsichtigt oder bezüglich des sicheren Gebrauchs des Produktes unterwiesen wurden und die daraus resultierenden Gefahren verstehen.

- Kinder dürfen nicht mit dem Produkt spielen.
- Reinigung und Benutzerwartung dürfen nicht von Kindern ohne Beaufsichtigung durchgeführt werden.

⚠️ WARNUNG! Eine unsachgemäße Verwendung kann zu Verletzungen führen. Verwenden Sie das Produkt ausschließlich dieser Anleitung entsprechend.

⚠️ GEFAHR!
Stromschlaggefahr!
Versuchen Sie niemals, das Produkt selbst zu reparieren. Im Fall einer Fehlfunktion dürfen Reparaturen ausschließlich von qualifiziertem Personal durchgeführt werden.

⚠️ WARNUNG! Stromschlaggefahr! Tauchen Sie das Produkt nicht in Wasser oder andere Flüssigkeiten ein. Halten Sie das Produkt niemals unter fließendes Wasser.

⚠️ WARNUNG! Stromschlaggefahr! Verwenden Sie kein beschädigtes Produkt. Trennen Sie das Produkt vom Stromnetz und wenden Sie sich an Ihren Händler, wenn es beschädigt ist.

- Bevor Sie das Produkt mit dem Stromnetz verbinden, überprüfen Sie, ob Spannung und Netzfrequenz den am Typenschild des Produkts angegebenen Details zur Stromversorgung entsprechen.
 - Überprüfen Sie den Netzstecker und die Anschlussleitung regelmäßig auf Schäden. Wenn die Anschlussleitung beschädigt ist, muss sie durch den Hersteller, seinen Kundendienst oder eine ähnlich qualifizierte Person ersetzt werden, um Gefährdungen zu vermeiden.
 - Schützen Sie die Anschlussleitung vor Beschädigungen. Lassen Sie sie nicht über scharfe Kanten hängen und quetschen oder biegen Sie sie nicht. Halten Sie die Anschlussleitung von heißen Oberflächen und offenen Flammen fern.
 - Als zusätzlicher Schutz wird die Installation eines Fehlerstromschutzschalters (RCD) mit einem Auslösestrom von nicht mehr als 30 mA im Stromkreis des Badezimmers empfohlen. Fragen Sie Ihren Installateur um Rat.
 - Die Verwendung von Verlängerungsleitungen wird nicht empfohlen. Falls der Einsatz einer Verlängerungsleitung erforderlich sein sollte, muss sie für einen Stromfluss von mindestens 10 A vorgesehen sein. Verlegen Sie Leitungen so, dass niemand darüber stolpern und nichts beschädigt werden kann.
- ⚠️ WARNUNG! Stromschlaggefahr!** Verwenden Sie dieses Produkt nicht in der Nähe von Badewannen, Duschen, Waschbecken oder anderen mit Wasser gefüllten Gefäßen.
- Das Produkt darf nicht unbeaufsichtigt bleiben, während es an das Stromnetz angeschlossen ist.
 - Nehmen Sie das Produkt nicht mit feuchten Händen oder auf nassem Boden stehend in Betrieb. Fassen Sie den Netzstecker nie mit nassen oder feuchten Händen an.
 - Ziehen Sie den Netzstecker nicht an der Anschlussleitung aus der Steckdose. Wickeln Sie die Anschlussleitung nicht um das Produkt.
 - Schützen Sie das Produkt, die Anschlussleitung und den Netzstecker vor Staub, direkter Sonneneinstrahlung, Tropf- und Spritzwasser.

- Schalten Sie das Produkt stets aus, bevor Sie
 - Zubehörteile austauschen,
 - das Produkt reinigen,
 - das Produkt von der Stromversorgung trennen.
- Wenn das Produkt in einem Badezimmer verwendet wird, trennen Sie es nach dem Gebrauch vom Stromnetz, da die Nähe von Wasser eine Gefahr darstellt, selbst wenn das Produkt ausgeschaltet ist.
- Lassen Sie das Produkt nicht fallen, um Schäden am Produkt zu vermeiden.
- Um eine Überhitzung des Geräts zu vermeiden, dürfen der Lufteinlass und der Luftauslass während des Gebrauchs nicht blockiert werden.

● Vor der ersten Verwendung

- Entfernen Sie das gesamte Verpackungsmaterial. Überprüfen Sie, ob alle Teile vollständig sind.
- ① **HINWEIS:** Dieses Produkt kann während der ersten Verwendung einen Geruch abgeben. Dabei handelt es sich um Produktions- oder Transport-Rückstände, die schnell nachlassen.

● Bedienung

● **Ausgeschalteter Modus**

Der ausgeschaltete Modus wird durch Einstecken des Geräts eingeschaltet, ohne dass eine Aktion erfolgt.

● **Haare trocknen**

(Abb. B)

- Verbinden Sie den Netzstecker **4** mit einer geeigneten Steckdose.
- Wählen Sie die gewünschten Luftströmungs- und Wärmestufen aus (Abb. B):

0 / ✖ / ✖ 5	Luftstromstärke
0	Produkt aus
✖	Produkt an: sanfte Luftströmung
✖	Produkt an: starke Luftströmung

— / ≡ / ≡ 6	Wärmestufe
—	Keine Wärme
≡	Geringe Wärme
≡	Hohe Wärme

- Nach der Verwendung: Wählen Sie **0** **5**, um das Produkt auszuschalten. Ziehen Sie den Netzstecker **4** aus der Steckdose.



● **Turbo-Modus**

- Um das Haartrocknen zu beschleunigen, halten Sie die Taste **≡** **7** gedrückt, um die höchste Wärmestufe zu aktivieren, während das Produkt auf die hohe Wärmestufe **≡** **6** und starken Luftstrom **✖** **5** eingestellt ist. Lassen Sie die Taste **≡** **7** los, um den Turbo-Modus zu stoppen. Das Gerät läuft wieder auf hoher Wärmestufe **≡** **6**.

● **Haare stylen**

Verwendung der schmalen Düse

- Setzen Sie die schmale Düse **10** auf den Luftauslass **9**.
- Drehen Sie die schmale Düse **10**, um die Position zu wechseln.
- Schalten Sie das Produkt ein. Verwenden Sie die schmale Düse **10**, um den Luftstrom auf eine bestimmte Haarpartie zu richten.

ⓘ HINWEIS: Wir empfehlen, zum Stylen der Haare eine sanfte Luftströmung ( **5**) und eine geringe Wärmestufe ( **6**) zu verwenden.

⚠ VORSICHT! Berühren und entfernen Sie die schmale Düse **10** nicht, wenn sie noch heiß ist.

Diffusor verwenden

- Setzen Sie den Diffusor **11** auf den Luftauslass **9**.
- Schalten Sie das Produkt ein. Verwenden Sie den Diffusor **11** für Locken und sanfte Wellen in den Längen und Spitzen sowie für Fülle und Volumen am Haaransatz.

ⓘ HINWEISE:

- Für langes Haar: Den Diffusor **11** bis in die Spitzen ziehen und das Haar in sanften Wellen in Richtung des Haaransatzes stylen.
- Für kurzes Haar: Verwenden Sie den Diffusor **11**, um das Haar am Ansatz zu bearbeiten und ihm Fülle und Volumen zu verleihen.

⚠ VORSICHT! Berühren und wechseln Sie den Diffusor **11** nicht, wenn er noch heiß ist.

Verwendung des Kammaufsatzes:

1. Setzen Sie die breite Düse **12** auf den Luftauslass; drehen Sie die breite Düse **12**, um die Position zu wechseln.
2. Schalten Sie das Gerät ein und stellen Sie die gewünschte Temperatur und Luftgeschwindigkeit ein.
3. Nehmen Sie eine ca. 4 cm breite Haarsträhne. Halten Sie die Spitze der Haarsträhne fest.
4. Fassen Sie am vorderen Teil des Haartrockners an, führen Sie die breite Düse **12** gleichmäßig entlang der Haarsträhne, von den Wurzeln bis zu den Spitzen. Halten Sie den Kamm nicht zu lange an einer Stelle der Haarsträhne. Wiederholen Sie die Schritte, bis Sie mit dem Ergebnis zufrieden sind.
5. Arbeiten Sie die Strähnen Abschnitt für Abschnitt durch, bis alle Strähnen gestylt sind.

ⓘ HINWEIS:



- Kämmen Sie vor dem Frisieren das Haar mit einem Kamm gründlich durch.
- Das Haar sollte sauber, trocken und frei von Stylingprodukten sein. Die einzige Ausnahme sind spezielle Produkte zum Glätten der Haare.

Kühlmodus

Verwenden Sie den Kühlmodus, damit das Styling länger hält:

 8	Kalte Luftströmung
■ Taste gedrückt halten	An
■ Taste loslassen	Aus

ⓘ HINWEISE:

- Die Kühlfunktion ( **8**) funktioniert nicht, wenn die Wärmestufe auf „Keine Wärme“ ( **6**) gestellt ist.
- Falls das Produkt nicht funktionieren sollte, trennen Sie es von der Stromversorgung. Lassen Sie das Produkt abkühlen.

Ionisierungsfunktion

- Das Produkt gibt kontinuierlich Ionen an das Haar ab. Dadurch wird die statische Aufladung des Haares reduziert und seine Frisierbarkeit verbessert. Das Haar wird weich, glatt, glänzend und lässt sich leichter stylen.
- ⓘ HINWEIS:** Wir empfehlen die Verwendung ohne Aufsätze, damit die Ionen optimal wirken können.

● Reinigung und Pflege

⚠ GEFAHR! Stromschlaggefahr! Schalten Sie das Produkt vor der Reinigung stets aus und ziehen Sie den Netzstecker **4** aus der Steckdose.

⚠ WARNUNG! Tauchen Sie die elektrischen Teile des Produkts nicht in Wasser oder andere Flüssigkeiten ein. Halten Sie das Produkt niemals unter fließendes Wasser.

⚠ VORSICHT! Verwenden Sie keine ätzenden oder scheuernden Reinigungsmittel oder Materialien, um das Produkt zu reinigen.

● Reinigung des Gehäuses, der schmalen Düse, der breiten Düse und des Diffusors

- Entfernen Sie die schmale Düse **10**, die breite Düse **12** oder den Diffusor **11** vom Luftauslass **9**.

- Wischen Sie das Gehäuse, die schmale Düse **10**, die breite Düse **12** und den Diffusor **11** mit einem leicht feuchten Tuch ab. Geben Sie bei starker Verschmutzung ein mildes Reinigungsmittel auf das Tuch. Trocknen Sie anschließend alle Teile gründlich ab.

● Schutzgitter und Lufteinlass reinigen

- Halten Sie den Griff des Produkts. Drücken Sie das obere und untere Gehäuse des Schutzgitters vorsichtig, um es von dem Lufteinlass **1** zu entfernen **2** (Abb. C).
- Reinigen Sie das Schutzgitter **2** und den Lufteinlass **1** mit einem sauberen und trockenen Tuch.
- Befestigen Sie das Schutzgitter **2** wieder auf dem Lufteinlass **1**, bis es mit einem Klicken einrastet, um sicherzustellen, dass es korrekt befestigt ist.

● Lagerung

- Lagern Sie das Produkt an einem kühlen, trockenen und vor Feuchtigkeit geschützten Ort und außerhalb der Reichweite von Kindern.
- Lagern Sie das Produkt in der Originalverpackung, wenn es nicht in Verwendung ist.
- Alternativ kann das Produkt auch an der Aufhängeöse **3** aufgehängt werden.

● Entsorgung

Die Verpackung besteht aus umweltfreundlichen Materialien, die Sie über die örtlichen Recyclingstellen entsorgen können.



Beachten Sie die Kennzeichnung der Verpackungsmaterialien bei der Abfalltrennung, diese sind gekennzeichnet mit Abkürzungen (a) und Nummern (b) mit folgender Bedeutung: 1-7: Kunststoffe/20-22: Papier und Pappe/80-98: Verbundstoffe.



Möglichkeiten zur Entsorgung des ausgedienten Produkts erfahren Sie bei Ihrer Gemeinde oder Stadtverwaltung.



Gerät entsorgen

Das Symbol der durchgestrichenen Mülltonne bedeutet, dass dieses Gerät am Ende der Nutzungszeit nicht über den Haushaltsmüll entsorgt werden darf. Das Gerät ist bei eingerichteten Sammelstellen, Wertstoffhöfen oder Entsorgungsbetrieben abzugeben. Zudem sind Verreiber von Elektro- und Elektronikgeräten sowie Verreiber von Lebensmitteln zur Rücknahme verpflichtet. LIDL bietet Ihnen Rückgabemöglichkeiten direkt in den Filialen und Märkten an. Rückgabe und Entsorgung sind für Sie kostenfrei. Beim Kauf eines Neugerätes haben Sie das Recht, ein entsprechendes Altgerät unentgeltlich zurückzugeben. Zusätzlich haben Sie die Möglichkeit, unabhängig vom Kauf eines Neugerätes, unentgeltlich (bis zu drei) Altgeräte abzugeben, die in keiner Abmessung größer als 25 cm sind. Bitte löschen Sie vor der Rückgabe alle personenbezogenen Daten. Bitte entnehmen Sie vor der Rückgabe Batterien oder Akkumulatoren, die nicht vom Altgerät umschlossen sind, sowie Lampen, die zerstörungsfrei entnommen werden können und führen diese einer separaten Sammlung zu.

● Garantie

Das Produkt wurde nach strengen Qualitätsrichtlinien hergestellt und vor der Auslieferung sorgfältig geprüft. Im Falle von Material- oder Herstellungsfehlern haben Sie gegenüber dem Verkäufer des Produkts gesetzliche Rechte. Ihre gesetzlichen Rechte werden in keiner Weise durch unsere unten aufgeführte Garantie eingeschränkt.

Die Garantie für dieses Produkt beträgt 5 Jahre ab Kaufdatum. Die Garantiezeit beginnt mit dem Kaufdatum. Bewahren Sie den Originalkaufbeleg an einem sicheren Ort auf, da dieses Dokument als Nachweis des Kaufs erforderlich ist.

Alle Schäden oder Mängel, die bereits zum Zeitpunkt des Kaufs vorhanden sind, müssen unverzüglich nach dem Auspacken des Produkts gemeldet werden.

Sollte das Produkt innerhalb von 5 Jahren ab Kaufdatum einen Material- oder Herstellungsfehler aufweisen, werden wir es – nach unserer Wahl – kostenlos für Sie reparieren oder ersetzen.

Die Garantiezeit verlängert sich durch einen stattgegebenen Gewährleistungsanspruch nicht. Dies gilt auch für ersetzte und reparierte Teile.

Diese Garantie erlischt, wenn das Produkt beschädigt oder unsachgemäß verwendet oder gewartet wurde.

Die Garantie deckt Material- und Herstellungsfehler ab. Diese Garantie erstreckt sich weder auf Produktteile, die normalem Verschleiß unterliegen, und somit als Verschleißteile gelten (z. B. Batterien, Akkus, Schläuche, Farbpatronen), noch auf Schäden an zerbrechlichen Teilen, z. B. Schalter oder Teile aus Glas.

● Abwicklung im Garantiefall

Um eine schnelle Bearbeitung Ihres Anspruchs zu gewährleisten, beachten Sie die folgenden Hinweise:

Halten Sie den Originalkaufbeleg und die Artikelnummer (IAN 508827_2507) als Nachweis für den Kauf bereit.

Sie finden die Artikelnummer auf dem Typenschild, einer Gravur auf dem Produkt, der Startseite der Bedienungsanleitung (unten links) oder als Aufkleber auf der Rück- oder Unterseite des Produkts.

Sollten Funktionsfehler oder sonstige Mängel auftreten, wenden Sie sich zunächst telefonisch oder per E-Mail an die unten aufgeführte Serviceabteilung.

Sobald das Produkt als defekt erfasst wurde, können Sie es kostenlos an die Ihnen mitgeteilte Service-Anschrift zurücksenden. Stellen Sie sicher, dass Sie den Originalkaufbeleg (Kassenbon) sowie eine kurze, schriftliche Beschreibung beilegen, in der die Einzelheiten des Defekts und der Zeitpunkt des Auftretens dargelegt sind.

● Service

Service Deutschland

Tel.: 0800 5435 111

E-Mail: owim@lidl.de

Service Österreich

Tel.: 0800 447744

E-Mail: owim@lidl.at

Service Belgien

Tél.: 0800 12089

E-Mail: owim@lidl.be

Service Schweiz

Tel.: 0800 56 44 33

E-Mail: owim@lidl.ch



Serbisches Konformitätszeichen

