



## LED-LICHTERBAUM

DE AT CH

### LED-LICHTERBAUM

Bedienungs- und Sicherheitshinweise

IT CH

### ALBERO LUMINOSO LED

Indicazioni per l'uso e per la sicurezza

FR CH

### ARBRE LUMINEUX À LED

Instructions d'utilisation et consignes de sécurité

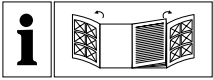

DE/AT/CH	Bedienungs- und Sicherheitshinweise	Seite	5
FR/CH	Instructions d'utilisation et consignes de sécurité	Page	12
IT/CH	Indicazioni per l'uso e per la sicurezza	Pagina	19





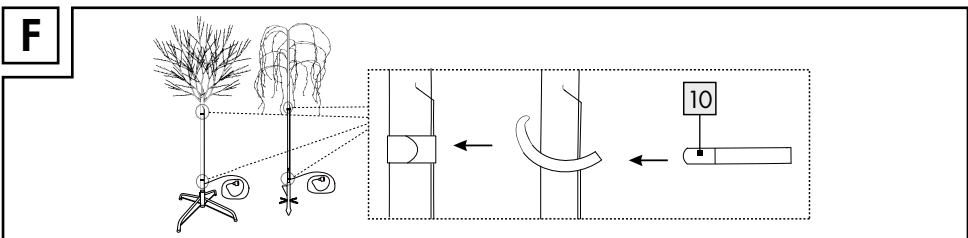
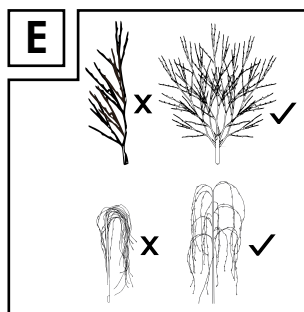
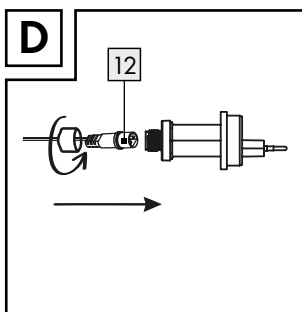
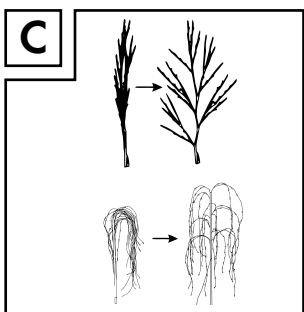
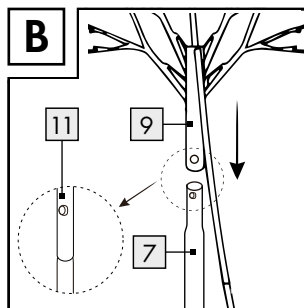
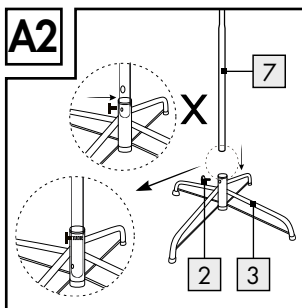
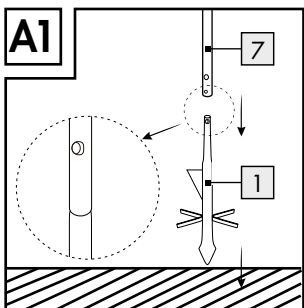
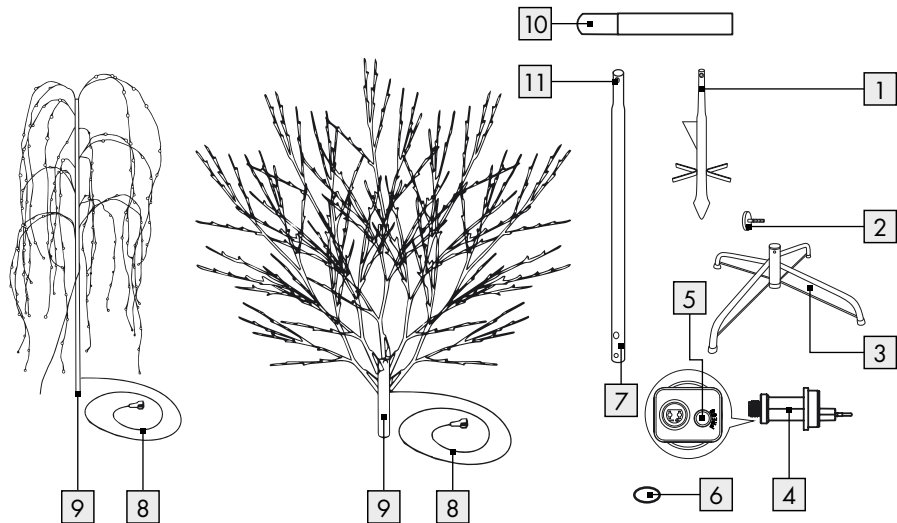

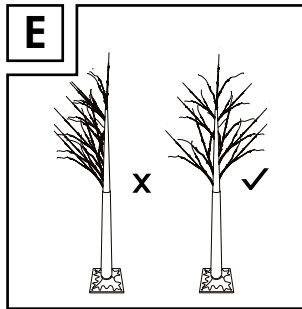
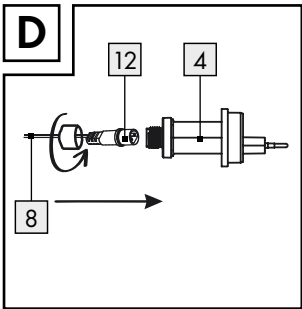
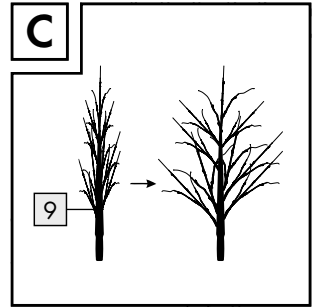
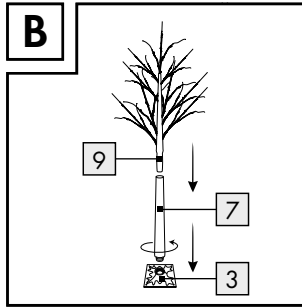
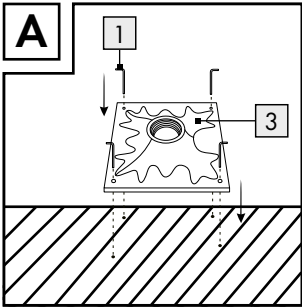
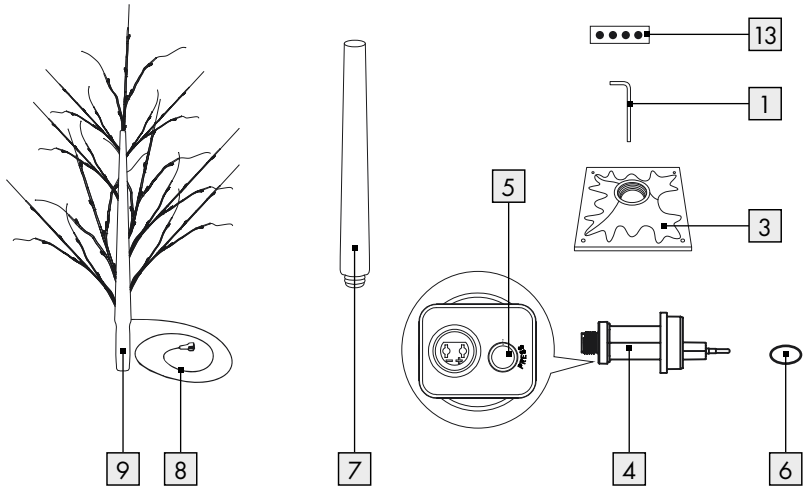

HG11622B-CH

HG06586A-CH





<b>Legende der verwendeten Piktogramme</b> .....	Seite	6
<b>Einleitung</b> .....	Seite	6
Bestimmungsgemäße Verwendung.....	Seite	6
Teilebeschreibung.....	Seite	6
Technische Daten.....	Seite	6
Lieferumfang.....	Seite	7
<b>Sicherheitshinweise</b> .....	Seite	7
<b>Montage</b> .....	Seite	8
<b>Timer-Funktion</b> .....	Seite	9
<b>Reinigung und Pflege</b> .....	Seite	9
<b>Entsorgung</b> .....	Seite	10
<b>Garantie</b> .....	Seite	10
Abwicklung im Garantiefall.....	Seite	10
Service.....	Seite	10

Legende der verwendeten Piktogramme			
	Gleichstrom/-spannung		Wechselstrom/-spannung
	Schutzklasse II		Polarität des Ausgangspols
	Kurzschlussfester Sicherheitstransformator		Spritzwassergeschützt
	Unabhängiges Betriebsgerät		Sicherheitshinweise Handlungsanweisungen
	Das CE-Zeichen bestätigt Konformität mit den für das Produkt zutreffenden EU-Richtlinien.		

## LED-Lichterbaum

### ● Einleitung

Wir beglückwünschen Sie zum Kauf Ihres neuen Produkts. Sie haben sich damit für ein hochwertiges Produkt entschieden. Die Bedienungsanleitung ist Teil dieses Produkts. Sie enthält wichtige Hinweise für Sicherheit, Gebrauch und Entsorgung. Machen Sie sich vor der Benutzung des Produkts mit allen Bedien- und Sicherheitshinweisen vertraut. Benutzen Sie das Produkt nur wie beschrieben und für die angegebenen Einsatzbereiche. Händigen Sie alle Unterlagen bei Weitergabe des Produkts an Dritte mit aus.

### ● Bestimmungsgemäße Verwendung

Dieses Produkt ist zur Lichtdekoration im Innen- und Außenbereich geeignet. Das Produkt ist nur für den Einsatz in privaten Haushalten und nicht für den gewerblichen Gebrauch vorgesehen.

### ● Teilebeschreibung

- 1 Erdspieß (für HG06586A-CH, HG11622B-CH)/ Befestigungsspieß (für HG11622C-CH)
- 2 Befestigungsschraube (für HG06586A-CH, HG11622B-CH)
- 3 Standfuß (für HG06586A-CH, HG11622B-CH)/ Montageplatte (für HG11622C-CH)
- 4 Netzteil
- 5 Timer-Taste
- 6 Dichtungsring (vorinstalliert auf dem Stecker des 10 m langen Kabels)
- 7 Standrohr
- 8 10 m-Anschlussleitung
- 9 LED-Baum
- 10 Klett-Kabelbefestigung (für HG06586A-CH, HG11622B-CH)
- 11 Arretierung (für HG06586A-CH, HG11622B-CH)
- 12 Anschlussstecker
- 13 Aufkleber (für HG11622C-CH)

### ● Technische Daten

#### LED-Baum + Netzteil :

Leistungsaufnahme: ca. 4,5 W (für HG06586A-CH)  
ca. 4,1 W (für HG11622B-CH)  
ca. 2,5 W (für HG11622C-CH)

## LED-Baum

Betriebsspannung: 31 V  $\equiv$  (für HG06586A-CH)  
4,5 V  $\equiv$  (für HG11622B-CH,  
HG11622C-CH)

LEDs: LEDs x 200 (für HG06586A-CH,  
HG11622B-CH), LEDs x 120  
(für HG11622C-CH) (LEDs kön-  
nen nicht ausgetauscht werden)

Schutzart: IP44 (spritzwassergeschützt)  
Modell-Nr.: HG06586A-CH, HG11622B-CH,  
HG11622C-CH

## Netzteil

Betriebsspannung  
primär: 220–240 V ~, 50–60 Hz

Betriebsspannung  
sekundär: 31 V  $\equiv$ , 3,6 V  
(für HG06586A-CH)  
4,5 V  $\equiv$ , 3,6 V  
(für HG11622B-CH)  
4,5 V  $\equiv$ , 2,1 V  
(für HG11622C-CH)

Schutzklasse:   
Schutzart: IP55 (Strahlwassergeschützt)  
Netzteil (Modell-Nr.: JT-DC31V3.6W-H5-IP55) für  
HG06586A-CH, (Modell-Nr. JT-DC4.5V3.6W-H5-IP55)  
für HG11622B-CH, (Model-Nr.  
JT-DC4.5V2.1W-H5-IP55) für HG11622C-CH  
SELV: Schutzkleinspannung (Safety  
extra low voltage)  
Ta: Maximale Umgebungstempe-  
ratur  
Tc: Gehäusetemperatur am ange-  
gebenen Punkt

## ● Lieferumfang



- 1 LED-Baum, inklusive 10 m-Anschlussleitung
- 1 Standrohr
- 1 Montageplatte (für HG11622C-CH)
- 1 Standfuß (für HG06586A-CH, HG11622B-CH)
- 1 Erdspieß (für HG06586A-CH, HG11622B-CH)
- 4 Befestigungsspieße (für HG11622C-CH)
- 1 Netzteil
- 1 Befestigungsschraube (für HG06586A-CH,  
HG11622B-CH)
- 5 Ersatzblüten (nur für HG06586A-CH)

- 2 Klett-Kabelbefestigungen (für HG06586A-CH,  
HG11622B-CH)
- 1 Aufkleber (für HG11622C-CH)
- 1 Bedienungsanleitung



## Sicherheitshinweise

MACHEN SIE SICH VOR DER BENUTZUNG  
DES PRODUKTS MIT ALLEN BEDIEN- UND  
SICHERHEITSHINWEISEN VERTRAUT. HÄNDIGEN  
SIE ALLE UNTERLAGEN BEI WEITERGABE DES  
PRODUKTS AN DRITTE EBENFALLS MIT AUS!

-  **WARNUNG! LEBENS- UND UNFALLGEFAHR FÜR KLEINKINDER UND KINDER!** Lassen Sie Kinder niemals unbeaufsichtigt mit dem Verpackungsmaterial. Es besteht Erstickungsgefahr durch Verpackungsmaterial. Kinder unterschätzen häufig die Gefahren. Halten Sie Kinder stets vom Produkt fern.
- Dieses Produkt ist kein Spielzeug, es gehört nicht in Kinderhände. Kinder können die Gefahren, die im Umgang mit dem Produkt entstehen, nicht erkennen.
- Dieses Produkt kann von Kindern ab 8 Jahren und darüber sowie von Personen mit verringerten physischen, sensorischen oder mentalen Fähigkeiten oder Mangel an Erfahrung und Wissen benutzt werden, wenn sie beaufsichtigt oder bezüglich des sicheren Gebrauchs des Produkts unterwiesen wurden und die daraus resultierenden Gefahren verstehen. Kinder dürfen nicht mit dem Produkt spielen. Reinigung und Benutzerwartung dürfen nicht von Kindern ohne Beaufsichtigung durchgeführt werden.
- Achten Sie darauf, dass das Produkt nur von fachkundigen Personen montiert wird.
-  **VORSICHT! ÜBERHITZUNGSGEFAHR!** Betreiben Sie das Produkt nicht in der Verpackung.
- Ziehen Sie nicht an der 10 m-Anschlussleitung  und stellen Sie sicher, dass diese so verlegt ist, dass niemand darüber laufen oder stolpern kann.
- Das Produkt kann auf allen normal entflamm-  
baren Oberflächen verwendet werden.

- Befestigen Sie keine zusätzlichen Gegenstände am Produkt.



### Vermeiden Sie Lebensgefahr durch elektrischen Schlag!

- Stellen Sie vor der Verwendung sicher, dass das Netzteil an die Netzspannung angeschlossen ist (220–240V~).
- Überprüfen Sie vor jedem Netzanschluss das Produkt und die 10 m-Anschlussleitung [8] auf etwaige Beschädigungen.
- Benutzen Sie das Produkt niemals, wenn Sie irgendwelche Beschädigungen feststellen.
- Die 10 m-Anschlussleitung [8] des LED-Baums [9] kann nicht ausgetauscht werden; falls diese beschädigt ist, muss das Produkt entsorgt werden.
- Dieses Produkt enthält keine Teile, die vom Verbraucher gewartet werden können. Die LEDs können nicht ausgetauscht werden.
- Verwenden Sie das Produkt nur mit dem mitgelieferten Netzteil [4] des Typs (Modell-Nr. JT-DC3 1V3.6W-H5-IP55) für HG06586A-CH, (Model-Nr. JT-DC4.5V3.6W-H5-IP55) für HG11622B-CH, (Model-Nr. JT-DC4.5V2.1W-H5-IP55) für HG11622C-CH, ansonsten erlöschen jegliche Gewährleistungsansprüche.
- Öffnen Sie niemals eines der elektrischen Betriebsmittel oder stecken irgendwelche Gegenstände in dieselben.
- Schützen Sie die 10 m-Anschlussleitung [8] vor scharfen Kanten, mechanischen Belastungen und heißen Oberflächen.
- Nicht mit scharfen Klammern oder Nägeln befestigen.
- Ziehen Sie immer das Netzteil [4] vor der Montage, Demontage oder Reinigung aus der Steckdose.
- Berühren Sie weder das Netzteil [4] noch den LED-Baum [9] selbst mit nassen Händen.
- Das Produkt darf nicht mit einer anderen Lichterkette elektrisch verbunden werden.
- Bei längerer Nichtnutzung (z. B. Urlaub) trennen Sie das Produkt vom Stromnetz.
- Wenn Sie Fragen zum Produkt haben oder sich nicht sicher sind, fragen Sie einen Elektrofachbetrieb um Rat.

- Beachten Sie, dass das Netzteil [4] auch ohne Betrieb des Produkts noch eine geringe Leistung aufnimmt, solange sich das Netzteil [4] in der Steckdose befindet. Zum vollständigen Ausschalten entfernen Sie das Netzteil [4] aus der Steckdose.
- Die LEDs sind nicht austauschbar.
- Sollten die LEDs am Ende ihrer Lebensdauer ausfallen, muss das ganze Produkt ersetzt werden.
- Der LED-Treiber kann nur von einem Fachmann ausgetauscht werden.
- Die Lichterkette darf ohne LED-Treiber nicht an eine 220–240V~-Versorgung angeschlossen werden.

- **WARNUNG!** Dieses Produkt darf nicht ohne ordnungsgemäß installierte Dichtungsringe (Dichtungsring [6]) verwendet werden.

### **⚠️ WARNUNG! EXPLOSIONSGEFAHR!**

Verwenden Sie das Produkt nicht in explosionsgefährdeter Umgebung, in der sich brennbare Dämpfe, Gase oder Stäube befinden.

- Setzen Sie das Produkt keinen starken Vibrationen oder starken mechanischen Beanspruchungen aus.
- Vergewissern Sie sich, dass Sie die 10 m-Anschlussleitung [8] nicht in Bereichen verlegen, in denen Rasenmäher, Beschneidemaschinen, Scheren oder ähnliche Schneidwerkzeuge verwendet werden.

### **⚠️ WARNUNG! VERLETZUNGSGEFAHR!**

Vergewissern Sie sich beim Abbauen des LED-Baums [9], dass Sie auch die Montageplatte [3] und den Erdspeiß [1] mit abbauen, so dass diese kein Risiko (z. B. Stolpern über die Montageplatte und den Erdspeiß) darstellen.

- Die Zweige bestehen aus Metalldraht, der Kratzer oder Verfärbungen auf empfindlichen Oberflächen verursachen kann.

## ● Montage

**Hinweis:** Entfernen Sie sämtliches Verpackungsmaterial vom Produkt.

- Nehmen Sie die einzelnen Teile aus der Verpackung und montieren Sie das Produkt gemäß Abbildungen A–E. Der LED-Baum [9] muss auf einem festen, ebenen und vibrationsarmen Untergrund installiert werden. Verankern Sie den



- LED-Baum **9** fest im Boden und sorgen Sie für einen stabilen Stand.
- **Montage im Innenbereich:** Platzieren Sie die Montageplatte/den Standfuß **3** an der ausgewählten Stelle. Für HG11622C-CH können Sie den Aufkleber **13** verwenden, um die Löcher für die Befestigungsspieße **1** in der Montageplatte **3** abzudecken.
  - **Montage im Außenbereich (s. Abb. A1): Für HG06586A-CH, HG11622B-CH:** Verankern Sie den Erdspeiß **1** im Boden.
  - **Für HG11622C-CH:** Platzieren Sie die Montageplatte **3** auf dem Boden und befestigen Sie diese mit den Befestigungsspießen **1** (siehe Abb. A).

### Weitere Schritte für beide Montagevarianten:

- **Für HG06586A-CH, HG11622B-CH:** Befestigen Sie das Standrohr **7** auf dem Standfuß **3** oder auf dem Erdspeiß **1** und ziehen Sie die Befestigungsschraube **2** an, wenn Sie das Standrohr **7** auf dem Standfuß **3** befestigen (siehe Abb. A1 – 2).  
**Hinweis:** Schrauben Sie die Befestigungsschraube **2** durch die Bohrung des Standrohrs **7**, nicht durch die Oberfläche des Standrohrs **7** (siehe Abb. A2).
- Drücken Sie die Arretierung **11** des Standrohrs **7** und befestigen Sie den LED-Baum **9** am Standrohr **7** (siehe Abb. B).
- **Für HG11622C-CH:** Schrauben Sie das Standrohr **7** in die Montageplatte **3**, befestigen Sie anschließend den LED-Baum **9** am Standrohr **7** (siehe Abb. B).
- Biegen Sie die einzelnen Äste des LED-Baumes **9** in die gewünschte Position (siehe Abb. C). Biegen Sie nicht alle Äste nur zu einer Seite (siehe Abb. E).
- Wickeln Sie die 10 m-Anschlussleitung **8** vor dem ersten Gebrauch ab. Stecken Sie den Anschlussstecker **12** der 10 m-Anschlussleitung **8** in die Buchse vom Netzteil **4** und schrauben Sie die Schraubverbindung fest, damit keine Feuchtigkeit eindringen kann. Achten Sie dabei auf den Dichtungsring **6**. Stecken Sie nun das Netzteil **4** in eine Steckdose (siehe Abb. D).

- Verwenden Sie die Klett-Kabelbefestigungen **10**, um die 10 m-Anschlussleitung **8** entlang des Rohrs zu befestigen (für HG06586A-CH, HG11622B-CH) (siehe Abb. F).

## ● Timer-Funktion

**Die Timer-Taste **5** hat drei Funktionen:**

### 1 x drücken:

- Das Produkt leuchtet permanent.

### 2 x drücken:

- Das Produkt leuchtet 6 Stunden lang permanent und schaltet sich anschließend für 18 Stunden aus. Das Produkt schaltet sich dann zur vorgeesehenen Zeit wieder für 6 Stunden ein und anschließend für 18 Stunden aus.

**Hinweis:** Die Timer-Taste **5** leuchtet, wenn die Timer-Funktion aktiv ist.

### 3 x drücken:

- Das Produkt ist ausgeschaltet.

## ● Reinigung und Pflege

**⚠️ WARNUNG! STROMSCHLAGGEFAHR!**  
Ziehen Sie zuerst das Netzteil **4** aus der Steckdose.

**⚠️ WARNUNG! STROMSCHLAGGEFAHR!**  
Aus Gründen der elektrischen Sicherheit darf das Produkt niemals mit Wasser oder anderen Flüssigkeiten gereinigt oder gar in Wasser getaucht werden.

- Benutzen Sie keine Lösungsmittel, Benzin o. Ä. Das Produkt würde hierbei Schaden nehmen.
- Verwenden Sie zur Reinigung nur ein trockenes, fusselfreies Tuch.
- Bei starker Verschmutzung einfach mit einem leicht feuchten Tuch zu reinigen.

## ● Entsorgung

Die Verpackung besteht aus umweltfreundlichen Materialien, die Sie über die örtlichen Recyclingstellen entsorgen können.



Beachten Sie die Kennzeichnung der Verpackungsmaterialien bei der Abfalltrennung, diese sind gekennzeichnet mit Abkürzungen (a) und Nummern (b) mit folgender Bedeutung: 1–7: Kunststoffe/20–22: Papier und Pappe/80–98: Verbundstoffe.



Möglichkeiten zur Entsorgung des ausgedienten Produkts erfahren Sie bei Ihrer Gemeinde- oder Stadtverwaltung.



Werfen Sie Ihr Produkt, wenn es ausgedient hat, im Interesse des Umweltschutzes nicht in den Hausmüll, sondern führen Sie es einer fachgerechten Entsorgung zu. Über Sammelstellen und deren Öffnungszeiten können Sie sich bei Ihrer zuständigen Verwaltung informieren.

## ● Garantie

Das Produkt wurde nach strengen Qualitätsrichtlinien hergestellt und vor der Auslieferung sorgfältig geprüft. Im Falle von Material- oder Herstellungsfehlern haben Sie gegenüber dem Verkäufer des Produkts gesetzliche Rechte. Ihre gesetzlichen Rechte werden in keiner Weise durch unsere unten aufgeführte Garantie eingeschränkt.

Die Garantie für dieses Produkt beträgt 3 Jahre ab Kaufdatum. Die Garantiezeit beginnt mit dem Kaufdatum. Bewahren Sie den Originalkaufbeleg an einem sicheren Ort auf, da dieses Dokument als Nachweis des Kaufs erforderlich ist.

Alle Schäden oder Mängel, die bereits zum Zeitpunkt des Kaufs vorhanden sind, müssen unverzüglich nach dem Auspacken des Produkts gemeldet werden.

Sollte das Produkt innerhalb von 3 Jahren ab Kaufdatum einen Material- oder Herstellungsfehler aufweisen, werden wir es – nach unserer Wahl – kostenlos für Sie reparieren oder ersetzen. Die Garantiezeit verlängert sich durch einen stattgegebenen Gewährleistungsanspruch nicht. Dies gilt auch für ersetzte und reparierte Teile.

Diese Garantie erlischt, wenn das Produkt beschädigt oder unsachgemäß verwendet oder gewartet wurde.

Die Garantie deckt Material- und Herstellungsfehler ab. Diese Garantie erstreckt sich weder auf Produktteile, die normalem Verschleiß unterliegen, und somit als Verschleißteile gelten (z. B. Batterien, Akkus, Schläuche, Farbpatronen), noch auf Schäden an zerbrechlichen Teilen, z. B. Schalter oder Teile aus Glas.

## ● Abwicklung im Garantiefall

Um eine schnelle Bearbeitung Ihres Anliegens zu gewährleisten, folgen Sie bitte den folgenden Hinweisen:

Bitte halten Sie für alle Anfragen den Kassenbonn und die Artikelnummer (IAN 459141\_2401) als Nachweis für den Kauf bereit.

Die Artikelnummer entnehmen Sie bitte dem Typenschild, einer Gravur, auf dem Titelblatt Ihrer Bedienungsanleitung (unten links) oder als Aufkleber auf der Rück- oder Unterseite des Produkts.

Sollten Funktionsfehler oder sonstige Mängel auftreten, kontaktieren Sie zunächst die nachfolgend benannte Serviceabteilung telefonisch oder per E-Mail. Ein als defekt erfasstes Produkt können Sie dann unter Beifügung des Kaufbelegs (Kassenbonn) und der Angabe, worin der Mangel besteht und wann er aufgetreten ist, für Sie portofrei an die Ihnen mitgeteilte Service-Anschrift übersenden.

## ● Service

**DE Service Deutschland**

Tel.: 0800 5435 111

E-Mail: [owim@lidl.de](mailto:owim@lidl.de)











**AT Service Österreich**  
Tel.: 0800 292726  
E-Mail: owim@lidl.at

**CH Service Schweiz**  
Tel.: 0800562153  
E-Mail: owim@lidl.ch

**CE IP44**

<b>Légende des pictogrammes utilisés</b> .....	Page 13
<b>Introduction</b> .....	Page 13
Utilisation conforme .....	Page 13
Descriptif des pièces .....	Page 13
Caractéristiques techniques.....	Page 14
Contenu de la livraison.....	Page 14
<b>Consignes de sécurité</b> .....	Page 14
<b>Montage</b> .....	Page 16
<b>Fonction minuterie</b> .....	Page 16
<b>Nettoyage et entretien</b> .....	Page 17
<b>Mise au rebut</b> .....	Page 17
<b>Garantie</b> .....	Page 17
Faire valoir sa garantie.....	Page 17
Service après-vente .....	Page 18

## Légende des pictogrammes utilisés

	Courant continu/Tension continue		Courant alternatif/Tension alternative
	Classe de protection II		Polarité du pôle de sortie
	Transformateur de sécurité anti court-circuit		Protégé contre les projections d'eau
	Appareil au fonctionnement autonome		Instructions de sécurité
			Instructions de manipulation
	Le sigle CE confirme la conformité avec les directives UE applicables au produit.		

## Arbre lumineux à LED

### ● Introduction

Nous vous félicitons pour l'achat de votre nouveau produit. Vous avez opté pour un produit de grande qualité. Le mode d'emploi fait partie intégrante de ce produit. Il contient des indications importantes pour la sécurité, l'utilisation et la mise au rebut. Veuillez lire consciencieusement toutes les indications d'utilisation et de sécurité du produit. Ce produit doit uniquement être utilisé conformément aux instructions et dans les domaines d'application spécifiés. Lors d'une cession à tiers, veuillez également remettre tous les documents.

### ● Utilisation conforme

Ce produit est conçu pour apporter une décoration lumineuse en espace extérieur et intérieur. Le produit est uniquement destiné à une utilisation dans les ménages privés et non à un usage commercial.

### ● Descriptif des pièces

- 1 Piquet de terre (pour HG06586A-CH, HG11622B-CH)/Piquet de fixation (pour HG11622C-CH)
- 2 Vis de fixation (pour HG06586A-CH, HG11622B-CH)
- 3 Pied (pour HG06586A-CH, HG11622B-CH)/  
Plaque de montage (pour HG11622C-CH)
- 4 Adaptateur secteur
- 5 Touche de minuterie
- 6 Joint d'étanchéité (préinstallé sur la fiche du câble de 10 m de long)
- 7 Tube vertical
- 8 Cordon d'alimentation de 10 m
- 9 Arbre à LED
- 10 Fixation de câbles autoagrippante (pour HG06586A-CH, HG11622B-CH)
- 11 Dispositif de blocage (pour HG06586A-CH, HG11622B-CH)
- 12 Fiche de raccordement
- 13 Autocollant (pour HG11622C-CH)

## ● Caractéristiques techniques

### Arbre à LED + adaptateur secteur :

Puissance absorbée : env. 4,5 W (pour HG06586A-CH)  
env. 4,1 W (pour HG11622B-CH)  
env. 2,5 W (pour HG11622C-CH)

### Arbre à LED :

Mise sous tension : 31 V === (pour HG06586A-CH)  
4,5 V === (pour HG11622B-CH, HG11622C-CH)

LED : LED x 200 (pour HG06586A-CH, HG11622B-CH),  
LED x 120 (pour HG11622C-CH) (les LED ne peuvent pas être remplacées)

Indice de protection : IP44 (Protégé contre les projections d'eau)

N° de modèle : HG06586A-CH, HG11622B-CH, HG11622C-CH

### Adaptateur secteur :

Tension de fonctionnement  
primaire : 220-240 V ~, 50-60 Hz

Tension de fonctionnement  
secondaire : 31 V ===, 3,6 W (pour HG06586A-CH)  
4,5 V ===, 3,6 W (pour HG11622B-CH)  
4,5 V ===, 2,1 W (pour HG11622C-CH)

Classe de protection : 

Indice de protection : IP55 (protégé contre les jets d'eau)

Adaptateur secteur (n° de modèle : JT-DC31V3.6W-H5-IP55) pour HG06586A-CH, (n° de modèle JT-DC4.5V3.6W-H5-IP55) pour HG11622B-CH, (n° de modèle JT-DC4.5V2.1W-H5-IP55) pour HG11622C-CH

SELV : Très basse tension de protection (safety extra low voltage)

Ta : Température ambiante maximale

Tc : Température du boîtier au point indiqué

## ● Contenu de la livraison

1 arbre à LED, cordon d'alimentation de 10 m inclus  
1 tube vertical  
1 plaque de montage (pour HG11622C-CH)  
1 pied (pour HG06586A-CH, HG11622B-CH)  
1 piquet (pour HG06586A-CH, HG11622B-CH)  
4 piquets de fixation (pour HG11622C-CH)  
1 adaptateur secteur  
1 vis de fixation (pour HG06586A-CH, HG11622B-CH)  
5 fleurs de rechange (uniquement pour HG06586A-CH)  
2 fixations de câbles autoagrippantes (pour HG06586A-CH, HG11622B-CH)  
1 autocollant (pour HG11622C-CH)  
1 mode d'emploi



## Consignes de sécurité

AVANT D'UTILISER LE PRODUIT, VEUILLEZ PRENDRE CONNAISSANCE DE TOUTES LES INSTRUCTIONS D'UTILISATION ET DE SÉCURITÉ. SI VOUS REMETTEZ LE PRODUIT À UN TIERS, VEUILLEZ ÉGALEMENT LUI TRANSMETTRE TOUS LES DOCUMENTS S'Y RAPPORTANT !

### ■ **AVERTISSEMENT ! DANGER DE MORT ET RISQUE DE BLESSURES POUR LES ENFANTS**

- EN BAS ÂGE ET LES ENFANTS !** Ne jamais laisser les enfants manipuler le matériel d'emballage sans surveillance. L'emballage présente un risque d'étouffement. Les enfants sous-estiment souvent les dangers. Toujours tenir le produit à l'écart des enfants.
- Ce produit n'est pas un jouet, il doit être tenu hors de la portée des enfants. Les enfants ne

sont pas conscients des dangers liés à la manipulation de ce produit.

- Le produit peut être utilisé par des enfants âgés de 8 ans et plus ainsi que par des personnes ayant des capacités physiques, sensorielles ou mentales réduites ou manquant d'expérience ou de connaissances, s'ils sont surveillés ou s'ils ont été informés de l'utilisation sûre du produit et comprennent les risques liés à son utilisation. Les enfants ne doivent pas jouer avec le produit. Le nettoyage et l'entretien du produit ne doivent pas être effectués par des enfants laissés sans surveillance.
- Veillez à ce que le produit soit uniquement monté par des personnes compétentes.





### **ATTENTION ! RISQUE DE SURCHAUFFE !**

Ne pas faire fonctionner le produit dans son emballage.









- Ne tirez pas sur le cordon d'alimentation de 10 m  et assurez-vous que celui-ci soit posé de manière à ce que personne ne puisse marcher ou trébucher dessus.
- Le produit peut être utilisé sur toutes les surfaces normalement inflammables.
- N'accrochez pas d'objets supplémentaires au produit.



### **Prenez garde au danger de mort par choc électrique !**

- Assurez-vous avant utilisation que l'adaptateur secteur est raccordé à la tension de réseau (220-240 V~).
- Avant chaque branchement sur secteur, contrôlez le bon état du produit et du cordon d'alimentation de 10 m .
- N'utilisez jamais le produit si vous constatez le moindre endommagement.
- Le cordon d'alimentation de 10 m  de l'arbre à LED  ne peut pas être remplacé ; si celui-ci est endommagé, mettre le produit au rebut.
- Ce produit ne contient aucune pièce nécessitant une maintenance de la part de l'utilisateur. Les LED ne peuvent pas être remplacées.
- Utilisez le produit uniquement avec l'adaptateur secteur  fourni de type (n° de modèle

JT-DC3 1V3.6W-H5-IP55) pour HG06586A-CH, (n° de modèle JT-DC4.5V3.6W-H5-IP55) pour HG11622B-CH, (n° de modèle JT-DC4.5V2.1W-H5-IP55) pour HG11622C-CH, tout droit de garantie est annulé dans le cas contraire.

- N'ouvrez jamais l'un des équipements électriques et n'y insérez aucun objet.
  - Protégez le cordon d'alimentation de 10 m  des bords tranchants, des contraintes mécaniques et des surfaces chaudes.
  - Ne pas fixer avec des agrafes tranchantes ou des clous.
  - Débranchez à chaque fois l'adaptateur secteur  de la prise électrique avant le montage, le démontage ou le nettoyage du produit.
  - Ne pas toucher l'adaptateur secteur  ou l'arbre à LED  avec des mains mouillées.
  - Le produit ne doit pas être raccordé électriquement à une autre guirlande lumineuse.
  - En cas de non utilisation prolongée (par ex. vacances), débranchez le produit du secteur.
  - Si vous avez des questions concernant le produit ou si vous n'êtes pas sûr, demandez conseil à un électricien.
  - Veuillez noter que l'adaptateur secteur  consomme une faible quantité d'électricité même lorsque le produit n'est pas en état de marche, et ce aussi longtemps que l'adaptateur secteur  est branché dans une prise électrique. Pour éteindre complètement le produit, débranchez l'adaptateur secteur  de la prise électrique.
  - Les LED ne peuvent pas être remplacées.
  - Si les LED arrivent en fin de vie, l'ensemble du produit doit être remplacé.
  - Le pilote LED ne peut être remplacé que par un spécialiste.
  - La guirlande lumineuse ne doit pas être raccordée sur une alimentation 220-240V~ sans pilote LED.
  - **AVERTISSEMENT !** Ce produit ne doit pas être utilisé sans que les joints d'étanchéité (joint d'étanchéité ) soient correctement installées.
- ### **AVERTISSEMENT ! RISQUE D'EXPLOSION !** N'utilisez pas le produit dans un environnement soumis à un risque d'explosion, où se trouvent des liquides, gaz ou poussières inflammables.

- N'exposez pas le produit à de fortes vibrations ni à des sollicitations mécaniques importantes.
- Assurez-vous que le cordon d'alimentation de 10 m [8] ne se trouve pas dans un endroit où sont utilisés tondeuse à gazon, rogneuse, ciseaux ou tout objet de coupe similaire.

**A AVERTISSEMENT ! RISQUE DE BLESSURES !** Lorsque vous démontez l'arbre à LED [9], assurez-vous de démonter également la plaque de montage [3] et le piquet de terre [1] afin qu'ils ne présentent aucun risque (par exemple de trébucher sur la plaque de montage ou sur le piquet de terre).

- Les branches sont faites en fil métallique et peuvent rayer ou décolorer des surfaces sensibles.

## ● Montage

**Remarque :** veuillez retirer du produit l'ensemble des matériaux composant l'emballage.

- Retirez les pièces individuelles de l'emballage et montez le produit conformément aux illustrations A-E. L'arbre à LED [9] doit être installé sur une surface stable, plane et sans vibrations. Ancrez l'arbre à LED [9] fermement au sol et assurez-vous qu'il soit dans une position stable.
- **Montage en intérieur :** placez la plaque de montage/le pied [3] où vous le souhaitez. Pour HG11622C-CH, vous pouvez utiliser l'autocollant [13] pour couvrir les trous pour les piquets de fixation [1] dans la plaque de montage [3].
- **Montage en extérieur (voir ill. A1) :** pour HG06586A-CH, HG11622B-CH : enfoncez le piquet de terre [1] dans le sol.
- **Pour HG11622C-CH :** placez la plaque de montage [3] sur le sol et fixez-le avec les piquets de fixation [1] (voir ill. A).

### Étapes suivantes pour les deux possibilités de montage :

- **Pour HG06586A-CH, HG11622B-CH :** fixez le tube vertical [7] sur le pied [3] ou sur le piquet de terre [1] et serrez la vis de fixation [2] lorsque vous fixez le tube vertical [7] sur le pied [3] (voir ill. A1-2).

**Remarque :** montez la vis de fixation [2] à travers le forage du tube vertical [7], et non à la surface du tube vertical [7] (voir ill. A2).

- Pressez le dispositif de blocage [11] du tube vertical [7] et fixez l'arbre à LED [9] au tube vertical [7] (voir ill. B).
- **Pour HG11622C-CH :** vissez le tube vertical [7] à la plaque de montage [3], serrez ensuite l'arbre à LED [9] au tube vertical [7] (voir ill. B).
- Orientez les branches de l'arbre à LED [9] dans la position souhaitée (voir ill. C). N'orientez pas toutes les branches d'un seul côté (voir ill. E).
- Déroulez le cordon d'alimentation de 10 m [8] avant la première utilisation. Insérez la fiche de raccordement [12] du cordon d'alimentation de 10 m [8] dans la prise de l'adaptateur secteur [4] et vissez le raccord à vis de manière à ce que l'humidité ne puisse pas y pénétrer. Faites attention au joint d'étanchéité [6]. Branchez ensuite l'adaptateur secteur [4] dans une prise de courant (voir ill. D).
- Utilisez les fixations de câbles autoagrippantes [10] pour fixer le cordon d'alimentation de 10 m [8] le long du tube à fixer (pour HG06586A-CH, HG11622B-CH) (voir ill. F).

## ● Fonction minuterie

**La touche de minuterie [5] a trois fonctions :**

### Appuyer 1 x :

- Le produit s'éclaire en continu.

### Appuyer 2 x :

- Le produit est allumé en permanence durant 6 heures, puis s'éteint durant 18 heures. Le produit se rallume ensuite durant 6 heures à l'heure prévu, puis s'éteint durant 18 heures.

**Remarque :** la touche de minuterie [5] s'allume lorsque la fonction de minuterie est active.

### Appuyer 3 x :

- Le produit est éteint.



## ● Nettoyage et entretien

**⚠ AVERTISSEMENT ! RISQUE D'ÉLECTROCUTION !** Retirez préalablement le bloc d'alimentation  de la prise.

**⚠ AVERTISSEMENT ! RISQUE D'ÉLECTROCUTION !** Pour des raisons de sécurité électrique, il est interdit de nettoyer le produit à l'eau ou avec d'autres liquides ou encore de le plonger dans de l'eau.

- N'utilisez aucun solvant, essence ou produit similaire. Cela endommagerait le produit.
- Pour procéder au nettoyage, utilisez uniquement un chiffon sec et non pelucheux.
- En cas de salissures importantes, nettoyer simplement avec un chiffon légèrement humidifié.

## ● Mise au rebut

L'emballage se compose de matières recyclables pouvant être mises au rebut dans les déchetteries locales.



Veuillez respecter l'identification des matériaux d'emballage pour le tri sélectif, ils sont identifiés avec des abréviations (a) et des chiffres (b) ayant la signification suivante : 1-7 : plastiques/20-22 : papiers et cartons/80-98 : matériaux composite.



Votre mairie ou votre municipalité vous renseigneront sur les possibilités de mise au rebut des produits usagés.



Afin de contribuer à la protection de l'environnement, veuillez ne pas jeter votre produit usagé dans les ordures ménagères, mais éliminez-le de manière appropriée. Pour obtenir des renseignements concernant les points de collecte et leurs horaires d'ouverture, vous pouvez contacter votre municipalité.

## ● Garantie

Le produit a été fabriqué selon des critères de qualité stricts, et contrôlé consciencieusement avant sa livraison. En cas de défaut de matériau ou de fabrication, vous avez des droits légaux vis-à-vis du vendeur du produit. Vos droits légaux ne sont en aucun cas limités par notre garantie mentionnée ci-dessous.

La garantie de ce produit est de 3 ans à partir de la date d'achat. La période de garantie commence à la date d'achat. Conservez l'original de la preuve d'achat dans un endroit sûr car ce document est nécessaire pour prouver l'achat.

Tout dommage ou défaut déjà présent au moment de l'achat doit être signalé immédiatement après le déballage du produit.

Si le produit présente un défaut de matériau ou de fabrication dans les 3 ans qui suivent la date d'achat, nous le réparerons ou le remplacerons - à notre choix - gratuitement pour vous. La période de garantie n'est pas prolongée par une demande de garantie acceptée. Cette mesure s'applique également pour les pièces remplacées et réparées.

Cette garantie est annulée si le produit a été endommagé ou utilisé ou entretenu de manière incorrecte.

La garantie couvre les défauts de matériels et de fabrication. Cette garantie ne couvre pas les pièces du produit soumises à une usure normale, et qui sont donc considérées comme des pièces d'usure (par exemple les piles, les piles rechargeables, tuyaux, les cartouches d'encre), ni les dommages aux pièces fragiles, par exemple les interrupteurs ou les pièces en verre.

## ● Faire valoir sa garantie

Pour garantir la rapidité d'exécution de la procédure de garantie, veuillez respecter les indications suivantes :

Veillez conserver le ticket de caisse et la référence du produit (IAN 459141\_2401) à titre de preuve d'achat pour toute demande.

Le numéro de référence de l'article est indiqué sur la plaque d'identification, gravé sur la page de titre de votre manuel (en bas à gauche) ou sur un autocollant apposé sur la face arrière ou inférieure du produit.

En cas de dysfonctionnement du produit, ou de tout autre défaut, contactez en premier lieu le service après-vente par téléphone ou par e-mail aux coordonnées indiquées ci-dessous.

Vous pouvez alors envoyer franco de port tout produit considéré comme défectueux au service clientèle indiqué, accompagné de la preuve d'achat (ticket de caisse) et d'une description écrite du défaut avec mention de sa date d'apparition.

## ● Service après-vente

### **FR** Service après-vente France

Tél. : 0800904879

E-Mail : [owim@lidl.fr](mailto:owim@lidl.fr)

### **CH** Service après-vente Suisse









Tél. : 0800562153

E-Mail : [owim@lidl.ch](mailto:owim@lidl.ch)

# CE IP44

<b>Legenda dei pittogrammi utilizzati</b> .....	Pagina 20
<b>Introduzione</b> .....	Pagina 20
Utilizzo secondo la destinazione d'uso.....	Pagina 20
Descrizione dei componenti.....	Pagina 20
Specifiche tecniche.....	Pagina 20
Contenuto della confezione.....	Pagina 21
<b>Avvertenze in materia di sicurezza</b> .....	Pagina 21
<b>Montaggio</b> .....	Pagina 23
<b>Funzione timer</b> .....	Pagina 23
<b>Pulizia e cura</b> .....	Pagina 23
<b>Smaltimento</b> .....	Pagina 24
<b>Garanzia</b> .....	Pagina 24
Gestione dei casi in garanzia.....	Pagina 24
Assistenza.....	Pagina 25

## Legenda dei pittogrammi utilizzati

	Tensione/corrente continua		Tensione/corrente alternata
	Classe di isolamento II		Polarità del polo di uscita
	Trasformatore di sicurezza anti-cortocircuito		Protezione contro gli spruzzi d'acqua
	Dispositivo a funzionamento indipendente		Avvertenze di sicurezza Istruzioni per l'uso
	Il marchio CE garantisce la conformità con le Direttive UE specifiche per il prodotto.		

## Albero luminoso LED

### ● Introduzione

Congratulazioni per l'acquisto del vostro nuovo prodotto. Avete optato per un prodotto di alta qualità. Le istruzioni d'uso sono parte integrante di questo prodotto. Esse contengono importanti avvertenze sulla sicurezza, l'impiego e lo smaltimento. Prima dell'utilizzo del prodotto, prendere conoscenza di tutte le istruzioni d'uso e delle avvertenze di sicurezza. Utilizzare il prodotto solo come descritto e per i campi di applicazione indicati. Consegnare tutte le documentazioni su questo prodotto quando viene ceduto a terzi.

### ● Utilizzo secondo la destinazione d'uso

Questo prodotto è adatto alla decorazione luminosa in ambienti interni ed esterni. Il prodotto è destinato solo all'uso privato e non è concepito per l'uso commerciale.

### ● Descrizione dei componenti

- 1 Picchetto (per HG06586A-CH, HG11622B-CH)/  
Punzone di fissaggio (per HG11622C-CH)
- 2 Vite di fissaggio (per HG06586A-CH,  
HG11622B-CH)
- 3 Base (per HG06586A-CH, HG11622B-CH)/  
Piastra di montaggio (per HG11622C-CH)
- 4 Alimentatore
- 5 Tasto Timer
- 6 Anello di guarnizione (preinstallato sulla spina  
el cavo lungo 10 m)
- 7 Tubo di sostegno
- 8 Cavo di collegamento di 10 m
- 9 Albero luminoso a LED
- 10 Fascetta fermacavi a strappo per il cavo  
(per HG06586A-CH, HG11622B-CH)
- 11 Dispositivo di blocco (per HG06586A-CH,  
HG11622B-CH)
- 12 Spina di alimentazione
- 13 Adesivo (per HG11622C-CH)

### ● Specifiche tecniche

**Albero luminoso a LED** 9 + **alimentatore** 4:

Potenza assorbita: ca. 4,5W (per HG06586A-CH)  
ca. 4,1 W (per HG11622B-CH)  
ca. 2,5W (per HG11622C-CH)

## Albero luminoso a LED

Tensione di esercizio:	31 V $\equiv$ (per HG06586A-CH) 4,5V $\equiv$ (per HG11622B-CH, HG11622C-CH)
LED:	LED x 200 (per HG06586A-CH, HG11622B-CH), LED x 120 (per HG11622C-CH) (i LED non possono essere sostituiti)
Tipo di protezione:	IP44 (Protezione contro gli spruzzi d'acqua)
Codice modello	HG06586A-CH, HG11622B-CH, HG11622C-CH

## Alimentatore

Tensione di esercizio primaria:	220-240V ~, 50-60 Hz
Tensione di esercizio secondaria:	31 V $\equiv$ , 3,6 W (per HG06586A-CH) 4,5V $\equiv$ , 3,6 W (per HG11622B-CH) 4,5V $\equiv$ , 2,1 W (per HG11622C-CH)
Classe di isolamento:	
Tipo di protezione:	IP55 (protezione contro gli spruzzi d'acqua)
Alimentatore (modello n°:	JT-DC31V3.6W-H5-IP55) per HG06586A-CH, (modello n° JT-DC4.5V3.6W-H5- IP55) per HG11622B-CH, (modello n° JT-DC4.5V2.1W-H5-IP55) per HG11622C-CH
SELV:	bassissima tensione di sicurezza (safety extra low voltage)
Ta:	temperatura ambiente massima
Tc:	temperatura dell'alloggia- mento nel punto indicato

## ● Contenuto della confezione

- 1 albero luminoso a LED, incluso cavo di collegamento da 10 m
- 1 tubo di sostegno
- 1 piastra di montaggio (per HG11622C-CH)
- 1 base (per HG06586A-CH, HG11622B-CH)
- 1 picchetto (per HG06586A-CH, HG11622B-CH)
- 4 punzoni di fissaggio (per HG11622C-CH)
- 1 alimentatore
- 1 vite di fissaggio (per HG06586A-CH, HG11622B-CH)
- 5 fiori di ricambio (solo per HG06586A-CH)
- 2 fascette fermacavi a strappo per il cavo (per HG06586A-CH, HG11622B-CH)
- 1 adesivo (per HG11622C-CH)
- 1 manuale di istruzioni per l'uso



## Avvertenze in materia di sicurezza

PRIMA DELL'USO LEGGERE ATTENTAMENTE TUTTE LE ISTRUZIONI E LE AVVERTENZE IN MATERIA DI SICUREZZA ALLEGATE AL PRODOTTO. IN CASO DI CESSIONE DEL PRODOTTO A TERZI, CONSEGNARE ANCHE L'INTERA DOCUMENTAZIONE!



### **ATTENZIONE! PERICOLO DI MORTE O DI INCIDENTE PER BAMBINI O INFANTII!**

- Non lasciare mai i bambini inosservati con il materiale di imballaggio. Sussiste un pericolo di soffocamento a causa del materiale dell'imballaggio. Spesso i bambini sottovalutano i pericoli. Tenere sempre il prodotto fuori dalla portata dei bambini.
- Questo prodotto non è un giocattolo: tenere fuori dalla portata dei bambini. I bambini potrebbero non riconoscere i pericoli derivanti dall'uso del prodotto.
- Questo prodotto può essere usato da bambini a partire dagli 8 anni di età e da persone con capacità fisiche, sensoriali o mentali limitate, oppure senza esperienza e conoscenza in merito, qualora sorvegliati o istruiti circa un uso sicuro del prodotto e che comprendano i pericoli ad esso connessi. I bambini non possono giocare

con questo prodotto. La pulizia e la manutenzione non devono essere eseguite da bambini senza la supervisione di un adulto.

- Assicurarsi che il prodotto venga montato solamente da una persona esperta.

**⚠ ATTENZIONE! PERICOLO DI SURRISCALDAMENTO!** Non mettere in funzione il prodotto quando all'interno della sua confezione.

- Non tirare mai il cavo di collegamento da 10 m [8] e assicurarsi che sia sistemato in modo da non essere d'intralcio o calpestato.
- Il prodotto può essere utilizzato su tutte le superfici che hanno un grado di infiammabilità nella norma.
- Non fissare ulteriori oggetti sul prodotto.



### **Evitare situazioni rischiose che potrebbero causare morte per folgorazione!**

- Prima dell'utilizzo accertarsi che l'alimentatore sia collegato alla rete elettrica (220-240V~).
- Prima di ogni collegamento alla rete elettrica controllare il prodotto e il cavo di collegamento di 10 m [8] per verificare l'eventuale presenza di danni.
- Non utilizzare mai il prodotto se si rilevano danneggiamenti.
- Il cavo di collegamento di 10 m [8] dell'albero luminoso a LED [9] non può essere sostituito; qualora questo fosse danneggiato, il prodotto deve essere smaltito.
- Questo prodotto non contiene componenti la cui manutenzione possa essere eseguita dall'utente. I LED non possono essere sostituiti.
- Utilizzare il prodotto soltanto con il tipo di alimentatore [4] in dotazione (modello n° JT-DC31V3.6W-H5-IP55) per HG06586A-CH, (modello n° JT-DC4.5V3.6W-H5-IP55) per HG11622B-CH, (modello n° JT-DC4.5V2.1W-H5-IP55) per HG11622C-CH; in caso contrario, decade qualsiasi diritto di garanzia.
- Non aprire mai nessuno dei componenti elettrici e non inserirvi alcun oggetto.
- Proteggere il cavo di collegamento di 10 m [8] da spigoli taglienti, da sollecitazioni meccaniche e da superfici calde.
- Non fissare con ganci o chiodi appuntiti.

- Estrarre sempre l'alimentatore [4] dalla presa di corrente prima del montaggio, dello smontaggio o della pulizia.
- Non toccare né l'alimentatore [4] né l'albero luminoso a LED [9] con le mani bagnate.
- Il prodotto non deve essere collegato elettricamente con un'altra catena luminosa.
- In caso di inutilizzo prolungato (ad es. durante le vacanze) scollegare il prodotto dalla rete elettrica.
- Per domande o dubbi riguardo al prodotto, rivolgersi a un elettricista.
- Tenere presente che finché l'alimentatore [4] è collegato alla presa di corrente, l'alimentatore [4] riceve ugualmente un'alimentazione elettrica, seppure minima, anche quando il prodotto non è in funzione. Per uno spegnimento completo estrarre l'alimentatore [4] dalla presa di corrente.
- I LED non sono sostituibili.
- Quando i LED giungono al termine del proprio ciclo di servizio, sarà necessario sostituire l'intero prodotto.
- Il driver LED può essere sostituito esclusivamente da personale qualificato.
- La catena luminosa non deve essere collegata senza driver LED ad un'alimentazione di 220V-240V~.
- **AVVERTENZA!** Questo prodotto non deve essere utilizzato se tutti gli anelli di guarnizione (anello di guarnizione [6]) non sono installati correttamente.

**⚠ ATTENZIONE! PERICOLO DI ESPLOSIONE!** Non utilizzare il prodotto in ambienti a rischio di esplosione, in cui sono presenti vapori, gas o polveri infiammabili.

- Non esporre il prodotto a forti vibrazioni o sollecitazioni meccaniche.
- Assicurarsi di non collocare il cavo di collegamento di 10 m [8] in zone nelle quali vengano utilizzati tagliaerba, rifilatrici, forbici o altri attrezzi da taglio.

**⚠ ATTENZIONE! PERICOLO DI LESIONI!** Assicurarsi che, durante lo smontaggio dell'albero luminoso a LED [9], vengano smontati anche la piastra di montaggio [3] e il picchetto [1], in modo che questi non costituiscano alcun rischio (ad esempio di inciampo sulla piastra di montaggio e il picchetto).

- I fili sono di metallo e possono graffiare o danneggiare il colore delle superfici delicate.

## ● Montaggio

**Nota:** rimuovere dal prodotto l'intero materiale di imballaggio.

- Estrarre i singoli componenti dalla confezione e montare il prodotto come mostrato nelle figure A-E. L'albero luminoso a LED [9] deve essere installato su una base sicura, piana e priva di vibrazioni. Ancorare bene l'albero luminoso a LED [9] al suolo e assicurarsi che la posizione sia stabile.
- **Montaggio in ambienti interni:** sistemare la piastra di montaggio/la base [3] nel punto prescelto. Per HG1 1622C-CH è possibile usare l'adesivo [13] per ricoprire i fori per i punzoni di fissaggio [1] nella piastra di montaggio [3].
- **Montaggio in ambienti esterni (vedi Fig. A1): per HG06586A-CH, HG1 1622B-CH:** fissare il picchetto [1] nel terreno.
- **Per HG1 1622C-CH:** posizionare la base [3] sul terreno e fissarla con i punzoni di fissaggio [1] (vedi Fig. A).

### Ulteriori passaggi per entrambe le varianti di montaggio:

- **Per HG06586A-CH, HG1 1622B-CH:** fissare il tubo di sostegno [7] sulla base [3] o sul picchetto [1] e serrare la vite di fissaggio [2] quando si fissa il tubo di sostegno [7] alla base [3] (vedi Fig. A1 - 2).  
**Nota:** avvitare la vite di fissaggio [2] attraverso il foro del tubo di sostegno [7], non sulla superficie del tubo di sostegno [7] (vedi Fig. A2).
- Premere il dispositivo di blocco [11] del tubo di sostegno [7] e fissare l'albero luminoso a LED [9] sul tubo di sostegno [7] (vedi Fig. B).
- **Per HG1 1622C-CH:** avvitare il tubo di sostegno [7] nella piastra di montaggio [3], fissare quindi l'albero luminoso a LED [9] al tubo di sostegno [7] (vedi Fig. B).
- Piegarne i singoli rami dell'albero luminoso a LED [9] nella posizione desiderata (vedi Fig. C). Non piegare tutti i rami solo da un lato (vedi Fig. E).

- Prima del primo utilizzo srotolare il cavo di collegamento di 10 m [8]. Inserire la spina di alimentazione [12] del cavo di collegamento di 10 m [8] nella presa dell'alimentatore [4] e serrare il collegamento a vite in modo che non vi possano entrare infiltrazioni d'acqua. Prestare attenzione all'anello di guarnizione [6]. Inserire ora l'alimentatore [4] in una presa di corrente (vedi Fig. D).
- Utilizzare le fascette fermacavi a strappo [10] per fissare il cavo di collegamento 10 m [8] lungo il tubo (per HG06586A-CH, HG1 1622B-CH) (vedi Fig. F).

## ● Funzione timer

**Il tasto timer [5] ha tre funzioni:**

### premere 1 volta:

- il prodotto si illumina in modo permanente.

### premere 2 volte:

- il prodotto si illumina in modo permanente per 6 ore, si spegne quindi per 18 ore. Il prodotto si riaccende poi all'orario previsto per altre 6 ore e si spegne per altre 18.

**Nota:** il tasto timer [5] si illumina quando la funzione timer è attiva.

### premere 3 volte:

- il prodotto è spento.

## ● Pulizia e cura

**⚠ ATTENZIONE! PERICOLO DI FOLGORAZIONE!** In primo luogo, estrarre l'alimentatore [4] dalla presa di corrente.

**⚠ ATTENZIONE! PERICOLO DI FOLGORAZIONE!** Per motivi di sicurezza elettrica, il prodotto non deve mai essere pulito con acqua o altri liquidi e tanto meno immerso in acqua.

- Non usare solventi, benzina o simili. Il prodotto potrebbe danneggiarsi.
- Per la pulizia utilizzare solamente un panno asciutto e privo di peli.

- In caso di sporco ostinato pulire il prodotto con un panno leggermente umido.

## ● **Smaltimento**

L'imballaggio è composto da materiali ecologici che possono essere smaltiti presso i siti di raccolta locali per il riciclo.



Osservare l'identificazione dei materiali di imballaggio per lo smaltimento differenziato, i quali sono contrassegnati da abbreviazioni (a) e da numeri (b) con il seguente significato: 1-7: plastiche/20-22: carta e cartone/80-98: materiali composti.



E' possibile informarsi circa le possibilità di smaltimento del prodotto usato presso l'amministrazione comunale o cittadina.



Per questioni di tutela ambientale non gettare il prodotto usato tra i rifiuti domestici, ma provvedere invece al suo corretto smaltimento. Presso l'amministrazione competente è possibile ricevere informazioni circa i siti di raccolta e i relativi orari di apertura.

## ● **Garanzia**

Il prodotto è stato fabbricato accuratamente secondo severe direttive di qualità ed è stato controllato meticolosamente prima della consegna. In caso di difetti di materiale o fabbricazione l'acquirente può far valere diritti legali nei confronti del venditore. La nostra garanzia sotto riportata non costituisce alcun limite ai diritti legali dell'acquirente.

Questo prodotto è garantito per 3 anni con decorrenza dalla data di acquisto. La garanzia decorre dalla data d'acquisto. Conservare lo scontrino originale in un posto sicuro perché questo documento viene richiesto come prova dell'avvenuto acquisto.

Tutti i danni o difetti presenti già al momento dell'acquisto devono essere comunicati subito dopo l'apertura della confezione.

Se entro 3 anni dalla data di acquisto di questo prodotto si rileva un difetto di materiale o di fabbricazione, noi procederemo, a nostra discrezione, alla riparazione o sostituzione gratuita del prodotto o al rimborso del prezzo di acquisto. Un eventuale intervento in garanzia non prolunga né rinnova il periodo di garanzia stesso. Ciò vale anche per le parti sostituite e riparate.

Questa garanzia decade in caso di danneggiamento oppure uso o manutenzione impropri del prodotto.

La prestazione in garanzia vale per difetti del materiale o di fabbricazione. Questa garanzia non si estende a componenti del prodotto esposti a normale logorio, che possono pertanto essere considerati come componenti soggetti a usura (esempio capacità della batteria, calcificazione, lampade, pneumatici, filtri, spazzole...). La garanzia non si estende altresì a danni che si verificano su componenti delicati (esempio interruttori, batterie, parti realizzate in vetro, schermi, accessori vari) nonché danni derivanti dal trasporto o altri incidenti.

## ● **Gestione dei casi in garanzia**

Per garantire un rapido disbrigo delle proprie pratiche, seguire le istruzioni seguenti:

Per ogni richiesta si prega di conservare lo scontrino e il codice dell'articolo (IAN 459141\_2401) come prova d'acquisto.

Il numero d'articolo può essere dedotto dalla targhetta, da un'incisione, dal frontespizio delle istruzioni (in basso a sinistra) oppure dall'adesivo applicato sul retro o sul lato inferiore.

In caso di disfunzioni o avarie, contattare innanzitutto i partner di assistenza elencati di seguito telefonicamente oppure via e-mail.

Si può inviare il prodotto ritenuto difettoso all'indirizzo del centro di assistenza indicato con spedizione esente da affrancatura, completo del documento di acquisto



(scontrino) e della descrizione del difetto, specificando anche quando tale difetto si è verificato.

## ● Assistenza

### IT **Assistenza Italia**

Tel.: 800790789

E-Mail: [owim@lidl.it](mailto:owim@lidl.it)

### CH **Assistenza Svizzera**

Tel.: 0800562153

E-Mail: [owim@lidl.ch](mailto:owim@lidl.ch)

**CE IP44**

**OWIM GmbH & Co. KG**

Stiftsbergstraße 1  
74167 Neckarsulm  
GERMANY

Model-No.: HG06586A-CH/HG11622B-CH/  
HG11622C-CH  
Version: 06/2024

Stand der Informationen · Version des informations  
Versione delle informazioni: 04/2024 · Ident.-No.:  
HG06586A-CH/B-CH/HG11622C-CH042024-CH

IAN 459141\_2401

