

Kupac može da izjavi reklamaciju usmeno u nekom od prodajnih objekata Lidl Srbija KD, odnosno telefonom, pisanim putem ili elektronskim putem na kontakte kompanije Lidl Srbija KD, uz dostavu fiskalnog računa na uvid.

U cilju ispravnog funkcionisanja proizvod se koristi u skladu sa njegovom namenom i Uputstvom za upotrebu.

Na zahtev kupca, koji je izjavljen u garantnom roku, prodavac će izvršiti otklanjanje kvarova i nedostataka na proizvodu u roku predviđenom Zakonom.

Garantni uslovi:

Pre obraćanja prodavcu za tehničku pomoć, potrebno je proveriti ispravnost instalacije i ostalih potrebnih uslova naznačenih u Uputstvu za upotrebu.

Kupac je dužan da prodavcu preda sve pripadajuće delove proizvoda koje je preuzeo u trenutku kupovine.

Popravke u roku garancije:

Garancija važi počev od dana kada je roba predata kupcu, a na osnovu fiskalnog odsečka. U istom periodu davalac garancije, odnosno prodavac je u obavezni da otkloni sve tehničke kvarove bez naknade, u zakonskom roku.

Garancija ne važi u sledećim slučajevima:

- Ukoliko prodavcu uz aparat nije priložen fiskalni račun sa datumom prodaje.
- Ukoliko je kvar prouzrokovan udarom groma, strujnim udarom ili sličnim delovanjem spoljne sile na sam uređaj (požar, poplava, naponski udar...).
- Ukoliko su nastali kvarovi i oštećenja na uređaju posledica delovanja spoljnih uticaja, kao što su: velika vlaga, previsoka i suviše niska temperatura (pucanje cevi usled smrzavanja, oštećenja gumenih delova, rđanje, itd.)
- Ukoliko proizvod nije korišćen u skladu sa Uputstvom za upotrebu.
- Ukoliko je proizvod pokušalo da popravi treće neovlašćeno lice.
- Ukoliko proizvod nije korišćen u skladu sa namenom.
- Ukoliko je čišćenje i održavanje uređaja urađeno protivno Uputstvu za upotrebu.
- Ukoliko je proizvod korišćen u profesionalne svrhe.

Naziv proizvoda:	DRŽAČ ZA PEŠKIRE OD NERĐAJUĆEG ČELIKA
Model:	HG00544A
IAN / Serijski broj:	311422
Proizvođač:	OWIM GmbH & Co. KG Stiftsbergstraße 1 DE-74167 Neckarsulm Nemačka
Davalac garancije-uvoznik:	Lidl Srbija KD Prva južna radna 3 22330 Nova Pazova Republika Srbija Tel. 0800-191-191 E-mail: kontakt@lidl.rs
Datum predaje robe potrošaču:	datum sa fiskalnog računa
Uvozi i stavlja u promet:	Lidl Srbija KD Prva južna radna 3 22330 Nova Pazova Republika Srbija Tel. 0800-191-191 E-mail: kontakt@lidl.rs

RO

PERICOL DE ELECTROCUTARE! PERICOL DE DAUNE MATERIALE! PERICOL DE ACCIDENTARE! Înainte de a găuri peretele asigurați-vă să nu atingeți niciun cablu de curent, nicio conductă de gaz sau de apă. Dacă este necesar verificați mai întâi cu un detector de conducte.

Verificați înainte de fixarea de perete dacă, peretele ales corespunde pentru fixarea produsului. La nevoie consultați o persoană calificată.

Garantie

Produsul a fost produs cu atenție conform unor standarde stricte de calitate și verificat înainte de livrare. În cazul defectelor la nivelul acestui produs aveți drepturi legale față de vânzătorul produsului. Aceste drepturi legale nu sunt limitate de garanția noastră prezentată în continuare.

Pentru acest produs primiți o garanție de 3 ani de la data achiziției. Perioada garanției începe la data achiziției. Vă rugăm să păstrați bonul de casă original. Acesta reprezintă dovada achiziției.

Dacă în decurs de 3 ani de la data achiziției acestui produs se înregistrează un defect de material sau de fabricație, vă reparăm sau înlocuim gratuit produsul – la alegerea noastră – produsul. Dreptul de garanție se stinge dacă produsul este deteriorat, utilizat sau întreținut în mod necorespunzător.

Garanția se aplică numai pentru defecte de material și de fabricație. Această garanție nu acoperă piesele componente ale produsului care prezintă umre normale de uzură și care sunt văzute ca piese de schimb sau deteriorările la nivelul pieselor casante, de exemplu întrerupătoare, acumulatori sau piese fabricate din sticlă.

BG

ОПАСНОСТ ОТ ТОКОВ УДАР! ОПАСНОСТ ОТ МАТЕРИАЛНИ ЩЕТИ! ОПАСНОСТ ОТ НАРАНЯВАНЕ! Уверете се, че няма да се натъкнете на електропроводни кабели, газо- или водопроводи, когато пробивате стената. Ако е необходимо, преди пробиване направете проверка с детектор.

Преди монтажа към стената проверете дали избраната стена е подходяща за прикрепване на продукта. Ако е необходимо, потърсете информация от специалист.

Гаранция

Уважаеми клиенти, за този уред получавате 3 години гаранция от датата на покупката. В случай на несъответствие на

продукта с договора за продажба Вие имате законно право да предявите рекламация пред продавача на продукта при условията и в сроковете, определени в чл.112-115* от Закона за защита на потребителите. Вашите права, произтичащи от посочените разпоредби, не се ограничават от нашата по-долу представена търговска гаранция и независимо от нея продавачът на продукта отговаря за липсата на съответствие на потребителската стока с договора за продажба съгласно Закона за защита на потребителите.

Гаранционни условия

Гаранционният срок започва да тече от датата на покупката. Пазете добре оригиналната касова бележка. Този документ е необходим като доказателство за покупката. Ако в рамките на три години от датата на закупуване на този продукт се появи дефект на материала или производствен дефект, продуктът ще бъде безплатно ремонтиран или заменен – по наш избор. Гаранцията предполага в рамките на тригодишния гаранционен срок да се представят дефектният уред и касовата бележка (касовият бон) и писмено да се обясни в какво се състои дефектът и кога е възникнал. Ако дефектът е покрит от нашата гаранция, Вие ще получите обратно ремонтирания или нов продукт. С ремонта или смяната на продукта не започва да тече нов гаранционен срок.

Гаранционен срок и законови претенции при дефекти

Гаранционната услуга не удължава гаранционния срок. Това важи също и за сменените и ремонтирани части. За евентуално наличните повреди и дефекти още при покупката трябва да се съобщи веднага след разпокаването. Евентуалните ремонти след изтичане на гаранционния срок са срещу заплащане.

Обхват на гаранцията

Уредът е произведен грижливо според строгите изисквания за качество и добросъвестно изпитан преди доставка. Гаранцията важи за дефекти на материала или производствени дефекти. Гаранцията не обхваща частите на продукта, които подлежат на нормално износване, поради което могат да бъдат разглеждани като бързо износващи се части (например филтри или приставки) или повредите на чувливи части (например прекъсвачи, батерии или такива произведени от стъкло). Гаранцията отпада, ако уредът е повреден поради неправилно използване или в резултат на несъществуване на техническа поддръжка. За правилната употреба на продукта трябва точно да се спазват всички указания в уътването за обслужване. Предназначение и действия, които не се препоръчват от уътването за експлоатация или за които то предупреждава, трябва задължително да се избягват. Продуктът е предназначен само за частна, а не за стопанска употреба. При злоупотреба и неправилно третиране, употреба на сила и при интервенции, които не са извършени от клона на нашия оторизиран сервиз, гаранцията отпада.

Процедура при гаранционен случай

За да се гарантира бързо обработка на Вашия случай, следвайте следните указания:

- За всички запитвания подгответе касовата бележка и идентификационния номер (напр. IAN 123456) като доказателство за покупката.
- Вземете артикулния номер от фабричната табелка.
- При възникване на функционални или други дефекти първо се свържете по телефона или чрез имейл с долупосочения сервизен отдел. След това ще получите допълнителна информация за уреждането на Вашата рекламация.
- След съгласуване с нашия сервиз можете да изпратите дефектния продукт на посочения Ви адрес на сервиза безплатно за Вас, като приложите касовата бележка (касовия бон) и посочите в какво се състои дефектът и кога е възникнал. За да се избегнат проблеми с приемането и допълнителни разходи, задължително използвайте само адреса, който Ви е посочен. Осигурете изпращането да не е като експресен товар или като друг специален товар. Изпратете уреда заедно с всички принадлежности, доставени при покупката, и осигурете достатъчно сигурна транспортна опаковка.

Ремонтен сервиз / извънгаранционно обслужване

Ремонти извън гаранцията можете да възложите на клона на нашия сервиз срещу заплащане. Той с удоволствие ще Ви направи предварителна kalkulация. Можем да обработваме само уреди, които са достатъчно опаковани и изпратени с платени транспортни разходи.

Внимание! Изпратете Вашия уред на клона на нашия сервиз почистен и с указание за дефекта. Уредите, изпратени с неплатени транспортни разходи – с наложен платеж, като експресен или друг специален товар – не се приемат.

Ние ще извършим безплатно изхвърлянето на изпратените от Вас дефектни уреди.

Сервизно обслужване

България
Тел.: 00800 111 4920
Е-мейл: owim@lidl.bg

Вносител

Маля, обърнете внимание, че следващият адрес не е адрес на сервиза.

Първо се свържете с горепосочения сервизен център.

ОВИМ ГмБХ & Ко.КГ
Щифтсбергшрасе 1
74167 Некарсулм
Германия

* Чл. 112. (1) При несъответствие на потребителската стока с договора за продажба потребителят има право да предяви рекламация, като поиска от продавача да приведе стоката в съответствие с договора за продажба. В този случай потребителят може да избира между извършване на

ремонт на стоката или замяната ѝ с нова, освен ако това е невъзможно или избраният от него начин за обезщетение е непропорционален в сравнение с другия.

(2) Смята се, че даден начин за обезщетяване на потребителя е непропорционален, ако неговото използване налага разходи на продавача, които в сравнение с другия начин на обезщетяване са неразумни, като се вземат предвид:

- стойността на потребителската стока, ако нямаше липса на несъответствие;
- значимостта на несъответствието;
- възможността да се предложи на потребителя друг начин на обезщетяване, който не е свързан със значителни неудобства за него.

Чл. 113. (1) Когато потребителската стока не съответства на договора за продажба, продавачът е длъжен да я приведе в съответствие с договора за продажба.

(2) Привеждането на потребителската стока в съответствие с договора за продажба трябва да се извърши в рамките на един месец, считано от предявяването на рекламацията от потребителя.

(3) След изтичането на срока по ал. 2 потребителят има право да развали договора и да му бъде възстановена заплатената сума или да иска намаляване на цената на потребителската стока съгласно чл. 114.

(4) Привеждането на потребителската стока в съответствие с договора за продажба е безплатно за потребителя. Той не дължи разходи за експедиране на потребителската стока или за материали и труд, свързани с ремонта ѝ, и не трябва да понаса значителни неудобства.

(5) Потребителят може да иска и обезщетение за претърпените вследствие на несъответствието вреди.

Чл. 114. (1) При несъответствие на потребителската стока с договора за продажба и когато потребителят не е удовлетворен от решаването на рекламацията по чл. 113, той има право на избор между една от следните възможности: 1. разваляне на договора и възстановяване на заплатената от него сума; 2. намаляване на цената.

(2) Потребителят не може да претендира за възстановяване на заплатената сума или за намаляване цената на стоката, когато търговецът се съгласи да бъде извършена замяна на потребителската стока с нова или да се поправи стоката в рамките на един месец от предявяване на рекламацията от потребителя.

(3) Търговецът е длъжен да удовлетвори искане за разваляне на договора и да възстанови заплатената от потребителя сума, когато след като е удовлетворил три рекламации на потребителя чрез извършване на ремонт на една и съща стока, в рамките на срока на гаранцията по чл. 115, е налице следваща поява на несъответствие на стоката с договора за продажба. (4) (Предишна ал. 3-ДВ, бр. 61 от 2014 г., в сила от 25.07.2014 г.) Потребителят не може да претендира за разваляне на договора, ако несъответствието на потребителската стока с договора е незначително.

Чл. 115. (1) Потребителят може да упражни правото си по този раздел в срок до две години, считано от доставянето на потребителската стока.

(2) Срокът по ал. 1 спира да тече през времето, необходимо за поправката или замяната на потребителската стока или за постигане на споразумение между продавача и потребителя за решаване на спора.

(3) Упражняването на правото на потребителя по ал. 1 не е обвързано с никакъв друг срок за предявяване на иск, различен от срока по ал. 1.

LT

ELEKTROS ŠOKO PAVOJUS! PAVOJUS PAŽEISTI NUOSAVYBĘ! PAVOJUS SUSIŽEISTI! Greždami sieną, būkite atsargūs, kad nekliudytumėte elektros laidų, dujų arba vandens vamzdžių. Jei reikia, prieš greždami patikrinkite sieną naudodami tinkamą detektorių.

Prieš tvirtindami gaminį prie sienos, patikrinkite , ar siena yra tinkama gaminiui pritvirtinti. Jei reikia, pagalbos kreipkitės į tinkamą specialistą.

Garantiija

Šis gaminys buvo kruopščiai pagamintas laikantis griežtų kokybės reikalavimų ir prieš tiekiant sąžiningai patikrintas. Aptikę šio gaminio defektą, galite kreiptis į jo pardavėją ir pasinaudoti įstatymais apibrėžtomis įsų teisėmis. Šių teisių neapriboja toliau aprašyta mūsų teikiama garantija.

Suteikiame šio gaminio 3 metų garantiją nuo pirkimo dienos. Garantinis laikotarpis įsigalioja pirkimo dieną. Prašome išsaugoti originalų pirkimo čekį. Jo gali prireikti pirkimui įrodyti.

Jei per 3 metus nuo pirkimo dienos aptiksite šio gaminio medžiagų ar gamybos defektą, jis bus nemokamai jums sutaisytas ar pakeistas (mūsų pasirinkimu). Ši garantija netenka galios, jei gaminys buvo pažeistas, nelinkamai naudojamas ar prižiūrimas.

Garantiija apima medžiagų ar gamybos defektus. Ši garantija negalioja gaminio dalims, kurios įprastai susidėvi (pvz., baterijoms), todėl laikomos susidėvinčiomis dalimis, ar lužtančių dalių, pvz., jungiklių, akumuliatorių ar iš stiklo pagamintų detalių, pažeidimams.

miomare

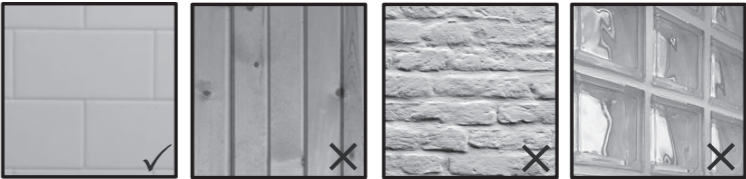
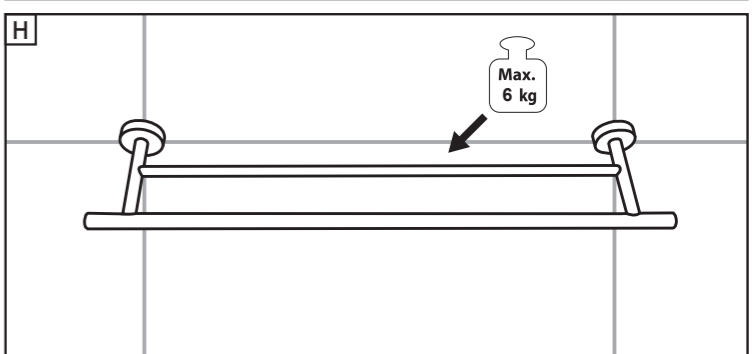
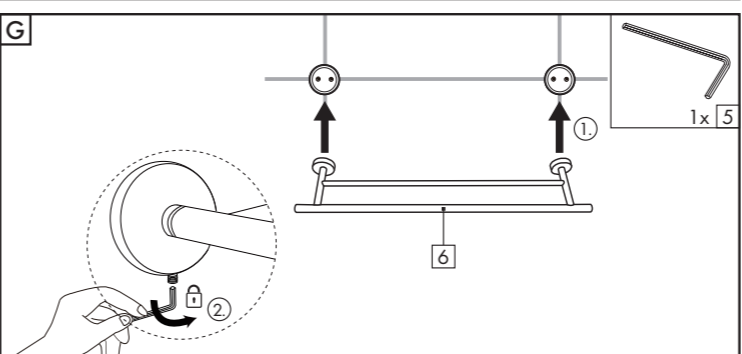
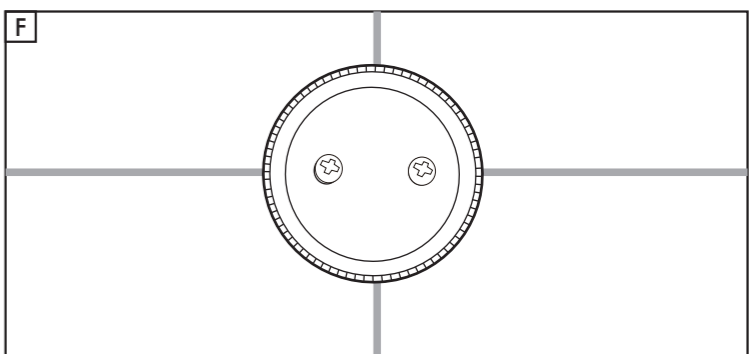
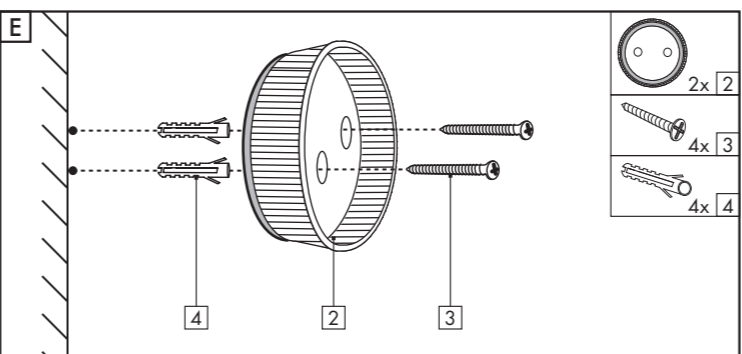
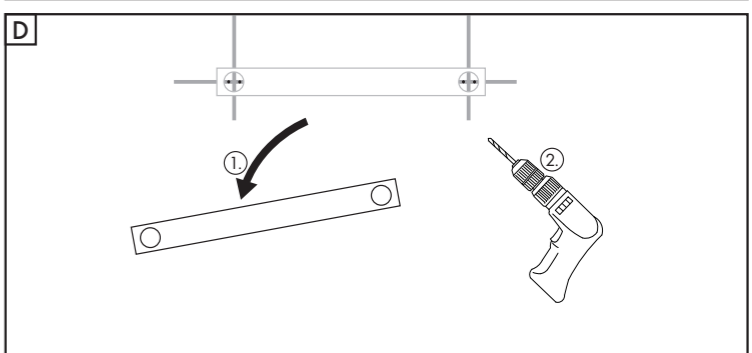
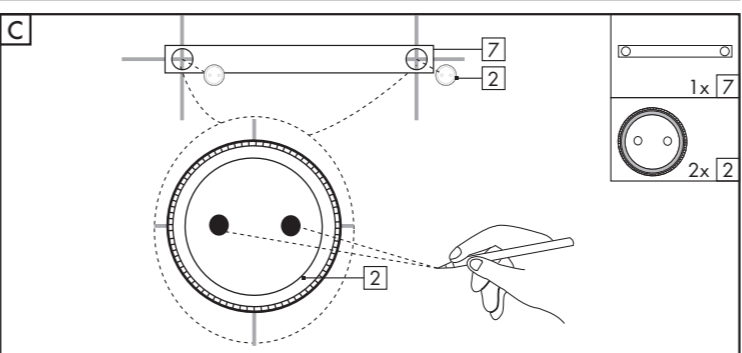
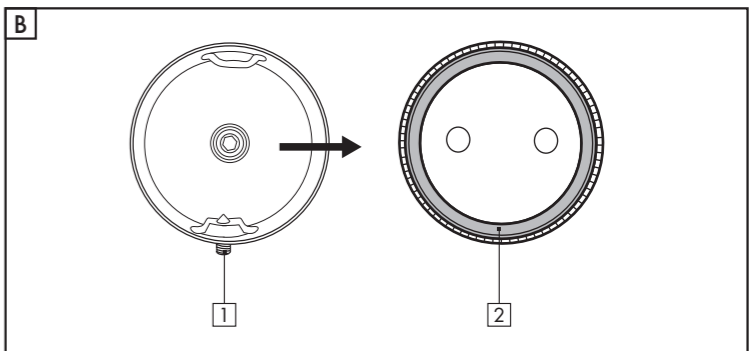
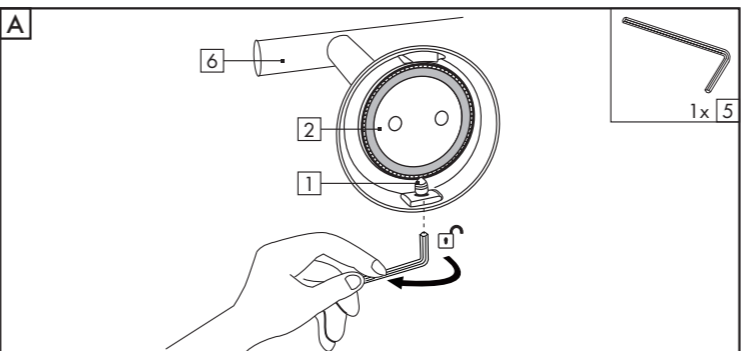
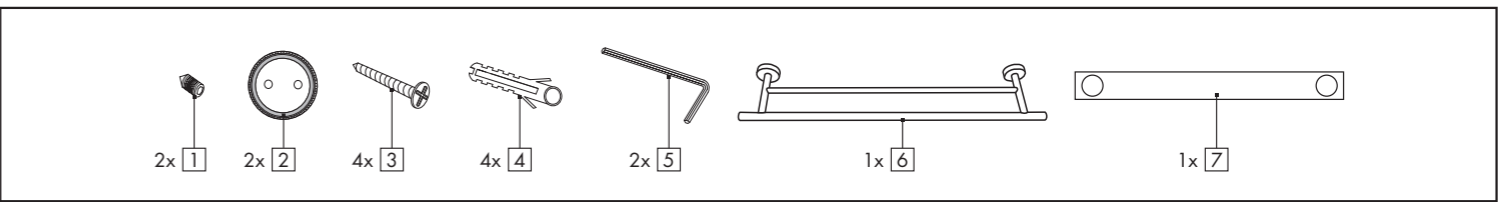
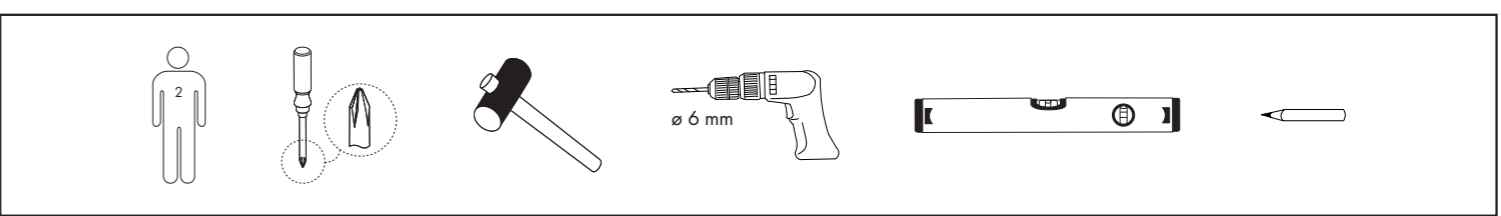

IAN 311422

OWIM GmbH & Co. KG
Stiftsbergstraße 1
DE-74167 Neckarsulm
GERMANY

Model No.: HG00544A

Version: 01/2019