



PDF ONLINE
www.lidl-service.com

HÄNGEMATTE MIT GESTELL

DE AT CH

HÄNGEMATTE MIT GESTELL

Gebrauchsanweisung

IT CH

AMACA CON SUPPORTO

Istruzioni d'uso

FR CH

HAMAC AVEC SUPPORT

Notice d'utilisation

GB

HAMMOCK WITH FRAME

Instructions for use

IAN 385213_2107

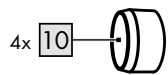
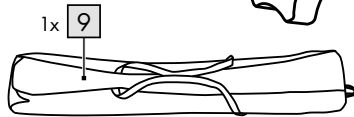
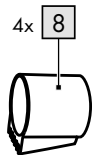
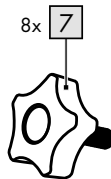
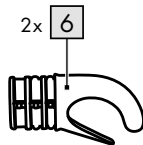
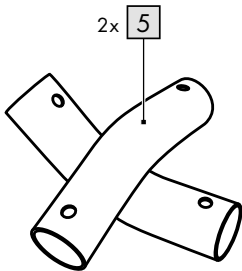
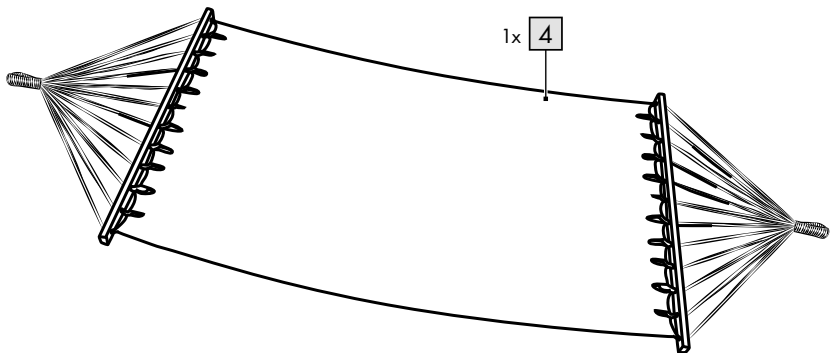
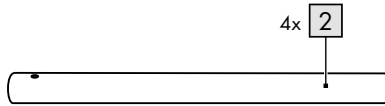
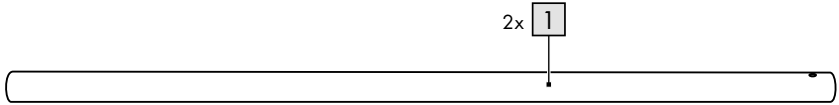
A

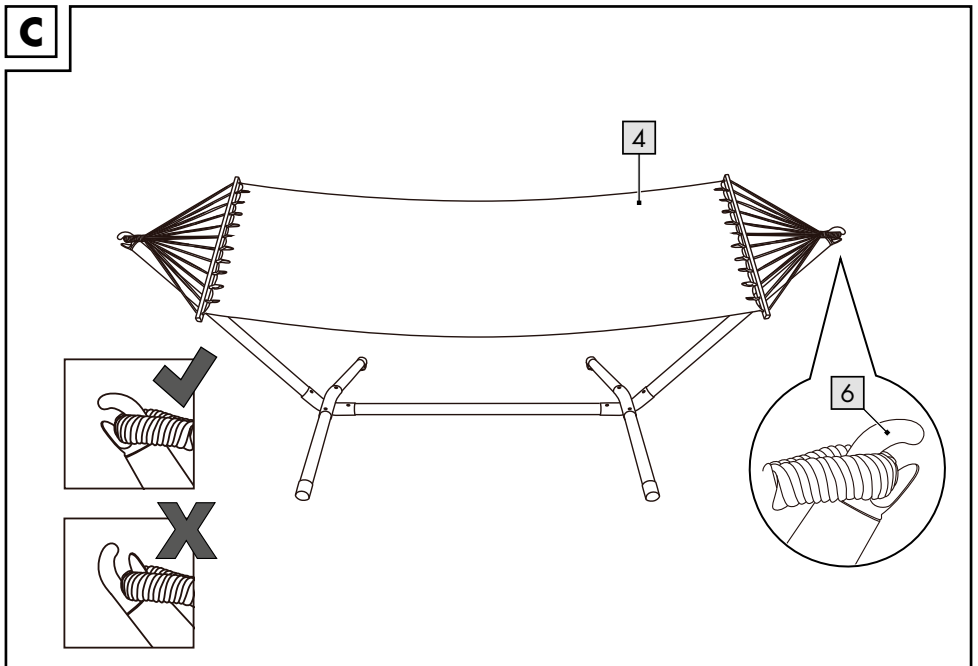
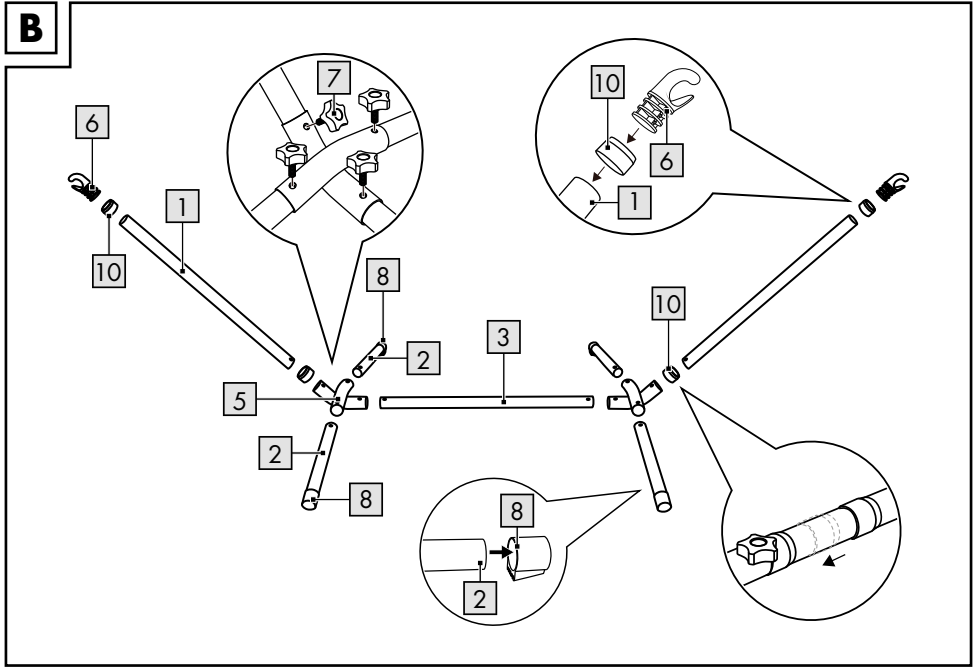

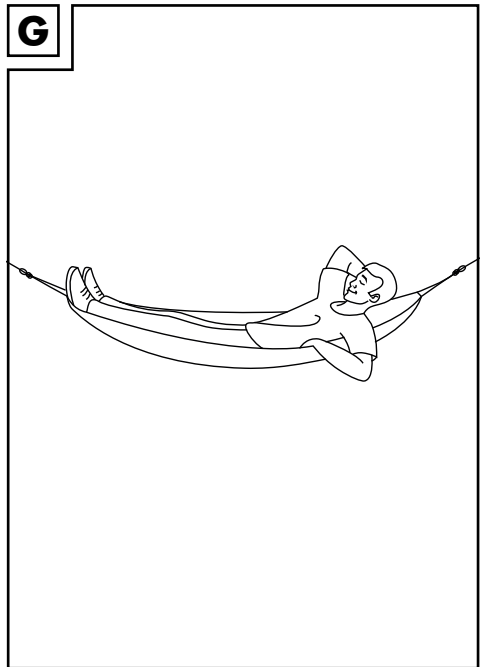
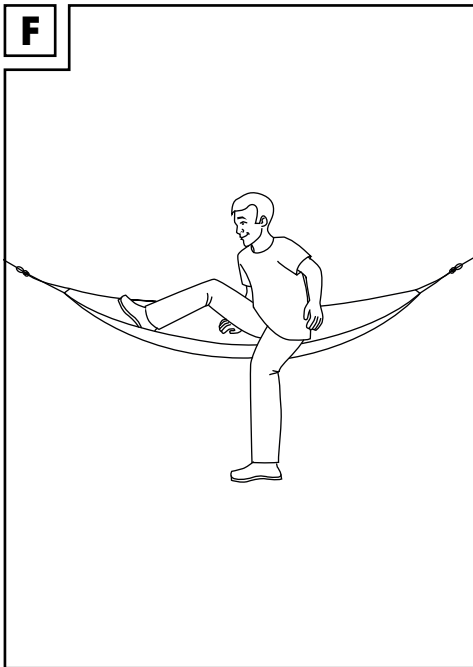
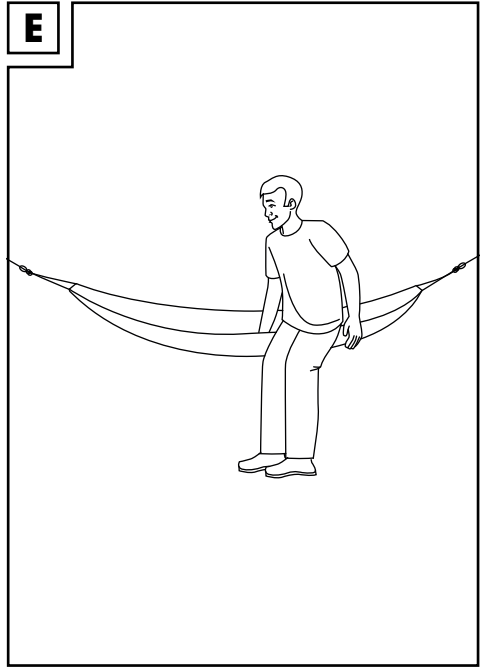
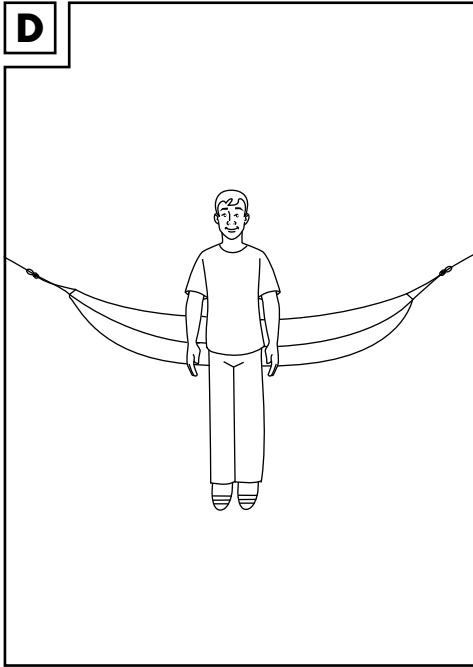

H

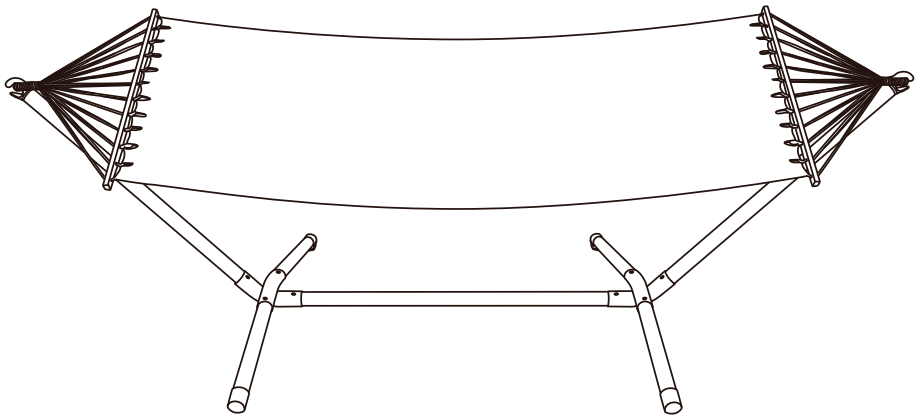

Herzlichen Glückwunsch!

Mit Ihrem Kauf haben Sie sich für einen hochwertigen Artikel entschieden. Machen Sie sich vor der ersten Verwendung mit dem Artikel vertraut.



Lesen Sie hierzu aufmerksam die nachfolgende Gebrauchsanweisung.

Benutzen Sie den Artikel nur wie beschrieben und für die angegebenen Einsatzbereiche. Bewahren Sie diese Gebrauchsanweisung gut auf. Händigen Sie alle Unterlagen bei Weitergabe des Artikels an Dritte ebenfalls mit aus.

Lieferumfang (Abb. A)

- 2 x Stange mit einem Bohrloch (1)
- 4 x Stange mit Füßen (2)
- 1 x Stange mit zwei Bohrlochern (3)
- 1 x Hängematte (4)
- 2 x Anschlusskreuz (5)
- 2 x Haken (6)
- 8 x Flügelschraube (7)
- 4 x Fußkappe (8)
- 1 x Aufbewahrungstasche (9)
- 4 x Gummiring (10)
- 1 x Gebrauchsanweisung

Technische Daten

Maße: ca. 290 x 120 x 110 cm (L x B x H)
Liegfläche: ca. 200 x 100 cm (L x B)



Maximale Belastung: 100 kg



Herstellungsdatum (Monat/Jahr):
01/2022

Bestimmungsgemäße Verwendung

Der Artikel dient als Liegemöglichkeit für eine Person bis 100 kg ab 12 Jahren. Der Artikel ist für den privaten Gebrauch bestimmt.



Sicherheitshinweise
Wichtig: Lesen Sie diese Gebrauchsanweisung sorgfältig und bewahren Sie diese unbedingt auf!



Lebensgefahr!

- Lassen Sie Kinder niemals unbeaufsichtigt mit dem Verpackungsmaterial. Es besteht Erstickungsgefahr.
- Achtung. Aufgrund von Öffnungen, die eine potentielle Strangulationsgefahr darstellen können, ist dieser Artikel nicht für die unbeaufsichtigte Nutzung durch Kinder geeignet.
- Achtung. Nicht für Personen unter 12 Jahren geeignet.



Verletzungsgefahr!

- Materialveränderung durch Wittereinflüsse! Sonne, UV-Strahlung, Regen, relative Luftfeuchtigkeit sowie Temperaturen beeinflussen das Material. Es besteht die Gefahr, dass der Artikel durch Materialveränderung nicht den angegebenen Belastungen standhält und somit eine Verletzungsgefahr darstellt. Setzen Sie den Artikel nicht unnötig lange Wittereinflüssen aus.
- Halten Sie den Artikel von Kindern fern.
- Der Artikel ist kein Spielzeug.
- Verwenden Sie den Artikel nur zum angegebenen Zweck.
- Der Aufbau sollte immer durch einen Erwachsenen erfolgen.
- Achten Sie darauf, dass der Artikel nicht als Schaukel, Klettergerüst oder Turngerät verwendet wird. Stellen Sie sich nicht in den Artikel, steigen Sie nicht zuerst mit den Füßen ein und stecken Sie Ihren Kopf nicht durch die Aufhängeschnüre.
- Seile und Stoffe nutzen ab und können brüchig werden. Prüfen Sie den Artikel vor jedem Gebrauch auf Beschädigungen oder Abnutzungen. Der Artikel darf nur in einwandfreiem Zustand verwendet werden!
- Verwenden Sie nur das vom Hersteller bestätigte Zubehör und entsprechende Ersatzteile.
- Verwenden Sie den Artikel nicht über festgestampfter Erde, Zement-, Asphalt- oder anderen harten Böden.

- Benutzen Sie den Artikel wenn möglich nur auf Böden mit stoßdämpfenden Eigenschaften, wie Teppich oder Grasboden im Freien, um das Verletzungsrisiko beim Hinausfallen aus der Hängematte zu minimieren.
- Überprüfen Sie vor der Verwendung unbedingt, ob der Artikel korrekt aufgehängt wurde.
- Beachten Sie einen ausreichenden Freiraum von min. 1,5 m zu den ausschlagenden Seiten.

Montage

1. Montieren Sie die Hängeliege gemäß den Abbildungen B und C.

Achtung. Die Richtung der Haken (ó) muss der Anweisung in Abb. C entsprechen. Eine falsche Montage kann zu schweren Verletzungen führen.

Verwendung

Wichtig!

Lassen Sie sich von einer zweiten Person beim Ein- und Aussteigen aus dem Artikel helfen, um die Gefahr des Herausfallens zu minimieren. Überprüfen Sie stets vor jedem Gebrauch, dass der Artikel richtig aufgehängt worden ist.

Ein- und Aussteigen aus dem Artikel ohne Hilfe einer zweiten Person

1. Stellen Sie sich dicht mittig vor den Artikel (Abb. D).
2. Balancieren Sie den Artikel mit einer Hand aus. (Abb. E)
3. Setzen Sie sich vorsichtig in den Artikel und balancieren Sie ihn dabei mit der Hand aus. (Abb. F).
4. Legen Sie sich vollständig in den Artikel. (Abb. G).

Lagerung, Reinigung

Bei Lagerung im Außenbereich sollte der Artikel mit einer Plane abgedeckt werden. Achten Sie auf ausreichend Luftzirkulation und halten Sie die Plane trocken. Lagern Sie den Artikel bei Nichtbenutzung immer trocken und sauber bei Raumtemperatur. Nur mit einem feuchten Reinigungstuch reinigen und anschließend trockenwischen. **WICHTIG!** Nie mit scharfen Reinigungsmitteln reinigen.

Hinweise zur Garantie und Serviceabwicklung

Der Artikel wurde mit großer Sorgfalt und unter ständiger Kontrolle produziert. DELTA-SPORT HANDELSKONTOR GmbH räumt privaten Endkunden auf diesen Artikel drei Jahre Garantie ab Kaufdatum (Garantiefrist) nach Maßgabe der folgenden Bestimmungen ein. Die Garantie gilt nur für Material- und Verarbeitungsfehler. Die Garantie erstreckt sich nicht auf Teile, die der normalen Abnutzung unterliegen und deshalb als Verschleißteile anzusehen sind (z. B. Batterien) sowie nicht auf zerbrechliche Teile, z. B. Schalter, Akkus oder Teile, die aus Glas gefertigt sind. Ansprüche aus dieser Garantie sind ausgeschlossen, wenn der Artikel unsachgemäß oder missbräuchlich oder nicht im Rahmen der vorgesehenen Bestimmung oder des vorgesehenen Nutzungsumfangs verwendet wurde oder Vorgaben in der Anleitung/Anweisung nicht beachtet wurden, es sei denn, der Endkunde weist nach, dass ein Material- oder Verarbeitungsfehler vorliegt, der nicht auf einem der vorgenannten Umstände beruht.

Ansprüche aus der Garantie können nur innerhalb der Garantiefrist unter Vorlage des Originalkassenbelegs geltend gemacht werden. Bitte bewahren Sie deshalb den Originalkassenbeleg auf. Die Garantiefrist wird durch etwaige Reparaturen aufgrund der Garantie, gesetzlicher Gewährleistung oder Kulanz nicht verlängert. Dies gilt auch für ersetzte und reparierte Teile. Bitte wenden Sie sich bei Beanstandungen zunächst an die untenstehende Service-Hotline oder setzen Sie sich per E-Mail mit uns in Verbindung. Liegt ein Garantiefall vor, wird der Artikel von uns – nach unserer Wahl – für Sie kostenlos repariert, ersetzt oder der Kaufpreis erstattet. Weitere Rechte aus der Garantie bestehen nicht. Ihre gesetzlichen Rechte, insbesondere Gewährleistungsansprüche gegenüber dem jeweiligen Verkäufer, werden durch diese Garantie nicht eingeschränkt.

IAN: 385213_2107

DE Service Deutschland
Tel.: 0800-5435111
E-Mail: deltasport@lidl.de

AT Service Österreich
Tel.: 0820 201 222 (0,15 EUR/Min.)
E-Mail: deltasport@lidl.at

CH Service Schweiz
Tel.: 0842 665566 (0,08 CHF/Min.,
Mobilfunk max. 0,40 CHF/Min.)
E-Mail: deltasport@lidl.ch

Félicitations !

Vous venez d'acquérir un article de grande qualité. Avant la première utilisation, familiarisez-vous avec l'article.



Pour cela, veuillez lire attentivement la notice d'utilisation suivante.

Utilisez l'article uniquement comme indiqué et pour les domaines d'utilisation mentionnés. Conservez bien cette notice d'utilisation. Si vous cédez l'article à un tiers, veuillez à lui remettre l'ensemble de la documentation.

Contenu de la livraison (fig. A)

- 2 barre avec un trou (1)
- 4 barre avec pieds (2)
- 1 barre avec deux trous (3)
- 1 hamac (4)
- 2 croix de connexion (5)
- 2 crochet (6)
- 8 vis à ailettes (7)
- 4 capuchon pour les pieds (8)
- 1 sac de rangement (9)
- 4 x anneau en caoutchouc (10)
- 1 notice d'utilisation

Données techniques

Dimensions : env. 290 x 120 x 110 cm (L x l x h)

Surface de couche : env. 200 x 100 cm (L x l)



Charge maximale : 100 kg



Date de fabrication (mois/année) :
01/2022

Utilisation conforme

L'article est conçu pour qu'une personne jusqu'à 100 kg et à partir de 12 ans puisse s'allonger dessus. L'article est destiné uniquement à un usage prévu.



Consignes de sécurité

Important : Lisez attentivement cette notice d'utilisation et conservez-la absolument !



Danger de mort !

- Ne laissez jamais des enfants manipuler le matériau d'emballage sans surveillance. Danger d'étouffement.
- Attention. En raison des ouvertures, qui peuvent présenter un risque de strangulation potentiel, l'article n'est pas adapté à une utilisation par des enfants sans surveillance.
- Attention. Ne convient pas aux enfants de moins de 12 ans.



Risque de blessure !

- Modification du matériau en fonction des influences météorologiques ! Le soleil, les rayons UV, la pluie, l'humidité relative et les températures influencent le matériau. L'article risque de ne pas résister aux conditions spécifiées si son matériau subit des modifications, ce qui peut entraîner un risque de blessure. N'exposez pas l'article aux influences météorologiques pendant une période inutilement longue.
- Tenez l'article hors de portée des enfants.
- Cet article n'est pas un jouet.
- Utilisez l'article uniquement pour son usage prévu.
- Le montage doit toujours être assuré par un adulte.
- Veillez à ce que l'article ne soit pas utilisé comme une balançoire, une structure d'escalade ou un équipement de gymnastique. Ne vous tenez pas debout dans l'article, ne montez pas les pieds en premier et ne passez pas votre tête entre les cordes de suspension.
- Les cordes et les tissus sont sujets à l'usure et peuvent devenir cassants. Avant chaque utilisation, vérifiez que l'article ne montre aucun signe de dégradation ou d'usure. L'article ne doit être utilisé qu'en parfait état !
- N'utilisez que des accessoires et des pièces de rechange appropriés et confirmés par le fabricant.
- Ne pas utiliser l'article sur de la terre battue, du ciment, de l'asphalte ou d'autres surfaces dures.

- Dans la mesure du possible, n'utilisez l'article que sur des sols ayant des propriétés d'absorption des chocs, comme la moquette ou le gazon extérieur, afin de minimiser le risque de blessure en cas de chute du hamac.
- Avant de l'utiliser, assurez-vous bien que l'article a été accroché correctement.
- Respectez une distance suffisante de 1,5 m minimum par rapport aux côtés qui oscillent.

Montage

1. Montez le hamac comme illustré sur les figures B et C.

Attention. L'orientation des crochets (ó) doit correspondre aux indications de la fig. C. Un montage incorrect peut occasionner des blessures graves.

Utilisation

Important !

Demandez à une deuxième personne de vous aider à entrer et sortir de l'article pour minimiser le risque de chute. Avant chaque utilisation, vérifiez toujours que l'article est correctement suspendu.

Entrer et sortir de l'article sans l'aide d'une deuxième personne

1. Tenez-vous près du centre de l'article (fig. D).
2. Équilibrez l'article avec une main. (Fig. E)
3. Asseyez-vous avec précaution dans l'article tout en le tenant en équilibre avec votre main. (Fig. F).
4. Installez-vous complètement dans l'article. (Fig. G).

Stockage, nettoyage

Pour un stockage en extérieur, l'article doit être recouvert d'une bâche. Assurez une circulation de l'air suffisante et maintenez la bâche au sec. Lorsque vous n'utilisez pas l'article, rangez-le toujours dans un endroit sec et propre à une température ambiante. Nettoyez l'article uniquement avec un chiffon de nettoyage humide, puis l'essuyez.

IMPORTANT ! Ne jamais laver avec des produits de nettoyage agressifs.

Indications concernant la garantie et le service après-vente

L'article a été produit avec grand soin et sous un contrôle constant. DELTA-SPORT HANDELS-KONTOR GmbH accorde au client final privé une garantie de trois ans sur cet article à compter de la date d'achat (période de garantie) conformément aux dispositions suivantes. La garantie ne vaut que pour les défauts de matériaux et de fabrication. La garantie ne couvre pas les pièces soumises à une usure normale, lesquelles doivent donc être considérées comme des pièces d'usure (comme par ex. les piles), de même qu'elle ne couvre pas les pièces fragiles, telles que les interrupteurs, les batteries ou les pièces fabriquées en verre.

Les réclamations au titre de cette garantie sont exclues si l'article a été utilisé de manière abusive ou inappropriée, hors du cadre de son usage ou du champ d'application prévu ou si les instructions de la notice d'utilisation n'ont pas été respectées, à moins que le client final ne prouve que l'article présentait un défaut de matériau ou de fabrication n'étant pas dû à l'une des conditions mentionnées ci-dessus.

Les réclamations au titre de la garantie ne peuvent être adressées pendant la période de garantie qu'en présentant le ticket de caisse original. Veuillez pour cela conserver le ticket de caisse original. Ceci s'applique également aux pièces remplacées et réparées.

Si vous avez des plaintes à formuler, veuillez d'abord contacter le service d'assistance téléphonique ci-dessous ou nous contacter par courrier électronique. Si le cas est couvert par la garantie, nous nous engageons - à notre appréciation - à réparer ou à remplacer l'article gratuitement pour vous ou à vous rembourser le prix d'achat. Aucun autre droit ne découle de la garantie. Vos droits légaux, en particulier les droits de garantie contre le vendeur concerné, ne sont pas limités par cette garantie.

Article L217-16 du Code de la consommation

Lorsque l'acheteur demande au vendeur, pendant le cours de la garantie commerciale qui lui a été consentie lors de l'acquisition ou de la réparation d'un bien meuble, une remise en état couverte par la garantie, toute période d'immobilisation d'au moins sept jours vient s'ajouter à la durée de la garantie qui restait à courir. Cette période court à compter de la demande d'intervention de l'acheteur ou de la mise à disposition pour réparation du bien en cause, si cette mise à disposition est postérieure à la demande d'intervention.

Indépendamment de la garantie commerciale souscrite, le vendeur reste tenu des défauts de conformité du bien et des vices rédhibitoires dans les conditions prévues aux articles L217-4 à L217-13 du Code de la consommation et aux articles 1641 à 1648 et 2232 du Code Civil.

Article L217-4 du Code de la consommation

Le vendeur livre un bien conforme au contrat et répond des défauts de conformité existant lors de la délivrance.

Il répond également des défauts de conformité résultant de l'emballage, des instructions de montage ou de l'installation lorsque celle-ci a été mise à sa charge par le contrat ou a été réalisée sous sa responsabilité.

Article L217-5 du Code de la consommation

Le bien est conforme au contrat :

1° S'il est propre à l'usage habituellement attendu d'un bien semblable et, le cas échéant :

- s'il correspond à la description donnée par le vendeur et possède les qualités que celui-ci a présentées à l'acheteur sous forme d'échantillon ou de modèle ;
- s'il présente les qualités qu'un acheteur peut légitimement attendre eu égard aux déclarations publiques faites par le vendeur, par le producteur ou par son représentant, notamment dans la publicité ou l'étiquetage ;

2° Ou s'il présente les caractéristiques définies d'un commun accord par les parties ou être propre à tout usage spécial recherché par l'acheteur, porté à la connaissance du vendeur et que ce dernier a accepté.

Article L217-12 du Code de la consommation

L'action résultant du défaut de conformité se prescrit par deux ans à compter de la délivrance du bien.

Article 1641 du Code civil

Le vendeur est tenu de la garantie à raison des défauts cachés de la chose vendue qui la rendent impropre à l'usage auquel on la destine, ou qui diminuent tellement cet usage que l'acheteur ne l'aurait pas acquise, ou n'en aurait donné qu'un moindre prix, s'il les avait connus.

Article 1648 1er alinéa du Code civil

L'action résultant des vices rédhibitoires doit être intentée par l'acquéreur dans un délai de deux ans à compter de la découverte du vice.

Les pièces détachées indispensables à l'utilisation du produit sont disponibles pendant la durée de la garantie du produit.

IAN : 385213_2107

 Service Suisse

Tel. : 0842 665566

(0,08 CHF/Min.,
mobile max. 0,40 CHF/Min.)

E-Mail : deltasport@lidl.ch

Congratulazioni!

Avete acquistato un articolo di alta qualità. Consigliamo di familiarizzare con l'articolo prima di cominciare ad utilizzarlo.



Leggere attentamente le seguenti istruzioni d'uso.

Utilizzare l'articolo solo nel modo descritto e per gli ambiti di applicazione indicati. Conservare accuratamente queste istruzioni d'uso. In caso di trasferimento dell'articolo a terzi, consegnare tutti i documenti insieme all'articolo.

Contenuto della confezione (imm. A)

- 2 x asta con un foro (1)
- 4 x asta con piedini (2)
- 1 x asta con due fori (3)
- 1 x amaca (4)
- 2 x croce di raccordo (5)
- 2 x gancio (6)
- 8 x vite ad alette (7)
- 4 x cappuccio dei piedini (8)
- 1 x custodia (9)
- 4 x anello di gomma (10)
- 1 x istruzioni d'uso

Dati tecnici

Dimensioni: circa 290 x 120 x 110 cm (L x L x A)

Superficie: circa 200 x 100 cm (L x L)



Carico massimo: 100 kg



Data di produzione (mese/anno):

01/2022

Utilizzo conforme

L'articolo funge da opportunità per distendersi per una persona fino a 100 kg a partire da 12 anni. L'articolo è destinato all'utilizzo privato.



Indicazioni di sicurezza

Importante: Leggere attentamente queste istruzioni per l'uso, che sono assolutamente da conservare!



Pericolo di morte!

- Non lasciare mai i bambini incustoditi con il materiale di imballaggio. Rischio di soffocamento.
- Avvertenza. A causa di aperture che possono rappresentare un potenziale pericolo di strangolamento, questo articolo non è adatto ad essere utilizzato da bambini non sorvegliati.
- Avvertenza. Non adatto a persone di età inferiore a 12 anni.



Pericolo di ferirsi!

- Modifiche dei materiali dovute agli agenti atmosferici! Il sole, la radiazione UV, la pioggia, l'umidità relativa nonché le temperature influenzano il materiale. Sussiste il pericolo che l'articolo, a causa delle modifiche subite dai materiali, non resista ai carichi indicati e che rappresenti quindi un pericolo di ferirsi. Non esporre l'articolo agli agenti atmosferici per periodi inutilmente lunghi.
- Tenere l'articolo lontano dai bambini.
- L'articolo non è un giocattolo.
- Usare l'articolo esclusivamente per il suo utilizzo previsto.
- Il montaggio va condotto sempre da un adulto.
- Assicurarsi che l'articolo non venga utilizzato come altalena, struttura su cui arrampicarsi oppure con la quale fare ginnastica. Non mettersi in piedi sull'articolo, non salirci mettendo per prima cosa i piedi su di esso e non mettere la testa tra le cordicelle.
- Le corde e le stoffe si usurano e possono strapparsi. Prima di ogni utilizzo verificare che l'articolo non presenti danni o segni di usura. L'articolo può essere utilizzato solo se in perfetto stato!
- Utilizzare solo gli accessori e i pezzi di ricambio approvati dal produttore.
- Non utilizzare l'articolo sopra a terra battuta, cemento, asfalto o altre superfici dure.
- Se possibile, utilizzare l'articolo solo su superfici con caratteristiche che ammortizzano gli urti come tappeti o fondi erbosi all'aperto per ridurre al minimo il rischio di ferirsi se si dovesse cadere a terra.

- Prima dell'utilizzo è assolutamente necessario verificare che l'articolo sia stato appeso correttamente.
- Lasciare un sufficiente spazio laterale libero di perlomeno 1,5 m.

Montaggio

1. Montare l'amaca come indicato nelle immagini B e C.

Avvertenza. La direzione dei ganci (6) deve essere conforme alle indicazioni fornite nell'immagine C. Un montaggio errato può provocare gravi lesioni.

Utilizzo

Importante!

Farsi aiutare da una seconda persona quando si sale e si scende dall'articolo per ridurre al minimo il rischio di cadere a terra. Prima di ciascun utilizzo verificare che l'articolo sia stato appeso correttamente.

Salire e scendere dall'articolo senza l'aiuto di una seconda persona

1. Mettersi in piedi davanti al centro dell'articolo (imm. D).
2. Tenere bilanciato l'articolo con una mano. (imm. E)
3. Sedersi con cautela sull'articolo e tenerlo bilanciato con una mano. (imm. F).
4. Distendersi completamente sull'articolo. (imm. G).

Conservazione, pulizia

In caso di conservazione all'esterno, l'articolo va coperto con un telo. Garantire una sufficiente circolazione dell'aria e mantenere asciutto il telo. In caso di mancato utilizzo, riporre l'articolo a temperatura ambiente in un luogo asciutto e pulito. Pulire solo con un panno umido e quindi asciugare.
IMPORTANTE! Non utilizzare mai detergenti aggressivi.

Avvertenze sulla garanzia e sulla gestione dei servizi di assistenza

L'articolo è stato prodotto con la massima cura e sotto un continuo controllo. DELTA-SPORT HANDELSKONTOR GmbH concede ai clienti finali privati, su questo articolo, tre anni di garanzia dalla data di acquisto (termine di garanzia) sulla base delle seguenti disposizioni. La garanzia vale solo per i vizi di materiale e di lavorazione. La garanzia non si estende alle parti soggette ad un normale degradamento e che siano quindi da considerarsi come pezzi soggetti ad usura (ad es. le batterie) né ai pezzi fragili come ad es. interruttori, batterie ricaricabili oppure pezzi in vetro.

Dalla presente garanzia sono escluse le richieste legate a casi di utilizzo non conforme oppure di abuso dell'articolo, oppure di utilizzo avvenuto non nell'ambito delle condizioni previste oppure del campo di impiego previsto, oppure in caso di non osservanza delle direttive riportate nelle istruzioni d'uso, a meno che il cliente non dimostri che sussista un vizio di materiale o di lavorazione che non sia riconducibile ad una delle circostanze riportate sopra.

Le richieste di garanzia possono essere avanzate solo entro il relativo termine, su presentazione dello scontrino originale di acquisto. Si prega quindi di conservare lo scontrino originale. Il termine di garanzia non sarà prolungato a seguito di eventuali riparazioni effettuate sulla base della garanzia, della garanzia obbligatoria prevista per legge oppure di accondiscendenza. Ciò vale anche per le parti sostituite oppure riparate.

In caso di contestazione rivolgersi dapprima alla hotline di assistenza sotto indicata oppure mettersi in contatto con noi via e-mail. Laddove sussista un caso coperto dalla garanzia, l'articolo sarà - a nostra discrezione - da noi riparato gratuitamente, sostituito oppure sarà rimborsato il prezzo di acquisto. Non sussistono ulteriori diritti derivanti dalla garanzia.

I vostri diritti giuridici, in particolare i diritti di garanzia obbligatoria prevista dalla legge nei confronti del relativo venditore, non sono limitati dalla presente garanzia.

IAN: 385213_2107

CH Assistenza Svizzera

Tel.: 0842 665566
(0,08 CHF/Min.,
telefonia mobile max.
0,40 CHF/Min.)

E-Mail: deltasport@lidl.ch

Congratulations!

You have chosen to purchase a high-quality product. Familiarise yourself with the product before using it for the first time.

 **Read the following instructions for use carefully.**

Use the product only as described and only for the given areas of application. Store these instructions for use carefully. When passing the product on to third parties, please also hand over all accompanying documents.

Scope of delivery (fig. A)

2 x rod with one borehole (1)

4 x rod with bases (2)

1 x rod with two boreholes (3)

1 x hammock (4)

2 x connecting crosspiece (5)

2 x hook (6)

8 x wing screw (7)

4 x base cap (8)

1 x storage bag (9)

4 x rubber ring (10)

1 x instructions for use

Technical data

Dimensions: approx. 290 x 120 x 110cm
(L x W x H)

Reclining surface: approx. 200 x 100cm (L x W)



Maximum load: 100 kg



Date of manufacture (month/year):
01/2022

Intended use

The product is for lying down and resting by a person over the age of 12 with a maximum weight of 100kg. The product is intended for private use.

Safety instructions

Important: Read these instructions for use carefully and be sure to keep it handy!

Danger to life!

- Never leave children unsupervised with the packaging material. Risk of suffocation.
- Warning. The product is not suitable for use by unsupervised children due to openings that represent a potential risk of strangulation.
- Warning. Not suitable for children under 12.

Risk of injury!

- Change in material due to the weather conditions! The material is affected by sun, UV radiation, rain, relative air humidity, and temperature.
There is a risk that the product will not withstand the specified loads thus pose a risk of injury due to changes in the material. Do not expose the product needlessly to long-term weather effects.
- Keep the product away from children.
- The product is not a toy.
- Use the product only for its intended purpose.
- An adult should always assemble the product.
- Do not allow the product to be used as a swing, for climbing on, or as gymnastics equipment. Do not stand up in the product, do not climb in feet first, and do not put your head between the suspension cords.
- Ropes and materials wear out and can become fragile. Check the product for damage or wear before each use. The product may be used only when in good working order and condition!
- Use only the manufacturer's recommended accessories and appropriate replacement parts.
- Do not use the product over rammed earth, cement, asphalt, or other hard surfaces.
- If possible, use the product only on surfaces that can absorb impacts, such as carpets or outdoor grass surfaces so as to minimise the risk of injury when falling out of the hammock.

- Before using, be absolutely sure that the product has been suspended correctly.
- Keep a sufficient minimum clearance of 1.5m from the sides as they swing out.

Assembly

1. Assemble the hammock as described in figs. B and C.

Warning. The hooks (6) must be pointing in the direction indicated in fig. C. Incorrect assembly can lead to serious injury.

Use

Important!

When getting into and out of the product, have someone else help you in order to minimise the risk of falling out. Always check that the product has been correctly suspended before each use.

Getting into and out of the product without the help of a second person

1. Stand close to the middle of the product (fig. D).
2. Hold the product steady with one hand. (Fig. E)
3. Sit down carefully in the product while holding it steady with your hand. (Fig. F).
4. Lie down full length in the product. (Fig. G).

Storage, cleaning

When stored outdoors the product should be covered by a tarpaulin. Make sure that there is adequate air circulation and keep the tarpaulin dry. When not in use, always store the product clean and dry at room temperature. Only clean the product with a damp cloth and wipe dry afterwards.

IMPORTANT! Never clean the product with harsh cleaning agents.

Notes on the guarantee and service handling

The product was produced with great care and under continuous quality control. DELTA-SPORT HANDELSKONTOR GmbH gives private end customers a three-year guarantee on this product from the date of purchase (guarantee period) in accordance with the following provisions.

The guarantee is only valid for material and manufacturing defects. The guarantee does not cover parts subject to normal wear and tear that are thus considered wear parts (e.g. batteries) or fragile parts such as switches, rechargeable batteries, or parts made of glass.

Claims under this guarantee are excluded if the product has been used incorrectly, improperly, or contrary to the intended purpose, or if the provisions in the instructions for use were not observed, unless the end customer proves that a material or manufacturing defect exists that was not caused by one of the aforementioned circumstances.

Claims under the guarantee can only be made within the guarantee period by presenting the original sales receipt. Please therefore keep the original sales receipt. The guarantee period is not extended by any repairs carried out under the guarantee, under statutory guarantees, or as a gesture of goodwill. This also applies to replaced and repaired parts.

If you wish to make a claim please first contact the service hotline mentioned below or contact us by e-mail. If there is a guarantee case, then the product will be repaired or replaced free of charge to you or the purchase price will be refunded, depending on our choice.

Your legal rights, in particular guarantee claims against the respective seller, are not limited by this guarantee.

IAN: 385213_2107

 Service Great Britain

Tel.: 0800 404 7657

E-Mail: deltasport@idl.co.uk

DELTA-SPORT HANDELSKONTOR GMBH

Wragekamp 6 • DE-22397 Hamburg
GERMANY



01/2022

Delta-Sport-Nr.: HG-10175

11.26.2021 / PM 2:11

IAN 385213_2107

