

/// PARKSIDE®



MULTI-SANDER PMS 220 A1

FI
MONITOIMIHIOMAKONE

Alkuperäisen käyttöohjeen käännös

PL
SZLIFIERKA WIELOFUNKCYJNA

Tłumaczenie oryginalnej instrukcji obsługi

EE
UNIVERSAALLIHVIJA

Algupärased kasutusjuhendi tõlge

DE / AT / CH
MULTISCHLEIFER

Originalbetriebsanleitung

SE
MULTISLIP

Översättning av bruksanvisning i original

LT
DAUGIAFUNKCIS ŠLIFUOKLIS

Naudojimo instrukcijos originalo vertimas

LV
DAUDZFUNKCIONĀLA SLĪPMAŠĪNA

Originālās lietošanas pamācības tulkojums

IAN 480685_2410

FI / SE / PL / LT / LV



FI
Käännä ennen lukemista kuvallinen sivu esiin ja tutustu seuraavaksi laitteen kaikkiin toimintoihin.

SE
Vik ut bildsidan och ha den till hands när du läser igenom anvisningarna och gör dig bekant med apparatens/maskinens funktioner.

PL
Przed przeczytaniem proszę rozłożyć stronę z ilustracjami, a następnie proszę zapoznać się z wszystkimi funkcjami urządzenia.

LT
Prieš skaitydami atsiverskite lapą su paveikslėliais ir susipažinkite su visomis prietaiso funkcijomis.

EE
Pöörake enne lugemist joonistega lehekülg lahti ja tutvuge seejärel seadme kõikide funktsioonidega.

LV
Pirms lasīšanas atlokiet lappusi ar attēliem un pēc tam iepazīstieties ar visām ierīces funkcijām.

DE / AT / CH
Klappen Sie vor dem Lesen die Seite mit den Abbildungen aus und machen Sie sich anschließend mit allen Funktionen des Gerätes vertraut.

FI	Alkuperäisen käyttöohjeen käännös	Sivu	1
SE	Översättning av bruksanvisning i original	Sidan	11
PL	Tłumaczenie oryginalnej instrukcji obsługi	Strona	21
LT	Naudojimo instrukcijos originalo vertimas	Puslapis	33
EE	Algupärase kasutusjuhendi tõlge	Lehekülg	43
LV	Orģinālās lietošanas pamācības tulkojums	Lappuse	53
DE/AT/CH	Originalbetriebsanleitung	Seite	63

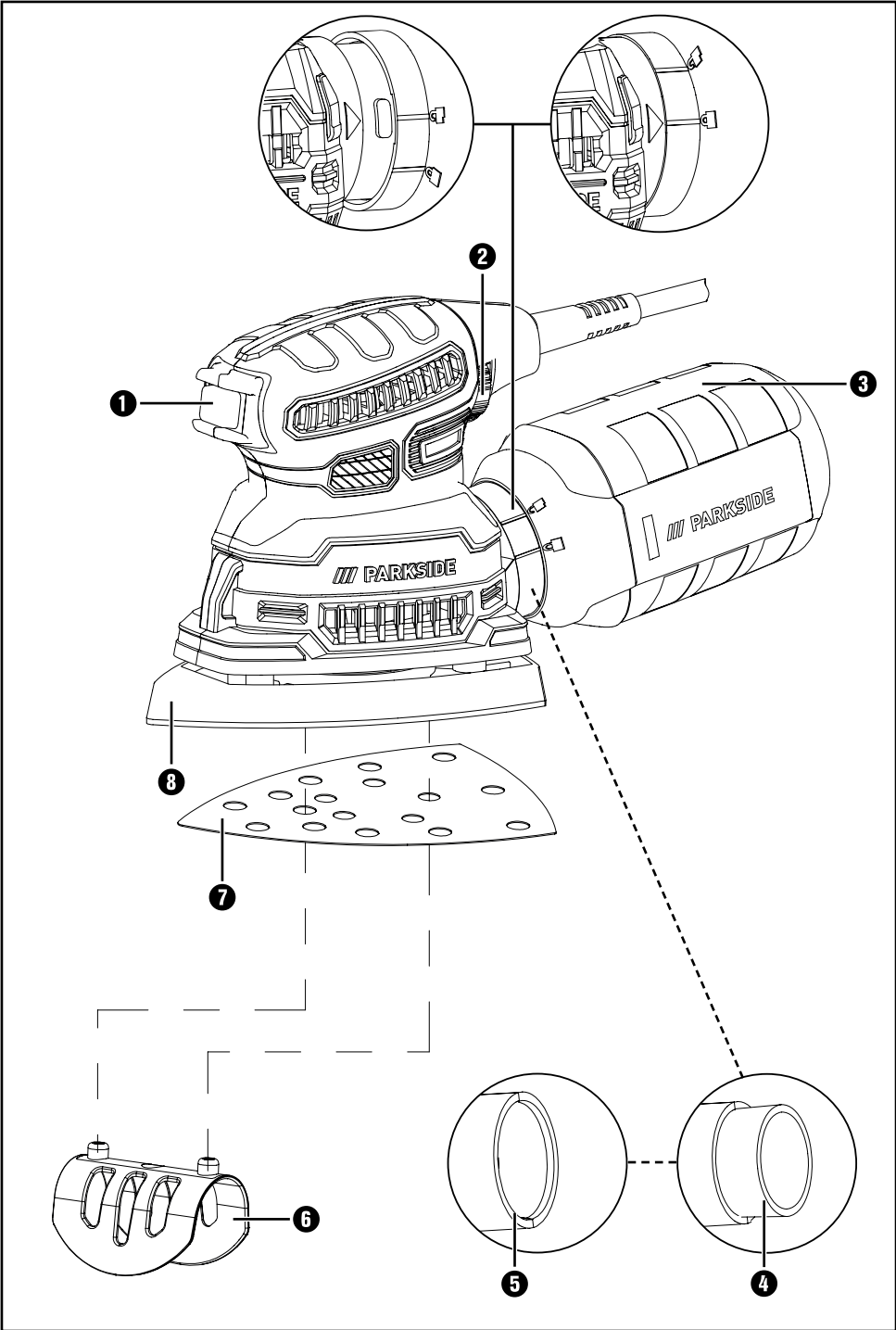

Sisällysluettelo

Johdanto	2
Määräystenmukainen käyttö	2
Laitteen osat	2
Toimituksen sisältö	2
Tekniset tiedot	2
Sähkötyökaluja koskevia yleisiä turvallisuusohjeita	3
1. Työpaikan turvallisuus	3
2. Sähköturvallisuus	3
3. Henkilöiden turvallisuus	3
4. Sähkötyökalun käyttö ja käsittely	4
5. Huolto	5
Laitekohtaisia turvallisuusohjeita	5
Ennen käyttöönottoa	6
Hiomapaperin valitseminen	6
Hiomapaperin kiinnittäminen	6
Pölynpoisto	6
Laitteen oma pölynkeruulaatikko	6
Supistuskappale	7
Käyttöönotto	7
Kytkeminen päälle ja pois päältä	7
Työskentelyohjeet	7
Huolto ja puhdistus	7
Hävittäminen	8
Kompnass Handels GmbH:n takuu	8
Huolto	9
Maahantuoja	10
Alkuperäisen vaatimustenmukaisuusvakuutuksen käännös	10

Johdanto

Onnittelut uuden laitteen hankinnasta. Olet valinnut laadukkaan tuotteen. Käyttöohje on osa tätä tuotetta. Se sisältää turvallisuutta, käyttöä ja hävittämistä koskevia tärkeitä ohjeita. Tutustu ennen tuotteen käyttöä kaikkiin käyttö- ja turvallisuusohjeisiin. Käytä tuotetta vain kuvatulla tavalla ja vain mainittuihin käyttötarkoituksiin. Kun luovutat tuotteen eteenpäin, liitä mukaan kaikki tuotetta koskevat asiakirjat.

Määräystenmukainen käyttö

Laitte soveltuu puun, metallin ja maalien hiontaan. Laitte soveltuu erityisesti kulmien, profiilien tai vaikeapääsysten paikkojen hiomiseen. Laitteen muu käyttö tai muuttaminen on määräystenvastaista, ja siihen liittyy huomattava tapaturmariski. Emme vastaa tarkoituksenvastaisesta käytöstä aiheutuneista vahingoista. Tuotetta ei saa käyttää kaupallisiin tarkoituksiin.

Laitteen osat

- 1 Virtakytkin
- 2 Pyörimisnopeuden säädin
- 3 Laitteen oma pölynkeruulaatikko
- 4 Supistuskappale ulkoista pölynpoistoa varten
- 5 Sovitinliitäntä
- 6 Hiomapaperin kiinnitin
- 7 Hiomapaperi
- 8 Hiomalevy

Toimituksen sisältö

- 1 monitoimihiomakone
- 1 hiomapaperisarja (karkeus 80/120)
- 1 pölylaatikko
- 1 supistuskappale ulkoisen pölynpoiston liittämistä varten
- 1 hiomapaperin kiinnitin
- 1 käyttöohje

Tekniset tiedot

Mitoitusototeho	220 W
Nimellisjännite	230 V ~, 50 Hz
Nimellisyörimisnopeus tyhjäkäynnillä	n_0 7 000–13 000 min ⁻¹
Nimellisvärähtelyluku	14 000–26 000 min ⁻¹
Suojausluokka	II/□ (kaksoiseristys)

Melua ja värinää koskevat tiedot

Meluarvo on mitattu standardin EN 62841 mukaan. Sähkötyökalun tyyppillinen A-painotettu melutaso:

Äänenpainetaso	$L_{PA} = 79,7$ dB
Äänitehotaso	$L_{WA} = 87,7$ dB
Virhemarginaali	$K = 3$ dB



Käytä kuulosuojaimia!

Arvioitu kiihtyvyyks, tavallisesti

Käsien/käsivarsien värinä	$a_n = 5,384$ m/s ²
Virhemarginaali	$K = 1,5$ m/s ²

HUOMAUTUS

- Ilmoitetut värinäaltistusarvot ja melupäästöarvot on mitattu normitetulla mittausmenetelmällä, ja niitä voidaan käyttää sähkötyökalujen vertailuun.
- Ilmoitettuja värinäaltistusarvoja ja ilmoitettuja melupäästöarvoja voidaan käyttää myös kuormituksen suuntaa antavaan arviointiin.

VAROITUS!

- Ilmoitetut värinä- ja melupäästöarvot voivat poiketa sähkötyökalun todellisen käytön arvoista sähkötyökalun käyttötavasta ja erityisesti työstettävän kappaleen tyypistä riippuen.

⚠ VAROITUS!

- ▶ Pyri pitämään kuormitus mahdollisimman pienenä. Tärinäaltistusta vähentävät esimerkiksi käsineiden käyttö työkalua käytettäessä ja työajan rajoittaminen. Tällöin on otettava huomioon koko käyttöaika (myös ajat, joina sähkötyökalu on sammutettuna, ja ajat, joina se on päällä, mutta käy ilman kuormitusta).



Sähkötyökaluja koskevia yleisiä turvallisuusohjeita



⚠ VAROITUS!

- ▶ Tutustu kaikkiin tätä sähkötyökalua koskeviin turvallisuus- ja käyttöohjeisiin, kuviin sekä teknisiin tietoihin. Seuraavien ohjeiden noudattamisen laiminlyönti voi aiheuttaa sähköiskun, tulipalon ja/tai vakavia loukkaantumisia.

Säilytä kaikki turvallisuusohjeet ja muut ohjeet myöhempää käyttöä varten.

Turvallisuusohjeissa käytetty käsite "sähkötyökalu" koskee sekä verkkokäyttöisiä sähkötyökaluja (virtajohdollisia) että akkukäyttöisiä sähkötyökaluja (ilman virtajohtoa).

1. Työpaikan turvallisuus

- a) Pidä työskentelyalue puhtaana ja huolehdi hyvästä valaistuksesta. Epäjärjestys ja valaisemattomat työskentelyalueet saattavat johtaa onnettomuuksiin.
- b) **Älä käytä sähkötyökalua räjähdysalttiissa ympäristöissä, joissa on helposti syttyviä nesteitä, kaasuja tai pölyä.** Sähkötyökaluilla työskenneltäessä syntyy kipinöitä, jotka voivat sytyttää pölyn tai höyryt.
- c) Pidä lapset ja muut henkilöt poissa sähkötyökalun lähettäviltä työskentelyn aikana. Jos huomiosi kiinnittyy muualle, voit menettää sähkötyökalun hallinnan.

2. Sähköturvallisuus

- a) Sähkötyökalun liitäntäpistokkeen on **sovittava pistorasiaan. Pistoketta ei saa muuttaa millään tavalla.** Älä käytä sovitinpistokkeita suojamaadoitettujen sähkötyökalujen kanssa. Muuttamattomat pistokkeet ja sopivat pistorasiat vähentävät sähköiskun vaaraa.
- b) Vältä keuhokontaktia maadoitettujen pintojen, kuten putkien, lämpöpattereiden, liesien ja jääkaappien kanssa. Sähköiskun vaara on tavallista suurempi, jos kehosi on maadoitettu.
- c) Suojaa sähkötyökaluja sateelta ja kosteudelta. Veden pääsy sähkötyökaluun lisää sähköiskun vaaraa.
- d) **Älä käytä liitäntäjohtoa väärin sähkötyökalun kantamiseen, ripustamiseen tai pistokkeen vetämiseen pistorasiasta.** Pidä liitäntäjohto loitolla kuumudesta, öljystä, terävistä reunoista tai liikkuvista osista. Vaurioituneet tai sotkeutuneet liitäntäjohdot lisäävät sähköiskun vaaraa.
- e) **Jos käytät sähkötyökalua ulkona, käytä vain ulkokäyttöön hyväksytyjä jatkojohtoja.** Ulkokäyttöön soveltuvan jatkojohdon käyttö pienentää sähköiskun vaaraa.
- f) Jos sähkötyökalun käyttöä kosteassa ympäristössä ei voida välttää, on **käytettävä vikavirtakytkintä.** Vikavirtakytken käyttö pienentää sähköiskun vaaraa.

3. Henkilöiden turvallisuus

- a) **Ole tarkkaavainen, keskity siihen, mitä olet tekemässä, ja toimi harkiten käyttäessäsi sähkötyökalua.** Älä käytä sähkötyökalua, jos olet väsynyt taikka huumausaineiden, alkoholin tai lääkeaineiden vaikutuksen alainen. Pienikin tarkkaavaisuuden herpaantuminen sähkötyökalua käytettäessä voi aiheuttaa vakavia loukkaantumisia.

- b) Käytä henkilönsuojaimia ja aina suojalaseja. Sähkötyökalun tyyppin ja käyttötarkoituksen edellyttämien henkilönsuojainten, kuten pölyltä suojaavan hengityssuojaimen, liukumattomien turvajalkineiden, suojakypärän tai kuulosuojainten, käyttö vähentää loukkaantumisriskiä.
- c) **Vältä käynnistämästä laitetta vahingossa. Varmista, että sähkötyökalu on kytketty pois päältä, ennen kuin liität sen sähköverkkoon ja/tai kiinnität akun, otat sähkötyökalun käteen tai kannat sitä.** Tapaturmat ovat mahdollisia, jos sormesi on virtakytkimellä, kun kannat sähkötyökalua, tai jos sähkötyökalu on kytketty päälle, kun liität sen sähköverkkoon.
- d) **Poista kaikki säätötyökalut ja jakovaimet ennen sähkötyökalun käynnistämistä.** Sähkötyökalun pyöriessä osassa oleva työkalu tai avain voi aiheuttaa loukkaantumisia.
- e) **Vältä työskentelyä epätavallisessa asennossa. Huolehdi tukevasta asennosta ja säilytä tasapaino koko ajan.** Näin pystyt ylläpitävissä tilanteissa hallitsemaan sähkötyökalua paremmin.
- f) Käytä soveltuvaa vaatetusta. **Älä käytä löysiä vaatteita tai koruja. Pidä hiukset ja vaatteet poissa liikkuvien osien lähetyiltä.** Löysä vaatetus, korut tai pitkät hiukset voivat jäädä kiinni liikkuviin osiin.
- g) **Jos laitteeseen voidaan asentaa pölynpoisto- tai pölynkeruulaitteita, ne on liitettävä laitteeseen ja niitä on käytettävä oikein.** Pölynpoistolaitteen käyttäminen voi vähentää pölyn aiheuttamia vaaroja.
- h) **Älä luulottele itsellesi, ettei sähkötyökalun käyttöön liittyisi vaaroja, äläkä jätä turvallisuusohjeita noudattamatta, vaikka olisitkin käyttänyt sähkötyökalua jo useita kertoja ja sen käyttö olisi sinulle tuttua.** Jo muutaman sekunnin murto-osan tarkkaamattomuus voi johtaa vakaviin loukkaantumisiin.
- #### 4. Sähkötyökalun käyttö ja käsittely
- a) **Älä ylikuormita sähkötyökalua. Käytä kulloiseenkin työhön soveltuvaa sähkötyökalua.** Soveltuvalla sähkötyökalulla työskentely on tehokkaampaa ja turvallisempaa, kun noudatat ohjeiden mukaista tehoaluetta.
- b) **Älä käytä sähkötyökalua, jonka kytkin on viallinen.** Sähkötyökalu, jota ei voi enää kytkeä päälle tai pois päältä, on vaarallinen ja vaatii korjausta.
- c) **Irrota pistoke pistorasiasta ja/tai poista irrotettava akku, ennen kuin teet säätöjä laitteeseen, vaihdat työkaluja tai asetat sähkötyökalun sivuun.** Tällä varotoimella estetään sähkötyökalun tahaton käynnistyminen.
- d) **Säilytä käyttämättömät sähkötyökalut lasten ulottumattomissa. Älä luovuta sähkötyökalua sellaisten henkilöiden käyttöön, jotka eivät osaa käyttää sitä tai eivät ole lukeneet näitä ohjeita.** Sähkötyökalut ovat vaarallisia kokemattomien henkilöiden käsissä.
- e) **Hoida sähkö- ja käyttötyökaluja huolellisesti. Varmista, että liikkuvat osat toimivat moitteettomasti, että ne eivät juutu kiinni, eikä mikään osa ole murtunut tai vahingoittunut niin, että sähkötyökalun toiminta häiriintyy. Korjauta vaurioituneet osat ennen sähkötyökalun käyttöä.** Moni tapaturma johtuu huonosti huolletuista sähkötyökaluista.
- f) **Pidä leikkaavat työkalut terävinä ja puhtaina.** Huolella hoidetut ja leikkureunoiltaan terävät leikkuuterät eivät juutu niin helposti kiinni, ja niiden käyttö on helpompaa.
- g) **Käytä sähkötyökaluja, käyttötyökaluja jne. tässä annettujen ohjeiden mukaisesti. Huomioi työskentelyolosuhteet ja suoritettava tehtävä.** Sähkötyökalujen käyttö muussa kuin niille tarkoitettussa käyttötarkoituksessa voi aiheuttaa vaaratilanteita.

- h) **Pidä kahvat ja tartuntapinnat kuivina ja puhtaina.** Niissä ei saa olla öljyä tai rasvaa. Jos kahvat ja tartuntapinnat ovat liukkaita, sähkötyökalun turvallinen käyttö ja hallinta ei ole mahdollista ennalta arvaamattomissa tilanteissa.

5. Huolto

- a) **Anna sähkötyökalu vain pätevän ammattihenkilöstön korjattavaksi, ja käytä ainoastaan alkuperäisiä varaosia.** Näin voidaan taata sähkötyökalun turvallisuuden säilyminen.
- b) **Anna sähkötyökalun valmistajan tai sen asiakaspalvelun suorittaa aina pistokkeen tai liitäntäjohdon vaihto.** Näin voidaan taata sähkötyökalun turvallisuuden säilyminen.

Laitekohtaisia turvallisuusohjeita

- Varmista työstettävä kappale. Työstettävän kappaleen kiinnittäminen kiinnityslaitteilla tai ruuvipenkkiin on turvallisempaa kuin pitää sitä kädessä.
- Älä missään tapauksessa ota käsillä tukea laitteen vierestä tai edestä tai työstettävältä pinnalta, sillä otteen lipeäminen aiheuttaa loukkaantumisaarua.
- Vedä vaaratilanteessa pistoke välittömästi irti pistorasiasta.
- Ohjaa virtajohto aina laitteesta taakse ja pois päin.
- **KIPINÖISTÄ AIHEUTUVA PALOVAARA!** Hiottaessa metalleja syntyy kipinöitä. Varmista siksi ehdottomasti, ettei kenenkään turvallisuus ole vaarassa eikä työskentelyalueen lähellä sijaitse palavia materiaaleja.
- **Pidä kiinni vain sähkötyökalun eristetyistä tartuntapinnoista, sillä hiontapinta voi osua laitteen liitäntäjohtoon.** Jännitteellisen johdon vaurioittaminen voi johtaa jännitteen laitteen metalliosiin ja aiheuttaa sähköiskun.

⚠ VAROITUS! MYRKYLLISIÄ HÖYRYJÄ!

- ▶ Haitallisten/myrkyllisten pölyjen käsittely vaarantaa käyttäjän tai lähellä olevien henkilöiden terveyden.

⚠ VAROITUS!

PÖLYSTÄ AIHEUTUVA VAARA!

- ▶ Jos työstät pitkään puuta tai erityisesti sellaisia materiaaleja, joista irtoaa terveydelle vaarallisia pölyjä, laite tulee liittää soveltuvaan ulkoiseen pölynpoistoon. **Käytä suojalaseja ja pölyltä suojaavaa hengityssuojainta!**
- Huolehdi riittävästä tuuletuksesta muoveja, maaleja, lakkoja ym. työstettäessä.
- Älä kastele materiaaleja tai työstettäviä pintoja liuotainainepitoisilla nesteillä.
- Älä työstä kostutettuja materiaaleja tai kosteita pintoja.
- Vältä lyijypitoisten maalien ja muiden terveydelle vahingollisten materiaalien hiomista.
- Asbestipitoisen materiaalin työstäminen on kielletty. Asbestia pidetään syöpää aiheuttavana aineena.
- Vältä koskettamasta liikkuvaa hiomapaperia.
- Käytä laitetta vain silloin, kun hiomapaperi on kiinnitetty.
- Älä koskaan käytä laitetta muuhun kuin sille osoitettuun käyttötarkoitukseen ja käytä vain alkuperäisosa/-varusteita. Muiden kuin käyttöohjeessa suositeltujen osien tai varusteiden käyttö voi aiheuttaa loukkaantumisia.
- Anna sammutetun laitteen pysähtyä täysin, ennen kuin lasket sen kädestäsi.
- Pidä laite aina puhtaana ja kuivana, vapaana öljystä tai voitelurasvoista.

Ennen käyttöönottoa

Hiomapaperin valitseminen

Hiontateho ja hiottava pinta

Hiontateho ja hiottavan pinnan laatu määrittelevät hiomapaperin karkeuden.

- ◆ Huomioi, että eri materiaalien työsto vaatii karkeudeltaan erilaisia hiomapapereita.

Hiomapaperin kiinnittäminen

⚠ VAROITUS!

- ▶ Irrota pistoke pistorasiasta aina ennen laitteelle suoritettavia töitä.

HUOMAUTUS

- ▶ Poista pöly ja lika hiomalevystä ⑧ ennen uuden hiomapaperin kiinnittämistä.

Tarrakiinnityksellä varustettujen hiomapaperien kiinnittäminen

- ◆ Voit kiinnittää hiomapaperin ⑦ tarrakiinnityksen avulla hiomalevylle ⑧.
- ◆ Varmista, että hiomapaperissa ⑦ ja hiomalevyssä ⑧ olevat poistoimureiät osuvat kohdakkain. Käytä tähän hiomapaperin kiinnittintä ⑥ (katso kääntösivu).

Tarrakiinnitteisten hiomapaperien irrottaminen

- ◆ Irrota hiomapaperi ⑦ helposti hiomalevystä ⑧ vetämällä.

Pölynpoisto

⚠ VAROITUS! PALOVAARA!

- ▶ Työkenneltäessä sähkölaitteilla, joissa on pölynkeruulaatikko tai jotka voidaan yhdistää pölynpoistoliitännällä pölynimuriin, on olemassa palovaara! Epäsuotuisissa olosuhteissa, esim. kipinöiden lentäessä, metallia tai puussa olevia metallijäämiä hiottaessa, laitteen pölypussissa (tai pölynimurin pölypussissa) oleva puupöly voi syttyä palamaan itsestään. Näin voi käydä etenkin silloin, kun puupölyyn on sekoittunut maalinjäämiä tai muita kemiallisia aineita ja hiottava kappale on pitkän työskentelyn jälkeen kuuma. Vältä siksi ehdottomasti hiottavan kappaleen ja laitteen ylikuumentamista ja tyhjennä laitteen pölynkeruulaatikko tai pölynimurin pölypussi aina ennen työskentelytaukoja.

Käytä pölyltä suojaavaa hengityssuojainta!

HUOMAUTUS

- ▶ Pölynpoistoa varten tarvitset riittäviä hiomapapereita.

Laitteen oma pölynkeruulaatikko

Liittäminen

- ◆ Työnnä laitteen oma pölynkeruulaatikko ③ laitteeseen. Työnnä sitä varten laitteen ▶-symboli laitteen oman pölynkeruulaatikon ③ -symboliin kohdalle. Lukitse laitteen oma pölynkeruulaatikko ③ kiertämällä se 🔒-symbolin kohdalle. (katso yksityiskohtainen kuva kääntösivulta)

Irrottaminen

- ◆ Kierrä laitteen omaa pölynkeruulaatikkoa ③ 🔒-symbolin suuntaan. Vedä laitteen oma pölynkeruulaatikko ③ irti laitteesta (katso yksityiskohtainen kuva kääntösivulta).

HUOMAUTUS

- ▶ Jotta optimaalinen imuteho olisi taattu, tyhjennä laitteen oma pölynkeruulaatikko ③ ajoissa.
- ◆ Irrota sitä varten laitteen oma pölynkeruulaatikko ③ laitteesta edellä kuvatulla tavalla. Puhdista laitteen oma pölynkeruulaatikko ③ perusteellisesti kopauttamalla.

Supistuskappale

Liittäminen

- ◆ Työnnä supistuskappale ④ sovitinliitäntään ⑤.
- ◆ Työnnä sallitun pölynpoistolaitteen (esim. teollisuusimurin) letku supistuskappaleeseen ④.

Irrottaminen

- ◆ Vedä pölynpoistolaitteen letku irti supistuskappaleesta ④.
- ◆ Irrota supistuskappale ④.

Käyttöönotto

⚠ VARO!

- ▶ Varmista, että laite on kytketty pois päältä, ennen kuin liität sen virtalähteeseen.

HUOMAUTUS

- ▶ Käynnistä yhdistelmähiomakone aina ennen materiaalikosketusta ja vie se vasta sitten työstettävälle kappaleelle.

Kytkeminen päälle ja pois päältä

Laitteen kytkeminen päälle

- ◆ Paina virtakytkin ① asentoon "I".

Laitteen kytkeminen pois päältä

- ◆ Paina virtakytkin ① asentoon "0".

Kierrosluvun esivalinta

Aseta pyörimisnopeuden säätimen ② avulla kierroslukualue 1–6.

- ◆ Taso 1: alhainen kierroslukua
- ◆ Taso 6: korkea kierroslukua

Tarvittava kierroslukua on riippuvainen työstettävästä materiaalista, ja se voidaan määrittää koetyöstössä.

Työskentelyohjeet

- Ohjaa käynnissä oleva laite työstettävälle kappaleelle.
- Älä paina laitetta liikaa.
- Työstä kappaletta tasaisella liikkeellä.
- Vaihda hiomapaperi uuteen ajoissa.
- Älä koskaan hio erilaisia materiaaleja (esim. puuta ja sen jälkeen metallia) samalla hiomapaperilla. Ainoastaan hyväkuntoisilla hiomapapereilla saavutetaan hyviä hiontatuloksia.
- Puhdista hiomapaperi aika ajoin pölynimurilla.
- Hio vaikeapääsyiset paikat hiomalevyyden kiinnitetyn hiomapaperin etu- tai sivureunalla.
- Hio aina samansuuntaisesti ja niin, että hiontalinjat menevät hieman lomittain.
- Nosta laite työstämisen jälkeen työstettävältä kappaleelta ja kytke se pois päältä.

Huolto ja puhdistus

⚠ VAROITUS!

- ▶ Irrota pistoke pistorasiasta aina ennen laitteelle suoritettavia töitä.

Laite ei vaadi huoltoa.

- Puhdista laite heti, kun olet lopettanut sillä työskentelyn.
- Käytä konerugon puhdistamiseen kuivaa liinaa.
- Poista kiinnitartunut hiomapöly siveltimellä.

- Älä missään tapauksessa käytä puhdistuksessa teräviä esineitä, bensiiniä, liuotainaineita tai muovia vahingoittavia puhdistusaineita. Varmista, ettei laitteen sisään pääse nesteitä.
- Pidä ilmastointiaukot aina vapaina.

Hävittäminen



Älä hävitä sähköyökaluja kotitalousjätteen mukana!

Oheinen yliviivatun, pyörien päällä seisovan jätteastian symboli osoittaa, että tämä laite on direktiivin 2012/19/EU alainen. Direktiivin mukaan tätä laitetta ei saa sen käyttöiän päätyttyä hävittää tavallisen kotitalousjätteen mukana, vaan se on toimitettava sille osoitettuihin keräys- tai kierrätyspisteisiin tai annettava jätehuoltoyrityksen hävitettäväksi.

Hävittäminen on sinulle maksutonta.

Suojele ympäristöä ja hävitä laite asianmukaisesti.

Mikäli käytetty laitteesi sisältää henkilökohallisia tietoja, vastaat itse niiden poistamisesta, ennen kuin palautat laitteen.



Elinkaarensa loppuun tulleen tuotteen hävittämisestä saat tietoja kuntasi tai kaupunkisi jätehuollosta vastaavalta viranomaiselta.



Pakkaus koostuu ympäristöystävällisistä materiaaleista, jotka voidaan toimittaa paikallisiin kierrätyspisteisiin.



Hävitä pakkaus ympäristöystävällisesti. Huomioi eri pakkaustarvikkeissa olevat merkinnät ja lajittele pakkausmateriaalit tarvittaessa erikseen. Pakkausmateriaalit on merkitty lyhenteillä (a) ja numeroilla (b), joiden merkitys on seuraava: 1–7: muovit, 20–22: paperi ja pahvi, 80–98: komposiittimateriaalit.

Kompernass Handels GmbH:n takuu

Hyvä asiakas,

Laitteen takuu on 3 vuotta ostopäivästä. Mikäli X12V- ja X20V Team -sarjan akut sisältyvät toimitukseen, myös niiden takuu on 3 vuotta ostopäivästä. Jos havaitset tuotteessa puutteita, sinulla on oikeus vaatia tuotteen myyjältä lakisääteistä korvausta. Seuraava takuu ei rajoita lakisääteisiä oikeuksiasi ostajana.

Takuuehdot

Takuuaika lasketaan ostopäiväyksestä alkaen. Säilytä ostokuitti hyvässä tallessa. Tarvitset sitä todisteeksi ostosta.

Jos tässä tuotteessa ilmenee kolmen vuoden sisällä ostopäivästä materiaali- tai valmistusvirheitä, korjaamme tai korvaamme tuotteen sinulle veloituksetta harkintamme mukaan tai palautamme ostohinnan. Tämä takuu edellyttää, että viallinen laite toimitetaan meille yhdessä ostotositteen (kuitenkin) kanssa kolmivuotisen määräajan sisällä. Lisäksi mukaan on liitettävä lyhyt kuvaus viasta ja sen ilmenemisajankohdasta.

Jos takuu kattaa vian, saat joko tuotteen korjattuna takaisin tai uuden tuotteen. Takuuaika ei ala uudelleen tuotteen korjaamisen tai vaihdon jälkeen.

Takuuaika ja lakisääteinen virhevastuu

Takuukorjaus ei pidennä takuuaikaa. Tämä koskee myös vaihdettuja ja korjattuja osia. Mahdollisesti jo oston yhteydessä havaittavana vaurioista ja puutteista on ilmoitettava heti, kun tuote on purettu pakkauksesta. Takuuajan päättymisen jälkeen suoritettavat korjaukset ovat maksullisia.

Takuun laajuus

Laite on valmistettu tiukkojen laatuvaatimusten mukaan huolella ja tarkastettu perusteellisesti ennen toimitusta.

Takuu koskee materiaali- tai valmistusvirheitä. Takuun laajuus ei kata tuotteen osia, jotka altistuvat normaalille kulumiselle ja joita siksi voidaan pitää kuluvin osina, kuten esim. sahanteriä, varateriä, hiomapapereita jne., eikä helposti rikki meneviä osia, kuten esim. kytkimiä tai lasista valmistettuja osia. Tämä takuu raukeaa, jos tuote on vaurioitunut, tai sitä ei ole käytetty tai huollettu asianmukaisesti. Tuotteen asianmukainen käyttö edellyttää kaikkien käyttöohjeessa esitettyjen ohjeiden tarkkaa noudattamista. Käyttäjän on ehdottomasti vältettävä käyttötarkoituksia ja toimintaa, joita käyttöohjeessa kehoitetaan välttämään ja joista siinä varoitetaan.

Tuote on tarkoitettu ainoastaan yksityiskäyttöön, ei kaupallisiin tarkoituksiin. Laitteen vääränlainen tai asiaton käsittely, väkivallan käyttö ja muut kuin valtuutetun huoltopisteen suorittamat korjaukset aiheuttavat takuun raukeamisen.

Takuusuoritus ei ole voimassa seuraavissa tapauksissa

- akkukapasiteetin normaali kuluminen
- tuotteen käyttö ammattitarkoituksiin
- asiakkaan aiheuttama tuotevaurio tai muutokset tuotteeseen
- turvallisuus- ja huoltomääräysten noudattamatta jättäminen, käyttövirheet
- luonnonilmiöistä aiheutuneet vauriot

Toimiminen takuutapauksessa

Jotta asiiasi voitaisiin käsitellä nopeasti, noudata seuraavia ohjeita:

- Pidä kaikkia kyselyitä varten kassakuitti ja artikkelinumero (IAN) 480685_2410 tallessa todisteena ostosta.
- Tuotenumeron löydät tuotteen tyyppikilvestä, kaiverrettuna tuotteeseen, käyttöohjeen otsikkosivulta (alhaalla vasemmalla) tai tuotteen taustapuolella tai pohjassa olevasta tarrasta.

- Mikäli laitteessa ilmenee toimintahäiriöitä tai muita puutteita, ota ensin yhteyttä alla mainittuun huolto-osastoon puhelimitse tai käytä yhteydenottolomakettamme, joka löytyy sivulta parkside-diy.com kohdasta Service.
- Voit lähettää viallisena pitämäsi tuotteen yhdessä ostokuitin kanssa maksutta sinulle ilmoitettuun huolto-osoitteeseen. Liitä mukaan selvitys viasta ja siitä, milloin se on ilmennyt.



Osoitteessa parkside-diy.com voit ladata ja lukea tämän ja monia muita käsikirjoja. Tällä QR-koodilla pääset suoraan sivustolle parkside-diy.com. Valitse maasi ja hae käyttöohjeita hakualustan kautta. Pääset tuotteesi käyttöohjeisiin käsiksi syöttämällä tuotenumeron (IAN) 480685_2410.

⚠ VAROITUS!

- ▶ **Toimita laite huoltopisteeseen tai sähköalan ammattilaiselle korjattavaksi. Laitteen korjaukseen tulee käyttää ainoastaan alkuperäisiä varaosia.** Näin varmistetaan, että laite pysyy turvallisena.
- ▶ **Anna pistokkeen tai virtajohdon vaihtaminen aina laitteen valmistajan tai valtuutetun huoltopalvelun tehtäväksi.** Näin varmistetaan, että laite pysyy turvallisena.

Huolto

FI Huolto Suomi

Tel.: 0800 916 210

Yhteydenottolomake on osoitteessa parkside-diy.com

IAN 480685_2410

Maahantuoja

Huomaa, että seuraava osoite ei ole huolto-osoite. Ota ensin yhteyttä mainittuun huoltopisteeseen.

KOMPERNASS HANDELS GMBH
BURGSTRASSE 21
44867 BOCHUM
SAKSA
www.kompernass.com

Alkuperäisen vaatimusten- mukaisuusvakuutuksen käännös

Me, KOMPERNASS HANDELS GMBH, dokumentoinnista vastaava: Semi Uguzlu, BURGSTR. 21, 44867 BOCHUM, SAKSA, vakuutamme täten, että tämä tuote vastaa seuraavia standardeja, ohjeellisia asiakirjoja ja EY-direktiivejä:

Konedirektiivi (2006/42/EC)

Sähkömagneettinen yhteensopivuus (2014/30/EU)

RoHS-direktiivi (2011/65/EU)*

* Tämän vaatimustenmukaisuusvakuutuksen laatimisesta vastaa yksinomaan valmistaja. Yllä kuvattu vakuutuksen kohde täyttää Euroopan parlamentin ja neuvoston 8. kesäkuuta 2011 antaman direktiivin 2011/65/EU määräykset tiettyjen vaarallisten aineiden käytön rajoittamisesta sähkö- ja elektroniikkalaitteissa.

Sovelletut yhdenmukaistetut standardit

EN 62841-1:2015/A11:2022
EN 62841-2-4:2014
EN IEC 55014-1:2021
EN IEC 55014-2:2021
EN IEC 61000-3-2:2019/A1:2021
EN 61000-3-3:2013/A2:2021
EN IEC 63000:2018

Tyyppi/laitenimitys:

Monitoimihiomakone PMS 220 A1

Valmistusvuosi: 02-2025

Sarjanumero: IAN 480685_2410

Bochum, 13.11.2024



Semi Uguzlu
- Laatujohtaja -

Pidätämme oikeuden edelleenkehityksestä aiheutuviin teknisiin muutoksiin.

Innehållsförteckning

Inledning	12
Föreskriven användning	12
Utrustning	12
Leveransens innehåll	12
Tekniska data	12
Allmän säkerhetsinformation för elverktyg	13
1. Säkerhet på arbetsplatsen	13
2. Elsäkerhet	13
3. Personsäkerhet	13
4. Användning och hantering av elverktyget	14
5. Service	15
Produktspecifika säkerhetsanvisningar	15
Innan produkten tas i bruk	16
Välja slippapper	16
Fästa slippapper	16
Dammutsug	16
Dammbox för internt utsug	16
Reducerstycke	17
Ta produkten i bruk	17
Koppla på och stänga av	17
Arbetsinstruktion	17
Underhåll och rengöring	17
Kassering	18
Garanti från Kompernass Handels GmbH	18
Service	20
Importör	20
Översättning av originalversionen av försäkran om överensstämmelse	20

Inledning

Grattis till din nyinköpta produkt. Du har valt en produkt av hög kvalitet. Bruksanvisningen är en del av produkten. Den innehåller viktig information om säkerhet, användning och återvinning. Läs noga igenom alla användar- och säkerhetsanvisningar innan du börjar använda produkten. Använd endast produkten enligt beskrivningarna och i de syften som anges här. Lämna över all dokumentation tillsammans med produkten om du överläter den till någon annan person.

Föreskriven användning

Den här produkten ska användas för att slipa trä, metall och lack. Produkten passar särskilt bra för hörn, profiler och svåråtkomliga ställen. All annan användning och förändringar på produkten anses vara felanvändning och medför betydande risk för personskador. Tillverkaren ansvarar inte för skador som är ett resultat av felaktig användning. Produkten ska inte användas yrkesmässigt.

Utrustning

- 1 På/Av-knapp
- 2 Varvtalsreglage
- 3 Dammbox för internt utsug
- 4 Reducerstycke för externt utsug
- 5 Adapteranslutning
- 6 Fixeringsverktyg för slippapper
- 7 Slippapper
- 8 Slipplatta

Leveransens innehåll

- 1 multislip
- 1 set slippapper (kornstorlek 80/120)
- 1 dammbox
- 1 reducerstycke för externt utsug
- 1 fixeringsverktyg för slippapper
- 1 manual

Tekniska data

Nominell strömförbrukning	220 W
Märkspänning	230 V ~, 50 Hz
Nominellt tomgångsvarvtal	n_0 7000–13000 min ⁻¹
Nominellt svängningstal	14000–26000 min ⁻¹
Skyddsklass	II/□ (dubbel isolering)

Information om buller och vibrationer

Mätvärde för buller har beräknats enligt EN 62841. Karakteristisk A-viktad ljudnivå för elverktyget:

Ljudtrycksnivå	$L_{PA} = 79,7$ dB
Ljudeffektnivå	$L_{WA} = 87,7$ dB
Osäkerhet	$K = 3$ dB



Använd hörselskydd!

Viktad acceleration, typisk

Vibration i händer och armar	$a_h = 5,384$ m/s ²
Osäkerhet	$K = 1,5$ m/s ²

OBSERVERA

- De totala vibrations- och bulleremissionsvärden som anges här har uppmätts med en standardiserad metod och resultatet kan användas för att jämföra olika elverktyg med varandra.
- De totala vibrationsemissions- och bulleremissionsvärden som anges kan även användas för att inledningsvis uppskatta exponeringen.

⚠ VARNING!

- Den faktiska vibrations- och bulleremissionen kan avvika från de värden som anges beroende på hur elverktyget används i praktiken och framför allt på vilket material som bearbetas.

VARNING!

- Försök att hålla belastningen på en så låg nivå som möjligt. Exempel på åtgärder för att minska belastningen av vibrationer är att använda skyddshandskar när man arbetar med verktyget samt begränsa arbetstiden. Alla delar av driftcykeln ska räknas in (exempelvis den tid då elverktyget är avstängt och den tid då det visserligen är påkopplat, men inte belastas).



Allmän säkerhetsinformation för elverktyg

VARNING!

- **Läs alla säkerhetsanvisningar, instruktioner och tekniska data och studera bilderna till det här elverktyget noga.** Om nedanstående anvisningar inte följs kan det leda till elchock, brand och/eller svåra personskador.

Spara all säkerhetsinformation och alla anvisningar för framtida bruk.

Begreppet "elverktyg" som används i säkerhetsinformationen syftar på elverktyg (med strömkabel) och på batteridrivna elverktyg (utan kabel).

1. Säkerhet på arbetsplatsen

- Håll alltid arbetsplatsen ren och sörj för god belysning.** Oordning och dålig belysning på arbetsplatsen kan leda till olyckor.
- Använd inte elverktyget där det finns risk för explosion och brännbara vätskor, gaser eller damm i närheten.** Elverktyg ger upphov till gnistor som kan antända dammet eller ångorna.
- Håll barn och obehöriga personer på avstånd när du arbetar med elektriska verktyg.** Om du förlorar uppmärksamheten kan du också förlora kontrollen över elverktyget.

2. Elsäkerhet

- Elverktygets strömkontakt måste passa precis i uttaget. Kontakten får inte förändras på något sätt.**
Använd inte adapterkontakter tillsammans med skyddsjordade elverktyg. Intakta kontakter som passar precis i uttaget minskar risken för elchocker.
- Undvik kroppskontakt med jordade ytor, t ex rör, värmeelement, spisar eller kylskåp.** Risken för elchocker ökar om din kropp är jordad.
- Elverktyg får inte utsättas för väta och regn.** Om det tränger in vatten i ett elverktyg ökar risken för elchocker.
- Använd inte strömkabeln till något den inte är avsedd för, bär eller häng inte produkten i kabeln och dra inte i kabeln när du ska dra ut kontakten ur uttaget. Håll strömkabeln på avstånd från hetta, olja, vassa kanter och rörliga delar.** Skadade och trassliga strömkablar ökar risken för elchocker.
- Om du arbetar utomhus med ett elverktyg får du endast använda förlängningskablar som är lämpade för utomhusbruk.** Risken för elchocker minskar med en förlängningskabel som är avsedd för utomhusbruk.
- Om du måste arbeta med elverktyget i fuktig miljö ska du installera en jordfelsbrytare.** Risken för elchocker minskar när man använder jordfelsbrytare.

3. Personsäkerhet

- Var alltid uppmärksam, koncentrera dig på arbetsuppgiften och använd sunt förnuft när du arbetar med elverktyg. Använd aldrig ett elverktyg om du är trött eller om du är påverkad av alkohol, droger eller mediciner.** Ett ögonblicks bristande koncentration när du använder elverktyget kan leda till allvarliga skador.

- b) **Använd personlig skyddsutrustning och ta alltid på dig skyddsglasögon.** Personlig skyddsutrustning som dammskyddsmask, halkfria skyddsskor, skyddshjälm eller hörselskydd - beroende på vilket arbete som utförs med elverktyget - minskar risken för skador.
- c) **Akta så att verktyget inte startar av misstag. Kontrollera att elverktyget är avstängt innan du ansluter det till strömförsörjningen och/eller batteriet, lyfter upp eller bär det.** Om du håller fingret på På/Av-knappen när du bär elverktyget eller om verktyget redan är påkopplat när du ansluter det till ett eluttag kan det lätt hända en olycka.
- d) **Ta bort justeringsverktyg eller skruvnycklar innan du kopplar på elverktyget.** Om det sitter ett verktyg eller en nyckel i någon av elverktygets rörliga delar kan det lätt hända en olycka.
- e) **Undvik onormala kroppsställningar. Se till så att du står stadigt och inte kan tappa balansen.** Då kan du lättare kontrollera elverktyget i oväntade situationer.
- f) **Använd lämpliga kläder. Använd inte vida klädesplagg eller smycken. Håll hår och klädesplagg borta från rörliga delar.** Löst sittande kläder, smycken eller långt hår kan fastna i rörliga delar.
- g) **Om det går att montera dammsugs- och dammuppsamlingsanordningar ska de anslutas och användas på rätt sätt.** Med ett dammsug kan risken att skadas av hälsofarligt damm minskas.
- h) **Låt dig inte invaggas i falsk säkerhet och strunta inte i säkerhetsbestämmelserna, även om du har använt elverktyget flera gånger och tror dig veta hur det fungerar.** Oförsiktiga handlingar kan leda till allvarliga skador inom bräkdelen av en sekund.

4. Användning och hantering av elverktyget

- a) **Överbelasta inte elverktyget. Använd alltid rätt sorts elverktyg till det arbete som ska utföras.** Med rätt verktyg arbetar du lättare och säkrare inom det angivna effektområdet.
- b) **Använd inga elverktyg med trasiga brytare.** Ett elverktyg som inte längre går att koppla på och stänga av är farligt och måste repareras.
- c) **Dra ut kontakten ur uttaget och/eller ta bort det uttagbara batteriet innan du gör några inställningar, byter insatsverktyg eller lägger undan elverktyget.** Det är en försiktighetsåtgärd för att elverktyget inte ska kunna kopplas på av misstag.
- d) **Förvara elverktyg utom räckhåll för barn. Låt inte personer som inte är insatta i hur elverktyget fungerar eller som inte har läst igenom dessa anvisningar använda det.** Elverktyg är farliga om de används av oerfarna personer.
- e) **Sköt om dina elverktyg och insatsverktyg noga. Kontrollera att rörliga delar fungerar som de ska och inte är fastklämda och om delar gått av eller skadats så att det påverkar elverktygets funktion. Lämna in skadade delar för reparation innan du använder elverktyget igen.** Många olyckor har sin orsak i dåligt underhållna elverktyg.
- f) **Håll alltid skärande verktyg rena och vassa.** Noggrant skötta verktyg med skarpa eggar kläms inte fast så lätt och är lättare att styra.
- g) **Använd elverktyg, insatsverktyg och andra tillbehör enligt dessa anvisningar. Ta hänsyn till arbetsförhållandena och det arbete som ska utföras.** Om elverktyg används på andra sätt än de föreskrivna kan farliga situationer uppstå.

- h) **Håll handtag och greppytor torra, rena och fria från olja och fett.** Det går inte att använda och kontrollera elverktyget på ett säkert sätt i oförutsedda situationer om handtagen eller greppytorna är hala.

5. Service

- a) **Låt endast kvalificerad fackpersonal reparera eller byta ut delar på elverktyget. Endast originaldelar får användas.** Då kan du känna dig säker på att elverktyget är lika säkert att använda som tidigare.
- b) **Låt endast elverktygets tillverkare eller dennes kundtjänst reparera en trasig kontakt eller strömkabel.** Då kan du känna dig säker på att elverktyget är lika säkert att använda som tidigare.

Produktspecifika säkerhetsanvisningar

- Spänn fast arbetsstycket. Ett arbetsstycke som är fastspänt med en spännanordning eller ett skruvstycke sitter säkrare än om det bara hålls fast med handen.
- Ta aldrig stöd med händerna bredvid eller framför produkten eller på den yta som ska bearbetas, då kan du skada dig om du slinter.
- Dra omedelbart ut kontakten vid nödsituationer.
- Dra alltid strömkabeln bakåt, bort från produkten.
- **BRANDRISK P.G.A. GNISTREGN!** När man slipar metall uppstår ett gnistregn. Se därför noga till att inga personer kan skadas av gnistorna och att det inte finns brännbara material i närheten av arbetsområdet.
- **Håll bara i elverktygets isolerade greppytor, eftersom det kan komma i kontakt med sin egen strömkabel när du slipar.** Om en spänningsförande ledning skadas kan det medföra att metalldelar på elverktyget blir strömförande och orsakar elchocker.

VARNING! GIFTIGA ÅNGOR!

- ▶ Den som arbetar med eller befinner sig i närheten av hälsovådligt/giftigt damm riskerar att skada sin hälsa.

VARNING! FARLIGT DAMM!

- ▶ Anslut produkten till ett lämpligt externt dammsug om du bearbetar trä under lång tid och framför allt om det material som bearbetas ger upphov till hälsofarligt damm. **Använd skyddsglasögon och dammskyddsmask!**
- Sörj för god ventilation när du bearbetar plast, färg, lack osv.
- Dränk inte in material eller ytor som ska bearbetas med vätska som innehåller lösningsmedel.
- Bearbeta aldrig fuktiga material eller ytor.
- Undvik att slipa på blyhaltig färg eller andra hälsovådliga material.
- Material som innehåller asbest får inte bearbetas. Asbestdamm är cancerframkallande.
- Undvik att komma i kontakt med slippappret när du arbetar.
- Använd aldrig produkten utan slippapper.
- Använd bara produkten till det den är avsedd för och bara med originaldelar och originaltillbehör. Du kan skada dig om du använder andra typer av tillbehör eller delar än de som rekommenderas i manualen.
- Låt det avstängda verktyget stanna helt innan du lägger det ifrån dig.
- Elverktyget ska alltid vara rent, torrt och fritt från olja och smörj fett.

Innan produkten tas i bruk

Välja slippapper

Slipdjup och yta

Slipeffekt och ytkvalitet beror på slippapprets kornstorlek.

- ◆ Observera att olika material måste bearbetas med slippapper med olika kornstorlek.

Fästa slippapper

⚠ VARNING!

- ▶ Dra alltid ut kontakten ur eluttaget innan du gör några arbeten på produkten.

OBSERVERA

- ▶ Innan du sätter på ett nytt slippapper ska damm och smuts tas bort från slipplattan ⑧.

Sätta på slippapper med kardborrfäste

- ◆ Slippappret ⑦ sätts fast på slipplattan ⑧ med kardborrfästet.
- ◆ Kontrollera att utsugshålen på slippapper ⑦ och slipplatta ⑧ stämmer överens. Använd fixeringsverktyget ⑥ (se uppfällbar sida).

Ta av slippapper med kardborrfäste

- ◆ Dra bara loss slippappret ⑦ från slipplattan ⑧.

Dammutsug

⚠ VARNING! BRANDRISK!

- ▶ När man arbetar med elverktyg som är utrustade med en dammuppsamlingsbox eller som kan kopplas till en dammsugare genom en utsugsanordning kan det börja brinna! Vid ogynnsamma förhållanden, t ex om det flyger omkring gnistor när man slipar metall eller om det finns rester av metall i trä, kan trädammet i dammsäcken (eller i dammsugarpåsen) självantändas. Det kan framför allt hända om det finns rester av lack eller andra kemikalier i trädammet och materialet är varmt eftersom man bearbetat det länge. Undvik därför att överhotta materialet och elverktyget och töm alltid dammboxen eller dammsugarpåsen innan du tar en paus i arbetet.

Använd dammskyddsmask!

OBSERVERA

- ▶ Slippappret måste vara perforerat för att man ska kunna suga upp damm.

Dammbox för internt utsug

Sätta på

- ◆ För dammboxen för internt utsug ③ över produkten. För den så att ►-symbolen på produkten pekar på 🔒-symbolen på dammboxen ③.
- ◆ Vrid dammboxen för internt utsug ③ till 🔒-symbolen för att låsa den. (se detaljbild på den uppfällbara sidan)

Ta av

- ◆ Vrid dammboxen för internt utsug ③ mot 🔒-symbolen. Dra loss dammboxen ③ från verktyget (se detaljerad bild på den uppfällbara sidan).

OBSERVERA

- ▶ För att utsuget ska fungera optimalt måste dammboxen ③ tömmas innan den blir helt full.

- ◆ Ta då bort dammboxen ③ från verktyget så som beskrivits tidigare. Rengör dammboxen för internt utsug ③ genom att noga banka ur den.

Reducerstycke

Sätta på

- ◆ För in reducerstycket ④ i adapteranslutningen ⑤.
- ◆ För slangen till ett godkänt dammutsug (t ex en grovdamm sugare) över reducerstycket ④.

Ta av

- ◆ Dra loss dammutsugsslangen från reducerstycket ④.
- ◆ Dra av reducerstycket ④.

Ta produkten i bruk

⚠ VAR FÖRSIKTIG!

- ▶ Försäkra dig om att produkten är avstängd innan du ansluter den till en strömkälla.

OBSERVERA

- ▶ Starta alltid multifunktionsslipen innan den kommit i kontakt med det material som ska slipas och placera den först därefter på arbetsstycket.

Koppla på och stänga av

Koppla på

- ◆ Sätt På/Av-knappen ① på läge I.

Stänga av

- ◆ Sätt På/Av-knappen ① på läge 0.

Ställa in varvtal

Ställ in varvtalet på mellan 1 och 6 med varvtalsreglaget ②.

- ◆ Steg 1: lågt varvtal
Steg 6: högt varvtal

Vilket varvtal som är det rätta beror på materialet och det kan fastställas genom praktiska försök.

Arbetsinstruktion

- Koppla först på verktyget och för det sedan mot arbetsstycket.
- Utsätt inte verktyget för alltför stort tryck när du arbetar.
- Arbeta dig framåt i jämn takt.
- Byt slippapper i god tid.
- Slipa inte olika material med samma slippapper (till exempel först trä och sedan metall). Bra slipeffekt får man bara med felfria slippapper.
- Rengör slippappret med en dammsugare emellanåt.
- Använd framkanten eller sidan av det slippapper som sitter på slipplattan för att komma åt att slipa på svåråtkomliga ställen.
- Slipa parallellt och med överlappning.
- Lyft upp verktyget från arbetsstycket när du arbetat färdigt och stäng sedan av det.

Underhåll och rengöring

⚠ VARNING!

- ▶ Dra alltid ut kontakten ur eluttaget innan du gör några arbeten på produkten.

Produkten är underhållsfri.

- Rengör alltid produkten så snart du använt den färdigt.
- Använd en torr trasa för att torka av höljet.
- Ta bort slipdamm som fastnat med en pensel.
- Använd absolut inte vassa föremål, bensin, lösningsmedel eller rengöringsmedel som angriper plast. Akta så att det inte kommer in vätska i produkten.
- Ventilationsöppningarna får aldrig blockeras.

Kassering



Kasta aldrig elverktyg bland hushållssoporna!

Symbolen intill med en överkorsad soptunna på hjul betyder att den här produkten omfattas av direktiv 2012/19/EU. Direktivet föreskriver att den här produkten inte får slängas bland de vanliga hushållssoporna när den är uttjänt, utan måste lämnas in till speciella insamlingsställen, återvinningsanläggningar eller återvinningsföretag.

Det kostar ingenting att lämna in produkten till återvinning. Tänk på miljön och kassera/återvinn produkten på rätt sätt.

Om din uttjänta produkt innehåller personliga data ansvara du själv för att ta bort dem innan du lämnar in produkten för återvinning eller kassering.



Fråga din kommun eller stadsdelsförvaltning om möjligheterna att kassera/återvinna den uttjänta produkten.



Förpackningen består av miljövänligt material som kan lämnas in till den lokala återvinningen.

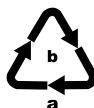

Tänk på miljön när du kasserar förpackningen. Observera märkningen på de olika förpackningsmaterialen så att de kan källsorteras och ev. kasseras separat. Förpackningsmaterialen är märkta med förkortningar (a) och siffror (b) som har följande betydelse: 1–7: plast, 20–22: papper och kartong, 80–98: komposit.

Garanti från

Kompennass Handels GmbH

Kära kund

För den här produkten lämnar vi 3 års garanti från och med inköpsdatum. Såvida ett batteripaket i X12V- och X20V Team-serien ingår i leveransen får du även för det 3 års garanti från och med inköpsdatum. Om det skulle vara något fel på produkten finns en lagstadgad reklamationsrätt från återförsäljaren. Dina lagstadgade rättigheter begränsas inte av den garanti som beskrivs i följande avsnitt.

Garantivillkor

Garantitiden börjar från och med inköpsdatumet. Ta väl vara på kassakvittot. Kassakvittot är ditt köpbevis.

Om ett material- eller fabriktionsfel uppstår på produkten inom tre år från inköpsdatumet reparerar vi, byter ut den gratis, eller ersätter köpesumman beroende på vad vi anser lämpligast. En förutsättning för att utnyttja garantin är att den defekta produkten och köpbeviset (kassakvittot) uppvisas inom den treåriga garantitiden tillsammans med en kort beskrivning av felet och när det uppstod.

Om felet täcks av vår garanti kommer du att få tillbaka en reparerad eller en ny produkt. Garantitiden börjar inte om från början för en reparerad eller ny produkt.

Garantitid och lagstadgad ersättningsrätt

Garantitiden förlängs inte för att man utnyttjat garantin. Det gäller även för utbytta och reparerade delar. Eventuella skador och brister som existerar redan vid köpet måste rapporteras så snart produkten packats upp. När garantitiden är slut måste man själv betala för eventuella reparationer.

Garantins omfattning

Produkten har tillverkats med omsorg enligt stränga kvalitetskriterier och testats noga före leveransen.

Garantin gäller bara för material- eller fabriktionsfel. Garantin täcker inte delar av produkten som utsätts för normalt slitage och därför kan betraktas som förslitningsdelar, t ex sågblad, reservklingor, slippapper etc., och inte heller för skador på ömtåliga delar som t ex knappar, brytare eller delar av glas.

Garantin upphör att gälla om produkten skadas eller används och servas på fel sätt. Alla anvisningar i bruksanvisningen måste följas exakt för att produkten ska kunna användas på rätt sätt. Produkten får aldrig användas i andra syften eller hanteras på ett sätt som man avråder från eller varnar för i bruksanvisningen.

Produkten är endast avsedd för privat bruk och ska inte användas yrkesmässigt. Garantin gäller inte vid missbruk och felaktig behandling, användande av våld och vid ingrepp som inte gjorts av vår auktoriserade servicefilial.

Garantin gäller inte för

- normal minskning av batteriets kapacitet
- yrkesmässig användning av produkten
- skador eller förändringar på produkten, som orsakas av kunden själv
- medvetet bortseende från säkerhets- och underhållsföreskrifter, felaktig användning
- skador på grund av elementarhändelser

Behandling av garantiärenden

För att snabbt kunna behandla ditt ärende ber vi dig följa nedanstående anvisningar:

- Ha alltid kassakvittot och artikelnumret (IAN) 480685_2410 i beredskap vid alla förfrågningar.
- Artikelnumret finns på typskylten på produkten, en gravyr på produkten, på bruksanvisningens titelblad (here till vänster) eller på klistermärket på produktens bak- eller undersida.

- Vid funktionsfel eller andra defekter ber vi dig att först kontakta den serviceavdelning som anges nedan på telefon eller att använda kontaktformuläret som du hittar på parkside-diy.com under kategori Service.
- En produkt som klassas som defekt kan tillsammans med köpbeviset (kassakvittot) och en beskrivning av felet samt när det uppstod skickas in portofritt till den angivna serviceadressen.



Denna och många andra handböcker kan du läsa och ladda ner på parkside-diy.com. Genom att skanna QR-koden går du direkt till parkside-diy.com. Välj ditt land och använd sökmasken för att söka efter bruksanvisningarna. Ange artikelnumret (IAN) 480685_2410 för att öppna bruksanvisningen för din produkt.

⚠ VARNING!

- ▶ **Låt servicestället eller en behörig elektriker reparera din produkt. Endast reservdelar i original får användas.** Då kan du känna dig säker på att produkten är lika säker att använda som tidigare.
- ▶ **Låt alltid tillverkaren eller dennes kundtjänst byta ut kontakten eller strömkabeln om det behövs.** Då kan du känna dig säker på att produkten är lika säker att använda som tidigare.

Service

SE Service Sverige

Tel.: 0207 950 49

Kontaktformuläret finns på
parkside-diy.com

FI Huolto Suomi

Tel.: 0800 916 210

Kontaktformuläret finns på
parkside-diy.com

IAN 480685_2410

Importör

Observera att följande adress inte är någon serviceadress. Kontakta först det service-ställe som anges.

KOMPERNASS HANDELS GMBH

BURGSTRASSE 21

44867 BOCHUM

TYSKLAND

www.kompernass.com

Översättning av original- versionen av försäkran om överensstämmelse

Företaget Kompernaß Handels GmbH, dokumentansvarig: Herr Semi Uguzlu, BURGSTR. 21, 44867 BOCHUM, TYSKLAND intygar härmed att denna produkt överensstämmer med följande standarder, normerande dokument och EG-direktiv:

Maskindirektivet (2006/42/EC)

Direktivet för elektromagnetisk kompatibilitet (EMC-direktivet) (2014/30/EU)

RoHS-direktivet (2011/65/EU)*

* Tillverkaren bär hela ansvaret för utfärdandet av denna försäkran om överensstämmelse. Det föremål som beskrivs ovan i denna försäkran uppfyller kraven i föreskrifterna för direktiv 2011/65/EU från Europaparlamentet och Europarådet från den 8 juni 2011 angående begränsad användning av farliga ämnen i elektrisk och elektronisk utrustning.

Tillämpade harmoniserade standarder

EN 62841-1:2015/A11:2022

EN 62841-2-4:2014

EN IEC 55014-1:2021

EN IEC 55014-2:2021

EN IEC 61000-3-2:2019/A1:2021

EN 61000-3-3:2013/A2:2021

EN IEC 63000:2018

Typ/produktbeteckning:

Multislip PMS 220 A1

Tillverkningsår: 02-2025

Serienummer: IAN 480685_2410

Bochum, 2024-11-13



Semi Uguzlu

- Kvalitetsansvarig -

Med reservation för ändringar på grund av den tekniska utvecklingen.

Spis treści

Wstęp	22
Użytkowanie zgodne z przeznaczeniem	22
Wyposażenie	22
Zakres dostawy	22
Dane techniczne	22
Ogólne wskazówki bezpieczeństwa dla elektronarzędzi	23
1. Bezpieczeństwo na stanowisku pracy	23
2. Bezpieczeństwo elektryczne	23
3. Bezpieczeństwo osób	24
4. Użytkowanie i obsługa elektronarzędzia	25
5. Serwis	25
Szczegółowe wskazówki bezpieczeństwa	25
Przed uruchomieniem	26
Dobór krążków papieru ściernego	26
Mocowanie krążka papieru ściernego	26
Odsysanie pyłu	27
Pojemnik na pył własnego systemu odsysania	27
Reduktor	27
Uruchomianie	28
Włączanie i wyłączanie	28
Wskazówki dotyczące pracy	28
Konserwacja i czyszczenie	28
Utylizacja	29
Gwarancja Kompernaß Handels GmbH	29
Serwis	31
Importer	31
Tłumaczenie oryginalnej deklaracji zgodności	32

Wstęp

Gratulujemy zakupu nowego urządzenia. Wybrany produkt charakteryzuje się wysoką jakością. Instrukcja obsługi stanowi część tego produktu. Zawiera ona ważne wskazówki dotyczące bezpieczeństwa, użytkowania i utylizacji. Przed rozpoczęciem użytkowania produktu zapoznaj się ze wszystkimi wskazówkami dotyczącymi obsługi i bezpieczeństwa. Produkt należy użytkować wyłącznie zgodnie z zamieszczonym tu opisem oraz w podanym zakresie zastosowań. Przekazując produkt osobie trzeciej, dołącz do niego również całą dokumentację.

Użytkowanie zgodne z przeznaczeniem

Urządzenie służy do szlifowania drewna, metalu i powłok lakierniczych. Urządzenie to szczególnie nadaje się do obróbki naroży, profili lub trudno dostępnych miejsc. Jakkolwiek inne użycie lub modyfikacje urządzenia uważa się za niezgodne z przeznaczeniem i niosą one za sobą poważne niebezpieczeństwo wypadku. Producent nie ponosi odpowiedzialności za szkody powstałe wskutek użytkowania urządzenia w sposób niezgodny z jego przeznaczeniem. Nie jest ono przeznaczone do zastosowań komercyjnych.

Wyposażenie

- 1 Włącznik/wyłącznik
- 2 Regulator prędkości obrotowej
- 3 Pojemnik na pył własnego systemu odsysania
- 4 Reduktor zewnętrznego systemu odsysania
- 5 Złącze adaptera
- 6 Ustalacz do krążków papieru ściernego
- 7 Krążek papieru ściernego
- 8 Płyta szlifierska

Zakres dostawy

- 1 szlifierka wielofunkcyjna
- 1 zestaw krążków papieru ściernego (ziarnistość 80/120)
- 1 pojemnik na pył
- 1 reduktor zewnętrznego systemu odsysania
- 1 ustalacz do krążków papieru ściernego
- 1 instrukcja obsługi

Dane techniczne

Znamionowy pobór mocy	220 W
Napięcie znamionowe	230 V ~, 50 Hz
Znamionowa prędkość obrotowa biegu jałowego	n_0 7000–3000 min ⁻¹
Znamionowa częstotliwość drgań	14000–26000 min ⁻¹
Klasa ochronności	II/□ (podwójna izolacja)

Informacje dotyczące poziomu hałasu i drgań

Wartość pomiarowa hałasu ustalona zgodnie z normą EN 62841. Skorygowany współczynnikiem A poziom hałasu elektonarzędzia wynosi z reguły:

Poziom ciśnienia akustycznego	$L_{PA} = 79,7$ dB
Poziom mocy akustycznej	$L_{WA} = 87,7$ dB
Niepewność pomiarów	$K = 3$ dB



Noś ochronniki słuchu!

Określone przyspieszenia, zazwyczaj

Wibracje dłoń-ramię	$a_h = 5,384$ m/s ²
Niepewność pomiarów	$K = 1,5$ m/s ²

WSKAZÓWKA

- Podane w tej instrukcji łączne wartości drgań oraz wartości emisji hałasu zostały zmierzone znormalizowaną metodą pomiaru i mogą zostać wykorzystane do porównania jednego elektonarzędzia z innym.

WSKAZÓWKA

- ▶ Podane łączne wartości drgań oraz wartości emisji hałasu mogą posłużyć także do wstępnej oceny stopnia narażenia.

⚠ OSTRZEŻENIE!

- ▶ Emisje drgań i hałasu w trakcie korzystania z elektronarzędzia mogą różnić się od podanych wartości, zależnie od sposobu użytkowania elektronarzędzia, a w szczególności od rodzaju obrabianego przedmiotu.
- ▶ Staraj się, aby obciążenie było jak najmniejsze. Przykładowe środki ograniczające narażenie na wibracje obejmują noszenie rękawic w trakcie korzystania z narzędzia i ograniczenie czasu pracy. Należy przy tym uwzględnić wszystkie części cyklu pracy (na przykład czasy, przez jakie elektronarzędzie pozostaje wyłączone oraz takie, w których jest ono wprawdzie włączone, ale pracuje bez obciążenia).



Ogólne wskazówki bezpieczeństwa dla elektronarzędzi



⚠ OSTRZEŻENIE!

- ▶ **Przeczytaj wszystkie wskazówki bezpieczeństwa, instrukcje, zapoznaj się z ilustracjami oraz danymi technicznymi dotyczącymi tego elektronarzędzia.** Nieprzestrzeganie poniższych instrukcji może być przyczyną porażenia prądem elektrycznym, pożaru i/lub ciężkich obrażeń ciała.

Wszystkie wskazówki bezpieczeństwa oraz instrukcje należy zachować do późniejszego wykorzystania.

Użyte we wskazówkach bezpieczeństwa pojęcie „elektronarzędzie” dotyczy elektronarzędzi zasilanych z sieci (przez kabel zasilający) oraz elektronarzędzi zasilanych akumulatorami (bez kabla zasilającego).

1. Bezpieczeństwo na stanowisku pracy

- Utrzymuj stanowisko pracy w czystości i dbaj o jego dobre oświetlenie.** Nieporządek i niedostateczne oświetlenie mogą być przyczyną wypadków.
- Nigdy nie używaj elektronarzędzia w miejscu zagrożonym wybuchem, w którym znajdują się łatwopalne ciecze, gazy lub pyły.** Elektronarzędzia wytwarzają iskry, które mogą spowodować zapłon pyłu lub oparów.
- W czasie użytkowania elektronarzędzia zwróć uwagę na to, aby w pobliżu nie przebywały dzieci ani żadne inne osoby.** W przypadku odwrócenia uwagi od pracy możesz stracić kontrolę nad elektronarzędziem.

2. Bezpieczeństwo elektryczne

- Wtyk połączeniowy elektronarzędzia musi pasować do gniazda zasilania.** Dokonywanie zmian we wtyku jest zabronione.
Nigdy nie używaj przejściówek w połączeniu z elektronarzędziami posiadającymi uziemienie. Oryginalne wtyki oraz pasujące do nich gniazda zasilania zmniejszają ryzyko porażenia prądem elektrycznym.
- Unikaj kontaktu ciała z uziemionymi przedmiotami, takimi jak rury, grzejniki, kuchenki lub lodówki.** Gdy ciało użytkownika jest uziemione, istnieje zwiększone ryzyko porażenia prądem elektrycznym.
- Nigdy nie narażaj elektronarzędzia na działanie deszczu i wilgoci.** Przedostanie się wody do wnętrza elektronarzędzia zwiększa ryzyko porażenia prądem elektrycznym.

- d) **Nigdy nie chwyć za kabel zasilający, np. w celu przeniesienia bądź zawieszenia elektronarzędzia lub wyciągnięcia wtyku z gniazda zasilania. Trzymaj kabel zasilający z dala od źródeł ciepła, oleju, ostrych krawędzi lub poruszających się części urządzenia. Uszkodzone lub splątane kable zasilające zwiększają ryzyko porażenia prądem elektrycznym.**
 - e) **Podczas pracy z elektronarzędziem na zewnątrz pomieszczeń stosuj wyłącznie przedłużacze, które są dopuszczone również do użytku na zewnątrz.** Stosowanie przedłużacza przystosowanego do pracy na zewnątrz pomieszczeń zmniejsza ryzyko porażenia prądem elektrycznym.
 - f) **Jeśli nie da się uniknąć pracy z elektronarzędziem w wilgotnym otoczeniu, zastosuj wyłącznik różnicowoprądowy.** Zastosowanie wyłącznika różnicowoprądowego zmniejsza ryzyko porażenia prądem elektrycznym.
- ### 3. Bezpieczeństwo osób
- a) **Zawsze zachowuj ostrożność i uważaj na to, co robisz, zachowując podczas pracy z elektronarzędziem zasady zdrowego rozsądku. Nie korzystaj z elektronarzędzia w razie przemęczenia, będąc pod wpływem narkotyków, alkoholu lub leków.** Nawet chwila nieuwagi podczas korzystania z elektronarzędzia może spowodować poważne obrażenia ciała.
 - b) **Noś środki ochrony indywidualnej i zawsze okulary ochronne.** Noszenie środków ochrony indywidualnej, np. maski przeciwpyłowej, antypoślizgowego obuwia roboczego, kasku lub ochronników słuchu – w zależności od rodzaju i zastosowania elektronarzędzia – zmniejsza ryzyko odniesienia obrażeń.
 - c) **Unikaj sytuacji prowadzących do przypadkowego uruchomienia urządzenia. Przed podłączeniem do zasilania sieciowego i/lub akumulatora, chwyceniem bądź przeniesieniem urządzenia upewnij się, że elektronarzędzie jest wyłączone.** Trzymanie palca na wyłączniku w trakcie przenoszenia elektronarzędzia lub podłączenie elektronarzędzia do zasilania z wciśniętym już wyłącznikiem może doprowadzić do wypadku.
 - d) **Przed włączeniem elektronarzędzia usuń wszystkie przyrządy nastawcze lub klucze.** Narzędzie lub klucz pozostawiony w obracającej się części elektronarzędzia może spowodować obrażenia ciała.
 - e) **Unikaj nienaturalnej postawy ciała. Zadbaj o utrzymanie stabilnej postawy i przez cały czas utrzymuj równowagę.** Dzięki temu można lepiej kontrolować elektronarzędzie w przypadku nieoczekiwanych sytuacji.
 - f) **Noś odpowiednią odzież. Nie noś luźnych ubrań ani biżuterii. Włosy i odzież trzymaj z dala od poruszających się części urządzenia.** Poruszające się części urządzenia mogą pochwyćć luźną, odstającą odzież, biżuterię lub długie włosy.
 - g) **Jeżeli możliwe jest podłączenie odciągu i zbiornika pyłu, należy je podłączyć i używać w prawidłowy sposób.** Zastosowanie odciągu pyłowego może zmniejszyć zagrożenia związane z zapyleniem.
 - h) **Nie ulegaj złudnemu poczuciu bezpieczeństwa i nie ignoruj zasad bezpieczeństwa dla elektronarzędzi, nawet jeśli po wielokrotnym korzystaniu znasz elektronarzędzie.** Nieuwaga może w ciągu ułamków sekund stać się przyczyną poważnych obrażeń.

4. Użytkowanie i obsługa elektronarzędzia

- a) **Nie przeciążaj elektronarzędzia. Elektronarzędzia używaj zawsze do ściśle określonego zakresu zastosowania.** Z odpowiednim elektronarzędziem pracuje się lepiej i bezpieczniej w podanym zakresie mocy.
- b) **Nie używaj elektronarzędzia z uszkodzonym wyłącznikiem.** Elektronarzędzie, którego nie można włączyć ani wyłączyć, stanowi zagrożenie i musi zostać niezwłocznie naprawione.
- c) **Przed dokonaniem ustawień urządzenia, wymianą narzędzi roboczych lub odłożeniem elektronarzędzia wyciągnij wtyk z gniazda zasilania i/lub wyjmij akumulator.** Taki środek ostrożności uniemożliwi przypadkowe uruchomienie elektronarzędzia.
- d) **Nieużywane elektronarzędzia przechowuj w miejscu niedostępnym dla dzieci. Nie pozwalaj na używanie elektronarzędzia przez osoby, które nie wiedzą, jak się z nim obchodzić lub nie przeczytały niniejszych instrukcji.** Elektronarzędzia w rękach niedoświadczonych osób stanowią duże zagrożenie.
- e) **Elektronarzędzia i narzędzia robocze wymagają starannej pielęgnacji. Sprawdź, czy ruchome elementy działają prawidłowo i nie blokują się, czy żaden z elementów nie pękł lub nie jest uszkodzony w stopniu uniemożliwiającym prawidłowe działanie elektronarzędzia. Przed zastosowaniem elektronarzędzia zleć naprawę uszkodzonych części.** Przyczyną wielu wypadków z elektronarzędziami jest ich niewłaściwa konserwacja.
- f) **Dbaj o to, aby narzędzia skrawające były ostre i czyste.** Zadbane narzędzia skrawające z ostrymi ostrzami rzadziej się blokują i pozwalają się lepiej prowadzić.

- g) **Korzystaj z elektronarzędzia, narzędzi roboczych itd. zgodnie z tymi instrukcjami. Uwzględniaj przy tym warunki pracy i wykonywaną czynność.** Używanie elektronarzędzi do celów innych niż przewiduje to ich przeznaczenie może doprowadzić do niebezpiecznych sytuacji.
- h) **Uchwyty i powierzchnie chwytne utrzymuj w czystości, w stanie suchym, wolnym od olejów i smarów.** Śliskie uchwyty oraz powierzchnie chwytne nie dają gwarancji bezpiecznej obsługi i kontroli elektronarzędzia w trudnych do przewidzenia sytuacjach.

5. Serwis

- a) **Naprawę elektronarzędzia powierzaj zawsze wykwalifikowanemu specjalście i używaj zawsze oryginalnych części zamiennych.** Zapewni to bezpieczeństwo użytkowania elektronarzędzia.
- b) **Wymianę wtyku lub przewodu zasilającego powierzaj tylko producentowi elektronarzędzia lub autoryzowanemu serwisowi.** Zapewni to bezpieczeństwo użytkowania elektronarzędzia.

Szczegółowe wskazówki bezpieczeństwa

- Zabezpiecz obrabiany przedmiot. Obrabiany przedmiot zamocowany za pomocą uchwytu mocującego lub w imadle jest utrzymywany bezpieczniej niż w rękach.
- W żadnym przypadku nie opieraj rąk obok lub przed urządzeniem i obrabianą powierzchnią, gdyż w razie zsunienia się urządzenia istnieje niebezpieczeństwo odniesienia obrażeń.
- W przypadku zagrożenia natychmiast wyciągnij wtyk sieciowy z gniazda zasilania.
- Prowadź kabel sieciowy zawsze z tyłu urządzenia.

- **NIEBEZPIECZEŃSTWO POŻARU WSKUTEK ISKRZENIA!** Podczas szlifowania metalu powstają iskry. Dlatego należy koniecznie uważać, aby nie stwarzać zagrożenia dla osób oraz aby w strefie pracy nie znajdowały się żadne łatwopalne materiały.
- **Elektronarzędzie trzymaj wyłącznie za izolowane powierzchnie chwytne, ponieważ powierzchnia szlifowania narzędzia może natrafić na własny kabel zasilający urządzenia.** Uszkodzenie przewodu przewodzącego prąd może spowodować pojawienie się napięcia również w metalowych elementach urządzenia i spowodować porażenie prądem.

⚠ OSTRZEŻENIE! TRUJĄCE OPARY!

- ▶ Powstające wskutek obróbki szkodliwe lub trujące pyły stanowią zagrożenie dla zdrowia osoby obsługującej urządzenie lub osób znajdujących się w pobliżu.

⚠ OSTRZEŻENIE! ZAGROŻENIE PYŁEM!

- ▶ Podczas dłuższego obrabiania drewna, a w szczególności materiałów, które powodują powstawanie pyłów szkodliwych dla zdrowia, podłącz urządzenie do odpowiedniego zewnętrznego urządzenia do odciążenia pyłu. **Noś okulary ochronne oraz maskę przeciwpyłową!**
- Podczas obróbki tworzyw sztucznych, powierzchni pokrytych farbą lub lakierem zadбай o odpowiednią wentylację.
- Nie nasączaj obrabianych materiałów lub powierzchni cieczami zawierającymi rozpuszczalniki.
- Nie używaj urządzenia do obróbki wilgotnych materiałów ani mokrych powierzchni.
- Unikaj szlifowania powierzchni pokrytych farbą zawierającą ołów lub innych materiałów szkodliwych dla zdrowia.

- Obróbka materiału zawierającego azbest jest zabroniona. Azbest jest rakotwórczy.
- Unikaj kontaktu z obracającym się krążkiem papieru ściernego.
- Używaj urządzenia tylko z założonym krążkiem papieru ściernego.
- Nigdy nie używaj urządzenia niezgodnie z przeznaczeniem; stosuj wyłącznie oryginalne części zamienne i akcesoria. Korzystanie z części lub akcesoriów innych niż podano w instrukcji obsługi może oznaczać niebezpieczeństwo odniesienia obrażeń.
- Po wyłączeniu urządzenia zaczekaj, aż się ono zatrzyma, a dopiero później odłóż je na bok.
- Urządzenie musi być zawsze czyste, suche i niezabrudzone olejem ani smarem.

Przed uruchomieniem

Dobór krążków papieru ściernego

Szlifowanie i powierzchnia

Wydajność usuwania materiału podczas obróbki oraz jakość powierzchni zależą od ziarnistości krążka papieru ściernego.

- ◆ Pamiętaj, aby do obróbki poszczególnych materiałów używać odpowiednich krążków papieru ściernego o różnej ziarnistości.

Mocowanie krążka papieru ściernego

⚠ OSTRZEŻENIE!

- ▶ Przed wykonywaniem jakichkolwiek czynności przy urządzeniu zawsze wyciągaj wtyk sieciowy z gniazda zasilania.

WSKAZÓWKA

- ▶ Przed założeniem nowego krążka papieru ściernego usuń pył i zanieczyszczenia z płyty szlifierskiej **8**.

Mocowanie krążków papieru ściernego na rzep

- ◆ Krążek papieru ściernego 7 możesz przyczepić do płyty szlifierskiej 8 na rzep.
- ◆ Przestrzegaj zgodności otworów odsysających w krążkach papieru ściernego 7 i w płycie szlifierskiej 8. Użyj do tego celu ustalacza do krążków papieru ściernego 6 (patrz rozkładana strona).

Zdejmowanie krążków papieru ściernego z mocowania na rzep

- ◆ Po prostu ściągnij krążek papieru ściernego 7 z płyty szlifierskiej 8.

Odsysanie pyłu

⚠ OSTRZEŻENIE! NIEBEZPIECZEŃSTWO POŻARU!

- ▶ Podczas prac z elektronarzędziami wyposażonymi w pojemnik na pył lub podłączonymi przez odciąg pyłu do odkurzacza istnieje zagrożenie pożarowe! W niekorzystnych warunkach, takich jak iskrzenie przy szlifowaniu metalu lub metalowych części znajdujących się w drewnie, może dojść do samozapłonu pyłu drzewnego w worku na pył (lub w worku na pył w odkurzaczu). W szczególności może to nastąpić, gdy pył drzewny jest zmieszany z resztkami lakieru lub innych substancji chemicznych, a szlifowana powierzchnia jest gorąca na skutek długiego szlifowania. Z tego powodu zawsze unikaj przegrzania szlifowanej powierzchni oraz samego urządzenia, a także opróżnij pojemnik na pył lub worek na pył odkurzacza przed przerwami w pracy.

Noś maskę przeciwpyłową!

WSKAZÓWKA

- ▶ Do odsysania pyłu są potrzebne krążki papieru ściernego z otworami.

Pojemnik na pył własnego systemu odsysania

Podłączenie

- ◆ Wsuń pojemnik na pył własnego systemu odsysania 3 na urządzenie. W tym celu przesuń symbol ► urządzenia na symbol pojemnika na pył do samodzielnego odsysania 3. Obróć pojemnik na pył własnego systemu odsysania 3 na symbol , aby zablokować pojemnik. (patrz szczegółowy rysunek na rozkładanej stronie)

Wyjmowanie

- ◆ Obróć pojemnik na pył własnego systemu odsysania 3 w kierunku symbolu . Wyciągnij pojemnik na pył własnego systemu odsysania 3 z urządzenia (patrz szczegółowa ilustracja na rozkładanej stronie okładki).

WSKAZÓWKA

- ▶ W celu zapewnienia optymalnej mocy odsysania, należy na czas opróżnić pojemnik na pył własnego systemu odsysania 3.
- ◆ W tym celu wyjmij pojemnik na pył własnego systemu odsysania 3 z urządzenia w sposób opisany powyżej. Czyść starannie pojemnik na pył własnego systemu odsysania 3 ostukując go.

Reduktor

Podłączenie

- ◆ Wsuń reduktor 4 w złącze adaptera 5.
- ◆ Nasuń wąż dozwolonego odciągu pyłowego (np. odkurzacza warsztatowego) na reduktor 4.

Wyjmowanie

- ◆ Zdejmij wąż odciągu pyłowego z reduktora 4.
- ◆ Zdejmij reduktor 4.

Uruchomianie

PRZESTROGA!

- ▶ Przed podłączeniem do zasilania upewnij się, że urządzenie jest wyłączone.

WSKAZÓWKA

- ▶ Szlifierkę wielofunkcyjną należy włączyć zawsze przed kontaktem z materiałem i dopiero po włączeniu można ją prowadzić po obrabianej powierzchni.

Włączanie i wyłączenie

Włączanie urządzenia

- ◆ Naciśnij włącznik/wyłącznik **1** w pozycję „I”.

Wyłączenie urządzenia

- ◆ Naciśnij włącznik/wyłącznik **1** w pozycję „0”.

Ustawianie prędkości obrotowej

Za pomocą regulatora prędkości obrotowej **2** ustaw zakres prędkości obrotowej pomiędzy wartością 1 a 6.

- ◆ Poziom 1: niska prędkość obrotowa
Poziom 6: wysoka prędkość obrotowa

Wymagana prędkość obrotowa zależy od obrabianego materiału i można ją określić poprzez przeprowadzenie praktycznej próby.

Wskazówki dotyczące pracy

- Dosuwaj urządzenie do obrabianego przedmiotu, gdy jest ono włączone.
- Podczas pracy nie dociskaj urządzenia zbyt mocno.
- Pracuj z równomiernym posuwem.
- Wymieniaj krążki papieru ściernego w odpowiednim czasie.

- Nie stosuj tych samych krążków papieru ściernego do szlifowania różnych materiałów (jak np. najpierw do drewna, a potem do metalu). Dobre wyniki szlifowania można osiągnąć, stosując tylko krążki papieru ściernego w nienagannym stanie.
- Od czasu do czasu wyczyść krążek papieru ściernego przy użyciu odkurzacza.
- Trudno dostępne miejsca szlifuj przednią lub boczną krawędzią krążka papieru ściernego na płycie szlifierskiej.
- Szlifuj równolegle i na zakładkę w stosunku do pasów szlifowania.
- Po zakończeniu obróbki podnieś urządzenie znad obrabianego przedmiotu i następnie je wyłącz.

Konserwacja i czyszczenie

OSTRZEŻENIE!

- ▶ Przed wykonywaniem jakichkolwiek czynności przy urządzeniu zawsze wyciągaj wtyk sieciowy z gniazda zasilania.

Urządzenie jest bezobsługowe.

- Urządzenie należy czyścić regularnie, bezpośrednio po zakończeniu pracy.
- Do czyszczenia obudowy urządzenia używaj suchej szmatki.
- Przywierający pył szlifierski usuwaj pędzlem.
- Do czyszczenia nie stosuj ostrych przedmiotów, benzyny, rozpuszczalników ani środków czyszczących, które działają agresywnie na tworzywa sztuczne. Dbaj, aby do wnętrza urządzenia nie przedostała się żadna ciecz.
- Otwory wentylacyjne muszą być zawsze odsłonięte.

Utylizacja



Urządzeń elektrycznych nie wolno wyrzucać razem z odpadami domowymi!

Widoczny obok symbol przekreślonego pojemnika na kółkach na śmieci oznacza, że urządzenie to podlega postanowieniom dyrektywy 2012/19/EU. Dyrektywa ta stanowi, że zużytego urządzenia nie wolno wyrzucać wraz ze zwykłymi odpadami domowymi, lecz należy je oddać do wyspecjalizowanych punktów zbiórki odpadów, centrów recyklingu lub zakładów utylizacji odpadów.

Utylizacja jest dla użytkownika bezpłatna. Chroń środowisko i usuwaj odpady w prawidłowy sposób.

Zużyty sprzęt może mieć szkodliwy wpływ na środowisko i zdrowie ludzi z uwagi na potencjalną zawartość niebezpiecznych substancji, mieszanin oraz części składowych. Gospodarstwo domowe spełnia ważną rolę w przyczynianiu się do ponownego użycia i odzysku surowców wtórnych, w tym recyklingu zużytego sprzętu. Na tym etapie kształtuje się postawy, które wpływają na zachowanie wspólnego dobra jakim jest czyste środowisko naturalne.

Jeśli stare urządzenie zawiera dane osobowe, użytkownik jest odpowiedzialny za ich usunięcie przed zwrotem urządzenia.



Informacje na temat możliwości utylizacji wysłużonego urządzenia można uzyskać w urzędzie gminy lub miasta.



Opakowanie urządzenia wykonane jest z materiałów przyjaznych dla środowiska naturalnego, które można oddać w lokalnych punktach zbiórki.

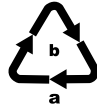

Opakowania należy utylizować w sposób przyjazny dla środowiska. Przestrzegać oznaczeń na różnych materiałach opakowaniowych i w razie potrzeby utylizuj je zgodnie z zasadami segregacji odpadów. Materiały opakowaniowe są oznaczone skrótami (a) i cyframi (b) w następujący sposób: 1–7: tworzywa sztuczne, 20–22: papier i tektura, 80–98: kompozyty.

Gwarancja Kompernaß Handels GmbH

Szanowny Kliencie,

To urządzenie objęte jest 3-letnią gwarancją, licząc od daty zakupu. Akumulatory serii X12V i X20V Team, o ile wchodzą w zakres dostawy, objęte są również 3-letnią gwarancją od daty zakupu. W przypadku wad tego produktu, masz gwarantowane ustawowo prawa w stosunku sprzedawcy. Te ustawowe prawa nie są ograniczone przez nasze opisane poniżej warunki gwarancji.

Warunki gwarancji

Okres gwarancji rozpoczyna się od daty zakupu. Należy zachować paragon. Jest on wymagany jako dowód zakupu.

Jeżeli w ciągu trzech lat od daty zakupu produktu ujawni się w nim wada materiałowa lub produkcyjna, produkt zostanie wedle naszego uznania nieodpłatnie naprawiony, wymieniony na nowy lub zostanie zwrócona jego cena. Warunkiem spełnienia tego świadczenia gwarancyjnego jest dostarczenie w trakcie tego trzyletniego okresu uszkodzonego urządzenia wraz z dowodem zakupu (paragonem) oraz krótkim opisem wady i daty jej wystąpienia.

Jeżeli wada jest objęta naszą gwarancją, otrzymasz z powrotem naprawiony lub nowy produkt. Zgodnie z art. 581 §1 polskiego kodeksu cywilnego wraz z wymianą produktu lub jego istotnej części rozpoczyna się nowy okres gwarancyjny.

Okres gwarancji i ustawowe roszczenia gwarancyjne

Wykonanie usługi gwarancyjnej nie przedłuża okresu gwarancji. Dotyczy to również wymienionych i naprawionych części. Wszelkie szkody i wady wykryte w chwili zakupu należy zgłosić bezpośrednio po rozpakowaniu urządzenia. Po upływie okresu gwarancji wszelkie naprawy są wykonywane odpłatnie.

Zakres gwarancji

Urządzenie zostało starannie wyprodukowane i poddane przed wysyłką skrupulatnej kontroli jakości.

Gwarancja obejmuje wady materiałowe lub produkcyjne. Niniejsza gwarancja nie obejmuje części produktu, które podlegają normalnemu zużyciu i dlatego mogą być uznane za części zużywające się, jak np. brzeszczoty, ostrza wymienne, papier ścierny itp. lub uszkodzenia części delikatnych, jak np. przełączniki lub części wykonane ze szkła.

Niniejsza gwarancja traci swoją ważność, jeśli produkt został uszkodzony, nie używano go prawidłowo lub nie serwisowano należycie. W celu zapewnienia prawidłowego stosowania produktu należy ściśle przestrzegać wszystkich instrukcji wymienionych w instrukcjach obsługi. Należy bezwzględnie unikać zastosowania oraz postępowania, których odradza się w instrukcji obsługi lub przed którymi się w niej ostrzega.

Produkt przeznaczony jest wyłącznie do użytku domowego, a nie do zastosowań komercyjnych. Niewłaściwe użytkowanie urządzenia, używanie go w sposób niezgodny z jego przeznaczeniem, użycie siły lub ingerencja w urządzenie, dokonywana poza naszymi autoryzowanymi punktami serwisowymi, powodują utratę gwarancji.

Gwarancja nie dotyczy

- normalne zużycie pojemności baterii
- komercyjne wykorzystanie produktu
- uszkodzenie lub modyfikacja produktu przez klienta
- nieprzestrzeganie przepisów bezpieczeństwa i konserwacji, błędy w obsłudze
- szkody spowodowane zjawiskami naturalnymi

Realizacja zobowiązań gwarancyjnych

W celu zapewnienia szybkiego załatwienia sprawy, postępuj zgodnie z poniższymi wskazówkami:

- W przypadku wszelkich pytań przygotuj paragon fiskalny oraz numer artykułu (IAN) 480685_2410 jako dowód zakupu.
- Numer artykułu można znaleźć na tabliczce znamionowej na produkcie, wygrawerowany na urządzeniu, zapisany na stronie tytułowej instrukcji obsługi (w dolnym lewym rogu) lub na naklejce z tyłu bądź na spodzie urządzenia.
- W przypadku wystąpienia błędów w działaniu lub innych wad, prosimy o kontakt z odpowiednim działem serwisu telefonicznie lub przez nasz formularz kontaktowy, znajdujący się na stronie parkside-diy.com w kategorii Serwis.
- Zarejestrowany jako wadliwy produkt możesz wtedy wraz z dołączonym dowodem zakupu (paragonem) oraz opisem i datą wystąpienia usterki wysłać nieodpłatnie na przekazany wcześniej adres serwisu.



Na stronie parksider-diy.com możesz zobaczyć i pobrać tę oraz wiele innych podręczników. Za pomocą tego kodu QR przejdziesz bezpośrednio na stronę parksider-diy.com.

Wybierz swój kraj i wyszukaj w oknie wyszukiwania instrukcje obsługi. Wpisując numer artykułu (IAN) 480685_2410 przejdziesz do instrukcji obsługi artykułu.

⚠ OSTRZEŻENIE!

- ▶ **Naprawy urządzenia zlecaj wyłącznie serwisowi lub elektrykowi, stosując tylko oryginalne części zamienne.** Zapewni to odpowiedni poziom bezpieczeństwa użytkowania urządzenia po naprawie.
- ▶ **Wymianę wtyku lub kabla zasilającego powierzaj zawsze producentowi urządzenia lub zleć ją w autoryzowanym punkcie serwisowym.** Zapewni to odpowiedni poziom bezpieczeństwa użytkowania urządzenia po naprawie.

Serwis**PL Serwis Polska**

Tel.: 00800 4912 069

Formularz kontaktowy na
parkside-diy.com**Importer**

Pamiętaj, że poniższy adres nie jest adresem serwisu. Skontaktuj się najpierw z odpowiednim punktem serwisowym.

KOMPERNASS HANDELS GMBH

BURGSTRASSE 21

44867 BOCHUM

NIEMCY

www.kompernass.com

Tłumaczenie oryginalnej deklaracji zgodności

Firma KOMPERNASS HANDELS GMBH, osoba odpowiedzialna za sporządzenie dokumentacji: Semi Uguzlu, BURGSTR. 21, 44867 BOCHUM, NIEMCY, oświadcza niniejszym, że produkt ten jest zgodny z następującymi normami, dokumentami normatywnymi oraz dyrektywami WE:

Dyrektywa maszynowa (2006/42/EC)

Dyrektywa w sprawie kompatybilności elektromagnetycznej (2014/30/EU)

Dyrektywa w sprawie ograniczenia stosowania niektórych niebezpiecznych substancji w sprzęcie elektrycznym i elektronicznym RoHS (2011/65/EU)*

* Wyłączną odpowiedzialność za wystawienie niniejszej deklaracji zgodności ponosi producent. Opisany powyżej przedmiot oświadczenia spełnia wymagania przepisów dyrektywy 2011/65/EU Parlamentu Europejskiego i Rady z 8 czerwca 2011 r. w sprawie ograniczenia stosowania określonych substancji niebezpiecznych w urządzeniach elektrycznych i elektronicznych.

Zastosowane normy zharmonizowane

EN 62841-1:2015/A11:2022

EN 62841-2-4:2014

EN IEC 55014-1:2021

EN IEC 55014-2:2021

EN IEC 61000-3-2:2019/A1:2021

EN 61000-3-3:2013/A2:2021

EN IEC 63000:2018

Typ/oznaczenie urządzenia: Szlifierka wielofunkcyjna PMS 220 A1

Rok produkcji: 02–2025

Numer seryjny: IAN 480685_2410

Bochum, dnia 13.11.2024 r.



Semi Uguzlu

- dyrektor ds. jakości -

Zastrzegamy sobie prawo do wprowadzania zmian technicznych w ramach procesu udoskonalania produktu.

Turinys

Ižanga	34
Naudojimas pagal paskirtį	34
Dalys	34
Tiekiamas rinkinys	34
Techniniai duomenys	34
Bendrieji elektrinių įrankių naudojimo saugos nurodymai	35
1. Darbo vietos sauga	35
2. Elektros sauga	35
3. Žmonių sauga	35
4. Elektrinio įrankio naudojimas ir elgesys su juo	36
5. Klientų aptarnavimas	37
Įrankio naudojimo specialieji saugos nurodymai	37
Prieš pradėdant naudoti	38
Šlifavimo popieriaus pasirinkimas	38
Šlifavimo popieriaus lapo pritvirtinimas	38
Dulkių susiurbimas	38
Autonominės siurbimo sistemos dulkių dėžutė	38
Jungiamoji detalė	39
Naudojimo pradžia	39
Įjungimas ir išjungimas	39
Darbo nurodymai	39
Techninė priežiūra ir valymas	39
Šalinimas	40
Kompernaß Handels GmbH garantija	40
Priežiūra	42
Importuotojas	42
Atitikties deklaracijos originalo vertimas	42

Ižanga

Sveikiname įsigijus naują įrankį. Pasirinkote kokybišką gaminį. Naudojimo instrukcija yra šio gaminio dalis. Joje pateikti svarbūs saugos, naudojimo ir šalinimo nurodymai. Prieš pradėdami naudoti gaminį, susipažinkite su visais naudojimo ir saugos nurodymais. Gaminį naudokite tik taip, kaip aprašyta, ir tik nurodytiems naudojimo tikslams. Perduodami gaminį tretiesiems asmenims, kartu perduokite visus jo dokumentus.

Naudojimas pagal paskirtį

Įrankis skirtas medienai, metalui ir lakui šlifuoti. Įrankis ypač tinka kampams, profiliams ar sunkiai pasiekiamoms vietoms apdirbti. Bet koks kitoks įrankio naudojimas ar keitimas laikomas naudojimu ne pagal paskirtį ir gali kelti didelį pavojų. Neprisiiimame jokios atsakomybės už žalą, atsiradusią naudojant įrankį ne pagal paskirtį. Įrankis neskirtas komercinio naudojimo reikmėms.

Dalys

- 1 ĮJUNGIMO/IŠJUNGIMO jungiklis
- 2 Sukimosi greičio reguliatorius
- 3 Autonominės siurbimo sistemos dulkių dėžutė
- 4 Išorinio siurbimo įrenginio jungiamoji detalė
- 5 Adapterio jungtis
- 6 Šlifavimo popieriaus lapo fiksatorius
- 7 Šlifavimo popieriaus lapas
- 8 Šlifavimo plokštė

Tiekiamas rinkinys

- 1 daugiafunkcis šlifukoelis
- 1 šlifavimo popieriaus lapų rinkinys (grūdėtumas 80/120)
- 1 dulkių dėžutė
- 1 išorinio siurbimo įrenginio jungiamoji detalė
- 1 šlifavimo popieriaus lapo fiksatorius
- 1 naudojimo instrukcija

Techniniai duomenys

Vardinė galia	220 W
Vardinė įtampa	230 V ~, 50 Hz
Vardinis sukimosi greitis tuščiaja eiga	n_0 7000–13000 min. ⁻¹
Vardinis vibracijų dažnis	14000–26000 min. ⁻¹
Apsaugos klasė	II/III (dviguba izoliacija)

Informacija apie skleidžiamą triukšmą ir vibracijas

Išmatuoti triukšmo vertė nustatyta pagal standartą EN 62841. Elektrinio įrankio įprastai skleidžiamas A svertinis triukšmo lygis nurodytas toliau.

Garso slėgio lygis	$L_{PA} = 79,7$ dB
Garso galios lygis	$L_{WA} = 87,7$ dB
Neapibrėžtis	$K = 3$ dB



Dėvėkite klausos apsaugos priemonę!

Įvertintasis įprastas pagreitis

Plastakų/rankų vibracija	$a_h = 5,384$ m/s ²
Neapibrėžtis	$K = 1,5$ m/s ²

NURODYMAS

- ▶ Nurodytos vibracijų bendrosios vertės ir spinduliuojamojo triukšmo vertės išmatuotos standartiniu matavimo metodu ir gali būti naudojamos vienam elektriniam įrankiui palyginti su kitu.
- ▶ Nurodytomis vibracijų bendrosiomis vertėmis ir spinduliuojamojo triukšmo vertėmis taip pat galima vadovautis preliminariniai vertinant poveikį.

⚠ ĮSPĖJIMAS!

- ▶ Praktiškai naudojant elektrinį įrankį, spinduliuojamosios vibracijos ir spinduliuojamasis triukšmas gali skirtis nuo nurodytųjų verčių – tai priklauso nuo elektrinio įrankio naudojimo būdo, o ypač nuo apdirbamo ruošinio rūšies.

ĮSPĖJIMAS!

- ▶ Stenkitės kuo labiau sumažinti poveikį. Vibracinį poveikį galima sumažinti, pavyzdžiui, darbo su įrankiu metu mūvint pirštines ir ribojant darbo laiko trukmę. Taip pat būtina atsižvelgti į visas įrankio naudojimo ciklo dalis (pavyzdžiui, laikotarpis, kai elektrinis įrankis yra išjungtas, ir laikotarpis, kai įrankis įjungtas, tačiau veikia nenaudojamas).



Bendrieji elektrinių įrankių naudojimo saugos nurodymai



ĮSPĖJIMAS!

- ▶ Perskaitykite visus saugos ir kitus nurodymus, susipažinkite su pavėkslėliais ir techniniais duomenimis, pridėdama prie šio elektrinio įrankio. Nesilaikant toliau pateikiamų nurodymų, kyla pavojus patirti elektros smūgį, sukelti gaisrą ir (arba) sunkiai susižaloti.

Išsaugokite visus saugos ir kitus nurodymus – jų gali prireikti vėliau.

Aprašant saugos nurodymus vartojama sąvoka „elektrinis įrankis“ reiškia į elektros tinklą (maitinimo laidu) jungiamus ir akumuliatoriais (be maitinimo laido) maitinamus elektrinius įrankius.

1. Darbo vietos sauga

- Darbo zona turi būti švari ir gerai apšviesta.** Jei darbo zona netvarkinga ar neapšviesta, gali įvykti nelaimingas atsitikimas.
- Nenaudokite elektrinio įrankio sprogyje aplinkoje, kurioje yra degių skysčių, dujų ar dulkių.** Elektriniai įrankiai įskelia kibirkščių, galinčių uždegti dulkes ar garus.
- Dirbdami su elektriniu įrankiu, neleiskite artintis vaikams ar kitiems asmenims.** Atitraukus dėmesį, elektrinis įrankis gali tapti nevaldomas.

2. Elektros sauga

- Elektrinio įrankio jungiamasis kištukas turi tikti elektros lizdai. Jokiu būdu nekeiskite kištuko.**
Jei elektrinis įrankis įžemintas, nenaudokite adapterių. Naudojant originalius kištukus ir tinkamus elektros lizdus sumažėja elektros smūgio pavojus.
- Nesilieskite prie įžemintų paviršių, pavyzdžiui, vamzdžių, šildymo įrenginių, viryklių ir šaldytuvų.** Kai kūnas įžemintas, padidėja elektros smūgio pavojus.
- Saugokite elektrinius įrankius nuo lietaus ar drėgmės.** Į elektrinio įrankio vidų patekus vandens, padidėja elektros smūgio pavojus.
- Jungiamasis laidas neskirtas elektriniam įrankiui nešti, kabinti, taip pat tempti norint iš elektros lizdo ištraukti kištuką.** Saugokite jungiamąjį laidą nuo karščio, aštrių briaunų ir slankinių dalių, neištepkite jo alyva. Apgadinus arba suraizgius jungiamuosius laidus, padidėja elektros smūgio pavojus.
- Dirbdami su elektriniu įrankiu lauke, naudokite tik darbu lauke tinkamus ilginamuosius laidus.** Naudojant darbu lauke tinkamą ilginamąjį laidą sumažėja elektros smūgio pavojus.
- Jei elektrinis įrankis neišvengiamai turi būti naudojamas drėgnoje aplinkoje, naudokite pažaidos srove valdomą jungtuvą.** Naudojant pažaidos srove valdomą jungtuvą sumažėja elektros smūgio pavojus.

3. Žmonių sauga

- Visada būkite atidūs, sutelkę dėmesį į tai, ką darote, ir laikykitės įprastų darbo su elektriniu įrankiu taisyklių.** Nenaudokite elektrinių įrankių, jei pajutote nuovargį, vartojote narkotinių medžiagų, alkoholio ar vaistų. Menkiausias neapdairumas dirbant su elektriniu įrankiu gali būti sunkių sužalojimų priežastis.

- b) **Naudokite asmenines apsaugos priemones ir būtinai užsidėkite apsauginius akinius.** Elektrinio įrankio tipui ir jo naudojimo būdui tinkamos asmeninės apsaugos priemonės, pavyzdžiui, kaukė nuo dulkių, nelystanti saugioji avalynė, apsauginis šalmas ar klausos apsaugos priemonė, sumažina pavojų susižaloti.
- c) **Saugokitės, kad netyčia neįjungtumėte įrankio. Prieš elektrinį įrankį prijungdami prie elektros tinklo ir (arba) akumulatoriaus, prieš pakeldami ar nešdami įsitikinkite, kad elektrinis įrankis yra išjungtas.** Jei nešdami elektrinį įrankį pirštą laikysite ant jungiklio arba į elektros tinklą įjungsite jau įjungtą elektrinį įrankį, gali įvykti nelaimingas atsitikimas.
- d) **Prieš įjungdami elektrinį įrankį, pašalinkite reguliavimo įrankius arba veržliarakčius.** Besisukančioje elektrinio įrankio dalyje esantis įrankis ar raktas gali sužaloti.
- e) **Venkite nenatūralios kūno padėties. Tvirtai stovėkite ir visada išlaikykite pusiausvyrą.** Taip geriau galėsite kontroliuoti elektrinį įrankį nenumatytomis aplinkybėmis.
- f) **Vilkėkite tinkamus drabužius. Nevilkėkite plačių drabužių, būkite be papuošalų.** Plaukus ir drabužius saugokite nuo slankiųjų dalių. Slankiosios dalys gali įtraukti laisvus drabužius, papuošalus ar ilgus plaukus.
- g) **Jei prie įrankio galima prijungti dulkių siurbimo ar dulkių surinkimo įrenginių, juos reikia prijungti ir tinkamai naudoti.** Susiurbus dulkes, sumažėja dulkių keliamas pavojus.
- h) **Nesijauskite nepagrįstai saugūs ir būtinai laikykitės elektrinių įrankių naudojimo saugos taisyklių, net jei elektrinį įrankį naudojote daug kartų ir gerai mokate su juo dirbti.** Nerūpestingai elgdamiesi greitai galite sunkiai susižaloti.
4. **Elektrinio įrankio naudojimas ir elgesys su juo**
- a) **Venkite elektrinio įrankio perkrovų. Naudokite darbui tinkamą elektrinį įrankį.** Tinkamu elektriniu įrankiu darba nurodytoje įrankio naudojimo srityje atliksite geriau ir saugiau.
- b) **Nenaudokite elektrinio įrankio, jei sugedo jo jungiklis.** Neįsijungiantis arba neišsijungiantis elektrinis įrankis kelia pavojų, ir įrankį reikia pataisyti.
- c) **Prieš reguliuodami, padėdami elektrinį įrankį ar keisdami papildomus darbo įrankius, ištraukite iš elektros lizdo kištuką ir (arba) išimkite išimamąjį akumulatorių.** Ši atsargumo priemonė neleis elektriniam įrankiui netikėtai įsijungti.
- d) **Nenaudojamus elektrinius įrankius laikykite vaikams nepasiekiamoje vietoje. Neleiskite elektrinio įrankio naudoti su juo nesusipažinusiems ar šių nurodymų neperskačiusiems žmonėms.** Elektriniai įrankiai kelia pavojų, jei juos naudoja patirties neturintys žmonės.
- e) **Rūpestingai prižiūrėkite elektrinius ir papildomus darbo įrankius. Patikrinkite, ar tinkamai veikia ir ar neužsikirtusios slankiosios dalys, ar nėra elektrinio įrankio veikimą bloginančių sulūžusių arba apgadintų dalių. Prieš naudodami elektrinį įrankį pasirūpinkite, kad sugedusios dalys būtų pataisytos.** Daug nelaimingų atsitikimų įvyksta dėl netinkamai prižiūrimų elektrinių įrankių.
- f) **Pjovimo įrankiai turi būti aštrūs ir švarūs.** Rūpestingai prižiūrimi pjovimo įrankiai su aštriais ašmenimis rečiau įstringa, juos lengviau valdyti.
- g) **Elektrinį įrankį, priedus, papildomus darbo įrankius ir kt. naudokite vadovaudamiesi šiais nurodymais. Taip pat įvertinkite darbo sąlygas ir atliktinį darbą.** Elektrinius įrankius naudojant nenumatytais tikslais gali susiklostyti pavojingų situacijų.

- h) **Rankenos ir suimamieji paviršiai turi būti sausi, švarūs ir neištepti alyva ar tepalu.** Jei rankenos ar suimamieji paviršiai slidūs, elektrinio įrankio negalėsite saugiai naudoti ir valdyti nenumatytomis situacijomis.

5. Klientų aptarnavimas

- a) **Elektrinį įrankį gali taisyti tik kvalifikuoti specialistai ir tik naudodami originalias atsargines dalis.** Taip užtikrinama, kad elektrinis įrankis išliks saugus.
- b) **Įrankio kištuką arba jungiamąjį laidą gali pakeisti tik elektrinio įrankio gamintojas arba gamintojo klientų aptarnavimo tarnyba.** Taip užtikrinama, kad elektrinis įrankis išliks saugus.

Įrankio naudojimo specialieji saugos nurodymai

- Įtvirtinkite ruošinį. Tvirtinimo įtaise ar spaustuose įtvirtintas ruošinys laikysis tvirtiau, nei laikomas ranka.
- Jokiu būdu nesiremkite rankomis šalia įrankio, apdirbamo paviršiaus ar priešais juos, nes nuslydęs įrankis gali sužaloti.
- Kilus pavojui, nedelsdami iš elektros lizdo ištraukite tinklo kištuką.
- Maitinimo laidą visada tieskite nuo įrankio galo tolyn.
- **SKRAIDANČIOS KIBIRKŠTYS GALI SUKELTI GAISRĄ!** Šlifuojant metalą, skraido kibirkštys. Todėl būtinai įsitikinkite, kad nekyla pavojus žmonėms ir netoli darbo zonos nėra degių medžiagų.
- **Elektrinį įrankį laikykite už izoliuotų paviršių įrankiui suimti, nes abrazyvinis paviršius gali užkliudyti paties įrankio jungiamąjį laidą.** Pažeidus laidą su įtampa, įtampa gali persiduoti metalinėms įrankio dalims ir sukelti elektros smūgį.

ĮSPĖJIMAS! NUODINGI GARAI!

- ▶ Apdirbant medžiagas susidarančios kenksmingos ar nuodingos dulkės kenkia su įrankiu dirbančio žmogaus ar netoliese esančių žmonių sveikatai.

ĮSPĖJIMAS! DULKIŲ KELIAMAS PAVOJUS!

- ▶ Jei medienos apdirbimas truks ilgiau, o ypač jei apdirbsite medžiagas, dėl kurių susidaro sveikatai pavojingų dulkių, prijunkite įrankį prie tinkamo išorinio dulkių siurbimo įrenginio. **Dėvėkite apsauginius akinius ir kaukę nuo dulkių!**
- Jei ketinate apdirbti plastikus, dažus, lakus ir pan., pasirūpinkite pakankamu vėdinimu.
- Medžiagų arba apdirbamų paviršių neįmirkykite skysčiais, kurių sudėtyje yra tirpiklių.
- Neapdirbkite sudrėkintų medžiagų ar drėgnų paviršių.
- Nerekomenduojame šlifuoti dažus, kurių sudėtyje yra švino arba kitokių sveikatai kenksmingų medžiagų.
- Draudžiama apdirbti medžiagas su asbestu. Manoma, kad asbestas gali sukelti vėžį.
- Nesilieskite prie judančio šlifavimo popieriaus lapo.
- Įrankį naudokite tik uždėję šlifavimo popieriaus lapą.
- Niekada nenaudokite įrankio ne pagal paskirtį, naudokite jį tik su originaliomis dalimis ir originaliais priedais. Naudodami kitokias dalis ar priedus, nei rekomenduojama naudojimo instrukcijoje, galite susižaloti.
- Prieš padėdami išjungtą įrankį palaukite, kol įrankis sustos.
- Įrankis visada turi būti švarus, sausas, neišteptas alyva ar tepalu.

Prieš pradedant naudoti

Šlifavimo popieriaus pasirinkimas

Nušlifuojamas sluoksnis ir paviršius

Nušlifuojamas sluoksnis ir paviršiaus kokybė priklauso nuo šlifavimo popieriaus grūdėtumo.

- ◆ Atminkite, kad apdirbdami skirtingas medžiagas turite naudoti tinkamą skirtingo grūdėtumo šlifavimo popierių.

Šlifavimo popieriaus lapo pritvirtinimas

⚠ ĮSPĖJIMAS!

- ▶ Prieš tvarkydami įrankį, kas kartą iš elektros lizdo ištraukite tinklo kištuką.

NURODYMAS

- ▶ Prieš pritvirtindami naują šlifavimo popieriaus lapą, nuo šlifavimo plokštės **8** nuvalykite dulkes ir nešvarumus.

Šlifavimo popieriaus lapų su kibiuoju pagrindu pritvirtinimas

- ◆ Šlifavimo popieriaus lapą **7** prie šlifavimo plokštės **8** galite pritvirtinti lipuku.
- ◆ Pasirūpinkite, kad šlifavimo popieriaus lapo **7** ir šlifavimo plokštės **8** siurbimo angos sutaptų. Tam naudokite šlifavimo popieriaus lapo fiksatorių **6** (žr. išskleidžiamąjį puslapį).

Šlifavimo popieriaus lapų su kibiuoju pagrindu nuėmimas

- ◆ Šlifavimo popieriaus lapą **7** tiesiog nutraukite nuo šlifavimo plokštės **8**.

Dulkių susiurbimas

⚠ ĮSPĖJIMAS! GAISRO PAVOJUS!

- ▶ Dirbant su elektriniais įrankiais, kuriuose yra dulkių dėžutė arba kuriuos dulkių siurbimo įtaisai galima sujungti su dulkių siurbliu, kyla gaisro pavojus! Nepalankiomis sąlygomis, pavyzdžiui, skraidant kibirkštims, šlifuojant metalą ar metalo liekanas medienoje, dulkių maiše (arba dulkių siurblio dulkių maišelyje) esančios medienos dulkės gali savaime užsidegti. Toks pavojus ypač kyla tada, kai medienos dulkės susimaišo su dažų (lako) likučiais ar kitomis cheminėmis medžiagomis, o ilgai šlifuotas ruošinys yra įkaitęs. Todėl stebėkite, kad šlifuojamas ruošinys ir įrankis pernelyg neįkaistų, o prieš darydami pertraukas visada ištuštinkite dulkių dėžutę ir (arba) dulkių siurblio dulkių maišėlį.

Dėvėkite kaukę nuo dulkių!

NURODYMAS

- ▶ Norint susiurbti dulkes, reikia šlifavimo popieriaus su skylutėmis.

Autonominės siurbimo sistemos dulkių dėžutė

Prijungimas

- ◆ Autonominės siurbimo sistemos dulkių dėžutę **3** užstumkite ant įrankio. Tam įrankio ženklą ▶ užstumkite ant **4** ženklo autonominės siurbimo sistemos dulkių dėžutėje **3**. Autonominės siurbimo sistemos dulkių dėžutę **3** pasukite iki **5** ženklo ir užfiksuokite. (žr. detalųjį paveikslėlį išskleidžiamajame puslapyje)

Atjungimas

- ◆ Autonominės siurbimo sistemos dulkių dėžutę **3** pasukite link **6** ženklo. Autonominės siurbimo sistemos dulkių dėžutę **3** nutraukite nuo įrankio (žr. detalųjį paveikslėlį išskleidžiamajame puslapyje).

NURODYMAS

► Geriausiai dulkės susiurbiamos, jei autonominės siurbimo sistemos dulkių dėžutė ❸ laiku ištuštinama.

- ◆ Tam autonominės siurbimo sistemos dulkių dėžutę ❸ nuimkite nuo įrankio, kaip aprašyta pirmiau. Kruopščiai išvalykite autonominės siurbimo sistemos dulkių dėžutę ❸ ją išpurtydami.

Jungiamoji detalė

Prijungimas

- ◆ Jungiamąją detalę ❹ įkiškite į adapterio jungtį ❺.
- ◆ Tinkamo dulkių siurbimo įrenginio (pavyzdžiui, dirbtuvių siurblio) žarną užmaukite ant jungiamosios detalės ❹.

Atjungimas

- ◆ Dulkių siurbimo įrenginio žarną nutraukite nuo jungiamosios detalės ❹.
- ◆ Nutraukite jungiamąją detalę ❹.

Naudojimo pradžia

⚠ ATSAUGIAI!

► Prieš įjungdami į elektros tinklą įsitinkite, kad įrankis išjungtas.

NURODYMAS

► Daugiafunkcij šlifoklį visada įjunkite prieš paliesdami juo medžiagą ir tik tada uždėkite ant ruošinio.

Įjungimas ir išjungimas

Įrankio įjungimas

- ◆ ĮJUNGIMO/IŠJUNGIMO jungiklį ❶ nuspauskite į 1 padėtį.

Įrankio išjungimas

- ◆ ĮJUNGIMO/IŠJUNGIMO jungiklį ❶ nuspauskite į 0 padėtį.

Sukimosi greičio nustatymas

Sukimosi greičio regulatoriumi ❷ nustatykite sukimosi greičio sritį nuo 1 iki 6.

- ◆ 1 padėtis: nedidelis sukimosi greitis
- 6 padėtis: didelis sukimosi greitis

Reikiamas sukimosi greitis priklauso nuo apdirbamos medžiagos, jis pasirenkamas praktiniais bandymais.

Darbo nurodymai

- Prie ruošinio glauskite įjungtą įrankį.
- Įrankio stipriai nespauskite.
- Dirbkite tolygiai stumdydami.
- Laiku pakeiskite šlifavimo popierių.
- Tuo pačiu šlifavimo popieriaus lapu niekada nešlifaukite skirtingų medžiagų (pavyzdžiui, medienos, o paskui metalo). Paviršių kokybiškai nušlifuosite tik kokybišku šlifavimo popieriumi.
- Šlifavimo popierių kartais išsiurbkite siurbliu.
- Sunkiai pasiekiamas vietas šlifaukite ant šlifavimo plokštės uždėto šlifavimo popieriaus lapo priekiniu ar šoniniu kraštu.
- Šlifaukite lygiagrečiais ir persidengiančiais ruožais.
- Apdirbę ruošinį, pakelkite įrankį nuo ruošinio ir tada išjunkite.

Techninė priežiūra ir valymas

⚠ ĮSPĖJIMAS!

► Prieš tvarkydami įrankį, kas kartą iš elektros lizdo ištraukite tinklo kištuką.

Įrankiui techninės priežiūros nereikia.

- Baigę darbą, įrankį iš karto nuvalykite.
- Korpusą valykite sausa šluoste.
- Prilipusias šlifavimo dulkes nuvalykite šepetėliu.
- Niekada nenaudokite aštrių daiktų, benzino, tirpiklių ar plastikus gadinančių valiklių. Pasirūpinkite, kad į įrankio vidų nepatektų skysčių.
- Vėdinimo angos visada turi būti atviros.

Šalinimas



Elektrinių įrankių neišmeskite kartu su buitinėmis atliekomis!

Greta esantis perbrauktos ratukinės šiukšlių dėžės ženklas reiškia, kad šiam gaminiui taikoma Europos Sąjungos direktyva 2012/19/EU. Šioje direktyvoje nurodoma, kad pasibaigus naudojimo laikotarpiui, šio prietaiso negalima išmesti kartu su įprastomis buitinėmis atliekomis, o būtina pristatyti jį tam skirtas surinkimo vietas, perdirbimo centrus arba atliekų šalinimo įmones.

Jums šalinimas yra nemokamas. Saugokite aplinką ir tinkamai išmeskite prietaisą.

Jei nenaudojamame prietaise yra asmens duomenų, prieš grąžindami Jūs patys privalote juos pašalinti.



Kaip pašalinti nenaudojamą gaminį, sužinosite savo savivaldybės arba miesto administracijoje.



Pakuotė pagaminta iš aplinką tausojančių medžiagų. Ją galima utilizuoti pristačius į vietos grąžinamojo perdirbimo konteinerius.

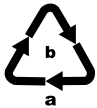

Pakuotę išmeskite saugodami aplinką. Atsižvelkite į skirtingų pakuotės medžiagų ženklinį ir prireikus jas surūšiuokite. Pakuotės medžiagos ženklinamos šiais trumpiniais (a) ir skaičiais (b): 1–7: Plastikai, 20–22: Popierius ir kartonas, 80–98: Sudėtinės medžiagos.

Kompernaß Handels GmbH garantija

Gerb. kliente,

Šiam prietaisui nuo įsigijimo datos suteikiama 3 metų garantija. Jei tiekiamame rinkinyje yra „X12V Team“ ir „X20V Team“ serijos akumuliatorių blokams taip pat suteikiama 3 metų garantija nuo įsigijimo datos. Išryškėjus šio gaminio trūkumams, gaminio pardavėjas užtikrina jums teisės aktais reglamentuojamas teises. Toliau išdėstytos garantijos teikimo sąlygos šių jūsų teisės aktais reglamentuojamų teisių neapriboja.

Garantijos teikimo sąlygos

Garantijos teikimo laikotarpis skaičiuojamas nuo pirkimo datos. Išsaugokite kasos čekį. Jo reikia kaip pirkimo dokumento.

Jei per trejus metus nuo šio gaminio pirkimo datos išryškėtų medžiagų ar gamybos trūkumų, gaminį savo nuožiūra nemokamai pataisysime, pakeisime arba grąžinsime sumokėtą sumą. Norint pasinaudoti garantija, sugedusį gaminį ir pirkimo dokumentą (kasos čekį) būtina pateikti trejų metų laikotarpiu trumpai aprašius trūkumą ir nurodžius trūkumo atsiradimo laiką.

Jei trūkumui taikoma mūsų garantija, jums grąžinsime sutaisytą arba pristatysime naują gaminį. Sutaisius ar pakeitus gaminį, garantijos teikimo laikotarpis nepratęsiamas.

Garantijos teikimo laikotarpis ir teisės aktais reglamentuojama trūkumų pašalinimo garantija

Garantijos teikimo laikotarpiu suteikus garantinių paslaugų, garantijos teikimo laikotarpis nepratęsiamas. Ta pati sąlyga taikoma ir pakeistoms bei sutaisytoms dalims. Apie įsigyto gaminio pažeidimus ir trūkumus būtina pranešti vos išpakavus gaminį. Pasibaigus garantijos teikimo laikotarpiui už remonto darbus imamas mokestis.

Garantijos aprėptis

Prietaisas kruopščiai pagamintas vadovaujantis griežtomis kokybės gairėmis ir prieš pristatant buvo išbandytas.

Garantija taikoma tik medžiagų arba gamybos trūkumams. Garantija netaikoma įprastai dylandčioms gaminio dalims, priskiriamoms prie susidėvinčių dalių kategorijos, pvz., pjovimo diskams, atsarginėms geležtėms, šlifavimo popieriui ir t. t., taip pat lūžtančių (dužių) dalių, pavyzdžiui, jungiklių arba iš stiklo pagamintų dalių, pažeidimams.

Garantija netaikoma, jei gaminys apgadina- mas, netinkamai naudojamas ar netinkamai prižiūrimas. Gaminys tinkamai naudojamas tik tada, jei tiksliai laikomasi visų naudojimo instrukcijoje pateiktų nurodymų. Gaminį draudžiama naudoti tokiems tikslams ar tokiu būdu, kurie nerekomenduojami naudoji- mo instrukcijoje arba dėl kurių joje įspėjama.

Gaminys skirtas tik buitinio, o ne komerci- nio naudojimo reikmėms. Garantija netaiko- ma piktnaudžiavimo, netinkamo naudojimo atvejais, jei naudojama jėga ir jei remon- tuoja ne mūsų įgaliotoji klientų aptarnavimo tarnyba.

Garantija negalioja

- įprastai sumažėjus akumulatoriaus talpai,
- jei gaminys naudojamas komerciniams tikslams,
- jei klientas apgadina arba pakeičia gaminį,
- jei nesilaikoma saugos ir techninės priežiūros nurodymų arba jei gaminys netinkamai valdomas,
- stichinių nelaimių padarytai žalai.

Garantinių įsipareigojimų vykdymas

Kad galėtume greitai sutvarkyti jūsų prašy- mą, prašome vadovautis toliau nurodytais nurodymais:

- Kreipdamiesi bet koku klausimu dėl gaminio, turėkite kasos čekį kaip pir- kimo dokumentą ir gaminio numerį (IAN) 480685_2410.

- Gaminio numerį rasite gaminio duomenų lentelėje, išgraviruotą ant gaminio, nuro- dytą ant naudojimo instrukcijos viršelio (apačioje kairėje) arba užklijuotą gaminio užpakalinėje pusėje ar apačioje.
- Jei išryškėtų gaminio veikimo ar kitokių trūkumų, pirmiausia telefonu kreipkitės į toliau nurodytą klientų aptarnavimo sky- rių arba pasinaudokite mūsų pasiteiravi- mo forma, kurią rasite svetainės parksi- de-diy.com kategorijoje „Priežiūra“.
- Tada sugedusiu pripažintą gaminį, pri- dėję pirkimo dokumentą (kasos čekį) ir nurodę trūkumą bei jo atsiradimo laiką, nemokamai galėsite išsiųsti jums nu- rodytu techninės priežiūros tarnybos adresu.



Svetainėje parkside-diy.com galite susipažinti su šiuo ir daugybe kitų vadovų bei juos atsisiųsti. Šis QR kodas Jus nukreips tiesiai į parkside-diy.com. Pasirinkite savo šalį ir pasinaudodami paieškos lauke- liu susiraskite naudojimo instrukcijas. Įvedę gaminio numerį (IAN) 480685_2410, rasite savo gaminio naudojimo instrukciją.

⚠️ ĮSPĖJIMAS!

- ▶ **Įrankius gali taisyti klientų aptar- navimo tarnybos darbuotojas arba kvalifikuotas elektrikas ir tik naudo- damas originalias atsargines dalis.** Taip užtikrinama, kad įrankis išliks saugus.
- ▶ **Įrankio kištuką arba maitinimo laidą gali pakeisti tik įrankio gamintojas arba gamintojo klientų aptarnavimo tarnybos darbuotojas.** Taip užtikrina- ma, kad įrankis išliks saugus.

Priežiūra

LT Priežiūra Lietuva

Tel. 880 033 062

Pasiteiravimo forma svetainėje
parkside-diy.com

IAN 480685_2410

Importuotojas

Atminkite, kad šis adresas nėra techninės priežiūros tarnybos adresas. Pirmiausia susisiekite su nurodyta klientų aptarnavimo tarnyba.

KOMPERNASS HANDELS GMBH

BURGSTRASSE 21

44867 BOCHUM

VOKIETIJA

www.kompernass.com

Atitikties deklaracijos originalo vertimas

Mes, KOMPERNASS HANDELS GMBH ir už dokumento pateikimą atsakingas asmuo Semi Uguzlu, BURGSTR. 21, 44867 BOCHUM, VOKIETIJA, pareiškiame, kad šis gaminys atitinka toliau nurodytus standartus, norminius dokumentus ir EB direktyvas:

Mašinų direktyvą (2006/42/EC)

Elektromagnetinio suderinamumo direktyvą (2014/30/EU)

Pavojingų medžiagų naudojimo apribojimo direktyvą (2011/65/EU)*

* Visą atsakomybę už šią atitikties deklaraciją prisiima gamintojas. Pirmiau aprašytas deklaruojamas gaminys atitinka 2011 m. birželio 8 d. Europos Parlamento ir Tarybos direktyvą 2011/65/EU dėl tam tikrų pavojingų medžiagų naudojimo elektros ir elektroninėje įrangoje apribojimo.

Taikomi darnieji standartai

EN 62841-1:2015/A11:2022

EN 62841-2-4:2014

EN IEC 55014-1:2021

EN IEC 55014-2:2021

EN IEC 61000-3-2:2019/A1:2021

EN 61000-3-3:2013/A2:2021

EN IEC 63000:2018

Tipas/įrankio pavadinimas:

Daugiafunkcis šlifuoaklis PMS 220 A1

Pagaminimo metai: 2025-02

Serijos numeris: IAN 480685_2410

Bochum, 2024-11-13



Semi Uguzlu

- Kokybės vadovas -

Tobulinant gaminį, gali būti techninių pakeitimų.

Sisukord

Sissejuhatus	44
Sihipärane kasutamine	44
Varustus	44
Tarnekomplekt	44
Tehnilised andmed	44
Elektritööriistade üldised ohutusjuhised	45
1. Ohutus töökohal	45
2. Elektriohutus	45
3. Inimeste ohutus	45
4. Elektritööriista kasutamine ja käsitsemine	46
5. Teenindus	47
Seadmepõhised ohutusjuhised	47
Enne kasutuselevõtmist	48
Lihvlehe valimine	48
Lihvlehe kinnitamine	48
Tolmu äratõmme	48
Sisemise tolmuimeja tolmu anum	48
Ahendi	49
Kasutuselevõtmine	49
Sisse- ja väljalülitamine	49
Tööjuhised	49
Hooldamine ja puhastamine	49
Jäätmekäitlus	50
Kompernaß Handels GmbH garantii	50
Teenindus	51
Importija	52
Algupärase vastavusdeklaratsiooni tõlge	52

Sissejuhatus

Õnnitleme teid uue seadme ostu puhul. Te otsustasite sellega kvaliteetse toote kasuks. Kasutusjuhend on selle toote osa. See sisaldab olulisi juhiseid ohutuse, kasutamise ja jäätmekäitluse kohta. Tutvuge enne toote kasutamist kõikide käsitsus- ja ohutusjuhistega. Kasutage toodet ainult kirjeldatud viisil ja nimetatud kasutusvaldkondades. Andke toote edasiandmisel kolmandatele isikutele kõik dokumendid kaasa.

Sihipärane kasutamine

Seade on sobiv puidu, metalli ja laki lihvimiseks. Seade on eriti sobiv nurkade, profiilide või raskelt ligipääsetavate kohtade jaoks. Igasugune muu kasutamine või seadme muutmine on mittesihipärane ja kätkeb endas olulisi õnnetusohutusi. Mittesihipärasest kasutamisest tulenevate kahjude korral meie ei vastuta. Ei ole ette nähtud tõenduslikuks kasutamiseks.

Varustus

- 1 SEES-/VÄLJAS-lüliti
- 2 Pöörlemissageduse regulaator
- 3 Sisemise tolmuimeja tolmu anum
- 4 Ahendi välise tolmuimeja jaoks
- 5 Adapterühendus
- 6 Lihvlehe fiksaator
- 7 Lihvleht
- 8 Lihvplaat

Tarnekomplekt

- 1 universaallihvija
- 1 lihvlehtede komplekt (karedus 80/120)
- 1 tolmu anum
- 1 ahendi välise tolmuimeja jaoks
- 1 lihvlehe fiksaator
- 1 kasutusjuhend

Tehnilised andmed

Nominaalne võimsustarve	220 W
Nimipinge	230 V ~, 50 Hz
Nominaalne tühikäigu pöörlemissagedus	n_0 7000–13000 p/min
Nominaalne vibrosagedus	14000–26000 käiku/min
Kaitseklass	II/□ (kahekordne isolatsioon)

Teave müra ja vibratsiooni kohta

Müra mõõteväärtus määratud vastavalt standardile EN 62841. Elektritööriista A-korreksiooniga müratase on tüüpiliselt:

Helirõhu tase	$L_{PA} = 79,7$ dB
Helivõimsuse tase	$L_{WA} = 87,7$ dB
Määramatus	$K = 3$ dB



Kandke kuulmiskaitsevahendit!

Korreksiooniga kiirendus, tüüpiliselt

Käe/käsivarre vibratsioon	$a_h = 5,384$ m/s ²
Määramatus	$K = 1,5$ m/s ²

JUHIS

- ▶ Toodud vibratsiooni koguväärtused ja toodud müra emissiooniväärtused on mõõdetud standardse kontrollmeetodi järgi ja neid võib kasutada ühe elektritööriista võrdlemiseks teisega.
- ▶ Toodud vibratsiooni koguväärtusi ja toodud müra emissiooniväärtusi saab kasutada ka koormuse ajutiseks hindamiseks.

⚠ HOIATUS!

- ▶ Vibratsiooni- ja müraemissioonid võivad elektritööriista tegeliku kasutamise ajal toodud väärtustest erineda, olenevalt viisist, kuidas elektritööriista kasutatakse, eelkõige sellest, millist liiki detaili töödeldakse.

⚠ HOIATUS!

- ▶ Proovige hoida koormus võimalikult väike. Näitlikud meetmed vibratsiooni-koormuse vähendamiseks on kinnaste kandmine tööriista kasutamisel ja tööaja piiramine. Sealjuures tuleb arvestada töötsükli kõiki osi (näiteks aegu, kui elektritööriist on välja lülitatud ja selliseid, kui see on küll sisse lülitatud aga töötab ilma koormuseta).



Elektritööriistade üldised ohutusjuhised



⚠ HOIATUS!

- ▶ Lugege kõik sellele elektritööriistale lisatud ohutusjuhised, instruksioonid, joonised ja tehnilised andmed läbi. Alljärgnevate instruksioonide eiramine võib põhjustada elektrilööki, tulekahju ja/või raskeid vigastusi.

Hoidke kõik ohutusjuhised ja instruksioonid hilisemaks kasutamiseks alles. Ohutusjuhistes kasutatud mõiste „Elektritööriist“ tähendab võrgust käitatavaid elektritööriistu (võrgukaabliga) ja akuga käitatavaid elektritööriistu (ilma võrgukaablita).

1. Ohutus töökohal

- Hoidke oma töösoon puhas ja hästi valgustatud.** Korralgedus ja valgustamata töösoonid võivad põhjustada õnnetusi.
- Ärge töötage elektritööriistaga plahvatusohtlikus keskkonnas, milles leidub põlevaid vedelikke, gaase või tolme.** Elektritööriistad tekitavad sädemeid, mis võivad tolmu või aurud süüdata.
- Hoidke lapsed ja teised isikud elektritööriista kasutamise ajal eemal.** Tähelepanu hajumisel võite kaotada elektritööriista üle kontrolli.

2. Elektriohutus

- Elektritööriista ühenduspistik peab sobima pistikupessa. Pistikut ei tohi mingil viisil muuta.**
Ärge kasutage adapterpistikuid koos kaitsemaandusega elektritööriistadega. Muutmata pistikud ja sobivad pistikupesad vähendavad elektrilöögi riski.
- Vältige keha kokkupuutumist maandatud pindadega nagu nt torudel, küttesüsteemidel, pliitidel ja külmkappidel.** Kui teie keha on maandatud, esineb kõrgendatud elektrilöögi riski.
- Hoidke elektritööriistad vihmast või niiskusest eemal.** Vee sissetungimine elektritööriista suurendab elektrilöögi riski.
- Ärge kasutage ühenduskaablit mittesihipäraselt elektritööriista kandmiseks, riputamiseks või pistiku pistikupesast välja tõmbamiseks. Hoidke ühenduskaabel kuumusest, õlist, teravatest servadest või liikuvatest osadest eemal.** Kahjustatud või sassis ühenduskaablid suurendavad elektrilöögi riski.
- Kui töötate elektritööriistaga väljas, kasutage ainult ka välistingimustesse sobivaid pikenduskaableid.** Välistingimustesse sobiva pikenduskaabli kasutamine vähendab elektrilöögi riski.
- Kui elektritööriista kasutamine niiskes keskkonnas ei ole välditav, kasutage rikkevoolukaitset.** Rikkevoolukaitset kasutamine vähendab elektrilöögi riski.

3. Inimeste ohutus

- Olge tähelepanelikud, jälgige mida te teete ja töötage elektritööriistaga arukalt.** Ärge kasutage elektritööriista, kui olete väsinud või uimastite, alkoholi või ravimite mõju all.
Hetkeline tähelepanematus elektritööriista kasutamisel võib tekitada tõsiseid vigastusi.

- b) **Kandke isikukaitsevahendeid ja alati kaitseprille.** Isikukaitsevahendite nagu tolmumaski, libisemiskindlate turvajalatsite, kaitsekiivri või kuulmiskaitsevahendi kandmine, olenevalt elektritööriista liigist ja kasutamisest, vähendab vigastuste riski.
- c) **Vältige soovimatut kasutuselevõtmist. Enne kui ühendate elektritööriista vooluvõrku ja/või akuga, võtate selle kätte või kannate seda, veenduge, et elektritööriist on välja lülitatud.** Kui teil on elektritööriista kandmisel sõrm lülitil või kui ühendate elektritööriista sisselülitatud olekus vooluvõrku, võib see põhjustada õnnetusi.
- d) **Enne kui lülitate elektritööriista sisse, eemaldage seadistusinstrumendid või mutrivõti.** Elektritööriista pöörlevas osas asuv instrument või võti võib tekitada vigastusi.
- e) **Vältige ebanormaalset kehahoiakut.** Tagage ohutu asend ja hoidke igal ajal tasakaalu. Sellega saate elektritööriista ootamatutes olukordades paremini kontrollida.
- f) **Kandke sobivat riietust. Ärge kandke laia riietust või ehteid. Hoidke juuksed ja riietus liikuvatest osadest eemal.** Liikuvad osad võivad lahtise riietuse, ehted või pikad juuksed kaasa haarata.
- g) **Kui monteeritakse tolmuäratõmbe- ja tolmukogumisseadised, tuleb need külge ühendada ja neid tuleb õigesti kasutada.** Tolmuäratõmbe kasutamine võib vähendada tolmust tulenevaid ohte.
- h) **Ärge olge endas liiga kindlad ja eirake elektritööriistade ohutusreegleid, seda ka siis, kui te pärast mitmekordset kasutamist elektritööriista juba tunnete.** Tähelepanematu tegutsemine võib sekundi murdosade jooksul põhjustada raskeid vigastusi.
- ## 4. Elektritööriista kasutamine ja käsitsemine
- a) **Ärge koormake elektritööriista üle. Kasutage oma töö jaoks ettenähtud elektritööriista.** Sobiva elektritööriistaga töötate paremini ja ohutumalt toodud võimsusvahemikus.
- b) **Ärge kasutage elektritööriista, mille lüliti on defektne.** Elektritööriist, mida ei saa enam sisse või välja lülitada, on ohtlik ja tuleb remontida.
- c) **Enne seadme seadistamist, instrumentide vahetamist või elektritööriista ärapanekut tõmmake pistik pistikupeesast välja ja/või eemaldage äravõetav aku.**
See ettevaatusabinõu takistab elektritööriista soovimatut käivitumist.
- d) **Hoidke mittekasutatavaid elektritööriistu lastele kättesaamatus kohas. Ärge laske elektritööriista kasutada isikutel, kes ei ole sellega tuttav või kes pole käesolevaid instruksioone lugenud.** Elektritööriistad on ohtlikud, kui neid kasutavad kogeenamatud isikud.
- e) **Hooldage elektritööriistu ja instrumente hoolikalt. Kontrollige, kas liikuvad osad talitlevad laitmatult ja ei kiilu kinni, kas osad on murdunud või nii kahjustatud, et elektritööriista talitus on piiratud. Laske kahjustatud osad enne elektritööriista kasutamist remontida.** Paljude õnnetuste põhjus peitub halvasti hooldatud elektritööriistades.
- f) **Hoidke löikeinstrumendid teravad ja puhtad.** Hoolikalt hooldatud teravate löikeservadega löikeinstrumendid kiiluvad vähem kinni ja neid on kergem juhtida.
- g) **Kasutage elektritööriista, instrumenti, instrumente jne vastavalt käesolevatele instruksioonidele. Arvestage sealjuures töötingimusi ja sooritatavat tegevust.** Elektritööriistade kasutamine ettenähtud kasutusotstarbest erineval viisil võib tekitada ohtlikke olukordi.

- h) **Hoidke käepidemed ja haardepinnad kuivad, puhtad ning õlist ja määrdest vabad.** Libedad käepidemed ja haardepinnad ei võimalda ohutut käsitsemist ja kontrolli elektritööriista üle ettenägematutes olukordades.

5. Teenindus

- a) **Laske oma elektritööriista remontida ainult kvalifitseeritud spetsialistidel ja ainult originaalvaruosadega.** Sellega tagatakse, et elektritööriista ohutus säilib.
- b) **Laske pistiku või ühenduskaabli vahetus teha alati elektritööriista tootja või tema klienditeenindusel.** Sellega tagatakse, et elektritööriista ohutus säilib.

Seadmepõhised ohutusjuhised

- Kindlustage detail. Kinnitusrakiste või kruustangidega fikseeritud detail on ohutumalt kinni kui teie käega hoitav.
- Ärge mitte mingil juhul toetage käsi seadme ja töödeldava pinna kõrvale või ette, sest libisemise korral esineb vigastusohu.
- Tõmmake ohu korral võrgupistik kohe-
selt pistikupesast välja.
- Suunake võrgukaabel alati tahapoole seadmest eemale.
- **TULEOHT LENDUVATE SÄDEMETE TÕTTU!** Kui te lihvide metalle, tekivad lenduvad sädemed. Jälgige seetõttu tingimata, et isikud ei sattuks ohutu ja töötsooni läheduses ei oleks põlevaid materjale.
- **Hoidke elektritööriista isoleeritud haardepindadest, kuna lihvimispind võib puutuda vastu oma ühenduskaablit.** Pinge all oleva kaabli kahjustamine võib pingestada ka metallist seadme osad ja tekitada elektrilööki.

⚠ HOIATUS! MÜRGISED AURUD!

- ▶ Töötlemisel tekkivad kahjulikud/mürgised tolmu- ja auruosakesed võivad kahjustada teie tervist ja teie läheduste tervist.

⚠ HOIATUS! TOLMUST TULENEV OHT!

- ▶ Ühendage puidu pikemal töötlemisel ja iseäranis siis, kui töödeldakse materjale, millel tekivad tervistkahjustavad tolmu- ja auruosakesed, seade sobiva välise tolmu- ja auruosakese eemaldamisega. **Kandke kaitseprille ja tolmu maski!**

- Tagage plastmasside, värvide, lakkide jne töötlemisel piisav tuulutus.
- Ärge niisutage materjale või töödeldavaid pindu lahusteid sisaldavate vedelikega.
- Ärge töödelge niisutatud materjale või niiskeid pindu.
- Vältige pliidi sisaldavate värvide või teiste tervistkahjustavate materjalide lihvimist.
- Asbesti sisaldavat materjali ei tohi töödelda. Asbesti loetakse vähkitekitavaks.
- Vältige töötava lihvhlehega kokkupuutumist.
- Kasutage ainult paigaldatud lihvhlehega seadet.
- Ärge mitte kunagi kasutage seadet mittesihipäraselt ja kasutage ainult originaalosi/-tarvikuid. Muude kui kasutusjuhendis soovitatud osade või teiste tarvikute kasutamine võib tähendada teile vigastusohu.
- Laske väljalülitatud seadmel enne selle käest ärapanekut seiskuda.
- Seade peab olema alati puhas, kuiv ja õlist või määrdeainetest vaba.

Enne kasutuselevõtmist

Lihvlehe valimine

Materjali eemaldamine ja pealispind

Materjali eemaldamise tootlikus ja pealispinna kvaliteet määratakse lihvlehe tera suurusega.

- ◆ Palun jälgige, et kasutate erinevate materjalide töötlemiseks vastavaid erineva karedusega lihvlehti.

Lihvlehe kinnitamine

⚠ HOIATUS!

- ▶ Enne tööde teostamist seadmel tõmmake alati võrgupistik pistikupesast välja.

JUHIS

- ▶ Eemaldage enne uue lihvlehe kinnitamist lihvplaadilt ⑧ tolm ja mustus.

Takjakinnitusega lihvlehtede paigaldamine

- ◆ Lihvlehe ⑦ võite lihvplaadile ⑧ paigaldada takjakinnituse abil.
- ◆ Jälgige äratõmbeavade kattumist lihvlehel ⑦ ja lihvplaadil ⑧. Kasutage selleks lihvlehe fiksaatorit ⑥ (vt lahtipööratav leht).

Takjakinnitusega lihvlehtede äratõmbamine

- ◆ Tõmmake lihvleht ⑦ lihtsalt lihvplaadilt ⑧ ära.

Tolmu äratõmme

⚠ HOIATUS! TULEOHT!

- ▶ Töötamisel elektritööriistadega, millel on tolmukogumisanum või mida saab tolmu äratõmbeseadise abil tolmuimejaga ühendada, esineb tuleoht! Halbades tingimustes, nagu nt lenduvate sädemete korral, metalli või puidus olevate metallijääkide lihvimisel, võib tolmukotis (või tolmuimeja tolmukotis) olev puidutolm ise süttida. See võib juhtuda iseäranis siis, kui puidutolm on segatud värvijääkide või teiste keemiliste ainetega ja lihvitatav materjal on pärast pikka töötamist kuum. Vältige seetõttu tingimata lihvitava materjali ja seadme ülekuumenemist ning tühjendage alati enne tööpause tolmukogumisanum või tolmuimeja tolmukott.



Kandke tolmumaski!

JUHIS

- ▶ Tolmu äratõmbamiseks vajate perforeeritud lihvlehti.

Sisemise tolmuimeja tolmu anum

Ühendamine

- ◆ Lükake sisemise tolmuimeja tolmu anum ③ seadmele. Lükake selleks seadme ▶-sümbol -sümbolile sisemise tolmuimeja tolmu anumal ③. Lukustamiseks keerake sisemise tolmuimeja tolmu anum ③  sümbolile. (vt üksikasjalik joonis lahtipöörataval lehel)

Eemaldamine

- ◆ Keerake sisemise tolmuimeja tolmu anum ③ sümboli  suunas. Tõmmake sisemise tolmuimeja tolmu anum ③ seadme küljest ära (vt üksikasjalik joonis lahtipöörataval lehel).

JUHIS

- ▶ Optimaalse äratõmbevõimsuse tagamiseks tühjendage sisemise tolmuimeja tolmu anum ③ õigeaegselt.
- ◆ Selleks eemaldage sisemise tolmuimeja tolmu anum ③ eelnevalt kirjeldatud viisil seadmelt. Puhastage sisemise tolmuimeja tolmu anum ③ põhjalikult selle kloppimise teel.

Ahendi

Ühendamine

- ◆ Lükake ahendi ④ adapterühendusse ⑤.
- ◆ Lükake selleks otstarbeks lubatud tolmuäratõmbeseadise (nt töökoja tolmuimeja) voolik ahendile ④.

Eemaldamine

- ◆ Tõmmake tolmu äratõmbeseadise voolik ahendilt ④ ära.
- ◆ Tõmmake ahendi ④ ära.

Kasutuselevõtmine

⚠ ETTEVAATUST!

- ▶ Veenduge, et seade on enne vooluvõrku ühendamist välja lülitatud.

JUHIS

- ▶ Lülitage multilihvija alati enne materjaliga kokkupuutumist sisse ja juhtige seade alles siis detailile.

Sisse- ja väljalülitamine

Seadme sisselülitamine

- ◆ Vajutage SEES-/VÄLJAS-lülitit ① asendisse „I“.

Seadme väljalülitamine

- ◆ Vajutage SEES-/VÄLJAS-lülitit ① asendisse „0“.

Pöörlemissageduse eelvalimine

Seadistage pöörlemissageduse regulaatori ② abil pöörlemissageduste vahemik 1 ja 6 vahel.

- ◆ Aste 1: madal pöörlemissagedus
- ◆ Aste 6: kõrge pöörlemissagedus

Vajalik pöörlemissagedus sõltub töödeldavast materjalist ja seda saab määrata praktilise katse abil.

Tööjuhised

- Juhtige seade sisselülitatult detailile.
- Töötage väikese vastusurumisjõuga.
- Töötage ühtlase ettenihkega.
- Vahetage lihvlehed õigeaegselt välja.
- Ärge mitte kunagi lihvige sama lihvlehega erinevaid materjale (nt puitu ja seejärel metalli). Häid lihvimistulemusi saavutate ainult laitmatute lihvlehtedega.
- Puhastage aeg-ajalt lihvlehte tolmuimejaga.
- Lihvige raskesti ligipääsetavaid kohti lihvplaadil oleva lihvlehe eesmise või külgmise servaga.
- Lihvige paralleelsete liigutustega ja ülekattega eelmise lihvimiskäigu suhtes.
- Pärast töötlemise lõpetamist tõstke seade töödeldava detaili pealt üles ja lülitage siis välja.

Hooldamine ja puhastamine

⚠ HOIATUS!

- ▶ Enne tööde teostamist seadmel tõmmake alati võrgupistik pistikupesast välja.

Seade on hooldusvaba.

- Puhastage seade alati kohe pärast töö lõpetamist.
- Kasutage korpuse puhastamiseks kuiva lappi.

- Eemaldage külgejäänud lihvimistolm pintslil abil.
- Ärge mitte mingil juhul kasutage teravaid esemeid, bensiini, lahusteid või puhastusvahendeid, mis võivad plasti lagundada. Vältige vedelike sattumist seadme sisemusse.
- Hoidke õhutusavad alati vabad.

Jäätmekäitlus



Ärge visake elektritööriistu olmejäätmete hulka!

Kõrvalolev ratastega prügikonteineri läbikriipsutatud sümbol näitab, et selle seadme kohta kehtib direktiiv 2012/19/EU. See direktiiv sätestab, et kasutusaja lõppedes ei tohi seda seadet käidelda tavalise olmeprügi hulgas, vaid see tuleb anda spetsiaalsetesse kogumiskohtadesse, taaskasutuskeskustesse või jäätmekäitlustevõttesse.

See jäätmekäitlus on teile tasuta. Säätke keskkonda ja käidelge nõuetekohaselt.

Kui teie seade sisaldab isikuandmeid, vastutate ise nende kustutamise eest enne kasutatud seadme tagasiandmist.



Kasutatud toodete jäätmekäitluse võimaluste kohta saate teavet oma valla- või linnavalitsusest.



Pakend koosneb keskkonnasõbralikest materjalidest, mille saate suunata kohalike taaskasutuskeskuste kaudu jäätmekäitlusse.



Käidelge pakend keskkonnasõbralikult. Jälgige erinevate pakematerjalide tähistusi ja vajadusel käidelge need sorteeritult. Pakematerjalid on tähistatud lühenditega (a) ja numbritega (b), millel on järgmine tähendus: 1–7: plastid, 20–22: paber ja papp, 80–98: komposiitmaterjalid.

Kompernaß Handels GmbH garantii

Väga austatud klient

Sellele seadmele kehtib alates ostukuupäevast 3-aastane garantii. Kui sisalduvad tarnekomplektis, kehtib X12V ja X20V Team seeria akupakkidele alates ostukuupäevast samuti 3-aastane garantii. Sellel tootel ilmnevate puuduste korral on teil müüja suhtes seadusega ettenähtud õigused. Neid seadusega ettenähtud õigusi meie poolt antud garantii ei piira.

Garantii tingimused

Garantii aega arvestatakse alates ostukuupäevast. Palun hoidke kassatšekk alles. Seda läheb vaja ostu tõendamiseks.

Kui kolme aasta jooksul alates selle toote ostukuupäevast ilmnevad tootel materjali- või tootmisvead, siis toode meie valikul kas remonditakse tasuta või tagastatakse ostuhind. Selle garantiinõude eelduseks on, et kolmeaastase tähtaja jooksul esitatakse defektne seade ja ostudokument (kassatšekk) ja kirjeldatakse lühidalt kirjalikult toote puuduseid ning nende ilmnemise aega.

Kui defekt kuulub meie garantii alla, saate tagasi remonditud või uue toote. Toote remontimise või väljavahetamisega uut garantiiaega ei arvestata.

Garantiiaeg ja seadusega ettenähtud reklamatsioonid

Garantiiaega ei pikendata. See kehtib ka asendatud ja remonditud osade kohta. Võimalikest kahjustustest ja puudustest, mis olid olemas juba ostu ajal, tuleb teavitada kohe pärast pakendist väljavõtmist. Pärast garantiiaja möödumist tehtavad remondid on tasuta.

Garantii ulatus

Seade on valmistatud rangeid kvaliteedinõudeid järgides ning on enne väljasaatmist hoolikalt kontrollitud.

Garantii kehtib materjali- või tootmisvigade korral. Garantii ei laiene toote osadele, mis kuluvad tavakasutuse käigus ja mida vaadeldakse seetõttu kui kuluvasi, nagu nt saelehed, varuterad, lihvpaberid jne või kergesti purunevatele osade, nagu nt lülititele või klaasist valmistatud osade kahjustustele.

See garantii kaotab kehtivuse, kui toodet on kahjustatud, asjatundmatult kasutatud või valesti hooldatud. Toote asjatundlikuks kasutamiseks tuleb täpselt järgida kõiki selles kasutusjuhendis toodud juhiseid. Kindlasti tuleb vältida kasutusviise ja toiminguid, mida kasutusjuhendis ei soovitata või mille eest hoiatatakse.

Toode on mõeldud vaid isiklikuks kasutuseks ja mitte ärialaseks kasutuseks. Garantii kaotab kehtivuse, kui toodet on valesti ja asjatundmatult kasutatud, kui selle juures on rakendatud jõudu või selle juures läbiviidud toiminguid ei teostanud meie volitatud teenindusesindus.

Garantii ei kehti

- tavaline aku mahtuvuse vähenemine
- toote professionaalne kasutamine
- klientide poolt toote juures tehtud muudatused ja kahjustused
- ohutus- ja hooldusjuhiste eiramine, vead kasutamisel
- loodusjõududest tingitud sündmused

Garantiijuhtumi menetlemine

Teie probleemi kiireks käitlemiseks järgige palun järgnevaid juhiseid:

- Palun hoidke kõikige päringute jaoks alles kassatšekk ja toote number (IAN) 480685_2410, mis tõendab teie ostu.
- Toote numbri leiate toote tüübisildilt, tootele tehtud graveeringu näol, kasutusjuhendi tiitellehelt (all vasakul) või toote tagaküljel või all olevalt kleebiselt.

- Kui peaksid ilmema talitlusvead või muud puudused, võtke kõigepealt telefoni teel ühendust allpool nimetatud teenindusosakonnaga või kasutage meie kontaktvormi, mille leiate aadressilt parkside-diy.com kategooriast Teenindus.
- Defektseks hinnatud toote saate seejärel tasuta saata teile teavitatud teenindusaadressil, lisades ostudokumendi (kassatšeki) ja selgituse, milles puudus seisneb ning millal see ilmnis.



Veebilehel parkside-diy.com saate vaadata ja alla laadida neid ja paljusid teisi käsiraamatusid. Selle QR-koodiga liigute otse veebilehele parkside-diy.com. Valige oma riik ja otsige otsingumaski abil kasutusjuhendeid. Tootenumbri (IAN) 480685_2410 sisestamise teel liigute otse oma artikli kasutusjuhendi juurde.

⚠ HOIATUS!

- ▶ **Laske oma seadmeid remontida teenindusettevõttel või elektrialaisikul ja ainult originaalvaruosi kasutades.** Sellega tagatakse, et seadme ohutus säilib.
- ▶ **Laske pistiku või võrgukaabli vahetus teha alati seadme tootjal või tema klienditeenindusel.** Sellega tagatakse, et seadme ohutus säilib.

Teenindus

EE Teenindus Eestis

Tel: 8000049141
Kontaktvorm veebilehel
parkside-diy.com

IAN 480685_2410

Importija

Palun arvestage, et allolev aadress ei ole teeninduse aadress. Võtke kõigepealt ühendust nimetatud teenindusettevõttega.

KOMPERNASS HANDELS GMBH

BURGSTRASSE 21

44867 BOCHUM

SAKSAMAA

www.kompernass.com

Algupärase vastavus-deklaratsiooni tõlge

Meie, KOMPERNASS HANDELS GMBH, dokumentatsiooni eest vastutav isik: Härra Semi Uguzlu, BURGSTR. 21, 44867 BOCHUM, SAKSAMAA, deklareerime käesolevaga, et see toode vastab järgmistele standarditele, normatiivsetele dokumentidele ja EG direktiividele:

Masinadirektiiv (2006/42/EC)

Elektromagnetiline ühilduvus (2014/30/EU)

RoHSi direktiiv (2011/65/EU)*

* Käesoleva vastavusdeklaratsiooni väljaandmise eest kannab ainuisikulist vastutust tootja. Eelpool kirjeldatud deklaratsiooni objekt vastab Euroopa Parlamendi ja nõukogu 8. juuni 2011 direktiivi 2011/65/EU eeskirjad teatavate ohtlike ainete kasutamise piiramise kohta elektri- ja elektroonikaseadmetes, nõuetele.

Kohaldatud harmoneeritud standardid

EN 62841-1:2015/A11:2022

EN 62841-2-4:2014

EN IEC 55014-1:2021

EN IEC 55014-2:2021

EN IEC 61000-3-2:2019/A1:2021

EN 61000-3-3:2013/A2:2021

EN IEC 63000:2018

Tüüp/seadme tähis:

Universaallihvija PMS 220 A1

Tootmisaasta: 02–2025

Seerianumber: IAN 480685_2410

Bochum, 13.11.2024



Semi Uguzlu
- Kvaliteedihaldur -

Võimalikud on edasiarendusest tulenevad tehnilised muudatused.

Satura rādītājs

Ievads	54
Noteikumiem atbilstoša lietošana	54
Aprikojums	54
Piegādes komplekts	54
Tehniskie dati	54
Vispārīgi drošības norādījumi attiecībā uz elektroinstrumentiem	55
1. Droša darba vieta	55
2. Elektrodrošība	55
3. Cilvēku drošība.	56
4. Elektroinstrumenta lietošana un apkope	56
5. Serviss	57
Drošības norādījumi šai ierīcei	57
Pirms ekspluatācijas sākšanas	58
Slīpriņas izvēle	58
Slīpriņas piestiprināšana	58
Putekļu nosūcējs	58
Putekļu tvertne putekļu nosūkšanai ierīcē	58
Pārejas savienojums	59
Ekspluatācijas sākšana	59
ieslēgšana un izslēgšana	59
Norādes par darbu ar ierīci.	59
Apkope un tīrīšana	59
Likvidēšana	60
Uzņēmuma «Kompernaß Handels GmbH» garantija	60
Serviss	62
Importētājs	62
Originālās atbilstības deklarācijas tulkojums	62

Ievads

Sirsnīgi sveicam ar jaunās ierīces iegādi! Ar šo pirkumu jūs savā īpašumā iegūstat augstvērtīgu izstrādājumu. Lietošanas instrukcija ir šī izstrādājuma sastāvdaļa. Tā ietver svarīgus norādījumus par drošību, izstrādājuma lietošanu un likvidēšanu. Pirms izstrādājuma lietošanas izlasiet visus lietošanas un drošības norādījumus. Izmantojiet izstrādājumu tikai atbilstoši sniegtajam aprakstam un norādītajām lietojuma jomām. Nododot izstrādājumu lietošanā citiem, dodiet līdzi arī visu izstrādājuma dokumentāciju.

Noteikumiem atbilstoša lietošana

Ierīce ir piemērota koka, metāla un krāsas slīpēšanai. Ierīce ir īpaši piemērota stūru, profilu vai grūti pieejamu vietu apstrādei. Jebkāds cits pielietojums vai izmaiņas ierīcē ir uzskatāmas par noteikumiem neatbilstošām un var izraisīt nopietnus nelaiemes gadījumus. Mēs neatbildam par zaudējumiem, kuru iemesls ir noteikumiem neatbilstoša lietošana. Ierīce nav paredzēta komerciālai lietošanai.

Aprīkojums

- 1 IESL./IZSL. slēdzis
- 2 Apgriezienu skaita regulators
- 3 Putekļu tvertne putekļu nosūkšanai ierīcē
- 4 Ārējā putekļu nosūcēja pārejas savienojums
- 5 Adaptera pieslēgums
- 6 Slīpripas fiksators
- 7 Slīpripa
- 8 Slīpēšanas plātne

Piegādes komplekts

- 1 daudzfunkcionāla slīpmašīna
- 1 slīpripu komplekts (graudainība 80/120)
- 1 putekļu tvertne
- 1 ārējā putekļu nosūcēja pārejas savienojums
- 1 slīpripas fiksators
- 1 lietošanas instrukcija

Tehniskie dati

Nominālā jauda	220 W
Nominālais spriegums	230 V ~, 50 Hz
Nominālais apgriezienu skaits bezslodzes režīmā	n_0 7000–13 000 min ⁻¹
Nominālais vibrāciju skaits	14 000–26 000 min ⁻¹
Aizsardzības klase	II/□ (dubultā izolācija)

Informācija par troksni un vibrācijām

Trokšņa mērījuma vērtība noteikta saskaņā ar standartu EN 62841. Tipiskais A-izsvartais trokšņa līmenis, ko rada elektroinstrumenti:

Skaņas spiediena līmenis	$L_{PA} = 79,7$ dB
Skaņas jaudas līmenis	$L_{WA} = 87,7$ dB
NeNOTEIKTĪBA	$K = 3$ dB



Lietot dzirdes aizsargus!

Tipiskais izsvartais paātrinājums

Rokas/plaukstu vibrācija	$a_h = 5,384$ m/s ²
NeNOTEIKTĪBA	$K = 1,5$ m/s ²

NORĀDE

- ▶ Norādītās kopējās vibrācijas vērtības un trokšņa emisijas vērtības ir mērītas ar standarta pārbaudes metodi, tāpēc tās var izmantot, lai salīdzinātu vienu elektroinstrumentu ar citu.
- ▶ Norādītās kopējās vibrācijas vērtības un trokšņa emisijas vērtības var izmantot arī provizorisksai slodzes novērtēšanai.

⚠ BRĪDINĀJUMS!

- ▶ Elektroinstrumenta faktiskās izmantošanas laikā vibrācija un trokšņa emisija var atšķirties no norādītajām vērtībām, jo tās ir atkarīgas no veida un paņēmiena, kā tiek izmantots elektroinstrumenti, it īpaši no tā, kāda veida detaļa tiek apstrādāta.

⚠ BRĪDINĀJUMS!

- Mēģiniet pēc iespējas samazināt ierīces slodzi. Vibrāciju radīto slodzi var samazināt, piemēram, instrumenta ekspluatācijas laikā uzvelkot cimdus un saīsinot darba laiku. Turklāt jāņem vērā visas darba cikla fāzes (piemēram, laiks, kad elektroinstrumenti ir izslēgti, un arī laiks, kad tas ir ieslēgts, taču darbojas bezslodzes režīmā).



Vispārīgi drošības norādījumi attiecībā uz elektroinstrumentiem



⚠ BRĪDINĀJUMS!

- **Izlasiet visus drošības norādījumus, instrukcijas, tehniskos parametrus, kā arī apskatiet attēlus, kas attiecas uz šo elektroinstrumentu.** Neievērojot tālāk sniegtos norādījumus, pastāv elektriskās strāvas trieciena, aizdegšanās un/vai smagu traumu gūšanas risks.

Saglabājiet visus drošības norādījumus un instrukcijas turpmākām uzziņām.

Drošības norādījumos lietotais jēdziens „elektroinstrumenti” attiecas uz elektroinstrumentiem, kas ir pievienoti elektrotīklam (ar tīkla kabeli) vai kurus darbina akumulators (bez tīkla kabeļa).

1. Droša darba vieta

- Uzturiet savu darba vietu tīru un labi apgaismotu.** Nekārtība un neapgaismotības darba zonas var izraisīt negadījumus.
- Nestrādājiet ar elektroinstrumentu sprādzienbīstamā vidē, kurā atrodas viegli uzliesmojoši šķidrums, gāzes vai putekļi.** Elektroinstrumenti rada dzirksteles, kas var aizdedzināt putekļus vai tvaikus.
- Kad strādājat ar elektroinstrumentu, neļaujiet bērniem un citām personām tuvoties ierīcei.** Novēršot uzmanību, varat zaudēt kontroli pār elektroinstrumentu.

2. Elektrodrošība

- Elektroinstrumenta pieslēguma spraudnim jāatbilst kontaktligzdai. Spraudni nedrīkst nekādā veidā pārveidot.**
Nelietojiet adaptera spraudni kopā ar iezemētiem elektroinstrumentiem. Nepārveidoti kontaktspraudņi un piemērotas kontaktligzdas samazina elektriskās strāvas trieciena risku.
- Izvairieties no ķermeņa saskares ar iezemētām virsmām, piemēram, caurulēm, radiatoriem, plītiem un ledusskapjiem.** Ja ķermenis ir saņemts, pastāv paaugstināts elektriskās strāvas trieciena risks.
- Sargājiet elektroinstrumentu no lietus un slapjuma.** Ja elektroinstrumentā iekļūst ūdens, palielinās elektriskās strāvas trieciena risks.
- Nelietojiet pieslēguma kabeli, lai aiz tā nestu vai pakarinātu elektroinstrumentu, vai atvienotu spraudni no kontaktligzdas. Sargājiet pieslēguma kabeli no karstuma, eļļas, asām šķautnēm un kustīgām daļām.** Bojāti vai samudžināti pieslēguma kabeli palielina elektriskās strāvas trieciena risku.
- Ja ar elektroinstrumentu strādājat ārā, lietojiet tikai tādus kabeļus pagarinātājus, kas ir piemēroti arī izmantošanai ārā apstākļos.** Lietojot ārā apstākļiem piemērotus kabeļa pagarinātājus, samazinās elektriskās strāvas trieciena risks.
- Ja nav iespējams izvairīties no elektroinstrumenta ekspluatācijas mitrā vidē, izmantojiet noplūdsturvas aizsargslēdzi.** Noplūdsturvas aizsargslēdža izmantošana samazina elektriskās strāvas trieciena risku.

3. Cilvēku drošība

- a) **levērojiet piesardzību un pievērsiet uzmanību tam, ko darāt; rīkojieties saprātīgi, strādājot ar elektroinstrumentu. Nelietojiet elektroinstrumentu, kad esat noguris vai atrodaties narkotiku, alkohola vai medikamentu ietekmē.** Strādājot ar elektroinstrumentu, īss neuzmanības mirklis var radīt nopietnas traumas.
- b) **Lietojiet individuālos aizsardzības līdzekļus un vienmēr uzlieciet aizsargbrilles.** Individuālo aizsardzības līdzekļu – putekļu respiratora, neslīdošu drošības apavu, aizsargķiveres vai ausu aizsarglīdzekļu – lietošana atkarībā no elektroinstrumenta veida un lietojuma samazina traumu risku.
- c) **Izvairieties no nejaušas ierīces iedarbināšanas. Pārlicinieties, ka elektroinstrumenti ir izslēgti, pirms pieslēdzat to pie elektrotīkla un/vai akumulatora, ņemat rokās vai nesat.** Ja turat pirkstu uz slēdža, kamēr nesat elektroinstrumentu, vai pievienojat ieslēgtu elektroinstrumentu elektrotīklam, var notikt nelaimes gadījums.
- d) **Pirms elektroinstrumenta ieslēgšanas noņemiet regulēšanas darbarīkus vai uzgriežņu atslēgu.** Darbarīks vai atslēga, kas atrodas elektroinstrumenta rotējošajā daļā, var radīt traumas.
- e) **Izvairieties no nedabiskas ķermeņa pozas. Ieņemiet stabilu pozu un vienmēr saglabājiet līdzsvaru.** Šādi būs iespējams labāk kontrolēt elektroinstrumentu, ja radīsies negaidīta situācija.
- f) **Valkājiet piemērotu apģērbu. Nevalkāriet platu apģērbu un nenēsājiet rotaslietas. Sargājiet matus un apģērbu no kustīgām daļām.** Kustīgās daļas var aizķert vaļīgu apģērbu, rotaslietas vai garus matus.
- g) **Ja ir iespējams piemontēt putekļu nosūkšanas un savākšanas ierīces, tās ir jāpieslēdz un jāizmanto pareizi.**

Putekļu nosūcēja izmantošana var samazināt putekļu radīto apdraudējumu.

- h) **Nepaļaujieties uz viltus drošības sajūtu un izlasiet elektroinstrumentu drošības noteikumus arī tad, ja esat jau daudzreiz lietojis elektroinstrumentus.** Neuzmanīga rīcība sekundes laikā var radīt smagas traumas.

4. Elektroinstrumenta lietošana un apkope

- a) **Nepārslogojiet elektroinstrumentu. Izmantojiet tikai konkrētā darba veikšanai atbilstošu elektroinstrumentu.** Ar piemērotu elektroinstrumentu darbs veiksies labāk un drošāk, strādājot norādītajā jaudas diapazonā.
- b) **Nelietojiet elektroinstrumentu, ja ir bojāts tā slēdzis.** Elektroinstrumenti, ko vairs nevar ieslēgt vai izslēgt, ir bīstams, tāpēc tas jāsalabo.
- c) **Atvienojiet spraudni no kontaktligzdas un/vai izņemiet noņemamo akumulatoru, pirms sākat iestatīt ierīci, maināt ievietotā darbarīka daļas vai liekat nost elektroinstrumentu.** Šādi piesardzības pasākumi novērsīs nejaūšu elektroinstrumenta iedarbināšanu.
- d) **Neizmantotos elektroinstrumentus uzglabājiet bērniem nepieejamā vietā. Neļaujiet lietot elektroinstrumentu personām, kuras to nepārzina vai nav izlasījušas šos norādījumus.** Elektroinstrumenti ir bīstami, ja tos lieto nepieredzējušas personas.
- e) **Rūpīgi kopiet gan elektroinstrumentu, gan ievietojamo darbarīku. Pārbauddiet, vai kustīgās daļas darbojas nevainojami un nesprūst un vai tās nav salūzušas vai sabojātas tā, ka tiek ietekmēta elektroinstrumenta darbība. Pirms elektroinstrumenta izmantošanas nodrošiniet bojāto daļu salabošanu.** Slikti uzturēti elektroinstrumenti ir daudzu negadījumu cēlonis.

- f) **Uzturiet griezējinstrumentus asus un tīrus.** Rūpīgi kopiti griezējinstrumenti ar asām šķautnēm retāk sprūst un ir vieglāk vadāmi.
- g) **Izmantojiet elektroinstrumentu, ievietojamās darbarīkus utt. atbilstoši šiem norādījumiem. Ņemiet vērā arī darba apstākļus un veicamo uzdevumu.** Izmantojot elektroinstrumentus tādiem mērķiem, kas atšķiras no paredzētā lietojuma, var rasties bīstamas situācijas.
- h) **Rokturus un satveramās virsmas uzturiet sausas, tīras, bez eļļas un smērvielām.** Slideni rokturi un satveramās virsmas neļauj neparedzētās situācijās droši vadīt un kontrolēt elektroinstrumentu.

5. Serviss

- a) **Uzticiet sava elektroinstrumenta remontu vienīgi kvalificētiem speciālistiem un izmantojiet tikai oriģinālās rezerves daļas.** Šādi tiks garantēta elektroinstrumenta drošuma saglabāšanās.
- b) **Vienmēr uzticiet kontaktspraudņa vai pieslēguma vada nomaīņu elektroinstrumenta ražotājam vai tā klientu apkalpošanas centram.** Šādi tiks garantēta elektroinstrumenta drošuma saglabāšanās.

Drošības norādījumi šai ierīcei

- Nostipriniet apstrādājamo detaļu. Apstrādājamo detaļu iestiprināt iespējamas mehānismā vai ievietot skrūvspīlēs ir drošāk, nekā turēt to ar roku.
- Nekādā gadījumā neatbalstieties ar plaukstām pret virsmu, kas atrodas blakus ierīcei vai tās priekšpusē, kā arī pret apstrādājamo virsmu, jo paslīdot pastāv traumu gūšanas risks.
- Briesmu gadījumā uzreiz atvienojiet tīkla spraudni no kontaktlīdždas.
- Vienmēr turiet ierīci tā, lai tīkla kabelis atrastos aiz tās.

- **UGUNSBĪSTAMĪBA, KO RADA DZIRKSTELĶŠANA!** Slīpējot metālu, rodas dzirksteles. Tāpēc obligāti pievērsiet uzmanību tam, lai netiktu apdraudēta neviena persona un darba zonas tuvumā neatrastos degoši materiāli.
- **Turiet elektroinstrumentu aiz izolētām satveramajām vietām, jo slīpēšanas virsma var trāpīt ierīces pieslēguma vadam.** Bojājums vadā, pa kuru plūst strāva, var pārvadīt spriegumu uz ierīces metāla daļām un radīt elektriskās strāvas triecienu.

⚠ BRĪDINĀJUMS! INDĪGI TVAIKI!

- ▶ Putekļi, kas rodas apstrādes laikā, ir kaitīgi/indīgi, tāpēc tie apdraud lietotāju un tuvumā esošo personu veselību.

⚠ BRĪDINĀJUMS! PUTEKĻU RADĪTS APDRAUDĒJUMS!

- ▶ Ilgāku laiku apstrādājot koku un citus īpaši materiālus, kuru apstrādes laikā rodas veselībai bīstami putekļi, ierīce jāpieslēdz pie piemērota ārējā putekļu nosūcēja. **Lietojiet aizsargbrilles un respiratoru!**

- Apstrādājot plastmasas materiālus, krāsotas vai lakotas virsmas utt., nodrošiniet pietiekamu ventilāciju.
- Nepiesūciniet materiālus vai apstrādājamās virsmas ar šķīdinātāju saturošiem šķidrumiem.
- Neapstrādājiet samitrinātus materiālus vai mitras virsmas.
- Izvairieties no svinu saturošu krāsu vai citu veselībai kaitīgu materiālu slīpēšanas.
- Nedrīkst apstrādāt azbestu saturošu materiālu. Tiek uzskatīts, ka azbests izraisa vēzi.
- Izvairieties no saskares ar darbībā esošu slīpripu.
- Lietojiet ierīci tikai ar uzstādītu slīpripu.

- Nekad neizmantojiet šo ierīci citiem nolūkiem, lietojiet to tikai ar tās oriģinālajām daļām/piederumiem. Lietojot citas daļas vai piederumus, nekā norādīts lietošanas instrukcijā, iespējams traumu gūšanas risks.
- Pirms liekat ierīci nost, uzgaidiet, līdz izslēgtā ierīce ir pilnībā apstājusies.
- Ierīcei vienmēr jābūt tīrai, sausai, bez eļļas vai smērvielām.

Pirms ekspluatācijas sākšanas

Slīpripas izvēle

Materiāla noņemšana un virsma

Slīpēšanas rezultātu un virsmas kvalitāti nosaka slīpripas graudiņu biežums.

- ◆ Lūdzu, ņemiet vērā, ka dažādu materiālu apstrādei ir jāizmanto tiem atbilstošas slīpripas ar atšķirīgu graudainību.

Slīpripas piestiprināšana

⚠ BRĪDINĀJUMS!

- ▶ Pirms veicat jebkādus darbus pie ierīces, vienmēr atvienojiet tīkla kontaktspraudni no kontaktligzdas.

NORĀDE

- ▶ Pirms jaunas slīpripas piestiprināšanas notīriet no slīpēšanas plātnes ⑧ putekļus un neīrumus.

Slīpripu ar velkro stiprinājumu uzstādīšana

- ◆ Ar velkro stiprinājuma palīdzību varat piestiprināt slīpripu ⑦ pie slīpēšanas plātnes ⑥.
- ◆ Pārbaudiet, vai sakrīt slīpripas ⑦ un slīpēšanas plātnes ⑧ putekļu nosūkšanas atveres. Šim mērķim izmantojiet slīpripas fiksatoru ⑥ (skatīt atlokāmo lapu).

Slīpripu ar velkro stiprinājumu noņemšana

- ◆ Vienkārši nobīdiet slīpripu ⑦ no slīpēšanas plātnes ⑧.

Putekļu nosūcējs

⚠ BRĪDINĀJUMS! UGUNSBĪSTAMĪBA!

- ▶ Strādājot ar elektroierīcēm, kas ir aprīkotas ar putekļu savācējvertni vai ko iespējams pieslēgt pie putekļsūcēja ar putekļu nosūcēja palīdzību, pastāv ugunsbīstamība! Labvēlīgos apstākļos, piemēram, ja metāla slīpēšanas laikā notiek dzirksteļošana vai kokā vai koka putekļos ir metāla daļiņas, koka putekļi putekļu maisiņā (vai putekļsūcēja putekļu maisiņā) var aizdegties paši no sevis. It īpaši tas var notikt tad, ja koksnes putekļi ir sajaukušies ar krāsu atliekām vai citām ķīmiskām vielām un slīpējamais materiāls pēc ilgās apstrādes ir sakarsis. Tāpēc ļoti svarīgi ir izvairīties no slīpējamā materiāla un ierīces pārkaršanas un pirms darba pārtraukumiem vienmēr jāiztukšo putekļu tvertne vai putekļsūcēja putekļu maisiņš.



Lietojiet respiratoru!

NORĀDE

- ▶ Putekļu nosūkšanai ir nepieciešamas perforētas slīpripas.

Putekļu tvertne putekļu nosūkšanai ierīcē

Pieslēgšana

- ◆ Uzbīdīet putekļu tvertni putekļu nosūkšanai ierīcē ④ uz ierīces. Šai nolūkā uzbīdīet simbolu ▶ ierīcē uz simbola  putekļu tvertnē putekļu nosūkšanai ierīcē ③. Pagrieziet putekļu tvertni putekļu nosūkšanai ierīcē ③ pret simbolu , lai nofiksētu tvertni (skatīt detalizēto attēlojumu atlokāmajā lapā).

Izņemšana

- ◆ Pagrieziet putekļu tvertni putekļu nosūkšanai ierīcē ③ simbola  virzienā. Nobīdīet putekļu tvertni putekļu nosūkšanai ierīcē ③ no ierīces (skatīt detalizēto attēlojumu atlokāmajā lapā).

NORĀDE

- ▶ Lai nodrošinātu optimālu putekļu nosūkšanas efektivitāti, putekļu tvertne putekļu nosūkšanai ierīcē ③ ir savlaicīgi jāiztukšo.
- ◆ Lai to izdarītu, noņemiet putekļu tvertni putekļu nosūkšanai ierīcē ③ no ierīces tā, kā aprakstīts iepriekš. Rūpīgi iztīriet putekļu tvertni putekļu nosūkšanai ierīcē ③, to izklapējot.

Pārejas savienojums

Pieslēgšana

- ◆ Iebīdīet pārejas savienojumu ④ adaptera pieslēgumā ⑤.
- ◆ Uzbīdīet sertificētas putekļu nosūkšanas ietaises (piemēram, darbnīcas putekļu nosūcēja) šļūteni uz pārejas savienojuma ④.

Izņemšana

- ◆ Nobīdīet putekļu nosūkšanas ietaises šļūteni no pārejas savienojuma ④.
- ◆ Nobīdīet pārejas savienojumu ④.

Ekspluatācijas sākšana

⚠ UZMANĪBU!

- ▶ Pirms ierīces pievienošanas pie elektrotīkla pārliecinieties, ka ierīce ir izslēgta.

NORĀDE

- ▶ Pirms saskares ar materiālu vienmēr ieslēdziet daudzfunkcionālo slīpmašīnu un tikai tad virziet ierīci uz apstrādājamo detaļu.

Ieslēgšana un izslēgšana

Ierīces ieslēgšana

- ◆ Iestatiet IESL./IZSL. slēdzi ① pozīcijā „I”.

Ierīces izslēgšana

- ◆ Iestatiet IESL./IZSL. slēdzi ① pozīcijā „0”.

Apgriezienu skaita iepriekšēja iestatīšana

Ar apgriezienu skaita regulatoru ② iestatiet kādu no apgriezienu skaita diapazoniem starp 1 un 6.

- ◆ 1. pakāpe: mazs apgriezienu skaits
- 6. pakāpe: liels apgriezienu skaits

Nepieciešamais apgriezienu skaits ir atkarīgs no apstrādājamā materiāla, un to var noteikt praktisku izmēģinājumu ceļā.

Norādes par darbu ar ierīci

- Virziet ieslēgtu ierīci pie apstrādājamā materiāla.
- Strādājiet ar mazu piespiešanas spiedienu.
- Strādājot ar ierīci, bīdīet to uz priekšu vienmērīgi.
- Laikus nomainiet slīpripas.
- Nekad neizmantojiet dažādu materiālu (piemēram, koka un pēc tam metāla) slīpēšanai vienu un to pašu slīpripu. Labus slīpēšanas rezultātus sasniegsiet tikai ar nevainojamā tehniskā stāvoklī esošām slīpripām.
- Ik pa laikam nosūciet slīpripu ar putekļsūcēju.
- Grūti sasniedzamas vietas slīpējiet ar slīpēšanas plātnes slīpripas priekšējo vai sānu malu.
- Slīpējiet paralēli slīpēšanas slīdēm, tās pārklājot.
- Pēc apstrādes noceliet ierīci no apstrādājamā materiāla un izslēdziet to.

Apkope un tīrīšana

⚠ BRĪDINĀJUMS!

- ▶ Pirms veicat jebkādus darbus pie ierīces, vienmēr atvienojiet tīkla kontaktspraudni no kontaktlīdždas.

Ierīcei nav nepieciešama apkope.

- Uzreiz pēc darba pabeigšanas notīriet ierīci.
- Korpusa tīrīšanai izmantojiet sausu lupatiņu.

- Ar otu notīriet pielipušos slīpēšanas putekļus.
- Nekad nelietojiet asus priekšmetus, benzīnu, šķīdinātājus vai tīrīšanas līdzekļus, kas agresīvi iedarbojas uz plastmasu. Ierīcē nedrīkst iekļūt šķidrums.
- Nodrošiniet, lai ventilācijas atveres vienmēr būtu brīvas.

Likvidēšana



Neizmetiet elektroinstrumentus sadzīves atkritumos!

Blakus redzamais simbols ar pārsvītrotu atkritumu tvertni uz ritenīšiem nozīmē, ka uz šo ierīci attiecas Direktīva 2012/19/EU. Šajā direktīvā ir norādīts, ka pēc ierīces derīguma termiņa beigām to nedrīkst izmest kopā ar parastajiem sadzīves atkritumiem, bet gan jānodod speciāli izveidotos savākšanas punktos, pārstrādes centros vai atkritumu likvidēšanas uzņēmumos.

Šī likvidēšana ir bezmaksas pakalpojums. Saudzējiet apkārtējo vidi un veiciet likvidēšanu atbilstoši noteikumiem.

Ja jūsu nolietotā ierīce satur personas datus, jūsu atbildība ir tos dzēst, pirms nodot atpakaļ.



Informāciju par nolietotā izstrādājuma likvidēšanu varat saņemt sava pagasta pārvaldē vai pilsētas pašvaldībā.



Iepakojums sastāv no videi nekaitīgiem materiāliem, kurus var utilizēt vietējos atkritumu pārstrādes uzņēmumos.



Likvidējiet iepakojumu atbilstoši vides aizsardzības prasībām. Nemetiet vērā uz dažādajiem iepakojuma materiāliem izvietotos marķējumus un sašķirojiet tos atbilstīgi šiem marķējumiem. Iepakojuma materiāli ir marķēti ar saīsinājumiem (a) un cipariem (b), un tiem ir šāda nozīme: 1–7: plastmasa, 20–22: papīrs un kartons, 80–98: kompozītmateriāli.

Uzņēmuma

«Kompernaß Handels GmbH» garantija

Ļoti cienītā kliente, augsti godātais klient! Šai ierīcei jūs saņemat 3 gadu garantiju, sākot ar pirkuma datumu. X12V un X20V Team sērijas akumulatoru blokiem (ja tādi ir iekļauti piegādes komplektācijā) arī tiek piešķirta 3 gadu garantiju, skaitot no pirkuma datuma. Šajā ierīcē konstatējot defektus, jums ir likumīgas tiesības vērsties ar prasību pie ierīces pārdevēja. Šīs likumīgās tiesības mūsu turpmāk aprakstītā garantija nekādā veidā neierobežo.

Garantijas nosacījumi

Garantija sākas spēkā, sākot ar pirkuma datumu. Lūdzu, saglabāiet pirkuma čeku. Tas būs nepieciešams kā pirkumu apliecināošs dokuments.

Ja trīs gadu laikā kopš šīs ierīces pirkuma datuma ierīcē tiks konstatēts materiāla vai ražošanas defekts, produktam – pēc mūsu izvēles – tiks veikts bezmaksas remonts, produkts tiks aizstāts ar jaunu produktu vai jums tiks atgriezta pirkuma summa. Lai saņemtu šo garantijas pakalpojumu, ierīce, kurai trīs gadu laikā tiek konstatēts defekts, kopā ar pirkuma čeku ir jāiesniedz mūsu uzņēmumā, pievienojot īsu konstatētā defekta aprakstu un kad tas ir konstatēts.

Ja uz šo defektu attieksies mūsu garantija, jūs saņemsiet atpakaļ salabotu vai arī jaunu produktu. Pēc produkta saremontēšanas vai nomaiņas datuma garantijas darbības periods nesākas no jauna.

Garantijas laiks un likumā noteikto reklamāciju iesniegšana saistībā ar produkta kvalitāti

Sniedzot garantijas pakalpojumu, garantijas darbības laiks nepagarinās. Tas attiecas arī uz nomainītām un salabotām detaļām. Ja bojājumi vai defekti ierīcē jau ir bijuši pirkuma brīdī, par tiem jāziņo uzreiz pēc produkta izpakošanas. Garantijas darbības laikam beidzoties, visi remonta darbi tiks veikti par maksu.

Garantijas pakalpojuma apjoms

Ierīce ir izgatavota atbilstoši visstingrākajām kvalitātes prasībām un pirms piegādes klientam rūpīgi pārbaudīta.

Garantijas pakalpojums attiecas uz materiāla vai ražošanas defektiem. Garantijas apjoms neattiecas uz tām izstrādājuma daļām, kas ir pakļautas dabiskam nolietojumam un tāpēc var tikt uzskatītas par dilstošām daļām, piemēram, uz zāģa plātnēm, rezerves asmeņiem, slīppapīru u.c., vai uz trauslu un plīstošu detaļu, piemēram, slēdžu, vai no stikla izgatavotu detaļu bojājumiem.

Garantija beidzas brīdī, kad produktam tiek nodarīti bojājumi, tas tiek lietots vai tam tiek veikta apkope neatbilstoši paredzētajiem noteikumiem. Lai garantētu pareizu produkta lietošanu, ir jāievēro visi lietošanas pamācībā ietvertie norādījumi. Obligāti jāizvairās no tādiem lietošanas mērķiem un darbībām, no kurām lietošanas pamācībā produkta lietotājam tiek ieteikts atturēties vai par kuru veikšanu viņš pamācībā tiek brīdināts.

Produkts ir paredzēts tikai privātai lietošanai, un tas nav paredzēts komerciālai lietošanai. Rīkojoties ar ierīci pretēji aprakstītajiem izmantošanas mērķiem vai lietojot to neatbilstoši noteikumiem, iedarbojoties uz ierīci ar spēku un atverot tās korpusu (izņemot, ja to ir darījuši mūsu pilnvarotās servisa filiāles darbinieki), garantija zaudē savu spēku.

Garantijas pakalpojums neattiecas uz

- normālu akumulatora kapacitātes pazemināšanos nolietojuma dēļ;
- produkta lietošanu komerciālos nolūkos;
- bojājumiem vai izmaiņām, kurus produktā ir veicis klients;
- situācijām, kad netiek ievēroti drošības un apkopes noteikumi un tiek pieļautas ar produkta lietošanu saistītas kļūdas;
- bojājumiem, kurus izraisījuši nepārvarami apstākļi.

Procedūra garantijas iestāšanās gadījumā

Lai nodrošinātu ātru jūsu pieprasījuma apstrādi, lūdzu, sekojiet šīm norādēm:

- Saistībā ar visu veidu pieprasījumiem, lūdzu, sagatavojiet preces numuru (IAN) 480685_2410 un pirkuma čeku kā pirkumu apliecinājošu dokumentu.
- Preces numurs ir norādīts produkta tehnisko datu plāksnītē, gravējumā uz produkta, lietošanas pamācības titullapā (apakšā kreisajā pusē) vai uzlīmē, kas pielīmēta produkta aizmugurē vai apakšpusē.
- Konstatējot ar ierīces funkciju darbību saistītus defektus vai citu veidu defektus, vispirms sazinieties ar paziņoto servisa centru, zvanot pa tālruni vai izmantojot mūsu kontaktformu, kuru atradīsiet vietnē parkside-diy.com sadaļā «Serviss».
- Pēc tam produktu, kas ir fiksēts kā bojāts, klāt pievienojot pirkumu apliecinājošu dokumentu (pirkuma čeku) un aprakstot konstatēto defektu, kā arī norādot tā konstatēšanas laiku, jūs varat bez maksas nosūtīt uz mūsu paziņoto servisa adresi.



Vietnē parkside-diy.com jūs varat atvērt un lejupielādēt šo un vēl daudzas citas rokasgrāmatas. Ar šī kvadrātkoda palīdzību jūs tiešā veidā varat piekļūt vietnei parkside-diy.com.

Izvēlieties valsti un ar meklēšanas funkcijas palīdzību atrodiet lietošanas instrukcijas. Ievadot preces numuru (IAN) 480685_2410, jūs varēsiet piekļūt sava izstrādājuma lietošanas instrukcijai.

⚠ BRĪDINĀJUMS!

- ▶ **Uzticiet savu ierīču remontu servisa centram vai kvalificētam elektriķim, kurš izmanto vienīgi oriģinālās rezerves daļas.** Tā tiks garantēta ierīces drošuma saglabāšanās.
- ▶ **Kontaktspraudņa vai tīkla kabeļa nomaiņu vienmēr uzticiet ierīces ražotājam vai tā klientu apkalpošanas centram.** Tā tiks garantēta ierīces drošuma saglabāšanās.

Serviss

LV Serviss Lettland

Tālr.: 80000040

Saziņas veidlapa vietnē
parkside-diy.com

IAN 480685_2410

Importētājs

Lūdzu, ievērojiet, ka turpmāk norādītā adrese nav servisa adrese. Vispirms sazinieties ar paziņoto servisa centru.

KOMPERNASS HANDELS GMBH

BURGSTRASSE 21

44867 BOCHUM

VĀCIJA

www.kompernass.com

Oriģinālās atbilstības deklarācijas tulkojums

Mēs, uzņēmums „KOMPERNASS HANDELS GMBH”, atbildīgais par dokumentācijas sastādīšanu: Semi Uguzlu, BURGSTR. 21, 44867 BOCHUM, VĀCIJA, apliecinām, ka šis izstrādājums atbilst šādiem standartiem, normatīvajiem dokumentiem un EK direktīvām:

Mašīnu direktīva (2006/42/EC)

Elektromagnētiskā saderība (2014/30/EU)

RoHS direktīva (2011/65/EU)*

* Visu atbildību par atbilstības deklarācijas sagatavošanu uzņemas ražotājs. Iepriekš minētais deklarācijas objekts atbilst Eiropas Parlamenta un Padomes 2011. gada 8. jūnija Direktīvas 2011/65/EU noteikumiem par noteiktu bīstamo vielu izmantošanas ierobežojumu elektriskajās un elektroniskajās ierīcēs.

Piemērotie saskaņotie standarti

EN 62841-1:2015/A11:2022

EN 62841-2-4:2014

EN IEC 55014-1:2021

EN IEC 55014-2:2021

EN IEC 61000-3-2:2019/A1:2021

EN 61000-3-3:2013/A2:2021

EN IEC 63000:2018

Tips/ierīces nosaukums:

Daudzfunkcionāla slīpmašīna PMS 220 A1

Izgatavošanas gads: 02–2025

Sērijas numurs: IAN 480685_2410

Bohumā, 13.11.2024.



Semi Uguzlu

- Kvalitātes daļas vadītājs -

Paturētas tiesības veikt tehniskas izmaiņas turpmākas pilnveides nolūkos.

Inhaltsverzeichnis

Einleitung	64
Bestimmungsgemäßer Gebrauch	64
Ausstattung	64
Lieferumfang	64
Technische Daten	64
Allgemeine Sicherheitshinweise für Elektrowerkzeuge	65
1. Arbeitsplatzsicherheit	65
2. Elektrische Sicherheit	65
3. Sicherheit von Personen	66
4. Verwendung und Behandlung des Elektrowerkzeugs	67
5. Service	67
Gerätespezifische Sicherheitshinweise	68
Vor der Inbetriebnahme	69
Schleifblatt wählen	69
Schleifblatt befestigen	69
Staubabsaugung	69
Staubbox zur Eigenabsaugung	69
Reduzierstück	70
Inbetriebnahme	70
Ein- und ausschalten	70
Arbeitshinweise	70
Wartung und Reinigung	71
Entsorgung	71
Garantie der Kompernaß Handels GmbH	72
Service	73
Importeur	73
Original-Konformitätserklärung	74

Einleitung

Wir beglückwünschen Sie zum Kauf Ihres neuen Gerätes. Sie haben sich damit für ein hochwertiges Produkt entschieden. Die Bedienungsanleitung ist Teil dieses Produkts. Sie enthält wichtige Hinweise für Sicherheit, Gebrauch und Entsorgung. Machen Sie sich vor der Benutzung des Produkts mit allen Bedien- und Sicherheitshinweisen vertraut. Benutzen Sie das Produkt nur wie beschrieben und für die angegebenen Einsatzbereiche. Händigen Sie alle Unterlagen bei Weitergabe des Produkts an Dritte mit aus.

Bestimmungsgemäßer Gebrauch

Das Gerät ist zum Schleifen von Holz, Metall und Lack geeignet. Das Gerät ist besonders geeignet für Ecken, Profile oder schwer zugängliche Stellen. Jede andere Verwendung oder Veränderung des Gerätes gilt als nicht bestimmungsgemäß und birgt erhebliche Unfallgefahren. Für aus bestimmungswidriger Verwendung entstandene Schäden übernehmen wir keine Haftung. Nicht für den gewerblichen Gebrauch bestimmt.

Ausstattung

- 1 EIN-/AUS-Schalter
- 2 Drehzahlregler
- 3 Staubbox zur Eigenabsaugung
- 4 Reduzierstück zur Fremdotsaugung
- 5 Adapteranschluss
- 6 Schleifblattfixierer
- 7 Schleifblatt
- 8 Schleifplatte

Lieferumfang

- 1 Multischleifer
- 1 Schleifblättersets (Körnung 80/120)
- 1 Staubbox
- 1 Reduzierstück zur Fremdotsaugung
- 1 Schleifblattfixierer
- 1 Bedienungsanleitung

Technische Daten

Bemessungsaufnahme	220 W
Nennspannung	230 V ~, 50 Hz
Bemessungs-Leerlaufdrehzahl	n_0 7000–13000 min ⁻¹
Nennschwingzahl	14000–26000 min ⁻¹
Schutzklasse	II/□ (Doppelisolierung)

Geräusch- und Vibrationsinformationen

Messwert für Geräusch ermittelt entsprechend EN 62841. Der A-bewertete Geräuschpegel des Elektrowerkzeugs beträgt typischerweise:

Schalldruckpegel	$L_{PA} = 79,7$ dB
Schalleistungspegel	$L_{WA} = 87,7$ dB
Unsicherheit	$K = 3$ dB



Gehörschutz tragen!

Bewertete Beschleunigung, typischerweise

Hand-/Arm vibration	$a_h = 5,384$ m/s ²
Unsicherheit	$K = 1,5$ m/s ²

HINWEIS

- Die angegebenen Schwingungsgesamtwerte und die angegebenen Geräuschemissionswerte sind nach einem genormten Prüfverfahren gemessen worden und können zum Vergleich eines Elektrowerkzeugs mit einem anderen verwendet werden.
- Die angegebenen Schwingungsgesamtwerte und die angegebenen Geräuschemissionswerte können auch zu einer vorläufigen Einschätzung der Belastung verwendet werden.

⚠️ WARNUNG!

- ▶ Die Schwingungs- und Geräuschemissionen können während der tatsächlichen Benutzung des Elektrowerkzeugs von den Angabewerten abweichen, abhängig von der Art und Weise, in der das Elektrowerkzeug verwendet wird, insbesondere, welche Art von Werkstück bearbeitet wird.
- ▶ Versuchen Sie, die Belastung so gering wie möglich zu halten. Beispielhafte Maßnahmen zur Verringerung der Vibrationsbelastung sind das Tragen von Handschuhen beim Gebrauch des Werkzeugs und die Begrenzung der Arbeitszeit. Dabei sind alle Anteile des Betriebszyklus zu berücksichtigen (beispielsweise Zeiten, in denen das Elektrowerkzeug abgeschaltet ist, und solche, in denen es zwar eingeschaltet ist, aber ohne Belastung läuft).



Allgemeine Sicherheitshinweise für Elektrowerkzeuge



⚠️ WARNUNG!

- ▶ **Lesen Sie alle Sicherheitshinweise, Anweisungen, Bilderungen und technischen Daten, mit denen dieses Elektrowerkzeug versehen ist.** Versäumnisse bei der Einhaltung der nachfolgenden Anweisungen können elektrischen Schlag, Brand und/oder schwere Verletzungen verursachen.

Bewahren Sie alle Sicherheitshinweise und Anweisungen für die Zukunft auf. Der in den Sicherheitshinweisen verwendete Begriff „Elektrowerkzeug“ bezieht sich auf netzbetriebene Elektrowerkzeuge (mit Netzleitung) und auf akkubetriebene Elektrowerkzeuge (ohne Netzleitung).

1. Arbeitsplatzsicherheit

- a) **Halten Sie Ihren Arbeitsbereich sauber und gut beleuchtet.** Unordnung und unbeleuchtete Arbeitsbereiche können zu Unfällen führen.
- b) **Arbeiten Sie mit dem Elektrowerkzeug nicht in explosionsgefährdeter Umgebung, in der sich brennbare Flüssigkeiten, Gase oder Stäube befinden.** Elektrowerkzeuge erzeugen Funken, die den Staub oder die Dämpfe entzünden können.
- c) **Halten Sie Kinder und andere Personen während der Benutzung des Elektrowerkzeugs fern.** Bei Ablenkung können Sie die Kontrolle über das Elektrowerkzeug verlieren.

2. Elektrische Sicherheit

- a) **Der Anschlussstecker des Elektrowerkzeugs muss in die Steckdose passen. Der Stecker darf in keiner Weise verändert werden.** Verwenden Sie keine Adapterstecker gemeinsam mit schutzgeerdeten Elektrowerkzeugen. Unveränderte Stecker und passende Steckdosen verringern das Risiko eines elektrischen Schlages.
- b) **Vermeiden Sie Körperkontakt mit geerdeten Oberflächen wie von Rohren, Heizungen, Herden und Kühlschränken.** Es besteht ein erhöhtes Risiko durch elektrischen Schlag, wenn Ihr Körper geerdet ist.
- c) **Halten Sie Elektrowerkzeuge von Regen oder Nässe fern.** Das Eindringen von Wasser in ein Elektrowerkzeug erhöht das Risiko eines elektrischen Schlages.

- d) **Zweckentfremden Sie die Anschlussleitung nicht, um das Elektrowerkzeug zu tragen, aufzuhängen oder um den Stecker aus der Steckdose zu ziehen. Halten Sie die Anschlussleitung fern von Hitze, Öl, scharfen Kanten oder sich bewegenden Teilen.** Beschädigte oder verwickelte Anschlussleitungen erhöhen das Risiko eines elektrischen Schlages.
 - e) **Wenn Sie mit einem Elektrowerkzeug im Freien arbeiten, verwenden Sie nur Verlängerungsleitungen, die auch für den Außenbereich geeignet sind.** Die Anwendung einer für den Außenbereich geeigneten Verlängerungsleitung verringert das Risiko eines elektrischen Schlages.
 - f) **Wenn der Betrieb des Elektrowerkzeugs in feuchter Umgebung nicht vermeidbar ist, verwenden Sie einen Fehlerstromschutzschalter.** Der Einsatz eines Fehlerstromschutzschalters vermindert das Risiko eines elektrischen Schlages.
- ### 3. Sicherheit von Personen
- a) **Seien Sie aufmerksam, achten Sie darauf, was Sie tun, und gehen Sie mit Vernunft an die Arbeit mit einem Elektrowerkzeug. Benutzen Sie kein Elektrowerkzeug, wenn Sie müde sind oder unter dem Einfluss von Drogen, Alkohol oder Medikamenten stehen.** Ein Moment der Unachtsamkeit beim Gebrauch des Elektrowerkzeugs kann zu ernsthaften Verletzungen führen.
 - b) **Tragen Sie persönliche Schutzausrüstung und immer eine Schutzbrille.** Das Tragen persönlicher Schutzausrüstung, wie Staubmaske, rutschfeste Sicherheitsschuhe, Schutzhelm oder Gehörschutz, je nach Art und Einsatz des Elektrowerkzeugs, verringert das Risiko von Verletzungen.
 - c) **Vermeiden Sie eine unbeabsichtigte Inbetriebnahme. Vergewissern Sie sich, dass das Elektrowerkzeug ausgeschaltet ist, bevor Sie es an die Stromversorgung und/oder den Akku anschließen, es aufnehmen oder tragen.** Wenn Sie beim Tragen des Elektrowerkzeugs den Finger am Schalter haben oder das Elektrowerkzeug eingeschaltet an die Stromversorgung anschließen, kann dies zu Unfällen führen.
 - d) **Entfernen Sie Einstellwerkzeuge oder Schraubenschlüssel, bevor Sie das Elektrowerkzeug einschalten.** Ein Werkzeug oder Schlüssel, der sich in einem drehenden Teil des Elektrowerkzeugs befindet, kann zu Verletzungen führen.
 - e) **Vermeiden Sie eine abnormale Körperhaltung. Sorgen Sie für einen sicheren Stand und halten Sie jederzeit das Gleichgewicht.** Dadurch können Sie das Elektrowerkzeug in unerwarteten Situationen besser kontrollieren.
 - f) **Tragen Sie geeignete Kleidung. Tragen Sie keine weite Kleidung oder Schmuck. Halten Sie Haare und Kleidung fern von sich bewegenden Teilen.** Lockere Kleidung, Schmuck oder lange Haare können von sich bewegenden Teilen erfasst werden.
 - g) **Wenn Staubabsaug- und -auffangeinrichtungen montiert werden können, sind diese anzuschließen und richtig zu verwenden.** Die Verwendung einer Staubabsaugung kann Gefährdungen durch Staub verringern.
 - h) **Wiegen Sie sich nicht in falscher Sicherheit und setzen Sie sich nicht über die Sicherheitsregeln für Elektrowerkzeuge hinweg, auch wenn Sie nach vielfachem Gebrauch mit dem Elektrowerkzeug vertraut sind.** Achtloses Handeln kann binnen Sekundenbruchteilen zu schweren Verletzungen führen.

4. Verwendung und Behandlung des Elektrowerkzeugs

- a) **Überlasten Sie das Elektrowerkzeug nicht. Verwenden Sie für Ihre Arbeit das dafür bestimmte Elektrowerkzeug.** Mit dem passenden Elektrowerkzeug arbeiten Sie besser und sicherer im angegebenen Leistungsbereich.
- b) **Benutzen Sie kein Elektrowerkzeug, dessen Schalter defekt ist.** Ein Elektrowerkzeug, das sich nicht mehr ein- oder ausschalten lässt, ist gefährlich und muss repariert werden.
- c) **Ziehen Sie den Stecker aus der Steckdose und/oder entfernen Sie den abnehmbaren Akku, bevor Sie Geräteeinstellungen vornehmen, Einsatzwerkzeugteile wechseln oder das Elektrowerkzeug weglegen.**
Diese Vorsichtsmaßnahme verhindert den unbeabsichtigten Start des Elektrowerkzeugs.
- d) **Bewahren Sie unbenutzte Elektrowerkzeuge außerhalb der Reichweite von Kindern auf. Lassen Sie keine Personen das Elektrowerkzeug benutzen, die mit diesem nicht vertraut sind oder diese Anweisungen nicht gelesen haben.** Elektrowerkzeuge sind gefährlich, wenn sie von unerfahrenen Personen benutzt werden.
- e) **Pflegen Sie Elektrowerkzeuge und Einsatzwerkzeug mit Sorgfalt. Kontrollieren Sie, ob bewegliche Teile einwandfrei funktionieren und nicht klemmen, ob Teile gebrochen oder so beschädigt sind, dass die Funktion des Elektrowerkzeugs beeinträchtigt ist. Lassen Sie beschädigte Teile vor dem Einsatz des Elektrowerkzeuges reparieren.** Viele Unfälle haben ihre Ursache in schlecht gewarteten Elektrowerkzeugen.

- f) **Halten Sie Schneidwerkzeuge scharf und sauber.** Sorgfältig gepflegte Schneidwerkzeuge mit scharfen Schneidkanten verklemmen sich weniger und sind leichter zu führen.
- g) **Verwenden Sie Elektrowerkzeug, Einsatzwerkzeug, Einsatzwerkzeuge usw. entsprechend diesen Anweisungen. Berücksichtigen Sie dabei die Arbeitsbedingungen und die auszuführende Tätigkeit.** Der Gebrauch von Elektrowerkzeugen für andere als die vorgesehenen Anwendungen kann zu gefährlichen Situationen führen.
- h) **Halten Sie Griffe und Griffflächen trocken, sauber und frei von Öl und Fett.** Rutschige Griffe und Griffflächen erlauben keine sichere Bedienung und Kontrolle des Elektrowerkzeugs in unvorhergesehenen Situationen.

5. Service

- a) **Lassen Sie Ihr Elektrowerkzeug nur von qualifiziertem Fachpersonal und nur mit Original-Ersatzteilen reparieren.** Damit wird sichergestellt, dass die Sicherheit des Elektrowerkzeugs erhalten bleibt.
- b) **Lassen Sie den Austausch des Steckers oder der Anschlussleitung immer vom Hersteller des Elektrowerkzeugs oder seinem Kundendienst ausführen.** Damit wird sichergestellt, dass die Sicherheit des Elektrowerkzeugs erhalten bleibt.

Gerätespezifische Sicherheitshinweise

- Sichern Sie das Werkstück. Ein mit Spannvorrichtungen oder Schraubstock festgehaltenes Werkstück ist sicherer gehalten als mit Ihrer Hand.
- Stützen Sie auf keinen Fall die Hände neben oder vor dem Gerät und der zu bearbeitenden Fläche ab, da bei einem Abrutschen Verletzungsgefahr besteht.
- Ziehen Sie bei Gefahr sofort den Netzstecker aus der Steckdose.
- Führen Sie das Netzkabel immer nach hinten vom Gerät weg.
- **BRANDGEFAHR DURCH FUNKENFLUG!** Wenn Sie Metalle schleifen, entsteht Funkenflug. Achten Sie deshalb unbedingt darauf, dass keine Personen gefährdet werden und sich keine brennbaren Materialien in der Nähe des Arbeitsbereiches befinden.
- **Halten Sie das Elektrowerkzeug an den isolierten Griffflächen, da die Schleiffläche die eigene Anschlussleitung treffen kann.** Das Beschädigen einer spannungsführenden Leitung kann metallene Geräteteile unter Spannung setzen und zu einem elektrischen Schlag führen.

⚠️ WARNUNG! GIFTIGE DÄMPFE!

- ▶ Die durch die Bearbeitung entstehenden schädlichen/giftigen Stäube stellen eine Gesundheitsgefährdung für die Bedienperson oder in der Nähe befindliche Personen dar.

⚠️ WARNUNG! GEFÄHRDUNG DURCH STAUB!

- ▶ Schließen Sie bei längerem Bearbeiten von Holz und insbesondere wenn Materialien bearbeitet werden, bei denen gesundheitsgefährdende Stäube entstehen, das Gerät an eine geeignete externe Staubabsaugvorrichtung an. **Tragen Sie Schutzbrille und Staubschutzmaske!**
- Sorgen Sie bei der Bearbeitung von Kunststoffen, Farben, Lacken, etc. für ausreichende Belüftung.
- Tränken Sie Materialien oder zu bearbeitende Flächen nicht mit lösungsmittelhaltigen Flüssigkeiten.
- Bearbeiten Sie keine angefeuchteten Materialien oder feuchte Flächen.
- Vermeiden Sie das Schleifen von bleihaltigen Farben oder anderen gesundheits-schädlichen Materialien.
- Asbesthaltiges Material darf nicht bearbeitet werden. Asbest gilt als krebserregend.
- Vermeiden Sie den Kontakt mit dem laufenden Schleifblatt.
- Verwenden Sie das Gerät nur mit angebrachtem Schleifblatt.
- Verwenden Sie das Gerät niemals zweckentfremdet und nur mit Originalteilen/-zubehör. Der Gebrauch anderer als in der Bedienungsanleitung empfohlener Teile oder anderen Zubehörs kann eine Verletzungsgefahr für Sie bedeuten.
- Lassen Sie das ausgeschaltete Gerät zum Stillstand kommen, bevor Sie es ablegen.
- Das Gerät muss stets sauber, trocken und frei von Öl oder Schmierfetten sein.

Vor der Inbetriebnahme

Schleifblatt wählen

Abtrag und Oberfläche

Die Abtragsleistung und die Oberflächengüte werden von der Kornstärke des Schleifblattes bestimmt.

- ◆ Beachten Sie bitte, dass Sie zur Bearbeitung der verschiedenen Materialien entsprechende Schleifblätter mit unterschiedlicher Körnung einsetzen.

Schleifblatt befestigen

⚠️ WARNUNG!

- ▶ Bevor Sie Arbeiten am Gerät durchführen, ziehen Sie immer den Netzstecker aus der Steckdose.

HINWEIS

- ▶ Entfernen Sie vor dem Befestigen eines neuen Schleifblattes Staub und Schmutz von der Schleifplatte ⑧.

Schleifblätter mit Kletthaftung anbringen

- ◆ Sie können das Schleifblatt ⑦ mittels Klettverschluss an der Schleifplatte ⑧ anbringen.
- ◆ Achten Sie auf Übereinstimmung der Absauglöcher am Schleifblatt ⑦ und Schleifplatte ⑧. Benutzen Sie dazu den Schleifblattfixierer ⑥ (siehe Ausklappseite).

Schleifblätter mit Kletthaftung abziehen

- ◆ Ziehen Sie das Schleifblatt ⑦ einfach von der Schleifplatte ⑧ ab.

Staubabsaugung

⚠️ WARNUNG! BRANDGEFAHR!

- ▶ Beim Arbeiten mit Elektrowerkzeugen, die über eine Staubfangbox verfügen oder durch eine Staubabsaugvorrichtung mit dem Staubsauger verbunden werden können, besteht Brandgefahr! Unter ungünstigen Bedingungen, wie z. B. bei Funkenflug, beim Schleifen von Metall oder Metallresten in Holz, kann sich Holzstaub im Staubsack (oder im Staubbeutel des Staubsaugers) selbst entzünden. Dies kann insbesondere dann geschehen, wenn der Holzstaub mit Lackresten oder anderen chemischen Stoffen vermischt ist und das Schleifgut nach langem Arbeiten heiß ist. Vermeiden Sie deshalb unbedingt eine Überhitzung des Schleifguts und des Gerätes und entleeren Sie vor Arbeitspausen stets die Staubfangbox bzw. den Staubbeutel des Staubsaugers.

Tragen Sie eine Staubschutzmaske!

HINWEIS

- ▶ Für die Staubabsaugung brauchen Sie gelochte Schleifblätter.

Staubbox zur Eigenabsaugung

Anschließen

- ◆ Schieben Sie die Staubbox zur Eigenabsaugung ③ auf das Gerät. Schieben Sie dazu das ▶-Symbol des Gerätes auf das 🔒-Symbol der Staubbox zur Eigenabsaugung ③. Drehen Sie die Staubbox zur Eigenabsaugung ③ auf das 🔒-Symbol, um sie zu verriegeln. (siehe Detailabbildung auf der Ausklappseite)

Entnehmen

- ◆ Drehen Sie die Staubbox zur Eigenabsaugung ③ in Richtung des 🔒-Symbols. Ziehen Sie die Staubbox zur Eigenabsaugung ③ vom Gerät ab (siehe Detailabbildung auf der Ausklappseite).

HINWEIS

- ▶ Um eine optimale Absaugleistung zu gewährleisten, die Staubbox zur Eigenabsaugung ③ rechtzeitig leeren.
- ◆ Entnehmen Sie dazu die Staubbox zur Eigenabsaugung ③ wie zuvor beschrieben vom Gerät. Reinigen Sie die Staubbox zur Eigenabsaugung ③ gründlich durch Ausklopfen.

Reduzierstück

Anschließen

- ◆ Schieben Sie das Reduzierstück ④ in den Adapteranschluss ⑤.
- ◆ Schieben Sie den Schlauch einer zulässigen Staubsaugvorrichtung (z. B. eines Werkstattstaubsaugers) auf das Reduzierstück ④.

Entnehmen

- ◆ Ziehen Sie den Schlauch der Staubsaugvorrichtung vom Reduzierstück ④ ab.
- ◆ Ziehen Sie das Reduzierstück ④ ab.

Inbetriebnahme

⚠ VORSICHT!

- ▶ Stellen Sie sicher, dass das Gerät vor dem Anschließen an die Stromversorgung ausgeschaltet ist.

HINWEIS

- ▶ Schalten Sie den Multifunktionsschleifer immer vor Materialkontakt ein und führen Sie das Gerät erst dann auf das Werkstück.

Ein- und ausschalten

Gerät einschalten

- ◆ Drücken Sie den EIN-/AUS-Schalter ① in die Position „I“.

Gerät ausschalten

- ◆ Drücken Sie den EIN-/AUS-Schalter ① in die Position „0“.

Drehzahl vorwählen

Stellen Sie anhand des Drehzahlreglers ② einen Drehzahlbereich zwischen 1 und 6 ein.

- ◆ Stufe 1: niedrige Drehzahl
- ◆ Stufe 6: hohe Drehzahl

Die erforderliche Drehzahl ist abhängig vom zu bearbeitenden Material und kann durch praktischen Versuch ermittelt werden.

Arbeitshinweise

- Führen Sie das Gerät eingeschaltet an das Werkstück.
- Arbeiten Sie mit geringem Anpressdruck.
- Arbeiten Sie mit gleichmäßigem Vorschub.
- Wechseln Sie die Schleifblätter rechtzeitig aus.
- Schleifen Sie nie mit dem gleichen Schleifblatt unterschiedliche Materialien (z. B. Holz und anschließend Metall). Nur mit einwandfreien Schleifblättern erreichen Sie gute Schleifleistungen.
- Reinigen Sie hin und wieder das Schleifblatt mit dem Staubsauger.
- Schleifen Sie schwer erreichbare Stellen mit der vorderen oder seitlichen Kante des Schleifblattes an der Schleifplatte.
- Führen Sie den Schleifvorgang parallel und überlappend zu den Schleifbahnen durch.
- Heben Sie das Gerät nach der Bearbeitung vom Werkstück ab und schalten Sie es dann aus.

Wartung und Reinigung

⚠️ WARNUNG!

- Bevor Sie Arbeiten am Gerät durchführen, ziehen Sie immer den Netzstecker aus der Steckdose.

Das Gerät ist wartungsfrei.

- Reinigen Sie das Gerät, direkt nach Abschluss der Arbeit.
- Verwenden Sie zur Reinigung des Gehäuses ein trockenes Tuch.
- Entfernen Sie anhaftenden Schleifstaub mit einem Pinsel.
- Verwenden Sie keinesfalls scharfe Gegenstände, Benzin, Lösungsmittel oder Reiniger, die Kunststoff angreifen. Vermeiden Sie, dass Flüssigkeiten in das Innere des Gerätes gelangen.
- Halten Sie die Lüftungsöffnungen immer frei.

Entsorgung



Werfen Sie Elektrowerkzeuge nicht in den Hausmüll!

Das nebenstehende Symbol einer durchgestrichenen Mülltonne auf

Rädern zeigt an, dass dieses Gerät der Richtlinie 2012/19/EU unterliegt. Diese Richtlinie besagt, dass Sie dieses Gerät am Ende seiner Nutzungszeit nicht mit dem normalen Haushaltsmüll entsorgen dürfen, sondern in speziell eingerichteten Sammelstellen, Wertstoffhöfen oder Entsorgungsbetrieben abgeben müssen.

Diese Entsorgung ist für Sie kostenfrei. Schonen Sie die Umwelt und entsorgen Sie fachgerecht.

Für den deutschen Markt gilt

Beim Kauf eines Neugerätes haben Sie das Recht, ein entsprechendes Altgerät an Ihren Händler zurückzugeben. Händler von Elektro- und Elektronikgeräten sowie Lebensmittelhändler, die regelmäßig Elektro- und Elektronikgeräte verkaufen, sind verpflichtet, bis zu drei Altgeräte unentgeltlich zurückzunehmen, auch ohne dass ein Neugerät gekauft wird, wenn die Altgeräte in keiner Abmessung größer als 25 cm sind. LIDL bietet Ihnen Rücknahmemöglichkeiten direkt in den Filialen und Märkten an.

Sofern Ihr Altgerät personenbezogene Daten enthält, sind Sie selbst für deren Löschung verantwortlich, bevor Sie es zurückgeben.



Weitere Möglichkeiten zur Entsorgung des ausgedienten Produkts erfahren Sie bei Ihrer Gemeinde- oder Stadtverwaltung.



Die Verpackung besteht aus umweltfreundlichen Materialien, die Sie über die örtlichen Recyclingstellen entsorgen können.

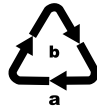

Entsorgen Sie die Verpackung umweltgerecht. Beachten Sie die Kennzeichnung auf den verschiedenen Verpackungsmaterialien und trennen Sie diese gegebenenfalls gesondert. Die Verpackungsmaterialien sind gekennzeichnet mit Abkürzungen (a) und Ziffern (b) mit folgender Bedeutung: 1–7: Kunststoffe, 20–22: Papier und Pappe, 80–98: Verbundstoffe.

Garantie der Kompernaß Handels GmbH

Sehr geehrte Kundin, sehr geehrter Kunde, Sie erhalten auf dieses Gerät 3 Jahre Garantie ab Kaufdatum. Sofern im Lieferumfang enthalten, erhalten Sie auf die Akku-Packs der X12V und X20V Team Serie ebenfalls 3 Jahre Garantie ab Kaufdatum. Im Falle von Mängeln dieses Produkts stehen Ihnen gegen den Verkäufer des Produkts gesetzliche Rechte zu. Diese gesetzlichen Rechte werden durch unsere im Folgenden dargestellte Garantie nicht eingeschränkt.

Garantiebedingungen

Die Garantiefrist beginnt mit dem Kaufdatum. Bitte bewahren Sie den Kassenbon gut auf. Dieser wird als Nachweis für den Kauf benötigt.

Tritt innerhalb von drei Jahren ab dem Kaufdatum dieses Produkts ein Material- oder Fabrikationsfehler auf, wird das Produkt von uns – nach unserer Wahl – für Sie kostenlos repariert, ersetzt oder der Kaufpreis erstattet. Diese Garantieleistung setzt voraus, dass innerhalb der Dreijahresfrist das defekte Gerät und der Kaufbeleg (Kassenbon) vorgelegt und schriftlich kurz beschrieben wird, worin der Mangel besteht und wann er aufgetreten ist.

Wenn der Defekt von unserer Garantie gedeckt ist, erhalten Sie das reparierte oder ein neues Produkt zurück. Mit Reparatur oder Austausch des Produkts beginnt kein neuer Garantiezeitraum.

Garantiezeit und gesetzliche Mängelansprüche

Die Garantiezeit wird durch die Gewährleistung nicht verlängert. Dies gilt auch für ersetzte und reparierte Teile. Eventuell schon beim Kauf vorhandene Schäden und Mängel müssen sofort nach dem Auspacken gemeldet werden. Nach Ablauf der Garantiezeit anfallende Reparaturen sind kostenpflichtig.

Garantieumfang

Das Gerät wurde nach strengen Qualitätsrichtlinien sorgfältig produziert und vor Auslieferung gewissenhaft geprüft.

Die Garantieleistung gilt für Material- oder Fabrikationsfehler. Der Garantieumfang erstreckt sich nicht auf Produktteile, die normaler Abnutzung ausgesetzt sind und daher als Verschleißteile angesehen werden können, wie z. B. Sägeblätter, Ersatzklingen, Schleifpapiere, etc. oder auf Beschädigungen an zerbrechlichen Teilen, wie z. B. Schalter oder Teile, die aus Glas gefertigt sind.

Diese Garantie verfällt, wenn das Produkt beschädigt, nicht sachgemäß benutzt oder gewartet wurde. Für eine sachgemäße Benutzung des Produkts sind alle in der Bedienungsanleitung aufgeführten Anweisungen genau einzuhalten. Verwendungszwecke und Handlungen, von denen in der Bedienungsanleitung abgeraten oder vor denen gewarnt wird, sind unbedingt zu vermeiden.

Das Produkt ist nur für den privaten und nicht für den gewerblichen Gebrauch bestimmt. Bei missbräuchlicher und unsachgemäßer Behandlung, Gewaltanwendung und bei Eingriffen, die nicht von unserer autorisierten Serviceniederlassung vorgenommen wurden, erlischt die Garantie.

Garantieleistung gilt nicht bei

- normaler Abnutzung der Akkukapazität
- gewerblichen Gebrauch des Produktes
- Beschädigung oder Veränderung des Produktes durch den Kunden
- Missachtung der Sicherheits- und Wartungsvorschriften, Bedienungsfehler
- Schäden durch Elementarereignisse

Abwicklung im Garantiefall

Um eine schnelle Bearbeitung Ihres Anliegen zu gewährleisten, folgen Sie bitte den folgenden Hinweisen:

- Bitte halten Sie für alle Anfragen den Kassenbon und die Artikelnummer (IAN) 480685_2410 als Nachweis für den Kauf bereit.
- Die Artikelnummer entnehmen Sie bitte dem Typenschild am Produkt, einer Gravur am Produkt, dem Titelblatt der Bedienungsanleitung (unten links) oder dem Aufkleber auf der Rück- oder Unterseite des Produktes.
- Sollten Funktionsfehler oder sonstige Mängel auftreten kontaktieren Sie zunächst die nachfolgend benannte Serviceabteilung telefonisch oder nutzen Sie unser Kontaktformular, das Sie auf parkside-diy.com in der Kategorie Service finden.
- Ein als defekt erfasstes Produkt können Sie dann unter Beifügung des Kaufbelegs (Kassenbon) und der Angabe, worin der Mangel besteht und wann er aufgetreten ist, für Sie portofrei an die Ihnen mitgeteilte Serviceanschrift übersenden.



Auf parkside-diy.com können Sie diese und viele weitere Handbücher einsehen und herunterladen. Mit diesem QR-Code gelangen Sie direkt auf parkside-diy.com.

Wählen Sie Ihr Land aus, und suchen Sie über die Suchmaske nach den Bedienungsanleitungen.

Mittels Eingabe der Artikelnummer (IAN) 480685_2410 gelangen Sie zur Bedienungsanleitung für Ihren Artikel.

⚠️ WARNUNG!

- ▶ **Lassen Sie Ihre Geräte von der Servicestelle oder einer Elektrofachkraft und nur mit Original-Ersatzteilen reparieren.** Damit wird sichergestellt, dass die Sicherheit des Gerätes erhalten bleibt.
- ▶ **Lassen Sie den Austausch des Steckers oder der Netzleitung immer vom Hersteller des Gerätes oder seinem Kundendienst ausführen.** Damit wird sichergestellt, dass die Sicherheit des Gerätes erhalten bleibt.

Service

DE Deutschland

Tel.: 800 8855 300

Kontaktformular auf parkside-diy.com

AT Österreich

Tel.: 800 447 750

Kontaktformular auf parkside-diy.com

CH Schweiz

Tel.: 800 563 601

Kontaktformular auf parkside-diy.com

IAN 480685_2410

Importeur

Bitte beachten Sie, dass die folgende Anschrift keine Serviceanschrift ist. Kontaktieren Sie zunächst die benannte Servicestelle.

KOMPERNASS HANDELS GMBH

BURGSTRASSE 21

44867 BOCHUM

DEUTSCHLAND

www.kompernass.com

Original-Konformitätserklärung

Wir, KOMPERNASS HANDELS GMBH, Dokumentenverantwortlicher: Herr Semi Uguzlu, BURGSTR. 21, 44867 BOCHUM, DEUTSCHLAND, erklären hiermit, dass dieses Produkt mit den folgenden Normen, normativen Dokumenten und EG-Richtlinien übereinstimmt:

Maschinenrichtlinie (2006/42/EG)

Elektromagnetische Verträglichkeit (2014/30/EU)

RoHS-Richtlinie (2011/65/EU)*

* Die alleinige Verantwortung für die Ausstellung dieser Konformitätserklärung trägt der Hersteller. Der oben beschriebene Gegenstand der Erklärung erfüllt die Vorschriften der Richtlinie 2011/65/EU des Europäischen Parlaments und des Rates vom 8. Juni 2011 zur Beschränkung der Verwendung bestimmter gefährlicher Stoffe in Elektro- und Elektronikgeräten.

Angewandte harmonisierte Normen

EN 62841-1:2015/A11:2022

EN 62841-2-4:2014

EN IEC 55014-1:2021

EN IEC 55014-2:2021

EN IEC 61000-3-2:2019/A1:2021

EN 61000-3-3:2013/A2:2021

EN IEC 63000:2018

Typ/Gerätebezeichnung: Multischleifer PMS 220 A1

Herstellungsjahr: 02–2025

Seriennummer: IAN 480685_2410

Bochum, 13.11.2024



Semi Uguzlu
- Qualitätsmanager -

Technische Änderungen im Sinne der Weiterentwicklung sind vorbehalten.

KOMPERNASS HANDELS GMBH

BURGSTRASSE 21

44867 BOCHUM

GERMANY

www.kompernass.com

Tietojen tila · Informationsstatus · Stan informacj · Informacijos data · Teabe
seis · Informācijas pēdējās pārskatīšanas datums · Stand der Informationen:
11/2024 · Ident.-No.: PMS220A1-112024-1

IAN 480685_2410