

/// PARKSIDE®

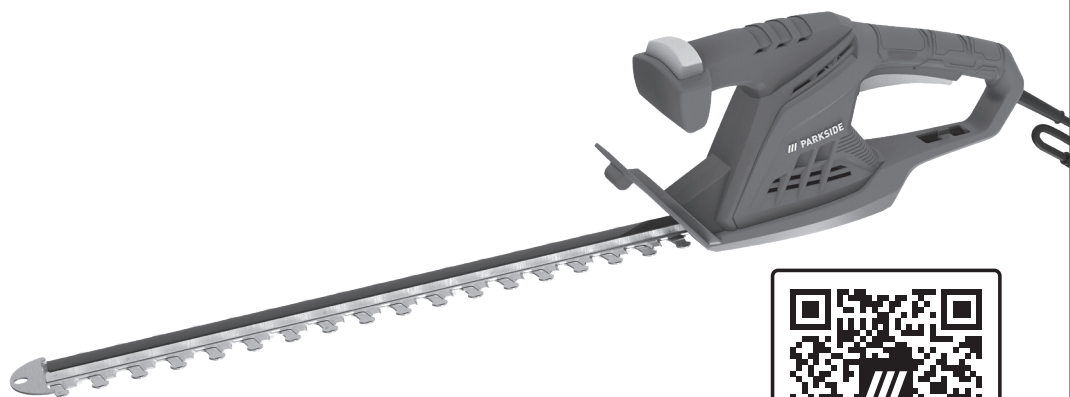

ELEKTRICKÉ NŮŽKY NA ŽIVÝ PLOT 450 W

PHS 450 A1
WWS-EHS450-B01

CZ

ELEKTRICKÉ NŮŽKY NA ŽIVÝ PLOT 450 W

Originální provozní návod

IAN 478550_2410

CZ

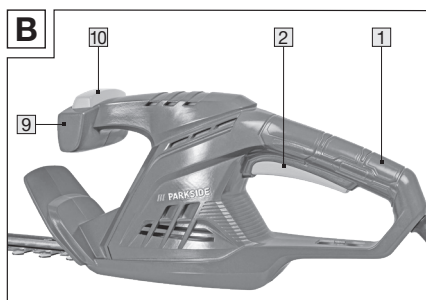
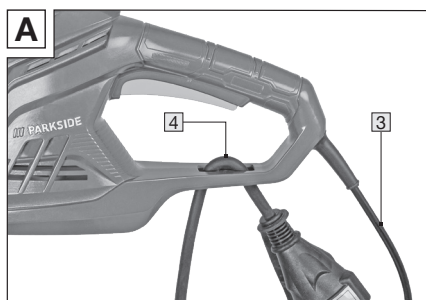
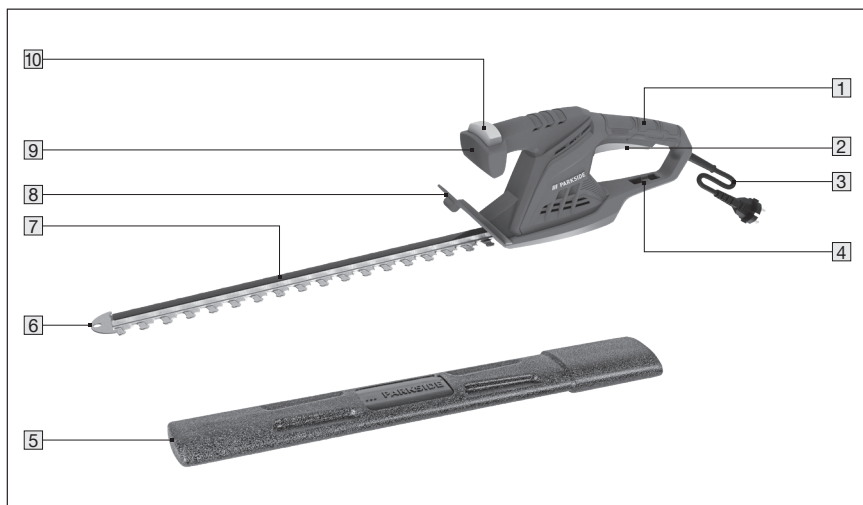

Obsah

1. Úvod	04
Použité symboly.....	04
Rozsah dodávky.....	05
Označení jednotlivých dílů.....	05
2. Technické údaje	05
3. Bezpečnost	05
Použití v souladu s určením.....	05
Zbytková rizika.....	05
Všeobecné bezpečnostní pokyny pro elektrické nářadí.....	06
Bezpečnostní upozornění pro nůžky na živý plot.....	08
4. Před použitím	09
Kontrola výrobku a rozsahu dodávky.....	09
5. Použití	09
Síťová přípojka (obr. A).....	10
Zapnutí a vypnutí (obr. B).....	10
Pracovní pokyny.....	10
6. Údržba, čištění, skladování a transport	11
Údržba.....	11
Čištění.....	11
Skladování.....	12
Přeprava.....	12
7. Odstranění poruchy	13
8. Informace o hlučnosti a vibracích	13
9. Recyklace	14
Likvidace obalu.....	14
Likvidace produktu.....	14
10. Prohlášení o shodě	14
11. Záruka	14
12. Servis	16

1. Úvod

Srdečně gratulujeme ke koupi Vašeho nového přístroje. Rozhodli jste se tím pro vysoce kvalitní výrobek. Návod k obsluze je nedílnou součástí těchto nůžek na živý plot (dále jen „nůžky“ nebo „výrobek“). Obsahuje důležité pokyny pro bezpečnost, použití a likvidaci. Před použitím výrobku se důkladně seznáme se všemi pokyny k obsluze a bezpečnostními upozorněními. Výrobek používejte pouze v souladu s popisem a pro udané oblasti použití. Při předání výrobku třetím stranám předejte současně i všechny podklady.

Použité symboly

V tomto návodu k obsluze, na výrobku nebo na jeho obalu jsou použity následující symboly a signální slova.

VÝSTRAHA!

Označuje nebezpečí, které, pokud mu nebude zabráněno, může mít za následek smrt nebo těžké zranění.

POZOR!

Označuje nebezpečí, které, pokud mu nebude zabráněno, může mít za následek drobná nebo lehká zranění.



Tento symbol označuje další užitečné informace pro montáž nebo použití.



Přečtěte si návod k obsluze.



Výrobky označené tímto symbolem splňují všechny aplikované předpisy společenství EHS.



Třída ochrany II. (dvojitá izolace)



VÝSTRAHA – Pokud dojde k poškození nebo přerušení síťového kabelu, okamžitě vytáhněte zástrčku ze zásuvky.



Noste ochranu očí.



Používejte ochranu sluchu.



VÝSTRAHA - Nevystavujte nůžky vlivu deště.



Zaručená úroveň akustického výkonu je 103 dB(A).



NEBEZPEČÍ - Držte ruce v bezpečné vzdálenosti od nože.



Symbol „GS“ zaručuje kontrolovanou bezpečnost. Výrobky, označené touto značkou odpovídají požadavkům německého zákona o bezpečnosti výrobků (ProdSG).

Označení modelu na výrobku je kombinací z písmen a čísel:

PHS 450 A1 / WWS-EHS450-B01

=

Elektrické nůžky na živý plot 450 W

Rozsah dodávky

- Nůžky na živý plot
- Ochranné pouzdro nožů

Označení jednotlivých dílů

- 1 Rukojeť
- 2 Spínač Zap/Vyp
- 3 Síťový kabel se zástrčkou
- 4 Odlehčení tahu kabele
- 5 Ochranné pouzdro nožů
- 6 Nárazová ochrana
- 7 Stříhací lišta
- 8 Ochranný štít
- 9 T-Rukojeť
- 10 Odblokovací spínač

2. Technické údaje

Model čís.	PHS 450 A1 WWS-EHS450-B01
Připojení k síti	230-240 V ~ / 50Hz
Jmenovitý výkon	450 W
Řezný pohyb	max. 3 400 min ⁻¹
Délka řezu	max. 46 cm
Délka nože (včetně nárazové ochrany)	cca 50 cm
Vzdálenost zubů nože	cca 16 mm
Řezný výkon	max. Ø 12 mm

3. Bezpečnost

Použití v souladu s určením

Výrobek je konstruován pro následující účely použití:

- pro stříhání a úpravu živých plotů, keřů a okrasných dřevin.

Tento výrobek se smí používat pouze v souladu s udaným určením. Každé další použití nad stanovený rámec použití je zakázané! Za škody nebo zranění jakéhokoliv druhu, způsobené užitím v rozporu s určením ručí uživatel/obsluha.

S výrobkem se smí používat pouze vhodné příslušenství. Součástí použití v souladu s určením je také dodržování bezpečnostních pokynů, jakož i montážního návodu a provozních pokynů, které jsou uvedeny v návodu k obsluze. Osoby, které produkt obsluhují a provádějí na něm údržbové práce, s ním musí být obeznámeny a informovány o možných nebezpečích. Kromě toho je nutno v maximální možné míře dodržovat platné bezpečnostní předpisy.

Je nutno respektovat ostatní všeobecné předpisy z oblasti ochrany zdraví při práci a technické bezpečnosti. V případě úprav na výrobku, výrobce neručí za škody vzniklé na základě těchto úprav.

Výrobek není konstruován pro komerční, řemeslné nebo průmyslové použití, nýbrž pro soukromé použití při hobby činnosti a pro domácí kutily.

Každé další použití je výslovně vyloučeno a platí za použití v rozporu s určením.

Zbytková rizika

I přes použití v souladu s určením nelze zcela vyloučit určitá zbytková rizika. V závislosti na druhu výrobku může dojít k následujícímu ohrožení:

- zranění způsobená díly vymrštěnými vysokou rychlostí.
- nebezpečí poškození sluchu při nepoužití ochrany sluchu.
- škodlivé emise zviřených částic.

Všeobecné bezpečnostní pokyny pro elektrické nářadí

⚠ VÝSTRAHA!

Přečtěte si všechny bezpečnostní pokyny, instrukce včetně vyobrazení a technických údajů, které s tímto elektrickým nářadím souvisí. Zanedbání a nedodržení následujících instrukcí může způsobit úraz elektrickým proudem, požár a/nebo těžká zranění.

Uchovejte všechny bezpečnostní pokyny a instrukce pro budoucí potřebu.

Pojem „Elektrické nářadí“ použitý v bezpečnostních pokynech se týká elektrického nářadí připojeného do sítě (pomocí síťového kabelu) nebo elektrického nářadí s akumulátorem (bez síťového kabelu).

1) Bezpečnost na pracovišti

- Udržujte své pracoviště čisté a dobře osvětlené.** *Nepořádek a neosvětlené pracoviště mohou vést k nehodám.*
- Nepracujte s tímto elektrickým nářadím ve výbušném prostředí, ve kterém se nacházejí hořlavé kapaliny, plyny nebo prach.** *Elektrické nářadí produkuje jiskry, které mohou zapálit prach nebo výpary.*
- Udržujte děti a ostatní personál v průběhu provozu mimo dosah tohoto elektrického**

nářadí. *Při odvrácení pozornosti můžete nad elektrickým nářadím ztratit kontrolu.*

2) Bezpečnost elektrických spotřebičů

- Připojovací zástrčka elektrického nářadí musí vyhovovat pro příslušnou elektrickou zásuvku. Zástrčka nesmí být žádným způsobem upravena. Nepoužívejte žádné adaptérové zástrčky spolu s elektrickým nářadím s ochranným uzemněním.** *Neupravené zástrčky a vyhovující zásuvky snižují riziko úrazu elektrickým proudem.*
- Zabraňte tělesnému kontaktu s uzemněnými povrchy, jako jsou potrubí, topení, sporáky a chladničky.** *Hrozí zvýšené riziko úrazu elektrickým proudem, pokud je vaše tělo uzemněno.*
- Uchovávejte elektrické nářadí mimo dosah deště nebo vlhkosti.** *Vniknutí vody do elektrického nářadí zvyšuje nebezpečí úrazu elektrickým proudem.*
- Nepoužívejte kabel k nesení elektrického nářadí, jeho zavěšení, a ani pomocí něj nevytahujte zástrčku ze zásuvky. Připojovací vedení chraňte před tepelnými zdroji, olejem, ostrými hranami nebo pohyblivými částmi zařízení.** *Poškozené nebo zamotané kabely zvyšují nebezpečí úrazu elektrickým proudem.*
- Pokud pracujete s elektrickým nářadím ve volném prostoru, použijte prodlužovací**

kabel, který je rovněž vhodný pro venkovní prostor. *Použití prodlužovacího kabelu vhodného pro venkovní použití snižuje nebezpečí úrazu elektrickým proudem.*

f) Pokud je použití elektrického nářadí ve vlhkém prostředí nevyhnutelné, použijte proudový chránič. *Použití proudového chrániče snižuje nebezpečí úrazu elektrickým proudem.*

3) Bezpečnost osob

a) Budte pozorní, dávejte pozor na to, co děláte, a při práci s elektrickým nářadím jednejte s rozumem. Nepoužívejte elektrické nářadí, pokud jste unavení nebo pod vlivem drog, alkoholu či léků. *Okamžik nepozornosti při používání elektrického nářadí může vést k vážným poraněním.*

b) Noste osobní ochranné vybavení a vždy ochranné brýle. *Nošení osobních ochranných prostředků, jako např. protiprachové masky, protiskluzových bezpečnostních bot, ochranné přilby nebo ochrany sluchu, podle druhu a použití elektrického nářadí snižuje nebezpečí poranění.*

c) Zabraňte neočekávanému uvedení do provozu. Před připojením k síti a/nebo připojením akumulátoru a před odpojením a nebo přenášením se přesvědčte, že je elektrické nářadí vypnuto. *Pokud máte při přenášení elektrického nářadí prst na vypínači nebo je zařízení*

zapnuto a připojeno k elektrické síti, může to vést k nehodám.

d) Předtím než elektrické nářadí zapnete, odstraňte seřizovací nářadí nebo šroubové klíče. *Nářadí nebo klíč, který se nachází v otáčejícím se dílu zařízení, může vést k poranění.*

e) Vyhněte se nenormálnímu držení těla. Dbejte na bezpečný postoj a neustále udržujte rovnováhu. *Tím můžete elektrické nářadí lépe kontrolovat v nečekaných situacích.*

f) Noste vhodné oblečení. Nenoste široké oblečení ani šperky. Vlasy, oblečení a rukavice udržujte mimo dosah pohyblivých dílů. *Volné oblečení, šperky nebo dlouhé vlasy mohou být zachyceny pohyblivými díly.*

g) Pokud lze připojit zařízení na odsávání prachu a jímací zařízení, musí se připojit a správně používat. *Použití zařízení na odsávání prachu může snížit ohrožení prachem.*

h) Neberte bezpečnost na lehkou váhu a nepodceňujte bezpečnostní předpisy pro elektrické nářadí, pokud jste již s elektrickým nářadím po mnohonásobném použití dobře seznámeni. *Nepozorné jednání může vést ve zlomku vteřiny k těžkým zraněním.*

4) Zacházení s elektrickým nářadím a jeho použití

a) Vaše elektrické nářadí nepřetěžujte. Pro svoji práci používejte pouze k tomu určené elektrické nářadí.

S odpovídajícím elektrickým nářadím budete pracovat lépe a bezpečněji v uvedeném výkonnostním rozsahu.

- b) Nepoužívejte elektrické nářadí, jehož vypínač je vadný.** *Elektrické nářadí, které již není možno zapnout nebo vypnout, je nebezpečné a musí být opraveno.*
- c) Předtím, než začnete provádět nastavení nářadí, výměnu příslušenství nebo nářadí odložíte, vytáhněte zástrčku ze zásuvky a/nebo odstraňte akumulátor.** *Toto preventivní opatření zabrání nechtěnému spuštění elektrického nářadí.*
- d) Nepoužívané elektrické nářadí uchovávejte mimo dosah dětí. Nenechte elektrické nářadí používat osobami, které s ním nejsou seznámeny nebo nečetly tyto pokyny.** *Elektrické nářadí je nebezpečné, pokud je používáno nezkušenými osobami.*
- e) Toto elektrické nářadí a vložné nástroje pečlivě ošetřujte.** *Zkontrolujte, zda pohyblivé části bezvadně fungují a nejsou vzpříčeny, zda nejsou části zlomeny nebo poškozeny způsobem, který by funkci elektrického nářadí ohrozil. Poškozené části nechte před použitím elektrického nářadí opravit. Mnoho nehod je způsobeno špatně udržovaným elektrickým nářadím.*
- f) Řezné nástroje udržujte ostré a čisté.** *Pečlivě ošetřované řezné nástroje s ostrými hranami se méně přičí a lze je snadněji vést.*

g) Elektrické nářadí, příslušenství, použité nástroje atd. používejte v souladu s těmito pokyny. Mějte přitom na zřeteli pracovní podmínky a činnost, kterou je nutné provést. *Použití elektrického nářadí pro jiné uplatnění, než k jakému je určeno, může vést k nebezpečným situacím.*

h) Všechny rukojeti a ovládací díly udržujte suché, čisté a bez stop oleje a tuku. *Kluzké rukojeti a ovládací díly neumožňují bezpečnou obsluhu a kontrolu elektrického nářadí v nepředvídatelných situacích.*

5) Servis

a) Vaše elektrické nářadí nechte opravovat pouze kvalifikovaným odborným personálem a pouze za použití originálních náhradních dílů. *Tím je zajištěno, že bude zachována bezpečnost elektrického zařízení.*

Bezpečnostní upozornění pro nůžky na živý plot

- a) Nepoužívejte nůžky na živý plot za špatného počasí, zejména pokud hrozí nebezpečí úderu blesku.** *To snižuje nebezpečí úderu blesku.*
- b) Udržujte všechny napájecí kabely mimo oblast řezání.** *V živém plotě nebo křoví mohou být ukryty dráty a omylem přerážnuty nožem.*
- c) Používejte ochranu sluchu.** *Vhodné osobní ochranné prostředky snižují riziko ztráty*

sluchu.

d) Nůžky na živý plot držte pouze za izolované úchopové plochy, protože se nůž může dostat do kontaktu se skrytými vodiči nebo vlastním síťovým kabelem. Kontakt nožů s vedením pod napětím může mít za následek napětí na kovových částech a úraz elektrickým proudem.

e) Udržujte všechny části těla mimo dosah nožů. Nepokoušejte se odstraňovat odřezky nebo držet řezaný materiál za chodu nožů. Po vypnutí spínače se nože nadále pohybují. Okamžik nepozornosti při používání nůžek na živý plot může vést k těžkým poraněním.

f) Před odstraněním zachycených odřezků nebo údržbou nůžek na živý plot se ujistěte, že jsou všechny spínače vypnuté a síťová zástrčka odpojená. Neočekávaný provoz nůžek na živý plot při odstraňování zachyceného materiálu nebo při údržbě může vést k vážnému zranění.

g) Nůžky na živý plot přenášejte za rukojeť při zastaveném noži a dávejte pozor, abyste neaktivovali žádný spínač. Správné přenášení nůžek na živý plot snižuje riziko nechtěného zapnutí, a tím poranění nožem.

h) Při přepravě nebo skladování nůžek na živý plot vždy přes nože přetáhněte kryt. Správná manipulace s nůžkami na živý plot snižuje riziko poranění nožem.

4. Před použitím

⚠ VÝSTRAHA!

Nůžky nepoužívejte ve výbušném prostředí.

Nůžky používejte pouze při okolních teplotách mezi 10 - 40° C.

Před provedením nastavení, montáží nebo výměnou příslušenství a údržbou odpojte nůžky bezpodmínečně od zdroje proudu.

Kontrola výrobku a rozsahu dodávky

- Vyjměte výrobek a příslušenství z obalu.
- Zkontrolujte, zda je dodávka kompletní (viz kapitola ROZSAH DODÁVKY / SEZNAM DÍLŮ)
- Zkontrolujte, zda není výrobek a příslušenství poškozené.
- Při poškození nebo chybějících dílech nůžky nepoužívejte. Obratťe se na servisní středisko výrobce, uvedené v kapitole „Záruka“.

5. Použití

⚠ VÝSTRAHA!

Nedotýkejte se žádných pohyblivých nebezpečných částí, dokud není výrobek odpojen od elektrické sítě a pohyblivé nebezpečné části se zcela nezastaví.

⚠ POZOR!

Pozor nebezpečí poranění!

Při práci s výrobkem používejte vhodný oděv a pracovní rukavice.

Před každým použitím se přesvědčte, že je výrobek funkční. Pokud je spínač Zap/Vyp nebo přepínač provozního režimu poškozen, výrobek se nesmí dále používat. Osobní ochranné pomůcky a funkční výrobek snižují riziko úrazů a nehod.

Síťová přípojka (obr. A)

Výrobek je konstruován pro provoz s jednofázovým střídavým proudem 230-240 V ~ / 50 Hz a je vybaven ochrannou izolací.

- Zasuňte síťovou zástrčku do správně instalované zásuvky **3**, provedené v souladu s „Technickými údaji“.
- Pokud pracoviště není v blízkosti síťové zásuvky, je vhodné použít prodlužovací kabel. Ten musí mít dostatečný průřez, min. 1,5 mm². Nechte si při jeho nákupu poradit specialistou. Prodlužovací kabel by měl být co nejkratší. Zkontrolujte, zda prodlužovací kabel netvoří žádné překážky a rizika zakopnutí.
- Vytvořte smyčku z konce prodlužovacího kabelu (není součástí dodávky) a připevněte ji k odlehčení tahu kabelu **4**.

Zapnutí a vypnutí (obr. B)

⚠ VÝSTRAHA!

Před každým použitím odstraňte ochranné pouzdro nožů **5 ze stříhací lišty **7** a po použití je na lištu opět nasadte.**

Spínač Zap/Vyp a uvolňovací spínač nesmí být zablokovány.



Ochranný štít **8** chrání před odletujícími odřezky.

Zapnutí:

- Podržte nůžky na živý plot za T-rukojeť **9** pevně levou rukou.
- Podržte nůžky na živý plot za rukojeť **1** pevně pravou rukou.
- Stiskněte a podržte stisknutý odblokovací spínač **10** na T-rukojeti.
- Stiskněte a podržte stisknutý spínač Zap/Vyp **2** na rukojeti .

Vypnutí:

- Uvolněte spínač Zap/Vyp.

Pracovní pokyny

⚠ POZOR!

Nevyvíjejte na nůžky žádný nadměrný tlak. Nadměrný tlak může vést k poškození nůžek nebo jejich příslušenství a zvyšuje nebezpečí poranění.

Dbajte vždy na bezpečný postoj a držte nůžky pevně oběma rukama.

- Před každým uvedením do provozu zkontrolujte pečlivě stříhací lištu **7** z hlediska poškození.
- Používejte pouze stříhací lišty v bezvadném stavu.
- Udržujte stříhací lištu stále ostře nabroušenou a namazanou.
- Stříhací lištu vedte vždy od sebe, nikdy k sobě.
- Nůžky na živý plot jsou určeny pouze pro práci, kdy obsluha stojí na zemi, nikoli na žebříku nebo jiné nestabilní ploše.
- Upravovanou plochu keře/křoví zkontrolujte před řezem pečlivě z

hlediska přítomnosti cizích těles jako např. kamenů a pokud je nutno, tak je odstraňte.

- Křoví a keře před řezem prohlédněte z hlediska skrytých objektů např. drátěných plotů a pokud je nutno, tak je odstraňte.
- Předem odstraňte tlusté větve ručně odvětvovačem.
- Nejlepšího řezného výkonu dosáhnete, pokud stříhací lišty vedete tak, že zuby lišty směřují ke křovině v úhlu cca 15°.
- Díky oboustranně řezajícím, protiběžným zubům můžete jednou stříhací lištou rezat v obou směrech.
- Při práci dávejte pozor, abyste výrobkem nenarazili na tvrdé předměty, které by ho mohly poškodit.
- Držte výrobek vždy pevně a oběma rukama: K tomuto účelu použijte rukojeť a T-rukojeť [9].
- Doporučení: Pro provoz nůžek na živý plot používejte připojení s proudovým chráničem s vypínacím proudem 30 mA nebo nižším.
- Nárazová ochrana [6] na špičce řezací lišty [7] zabraňuje nepříjemnému zpětnému rázu při nárazu do zdi, plotu apod.
- K zavěšení nůžek (např. během přestávky) slouží otvor na krytu nárazové ochrany a na spodní straně nůžek na živý plot.

6. Údržba, čištění, skladování a transport

▲ VÝSTRAHA!

Před každým nastavením, údržbou nebo opravou vytáhněte síťovou zástrčku [3].

Údržba

Nůžky na živý plot předejte v pravidelných intervalech k údržbě odborníkovi.

Používejte pouze náhradní díly / příslušenství od výrobce popř. od autorizovaných servisních dílen.

Opravy smí provádět pouze odborní pracovníci nebo autorizované servisní středisko. Odborní pracovníci jsou osoby s příslušnou odbornou kvalifikací a zkušenostmi, které znají požadavky konstrukce a uspořádání výrobku a rozumí bezpečnostním ustanovením.

Vložné nástroje udržujte stále ostré. Naostřete je vždy vhodným nástrojem dle doporučení výrobce.

Údržba a výměna přípojovacího kabelu

Pokud je přípojovací vedení [3] tohoto výrobku poškozeno, musí být k zamezení ohrožení vyměněno výrobcem, jeho servisní službou nebo podobně kvalifikovanou osobou.

Čištění

▲ VÝSTRAHA!

Dejte pozor na to, aby se do výrobku nedostaly žádné kapaliny.

- Výrobek pravidelně čistěte suchým hadrem. V žádném případě nepoužívejte agresivní a/nebo abrazivní čisticí prostředky nebo rozpouštědla. Všechny díly potom nechte zcela oschnout.
- Dbejte na to, aby větrací štěrby zůstávaly volné a skříň výrobku čistěte pravidelně měkkým hadrem.

Skladování

- Před uskladněním výrobek očistěte.
- Namontujte ochranný kryt nožů [5].
- Pokud není výrobek používán, uložte jej na bezpečném, suchém a dobře větraném místě, mimo dosah dětí.
- Výrobek skladujte při okolní teplotě 0 - 40° C.

Přeprava

- Nůžky na živý plot před každou přepravou očistěte.
- Před každou přepravou namontujte vždy ochranný kryt nožů [5].
- Výrobek přepravujte chráněný před nárazy a vibracemi a vždy v jeho původním obalu.
- Nůžky noste vždy za příslušnou rukojeť [1].

7. Odstranění poruchy

Problém	Možné příčiny	Odstranění
Nůžky se nerozbiňají.	Síťový kabel se zástrčkou [3] poškozen.	Zkontrolujte síťový kabel se zástrčkou.
	Vypadlá pojistka.	Zkontrolujte pojistky v pojistkové skřínce.
	Spínač Zap/Vyp [2] defektní.	Nechte spínač Zap/Vyp vyměnit v servisní opravně.
U motoru se intenzivně tvoří jiskry	Motor je poškozený.	Předejte nůžky do servisu nebo do odborné dílny.
Nedostatečný výkon, neklidný chod.	Stříhací lišta [7] zablokována zbytky rostlin nebo cizím tělesem (např. kusem drátu).	Zkontrolujte stříhací lištu a odstraňte eventuální cizí tělesa.
	Žádné mazání	Namažte stříhací lištu několika kapkami multifunkčního oleje.
	Stříhací lišta je tupá nebo defektní.	Stříhací lištu nabruste nebo vyměňte.

8. Informace o hlučnosti a vibracích

Hodnoty emisí hluku

Měřeno podle EN 62841. Hluk na pracovišti může překročit 80 dB (A), v tomto případě jsou pro uživatele nutná ochranná opatření (nošení vhodné ochrany sluchu).

Hladina akustického tlaku:

L_{pA} 92,2 dB(A)

Hladina akustického výkonu:

L_{WA} 100,2 dB(A)

Zaručená úroveň akustického výkonu je 99 dB(A).

Nejistota: K_{pA}/K_{WA} 3 dB

Informace o vibracích

Hodnota vibrací:

- **T-Rukojeť:** a_h 3,132 m/s²

- **Rukojeť:** a_h 2,957 m/s²

Nejistota: K 1,5 m/s²

Udané celkové hodnoty vibrací a udané hodnoty emisí hluku byly měřeny v souladu s normalizovanou zkušební metodou a lze je použít pro srovnání s jiným elektrickým nářadím.

Udané celkové hodnoty vibrací a udané hodnoty emisí hluku lze použít i pro předběžný odhad zatížení.

⚠ VÝSTRAHA!

Emise vibrací a hluku během skutečného použití elektrického nářadí se mohou od udaných hodnot odlišovat, v závislosti na způsobu použití elektrického nářadí a zejména na druhu obrobku, který je opracováván.

Vezměte na vědomí nutnost stanovení bezpečnostních opatření na ochranu uživatele, spočívající na odhadu zatížení vibracemi během skutečných podmínek použití (zohledněte přitom všechny části provozního cyklu, například doby, kdy je elektrické nářadí vypnuto a takové, kdy je sice zapnuto ale běží bez zatížení).

9. Recyklace

Likvidace obalu



Obal zlikvidujte roztříděný. Lepenku a karton předejte do sběrového papíru, fólie do sběru recyklovaného materiálu.

Likvidace produktu



Vedle uvedený symbol přeškrtnuté popelnice na kolečkách označuje, že se na tento spotřebič vztahuje směrnice 2012/19/EU. Podle této směrnice nesmíte tento spotřebič po skončení jeho životnosti likvidovat společně s běžným domovním odpadem, ale musíte jej odevzdat do speciálně určených sběrných míst, recyklačních středisek nebo společností zabývajících se likvidací odpadu. Tato likvidaci je pro Vás bezplatná. Proveďte řádnou likvidaci a chraňte životní prostředí.

Pro německý trh platí následující:
Při nákupu nového spotřebiče

máte právo vrátit příslušný starý spotřebič svému prodejci. Prodejci elektrických a elektronických zařízení s prodejní plochou nejméně 400 metrů čtverečních a prodejci potravin s prodejní plochou nejméně 800 metrů čtverečních, kteří pravidelně prodávají elektrická a elektronická zařízení, jsou povinni bezplatně odebrat staré zařízení i bez nákupu nového spotřebiče, pokud starý spotřebič není větší než 25 cm v jakémkoli rozměru. Dovozce nabízí možnost zpětného odběru přímo v obchodech a velkoobchodech. Informace o místních možnostech zpětného odběru získáte také u svého prodejce.

Pokud vaše staré zařízení obsahuje osobní údaje, jste zodpovědní za jejich vymazání před vrácením.

Pokud je to možné bez zničení starého spotřebiče, vyjměte před odevzdáním starého spotřebiče k likvidaci staré baterie nebo akumulátory a zářivky a odevzdejte je do tříděného sběru.

V případě trvale instalovaných dobíjecích baterií uveďte při likvidaci přístroje, že obsahuje dobíjecí baterii.

Pokud hledáte jiné způsoby likvidace starých spotřebičů, obraťte se na místní nebo městský úřad.

10. Prohlášení o shodě

EU Prohlášení o shodě naleznete na poslední straně tohoto návodu.

11. Záruka

Záruka firmy Walter Werkzeuge Salzburg GmbH

Vážená zákaznice, vážený zákazníku, na tento přístroj máte záruku 3 roky od data koupě. V případě vad tohoto výrobku Vám přísluší vůči prodejci tohoto výrobku zákonná práva. Tato

zákonná práva nejsou omezena naší, dále uvedenou zárukou.

Záruční podmínky

Záruční doba začíná plynout od data koupě. Uschovejte prosím dobře originální pokladní doklad. Tento podklad je zapotřebí jako doklad o koupi. Pokud se během třech let od data koupě tohoto výrobku vyskytne materiálová nebo výrobní vada, bude Vám námi výrobek – dle naší volby – bezplatně opraven nebo vyměněn. Toto plnění ze záruky předpokládá, že je během tříleté lhůty předložen defektní přístroj a doklad o koupi (pokladní účtenka) a písemně stručně popsáno, v čem závada spočívá a kdy se vyskytla.

Pokud je defekt naší zárukou kryt, obdržíte zpět opravený nebo nový výrobek. S opravou nebo výměnou nezačíná plynout nová záruční doba.

Záruční doba a zákonné nároky z vad

Záruční doba se poskytnutím plnění ze záruky neprodlužuje. To platí i pro vyměněné nebo opravené díly. Poškození a závady, které existovaly případně již při koupi, se musí nahlásit ihned po vybalení. Opravy prováděné po záruční lhůtě jsou zpoplatněny.

Rozsah záruky

Přístroj byl pečlivě vyroben dle přísných kvalitativních směrnic a před expedicí svědomitě kontrolován. Plnění ze záruky platí pro materiálové a výrobní vady. Tato záruka se ne nevztahuje na díly výrobku, které jsou vystaveny normálnímu opotřebení a lze je tak považovat za opotřebitelné díly nebo na poškození dílů, které se mohou rozbít jako např. spínačů, akumulátorů nebo dílů, vyrobených ze skla.

Tato záruka propadá, pokud byl výrobek poškozen, nesprávně používán nebo při nedostatečném provádění

údržby. Pro správné použití výrobku se musí dodržet všechny instrukce, uvedené v návodu k obsluze. Způsobu použití a jednání, kterých je dle návodu v obsluze nutno se vyhnout nebo je pro ně uvedeno varování, se musí bezpodmínečně vyloučit.

Výrobek je vhodný pouze pro domácí kutily a není určen pro komerční použití. Záruka zaniká při nedovoleném nebo nesprávném použití, použití násilí nebo zásazích, neprovedených naší autorizovanou pobočkou servisu.

Postup v případě uplatnění záruky

Pro zaručení rychlého zpracování Vaší záležitosti, postupujte prosím dle následujících pokynů:

- Pro všechny dotazy mějte prosím jako doklad o koupi připravenou pokladní účtenku a číslo výrobku (např. IAN 12345).
- Číslo výrobku zjistíte prosím na typovém štítku, gravírování nebo na titulním listu Vašeho návodu k obsluze (dole vlevo) nebo na nálepce na zadní nebo dolní straně.
- Pokud se vyskytne porucha funkce nebo jiná závada, kontaktujte nejprve telefonicky nebo e-mailem následně uvedené servisní oddělení.
- Výrobek, evidovaný jako defektní můžete potom s příložením dokladu o koupi (pokladní účtenka) a s udáním, v čem závada spočívá a kdy se vyskytla, zaslat nevyplaceně na sdělenou adresu servisu.

Na adrese www.lidl-service.com si můžete stáhnout tuto příručku a mnoho dalších, videa výrobků a software.

12. Servis



E S L, a.s.

E-Mail: walter@esl.cz

Tel.: +420 777 650 854

IAN 478550_2410

Dodavatel

Vezměte prosím na vědomí, že následující adresa není adresa servisu. Nejprve kontaktuje výše uvedené servisní místo.

Walter Werkzeuge Salzburg GmbH
Gewerbeparkstr. 9, 5081 Anif,
Rakousko

**EN ORIGINAL EU/EC DECLARATION OF CONFORMITY**

We (4) expressly declare, under our sole responsibility, that the object (1) of this declaration is in conformity with all relevant provisions of the following Union harmonisation legislation (2).
References to the harmonised standards used (3).
The technical file is available from: (4).

HU EREDETI EU/EK MEGFELELŐSÉGI NYILATKOZAT

Felelősségünk teljes tudatában kijelentjük (4), hogy a jelen nyilatkozat tárgya (1) megfelel az alábbi uniós harmonizációs jogszabályok releváns rendelkezéseinek (2).
A felhasznált harmonizált szabványok hivatkozásai (3).
A műszaki dokumentáció elérhető az alábbi helyen: (4).

SI PRVOTNI IZJAVA EU/ES O SKLADNOSTI

Izrecno in s polno odgovornostjo izjavljamo (4), da predmet (1) te izjave izpolnjuje vse zadevne določbe naslednjih usklajenih predpisov Unije (2).
Sklicevanje na uporabljene usklajene standarde (3).
Tehnična dokumentacija je na voljo pri: (4).

CZ ORIGINAL EU/ES PROHLÁŠENÍ O SHODĚ

Vyslovně a ve vylučné odpovědnosti prohlašujeme (4), že předmět (1) tohoto prohlášení odpovídá všem příslušným ustanovením následujících harmonizačních právních předpisů unie (2).
Místa uložení aplikovaných harmonizovaných norem (3).
Technické podklady lze obdržet u: (4).

SK ORIGINAL PREHLÁSENIE O ZHODE S EÚ/ES

Vyslovene prehlasujeme v rámci našej výhradnej zodpovednosti, že objekt (1) tohto prehlásenia je v súlade so všetkými príslušnými ustanoveniami nasledujúcej harmonizačnej legislatívy Unie (2).
Referencie k použitým harmonizačným normám (3).
Technický súbor je dostupný u: (4).

DE ORIGINAL EU/EG KONFORMITÄTSEKTLÄRUNG

Wir (4) erklären ausdrücklich und in alleiniger Verantwortung, dass der Gegenstand (1) dieser Deklaration allen einschlägigen Bestimmungen der nachfolgenden Harmonisierungsrechtsvorschriften der Union (2) entspricht.
Fundstellen der angewandten harmonisierten Normen (3).
Technische Unterlagen erhältlich bei: (4).

(1)	(2)	(3)
Electric hedge trimmer 450 W Villamos sövényvágó olló 450 W Elektrické škáre za živo mejo 450 W Elektrické nůžky na živý plot 450 W Elektrické nožnice na živý plot 450 W Elektro-Heckenschere 450 W 15-02953 - 2025-04 Mod.: WWS-EHS450-B01	2006/42/EC 2000/14/EC	EN 62841-1:2015/A11:2022; EN 62841-4-2:2019/A11:2022
	2014/30/EU	EN IEC 55014-1:2021; EN IEC 55014-2:2021; EN IEC 61000-3-2:2019/A1:2021; EN 61000-3-3:2013/A2:2021
	2011/65/EU+(EU)2015/863	EN IEC 63000:2018

The object of the declaration described above is in conformity with Directive 2011/65/EU of the European Parliament and of the Council of 8 June 2011 on the restriction of the use of certain hazardous substances in electrical and electronic equipment (*OJ L 174, 1.7.2011, p. 88).

(4)
Walter Werkzeuge Salzburg GmbH Gewerbeparkstr. 9, A-5081, Anif, Austria

2000/14/EC Annex V: Measured sound power level: 100,2 dB (A) ; guaranteed sound power level: 103 dB (A).

Christian Huber, MA
Product Manager
Anif, 13.01.2025

Walter Werkzeuge Salzburg GmbH

Gewerbeparkstr. 9
5081 Anif, Österreich

V. 1.0

Stav informací:
06/2025

IAN 478550_2410