

**(DE) (AT) (CH)** Gebrauchsanweisung

**Delta-Sport-Nr.: AC-8279 SPINNANGEL-SET 210-5**

**Delta-Sport-Nr.: AC-8280 KINDERANGEL-SET 165-5**

**Delta-Sport-Nr.: AC-8281 GRUNDANGEL-/FEEDERANGEL-SET 300-5**

**Delta-Sport-Nr.: AC-8282 SPINNANGEL-SET 270-5**

**(GB) (IE)** Instructions for use

**Delta-Sport-Nr.: AC-8279 SPIN ROD FISHING SET 210-5**

**Delta-Sport-Nr.: AC-8280 KIDS' FISHING SET 165-5**

**Delta-Sport-Nr.: AC-8281 LEDGER FISHING/FEEDER ROD SET 300-5**

**Delta-Sport-Nr.: AC-8282 SPIN ROD FISHING SET 270-5**

**(FR) (BE)** Notice d'utilisation

**Delta-Sport-Nr.: AC-8279 SET DE PÊCHE AU LANCER 210-5**

**Delta-Sport-Nr.: AC-8280 SET DE PÊCHE ENFANT 165-5**

**Delta-Sport-Nr.: AC-8281 SET DE PÊCHE À FOND ET AU FEEDER 300-5**

**Delta-Sport-Nr.: AC-8282 SET DE PÊCHE AU LANCER 270-5**

**(NL) (BE)** Gebruiksaanwijzing

**Delta-Sport-Nr.: AC-8279 SPINHENGELSET 210-5**

**Delta-Sport-Nr.: AC-8280 KINDERVISSERSET 165-5**

**Delta-Sport-Nr.: AC-8281 GROND-/FEEDERHENGELSET 300-5**

**Delta-Sport-Nr.: AC-8282 SPINHENGELSET 270-5**

**(PL)** Instrukcja użytkowania

**Delta-Sport-Nr.: AC-8279 ZESTAW DO WĘDKARSTWA SPINNINGOWEGO 210-5**

**Delta-Sport-Nr.: AC-8280 ZESTAW WĘDKARSKI DLA DZIECI 165-5**

**Delta-Sport-Nr.: AC-8281 KOMPLET DO POŁOWU GRUNTOWEGO/METODĄ FEEDER 300-5**

**Delta-Sport-Nr.: AC-8282 ZESTAW DO WĘDKARSTWA SPINNINGOWEGO 270-5**

**(CZ)** Návod k použití

**Delta-Sport-Nr.: AC-8279 RYBÁŘSKÝ SET 210-5 - SPINOVÝ PRUT**

**Delta-Sport-Nr.: AC-8280 DĚTSKÁ RYBÁŘSKÁ SOUPRAVA 165-5**

**Delta-Sport-Nr.: AC-8281 ZÁKLADNÍ RYBÁŘSKÝ SET 300-5 - PRUT NA MUŠKAŘENÍ**

**Delta-Sport-Nr.: AC-8282 RYBÁŘSKÝ SET 270-5 - SPINOVÝ PRUT**

**(SK)** Navod na používanie

**Delta-Sport-Nr.: AC-8279 SÚPRAVA UDÍC NA CHYTANIE RÝB 210-5**

**Delta-Sport-Nr.: AC-8280 DĚTSKÉ UDICE 165-5**

**Delta-Sport-Nr.: AC-8281 RYBÁŘSKÁ SÚPRAVA 300-5 NA LOV PRI DNE**

**Delta-Sport-Nr.: AC-8282 SÚPRAVA UDÍC NA CHYTANIE RÝB 270-5**

**(ES)** Instrucciones de uso

**Delta-Sport-Nr.: AC-8279 SET DE PESCA CON SEÑUELOS 210-5**

**Delta-Sport-Nr.: AC-8280 SET DE PESCA INFANTIL 165-5**

**Delta-Sport-Nr.: AC-8281 SET DE PESCA DE FONDO/CON CEBADOR 300-5**

**Delta-Sport-Nr.: AC-8282 SET DE PESCA CON SEÑUELOS 270-5**

**(DK)** Brugervejledning

**Delta-Sport-Nr.: AC-8279 SPINNESÆT 210-5**

**Delta-Sport-Nr.: AC-8280 FISKESÆT TIL BØRN 165-5**

**Delta-Sport-Nr.: AC-8281 SÆT TIL BUNDFISKERI/FEEDERFISKERI 300-5**

**Delta-Sport-Nr.: AC-8282 SPINNESÆT 270-5**



**Delta-Sport-Nr.: AC-8279**



---

**Delta-Sport-Nr.: AC-8280**



**Delta-Sport-Nr.: AC-8281**



---

**Delta-Sport-Nr.: AC-8282**

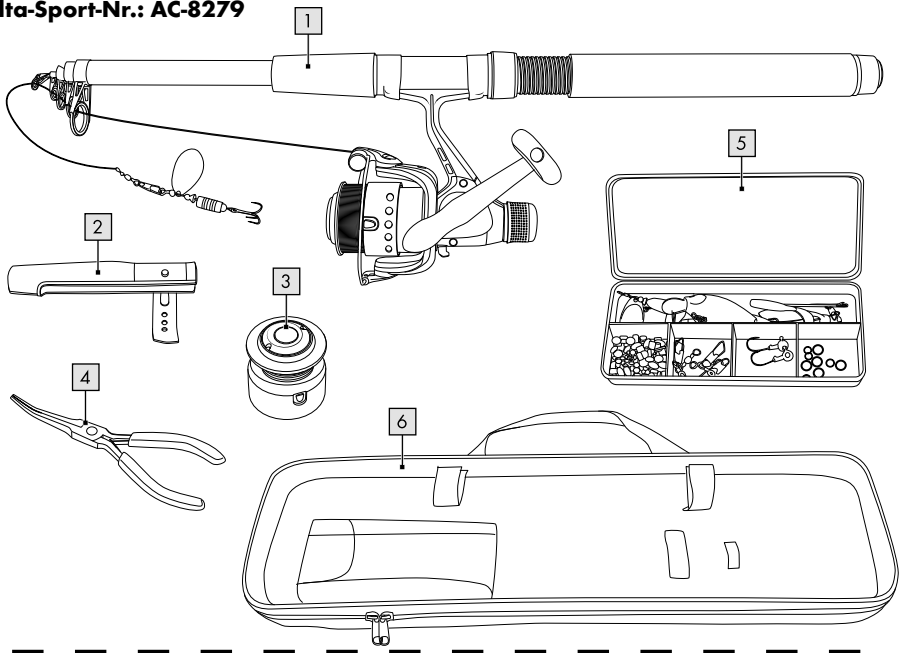
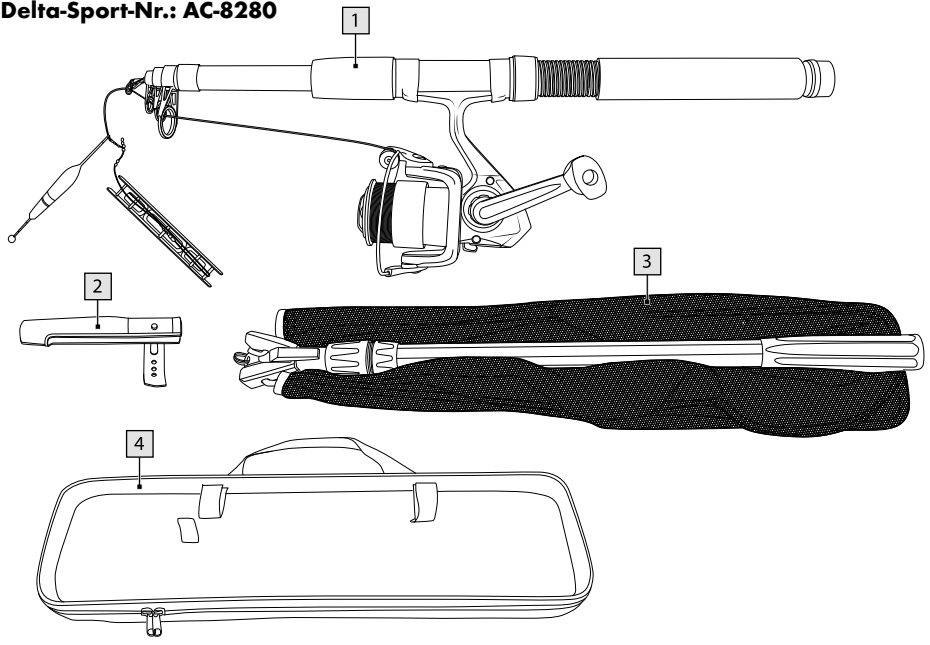

**A****Delta-Sport-Nr.: AC-8279****Delta-Sport-Nr.: AC-8280**

**Delta-Sport-Nr.: AC-8281**

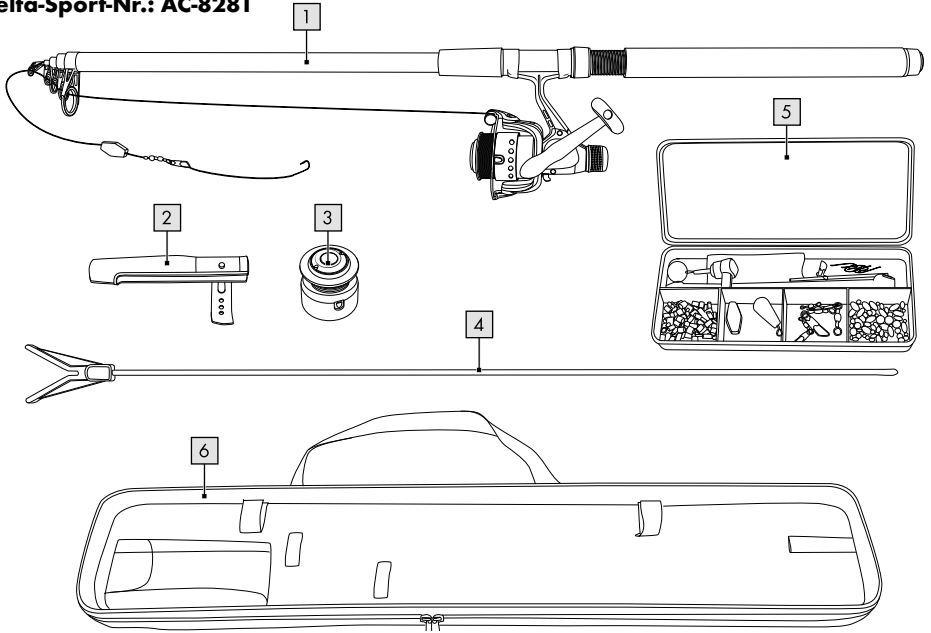

**Delta-Sport-Nr.: AC-8282**

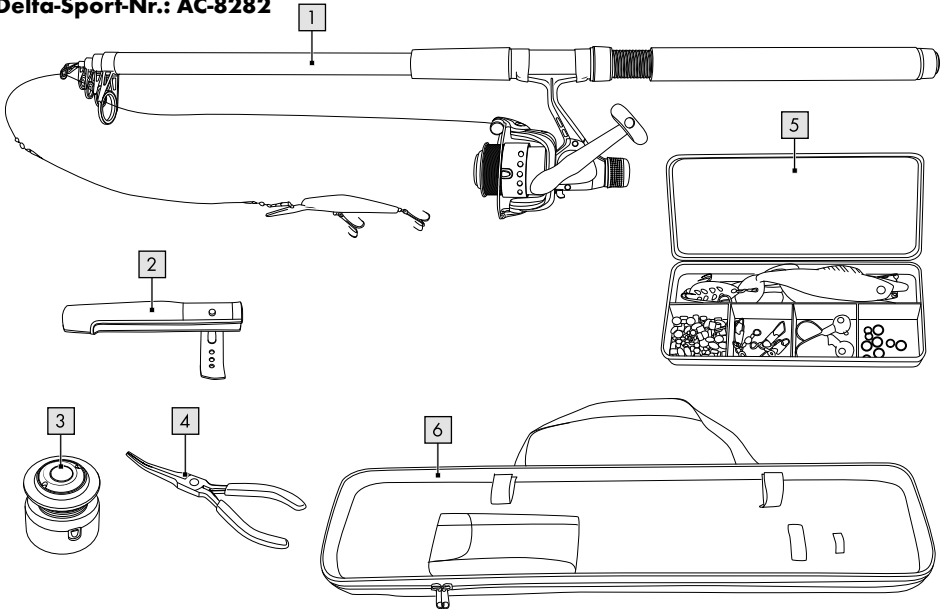

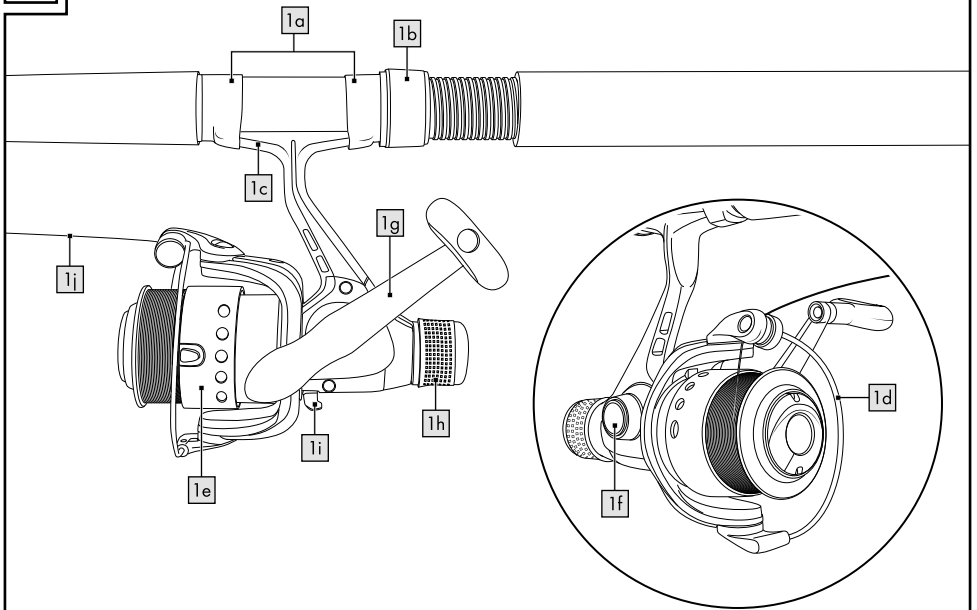
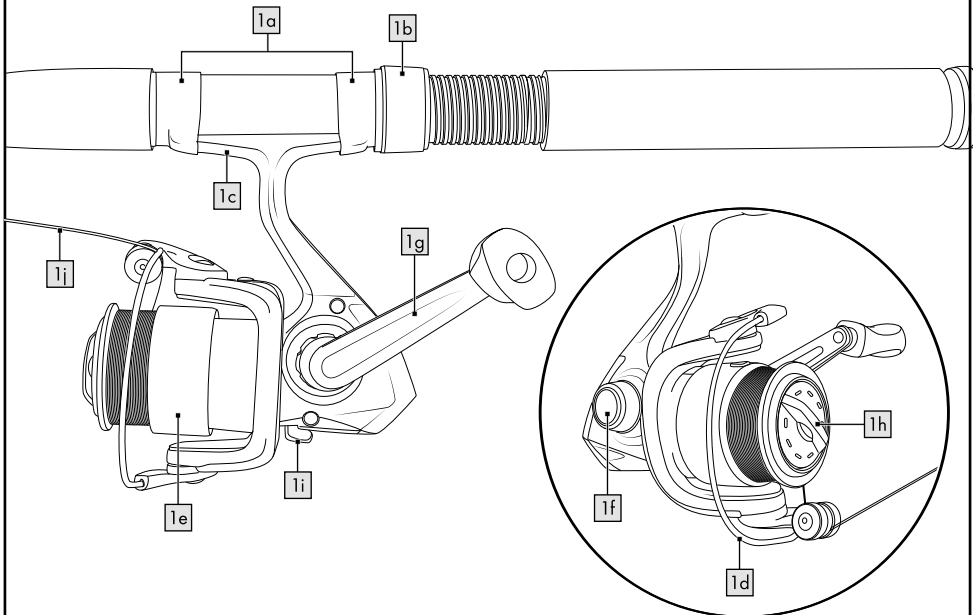
**B****Delta-Sport-Nr.: AC-8279, AC-8281, AC-8282****Delta-Sport-Nr.: AC-8280**

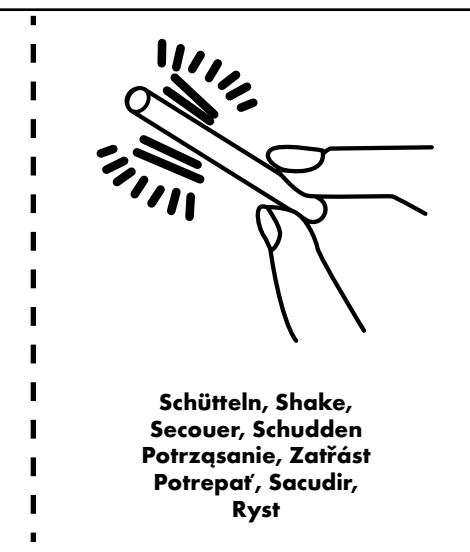
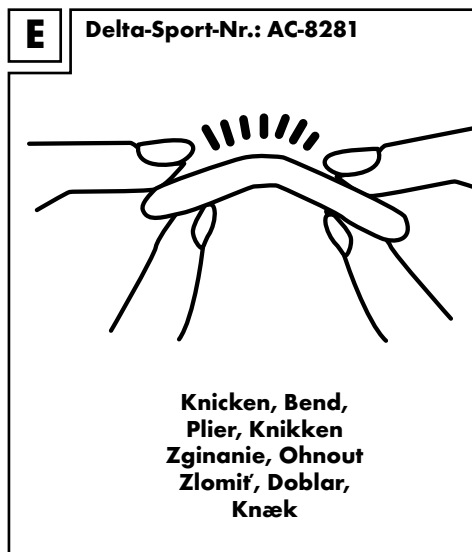
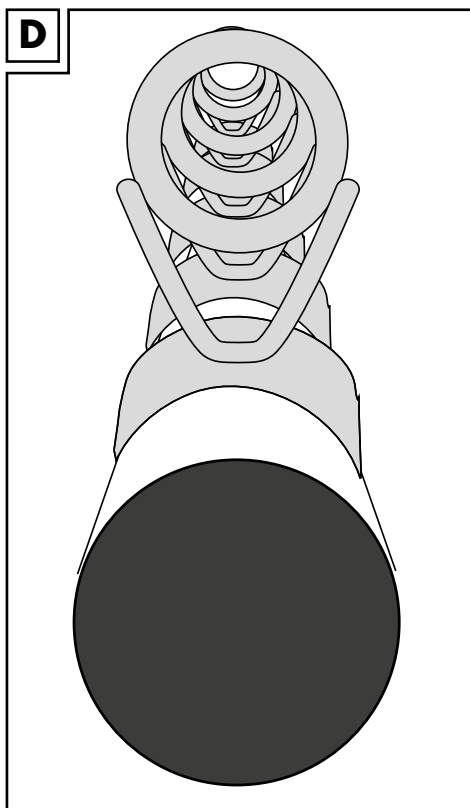
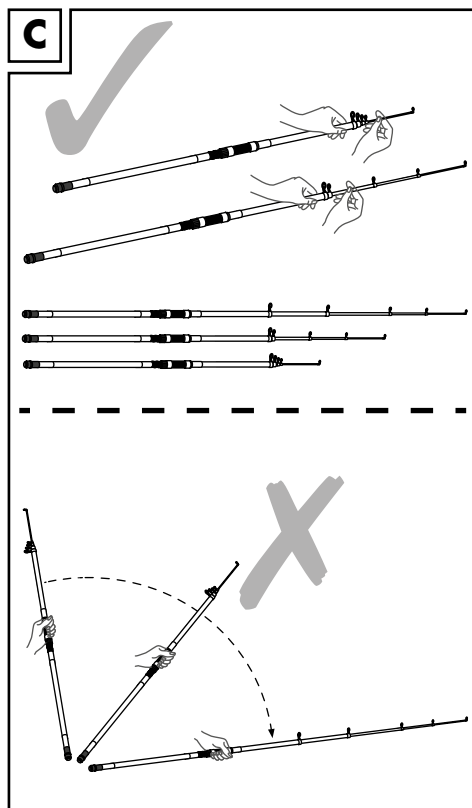

Herzlichen Glückwunsch! Mit Ihrem Kauf haben Sie sich für einen hochwertigen Artikel entschieden. Machen Sie sich vor der ersten Verwendung mit dem Artikel vertraut.

 **Lesen Sie hierzu aufmerksam die nachfolgende Gebrauchsanweisung.**

Benutzen Sie den Artikel nur wie beschrieben und für die angegebenen Einsatzbereiche. Bewahren Sie diese Gebrauchsanweisung gut auf. Händigen Sie alle Unterlagen bei Weitergabe des Artikels an Dritte ebenfalls mit aus.

## Lieferumfang (Abb. A)

1 x Gebrauchsanweisung

1 x Kurzanleitung

**Delta-Sport-Nr.: AC-8279, AC-8282**

1 x Spinnangel-Set (1)

1 x Transportschutzkappe (2)

1 x Ersatzspule (3)

1 x Anglerzange (4)

1 x Aufbewahrungsbox mit Zubehör (5)

1 x Tragetasche (6)

**Delta-Sport-Nr.: AC-8280**

1 x Kinderangel-Set (1)

1 x Transportschutzkappe (2)

1 x Unterfangkescher (3)

1 x Tragetasche (4)

**Delta-Sport-Nr.: AC-8281**

1 x Grundangel-/Feederangel-Set (1)

1 x Transportschutzkappe (2)

1 x Ersatzspule (3)

1 x Rutenhalter (4)

1 x Aufbewahrungsbox mit Zubehör (5)

1 x Tragetasche (6)

## Teilebeschreibung (Abb. B)

Rollenhalterungen (1 a)

Drehverschluss (1 b)

Rollenfuß (1 c)

Schnurfangbügel (1 d)

Rollenspule (1 e)

Kurbelschraube (1 f)

Kurbel (1 g)

Bremse (1 h)

Rücklaufsperr (1 i)

Angelschnur (1 j)

## Technische Daten



Herstellungsdatum (Monat/Jahr):  
10/2021

**Delta-Sport-Nr.: AC-8279**

Rutenlänge: ca. 210 cm

Wurfgewicht: bis zu 40 g

Ø Angelschnur: 0,22 mm

Tragkraft: 3,0 kg

Angelrolle Größe: 30

Übersetzung: 5.5 : 1

**Delta-Sport-Nr.: AC-8280**

Rutenlänge: ca. 165 cm

Wurfgewicht: bis zu 20 g

Ø Angelschnur: 0,25 mm

Tragkraft: 3,3 kg

Angelrolle Größe: 10

Übersetzung: 5.5 : 1

**Delta-Sport-Nr.: AC-8281**

Rutenlänge: ca. 300 cm

Wurfgewicht: bis zu 100 g

Ø Angelschnur: 0,35 mm

Tragkraft: 6,5 kg

Angelrolle Größe: 50

Übersetzung: 5.2 : 1

**Delta-Sport-Nr.: AC-8282**

Rutenlänge: ca. 270 cm

Wurfgewicht: bis zu 70 g

Ø Angelschnur: 0,30 mm

Tragkraft: 5,5 kg

Angelrolle Größe: 40

Übersetzung: 5.2 : 1

## Bedienung

### Vor der Inbetriebnahme

**Achtung:** Informieren Sie sich vor dem Angeln über nationale Gesetze und örtliche Bestimmungen. Diese Anweisung beschreibt die wesentlichen Hinweise zum Artikel.

Der Angelsport ist sehr vielseitig. Wir empfehlen daher, zusätzlich entsprechende Fachliteratur zu lesen und/oder sich den Rat von Vereinen und Verbänden einzuholen.



## Angel montieren

Auch wenn dieses Angelset angefertigt montiert ist, überprüfen Sie bitte vor dem Erstgebrauch die folgenden Punkte der Montage, um ein sicheres Zusammenspiel zwischen Rute und Rolle zu gewährleisten.

1. Der Rollenfuß (1c) muss in den Rollenhalterungen (1a) stecken und der Drehverschluss (1b) im Uhrzeigersinn festgedreht sein.
2. Bringen Sie die Kurbel (1g) durch Hochklappen in die gewünschte Position. Vergewissern Sie sich, dass die gegenüberliegende Kurbelschraube (1f) festgedreht ist.
3. Lösen Sie die Bremse (1h) durch Drehen gegen den Uhrzeigersinn. Ziehen Sie ausweichend Angelschnur (1j) von der Rollenspule (1e) und führen Sie sie unter dem Schnurfangbügel (1d) durch alle Ringe der Rute. Stellen Sie die Bremse durch Drehen im Uhrzeigersinn wieder fest.
4. Ziehen Sie die Rute Segment für Segment aus, beginnend an der Spitze (siehe Abb. C).
5. Beachten Sie dabei, dass die Ringe der einzelnen Segmente eine Flucht ergeben müssen (siehe Abb. D).

## Köder ausbringen per Überkopfwurf

Vergewissern Sie sich, dass die Rücklauf Sperre (1i) eingeschaltet ist. Greifen Sie die Rute am Handteil, wobei der Rollenfuß zwischen Mittel- und Ringfinger liegt.

Der Zeigefinger ergreift bei noch geschlossenem Rollenbügel die Angelschnur und hält diese durch Drücken an die Angelrute.

Öffnen Sie den Schnurfangbügel und führen Sie die Angelrute seitlich am Kopf vorbei nach hinten – die freie Hand fasst hierbei das Griffende der Angelrute und gibt somit zusätzliche Stabilität und Kontrolle.

Die Angelschnur mit dem Köder sollte nicht mehr pendeln, und der Abstand zwischen Köder/Grundblei und Rutenspitze sollte ausreichend sein, um einen harmonischen Schwung zu erzeugen.

Visieren Sie das anzuwerfende Ziel im Wasser an und schwingen Sie die Angelrute mit einer gleichmäßig schneller werdenden Bewegung nach vorne. Der Zeigefinger lässt die Angelschnur in dem Moment frei, in dem die Rutenspitze auf das Ziel zeigt.

Wenn der Köder im Wasser auftrifft, bzw. wenn er die gewünschte Wassertiefe erreicht hat, schließen Sie den Schnurfangbügel.

## Bestimmungsgemäße Verwendung/Tipps zum erfolgreichen Angeln

### Delta-Sport-Nr.: AC-8279

Das Spinnangel-Set ist für das leichte Spinnfischen in Seen, Teichen und Flüssen entwickelt worden.

Mit einem maximalen Wurfgewicht von 40 g eignet es sich besonders gut für die Angelei auf Forelle und Barsch.

Die Rolle ist mit einer monofilen Angelschnur mit 0,22 mm Durchmesser bespult, wobei die maximale Tragkraft mit 3,0 kg berechnet wurde. In der Praxis zeigt sich aber, dass oftmals wesentlich schwerere Fische sicher gelandet werden können.

Das Angelset ist mit einem Spinner speziell für die Angelei auf Forelle und Barsch vormontiert. Werfen Sie den Köder aus, lassen Sie ihn kurz absinken und beginnen Sie dann mit dem gleichmäßigen Einholen, damit der Spinner in die Rotationsbewegung gerät und somit einen Beutefisch imitiert.

Beangeln Sie stets Erfolg versprechende Stellen (sog. „Hot Spots“) im Gewässer, an denen sich Forellen und Barsche aufhalten und Beutefische vorfinden.

Dieses sind gerade im Frühjahr und Herbst im Wasser liegende Baumstämme oder Schilfgürtel, in Fließgewässern die sogenannten „Gumpen“, oftmals ovale, tiefe Mulden am Gewässergrund, die durch spezielle Strömungen, vorgelagerte Hindernisse oder durch den natürlichen Verlauf des Flusses entstehen.

Auch wenn die Spinnrute ein sehr weiches Biegeverhalten besitzt, welches heftige Fluchten von Fischen bestmöglich abfedert, so muss die Bremse der Angelrolle durch eine leichte Linksdrehung des Knaufes so eingestellt sein, dass Sie unter mittlerer Zugkraft bei geschlossenem Schnurfangbügel langsam Schnur von der Spule ziehen können. Hierdurch wird ein Ausschlitzen des Köders oder gar ein Schnurbruch während des Drills verhindert.

### **Delta-Sport-Nr.: AC-8280**

Das Kinderangel-Set ist für das leichte Posen- und Spinnfischen in Seen, Teichen und Flüssen entwickelt worden.

Mit einem maximalen Wurfgewicht von 20 g eignet es sich besonders gut für die Angelerei auf kleinere Friedfische wie Rotaugen oder Brassen und kleinere Raubfische wie Forelle oder Barsch. Die Rolle ist mit einer monofilen Angelschnur mit 0,25 mm Durchmesser bespult, wobei die maximale Tragkraft mit 3,3 kg berechnet wurde. In der Praxis zeigt sich aber, dass oftmals wesentlich schwerere Fische sicher gelandet werden können.

Das Angelset ist mit einer angelfertigen Posenmontage vormontiert, wobei die Pose durch Verschieben der Schnurstopper auf der Angelschnur verschoben werden kann, um den Köder in der gewünschten Wassertiefe anbieten zu können. Achten Sie darauf, dass die Montage noch gut auszuwerfen ist, aufgrund der Rutenlänge von 165 cm sollte der Abstand zwischen Pose und Haken nicht zu groß sein.

Bestücken Sie den Haken mit einem Naturköder (Wurm, Made, Mais o. Ä.) und bieten Sie diesen an der gewünschten Stelle im Gewässer an. Ein Biss macht sich durch Absinken der Pose bemerkbar. Setzen Sie durch schnelles und gleichmäßiges Hochziehen der Angelrute den „Anhieb“ und drillen Sie den gehakten Fisch. Auch wenn die Angelrute ein sehr weiches Biegeverhalten besitzt, welches heftige Fluchten von Fischen bestmöglich abfedert, so muss die Bremse der Angelrolle durch eine leichte Linksdrehung des Knaufes so eingestellt sein, dass Sie unter mittlerer Zugkraft bei geschlossenem Schnurfangbügel langsam Schnur von der Spule ziehen können.

Hierdurch wird ein Ausschlitzen des Köders oder gar ein Schnurbruch während des Drills verhindert.

### **Delta-Sport-Nr.: AC-8281**

Das Grundangel-/Feederangel-Set ist für die Grundangelerei in Seen, Teichen, Flüssen und auch im Meer entwickelt worden.

Mit einem maximalen Wurfgewicht von 100 g eignet es sich besonders gut für die Angelerei auf Aal und Karpfen.

Die Rolle ist mit einer monofilen Angelschnur mit 0,35 mm Durchmesser bespult, wobei die maximale Tragkraft mit 6,5 kg berechnet wurde. In der Praxis zeigt sich aber, dass oftmals wesentlich schwerere Fische sicher gelandet werden können.

Das Angelset ist mit einer angelfertigen Grundangelmontage vormontiert.

Bestücken Sie den Haken mit einem Naturköder (Wurm, Fischfetzen o. ä.) und bieten Sie diesen an der gewünschten Stelle im Gewässer an.

Stellen Sie die Angelrute in eine eher aufrechte Position zum Gewässer und verwenden Sie als akustischen Bissanzeiger an der Rutenspitze das beiliegende Glöckchen. Als optische Hilfe kann bei Dunkelheit zusätzlich ein Knicklicht befestigt werden.

Ein Biss macht sich durch ein Biegen/Schlagen der Rutenspitze und durch Läuten des Glöckchens bemerkbar.

Setzen Sie durch schnelles und gleichmäßiges Hochziehen der Angelrute den „Anhieb“ und drillen Sie den gehakten Fisch.

Auch wenn die Angelrute ein sehr weiches Biegeverhalten besitzt, welches heftige Fluchten von Fischen bestmöglich abfedert, so muss die Bremse der Angelrolle durch eine leichte Linksdrehung des Knaufes so eingestellt sein, dass Sie unter mittlerer Zugkraft bei geschlossenem Schnurfangbügel langsam Schnur von der Spule ziehen können. Hierdurch wird ein Ausschlitzen des Köders oder gar ein Schnurbruch während des Drills verhindert.

Knicklichter dienen als optischer Bissanzeiger im Dunkeln. Sie werden in handelsübliche Knicklichtposen gesteckt oder mit dem beigelegten Adapter an einer Stabpose befestigt.

Zum Grund- und Brandungsangeln kann man die Knicklichter auch mit Klebestreifen an den Rutenspitzen befestigen.

### **Benutzung Knicklichter (Abb. E)**

Reißen Sie die Tüte vorsichtig auf und nehmen Sie die Röhrchen heraus.  
Knicken Sie das Röhrchen in der Mitte gerade so stark, bis Sie ein leichtes Knacken wahrnehmen. In den meisten Fällen genügt ein Knickwinkel von 45 Grad.

Anschließend schütteln Sie es kurz und kräftig, um die volle Leuchtkraft zu erlangen. Die Leuchtdauer beträgt ca. 10 Stunden, wobei diese auch von der Außentemperatur abhängt.

### **Delta-Sport-Nr.: AC-8282**

Das Spinnangel-Set ist für das mittelschwere Spinnfischen in Seen, Teichen, Flüssen und im Meer entwickelt worden.

Mit einem maximalen Wurfgewicht von 70 g eignet es sich im Süßwasser besonders gut für die Angeleri auf Hecht und Zander.

Die Rolle ist mit einer monofilen Angelschnur mit 0,30 mm Durchmesser bespult, wobei die maximale Tragkraft mit 5,5 kg berechnet wurde. In der Praxis zeigt sich aber, dass oftmals wesentlich schwerere Fische sicher gelandet werden können.

Das Angelset ist mit einem Stahlvorfach und einem Wobbler speziell für die Angeleri auf Hecht vormontiert. Werfen Sie den Köder aus und beginnen Sie dann mit dem gleichmäßigen Einholen der Schnur.

Der Wobbler imitiert einen Beutefisch und verleitet den Raubfisch somit zum Anbiss.

Beangeln Sie stets Erfolg versprechende Stellen (sog. „Hot Spots“) im Gewässer, an denen der Hecht Schutz und Beutefische vorfindet.

Dieses sind gerade im Frühjahr und Herbst im Wasser liegende Baumstämme oder Schilfgürtel, in Fließgewässern die sogenannten „Gumpen“, oftmals ovale, tiefe Mulden am Gewässergrund, die durch spezielle Strömungen, vorgelagerte Hindernisse oder durch den natürlichen Verlauf des Flusses entstehen.

Auch wenn die Spinnrute ein sehr weiches Biegeverhalten besitzt, welches heftige Bisse von Fischen bestmöglich abfedert, so muss die Bremse der Angelrolle durch eine leichte Linksdrehung des Knaufes so eingestellt sein, dass Sie unter mittlerer Zugkraft bei geschlossenem Schnurfangbügel langsam Schnur von der Spule ziehen können. Hierdurch wird ein Ausschlitzen des Köders oder gar ein Schnurbruch während des Drills verhindert.

### **Waidgerechtes Verhalten**

Bei aller Freude am Angelsport bewahren Sie bitte den Respekt vor dem Fisch und der Natur. Beachten Sie neben den nationalen Gesetzen und örtlichen Bestimmungen einige wichtige Grundregeln der Angeleri.

- Führen Sie nötiges Angelzubehör mit sich, um den Fisch sicher zu landen, den Angelhaken schonend zu lösen und den Fisch zurückzusetzen bzw. ihn schnell und waidgerecht zu töten. Hierzu zählen für viele Angelarten insbesondere Unterfangescher, Maßband, Betäubungsgerät, Messer, Schon-Rachensperre, Hakenlöser oder Anglerzange.
- Ziehen Sie gefangene Fische nicht an der Angelschnur über den Boden oder durch den Sand, dieses führt schnell zu Verletzungen der empfindlichen Schleimhaut. Fassen Sie daher den Fang auch immer mit nassen Händen an.
- Setzen Sie untermäßige Fische und Fische, die sich in der Laichphase befinden, schonend zurück.
- Fische, die zum Verzehr mitgenommen werden, müssen umgehend fachgerecht betäubt und durch einen Messerstich getötet werden.
- Auch wenn Sie eine „Sternstunde“ am Wasser erleben und die Fische gut beißen, werden Sie nicht maßlos und entnehmen Sie nicht mehr Fisch als wirklich nötig.
- Verlassen Sie den Angelplatz immer so sauber wie Sie ihn selber gerne vorfinden möchten.

## **Sicherheitshinweise**

### **Lebensgefahr!**

Angeln Sie nicht in der Nähe von Hochspannungsleitungen. Achten Sie während des Angeln auf jegliche tief hängende Oberleitungen und vermeiden Sie den Kontakt. Andernfalls droht Lebensgefahr durch einen elektrischen Schlag.

### **Lebensgefahr bei Gewitter!**

Angeln Sie nicht bei Gewitter. Ein Blitzeinschlag in die Angel oder Angelschnur kann zu lebensgefährlichen Verletzungen oder unter Umständen zum Tod führen. Andernfalls droht Lebensgefahr durch einen elektrischen Schlag.

### **Verletzungsgefahr!**

Prüfen Sie den Artikel vor jedem Einsatz auf Beschädigungen. Verwenden Sie niemals einen beschädigten Artikel. Andernfalls ist eine sichere Funktion nicht mehr gewährleistet.

### **Verletzungs- und Unfallgefahr!**

Dieser Artikel enthält spitze Haken, die den Angler oder andere Personen erheblich verletzen können. Gehen Sie deshalb entsprechend vorsichtig mit dem Artikel um.

- Achten Sie auf andere Angler und sonstige Personen und halten Sie Sicherheitsabstände ein. Bei unsachgemäßem Auswerfen ist auch eine gewisse Verletzungsgefahr durch den schwingvoll bewegten Haken gegeben.
- Tragen Sie zum Schutz vor Hakenverletzungen eine entsprechende Brille sowie einen Kopfschutz.
- Führen Sie keine Reparaturen durch. Wenden Sie sich an die Servicestelle.
- Bewahren Sie den Artikel für Kinder unzugänglich auf.
- Lassen Sie Kinder den Artikel nur unter Anweisung und Aufsicht Erwachsener gebrauchen.

**Delta-Sport-Nr.: AC-8281**

### **Vermeidung von Verletzungen**

Die Chemikalien der Knicklichter sind nicht giftig. Bei vorsichtigem und sachgemäßem Umgang mit Knicklichtern sollte keine Flüssigkeit austreten.

Falls dieses doch passiert, können bei Berührung mit der Haut Hautreizungen auftreten. Spülen Sie diese Stellen gründlich mit Wasser ab. Bei Kontakt der Chemikalien mit den Augen oder anderen Schleimhäuten spülen Sie diese gründlich ab und suchen Sie einen Arzt auf.



Knicklichter sind kein Spielzeug. Für Kinder unter 14 Jahren bewahren Sie diesen Artikel bitte unzugänglich auf.

### **Vermeidung von Sachschäden**

Sollte es in Ausnahmefällen zu Flüssigkeitsaustritt kommen, dann vermeiden Sie den Kontakt mit Ihren Textilien, da die Flüssigkeit mit handelsüblichen Waschmitteln nur schwer zu entfernen ist.

## **Wartung und Reinigung**

Spülen Sie nach dem Gebrauch im Salzwasser Rute und Rolle kurz unter lauwarmem Wasser ab. Wenn die Rolle getrocknet ist, geben Sie bitte an alle beweglichen Teile ein bis zwei Tropfen Öl, um die Funktionalität und Lebensdauer zu erhalten.

## **Lagerung**

Lagern Sie den Artikel bei Nichtbenutzung immer trocken und sauber bei Raumtemperatur.

**Delta-Sport-Nr.: AC-8281**

Knicklichter stets kühl, trocken und im verschlossenen Beutel aufbewahren.

## **Hinweise zur Entsorgung**

Entsorgen Sie den Artikel und die Verpackungsmaterialien entsprechend aktueller örtlicher Vorschriften. Verpackungsmaterialien, wie z. B. Folienbeutel, gehören nicht in Kinderhände. Bewahren Sie das Verpackungsmaterial für Kinder unerreichbar auf.



Entsorgen Sie den Artikel und die Verpackung umweltschonend.



Der Recycling-Code dient der Kennzeichnung verschiedener Materialien zur Rückführung in den Wiederverwertungskreislauf (Recycling). Der Code besteht aus dem Recyclingsymbol – das den Verwertungskreislauf widerspiegeln soll – und einer Nummer, die das Material kennzeichnet.

## Hinweise zur Garantie und Serviceabwicklung

Der Artikel wurde mit großer Sorgfalt und unter ständiger Kontrolle produziert. DELTA-SPORT HANDELSKONTOR GmbH räumt privaten Endkunden auf diesen Artikel drei Jahre Garantie ab Kaufdatum (Garantiefrist) nach Maßgabe der folgenden Bestimmungen ein.

Die Garantie gilt nur für Material- und Verarbeitungsfehler. Die Garantie erstreckt sich nicht auf Teile, die der normalen Abnutzung unterliegen und deshalb als Verschleißteile anzusehen sind (z. B. Batterien) sowie nicht auf zerbrechliche Teile, z. B. Schalter, Akkus oder Teile, die aus Glas gefertigt sind.

Ansprüche aus dieser Garantie sind ausgeschlossen, wenn der Artikel unsachgemäß oder missbräuchlich oder nicht im Rahmen der vorgesehenen Bestimmung oder des vorgesehenen Nutzungsumfangs verwendet wurde oder Vorgaben in der Anleitung/Anweisung nicht beachtet wurden, es sei denn, der Endkunde weist nach, dass ein Material- oder Verarbeitungsfehler vorliegt, der nicht auf einem der vorgenannten Umstände beruht.

Ansprüche aus der Garantie können nur innerhalb der Garantiefrist unter Vorlage des Originalkassenbelegs geltend gemacht werden. Bitte bewahren Sie deshalb den Originalkassenbeleg auf. Die Garantiefrist wird durch etwaige Reparaturen aufgrund der Garantie, gesetzlicher Gewährleistung oder Kulanz nicht verlängert. Dies gilt auch für ersetzte und reparierte Teile. Bitte wenden Sie sich bei Beanstandungen zunächst an die untenstehende Service-Hotline oder setzen Sie sich per E-Mail mit uns in Verbindung. Liegt ein Garantiefall vor, wird der Artikel von uns – nach unserer Wahl – für Sie kostenlos repariert, ersetzt oder der Kaufpreis erstattet. Weitere Rechte aus der Garantie bestehen nicht. Ihre gesetzlichen Rechte, insbesondere Gewährleistungsansprüche gegenüber dem jeweiligen Verkäufer, werden durch diese Garantie nicht eingeschränkt.

IAN: 373631\_2104

- DE** Service Deutschland  
Tel.: 0800-5435111  
E-Mail: [deltasport@idl.de](mailto:deltasport@idl.de)
- AT** Service Österreich  
Tel.: 0820 201 222 (0,15 EUR/Min.)  
E-Mail: [deltasport@idl.at](mailto:deltasport@idl.at)
- CH** Service Schweiz  
Tel.: 0842 665566 (0,08 CHF/Min.,  
Mobilfunk max. 0,40 CHF/Min.)  
E-Mail: [deltasport@idl.ch](mailto:deltasport@idl.ch)

Congratulations!

You have chosen to purchase a high-quality product. Familiarise yourself with the product before using it for the first time.

 **Read the following instructions for use carefully.**

Use the product only as described and only for the given areas of application. Store these instructions for use carefully. When passing the product on to third parties, please also hand over all accompanying documents.

## Package contents (Fig. A)

- 1 x instructions for use
- 1 x quick guide

### Delta-Sport-Nr.: AC-8279, AC-8282

- 1 x spin rod fishing set (1)
- 1 x protective cap for transport purposes (2)
- 1 x spare reel (3)
- 1 x fishing pliers (4)
- 1 x storage box with accessories (5)
- 1 x carry-bag (6)

### Delta-Sport-Nr.: AC-8280

- 1 x kids' fishing set (1)
- 1 x protective cap for transport purposes (2)
- 1 x landing net (3)
- 1 x carry-bag (4)

### Delta-Sport-Nr.: AC-8281

- 1 x ledger fishing/feeder rod set (1)
- 1 x protective cap for transport purposes (2)
- 1 x spare reel (3)
- 1 x rod holder (4)
- 1 x storage box with accessories (5)
- 1 x carry-bag (6)

## Parts description (Fig. B)

- |                    |       |
|--------------------|-------|
| Reel brackets      | (1 a) |
| Screw fastener     | (1 b) |
| Castor wheel       | (1 c) |
| Line guide bracket | (1 d) |
| Castor reel        | (1 e) |
| Crank screw        | (1 f) |
| Crank              | (1 g) |
| Brake              | (1 h) |
| Back rotation lock | (1 i) |
| Fishing line       | (1 j) |

## Technical data



Date of manufacture (month/year):  
10/2021

### Delta-Sport-Nr.: AC-8279

- Rod length: approx. 210cm
- Lead: up to 40g
- Ø Fishing line: 0.22mm
- Load-bearing capacity: 3.0kg
- Size of fishing reel: 30
- Translation: 5.5 : 1

### Delta-Sport-Nr.: AC-8280

- Rod length: approx. 165cm
- Lead: up to 20g
- Ø Fishing line: 0.25mm
- Load-bearing capacity: 3.3kg
- Size of fishing reel: 10
- Translation: 5.5 : 1

### Delta-Sport-Nr.: AC-8281

- Rod length: approx. 300cm
- Lead: up to 100g
- Ø Fishing line: 0.35mm
- Load-bearing capacity: 6.5kg
- Size of fishing reel: 50
- Translation: 5.2 : 1

### Delta-Sport-Nr.: AC-8282

- Rod length: approx. 270cm
- Lead: up to 70g
- Ø Fishing line: 0.30mm
- Load-bearing capacity: 5.5kg
- Size of fishing reel: 40
- Translation: 5.2 : 1

## Usage

### Before initial use

**Warning:** Before commencing with fishing inform yourself with regard to national and local regulations. These instructions describe the current information on the item.

Fishing is a very versatile sport. Therefore, we recommend that you read additional expert literature and/or gather information from clubs and organisations.

## Assembling the fishing rod

Even if the angling set is assembled ready for fishing, you must still check the following points with regard to its assembly before its initial use. This ensures safe functioning of the rod and reel.

1. The castor wheel (1c) must be inserted into the reel brackets (1a) and the screw fastener (1b) must be tightened clock-wise.
2. Put the crank (1g) into the required position by folding it up. Ensure that the opposite crank screw (1f) is tight.
3. Loosen the brake (1h) by turning it anti-clock-wise. Pull enough fishing line (1i) from the reel (1e) and guide it under the line guide bracket (1d) through all the rod rings. Tighten the brake again by turning it clock-wise.
4. Pull the rod out, segment for segment, starting at the top (see Fig. C).
5. Ensure that the rings of each segment are aligned (see Fig. D).

## Casting bait with an over-the-head throw

Ensure that the back rotation lock (1i) is tight. Grip the rod by the handle, ensuring that the castor wheel is between your middle and ring fingers. Your pointing finger grips the fishing line when the roller lever is still closed, and holds it against the fishing rod by keeping it down. Open the line guide bracket and guide the fishing rod past the head, sideways, to the rear – your free hand grips the end of the rod handle in this manoeuvre, giving you additional stability and control. The fishing line, together with the bait, should not twist, and the distance between the bait/lead and top end of the fishing rod should be sufficient to enable an elegant swing. Visualise your end point in the water, and swing the fishing rod forward, with an even movement forward, steadily increasing in speed. Your pointing finger releases the fishing line the moment the top end of the fishing rod points to your end point. When your bait hits the water, i.e. once it's reached the desired depth, lock the line guide bracket.

## Intended use/

### Tips for successful fishing

#### Delta-Sport-Nr.: AC-8279

The fly and cast fishing set was developed for light lure and cast fishing in lakes, ponds, and rivers.

With its maximum casting weight of 40g it's particularly suitable for trout and bass fishing. The reel is wound with a mono-filament fishing line, with a 0.2mm diameter, with a maximum load of 3.0kg. In practice, however, much heavier fish have been landed with this fishing line. The fishing set has been pre-assembled with a spinner specifically for trout and bass fishing. Throw out the bait, let it sink for a moment, and then reel in evenly, so that the spinner starts to rotate, imitating a bait-fish.

Try to find good fishing sports (so-called hot-spots) where trout and bass, as well as bait-fish, like to frequent.

Good areas, especially in spring and autumn, are around branches or reed belts in the water, the so-called "troughs". Often oval in shape, these are deep recesses on the bottom of the body of water, caused by special currents, objects or by the natural flow of the river.

Even if the spinning rod is very flexible and bendy, which cushions the strong pulling of escaping fish, the brake must be set in such a way that a slight left turn of the knob enables the fish to slowly pull line from the reel, with medium to strong pulling, when the line guide bracket is locked off. By doing this, loss of the bait is prevented, or even a line-break, while landing the fish.

#### Delta-Sport-Nr.: AC-8280

The children's fishing set was developed for light rod and float spin and cast fishing in lakes, ponds, and rivers.

With its maximum casting weight of 20g it's particularly suitable for fishing smaller non-predatory fish, such as roach and bream, and smaller predatory fish such as trout and bass.

The reel is wound with a mono-filament fishing line, with a 0.25mm diameter, with a maximum load of 3.3kg. In practice, however, much heavier fish have been landed with this fishing line.

The fishing set has been pre-assembled with a fishing-ready rod and float assembly, in such a way that the float can be shifted to the fishing line by pushing the cord-stop, in order to place the bait in the required depth.

Ensure that the assembly allows for sufficient throwing leeway; in relation to the rod length of 165cm, the distance between float and hook should not be too great.

Place natural bait onto the hook (worms, maggots, corn etc.) and place these in the required spots in the body of water.

A bite is evident when the float sinks. Through swift and even pulling of the rod in an upward motion, hook the fish and land it.

Even if the fishing rod is very flexible and bendy, which cushions the strong pulling of escaping fish, the brake must be set in such a way that a slight left turn of the knob enables the fish to slowly pull line from the reel, with medium to strong pulling, when the line guide bracket is locked off. By doing this, loss of the bait is prevented, or even a line-break, while landing the fish.

#### **Delta-Sport-Nr.: AC-8281**

The ground and feeder fishing set was developed for use in lakes, ponds, rivers, and the sea.

With its maximum casting weight of 100g, it's particularly suitable for eel and carp fishing.

The reel is wound with a mono-filament fishing line, with a 0.35mm diameter, with a maximum load of 6.5kg. In practice, however, much heavier fish have been landed with this fishing line.

The fishing set has been pre-assembled with a fishing-ready ground fishing assembly.

Place natural bait onto the hook (worms, fish scraps etc.) and place these in the required spots in the body of water.

Put the fishing rod in an upright position in the body of water and use the accompanying bells on the top end of the fishing rod as acoustic bite indicators. As an optical aid in the dark, you can fasten a glow stick to the fishing rod.

A bite is evident when the top end of the fishing rod bends/beats and when the bells toll.

Through swift and even pulling of the rod in an upward motion, hook the fish and land it.

Even if the fishing rod is very flexible and bendy, which cushions the strong pulling of escaping fish, the brake must be set in such a way that a slight left turn of the knob enables the fish to slowly pull line from the reel, with medium to strong pulling, when the line guide bracket is locked off. By doing this, loss of the bait is prevented, or even a line-break, while landing the fish.

Glow sticks serve as visual bite indicators in the dark. They are inserted into commercially available glow stick floats or attached to a rod float with the adapter provided. When using ledger fishing/shore fishing rod sets, glow sticks can also be attached to the end of the fishing rod with adhesive strips.

#### **Using glow sticks (Fig. E)**

Carefully tear open the bag and remove the tubes. Bend the tube in the middle until you hear a light cracking sound. Bending the tube at a 45 degree angle is usually sufficient. Then quickly and vigorously shake the tube to achieve its maximum luminescence. They stay lit for approx. 10 hours, depending on the external temperature.

#### **Delta-Sport-Nr.: AC-8282**

The fly and cast fishing set was developed for moderate lure and cast fishing in lakes, ponds, rivers, and in the sea.

With its maximum casting weight of 70g, it's particularly suitable for trout and bass fishing.

The reel is wound with a mono-filament fishing line, with a 0.30mm diameter, with a maximum load of 5.5kg. In practice, however, much heavier fish have been landed with this fishing line.

The fishing set has been pre-assembled with a wire leader and a wobbler specifically for pike fishing. Throw out the bait and then reel in evenly.

The wobbler imitates a bait-fish and thus lures the predatory fish into biting.

Try to find good fishing sports (so-called hot-spots) where pike and bait-fish like to frequent. Good areas, especially in spring and autumn, are around branches or reed belts in the water, the so-called "troughs".



Often oval in shape, these are deep recesses on the bottom of the body of water, caused by special currents, objects or by the natural flow of the river.

Even if the spinning rod is very flexible and bendy, which cushions the strong bites of fish, the brake must be set in such a way that a slight left turn of the knob enables the fish to slowly pull line from the reel, with medium to strong pulling, when the line guide bracket is locked off. By doing this, loss of the bait is prevented, or even a line-break, while landing the fish.

## Ethical behaviour

Your enjoyment of fishing should also be dictated by respect for fish and nature. In addition to the national and local regulations, please keep in mind some important basic rules for fishing.

- Ensure that you have all necessary fishing accessories for landing fish safely with you, to remove the fish-hook gently, so you can release the fish or to kill it ethically. For many fishing styles, this especially includes landing nets, measuring tape, stunning device, knife, disgorger, fish-hook remover or fisher's pliers.
- Do not drag caught fish along the ground or in the sand, as this can easily lead to injuries of the sensitive mucous membrane. Always handle the catch with wet hands for this reason.
- Release under-size fish, and fish in spawn, gently.
- Fish for eating must be stunned properly and killed humanely with a knife.
- Even if the fish are biting ubiquitously, do not over-do it and do not catch more fish than is really necessary.
- Always leave the fishing spot in the same state as you would like to find it.

## Safety information

### Life-threatening hazard!

Do not fish near power lines. Always look out for any low-hanging lines and avoid contact with them. You may endanger your life due to electrical shock.

### Life-threatening hazard during lightning storms!

Do not fish during a storm. A flash of lightning hitting your fishing rod, or fishing line, can lead to life-threatening injuries or can even be fatal. You may endanger your life due to electrical shock.

### Risk of injury!

Check the item for damage and wear before each use. Never use damaged items. Safe use cannot be guaranteed in such cases.

### Risk of accident and injury!

This item contains sharp hooks which can injure anglers or other persons. Therefore, please handle the equipment with care.

- Look out for other anglers, or random persons, and keep a safe distance. Incorrect casting can also cause injury, due to the hook being cast vigorously.
- For protecting against hook injuries, wear suitable protective eyewear, as well as head protection.
- Do not undertake any repairs yourself. Refer to the service centre.
- Store the item out of reach of children.
- Only allow children to use the item under adult supervision.

## Delta-Sport-Nr.: AC-8281

### Preventing injuries

The chemicals in the glow sticks are not toxic. Glow sticks should not leak if they are handled properly and with care. However, if they do leak, the chemicals may cause irritation upon contact with the skin. Thoroughly rinse these areas with water. If the chemicals make contact with eyes or any other mucous membranes, rinse them thoroughly and contact a doctor.

 14+ Glow sticks are not toys. Please keep this product out of reach of children under 14 years of age.

### Preventing damage to the product

In the unlikely event that the glow stick does leak, keep the chemicals away from textiles as they are difficult to wash out with commercially available detergents.

## Maintenance and cleaning

After use in salt water, do a quick rinse of the rod and reel with lukewarm water. When the reel is dry, put one or two drops of oil on all moving parts to ensure that functionality and life-span are maintained.

## Storage

When not in use, always store the product clean and dry at room temperature.

### Delta-Sport-Nr.: AC-8281

Always keep the glow sticks cool, dry and sealed in the bag.

## Disposal

Dispose of the article and the packaging materials in accordance with current local regulations. Packaging materials such as foil bags are not suitable to be given to children. Keep the packaging materials out of the reach of children.



Dispose of the products and the packaging in an environmentally friendly manner.



The recycling code is used to identify various materials for recycling. The code consists of the recycling symbol – which is meant to reflect the recycling cycle – and a number which identifies the material.

## Notes on the guarantee and service handling

The product was produced with great care and under continuous quality control. DELTA-SPORT HANDELSKONTOR GmbH gives private end customers a three-year guarantee on this product from the date of purchase (guarantee period) in accordance with the following provisions. The guarantee is only valid for material and manufacturing defects. The guarantee does not cover parts subject to normal wear and tear that are thus considered wear parts (e.g. batteries) or fragile parts such as switches, rechargeable batteries, or parts made of glass.

Claims under this guarantee are excluded if the product has been used incorrectly, improperly, or contrary to the intended purpose, or if the provisions in the instructions for use were not observed, unless the end customer proves that a material or manufacturing defect exists that was not caused by one of the aforementioned circumstances.

Claims under the guarantee can only be made within the guarantee period by presenting the original sales receipt. Please therefore keep the original sales receipt. The guarantee period is not extended by any repairs carried out under the guarantee, under statutory guarantees, or as a gesture of goodwill. This also applies to replaced and repaired parts.

If you wish to make a claim please first contact the service hotline mentioned below or contact us by e-mail. If there is a guarantee case, then the product will be repaired or replaced free of charge to you or the purchase price will be refunded, depending on our choice.

Your legal rights, in particular guarantee claims against the respective seller, are not limited by this guarantee.

IAN: 373631\_2104

**(GB)** Service Great Britain

Tel.: 0800 404 7657

E-Mail: [deltasport@lidl.co.uk](mailto:deltasport@lidl.co.uk)

**(IE)** Service Ireland

Tel.: 1890 930 034

(0,08 EUR/Min., (peak))

(0,06 EUR/Min., (off peak))

E-Mail: [deltasport@lidl.ie](mailto:deltasport@lidl.ie)

Félicitations ! Vous venez d'acquérir un article de grande qualité. Avant la première utilisation, familiarisez-vous avec l'article.



**Pour cela, veuillez lire attentivement la notice d'utilisation suivante.**

Utilisez l'article uniquement comme indiqué et pour les domaines d'utilisation mentionnés. Conservez bien cette notice d'utilisation. Si vous cédez l'article à un tiers, veuillez à lui remettre l'ensemble de la documentation.

## Étendue de la livraison (fig. A)

- 1 notice d'utilisation
- 1 guide de démarrage

### **Delta-Sport-Nr. : AC-8279, AC-8282**

- 1 kit de pêche au lancer (1)
- 1 capuchon de protection pour le transport (2)
- 1 moulinet de rechange (3)
- 1 pince de pêche (4)
- 1 boîte de rangement avec accessoires (5)
- 1 sac de transport (6)

### **Delta-Sport-Nr. : AC-8280**

- 1 kit de pêche enfant (1)
- 1 capuchon de protection pour le transport (2)
- 1 épaisseur de fond (3)
- 1 sac de transport (4)

### **Delta-Sport-Nr. : AC-8281**

- 1 kit de pêche à fond et au feeder (1)
- 1 capuchon de protection pour le transport (2)
- 1 moulinet de rechange (3)
- 1 support de canne (4)
- 1 boîte de rangement avec accessoires (5)
- 1 sac de transport (6)

## Description des pièces (fig. B)

- Support de moulinet (1a)
- Fermeture à visser (1b)
- Pied de moulinet (1c)
- Arceau (1d)
- Bobine (1e)
- Vis de la manivelle (1f)
- Manivelle (1g)
- Frein (1h)
- Blocage anti-retour (1i)
- Fil de pêche (1j)

## Caractéristiques techniques



Date de fabrication (mois/année) :  
10/2021

### **Delta-Sport-Nr. : AC-8279**

- Longueur de la canne : env. 210 cm
- Poids au lancer : jusqu'à 40 g
- Ø fil de pêche : 0,22 mm
- Force porteuse : 3,0 kg
- Taille du moulinet : 30
- Traduction : 5.5 : 1

### **Delta-Sport-Nr. : AC-8280**

- Longueur de la canne : env. 165 cm
- Poids au lancer : jusqu'à 20 g
- Ø fil de pêche : 0,25 mm
- Force porteuse : 3,3 kg
- Taille du moulinet : 10
- Traduction : 5.5 : 1

### **Delta-Sport-Nr. : AC-8281**

- Longueur de la canne : env. 300 cm
- Poids au lancer : jusqu'à 100 g
- Ø fil de pêche : 0,35 mm
- Force porteuse : 6,5 kg
- Taille du moulinet : 50
- Traduction : 5.2 : 1

### **Delta-Sport-Nr. : AC-8282**

- Longueur de la canne : env. 270 cm
- Poids au lancer : jusqu'à 70 g
- Ø fil de pêche : 0,30 mm
- Force porteuse : 5,5 kg
- Taille du moulinet : 40
- Traduction : 5.2 : 1

## Utilisation

### **Avant la mise en service**

**Attention** : avant de pêcher, informez-vous sur les législations nationales et dispositions locales. Ce mode d'emploi décrit les principales consignes concernant l'article.

La pêche est un sport à mille et une facettes. Nous recommandons de ce fait de lire des documentations spécialisées supplémentaires sur le sujet et/ou de demander conseil auprès de clubs et d'associations.

## Montage de la canne

Même si ce kit de pêche est assemblé prêt à être utilisé pour la pêche, veuillez contrôler avant la première utilisation les points suivant de montage, afin de garantir une interaction sûre entre la canne et le moulinet.

1. Le pied de moulinet (1c) doit être enfiché dans le support de moulinet (1a) et la fermeture à visser (1b) doit être vissée à fond dans le sens des aiguilles d'une montre.
2. Déplacez la manivelle (1g) dans la position souhaitée en la repliant vers le haut. Assurez-vous que la vis de manivelle (1f) opposée soit bien serrée.
3. Desserrez le frein (1h) en tournant dans le sens inverse des aiguilles d'une montre. Tirez suffisamment de fil à pêche (1j) de la bobine (1e) et passez-le sous l'arceau (1d) à travers tous les anneaux de la canne. Serrez le frein en tournant dans le sens horaire.
4. Déployez la canne segment à segment, en commençant par la pointe (voir fig. C).
5. Veillez à ce que les anneaux des différents segments soient bien alignés (voir fig. D).

## Mise en place de l'appât par lancer par dessus la tête

Assurez-vous que le blocage anti-retour (1i) est bien enclenché. Prenez la canne au niveau de la poignée, le bâti se trouvant entre le majeur et l'annulaire. L'index saisit le fil à pêche lorsque la bobine n'est pas entièrement fermée et le maintient sur la canne à pêche en appuyant. Ouvrez l'arceau et passez la canne à pêche vers l'arrière en passant à côté de la tête. La main libre saisit l'extrémité de la poignée de la canne à pêche, apportant ainsi une stabilité et un contrôle supplémentaires.

Le fil à pêche avec l'appât ne doit plus osciller, et la distance entre l'appât / le plomb et la pointe de la canne doit être suffisant pour créer un élan harmonieux.

Visez l'objectif de lancer dans l'eau et faites osciller la canne à pêche avec un mouvement s'accélégrant vers l'avant. L'index relâche la ligne de pêche au moment où l'extrémité de la canne pointe vers la proie.

Lorsque l'appât touche l'eau, ou lorsqu'il atteint la profondeur d'eau souhaitée, fermez alors l'arceau.

## Utilisation conforme à sa destination / conseils pour une pêche réussie

### Delta-Sport-Nr. : AC-8279

Le kit de cannes à filer a été développé pour faciliter la pêche au lancer en lac, étang et rivière. Avec un poids de lancer maximal de 40 g, il est particulièrement adapté à la pêche à la truite et à la perche.

La bobine est dotée d'un fil à pêche à monofilament de 0,22 mm de diamètre, la force porteuse maximale étant calculée à 3,0 kg. Cependant, la pratique montre que des poissons parfois bien plus lourds peuvent être pêchés sans problème. L'ensemble de pêche est pré-assemblé avec un moulinet spécialement conçu pour la pêche à la truite et à la perche. Lancez l'appât, laissez-le plonger brièvement, et commencez alors à ramener régulièrement, pour que le leurre se mette en rotation et imite ainsi un poisson d'eau vive.

Pêchez toujours à des endroits prometteurs (appelés « hot spots ») dans des étendues d'eau dans lesquelles l'on peut trouver des truites des perches et des poissons proies.

Ce sont au printemps et en automne les troncs d'arbre ou les ceintures de roseaux dans l'eau, dans les cours d'eau ce que l'on appelle les « vasques », des cuvettes profondes, souvent ovales au fond de l'eau, qui voient le jour suite à des courants spéciaux, des obstacles en amont ou au cours naturel de la rivière.

Même si la canne à pêche présente un comportement en flexion très souple, qui amortit le mieux possible les poissons lourds, le frein du moulinet doit être réglé, en tournant légèrement le bouton vers la gauche, pour que vous puissiez tirer lentement le fil du moulinet sous traction moyenne avec le arceau fermé. Ceci empêche une déchirure de l'appât ou même une rupture de ligne durant le drill.

### **Delta-Sport-Nr.: AC-8280**

Le kit de pêche pour enfants a été développé pour faciliter la pêche au lancer en lac, étang et rivière.

Avec un poids de lancer maximal de 20 g, il est particulièrement adapté à la pêche de petits poissons d'eaux calmes comme le gardon ou la brème et de petits poissons prédateurs comme la truite ou la perche.

La bobine est dotée d'un fil à pêche à monofilament de 0,25 mm de diamètre, la force porteuse maximale étant calculée à 3,3 kg. Cependant, la pratique montre que des poissons parfois bien plus lourds peuvent être pêchés sans problème.

Le kit de pêche est pré-assemblé avec un ensemble de pose prêt à pêcher, où la pose peut être repositionnée en déplaçant les bouchons sur la ligne de pêche pour pouvoir appâter à la profondeur souhaitée.

Veillez à ce que l'ensemble soit toujours facile à éjecter, grâce à la longueur de la tige de 165 cm, la distance entre le crochet et la pose ne doit pas être trop grande.

Équipez l'hameçon d'un appât naturel (ver, asticot, maïs, etc.) et déposez-le à l'endroit souhaité dans l'eau.

Une morsure est perceptible par un affaissement de la pose. En relevant rapidement et de manière régulière la canne à pêche, tirez et ramenez le poisson attaché à l'hameçon d'un coup.

Même si la canne à pêche présente un comportement en flexion très souple, qui amortit le mieux possible les poissons lourds qui fuient, le frein du moulinet doit être réglé, en tournant légèrement le bouton vers la gauche, pour que vous puissiez tirer lentement le fil du moulinet avec une traction moyenne de l'arceau fermé. Ceci empêche une déchirure de l'appât ou même une rupture de ligne durant le drill.

### **Delta-Sport-Nr.: AC-8281**

Le kit de pêche de fond / au gros a été conçu pour la pêche au fond dans les lacs, les étangs, les rivières et aussi en mer.

Avec un poids de lancer maximal de 100 g, elle est particulièrement adaptée à la pêche à l'aiguille et à la carpe.

La bobine est dotée d'un fil à pêche à monofilament de 0,35 mm de diamètre, la force porteuse maximale étant calculée à 6,5 kg. Cependant, la pratique montre que des poissons parfois bien plus lourds peuvent être pêchés sans problème. Le kit de pêche est pré-assemblé avec une canne à pêche prête à l'emploi.

Équipez l'hameçon d'un appât naturel (ver, asticot, etc.) et déposez-le à l'endroit souhaité dans l'eau.

Placez la canne à pêche dans une position plus verticale à l'eau et utilisez la clochette fournie comme indicateur acoustique de morsure à l'extrémité de la canne. Comme aide optique, il est également possible de fixer une lampe coudée dans l'obscurité.

Une morsure est perceptible par une flexion / frappe de l'extrémité de la tige et par le son de la cloche.

En relevant rapidement et de manière régulière la canne à pêche, tirez et ramenez le poisson attaché à l'hameçon d'un coup.

Même si la canne à pêche présente un comportement en flexion très souple, qui amortit le mieux possible les poissons lourds qui fuient, le frein du moulinet doit être réglé, en tournant légèrement le bouton vers la gauche, pour que vous puissiez tirer lentement le fil du moulinet avec une traction moyenne de l'arceau fermé. Ceci empêche une déchirure de l'appât ou même une rupture de ligne durant le drill.

Les bâtons luminescents servent d'indicateur optique de morsure dans l'obscurité. Ils peuvent être insérés dans des flotteurs lumineux du commerce ou fixés à un flotteur effilé avec l'adaptateur fourni. Pour la pêche de fond et la pêche de bord de mer, les bâtons luminescents peuvent également être fixés à la pointe de la canne à l'aide de bandes adhésives.

### **Utilisations des bâtons luminescents (fig. E)**

Déchirez soigneusement le paquet et sortez les tubes. Pliez le tube en son milieu jusqu'à entendre un léger craquement. Dans la plupart des cas, un angle de pliage de 45 degrés est suffisant.

Ensuite, secouez-le brièvement et vigoureusement pour lui donner sa pleine luminosité. Sa durée d'éclairage est d'env. 10 heures, mais cela dépend également de la température extérieure.

### **Delta-Sport-Nr.: AC-8282**

Le kit de canne à lancer a été conçu pour la pêche à la cuillère de taille moyenne dans les lacs, étangs, fleuves et en mer.

Avec un poids de lancer maximal de 70 g, elle est particulièrement adapté à la pêche au brochet et au sandre en eau douce.

La bobine est dotée d'un fil à pêche à monofilament de 0,30 mm de diamètre, la force porteuse maximale étant de 5,5 kg. Cependant, la pratique montre que des poissons parfois bien plus lourds peuvent être pêchés sans problème.

Le kit de pêche est prémonté avec un bas de ligne en acier et un leurre spécial pour la pêche au brochet. Lancez l'appât et commencez à tirer la ligne de manière régulière,

L'appât imite une proie et incite le prédateur à mordre à l'hameçon.

Pêchez toujours à des endroits prometteurs (appelés « hot spots ») dans des étendues d'eau dans lesquelles le brochet trouve protection et poissons d'eau vive.

Ce sont au printemps et en automne les troncs d'arbre ou les ceintures de roseaux dans l'eau, dans les cours d'eau ce que l'on appelle les « vasques », des cuvettes profondes, souvent ovales au fond de l'eau, qui voient le jour suite à des courants spéciaux, des obstacles en amont ou au cours naturel de la rivière.

Même lorsque la canne de lancer présente un comportement en flexion très souple, qui amortit le mieux possible les morsures puissantes des poissons, le frein du moulinet doit être réglé, d'une rotation à gauche du pommeau, de manière à ce qu'il puisse tirer lentement le fil de la bobine sous une force de traction moyenne avec un arceau fermé. Ceci empêche une déchirure de l'appât ou même une rupture de ligne durant le drill.

## **Comportement conforme aux règles de pêche**

Malgré tout le plaisir que vous prenez au sport de pêche, veuillez respecter le poisson et la nature. Outre les législations nationales et les dispositions locales, respectez quelques règles de base de pêche importantes.

- Ayez sur vous les accessoires de pêche nécessaires pour sortir le poisson de l'eau de manière sûre, pour retirer l'hameçon en douceur et pour remettre le poisson à l'eau ou le tuer de manière rapide et dans les règles de l'art. Pour de nombreux types de pêche, il s'agit notamment d'une épuisette, de ruban à mesurer, de matériel d'étourdissement, d'un couteau, d'une protection du pharynx, d'un dégorgeoir d'hameçon ou d'une pince de pêche.
- Ne tirez pas les poissons attrapés au sol ou dans le sable au niveau du fil à pêche, ceci entraînant rapidement des blessures des muqueuses sensibles. Prenez de ce fait toujours votre prise en mains avec des mains humides.
- Remettez les poissons trop petits à l'eau, ainsi que ceux en frai.
- Les poissons qui sont emportés pour être mangés doivent également être assommés dans les règles de l'art et tués d'un coup de couteau.
- Même si vous vivez une « heure de gloire » sur l'eau et que les poissons ne cessent de mordre, n'exagérez pas et ne prenez pas plus de poisson que véritablement nécessaire.
- Quittez toujours l'emplacement de pêche aussi propre que vous aimeriez le trouver vous-même.



### **Consignes de sécurité**



#### **Danger de mort !**

Ne pêchez pas à proximité de lignes à haute tension. Durant la pêche, faites attention à d'éventuels câbles aériens suspendus bas et évitez tout contact. Il y a sinon danger de mort par décharge électrique.

## **Danger de mort en cas d'orage !**

Ne pêchez pas lors d'orages. La foudre tombant dans la canne ou le fil à pêche peut causer des blessures mortelles ou dans certains cas la mort. Il y a sinon danger de mort par décharge électrique.

## **Risque de blessure !**

Vérifiez l'article avant chaque utilisation en vue de détecter des détériorations. N'utilisez jamais un article endommagé. Un fonctionnement sûr ne peut sinon plus être garanti.

## **Risque de blessure et d'accident !**

Cet article comporte un hameçon pointu, qui risque de causer des blessures considérables au pêcheur ou à d'autres personnes. Procédez de ce fait avec prudence avec l'article.

- Veillez aux autres pêcheurs et à d'autres personnes et respectez les distances de sécurité. En cas de lancer non conforme, il existe également un certain risque de blessure dû au crochet déplacé de manière vigoureuse.
- Pour vous protéger de toute blessure causée par l'hameçon, portez des lunettes adaptées ainsi qu'une coiffe.
- N'effectuez aucune réparation. Adressez-vous au service après-vente.
- Gardez le matériel d'emballage hors de la portée des enfants.
- Ne laissez les enfants utiliser l'article qu'avec les instructions et sous la surveillance d'adultes.

### **Delta-Sport-Nr.: AC-8281**

## **Éviter les blessures**

Les produits chimiques contenus dans les bâtons luminescents ne sont pas toxiques. Si les bâtons luminescents sont manipulés avec soin et de manière appropriée, aucun liquide ne doit s'échapper. Si cela se produit tout de même, une irritation cutanée peut apparaître au contact de la peau. Rincez abondamment ces zones à l'eau. Si les produits chimiques entrent en contact avec les yeux ou d'autres muqueuses, rincez abondamment et consultez un médecin.



Les bâtons luminescents ne sont pas des jouets. Veuillez garder cet article hors de portée des enfants de moins de 14 ans.

## **Éviter les dommages matériels**

Si, dans des cas exceptionnels, du liquide devait s'écouler, évitez tout contact avec vos textiles, car le liquide est difficile à éliminer avec les détergents disponibles dans le commerce.

## **Entretien et nettoyage**

Après chaque utilisation dans de l'eau de mer, rincez la canne et le moulinet brièvement à l'eau tiède. Une fois le moulinet sec, veuillez mettre une à deux gouttes d'huile sur toutes les parties mobiles pour en préserver le bon fonctionnement et la durée de vie.

## **Stockage**

Lorsque vous n'utilisez pas l'article, rangez-le toujours dans un endroit sec et propre à une température ambiante.

### **Delta-Sport-Nr.: AC-8281**

Conservez toujours les bâtons luminescents dans un endroit frais et sec et dans un sac fermé.

## **Mise au rebut**

Éliminez l'article et le matériel d'emballage conformément aux directives locales en vigueur. Le matériel d'emballage tel que les sachets en plastique par exemple ne doivent pas arriver dans les mains des enfants. Conservez le matériel d'emballage hors de portée des enfants.



Ce produit est recyclable. Il est soumis à la responsabilité élargie du fabricant et est collecté séparément.



Éliminez les produits et les emballages dans le respect de l'environnement.



Le code de recyclage est utilisé pour identifier les différents matériaux pour le retour dans le circuit de recyclage. Le code se compose du symbole de recyclage, qui doit correspondre au circuit de recyclage, et d'un numéro identifiant le matériau.

## Indications concernant la garantie et le service après-vente

L'article a été produit avec grand soin et sous un contrôle constant. DELTA-SPORT HANDELS-KONTOR GmbH accorde au client final privé une garantie de trois ans sur cet article à compter de la date d'achat (période de garantie) conformément aux dispositions suivantes. La garantie ne vaut que pour les défauts de matériaux et de fabrication. La garantie ne couvre pas les pièces soumises à une usure normale, lesquelles doivent donc être considérées comme des pièces d'usure (comme par ex. les piles), de même qu'elle ne couvre pas les pièces fragiles, telles que les interrupteurs, les batteries ou les pièces fabriquées en verre.

Les réclamations au titre de cette garantie sont exclues si l'article a été utilisé de manière abusive ou inappropriée, hors du cadre de son usage ou du champ d'application prévu ou si les instructions de la notice d'utilisation n'ont pas été respectées, à moins que le client final ne prouve que l'article présentait un défaut de matériau ou de fabrication n'étant pas dû à l'une des conditions mentionnées ci-dessus.

Les réclamations au titre de la garantie ne peuvent être adressées pendant la période de garantie qu'en présentant le ticket de caisse original. Veuillez pour cela conserver le ticket de caisse original. Ceci s'applique également aux pièces remplacées et réparées.

Si vous avez des plaintes à formuler, veuillez d'abord contacter le service d'assistance téléphonique ci-dessous ou nous contacter par courrier électronique. Si le cas est couvert par la garantie, nous nous engageons - à notre appréciation - à réparer ou à remplacer l'article gratuitement pour vous ou à vous rembourser le prix d'achat. Aucun autre droit ne découle de la garantie.

Vos droits légaux, en particulier les droits de garantie contre le vendeur concerné, ne sont pas limités par cette garantie.

## Article L217-16 du Code de la consommation

Lorsque l'acheteur demande au vendeur, pendant le cours de la garantie commerciale qui lui a été consentie lors de l'acquisition ou de la réparation d'un bien meuble, une remise en état couverte par la garantie, toute période d'immobilisation d'au moins sept jours vient s'ajouter à la durée de la garantie qui restait à courir. Cette période court à compter de la demande d'intervention de l'acheteur ou de la mise à disposition pour réparation du bien en cause, si cette mise à disposition est postérieure à la demande d'intervention.

Indépendamment de la garantie commerciale souscrite, le vendeur reste tenu des défauts de conformité du bien et des vices rédhibitoires dans les conditions prévues aux articles L217-4 à L217-13 du Code de la consommation et aux articles 1641 à 1648 et 2232 du Code Civil.

## Article L217-4 du Code de la consommation

Le vendeur livre un bien conforme au contrat et répond des défauts de conformité existant lors de la délivrance.

Il répond également des défauts de conformité résultant de l'emballage, des instructions de montage ou de l'installation lorsque celle-ci a été mise à sa charge par le contrat ou a été réalisée sous sa responsabilité.

## Article L217-5 du Code de la consommation

Le bien est conforme au contrat :  
1° S'il est propre à l'usage habituellement attendu d'un bien semblable et, le cas échéant :

- s'il correspond à la description donnée par le vendeur et possède les qualités que celui-ci a présentées à l'acheteur sous forme d'échantillon ou de modèle ;
- s'il présente les qualités qu'un acheteur peut légitimement attendre eu égard aux déclarations publiques faites par le vendeur, par le producteur ou par son représentant, notamment dans la publicité ou l'étiquetage ;



2° Ou s'il présente les caractéristiques définies d'un commun accord par les parties ou être propre à tout usage spécial recherché par l'acheteur, porté à la connaissance du vendeur et que ce dernier a accepté.

### **Article L217-12 du Code de la consommation**

L'action résultant du défaut de conformité se prescrit par deux ans à compter de la délivrance du bien.

### **Article 1641 du Code civil**

Le vendeur est tenu de la garantie à raison des défauts cachés de la chose vendue qui la rendent impropre à l'usage auquel on la destine, ou qui diminuent tellement cet usage que l'acheteur ne l'aurait pas acquise, ou n'en aurait donné qu'un moindre prix, s'il les avait connus.

### **Article 1648 1er alinéa du Code civil**

L'action résultant des vices rédhibitoires doit être intentée par l'acquéreur dans un délai de deux ans à compter de la découverte du vice.

Les pièces détachées indispensables à l'utilisation du produit sont disponibles pendant la durée de la garantie du produit.

IAN : 373631\_2104

**FR** Service France

Tel. : 0800 919270

E-Mail : [deltasport@lidl.fr](mailto:deltasport@lidl.fr)

**BE** Service Belgique

Tel. : 070 270 171 (0,15 EUR/Min.)

E-Mail : [deltasport@lidl.be](mailto:deltasport@lidl.be)

Gefeliciteerd!

Met uw aankoop hebt u voor een hoogwaardig artikel gekozen. Zorg ervoor dat u voor het eerste gebruik met het artikel vertrouwd raakt.

 **Lees hiervoor de volgende gebruiksaanwijzing zorgvuldig door.**

Gebruik het artikel alleen zoals omschreven en voor het aangegeven doel. Bewaar deze gebruiksaanwijzing goed. Geef alle documenten mee als u het artikel aan iemand anders geeft.

## Leveringsomvang (afb. A)

- 1 x gebruiksaanwijzing
- 1 x korte handleiding

### **Delta-Sport-Nr.: AC-8279, AC-8282**

- 1 x spinhengelset (1)
- 1 x transportbeschermer (2)
- 1 x reservespoel (3)
- 1 x vistang (4)
- 1 x opbergbox met accessoires (5)
- 1 x draagtas (6)

### **Delta-Sport-Nr.: AC-8280**

- 1 x kindervissersset (1)
- 1 x transportbeschermer (2)
- 1 x landingsnet (3)
- 1 x draagtas (4)

### **Delta-Sport-Nr.: AC-8281**

- 1 x grond-/feederhengelset (1)
- 1 x transportbeschermer (2)
- 1 x reservespoel (3)
- 1 x stokhouder (4)
- 1 x opbergbox met accessoires (5)
- 1 x draagtas (6)

## Beschrijving van de onderdelen (afb. B)

- |                  |       |
|------------------|-------|
| Molenhouders     | (1 a) |
| Draaisluiting    | (1 b) |
| Molenvoet        | (1 c) |
| Lijnvangbeugel   | (1 d) |
| Molenspoel       | (1 e) |
| Slingerschroef   | (1 f) |
| Slinger          | (1 g) |
| Rem              | (1 h) |
| Retourblokkering | (1 i) |
| Vislijn          | (1 j) |

## Technische gegevens



Productiedatum (maand/jaar):  
10/2021

### **Delta-Sport-Nr.: AC-8279**

- Lengte hengelstok: ca. 210 cm
- Werpgewicht: maximaal 40 g
- Ø vislijn: 0,22 mm
- Draagvermogen: 3,0 kg
- Werpmlen grootte: 30
- Overbrenging: 5.5 : 1

### **Delta-Sport-Nr.: AC-8280**

- Lengte hengelstok: ca. 165 cm
- Werpgewicht: maximaal 20 g
- Ø vislijn: 0,25 mm
- Draagvermogen: 3,3 kg
- Werpmlen grootte: 10
- Overbrenging: 5.5 : 1

### **Delta-Sport-Nr.: AC-8281**

- Lengte hengelstok: ca. 300 cm
- Werpgewicht: maximaal 100 g
- Ø vislijn: 0,35 mm
- Draagvermogen: 6,5 kg
- Werpmlen grootte: 50
- Overbrenging: 5.2 : 1

### **Delta-Sport-Nr.: AC-8282**

- Lengte hengelstok: ca. 270 cm
- Werpgewicht: maximaal 70 g
- Ø vislijn: 0,30 mm
- Draagvermogen: 5,5 kg
- Werpmlen grootte: 40
- Overbrenging: 5.2 : 1

## Bediening

### **Voor de ingebruikname**

**Waarschuwing:** stel u voordat u gaat vissen op de hoogte van nationale wetten en plaatselijke bepalingen.

Deze handleiding beschrijft de essentiële aanwijzingen met betrekking tot het artikel.

De hengelsport is zeer veelzijdig. Wij raden u daarom aan om aanvullend passende vakliteratuur te lezen en/of het advies van verenigingen en federaties in te winnen.

## Hengel monteren

Hoewel deze hengelsek zodanig is gemonteerd dat u onmiddellijk ermee kunt vissen, dient u voor het eerste gebruik de volgende punten van de montage te controleren om een veilig samenspel tussen hengelsek en werpmolen te garanderen.

1. De molenvoet (1c) moet in de molenhouders (1a) steken en de draaisluiting (1b) moet met de wijzers van de klok mee zijn vastgedraaid.
2. Breng de slinger (1g) in de gewenste positie door deze omhoog te klappen. Controleer of de tegenoverliggende slingerschroef (1f) is vastgedraaid.
3. Maak de rem los (1h) door tegen de wijzers van de klok in te draaien. Trek voldoende vislijn (1i) van de molenspoel (1e) en leid deze onder de lijnvangbeugel (1d) door alle ringen van de hengelsek. Zet de rem weer vast door met de wijzers van de klok mee te draaien.
4. Trek de hengelsek segment voor segment uit, beginnend bij de top (zie afb. C).
5. Let daarbij erop dat de ringen van de afzonderlijke segmenten in één lijn liggen (zie afb. D).

## Aas uitgooien door bovenhandse worp

Controleer of de retourblokkering (1i) is ingeschakeld. Grijp de hengelsek vast aan het handgedeelte waarbij de molenvoet tussen middel- en ringvinger ligt.

De wijsvinger grijpt bij een nog gesloten molenvoet de vislijn en houdt deze vast door te duwen op de hengelsek. Open de lijnvangbeugel en leid de hengelsek zijdelings voorbij uw hoofd naar achter – de vrije hand pakt hierbij het greepuiteinde van de hengelsek vast en biedt daarmee extra stabiliteit en controle.

De vislijn met het aas mag niet meer slingeren en de afstand tussen aas/bodemlood en top van de hengelsek dient voldoende te zijn om voor een harmonische zwiep te zorgen.

Richt op het te bereiken doel in het water en zwiep de hengelsek met een gelijkmatig sneller wordende beweging naar voren.

De wijsvinger laat de vislijn los op het moment dat de top van de hengelsek naar het doel wijst.

Wanneer het aas in het water neerkomt resp. wanneer het de gewenste waterdiepte heeft bereikt, sluit u de lijnvangbeugel.

## Beoogd gebruik/ tips voor succesvol vissen

### Delta-Sport-Nr.: AC-8279

De spinhengelsek is ontwikkeld voor licht spinvissen in meren, vijvers en rivieren.

Met een maximaal werpgewicht van 40 g is deze zeer geschikt voor het vissen op forel en baars. De werpmolen is voorzien van een monofiele vislijn met een diameter van 0,22 mm, waarbij het maximale draagvermogen op 3,0 kg is vastgesteld. In de praktijk blijkt echter dat vaak beduidend zwaardere vissen veilig kunnen worden geland.

Speciaal voor het vissen op forel en baars is de hengelsek uitgerust met een spinner. Gooi het aas uit, laat het kort zinken en begin dan gelijkmatig in te halen, zodat de spinner een roterende beweging maakt en daarmee een proovis imiteert.

Vis steeds op veelbelovende plaatsen (zgn. hotspots) in water waarin forellen en baarzen zich ophouden en proovissen vinden.

Dat zijn in de lente en herfst in het water liggende boomstammen of rietkragen, in stromende wateren de zogenoemde putten, vaak ovale, diepe geulen in de waterbodem die door speciale stromingen, ervoor geplaatste obstakels of door het natuurlijke verloop van de rivier ontstaan.

Hoewel de spinstok een zeer elastisch buiggedrag vertoont dat heftige sprongen van vissen zoveel mogelijk opvangt, moet de rem van de werpmolen door een lichte linksdraaiing van de knop zodanig zijn ingesteld dat u bij gemiddelde trekkracht en met gesloten lijnvangbeugel langzaam lijn van de spoel kunt trekken. Hierdoor wordt openscheuren van het aas of zelfs een lijnbreuk tijdens het drillen voorkomen.

### **Delta-Sport-Nr.: AC-8280**

De kinderhengelset is ontwikkeld voor licht dobber- en spinvissen in meren, vijvers en rivieren.

Met een maximaal werpgewicht van 20 g is deze zeer geschikt voor het vissen op kleinere plantenetende vissen zoals blankvoorn of brasem en kleinere roofvissen zoals forel of baars. De werpmolen is voorzien van een monofiele vislijn met een diameter van 0,25 mm, waarbij het maximale draagvermogen op 3,3 kg is vastgesteld. In de praktijk blijkt echter dat vaak beduidend zwaardere vissen veilig kunnen worden geland.

De hengelset is uitgerust met een dobbermontage waarmee onmiddellijk kan worden gevestigd en waarbij de dobber door het verplaatsen van de lijnstopper op de vislijn kan worden verschoven om het aas op de gewenste waterdiepte te kunnen aanbieden.

Let erop dat de montage nog goed moet worden uitgeworpen, vanwege de lengte van de hengelstok van 165 cm mag de afstand tussen dobber en haak niet te groot zijn.

Voorzie de haak van natuurlijk aas (worm, made, mais e.d.) en bied dit op de gewenste plaats in het water aan.

U weet dat u beet hebt wanneer de dobber onder water gaat. Sla aan door de hengelstok snel en gelijkmatig omhoog te trekken en drill de gehaakte vis.

Hoewel de hengelstok een zeer elastisch buiggedrag vertoont dat heftige sprongen van vissen zoveel mogelijk opvangt, moet de rem van de werpmolen door een lichte linksdraaiing van de knop zodanig zijn ingesteld dat u bij gemiddelde trekkracht en met gesloten lijnvangbeugel langzaam lijn van de spoel kunt trekken. Hierdoor wordt openscheuren van het aas of zelfs een lijnbreuk tijdens het drillen voorkomen.

### **Delta-Sport-Nr.: AC-8281**

De bodemhengel-/feederhengelset is ontwikkeld voor op de bodem vissen in meren, vijvers en ook op zee.

Met een maximaal werpgewicht van 100 g is deze zeer geschikt voor het vissen op karper.

De werpmolen is voorzien van een monofiele vislijn met een diameter van 0,35 mm, waarbij het maximale draagvermogen op 6,5 kg is vastgesteld. In de praktijk blijkt echter dat vaak beduidend zwaardere vissen veilig kunnen worden geland.

De hengelset is uitgerust met een loodmontage waarmee onmiddellijk kan worden gevestigd. Voorzie de haak van natuurlijk aas (worm, stuk vis e.d.) en bied dit op de gewenste plaats in het water aan.

Plaats de hengelstok in een eerder opgeheven positie ten opzichte van het water en gebruik het meegeleverde belletje als akoestische beetmelder. Als visuele hulp kan bij duisternis een kniklicht worden bevestigd.

U weet dat u beet hebt wanneer de top van de hengel buigt/slaat en het belletje luidt.

Sla aan door de hengelstok snel en gelijkmatig omhoog te trekken en drill de gehaakte vis.

Hoewel de hengelstok een zeer elastisch buiggedrag vertoont dat heftige sprongen van vissen zoveel mogelijk opvangt, moet de rem van de werpmolen door een lichte linksdraaiing van de knop zodanig zijn ingesteld dat u bij gemiddelde trekkracht en met gesloten lijnvangbeugel langzaam lijn van de spoel kunt trekken. Hierdoor wordt openscheuren van het aas of zelfs een lijnbreuk tijdens het drillen voorkomen.

Kniklichten dienen als visuele beetmelder bij duisternis. Ze worden in standaard-kniklichtdobbers gestoken of met de bijgevoegde adapter aan een stick float bevestigd. Voor bodem- en kustvissen kan je de kniklichten ook met plakstrips aan de top van de hengelstok bevestigen.

### **Gebruik kniklichten (afb. E)**

Scheur het zakje voorzichtig open en neem de buisjes eruit. Nik het buisje in het midden net zo ver, totdat u een licht knakken hoort. Meestal is een knikhoek van 45 graden voldoende. Schud het buisje vervolgens kort en krachtig om de volledige lichtkracht te krijgen. De verlichtingsduur bedraagt ca. 10 uur. Deze is ook afhankelijk van de buitentemperatuur.

## Delta-Sport-Nr.: AC-8282

De spinhengelset is ontwikkeld voor middelzwaar spinvissen in meren, vijvers, rivieren en op zee.

Met een maximaal werpgewicht van 70 g is deze zeer geschikt voor het vissen in zoet water op snoek en snoekbaars.

De werpmolen is voorzien van een monofiele vislijn met een diameter van 0,30 mm, waarbij het maximale draagvermogen op 5,5 kg is vastgesteld. In de praktijk blijkt echter dat vaak beduidend zwaardere vissen veilig kunnen worden geland. De hengelset is uitgerust met een stalen voorvak en een wobbler voor het vissen op snoek. Gooi het aas uit en begin dan de lijn gelijkmatig in te halen.

De wobbler imiteert een proovis en verleidt de roofvis daarmee tot aanbijten. Vis steeds op veelbelovende plaatsen (zgn. hotspots) in water waarin de snoek bescherming en proovissen vindt.

Dat zijn in de lente en herfst in het water liggende boomstammen of rietkragen, in stromende wateren de zogenoemde putten, vaak ovale, diepe geulen in de waterbodem die door speciale stromingen, ervoor geplaatste obstakels of door het natuurlijke verloop van de rivier ontstaan.

Hoewel de spinstok een zeer elastisch buiggedrag vertoont dat heftig happen van vissen zoveel mogelijk opvangt, moet de rem van de werpmolen door een lichte linksdraaiing van de knop zodanig zijn ingesteld dat u bij gemiddelde trekkracht en met gesloten lijnvangebeugel langzaam lijn van de spoel kunt trekken. Hierdoor wordt openscheuren van het aas of zelfs een lijnbreuk tijdens het drillen voorkomen.

## Gedrag in overeenstemming met de hengelsportprincipes

Blijf bij al het plezier aan de hengelsport respect houden voor de vis en de natuur. Neem naast de nationale wetten en plaatselijke bepalingen enkele belangrijke basisregels van de hengelsport in acht.

- Neem de nodige visaccessoires mee om de vis veilig te landen, de vishaak voorzichtig los te maken en de vis terug te zetten resp. deze snel en in overeenstemming met de hengelsportprincipes te doden. Hiertoe behoren voor veel vismethoden in het bijzonder landingsnet, meetlint, verdovingsapparaat, mes, bekklem, onthaker of vistang.
- Sleep de gevangen vissen niet aan de vislijn over de grond of door het zand, dit leidt snel tot verwondingen van het gevoelige slijmvlies. Pak daarom de gevangen vis ook altijd met natte handen vast.
- Zet ondermaatse vissen en vissen die zich in de paafase bevinden, voorzichtig terug.
- Vissen die voor consumptie worden meegenomen, moeten onmiddellijk vakkundig worden verdoofd en door een messteek worden gedood.
- Ook als u een 'groots moment' aan het water beleeft en de vissen goed bijten, dient u niet te overdrijven en niet meer vis dan werkelijk nodig mee te nemen.
- Verlaat de visplek altijd zo schoon als u deze zelf graag zou willen aantreffen.

### Veiligheidstips

#### Levensgevaar!

Vis niet in de buurt van hoogspanningsleidingen. Let tijdens het vissen op elke laaghangende bovenleiding en vermijd het contact. Anders dreigt er levensgevaar door een elektrische schok.

#### Levensgevaar bij onweer!

Vis niet bij onweer. Een blikseminslag in de hengel of vislijn kan tot levensgevaarlijk letsel of in bepaalde omstandigheden tot de dood leiden. Anders dreigt er levensgevaar door een elektrische schok.

#### Kans op lichamelijk letsel!

Controleer het artikel telkens voor gebruik op beschadigingen. Gebruik nooit een beschadigd artikel. Anders is een veilige werking niet meer gegarandeerd.

## **Gevaar voor letsel en ongevallen!**

Dit artikel bevat puntige haken die de hengelbaar of andere personen aanzienlijk kunnen verwonden. Ga daarom dan ook voorzichtig met het artikel om.

- Let op andere hengelaars en overige personen en neem veiligheidsafstanden in acht. Bij onjuist uitwerpen bestaat er ook een zekere kans op lichamelijk letsel door de dynamisch in beweging gebrachte haak.
- Draag ter bescherming tegen letsel door haken een geschikte bril en een hoofdbescherming.
- Voer geen reparaties uit. Neem contact op met het servicepunt.
- Bewaar het artikel buiten het bereik van kinderen.
- Laat kinderen het artikel uitsluitend op aanwijzing en onder toezicht van volwassenen gebruiken.

### **Delta-Sport-Nr.: AC-8281**

## **Voorkomen van letsel**

De chemicaliën van de kniklichten zijn niet giftig. Wanneer kniklichten voorzichtig en op de juiste wijze worden gebruikt, mag er geen vloeistof vrijkomen. Als dit toch gebeurt, kunnen bij contact met de huid huidirritaties optreden. Spoel deze plaatsen grondig af met water. Spoel uw ogen of andere slijmvliezen grondig als ze met de chemicaliën in contact komen en raadpleeg een arts.



Kniklichten zijn geen speelgoed. Bewaar dit artikel buiten het bereik van kinderen jonger dan 14 jaar.

## **Voorkomen van materiële schade**

Voorkom als er in uitzonderlijke gevallen vloeistof vrijkomt, dat deze met textiel in contact komt, omdat de vloeistof met standaardwasmiddelen maar moeilijk kan worden verwijderd.

## **Onderhoud en reiniging**

Spoel na het gebruik in zout water hengelstok en molen kort onder lauwwarm water schoon. Wanneer de molen gedroogd is, geeft u aan alle beweeglijke onderdelen een tot twee druppel(s) olie om de functionaliteit te handhaven en de levensduur te verlengen.

## **Opslag**

Bewaar het artikel wanneer u dit niet gebruikt altijd droog en schoon op kamertemperatuur.

### **Delta-Sport-Nr.: AC-8281**

Bewaar de kniklichten altijd koel, droog en in gesloten zakje.

## **Afvalverwerking**

Voer het artikel en verpakkingsmaterialen in overeenstemming met actuele lokale voorschriften af. Verpakkingsmaterialen, zoals bv. foliezakjes, horen niet thuis in kinderhanden. Berg het verpakkingsmateriaal buiten het bereik van kinderen op.



Voer de producten en verpakkingen op milieuvriendelijke wijze af.



De recyclingcode dient om verschillende materialen te kenmerken ten behoeve van hergebruik via het recyclingproces. De code bestaat uit het recyclingsymbool, dat het recyclingproces weerspiegelt, en een getal dat het materiaal identificeert.

## **Opmerkingen over garantie en serviceafhandeling**

Het artikel werd met de grootste zorgvuldigheid en onder permanent toezicht geproduceerd. De firma DELTA-SPORT HANDELSKONTOR GmbH verleent particuliere eindklanten op dit artikel drie jaar garantie, te rekenen vanaf de datum van aankoop (garantietermijn) en dit op grond van de volgende bepalingen. De garantie geldt alleen voor materiaal- en verwerkingsfouten.

De garantie is niet van toepassing op onderdelen die aan een normale slijtage onderhevig zijn en daarom als niet-slijtvaste onderdelen te beschouwen zijn (bv. batterijen) en evenmin op breekbare onderdelen, bv. schakelaars, accu's of onderdelen die van glas gemaakt zijn.

Uit de garantie voortvloeiende claims zijn uitgesloten als het artikel onvakkundig, verkeerd of niet in het kader van de voorziene bepaling of in het kader van het voorziene gebruiksdoeleinde gebruikt werd of indien richtlijnen in de gebruiksaanwijzing niet in acht genomen werden, tenzij de eindklant aantoont dat er sprake is van een materiaal- of verwerkingsfout die niet op één van de hoger vermelde omstandigheden gebaseerd is.

Uit de garantie voortvloeiende claims kunnen alleen tijdens de garantieperiode op vertoon van de originele kassabon ingediend worden. Gelieve daarom de originele kassabon te bewaren. De garantieperiode wordt door eventuele reparaties op grond van de garantie, wettelijke waarborg of coulance niet verlengd. Dit geldt ook voor vervangen en gerepareerde onderdelen.

Gelieve u bij klachten in eerste instantie tot de hieronder vermelde servicehotline te richten of met ons per e-mail contact op te nemen. Is er sprake van een garantiegeval, dan wordt het artikel door ons – naar onze keuze – voor u gratis gerepareerd, wordt het vervangen of wordt de aankoopsom terugbetaald. Verdere rechten op grond van de garantie bestaan niet.

Uw wettelijke rechten, in het bijzonder rechten op garantie tegenover de betreffende verkoper, worden door deze garantie niet beperkt.

IAN: 373631\_2104

**BE** Service België  
Tel.: 070 270 171 (0,15 EUR/Min.)  
E-Mail: [deltasport@lidl.be](mailto:deltasport@lidl.be)

**NL** Service Nederland  
Tel.: 0900 0400223 (0,10 EUR/Min.)  
E-Mail: [deltasport@lidl.nl](mailto:deltasport@lidl.nl)

Gratulujemy!

Decydując się na ten produkt, otrzymują Państwo towar wysokiej jakości. Należy zapoznać się z produktem przed jego pierwszym użyciem.

 **Należy uważnie przeczytać następującą instrukcję użytkownika.**

Produkt ten należy użytkować wyłącznie w opisany sposób oraz zgodnie ze wskazanym przeznaczeniem. Niniejszą instrukcję użytkownika należy przechowywać w bezpiecznym miejscu. Przekazując produkt innej osobie, należy upewnić się, że otrzyma ona także całą dokumentację dotyczącą produktu.

## Zakres dostawy (rys. A)

- 1 x instrukcja użytkownika
- 1 x skrócona instrukcja

### **Delta-Sport-Nr.: AC-8279, AC-8282**

- 1 x zestaw do wędkarstwa spinningowego (1)
- 1 x pokrowiec transportowy (2)
- 1 x zapasowa szpula (3)
- 1 x szczypce wędkarskie (4)
- 1 x pojemnik do przechowywania z akcesoriami (5)
- 1 x torba do przenoszenia (6)

### **Delta-Sport-Nr.: AC-8280**

- 1 x zestaw wędkarski dla dzieci (1)
- 1 x pokrowiec transportowy (2)
- 1 x podbierak (3)
- 1 x torba do przenoszenia (4)

### **Delta-Sport-Nr.: AC-8281**

- 1 x komplet do połowu gruntowego / metodą feeder (1)
- 1 x pokrowiec transportowy (2)
- 1 x zapasowa szpula (3)
- 1 x uchwyt wędki (4)
- 1 x pojemnik do przechowywania z akcesoriami (5)
- 1 x torba do przenoszenia (6)

## Opis części (rys. B)

- Uchwyty kołowrotka (1a)
- Zamek obrotowy (1b)
- Stopka kołowrotka (1c)
- Uchwyt na żyłkę (1d)
- Szpula kołowrotka (1e)

- Śruba korby (1f)
- Korba (1g)
- Blokada (1h)
- Blokada jednokierunkowa (1i)
- Żyłka (1j)

## Dane techniczne

 Data produkcji (miesiąc/rok):  
10/2021

### **Delta-Sport-Nr.: AC-8279**

- Długość wędki: ok. 210 cm
- Ciężar wyrzutu: do 40 g
- Ø żyłki: 0,22 mm
- Udźwig: 3,0 kg
- Rozmiar kołowrotka: 30
- Przełożenie: 5.5 : 1

### **Delta-Sport-Nr.: AC-8280**

- Długość wędki: ok. 165 cm
- Ciężar wyrzutu: do 20 g
- Ø żyłki: 0,25 mm
- Udźwig: 3,3 kg
- Rozmiar kołowrotka: 10
- Przełożenie: 5.5 : 1

### **Delta-Sport-Nr.: AC-8281**

- Długość wędki: ok. 300 cm
- Ciężar wyrzutu: do 100 g
- Ø żyłki: 0,35 mm
- Udźwig: 6,5 kg
- Rozmiar kołowrotka: 50
- Przełożenie: 5.2 : 1

### **Delta-Sport-Nr.: AC-8282**

- Długość wędki: ok. 270 cm
- Ciężar wyrzutu: do 70 g
- Ø żyłki: 0,30 mm
- Udźwig: 5,5 kg
- Rozmiar kołowrotka: 40
- Przełożenie: 5.2 : 1

## Obsługa

### **Przed uruchomieniem**

**Ostrzeżenie:** przed rozpoczęciem wędkowania zapoznaj się z przepisami krajowymi i lokalnymi w tym zakresie.

W niniejszej instrukcji opisano podstawowe informacje na temat produktu.



Wędkarstwo jest zagadnieniem bardzo szerokim. Dlatego zalecamy zapoznanie się z odpowiednią literaturą fachową i/lub poszukiwanie porad w klubach i stowarzyszeniach.

## Montaż wędki

Mimo że ten zestaw wędkarski jest zmontowany i gotowy do wędkowania, przed pierwszym użyciem sprawdź poniższe punkty montażu, aby zapewnić bezpieczną współpracę wędki z kołowrotkiem.

1. Stopka kołowrotka (1c) musi być wsunięta w uchwyt (1a), a zamek obrotowy (1b) dokręcony zgodnie z ruchem wskazówek zegara.
2. Podnieś korbę (1g) do żądanej pozycji. Upewnij się, że przeciwległa śruba korby (1f) jest dokręcona.
3. Zwolnij blokadę (1h), obracając ją w kierunku przeciwnym do ruchu wskazówek zegara. Wyciągnij odpowiednią ilość żyłki (1j) ze szpuli kołowrotka (1e) i przeprowadź ją pod uchwytem na żyłkę (1d) przez wszystkie pierścienie wędki. Ustaw blokadę, obracając ją w kierunku zgodnym z ruchem wskazówek zegara.
4. Wysuwaj wędkę segment po segmencie, zaczynając od wierzchołka (patrz rys. C).
5. Upewnij się, że pierścienie poszczególnych segmentów są ze sobą wyrównane (patrz rys. D).

## Wyrzut przynęty

Upewnij się, że jest uruchomiona blokada jednokierunkowa (1i). Chwyć wędkę za rękoięść, trzymając przy tym stopkę kołowrotka między palcem środkowym i serdecznym.

Palec wskazujący chwyta żyłkę, gdy uchwyt kołowrotka jest nadal zablokowany i przytrzymuje ją, dociskając do wędki.

Odblokuj uchwyt na żyłkę i poprowadź wędkę bokiem za głowę – wolna ręka chwyta koniec rękoięści wędki w celu zwiększenia stabilności i kontroli. Żyłka z przynętą nie powinna się kołysać, a odległość między przynętą/ciężarkiem a wierzchołkiem wędki powinna być wystarczająca, aby wykonać harmonijny zamach.

Ustal wzrokowo cel w wodzie i przesunij wędkę do przodu stałym, szybkim ruchem. Palec wskazujący powinien zwolnić żyłkę w momencie, gdy wierzchołek wędki jest skierowany na cel. Zablokuj uchwyt na żyłkę, gdy przynęta jest już w wodzie lub gdy osiągnie żądaną głębokość.

## Użytkowanie zgodne z przeznaczeniem / wskazówki dotyczące udanego wędkowania

### Delta-Sport-Nr.: AC-8279

Zestaw spinningowy został opracowany w celu łatwego łowienia spinningowego w jeziorach, stawach i rzekach.

Przy maksymalnej wadze wyrzutu 40 g nadaje się szczególnie do połowu pstrągów i okoni.

Kołowrotek jest nawijany żyłką o średnicy 0,22 mm i maksymalnym obciążeniu 3,0 kg.

W praktyce jednak okazuje się, że często można bezpiecznie wyławiać dużo cięższe ryby.

Zestaw wędkarski jest wstępnie zmontowany z błyską obrotową przeznaczoną do łowienia pstrągów i okoni. Zarzuć przynętę, pozwól jej na chwilę opaść, a następnie zacznij jednostajnie przyciągać, tak aby błyska zaczęła się obracać, a tym samym aby imitowała pływającą rybkę.

Zawsze wybieraj pewne miejsca (tzw. „newralgiczne punkty”) w zbiornikach wodnych, gdzie występują pstrągi i okonie poszukujące małych rybek. Wiosną i jesienią są to leżące w wodzie pnie drzew lub pasy trzcinowe w wodach płynących, często owalne, głębokie zagłębienia na dnie rzeki, spowodowane wyjątkowymi prądami, nagromadzeniem się przeszkód lub naturalnym biegiem rzeki.

Nawet jeśli spinning jest bardzo giętki, przez co tłumi gwałtowne ruchy ryby, to hamulec kołowrotka i tak musi być wyregulowany przez lekki obrót pokrętki w lewo, tak aby możliwe było przy średniej sile ciągnięcia i zablokowanym uchwycie żyłki powolne wyciąganie żyłki ze szpuli. Zapobiega to zerwaniu się przynęty lub nawet pęknięciu żyłki podczas wędkowania.

### **Delta-Sport-Nr.: AC-8280**

Zdzieciący zestaw wędkarski został opracowany w celu łatwego łowienia na spławik i spinning w jeziorach, stawach i rzekach.

Przy maksymalnej wadze wyrzutu 20 g nadaje się szczególnie do połowu małych ryb roślinożernych jak np. płotki lub leszcze i małych ryb drapieżnych jak np. pstrągi i okonie.

Kołowrotek jest nawijany żyłką o średnicy 0,25 mm i maksymalnym obciążeniu 3,3 kg.

W praktyce jednak okazuje się, że często można bezpiecznie wyławiać dużo cięższe ryby.

Zestaw wędkarski jest wstępnie zmontowany do łowienia na spławik z gotową do rozłożenia wędką, którą można wysunąć przesuując ogranicznik żyłki, aby umieścić przynętę na żądanej głębokości.

Upewnij się, że zestaw jest prawidłowo zmontowany do wyrzutu, ze względu na długość wędki wynoszącą 165 cm odległość między spławikiem a haczykiem nie powinna być zbyt duża.

Założ na haczyk naturalną przynętę (robaka, larwę, kukurydź itp.) i zarzuć w żądane miejsce w wodzie.

Branie jest widoczne dzięki zanurzaniu się spławika. Szybkim i płynnym ruchem podnieś wędkę i zacznij przyciągać złowioną rybę.

Nawet jeśli wędka jest bardzo giętka, przez co tłumi gwałtowne ruchy ryby, to hamulec kołowrotka i tak musi być wyregulowany przez lekki obrót pokręta w lewo, tak aby możliwe było przy średniej sile ciągnięcia i zablokowanym uchwycie żyłki powolne wyciąganie żyłki ze szpuli. Zapobiega to zerwaniu się przynęty lub nawet pęknięciu żyłki podczas wędkowania.

### **Delta-Sport-Nr.: AC-8281**

Zestaw do łowienia na grunt / metodą feeder został opracowany do łowienia gruntowego w jeziorach, stawach, rzekach, a także w morzu.

Przy maksymalnej wadze wyrzutu 100 g nadaje się szczególnie do połowu węgorzy i karpia.

Kołowrotek jest nawijany żyłką o średnicy 0,35 mm i maksymalnym obciążeniu 6,5 kg.

W praktyce jednak okazuje się, że często można bezpiecznie wyławiać dużo cięższe ryby.

Zestaw wędkarski jest wstępnie zmontowany do łowienia gruntowego.

Założ na haczyk naturalną przynętę (robaka, kawałki ryb itp.) i zarzuć w żądane miejsce w wodzie.

Ustaw wędkę w pozycji wyprostowanej w kierunku wody i jako akustycznego wskaźnika użyj dzwonek zamocowany na wierzchołku wędki.

W ciemności można również zamontować pałeczkę świetlną w celu lepszej widoczności wskazania.

Branie jest zauważalne dzięki zginaniu/uderzaniu końcówki wędki i dzwonieniu dzwonka.

Szybkim i płynnym ruchem podnieś wędkę i zacznij przyciągać złowioną rybę.

Nawet jeśli wędka jest bardzo giętka, przez co tłumi gwałtowne ruchy ryby, to hamulec kołowrotka i tak musi być wyregulowany przez lekki obrót pokręta w lewo, tak aby możliwe było przy średniej sile ciągnięcia i zablokowanym uchwycie żyłki powolne wyciąganie żyłki ze szpuli. Zapobiega to zerwaniu się przynęty lub nawet pęknięciu żyłki podczas wędkowania.

Pałeczka świetlna służy jako wizualny wskaźnik brania w ciemności. Wkłada się je do standardowych spławików ze świetlikiem lub mocuje do wagglerów za pomocą dołączonego adaptera. W przypadku łowienia gruntowego i plażowego pałeczki świetlne można również przymocować pałeczki świetlne do wierzchołka wędki za pomocą pasków samoprzylepnych.

### **Korzystanie z pałeczki świetlnej**

#### **(rys. E)**

Ostrożnie rozerwij torebkę i wyjmij pałeczki.

Zegnij pałeczkę na środku, aż usłyszysz lekkie pęknięcie. W większości przypadków wystarczy zgąć pod kątem 45 stopni. Następnie potrzyj pałeczką krótko i energicznie, aby uzyskać maksymalną intensywność światła. Czas świecenia wynosi ok. 10 godzin, przy czym zależy to również od temperatury zewnętrznej.

### **Delta-Sport-Nr.: AC-8282**

Zestaw spinningowy został opracowany w celu średniozaawansowanego łowienia spinningowego w jeziorach, stawach, rzekach i w morzu.

Przy maksymalnej wadze wyrzutu 70 g nadaje się szczególnie do połowu szczupaka i sandacza w wodach słodkich.

Kołowrotek jest nawijany żyłką o średnicy 0,30 mm i maksymalnym obciążeniu 5,5 kg. W praktyce jednak okazuje się, że często można bezpiecznie wyławiać dużo cięższe ryby. Zestaw wędkarski jest wstępnie zmontowany ze stalową przynętą i woblerem przeznaczonymi do łowienia szczupaka. Zarzuć przynętę, a następnie zacznij jednostajnie przyciągać żyłkę. Tak aby wobler imitował pływającą rybkę i zachęcił drapieżnika do ataku.

Zawsze wybieraj pewne miejsca (tzw. „newralgiczne punkty”) w zbiornikach wodnych, gdzie występują żerujące szczupaki.

Wiosną i jesienią są to leżące w wodzie pnie drzew lub pasy trzciny w wodach płynących, często owalne, głębokie zagłębienia na dnie rzeki, spowodowane wyjątkowymi prądami, nagromadzeniem się przeszkód lub naturalnym biegiem rzeki.

Nawet jeśli spinning jest bardzo giętki, przez co tłumi gwałtowne branie ryby, to hamulec kołowrotka i tak musi być wyregulowany przez lekki obrót pokrętką na lewo, tak aby możliwe było przy średniej sile ciągnięcia i zablokowanym uchwycie żyłki powolne wyciąganie żyłki ze szpuli. Zapobiega to zerwaniu się przynęty lub nawet pęknięciu żyłki podczas wędkowania.

## Uczciwe postępowanie

Aby czerpać przyjemność z wędkowania, szanuj ryby i przyrodę. Oprócz przepisów krajowych i lokalnych, należy przestrzegać także kilku podstawowych zasad wędkarskich.

- Zabierz ze sobą niezbędny sprzęt wędkarski, aby bezpiecznie zdejmować złowioną rybę, delikatnie poluzuj haczyk i wypuść z powrotem rybę lub zabij ją szybko i humanitarnie. W tym celu należy zabrać różnego rodzaju akcesoria wędkarskie, w szczególności podbierak, taśmę mierniczą, urządzenie oształtujące, nóż, zacisk kleszczowy, narzędzie do zdejmowania z haczyków lub szczypce wędkarskie.
- Nie ciągnij złapanych ryb na żyłce po ziemi lub piasku, gdyż spowoduje to szybkie zranienie wrażliwej błony śluzowej. Także z tego powodu zawsze dotykaj połowu mokrymi rękami.

- Ostrożnie wypuść z powrotem niewymiarowe ryby i ryby znajdujące się w fazie rozrodu.
- Ryby przeznaczone do konsumpcji należy natychmiast ogłuszyć i zabić nożem.
- Nawet jeśli będziesz mieć „dobrą passę” nad wodą i świetne branie ryb, nie bądź pazerny/-a i nie wyławiaj więcej ryb, niż naprawdę potrzebujesz.
- Zawsze pozostawiaj miejsce po wędkowaniu tak czyste, jak sam/-a chcesz je potem zastać.

## Wskazówki bezpieczeństwa

### Zagrożenie życia!

Nigdy nie wędkuj w pobliżu linii energetycznych. Podczas wędkowania zwróć uwagę na wszelkie napowietrzne linie i unikaj jakiegokolwiek kontaktu z nimi.

W przeciwnym razie istnieje zagrożenie dla życia w wyniku porażenia prądem.

### Zagrożenie życia podczas burzy!

Nigdy nie wędkuj podczas burzy. Uderzenie pioruna w wędkę lub żyłkę może spowodować obrażenia zagrażające życiu, a nawet śmierć. W przeciwnym razie istnieje zagrożenie dla życia w wyniku porażenia prądem.

### Niebezpieczeństwo odniesienia obrażeń!

Przed każdym użyciem sprawdź produkt pod kątem uszkodzeń. Nigdy nie używaj uszkodzonego produktu. W przeciwnym razie nie jest zagwarantowane jego bezpieczne działanie.

### Ryzyko urazu i wypadku!

Ten produkt zawiera ostre haczyki, które mogą poważnie zranić wędkarza lub inne osoby. Dlatego z produktem należy obchodzić się ostrożnie.

- Zwracaj uwagę na innych wędkarzy i osoby oraz zachowaj bezpieczną odległość. W przypadku wykonania niewłaściwego zamachu istnieje również ryzyko zranienia się poruszającym się haczykiem.
- Należy założyć odpowiednie okulary i osłonę głowy w celu ochrony przed haczykami.

- Nie przeprowadzaj żadnych napraw sprzętu. Skontaktuj się w tym celu z punktem serwisowym.
- Produkt należy przechowywać w miejscu niedostępnym dla dzieci.
- Pozwól dzieciom używać tego produktu tylko z instruktażem i pod nadzorem osób dorosłych.

### Delta-Sport-Nr.: AC-8281

#### Zapobieganie urazom

Chemikalia zawarte w pateczkach świetlnych nie są toksyczne. Przy ostrożnym i zgodnym z przeznaczeniem obchodzeniu się z pateczkami świetlnymi nie powinno dojść do wycieku płynu. Jeśli jednak do tego dojdzie, w przypadku styczności ze skórą mogą wystąpić podrażnienia. Należy dokładnie opłukać te miejsca wodą. Jeśli chemikalia wejdą w kontakt z oczami lub innymi błonami śluzowymi, dokładnie spłukać i zasięgnąć porady lekarza.

 14+ Pateczki świetlne nie są zabawką. Przechowywać produkt w miejscu niedostępnym dla dzieci poniżej 14. roku życia.

#### Zapobieganie szkodom rzeczowym

Jeśli w wyjątkowym przypadku dojdzie do rozlania płynu, należy unikać kontaktu z tekstyliami, ponieważ plamy po tym płynie są bardzo trudne do usunięcia za pomocą dostępnych na rynku środków do prania.

### Konserwacja i czyszczenie

Po użyciu w słonej wodzie opłucz wędkę i kołowrotek krótko pod letnią wodą. Po wyschnięciu kołowrotka dodaj jedną lub dwie krople oleju na wszystkie ruchome części, aby zachować funkcjonalność i trwałość.

### Przechowywanie

Podczas nieużywania należy zawsze przechowywać produkt w suchym i czystym miejscu, w temperaturze pokojowej.

### Delta-Sport-Nr.: AC-8281

Pateczki świetlne należy zawsze przechowywać w chłodnym, suchym miejscu i w szczelnie zamkniętym worku.

### Uwagi odnośnie recyklingu

Artykuł oraz materiały opakowaniowe należy usunąć zgodnie z aktualnymi przepisami obowiązującymi w danym miejscu. Materiały opakowaniowe, jak np. worki foliowe nie powinny znaleźć się w rękach dzieci. Materiał opakowaniowy należy przechowywać w miejscu niedostępnym dla dzieci.



Zutyliczować produkt i opakowanie w sposób przyjazny dla środowiska.



Kod materiału do recyklingu służy do oznaczenia różnych materiałów przeznaczonych do zwrotu do przetwórstwa wtórnego (recyklingu). Kod składa się z symbolu, który powinien odzwierciedlać cykl odzysku, oraz numeru oznaczającego materiał.

### Wskazówki dotyczące gwarancji i obsługi serwisowej

Artykuł został wyprodukowany z najwyższą starannością i pod stałą kontrolą. DELTA-SPORT HANDELSKONTOR GmbH przynajmniej klientowi końcowemu na niniejszy artykuł trzy lata gwarancji od daty zakupu (okres gwarancyjny) z zastrzeżeniem poniższych postanowień. Gwarancja dotyczy wyłącznie wad materiałowych i wad wykonania. Gwarancja nie obejmuje części, które podlegają normalnemu zużyciu i z tego względu należy je traktować jako części zużywalne (np. baterie) i nie obejmuje części kruchych, np. przełączników, akumulatorów ani części wykonanych ze szkła.

Wyklucza się roszczenia z tytułu niniejszej gwarancji w przypadku użycia artykułu w sposób niewłaściwy lub sprzeczny z jego przeznaczeniem lub w sposób wykraczający poza przewidziane przeznaczenie lub poza przewidziany zakres użytkowania lub jeśli wytyczne zawarte w instrukcji obsługi nie były przestrzegane, chyba że klient końcowy udowodni istnienie wady materiałowej lub wady wykonania, która nie wynika z podanych wyżej przyczyn. Roszczenia z tytułu gwarancji można zgłaszać wyłącznie w okresie gwarancyjnym za okazaniem oryginalnego dowodu zakupu.

Prosimy zatem zachować oryginalny dowód zakupu!

W przypadku jakichkolwiek reklamacji prosimy skontaktować się z nami najpierw za pośrednictwem podanej poniżej infolinii serwisowej lub drogą e-mailową. W przypadku objętym gwarancją artykuł zostanie – według naszego uznania – bezpłatnie naprawiony, wymieniony lub nastąpi zwrot ceny zakupu. Z gwarancji nie wynikają żadne inne prawa.

Niniejsza gwarancja nie ogranicza Państwa ustawowych praw, w szczególności roszczeń gwarancyjnych wobec danego sprzedawcy.

W przypadku wymiany części lub całego artykułu okres gwarancji przedłuża się o trzy lata zgodnie z art. 581 § 1 kodeksu cywilnego. Po upływie czasu gwarancji powstałe naprawy są płatne.

IAN: 373631\_2104

 Serwis Polska

Tel.: 22 397 4996

E-Mail: [deltasport@lidl.pl](mailto:deltasport@lidl.pl)

Srdečně blahopřejeme!

Svým nákupem jste se rozhodli pro kvalitní výrobek. Před prvním použitím se prosím seznamte s tímto výrobkem.

### **Pozorně si přečtete následující návod k použití.**

Použijte tento výrobek pouze tak, jak je popsáno, a pro uvedené účely. Ušchovejte si tento návod k použití pro budoucí použití. Pokud výrobek předáte třetí osobě, předajte jí i veškerou dokumentaci.

## **Obsah balení (obr. A)**

- 1 x návod k použití
- 1 x stručný návod

### **Delta-Sport-Nr.: AC-8279, AC-8282**

- 1 x rybářský set - spinový prut (1)
- 1 x ochranný kryt pro přepravu (2)
- 1 x náhradní cívka (3)
- 1 x rybářské kleště (4)
- 1 x krabička s příslušenstvím (5)
- 1 x taška (6)

### **Delta-Sport-Nr.: AC-8280**

- 1 x dětská rybářská souprava (1)
- 1 x ochranný kryt pro přepravu (2)
- 1 x podběrák (3)
- 1 x taška (4)

### **Delta-Sport-Nr.: AC-8281**

- 1 x prut na muškaření a na položenou s příslušenstvím (1)
- 1 x ochranný kryt pro přepravu (2)
- 1 x náhradní cívka (3)
- 1 x držák prutu (4)
- 1 x krabička s příslušenstvím (5)
- 1 x taška (6)

## **Popis součástí (obr. B)**

- Držáky navijáku (1a)
- Otočný uzávěr (1b)
- Patka navijáku (1c)
- Pojistka vlasce (1d)
- Cívka navijáku (1e)
- Šroub kličky (1f)
- Klička (1g)
- Brzda (1h)
- Blokování zpětného chodu (1i)
- Přívlačový vlasce (1j)

## **Technické údaje**



Datum výroby (měsíc/rok):  
10/2021

### **Delta-Sport-Nr.: AC-8279**

- Délka prutu: cca 210 cm
- Odhozová zátěž: až 40 g
- Ø vlasce: 0,22 mm
- Nosnost: 3,0 kg
- Velikost přívlačového navijáku: 30
- Překlad: 5.5 : 1

### **Delta-Sport-Nr.: AC-8280**

- Délka prutu: cca 165 cm
- Odhozová zátěž: až 20 g
- Ø vlasce: 0,25 mm
- Nosnost: 3,3 kg
- Velikost přívlačového navijáku: 10
- Překlad: 5.5 : 1

### **Delta-Sport-Nr.: AC-8281**

- Délka prutu: cca 300 cm
- Odhozová zátěž: až 100 g
- Ø vlasce: 0,35 mm
- Nosnost: 6,5 kg
- Velikost přívlačového navijáku: 50
- Překlad: 5.2 : 1

### **Delta-Sport-Nr.: AC-8282**

- Délka prutu: cca 270 cm
- Odhozová zátěž: až 70 g
- Ø vlasce: 0,30 mm
- Nosnost: 5,5 kg
- Velikost přívlačového navijáku: 40
- Překlad: 5.2 : 1

## **Obsluha**

### **Před uvedením do provozu**

**Upozornění:** Před chytáním ryb se informujte o národních zákonech a místních předpisech. Tento návod popisuje důležité informace o tomto výrobku.

Rybářský sport je velmi všestranný. Proto doporučujeme, abyste si přečetli také příslušnou odbornou literaturu a/nebo požádali o radu svazy a spolky.

## Montáž prutu

I když je tato rybářská souprava smontována a připravena k rybaření, před prvním použitím zkontrolujte následující montážní body, abyste zajistili bezpečnou souhru mezi prutem a navijákem.

1. Patka navijáku (1c) musí být zasunuta do držáků navijáku (1a) a otočný uzávěr (1b) musí být utažen ve směru hodinových ručiček.
2. Sklopením nastavte kličku (1g) do požadované polohy. Ujistěte se, že je pevně utažen protilehlý šroub kličky (1f).
3. Uvolněte brzdu (1h) otočením proti směru hodinových ručiček. Vytáhněte z cívky navijáku (1e) dostatečnou část vlasce (1j) a vedte vlasce pod pojistkou (1d) všemi očky prutu. Znovu zajistěte brzdu otočením ve směru hodinových ručiček.
4. Vytahujte segment prutu za segmentem, začněte v horní části (viz obr. C).
5. Přitom dávejte pozor, aby lícovala očka jednotlivých segmentů (viz obr. D).

## Nastrázení nástrahy nahozením přes hlavu

Ujistěte se, že je zapnuto blokování zpětného chodu (1i). Uchopte prut za rukojeť, patka navijáku je mezi prostředníčkem a prsteníčkem. Když je ještě zavřená pojistka cívky, ukazováček uchopí vlasce a drží ho přitlačený na prutu. Otevřete pojistku vlasce, vedte prut z boku kolem hlavy dozadu – volná ruka přitom drží rukojeť prutu a tím zajišťuje větší stabilitu a kontrolu. Vlasce s nástrahou by se už neměl kývat a vzdálenost mezi nástrahou / olůvkem a špičkou prutu musí být dostatečná, aby vytvořila harmonický švih.

Zaměřte se na nahazovaný cíl ve vodě a máchněte prutem dopředu rovnoměrně rychlým pohybem. Ukazováček uvolní vlasce ve chvíli, kdy špička prutu ukazuje na cíl. Když nástraha narazí do vody nebo když dosáhne požadované hloubky, zavřete pojistku vlasce.

## Použití dle určení / tipy pro úspěšné rybaření

### Delta-Sport-Nr.: AC-8279

Přívlačový set byl vyvinut pro lehký lov na přívlač v jezerech, rybnících a řekách.

S maximální odhozovou zátěží 40 g se obzvlášť dobře hodí pro lov pstruhů a okounů.

Na naviják je navinut monofilní vlasce o průměru 0,22 mm, přičemž je počítáno s maximální nosností 3,0 kg. Nicméně v praxi se ukazuje, že často lze bezpečně přitáhnout podstatně těžší ryby.

Přívlačový set je předem osazen vlascem speciálně pro lov pstruhů a okounů. Nahodte nástrahu, nechte ji krátce klesnout a pak začněte s rovnoměrným vábením, aby se vlasce pohyboval rotačním pohybem a imitoval tak kořistní rybu.

Rybařte vždy na místech, která slibují úspěch (tzv. „Hot spots“) ve vodách, kde se zdržují pstruzi a okouni a kde se nacházejí kořistní ryby. Na jaře a na podzim to jsou ve vodě ležící kmeny stromů nebo pásy trsů trav, v tekoucích vodách tzv. „kaskády“, často oválné, hluboké prohlubně na dně, které vznikly v důsledku zvláštních proudů, položených překážek nebo přirozeného průběhu toku řeky.

I když má přívlačový prut velmi měkké vlastnosti při ohybu, které co nejlépe tlumí prudké úniky ryb, tak musí být brzda navijáku nastavena lehkým otočením rukojeti doleva tak, aby bylo při zavřené pojistce vlasce možné pomalu vytahovat vlasce z cívky střední tažnou silou. To zabraňuje odtržení nástrahy nebo dokonce přetržení vlasce během výcviku.

### Delta-Sport-Nr.: AC-8280

Dětský rybářský set byl vyvinut pro lehké rybaření a lov na přívlač v jezerech, rybnících a řekách.

S maximální odhozovou zátěží 20 g se obzvlášť dobře hodí pro lov malých kaprovitých ryb, jako jsou plotice nebo cejni, a malých dravých ryb, jako jsou pstruzi nebo okouni.

Na naviják je navinut monofilní vlasce o průměru 0,25 mm, přičemž je počítáno s maximální nosností 3,3 kg.

Nicméně v praxi se ukazuje, že často lze bezpečně přitáhnout podstatně těžší ryby.

Rybářský set je předem sestavený s montáží pírká připravenou k rybaření, pírká lze posunout přesunutím zářky vlasce na vlasec, aby nástraha mohla být nahozena do požadované hloubky vody.

Přitom dávejte pozor, aby bylo pírká dobře nahozeno, z důvodu délky prutu 165 cm nesmí být příliš velká vzdálenost mezi pírkem a háčkem.

Opatřete háček přírodní nástrahou (červ, larva, kukuřice apod.) a nabídněte jej na požadovaném místě ve vodě.

Zaseknutí je rozpoznatelné ponořením pírká.

„Na první pokus“ rychle a rovnoměrně vytáhněte rybářský prut a sejměte rybu z háčku.

I když má prut velmi měkké vlastnosti při ohybu, které co nejlépe tlumí prudké úniky ryb, tak musí být brzda navijáku nastavena lehkým otočením rukojeti doleva tak, aby bylo při zavřeném pojistce vlasce možné pomalu vytažovat vlasec z cívky střední tažnou silou. To zabraňuje odtržení nástrahy nebo dokonce přetržení vlasce během výcviku.

### **Delta-Sport-Nr.: AC-8281**

Základní rybářský set / set pro položenou nástrahu byl vyvinut pro rybaření v jezerech, rybnících, řekách a také v moři.

S maximální odhozovou zátěží 100 g se obzvlášť dobře hodí pro lov úhoňů a kaprů.

Na naviják je navinut monofilní vlasec o průměru 0,35 mm, přičemž je počítáno s maximální nosností 6,5 kg. Nicméně v praxi se ukazuje, že často lze bezpečně přitáhnout podstatně těžší ryby.

Rybářský set je předem sestavený s montáží připravenou k rybaření.

Opatřete háček přírodní nástrahou (červ, kusy ryby apod.) a nabídněte jej na požadovaném místě ve vodě.

Nastavte prut do téměř vodorovné polohy s vodou a použijte rolničku přiloženou na špičku prutu jako akustický ukazatel zaseknutí. Jako optická pomůcka může být ve tmě upevněno světlo. Zaseknutí je rozpoznatelné ohnutím / mrskáním špičky prutu a zvoněním rolničky.

„Na první pokus“ rychle a rovnoměrně vytáhněte rybářský prut a sejměte rybu z háčku.

I když má prut velmi měkké vlastnosti při ohybu, které co nejlépe tlumí prudké úniky ryb, tak musí být brzda navijáku nastavena lehkým otočením rukojeti doleva tak, aby bylo při zavřeném pojistce vlasce možné pomalu vytažovat vlasec z cívky střední tažnou silou. To zabraňuje odtržení nástrahy nebo dokonce přetržení vlasce během výcviku.

Svítilí tyčinky slouží jako optický indikátor záběru ve tmě. Zasouvají se na běžně dostupné plováky pro svítilí tyčinky nebo se s pomocí přiloženého adaptéru upevňují na tyčinkový plovák. Pro muškaření nebo rybolov v příboji lze svítilí tyčinky upevnit také pomocí lepicích pásek na špičky prutů.

### **Použití svítilic tyčinek (obr. E)**

Opatrně roztrhněte sáček a vyjměte trubičky. Přelomte trubičku uprostřed tak silně, až se ozve slabé křupnutí. Většinou stačí úhel ohybu 45 stupňů. Následně ji krátce a silně zatřeste, čímž dosáhnete maximální svítivosti. Doba svícení je cca 10 hodin, přičemž je závislá i na venkovní teplotě.

### **Delta-Sport-Nr.: AC-8282**

Přívlačový set byl vyvinut pro středně těžký lov na přívlač v jezerech, rybnících, řekách a v moři. S maximální odhozovou zátěží 70 g se ve sladké vodě obzvlášť dobře hodí pro lov štik a candátů.

Na naviják je navinut monofilní vlasec o průměru 0,30 mm, přičemž je počítáno s maximální nosností 5,5 kg. Nicméně v praxi se ukazuje, že často lze bezpečně přitáhnout podstatně těžší ryby.

Rybářský set je předem osazen ocelovými vodičnými kroužky a woblerem speciálně pro lov štik. Nahodte nástrahu a začněte s rovnoměrným vábením.

Wobler imituje kořist a láká tak dravé ryby k zaseknutí.



Rybařte vždy na místech, která slibují úspěch (tzv. „Hot spots“) ve vodách, kde se zdržují štiky a kořistní ryby.

Na jaře a na podzim to jsou ve vodě ležící kmeny stromů nebo pásy trsů trav, v tekoucích vodách tzv. „kaskády“, často oválné, hluboké prohlubně na dně, které vznikly v důsledku zvláštních proudů, položených překážek nebo přirozeného průběhu toku řeky.

I když má přívlačový prut velmi měkké vlastnosti při ohybu, které co nejlépe tlumí prudké záseky ryb, tak musí být brzda navijáku nastavena lehkým otočením rukojeti doleva tak, aby bylo při zavěnění pojistce vlasce možné pomalu vytahovat vlasce z cívký střední tažnou silou. To zabraňuje odtržení nástrahy nebo dokonce přetržení vlasce během výcviku.

## Chování rybáře

U všech radostí při rybaření mějte respekt k rybám a přírodě. Kromě národních zákonů a místních předpisů dodržujte některá důležitá základní pravidla rybaření.

- Noste s sebou potřebnou rybářskou výbavu, abyste bezpečně vytáhli rybu, opatrně uvolnili rybářský háček a vrátili rybu zpět nebo ji rychle usmrtili. K tomu u mnoha druhů rybaření patří zejména podběrák, měřicí pásmo, omračovací zařízení, nůž, rozevirač tlamy, odstraňovač háčků nebo rybářské kleště.
- Netahejte chycené ryby na vlasci po zemi nebo po písku, to rychle povede ke zranění citlivé měkké tkáně. Proto na úlovek vždy sahejte mokřýma rukama.
- Opatrně vraťte zpět podměrečné ryby a ryby, které jsou ve fázi tření.
- Ryby, které jsou určeny ke konzumaci, musí být okamžitě odborně omráčeny a usmrceny bodnutím nožem.
- I když u vody zažijete „šťastnou hodinku“ a ryby dobře berou, nebudte nenasytí a nikdy nechytejte více ryb, než skutečně potřebujete.
- Vždy nechejte místo rybaření tak čisté, jak byste ho rádi sami našli.

## Bezpečnostní pokyny

### Nebezpečí ohrožení života!

Nerybařte v blízkosti vedení vysokého napětí. Při rybaření věnujte pozornost veškerým nízko visícím nadzemním vedením a vyvarujte se kontaktu. V opačném případě hrozí riziko úrazu elektrickým proudem.

### Nebezpečí smrti za bouřky!

Nerybařte za bouřky. Úder blesku do rybáře nebo rybářského prutu může způsobit život ohrožující zranění nebo za určitých okolností vést k úmrtí. V opačném případě hrozí riziko úrazu elektrickým proudem.

### Nebezpečí poranění!

Před každým použitím zkontrolujte výrobek, zda není poškozený. Nikdy nepoužívejte poškozené výrobky. V opačném případě již není zaručena bezpečná funkce.

### Nebezpečí úrazu a nehody!

Tento výrobek obsahuje ostré háčky, které mohou vážně zranit rybáře nebo další osoby. Proto s výrobkem zacházejte opatrně.

- Dávejte pozor na ostatní rybáře a další osoby a dodržujte bezpečné vzdálenosti. V případě nesprávného nahození existuje také určité riziko zranění pohybujícím se háčkem.
- Na ochranu před zraněním háčkem používejte vhodné brýle a také ochranu hlavy.
- Neprovádějte žádné opravy. Obráťte se na servis.
- Výrobek uskladněte tak, aby k němu neměly přístup děti.
- Nechejte děti používat výrobek pouze pod vedením a dozorem dospělých.

## Delta-Sport-Nr.: AC-8281

### Prevence zranění

Chemikálie svítících tyčinek nejsou jedovaté. Při opatrné a řádné manipulaci se svítícími tyčinkami by neměla unikat tekutina. Pokud se to přesto stane, může se při kontaktu s pokožkou projevit podráždění pokožky. Dotyčné místo důkladně opláchněte vodou. Při kontaktu chemikálií s očima nebo jinými sliznicemi tyto důkladně opláchněte a vyhledejte lékaře.



Svítilící tyčinky nejsou hračka. Skladujte tento výrobek mimo dosah dětí do 14 let.



### **Zamezení věcným škodám**

Pokud dojde ve výjimečných případech k úniku tekutiny, vyhněte se kontaktu se svými textiliemi, protože se tekutina běžnými pracími prostředky jen velmi těžko odstraňuje.

### **Údržba a čištění**

Po použití ve slané vodě krátce omyjte prut a naviják pod vlažnou vodou. Když je naviják suchý, naneste na všechny pohyblivé díly jednu až dvě kapky oleje, aby byla zachována funkčnost a životnost.

### **Uskladnění**

Pokud výrobek nepoužíváte, skladujte jej vždy suchý a čistý při pokojové teplotě.

#### **Delta-Sport-Nr.: AC-8281**

Svítilící tyčinky skladujte v chladu, suchu a v uzavřeném sáčku.

### **Pokyny k likvidaci**

Výrobek a obalový materiál likvidujte do odpadu podle aktuálních místních předpisů. Obalový materiál, jako např. fóliové sáčky, nepatří do dětských rukou. Obalový materiál uchovávejte z dosahu dětí.



Zlikvidujte produkty a balení ekologicky.



Recyklační kód identifikuje různé materiály pro recyklaci. Kód se skládá z recyklačního symbolu - který indikuje recyklační cyklus - a čísla identifikujícího materiál.

### **Pokyny k záruce a průběhu služby**

Výrobek byl vyroben s velkou péčí a za stálé kontroly. DELTA-SPORT HANDELSKONTOR GmbH poskytuje koncovým privátním zákazníkům na tento výrobek tři roky záruky od data nákupu (záruční lhůta) podle následujícího ustanovení.

Záruka se týká pouze vad materiálu a závad ve zpracování. Záruka se nevztahuje na díly, které podléhají normálnímu opotřebení, a proto je nutné na ně pohlížet jako na rychle opotřebitelné díly (např. baterie), a na křehké díly, např. vypínače, akumulátory nebo díly vyrobené ze skla.

Nároky z této záruky jsou vyloučeny, pokud výrobek byl používán neodborně nebo nedovoleným způsobem nebo nikoli v rámci stanoveného účelu určení nebo předpokládaného rozsahu používání nebo nebyla dodržena zadání v návodu k obsluze, ledaže by koncový zákazník prokázal, že existuje vada materiálu nebo došlo k chybě ve zpracování, které nevyplývají z některé výše uvedených okolností.

Nároky ze záruky lze uplatnit pouze v rámci záruční lhůty po předložení originálního pokladního dokladu. Proto si prosím uschovejte originál pokladního dokladu. Doba záruky se neprodlužuje případnými opravami na základě záruky, zákonné záruky nebo kulance. Totéž platí také pro vyměněné a opravené díly.

Při reklamacích se prosím obračejte na níže uvedenou horkou linku servisu nebo se s námi spojte e-mailem. Pokud se vyskytne případ reklamace, výrobek Vám - dle naší volby - bezplatně opravíme, vyměníme nebo Vám vrátíme kupní cenu. Další práva ze záruky nevznikají.

Vaše zákonná práva, zejména nároky na zajištění záruky vůči konkrétnímu prodejci, nejsou touto zárukou omezena.

IAN: 373631\_2104



Servis Česko

Tel.: 800143873

E-Mail: [deltasport@idl.cz](mailto:deltasport@idl.cz)

Blahoželáme!

Svojím nákupom ste sa rozhodli pre kvalitný výrobok. Pred prvým použitím sa s výrobkom dôkladne oboznámte.

### **Pozorne si prečítajte tento návod na používanie.**

Výrobok používajte len uvedeným spôsobom a na uvedený účel. Tento návod na používanie si dobre uschovajte. Pri odovzdávaní výrobku tretej osobe odovzdajte s výrobkom aj všetky podklady.

## **Rozsah dodávky (obr. A)**

- 1 x návod na používanie
- 1 x krátky návod

### **Delta-Sport-Nr.: AC-8279, AC-8282**

- 1 x súprava udíc na chytanie rýb (1)
- 1 x prepravný ochranný obal (2)
- 1 x náhradná cievka (3)
- 1 x rybárske kliešte (4)
- 1 x úložný kôš s príslušenstvom (5)
- 1 x taška na nosenie (6)

### **Delta-Sport-Nr.: AC-8280**

- 1 x rybárska súprava pre deti (1)
- 1 x prepravný ochranný obal (2)
- 1 x podberacia sieť na ryby (3)
- 1 x taška na nosenie (4)

### **Delta-Sport-Nr.: AC-8281**

- 1 x súprava udice na dno/feedrovej udice (1)
- 1 x prepravný ochranný obal (2)
- 1 x náhradná cievka (3)
- 1 x držiak prútu (4)
- 1 x úložný kôš s príslušenstvom (5)
- 1 x taška na nosenie (6)

## **Popis častí (obr. B)**

- Držiaky navijaka (1a)
- Otočný uzáver (1b)
- Päťka navijaka (1c)
- Úchytka vlasca (1d)
- Cievka navijaka (1e)
- Skrutka klúky (1f)
- Kľuka (1g)
- Brzda (1h)
- Navijacia zámka (1i)
- Rybársky vlasec (1j)

## **Technické údaje**



Dátum výroby (mesiac/rok):  
10/2021

### **Delta-Sport-Nr.: AC-8279**

- Dĺžka prútu: cca 210 cm
- Váha vrhnutia: až do 40 g
- Ø rybárskeho vlasca: 0,22 mm
- Nosnosť: 3,0 kg
- Rybársky navijak veľkosť: 30
- Prevod: 5.5 : 1

### **Delta-Sport-Nr.: AC-8280**

- Dĺžka prútu: cca 165 cm
- Váha vrhnutia: až do 20 g
- Ø rybárskeho vlasca: 0,25 mm
- Nosnosť: 3,3 kg
- Rybársky navijak veľkosť: 10
- Prevod: 5.5 : 1

### **Delta-Sport-Nr.: AC-8281**

- Dĺžka prútu: cca 300 cm
- Váha vrhnutia: až do 100 g
- Ø rybárskeho vlasca: 0,35 mm
- Nosnosť: 6,5 kg
- Rybársky navijak veľkosť: 50
- Prevod: 5.2 : 1

### **Delta-Sport-Nr.: AC-8282**

- Dĺžka prútu: cca 270 cm
- Váha vrhnutia: až do 70 g
- Ø rybárskeho vlasca: 0,30 mm
- Nosnosť: 5,5 kg
- Rybársky navijak veľkosť: 40
- Prevod: 5.2 : 1

## **Obsluha**

### **Pred uvedením do prevádzky**

**Upozornenie:** Pred rybolovom sa informujte o národných a miestnych predpisoch. Tento návod popisuje podstatné pokyny o tomto výrobku.

Rybolov je veľmi všestranný. Preto odporúčame, prečítať si dodatočne príslušnú odbornú literatúru a/alebo vyhľadať radu od združení a zväzov.

## Montáž udice

Aj keď je táto rybárska súprava namontovaná na hotový rybolov, pred prvým použitím skontrolujte nasledujúce body montáže, aby ste zabezpečili bezpečnú súhru medzi prútom a navijakom.

1. Päťka navijaka (1c) sa musí vložiť do držiakov navijaka (1a) a otočný uzáver (1b) sa pevne dotiahne v smere hodinových ručičiek.
2. Umiestnite kľuku (1g) odklopením nahor do požadovanej polohy. Uistite sa, že je protiahlá skrutka kľuky (1f) pevne dotiahnutá.
3. Uvoľnite brzdu (1h) otočením proti smeru hodinových ručičiek. Vytiahnite dostatočne rybársky vlasce (1j) z rybárskej cievky (1e) a vedte ho pod úchytku vlasca (1d) cez všetky krúžky a prút. Brzdu opäť pevne dotiahnite otáčaním v smere hodinových ručičiek.
4. Vytiahnite prút, segment za segmentom, začínajúc na vrchu (pozri obr. C).
5. Dbajte pritom, aby krúžky jednotlivých segmentov vykazovali súososť (pozri obr. D).

## Nasadenie návnady vrhom ponad hlavu

Uistite sa, že je zapnutá navijacia zámka (1i). Uchopte prút v časti pre ruku, pričom päťka navijaka je medzi stredným prstom a prstenníkom. Ukazovák prichytí rybársky vlasce na ešte zatvorenom strmeni navijaka a tento drží tlačením na rybársky prút. Otvorte úchytku vlasca a vedte rybársky vlasce bočne vedľa hlavy dozadu – voľná ruka zachytí koniec rukoväte rybárskeho prútu a tým poskytnete dodatočnú stabilitu a kontrolu.

Rybársky vlasce s návnadou by sa viac nemal kývať a vzdialenosť medzi návnadou/olovnicou a hrotom prútu by mala postačovať na vytvorenie harmonického švih.

Pozorujte cieľ nahodenia vo vode a vhodte rybársky prút dopredu rovnomerne rýchlym pohybom. Ukazovák uvoľní rybársky vlasce v okamihu, kedy špička prútu smeruje na cieľ. Keď návnada dopadne na vodu, príp. keď dosiahne požadovanú hĺbku vo vode, zatvorte úchytku vlasca.

## Určené použitie/tipy na úspešný rybolov

### Delta-Sport-Nr.: AC-8279

Prívlačová-súprava je vyvinutá pre ľahké prívlačové rybárčenie v jazerách, rybníkoch a riekach.

S maximálnou váhou vrhnutia 40 g je obzvlášť vhodná pre rybárčenie na pstruhu a ostrieže. Navijak je navíjaný pomocou monofilového rybárskeho vlasca s priemerom 0,22 mm s maximálnou nosnosťou 3,0 kg. V praxi sa však ukazuje, že často sa bezpečne chytia podstatne ťažšie ryby.

Rybárska súprava je vopred predmontovaná s prívlačom zvlášť pre rybolov pstruhov a ostriežov. Vyhodte návnadu, nechajte ju krátko klesnúť a potom začnite s rovnomerným vyťahovaním, aby sa prívlač dostal do rotačného pohybu a tým aby napodobnil dravú rybu.

Rybárčite vo vodách vždy na sľubne vyzeraúcich miestach (tzv. „Hot Spots“), na ktorých sa zdržujú pstruhu a ostrieže a nachádzajú sa návnady.

Týmto sú na jar a na jeseň vo vode ležiace kmene stromov alebo pásy s trstinou, v tečúcich vodách tzv. „Žumpy“, častokrát oválne, hlboké korytá na dne povodí, ktoré vznikli po špeciálnych prúdoch, nazhromaždenými prekážkami alebo prírodným tokom rieky.

Ak keď navijací prút má veľmi mäkké ohybové vlastnosti, ktorý čo najlepšie pruží násilné úniky rýb, musí byť brzda rybárskeho navijaka nastavená miernym ľavým otočením gombíka tak, aby ste mohli pri strednom ťahu pri zatvorenom úchyte vlasca pomaly ťahať vlasce z cievky. Tým sa zabráni zarezávaniu návnady alebo dokonca prelomeniu vlasca počas točenia.

### Delta-Sport-Nr.: AC-8280

Rybárska súprava pre deti je vyvinutá pre ľahké plávkové a prívlačové rybárčenie v jazerách, rybníkoch a riekach.

S maximálnou váhou vrhnutia 20 g je obzvlášť vhodná pre rybárčenie na malé nedravé ryby ako plotica obyčajná alebo pleskáče a menšie dravé ryby ako pstruhu a ostrieže.

Navijak je navíjaný pomocou monofilového rybárskeho vlasca s priemerom 0,25 mm s maximálnou nosnosťou 3,3 kg. V praxi sa však ukazuje, že často sa bezpečne chytia podstatne ťažšie ryby.

Rybárska súprava je predmontovaná s montážou plaváka pripravenou na rybolov, pričom plavák možno posunúť na rybárskom vlasci posunutím stopera vlasca, aby sa návnada ponúkla v požadovanej hĺbke. Dbajte na to aby sa montáž dala stále dobre nahodiť, pretože kvôli dĺžke prútu 165 cm by vzdialenosť medzi plavákom a hákom nemala byť príliš veľká.

Vybvajte háčiky prírodnou návnadou (červ, larva, kukurica alebo pod.) a ponúknite ju na želanom mieste vo vode.

Zahryznutie je pozorovateľné klesnutím plaváka.

Na „prvý pokus“ vyťahnite rýchlym a rovnomerným zdvihnutím rybársky prút a navíjajte chytenú rybu. Aj keď rybársky prút má veľmi mäkké ohybové vlastnosti, ktorý čo najlepšie pruží násilné úniky rýb, musí byť brzda rybárskeho navijaka nastavená miernym ľavým otočením gombíka tak, aby ste mohli pri strednom ťahu pri zatvorenom úchyte vlasca pomaly ťahať vlasec z cievky. Tým sa zabráni zarezávaniu návnady alebo dokonca prelomeniu vlasca počas točenia.

### **Delta-Sport-Nr.: AC-8281**

Súprava udice na dno/feedrovej udice je vyvinutá pre rybárčenie na dne v jazerách, rybníkoch, riekach a v mori.

S maximálnou váhou vrhnutia 100 g je obzvlášť vhodná pre rybárčenie na úhory a kapry.

Navijak je navíjaný pomocou monofilového rybárskeho vlasca s priemerom 0,35 mm s maximálnou nosnosťou 6,5 kg. V praxi sa však ukazuje, že často sa bezpečne chytia podstatne ťažšie ryby.

Rybárska súprava je predmontovaná s rybársky hotovou montážou udice na dno.

Vybvajte háčiky prírodnou návnadou (červ, rybími kúskami alebo pod.) a ponúknite ju na želanom mieste vo vode.

Umiestnite rybársky prút do pomerne vzpriamej polohy k vode a použite ako indikátor akustického zahryznutia na špičke prútu priložený zvonček.

Ako optická pomôcka môže byť v tme upevnené aj závesné svetlo.

Zahryznutie je signalizované ohybom/hádzaním špičky prútu a zvonením zvončeka.

Na „prvý pokus“ vyťahnite rýchlym a rovnomerným zdvihnutím rybársky prút a navíjajte chytenú rybu.

Aj keď rybársky prút má veľmi mäkké ohybové vlastnosti, ktorý čo najlepšie pruží násilné úniky rýb, musí byť brzda rybárskeho navijaka nastavená miernym ľavým otočením gombíka tak, aby ste mohli pri strednom ťahu pri zatvorenom úchyte vlasca pomaly ťahať vlasec z cievky. Tým sa zabráni zarezávaniu návnady alebo dokonca prelomeniu vlasca počas točenia.

Závesné svetlá slúžia v tme ako optický indikátor zahryznutia. Sú zasunuté v bežne dostupných plavákoch alebo upevnené s priloženým adaptérom na tyčovom plaváku. Na rybárčenie na dne a pobrežné rybárčenie je možné závesné svetlá pripevniť lepiacou páskou na špičky prútu.

### **Použitie závesných svetiel (obr. E)**

Opatrne roztrhnite obal a vyberte rúrky. Rúrku nalomte v strede tak, aby ste pocítili jemné prasknutie. Vo väčšine prípadov stačí uhol nalomenia 45 stupňov. Potom krátko a silno potraďte, aby sa úplne rozsvietila. Doba svietenia je cca 10 hodín, pričom závisí aj od vonkajšej teploty.

### **Delta-Sport-Nr.: AC-8282**

Prílačková-súprava je vyvinutá pre stredne ťažké prílačkové rybárčenie v jazerách, rybníkoch, riekach a v mori.

S maximálnou váhou vrhnutia 70 g je obzvlášť vhodná pre rybárčenie v sladkých vodách na šľuky a zubáče.

Navijak je navíjaný pomocou monofilového rybárskeho vlasca s priemerom 0,30 mm s maximálnou nosnosťou 5,5 kg.

V praxi sa však ukazuje, že často sa bezpečne chytia podstatne ťažšie ryby.

Rybárska súprava je vopred predmontovaná s vodiacim drôtom a umelou návnadou wobbler pre rybolov šľúk. Vyhodte návnadu a potom začnite s rovnomerným vyťahovaním vlasca. Wobbler imituje korisť a tak láka dravú rybu, aby zahryzla.

Rybárčite vo vodách vždy na sľubne vyzerajúcich miestach (tzv. „Hot Spots“), na ktorých šľuka nachádza ochranu a návnady.

Týmto sú na jar a na jeseň vo vode ležiace kmene stromov alebo pásy s trstinou, v tečúcich vodách tzv. „Žumpy“, častokrát oválne, hlboké korytá na dne povodí, ktoré vznikli po špeciálnych prúdoch, nazhromaždenými prekážkami alebo prírodným tokom rieky.

Ak keď navijací prút má veľmi mäkké ohybové vlastnosti, ktorý čo najlepšie pruží násilné uhryznutia rýb, musí byť brzda rybárskeho navijaka nastavená miernym ľavým otočením gombíka tak, aby ste mohli pri strednom ťahu pri zatvorení úchyte vlasca pomaly ťahať vlasce z cievy. Tým sa zabráni zarezávaniu návnady alebo dokonca prelomeniu vlasca počas točenia.

## Polovnícke správanie

Pri všetkej radosťi zo športového rybárstva prosím rešpektujte ryby a prírodu. Okrem vnútroštátnych zákonov a miestnych predpisov dodržiavajte niektoré dôležité základné pravidlá rybolovu.

- So sebou noste potrebný rybársky výstroj, aby ste ryby bezpečne vytiahli, šetrne uvoľnili rybárske háčiky a ryby buď postili späť alebo ich rýchlo a poľovnícky zabiť. Sem patria mnohé rybárske druhy, najmä podberacia sieť na ryby, meracie pásmo, omračujúci prístroj, nôž, uvoľňovač háčikov alebo rybárske kliešte.
- Nevýťahujte chytené ryby na rybársky vlasce ponad zem alebo piesok, toto vedie rýchlo k zraneniam citlivej slizovitej blany. Preto sa vždy dotýkajte úlovku mokrymi rukami.
- Pustíte späť podpriemerné ryby a ryby, ktoré sú vo fáze neresenia.
- Ryby, ktoré sa odoberú na spotrebu, musia byť okamžite odborne omráčené a zabitie vpichom noža.
- Dokonca aj vtedy, ak pri vode zažijete „šťastnú hodinu“ a ryby dobre berú, nebuďte bez miery a neberte viac rýb ako skutočne potrebujete.
- Vždy zanechajte rybárske miesto tak čisté, ako by ste ho sami chceli nájsť.

## Bezpečnostné pokyny

### Nebezpečenstvo ohrozenia života!

Nerybárčite v blízkosti elektrických vysokonapäťových vedení. Počas rybolovu dávajte pozor na všetky nízko zavesené trolejové vedenia a vyhňte sa kontaktu.

V opačnom prípade hrozí nebezpečenstvo ohrozenia života úrazom elektrickým prúdom.

### Nebezpečenstvo ohrozenia života pri búrke!

Nerybárčite počas búrky. Úder blesku do udice alebo rybárskeho vlasca môže viesť k nebezpečným zraneniam alebo za istých okolností k smrti. V opačnom prípade hrozí nebezpečenstvo ohrozenia života úrazom elektrickým prúdom.

### Nebezpečenstvo poranenia!

Skontrolujte výrobok pred každým použitím na poškodenia. Nikdy nepoužívajte poškodený výrobok. V opačnom prípade už nie je zaručená bezpečná funkcia.

### Nebezpečenstvo poranenia a úrazu!

Tento výrobok obsahuje ostré háčiky, ktoré môžu vážne zraniť rybára alebo iné osoby. Preto s výrobkom zaobchádzajte zodpovedajúc opatrne.

- Dávajte pozor na ostatným rybárov a ostatné osoby udržiavajte bezpečnú vzdialenosť. Pri neprimeranom vyhodení existuje aj určité nebezpečenstvo poranenia v dôsledku prudko pohybujúceho sa háčiku.
- Používajte na ochranu pred poškodeniami háčikmi vhodné okuliare ako aj ochranu hlavy.
- Nevýkonávajte žiadne opravy. Obráťte sa na servisné miesto.
- Výrobok uschovajte mimo dosahu detí.
- Umožnite deťom používať výrobok iba po zaučení a pod dohľadom dospělých.

**Delta-Sport-Nr.: AC-8281**

### Zabránenie zraneniam

Chemikálie závesných svetiel nie sú jedovaté. Pri pozornej a odbornej manipulácii so závesnými svetlami by nemala unikaf žiadna tekutina.

Ak nastane tento prípad, môže pri kontakte s kožou nastať jej podráždenie. Podráždené miesto dôkladne opláchnite vodou. Pri kontakte chemikálií s očami alebo inými sliznicami si ich dôkladne opláchnite a vyhľadajte lekára.



Závesné svetlá nie sú hračka. Tento výrobok uchovávajte mimo dosahu detí do 14 rokov.



### **Zabránenie vecným škodám**

Ak vo výnimočných prípadoch unikne tekutina, zabráňte kontaktu s odevom, keďže tekutina sa dá len ťažko odstrániť pomocou bežných pracích prostriedkov.

## **Údržba a čistenie**

Po použití v slaných vodách krátko umyť prút a navijak pod vlažnou vodou. Po vysušení navijaka pridajte jednu až dve kvapky oleja na všetky pohyblivé časti kvôli funkčnosti a trvanlivosti.

## **Skladovanie**

Pri nepoužívaní skladujte výrobok vždy suchý a čistý pri izbovej teplote.

### **Delta-Sport-Nr.: AC-8281**

Závesné svetlá uschovávajúce v chladnom, suchom a uzavretom vrecku.

## **Pokyny k likvidácii**

Výrobok a obalový materiál zlikvidujte v súlade s aktuálnymi miestnymi predpismi. Obalový materiál, ako napr. fóliové vrecúško nepatrí do rúk detí. Obalový materiál uschovajte mimo dosahu detí.



Výrobky a obaly likvidujte ekologickým spôsobom.



Recyklačný kód slúži na označenia rôznych materiálov na navrátenie do obehu opätovného využitia. Kód sa skladá z recyklačného symbolu - ktorý má odzrkadľovať zhodnotenie recyklačného obehu - a číslo označujúce materiál.

## **Pokyny k záruke a priebehu servisu**

Výrobok bol vyrobený veľmi starostlivo a pod stálou kontrolou. Na tento výrobok poskytujeme DELTA-SPORT HANDELSKONTOR GmbH súkromným koncovým užívateľom trojročnú záruku odo dňa kúpy (záručná lehota) po splnení nasledovných podmienok. Záruka platí len na chyby materiálu a spracovania. Záruka sa netýka dielov, ktoré podliehajú bežnému opotrebeniu a preto ich možno považovať za opotrebitelné diely (napr. batérie), ako aj krehkých dielov, napr. vypínače, akumulátory alebo diely, ktoré sú vyrobené zo skla.

Nároky z tejto záruky zanikajú, keď sa výrobok používal neodborne alebo nesprávne, mimo určenia na používanie alebo určeného rozsahu používania alebo neboli dodržané pokyny návodu na obsluhu, s výnimkou, že koncový užívateľ preukáže, že ide o chybu materiálu alebo spracovania, ktorá nebola spôsobená niektorou z hore uvedených okolností.

Záruku je možné uplatniť len počas záručnej lehoty po predložení originálu pokladničného dokladu. Originál pokladničného dokladu preto prosím uschovajte. Záručná doba sa kvôli prípadným záručným opravám, zákonnej záruke alebo ako obchodné gesto nepredlžuje. Platí to aj pre vymenené a opravené diely.

Pri reklamáciách sa prosím najskôr obráťte na dole uvedenú Service-Hotline alebo sa s nami spojte prostredníctvom e-mailu. Ak sa jedná o záručný prípad, výrobok – podľa našej voľby – bezplatne opravíme, vymeníme alebo vrátime kúpnu cenu. Ďalšie práva zo záruky nevyplývajú. Vaše zákonné práva, hlavne nároky na záručné plnenie voči príslušnému predajcovi, nie sú touto zárukou obmedzené.

IAN: 373631\_2104



Servis Slovensko

Tel.: 0850 232001

E-Mail: [deltasport@lidl.sk](mailto:deltasport@lidl.sk)

¡Enhorabuena! Con su compra se ha decidido por un artículo de gran calidad. Familiarícese con el artículo antes de usarlo por primera vez.

 **Para ello, lea detenidamente las siguientes instrucciones de uso.**

Use el artículo solo de la forma descrita y para los campos de aplicación indicados. Conserve estas instrucciones de uso a buen recaudo. Entregue todos los documentos en caso de traspasar el artículo a terceros.

## Alcance de suministro (Fig. A)

- 1 instrucciones de uso
- 1 guía rápida

### Delta-Sport-Nr.: AC-8279, AC-8282

- 1 set de pesca al lanzado (1)
- 1 tapa protectora de transporte (2)
- 1 carrete de recambio (3)
- 1 pinzas de pesca (4)
- 1 caja de almacenaje con accesorios (5)
- 1 funda de transporte (6)

### Delta-Sport-Nr.: AC-8280

- 1 set de pesca infantil (1)
- 1 tapa protectora de transporte (2)
- 1 salabardo (3)
- 1 funda de transporte (4)

### Delta-Sport-Nr.: AC-8281

- 1 set de pesca básico/pesca de profundidad (1)
- 1 tapa protectora de transporte (2)
- 1 carrete de recambio (3)
- 1 sujetador de caña (4)
- 1 caja de almacenaje con accesorios (5)
- 1 funda de transporte (6)

## Descripción de las piezas (Fig. B)

fijaciones del carrete	(1 a)
cierre giratorio	(1 b)
pie de sujeción del carrete	(1 c)
arco guiahilo	(1 d)
bobina del carrete	(1 e)
tornillo de la manivela	(1 f)
manivela	(1 g)
freno	(1 h)
sistema de bloqueo de retroceso	(1 i)
sedal	(1 j)

## Datos técnicos



Fecha de fabricación (mes/año):  
10/2021

### Delta-Sport-Nr.: AC-8279

Longitud de la caña: aprox. 210 cm  
Peso de lanzado: hasta 40 g  
Ø del sedal: 0,22 mm  
Capacidad de carga: 3,0 kg  
Tamaño del carrete de pesca: 30  
Relación de transmisión: 5.5 : 1

### Delta-Sport-Nr.: AC-8280

Longitud de la caña: aprox. 165 cm  
Peso de lanzado: hasta 20 g  
Ø del sedal: 0,25 mm  
Capacidad de carga: 3,3 kg  
Tamaño del carrete de pesca: 10  
Relación de transmisión: 5.5 : 1

### Delta-Sport-Nr.: AC-8281

Longitud de la caña: aprox. 300 cm  
Peso de lanzado: hasta 100 g  
Ø del sedal: 0,35 mm  
Capacidad de carga: 6,5 kg  
Tamaño del carrete de pesca: 50  
Relación de transmisión: 5.2 : 1

### Delta-Sport-Nr.: AC-8282

Longitud de la caña: aprox. 270 cm  
Peso de lanzado: hasta 70 g  
Ø del sedal: 0,30 mm  
Capacidad de carga: 5,5 kg  
Tamaño del carrete de pesca: 40  
Relación de transmisión: 5.2 : 1

## Manejo

### Antes del primer uso

**Advertencia:** infórmese sobre las leyes nacionales y las disposiciones locales antes de empezar a pescar. Este manual contiene instrucciones básicas sobre el uso del artículo.

La pesca deportiva es muy versátil. Por ello, recomendamos leer adicionalmente literatura técnica al respecto y/o asesorarse en asociaciones y federaciones especializadas.



## Montaje de la caña

Aunque este set de pesca esté montado y listo para pescar, compruebe los siguientes puntos de ensamblaje antes de su primer uso para garantizar una interacción segura entre la caña y el carrete.

1. El pie de sujeción del carrete (1c) debe estar insertado en las fijaciones del carrete (1a) y el cierre giratorio (1b) debe estar apretado en el sentido de las agujas del reloj.
2. Levante la manivela (1g) para colocarla en la posición deseada. Asegúrese de que el tornillo de la manivela (1f) ubicado en el otro extremo esté apretado.
3. Suelte el freno (1h) girándolo en el sentido contrario a las agujas del reloj. Suelte suficiente sedal (1j) de la bobina del carrete (1e) y páselo por debajo del arco guiahilo (1d) a través de todos los pasahilos. Vuelva a colocar el freno girándolo en el sentido de las agujas del reloj.
4. Extienda la caña tramo a tramo comenzando siempre por la punta (véase la Fig. C).
5. Al hacerlo, preste atención a que los pasahilos de los distintos tramos queden bien alineados (véase la Fig. D).

## Echar el cebo al agua con un lance por encima de la cabeza

Asegúrese de que el sistema de bloqueo de retroceso (1i) esté activado. Sujete la caña por el mango; el pie de sujeción del carrete debe quedar entre los dedos corazón y anular.

Con el arco del carrete aún cerrado, coja el sedal con el dedo índice y sujételo haciendo presión en la caña.

Abra el arco guiahilo y lleve la caña hacia atrás por el lado de la cabeza mientras la mano libre agarra el extremo del mango de la caña para una mayor estabilidad y control.

El sedal con el cebo no debería oscilar más, y la distancia entre el cebo/la plomada de fondo y la punta de la caña debería ser suficiente para generar un balanceo armonioso.

Apunte al objetivo al que le va a lanzar en el agua y balancee la caña hacia delante con un movimiento de aceleración constante.

Suelte el sedal con el dedo índice en el momento en que la punta de la caña señale al objetivo. Cierre el arco guiahilo una vez que el cebo llegue al agua o cuando alcance la profundidad deseada.

## Uso previsto/ recomendaciones para una pesca exitosa

### Delta-Sport-Nr.: AC-8279

El set de pesca al lanzado ha sido desarrollado para la práctica de pesca al lanzado sencilla en lagos, estanques y ríos.

Con un peso de lanzado máximo de 40 g, es especialmente adecuado para la pesca de truchas y percas. El carrete está embobinado con un sedal monofilamento de 0,22 mm de diámetro, cuya capacidad de carga máxima se ha calculado en 3,0 kg. Sin embargo, la práctica ha demostrado que, con frecuencia, se logran capturar peces bastante más pesados de forma segura. El set de pesca contiene una espiral especial premontada para la pesca de truchas y percas. Lance el cebo, deje que se hunda brevemente y empiece a recogerlo de forma uniforme para que la espiral adquiera un movimiento de rotación que imite a un pez presa.

Pesque siempre en sitios con altas probabilidades de éxito (los denominados «puntos calientes») en aguas donde las truchas y percas estén presentes y que contengan peces presas.

En primavera y otoño se encuentran en los troncos o juncos que yacen en el agua; en aguas fluviales son las denominadas «pozas», profundas cavidades, a menudo ovaladas, en el lecho del río que se forman por la presencia de corrientes especiales u obstáculos situados río arriba o por el curso natural del río.

Aunque la caña para la pesca al lanzado posee una capacidad de flexión muy suave capaz de amortiguar de forma excelente los movimientos bruscos de los peces, el freno del carrete de pesca debe estar ajustado mediante un ligero giro a la izquierda de la empuñadura, de modo que se pueda tirar lentamente el sedal del carrete con una fuerza de tracción media y con el arco guiahilo cerrado.

Así se evita que el pez quede colgando del cebo o que el sedal se rompa al sacarlo del agua.

### **Delta-Sport-Nr.: AC-8280**

El set de pesca infantil ha sido desarrollado para la práctica de pesca de flote y al lanzado sencilla en lagos, estanques y ríos.

Con un peso de lanzado máximo de 20 g, es especialmente adecuado para la pesca de peces no depredadores como rutilos o bremas y peces depredadores como truchas y percas.

El carrete está embobinado con un sedal monofilamento de 0,25 mm de diámetro, cuya capacidad de carga máxima se ha calculado en 3,3 kg. Sin embargo, la práctica ha demostrado que, con frecuencia, se logran capturar peces bastante más pesados de forma segura.

El set de pesca viene premontado para la pesca de flote de forma que se puede deslizar el flotador en el sedal moviendo el tope del hilo para poder lanzar el cebo a la profundidad deseada.

Asegúrese de que el montaje sea adecuado para el lanzamiento; debido a la longitud de la caña de 165 cm, la distancia entre el flotador y el anzuelo no debe ser demasiado grande.

Inserte un cebo natural (gusanos, cresas, maíz y otros) en el anzuelo y ofrézcalo en el lugar deseado del agua.

Es posible detectar que un pez ha picado cuando el flotador desciende. Dé el «tirón» levantando la caña de pescar con un movimiento rápido e uniforme y recoja el pez que ha picado.

Aunque la caña de pescar posee una capacidad de flexión muy suave capaz de amortiguar de forma excelente los movimientos bruscos de los peces, el freno del carrete de pesca debe estar ajustado mediante un ligero giro a la izquierda de la empuñadura, de modo que se pueda tirar lentamente el sedal del carrete con una fuerza de tracción media y con el arco guiahilo cerrado. Así se evita que el pez quede colgando del cebo o que el sedal se rompa al sacarlo del agua.

### **Delta-Sport-Nr.: AC-8281**

El set de pesca básico/pesca de profundidad ha sido desarrollado para la pesca básica en lagos, estanques, ríos e incluso en el mar.

Con un peso de lanzado máximo de 100 g, es especialmente adecuado para la pesca de anguilas y carpas.

El carrete está embobinado con un sedal monofilamento de 0,35 mm de diámetro, cuya capacidad de carga máxima se ha calculado en 6,5 kg. Sin embargo, la práctica ha demostrado que, con frecuencia, se logran capturar peces bastante más pesados de forma segura.

El set viene premontado con un ensamblado para pesca básica.

Inserte un cebo natural (gusanos, trozos de pescado y otros) en el anzuelo y ofrézcalo en el lugar deseado del agua.

Coloque la caña de pescar en posición vertical con respecto al agua y utilice la campanilla en la punta de la caña como indicador de pique acústico. También se puede usar una barra de luz como ayuda visual en la oscuridad.

Se puede ver si un pez ha picado cuando la punta de la caña se dobla/sufre una sacudida o mediante el sonido de la campanilla.

Dé el «tirón» levantando la caña de pescar con un movimiento rápido e uniforme y recoja el pez que ha picado.

Aunque la caña de pescar posee una capacidad de flexión muy suave capaz de amortiguar de forma excelente los movimientos bruscos de los peces, el freno del carrete de pesca debe estar ajustado mediante un ligero giro a la izquierda de la empuñadura, de modo que se pueda tirar lentamente el sedal del carrete con una fuerza de tracción media y con el arco guiahilo cerrado. Así se evita que el pez quede colgando del cebo o que el sedal se rompa al sacarlo del agua.

Las barras de luz sirven como indicadores de pique visuales en la oscuridad. Se introducen en flotadores convencionales para barras de luz o se fijan en un flotador de varilla con el adaptador suministrado. Para la pesca de fondo o de orilla, las barras de luz también se pueden fijar en la punta de la caña mediante bandas adhesivas.

## Uso de las barras de luz (Fig. E)

Abra la bolsa con cuidado y saque los tubitos. Doble el centro del tubito hasta notar un ligero chasquido. En la mayoría de los casos, basta con doblar con un ángulo de 45 grados. Después agite bien durante un breve periodo de tiempo para alcanzar la potencia lumínica máxima. La luz dura aprox. 10 horas, aunque también depende de la temperatura exterior.

### Delta-Sport-Nr.: AC-8282

El set de pesca al lanzado ha sido desarrollado para la pesca al lanzado en el mar, lagos, estanques y ríos.

Con un peso de lanzado máximo de 70 g, es especialmente adecuado para la pesca de lucios y luciopercas en agua dulce.

El carrete está embobinado con un sedal monofilamento de 0,30 mm de diámetro, cuya capacidad de carga máxima se ha calculado en 5,5 kg. Sin embargo, la práctica ha demostrado que, con frecuencia, se logran capturar peces bastante más pesados de forma segura.

El set de pesca está premontado con una puntera de acero y un cebo de plástico especial para la pesca de lucio. Lance el cebo y empiece a recoger el sedal de forma uniforme.

El cebo de plástico imita a un pez presa y dirige al depredador hacia él.

Pesque siempre en sitios con altas probabilidades de éxito (los denominados «puntos calientes») en aguas donde los lucios cuenten con protección y presas.

En primavera y otoño se encuentran en los troncos o juncos que yacen en el agua; en aguas fluviales son las denominadas «pozas», profundas cavidades, a menudo ovaladas, en el lecho del río que se forman por la presencia de corrientes especiales u obstáculos situados río arriba o por el curso natural del río.

Aunque la caña para pesca al lanzado posee una capacidad de doblarse muy leve que amortigua de forma excelente cuando los peces pican con fuerza, el freno del carrete de pesca debe estar ajustado mediante un ligero giro a la izquierda de la empuñadura, de modo que se pueda tirar del sedal lentamente con el carrete con una fuerza de tracción media y el arco guiahilo cerrado.

Así se evita que el pez quede colgando del cebo o que el sedal se rompa al sacarlo del agua.

## Código de conducta del buen pescador

Mientras disfruta de la pesca, por favor respete a los peces y a la naturaleza. Además de las leyes nacionales y de las disposiciones locales, tenga a bien observar algunas reglas básicas importantes de la pesca.

- Lleve siempre consigo el equipo de pesca necesario para recoger el pescado de forma segura, para quitar el anzuelo de forma cuidadosa sin lastimar al pez y liberarlo o para matarlo rápidamente y de acuerdo al código de conducta del buen pescador. Entre los accesorios se incluyen, para una gran variedad de tipos de pesca, un salabardo, una cinta métrica, un equipo de aturdimiento, un cuchillo, una herramienta para mantener la boca del pez abierta, un desanzuelador o unas pinzas de pesca.
- No arrastre los peces capturados con el sedal sobre el suelo o la arena, esto provocará rápidamente lesiones en la delicada membrana mucosa. Por el mismo motivo, coja siempre el pez capturado con las manos mojadas.
- Devuelva al agua con mucho cuidado los peces de tamaño inferior al reglamentario y los que se encuentren en fase de desove.
- Los peces destinados al consumo deben ser aturdidos de forma correcta e inmediata y sacrificados con un cuchillo.
- Incluso si experimenta un «momento mágico» en el agua y hay mucho pique, no se exceda y no se lleve más pescado del estrictamente necesario.
- Deje siempre el área de pesca tan limpia como le gustaría encontrarla.



## Indicaciones de seguridad



### ¡Peligro de muerte!

No pesque cerca de cables de alta tensión. Mientras pesca, preste atención a cualquier cable aéreo que cuelgue bajo y evite el contacto.

De lo contrario, existe peligro de muerte por descarga eléctrica.

### ¡Peligro de muerte en caso de tormenta!

No pesque durante una tormenta. El impacto de un rayo en la caña o en el sedal puede causar lesiones graves y, en algunos casos, la muerte. Existe peligro de muerte por descarga eléctrica.

### ¡Peligro de lesiones!

Compruebe antes de cada uso que el artículo no esté dañado. No utilice nunca un artículo dañado. De lo contrario, no se garantiza un funcionamiento seguro.

### ¡Peligro de lesiones y accidentes!

Este artículo contiene ganchos afilados que pueden causar lesiones graves al pescador o a otras personas. Por lo tanto, manipule el artículo con el debido cuidado.

- Preste atención a la presencia de otros pescadores y personas y mantenga siempre una distancia de seguridad. En caso de lanzamiento incorrecto, existe cierto peligro de sufrir lesiones a causa de la oscilación del anzuelo en movimiento.
- Utilice gafas y protección para la cabeza adecuadas para prevenir lesiones causadas por los anzuelos.
- No realice reparaciones por su cuenta. Contacte con el centro de servicio correspondiente.
- Mantenga el artículo fuera del alcance de los niños.
- No permita que los niños utilicen el artículo sin la instrucción y supervisión de un adulto.

### **Delta-Sport-Nr.: AC-8281**

### Evite lesiones

Los productos químicos que contienen las barras luminosas no son tóxicos. En caso de un manejo cuidadoso y correcto de las barras luminosas no deberían producirse fugas de líquido. Sin embargo, si llegara a suceder y entrara en contacto con la piel, podrían producirse irritaciones. Enjuague la zona con abundante agua.

En caso de contacto de los productos químicos con los ojos o con otras mucosas, enjuáguelos bien y consulte a un médico.



Las barras luminosas no son un juguete. Almacene este artículo fuera del alcance de menores de 14 años.

### Evite daños materiales

Si se da la circunstancia excepcional de una fuga de líquido, evite el contacto con materiales textiles, ya que resulta difícil de eliminar con detergentes convencionales.

## Mantenimiento y limpieza

Después de utilizar el equipo en agua salada, lave la caña y el carrete con agua tibia. Una vez que el carrete esté seco, aplique una o dos gotas de aceite lubricante en todas las piezas móviles para mantener su funcionalidad y vida útil.

## Almacenamiento

Si no va a utilizarlo, almacene siempre el artículo seco y limpio y a temperatura ambiente.

### **Delta-Sport-Nr.: AC-8281**

Mantenga siempre las barras luminosas en una bolsa cerrada y en un lugar fresco y seco.

## Indicaciones para la eliminación

Elimine el artículo y el material de embalaje conforme a la normativa legal local en la actualidad. No deje material de embalaje, como bolsas de plástico, en manos de niños. Guarde el material de embalaje en un lugar inaccesible para éstos.



Deseche los productos y embalajes de manera respetuosa con el medio ambiente.



El código de reciclaje sirve para identificar diversos materiales para reincorporarlos en el ciclo de reciclaje.

El código consta del símbolo de reciclaje, el cual debe reflejar el ciclo de recuperación, y de un número que identifica el material.

## Indicaciones relativas a la garantía y la gestión de servicios

El artículo ha sido fabricado con gran esmero y sometido a controles constantes. Para el mismo, DELTA-SPORT HANDELSKONTOR GmbH ofrece a los clientes finales particulares una garantía de tres años a contar desde la fecha de compra (periodo de garantía) con arreglo a las condiciones que se exponen a continuación. La garantía tiene validez únicamente para fallos del material y fabricación. La garantía no cubre las piezas sometidas a un desgaste normal, las cuales se consideran piezas de desgaste (p. ej., pilas) así como tampoco piezas frágiles como, p. ej., interruptores, baterías o piezas fabricadas en vidrio o cristal.

Se excluyen derechos derivados de esta garantía, si se ha realizado un uso incorrecto o abusivo del artículo o que no se encuentre dentro del marco del uso o ámbito de uso previstos o si no se ha observado lo recogido en el manual de instrucciones, a no ser que el cliente final demuestre que existen fallos del material o fabricación no derivados de una de las circunstancias expuestas anteriormente.

Las demandas derivadas de la garantía sólo podrán presentarse dentro del periodo de garantía exhibiendo el comprobante de compra original. Le rogamos, por ello, que conserve el comprobante de compra original. El periodo de garantía no se verá prolongado por ningún tipo de reparación realizada con motivo de la garantía, la garantía legal o como gesto de buena voluntad. Esto se aplica también a las piezas sustituidas o reparadas.

Por favor, dirija sus quejas primero a la línea telefónica del servicio de atención al cliente que se indica a continuación o póngase en contacto con nosotros por correo electrónico. Si el caso está cubierto por la garantía, a nuestra elección, repararemos o cambiaremos gratuitamente el artículo o le restituiremos el precio de compra del mismo. De la garantía no se derivan otros derechos.

Esta garantía no limitará sus derechos legales, especialmente los derechos de garantía frente al vendedor correspondiente.

IAN: 373631\_2104

**ES** Servicio España  
Tel.: 900 984 989  
E-Mail: [deltasport@lidl.es](mailto:deltasport@lidl.es)

Hjertelig tillykke!

Du har valgt at købe et kvalitetsprodukt. Lær produktet at kende, inden du bruger det første gang.



**Det gør du ved at læse nedenstående brugervejledning omhyggeligt.**

Brug kun produktet som beskrevet og til de angivne anvendelsesområder. Opbevar denne brugervejledning et sikkert sted. Udlever også alle dokumenter, hvis produktet videregives til en tredjepart.

## Leveringsomfang (fig. A)

- 1 x brugervejledning
- 1 x kort vejledning

### Delta-Sport-Nr.: AC-8279, AC-8282

- 1 x spinesæt (1)
- 1 x transportetui (2)
- 1 x reservehjul (3)
- 1 x fisketang (4)
- 1 x opbevaringskasse med tilbehør (5)
- 1 x bæretaske (6)

### Delta-Sport-Nr.: AC-8280

- 1 x fiskesæt til børn (1)
- 1 x transportetui (2)
- 1 x fangstnet (3)
- 1 x bæretaske (4)

### Delta-Sport-Nr.: AC-8281

- 1 x sæt til bundfiskeri-/feederfiskeri(1)
- 1 x transportetui (2)
- 1 x reservehjul (3)
- 1 x stangholder (4)
- 1 x opbevaringskasse med tilbehør (5)
- 1 x bæretaske (6)

## Komponentbeskrivelse (fig. B)

- Hjulholdere (1 a)
- Skruelukning (1 b)
- Hjulfod (1 c)
- Bøjle (1 d)
- Hjuls pole (1 e)
- Skrue til håndsving (1 f)
- Håndsving (1 g)
- Bremse (1 h)
- Tilbageløbsspærring (1 i)
- Fiskeline (1 j)

## Tekniske data



Fremstillingsdato (måned/år):  
10/2021

### Delta-Sport-Nr.: AC-8279

- Stanglængde: ca. 210 cm
- Kastevægt: op til 40 g
- Ø fiskeline: 0,22 mm
- Bæreevne: 3,0 kg
- Fiskehjul, størrelse: 30
- Udvekslingsforhold: 5.5 : 1

### Delta-Sport-Nr.: AC-8280

- Stanglængde: ca. 165 cm
- Kastevægt: op til 20 g
- Ø fiskeline: 0,25 mm
- Bæreevne: 3,3 kg
- Fiskehjul, størrelse: 10
- Udvekslingsforhold: 5.5 : 1

### Delta-Sport-Nr.: AC-8281

- Stanglængde: ca. 300 cm
- Kastevægt: op til 100 g
- Ø fiskeline: 0,35 mm
- Bæreevne: 6,5 kg
- Fiskehjul, størrelse: 50
- Udvekslingsforhold: 5.2 : 1

### Delta-Sport-Nr.: AC-8282

- Stanglængde: ca. 270 cm
- Kastevægt: op til 70 g
- Ø fiskeline: 0,30 mm
- Bæreevne: 5,5 kg
- Fiskehjul, størrelse: 40
- Udvekslingsforhold: 5.2 : 1

## Betjening

### Inden idrifttagning

**Advarsel:** Søg information om national lovgivning og lokale bestemmelser, inden du fisker. Denne vejledning beskriver de væsentligste anvisninger om produktet.

Sportsfiskeri er meget alsidigt. Vi anbefaler derfor også at læse den relevante faglitteratur og/eller søge rådgivning hos foreninger og forbund.

## Montering af fiskestang

Selv når dette fiskesæt er færdigmonteret, skal du, inden det anvendes første gang, kontrollere følgende dele af monteringen for at sikre, at stang og hjul fungerer sammen.

1. Hjulfoden (1c) skal sidde i hjulholderne (1a), og skruelukningen (1b) skal være strammet i urets retning.
2. Stil håndsvinget (1g) i den ønskede stilling ved at klappe det op. Kontroller, at den modstående skrue til håndsvinget (1f) er strammet.
3. Løsn bremsen (1h) ved at dreje mod urets retning. Træk en tilstrækkelig længde fiskeline (1j) af hjulspolen (1e), og før den under bøjlen (1d) og igennem alle ringene på stangen. Fastgør bremsen igen ved at dreje i urets retning.
4. Træk stangen ud en del ad gangen startende fra spidsen (se fig. C).
5. Sørg for, at ringene på segmenterne flugter med hinanden (se fig. D).

## Udsætning af madding med overhåndskast

Kontroller, at tilbageløbsspærren (1i) er aktiveret. Hold om stangen i håndtaget, så hjulfoden ligger mellem lang- og ringfinger.

Pegefingeren griber om fiskelinen, mens bøjlen er lukket, og holder den trykket fast mod fiskestangen. Åbn bøjlen, og før fiskestangen bagud op ved siden af hovedet – tag fat om enden af fiskestangen med den ledige hånd for at skabe ekstra stabilitet og kontrol.

Fiskelinen med madding bør ikke længere være i svingninger, og afstanden mellem madding/blylod og spidsen af fiskestangen skal være tilstrækkelig til at skabe et harmonisk sving. Fokuser på det sted i vandet, du vil ramme, og sving fiskestangen fremad med en jævnt hurtig bevægelse. Pegefingeren slipper fiskelinen, i det øjeblik spidsen af fiskestangen peger mod målet. Når maddingen dukker op i vandet, eller når den har nået den ønskede vanddybde, lukkes bøjlen.

## Bestemmelsesmæssig brug/ Tips til vellykket fiskeri

### Delta-Sport-Nr.: AC-8279

Spinnestangsættet er udviklet til lettere spinnefiskeri i søer, damme og åer. Med en maksimal kastevægt på 40 g er den særligt velegnet til at fiske efter ørred og aborre. Hjulet er rullet op med en monofil fiskeline med 0,22 mm diameter med en beregnet maksimal bæreevne på 3,0 kg. I praksis viser det sig dog, at væsentlig tungere fisk ofte kan landes sikkert. Fiskesættet er udstyret med en spinner til at fiske efter ørred og aborre.

Kast maddingen ud, lad den kortvarigt synke ned, og begynd derefter at trække den regelmæssigt ind, så spinneren starter sin rotationsbevægelse og på den måde imiterer en byttefisk. Fisk altid på lovende steder (såkaldte „hot spots“) i vandet, hvor ørreder og aborrer opholder sig, og hvor der findes byttefisk. Dette er især forår og efterår ved træstammer i vandet eller tørskov, i strømmende vand i fordybninger i bunden, der er opstået på grund af særlige strømforhold, forhindringer eller åens naturlige løb.

Også hvis spinnestangen bøjer meget nemt, hvilket afbøjer heftige ryk fra fisk bedst, skal bremsen på fiskehjulet ved at dreje på knoppen være indstillet sådan, at du med moderat trækraft med lukket bøjle langsomt kan trække linen af spolen. Dette forhindrer at maddingen rykker sig fri, eller linen knækker under kampen.

### Delta-Sport-Nr.: AC-8280

Børnefiskesættet er udviklet til lettere prop- og spinnefiskeri i søer, damme og åer.

Med en maksimal kastevægt på 20 g er den særligt velegnet til at fiske efter mindre fredfisk som skalle eller brasen og mindre rovfisk som ørred eller aborre.

Hjulet er rullet op med en monofil fiskeline med 0,25 mm diameter med en beregnet maksimal bæreevne på 3,3 kg. I praksis viser det sig dog, at væsentlig tungere fisk ofte kan landes sikkert. Fiskesættet er formonteret med en brugsklar prop, hvor proppen kan flyttes ved at justere storestopet på fiskelinen, så maddingen når den ønskede vanddybde.

Sørg for, at monteringen stadig er godt at kaste med. På grund af stangens længde på 165 cm bør afstanden mellem prop og krog ikke være for stor.

Sæt naturmaddning (orm, maddike, majs e.l.) på kroge, og kast den ud på det ønskede sted i vandet.

Det bid kan ses, ved at proppen synker. Giv „modhug“ ved at løfte fiskestangen hurtigt og regelmæssigt, og kæmp med den krogede fisk. Også hvis fiskestangen bøjer meget nemt, hvilket afbøjer heftige ryk fra fisk bedst, skal bremsen på fiskehjulet ved at dreje på knoppen være indstillet sådan, at du med moderat trækraft med lukket bøjle langsomt kan trække linen af spolen. Dette forhindrer at maddingen rykker sig fri, eller linen knækker under kampen.

### **Delta-Sport-Nr.: AC-8281**

Bundfiske-/feederfiskesættet er udviklet til bundfiskeri i søger, damme, åer og i havet.

Med en maksimal kastevægt på 100 g er den særligt velegnet til at fiske efter ål og karper. Hjulet er rullet op med en monofil fiskeline med 0,35 mm diameter med en beregnet maksimal bæreevne på 6,5 kg. I praksis viser det sig dog, at væsentlig tungere fisk ofte kan landes sikkert. Fiskesættet er formonteret med brugsklart bundfiskegrej. Sæt naturmaddning (orm, fiskestykker e.l.) på kroge, og kast den ud på det ønskede sted i vandet. Stil fiskestangen lodret i forhold til vandet, og sæt den medfølgende klokke på spidsen af stangen som akustisk bidindikator. I mørke kan der desuden fastgøres et knæklys som optisk hjælp. Et bid bemærkes, ved at spidsen af stangen bøjer/slår, og at klokken lyder. Giv „modhug“ ved at løfte fiskestangen hurtigt og regelmæssigt, og kæmp med den krogede fisk.

Også hvis fiskestangen bøjer meget nemt, hvilket afbøjer heftige ryk fra fisk bedst, skal bremsen på fiskehjulet ved at dreje på knoppen være indstillet sådan, at du med moderat trækraft med lukket bøjle langsomt kan trække linen af spolen. Dette forhindrer at maddingen rykker sig fri, eller linen knækker under kampen.

Knæklys fungerer som optisk bidmelder, når det er mørkt. De sættes i almindelige knæklysflåd eller fastgøres til et slankt flåd med den medfølgende adapter. Til bund- og kystfiskeri kan man også fastgøre knæklysene til fiskestangens spids med tape.

### **Brug af knæklys (fig. E)**

Åbn forsigtigt posen, og tag rørene ud. Knæk røret på midten, til du hører et let knæk. I de fleste tilfælde er en knækvinkel på 45 grader tilstrækkeligt. Ryst efterfølgende røret kort og kraftigt for at opnå den fulde lysstyrke. Knæklyset lyser i ca. 10 timer. Dette afhænger også af temperaturen.

### **Delta-Sport-Nr.: AC-8282**

Fiskestangsættet er udviklet til middeltungt spinnefiskeri i søer, damme, åer og i havet.

Med en maksimal kastevægt på 70 g er den i ferskvand særligt velegnet til at fiske efter gedde og sandart.

Hjulet er rullet op med en monofil fiskeline med 0,30 mm diameter med en beregnet maksimal bæreevne på 5,5 kg. I praksis viser det sig dog, at væsentlig tungere fisk ofte kan landes sikkert. Fiskesættet er udstyret med stålforfang og en wobblen specielt til at fiske efter gedde. Kast maddingen ud, lad den kortvarigt synke ned, og begynd derefter at trække linen regelmæssigt ind.

Wobbleren imiterer en byttefisk, og lokker på den måde rovfisken til at bide.

Fisk altid på lovende steder (såkaldte „hot spots“) i vandet, hvor gedder finder beskyttelse og byttefisk.

Dette er især forår og efterår ved træstammer i vandet eller rørskov, i strømmende vand i fordybninger i bunden, der er opstået på grund af særlige strømforhold, forhindringer eller åens naturlige løb.

Også hvis spinnestangen bøjer meget nemt, hvilket afbøjer heftige bid fra fisk bedst, skal bremsen på fiskehjulet ved at dreje på knoppen være indstillet sådan, at du med moderat trækraft med lukket bøjle langsomt kan trække linen af spolen. Dette forhindrer at maddingen rykker sig fri, eller linen knækker under kampen.



## Korrekt adfærd

Hav respekt for fisken og naturen, når du dyrker sportsfiskeri. Ud over de nationale love og lokale bestemmelser, skal du overholde nogle vigtige grundregler for sportsfiskeri.

- Medbring det nødvendige fisketilbehør til at kunne lande fisken sikkert, tage fiskekroge ud på en skånende måde og sætte fisken ud igen eller slå den ihjel på en hurtig og korrekt måde. Det omfatter for mange fiskerityper især fangstnet, målebånd, bedøvelsesapparat, kniv, gabåbner, krogløser eller fisketang.
- Træk ikke fangede fisk hen over underlaget eller igennem sandet i fiskelinen, dette medfører hurtigt skader på det følsomme slimlag. Derfor bør du også kun røre ved fangsten med våde hænder.
- Sæt forsigtigt for små fisk og gydende fisk tilbage.
- Fisk der tages med til fortæring, skal straks bedøves fagligt korrekt og aflives med et knivstik.
- Selvom du har en „stjernestund“ ved vandet, og fiskene bider godt, bør du ikke tage flere fisk, end du virkelig behøver.
- Efterlad altid fiskepladsen så ren og ryddelig, som du gerne selv vil have den.

## Sikkerhedsanvisninger

### Livsfare!

Undgå at fiske i nærheden af højspændingsledninger. Vær opmærksom på eventuelle lavthængende luftledninger, mens du fisker, og undgå kontakt.

Ellers kan det medføre livsfare på grund af elektrisk stød.

### Livsfare i tordenvejr!

Lad være med at fiske i tordenvejr. Et lynnedslag i fiskestangen eller -linen kan medføre livsfarlige kvæstelser eller under visse omstændigheder dødsfald. Ellers kan det medføre livsfare på grund af elektrisk stød.

### Fare for kvæstelser!

Kontroller produktet for skader inden hver brug. Anvend aldrig et beskadiget produkt. Ellers kan sikker funktion ikke længere garanteres.

## Fare for kvæstelser og ulykker!

Dette produkt indeholder spidse kroge, som kan påføre fiskeren eller andre personer alvorlig skade. Produktet skal derfor håndteres forsigtigt.

- Vær opmærksom på andre fiskere og øvrige personer, og overhold sikkerhedsafstande. Hvis kastet udføres forkert, er der også en vis fare for kvæstelser på grund af kroge.
- Bær briller og hovedbeskyttelse for at beskytte mod skader fra kroge.
- Undlad at foretage reparationer. Kontakt serviceværkstedet.
- Opbevar produktet utilgængeligt for børn.
- Børn må kun bruge produktet under anvisning og opsyn af voksne.

## Delta-Sport-Nr.: AC-8281

### Undgå personskader

Kemikalierne i knæklyset er ikke giftige. Ved forsigtig og korrekt omgang med knæklys, bør der ikke komme væske ud. Hvis det alligevel skulle ske, kan der opstå hudirritation ved kontakt med huden. Skyl de berørte steder grundigt med vand. Hvis kemikalierne kommer i kontakt med øjnene eller andre slimhinder, skal du også skylle dem grundigt og søge lægehjælp.



Knæklys er ikke legetøj. Opbevar denne artikel utilgængeligt for børn under 14 år.

### Undgå tingsskader

Hvis der i undtagelsestilfælde skulle komme væske ud, skal du undgå, at den kommer i kontakt med dit tøj, da væsken kun vanskeligt kan vaskes af med almindelige vaskemidler.

## Vedligeholdelse og rengøring

Skyl kortvarigt stang og hjul under lunken vand, efter den har været brugt i saltvand. Når hjulet er tørret, skal alle bevægelige dele have en til to dråber olie for at bevare funktionalitet og levetid.

## Opbevaring

Opbevar altid artiklen tør og ren ved stuetemperatur, når den ikke er i brug.

### **Delta-Sport-Nr.: AC-8281**

Opbevar altid knæklys køligt, tørt og i en lukket pose.

## Henvisninger vedr. bortskaffelse

Bortskaf artikel og emballage i overensstemmelse med lokalt gældende forskrifter. Emballagematerialer som f.eks. plastposer hører ikke hjemme i børnehænder. Opbevar emballagen utilgængeligt for børn.



Bortskaf produkter og emballage miljørigtigt.



Genbrugskoden anvendes til mærkning af forskellige materialer med henblik på genvinding. Koden består af genbrugssymbolet – som afspejler genvindingskredsløbet – og et nummer, der kendetegner materialet.

## Oplysninger om garanti og servicehåndtering

Varen er fremstillet med største omhu og under løbende kontrol. DELTA-SPORT HANDELS-KONTOR GmbH yder private slutkunder tre års garanti på varen fra købsdato (Garantifrist) i henhold til følgende bestemmelser. Garantien gælder kun for materiale- og fremstillingsfejl. Garantien omfatter ikke dele, der er udsat for normal slid og derfor skal betragtes som sliddele (f.eks. batterier) og ikke skrøbelige dele, f.eks. kontakter, genopladelige batterier eller dele, der er fremstillet af glas.

Garantien kan ikke gøres gældende, hvis varen er blevet anvendt ukorrekt eller uagtsomt eller til andre formål end det tilsigtede eller i det tilsigtede omfang. Garantien bortfalder ligeledes ved manglende overholdelse af anvisningerne i betjeningsvejledningen. Kunden skal kunne påvise, at der er tale om materiale- eller fremstillingsfejl og ikke fejl som følge af ovenstående omstændigheder.

Garantien kan kun gøres gældende i garanti-perioden mod fremvisning af original kvittering. Gem derfor den originale kvittering. Garantiperioden forlænges ikke i tilfælde af reparation i henhold til garantien, den lovpligtige garanti eller pr. kulance. Dette gælder også for udskiftede og reparerede dele.

I tilfælde af klager er det muligt at kontakte nedenstående servicelinje eller kontakte os pr. e-mail. Ved garantisager vil vi efter eget skøn reparere varen uden beregning, ombytte varen eller refundere købsprisen. Der er ingen yderligere rettigheder under garantien.

Dine lovmæssige rettigheder, herunder navnlig garantikrav over for sælger, indskrænkes ikke som følge af denne garanti.

IAN: 373631\_2104

 Service Danmark  
Tel.: 32 710005  
E-Mail: [deltasport@lidl.dk](mailto:deltasport@lidl.dk)



**DELTA-SPORT HANDELSKONTOR GMBH**

Wragekamp 6 • DE-22397 Hamburg

GERMANY



10/2021

Delta-Sport-Nr.: AC-8279,  
AC-8280, AC-8281, AC-8282

---

09.13.2021 / PM 3:43

IAN 373631\_2104

