

/// PARKSIDE®



Flexi Pressure Washer PHDF 150 A1

(HU)

Flexi nagynyomású tisztító

Eredeti használati utasítás fordítása

(CZ)

Flexibilní vysokotlaký čistič

Překlad původního návodu k používání

(HR)

Flexi visokotlačni čistač

Prijevod originalnih uputa

(RO)

Aparat flexibil de curățat cu presiune ridicată

Traducere a instrucțiunilor originale

(GR)

Πλυστικό μηχάνημα υψηλής πίεσης

Μετάφραση του πρωτοτύπου των οδηγιών χρήσης

(AL) (MK)

Pastruese fleksibël me presion të lartë

Përkthimi i udhëzimeve origjinale të përdorimit

(SI)

Visokotlačni čistilec Flexi

Prevod izvirnih navodil

(SK)

Flexibilný vysokotlakový čistič

Překlad pôvodného návodu na použitie

(RS)

Flexi perač pod visokim pritiskom

Prevod originalnog uputstva

(BG)

Гъвкава водоструйка

Превод на оригиналната инструкция

(MK)

Флексибилен чистач под висок притисок

Превод на оригиналните упатства за работа

(DE)

Flexi-Hochdruckreiniger

Originalbetriebsanleitung

IAN 525916_2507

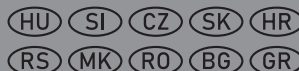



HU

Olvasás előtt kattintson az ábrát tartalmazó oldalra és végezetül ismerje meg a készülék mindegyik funkcióját.

SI

Pred branjem odprite stran s slikami in se nato seznanite z vsemi funkcijami naprave.

CZ

Před čtením si otevřete stranu s obrázky a potom se seznamte se všemi funkcemi přístroje.

SK

Pred čítaním si odklopte stranu s obrázkami a potom sa oboznáňte so všetkými funkciami prístroja.

HR

Prije nego što pročitate tekst, otvorite stranicu sa slikama i upoznajte se na osnovu toga sa svim funkcijama uređaja.

RS

Pre čitanja rasklopite stranu sa uređajima i u sledećem koraku upoznajte se sa svim funkcijama uređaja.

RO

Înainte de a citi instrucțiunile, priviți imaginile și familiarizați-vă cu toate funcțiile aparatului.

BG

Преди да прочетете отворете страницата с фигурите и след това се запознайте с всички функции на уреда.

GR

Πριν ξεκινήσετε την ανάγνωση, ανοίξτε τη σελίδα με τις εικόνες και εξοικειωθείτε με όλες τις λειτουργίες της συσκευής.

MK

Пред да читате, одвиткајте ја страницата со илустрациите, а потоа запознајте се со сите функции на уредот.

AL/MK

Para leximit, hapni faqen me ilustrimet dhe më pas njihuni me të gjitha funksionet e pajisjes.

HU	Eredeti használati utasítás fordítása	Oldal	4
SI	Prevod izvirnih navodil	Stran	19
CZ	Překlad původního návodu k používání	Strana	34
SK	Preklad pôvodného návodu na použitie	Strana	48
HR	Prijevod originalnih uputa	Stranica	62
RS	Prevod originalnog uputstva	Stranica	76
RO	Traducere a instrucțiunilor originale	Pagina	91
BG	Превод на оригиналната инструкция	Страница	106
GR	Μετάφραση του πρωτοτύπου των οδηγιών χρήσης	Σελίδα	123
MK	Превод на оригиналните упатства за работа	страница	140
AL/MK	Përkthimi i udhëzimeve origjinale të përdorimit	Faqe	157
DE	Originalbetriebsanleitung		172

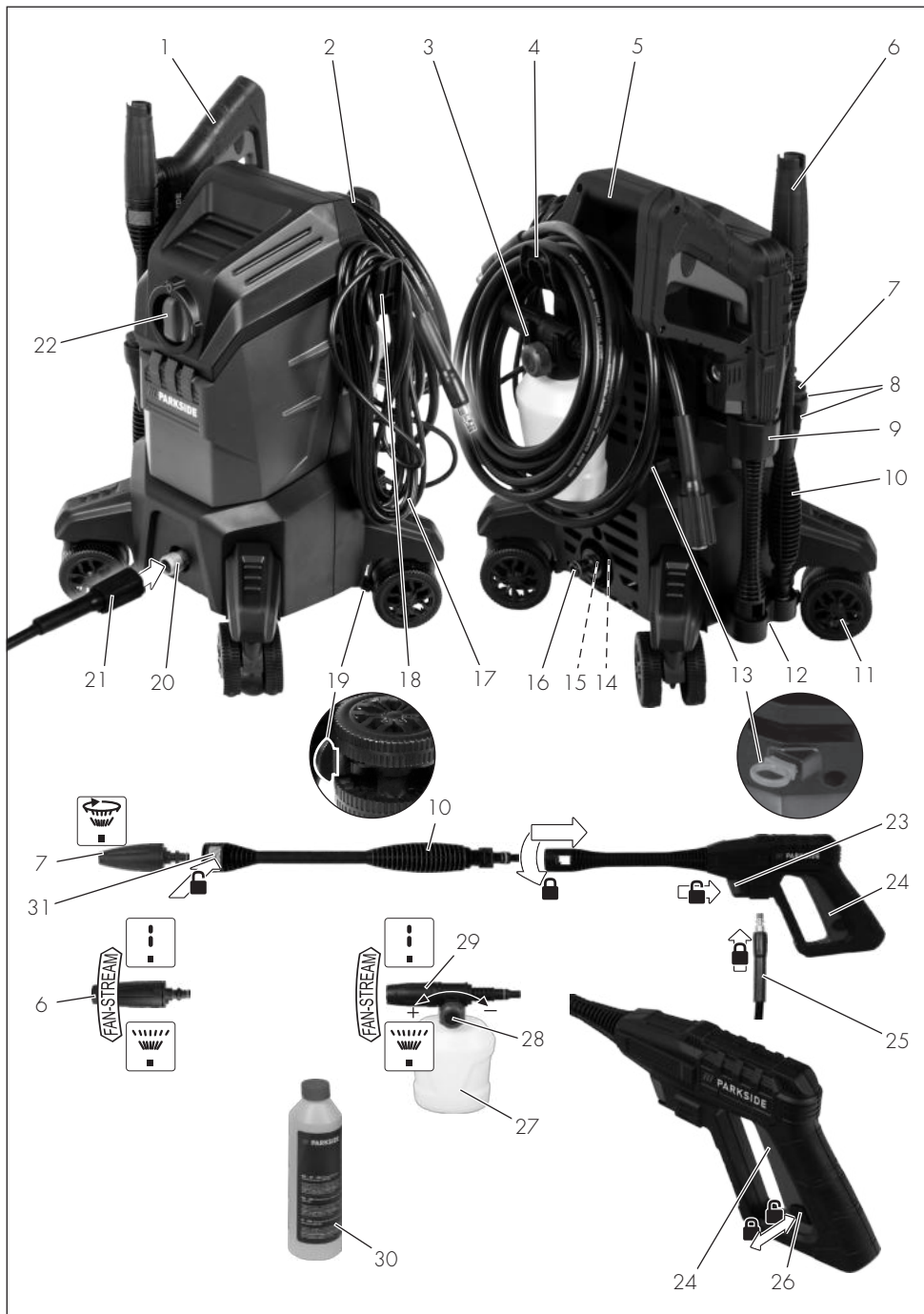

Tartalomjegyzék

Bevezető.....	4
Rendeltetésszerű használat.....	4
A csomag tartalma / Tartozékok.....	4
Áttekintés.....	5
Működés leírása.....	5
Műszaki adatok.....	5
Biztonsági utasítások.....	6
A biztonsági utasítások jelentése.....	6
Piktogramok és szimbólumok.....	6
A készülék biztonságos üzembe helyezése.....	6
Előkészítés.....	10
Kezelőelemek.....	10
Összeszerelés.....	11
A készülék felállítása.....	11
Vizellátás létrehozása.....	11
Tartozék kiválasztása.....	11
Tartozék felszerelése és leszerelése.....	11
Üzemeltetés.....	12
Tisztítás tisztítószerrel.....	12
Bekapcsolás.....	12
Működtetés megszakítása.....	13
Légtelenítés.....	13
Működtetés befejezése.....	13
Szállítás.....	13
Tisztítás, karbantartás és tárolás.....	13
Tisztítás.....	13
Karbantartás.....	14
Tárolás.....	14
Ártalmatlanítás/Környezetvédelem.....	14
Hibakeresés.....	15
Az eredeti EU -megfelelőségi nyilatkozat fordítása.....	16
Pótalkatrészek és tartozékok.....	16
JÓTÁLLÁSI TÁJÉKOZTATÓ.....	17

Bevezető

Gratulálunk az új magasnyomású tisztító megvásárlásához (a továbbiakban készülék vagy elektromos kéziszerszám).

Vásárlásával kiváló minőségű termék mellett döntött. Ezt a készüléket a gyártás során minőségi vizsgálatnak és végső ellenőrzésnek vetették alá. Ezáltal biztosított a készülék működőképessége.

Nem zárható ki, hogy egyes esetekben víz marad a készüléken vagy a készülékben, ill.

a tömlővezetékben. Ez nem hiányosság vagy hiba és nincs ok az aggodalomra.



A használati útmutató a készülék része. Fontos tudnivalókat tartalmaz a biztonságra, használatra és ártalmatlanításra vonatkozóan. Olvassa el figyelmesen a használati útmutatót. Ismerje meg a kezelőrészeket és a készülék helyes használatát. A készüléket csak a leírtak szerint és a megadott alkalmazási területen használja. Őrizze meg a használati útmutatót és a készülék harmadik személynek történő továbbadása esetén adja át a készülékhez tartozó valamennyi leírást is.

Rendeltetésszerű használat

A készülék kizárólag a következő használatra készült:

- Gépek, gépjárművek, építmények, szerzők, homlokzatok, teraszok, kerti szerszámok stb. tisztítása nagynyomású vízsugárral.

Mindig vegye figyelembe a tisztítandó tárgy gyártójának utasításait.

A készülék minden más, a jelen használati útmutatóban nem kifejezetten engedélyezett használata komoly veszélyt jelenthet a felhasználó számára és kárt okozhat a készülékben. A készüléket kezelő vagy használó személy felel más személyeknek okozott balesetekért vagy tulajdonukon okozott károkért. A készülék a barkács szektorban történő használatra készült. Nem folyamatos ipari használatra tervezték. Ipari használat esetén a garancia érvényét veszti. A gyártó nem vállal felelősséget a nem rendeltetésszerű használatból vagy helytelen kezelésből eredő károkért.

A csomag tartalma / Tartozékok

Csomagolja ki a készüléket és ellenőrizze a csomag tartalmát.

Ártalmatlanítsa megfelelően a csomagolóanyagot.

- Magasnyomású tisztító
- pisztolymarkolat
- cső
- magasnyomású tömlő
- tartó (magasnyomású tömlő/tisztítószer-tartály fűvókával)
- tartó (pisztolymarkolat/cső/Fűvóka)
- tartó (hálózati csatlakozóvezeték)
- alátámasztás (pisztolymarkolat/cső)

- tisztítószertartály fűvókával
- tisztítószér-fűvóka URM 500 (0,5 l)
- 4x terelőgörgő
- standard állítható szórófej
- turbó szennymaró fűvóka
- csatlakozóelem (vízcsatlakozó)
- szűrőbetét
- fűvókatisztító tű
- használati utasítás

Áttekintés

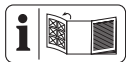

A készülék ábrái az előlő és hátsó kihajtható oldalon találhatók.

- 1 pisztolymarkolat
- 2 magasnyomású tömlő
- 3 tisztítószertartály fűvókával
- 4 tartó (magasnyomású tömlő/tisztítószertartály fűvókával)
- 5 markolat
- 6 standard állítható szórófej
- 7 turbó szennymaró fűvóka
- 8 tartó (cső/Fűvóka)
- 9 tartó (pisztolymarkolat)
- 10 cső
- 11 terelőgörgő
- 12 alátámasztás (pisztolymarkolat/cső)
- 13 fűvókatisztító tű
- 14 vízcsatlakozó
- 15 szűrőbetét
- 16 csatlakozóelem (vízcsatlakozó)
- 17 hálózati csatlakozóvezeték
- 18 tartó (hálózati csatlakozóvezeték)
- 19 lábkapcsoló (terelőgörgő)
- 20 nagynyomású csatlakozó
- 21 menetes csatlakozó
- 22 be-/kikapcsoló
- 23 kireteszelés (magasnyomású tömlő)
- 24 bekapcsoló kar
- 25 gyorscsatlakozó-dugó
- 26 gyerekszár
- 27 tisztítószér-tartály
- 28 forgatógomb
- 29 habfűvóka

30 tisztítószér-fűvóka

31 kireteszelő gomb

(A ábra)

32 magasnyomású tisztító háza

Működés leírása

A magasnyomású tisztító nagynyomású víz-sugárral tisztít.

Szükség esetén tisztítószerek hozzáadásával is működtethető.

A kezelőelemek funkciója az alábbi leírásban található.

Műszaki adatok

Magasnyomású tisztító	PHDF 150 A1
Névleges feszültség U	230 V ~, 50 Hz
Mért felvett teljesítmény P	2000 W
Hossz hálózati csatlakozóvezeték	5 m
Védelmi osztály	II
Védelem	IPX5
Súly	8 kg
A magasnyomású tömlő hossza	8 m
Munkanyomás (p)	10 MPa
Max. megengedett nyomás (p_{max})	15 MPa
Max. bemeneti nyomás ($p_{in,max}$)	0,8 MPa
Max. bemeneti hőmérséklet ($T_{in,max}$) ...	40 °C
Névleges átfolyó mennyiség (Q)	5 l/min (300 l/h)
Max. névleges áramlási sebesség (Q_{max})	7 l/min (420 l/h)
Hangnyomásszint (L_{pA}) 79,9 dB; K_{pA} =3,0 dB	
Hangerőszint (L_{WA})	
– mért	92,4 dB; K_{WA} =2,50 dB
– garantált	97 dB
Rezgés (a_H)	$\leq 2,50 \text{ m/s}^2$

A zaj- és rezgésszint értékek a megfelelőségi nyilatkozatban megnevezett szabványoknak és előírásoknak megfelelően kerültek meghatározásra.

A megadott rezgés-összérték és a megadott zajkibocsátási érték szabványosított mérési eljárással lett meghatározva és felhasználható az elektromos kéziszerszám egy másik készülékkel történő összehasonlítására.

A megadott rezgés-összérték és a megadott zajkibocsátási érték a terhelés előzetes megbecsüléséhez is felhasználható.

▲ FIGYELMEZTETÉS! A rezgés- és zajkibocsátási értékek az elektromos kéziszerszám tényleges használata során eltérhet-

nek a megadott értékektől az elektromos készítség szám használatától függően kerül megmunkálásra. Próbálja a lehető legalacsonyabb szinten tartani a rezgésterhelést. A rezgésterhelés például a munkaidő korlátozásával csökkenthető. Ebben az esetben a működési ciklus minden részét figyelembe kell venni (például amikor az elektromos készítség ki van kapcsolva, és amikor bár be van kapcsolva, de terhelés nélkül fut).

Biztonsági utasítások

Ez a fejezet a készülék használatával kapcsolatos alapvető biztonsági utasításokat tartalmazza.

A biztonsági utasítások jelentése

▲ VESZÉLY! Baleset történik, ha nem tartja be ezt a biztonsági utasítást. Súlyos testi sérülés vagy halál a következménye.

▲ FIGYELMEZTETÉS! Baleset történhet, ha nem tartja be ezt a biztonsági utasítást. Súlyos testi sérülés vagy halál lehet a következménye.

▲ VIGYÁZAT! Baleset történik, ha nem tartja be ezt a biztonsági utasítást. Enyhe vagy közepes fokú testi sérülés lehet a következménye.

MEGJEGYZÉS! Baleset történik, ha nem tartja be ezt a biztonsági utasítást. Anyagi kár lehet a következménye.

Piktogramok és szimbólumok

Szimbólumok a készüléken



Figyelem!



Olvassa el figyelmesen a használati útmutatót. Ismerje meg a kezelőrészeket és a készülék helyes használatát.



Figyelem! Ha a vezeték használat közben megsérül, akkor azt azonnal le kell választani az áramhálózatról. A vízellátásra történő csatlakoztatás vagy szivárgások megszüntetésének kísérlete esetén ki kell húzni a csatlakozódugót.



A jelenleg érvényben lévő előírások szerint a magasyomású tisztítót soha nem szabad az ivóvízhálózaton rendszerelválasztó nélkül üzemeltetni. Egy EN 12729 szerinti BA típusú megfelelő rendszerelválasztót kell használni.



Védelmi osztály II (kettős szigetelés)



Elektromos készülékek nem tartoznak a háztartási hulladékba.



Garantált hangerőszint L_{WA} dB-ben.



fúvókatisztító tű



A készüléket csak álló helyzetben működtesse. Soha ne működtesse fekvő helyzetben.



A nagynyomású sugár nem megfelelő használat esetén veszélyes lehet. A sugarat nem szabad személyekre, állatokra, aktív elektromos berendezésekre vagy magára a gépre irányítani.

A készülék biztonságos üzembe helyezése

Általános információk

- Olvassa el figyelmesen a használati útmutatót. Ismerje meg a kezelőrészeket és a készülék helyes használatát.
- A készüléket nem használhatják gyermekek. Ügyelni kell a gyereke-

kre, hogy ne játsszanak a készülékkel.

A készüléket csökkent fizikai, érzékszervi vagy szellemi képességű vagy tapasztalattal és tudással nem rendelkező személyek csak felügyelet mellett működtethetik, vagy ha felvilágosították őket a készülék biztonságos használatáról, és megértették az ebből eredő veszélyeket.

- Nem használhatják a készüléket olyan személyek, akik nem ismerik a használati útmutatót.
- A magasnyomású tisztítót kizárólag a készülék használatát ismerő személyek működtethetik.
- A készüléket nem szabad 2000 m feletti magasságban használni.
- Üzemeltetés közben felépő üzemzavar vagy meghibásodás esetén azonnal ki kell kapcsolni a készüléket és ki kell húzni a hálózati csatlakozódugót. A meghibásodás lehetséges okai: *Hibakeresés, L. 15.*

Esetleg forduljon szervizközpontunkhoz.

- Vegye figyelembe, hogy maga a felhasználó felel a balesetekért vagy más személyek, illetve tulajdonuk veszélyeztetéséért.
- Ügyeljen a zajvédelemre és a helyi előírásokra.

Előkészítés

- Védje magát a visszafröccsenő víztől vagy szennyeződéstől védőszemüveggel és megfelelő védőruhával.
- Magasnyomású tisztítók használatakor aeroszolok keletkezhetnek. Az aeroszolok belélegzése egészségkárosodást okozhat. Alkalmazástól függően a teljesen árnyékolt szívófejek (pl. felülettisztítók) használata jelentősen csökkentheti a vizes aeroszolok kibocsátását. A tisztítandó környezettől függően viseljen megfelelő FFP 2 vagy azzal egyenértékű légzésvédő maszkot, hogy megvédje magát az aeroszolok belélegzése ellen, ha a teljesen árnyékolt

- szórófej használata nem lehetséges.
- Ne dolgozzon sérült, hiányos vagy a gyártó engedélye nélkül átalakított készülékkel. Üzembe helyezés előtt szakemberrel ellenőriztesse, hogy rendelkezésre állnak-e a szükséges elektromos védőintézkedések.
 - A készüléket csak egy tapasztalt villanyszerelő által az IEC 60364-1 szabvány szerint telepített csatlakozóaljzatra szabad csatlakoztatni.
 - Használat előtt mindig ellenőrizze a csatlakozó és a hosszabbító vezeték sérülésére vagy öregedésére utaló jeleket. Ha a vezeték használat közben megsérül, akkor azt azonnal le kell választani az áramhálózatról, **NE ÉRJEN A VEZETÉKHEZ, AMÍG NINCS LEVÁLASZTVA A HÁLÓZATRÓL.** Ne használja a készüléket, ha a vezeték sérült vagy kopott.
 - Ha megsérül a készülék hálózati csatlakozóvezetéke, akkor a veszélyek elkerülése érdekében ezt a gyártónak, ügyfélszolgálatának, vagy egy hasonlóan szakképzett személynek kell kicserélnie. Forduljon a szervizközponthoz.
 - A készüléket csak egy legfeljebb 30 mA névleges kioldóáramú hibaáram-védő szerkezettel (FI relé) ellátott csatlakozóaljzathoz csatlakoztassa.
 - Csak olyan hosszabbító vezetékeket használjon, amelyek kültéri használatra alkalmasak. A csatlakozásnak száraznak és a talaj felett kell lennie. Javasoljuk, hogy használjon erre a célra kábeldobot, ami a csatlakozóaljzatot legalább 60 mm-re a talaj felett tartja.
 - A hosszabbító kábelek vezető keresztmetszetének legalább $2 \times 2,5 \text{ mm}^2$ méretűnek kell lennie.
 - A magasnyomású tömlők, szerelvények és összekötőelemek fontosak a készülék biztonsága szempontjából. Csak a gyártó által ajánlott magasnyomású tömlőket,

szerelvényeket és összekötőelemeket használjon.

- Ne használja a készüléket, ha a hálózati csatlakozóvezeték, a vízbemenet vagy más fontos alkatrészek, például a magasnyomású tömlő vagy a szórópisztoly sérült, ill. szivárog.
- A készüléket csak állva és csak egy stabil, egyenletes felületen használja.
- Soha ne üzemeltesse a készüléket, ha gyermekek vagy állatok tartózkodnak a közelben. A közelben tartózkodó személyeknek védőruhát kell viselniük.

Üzemeltetés

- Legyen figyelmes, ügyeljen arra, amit csinál és megfontoltan végezze a munkát a készülékkel. Ne használja a készüléket, ha fáradt, vagy ha kábítószer, alkohol vagy gyógyszer hatása alatt áll.
- A nagynyomású sugár nem megfelelő használat esetén veszélyes lehet. A sugarat nem szabad személyekre, állatokra, aktív elektromos ber-

endezésekre vagy magára a gépre irányítani.

- Ne irányítsa a sugarat saját magára vagy másokra ruha vagy lábbeli tisztítása céljából.
- Ha a tisztítószer a bőrére kerül, öblítse le bő tiszta vízzel.
- Ne a hálózati csatlakozóvezetékénél fogva húzza ki a csatlakozódugót az aljzatból vagy ne húzza annál fogva a készüléket. Védje a hálózati csatlakozóvezetékét hőtől, olajtól és éles szélektől.
- Robbanásveszély – ne permetezzen gyúlékony folyadékokat.
- Ne használja a készüléket gyúlékony folyadékok vagy gázok közelében. Ennek figyelmen kívül hagyása esetén tűz- vagy robbanásveszély áll fenn.
- Soha ne szállítsa a készüléket működésben lévő hajtással.
- Kapcsolja ki a készüléket és húzza ki a csatlakozódugót a csatlakozóaljzatból. Győződjön meg arról, hogy minden mozgó alkatrész teljesen leállt

- ha bármikor felügyelet nélkül hagyja a készüléket,
- ha tartozékot cserél,
- mielőtt megszüntet egy elakadást vagy eltömődést,
- a készülék ellenőrzése, tisztítása, illetve a készüléken történő munkavégzés előtt.
- Ha a készülék elkezd szokatlanul erősen rezegni, azonnal át kell nézni a készüléket:
 - nézze át a készüléket, hogy nincs-e rajta sérülés,
 - cserélje ki a sérült alkatrészeket,
 - forduljon a szervizközpontoz.

Tisztítás, karbantartás és tárolás

- Hagyja lehűlni a motort, mielőtt hosszabb időre leállítja a készüléket.
- Biztonsági okokból cserélje ki a kopott vagy sérült alkatrészeket. Kizárólag eredeti alkatrészeket és tartozékokat használjon. Más alkatrészek használata a garanciális

igények azonnali elvesztéséhez vezet.

- A készüléket csak erre felhatalmazott villamosági szakember nyithatja fel. Ha javítás szükséges, minden esetben forduljon szervizközpontunkhoz.
- Kapcsolja le a motort, válassza le a készüléket az áramellátásról és hagyja lehűlni a készüléket, ha a készülék tisztítás, beállítás, tárolás vagy tartozékcseré céljából lett leállítva.
- Kezelje gondosan és tartsa tisztán a készüléket.
- Tárolja a készüléket gyermekektől elzárva.



Előkészítés

▲ FIGYELMEZTETÉS! Sérülésveszély véletlenül beinduló készülék révén. Csak akkor csatlakoztassa a csatlakozódugót a csatlakozóaljzatba, ha a készülék teljesen elő van készítve a használatra.

Kezelőelemek

A készülék első használata előtt ismerje meg a kezelőelemeket.

pisztolymarkolat (1)

- **bekapcsoló kar (24)**
 - Bekapcsoló kar meghúzása: aktiválja a nagynyomású sugart
 - Bekapcsoló kar elengedése: kikapcsolja a nagynyomású sugart
- **gyerekzár (26)** (hátról nézve)
 - ← A bekapcsoló kar reteszelve van .
 - Meghúzhatja a bekapcsoló kart .

▲ FIGYELMEZTETÉS! Nagynyomású sugár okozta sérülésveszély! Minden

esetben reteszelje a bekapcsoló kart, ha megszakítja a munkát.

• kireteszelés (23)

Nyomja meg: A magasnyomású tömlő (2) gyorscsatlakozó-dugójának (25) leszere- lése a pisztolymarkolatról (1)

Összeszerelés

Tartók és terelőgörgők felszerelése

Kiszállított állapot

- tartó (4/8/9/18) (nincs felszerelve)
- alátámasztás (12) (nincs felszerelve)
- 4x terelőgörgő (11) (nincs felszerelve)

Eljárás (A ábra)

1. Helyezze a csőhöz/szívófejhez/pisztoly- markolathoz való tartót (8/9) és az alátá- masztást (12) a magasnyomású tisztító ház (32) oldalán lévő befogóba.
2. Helyezze a többi tartót (4/18) a magas- nyomású tisztító házán (32) lévő megfele- lő befogókba.
3. Helyezze a terelőgörgőket (11) a magas- nyomású tisztító házán (32) alul lévő be- fogókba.
A terelőgörgők hallhatóan bekattannak.

A készülék felállítása

1. Állítsa a készüléket egy sima, stabil felü- letre.
2. Dugja a magasnyomású tömlőn (21) lévő menetes csatlakozót (2) a készülék nagynyomású csatlakozójába (20). Rögzítse a csatlakozót a záróanyával.
3. Dugja a magasnyomású tömlőn lévő gyorscsatlakozó-dugót (25) a pisztoly- markolaton (1) lévő nagynyomású csat- lakozóba.
4. Ellenőrizze, hogy a gyorscsatlakozó-dugó (25) szorosan van-e felszerelve a pisztoly- markolatra (1).

Vízellátás létrehozása

Előfeltételek

- Táptömlő: Kerti tömlő felszerelt gyors- csatlakozóval, kerti tömlő adapterrel (nem tartozék); \varnothing 13 mm (1/2") hosszúság 5 m és 30 m között
- Legkisebb szállítási teljesítmény: 5 l/min (300 l/h)
- **Rendszerválasztó**
Egy rendszerválasztó (visszafolyásgát- ló) megakadályozza a víz és a tisztítószer visszaáramlását az ivóvízvezetékbe.

- A jelenleg érvényben lévő előírások szerint a magasnyomású tisztítót soha nem szabad az ivóvízhálózaton rend- szerelválasztó nélkül üzemeltetni. Egy EN 12729 szerinti BA típusú megfelelő rendszerválasztót kell használni.
- A rendszerválasztón átfolyt víz nem ivóvíz besorolású.
- Rendszerválasztók szaküzletekben kaphatók.

Eljárás

1. Helyezze a szűrőbetétet (15) a vízcsatlak- ozóba (14).
2. Szerelje fel a csatlakozóelemet (16) a víz- csatlakozóra (14).
3. Szerelje fel a kerti tömlő adapterrel ellát- ott gyorscsatlakozót a táptömlőre.
4. Csatlakoztassa az táptömlőt a vízellátás- hoz.
5. Légtelenítse a táptömlőt: nyissa ki a víz- ellátást, amíg a víz buborék nélkül távozik a táptömlő másik végén. Zárja el a vízell- átást.
6. Csatlakoztassa a kerti tömlő adapterrel ellátott gyorscsatlakozót a táptömlőre a csatlakozóelemmel (16).

Tartozék kiválasztása

standard állítható szórófej (6)

A fúvókacsúcs forgatható.

Kezelőelemek

- Állítható felületszórás (forgásirány hátulról nézve)



↺ széles szórás



↵ keskeny szórás; pontszórás

Turbó szennymaró fúvóka (7)



A forgó vízszugár alacsony víz- fogyasztású munkavégzéshez alkal- mas.

Tartozék felszerelése és leszerelése

Fúvóka felszerelése (6/7)

1. Szerelje fel a csövet (10) a pisztolymarko- latra (1) (bajonettzár: helyezze be, nyomja meg és forgassa el).
2. Helyezze a tartozékot a csőre (10).

A tartozék bekattan.

Fúvóka leszerelése (6/7)

1. Nyomja meg és tartsa lenyomva a ret-eszelő gombot (31) a cső elülső végére (10)
2. Húzza le a tartozékot a csőről (10).
3. Szerelje le a csövet (10) a pisztolymarkolatról (1) (bajonettzár: Tolás, forgatás és húzás).

tisztítószertartály fúvókéval (3) felszerelése

1. Szerelje le a csövet (10) a pisztolymarkolatról (1) (bajonettzár: Tolás, forgatás és húzás).
2. Szerelje fel a tartozékot a pisztolymarkolatra (1) (bajonettzár: helyezze be, nyomja meg és forgassa el).

tisztítószertartály fúvókéval (3) leszerelése

1. Szerelje le a tartozékot a pisztolymarkolatról (1) (bajonettzár: Tolás, forgatás és húzás).

Üzemeltetés

Tisztítás tisztítószerral

A tisztítószerre vonatkozó követelmények

- Ezt a készüléket biológiailag lebontható anionos felületaktív anyagokon alapuló semleges tisztítószerral való használatra tervezték.
- Más tisztítószerek vagy vegyszerek használata befolyásolhatja a készülék biztonságát és kárt okozhat. A garancia nem vonatkozik az ilyen típusú károkra.
- Tisztítószert internetes boltunkban vásárolhat (*Pótalkatrészek és tartozékok*, L. 16).

Előfeltételek

- A tisztítószertartály tele van töltve tisztítószerral.

Tisztítószertartály (27) megtöltése/kiürítése

1. Csavarja le a habfúvókát (29) a tisztítószertartályról (27).
2. Töltse tele, ill. ürítse ki a tisztítószertartályt (27).
3. Csavarja vissza a habfúvókát (29) a tisztítószertartályra (27).

Bekapcsolás

▲ FIGYELMEZTETÉS! A szivárgó vízrendszer áramütést okozhat! Állítsa a be-/kikapcsolót (22) „0” (KI) állásba. Húzza ki a hálózati csatlakozódugót. Kezdje újra a vízcsatlakozások létrehozását (lásd: *Vizellátás létrehozása*, L. 11).

▲ FIGYELMEZTETÉS! A készüléket csak függőleges pozícióban szabad működtetni! Áramütés veszélye áll fenn, ha a készülék felborul. Állítsa a be-/kikapcsolót (22) „0” (KI) állásba. Húzza ki a hálózati csatlakozódugót. Csak ezt követően állítsa vissza a készüléket függőleges pozícióba. Saját biztonsága érdekében várjon kb. öt percet, mielőtt ismét az elektromos hálózatra csatlakoztatja.

▲ FIGYELMEZTETÉS! A nem megfelelő hosszabbító vezetékek veszélyesek lehetnek! Csak olyan hosszabbító vezetékeket használjon, amelyek kültéri használatra alkalmasak. A csatlakozásnak száraznak és a talaj felett kell lennie. Javasoljuk, hogy használjon erre a célra kábeldobot, ami a csatlakozóaljzatot legalább 60 mm-re a talaj felett tartja.

1. Ellenőrizze, hogy a be-/kikapcsoló (22) „0” (KI) állásban áll.
 2. Állítsa a készüléket függőleges pozícióba.
 3. Csatlakoztassa a csatlakozódugót egy áram-védőkapcsolóval ellátott csatlakozóaljzathoz.
- A hálózati csatlakozóvezeték (18) tartójának hátulról nézve jobboldali része elfordítható. Az alábbi módon könnyen kiemelhető a hálózati csatlakozóvezeték (17).
4. **MEGJEGYZÉS!** Kár keletkezhet a készülékben, ha a készüléket szárazon működteti. Ne működtesse a magasnyomású tisztítót zárt vízcappal.

Nyissa ki teljesen a vízcapot.

5. Állítsa a be-/kikapcsolót (22) „I” (BE) állásba.

Ha létrejött a szükséges nyomás, a motor rövid időn belül elindul. Ezután megáll a motor.

6. **▲ FIGYELMEZTETÉS!** Ügyeljen a távozó vízsugár visszaütő erejére. Sérülést okozhat magának vagy más személyeknek. Gondoskodjon stabil álló helyzetről. Tartsa erősen a pisztolymarkolatot (1). Nyomja meg a pisztolymarkolat (1) bekapcsoló karját (24).

A fúvóka nyomással működik és a motor beindul. Ha elengedi a bekapcsoló kart



(24), akkor a motor leáll. A nagynyomás a rendszerben megmarad.

Működtetés megszakítása

Tudnivalók

- A terelőgörgőkön (11) lévő lábkapcsolóval (19) rögzítheti a magasnyomású tisztítót elgurulás ellen.

Eljárás

1. Engedje el a pisztolymarkolat (1) bekapcsoló karját (24).
 2. Ha leteszi a pisztolymarkolatot: Rögzítse a bekapcsoló kart a gyerekszárnyal (26) (hátról nézve).
← A bekapcsoló kar reteszelve van .
→ Meghúzhatja a bekapcsoló kart .
- ▲ FIGYELMEZTETÉS!** Nagynyomású sugár okozta sérülésveszély! Minden esetben reteszelve a bekapcsoló kart, ha megszakítja a munkát.
3. Hosszabb munkaszünetek esetén: Állítsa a be-/kikapcsolót (22) „0” (KI) állásba.

Légtelenítés

Táptömlő légtelenítése

1. Zárja el a vízcsapot.
2. Távolítsa el az táptömlőt a készülékről.
3. További információ: *Vizellátás létrehozása, L. 11*

Készülék légtelenítése

1. Állítsa a be-/kikapcsolót (22) „I” (BE) állásba.
2. Várja meg, amíg létrejön a nyomás és a motor leáll.
3. Állítsa a be-/kikapcsolót (22) „0” (KI) állásba.
4. Nyomja meg a pisztolymarkolat (1) bekapcsoló karját (24), amíg megszűnik a nyomás.
5. Ismétlje meg ezeket a lépéseket néhányszor, amíg nincs több levegő a készülékben.

Működtetés befejezése

1. Tisztítószerezrel történő munkavégzés után:
 - Üritse ki a tisztítószertartályt (27).
 - Öblítse ki a készüléket tiszta vízzel, amíg nincs több tisztítószert a vezetékben.
2. Engedje el a bekapcsoló kart (24).
3. Állítsa a be-/kikapcsolót (22) „0” (KI) állásba.
4. Zárja el a vízcsapot.

5. Nyomja meg a pisztolymarkolat (1) bekapcsoló karját (24), amíg megszűnik a nyomás.
6. Húzza ki a hálózati csatlakozódugót. Tekerje fel a hálózati csatlakozóvezetékét (17) a tartóra (18).
7. Válassza le a készüléket a vízellátásról.

Szállítás

A készülék előkészítése a biztonságos gurításhoz.

- Kapcsolja ki a készüléket.
- Húzza ki a készülék csatlakozódugóját a csatlakozóaljzatból.
- Akassza a magasnyomású tömlőt (2) és a hálózati csatlakozóvezetékét (17) a tartóra (4/18).
- Engedje fel a lábkapcsolót (19) a vezetőgörgőkön (11).

Ha vinni szeretné a készüléket, használja a markolatot (5) vagy esetleg kérje egy másik személy segítségét.

Tisztítás, karbantartás és tárolás

▲ FIGYELMEZTETÉS! Áramütés! Sérülésveszély véletlenül beinduló készülék révén. Vigyázzon magára a karbantartási és tisztítási munkák során. Kapcsolja ki a készüléket és húzza ki a csatlakozódugót a csatlakozóaljzából.

A jelen használati útmutatóban nem szereplő javítási és karbantartási munkákat szervizközpontunkkal végeztesse el. Csak eredeti alkatrészeket használjon.

Tisztítás

MEGJEGYZÉS! Anyagi kár veszélye! Nem megfelelő tisztítás esetén kár keletkezhet a készülékben. Soha ne fröcskölje le a készüléket vízzel. Ne tisztítsa a készüléket folyó víz alatt. Ne használjon maró hatású tisztító-, ill. oldószereket.

Mindig tartsa tisztán a készüléket.

Üzemeltetés utáni tisztítás

1. Állítsa a be-/kikapcsolót (22) „0” (KI) állásba.
2. Húzza ki a hálózati csatlakozódugót.
3. Tartsa tisztán és szabadon a szellőzőnyílásokat.

- A készülék egy puha kefével vagy enyhén nedves törlőkendővel tisztítható.

Fűvóka tisztítása

Ritka esetben a fűvókát (6) eltávolíthatik idegen testek.

- Szerelje le a fűvókát (6).
- Távolítsa el az idegen testet előlről a fűvókatisztító tűvel (13).
- Idegen test eltávolításához öblítse ki előlről vízzel a fűvókát.

Karbantartás

A készülék nem igényel karbantartást.

Tárolás

Tudnivalók

Tárolja a készüléket és a tartozékokat mindig:

- tisztán
- szárazon
- portól védve
- fagymentes helyen
- gyermekektől elzárva

Készülék előkészítése tároláshoz

MEGJEGYZÉS! A fagy tönkreteszi a magasnyomású tisztítót és tartozékait, ha nincs kiürítve belőle az összes víz.

- Ürítse ki az összes vizet a készülékből.
 - Válassza le a készüléket a vízellátásról.
 - Kapcsolja be a magasnyomású tisztítót a be-, kikapcsolóval (22) legfeljebb 1 percre.
 - Nyomja meg a bekapcsoló kart (24) a pisztolymarkolaton (1), amíg nem távozik több víz a pisztolymarkolaton (1) vagy a tartozékon.
 - Kapcsolja ki a készüléket.
- Ürítse ki az összes vizet a tartozékokból.
- Tárolja a tartozékokat állva, a tartókban a csatlakozással lefelé.
- Szerelje le a magasnyomású tömlőt. Ürítse ki a magasnyomású tömlőt.
- Tárolja a magasnyomású tömlőt és a hálózati csatlakozóvezetékét az erre a célra kialakított tartókban (4, 18).

Tartozéktartók

- pisztolymarkolat (1) → tartó (9)
- cső (10)/Fűvóka (6/7) → tartó (8)
- tisztítószer-tartály (27) + habfűvóka (29) → tartó (4)

Ártalmatlanítás/Környezetvédelem

Gondoskodjon a készülék, a tartozékok és a csomagolás környezetbarát újrahasznosításáról.



Elektromos készülékek nem tartoznak a háztartási hulladékokba.

Az áthúzott kerekese kuka szimbóluma azt jelenti, hogy ezt a terméket élettartama végén nem szabad szelektálatlan települési hulladékként ártalmatlanítani.

Az elektromos és elektronikus berendezések hulladékaikról szóló 2012/19/EU irányelv:

A fogyasztókat jogszabály kötelezi arra, hogy az elektromos és elektronikus berendezéseket élettartamuk végén eljuttassák környezetbarát újrahasznosításra. Ilyen módon környezetbarát és erőforrás-kímélő újrahasznosítás biztosítható.

A nemzeti jogba való átültetéstől függően a következő lehetőségek állnak rendelkezésére:

- visszaadás egy értékesítő helyen,
- leadás egy hivatalos gyűjtőhelyen,
- visszaküldés a gyártónak/forgalmazónak.

Ez nem érinti a hulladékká vált készülékek tartozékait és elektromos alkatrészek nélküli segédeszközöket.

A tisztítószer-flakon ártalmatlanítása

- A termékmaradványokat a 2008/98/EK hulladék irányelv, valamint a nemzeti és regionális előírások szerint kell ártalmatlanítani. Ehhez a termékhez nem határozható meg az európai hulladékkatalógus (AVV) szerinti hulladékkód, mivel a hozzátartozó rendelést csak a felhasználó tervezett felhasználási célja határozza meg. Az EU-n belüli hulladékkódot a hulladékkezelővel egyeztetve kell meghatározni.
- A be nem szennyezett csomagolások újrahasznosításra kerülhetnek.
- A szennyeződésre nem hajlamos csomagolásokat az anyaghoz hasonlóan kell ártalmatlanítani.

Hibakeresés

A következő táblázat segít Önnek a hibaelhárításban:

Probléma	Lehetséges ok	Hibaelhárítás
A készülék nem indul	Nincs hálózati feszültség	Ellenőrizze a csatlakozóaljzatot, a hálózati csatlakozóvezetékét, a csatlakozódugót és a biztosítékot, adott esetben javíttassa meg villamosági szakemberrel.
	Hibás áramellátás	Ellenőrizze, hogy a hálózati feszültség megegyezik a készülék adattábláján feltüntetett feszültséggel.
Alacsony készülék-teljesítmény	Légbuborékok a magasnyomású tisztítóban	Kapcsolja be a készüléket és működtesse (24) a bekapcsoló kart.
		<i>Légtelenítés, L. 13</i>
A vízrendszer szivárog	Vízcsatlakozó (14) szivárog	Cserélje ki a csatlakozóelemet (16) a vízcsatlakozónál (14) a tömítőgyűrűvel együtt (lásd <i>Pótalkatrészek és tartozékok, L. 16</i>)
Erős nyomásingadozás	Fúvóka (9)szennyeződött	Öblítse ki a fúvókát (9)tiszta vízzel. Szükség esetén tisztítsa meg a fúvókafuratot a fúvókatisztító tűvel (13) (lásd <i>Tisztítás, L. 13</i>).
	Fúvóka (9)eltömődött	Távolítsa el a fúvókát (9)és ellenőrizze, hogy a víz akadálytalanul távozik (1) a pisztolymarkolaton.

Az eredeti EU -megfelelőségi nyilatkozat fordítása

Termék: **Magasnyomású tisztító**

Modell: **PHDF 150 A1**

Sorozatszám: 000001–048200

A fent ismertetett nyilatkozat tárgya megfelel a vonatkozó uniós harmonizációs jogszabályoknak:

2006/42/EC • 2014/30/EU • 2000/14/EC & 2005/88/EC • 2011/65/EU & (EU) 2015/863

E nyilatkozat fent leírt tárgya összhangban van az egyes veszélyes anyagok elektromos és elektronikus berendezésekben való alkalmazásának korlátozásáról szóló, 2011. június 8-i 2011/65/EU európai parlamenti és tanácsi irányelvvel.

A megfelelésig biztosítása érdekében a következő harmonizált szabványokat és nemzeti szabványokat és előírásokat alkalmazták:

**EN 60335-1:2012/A15:2021 • EN 60335-2-79:2012
EN 62233:2008 • EN IEC 63000:2018
EN IEC 55014-1:2021 • EN IEC 55014-2:2021
EN IEC 61000-3-2:2019/A1:2021 • EN 61000-3-3:2013/A2:2021**

A 2000/14/EC zajkibocsátási irányelvvel összhangban a következőket erősítik meg:

Hangerőszint (L_{WA})

– mért: 92,4 dB;

– garantált: 97 dB

A 2000/14/EC, V. melléklet szerinti megfelelésértékelési eljárást követte.

E megfeleléségi nyilatkozat a gyártó kizárólagos felelősségére kerül kibocsátásra:



Grizzly Tools GmbH & Co. KG
Stockstädter Str. 20
63762 Großostheim
NEMETORSZÁG
11.12.2025

Christian Frank

Meghatalmazott képviselő a dokumentációhoz

Pótalkatrészek és tartozékok

Pótalkatrészek és tartozékok az alábbi oldalon állnak rendelkezésre

www.grizzlytools.shop. Ha probléma merül fel a rendelés során, vegye fel velünk a kapcsolatot internetes áruházunkon keresztül. További kérdések esetén forduljon az alábbi helyre: **JÓTÁLLÁSI TÁJÉKOZTATÓ, L. 17**

Poz. sz.	Név	Rendelési sz.
1	pisztolymarkolat	91120018
2	magasnyomású tömlő, 8 m	91105606
3	tisztítószer tartály fúvókával (600 ml)	91110683
6	standard állítható szórófej	91110606
7	turbó szennymaró fúvóka	91104540
10	cső	91110605
11	terelőgörgő készlet	91110682
13	fúvókatisztító tű	91110572
16, 15	csatlakozóelem (vízcsatlakozó), szűrőbetét	91110684
30	tisztítószer-fúvóka URM 500 (0,5 l)	30990010

JÓTÁLLÁSI TÁJÉKOZTATÓ

A termék megnevezése:	Flexi nagynyomású tisztító
A termék típusa:	PHDF 150 A1
Gyártási szám:	525916_2507

A gyártó cégneve, címe, e-mail címe: Grizzly Tools GmbH & Co. KG Stockstädter Straße 20 63762 Großostheim NÉMETORSZÁG E-Mail: service@grizzlytools.de	Szerviz neve, címe, telefonszáma: Magyarország szerviz Tel.: 06800 21647 Kapcsolatfelvételi űrlap: www.parkside-diy.com W+T Környezetvédelmi és Szolgáltató Kft. Dunapart also 138; 2318 Szigetszentmárton Tel.: 0624 456 672
Az importáló/ forgalmazó neve és címe: Lidl Magyarország Kereskedelmi Bt., H-1037 Budapest, Rádl árok 6.	

1. A jótállási idő a Magyarország területén, Lidl Magyarország Kereskedelmi Bt. üzle-tében történt vásárlás napjától számított 3 év, amely jogvesztő. A jótál-lási idő a fogyasztó részére történő átadással, vagy ha az üzembe helyezést a forgalmazó, vagy annak megbízottja végzi, az üzembe helyezés napjával kezdődik.
2. A jótállási igény a jótállási jeggyel és/vagy a vásárlást igazoló blokkal érvé-nyesíthető. A jótállási jegy szabálytalan kiállítása, vagy átadásának elmaradá-sa nem érinti a jótállási kötelezettség-vállalás érvényességét. Kérjük, hogy a vásárlás tényének és időpontjának bizonyítására őrizze meg a pénztári fize-tésnél kapott jótállási jegyet és a vásárlást igazoló blokkot.
3. A vásárlástól számított három munkanapon belül érvényesített csereigény esetén a forgalmazó köteles a terméket kicserélni, feltéve ha a hiba a rendel-tetészerű hasz-nálatot akadályozza. A jótállási jogokat a termék tulajdono-saként a fogyasztó érvé-nyesítheti az áruházakban, valamint a jótállási tájé-koztatóban feltüntetett szervizekben. (A magyar Polgári Törvénykönyv alapján fogyasztónak minősül a szakmája, önálló foglalkozása vagy üzleti tevékeny-sége körén kívül eljáró természetes személy.)
A jótállás ideje alatt a fogyasztó hibás teljesítés esetén kérheti a termék kija-vítását, kicserélését, vagy ha a termék nem javítható vagy cserélhető, vagy az a forgalma-zónak aránytalan többletköltséggel járna, illetve a fogyasztó kijavításhoz, kicseré-léshez fűződő érdeke alapos ok miatt megszűnt, árszállítást kérhet, vagy elállhat a szerződéstől és visszakérheti a vételárat. A kijavítás során a termékbe csak új alkatrész kerülhet beépítésre.

4. A fogyasztó a hiba felfedezése után a lehető legrövidebb időn belül köteles a hibát bejelenteni és a terméket a jótállási jogok érvényesítése céljából átadni. A hiba fel-fedezésétől számított két hónapon belül bejelentett jótállási igényt időben közöltnek kell tekinteni. A közlés elmaradásából eredő kárért a fogyasztó felelős. A jótállási igény érvényesíthetőségének határideje a termék, vagy fődarabjának kicserélése esetén a csere napján újraindul.
5. A rögzített bekötésű, illetve a 10 kg-nál súlyosabb, vagy tömegközlekedési eszközön nem szállítható terméket az üzemeltetés helyén kell megjavítani. Abban az esetben, ha a javítás a helyszínen nem végezhető el, a termék ki- és visszaszereléséről, valamint szállításáról a forgalmazónak kell gondoskodnia.
6. A jótállás nem áll fenn, ha a hiba a nem rendeltetésszerű használatból, átalakítás-ból, helytelen tárolásból, vagy a használati utasítástól eltérő kezelésből, vagy bármely a vásárlást követő behatásból fakad, vagy elemi kár okozta, és azt a for-galmazó, vagy a szerviz bizonyítja. A jótállás nem vonatkozik a mozgó kopó alkat-részek (világítótestek, gumibroncsok stb.) rendeltetéssze-rű elhasználódására. A szerviz és a forgalmazó a kijavítás során nem felel a terméken a fogyasztó vagy harmadik személyek által tárolt adatokért vagy beállításokért.
7. Fogyasztói jogvita esetén a fogyasztó a megyei (fővárosi) kereskedelmi és iparkamarák mellett működő békéltető testület eljárását is kezdeményezheti. A jótállás a fogyasztó törvényből eredő szavatossági jogait és azok érvénye-síthetőségét nem érinti.

Kijavítást ellenőrző szelvény:

A jótállási igény bejelentésének idő-pontja:	A hiba oka:
Javításra átvétel időpontja:	A hiba javításának módja:
A fogyasztó részére történő visszaadás időpontja:	
A szerviz bélyegzője, kelt és aláírás:	

Kicserélést ellenőrző szelvény:

A jótállási igény bejelentésének időpontja:
Kicserélés időpontja:
A cserélő bolt bélyegzője, kelt és aláírás:

Kazalo

Uvod	19
Predvidena uporaba.....	19
Obseg dobave/pribor.....	19
Pregled.....	20
Opis delovanja.....	20
Tehnični podatki.....	20
Varnostna navodila	21
Pomen varnostnih napotkov.....	21
Slikovni znaki in simboli.....	21
Varen začetek uporabe naprave.....	21
Priprava	25
Upravljalni elementi.....	25
Sestavljanje.....	25
Postavitev naprave.....	25
Vzpostavitev oskrbe z vodo.....	25
Izbira nastavka.....	26
Nameščanje in odstranjevanje nastavka.....	26
Uporaba	26
Čiščenje s čistilnim sredstvom.....	26
Vklop.....	26
Prekinitev obratovanja.....	27
Odzračevanje.....	27
Konec obratovanja.....	27
Transport	28
Čiščenje, vzdrževanje in shranjevanje	28
Čiščenje.....	28
Vzdrževanje.....	28
Shranjevanje.....	28
Odstranjevanje med odpadke/varstvo okolja	28
Iskanje napak	29
Prevod izvirnika izjave EU o skladnosti	30
Garancijo	31
Nadomestni deli in pribor	33

Uvod

Iskrene čestitke ob nakupu vašega novega visokotlačnega čistilnika (v nadaljevanju naprava ali električno orodje).

Odločili ste se za kakovostno napravo. Ta naprava je bila preverjena glede kakovosti med in po koncu proizvodnje. S tem je zagotovljena sposobnost vaše naprave za delovanje.

Ni mogoče izključiti, da v posameznih primerih na napravi ali v njej oz. v cevnih napeljavah ne ostane nekaj vode. To ni napaka ali okvara in ni razlog za zaskrbljenost.



Navodila za uporabo so sestavni del te naprave. Vsebujejo pomembna navodila glede varnosti, uporabe in odstranjevanja med odpadke. Skrbno preberite navodila za uporabo. Seznanite se z elementi upravljanja in pravilno uporabo naprave. Napravo uporabljajte samo v skladu z opisom in za navedena področja uporabe. Navodila za uporabo skrbno shranite in vso dokumentacijo predajte tretji osebi skupaj z napravo.

Predvidena uporaba

Naprava je predvidena izključno za naslednjo uporabo:

- Čiščenje strojev, vozil, stavb, orodij, fasad, teras, vrtnih naprav itd. z visokotlačnim vodnim curkom.

Vedno upoštevajte navodila proizvajalca objekta, ki ga je treba očistiti.

Vsaka druga uporaba, ki ni izrecno dovoljena v teh navodilih za uporabo, lahko predstavlja resno nevarnost za uporabnika in povzroči škodo na napravi. Upravlavec ali uporabnik izdelka je odgovoren za nesreče ali poškodbe drugih oseb ali njihove lastnine. Naprava je predvidena za uporabo v zasebnem gospodinjstvu. Ni bila zasnovana za trajno poslovno uporabo. Pri poslovni uporabi garancija preneha veljati. Proizvajalec ne jamči za škodo, povzročeno zaradi nepredvidene uporabe ali napačnega upravljanja.

Obseg dobave/pribor

Vzemite izdelek iz embalaže in preverite obseg dobave.

Odstranite embalažni material na pravilen način.

- Visokotlačni čistilec
- Ročaj pištole
- Pršilna cev
- Visokotlačna gibka cev
- držalo (Visokotlačna gibka cev/Posoda za čistilno sredstvo s šobo)
- držalo (Ročaj pištole/Pršilna cev/Šoba)
- držalo (električni priključni kabel)
- podlaga (Ročaj pištole/Pršilna cev)
- Posoda za čistilno sredstvo s šobo
- Čistilno sredstvo URM 500 (0,5 l)

- 4x krmilno kolo
- Standardna vario šoba
- Čistilna freza Turbo
- Spojka (Priključek za vodo)
- Vložek filtra
- Iгла za čiščenje šob
- navodila

Pregled

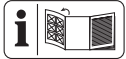

Slike naprave najdete na sprednji in zadnji zloženi strani.

- 1 Ročaj pištole
- 2 Visokotlačna gibka cev
- 3 Posoda za čistilno sredstvo s šobo
- 4 držalo (Visokotlačna gibka cev/Posoda za čistilno sredstvo s šobo)
- 5 ročaj
- 6 Standardna vario šoba
- 7 Čistilna freza Turbo
- 8 držalo (Pršilna cev/Šoba)
- 9 držalo (Ročaj pištole)
- 10 Pršilna cev
- 11 krmilno kolo
- 12 podlaga (Ročaj pištole/Pršilna cev)
- 13 Iгла za čiščenje šob
- 14 Priključek za vodo
- 15 Vložek filtra
- 16 Spojka (Priključek za vodo)
- 17 električni priključni kabel
- 18 držalo (električni priključni kabel)
- 19 nožni vzvod (krmilno kolo)
- 20 Visokotlačni priključek
- 21 Navojni priključek
- 22 stikalo za vklop/izklop
- 23 Tipka za sprostitve (Visokotlačna gibka cev)
- 24 Vklonpa ročica
- 25 Vtič hitrega priključka
- 26 varovalo za otroke
- 27 Posoda za čistilno sredstvo
- 28 vrtljivo kolesce
- 29 Šoba za penjenje
- 30 Čistilno sredstvo
- 31 Tipka za sprostitve

(slika A)

32 ohiše visokotlačnega čistilnika

Opis delovanja

Visokotlačni čistilnik čisti z visokotlačnim vodnim curkom.

Po potrebi ga lahko uporabljate tudi z dodatkom čistilnih sredstev.

Funkcije posameznih delov so opisane v nadaljevanju.

Tehnični podatki

Visokotlačni čistilecPHDF 150 A1

Nazivna napetost U 230 V ~, 50 Hz

Nazivna vhodna moč P 2000 W

Dolžina električni priključni kabel5 m

Razred zaščite□ II

Vrsta zaščite IPX5

Teža8 kg

Dolžina visokotlačne gibke cevi 8 m

Delovni tlak (p) 10 MPa

Najv. dovoljeni tlak (p_{max}) 15 MPa

Najv. tlak dotoka ($p_{in,max}$) 0,8 MPa

Najv. temperatura dotoka ($T_{in,max}$) 40 °C

Nazivna količina pretoka (Q) ..5 l/min (300 l/h)

Najv. nazivna količina pretoka (Q_{max})

..... 7 l/min (420 l/h)

Raven zvočnega tlaka (L_{pA})

..... 79,9 dB; $K_{pA}=3,0$ dB

Raven zvočne moči (L_{WA})

- izmerjena92,4 dB; $K_{WA}=2,50$ dB

- zagotovljena97 dB

Vibracije (a_H) $\leq 2,50$ m/s²

Vrednosti hrupa in vibracij so bile določene ustrezno standardom in določbam, navedenim v izjavi o skladnosti.

Navedena skupna vrednost vibracij in navedena vrednost emisij hrupa sta bili izmerjeni po standardiziranem preizkusnem postopku in ju je mogoče uporabiti za primerjavo električnega orodja z drugim električnim orodjem. Navedena skupna vrednost vibracij in navedena vrednost emisij hrupa se lahko uporabita tudi za predčasno oceno obremenitve.

⚠ OPOZORILO! Vrednosti vibracij in emisij hrupa lahko med dejansko uporabo električnega orodja odstopajo od navedene vrednosti, odvisno od načina, na katerega se električno orodje uporablja. Poskusite obreme-

nitev z vibracijami ohranjati čim nižjo. Primer ukrepa za zmanjšanje obremenitve z vibracijami je omejitev trajanja dela. Pri tem je treba upoštevati vse dele delovnega cikla (na primer čase, v katerih je električno orodje izklopljeno, in tiste, v katerih je sicer vklopljeno, vendar deluje brez obremenitve).

Varnostna navodila

V tem razdelku so obravnavana osnovna varnostna navodila pri uporabi izdelka.

Pomen varnostnih napotkov

▲ NEVARNOST! Če tega varnostnega navodila ne upoštevate, pride do nesreče. Posledica je huda telesna poškodba ali smrt.

▲ OPOZORILO! Če teh varnostnih navodil ne upoštevate, morda pride do nesreče. Posledica je morebitna huda telesna poškodba ali smrt.

▲ POZOR! Če tega varnostnega navodila ne upoštevate, pride do nesreče. Posledica je morebitna lažja ali zmerna telesna poškodba.

OBVESTILO! Če tega varnostnega navodila ne upoštevate, pride do nesreče. Posledica je morebitna materialna škoda.

Slikovni znaki in simboli

Slikovne oznake na napravi



Pozor!



Skrbno preberite navodila za uporabo. Seznanite se z elementi upravljanja in pravilno uporabo naprave.



Pozor! Če se linija med uporabo poškoduje, jo je treba takoj izključiti iz električnega omrežja. Pri priključitvi na dovod vode ali poskusu odpravljanja netesnosti je treba izvleči električni vtič.



V skladu z veljavnimi predpisi visokotlačnega čistilnika ni nikoli dovoljeno uporabljati na omrežju pitne vode brez sistemskega ločevalnika. Uporabljati je treba ustrezen sistemski ločevalnik v skladu z EN 12729 tipa BA.



Razred zaščite II (dvojna izolacija)



Električne naprave ne spadajo med gospodinjske odpadke.



Zagotovljena raven zvočne moči LWA v dB.



Igla za čiščenje šob



Napravo uporabljajte samo v pokončnem položaju, nikoli v ležečem.



Visokotlačni curki so lahko pri neustrezni uporabi nevarni. Curka ne smete usmerjati v osebe, živali, aktivno vklopljeno električno opremo ali v sam stroj.

Varen začetek uporabe naprave

Splošne opombe

- Skrbno preberite navodila za uporabo. Seznanite se z elementi upravljanja in pravilno uporabo naprave.
 - Otroci naprave ne smejo uporabljati. Otroke je treba nadzorovati, da je zagotovljeno, da se ne igrajo z napravo.
- Osebe z zmanjšanimi telesnimi, zaznavnimi ali duševnimi sposobnostmi ali s pomanjkanjem izkušenj in znanja lahko napravo uporabljajo, če so

- pri tem pod nadzorom ali so bile poučene o varni uporabi naprave in razumejo nevarnosti, ki izhajajo iz uporabe.
- Osebe, ki ne poznajo navodil za uporabo, naprave ne smejo uporabljati.
 - Visokotlačni čistilnik smejo uporabljati izključno osebe, usposobljene za njegovo uporabo.
 - Naprave ni dovoljeno uporabljati na nadmorski višini nad 2000 m.
 - Če med uporabo pride do motnje ali okvare, napravo takoj izklopite in izvlecite električni iz električne vtičnice. Za možne vzroke motnje: *Iskanje napak, str. 29*. Ali pa se obrnite na našo servisno službo.
 - Ne pozabite, da je uporabnik sam odgovoren za nesreče ali nevarnosti, ki se lahko pripetijo drugim osebam ali njihovi lastnini.
 - Upoštevajte navodila za zaščito pred hrupom in lokalne predpise.

Priprava

- Poskrbite za zaščito pred vodnimi brizgi ali umazanijo z zaščitnimi očali in primernimi zaščitnimi oblečili.
- Med uporabo visokotlačnih čistilnikov lahko nastajajo aerosoli. Vdihovanje aerosolov lahko povzroči zdravstvene težave. Odvisno od uporabe lahko uporaba popolnoma zakritih šob (npr. čistilca površin) bistveno zmanjša pojav vodnih aerosolov. Nosite primerno masko za zaščito dihal razreda FFP 2 ali primerljivo, odvisno od okolice za čiščenje, da se zaščitite pred vdihavanjem aerosolov, kadar uporaba popolnoma zakrite šobe ni mogoča.
- Ne delajte s poškodovano in nepopolno napravo ali z napravo, predelano brez odobritve proizvajalca. Pred začetkom uporabe naj strokovnjak preveri, ali obstajajo potrebni električni zaščitni ukrepi.
- Napravo je dovoljeno priključiti samo na vtičnico, ki jo je pravilno namestil

izkušeni električar v skladu z IEC 60364-1.

- Pred uporabo naprave vedno preverite priključne in podaljševalne kable, ali so ti morda poškodovani oz. obrabljeni. Če se kabel med uporabo poškoduje, ga morate nemudoma ločiti od električnega omrežja; **KABLA SE NE DOTIKAJTE, DOKLER NI LOČEN OD ELEKTRIČNEGA OMREŽJA.** Naprave ne uporabljajte, če je kabel poškodovan ali obrabljen.
- Če je električni priključni kabel te naprave poškodovan, ga mora zamenjati proizvajalec, njegova servisna služba ali podobno usposobljena oseba, da ne pride do nevarnosti. Obrnite se na servisno službo.
- Napravo priključite samo na električno vtičnico z zaščitnim stikalom na diferenčni tok (FI-stikalo) z nazivnim okvarnim tokom, ki ne sme biti večji od 30 mA.
- Uporabljajte samo podaljševalne kable, ki so primerni za uporabo na pro-

stem. Povezava mora biti suha in nad tlemi. Priporočljivo je, da v ta namen uporabljate kabelski boben, ki vtičnico drži nad tlemi najmanj 60 mm.

- Podaljševalni kabli morajo imeti presek vodnika najmanj $2 \times 2,5 \text{ mm}^2$.
- Visokotlačne cevi, armature in spojke so pomembne za varnost naprave. Uporabljajte samo visokotlačne cevi, armature in spojke, ki jih je priporočil proizvajalec.
- Naprave ne uporabljajte, če so električni priključni kabel, dovod vode ali drugi pomembni deli kot visokotlačna cev ali brizgalna pištola poškodovani oz. netesni.
- Napravo uporabljajte samo stoje ter samo na trdni in ravni podlagi.
- Naprave nikoli ne uporabljajte v bližini otrok ali živali. Osebe v bližini morajo nositi zaščitno obleko.

Delovanje

- Bodite pozorni in pazite, kaj počnete, ter se dela z električno napravo lotite razumno. Naprave ne

- uporabljajte, če ste utrujeni ali pod vplivom drog, alkohola ali zdravil.
- Visokotlačni curki so lahko pri neustrezni uporabi nevarni. Curka ne smete usmerjati v osebe, živali, aktivno vklopljeno električno opremo ali v sam stroj.
 - Curka ne usmerite nase ali na druge, da bi z njim očistili obleko ali čevlje.
 - Če pridete v stik s čistilnim sredstvom, ga izplaknite z obilo čiste vode.
 - Ne uporabljajte električnega priključnega kabla, da bi z njim izvlekli priključni vtič iz električne vtičnice ali da bi povlekli napravo. Električni priključni kabel zaščitite pred vročino, oljem in ostrimi robovi.
 - Nevarnost eksplozije – ne pršite gorljivih tekočin.
 - Naprave ne uporabljajte v bližini vnetljivih tekočin ali plinov. Pri neupoštevanju obstaja nevarnost požara ali eksplozije.
 - Naprave nikoli ne transportirajte med delovanjem pogona.
 - Izklopite napravo in izvlecite priključni vtič iz električne vtičnice. Prepričajte se, da so se vsi premični deli popolnoma zaustavili
 - vedno ko napravo zapustite,,
 - pred menjavanjem pribora,,
 - pred odstranjevanjem blokad ali zamašitev,,
 - pred preverjanjem naprave, čiščenjem ali izvajanjem del na napravi.
 - Če naprava začne nenavadno močno vibrirati, jo je treba takoj preveriti:
 - poiščite poškodbe,
 - poškodovane dele zamenjajte,
 - obrnite se na servisno službo.

Čiščenje, vzdrževanje in shranjevanje

- Preden napravo shranite za dlje časa, počakajte, da se motor ohladi.
- Obrabljene ali poškodovane dele iz varnostnih razlogov zamenjajte. Uporabljajte izključno originalne nadomestne dele in pribor. Uporaba delov drugih proizvajalcev pov-

zroči takojšnjo izgubo garancijske pravice.

- Napravo sme odpreti samo pooblaščen električar. Za popravila se vedno obrnite na našo servisno službo.
- Izklopite pogon, ločite napravo od vira električnega napajanja in napravo pustite, da se ohladi, če je naprava ustavljena zaradi čiščenja, nastavljanja, shranjevanja ali za zamenjavo dela pribora.
- Z napravo ravnajte skrbno in jo ohranjajte čisto.
- Napravo shranite zunaj dosega otrok.



Priprava

⚠ OPOZORILO! Nevarnost telesnih poškodb zaradi nezaželenega zagona naprave. Priključni vtič vtaknite v električno vtičnico šele, ko je naprava dokončno pripravljena za uporabo.

Upravljalni elementi

Pred prvo uporabo naprave se seznanite z nastavitvenimi elementi.

Ročaj pištole (1)

- **Vklopna ročica (24)**
 - Poteg vklopne ročice: aktivira se visokotlačni curek
 - Spustitev vklopne ročice: deaktivira se visokotlačni curek
- **varovalo za otroke (26)** (gledano od zadaj)
 - ← Vklopna ročica je zapahnjena .
 - Vklopno ročico lahko povlečete .

⚠ OPOZORILO! Nevarnost telesnih poškodb zaradi visokotlačnega curka! Za-

pahnite vklopno ročico pri vsaki prekinitvi dela.

- **Tipka za sprostitve (23)**
Pritisnite: odstranite vtič hitrega priključka (25) visokotlačne cevi (2) z ročaja pištole (1)

Sestavljanje

Montaža držala in krmilnih koles

Stanje ob dobavi

- držalo (4/8/9/18) (niso nameščena)
- podlaga (12) (niso nameščena)
- 4x krmilno kolo (11) (niso nameščena)

Kako ravnati (slika A)

1. Vtaknite držalo (8/9) za pršilno cev/šobo/ročaj pištole in podlago (12) v sprejemni nastavek na strani ohišja visokotlačnega čistilnika (32).
2. Vtaknite preostala držala (4/18) v ustrezne sprejemne nastavke na ohišju visokotlačnega čistilnika (32).
3. Vstavite krmilna kolesa (11) v sprejemne nastavke spodaj na ohišju visokotlačnega čistilnika (32).
Krmilna kolesa se slišno zaskočijo.

Postavitev naprave

1. Postavite napravo na ravno in trdno površino.
2. Nataknite navojni priključek (21) na visokotlačni cevi (2) v visokotlačni priključek (20) naprave. Fiksirajte priključek s pokrivno matico.
3. Vtaknite vtič hitrega priključka (25) na visokotlačni cevi v visokotlačni priključek na ročaju pištole (1).
4. Preverite, ali je vtič hitrega priključka (25) trdno nameščen na ročaj pištole (1).

Vzpostavitev oskrbe z vodo

Pogoji

- Dovodna gibka cev: Vrtna gibka cev z nameščenim hitrim priključkom z adapterjem za vrtno cev (ni v obsegu dobave); Ø 13 mm (½"); dolžina med 5 m in 30 m
- Najmanjša moč črpanja: 5 l/min (300 l/h)
- **Sistemski ločevalnik**
Sistemski ločevalnik (priprava za preprečevanje povratnega toka) prepreči povratni tok vode in čistilnega sredstva v napeljavo pitne vode.
 - V skladu z veljavnimi predpisi visokotlačnega čistilnika ni nikoli dovoljeno

uporabljati na omrežju pitne vode brez systemskega ločevalnika. Uporabljati je treba ustrezen systemski ločevalnik v skladu z EN 12729, tipa BA.

- Voda, ki je stekla skozi systemski ločevalnik, velja za nepitno.
- Systemski ločevalnik lahko kupite v specializirani trgovini.

Način ravnanja

1. Vtaknite vložek filtra (15) v priključek za vodo (14).
2. Namestite spojko (16) na priključek za vodo (14).
3. Namestite hitri priključek z adapterjem za vrtno cev na dovodno gibko cev.
4. Priključite dovodno gibko cev na napajanje z vodo.
5. Odzračite dovodno gibko cev: Odprite napajanje z vodo, tako da voda na drugem koncu dovodne gibke cevi izteče brez mehurčkov. Zaprite napajanje z vodo.
6. Povežite hitri priključek z adapterjem za vrtno cev na dovodno gibko cev s spojko (16).

Izbira nastavka

standardna vario šoba (6)

Konica je vrtljiva.

Upravljalni deli

- Prilagodljiv razširjen curek (smer vrtenja, gledano od zadaj)



↳ Širok curek



↳ Ozek curek; točkovni curek

Turbo krtača za čiščenje (7)



Vrtljivi vodni curek je primeren za delo z nizko porabo vode.

Nameščanje in odstranjevanje nastavka

Namestitev šobe (6/7)

1. Namestite pršilno cev (10) na ročaj pištole (1) (bajonetna zapora: vtaknite ga, ga pritisnite in zavrtite).
2. Natakните nastavek na pršilno cev (10). Nastavek se zaskoči.

Odstranjevanje šobe (6/7)

1. Pritisnite in držite tipko za sprostitvev (31) na sprednjem koncu pršilne cevi (10)
2. Povlecite nastavek s pršilne cevi (10).
3. Odstranite pršilno cev (10) z ročaja pištole (1) (bajonetna zapora: pritiskanje, vrtenje in poteg).

Namestitev Posoda za čistilno sredstvo s šobo (3)

1. Odstranite pršilno cev (10) z ročaja pištole (1) (bajonetna zapora: pritiskanje, vrtenje in poteg).
2. Namestite nastavek na ročaj pištole (1) (bajonetna zapora: vtaknite ga, ga pritisnite in zavrtite).

Odstranitev Posoda za čistilno sredstvo s šobo (3)

1. Odstranite nastavek z ročaja pištole (1) (bajonetna zapora: pritiskanje, vrtenje in poteg).

Uporaba

Čiščenje s čistilnim sredstvom

Zahteve za čistilno sredstvo

- Ta naprava je bila razvita za uporabo z nevtralnimi čistilnimi sredstvi na osnovi biološko razgradljivih anionskih površinsko aktivnih snovi.
- Uporaba drugih čistilnih sredstev ali kemikalij lahko negativno vpliva na varnost naprave in povzroči poškodbe. Za takšne poškodbe naprave garancija ne velja.
- Čistilno sredstvo lahko kupite v naši spletni trgovini (*Nadomestni deli in pribor*, str. 33).

Pogoji

- Posoda za čistilno sredstvo je napolnjena s čistilnim sredstvom.

Polnjenje/praznjenje posode za čistilno sredstvo (27)

1. Odvijte šobo za penjenje (29) s posode za čistilno sredstvo (27).
2. Napolnite oz. izpraznite posodo za čistilno sredstvo (27).
3. Ponovno privijte šobo za penjenje (29) na posodo za čistilno sredstvo (27).

Vklop

▲ OPOZORILO! Netesen vodni sistem lahko privede do električnega udara! Stikalo za vklop/izklop (22) preklopite v položaj »0« (IZ-

KLOP). Izvlecite priključni vtič iz električne vtičnice. Ponovno vzpostavite vodne priključke (glejte *Vzpostavitev oskrbe z vodo*, str. 25).

⚠ OPOZORILO! Napravo je dovoljeno uporabljati samo v pokončnem položaju! Če se naprava prevrne, obstaja nevarnost električnega udara. Stikalo za vklop/izklop (22) preklpite v položaj »0« (IZKLOP). Izvlecite priključni vtič iz električne vtičnice. Naprava zdaj najprej postavite pokonci. Za vašo lastno varnost počakajte pribl. pet minut, dokler ponovno ne vzpostavite električnega priključka.

⚠ OPOZORILO! Neustrezni podaljševalni kabli so lahko nevarni! Uporabljajte samo podaljševalne kable, ki so primerni za uporabo na prostem. Povezava mora biti suha in nad tlemi. Priporočljivo je, da uporabljate kabelski boben, ki vtičnico drži nad tlemi najmanj 60 mm.



1. Prepričajte se, da je stikalo za vklop/izklop (22) v položaju »0« (IZKLOP).
2. Napravo postavite pokonci.
3. Priključni vtič priključite na vtičnico z zaščitnim stikalom za okvarni tok. Gledano s hrbtne strani je desni del držala za omrežni priključni kabel (18) vrtljiv. Tako lahko omrežni priključni kabel (17) enostavno snamete.
4. **OBVESTILO!** Delovanje brez vode povzroči poškodbo naprave. Visokotlačnega čistilnika ne uporabljajte z zaprto pipo za vodo. Odprite pipo za vodo do konca.
5. Stikalo za vklop/izklop (22) preklpite v položaj »I« (VKLOP). Motor se na kratko zažene, da vzpostavi potreben tlak. Nato se motor zaustavi.
6. **⚠ OPOZORILO!** Upoštevajte silo povratnega udarca iztekajočega vodnega curka. Lahko poškodujete sebe ali druge osebe. Poskrbite za varno stojišče. Trdno držite ročaj pištole (1). Pritisnite vklopno ročico (24) ročaja pištole (1). Šoba deluje s tlakom in motor se zažene. Ko spustite vklopno ročico (24), se motor zaustavi. Visoki tlak v sistemu se ohrani.

Prekinitev obratovanja

Navodila

- Z nožnim vzvodom (19) na krmilnih koleseh (11) lahko visokotlačni čistilnik zavarujete pred nenadzorovanim premikanjem.

Kako ravnati

1. Spustite vklopno ročico (24) ročaja pištole (1).
2. Ko ročaj pištole odložite: Zavarujte vklopno ročico z varovalom za otroke (26) (gledano od zadaj).
← Vklpna ročica je zapahnjena .
→ Vklpno ročico lahko povlečete .
3. Pri daljših premorih med delom: Stikalo za vklop/izklop (22) preklpite v položaj »0« (IZKLOP).

⚠ OPOZORILO! Nevarnost telesnih poškodb zaradi visokotlačnega curka! Pri vsaki prekinitvi dela vklopno ročico zapahnite.

Odzračevanje

Odzračevanje dovodne cevi

1. Priključite pipo za vodo.
2. Odstranite dovodno cev z naprave.
3. Za nadaljnja navodila glejte *Vzpostavitev oskrbe z vodo*, str. 25

Odzračevanje naprave

1. Stikalo za vklop/izklop (22) preklpite v položaj »I« (VKLOP).
2. Počakajte, da se vzpostavi tlak in motor se zaustavi.
3. Stikalo za vklop/izklop (22) preklpite v položaj »0« (IZKLOP).
4. Pritiskajte vklopno ročico (24) ročaja pištole (1), dokler se tlak ne zniža.
5. Te korake nekajkrat ponovite, dokler v napravi več ni zraka.

Konec obratovanja

1. Po delu s čistilnimi sredstvi:
 - Izpraznite posodo za čistilno sredstvo (27).
 - Splaknite napravo s čisto vodo tako, da v napejljavah več ni vode.
2. Spustite vklopno ročico (24).
3. Stikalo za vklop/izklop (22) preklpite v položaj »0« (IZKLOP).
4. Priključite pipo za vodo.
5. Pritiskajte vklopno ročico (24) ročaja pištole (1), dokler se tlak ne zniža.

- Izvalcite priključni vtič iz električne vtičnice. Navijte omrežni priključni kabel (17) na držalo (18).
- Prekinite dovod vode v napravo.

Transport

Tako pripravite napravo za varno pomikanje.

- Izklopite napravo.
- Izvalcite priključni vtič naprave iz električne vtičnice.
- Obesite visokotlačno gibko cev (2) in električni priključni kabel (17) na držalo (4/18).
- Spustite nožni vzvod (19) na krmilnih kolesih (11).

Če napravo želite prenašati, uporabite ročaj (5) ali pa naj vam po potrebi pomaga druga oseba.

Čiščenje, vzdrževanje in shranjevanje

⚠ OPOZORILO! Električni udar! Nevarnost telesnih poškodb zaradi nezaželenega zagona naprave. Zaščitite se pri vzdrževalnih in čistilnih delih. Izključite napravo in izvalcite priključni vtič iz električne vtičnice.

Servisna in vzdrževalna dela, ki niso opisana v teh navodilih, prepustite našemu servisnemu centru. Uporabljajte samo originalne nadomestne dele.

Čiščenje

OBVESTILO! Nevarnost poškodb! Nepravilno čiščenje lahko napravo poškoduje. Naprave nikoli ne pobrizgajte z vodo. Naprave ne čistite pod tekočo vodo. Ne uporabljajte ostrih čistil oz. topil.

Napravo vedno ohranjajte čisto.

Čiščenje naprave po obratovanju

- Stikalo za vklop/izklop (22) preklopite v položaj »0« (IZKLOP).
- Izvalcite priključni vtič iz električne vtičnice.
- Ohranjajte prezračevalne reže čiste in proste.
- Napravo očistite z mehko krtačo ali rahlo vlažno krpo.

Čiščenje šobe

V redkih primerih je lahko šoba (6) zamašena s tujki.

- Odstranite šobo (6).

- Z iglo za čiščenje šob (13) s sprednje strani odstranite tujek.
- Izperite šobo od spredaj z vodo, da odstranite tujek.

Vzdrževanje

Naprave ni treba vzdrževati.

Shranjevanje

Navodila

Napravo in pribor vedno shranite:

- na čistem
- na suhem
- zaščiteno pred prahom
- zaščiteno pred zmrzaljo
- zunaj dosega otrok

Priloga naprave za shranjevanje

OBVESTILO! Visokotlačni čistilnik in njegov pribor zmrzal uniči, če v njem ostane voda.

- Iz naprave odstranite vso vodo.
 - Napravo ločite od oskrbe z vodo.
 - Vklopite visokotlačni čistilnik s stikalom za vklop/izklop (22) za največ 1 minuto.
 - Pritiskajte vklopno ročico (24) na ročaju pištole (1), dokler voda ne neha teči iz ročaja pištole (1) ali nastavkov.
 - Izključite napravo.
- Iz pribora odstranite vso vodo.
- Nastavke shranite pokončno, v držalih in s priključkom navzdol.
- Odstranite visokotlačno gibko cev. Visokotlačno gibko cev izpraznite.
- Visokotlačno gibko cev in električni priključni kabel shranite na predvidenih držalih (4, 18).

Držala za pribor

- Ročaj pištole (1) → držalo (9)
- Pršilna cev (10)/Šoba (6/7) → držalo (8)
- Posoda za čistilno sredstvo (27) + Šoba za penjenje (29) → držalo (4)

Odstranjevanje med odpadke/varstvo okolja

Napravo, pribor in embalažo oddajte za predelavo na okolju prijazen način.



Električne naprave ne spadajo med gospodinjske odpadke.

Simbol prečrtanega zabojnika na kolesih pomeni, da tega izdelek po koncu njegove življenjske dobe ne smete odlagati kot nesortirane komunalne odpadke.

Direktiva 2012/19/EU o odpadni električni in elektronski opremi:

potrošniki so po zakonu dolžni reciklirati električno in elektronsko opremo na okolju prijazen način ob koncu njene življenjske dobe. Na ta način je zagotovljeno okolju prijazno in z viri varčno recikliranje.

Ovisno od prenosa Direktive v nacionalno pravo so vam na voljo naslednje možnosti:

- odsluženo napravo lahko oddate na prodajnem mestu,
- ali na uradnem zbirališču,
- ali jo pošljete nazaj proizvajalcu/osebi, ki jo je dala na trg.

To ne velja za pribor in pripomočke za odpadno opremo, če nimajo električnih sestavnih delov.

Odlaganje steklenic s čistilnim sredstvom v odpadke

- Ostanke izdelkov je treba med odpadke odložiti skladno z direktivo 2008/98/ES ravnanju z odpadki ter nacionalnimi regionalnimi predpisi. Izdelku ni mogoče dodeliti klasifikacijske številke odpadka po evropskem katalogu odpadkov, saj lahko izdelek razvrsti šele uporabnik glede na namen uporabe. Klasifikacijsko številko odpadka je treba v EU določiti po dogovoru s podjetjem, ki je odgovorno za odlaganje odpadkov.
- Neonesnaženo embalažo je mogoče oddati v reciklažo.
- Embalažo, ki je ni mogoče očistiti, je treba med odpadke odložiti enako kot vsebinsko.

Iskanje napak

Naslednja tabela vam pomaga pri odpravi majhnih motenj:

Težava	Morebiten vzrok	Odpravljanje napak
Naprava se ne zažene	Ni električne napetosti	Preverite električno vtičnico, električni priključni kabel, priključni vtič in varovalko, po potrebi naj popravilo izvede električar.
	Pomanjkljivo napajanje z napetostjo	Pazite, da se električna napetost ujema z omrežno napetostjo, navedeno na tipski ploščici naprave.
Nizka zmogljivost naprave	Zračni mehurčki v visokotlačnem čistilcu.	Vklopite napravo in sprožite vklopno ročico (24) . <i>Odzračevanje, str. 27</i>
Vodni sistem ni tesen.	Priključek za vodo (14) ne tesni	Zamenjajte spojko (16) na priključku za vodo, (14) vključno s tesnilnim obročem. (glejte <i>Nadomestni deli in pribor, str. 33</i>)
Močna tlačna nihanja.	Šoba ()umazana	Šobo izperite ()z vodo. Po potrebi očistite odprtino šobe z iglo za čiščenje šob. (13) (glejte <i>Čiščenje, str. 28</i>).
	Šoba ()zamašena	Odstranite šobo ()in se pripravite, da voda neovirano izteka iz (1) ročaja pištole.

Prevod izvirnika izjave EU o skladnosti

Proizvod: **Visokotlačni čistilec**

Model: **PHDF 150 A1**

Serijska številka: 000001–048200

Predmet navedene izjave je v skladu z ustrežno zakonodajo Unije o harmonizaciji:

2006/42/EC • 2014/30/EU • 2000/14/EC & 2005/88/EC • 2011/65/EU & (EU) 2015/863

Predmet navedene izjave je v skladu z Direktivo 2011/65/EU Evropskega parlamenta in Sveta z dne 8. junija 2011 o omejevanju uporabe nekaterih nevarnih snovi v električni in elektronski opremi.

Za zagotovitev skladnosti so bili uporabljeni naslednji usklajeni standardi ter nacionalni standardi in predpisi:

**EN 60335-1:2012/A15:2021 • EN 60335-2-79:2012
EN 62233:2008 • EN IEC 63000:2018
EN IEC 55014-1:2021 • EN IEC 55014-2:2021
EN IEC 61000-3-2:2019/A1:2021 • EN 61000-3-3:2013/A2:2021**

V skladu z Direktivo 2000/14/EC v zvezi z emisijami hrupa je potrjeno naslednje:

Raven zvočne moči (L_{WA})

- izmerjena: 92,4 dB;

- zagotovljena: 97 dB

Uporabljen postopek ocenjevanja skladnosti v skladu s Prilogo V k Direktivi 2000/14/EC .

Ta izjava o skladnosti se izda na lastno odgovornost proizvajalca:



Grizzly Tools GmbH & Co. KG
Stockstädter Str. 20
63762 Großostheim
NEMČIJA
11.12.2025

Christian Frank
Pooblaščen zastopnik za dokumentacijo

Garancija

Grizzly Tools GmbH & Co. KG

Stockstädter Str. 20, 63762 Großbostheim, NEMČIJA

Servis v Sloveniji

Tel.: 0800 81400

Kontaktni obrazec na

parkside-diy.com

(Birotehnika, Hodošček Renata s.p., Lenda-
vska ULICA 23, 9000 Murska Sobota)

Garancijski list

1. S tem garancijskim listom *Grizzly Tools GmbH & Co. KG, Stockstädter Str. 20, 63762 Großbostheim, Nemčija* jamcimo, da bo izdelek v garancijskem roku ob normalni in pravilni uporabi brezhibno deloval in se zavezujem, da bomo ob izpolnjenih spodaj navedenih pogojih odpravili morebitne pomanjkljivosti in okvare zaradi napak v materialu ali izdelavi oziroma po svoji presoji izdelek zamenjali ali vrnili kupnino.
2. Garancija je veljavna na ozemlju Republike Slovenije.
3. Garancijski rok za proizvod je 36 mesecev od datuma izročitve blaga. Datum izročitve blaga je razviden iz racuna.
4. Če izdelek ne izpolnjuje specifikacij ali nima lastnosti, navedenih v garancijskem listu ali oglaševalskem sporocilu, lahko potrošnik najprej zahteva odpravo napak. O napaki mora potrošnik obvestiti proizvajalca ali pooblaščen servis (kontaktna številka in elektronski naslov navedena zgoraj) in zahtevati odpravo napak. Kupec je dolžan ob uveljavljanju zahtevka predložiti garancijski list in racun, kot potrdilo in dokazilo o nakupu ter dnevu izročitve blaga. Svetujemo vam, da pred tem natančno preberete navodila o sestavi in uporabi izdelka.
5. Rok za odpravo napake je 30 dni od dneva, ko je proizvajalec ali pooblaščen servis prejel zahtevo za odpravo napake. Če napake v tem roku niso odpravljene, mora proizvajalec potrošniku brezplačno zamenjati blago z enakim, novim in brezhibnim blagom. Rok se lahko zaradi narave in kompleksnosti blaga, narave in resnosti neskladnosti ter napora, ki je potreben za dokončanje popravila ali zamenjave podaljša za najkrajši čas, ki je potreben za dokončanje popravila, vendar največ za 15 dni. O številu dni podaljšane roka in

razlogih za podaljšanje mora biti potrošnik obveščen pred potekom 30 dnevnega roka za odpravo napak.

6. Če v roku 30 dni oz. v primeru podaljšanja v roku 45 dni blago ni popravljeno ali blago ni zamenjano z novim, lahko potrošnik od proizvajalca zahteva vracilo celotne kupnine ali zahteva sorazmerno znižanje kupnine. Sorazmerno znižanje kupnine je sorazmerno zmanjšanju vrednosti blaga, ki ga je potrošnik prejel, v primerjavi z vrednostjo, ki bi jo imelo blago, ce bi bilo skladno.
7. Če se neskladnost pojavi v manj kot 30 dneh od dobave blaga, lahko potrošnik ob predložitvi blaga od proizvajalca takoj zahteva vracilo placanega zneska.
8. Proizvajalec oziroma pooblaščen servis lahko potrošniku za cas popravila blaga, za katero je bila izdana obvezna garancija, zagotovi brezplačno uporabo podobnega blaga. Če proizvajalec potrošniku ne zagotovi nadomestnega blaga v zacasno uporabo, ima potrošnik pravico uveljavljati škodo, ki jo je utrpel, ker blaga ni mogel uporabljati od trenutka, ko je zahteval popravilo ali zamenjavo, do njune izvršitve.
9. Stroške za material, nadomestne dele, delo, prenos in prevoz izdelkov, ki nastanejo pri odpravljanju okvar oziroma nadomestitvi blaga z novim, krije proizvajalec.
10. V primeru zamenjave blaga ali zamenjave bistvenega dela blaga z novim se potrošniku izda nov garancijski list.
11. V primeru, da proizvod popravlja nepooblaščen servis ali nepooblaščen oseba, kupec ne more uveljavljati zahtevkov iz te garancije.
12. Vzroki za okvaro oziroma nedelovanje izdelka morajo biti lastnosti stvari same in ne vzroki, ki so zunaj proizvajalceve oziroma prodajalceve sfere. Kupec ne more uveljavljati zahtevkov iz te garancije, ce se ni držal priloženih navodil za sestavo in uporabo izdelka ali ce je izdelek kakorkoli spremenjen ali nepravilno vzdrževan.
13. Proizvajalec zagotavlja proti placilu popravilo, vzdrževanje blaga, nadomestne



dele in priklopne aparate vsaj tri leta po poteku garancijskega roka,

14. Obrabni deli oz. potrošni material so izzeti iz garancije.
15. Vsi potrebni podatki za uveljavljanje garancije se nahajajo na dveh locenih dokumentih (garancijski list, racun).

Prodajalec:

Lidl Slovenija d.o.o. k.d., Pod lipami 1, SI-1218 Komenda

16. Ta garancija proizvajalca ne izključuje zakonske pravice potrošnika, da zoper prodajalca v primeru neskladnosti blaga brezplačno uveljavlja jamcevalne zahteve. Ta garancija prav tako ne izključuje pravic potrošnika, ki izhajajo iz obveznega jamstva za skladnost blaga.

Nadomestni deli in pribor

Nadomestne dele in dodatke lahko naročite na www.grizzlytools.shop. Če bi pri postopku naročanja prišlo do težav, se obrnite na nas v naši spletni trgovini. Pri dodatnih vprašanjih se obrnite na *Garancijo, str. 31*

Pol. št.	Ime	Št. naročila
1	Ročaj pištole	91120018
2	Visokotlačna gibka cev, 8 m	91105606
3	Posoda za čistilno sredstvo s šobo (600 ml)	91110683
6	Standardna vario šoba	91110606
7	Čistilna freza Turbo	91104540
10	Pršilna cev	91110605
11	komplet krmilnih koles	91110682
13	Igla za čiščenje šob	91110572
16, 15	Spojka (Priključek za vodo), Vložek filtra	91110684
30	Čistilno sredstvo URM 500 (0,5 l)	30990010

Obsah

Úvod	34
Použití dle určení.....	34
Rozsah dodávky/příslušenství.....	34
Přehled.....	35
Popis funkce.....	35
Technické údaje.....	35
Bezpečnostní pokyny	36
Význam bezpečnostních pokynů.....	36
Piktogramy a symboly.....	36
Bezpečné uvedení do provozu přístroje.....	36
Příprava	40
Ovládací části.....	40
Montáž.....	40
Postavení přístroje.....	40
Vytvoření napájení vodou.....	41
Výběr nástavce.....	41
Montáž a demontáž nástavce.....	41
Provoz	41
Čištění s čisticím prostředkem.....	41
Zapnutí.....	42
Přerušení provozu.....	42
Odvzdušnění.....	42
Ukončení provozu.....	43
Přeprava	43
Čištění, údržba a skladování	43
Čištění.....	43
Údržba.....	43
Skladování.....	43
Likvidace/ochrana životního prostředí	44
Hledání chyb	44
Servis	45
Záruka.....	45
Opravná služba.....	46
Service-Center.....	46
Dovozce.....	46
Překlad původního EU prohlášení o shodě	46
Náhradní díly a příslušenství	47

Úvod

Blahopřejeme Vám k zakoupení Vašeho nového vysokotlakého čističe (dále jen přístroj nebo elektrický nástroj).

Vybrali jste si vysoce kvalitní přístroj. Tento přístroj byl odzkoušen během výroby na kva-

litu a podroben výstupní kontrole. Funkčnost Vašeho přístroje je tím zajištěná.

Nelze vyloučit, že v jednotlivých případech se na nebo v přístroji, resp. v hadicovém potrubí nachází zbytky vody. Nejedná se o nedostatek ani o závadu a není důvod k obávám.



Návod k obsluze je součástí tohoto přístroje. Obsahuje důležité pokyny pro bezpečnost, použití a likvidaci. Přečtěte si pečlivě návod k obsluze. Seznamte se s ovládacími prvky a správným používáním přístroje. Používejte přístroj pouze tak, jak je popsáno a pro určené oblasti použití. Návod k obsluze dobře uschovejte a v případě předání přístroje třetím osobám předejte veškerou dokumentaci.

Použití dle určení

Přístroj je určen výhradně pro následující použití:

- Čištění strojů, vozidel, konstrukcí, náradí, fasád, teras, zahradního náradí atd. vysokotlakým vodním proudem.
- Dodržujte vždy specifikace výrobce objektu, který chcete vyčistit.

Jakékoliv jiné použití, které není v tomto návodu k obsluze výslovně povoleno, může vést k poškození přístroje a pro uživatele představovat vážné nebezpečí. Obsluha nebo uživatel zařízení nese zodpovědnost za nehody či škody na jiných osobách nebo jejich majetku. Přístroj je určen pro použití domácnostmi. Není určen pro trvalé komerční využívání. V případě komerčního použití záruka zaniká. Výrobce neručí za škody způsobené nesprávným použitím nebo nesprávnou obsluhou.

Rozsah dodávky/příslušenství

Vybalte přístroj a zkontrolujte rozsah dodávky.

Obalový materiál zlikvidujte správně dle předpisů.

- Vysokotlaký čistič
- držadlo pistole
- trubkový nástavec
- vysokotlaková hadice
- držák (vysokotlaková hadice/nádrž na čisticí prostředek s tryskou)
- držák (držadlo pistole/trubkový nástavec/Tryska)
- držák (síťový připojovací kabel)

- opěrka (držadlo pistole/trubkový nástavec)
- nádrž na čisticí prostředek s tryskou
- Čisticí prostředek URM 500 (0,5 l)
- 4x vodící kolečko
- standardní tryska Varío
- Turbo fréza na nečistoty
- spojka (přípojka vody)
- vložka síta
- čisticí jehla na trysku
- návod k používání

Přehled

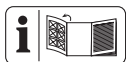

Obrázky přístroje naleznete na přední a zadní výklopné stránce.

- 1 držadlo pistole
- 2 vysokotlaká hadice
- 3 nádrž na čisticí prostředek s tryskou
- 4 držák (vysokotlaká hadice/nádrž na čisticí prostředek s tryskou)
- 5 rukojeť
- 6 standardní tryska Varío
- 7 Turbo fréza na nečistoty
- 8 držák (trubkový nástavec/Tryska)
- 9 držák (držadlo pistole)
- 10 trubkový nástavec
- 11 vodící kolečko
- 12 opěrka (držadlo pistole/trubkový nástavec)
- 13 čisticí jehla na trysku
- 14 přípojka vody
- 15 vložka síta
- 16 spojka (přípojka vody)
- 17 síťový připojovací kabel
- 18 držák (síťový připojovací kabel)
- 19 nožní ovládání (vodící kolečko)
- 20 vysokotlaká přípojka
- 21 závitová přípojka
- 22 zapínač/vypínač
- 23 odblokování (vysokotlaká hadice)
- 24 zapínací páčka
- 25 rychlopřipojovací zástrčka
- 26 dětská pojistka
- 27 nádrž na čisticí prostředek
- 28 otočné kolo

- 29 Pěnová tryska
- 30 Čisticí prostředek
- 31 odblokovací tlačítko

(Obr. A)

- 32 kryt vysokotlakého čističe

Popis funkce

Vysokotlaký čistič čistí vysokotlakým vodním proudem.

V případě potřeby může být také provozován s přidavkem čisticích prostředků.

Funkce ovládacích prvků naleznete v následujících popisech.

Technické údaje

Vysokotlaký čistič	PHDF 150 A1
Jmenovité napětí U	230 V ~, 50 Hz
Jmenovitý příkon P	2000 W
Délka síťový připojovací kabel	5 m
Třída ochrany	II
Typ ochrany	IPX5
Hmotnost	8 kg
délka vysokotlaké hadice	8 m
Pracovní tlak (p)	10 MPa
Max. přípustný tlak (p_{max})	15 MPa
Max. tlak přítoku ($p_{in,max}$)	0,8 MPa
Max. přítoková teplota ($T_{in,max}$)	40 °C
Domezovací průtok (Q)	5 l/min (300 l/h)
Max. domezovací průtok (Q_{max})	7 l/min (420 l/h)
Hladina akustického tlaku (L_{pA})	79,9 dB; $K_{pA}=3,0$ dB
Hladina akustického výkonu (L_{WA})	
- změřená	92,4 dB; $K_{WA}=2,50$ dB
- zaručená	97 dB
Vibrace (a_H)	$\leq 2,50$ m/s ²

Hladina hluku a vibrací byla stanovena dle norem a předpisů uvedených v prohlášení o shodě.

Uvedená hodnota vibrací a uvedená hodnota emisí hluku byly změřeny pomocí standardizované zkušební metody a lze je použít k porovnání určitého elektrického nástroje s jiným nástrojem. Uvedená hodnota vibrací a uvedená hodnota emisí hluku mohou být použity také k předběžnému odhadu zatížení.

▲ VAROVÁNÍ! Emise vibrací a emise hluku se mohou během skutečného používání elektrického nástroje lišit od udané hodnoty

v závislosti na způsobu, jakým je elektrický nástroj používán a zejména pak podle typu zpracovávaného obrobku. Dle možnosti se snažte udržet co nejnižší zatížení, způsobené vibracemi. Příkladným opatřením ke snížení vibračního zatížení je omezení pracovní doby. Přitom se musí brát v úvahu všechny části pracovního cyklu (například doby, během kterých je elektrický nástroj vypnutý, a ty, ve kterých je sice zapnutý, ale běží bez zátěže).

Bezpečnostní pokyny

V této části jsou popsána základní bezpečnostní opatření při používání přístroje.

Význam bezpečnostních pokynů

▲ NEBEZPEČÍ! Pokud tento bezpečnostní pokyn nedodržíte, dojde k nehodě. Důsledkem je vážné zranění nebo smrt.

▲ VAROVÁNÍ! Pokud tento bezpečnostní pokyn nedodržíte, dojde případně k nehodě. Mohlo by to mít za následek vážné zranění nebo smrt.

▲ UPOZORNĚNÍ! Pokud tento bezpečnostní pokyn nedodržíte, dojde k nehodě. V důsledku může dojít k drobnému nebo středně těžkému ublížení na zdraví.

OZNÁMENÍ! Pokud tento bezpečnostní pokyn nedodržíte, dojde k nehodě. V důsledku může dojít k věcnému poškození.

Piktogramy a symboly

Piktogram na přístroji



Pozor!



Přečtěte si pečlivě návod k obsluze. Seznamte se s ovládacími prvky a správným používáním přístroje.



Pozor! Je-li kabel při používání poškozen, musíte jej ihned odpojit od napájecí sítě. Také při připojení na přívod vody nebo při pokusu o odstranění netěsností musíte vytáhnout zástrčku.



Podle platných předpisů nesmí být vysokotlaký čistič nikdy provozován v síti pitné vody bez odpojovače systému. Musíte použít vhodný odpojovač systému podle normy EN 12729 typ BA.



Třída ochrany II (dvojitá izolace)



Elektrická zařízení nepatří do domácího odpadu.



Zaručená hladina akustického výkonu L_{WA} v dB.



čisticí jehla na trysku



Provozujte přístroj pouze ve stojící, nikdy ne v ležící poloze.



Vysokotlaký proud může být v případě neodborného použití nebezpečný. Proud nesmíte směřovat na osoby, zvířata, aktivní elektrická zařízení nebo samotný přístroj.

Bezpečné uvedení do provozu přístroje

Všeobecné pokyny

- Přečtěte si pečlivě návod k obsluze. Seznamte se s ovládacími prvky a správným používáním přístroje.
- Přístroj nesmí používat děti. Děti musí být pod dohledem, aby se zajistilo, že si nebudou hrát s přístrojem.

Osoby s omezenými fyzickými, smyslovými nebo psychickými schopnostmi nebo s nedosta-

- tečnými zkušenostmi a vědomostmi mohou tento přístroj používat, když jsou pod dohledem jiné osoby, nebo když byli proškoleni o bezpečném používání přístroje a porozuměly nebezpečím souvisejícím s jeho použitím.
- Osoby, které nejsou obeznámeny s návodem k obsluze, nesmí přístroj používat.
 - Vysokotlaké čističe smí obsluhovat pouze proškolené osoby.
 - Přístroj se nesmí používat v polohách vyšších než 2000 m.
 - Při výskytu poruchy nebo závady při provozu musíte přístroj okamžitě vypnout a vytáhnout elektrickou zástrčku. Pro možné příčiny poruchy: *Hledání chyby, str. 44.* Nebo se obraťte na naše servisní centrum.
 - Je nutné pamatovat na to, že sám uživatel je odpovědný za úrazy nebo za ohrožení jiných osob nebo jejich majetku.
- Dodržujte ochranu proti hluku a místní předpisy.
- Příprava**
- Chraňte se před stříkající vodou nebo nečistotami ochrannými brýlemi a vhodným ochranným oděvem.
 - Při použití vysokotlakých čističů mohou vznikat aerosoly. Vdechování aerosolů může způsobit ohrožení zdraví. V závislosti na použití může použití plně stíněných trysek (např. čističů povrchů) významně snížit emise vodných aerosolů. V závislosti na čištěném okolí používejte vhodný respirátor FFP 2 nebo ekvivalentní ochranu před vdechováním aerosolů, když není možné použít plně stíněnou trysku.
 - Nepracujte s poškozeným či neúplným přístrojem ani s přístrojem, který byl upraven bez souhlasu výrobce. Před uvedením do provozu nechte odborníkem zkontrolovat, zda jsou zavedena požadovaná elektrická ochranná opatření.

- Přístroj se smí zapojit pouze do zásuvky, která byla instalována zkušeným elektrikářem podle normy IEC 60364-1.
- Před použitím vždy zkontrolujte připojovací a prodlužovací kabel, jestli na nich nejsou známky poškození či zestárnutí. Je-li kabel při používání poškozen, je nutné jej ihned odpojit od napájecí sítě, **NEDOTÝKEJTE SE VEDENÍ, DOKUD NENÍ ODPOJENO OD SÍTĚ**. Přístroj nepoužívejte, pokud je poškozeno nebo opotřebováno vedení.
- Pokud je síťový připojovací kabel tohoto přístroje poškozen, musí jej vyměnit výrobce, jeho zákaznická služba nebo podobně kvalifikovaná osoba, aby se zamezilo nebezpečí. obraťte se na servisní středisko.
- Přístroj zapojte pouze do zásuvky s proudovým chráničem s jmenovitým chybovým proudem max. 30 mA.
- Používejte pouze prodlužovací vedení, která jsou určena pro venkovní použití. Připojení musí být suché a musí ležet nad zemí. Doporučujeme k tomu použít kabelový buben, který udržuje zásuvku minimálně 60 mm nad zemí.
- Prodlužovací vedení musí mít průřez nejméně $2 \times 2,5 \text{ mm}^2$.
- Vysokotlaké hadice, armatury a spojky jsou důležité pro bezpečnost přístroje. Používejte pouze výrobcem doporučené vysokotlaké hadice, armatury a spojky.
- Neuvádějte přístroj do provozu, jestliže je poškozené nebo netěsné elektrické připojovací vedení, přívod vody nebo jiné důležité součásti, jako je vysokotlaká hadice nebo stříkací pistole.
- Přístroj používejte pouze nastojato a na pevném rovném povrchu.
- Přístroj nikdy nepoužívejte, pokud jsou v blízkosti děti nebo zvířata. Osoby v blízkosti musí nosit ochranný oděv.

Provoz

- Budte pozorní, dbejte na své počínání a při práci se řiďte zdravým rozumem. Přístroj nepoužívejte, pokud jste unaveni nebo pod vlivem drog, alkoholu nebo léků.
- Vysokotlaký proud může být v případě neodborného použití nebezpečný. Proud nesmíte směřovat na osoby, zvířata, aktivní elektrická zařízení nebo samotný přístroj.
- K čištění oděvu nebo obuvi nemiřte proudem na sebe ani na jiné osoby.
- Když se dostanete do kontaktu s čisticím prostředkem, opláchněte se dostatečným množstvím vody.
- Při vytahování zástrčky ze zásuvky ani při tažení přístroje netahejte za elektrické připojovací vedení. Síťový připojovací kabel chraňte před horkem, olejem a ostrými hranami.
- Nebezpečí výbuchu – nerozstříkujte hořlavé kapaliny.
- Přístroj nepoužívejte v blízkosti vznětlivých kapalin nebo plynů. Při nedodržování hrozí nebezpečí požáru nebo výbuchu.
- Přístroj nikdy nepřenášejte, když je pohon v chodu.
- Přístroj vypněte a vytáhněte připojovací zástrčku ze zásuvky. Ujistěte se, zda se všechny pohyblivé díly zcela zastavily
 - vždy při opuštění přístroje;
 - před výměnou příslušenství;
 - před povolením zablokování nebo odstraněním ucpání;
 - před kontrolou, čištěním nebo prací na přístroji..
- Když přístroj začne neobvykle silně vibrovat, je nutná jeho okamžitá kontrola :
 - zjistěte poškození,
 - vyměňte poškozené díly,
 - obraťte se na servisní středisko.

Čištění, údržba a skladování

- Před dlouhodobým odstavením přístroje nechte motor vychladnout.
- Vyměňte opotřebované nebo poškozené díly. Používejte výhradně originální náhradní díly a příslušenství. Při použití cizích dílů dojde k okamžité ztrátě nároku na záruku.
- Otevření přístroje musí provést pouze autorizovaný kvalifikovaný elektrikář. V případě opravy se vždy obraťte na naše servisní středisko.
- Vypněte pohon, odpojte přístroj od napájení proudem a nechte přístroj vychladnout, když se přístroj zastaví za účelem čištění, nastavení, skladování nebo výměny příslušenství.
- S přístrojem zacházejte pečlivě a udržujte jej v čistotě.
- Přístroj uchovávejte mimo dosah dětí.

Příprava



▲ VAROVÁNÍ! Nebezpečí zranění v důsledku neúmyslného spuštění přístroje. Připojo-

vací zástrčku zapojte do zásuvky až tehdy, když je přístroj zcela připraven k použití.

Ovládací části

Před prvním uvedením přístroje do provozu se seznámte s ovládacími částmi.

držadlo pistole (1)

- **zapínací páčka (24)**
 - Vytažení zapínací páčky: Aktivuje vysokotlaký proud
 - Uvolnění zapínací páčky: Deaktivuje vysokotlaký proud
- **dětská pojistka (26)** (při pohledu zezadu)
 - ← Zapínací páčka je zajištěná .
 - Můžete zatáhnout za zajišťovací páčku .

▲ VAROVÁNÍ! Nebezpečí poranění vysokotlakým proudem! Při každém přerušení práce zajistěte zapínací páčku.
- **odblokování (23)**
Stisknutí: demontujte rychlopřipojovací zástrčku (25) vysokotlaké hadice (2) z držadla pistole (1)

Montáž

namontujte držák a vodící kolečka

Stav při dodání

- držák (4/8/9/18) (nenamontováno)
- opěrka (12) (nenamontováno)
- 4× vodící kolečka (11) (nenamontováno)

Postup (Obr. A)

1. Nasuňte držák (8/9) pro nástavec/trysku/držadlo pistole a opěrku (12) do upnutí bočně na krytu vysokotlakého čističe (32).
2. Nasuňte zbývající držáky (4/18) do odpovídajících upnutí na krytu vysokotlakého čističe (32).
3. Nasadte vodící kolečka (11) do upnutí na spodní straně krytu vysokotlakého čističe (32).
Vodící kolečka slyšitelně zaklapnou.

Postavení přístroje

1. Postavte přístroj na rovný pevný povrch.
2. Zastrčte závitovou přípojku (21) na vysokotlaké hadici (2) do vysokotlaké přípojky (20) přístroje. Upevněte přípojku pomocí převlečné matice.
3. Zastrčte rychlopřipojovací zástrčku (25) na vysokotlaké hadici do vysokotlaké přípojky na držadle pistole (1).

- Zkontrolujte, zda je rychlopřipojovací zástrčka (25) pevně namontována na držadle pistole (1).

Vytvoření napájení vodou

Podmínky

- Přívodní hadice: Zahradní hadice s namontovanou rychlopřípojkou s adaptérem na zahradní hadici (není součástí dodávky); Ø 13 mm (½"); délka mezi 5 m a 30 m
- Minimální čerpací výkon: 5 l/min (300 l/h)
- **Odpojovač systému**
Odpojovač systému (omezovač zpětného toku) zabraňuje zpětnému toku vody a čistícího prostředku do potrubí pitné vody.
 - Podle platných předpisů se vysokotlaký čistič nikdy nesmí provozovat v síti pitné vody bez odpojovače systému. Musíte použít vhodný odpojovač systému podle normy EN 12729 typ BA.
 - Voda, která protekla odpojovačem systému, není klasifikována jako pitná.
 - Odpojovač systému je k dispozici v odborných prodejnách.

Postup

- Zastrčte vložku síta (15) do přípojky vody (14).
- Namontujte spojku (16) na přípojku vody (14).
- Namontujte rychlopřípojkou s adaptérem na zahradní hadici na přívodní hadici.
- Připojte přívodní hadici na přívod vody.
- Odvzdušněte přívodní hadici: Otevřete přívod vody, dokud voda nevytéká z druhého konce přívodní hadice bez bublin. Zavřete přívod vody.
- Zapojte rychlopřípojkou s adaptérem na zahradní hadici do přívodní hadice se spojkou (16).

Výběr nástavce

standardní tryska Vario (6)

Špička je otočná.

Ovládací části

- vějířový proud Vario (směr otáčení při pohledu zezadu)



☺ široký proud



☺ úzký proud; bodový proud

Turbo fréza na nečistoty (7)



Rotující proud vody je vhodný pro práci s nízkou spotřebou vody.

Montáž a demontáž nástavce

Montáž trysky (6/7)

- Namontujte trubkový nástavec (10) na držadlo pistole (1) (bajonetový uzávěr: zastrčit, zatlačit a otočit).
- Nasadte nástavec na trubkový nástavec (10).
Nástavec zaskočí.

Demontáž trysky (6/7)

- Stiskněte a podržte stisknuté odblokovací tlačítko (31) na předním konci trubkového nástavce (10)
- Vytáhněte nástavec z trubkového nástavce (10).
- Odmontujte trubkový nástavec (10) z držadla pistole (1) (bajonetový uzávěr: tlačit, otočit a tahat).

Montáž nádrž na čisticí prostředek s tryskou (3)

- Odmontujte trubkový nástavec (10) z držadla pistole (1) (bajonetový uzávěr: tlačit, otočit a tahat).
- Namontujte nástavec na držadlo pistole (1) (bajonetový uzávěr: zastrčit, zatlačit a otočit).

Demontáž nádrž na čisticí prostředek s tryskou (3)

- Odmontujte nástavec z držadla pistole (1) (bajonetový uzávěr: tlačit, otočit a tahat).

Provoz

Čištění s čisticím prostředkem

Požadavky na čisticí prostředek

- Tento přístroj byl vyvinut pro použití s neutrálním čisticím prostředkem na bázi biologicky odbouratelných aniontových povrchově aktivních látek.

- Použití jiných čisticích prostředků nebo chemikálií může ovlivnit bezpečnost přístroje a způsobit poškození. Na tato poškození přístroje se nevztahuje záruka.
- Čisticí přípravek můžete zakoupit prostřednictvím našeho on-line obchodu (*Náhradní díly a příslušenství, str. 47*).

Podmínky

- Nádrž na čisticí prostředek je naplněná čisticím prostředkem.

Plnění/vyprázdnění nádrže na čisticí prostředek (27)

1. Vyšroubujte pěnovou trysku (29) z nádrže na čisticí prostředek (27).
2. Naplňte, resp. vyprázdněte nádrž na čisticí prostředek (27).
3. Pěnovou trysku (29) opět našroubujte na nádrž na čisticí prostředek (27).

Zapnutí

▲ VAROVÁNÍ! Netěsný vodní systém může způsobit úraz elektrickým proudem! Uvedte zapínač/vypínač (22) do polohy „0“ (VYP). Vytáhněte přípojovací zástrčku. Začněte opět s vytvořením připojení k vodě, (viz *Vytvoření napájení vodou, str. 41*).

▲ VAROVÁNÍ! Přístroj smíte provozovat pouze ve svislé poloze! Když přístroj spadne, hrozí nebezpečí úrazu elektrickým proudem. Uvedte zapínač/vypínač (22) do polohy „0“ (VYP). Vytáhněte přípojovací zástrčku. Teprve nyní uveďte přístroj zpět do svislé polohy. Pro vlastní bezpečnost počkejte asi pět minut, než znovu připojíte elektrickou přípojku.

▲ VAROVÁNÍ! Nevhodná prodlužovací vedení mohou být nebezpečná! Používejte pouze prodlužovací vedení, která jsou určena pro venkovní použití. Připojení musí být suché a musí ležet nad zemí. Doporučujeme k tomu použít kabelový buben, který udržuje zásuvku minimálně 60 mm nad zemí.

1. Ujistěte se, zda je zapínač/vypínač (22) v poloze „0“ (VYP).
2. Postavte přístroj do svislé polohy.
3. Zapojte přípojovací zástrčku do zásuvky s proudovým chráničem.

Pravou část držáku síťového přípojovacího kabelu při pohledu zezadu (18) lze otáčet. Tak můžete síťový přípojovací kabel (17) snadno vyjmout.



4. **OZNÁMENÍ!** Chod nasucho způsobí poškození přístroje. Neprovozujte přístroj se zavřeným vodovodním kohoutkem. Otevřete úplně vodovodní kohoutek.
5. Uvedte zapínač/vypínač (22) do polohy „I“ (ZAP).
Motor se krátce spustí, dokud se nevytvoří potřebný tlak. Poté se motor zastaví.
6. **▲ VAROVÁNÍ!** Dávejte pozor na sílu zpětného nárazu vystupujícího proudu vody. Můžete poranit sebe nebo jiné osoby. Dbejte na bezpečný postoj. Držte pevně a správně držadlo pistole (1). Stiskněte zapínací páčku (24) držadla pistole (1).
Tryska pracuje s tlakem a motor se spustí. Když zapínací páčku (24) pustíte, motor se zastaví. Vysoký tlak v systému zůstane udržován.

Přerušení provozu

Upozornění

- Nožním ovládním (19) na vodicích kolečkách (11) lze vysokotlaký čistič zajistit proti pojiždění.

Postup

1. Pusťte zapínací páčku (24) držadla pistole (1).
2. Když odkládáte držadlo pistole: Zajistěte zapínací páčku dětskou pojistkou (26) (pohled zezadu).
← Zapínací páčka je zajištěná .
→ Můžete zatáhnout za zapínací páčku .

▲ VAROVÁNÍ! Nebezpečí poranění vysokotlakým proudem! Při každém přerušení práce zajistěte zapínací páčku.

3. Při delších pracovních přestávkách: Uvedte zapínač/vypínač (22) do polohy „0“ (VYP).

Odvzdušnění

Odvzdušnění přívodní hadice

1. Zavřete vodovodní kohoutek.
2. Odpojte přívodní hadici od přístroje.
3. Dále viz *Vytvoření napájení vodou, str. 41*

Odvzdušnění přístroje

1. Uvedte zapínač/vypínač (22) do polohy „I“ (ZAP).
2. Počkejte, až klesne tlak a zastaví se motor.

3. Uvedte zapínač/vypínač (22) do polohy „0“ (VYP).
4. Stiskněte zapínací páčku (24) držadla pistole (1), dokud neklesne tlak.
5. Opakujte tyto kroky tolikrát, dokud v přístroji není žádný vzduch.

Ukončení provozu

1. Po práci s čisticími prostředky:
 - Vyprázdněte nádrž na čisticí prostředek (27).
 - Vyláchněte přístroj čistou vodou, dokud ve vedeních není žádný čisticí prostředek.
2. Pusťte zapínací páčku (24).
3. Uvedte zapínač/vypínač (22) do polohy „0“ (VYP).
4. Zavřete vodovodní kohoutek.
5. Stiskněte zapínací páčku (24) držadla pistole (1), dokud neklesne tlak.
6. Vytáhněte přípojovací zástrčku. Naviňte síťový přípojovací kabel (17) na držák (18).
7. Odpojte přístroj od přípojky vody.

Přeprava

K bezpečnému pojiždění připravíte přístroj takto.

- Vypněte přístroj.
- Vytáhněte zástrčku konektoru zařízení ze zásuvky.
- Zavěste vysokotlakou hadici (2) a síťový přípojovací kabel (17) na držák (4/18).
- Uvolněte nožní ovládací (19) na vodičích kolečkách (11).

Pokud chcete přístroj přenášet, použijte rukojeť (5) nebo příp. požádejte o pomoc druhou osobu.

Čištění, údržba a skladování

▲ VAROVÁNÍ! Nebezpečí úrazu elektrickým proudem! Nebezpečí zranění v důsledku neúmyslného spuštění přístroje. Chraňte se při údržbě a čištění. Vypněte přístroj a vytáhněte síťovou zástrčku ze zásuvky.

Opravné a údržbářské práce, které nejsou popsány v tomto návodu k obsluze, přenechte našemu servisnímu centru. Používejte pouze originální náhradní díly.

Čištění

OZNÁMENÍ! Nebezpečí poškození! Při nesprávném čištění může dojít k poškození přístroje. Nikdy přístroj neostříkujte vodou. Přístroj nečistěte pod tekoucí vodou. Nepoužívejte drsné čisticí prostředky ani rozpouštědla.

Přístroj udržujte vždy v čistém stavu.

Po provozu vyčistěte

1. Uvedte zapínač/vypínač (22) do polohy „0“ (VYP).
2. Vytáhněte přípojovací zástrčku.
3. Větrací šterbiny udržujte čisté a volné.
4. Přístroj čistěte měkkým kartáčem nebo mírně navlhčeným hadříkem.

Čištění trysky

Zrídka se tryska (6) může ucpat cizím tělesem.

1. Odmontujte trysku (6).
2. Odstraňte cizí těleso zepředu pomocí čisticí jehly na trysku (13).
3. Pro odstranění cizích těles vyláchněte trysku zepředu vodou.

Údržba

Přístroj je bezúdržbový.

Skladování

Upozornění

Přístroj a příslušenství skladujte vždy:

- čisté
- suché
- chráněné před prachem
- chráněné proti mrazu
- mimo dosah dětí

Příprava přístroje ke skladování

OZNÁMENÍ! Vysokotlaký čistič a příslušenství se zničí mrazem, když se z nich úplně nevypustí voda.

1. Z přístroje vylijte veškerou vodu.
 - Odpojte přístroj od přípojky vody.
 - Vysokotlaký čistič zapněte zapínačem/vypínačem (22) maximálně na 1 minutu.
 - Stiskněte zapínací páčku (24) na držadle pistole (1), dokud nepřestane vytékat voda z držadla pistole (1) nebo z nástavců.
 - Vypněte přístroj.
2. Z příslušenství vylijte všechnu vodu.
3. Všechny nástavce skladujte ve svislé poloze v držácích, s přípojkou směrem dolů.

- Odmontujte vysokotlakou hadici. Vyprázdněte vysokotlakou hadici.
- Skladujte vysokotlakou hadici a elektrické připojovací vedení v určených držácích (4, 18).

Držák příslušenství

- držadlo pistole (1) → držák (9)
- trubkový nástavec (10)/Tryska (6/7) → držák (8)
- nádrž na čisticí prostředek (27) + Pěnová tryska (29) → držák (4)

Likvidace/ochrana životního prostředí

Přístroj, příslušenství a balení zlikvidujte ekologickou recyklací.



Elektrická zařízení nepatří do domácího odpadu.

Symbol přeškrtnuté popelnice na kolečkách znamená, že tento výrobek nesmí být po skončení své životnosti likvidován jako netříděný komunální odpad.

Směrnice 2012/19/EU o odpadních elektrických a elektronických zařízeních (OEEZ):

Spotřebitelé jsou ze zákona povinni recyklovat elektrická a elektronická zařízení na konci jejich životnosti způsobem šetrným k životnímu prostředí. Tímto způsobem je zajištěna recyklace šetrná k životnímu prostředí a šetřící zdroje.

V závislosti na tom, jak je vše implementováno ve vnitrostátním právu, máte následující možnosti:

- vrátit v prodejně,
- odevzdat na oficiálním sběrném místě,
- zaslat zpět výrobci/distributorovi.

Tento stav se netýká příslušenství starých přístrojů a pomocných prostředků bez elektrických součástí.

Likvidace lahvičky čisticího prostředku

- Zbytky produktu je nutno likvidovat v souladu se směrnicí o odpadech 2008/98/ES a národními a regionálními předpisy. U tohoto produktu nelze specifikovat žádný kód odpadu podle Evropského katalogu odpadů (AVV), protože pouze účel použití spotřebitelem umožňuje jeho přiřazení. Kód odpadu je třeba určit v rámci EU po konzultaci s likvidační společností.
- Nekontaminované obaly lze recyklovat.
- Obaly, které nelze vyčistit, se musí zlikvidovat stejným způsobem jako výrobek.

Hledání chyby

Následující tabulka Vám pomůže odstranit malé poruchy:

Problém	Možná příčina	Odstranění chyb
Přístroj se nespustí	Chybí síťové napětí	Zkontrolujte zásuvku, síťový připojovací kabel, připojovací zástrčku, pojistku, v případě potřeby je nechte opravit kvalifikovaným elektrikářem.
	Vadný elektrický přívod	Ujistěte se, zda se síťové napětí shoduje s údaji na typovém štítku na stroji.
Nízký výkon přístroje	Vzduchové bublinky ve vysokotlakém čističi	Zapněte přístroj a stiskněte zápinací (24) páčku.
		<i>Odvdzušnění, str. 42</i>

Problém	Možná příčina	Odstranění chyb
Netěsný vodní systém	Přípojka vody (14) netěsná	Vyměřte spojku (16) na přípojce vody (14) vč. těsnícího kroužku (viz <i>Náhradní díly a příslušenství</i> , str. 47)
Silné kolísání tlaku	Hubice ()znečištěná	Hubici vypláchněte ()vodou. V případě potřeby vyčistíte otvor trysky čistící jehlou na trysku (13) (viz <i>Čištění</i> , str. 43).
	Hubice ()ucpaná	Odstraňte trysku ()a ujistěte se, že voda může z držadla pistole (1) nerušeně unikat.

Servis

Záruka

Vážení zákazníci,

na tento výrobek získáváte záruku 3 let od data zakoupení. V případě závad na tomto výrobku máte nárok na zákonná práva vůči prodejci tohoto výrobku. Tato zákonná práva nejsou omezena níže uvedenou zárukou.

Záruční podmínky

Záruční doba začíná datem nákupu. Dobře uschovejte originální pokladní doklad. Tento doklad je potřebný jako doklad o koupi. Dojde-li k vadě materiálu nebo výrobní vadě během tří let od data nákupu tohoto výrobku, opravíme nebo vyměníme Vám výrobek podle našeho uvážení zdarma. Toto záruční plnění vyžaduje, aby vadný výrobek a doklad o koupi (pokladní doklad) byly předloženy během tříleté lhůty a bylo stručně písemně popsáno, o jakou závadu se jedná a kdy k ní došlo.

Pokud je vada kryta naší zárukou, obdržíte zpět opravený nebo nový výrobek. S opravou nebo výměnou výrobku nezačne plynout nová záruční doba.

Záruční doba a zákonné nároky z vad

Záruční doba se záručním plnění neprodloví. To platí také pro vyměněné a opravené díly. Jakákoli poškození nebo vady, které se již v době nákupu vyskytly, je nutné nahlásit ihned po vybalení. Opravy provedené po uplynutí záruční doby jsou za poplatek.

Rozsah záruky

Výrobek byl pečlivě vyroben podle přísných směrnic pro jakost a před dodáním pečlivě zkontrolován.

Záruční plnění platí pro vady materiálu nebo výrobní vady. Tato záruka se nevztahuje na díly výrobku, které jsou vystaveny běžnému

opotřebení, a lze je proto považovat za opotřebitelné součásti (např. vysokotlaká hadice) nebo za poškození křehkých částí (např. spínač).

Tato záruka zaniká, pokud je výrobek poškozen, nesprávně používán nebo není udržován. Rovněž na škody způsobené vodou, mrazem, bleskem a ohněm nebo nesprávnou přepravou. Pro správné používání výrobku se musí přesně dodržovat všechny pokyny uvedené v návodu k obsluze. Je nutné se bezpodmínečně vyvarovat použití a jednání, které nejsou v tomto návodu k obsluze doporučovány nebo před nimiž se varuje.

Výrobek je určen pouze pro soukromé použití a není určen ke komerčnímu používání. Záruka zaniká v případě hrubého a nesprávného zacházení, použití násilí a zásahů, které nebyly provedeny naší autorizovanou servisní pobočkou.

Vyřízení v záručním případě

V zájmu rychlého zpracování Vašeho požadavku postupujte podle následujících pokynů:

- Pro všechny dotazy si připravte doklad o koupi a číslo položky (např. IAN 525916_2507) jako doklad o nákupu.
- Číslo položky naleznete na typovém štítku na výrobku, na rytině na výrobku, na titulní straně návodu k obsluze (vlevo dole) nebo na nálepce na zadní nebo spodní straně výrobku.
- Pokud se vyskytnou funkční chyby nebo jiné závady, nejprve kontaktujte níže uvedené servisní středisko **telefonicky** nebo použijte náš **kontaktní formulář**, který najdete na stránkách *parkside-diy.com* v kategoriích **Servis**.
- Po konzultaci s naším servisním střediskem můžete bezplatně zaslat vadný výrobek na adresu služby, kterou jste obdrželi

li, s příloženým dokladem o koupi (účtenkou), s uvedením povahy vady a kdy k ní došlo. K zamezení problémů s přijetím a dalším nákladům je bezpodmínečně nutné používat pouze adresu, která Vám byla oznámena. Ujistěte se, že zásilka není zaslana nevyplaceně, není objemným zbožím, expresem nebo jiným speciálním nákladem. Zašlete výrobek včetně veškerého příslušenství dodaného při nákupu a zajistěte, aby přepravní obal byl dostatečně bezpečný.

Oprávérenská služba

Pro opravy, **kteřé nepodléhají záruce**, se obraťte na servisní středisko. Tam Vám rádi poskytneme odhad nákladů.

- Můžeme přijímat pouze přístroje, které byly při zaslání dostatečně zabaleny a ofrankovány.

Upozornění: Zašlete Váš přístroj vyčištěný a s odkazem na závadu na adresu uvedenou v servisním středisku.

- Nepřijmou se přístroje zasláné neoprávněně, přístroje zasláné jako objemné zboží nebo expres zasláné přístroje nebo přístroje odeslané jinou speciální dopravou.
- Vaše odeslané vadné přístroje zlikvidujeme bezplatně.

Service-Center



Servis Česko

Tel.: 8000 23611

Kontaktní formulář na

parkside-diy.com

IAN 525916_2507

Dovozce

Upozorňujeme, že následující adresa není servisní adresou. Nejprve kontaktujte výše uvedené servisní středisko.

Grizzly Tools GmbH & Co. KG

Stockstädter Str. 20

63762 GroBostheim

NĚMECKO

www.grizzlytools.de

Překlad původního EU prohlášení o shodě

Výrobek: **Vysokotlaký čistič**

Model: **PHDF 150 A1**

Sériové číslo: 000001-048200

Výše popsaný předmět prohlášení je ve shodě s příslušnými harmonizačními právními předpisy Unie:

2006/42/EC • 2014/30/EU • 2000/14/EC & 2005/88/EC • 2011/65/EU & (EU) 2015/863

Výše popsaný předmět prohlášení je ve shodě se směrnicí Evropského parlamentu a Rady 2011/65/EU ze dne 8. června 2011 o omezení používání některých nebezpečných látek v elektrických a elektronických zařízeních.

Pro zajištění shody byly použity následující harmonizované normy a národní normy a předpisy:

**EN 60335-1:2012/A15:2021 • EN 60335-2-79:2012
EN 62233:2008 • EN IEC 63000:2018
EN IEC 55014-1:2021 • EN IEC 55014-2:2021
EN IEC 61000-3-2:2019/A1:2021 • EN 61000-3-3:2013/A2:2021**

V souladu se směrnicí 2000/14/EC týkající se emisí hluku se potvrzuje následující:

Hladina akustického výkonu (L_{WA})

- změřená: 92,4 dB;

- zaručená: 97 dB

Použitý postup posuzování shody podle 2000/14/EC, příloha V.

Toto prohlášení o shodě vydal na vlastní odpovědnost výrobce:



Grizzly Tools GmbH & Co. KG
Stockstädter Str. 20
63762 GroBostheim
NĚMECKO

11.12.2025

Christian Frank

Zplnomocněný zástupce dokumentace

Náhradní díly a příslušenství

Náhradní díly a příslušenství jsou k dostání na webových stránkách www.grizzlytools.shop. Pokud máte problémy při objednání, kontaktujte nás prostřednictvím našeho online obchodu. V případě dalších dotazů se obraťte na: *Service-Center, str. 46*

Poz. č.	Název	Obj. č.
1	držadlo pistole	91120018
2	vysokotlaká hadice, 8 m	91105606
3	nádrž na čisticí prostředek s tryskou (600 ml)	91110683
6	standardní tryska Vario	91110606
7	Turbo fréza na nečistoty	91104540
10	trubkový nástavec	91110605
11	sada vodicích koleček	91110682
13	čisticí jehla na trysku	91110572
16, 15	spojka (přípojka vody), vložka síta	91110684
30	Čisticí prostředek URM 500 (0,5 l)	30990010

Obsah

Úvod	48
Používanie na určený účel.....	48
Rozsah dodávky/Príslušenstvo.....	48
Prehľad.....	49
Opis funkcie.....	49
Technické údaje.....	49
Bezpečnostné pokyny	50
Význam bezpečnostných pokynov.....	50
Piktogramy a symboly.....	50
Bezpečné uvedenie prístroja do prevádzky.....	50
Príprava	54
Ovládacie prvky.....	54
Montáž.....	54
Umiestnenie prístroja.....	55
Pripojenie napájania vodou.....	55
Výber nadstavca.....	55
Montáž a demontáž nadstavca.....	55
Prevádzka	56
Čistenie s čistiacim prostriedkom.....	56
Zapnutie.....	56
Prerušenie prevádzky.....	56
Odvzdušnenie.....	57
Ukončenie prevádzky.....	57
Preprava	57
Čistenie, údržba a skladovanie	57
Čistenie.....	57
Údržba.....	57
Skladovanie.....	57
Likvidácia/ochrana životného prostredia	58
Vyhľadávanie chýb	59
Servis	59
Garancija.....	59
Opravný servis.....	60
Service-Center.....	60
Importér.....	60
Preklad originálneho vyhlásenia o zhode EÚ	61
Náhradné diely a príslušenstvo	61

Úvod

Srdečné blahoželanie ku kúpe vášho nového vysokotlakového čističa (v nasledujúcej časti nazývanej prístroj alebo elektrické náradie). Rozhodli ste sa tým pre vysoko kvalitný prístroj. Tento prístroj bol počas výroby skon-

trolovaný vzhľadom na kvalitu a podrobný výrobný kontrolu. Tým je zabezpečená funkčná schopnosť prístroja.

Nedá sa vylúčiť, že sa v jednotlivých prípadoch na alebo v prístroji, resp. v hadicových vedeniach nenachádzajú zvyškové množstvá vody. Nejde o nedostatok alebo poruchu a nie je dôvod k znepokojeniu.



Návod na obsluhu je súčasťou tohto prístroja. Obsahuje dôležité pokyny pre bezpečnosť, používanie a likvidáciu. Starostlivo si prečítajte návod na obsluhu. Oboznámte sa s ovládacími dielmi a správnym používaním prístroja. Prístroj používajte iba ako je opísané a na uvedené oblasti použitia. Návod na obsluhu si dobre uschovajte a pri odovzdávaní prístroja tretej osobe dodajte tiež všetky podklady.

Používanie na určený účel

Prístroj je určený výlučne na nasledujúce používanie:

- Čistenie strojov, vozidiel, stavebných objektov, nástrojov, fasád, terás, záhradného náradia atď. vysokotlakovým prúdom vody.
Dodržiavajte tiež údaje výrobcu čisteného objektu.

Každé iné používanie, ktoré nie je v tomto návode na obsluhu výslovne povolené, môže predstavovať vážne nebezpečenstvo pre používateľa a viesť k škodám na prístroji. Obsluhujúca osoba alebo používateľ je zodpovedný za zranenia iných ľudí alebo poškodenia ich majetku. Prístroj je určený na použitie pre domácich majstrov. Nie je koncipovaný na trvalé komerčné nasadenie. Pri komerčnom používaní záruka zaniká. Výrobca neručí za škody, ktoré vzniknú v dôsledku používania v rozpore s určením alebo nesprávnej obsluhy.

Rozsah dodávky/Príslušenstvo

Vybaľte prístroj a skontrolujte rozsah dodávky.

Obalový materiál riadne zlikvidujte.

- Vysokotlakový čistič
- Držadlo pištole
- Prívodná trubica
- Vysokotlaková hadica
- držiak (Vysokotlaková hadica/Nádoba na čistiaci prostriedok s dýzou)

- držiak (Držadlo pištole/Prívodná trubica/Tryska)
- držiak (sieťový pripojovací kábel)
- Podložka (Držadlo pištole/Prívodná trubica)
- Nádoba na čistiaci prostriedok s dýzou
- Čistiaci prostriedok URM 500 (0,5 l)
- 4x Otočné koliesko
- Štandardná vario dýza
- Turbo fréзка na nečistoty
- Spojka (Prípojka vody)
- Sitko
- Ihla na čistenie dýz
- návod na použitie

Prehľad

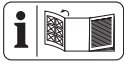

Obrázky prístroja nájdete na prednej a zadnej vyklápacej strane.

- 1 Držadlo pištole
- 2 Vysokotlaková hadica
- 3 Nádoba na čistiaci prostriedok s dýzou
- 4 držiak (Vysokotlaková hadica/Nádoba na čistiaci prostriedok s dýzou)
- 5 držadlo
- 6 Štandardná vario dýza
- 7 Turbo fréзка na nečistoty
- 8 držiak (Prívodná trubica/Tryska)
- 9 držiak (Držadlo pištole)
- 10 Prívodná trubica
- 11 Otočné koliesko
- 12 Podložka (Držadlo pištole/Prívodná trubica)
- 13 Ihla na čistenie dýz
- 14 Prípojka vody
- 15 Sitko
- 16 Spojka (Prípojka vody)
- 17 sieťový pripojovací kábel
- 18 držiak (sieťový pripojovací kábel)
- 19 Ovládací prvok (Otočné koliesko)
- 20 Vysokotlaková prípojka
- 21 Závitová prípojka
- 22 zapínač/vypínač
- 23 Odblokovanie (Vysokotlaková hadica)
- 24 Zapínacia páčka
- 25 Rýchlopripojovacia zástrčka

- 26 detská poistka
- 27 Nádržka čistiaceho prostriedku
- 28 otočné koliesko
- 29 Penová hubica
- 30 Čistiaci prostriedok
- 31 Uvoľňovacie tlačidlo

(Obr A)

- 32 Teleso vysokotlakového čističa

Opis funkcie

Vysokotlakový čistič vysokotlakovým prúdom vody.

V prípade potreby je ho možné prevádzkovať aj s pridaním čistiaceho prostriedku.

Funkcia prvkov obsluhy je uvedená v nasledujúcich opisoch.

Technické údaje

Vysokotlakový čistič	PHDF 150 A1
Menovité napätie U	230 V ~, 50 Hz
Menovitý výkon P	2000 W
Dĺžka sieťový pripojovací kábel	5 m
Trieda ochrany	II
Druh ochrany	IPX5
Hmotnosť	8 kg
Dĺžka vysokotlakovej hadice	8 m
Pracovný tlak (p)	10 MPa
Max. dovolený tlak (p_{max})	15 MPa
Max. prítokový tlak ($p_{in;max}$)	0,8 MPa
Max. prítoková teplota ($T_{in;max}$)	40 °C
Dimenzované prietokové množstvo (Q)	5 l/min (300 l/h)
Max. dimenzované prietokové množstvo (Q_{max})	7 l/min (420 l/h)
Hladina akustického tlaku (L_{pA})	79,9 dB; $K_{pA}=3,0$ dB
Hladina akustického výkonu (L_{WA})	92,4 dB; $K_{WA}=2,50$ dB
– odmeraná	97 dB
– zaručená	97 dB
Vibrácie (a_H)	$\leq 2,50$ m/s ²

Hodnoty hluku a vibrácií boli stanovené podľa noriem a ustanovení uvedených vo vyhlásení o zhode.

Uvedené celkové hodnoty vibrácií a uvedené hodnoty emisií hluku boli merané podľa normovaného skúšobného postupu a môžu sa použiť na porovnanie jedného elektrického náradia s druhým. Uvedené celkové hodnoty vibrácií a uvedené hodnoty emisií hluku

sa môžu použiť tiež na predbežný odhad zaťaženia.

VAROVANIE! Emisie vibrácií a hluku sa môžu počas skutočného používania elektrického náradia odlišovať od uvedených hodnôt, v závislosti od druhu a spôsobu, akým sa elektrické náradie používa. Zaťaženie spôsobené vibráciami sa pokúste udržať tak malé, ako je to možné. Príkladné opatrenie na zníženie zaťaženia vibráciami je obmedzenie pracovného času. Prítom sa zohľadnia všetky podiely cyklu prevádzky (napríklad časy, kedy je elektrické náradie vypnuté a také, kedy je zapnuté, ale bez zaťaženia).

Bezpečnostné pokyny

Tento odsek sa zaoberá základnými bezpečnostnými pokynmi pri používaní prístroja.

Význam bezpečnostných pokynov

NEBEZPEČENSTVO! Keď tento bezpečnostný pokyn nebudete dodržiavať, nastane úraz. Následkom je ťažké telesné poranenie alebo smrť.

VAROVANIE! Keď tento bezpečnostný pokyn nebudete dodržiavať, môže nastať úraz. Následkom je možné telesné poranenie alebo smrť.

OPATRNE! Keď tento bezpečnostný pokyn nebudete dodržiavať, nastane úraz. Následkom je možné ľahké alebo stredne ťažké telesné poranenie.

UPOZORNENIE! Keď tento bezpečnostný pokyn nebudete dodržiavať, nastane úraz. Následkom sú možné vecné škody.

Piktogramy a symboly

Piktogramy na prístroji



Pozor!



Starostlivo si prečítajte návod na obsluhu. Oboznámte sa s ovládacími dielmi a správnym používaním prístroja.



Pozor! Ak sa kábel počas používania poškodí, musí sa ihneď odpojiť od napájacej siete. Taktiež pri pripojení na prívod vody alebo pri pokuse odstrániť netesnosti treba vytriahnuť zástrčku.



Podľa platných predpisov sa vysokotlakový čistič nikdy nesmie prevádzkovať v sieti pitnej vody bez systémového odpojovača. Je potrebné používať vhodný systémový odpojovač podľa EN 12729 typ BA.



Trieda ochrany II (dvojité izolácia)



Elektrické prístroje nepatria do domového odpadu.



Zaručená hladina akustického výkonu L_{WA} v dB.



Ihla na čistenie dýz



Prístroj prevádzkujte iba v stojacej a nikdy v ležiacej polohe.



Vysokotlakové prúdy môžu byť pri neodbornom používaní nebezpečné. Prúd sa nesmie smerovať na osoby, zvieratá, aktívne elektrické vybavenie alebo na samotný stroj.

Bezpečné uvedenie prístroja do prevádzky

Všeobecné upozornenia

- Starostlivo si prečítajte návod na obsluhu. Oboznámte sa s ovládacími dielmi a správnym používaním prístroja.
- Prístroj nesmú používať deti. Na deti treba dohliadať, aby sa zabezpečilo,

že sa nebudú hrať s prístrojom.

Prístroj môžu používať osoby so zníženými psychickými, senzorickými alebo mentálnymi schopnosťami alebo nedostatkom skúsenosti a vedomostí, ak sú pod dohľadom alebo boli zaškolené vzhľadom na bezpečné používanie prístroja a porozumeli nebezpečenstvu vyplývajúcejmu z používania.

- Osoby, ktoré nie sú oboznámené s návodom na používanie, nesmú prístroj používať.
- Vysokotlakové čističe smú používať výlučne poverené osoby.
- Prístroj nepoužívajte v polohách vyšších ako 2000 m.
- V prípade výskytu poruchy alebo chyby počas prevádzky treba prístroj okamžite vypnúť a vytiahnuť sieťovú zástrčku. Pre možné príčiny poruchy: *Vyhľadávanie chýb*, S. 59. Alebo sa kontaktujte s našim servisným centrom.

- Pamätajte na to, že používateľ je zodpovedný voči iným osobám alebo ich majetku za úrazy a ohrozenia.
- Dodržiavajte ochranu proti hluku a miestne predpisy.

Príprava

- Pred striekajúcou vodou alebo nečistotami sa chráňte ochrannými okuliarmi a vhodným ochranným odevom.
- Počas používania vysokotlakových čističov môžu vzniknúť aerosóly. Vdýchnutie aerosólov môže viesť k poškodeniam zdravia. Po aplikácii môže použitie úplne tienených dýz (napr. čistič plôch) zreteľne znížiť únik vodnatých aerosólov. V závislosti od čisteného okolia noste vždy vhodnú ochrannú dýchaciu masku triedy FFP 2 alebo porovnateľnú, aby ste sa chránili pred vdýchnutím aerosólov, keď použijete úplne tienenej dýzy nie je možné.
- Nikdy nepracujte s poškodeným alebo neúpl-

ným prístrojom ani s prístrojom, ktorý bol upravený bez súhlasu výrobcu. Pred uvedením do prevádzky požiadajte odborníka, aby skontroloval, či sú k dispozícii potrebné elektrické ochranné opatrenia.

- Prístroj sa smie pripojiť iba na zásuvku, ktorá bola inštalovaná skúseným elektrikárom podľa IEC 60364-1.
- Pred použitím vždy skontrolujte pripojovací a predlžovací kábel, či sa na ňom nevyskytujú známky poškodenia alebo starnutia. Ak sa kábel počas používania poškodí, musíte ho ihneď odpojiť od napájacej siete, **NE DOTÝKAJTE SA KÁBLA PRED JEHO ODPOJENÍM OD SIETE**. Prístroj nepoužívajte, keď je kábel poškodený alebo opotrebovaný.
- Ak sa sieťový pripojovací kábel tohto prístroja poškodí, musí sa vymeniť výrobcom, jeho zákazníkym servisom alebo podobnou kvalifikovanou osobou, aby sa zabráni-

lo ohrozeniam. Obráťte sa na servisné centrum.

- Prístroj zapojte iba do zásuvky s ochranným zariadením proti chybovému prúdu (RCD) s menovitým chybovým prúdom nie väčším ako 30 mA.
- Používajte iba predlžovacie káble, ktoré sú vhodné na použitie vonku. Spojenie musí byť suché a musí byť nad zemou. Na tento účel sa odporúča použiť káblový bubon, ktorého zásuvka je minimálne 60 mm nad zemou.
- Predlžovacie káble musia mať prierez vedenia minimálne $2 \times 2,5 \text{ mm}^2$.
- Vysokotlakové hadice, armatúry a spojky sú dôležité pre bezpečnosť prístroja. Používajte len výrobcom odporúčané vysokotlakové hadice, armatúry a spojky.
- Prístroj neuvádzajte do prevádzky, keď sieťový pripojovací kábel, prívod vody alebo iné dôležité diely ako vysokotlaková hadica alebo strieka-

cia pištoľ sú poškodené, resp. netesné.

- Prístroj používajte iba v stoji a iba na pevnej, rovnej ploche.
- Nikdy nepoužívajte prístroj, keď sú v blízkosti deti alebo zvieratá. Osoby v blízkosti musia nosiť ochranný odev.

Prevádzka

- Pracujte opatrne, dávajte pozor na to, čo robíte, a pri práci s prístrojom postupujte s rozvahou. Nepoužívajte prístroj, keď pociťujete únavu alebo ste pod vplyvom drog, alkoholu alebo liekov.
- Vysokotlakové prúdy môžu byť pri neodbornom používaní nebezpečné. Prúd sa nesmie smerovať na osoby, zvieratá, aktívne elektrické vybavenie alebo na samotný stroj.
- Lúč nesmerujte na seba alebo iných, aby ste si vyčistili odev alebo obuv.
- Keď sa dostanete do kontaktu s čistiacim prostriedkom, vypláchnite ho dostatočným množstvom čistej vody.
- Nepoužívajte sieťový pripojovací kábel na vytiahnutie pripojovacej zástrčky zo zásuvky alebo na ťahanie prístroja. Sieťový pripojovací kábel chráňte pred horúčavou, olejom a ostrými hranami.
- Nebezpečenstvo výbuchu – nerozprašujte žiadne horľavé kvapaliny.
- Prístroj nepoužívajte v blízkosti zápalných kvapalín alebo plynov. V prípade nedodržania hrozí nebezpečenstvo požiaru alebo výbuchu.
- Nikdy neprepravujte prístroj, zatiaľ čo beží po hon.
- Prístroj vypnite a vytiahnite pripojovaciu zástrčku zo zásuvky. Uistite sa, či sa úplne zastavili všetky pohyblivé diely
 - vždy, keď opustíte prístroj,
 - skôr ako vymeníte príslušenstvo,
 - pred uvoľnením alebo odstránením blokovania,
 - predtým než prístroj skontrolujete, vyčistíte alebo budete na ňom vykonávať práce.

- V prípade, že prístroj začne neobyčajne silne vibrovať, je potrebná okamžitá kontrola:
 - vyhládajte poškodenia,
 - vymeňte poškodené diely,
 - obráťte sa na servisné centrum.

Čistenie, údržba a skladovanie

- Pred odložením prístroja na dlhší čas nechajte vychladnúť motor.
- Z bezpečnostných dôvodov vymeňte všetky opotrebované alebo poškodené diely. Používajte výhradne originálne náhradné diely a originálne príslušenstvo. Pri použití iných dielov sa okamžite stráca nárok na záručné plnenie.
- Otvorenie prístroja smie uskutočniť iba elektrikár s príslušnou kvalifikáciou. V prípade opráv sa vždy obráťte na naše servisné centrum.
- Vypnite pohon, odpojte prístroj od elektrického napájania a nechajte prístroj vychladnúť, ak bol prístroj zastavený v záuj-

me čistenia, nastavenia, uskladnenia alebo výmeny dielu príslušenstva.

- Prístroj starostlivo ošetrujte a udržiavajte ho čistý.
- Prístroj uschovajte mimo dosahu detí.



Príprava

▲ VAROVANIE! Nebezpečenstvo poranenia v dôsledku neúmyselne spusteného prístroja. Pripojovaciú zástrčku zastrčte do zásuvky až vtedy, keď je prístroj úplne pripravený na použitie.

Ovládacie prvky

Pred prvou prevádzkou prístroja spoznajte ovládače.

Držadlo pištole (1)

- **Zapínacia páčka (24)**
 - Potiahnutie zapínacej páčky: Zapne vysokotlakový prúd
 - Pustenie zapínacej páčky: Vypne vysokotlakový prúd
- **detská poistka (26)** (Pozerajúc zozadu)
 - ← Zapínacia páčka je zablokovaná .
 - Zapínaciú páčku môžete vytiahnuť .

▲ VAROVANIE! Nebezpečenstvo poranenia vysokotlakovým prúdom! Pri každom prerušení práce zablokujte zapínaciú páčku.

• Odblokovanie (23)

Stlačiť: Demontáž rýchloprípojovacej zástrčky (25) vysokotlakovej hadice (2) z držadla pištole (1)

Montáž

Montáž držiaka a otočných koliesok

Stav dodávky

- držiak (4/8/9/18) (nenamontované)
- Podložka (12) (nenamontované)
- 4x Otočné koliesko (11) (nenamontované)

Postup (Obr A)

1. Zasuňte držiak (8/9) prírodnej trubice/dýzy/držadla pištole a podložku (12) do

- úchytky na bočnej strane telesa vysokotlakového čističa (32).
- Zvyšné držiaky (4/18) zasuňte do príslušných úchytiak na telesa vysokotlakového čističa (32).
 - Nasadte otočné kolieska (11) do úchytiak na spodnej strane telesa vysokotlakového čističa (32).
Otočné kolieska počutelne zapadnú.

Umiestnenie prístroja

- Prístroj postavte na rovnú pevnú plochu.
- Zastrčte závitovú prípojku (21) na vysokotlakovej hadici (2) do vysokotlakovej prípojky (20) prístroja. Prípojku zaistite prevlečnou maticou.
- Zastrčte rýchloprípojovú zástrčku (25) na vysokotlakovej hadici do vysokotlakovej prípojky na držadle pištole (1).
- Skontrolujte, či je rýchloprípojovacia zástrčka (25) pevne namontovaná na držadle pištole (1).

Pripojenie napájania vodou

Predpoklady

- Prívodná hadica: Záhradná hadica s namontovanou rýchloprípojku s adaptérom záhradnej hadice (nie je súčasťou balenia); \varnothing 13 mm ($\frac{1}{2}$ "); dĺžka medzi 5 m a 30 m
- Minimálny výkon čerpadla: 5 l/min (300 l/h)
- Systémový odpojovač**
Systémový odpojovač (zamedzovač spätného toku) zabráňuje spätnému toku vody a čistiaceho prostriedku do potrubia pitnej vody.
 - Podľa platných predpisov sa vysokotlakový čistič nikdy nesmie prevádzkovať v sieti pitnej vody bez systémového odpojovača. Je potrebné používať vhodný systémový odpojovač podľa EN 12729 typ BA.
 - Voda, ktorá pretiekla cez systémový odpojovač, sa klasifikuje ako nevhodná na pitie.
 - Systémový odpojovač je dostupný v špecializovanom obchode.

Postup

- Nasuňte sitko (15) do prípojky vody (14).
- Namontujte spojku (16) na prípojku vody (14).
- Namontujte rýchloprípojku s adaptérom záhradnej hadice na prívodnú hadicu.

- Pripojte prívodnú hadicu k prívodu vody.
- Prívodnú hadicu odvzdušnite: Otvorte prívod vody, kým na druhom konci prívodnej hadice nezačne vytekať voda bez bublín. Zatvorte prívod vody.
- Rýchloprípojku s adaptérom záhradnej hadice pripojte k prívodnej hadici pomocou spojky (16).

Výber nastavca

Štandardná vario dýza (6)

Hrot je otáčateľný.

Prvky obsluhy

- Vario vejárovitý prúd (smer otáčania pozeraúc zozadu)



↳ Široký prúd



↳ Úzky prúd; bodový prúd

Turbo frézka na nečistoty (7)



Rotujúci prúd vody je vhodný na prácu s malou spotrebou vody.

Montáž a demontáž nastavca

Montáž dýzy (6/7)

- Namontujte prívodnú trubicu (10) na držadlo pištole (1) (bajonetový uzáver: zasunúť, stlačiť a otočiť).
- Zasuňte nastavca na prívodnú trubicu (10).
Nastavca zaskočí.

Demontáž dýzy (6/7)

- Stlačte a držte stlačené uvoľňovacie tlačidlo (31) na prednom konci prívodnej trubice (10)
- Ťahajte nastavca z prívodnej trubice (10).
- Demontujte prívodnú trubicu (10) z držadla pištole (1) (bajonetový uzáver: stlačiť, otočiť a ťahať).

Montáž Nádoba na čistiaci prostriedok s dýzou (3)

- Demontujte prívodnú trubicu (10) z držadla pištole (1) (bajonetový uzáver: stlačiť, otočiť a ťahať).
- Zložte nastavca na držadlo pištole (1) (bajonetový uzáver: zasunúť, stlačiť a otočiť).

DemontážNádoba na čistiaci prostriedok s dýzou (3)

1. Demontujte nadstavec z držadla pištole (1) (bajonetový uzáver: stlačiť, otočiť a ťahať).

Prevádzka

Čistenie s čistiacim prostriedkom

Požiadavky na čistiaci prostriedok

- Tento prístroj bol vyvinutý na použitie s neutrálnym čistiacim prostriedkom, na báze biologicky odbúrateľných tenzidov.
- Použitie iných čistiacich prostriedkov alebo chemikálií môže ovplyvniť bezpečnosť prístroja a spôsobiť poškodenia. Takéto škody na prístroji nepodliehajú záruke.
- Čistiace prostriedky si môžete zakúpiť cez náš internetový obchod (*Náhradné diely a príslušenstvo*, S. 61).

Predpoklady

- Nádržka čistiaceho prostriedku je naplnená čistiacim prostriedkom.

Naplnenie/vyprázdnenie (27) nádržky čistiaceho prostriedku

1. Odkrúťte penovú hubicu (29) z nádržky čistiaceho prostriedku (27).
2. Naplňte, resp. vyprázdňte nádržku čistiaceho prostriedku (27).
3. Nakrúťte penovú hubicu (29) opäť na nádržku čistiaceho prostriedku (27).

Zapnutie

▲ VAROVANIE! Netesný vodný systém môže viesť k zásahu elektrickým prúdom! Vypínač zap/vyp (22) dajte do polohy „0“ (VYP). Vytiahnite pripojovaciu zástrčku. Znova začinite s pripojením prípojok na vodu (pozri *Príprava napájania vodou*, S. 55).

▲ VAROVANIE! Prístroj sa smie prevádzkovať iba v stojacej polohe! Keď prístroj spadne, je nebezpečenstvo zásahu elektrickým prúdom. Vypínač zap/vyp (22) dajte do polohy „0“ (VYP). Vytiahnite pripojovaciu zástrčku. Až teraz dajte prístroj znova do stojacej polohy. Kvôli vašej vlastnej bezpečnosti počkajte cca päť minút, až elektrickú prípojku znova pripojíte.

▲ VAROVANIE! Nevhodné predlžovacie káble môžu byť nebezpečné! Používajte iba predlžovacie káble, ktoré sú vhodné na použitie vonku. Spojenie musí byť suché a mu-

sí byť nad zemou. Na tento účel sa odporúča použiť káblový bubon, ktorého zásuvka je minimálne 60 mm nad zemou.

1. Uistite sa, že vypínač zap/vyp (22) sa nachádza v polohe „0“ (VYP).
2. Prístroj dajte do stojacej polohy.
3. Spojte pripojovaciu zástrčku so zásuvkou s ochranným kontaktom s prúdovým chráničom.
Pravá časť držiaka pre sieťový pripojovací kábel (18) pri pohľade zozadu je otočná. Sieťový pripojovací kábel (17) môžete jednoducho odobrať.
4. **UPOZORNENIE!** Chod nasucho vedie k poškodeniu prístroja. Vysokotlakový čistič neprevádzkujte so zatvoreným vodným kohútom.
Otvorte úplne vodný kohút.
5. Vypínač zap/vyp (22) dajte do polohy „I“ (ZAP).
Motor sa krátko spustí, kým sa nevytvorí potrebný tlak. Potom sa motor zastaví.



6. **▲ VAROVANIE!** Zohľadnite silu spätného rázu vystupujúceho prúdu vody. Inak môžete poraniť seba alebo iné osoby. Majte bezpečný postoj. Držadlo pištole (1) držte pevne.
Stlačte zapínaciu páčku (24) držadla pištole (1).
Dýza pracuje s tlakom a motor sa spustí. Keď zapínaciu páčku (24) pustíte, motor sa zastaví. Vysoký tlak v systéme zostane zachovaný.

Prerušenie prevádzky

Upozornenia

- Pomocou ovládacieho prvku (19) na otočných kolieskach (11) môžete zabezpečiť, aby sa vysokotlakový čistič nehýbal.

Postup

1. Uvoľníte zapínaciu páčku (24) držadla pištole (1).
2. Keď odložíte držadlo pištole: Zastíte zapínaciu páčku pomocou detskej poistky (26) (pohľad zozadu).
← Zapínacia páčka je zablokovaná .
→ Zapínaciu páčku môžete vytiahnuť .

▲ VAROVANIE! Nebezpečenstvo poranenia vysokotlakovým prúdom! Pri každom prerušení práce zablokujte zapínaciu páčku.

3. Pri dlhších prestávkach v práci: Vypínač zap/vyp (22) dajte do polohy „0“ (VYP).

Odvzdušnenie

Odvzdušnenie prírodnej hadice

1. Zatvorte vodný kohút.
2. Odoberte prírodnú hadicu z prístroja.
3. Ďalej pozri: *Pripojenie napájania vodou*, S. 55

Odvzdušnenie prístroja

1. Vypínač zap/vyp (22) dajte do polohy „I“ (ZAP).
2. Počkajte, až bude vytvorený tlak a motor sa zastaví.
3. Vypínač zap/vyp (22) dajte do polohy „0“ (VYP).
4. Stláčajte zapínaciu páčku (24) držadla pištole (1), kým nebude vytvorený tlak.
5. Tieto kroky zopakujte niekoľkokrát, kým nebude v prístroji žiadny vzduch.

Ukončenie prevádzky

1. Po prácach s čistiacimi prostriedkami:
 - Vyprázdňte nádržku čistiaceho prostriedku (27).
 - Prístroj preplachujte čistou vodou, kým v potrubíach nebude už žiadny čistiaci prostriedok.
2. Spínaciu páčku (24) pustite.
3. Vypínač zap/vyp (22) dajte do polohy „0“ (VYP).
4. Zatvorte vodný kohút.
5. Stláčajte zapínaciu páčku (24) držadla pištole (1), kým nebude vytvorený tlak.
6. Vytiahnite pripojovaciu zástrčku. Naviňte sieťový pripojovací kábel (17) na držiak (18).
7. Prístroj odpojte od napájania vodou.

Preprava

Takto zabezpečíte, aby sa prístroj bezpečne pohyboval.

- Prístroj vypnite.
- Vytiahnite pripojovaciu zástrčku prístroja zo zásuvky.
- Naviňte vysokotlakovú hadicu (2) a sieťový pripojovací kábel (17) na držiak (4/18).
- Uvoľnite ovládací prvok (19) na otočných kolieskach (11).

V prípade, že chcete prístroj preniesť, použite rukoväť (5) alebo požiadajte niekoho o pomoc.

Čistenie, údržba a skladovanie

⚠ VAROVANIE! Zásah elektrickým prúdom! Nebezpečenstvo poranenia v dôsledku neúmyselne spusteného prístroja. Chráňte sa pri údržbárskych a čistiacich prácach. Prístroj vypnite a vytiahnite pripojovaciu zástrčku zo zásuvky.

Údržbárske a opravárske práce, ktoré nie sú opísané v tomto návode, nechajte vykonať nášmu servisnému centru. Používajte len originálne náhradné diely.

Čistenie

UPOZORNENIE! Nebezpečenstvo poškodenia! Neodborné čistenie môže poškodiť prístroj. Prístroj nikdy nestriekajte vodou. Prístroj nečistite pod tečúcou vodou. Nepoužívajte žiadne ostré čistiace prostriedky, resp. rozpúšťadlá.

Prístroj udržiavajte vždy čistý.

Čistenie po prevádzke

1. Vypínač zap/vyp (22) dajte do polohy „0“ (VYP).
2. Vytiahnite pripojovaciu zástrčku.
3. Vetraciu štrbinu udržiavajte čistou a voľnú.
4. Prístroj vyčistite mäkkou kefou alebo mierne navlhčenou handrou.

Čistenie hubice

V zriedkavých prípadoch sa môže dýza (6) upchať cudzími telesami.

1. Demontujte hubicu (6).
2. Odstráňte cudzie telesá spredu pomocou čistiacej ihly na hubicu (13).
3. Hubicu vypláchnite spredu vodou, aby sa odstránili cudzie telesá.

Údržba

Prístroj si nevyžaduje údržbu.

Skladovanie

Upozornenia

Prístroj a príslušenstvo skladujte vždy:

- v čistote
- v suchu
- chránené pred prachom
- bezpečne pred mrazom
- mimo dosahu detí

Príprava prístroja na skladovanie

UPOZORNENIE! Vysokotlakový čistič a príslušenstvo sa zničia mrazom, keď nebudú úplne vyprázdnené od vody.

- Z prístroja úplne odstráňte vodu.
 - Prístroj odpojte od napájania vodou.
 - Zapnite vysokotlakový čistič vypínačom zap/vyp (22) maximálne na 1 minútu.
 - Tlačte zapínaciu páčku (24) na držadle pištole (1), kým nebude vytekať voda na držadle pištole (1) alebo na nastavcoch.
 - Prístroj vypnite.
- Vyprázdňte príslušenstvo úplne od vody.
- Nastavce skladujte v stojí, v držiakoch s prípojkou nadol.
- Demontujte vysokotlakovú hadicu. Vyprázdňte vysokotlakovú hadicu.
- Vysokotlakovú hadicu a sieťový pripojovací kábel uskladnite v určených držiakoch (4, 18).

Držiaky príslušenstva

- Držadlo pištole (1) → držiak (9)
- Prívodná trubica (10)/Tryska (6/7) → držiak (8)
- Nádržka čistiaceho prostriedku (27) + Penová hubica (29) → držiak (4)

Likvidácia/ochrana životného prostredia

Prístroj, príslušenstvo a obal odovzdajte na ekologické opätovné zhodnotenie.



Elektrické prístroje nepatria do domového odpadu.

Symbol preškrtnutého kontajnera na kolieskach znamená, že tento výrobok sa po skončení jeho životnosti nesmie likvidovať ako ne triedený komunálny odpad.

Smernica 2012/19/EÚ o odpade z elektrických a elektronických zariadení:

Spotrebiteľia sú zo zákona povinní elektrické a elektronické zariadenia na konci ich životnosti odovzdať na ekologickú recykláciu. Týmto spôsobom je zabezpečené zhodnotenie šetrné k životnému prostrediu a zdrojom. V závislosti od národných zákonov, máte tieto možnosti:

- vrátenie na predajnom mieste,
- odovzdanie na oficiálnom zbernom mieste,
- zaslanie späť výrobcovi/distribútorovi.

Netýka sa to dielov príslušenstva a pomocných prostriedkov bez elektrických komponentov, pripojených k starým prístrojom.

Likvidácia fľaše s čistiacim prostriedkom

- Zvyšky výrobku sa musia likvidovať v súlade so smernicou o odpadoch 2008/98/ES a národnými a regionálnymi predpismi. Pre tento výrobok nie je možné špecifikovať číslo odpadu podľa Európskeho katalógu odpadov (AVV), pretože priradenie umožňuje iba použitie, na ktoré je spotrebiteľom určené. Kódové číslo odpadu je potrebné určiť v rámci EÚ po konzultácii s likvidačnou spoločnosťou.
- Nekontaminované obaly je možné recyklovať.
- Obaly, ktoré sa nedajú vyčistiť, sa musia zlikvidovať rovnakým spôsobom ako materiál.

Vyhľadávanie chýb

Nasledujúca tabuľka vám pomôže odstrániť malé poruchy:

Problém	Možná príčina	Odstránenie poruchy
Prístroj sa nespustí	Chýba sieťové napätie	Skontrolujte zásuvku, sieťový pripojovací kábel, pripojovacia zástrčka, poistku, v prípade potreby oprava prostredníctvom odborného elektrikára.
	Chybné napájanie	Dbajte na to, aby sa sieťové napätie zhodovalo s napätím uvedeným na výrobnom štítku prístroja.
Nízky výkon náradia	Vzduchové bublinky vo vysokotlakovom čističi	Zapnite prístroj a stlačte zapínanú páčku (24) . <i>Odvdzúšnenie, S. 57</i>
Vodovodný systém nie je tesný	Prípojka vody (14) netesní	Vymeňte spojku (16) na prípojke vody (14) vrátane tesniaceho krúžka (pozri <i>Náhradné diely a príslušenstvo, S. 61</i>)
Silné výkyvy tlaku	Hubica (j) je znečistená	Hubicu (j) vypláchnite vodou. V prípade potreby vyčistíte otvor hubice čistiacou ihlou na hubicu (13) (pozri <i>Čistenie, S. 57</i>).
	Hubica (j) je upchatá	Odoberte hubicu (j) a uistite sa, že voda vyteká z držadla pistoľe (1) bez prekážok.

Servis

Garancia

Vážená zákazníčka, vážený zákazník,

Na tento výrobok dostávate záruku 3 rokov od dátumu kúpy. V prípade nedostatkov tohto výrobku vám voči predajcovi výrobku prináležia zákonné práva. Tieto zákonné práva nie sú obmedzené našou zárukou opísanou v nasledujúcej časti.

Záručné podmienky

Záručná doba začína s dátumom kúpy. Originálny pokladničný doklad dobre uschovajte. Tento doklad bude potrebný ako doklad o kúpe. Ak sa v rámci tri rokov od dátumu kúpy tohto výrobku vyskytne chyba materiálu alebo výroby, výrobok – podľa našej voľby – pre vás bezplatne opravíme alebo vymeníme. Toto poskytnutie záruky predpokladá, že v rámci trojročnej lehoty sa predloží chybný výrobok a doklad o kúpe (pokladničný doklad) a krátko sa písomne opíše, v čom existuje nedostatok a kedy sa vyskytol.

Ak je chyba pokrytá našou zárukou, dostanete späť opravený alebo nový výrobok. S opravou alebo výmenou výrobku nezačína žiadne nové záručné obdobie.

Záručná doba a zákonné nároky na odstránenie nedostatkov

Záručná doba sa poskytnutím záruky nepredlži. To platí aj pre vymenené a opravené diely. Škody a nedostatky existujúce prípadne už pri kúpe sa musia ihneď pri vybalení ohlásiť. Opravy pripadajúce po uplynutí záručnej doby sú s povinnosťou úhrady.

Rozsah záruky

Výrobok bol starostlivo vyrobený podľa prírodných kvalitatívnych smerníc a pred dodávkou bol svedomito skontrolovaný.

Poskytnutie záruky platí výlučne na chyby materiálu alebo výroby. Táto záruka sa nevzťahuje na časti výrobku, ktoré sú vystavené normálnemu opotrebeniu a preto je možné na ne prihladať (napr. Vysokotlaková hadica) ako na rýchlo opotrebitelné diely alebo na poškodenia na rozbitných dieloch (napr. Spinač).

Táto záruka prepadá, keď je výrobok poškodený, neodborne používaný alebo nebola na ňom vykonávaná údržba. Taktiež na škody spôsobené vodou, mrazom, bleskom a ohňom alebo nesprávnou prepravou. Pre odborné používanie výrobku je nutné presne dodržiavať všetky pokyny uvedené v návode na obsluhu. Účelom použitia a manipuláciám, od ktorých sa v návode na obsluhu odrádza alebo pred ktorými sa varuje, je možné bezpodmienečne zabrániť.

Výrobok je určený iba na súkromné a nekomerčné použitie. Pri nesprávnej alebo neodbornej manipulácii, aplikácii násilia a pri zásahoch, ktoré neboli uskutočnené našou autorizovanou servisnou pobočkou, záruka zaniká.

Vybavenie v záručnom prípade

Aby bolo možné zaručiť rýchle vybavenie vašej žiadosti, postupujte podľa nasledujúcich pokynov:

- V prípade akýchkoľvek otázok si pripravte pokladničný doklad a číslo výrobku (IAN 525916_2507) ako doklad o nákupe.
- Číslo výrobku nájdete na typovom štítku na výrobku, gravúre na výrobku, na titulnej stránke návodu na obsluhu (vľavo dole) alebo na nálepke na zadnej alebo spodnej strane výrobku.
- Ak by sa mali vyskytnúť funkčné chyby alebo iné nedostatky, kontaktujte najprv **telefonicky** alebo použite náš **kontaktný formulár**, ktorý nájdete na parkside-diy.com v kategórii **Servis** nasledovne uvedené servisné centrum.
- Výrobok zaznamenaný ako chybný môžete po konzultácii s našim servisným centrom zaslať pre vás s oslobodením od poštovného na vám oznámenú servisnú adresu za pripojenia dokladu o kúpe (pokladničný doklad) a informácie, v čom spočíva nedostatok a kedy sa vyskytol. Aby bolo možné zabrániť problémom

s prevzatím a prídavným nákladom, použite bezpodmienečne iba adresu, ktorá sa vám oznámi. Zabezpečte, aby sa odoslanie uskutočnilo bez vyplatenia, ako neskladný tovar, expresne alebo ako iná zvláštna zásielka. Výrobok pošlite, prosím, vrát. všetkých súčasne dodaných dielov príslušenstva a postarajte sa o dostatočne bezpečné prepravné balenie.

Opravný servis

Ohľadom opráv, **ktoré nepodliehajú záruke**, sa obráťte na Servisné centrum. Tam dostanete s ochotou predbežný návrh nákladov.

- Môžeme spracovať iba prístroje, ktoré boli zaslané dostatočne zabalené a ofrankované.

Upozornenie: Váš prístroj pošlite, prosím, vyčistený a s upozornením na chybu na adresu uvedenú Servisným centrom.

- Prístroje zaslané bez úhrady prepravného, ako aj prístroje, ktoré boli zaslané ako veľkorozmerný náklad, expresom alebo s iným špeciálnym prepravným nebudú prevzaté.
- Vaše zaslané chybné prístroje zlikvidujeme bezplatne.

Service-Center



Servis Slovensko

Tel.: 0800 003409

Kontaktný formulár na

parkside-diy.com

IAN 525916_2507

Importér

Zohľadnite, prosím, že nasledujúca adresa je servisná adresa. Najprv kontaktujte ho-re uvedené servisné centrum.

Grizzly Tools GmbH & Co. KG

Stockstädter Str. 20

63762 GroBostheim

NEMECKO

www.grizzlytools.de

Preklad originálneho vyhlásenia o zhode EÚ

Výrobok: **Vysokotlakový čistič**

Model: **PHDF 150 A1**

Sériové číslo: 000001-048200

Uvedený predmet vyhlásenia je v zhode s príslušnými harmonizačnými právnymi predpismi Unie:

2006/42/EC • 2014/30/EU • 2000/14/EC & 2005/88/EC • 2011/65/EU & (EU) 2015/863

Vyššie opísaný predmet vyhlásenia je v zhode so smernicou Európskeho parlamentu a Rady 2011/65/EU z 8. júna 2011 o obmedzení používania určitých nebezpečných látok v elektrických a elektronických zariadeniach.

Na zabezpečenie zhody sa použili tieto harmonizované normy a vnútroštátne normy a predpisy:

**EN 60335-1:2012/A15:2021 • EN 60335-2-79:2012
EN 62233:2008 • EN IEC 63000:2018
EN IEC 55014-1:2021 • EN IEC 55014-2:2021
EN IEC 61000-3-2:2019/A1:2021 • EN 61000-3-3:2013/A2:2021**

Súlad so smernicou 2000/14/EC, pokiaľ ide o emisie hluku, je potvrdený:

Hladina akustického výkonu (L_{WA})

– odmeraná: 92,4 dB;

– zaručená: 97 dB

Použitý postup posudzovania zhody podľa 2000/14/EC, príloha V.

Toto vyhlásenie o zhode sa vydáva na výhradnú zodpovednosť výrobcu:



Grizzly Tools GmbH & Co. KG
Stockstädter Str. 20
63762 Großostheim
NEMECKO
11.12.2025

Christian Frank

Splnomocnený zástupca dokumentácie

Náhradné diely a príslušenstvo

Náhradné diely a príslušenstvo dostanete na www.grizzlytools.shop. Ak by sa pri objednávaní vyskytli problémy, kontaktujte nás cez náš internetový obchod. V prípade ďalších otázok sa obráťte na: *Service-Center*, S. 60

Poz. č.	Název	Obj. č.
1	Držadlo pištole	91120018
2	Vysokotlaková hadica, 8 m	91105606
3	Nádoba na čistiaci prostriedok s dýzou (600 ml)	91110683
6	Štandardná vario dýza	91110606
7	Turbo fréзка na nečistoty	91104540
10	Prívodná trubica	91110605
11	Súprava otočných koliesok	91110682
13	Ihla na čistenie dýz	91110572
16, 15	Spojka (Prípojka vody), Sitko	91110684
30	Čistiaci prostriedok URM 500 (0,5 l)	30990010

Sadržaj

Uvod	62
Namjenska uporaba.....	62
Opseg isporuke/pribor.....	62
Pregled.....	63
Opis funkcija.....	63
Tehnički podaci.....	63
Sigurnosne napomene	64
Značenje sigurnosnih napomena.....	64
Slikovne oznake i simboli.....	64
Sigurno pokretanje uređaja.....	64
Priprema	68
Upravljački dijelovi.....	68
Montaža.....	68
Postavljanje uređaja.....	68
Uspostavljanje opskrbe vodom.....	68
Odabir nastavka.....	69
Montiranje i skidanje nastavka.....	69
Pogon	69
Čišćenje sredstvom za čišćenje.....	69
Uključivanje.....	69
Prekid rada.....	70
Odzračivanje.....	70
Završetak rada.....	70
Transport	71
Čišćenje, održavanje i skladištenje	71
Čišćenje.....	71
Održavanje.....	71
Skladištenje.....	71
Zbrinjavanje / zaštita okoliša	71
Traženje greške	72
Servis	72
Garancija.....	72
Servis popravka.....	73
Service-Center.....	73
Uvoznik.....	74
Prijevod originalne EU izjave o sukladnosti	74
Rezervni dijelovi i pribor	74

Uvod

Srdačno čestitamo na kupnji Vašeg novog visokotlačnog čistača (u daljnjem tekstu uređaj ili električni alat).

Time ste se odlučili za vrlo kvalitetan proizvod. Ovaj uređaj je tijekom proizvodnje proizveden u pogledu kvalitete i podvrgnut krajnjoj

kontroli. Funkcionalnost Vašeg uređaja time je zajamčena.

Ne može se isključiti, da se u pojedinim slučajevima na ili u uređaju, odnosno u cjevovodima nalaze preostale količine vode. To nije nedostatak ili defekt i ne predstavlja razlog za brigu.



Upute za uporabu predstavljaju sastavni dio ovog uređaja. One sadrže važne napomene za sigurnost, rukovanje i zbrinjavanje. Pažljivo pročitajte upute za uporabu. Upoznajte se s upravljačkim dijelovima i ispravnim načinom uporabe uređaja. Uređaj koristite samo na opisani način i za navedena područja primjene. Dobro sačuvajte upute za uporabu i u slučaju predaje uređaja trećim osobama, predajte i svu dokumentaciju. Izjava o sukladnosti za ovaj proizvod dostupna je na internet stranici www.lidl.hr.

Namjenska uporaba

Uređaj je namijenjen isključivo za sljedeću namjenu:

- Čišćenje strojeva, vozila, građevina, alata, fasada, terasa, vrtnih uređaja itd. mlazom vode pod visokim tlakom.
- Uvijek se pridržavajte uputa proizvođača predmeta koji namjeravate čistiti.

Svaka druga uporaba, koja u ovim uputama za uporabu nije izričito dopuštena, može predstavljati ozbiljnu opasnost za korisnika i dovesti do oštećenja uređaja. Operater ili korisnik uređaja odgovorni su za nesreće, štete i ozljede drugih ljudi i njihovog vlasništva. Uređaj je namijenjen za uporabu u uradi-sam okruženjima. Nije koncipiran za trajni pogon u gospodarskim okruženjima. U slučaju komercijalne uporabe jamstvo prestaje važiti. Proizvođač ne jamči za štete uzrokovane protunamjenskom ili pogrešnom uporabom.

Opseg isporuke/pribor

Raspakirajte uređaj i provjerite opseg isporuke.

Materijal ambalaže zbrinite na odgovarajući način.

- Visokotlačni čistač
- Ručka pištolja
- Cijev za prskanje
- visokotlačno crijevo
- Držać (visokotlačno crijevo/Spremnik za sredstvo za čišćenje s mlaznicom)

- Držač (Ručka pištolja/Cijev za prskanje/ Mlaznica)
- Držač (Priključni kabel)
- nosač (Ručka pištolja/Cijev za prskanje)
- Spremnik za sredstvo za čišćenje s mlaznicom
- Sredstvo za čišćenje URM 500 (0,5 l)
- 4x kotačić
- Standardna Vario mlaznica
- Turbo mlaznica za skidanje prljavštine
- Priključna spojnica (Priključak za vodu)
- Uložak sita
- Iгла za čišćenje mlaznice
- priručnik za rad

Pregled

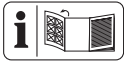

Ilustracije uređaja nalaze se na prednjoj i stražnjoj preklapnoj stranici.

- 1 Ručka pištolja
- 2 visokotlačno crijevo
- 3 Spremnik za sredstvo za čišćenje s mlaznicom
- 4 Držač (visokotlačno crijevo/Spremnik za sredstvo za čišćenje s mlaznicom)
- 5 Ručka
- 6 Standardna Vario mlaznica
- 7 Turbo mlaznica za skidanje prljavštine
- 8 Držač (Cijev za prskanje/Mmlaznica)
- 9 Držač (Ručka pištolja)
- 10 Cijev za prskanje
- 11 kotačić
- 12 nosač (Ručka pištolja/Cijev za prskanje)
- 13 Iгла za čišćenje mlaznice
- 14 Priključak za vodu
- 15 Uložak sita
- 16 Priključna spojnica (Priključak za vodu)
- 17 Priključni kabel
- 18 Držač (Priključni kabel)
- 19 nožna poluga (kotačić)
- 20 Visokotlačni priključak
- 21 Priključak s navojem
- 22 Prekidač za uključivanje / isključivanje
- 23 Deblokada (visokotlačno crijevo)
- 24 Aktivacijska poluga
- 25 Utikač brze spojke

- 26 Osigurač za djecu
- 27 Spremnik za sredstvo za čišćenje
- 28 okretni kotačić
- 29 Mlaznica za pjenjenje
- 30 Sredstvo za čišćenje
- 31 Gumb za deblokadu

(slika A)

- 32 kućište visokotlačnog čistača

Opis funkcija

Visokotlačni čistač čisti pomoću vodenog mlaza pod visokim pritiskom.

Po potrebi može se koristiti i uz dodatak sredstva za čišćenje.

Funkcija elemenata za posluživanje opisana je u nastavku.

Tehnički podaci

Visokotlačni čistač	PHDF 150 A1
Nazivni napon U	230 V ~, 50 Hz
Nazivna snaga P	2000 W
Duljina Priključni kabel	5 m
Razred zaštite	II
Vrsta zaštite	IPX5
Težina	8 kg
Duljina visokotlačnog crijeva	8 m
Radni tlak (p)	10 MPa
Maks. dopušteni tlak (p_{max})	15 MPa
Maks. ulazni tlak ($p_{in,max}$)	0,8 MPa
Maks. ulazna temperatura ($T_{in,max}$)	40 °C
Nazivni protok (Q)	5 l/min (300 l/h)
Maks. nazivni protok (Q_{max}) ..	7 l/min (420 l/h)
Razina zvučnog tlaka (L_{pA})	79,9 dB; $K_{pA}=3,0$ dB
Razina zvučnog učinka (L_{WA})	
– izmjereno	92,4 dB; $K_{WA}=2,50$ dB
– zajamčeno	97 dB
Vibracija (a_{r1})	$\leq 2,50$ m/s ²

Vrijednosti buke i vibracija izmjerene su prema normama i odredbama navedenima u izjavi o sukladnosti.

Navedene ukupne vrijednosti vibracija i navedene vrijednosti emisije buke izmjerene su prema normiranom postupku provjere i mogu se koristiti za međusobnu usporedbu električnih alata. Navedene ukupne vrijednosti vibracija i navedene vrijednosti emisije buke također se mogu koristiti za uvodnu procjenu izloženosti.

⚠ UPOZORENJE! Emisije buke i vibracija mogu tijekom stvarne uporabe električnog alata dostupati od navedenih vrijednosti, ovisno o načinu uporabe električnog alata. Potrebno je da se odrede sigurnosne mjere u svrhu zaštite poslužitelja, koje su mjere temeljene na procjeni opterećenja uslijed vibracija tijekom stvarnih uvjeta korištenja (pritom morate obratiti pozornost na sve sastavne dijelove ciklusa rada, primjerice razdoblja u kojima je električni alat isključen i ona, u kojima je uključen ali radi bez opterećenja).

Sigurnosne napomene

Ovaj odjeljak obrađuje osnovne sigurnosne napomene prilikom uporabe uređaja.



OPREZ

UPOZORENJE: Mogućnost strujnog udara! Ne otvarati kućište proizvoda!

Značenje sigurnosnih napomena

⚠ OPASNOST! Ako ne poštujete ovu sigurnosnu napomenu, doći će do nesreće. Posljedica je teška tjelesna ozljeda ili smrt.

⚠ UPOZORENJE! Ako ne poštujete ovu sigurnosnu napomenu, doći će možda do nesreće. Posljedica može biti tjelesna ozljeda ili smrt.

⚠ OPREZ! Ako ne poštujete ovu sigurnosnu napomenu, doći će do nesreće. Posljedica može biti lakša ili srednje teška ozljeda tijela.

NAPOMENA! Ako ne poštujete ovu sigurnosnu napomenu, doći će do nesreće. Posljedica može biti predmetna šteta.

Slikovne oznake i simboli

Slikovne oznake na uređaju



Pozor!



Pažljivo pročitajte upute za uporabu. Upoznajte se s upravljačkim dijelovima i ispravnim načinom uporabe uređaja.



Pozor! Ako dođe do oštećenja voda tijekom korištenja, vod morate odmah odvojiti od mreže napajanja. Isto tako prilikom priključivanja na do vod vode ili pokušaja zaptivanja lekaža morate izvući utikač.



Prema važećim propisima, visokotlačni čistač nikada ne smije raditi na mreži pitke vode bez razdjelnika sustava. Mora se koristiti odgovarajući razdjelnik sustava prema EN 12729 tip BA.



Razred zaštite II (dvostruka izolacija)



Električni uređaji ne spadaju u kućni otpad.



Zajamčena razina zvučnog učinka L_{WA} u dB.



Igla za čišćenje mlaznice



Uređaj koristite isključivo u stajaćem, nikad u ležećem položaju.



Visokotlačni mlazovi u slučaju nestručnog rukovanja mogu biti opasni. Mlaz ne smijete usmjeriti na osobe, životinje, aktivnu električnu opremu ili na sam stroj.

Sigurno pokretanje uređaja

Opće napomene

- Pažljivo pročitajte upute za uporabu. Upoznajte se s upravljačkim dijelovima i ispravnim načinom uporabe uređaja.
- Uređaj ne smiju koristiti djeca. Djecu treba nadzirati kako bi se osiguralo da se ne igraju uređajem.

Uređaj smiju koristiti osobe sa smanjenim fizičkim, senzornim ili mentalnim sposobnostima ili pomanjkanjem iskustva i znanja ako su pod nadzorom, ili su primile upute za sigurnu uporabu uređaja i razumiju opasnosti koje proizlaze iz uporabe uređaja.

- Osobe, koje s uputama za uporabu nisu upoznate, ne smiju uređaj koristiti.
- Visokotlačnim čistačima smiju rukovati samo obučene osobe.
- Uređaj se ne smije koristiti na visinama većim od 2000 m.
- Ako dođe do smetnje ili defekta tijekom rada uređaj morate odmah isključiti i mrežni utikač izvući. Za moguće uzroke kvara: *Traženje greške, S. 72*. Ili kontaktirajte naš servisni centar.
- Trebate imati na umu da je korisnik sam odgovoran za nezgode ili opasnosti za druge osobe ili njihovu imovinu.

- Pridržavajte se propisa o zaštiti od buke i mjesnih propisa.

Priprema

- Zaštitite se od prskanja vode ili prljavštine zaštitnim naočalama ili prikladnom zaštitnom odjećom.
- Prilikom korištenja visokotlačnih čistača mogu nastati aerosoli. Udisanje aerosola može naštetiti zdravlju. Ovisno o primjeni, upotreba potpuno zaštićenih mlaznica (npr. za čišćenje površina) može značajno smanjiti emisiju vodenih aerosola. Ovisno o okruženju koje treba očistiti, nosite odgovarajući respirator FFP 2 ili ekvivalent kako biste se zaštitili od udisanja aerosola ako uporaba potpuno zaštićene mlaznice nije moguća.
- Ne radite s oštećenim, nepotpunim uređajem i ne radite s preuređenim uređajem bez odobrenja proizvođača. Prije puštanja u rad dajte da stručnjak provjeri, jesu li prisutne potrebne električne zaštitne mjere.

- Uređaj smijete priključiti samo na utičnicu, koju je instalirao iskusni električar sukladno IEC 60364-1.
- Prije uporabe treba pregledati priključni i produžni kabel kako bi se ustanovilo postoje li naznake oštećenja ili istrošenosti. Ako se kabel tijekom rada ošteti, odmah ga odvojite od strujne mreže, **NE DIRAJTE KABEL DOK NIJE ODVOJEN OD MREŽE**. Ne koristite uređaj, ako je kabel oštećen ili istrošen.
- Ako dođe do oštećenja priključnog kabela ovoga uređaja, isti mora zamijeniti proizvođač, servis za kupce ili slična kvalificirana osoba, kako bi se izbjegle opasnosti. Obratite se servisnom centru.
- Priključite uređaj na utičnicu sa zaštitnom strujnom sklopkom (FI-sklopkom) s naponom struje kvara ne većim od 30 mA.
- Koristite isključivo produžne kabele koji su prikladni za uporabu na otvorenom. Spoj mora biti suh i nalaziti se iznad tla. Preporučljivo je koristiti kolut za kabel koji drži utičnicu najmanje 60 mm iznad poda.
- Produžni kabeli moraju imati presjek vodiča od najmanje $2 \times 2,5 \text{ mm}^2$.
- Crijeva za visoki tlak, armature i spojke su važni za sigurnost uređaja. Koristite samo crijeva za visoki tlak, armature i spojke koje preporučuje proizvođač.
- Nemojte koristiti uređaj ako su kabel za napajanje, dovod vode ili drugi važni dijelovi kao što su visokotlačno crijevo ili pištolj za prskanje oštećeni ili cure.
- Koristite uređaj samo stojeći i samo na čvrstoj, ravnoj površini.
- Uređaj nikada ne koristite kada su u blizini djeca ili životinje. Osobe u blizini moraju nositi zaštitnu odjeću.

Pogon

- Uvijek budite pažljivi, pazite na ono što radite, i razumno rukujte uređajem. Uređaj ne koristi-

te ako ste umorni ili pod utjecajem droga, alkohola ili lijekova.

- Visokotlačni mlazovi u slučaju nestručnog rukovanja mogu biti opasni. Mlaz ne smijete usmjeriti na osobe, životinje, aktivnu električnu opremu ili na sam stroj.
- Mlaz ne usmjerite na sebe ili druge osobe, da biste čistili odjeću ili obuću.
- Ako dođete u kontakt sa sredstvom za čišćenje, isperite velikom količinom čiste vode.
- Ne koristite priključni kabel da biste utikač izvlačili iz utičnice ili za povlačenje samog uređaja. Mrežni priključni kabel zaštitite od topline, ulja i oštih bridova.
- Opasnost od eksplozije – nemojte prskati zapaljive tekućine.
- Uređaj ne koristite u blizini zapaljivih tekućina ili plinova. U slučaju nepridržavanja postoji opasnost od požara ili eksplozije.

- Nikada ne transportirajte uređaj, dok pogon radi.
- Isključite uređaj i izvucite utikač iz utičnice. Provjerite da su svi pokretni dijelovi potpuno zaustavljeni
 - uvijek kada napustite uređaj,
 - prije zamjene pribora,
 - prije otpuštanja blokada ili odstranjivanja začepjenja,
 - prije provjere, čišćenja ili radova na uređaju.
- Ako uređaj počne neuobičajeno vibrirati, potrebna je hitna provjera:
 - potražite oštećenja,
 - zamijenite oštećene dijelove,
 - obratite se servisnom centru.

Čišćenje, održavanje i skladištenje

- Ostavite motor da se ohladi, prije nego ga odložite na duže vrijeme.
- Iz sigurnosnih razloga zamijenite istrošene ili oštećene dijelove. Koristite isključivo originalne rezervne dijelove i pribor. Uporaba drugih dijelova uzro-

kovat će trenutni gubitak jamstvenih prava.

- Otvaranje uređaja obavezno mora izvršiti ovlašteni stručnjak električar. Za popravke obavezno se obratite našem servisnom centru.
- Isključite pogon, odvojite uređaj od napajanja i ostavite uređaj da se ohladi ako ste ga zaustavili radi čišćenja, podešavanja, skladištenja ili zamjene pribora.
- Uređajem rukujte pažljivo i držite ga čistim.
- Uređaj čuvajte izvan dohvata djece.



Priprema

⚠ UPOZORENJE! Opasnost od ozljeda zbog neželjenog pokretanja uređaja. Priključni utikač u utičnicu umetnite tek kada je uređaj potpuno spreman za rad.

Upravljački dijelovi

Prije prvog pogona uređaja upoznajte njegove upravljačke dijelove.

Ručka pištolja (1)

- **Aktivacijska poluga (24)**
 - Povlačenje poluge za aktivaciju: Aktivira visokotlačni mlaz
 - Otpuštanje poluge za aktivaciju: Deaktivira visokotlačni mlaz
- **Osigurač za djecu (26)** (Gledano odos-traga)
 - ← Poluga za aktivaciju je blokirana .
 - Možete povući polugu za aktivaciju .

⚠ UPOZORENJE! Opasnost od ozljeda zbog visokotlačnog mlaza! Blokirajte po-

lugu za aktivaciju kod svakog prekida rada.

• Deblodaka (23)

Pritisnite: Utikač brze spojke (25) visokotlačnog crijeva (2) skinite s ručke pištolja (1)

Montaža

Montiranje držača i kotačića

Stanje isporuke

- Držač (4/8/9/18) (nije montirano)
- nosač (12) (nije montirano)
- 4× kotačić (11) (nije montirano)

Postupak (slika A)

1. Umetnite držač (8/9) za cijev za prskanje / mlaznice / ručke pištolja i nosač (12) u bočni utor kućišta visokotlačnog čistača (32).
2. Umetnite preostale držače (4/18) u odgovarajuće uture na kućištu visokotlačnog čistača (32).
3. Umetnite kotačiće (11) u uture na dnu kućišta visokotlačnog čistača (32). Kotačići će čujno uleći.

Postavljanje uređaja

1. Postavite uređaj na čvrstu ravnu površinu.
2. Utaknite priključak s navojem (21) na visokotlačnom crijevu (2) u visokotlačni priključak (20) na uređaju. Fiksirajte priključak pomoću nazuvne matice.
3. Utikač brzog priključka (25) na visokotlačnom crijevu utaknite u visokotlačni priključak ručke pištolja (1).
4. Provjerite je li utikač brze spojke (25) sigurno montiran na ručku pištolja (1).

Uspostavljanje opskrbe vodom

Pretpostavke

- Dovodno crijevo: Vrtno crijevo s montiranim brzim priključkom s adapterom za vrtno crijevo (nije u opsegu isporuke); Ø 13 mm (½"), duljine od 5 m do 30 m
- Minimalni protok: 5 l/min (300 l/h)
- **Razdjelnik sustava**
Razdjelnik sustava (uređaj za sprječavanje povratnog toka) sprječava povratni tok vode i sredstva za čišćenje u vodovod za pitku vodu.
 - Prema važećim propisima visokotlačni čistač ne smijete nikad pogoniti bez razdjelnika sustava na vodovodnoj

mreži s pitkom vodom. Morate koristiti prikladni razdjelnik sustava sukladno normi EN 12729 tipa BA.

- Voda, koja je protekla kroz razdjelnik sustava, klasificirana je kao ne pitka voda.
- Razdjelnik sustava možete nabaviti u stručnoj trgovini.

Postupak

1. Utaknite uložak sita (15) u priključak za vodu (14).
2. Montirajte priključnu spojnicu (16) na priključak za vodu (14).
3. Montirajte brzi priključak s adapterom za vrtno crijevo na opskrbno crijevo.
4. Dovodno crijevo priključite na vodovodnu mrežu.
5. Odzračite dovodno crijevo: Otvorite snabdijevanje vodom, sve dok voda na drugom kraju dovodnog crijeva izlazi bez mjehura. Zatvorite snabdijevanje vodom.
6. Povežite brzi priključak s adapterom za vrtno crijevo na opskrbno crijevo priključnom spojnicom (16).

Odabir nastavka

Standardna Vario mlaznica (6)

Vrh se može okretati.

Upravljački dijelovi

- Vario lepezasti mlaz (smjer okretanja gledano odostraga)



↻ široki mlaz



↻ uski mlaz; točkasti mlaz

Turbo mlaznica za skidanje prljavštine (7)



Rotirajući mlaz vode prikladan je za rad s malom potrošnjom vode.

Montiranje i skidanje nastavka

Montiranje mlaznice (6/7)

1. Montirajte cijev za prskanje (10) na ručku pištolja (1) (Bajunetna brava: natakните, pritisnite i okrenite).
2. Natakните nastavak na cijev za prskanje (10).
Nastavak će uleći.

Demontiranje mlaznice (6/7)

1. Pritisnite i držite gumb za deblokadu (31) na prednjem kraju cijevi za prskanje (10)
2. Skinite nastavak s cijevi za prskanje (10).
3. Skinite cijev za prskanje (10) s ručke pištolja (1) (Bajunetna brava: gurajte, okrenite i povucite).

Montiranje Spremnik za sredstvo za čišćenje s mlaznicom (3)

1. Skinite cijev za prskanje (10) s ručke pištolja (1) (Bajunetna brava: gurajte, okrenite i povucite).
2. Montirajte nastavak na ručku pištolja (1) (Bajunetna brava: natakните, pritisnite i okrenite).

Demontiranje Spremnik za sredstvo za čišćenje s mlaznicom (3)

1. Skinite nastavak s ručke pištolja (1) (Bajunetna brava: gurajte, okrenite i povucite)..

Pogon

Čišćenje sredstvom za čišćenje

Zahtjevi za sredstvo za čišćenje

- Ovaj uređaj je razvijen za uporabu s neutralnim sredstvom za čišćenje na bazi biološki razgradivih anionskih tenzida.
- Korištenje drugih deterdženata ili kemijskih tvari može ugroziti sigurnost uređaja i uzrokovati oštećenja. Takva oštećenja uređaja ne podliježu jamstvu.
- Sredstvo za čišćenje možete nabaviti putem naše internetske trgovine (*Rezervni dijelovi i pribor, S. 74*).

Pretpostavke

- Spremnik sredstva za čišćenje je napunjen sredstvom za čišćenje.

Punjenje / pražnjenje spremnika sredstva za čišćenje (27)

1. Odvijte mlaznicu za pjenjenje (29) sa spremnika sredstva za čišćenje (27).
2. Napunite, odnosno ispraznite spremnik sredstva za čišćenje (27).
3. Mlaznicu za pjenjenje (29) ponovno navrните na spremnik sredstva za čišćenje (27).

Uključivanje

⚠ UPOZORENJE! Nezaptivajući sustav za vodu može dovesti do strujnog udara! Postavite prekidač za uključivanje/isključivanje (22) u položaj „0“ (ISKLJ). Izvucite mrežni utikač.

Ponovo započnite s uspostavom priključka za vodu (vidi *Uspostavljanje opskrbe vodom*, S. 68).

▲ UPOZORENJE! Uređaj smijete pogoniti samo u uspravnom položaju! Ako uređaj padne, postoji opasnost od strujnog udara. Postavite prekidač za uključivanje/isključivanje (22) u položaj „0“ (ISKLJ). Izvucite mrežni utikač. Tek sada uređaj ponovno postavite u uspravan položaj. Za vlastitu sigurnost pričekaite oko pet minuta, prije nego što ponovo uspostavite električni priključak.

▲ UPOZORENJE! Neprikladni produžni kabeli mogu biti opasni! Koristite isključivo produžne kabele koji su prikladni za vanjsko područje. Spoj mora biti suh i nalaziti se iznad tla. Preporučuje se u tu svrhu koristiti bubanj za kabel, koji utičnicu drži najmanje 60 mm iznad poda.

1. Provjerite da je prekidač za uključivanje/isključivanje (22) u položaju „0“ (ISKLJ).
2. Dovedite uređaj u uspravan položaj.
3. Priključite priključni utikač na utičnicu s FIDO sklopkom.
4. **NAPOMENA!** Rad na suho dovodi do oštećenja uređaja. Ne pogonite visokotlačni čistač sa zatvorenom slavinom za vodu.
Potpuno otvorite slavinu za vodu.
5. Postavite prekidač za uključivanje/isključivanje (22) u položaj „I“ (UKLJ).
Motor nakratko radi dok se ne postigne potreban tlak. Motor se tada zaustavlja.
6. **▲ UPOZORENJE!** Imajte na umu silu povratnog udarca izlazećeg mlaza vode. Možete ozlijediti sebe ili druge. Pobrinite se da čvrsto stojite. Čvrsto držite ručku pištolja (1).
Pritisnite polugu za aktivaciju (24) na ručki pištolja (1).
Mlaznica radi s tlakom i motor se pokreće. Kada pustite polugu za aktivaciju (24) motor se zaustavlja. Visoki tlak u sustavu ostaje.

Prekid rada

Napomene

- Pomoću nožne poluge (19) na kotačićima (11) možete spriječiti da se visokotlačni čistač otkotrlja.

Postupak

1. Pustite polugu za aktivaciju (24) ručke pištolja (1).

2. Kada odložite ručku pištolja: Osigurajte polugu za aktivaciju osiguračem za djecu (26) (gledano odostraga).

← Poluga za aktivaciju je blokirana .

→ Možete povući polugu za aktivaciju .

▲ UPOZORENJE! Opasnost od ozljeda zbog mlaza pod visokim tlakom! Blokirajte polugu za aktivaciju kod svakog prekida rada.

3. Za duže stanke u radu: Postavite prekidač za uključivanje/isključivanje (22) u položaj „0“ (ISKLJ).

Odzračivanje

Odzračivanje opskrbnog crijeva

1. Zatvorite slavinu za vodu.
2. Odstranite dovodno crijevo od uređaja.
3. Dalje vidi *Uspostavljanje opskrbe vodom*, S. 68

Odzračivanje uređaja

1. Postavite prekidač za uključivanje/isključivanje (22) u položaj „I“ (UKLJ).
2. Pričekajte da se stvori pritisak i motor stane.
3. Postavite prekidač za uključivanje/isključivanje (22) u položaj „0“ (ISKLJ).
4. Pritisnite polugu za aktivaciju (24) ručke pištolja (1) sve dok se tlak ne ispusti.
5. Nekoliko puta ponovite te korake, sve dok se više ne nalazi zrak u uređaju.

Završetak rada

1. Nakon rada sa sredstvima za čišćenje:
 - Ispraznite spremnik sredstva za čišćenje (27).
 - Uređaj isperite bistrom vodom, sve dok se više ne nalazi sredstvo za čišćenje u cijevima.
2. Pustite polugu za aktivaciju (24).
3. Postavite prekidač za uključivanje/isključivanje (22) u položaj „0“ (ISKLJ).
4. Zatvorite slavinu za vodu.
5. Pritisnite polugu za aktivaciju (24) ručke pištolja (1) sve dok se tlak ne ispusti.
6. Izvucite mrežni utikač. Namotajte priključni kabel (17) na držač (18).
7. Odvojite uređaj od dovoda vode.

Transport

Osobno ćete uspješno pripremiti uređaj za sigurno pomicanje na kotačima.

- Isključite uređaj.
- Izvucite mrežni utikač uređaja iz utičnice.
- Visokotlačno crijevo (2) i mrežni kabel (17) objesite na držač (4/18).
- Otpustite nožnu polugu (19) na kotačićima (11).

Ako želite nositi uređaj, koristite ručku (5) ili, ako je potrebno, neka vam pomogne još jedna osoba.

Čišćenje, održavanje i skladištenje

▲ UPOZORENJE! Strujni udar! Opasnost od ozljeda zbog neželjenog pokretanja uređaja. Zaštitite se tijekom radova održavanja i čišćenja. Isključite uređaj i izvucite priključni utikač iz utičnice.

Radove na održavanju i popravke koji nisu opisani u ovim uputama za uporabu mora obaviti naš servisni centar. Koristite samo originalne rezervne dijelove.

Čišćenje

NAPOMENA! Opasnost od oštećenja! Nesručno čišćenje može dovesti do oštećenja uređaja. Nikada ne prskajte uređaj vodom. Uređaj ne čistite pod tekućom vodom. Ne koristite agresivna sredstva za čišćenje niti otapala.

Uređaj uvijek održavajte čistim.

Čišćenje nakon rada

1. Postavite prekidač za uključivanje/isključivanje (22) u položaj „0“ (ISKLJ).
2. Izvucite mrežni utikač.
3. Ventilacijske proreze držite čistim i slobodnim.
4. Uređaj očistite mekom četkom ili blago navlaženom krpom.

Čišćenje mlaznice

U rijetkim slučajevima strana tijela mogu začepiti mlaznicu (6).

1. Skinite mlaznicu (6).
2. Uklonite strano tijelo s prednje strane pomoću igle za čišćenje mlaznice (13).
3. Isperite mlaznicu vodom s prednje strane kako biste odstranili strano tijelo.

Održavanje

Uređaj ne treba održavati.

Skladištenje

Napomene

Skладиštite uređaj i pribor uvijek:

- čisto
- suho
- zaštićeno od prašine
- zaštićeno od mraza
- izvan dohvata djece

Priprema uređaja za skladištenje

NAPOMENA! Visokotlačni čistač i pribor će uništiti mraz, ako ne ispraznite svu vodu iz njih.

1. Uređaj potpuno ispraznite od vode.
 - Odvojite uređaj od dovoda vode.
 - Visokotlačni čistač na prekidaču za uključivanje/isključivanje (22) uključite na maksimalno 1 minutu.
 - Pritisnite polugu za aktivaciju (24) na ručki pištolja (1) sve do na ručki pištolja (1) ili na nastavku više ne istječe voda.
 - Isključite uređaj.
2. Pribor potpuno ispraznite od vode.
3. Skладиštite sve nastavke u uspravnom stanju, u držačima s priključkom okrenutim prema dolje.
4. Demontirajte crijevo za visoki tlak. Ispraznite crijevo za visoki tlak.
5. Skладиštite visokotlačno crijevo i priključni kabel u predviđenim držačima (4, 18).

Držači pribora

- Ručka pištolja (1) → Držač (9)
- Cijev za prskanje (10)/Mlaznica (6/7) → Držač (8)
- Spremnik za sredstvo za čišćenje (27) + Mlaznica za pjenjenje (29) → Držač (4)

Zbrinjavanje / zaštita okoliša

Uređaj, pribor i ambalažu reciklirajte na ekološki prihvatljiv način.



Električni uređaji ne spadaju u kućni otpad.

Simbol prekržiene kante za smeće na kotačima znači da se ovaj proizvod ne smije od-

lagati kao nerazvrstani komunalni otpad na kraju njegovog vijeka trajanja.

Smjernica 2012/19/EU o električnim i elektronskim starim uređajima:

Potrošači imaju zakonsku obvezu električne i elektronske uređaje na kraju njihovog radnog vijeka zbrinuti kroz ekološki ispravnu reciklažu. Na taj način se osigurava iskorištavanje neškodljivo za okoliš i resurse.

Ovisno o tome koje se nacionalno pravo primjenjuje možete imate sljedeće mogućnosti:

- vratiti na prodajno mjesto,
- predati na službenom sabirnom mjestu,
- poslati natrag proizvođaču/distributeru.

To se ne odnosi na dijelove pribora priložene starim uređajima, niti na pomoćne dijelove bez elektronskih sastavnih dijelova.

Zbrinjavanje boce za sredstvo za čišćenje

- Ostaci proizvoda moraju se zbrinuti u skladu s Direktivom o otpadu 2008/98/EZ te nacionalnim i regionalnim propisima. Za ovaj se proizvod ne može navesti šifra otpada prema Europskom katalogu otpada (AVV) budući da je samo namjena od strane potrošača ta koja dopušta njegovu dodjelu. Šifra otpada utvrđuje se unutar EU u dogovoru s tvrtkom za zbrinjavanje otpada.
- Nekontaminirana ambalaža može se reciklirati.
- Ambalažu koja se ne može očistiti mora se zbrinuti na isti način kao i proizvod.

Tražnje greške

Tablica u nastavku pomoći će Vam ukloniti smetnje:

Problem	Mogući uzrok	Otklanjanje
Uređaj se ne pokreće	Nema mrežnog napona	Provjerite utičnicu, priključni kabel, priključni utikač i osigurač, po potrebi popravak treba obaviti električar.
	Neispravno napajanje	Pazite da mrežni napon odgovara podacima navedenima na tipskoj pločici uređaja.
Slab učinak uređaja	U visokotlačnom čistaču je zaglavljen zrak	Uključite uređaj i pritisnite polugu za aktivaciju (24) . <i>Odzračivanje, S. 70</i>
Sustav za vodu propušta	Priključak za vodu (14) propušta	Promijenite spojnicu (16) na priključku za vodu (14) zajedno s brtvenim prstenom (vidi <i>Rezervni dijelovi i pribor, S. 74</i>)
Snažne oscilacije tlaka	Mlaznica (j)prljava	Isperite mlaznicu (j)vodom. Po potrebi otvor mlaznice očistite iglom za čišćenje mlaznice (13) (vidi <i>Čišćenje, S. 71</i>).
	Mlaznica (j)začepljena	Skinite mlaznicu (j) i provjerite da voda slobodno teče iz (1) ručke pištolja.

Servis

Garancija

Dragi kupci,

Na ovaj proizvod dobivate jamstvo u trajanju od 3 godina od datuma kupnje. U slučaju nedostataka ovog proizvoda u odnosu na pro-

davača proizvoda imate zakonska prava. Ta zakonska prava se ne ograničavaju preko našeg u nastavku navedenog jamstva.

Uvjeti jamstva

Jamstveni rok započinje danom kupnje. Molimo dobro sačuvajte originalni blagajnički račun. Ovaj dokument je potreban radi dokaza kupnje. Ako unutar tri godina od datuma

kupnje ovog proizvoda dođe do pogreške u materijalu ili u izradi, mi ćemo proizvod - po našem izboru - besplatno popraviti ili zamijeniti. Ovo jamstvo pretpostavlja, da unutar trogodišnjeg roka neispravan uređaj i dokaz o kupnji (blagajnički račun) predočite i pismeno ukratko opišete u čemu se sastoji greška i kada se pojavila.

Ako je kvar pokriven našom garancijom, Vi dobivate natrag popravljenu ili novi proizvod.

(1) U slučaju manjeg popravka jamstveni rok se produljuje onoliko koliko je kupac bio lišen uporabe stvari.

(2) Međutim, kad je zbog neispravnosti stvari izvršena njezina zamjena ili njezin bitni popravak, jamstveni rok počinje teći ponovno od zamjene, odnosno od vraćanja popravljene stvari.

(3) Ako je zamijenjen ili bitno popravljen samo neki dio stvari, jamstveni rok počinje teći ponovno samo za taj dio.

Jamstveni rok i zakonska prava za nedostatke

Jamstveni rok zbog jamstva neće biti produžen. To vrijedi i za zamijenjene i popravljene dijelove. Eventualno već za vrijeme kupnje prisutne štete i nedostaci moraju biti javljene odmah nakon raspakiranja. Popravci nakon isteka jamstvenog roka se moraju platiti.

Opseg jamstva

Proizvod je proizveden sukladno strogim smjernicama za kvalitetu i prije isporuke je brižljivo kontroliran.

Jamstvo vrijedi za greške u materijalu ili u izradi. Ovo jamstvo se ne odnosi na dijelove proizvoda, koji su izloženi normalnom trošenju i stoga se mogu smatrati potrošnim dijelovima (npr. visokotlačno crijevo) niti na oštećenje lomljivih dijelova (npr. Prekidač).

Ovo jamstvo propada, kada dođe do oštećenja ili nenamjenske uporabe proizvoda ili kada se ne vrši održavanje proizvoda. To vrijedi i za štete izazvane vodom, mrazom, munjom, požarom ili pogrešnim transportom. Za namjensku uporabu proizvoda morate točno poštivati sve naputke navedene u uputama za uporabu. Namjenske uporabe i radnje, koje se u uputama za uporabu izričito ne preporučuju ili na koje se upozorava, obavezno trebate izbjegavati.

Proizvod je namijenjen samo za privatnu, a ne za komercijalnu uporabu. Jamstvo prestaje vrijediti u slučaju zlorabe i nestručnog rukovanja, upotrebe sile i intervencija koje nije izvršio naš ovlašten servis.

Obrada u slučaju jamstvenog zahtjeva

Da bi bila osigurana brza obrada Vašeg problema, molimo slijedite ove napomene:

- Molimo da za sve upite blagajnički račun i broj artikla (npr. IAN 525916_2507) držite pripremljene kao dokaz o kupnji.
- Broj artikla možete pronaći na tipskoj ploči proizvoda, na gravuri na proizvodu, na naslovnoj stranici uputa za uporabu (dolje lijevo) ili na naljepnici na stražnjoj ili donjoj strani proizvoda.
- Ako dođe do funkcionalnih grešaka ili drugih nedostataka, molimo prvo **telefonski** ili koristite naš **obrazac za kontakt**, koji možete pronaći na parkside-diy.com u kategoriji **Usluga** kontaktirajte servisni centar naveden u nastavku.
- Nakon konzultacije s našim servisnim centrom, proizvod koji je evidentiran kao neispravan, uz prilaganje računa o kupnji (račun) s naznakom o kakvom se kvaru radi i kada je nastao, možete besplatno poslati na adresu servisa koju ste dobili. U svrhu izbjegavanja problema prijema i dodatnih troškova obavezno koristite samo adresu koju ćemo Vam priopćiti. Uvjerite se da pošiljka nije skupna, glomazna, ekspresna ili neka druga posebna roba. Molimo Vas da proizvod pošaljete zajedno sa svim prilikom kupnje priloženim dijelovima pribora i da se pobrinete za dovoljno sigurnu transportnu ambalažu.

Servis popravka

Za popravke koji nisu obuhvaćeni jamstvom, obratite se servisnom centru. Tamo će Vam rado izraditi predračun troškova.

- Možemo obraditi samo uređaje, koji su dovoljno pakirani i koji su poslani uz plaćanje poštarine.

Napomena: Molimo pošaljite nam Vaš uređaj očišćen uz opis nedostatka na adresu navedenu od strane servisnog centra.

- Neće biti primljeni uređaji koji se šalju uz obavezu plaćanja - ekspresno ili drugim oblicima slanja.
- Mi zbrinjavamo vaše poslane defektne uređaje besplatno.

Service-Center



Servis Hrvatska
Tel.: 800 805933
Kontakt obrazac na
parkside-diy.com
IAN 525916_2507

Uvoznik

Molimo obratite pozornost na to, da sljedeća adresa nije servisna adresa. Prvo kontaktirajte gore navedeni servisni centar.

Grizzly Tools GmbH & Co. KG
Stockstädter Str. 20
63762 Großostheim
NJEMAČKA
www.grizzlytools.de

Prijevod originalne EU izjave o sukladnosti

Proizvod: **Visokotlačni čistač**

Model: **PHDF 150 A1**

Serijski broj: 000001-048200

Predmet navedene izjave u skladu je s mjerodavnim zakonodavstvom Unije o usklađivanju:

2006/42/EC • 2014/30/EU • 2000/14/EC & 2005/88/EC • 2011/65/EU & (EU) 2015/863

Gore opisan predmet izjave u skladu je s Direktivom 2011/65/EU Europskog parlamenta i Vijeća od 8. lipnja 2011. O ograničavanju uporabe određenih opasnih tvari u električnoj i elektro-ničkoj opremi.

Kako bi se osigurala sukladnost, primijenjeni su sljedeći usklađeni standardi, kao i nacionalni standardi i propisi:

**EN 60335-1:2012/A15:2021 • EN 60335-2-79:2012
EN 62233:2008 • EN IEC 63000:2018
EN IEC 55014-1:2021 • EN IEC 55014-2:2021
EN IEC 61000-3-2:2019/A1:2021 • EN 61000-3-3:2013/A2:2021**

U skladu s Direktivom o emisiji buke 2000/14/EC, potvrđuje se sljedeće:

Razina zvučnog učinka (L_{WA})

- izmjereno: 92,4 dB;
- zajamčeno: 97 dB

Prema postupku ocjenjivanja sukladnosti 2000/14/EC, Prilog V.

Ova izjava sukladnosti izdaje se na isključivu odgovornost proizvođača:



Grizzly Tools GmbH & Co. KG
Stockstädter Str. 20
63762 Großostheim
NJEMAČKA
11.12.2025

Christian Frank

Ovlašteni predstavnik za dokumentaciju

Rezervni dijelovi i pribor

Rezervne dijelove i pribor dostupni su na www.grizzlytools.shop. Ukoliko u postupku vaše narudžbe dođe do problema, molimo kontaktirajte nas preko naše online trgovine. U slučaju dodatnih pitanja obratite se: *Service-Center*, S. 73

Poz. br.	Ime	Narudžba br
1	Ručka pištolja	91120018
2	visokotlačno crijevo, 8 m	91105606
3	Spremnik za sredstvo za čišćenje s mlaznicom (600 ml)	91110683
6	Standardna Vario mlaznica	91110606
7	Turbo mlaznica za skidanje prljavštine	91104540

Poz. br.	Ime	Narudžba br
10	Cijev za prskanje	91110605
11	set kotačića	91110682
13	Igla za čišćenje mlaznice	91110572
16, 15	Priključna spojnica (Priključak za vodu), Uložak sita	91110684
30	Sredstvo za čišćenje URM 500 (0,5 l)	30990010

Pregled sadržaja

Uvod	76
Namenska upotreba.....	76
Obim isporuke/pribor.....	76
Pregled.....	77
Opis funkcija.....	77
Tehnički podaci.....	77
Bezbednosne napomene	78
Značenje bezbednosnih napomena.....	78
Slikovne oznake i simboli.....	78
Bezbedno puštanje uređaja u rad.....	78
Priprema	82
Upravljački elementi.....	82
Montaža.....	82
Postavljanje uređaja.....	83
Uspostavljanje snabdevanja vodom.....	83
Izbor nastavka.....	83
Montaža i demontaža nastavka.....	83
Rad	84
Čišćenje sredstvom za čišćenje.....	84
Uključivanje.....	84
Prekid rada.....	84
Izduvavanje.....	85
Završavanje rada.....	85
Transport	85
Čišćenje, održavanje i skladištenje	85
Čišćenje.....	85
Održavanje.....	86
Skladištenje.....	86
Odlaganje/zaštita životne sredine	86
Kako izjaviti reklamaciju?	86
Pronalaženje greške	87
Prevod originalne EU deklaracije o usklađenosti	88
Rezervni delovi i pribor	88
Garancija / Garantni list	89

Uvod

Čestitamo na kupovini Vašeg novog peraća pod visokim pritiskom (u nastavku je naveden kao uređaj ili električni alat). Time ste se odlučili za kvalitetan uređaj. Kvalitet ovog uređaja je kontrolisan tokom proizvodnje i sprovedena je završna kontrola. Na taj način je obezbeđena funkcionalnost Vašeg uređaja.

Nije isključeno, da se u pojedinačnim slučajevima, na ili u uređaju, odnosno u

cevovodima, nalaze preostale količine vode. To nije nedostatak niti oštećenje i nije razlog za brigu.



Uputstvo za upotrebu je sastavni deo ovog uređaja. Ono sadrži važne napomene za bezbednost, upotrebu i odlaganje. Pažljivo pročitajte uputstvo za upotrebu. Upoznajte se sa elementima za rukovanje i ispravnom upotrebom uređaja. Koristite uređaj samo na opisani način i u navedene svrhe. Dobro čuvajte uputstvo za upotrebu i uručite svu dokumentaciju sa proizvodom ako ga prosledite trećim licima.

Namenska upotreba

Uređaj je predviđen isključivo za sledeću upotrebu:

- Za čišćenje mašina, vozila, građevina, alata, fasada, terasa, baštenskih uređaja itd. pomoću vodenog mlaza pod visokim pritiskom.
- Uvek poštujujte informacije od proizvođača objekta koji treba čistiti.

Svaka druga upotreba, koja nije izričito dozvoljena u ovom uputstvu za upotrebu, može da predstavlja ozbiljnu opasnost za korisnika i da dovede do oštećenja uređaja. Rukovalac ili korisnik uređaja snosi odgovornost za nezgode ili telesne povrede ili štete na imovini drugih ljudi. Uređaj je namenjen za primenu u oblasti „Uradi sam“. Uređaj nije koncipiran za trajnu komercijalnu primenu. Kod komercijalne upotrebe garancija prestaje da važi. Proizvođač ne snosi odgovornost za oštećenja, koja su posledica nenamenske upotrebe ili pogrešnog rukovanja.

Obim isporuke/pribor

Izvadite uređaj iz ambalaže i proverite obim isporuke.

Propisno odložite ambalažni materijal.

- Perač pod visokim pritiskom
- Ručka pištolja
- Cev za prskanje
- Crevo visokog pritiska
- Držać (Crevo visokog pritiska/Posuda za sredstvo za čišćenje sa mlaznicom)
- Držać (Ručka pištolja/Cev za prskanje/ Mlaznica)
- Držać (Mrežni priključni vod)
- Podloga (Ručka pištolja/Cev za prskanje)

- Posuda za sredstvo za čišćenje sa mlaznicom
- Sredstvo za čišćenje URM 500 (0,5 l)
- 4x Točkić
- Standardna Vario mlaznica
- Turbo mlaznica za prljavštinu
- Spojnica (Priključak za vodu)
- Umetak za sito
- Igla za čišćenje mlaznice
- uputstvo za upotrebu

Pregled

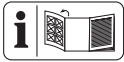

Ilustracije uređaja naći ćete na prednjoj i zadnjoj preklopnoj strani.

- 1 Ručka pištolja
- 2 Crevo visokog pritiska
- 3 Posuda za sredstvo za čišćenje sa mlaznicom
- 4 Držač (Crevo visokog pritiska/Posuda za sredstvo za čišćenje sa mlaznicom)
- 5 Ručka
- 6 Standardna Vario mlaznica
- 7 Turbo mlaznica za prljavštinu
- 8 Držač (Cev za prskanje/Mlaznica)
- 9 Držač (Ručka pištolja)
- 10 Cev za prskanje
- 11 Točkić
- 12 Podloga (Ručka pištolja/Cev za prskanje)
- 13 Igla za čišćenje mlaznice
- 14 Priključak za vodu
- 15 Umetak za sito
- 16 Spojnica (Priključak za vodu)
- 17 Mrežni priključni vod
- 18 Držač (Mrežni priključni vod)
- 19 Noži prekidač (Točkić)
- 20 Priključak za visoki pritisak
- 21 Navojni priključak
- 22 Prekidač za uključivanje/isključivanje
- 23 Deblokada (Crevo visokog pritiska)
- 24 Poluga za uključivanje
- 25 Utikač brzog priključka
- 26 Zaštita za decu
- 27 Rezervoar za sredstvo za čišćenje
- 28 Točkić

- 29 Mlaznica za penu
- 30 Sredstvo za čišćenje
- 31 Dugme za deblokadu

(sl. A)

- 32 Kućište perača pod visokim pritiskom

Opis funkcija

Čistač pod visokim pritiskom čisti uz pomoć mlaza vode pod visokim pritiskom.

On može da radi i uz dodatak sredstva za čišćenje, prema potrebi.

Funkcija upravljačkih elemenata je navedena u sledećim opisima.

Tehnički podaci

Perač pod visokim pritiskom PHDF 150 A1

Nominalni napon U	230 V ~, 50 Hz
Nominalna ulazna snaga P	2000 W
Dužina Mrežni priključni vod	5 m
Klasa zaštite	II
Vrsta zaštite	IPX5
Težina	8 kg
Dužina creva visokog pritiska	8 m
Radni pritisak (p)	10 MPa
Maks. dozvoljeni pritisak (p_{max})	15 MPa
Maks. pritisak dovoda ($p_{in,max}$)	0,8 MPa
Maks. temperatura dovoda ($T_{in,max}$)	40 °C
Nominalna količina protoka (Q)	5 l/min (300 l/h)
Maks. nominalna količina protoka (Q_{max})	7 l/min (420 l/h)
Nivo zvučnog pritiska (L_{pA})	79,9 dB; $K_{pA}=3,0$ dB
Nivo zvučne snage (L_{WA})	
– izmereno	92,4 dB; $K_{WA}=2,50$ dB
– garantovano	97 dB
Vibracija (a_r)	$\leq 2,50$ m/s ²

Vrednosti buke i vibracija su određene prema standardima i odredbama navedenim u Izjavi o usklađenosti.

Navedena vrednost emisije vibracija i navedena vrednost emisije buke su izmerene normiranim postupkom ispitivanja i mogu da se koriste za poređenje jednog električnog alata sa drugim električnim alatom. Navedena vrednost emisije vibracija i navedena vrednost emisije buke mogu da se koriste i za privremenu procenu opterećenja.

⚠ UPOZORENJE! Vrednosti emisije vibracija i vrednosti emisije buke mogu da odstupaju od navedenih vrednosti tokom stvarne upotrebe električnog alata, u zavisnosti od načina upotrebe električnog alata. Potrebno je da se odrede bezbednosne mere za zaštitu rukovaoca, koje su zasnovane na proceni opterećenja oscilacija tokom stvarnih uslova upotrebe (pritom treba uzeti u obzir sve delove radnog ciklusa, na primer periode u kojima je električni alat isključen i periode u kojima je uključen, ali radi bez opterećenja).

Bezbednosne napomene

Ovaj odeljak se odnosi na osnovne bezbednosne napomene kod upotrebe uređaja.

Značenje bezbednosnih napomena

⚠ OPASNOST! Kada ne poštujete ovu bezbednosnu napomenu, nastupiće nezgoda. Posledica je teška telesna povreda ili smrt.

⚠ UPOZORENJE! Kada ne poštujete ovu bezbednosnu napomenu, eventualno će da nastupi nezgoda. Posledica je eventualna teška telesna povreda ili smrt.

⚠ OPREZ! Kada ne poštujete ovu bezbednosnu napomenu, nastupiće nezgoda. Posledica je eventualna lakša ili srednje teška telesna povreda.

NAPOMENA! Kada ne poštujete ovu bezbednosnu napomenu, nastupiće nezgoda. Posledica je eventualna materijalna šteta.

Slikovne oznake i simboli

Slikovne oznake na uređaju



Pažnja!



Pažljivo pročitajte uputstvo za upotrebu. Upoznajte se sa elementima za rukovanje i ispravnom upotrebom uređaja.



Pažnja! Ako se vod ošteti prilikom upotrebe, on mora odmah da se odvoji od mreže napajanja. Takođe prilikom priključivanja vode ili pokušaja zaptivanja mesta lekaže morate da izvučete utikač.



Prema važećim propisima, peraćem pod visokim pritiskom nikada ne smete da rukujete bez sistemskog odvajča na mreži za distribuciju pitke vode. Koristite odgovarajući sistemski odvajča prema standardu EN 12729 Typ BA.



Klasa zaštite II (dvostruka izolacija)



Ne bacajte električne uređaje u kućni otpad.



Garantovan nivo zvučne snage L_{WA} u dB.



Igla za čišćenje mlaznice



Koristite uređaj samo u stojećem položaju, nikada u ležećem položaju.



Mlazovi pod visokim pritiskom mogu da budu opasni ako se ne koriste namenski. Mlaz ne sme da bude usmeren na ljude, životinje, aktivnu električnu opremu ili samu mašinu.

Bezbedno puštanje uređaja u rad

Opšte napomene

- Pažljivo pročitajte uputstvo za upotrebu. Upoznajte se sa elementima za rukovanje i ispravnom upotrebom uređaja.
- Deca ne smeju da koriste uređaj. Deca treba da budu pod nadzorom, da

bi se osiguralo da se ne igraju uređajem.

Ovaj uređaj smeju da koriste osobe sa smanjenim fizičkim, senzornim ili mentalnim sposobnostima ili sa nedostatkom iskustva i znanja, ako su pod nadzorom ili su im data uputstva za rukovanje uređajem na bezbedan način i ako razumeju opasnosti do kojih može da dođe.

- Osobe koje nisu upoznate sa uputstvom za upotrebu, ne smeju da koriste uređaj.
- Perače pod visokim pritiskom smeju da koriste isključivo upućene osobe.
- Uređaj ne sme da se koristi u položajima višim od 2000 m.
- U slučaju nezgode ili kvara tokom rada, uređaj odmah morate da isključite i mrežni utikač da izvučete iz utičnice. Za moguće uzroke smetnje: *Pronalaženje greške, P. 87.* Ili se obratite našem servisnom centru.

- Imajte na umu da je rukovalac sam odgovoran za nezgode ili opasnosti prema drugim osobama ili za njihovu imovinu.
- Poštujte zaštitu od buke i lokalne propise.

Priprema

- Nosite podobnu zaštitnu odeću i zaštitne naočare, u cilju zaštite od povratnog prskanja vode ili nečistoće.
- Tokom upotrebe perača pod visokim pritiskom mogu da nastanu aerosoli. Udisanje aerosola može da dovede do oštećenja zdravlja. U zavisnosti od primene, upotreba potpuno zaštićenih mlaznica (npr. sredstva za čišćenje površina) može značajno da smanji emisiju vodenih aerosola. U zavisnosti od okruženja koje treba čistiti, nosite odgovarajuću masku za zaštitu disajnih puteva FFP 2 ili ekvivalentan, da biste se zaštitili od udisanja aerosola kada upotreba potpuno

- zaštićene mlaznice nije moguća.
- Ne radite oštećenim ili nepotpunim uređajem ili uređajem koji je modifikovan bez saglasnosti proizvođača. Pre puštanja u rad, pustite stručno lice da proverí da li postoje sve zahtevane mere električne zaštite.
 - Samo iskusni električar sme da priključi u utičnicu, koja je instalirana u skladu sa IEC 60364-1.
 - Pre upotrebe, uvek proverite priključni vod i produžni kabl na znakove oštećenja ili starenja. Ako se vod ošteti prilikom upotrebe, on mora odmah da se odvoji od mreže napajanja. **NE DIRAJTE VOD, PRE NEGO ŠTO GA ODVOJITE OD MREŽE.** Ne koristite uređaj kada je vod oštećen ili pohaban.
 - Kada se ošteti priključni vod ovog uređaja, proizvođač ili korisnička služba proizvođača ili slično kvalifikovano lice mora da izvrši zamenu priključnog voda, radi izbegavanja opasnosti. Obratite se servisnom centru.
 - Priključite uređaj samo na utičnicu sa zaštitnim uređajem diferencijalne struje (FID sklopkom), čija nominalna diferencijalna struja nije veća od 30mA.
 - Koristite samo produžne kablove koji su pogodni za primenu na otvorenom. Veza mora da bude suva i da se nalazi iznad tla. Preporučuje se da u tu svrhu koristite doboš kabla, koji drži utičnicu najmanje 60 mm iznad tla.
 - Presek žica produžnih kablova mora da iznosi najmanje $2 \times 2,5 \text{ mm}^2$.
 - Creva visokog pritiska, ventili i spojnice su važni za bezbednost mašine. Koristite samo creva visokog pritiska, ventile i spojnice, koje je preporučio proizvođač.
 - Ne puštajte uređaj u rad ako su mrežni priključni vod, dovod vode ili drugi važni delovi, kao

što su crevo visokog pritiska ili pištolj za rasprskavanje oštećeni ili ako propuštaju.

- Koristite uređaj samo u stojećem položaju i na čvrstoj, ravnoj površini.
- Nikada ne rukujte uređajem kada se deca ili životinje nalaze u blizini. Osobe koje se nalaze u blizini moraju da nose zaštitnu odeću.

Rad

- Budite pažljivi, pazite na to šta činite i razumno obavljajte radove sa uređajem. Ne koristite uređaj kada ste umorni ili pod uticajem droga, alkohola ili lekova.
- Mlazovi pod visokim pritiskom mogu da budu opasni ako se ne koriste namenski. Mlaz ne sme da bude usmeren na ljude, životinje, aktivnu električnu opremu ili samu mašinu.
- Nikada ne usmeravajte mlaz na sebe ili druge, da biste čistili odeću ili obuću.
- Ako dođete u kontakt sa sredstvom za čišćenje, isperite mesto velikom količinom čiste vode.
- Ne koristite mrežni priključni vod za izvlačenje utikača iz utičnice ili povlačenje uređaja. Zaštitite mrežni priključni vod od toplote, ulja i oštrih ivica.
- Opasnost od eksplozije – ne raspršujte zapaljive tečnosti.
- Ne koristite uređaj u blizini zapaljivih tečnosti ili gasova. Zanimarivanjem postoji opasnost od požara ili eksplozije.
- Nikada ne transportujte mašinu dok pogon radi.
- Isključite uređaj i izvucite mrežni utikač iz utičnice. Uverite se da su se svi pokretni delovi potpuno zaustavili
 - uvek kada napuštate uređaj,
 - pre nego što zamenite pribor,
 - pre nego što uklonite blokade ili otklonite začepljenja,
 - pre nego što proverite uređaj, pre nego što

ga očistite ili na njemu radite.

- Ako uređaj počne neobično jako da vibrira, potrebno je da odmah izvršite proveru:
 - tražite oštećenja,
 - zamenite oštećene delove,
 - obratite se servisnom centru.

Čišćenje, održavanje i skladištenje

- Pustite da se motor ohladi pre nego što smestite uređaj na duže vreme.
- Zamenite pohabane ili oštećene delove iz bezbednosnih razloga. Upotrebite isključivo originalne rezervne delove i originalni pribor. Primena delova drugih proizvođača dovodi do neposrednog gubitka prava na garanciju.
- Samo ovlašćen kvalifikovan električar sme da vrši otvaranje uređaja. Uvek se obratite našem servisnom centru u vezi sa popravkama.
- Isključite pogon, odvojite uređaj od električnog

napajanja i pustite da se uređaj ohladi ako ste zaustavili uređaj zbog čišćenja, podešavanja, skladištenja ili zamene dela pribora.

- Pažljivo negujte uređaj i održavajte ga čistim.
- Čuvajte uređaj van domašaja dece.



Priprema

▲ UPOZORENJE! Opasnost od povreda usled nenamernog pokretanja uređaja. Umetnite priključni utikač u utičnicu tek kada uređaj bude u potpunosti pripremljen za rad.

Upravljački elementi

Upoznajte se sa upravljačkim elementima pre puštanja uređaja u rad prvi put.

Ručka pištolja (1)

- **Poluga za uključivanje (24)**
 - Povlačenje poluge za uključivanje: Mlaz pod visokim pritiskom se aktivira
 - Puštanje poluge za uključivanje: Mlaz pod visokim pritiskom se deaktivira
 - **Zaštitna za decu (26)** (gledano otopozadi)
 - ← Poluga za uključivanje je blokirana .
 - Možete da povučete polugu za uključivanje .
- ▲ UPOZORENJE!** Opasnost od povreda usled mlaza pod visokim pritiskom! Blokirate polugu za uključivanje uvek kada prekidate rad.
- **Deblokada (23)**
Pritisnite: Utikač brzog priključka (25) creva visokog pritiska (2) demontirajte sa ručke pištolja (1)

Montaža

Montaža držača i točkića

Stanje isporuke

- Držač (4/8/9/18) (nije montirano)
- Podloga (12) (nije montirano)
- 4x Točkić (11) (nije montirano)

Postupak (sl. A)

1. Gurnite držač (8/9) za cev za prskanje/ mlaznicu/ručku pištolja i podlogu (12) u prihvat bočno na kućištu perača pod visokim pritiskom (32).
2. Umetnite preostale držače (4/18) u odgovarajuće držače kućišta perača pod visokim pritiskom (32).
3. Stavite točkiće (11) u prihvat na donjoj strani kućišta perača pod visokim pritiskom (32).
Točkići će se čujno uglativiti.

Postavljanje uređaja

1. Postavite uređaj na ravnu, čvrstu površinu.
2. Umetnite navojni priključak (21) na crevo visokog pritiska (2) u priključak za visoki pritisak uređaja (20). Pričvrstite priključak preklopnom navrtkom.
3. Umetnite utikač brzog priključka (25) na crevu visokog pritiska u priključak za visoki pritisak ručke pištolja (1).
4. Proverite da li je utikač brzog priključka (25) čvrsto montiran na ručki pištolja (1).

Uspostavljanje snabdevanja vodom

Preuslovi

- Dovodno crevo: Baštensko crevo sa montiranim brzim priključkom, sa adapterom baštenskog creva (nije uključen u obimu isporuke); \varnothing 13 mm ($\frac{1}{2}$ ""); dužina između 5 m i 30 m
- Minimalna stopa isporuke: 5 l/min (300 l/h)
- **Sistemska odvajča**
Sistemska odvajča (za sprečavanje povratnog toka) sprečava povratni tok vode i sredstva za čišćenje u vodovod za pitku vodu.
 - Prema važećim propisima, peračem pod visokim pritiskom nikada ne smete da rukujete bez sistemskog odvajča na mreži za distribuciju pitke vode. Morate da koristite odgovarajući sistemski odvajča prema standardu EN 12729 tip BA.
 - Voda koja je tekla kroz sistemski odvajča se klasifikuje kao nepitka voda.
 - Sistemski odvajča možete da nabavite u specijalizovanoj prodavnici.

Postupak

1. Umetnite umetak za sito (15) u priključak za vodu (14).
2. Montirajte spojnicu (16) na priključak za vodu (14).
3. Montirajte brzi priključak sa adapterom baštenskog creva na dovodno crevo.
4. Priključite dovodno crevo na snabdevanje vodom.
5. Izduvajte dovodno crevo: Otvarajte snabdevanje vodom, dok voda ne počne da izlazi bez mehurića. Zatvorite snabdevanje vodom.
6. Montirajte brzi priključak sa adapterom baštenskog creva na dovodno crevo spojnicom (16).

Izbor nastavka

Standardna Vario mlaznica (6)

Vrh može da se okreće.

Upravljački elementi

- Vario-lepazasti mlaz (pogled smera okretanja otpozadi)



↪ Široki mlaz



↪ Uski mlaz, tačkasti mlaz

Turbo-freza za nečistoću (7)



Rotirajući vodeni mlaz je pogodan za rad sa smanjenom potrošnjom vode.

Montaža i demontaža nastavka

Montaža mlaznice (6/7)

1. Montirajte cev za prskanje (10) na ručku pištolja (1) (Bajonet-zatvarač: Umetanje, pritisakanje i okretanje).
2. Utakinite nastavak na cev za prskanje (10).
Nastavak će usednuti.

Demontaža mlaznice (6/7)

1. Pritisnite i držite dugme za deblokadu (31) na prednjem kraju cevi za prskanje (10)
2. Izvucite nastavak sa cevi za prskanje (10).
3. Uklonite cev za prskanje (10) sa ručke pištolja (1) (Bajonet-zatvarač: Guranje, okretanje i povlačenje).

Montirajte Posuda za sredstvo za čišćenje sa mlaznicom (3)

1. Uklonite cev za prskanje (10) sa ručke pištolja (1) (Bajonet-zatvarač: Guranje, okretanje i povlačenje).
2. Montirajte nastavak na ručku pištolja (1) (Bajonet-zatvarač: Umetanje, pritiskanje i okretanje).

Demontirajte Posuda za sredstvo za čišćenje sa mlaznicom (3)

1. Uklonite nastavak sa ručke pištolja (1) (Bajonet-zatvarač: Guranje, okretanje i povlačenje).

Rad

Čišćenje sredstvom za čišćenje

Zahtevi za sredstvo za čišćenje

- Ovaj uređaj je razvijen za upotrebu sa neutralnim sredstvom za čišćenje na bazi biološki razgradivih anionskih tenzida.
- Upotreba drugih sredstava za čišćenje ili hemikalija može negativno da utiče na bezbednost uređaja i da dovede do oštećenja. Takva oštećenja na uređaju ne podležu garanciji.
- Sredstva za čišćenje možete da nabavite preko naše onlajn prodavnice (*Rezervni delovi i pribor, P. 88*).

Preduslovi

- Rezervoar za sredstvo za čišćenje je napunjeno sredstvom za čišćenje.

Punjenje/praznjenje rezervoara za sredstvo za čišćenje (27)

1. Odmrinite mlaznicu za penu (29) sa rezervoara za sredstvo za čišćenje (27).
2. Ispraznite odnosno napunite rezervoar za sredstvo za čišćenje (27).
3. Ponovo zavrnite mlaznicu za penu (29) na rezervoar za sredstvo za čišćenje (27).

Uključivanje

⚠ UPOZORENJE! Sistem za vodu koji propušta može da dovede do električnog udara! Stavite prekidač za uključivanje/isključivanje (22) u položaj **0** (ISKLJ.). Izvucite priključni utikač. Ponovo počnite postavljanjem priključaka za vodu (pogledajte *Uspostavljanje snabdevanja vodom, P. 83*).

⚠ UPOZORENJE! Uređaj smejete da koristite samo u uspravnom položaju!

Ako se uređaj prevrne, postoji opasnost od električnog udara. Stavite prekidač za uključivanje/isključivanje (22) u položaj **0** (ISKLJ.). Izvucite priključni utikač. Tek sada uređaj vratite u uspravnu poziciju. Radi Vaše bezbednosti, sačekajte oko pet minuta pre nego što ponovo uspostavite električni priključak.

⚠ UPOZORENJE! Nepogodni produžni kablovi mogu da budu opasni! Koristite samo produžne kablove koji su pogodni za primenu na otvorenom. Veza mora da bude suva i da se nalazi iznad tla. Preporučuje se da u tu svrhu koristite doboš kabla, koji drži utičnicu najmanje 60 mm iznad tla.

1. Uverite se da je prekidač za uključivanje/isključivanje (22) u položaju „**0**“ (ISKLJ.).
2. Dovedite uređaj u uspravni položaj.
3. Povežite utikač sa utičnicom sa zaštitnim kontaktom sa sklopku diferencijalne struje.
4. **NAPOMENA!** Rad na suvo dovodi do oštećenja uređaja. Ne koristite čistač pod visokim pritiskom kada je slavina zatvorena.
Potpuno otvorite slavinu.
5. Stavite prekidač za uključivanje/isključivanje (22) u položaj **I** (UKLJ.). Motor se kratko uključuje, dok ne bude stvoren potreban pritisak. Motor se zatim zaustavlja.

6. **⚠ UPOZORENJE!** Obratite pažnju na silu povratnog udara mlaza vode koji izlazi. Možete da povredite sebe i druge osobe. Pobrinite se za stabilan položaj. Čvrsto držite ručku pištolja (1). Pritisnite polugu za uključivanje (24) ručke pištolja (1).
Mlaznica radi pod pritiskom i motor startuje. Kada otpustite polugu za uključivanje (24) motor se zaustavlja. Visoki pritisak u sistemu ostaje sačuvan.



Prekid rada

Napomene

- Nožnim prekidačem (19) na točkicama (11) možete da osigurate da se perać pod visokim pritiskom ne otkotrlja.

Postupak

1. Otpustite polugu za uključivanje (24) ručke pištolja (1).

2. Kada odložite ručku pištolja: Osigurajte polugu za uključivanje dečijom zaštitom (26) (pogled otpozadi).
 - ← Poluga za uključivanje je blokirana .
 - Možete da povučete polugu za uključivanje .

▲ UPOZORENJE! Opasnost od povreda usled mlaza pod visokim pritiskom! Blokirajte polugu za uključivanje uvek kada prekidate rad.
3. U dužim radnim pauzama: Stavite prekidač za uključivanje/isključivanje (22) u položaj **0** (ISKLJ.).

Izduvavanje

Izduvavanje dovodnog creva

1. Zatvorite slavinu.
2. Odvojite dovodno crevo od uređaja.
3. Za dalje informacije, pogledajte *Uspostavljanje snabdevanja vodom, P. 83*

Izduvavanje uređaja

1. Stavite prekidač za uključivanje/isključivanje (22) u položaj **I** (UKLJ.).
2. Sačekajte da se stvori pritisak i da se motor zaustavi.
3. Stavite prekidač za uključivanje/isključivanje (22) u položaj **0** (ISKLJ.).
4. Pritiskajte polugu za uključivanje (24) ručke pištolja (1), dok pritisak ne nestane.
5. Ponavljajte korake nekoliko puta dok sav vazduh ne izađe iz uređaja.

Završavanje rada

1. Nakon rada sredstvima za čišćenje:
 - Ispraznite rezervoar za sredstvo za čišćenje (27).
 - Isperajte uređaj čistom vodom, dok sve sredstvo za čišćenje ne izađe iz vodova.
2. Otpustite polugu za uključivanje (24).
3. Stavite prekidač za uključivanje/isključivanje (22) u položaj **0** (ISKLJ.).
4. Zatvorite slavinu.
5. Pritiskajte polugu za uključivanje (24) ručke pištolja (1), dok pritisak ne nestane.
6. Izvucite priključni utikač. Namotajte mrežni priključni vod (17) na držač (18).
7. Odvojite uređaj od snabdevanja vodom.

Transport

Osvoje ćete pripremiti uređaj za bezbedno kotrljanje.

- Isključite uređaj.
- Izvucite priključni utikač uređaja iz utičnice.
- Okačite crevo visokog pritiska (2) i priključni vod (17) na držač (4/18).
- Otpustite nožni prekidač (19) na točkicama (11).

Ako želite da nosite uređaj, koristite ručku (5) ili neka vam pomogne druga osoba ako je potrebno.

Čišćenje, održavanje i skladištenje

▲ UPOZORENJE! Električni udar! Opasnost od povreda usled nenamernog pokretanja uređaja. Zaštitite se prilikom radova na održavanju i čišćenju. Isključite uređaj i izvucite mrežni utikač iz utičnice. Radove na popravljanju i održavanju, koji nisu opisani u ovom uputstvu, treba da obavlja naš servisni centar. Koristite samo originalne rezervne delove.

Čišćenje

NAPOMENA! Opasnost od oštećenja! Uređaj može da se ošteti nestručnim čišćenjem. Nikada ne prskajte uređaj vodom. Ne čistite uređaj pod mlazom tekuće vode. Ne koristite oštra sredstva za čišćenje, odn. rastvarače. Uvek držite uređaj čistim.

Čišćenje nakon rada

1. Stavite prekidač za uključivanje/isključivanje (22) u položaj **0** (ISKLJ.).
2. Izvucite priključni utikač.
3. Održavajte otvore za ventilaciju čisto i slobodno.
4. Očistite uređaj mekom četkom ili blago navlaženom krpom.

Čišćenje mlaznice

U retkim slučajevima, mlaznica (6) može da se začepi stranim telima.

1. Demontirajte mlaznicu (6).
2. Uklonite strano telo sa prednje strane pomoću igle za čišćenje mlaznice (13).
3. Isperite mlaznicu sa prednje strane vodom, da biste odstranili strano telo.

Održavanje

Uređaj ne zahteva održavanje.

Skladištenje

Napomene

Uvek skladištite pribor:

- čisto
- suvo
- zaštićen od prašine
- zaštićen od mraza
- van domašaja dece

Priprema uređaja za skladištenje

NAPOMENA! Mraz će uništiti perlač pod visokim pritiskom i pribor, ako nije sva voda izašla iz uređaja.

1. Izbacite svu vodu iz uređaja.
 - Odvojite uređaj od snabdevanja vodom.
 - Uključite perlač pod visokim pritiskom na prekidaču za uključivanje/isključivanje (22) na maks. 1 minut.
 - Pritisnite polugu za uključivanje (24) na ručki pištolja (1), dok voda ne prestane da izlazi na ručki pištolja (1) ili na nastavcima.
 - Isključite uređaj.
2. Izbacite svu vodu iz pribora.
3. Smestite nastavke u uspravnom položaju u držačima sa priključkom na zadnjoj strani.
4. Uklonite crevo visokog pritiska. Ispraznite crevo visokog pritiska.
5. Čuvajte crevo visokog pritiska i mrežni priključni vod u predviđene držače (4, 18).

Držać pribora

- Ručka pištolja (1) → Držać (9)
- Cev za prskanje (10)/Mlaznica (6/7) → Držać (8)
- Rezervoar za sredstvo za čišćenje (27) + Mlaznica za penu (29) → Držać (4)

Odlaganje/zaštita životne sredine

Odložite aparat, pribor i ambalažu na ekološki prihvatljiv način.



Ne bacajte električne uređaje u kućni otpad.

Simbol precrtane kante za otpatke na točkovima znači da se ovaj proizvod na kraju svog životnog veka ne sme odlagati kao nesortirani komunalni otpad.

Direktiva 2012/19/EU o starim električnim i elektronskim uređajima:

Potrošači su zakonski obavezni da recikliraju električne i elektronske uređaje na ekološki prihvatljiv način na kraju njihovog radnog veka. Na ovaj način se obezbeđuju ekološki prihvatljiva reciklaža i ušteda resursa.

U zavisnosti od toga kako se primenjuje u nacionalnom zakonu, imate sledeće opcije:

- vratiti ga prodajnom mestu,
- predati ga na službeno sabirno mesto,
- vratiti ga proizvođaču/distributeru.

Ovo se ne odnosi na delove pribora i pomoćna sredstva bez električnih sastavnih delova, koji su priloženi uz stare uređaje.

Odlaganje flaši sredstva za čišćenje

- Ostaci proizvoda moraju biti odloženi u skladu sa Direktivom o otpadu 2008/98/EC i nacionalnim i regionalnim propisima. Nijedan kodni broj otpada prema Evropskom katalogu otpada (AVV) se ne može navesti za ovaj proizvod, jer samo namenska upotreba od strane potrošača dozvoljava da se dodeli. Šifra otpada se utvrđuje unutar EU u konsultaciji sa kompanijom za odlaganje otpada.
- Nekontaminirana ambalaža se može reciklirati.
- Ambalaža koja se ne može očistiti mora se odložiti na isti način kao i proizvod.

Kako izjaviti reklamaciju?

Molimo Vas:

- da pozovete korisnički servis: 0800 801 807
- pošaljete e-mail na: grizzly@lidl.rs
- posetite najbližu Lidl prodavnicu.

Da bismo osigurali najbržu asistenciju, molimo da sačuvate fiskalni račun i date ga na uvid prilikom izjavlivanja reklamacije.

Pronalaženje greške

Sledeća tabela Vam pomaže kod uklanjanja manjih smetnji:

Problem	Mogući uzrok	Otklanjanje greške
Uređaj se ne pokreće	Nema mrežnog napona	Proverite utičnicu, mrežni priključni vod, utikač i osigurač, eventualno popravka od strane električara.
	Neispravno električno napajanje	Obratite pažnju na to, da mrežni napon odgovara podacima na tipskoj pločici uređaja.
Slaba snaga uređaja	Vazdušne blokade u peracu pod visokim pritiskom	Uključite uređaj i aktivirajte polugu za uključivanje (24) .
		<i>Izduvavanje, P. 85</i>
Sistem za vodu propušta	Priključak za vodu (14) propušta	Promenite spojnicu (16) na priključku za vodu (14,) uključujući zaptivni prsten (vidi <i>Rezervni delovi i pribor, P. 88</i>)
Jako variranje pritiska	Mlaznica (j) je zaprljana	Isperite mlaznicu (j) vodom. Ako je potrebno, očistite otvor mlaznice iglom za čišćenje mlaznica (13) (vidi <i>Čišćenje, P. 85</i>).
	Mlaznica (j) je začepljena	Uklonite mlaznicu (j) utvrdite da voda neometano teče iz ručke pištolja (1) .

Prevod originalne EU deklaracije o usklađenosti

Uređaj: **Perač pod visokim pritiskom**

Model: **PHDF 150 A1**

Serijski broj: 000001-048200

Gore opisani predmet Izjave ispunjava relevantne harmonizovane propise Unije:

2006/42/EC • 2014/30/EU • 2000/14/EC & 2005/88/EC • 2011/65/EU & (EU) 2015/863

Gore naveden predmet Izjave ispunjava propise smernice 2011/65/EU Evropskog parlamenta i veća od 8. juna 2011. godine za ograničenje upotrebe određenih opasnih materija u električnim i elektronskim uređajima.

Da bi se obezbedila usklađenost, primenjeni su sledeći usaglašeni standardi, kao i nacionalni standardi i propisi:

**EN 60335-1:2012/A15:2021 • EN 60335-2-79:2012
EN 62233:2008 • EN IEC 63000:2018
EN IEC 55014-1:2021 • EN IEC 55014-2:2021
EN IEC 61000-3-2:2019/A1:2021 • EN 61000-3-3:2013/A2:2021**

U skladu sa Direktivom 2000/14/EC o emisiji buke, potvrđeno je sledeće:

Nivo zvučne snage (L_{WA})

– izmereno: 92,4 dB;

– garantovano: 97 dB

Korišćen postupak ocenjivanja usaglašenosti prema 2000/14/EC, Aneks V.

Isključivu odgovornost za izdavanje ove Izjave o usklađenosti snosi proizvođač:



Grizzly Tools GmbH & Co. KG
Stockstädter Str. 20
63762 Großostheim
NEMAČKA
11.12.2025

Christian Frank

Ovlašćeni predstavnik za dokumentaciju

Rezervni delovi i pribor

Rezervni delovi i pribor stoje na raspolaganju na stranici www.grizzlytools.shop. Ukoliko imate problema sa postupkom poručivanja, obratite nam se preko naše onlajn-prodavnice. Za dodatna pitanja se obratite: *Garancija / Garantni list, P. 89*

Lidl i proizvođač nisu u mogućnosti da garantuju obezbeđivanje servisiranja i dostupnost rezervnih delova nakon isteka garantog perioda/ perioda saobraznosti. Ukoliko za tim bude potrebe, putem naše Službe za potrošače možete proveriti dostupnost rezervnih delova i opcije za popravku. Hvala na razumevanju.

Poz. br.	Ime	Naredba br.
1	Ručka pištolja	91120018
2	Crevo visokog pritiska, 8 m	91105606
3	Posuda za sredstvo za čišćenje sa mlaznicom (600 ml)	91110683
6	Standardna Vario mlaznica	91110606
7	Turbo mlaznica za prljavštinu	91104540
10	Cev za prskanje	91110605
11	Set točkića	91110682
13	Igla za čišćenje mlaznice	91110572
16, 15	Spojnica (Priključak za vodu), Umetak za sito	91110684
30	Sredstvo za čišćenje URM 500 (0,5 l)	30990010

Garancija / Garantni list

Poštovani kupci,
Ovim putem Vas upoznajemo sa Vašim pravima i obavezama koje proističu iz Zakona o zaštiti potrošača, a u pogledu ostvarivanja prava iz garancije.

Ova garancija ni na koji način ne utiče, niti isključuje prava koja kupac ima u skladu sa važećim Zakonom o zaštiti potrošača po osnovu zakonske odgovornosti prodavca za nesaobraznost robe ugovoru koja traje 2 godine od dana kada je roba predata kupcu. Davalac garancije ovom izjavom preuzima obavezu da kupcima svojih aparata, a pod uslovima i redosledom definisanim u ovoj izjavi, obezbedi:

- besplatno otklanjanje kvarova u garantnom roku, koji bi nastali kod uobičajene upotrebe ili zbog grešaka u proizvodnji i materijalu, ili
- zamenu aparata kada opravka shodno odredbi prethodne tačke nije moguća, ili
- povrat novca kada ni zamena aparata shodno odredbi prethodne tačke nije moguća.

Ukupan rok garancije je 3 godine.

Garantni rok počinje da važi od datuma kupovine proizvoda, odnosno od prijema istog od strane kupca, a što se dokazuje fiskalnim računom.

Garancija važi na teritoriji Republike Srbije. Kupac može da izjavi reklamaciju usmeno u nekom od prodajnih objekata Lidl Srbija KD, odnosno telefonom, pisanim putem ili elektronskim putem na kontakte kompanije Lidl Srbija KD, uz dostavu računa na uvid. U cilju ispravnog funkcionisanja uređaj se koristi u skladu sa njegovom namenom i Uputstvom za upotrebu.

Na osnovani zahtev kupca, koji je izjavljen u garantnom roku i u skladu sa uslovima iz ove Izjave, prodavac će izvršiti otklanjanje kvarova i nedostataka na proizvodu ili druge radnje u skladu sa ovom Izjavom, a u roku predviđenom Zakonom.

Garantni uslovi:

Pre obraćanja prodavcu za tehničku pomoć, potrebno je proveriti ispravnost instalacije i ostalih potrebnih uslova naznačenih u Uputstvu za upotrebu.

Kupac je dužan da prodavcu preda sve pripadajuće delove uređaja koje je preuzeo u trenutku kupovine.

Popravke u roku garancije:

Garancija važi počev od dana kada je proizvod predat kupcu, a koja se utvrđuje na osnovu fiskalnog računa. U garantnom periodu davalac garancije, odnosno prodavac je u obavezi da otkloni tehničke kvarove koji bi nastali kod uobičajene upotrebe ili zbog grešaka u proizvodnji i materijalu, bez naknade i u zakonskom roku. Ukoliko opravka nije moguća, davalac garancije, odnosno prodavac je ovlašćen i dužan da sprovede druge radnje u skladu sa ovom Izjavom.

Lidl i proizvođač nisu u mogućnosti da garantuju obezbeđivanje servisiranja i dostupnost rezervnih ili zamenskih delova van postupka ostvarivanja prava iz garancije/ zakonske odgovornosti za saobraznost. Ukoliko za tim bude potrebe, putem naše Službe za potrošače možete proveriti dostupnost rezervnih delova i opcije za popravku. Hvala na razumevanju.

Garancija ne važi u sledecim slučajevima:

1. Ukoliko prodavcu uz uređaj nije priložen fiskalni račun ili drugi dokaz o kupovini koji sadrži datum prodaje.
2. Ukoliko je kvar prouzrokovan udarom groma, strujnim udarom ili sličnim delovanjem spoljne sile na sam uređaj (požar, poplava, naponski udar..).
3. Ukoliko su nastali kvarovi i oštećenja na uređaju posledica delovanja spoljnih uticaja, kao što su: velika vlaga, previsoka i suviše niska temperatura (pucanje cevi usled smrzavanja, oštećenja gumenih delova, rđanje, itd.)
4. Ukoliko uređaj nije korišćen u skladu sa Uputstvom za upotrebu.
5. Ukoliko je uređaj pokušalo da popravi treće neovlašćeno lice.
6. Ukoliko uređaj nije korišćen u skladu sa namenom.
7. Ukoliko je čišćenje i održavanje uređaja urađeno protivno Uputstvu za upotrebu.
8. Ukoliko je uređaj korišćen u profesionalne svrhe.

9. Ukoliko uz proizvod nisu predati svi pripadajući delovi proizvoda koje je kupac preuzeo u trenutku kupovine.

Naziv proizvoda:	Flexi perač pod visokim pritiskom
Model:	PHDF 150 A1
IAN/Serijski broj:	525916_2507/000001-048200
Proizvođač:	Grizzly Tools GmbH & Co. KG ; Stockstädter Str. 20; 63762 GroBostheim; NEMAČKA; www.grizzlytools.de
Ovlašćeni serviser:	ICOM Communications doo, Novosadski put 68, 21203 Veternik, tel. 021 3000 151, mob. 060 480 0476
Datum predaje robe potrošaču:	datum sa fiskalnog računa
Uvozi i stavlja u promet:	Lidl Srbija KD, Prva južna radna 3, 22330 Nova Pazova, Republika Srbija, tel. 0800 801 807, Kontakt obrazac na parksidediy.com

Cuprins

Introducere.....	91
Utilizarea prevăzută.....	91
Furnitura livrată/accesorii.....	91
Prezentare generală.....	92
Descrierea funcționării.....	92
Date tehnice.....	92
Indicații de siguranță.....	93
Semnificația indicațiilor de siguranță.....	93
Pictograme și simboluri.....	93
Punerea în funcțiune a aparatului în condiții de siguranță.....	93
Pregătirea.....	98
Elemente de comandă.....	98
Montarea.....	98
Instalarea aparatului.....	98
Realizarea alimentării cu apă.....	98
Selectarea duzei.....	99
Montarea și demontarea duzei.....	99
Funcționarea.....	99
Curățarea cu agent de curățare.....	99
Pornirea.....	99
Întreruperea funcționării.....	100
Aerisirea.....	100
Încheierea funcționării.....	100
Transport.....	100
Curățarea, întreținerea și depozitarea.....	101
Curățarea.....	101
Întreținere.....	101
Depozitarea.....	101
Eliminarea/protecția mediului.....	101
Depistarea defecțiunilor.....	102
Service.....	103
Garanție.....	103
Reparație-service.....	104
Service-Center.....	104
Importator.....	104
Traducerea originalului declarației de conformitate UE.....	104
Piese de schimb și accesorii.....	105

Introducere

Felicitări pentru achiziția noului dumneavoastră aparat de curățat cu presiune ridicată (numit în continuare aparat sau sculă electrică).

V-ați decis astfel pentru un aparat de calitate ridicată. Acest aparat a fost verificat în timpul producției cu privire la calitate și a fost supus unui control final. Capacitatea de funcționare a aparatului dumneavoastră este așadar asigurată.

Nu se poate exclude faptul că, în cazuri individuale, pot exista cantități reziduale de apă pe sau în aparat sau în conductele de furtun. Aceasta nu este o deficiență sau un defect și niciun motiv de îngrijorare.



Instrucțiunile de utilizare sunt parte componentă a acestui aparat. Acestea conțin indicații importante referitoare la siguranța, utilizarea și eliminarea produsului. Citiți cu atenție instrucțiunile de utilizare. Familiarizați-vă cu elementele de operare și utilizarea corectă a aparatului. Aparatul trebuie utilizat numai conform descrierii și pentru domeniile de utilizare indicate. Păstrați cu grijă aceste instrucțiuni de utilizare și predați aparatul către terți însoțit de toate documentele.

Utilizarea prevăzută

Aparatul este destinat exclusiv pentru utilizarea următoare:

- Curățarea de mașini, vehicule, construcții, scule, fațade, terase, aparate de grădină etc. cu jet de apă de înaltă presiune. Respectați întotdeauna specificațiile producătorului obiectului de curățat.

Orice altă utilizare nespecificată în mod explicit în aceste instrucțiuni de utilizare poate reprezenta un pericol serios pentru utilizator și poate conduce la deteriorarea aparatului. Operatorul sau utilizatorul aparatului este răspunzător accidentele sau daunele produse altor persoane sau proprietății acestora. Aparatul este destinat utilizării în domiciliul casnic. Acesta nu a fost conceput pentru utilizarea permanentă industrială. Folosirea aparatului în scop industrial are ca rezultat pierderea garanției. Producătorul nu este responsabil pentru daunele produse ca urmare a utilizării neconforme cu destinația sau a operării greșite.

Furnitura livrată/accesorii

Dezambalați aparatul și verificați furnitura livrată.

Eliminați ambalajul în mod regulamentar.

- Aparat de curățat cu presiune ridicată

- Mâner tip pistol
- Lance
- furtun pentru presiune ridicată
- Suport (furtun pentru presiune ridicată/Recipient agent curățare cu duză)
- Suport (Mâner tip pistol/Lance/Duză)
- Suport (Cablul de alimentare de la rețea)
- Suport (Mâner tip pistol/Lance)
- Recipient agent curățare cu duză
- Agent de curățare URM 500 (0,5 l)
- 4x Rolă de ghidare
- Duză-Vario-Standard
- Freză turbo pentru murdărie
- Cuplaj (Racord pentru apă)
- Sită încorporată
- Ac pentru curățare duze
- instrucțiuni

Prezentare generală

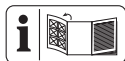

Veți găsi imaginile aparatului pe pagina pliată din față și din spate.

- 1 Mâner tip pistol
- 2 furtun pentru presiune ridicată
- 3 Recipient agent curățare cu duză
- 4 Suport (furtun pentru presiune ridicată/Recipient agent curățare cu duză)
- 5 Mâner
- 6 Duză-Vario-Standard
- 7 Freză turbo pentru murdărie
- 8 Suport (Lance/Duză)
- 9 Suport (Mâner tip pistol)
- 10 Lance
- 11 Rolă de ghidare
- 12 Suport (Mâner tip pistol/Lance)
- 13 Ac pentru curățare duze
- 14 Racord pentru apă
- 15 Sită încorporată
- 16 Cuplaj (Racord pentru apă)
- 17 Cablu de alimentare de la rețea
- 18 Suport (Cablul de alimentare de la rețea)
- 19 Pedală (Rolă de ghidare)
- 20 Racord de înaltă presiune
- 21 Racord filetat
- 22 Înterupător de pornire/oprire
- 23 Deblocare (furtun pentru presiune ridicată)
- 24 Declanșator
- 25 Mufă racord rapid
- 26 Siguranță pentru copii
- 27 Rezervor agent de curățare
- 28 Roată
- 29 Duza de spumare
- 30 Agent de curățare
- 31 Buton de deblocare

(Fig. A)

- 32 Carcasă aparat de curățat cu presiune ridicată

Descrierea funcționării

Aparatul de curățat cu presiune ridicată curăță cu jet de apă de înaltă presiune.

Dacă este necesar, poate fi exploatat și cu adaos de agent de curățare.

Informații despre funcția elementelor de comandă găsiți în descrierile următoare.

Date tehnice

Aparat de curățat cu presiune ridicată

..... **PHDF 150 A1**

Tensiune nominală U 230 V ~, 50 Hz

Putere nominală de intrare P 2000 W

Lungime Cablu de alimentare de la rețea 5 m

Clasă de protecție II

Tip de protecție IPX5

Greutate 8 kg

Lungime furtun pentru presiune ridicată .. 8 m

Presiune de lucru (p) 10 MPa

Presiune max. admisă (p_{max}) 15 MPa

Presiune max. de admisie ($p_{in,max}$) .. 0,8 MPa

Temperatură max. de admisie ($T_{in,max}$) 40 °C

Debit măsurat (Q) 5 l/min (300 l/h)

Debit măsurat max. (Q_{max}) ... 7 l/min (420 l/h)

Nivel de presiune acustică (L_{pA})

..... 79,9 dB; $K_{pA}=3,0$ dB

Nivel de putere acustică (L_{WA})

– măsurat 92,4 dB; $K_{WA}=2,50$ dB

– garantat 97 dB

Vibrație (a_h) $\leq 2,50$ m/s²

Valorile zgomotului și ale vibrațiilor au fost determinate conform normelor și dispozițiilor numite în declarația de conformitate.

Valoarea totală specificată a vibrației și valoarea specificată a emisiei de zgomot a fost măsurată în conformitate cu o procedură de

verificare standardizată și pot fi utilizate pentru compararea unei scule electrice cu o altă unealtă. Valoarea totală specificată a vibrației și valoarea specificată a emisiei de zgomot poate fi utilizată și pentru estimarea preliminară a încărcăturii.

▲ AVERTIZARE! Emisiile de vibrații și de zgomot pot diferi de valoarea indicată în timpul utilizării propriu-zise a sculei electrice, în funcție de felul și modul în care scula electrică este utilizată, îndeosebi ce tip de piesă este prelucrată. Este necesară stabilirea măsurilor de siguranță pentru protecția operatorului, care se bazează pe o evaluare a solicitării la vibrație în timpul condițiilor propriu-zise de utilizare (aici trebuie luate în considerare toate părțile ciclului de exploatare, de exemplu momentele în care scula electrică este decuplată și cele în care, deși este cuplată, funcționează fără sarcină).

Indicații de siguranță

Această secțiune tratează indicațiile de siguranță de bază la utilizarea aparatului.

Semnificația indicațiilor de siguranță

▲ PERICOL! Dacă nu urmați această indicație de siguranță, apare un accident. Urmarea este vătămare corporală gravă sau deces.

▲ AVERTIZARE! Dacă nu urmați această indicație de siguranță, este probabil să apară un accident. Urmarea este probabil vătămare corporală gravă sau deces.

▲ PRECAUȚIE! Dacă nu urmați această indicație de siguranță, apare un accident. Urmarea este probabil vătămare corporală ușoară sau moderată.

OBSERVAȚIE! Dacă nu urmați această indicație de siguranță, apare un accident. Urmarea este probabil o pagubă materială.

Pictograme și simboluri

Pictograme pe aparat



Atenție!



Citiți cu atenție instrucțiunile de utilizare. Familiarizați-vă cu elementele de operare și utilizarea corectă a aparatului.



Atenție! Dacă în timpul utilizării cablul se deteriorează, trebuie să îl deconectați imediat de la rețeaua de alimentare. Ștecherul trebuie, de asemenea, tras la racordarea la alimentarea cu apă sau la încercarea de a elimina neatenșeitățile.



Conform prevederilor valabile aparatul de curățat cu presiune ridicată nu trebuie să fie exploatat fără sistem separator la rețeaua de apă potabilă. Trebuie utilizat un sistem separator adecvat conform EN 12729 tip BA.



Clasă de protecție II (dublă izolație)



Aparatele electrice nu trebuie eliminate în gunoiul menajer.



Nivel de presiune acustică garantată L_{WA} în dB.



Ac pentru curățare duze



Exploatați aparatul numai în poziție verticală, niciodată în poziție orizontală.



Jeturile de înaltă presiune pot fi periculoase în caz de utilizare necorespunzătoare. Nu îndreptați jetul către persoane, animale, echipamente electrice active sau spre aparat.

Punerea în funcțiune a aparatului în condiții de siguranță

Indicații generale

- Citiți cu atenție instrucțiunile de utilizare. Familiarizați-vă cu ele-

mentele de operare și utilizarea corectă a aparatului.

- Este interzisă folosirea aparatului de către copii. Copiii trebuie supravegheați, pentru a împiedica utilizarea aparatului ca jucărie.
Aparatul poate fi exploatat de persoane cu capacități fizice, senzoriale sau mentale reduse, sau a căror experiență sau cunoștințe sunt insuficiente, numai dacă sunt supravegheate sau dacă au fost instruite cu privire la utilizarea în totală siguranță a aparatului și dacă au înțeles bine riscurile posibile.
- Este interzisă utilizarea acestui aparat de către persoane nefamiliarizate cu instrucțiunile de utilizare.
- Aparatul de curățat cu presiune ridicată nu este permis să fie exploatat de persoane neinstruite.
- Aparatul nu trebuie utilizat la altitudini mai mari de 2000 m.

- La apariția unei defecțiuni sau a unui defect în timpul funcționării aparatul trebuie oprit imediat și ștecherul trebuie scos din priză. Pentru cauzele posibile ale unei defecțiuni: *Depistarea defecțiunilor, Pag. 102*. Sau contactați serviciul nostru de asistență tehnică.
- Vă rugăm să rețineți că utilizatorul este responsabil pentru accidente sau pericolele la care sunt expuse celelalte persoane sau bunurile acestora.
- Respectați protecția contra zgomotului și reglementările locale.

Pregătirea

- Protejați-vă împotriva stropilor de apă sau a murdăriei cu ochelari de protecție și îmbrăcăminte de protecție adecvată.
- În timpul utilizării aparatelor de curățat cu presiune ridicată se pot produce aerosoli. Inhalarea aerosolilor poate dăuna sănătății. În funcție de aplicație, utilizarea de du-

ze complet ecranate (de exemplu, aparat pentru curățarea suprafețelor) poate reduce semnificativ emisiile de aerosoli apoși. În funcție de mediul de curățat, purtați un aparat de respirație adecvat din clasa FFP 2 sau comparabilă pentru a vă proteja împotriva inhalării aerosolilor dacă nu este posibilă utilizarea unei duze complet ecranate.

- Nu folosiți aparatul dacă este deteriorat, incomplet sau dacă i-au fost aduse modificări neaprobate de fabricant. Înaintea punerii în funcțiune dispuneți verificarea de către un specialist, dacă măsurile de protecție electrice solicitate sunt prezente.
- Aparatul trebuie să fie racordat numai la o priză, care a fost instalată de un electrician experimentat conform IEC 60364-1.
- Înainte de utilizare verificați întotdeauna cablul de racordare și cablul de prelungire cu privire la semne de deteriorare sau îmbătrânire. Dacă cablul este deteriorat în

timpul utilizării, trebuie să fie separat imediat de la rețeaua de alimentare, **NU ATINGEȚI CABLUL, ÎNAINTE CA ACES- TA SĂ FIE SEPARAT DE LA REȚEA.** Nu folosiți aparatul dacă cablul este deteriorat sau uzat.

- În cazul în care cablul de alimentare de la rețea al acestui aparat este deteriorat, acesta trebuie înlocuit de către producător, de către serviciul de clienți al acestuia sau de către o persoană cu calificare similară, pentru a evita pericolele. Adresați-vă centrului de service.
- Conectați aparatul numai la o priză cu dispozitiv de protecție contra curenților vagabonzi (întrerupător diferențial), cu un curent vagabond nominal care să nu mai depășească 30 mA.
- Utilizați numai cabluri de prelungire, care sunt adecvate și pentru mediul exterior. Îmbinarea trebuie să fie uscată și să se situeze deasupra solului. Se recomandă în acest scop utilizarea unui tam-

bur pentru cablu, care ține priza la cel puțin 60 mm deasupra solului.

- Cablurile de prelungire trebuie să aibă o secțiune a cablului de cel puțin $2 \times 2,5 \text{ mm}^2$.
- Furtunurile pentru presiune ridicată, armăturile și cuplajele sunt importante pentru siguranța aparatului. Folosiți numai furtunuri pentru presiune ridicată, armături și cuplaje recomandate de producător.
- Nu puneți aparatul în funcțiune, dacă cablul de alimentare de la rețea, alimentarea apei sau alte piese importante ca furtunul pentru presiune ridicată sau pistolul de stropire sunt deteriorate resp. neetanșe.
- Utilizați aparatul numai în poziție verticală și numai pe o suprafață stabilă și plană.
- Nu exploatați niciodată aparatul, în timp ce în apropiere se află copii sau animale. Persoanele din apropiere trebuie să

poarte îmbrăcăminte de protecție.

Funcționarea

- Fiți atenți, acordați atenție la ceea ce faceți și procedați rațional atunci când lucrați cu aparatul. Nu utilizați aparatul, dacă sunteți obosit sau dacă vă aflați sub influența drogurilor, alcoolului sau a medicamentelor.
- Jeturile de înaltă presiune pot fi periculoase în caz de utilizare necorespunzătoare. Nu îndreptați jetul către persoane, animale, echipamente electrice active sau spre aparat.
- Nu îndreptați jetul de apă către dumneavoastră sau alte persoane pentru a curăța îmbrăcăminte sau încălțăminte.
- Dacă intrați în contact cu agent de curățare, clătiți cu apă curată din belșug.
- Nu utilizați cablul de alimentare de la rețea, pentru a scoate ștecărul de racordare din priză sau pentru a trage aparatul. Protejați cablul de alimentare de la rețea de

- căldură, ulei și muchii tăioase.
- Pericol de explozie – nu pulverizați lichide inflamabile.
 - Nu folosiți aparatul în apropierea lichidelor sau gazelor inflamabile. În caz de nerespectare există pericol de incendiu sau explozie.
 - Nu transportați niciodată aparatul, în timp ce antrenarea funcționează.
 - Opriți aparatul și scoateți ștecărul de conectare din priză. Asigurați-vă că toate piesele mobile au ajuns în stare de repaus complet
 - întotdeauna când părăsiți aparatul,
 - înainte de a schimba accesorii,
 - înainte de a îndepărta blocaje sau de a înlătura înfundări,
 - înainte de a verifica, curăța aparatul sau de a efectua lucrări la acesta.
 - Dacă aparatul începe să vibreze anormal, este necesară o verificare imediată:
 - căutați deteriorările,
 - înlocuiți piesele deteriorate,
 - adresați-vă centrului de service.

Curățarea, întreținerea și depozitarea

- Lăsați motorul să se răcească înainte de a depozita aparatul pentru mai mult timp.
- Din motive de siguranță înlocuiți piesele uzate sau deteriorate. Utilizați exclusiv piese de schimb originale și accesorii. Utilizarea de piese de la terți duce la pierderea imediată a dreptului la garanție.
- Deschiderea aparatului trebuie efectuată numai de un electrician autorizat. Pentru reparații adresați-vă întotdeauna la centrul nostru de service.
- Opriți antrenarea, separați aparatul de la alimentarea electrică și lăsați aparatul să se răcească, dacă acesta este oprit pentru curățare, reglare, depozitare sau pentru înlocuirea unor accesorii.

- Tratați aparatul cu grijă și mențineți-l curat.
- Păstrați aparatul inaccesibil pentru copii.



Pregătirea

▲ AVERTIZARE! Pericol de vătămare datorită pornirii accidentale a aparatului. Introduceți ștecărul de conectare în priză, numai atunci când aparatul este complet pregătit pentru utilizare.

Elemente de comandă

Înainte de prima funcționare a aparatului cunoașteți elementele de comandă.

Mâner tip pistol (1)

- **Declanșator (24)**
 - Trageți declanșatorul: Activează jetul de înaltă presiune
 - Eliberați declanșatorul: Dezactivează jetul de înaltă presiune
- **Siguranță pentru copii (26)** (Vedere din spate)
 - ← Declanșatorul este blocat .
 - Dumneavoastră puteți trage declanșatorul .
- **▲ AVERTIZARE!** Pericol de accidentare din cauza jetului de înaltă presiune! Blocați declanșatorul la fiecare întrerupere a lucrului.
- **Deblocare (23)**

Apăsare: Demontarea mufei racordului rapid (25) a furtunului furtun pentru presiune ridicată (2) de la mânerul tip pistol (1)

Montarea

Montarea suportului și a rolor de ghidare

Starea de livrare

- Suport (4/8/9/18) (nemontat)
- Suport (12) (nemontat)
- 4x Rolă de ghidare (11) (nemontat)

Procedură (Fig. A)

1. Introduceți suportul (8/9) pentru lance/duză/mâner tip pistol și suportul (12) în suportul de pe partea laterală a carcasei aparatului de curățat cu presiune ridicată (32).

2. Introduceți suportul rămas (4/18) în suporturile corespunzătoare de la aparatul de curățat cu presiune ridicată (32).
3. Așezați roțile de ghidare (11) în prinderile de la partea inferioară a carcasei aparatului de curățat cu presiune ridicată (32).
Rolele de ghidare se blochează cu zgomot.

Instalarea aparatului

1. Puneți aparatul pe o suprafață plană solidă.
2. Introduceți racordul filetat (21) de la furtunul pentru presiune ridicată (2) în racordul de înaltă presiune (20) al aparatului. Fixați racordul cu piulița olandeză.
3. Introduceți mufa racordului rapid (25) de la furtunul pentru presiune ridicată în racordul de înaltă presiune al mânerului tip pistol (1).
4. Verificați dacă fișa conectorului rapid (25) este bine fixată pe mânerul tip pistol (1).

Realizarea alimentării cu apă

Premise

- Furtun de alimentare: Furtun de grădină cu racord rapid montat cu adaptor pentru furtun de grădină (nu este inclus în volumul ofertei); \varnothing 13 mm (1/2"); lungime între 5 m și 30 m
- Debit de pompare minim: 5 l/min (300 l/h)
- **Sistem separator**
Un sistem separator (inhibitor de retur) împiedică returnul apei și al agentului de curățare în conducta de apă potabilă.
 - Conform prevederilor valabile un aparat de curățat cu presiune ridicată nu trebuie să fie exploatat fără sistem separator la rețeaua de apă potabilă. Trebuie utilizat un sistem separator adecvat conform EN 12729 tip BA.
 - Apa, care curge printr-un sistem separator, nu este clasificată ca potabilă.
 - Un sistem separator este disponibil în comerțul specializat.

Procedură

1. Introduceți sita încorporată (15) în racordul de apă (14).
2. Montați cuplajul (16) la racordul pentru apă (14).
3. Montați racordul rapid cu adaptor pentru furtun de grădină la furtunul de alimentare.

- Racordați furtunul de alimentare la alimentarea cu apă.
- Aerisiți furtunul de alimentare: Deschideți alimentarea cu apă până când iese apă fără bule pe la celălalt capăt al furtunului de alimentare. Închideți alimentarea cu apă.
- Conectați racordul rapid cu adaptorul pentru furtun de grădină la furtunul de alimentare cu cuplajul (16).

Selectarea duzei

Duză-Vario-Standard (6)

Vârful este rotativ.

Elemente de comandă

- Jet cu fascicul în formă de evantai-Vario (sens de rotație văzut din spate)



↻ Jet lat



↻ Jet îngust; jet punctual

Freză pentru murdărie-Turbo (7)



Jetul de apă rotativ este adecvat pentru lucrul cu consum redus de apă.

Montarea și demontarea duzei

Montarea duzei (6/7)

- Montați lancea (10) pe mânerul tip pistol (1) (Închidere tip baionetă: Introducere, apăsare și rotire).
- Introduceți duza pe lancea (10). Duza se înclișetează.

Demontarea duzei (6/7)

- Apăsați și mențineți butonul de deblocare (31) de la capătul frontal al lancei (10)
- Trageți duza din lance (10).
- Demontați lancea (10) de pe mânerul tip pistol (1) (Închidere tip baionetă: Apăsare, rotire și tragere).

Montarea Recipient agent curățare cu duză (3)

- Demontați lancea (10) de pe mânerul tip pistol (1) (Închidere tip baionetă: Apăsare, rotire și tragere).
- Montați duza pe mânerul tip pistol (1) (Închidere tip baionetă: Introducere, apăsare și rotire).

Demontarea Recipient agent curățare cu duză (3)

- Demontați duza de pe mânerul tip pistol (1) (Închidere tip baionetă: Apăsare, rotire și tragere).

Funcționarea

Curățarea cu agent de curățare

Cerințe pentru agentul de curățare

- Acest aparat a fost dezvoltat pentru utilizarea cu un agent de curățare neutru pe bază de agenți tensioactivi anionici, biodegradabili.
- Utilizarea altor agenți de curățare sau substanțe chimice poate afecta siguranța aparatului și conduce la deteriorări. Dăunele de acest tip de la aparat nu sunt acoperite de garanție.
- Puteți achiziționa agenți de curățare din magazinul nostru online (*Piese de schimb și accesorii*, Pag. 105).

Premise

- Rezervorul cu agent de curățare este umplut cu agent de curățare.

Umplerea-golirea rezervorului cu agent de curățare (27)

- Deșurubați duza de spumare (29) de pe rezervorul de detergent (27).
- Umpleți sau goliți rezervorul de detergent (27).
- Rotiți din nou duza de spumare (29) pe rezervorul de detergent (27).

Pornirea

▲ AVERTIZARE! Sistemul de apă neetanș poate conduce la șoc electric! Aduceți întrerupătorul de pornire/oprire (22) în poziția „0” (OPRIT). Scoateți ștecărul de racordare. Reîncepeți realizarea racordurilor de apă (vezi *Realizarea alimentării cu apă*, Pag. 98).

▲ AVERTIZARE! Aparatul poate fi exploatat numai în poziție verticală! Dacă aparatul cade există pericolul unui șoc electric. Aduceți întrerupătorul de pornire/oprire (22) în poziția „0” (OPRIT). Scoateți ștecărul de racordare. Aduceți abia acum din nou aparatul în poziție verticală. Așteptați cca. cinci minute pentru propria dvs. siguranță, până când realizați din nou racordarea electrică.

▲ AVERTIZARE! Cablurile de prelungire neadecvate pot fi periculoase! Utilizați numai

cabluri de prelungire, care sunt adecvate și pentru mediul exterior. Îmbinarea trebuie să fie uscată și să se situeze deasupra solului. Se recomandă în acest scop utilizarea unui tambur pentru cablu, care ține priza la cel puțin 60 mm deasupra solului.

1. Asigurați-vă că întrerupătorul de pornire/oprire (22) se află în poziția „0” (OPRIT).
2. Aduceți aparatul în poziție verticală.
3. Legați ștecărul de conectare cu o împământată cu întrerupător de protecție pentru curent rezidual.

Partea dreaptă, privită din spate, a suportului pentru cablul de alimentare de la rețea (18) este rotativă. Astfel puteți scoate ușor cablul de alimentare de la rețea (17).

4. **OBSERVAȚIE!** O funcționare uscată conduce la o deteriorare a aparatului. Nu exploatăți aparatul de curățat cu presiune ridicată cu robinetul de apă închis. Deschideți complet robinetul de apă.
5. Aduceți întrerupătorul de pornire/oprire (22) în poziția „I” (PORNIT). Motorul pornește scurt până când se formează presiunea necesară. Apoi motorul se oprește.



6. **⚠ AVERTIZARE!** Fiți atenți la forța de recul a jetului de apă care iese. Va puteți răni dumneavoastră sau puteți răni alte persoane. Asigurați-vă o poziție sigură. Țineți strâns mânerul tip pistol (1). Apăsăți declanșatorul (24) al mânerului tip pistol (1). Duza lucrează cu presiune și motorul pornește. Dacă eliberați declanșatorul (24), motorul se oprește. Presiunea înaltă din sistem se menține.

Întreruperea funcționării

Indicații

- Cu pedala (19) de la roletele de ghidare (11) puteți asigura aparatul de curățat cu presiune ridicată împotriva rulării accidentale.

Procedură

1. Eliberați declanșatorul (24) al mânerului tip pistol (1).
2. Dacă puneți jos mânerul tip pistol: Asigurați declanșatorul cu siguranța pentru copii (26) (Văzut din spate).
 - ← Declanșatorul este blocat .
 - Dumneavoastră puteți trage declanșatorul .

⚠ AVERTIZARE! Pericol de accidentare din cauza jetului de înaltă presiune! Blocați declanșatorul la fiecare întrerupere a lucrului.

3. În cazul pauzelor mai lungi de lucru: Aduceți întrerupătorul de pornire/oprire (22) în poziția „0” (OPRIT).

Aerisirea

Aerisirea furtunului de alimentare

1. Închideți robinetul de apă.
2. Îndepărtați furtunul de alimentare de la aparat.
3. Mai departe vezi *Realizarea alimentării cu apă, Pag. 98*

Aerisirea aparatului

1. Aduceți întrerupătorul de pornire/oprire (22) în poziția „I” (PORNIT).
2. Așteptați până când se acumulează presiune și motorul se oprește.
3. Aduceți întrerupătorul de pornire/oprire (22) în poziția „0” (OPRIT).
4. Apăsăți declanșatorul (24) de pe mânerul tip pistol (1) până când se eliberează presiunea.
5. Repetați acești pași de câteva ori, până când nu mai este aer în aparat.

Încheierea funcționării

1. După lucrul cu agent de curățare:
 - Goliți rezervorul cu agent de curățare (27).
 - Spălați aparatul cu apă curată, până când nu mai este niciun agent de curățare în conducte.
2. Eliberați declanșatorul (24).
3. Aduceți întrerupătorul de pornire/oprire (22) în poziția „0” (OPRIT).
4. Închideți robinetul de apă.
5. Apăsăți declanșatorul (24) de pe mânerul tip pistol (1) până când se eliberează presiunea.
6. Scoateți ștecărul de racordare. Înfășurați cablul de alimentare de la rețea (17) pe suportul (18).
7. Separați aparatul de la alimentarea cu apă.

Transport

Astfel pregătiți aparatul să ruleze în siguranță.

- Opriți aparatul.

- Scoateți din priză ștecărul de racordare al aparatului.
- Suspendați furtunul pentru presiune înaltă (2) și cablul de alimentare de la rețea (17) pe suportul (4/18).
- Defaceți pedala (19) de la roțile de ghidare (11).

Dacă doriți să transportați aparatul, utilizați mânerul (5) sau cereți ajutorul unei a doua persoane.

Curățarea, întreținerea și depozitarea

⚠ AVERTIZARE! Șoc electric! Pericol de vătămare datorită pornirii accidentale a aparatului. Protejați-vă în cazul lucrărilor de întreținere și curățenie. Oprțiți aparatul și scoateți ștecărul de racordare din priză. Lucrările de întreținere și mentenanță care nu sunt descrise în aceste instrucțiuni de utilizare trebuie efectuate de către centrul nostru de service. Utilizați numai piese de schimb originale.

Curățarea

OBSERVAȚIE! Pericol de deteriorare! Curățarea neregulamentară poate deteriora aparatul. Nu stropiți niciodată aparatul cu apă. Nu curățați aparatul sub jet de apă. Nu folosiți agenți de curățare resp. solvenți agresivi.

Păstrați aparatul în permanență curat.

Curățarea după funcționare

1. Aduceți întrerupătorul de pornire/oprire (22) în poziția „0” (OPRIT).
2. Scoateți ștecărul de racordare.
3. Păstrați fanta de aerisire curată și liberă.
4. Curățați aparatul cu o perie moale sau o cârpă ușor umezită.

Curățarea duzei

În cazuri rare duza (6) se poate înfunda cu corpuri străine.

1. Demontați duza (6).
2. Îndepărtați corpul străin prin față cu acul pentru curățarea duzei (13).
3. Clătiți duza dinspre față cu apă, pentru a îndepărta corpul străin.

Întreținere

Aparatul nu necesită întreținere.

Depozitarea

Indicații

Depozitați întotdeauna aparatul și accesoriile:

- curat
- la loc uscat
- protejate împotriva prafului
- ferite de îngheț
- în afara zonei de acțiune a copiilor

Prepararea aparatului pentru depozitare

OBSERVAȚIE! Aparatul de curățat cu presiune ridicată și accesoriile sunt distruse de îngheț, dacă acestea nu sunt golite complet de apă.

1. Goliți aparatul complet de apă.
 - Separați aparatul de la alimentarea cu apă.
 - Porniți aparatul de curățat cu presiune ridicată de la întrerupătorul de pornire/oprire (22) pentru maximum 1 minut.
 - Apăsați declanșatorul (24) de la mânerul tip pistol (1) până când nu mai iese apă pe la mânerul tip pistol (1) sau pe la duze.
 - Oprțiți aparatul.
2. Goliți accesoriul complet de apă.
3. Depozitați toate accesoriile în poziție verticală, în suporturi cu racordul în jos.
4. Demontați furtunul pentru presiune ridicată. Goliți furtunul pentru presiune ridicată.
5. Depozitați furtunul pentru presiune ridicată și cablul de alimentare de la rețea în suporturile prevăzute (4, 18).

Suporturi pentru accesorii

- Mâner tip pistol (1) → Suport (9)
- Lance (10)/Duză (6/7) → Suport (8)
- Rezervor agent de curățare (27) + Duza de spumare (29) → Suport (4)

Eliminarea/protecția mediului

Predați aparatul, accesoriile și ambalajul unui centru de reciclare ecologică.



Aparatele electrice nu trebuie eliminate în gunoiul menajer.

Simbolul pubelei cu roți barate cu o cruce înseamnă că acest produs nu trebuie eliminat

ca deșeu municipal nesortat la sfârșitul duratei sale de viață utilă.

Directiva 2012/19/EU privind deșeurile de echipamente electrice și electronice:

Consumatorii sunt obligați prin lege să recicleze echipamentele electrice și electronice într-un mod ecologic la sfârșitul duratei de funcționare a acestora. În acest fel, se asigură o reciclare ecologică și cu economie de resurse.

În funcție de transpunerea în legislația națională, este posibil să aveți următoarele opțiuni:

- returnarea la un punct de vânzare,
- predarea la un punct oficial de colectare,
- returnarea producătorului/distribuitorului.

Nu intră în această categorie accesoriile atașate aparatelor vechi și mijloacele auxiliare fără componente electrice.

Eliminarea ca deșeu a flaconului pentru detergent

- Reziduurile produsului trebuie eliminate în conformitate cu Directiva 2008/98/CE privind deșeurile și cu reglementările naționale și regionale. Pentru acest produs nu poate fi definit niciun număr de cod de deșeu în conformitate cu Catalogul european al deșeurilor (AVV), deoarece numai utilizarea prevăzută de către consumator permite o alocare. Numărul de cod al deșeurilor urmează să fie stabilit în cadrul UE în urma consultării cu compania de eliminare.
- Ambalajele necontaminate pot fi reciclate.
- Ambalajul care nu poate fi curățat trebuie eliminat în același mod ca și substanța.

Depistarea defecțiunilor

Tabelul următor vă ajută să înlăturați mici defecțiuni:

Problema	Cauza posibilă	Remediarea defecțiunilor
Aparatul nu pornește	Tensiunea de la rețea lipsește	Verificați priza, cablul de alimentare de la rețea, ștecărul de conectare, siguranța, dacă este cazul dispuneți repararea de către un electrician.
	Alimentare defectuoasă cu tensiune	Aveți grijă ca tensiunea de rețea să corespundă cu cea specificată pe plăcuța de caracteristici de pe aparat.
Putere redusă a aparatului	Bule de aer în aparatul de curățat cu presiune ridicată	Porniți aparatul și acționați maneta de pornire (24) .
		<i>Aerisirea, Pag. 100</i>
Sistem de apă neetanș	Racord pentru apă (14) neetanș	Schimbați cuplajul (16) de la racordul de apă (14) inclusiv inel de etanșare (vezi <i>Piese de schimb și accesorii, Pag. 105</i>)
Oscilații puternice de presiune	Duză ()murdară	Clătiți duza ()cu apă. Curățați, dacă este necesar, orificiul duzei cu acul pentru curățarea duzei (13) (vezi <i>Curățarea, Pag. 101</i>).
	Duză ()înfundată	Îndepărtați duza ()și asigurați-vă că apa de la mânerul tip pistol (1) iese fără obstacole.

Service

Garanție

Stimată clientă, stimat client,

Pentru acest produs, primiți 3 ani garanție de la data cumpărării. În caz de deficiențe ale acestui produs, conform legii aveți drepturi față de vânzătorul produsului. Aceste drepturi legale nu sunt limitate de garanția noastră prezentată în cele ce urmează.

Condiții de garanție

Perioada de garanție începe la data cumpărării. Vă rugăm să păstrați bine bonul de casă original. Acest document este necesar ca dovadă pentru cumpărare. Dacă în interval de trei ani de la data cumpărării acestui produs apare un defect de material sau de fabricație, produsul este reparat sau înlocuit - la alegerea noastră - gratuit de către noi. Această garanție presupune ca produsul defect și chitanța de cumpărare (bonul de casă) să fie prezentate în termenul de trei ani și să se descrie pe scurt în scris, în ce constă defectul și momentul apariției acestuia.

În cazul în care defectul este acoperit de garanția noastră, veți primi înapoi produsul reparat sau un produs nou. Odată cu repararea sau schimbarea produsului nu începe o nouă perioadă de garanție.

Perioada de garanție și cererile de garanție legală

Timpul de nefuncționare din cauza lipsei de conformitate apărute în cadrul termenului de garanție prelungeste termenul de garanție legală de conformitate și cel al garanției comerciale și curge, după caz, din momentul la care a fost adusă la cunoștința vânzătorului lipsa de conformitate a produsului sau din momentul prezentării produsului la vânzător/unitatea service până la aducerea produsului în stare de utilizare normală și, respectiv, al notificării în scris în vederea ridicării produsului sau predării efective a produsului către consumator.

Produsele de folosință îndelungată care înlocuiesc produsele defecte în cadrul termenului de garanție vor beneficia de un nou termen de garanție care curge de la data schimbării produsului.

Domeniul de aplicare a garanției

Produsul a fost produs cu atenție în conformitate cu orientări stricte de calitate și a fost testat cu atenție înainte de livrare.

Garanția se aplică în cazul defectelor de material sau de fabricație. Această garanție nu se referă la piesele produsului, care sunt supuse uzurii normale și de aceea pot fi considerate ca fiind consumabile (de ex. furtun pentru presiune ridicată) sau pentru deteriorări la piese fragile (de ex. Întrerupător).

Această garanție își pierde valabilitatea dacă produsul este deteriorat, a fost utilizat necorespunzător sau nu a fost întreținut. Valabil de asemenea pentru deteriorări cauzate de apă, îngheț, trăsnet, foc sau transport necorespunzător. Pentru a vă asigura că produsul este utilizat corect, toate indicațiile prezentate în instrucțiunile de utilizare trebuie respectate cu strictețe. Utilizările și acțiunile nerecomandate sau asupra cărora se avertizează în instrucțiunile de utilizare trebuie evitate cu orice preț.

Produsul este destinat exclusiv uzului privat și nu pentru uz comercial. Manipularea abuzivă și necorespunzătoare, utilizarea forței și intervențiile care nu au fost efectuate de către sucursala noastră de service autorizată vor anula garanția.

Procedura în cazul unei cereri de garanție

Pentru a vă asigura că cererea dumneavoastră este procesată rapid, vă rugăm să urmați instrucțiunile de mai jos:

- Pentru toate solicitările, vă rugăm să aveți la îndemână bonul de casă și numărul articolului (IAN 525916_2507) ca dovadă a achiziției.
- Vă rugăm să consultați plăcuța de identificare de pe produs, o gravură de pe produs, pagina de titlu a instrucțiunilor de operare (în stânga jos) sau autocolantul de pe partea din spate sau de jos a produsului pentru numărul de articol.
- În cazul în care apar erori de funcționare sau alte defecte, contactați mai întâi **telefo**nul centrul de service menționat mai jos sau utilizați **formularul de contact**, care se află la parkside-diy.com în categoria **Service**.
- În cazul în care un produs este înregistrat ca fiind defect, îl puteți trimite, cu taxele poștale plătite, la adresa de service care v-a fost furnizată după consultarea Centrului nostru de service, anexând dovada de cumpărare (bonul de casă) și precizând care este defectul și când a apărut. Pentru a evita problemele de acceptare și costurile suplimentare, vă rugăm să folosiți numai adresa care vă este furnizată.

Asigurați-vă că nu este vorba de o expediție fără costul de transport achitat, de mărfuri voluminoase, de transport expres sau de alte tipuri de transport special. Vă rugăm să expediți produsul, inclusiv toate accesoriile furnizate odată cu achiziția și să vă asigurați că ambalajul este suficient de sigur pentru transport.

Reparație-service

Pentru reparații, **care nu fac obiectul garanției**, adresați-vă centrului de service.

Acolo veți primi o estimare privind costurile.

- Putem procesa numai aparate, care sunt suficient ambalate și expediate cu transportul plătit. **Indicație:** Vă rugăm să trimiteți aparatul dvs. curățat și cu indicarea defectului către adresa menționată a centrului nostru de service.
- Nu sunt acceptate aparatele expediate în mod necorespunzător, aparate trimise

prin mărfuri voluminoase, Express sau cu alte transporturi speciale.

- Noi eliminăm gratuit aparatele defecte, care ne sunt trimise.

Service-Center



Service România

Tel.: 0800 890 605

Formular de contact pe

parkside-diy.com

IAN 525916_2507

Importator

Vă rugăm să aveți în vedere că adresa următoare nu este o adresă de service. Mai întâi contactați centrul de service menționat mai sus.

Grizzly Tools GmbH & Co. KG

Stockstädter Str. 20

63762 Großostheim

GERMANIA

www.grizzlytools.de

Traducerea originalului declarației de conformitate UE

Produs: **Aparat de curățat cu presiune ridicată**

Model: **PHDF 150 A1**

Numărul de serie: 000001-048200

Obiectul declarației descris mai sus este în conformitate cu legislația relevantă de armonizare a Uniunii:

2006/42/EC • 2014/30/EU • 2000/14/EC & 2005/88/EC • 2011/65/EU & (EU) 2015/863

Obiectul declarației descris mai sus este conform Directivei 2011/65/EU a Parlamentului European și a Consiliului din 8 iunie 2011 privind restricțiile de utilizare a anumitor substanțe periculoase în echipamentele electrice și electronice.

Pentru a asigura conformitatea, au fost aplicate următoarele standarde armonizate și standarde și reglementări naționale:

**EN 60335-1:2012/A15:2021 • EN 60335-2-79:2012
EN 62233:2008 • EN IEC 63000:2018
EN IEC 55014-1:2021 • EN IEC 55014-2:2021
EN IEC 61000-3-2:2019/A1:2021 • EN 61000-3-3:2013/A2:2021**

În conformitate cu Directiva 2000/14/EC referitoare la zgomotul emis, se confirmă următoarele:
Nivel de putere acustică (L_{WA})

– măsurat: 92,4 dB;

– garantat: 97 dB

Procedura de evaluare a conformității aplicată în conformitate cu anexa V la Directiva 2000/14/EC.

Declarație de conformitate este emisă pe răspunderea exclusivă a producătorului:



Grizzly Tools GmbH & Co. KG
Stockstädter Str. 20
63762 Großostheim
GERMANIA
11.12.2025

Christian Frank
Reprezentant autorizat al documentației

Piese de schimb și accesorii

Puteți obține piese de schimb și accesorii de la www.grizzlytools.shop. Dacă apar probleme în timpul procesului dvs. de comandă, contactați-ne prin magazinul nostru online. Pentru întrebări suplimentare adresați-vă către: *Service-Center, Pag. 104*

Poz. nr.	Denumire	Nr. de comandă
1	Mâner tip pistol	91120018
2	furtun pentru presiune ridicată, 8 m	91105606
3	Recipient agent curățare cu duză (600 ml)	91110683
6	Duză-Vario-Standard	91110606
7	Freză turbo pentru murdărie	91104540
10	Lance	91110605
11	Set role de ghidare	91110682
13	Ac pentru curățare duze	91110572
16, 15	Cuplaj (Racord pentru apă), Sită încorporată	91110684
30	Agent de curățare URM 500 (0,5 l)	30990010

Съдържание

Въведение.....	106
Употреба по предназначение.....	106
Окомплектовка на доставката/принадлежности.....	107
Преглед.....	107
Описание на функциите.....	107
Технически данни.....	107
Указания за безопасност.....	108
Значение на указанията за безопасност.....	108
Пиктограми и символи.....	108
Безопасно пускане в експлоатация на уреда.....	109
Подготовка.....	113
Контролни елементи.....	113
Монтаж.....	113
Разполагане на уреда.....	114
Захранване с вода.....	114
Избор на крайник.....	114
Монтаж и демонтаж на крайника.....	114
Експлоатация.....	115
Почистване с почистващ препарат.....	115
Включване.....	115
Прекъснете работа.....	116
Обезвздушаване.....	116
Спиране на експлоатация.....	116
Транспорт.....	116
Почистване, техническа поддръжка и съхранение.....	116
Почистване.....	117
Поддръжка.....	117
Съхранение.....	117
Предаване за отпадъци/Опазване на околната среда.....	117
Търсене на грешки.....	118
Сервизно обслужване.....	118
Гаранция.....	118
Ремонтен сервиз / извънгаранционно обслужване.....	120
Сервизен център.....	120
Вносител.....	120
Превод на оригиналната съответствие на ЕС.....	121
Резервни части и принадлежности.....	121

Въведение

Поздравление за покупката на Вашата нова водоструйка (наричан по-долу уред или електроинструмент).

Вие сте избрали един висококачествен уред. Този уред е бил проверяван относно качеството по време на производството и е бил подложен на крайна проверка. По този начин функционалността на Вашия уред е гарантирана.

Не е изключено, в отделни случаи върху или вътре в уреда или в маркучите да се намират остатъчни количества вода. Това не е повреда или дефект и не е причина за тревога.



Ръководството за експлоатация е неразделна част от този уред. То съдържа важни указания за безопасността, употребата и изхвърлянето на уреда. Прочетете внимателно ръководството за експлоатация. Запознайте се с частите за управление и правилната употреба на уреда. Използвайте уреда само както е описано и за посочените области на приложение. Пазете добре ръководството за експлоатация и предайте всички документи заедно с уреда при препредаването му на трети лица.

Употреба по предназначение

Уредът е предназначен единствено за следната употреба:

- Почистване на машини, автомобили, постройки, инструменти, фасади, тераси, градински уреди и т.н. с водна струя под високо налягане.
- Винаги спазвайте указанията на производителя относно обекта, който ще се почиства.

Всяка друга употреба, която не е допусната изрично в това ръководство за експлоатация, може да представлява сериозна опасност за потребителя и доведе до щети по уреда. Операторът или потребителят на уреда е отговорен за злополуки или щети за други лица или тяхната собственост. Уредът е предназначен за дейности тип „домашен майстор“. Той не е конструиран за промишлена употреба. При комерсиална употреба, гаранцията е невалидна. Производителят не носи отговорност за щети в резултат на употреба

не по предназначение или неправилно об-
служване.

Окомплектовка на доставката/ принадлежности

Разопаковайте уреда и проверете оком-
плектовката на доставката.

Изхвърлете опаковъчния материал по
подходящ начин.

- Водоструйка
- Пистолетна дръжка
- Струйник
- Маркуч за високо налягане
- Държач (Маркуч за високо налягане/
Резервоар за почистващ препарат с
дюза)
- Държач (Пистолетна дръжка/Струй-
ник/Дюза)
- Държач (Мрежови захранващ кабел)
- Подложка (Пистолетна дръжка/Струй-
ник)
- Резервоар за почистващ препарат с
дюза
- Почистващ препарат URM 500 (0,5 l)
- 4x Направляващо колелце
- Стандартна дюза с променлива струя
- Турбо-фреза за замърсяване
- Съединител (Връзка за вода)
- Накрайник с цедка
- Игла за почистване на дюза
- инструкция

Преглед

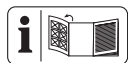

Изображенията на уреда ще
намерите върху предната и
задната разгъващи се стра-
ници.

- 1 Пистолетна дръжка
- 2 Маркуч за високо налягане
- 3 Резервоар за почистващ препарат с
дюза
- 4 Държач (Маркуч за високо налягане/
Резервоар за почистващ препарат с
дюза)
- 5 Ръкохватка
- 6 Стандартна дюза с променлива струя
- 7 Турбо-фреза за замърсяване
- 8 Държач (Струйник/Дюза)
- 9 Държач (Пистолетна дръжка)
- 10 Струйник
- 11 Направляващо колелце

- 12 Подложка (Пистолетна дръжка/
Струйник)
- 13 Игла за почистване на дюза
- 14 Връзка за вода
- 15 Накрайник с цедка
- 16 Съединител (Връзка за вода)
- 17 Мрежови захранващ кабел
- 18 Държач (Мрежови захранващ кабел)
- 19 Управление с крак (Направляващо
колелце)
- 20 Връзка за високо налягане
- 21 Накрайник с резба
- 22 Превключвател за включване/изк-
лючване
- 23 Деблокиране (Маркуч за високо наля-
гане)
- 24 Лост за активиране
- 25 Бързодействащ щепсел
- 26 Предпазител за деца
- 27 Резервоар за почистващ препарат
- 28 Водещо колело
- 29 Дюза за пяна
- 30 Почистващ препарат
- 31 Бутон за деблокиране

(Фиг. А)

- 32 Корпус на водоструйка

Описание на функциите

Водоструйката почиства посредством
водна струя с високо налягане.

При нужда тя може да се ползва и с до-
бавка от почистващ препарат.

Функцията на контролните елементи ще
откриете в следващите описания.

Технически данни

Водоструйка **PHDF 150 A1**
Номинално напрежение $U \dots 230 \text{ V } \sim, 50 \text{ Hz}$
Номинална входна мощност $P \dots 2000 \text{ W}$
Дължина Мрежови захранващ кабел .. 5 m
Клас на защита IP II
Вид защита IPX5
Тегло 8 kg
Дължина на маркуча за високо налягане
..... 8 m
Работно налягане (p) 10 MPa
Макс. допустимо налягане (p_{max}) ... 15 MPa

Макс. входящо налягане ($p_{in,max}$) ..0,8 MPa
 Макс. входяща температура ($T_{in,max}$) 40 °C
 Номинален дебит (Q) 5 l/min (300 l/h)
 Макс. номинален дебит (Q_{max})
 7 l/min (420 l/h)
 Ниво на звуково налягане L_{pA}
 79,9 dB; $K_{pA}=3,0$ dB
 Ниво на звукова мощност L_{WA}
 – измерено 92,4 dB; $K_{WA}=2,50$ dB
 – гарантирано 97 dB
 Вибрации a_h $\leq 2,50$ m/s²

Стойностите на шума и вибрациите са определени според нормите и предписанията в декларацията за съответствие.

Посочената обща стойност на вибрациите и посочената стойност на шумовите емисии са измерени по стандартизиран метод на изпитване и могат да бъдат използвани за сравнение на един електрически инструмент с друг. Посочената обща стойност на вибрациите и посочената стойност на шумовите емисии може също да се използва за предварителна оценка на натоварването.

▲ ПРЕДУПРЕЖДЕНИЕ! Емисиите на вибрациите и шума по време на действителната употреба на електроинструмента могат да се различават от посочените стойности в зависимост от начина, по който се използва електроинструментът. Необходимо е да се определят предпазителни мерки за защита на обслужващото лице въз основа на натоварването с вибрации при действителна употреба (тук следва да се вземат под внимание всички етапи на работния цикъл, напр. време, в което електрическият инструмент е изключен, и време, когато е включен, но работи без натоварване).

Указания за безопасност

Този раздел описва основните указания за безопасност при използването на уреда.

Значение на указанията за безопасност

▲ ОПАСНОСТ! Ако не спазвате това указание за безопасност, ще се случи злополука. Последствието е тежко телесно нараняване или смърт.

▲ ПРЕДУПРЕЖДЕНИЕ! Ако не спазвате това указание за безопасност, е възможно да се случи злополука. Последствието е вероятно тежко телесно нараняване или смърт.

▲ ПОВИШЕНО ВНИМАНИЕ! Ако не спазвате това указание за безопасност, ще се случи злополука. Последствието е вероятно леко или средно тежко телесно нараняване.

УКАЗАНИЕ! Ако не спазвате това указание за безопасност, ще се случи злополука. Последствието е вероятна материална щета.

Пиктограми и символи

Символи върху уреда



Внимание!



Прочетете внимателно ръководството за експлоатация. Запознайте се с частите за управление и правилната употреба на уреда.



Внимание! Ако кабелът се повреди по време на употреба, той незабавно трябва да бъде изключен от захранващата мрежа. Щепселът трябва също така да се вади и при свързване към водоснабдяването или опит за отстраняване на течове.



Съгласно приложимите разпоредби в никакъв случай не е разрешено ползването на водоструйката без системен разделител на водозахранващата мрежа. Трябва да се ползва подходящ системен разделител по смисъла на EN 12729 тип BA.



Клас на защита II (двойната изолация)



Електроуредите не се изхвърлят с битовите отпадъци.



Гарантирано ниво на звукова мощност L_{WA} в dB.



Игла за почистване на дюза



Използвайте уреда само в стоящо и никога в легнало положение.



При употреба не по предназначение водните струйки под високо налягане могат да бъдат опасни. Струята не бива да бъде насочвана към хора, животни, живо електрическо оборудване или към самата машината.

Безопасно пускане в експлоатация на уреда

Общи указания

- Прочетете внимателно ръководството за експлоатация. Запознайте се с частите за управление и правилната употреба на уреда.
- Уредът не трябва да се използва от деца. Децата трябва да бъдат наблюдавани, за да е сигурно, че не играят с уреда.

Уредът може да се използва от лица с намалени физически, сетивни или умствени възможности или липса на опит и знания, само ако те са под наблюдение

или са били инструктирани относно безопасната употреба на уреда и разбират произлизащите от това опасности.

- Лица, които не са запознати с това ръководство, не трябва да използват уреда.
- Водоструйките трябва да се използват само от инструктирани лица.
- Уредът не трябва да се използва на места, повисоки от 2000 m.
- При настъпване на повреда или дефект по време на експлоатация на уреда, той трябва веднага да бъде изключен и щепселът да бъде издърпан. За възможни причини за неизправности: *Търсене на грешки, Стр. 118*. Или се свържете с нашия сервизен център.
- Трябва да се вземе под внимание това, че самият потребител отговаря за инциденти или опасности спрямо други лица или тяхната собственост.

- Спазвайте разпоредбите за шума и местните разпоредби.

Подготовка

- Защитете се от пръски вода или мръсотия със защитни очила и подходящо защитно облекло.
- По време на работа с водоструйки може да се образуват аерозоли. Вдишването на аерозоли може да причини увреждане на здравето. В зависимост от приложението, използването на напълно екранирани дюзи (напр. устройства за почистване на гладки повърхности) може значително да намали емисиите на водни аерозоли. В зависимост от средата за почистване, носете подходяща маска за респираторна защита от клас FFP 2 или подобна, за да се предпазите от вдишване на аерозоли, когато не е възможно използването на напълно екранирана дюза.
- Не работете с повреден, непълен уред или уред, преработен без съгласието на производителя. Преди да пускане в експлоатация възложете на специалист да провери дали всички електрически предпазни мерки са взети.
- Уредът може да бъде включван само в контакт, който е бил монтиран от опитен електротехник по смисъла на IEC 60364-1.
- Преди употреба винаги проверявайте свързващия кабел и удължаващия кабел за признаци на повреда или за остаряване. Ако проводникът се повреди по време на употреба, той незабавно трябва да бъде изключен от захранващата мрежа. **НЕ ДОКОСВАЙТЕ ПРОВОДНИКА ПРЕДИ ДА Е ИЗКЛЮЧЕН ОТ МРЕЖАТА.** Не използвайте уреда, ако проводникът е повреден или износен.
- Ако мрежовият захранващ кабел на този уред е повреден, той трябва да бъде заменен от производителя, неговия

отдел за обслужване на клиенти или от подобно квалифицирано лице, за да се избегнат щети. Обърнете се към сервизния център.

- Включвайте уреда само в контакт с дефектнотокова защита (FI прекъсвач) със задействащ ток не повече от 30 mA.
- Използвайте само удължителни кабели, които са подходящи за работа на открито. Връзките трябва да бъдат сухи и да бъдат поставени върху земята. Препоръчително е за тази цел да се използва кабелен барабан, който държи контакта най-малко на 60 mm над земята.
- Удължителните кабели трябва да имат напречно сечение на проводника минимум $2 \times 2,5 \text{ mm}^2$.
- Маркучите за високо налягане, арматурите и съединенията са важни за безопасността на уреда. Използвайте само препоръчани от производителя маркучи за

високо налягане, арматури и съединения.

- Не пускайте уреда в експлоатация, ако захранващият кабел, маркучът за подаване на вода или други важни части, като маркучът за високо налягане или пръскащият пистолет, са повредени или имат течове.
- Използвайте уреда само прав върху здрава, равна повърхност.
- Никога не работете с уреда, докато близо до него има деца или животни. Намиращите се в близост лица трябва да носят предпазно облекло.

Експлоатация

- Бъдете концентрирани, следете внимателно действията си и постъпвайте разумно при работа с уреда. Не използвайте уреда, когато сте уморени или под влиянието на наркотични вещества, алкохол или медикаменти.
- При употреба не по предназначение водните струйки под високо

- налягане могат да бъдат опасни. Струята не бива да бъде насочвана към хора, животни, живо електрическо оборудване или към самата машината.
- Не насочвайте струята към себе си или към други лица с цел почистване на дрехи и обувки.
 - При контакт с почистващия препарат обилно изплакнете с чиста вода.
 - Не използвайте захранващия кабел за изваждане на щепсела от контакта или за теглене на уреда. Пазете мрежовия захранващ кабел от горещина, мазнина и остри ръбове.
 - Опасност от експлозия – не пръскайте запалими течности.
 - Не използвайте уреда в близост до възпламеними течности или газове. При неспазване съществува опасност от пожар или експлозия.
 - Никога не транспортирайте уреда, докато задвижването работи.
 - Изключете уреда и извадете щепсела от контакта. Уверете се, че всички движещи се части са достигнали състояние на пълен покой
 - когато оставяте уреда без надзор,
 - преди да сменяте принадлежности,
 - преди да отстранявате блокажи или запушвания,
 - преди да проверявате, почиствате или работите по уреда.
 - В случай че уредът започне да вибрира необичайно силно, е необходима незабавна проверка:
 - огледайте за повреди,
 - сменете повредените части,
 - обърнете се към сервизния център.

Почистване, техническа поддръжка и съхранение

- Оставете двигателя да се охлади, преди

да приберете уреда за съхранение.

- От съображения за безопасност сменяйте износените или повредените части. Използвайте единствено оригинални резервни части и принадлежности. Употребата на части от друг производител води до незабавно отпадане на гаранцията.
- Уредът може да бъде отварян само от упълномощен електротехник. Винаги се обръщайте към нашия сервизен център за ремонт.
- Изключете задвижването, изключете уреда от електрозахранването и оставете уреда да се охлади, когато уредът бива спиран за почистване, настройване, съхранение или смяна на принадлежност.
- Работете внимателно с уреда и го поддържайте чист.
- Съхранявайте уреда на място, което не може

да бъде достигнато от деца.



Подготовка

▲ ПРЕДУПРЕЖДЕНИЕ! Опасност от нараняване в резултат на неволно включване на уреда. Включете щепсела в контакта, едва когато уредът е напълно готов за употреба.

Контролни елементи

Запознайте се с контролните елементи преди да пуснете уреда в експлоатация за първи път.

Пистолетна дръжка (1)

- **Лост за активиране (24)**
 - Дърпане на превключващия лост: Активира струйката под високо налягане
 - Пускане на превключващия лост: Дезактивира струйката под високо налягане
- **Предпазител за деца (26)** (гледано отзад)
 - ← Превключващият лост е блокиран .
 - Можете да дръпнете превключващия лост .
- **▲ ПРЕДУПРЕЖДЕНИЕ!** Опасност от нараняване от струйката под високо налягане! При прекъсване на работата блокирайте превключващия лост.
- **Деблокиране (23)**
Натискане: Демонтирайте бързия конектор (25) на маркуча за високо налягане (2) от пистолетната дръжка (1)

Монтаж

Монтаж на държача направляващите колелца

Състояние при доставка

- Държач (4/8/9/18) (не са монтирани)
- Подложка (12) (не са монтирани)
- 4x Направляващо колелце (11) (не са монтирани)

Процедура (Фиг. А)

1. Вкарайте държача (8/9) за струйника/дюзата/пистолетната дръжка и подложката (12) в държача от страни на корпуса на водоструйката (32).

2. Поставете останалите държачи (4/18) в съответните държачи на корпуса на водоструйката (32).
3. Поставете направляващите колелца (11) в гнездата от долната страна на водоструйката (32).
Направляващите колелца се фиксират с отчетливо щракване.

Разполагане на уреда

1. Поставете уреда върху стабилна равна повърхност.
2. Вкарайте резбования накрайник (21) на маркуча за високо налягане (2) в накрайника за високо налягане (20) на уреда. Фиксирайте накрайника със съединителната гайка.
3. Вкарайте бързодействащия щепсел (25) на маркуча за високо налягане в накрайника за високо налягане на пистолетната дръжка (1).
4. Проверете дали щекерът за бърза връзка (25) е здраво монтиран върху дръжката на пистолета (1).

Захранване с вода

Условия

- Захранващ маркуч: Градински маркуч с монтирана бързодействаща връзка с адаптер за градински маркуч (не е включен в обхвата на доставката); \varnothing 13 mm ($\frac{1}{2}$ "); Дължина между 5 m и 30 m
- Минимален дебит: 5 l/min (300 l/h)
- **Системен разделител**
Системният разделител (възвратен клапан) предотвратява обратния поток на вода и почистващ препарат в тръбопровода за питейна вода.
 - Съгласно приложимите разпоредби в никакъв случай не е разрешено ползването на водоструйката без системен разделител на водохранващата мрежа. Трябва да се ползва подходящ системен разделител по смисъла на EN 12729, тип VA.
 - Водата, която протича през системния разделител, бива класифицирана като негодна за пиене.
 - Системни разделители можете да намерите в специализираната търговска мрежа.

Процедура

1. Поставете филтърната вложка (15) в извода за вода (14).
2. Монтирайте муфата (16) на извода за вода (14).
3. Монтирайте бързодействащата връзка с адаптер за градински маркуч на захранващия маркуч.
4. Свържете захранващия маркуч към водопровода.
5. Обезвъздушете захранващия маркуч: Пуснете водата да тече, докато водата от другия край на захранващия маркуч не започне да изтича без мехурчета. Затворете крана за вода.
6. Свържете бързодействащата връзка с адаптер за градински маркуч на захранващия маркуч с муфата (16).

Избор на накрайник

Стандартна дюза с променлива струя (6)

Върхът се върти.

Контролни елементи

- Варио ветрилообразна струйка (изглед към посоката на въртене отзад)



Широка струя



Тънка струя; точкова струя

Турбо фреза за замърсявания (7)



Въртящата се водна струйка е подходяща за работа с ниско потребление на вода.

Монтаж и демонтаж на накрайника

Монтаж на дюзата (6/7)

1. Монтирайте струйника (10) на пистолетната дръжка (1) (Байонетна връзка: Пъхане, натискане и завъртане).
2. Пъхнете накрайника в струйника (10). Накрайникът щраква.

Демонтаж на дюзата (6/7)

1. Натиснете и задръжте бутона за деблокиране (31) в предния край на струйника (10)
2. Издърпайте накрайника от струйника (10).

3. Демонтирайте струйника (10) от пистолетната дръжка (1) (Байонетна връзка: Бутане, завъртане и изтегляне).

Монтаж на Резервоар за почистващ препарат с дюза (3)

1. Демонтирайте струйника (10) от пистолетната дръжка (1) (Байонетна връзка: Бутане, завъртане и изтегляне).
2. Монтирайте крайника на пистолетната дръжка (1) (Байонетна връзка: Пъхане, натискане и завъртане).

Демонтаж на Резервоар за почистващ препарат с дюза (3)

1. Демонтирайте крайника от пистолетната дръжка (1) (Байонетна връзка: Бутане, завъртане и изтегляне).

Експлоатация

Почистване с почистващ препарат

Изисквания към почистващия препарат

- Този уред е разработен за употреба с неутрален почистващ препарат на базата на биоразградими анионни повърхностно активни вещества.
- Използването на други почистващи препарати или химикали може да повлияе отрицателно на безопасността на уреда и да доведе до повреда. Такива повреди на устройството не се покриват от гаранцията.
- Можете да получите почистващи препарати от нашия онлайн магазин (*Резервни части и принадлежности, Стр. 121*).

Условия

- Резервоарът за почистващ препарат е пълен с почистващ препарат.

Пълнене/изпразване на резервоара за почистващ препарат (27)

1. Развъртете дюзата за пяна (29) от резервоара за почистващ препарат (27).
2. Напълнете или изпразнете резервоара за почистващ препарат (27).
3. Завъртете дюзата за пяна (29) обратно върху резервоара за почистващ препарат (27).

Включване

▲ ПРЕДУПРЕЖДЕНИЕ! Неуплътнената водопрепозна система може да доведе

до токов удар! Поставете превключвателя за включване/изключване (22) в позиция „0“ (ИЗКЛ). Извадете щепсела. Започнете отново със свързването към водоподаването (вж. *Захранване с вода, Стр. 114*).

▲ ПРЕДУПРЕЖДЕНИЕ! Уредът може да бъде експлоатиран само във вертикално положение! Ако уредът падне, съществува опасност от електрически удар. Поставете превключвателя за включване/изключване (22) в позиция „0“ (ИЗКЛ). Извадете щепсела. Сега приведете отново уреда във вертикално положение. Изчаквайте около пет минути за вашата собствена безопасност, докато не включите отново електрозахранването.

▲ ПРЕДУПРЕЖДЕНИЕ! Неподходящите удължители могат да бъдат опасни! Използвайте само удължителни кабели, които са подходящи за работа на открито. Връзките трябва да бъдат сухи и да бъдат поставени върху земята. Препоръчително е за тази цел да се използва кабелен барабан, който държи контакта най-малко на 60 mm над земята.

1. Уверете се, че превключвателят за включване/изключване (22) е в позиция „0“ (ИЗКЛ).
2. Поставете уреда във вертикална позиция.
3. Свържете щепсела със контакт с прекъсвач за защита от утечни токове.
4. **УКАЗАНИЕ!** Работа на сухо води до повреда на уреда. Не работете с водоструйката със затворен кран за вода. Отворете крана за вода докрай.
5. Поставете превключвателя за включване/изключване (22) в позиция „I“ (ВКЛ). Двигателят се включва за кратко до създаване на необходимото налягане. Тогава двигателят спира.
6. **▲ ПРЕДУПРЕЖДЕНИЕ!** Имайте предвид отблъскващата сила на водната струя. Можете да нараните себе си или други хора. Заемете стабилна позиция. Дръжте здраво пистолетната дръжка (1). Натиснете лоста за активиране на (24) на пистолетната дръжка (1). Дюзата работи с налягане и двигателят се включва. Когато пуснете лоста за активиране (24), двигателят спира.

Високото налягане в системата се запазва.

Прекъснете работата

Указания

- Можете да използвате крачното управление (19) на въртящите се колелца (11), за да предотвратите неволно изместване на водоструйката.

Процедура

1. Пуснете лоста за активиране (24) на пистолетната дръжка (1).
2. Когато оставяте пистолетната дръжка: Обезопасете лоста за активиране с предпазителя за деца (26) (поглед отзад).

← Превключващият лост е блокиран .

→ Можете да дръпнете превключващия лост .

▲ ПРЕДУПРЕЖДЕНИЕ! Опасност от нараняване от струйката под високо налягане! При прекъсване на работата блокирайте превключващия лост.

3. При по-дълги експлоатационни паузи: Поставете превключвателя за включване/изключване (22) в позиция „0“ (ИЗКЛ).

Обезвъздушаване

Обезвъздушаване на хранващия маркуч

1. Затворете крана за вода.
2. Свалете хранващия маркуч от уреда.
3. За по-нататъшни стъпки вж. *Захранване с вода, Стр. 114*

Обезвъздушаване на уреда

1. Поставете превключвателя за включване/изключване (22) в позиция „I“ (ВКЛ).
2. Изчакайте, докато налягането бъде създадено и двигателят спре.
3. Поставете превключвателя за включване/изключване (22) в позиция „0“ (ИЗКЛ).
4. Натиснете лоста за активиране (24) на пистолетната дръжка (1), докато бъде създадено налягане.
5. Повторете тези стъпки няколко пъти, докато в уреда няма повече въздух.

Спиране на експлоатация

1. След работа с почистващи препарати:
 - Изпразнете резервоара за почистващ препарат (27).
 - Изплакнете уреда с чиста вода, докато в проводниците вече няма почистващ препарат.
2. Пуснете лоста за активиране (24).
3. Поставете превключвателя за включване/изключване (22) в позиция „0“ (ИЗКЛ).
4. Затворете крана за вода.
5. Натиснете лоста за активиране (24) на пистолетната дръжка (1), докато бъде създадено налягане.
6. Извадете щепсела. Навийте мрежовия захранващ кабел (17) върху държача (18).
7. Изключете уреда от водоснабдяването.

Транспорт

Ето как да подготвите уреда, за да го придвижвате безопасно.

- Изключете уреда.
- Извадете щепсела на уреда от контакта.
- Закачете маркуча за високо налягане (2) и кабела за свързване към електрическата мрежа (17) върху държача (4/18).
- Освободете крачното управление (19) на направляващите колелца (11).

Ако искате да пренесете уреда, използвайте дръжката (5) или помолете втори човек да ви помогне, ако е необходимо.

Почистване, техническа поддръжка и съхранение

▲ ПРЕДУПРЕЖДЕНИЕ! Токов удар!

Опасност от нараняване в резултат на неволно включване на уреда. Пазете се при работи по поддръжката и почистването. Изключете уреда и извадете щепсела от контакта.

Нека ремонтни дейности и дейности по поддръжката, които не са описани в това ръководство, бъдат извършвани от нашия сервизен център за поддръжка. Използвайте само оригинални резервни части.

Почистване

УКАЗАНИЕ! Опасност от повреда! Неправилно почистване може да увреди уреда. Никога не пръскайте уреда с вода. Не почиствайте уреда под течаща вода. Не използвайте агресивни почистващи препарати или разтворители.

Поддържайте уреда винаги чист.

Почистване след експлоатация

1. Поставете превключвателя за включване/изключване (22) в позиция „0“ (ИЗКЛ).
2. Извадете щепсела.
3. Поддържайте вентилационните отвори чисти и свободни.
4. Почиствайте уреда с мека четка или леко навлажнена кърпа.

Почистване на дюза

В редки случаи дюзата (6) може да се запуши от чужди тела.

1. Демонтирайте дюзата (6).
2. Извадете чуждото тяло от предната страна с иглата за почистване на дюза (13).
3. Изплакнете дюзата отпред с вода, за да отстраните чуждото тяло.

Поддръжка

Уредът не се нуждае от поддръжка.

Съхранение

Указания

Съхранявайте уреда и принадлежностите винаги:

- чисти
- на сухо
- защитени от прах
- защитени от замръзване
- извън досега на деца

Подготовка на уреда за съхранение

УКАЗАНИЕ! Водоструйката и включените принадлежности ще бъдат унищожени от замръзване, ако не бъдат напълно източени от водата.

1. Изцяло изпразнете уреда от съдържачата се в него вода.
 - Изключете уреда от водоснабдяването.
 - Включете водоструйката от превключвателя за включване/изключване (22) за максимум 1 минута.

- Натиснете лоста за активиране (24) на пистолетната дръжка (1), докато спре да тече вода от пистолетната дръжка (1) или от крайниците.

- Изключете уреда.

2. Изцяло изпразнете принадлежностите от съдържачата се в тях вода.
3. Съхранявайте крайниците във вертикално положение, в държачите с крайника за свързване надолу.
4. Демонтирайте маркуча за високо налягане. Свалете маркуча за високо налягане.
5. Съхранявайте маркуча за високо налягане и мрежовия захранващ кабел в предвидените за целта държачи (4, 18).

Държачи за принадлежност

- Пистолетна дръжка (1) → Държач (9)
- Струйник (10)/Дюза (6/7) → Държач (8)
- Резервоар за почистващ препарат (27) + Дюза за пяна (29) → Държач (4)

Предаване за отпадъци/ Опазване на околната среда

Предайте уреда, принадлежностите и опаковката за екологосъобразно рециклиране.



Електроуредите не се изхвърлят с битовите отпадъци.

Символът на зачеркнатия контейнер с колелца означава, че този продукт не трябва да се изхвърля като несортирани битови отпадъци в края на полезния му живот.

Директива 2012/19/ЕС относно отпадъците от електрическо и електронно оборудване:

Потребителите за законово задължени да предават електронните уреди в края на техния полезен живот за екологосъобразно рециклиране. По този начин се гарантира екологосъобразно и щадящо ресурси предаване за отпадъци. В зависимост от прилагането в националното законодателство, имате следните опции:

- връщане на място на продажба,
- предаване в официален събирателен пункт,

- изпращане обратно към производителя/дистрибутора.

От това изискване не са засегнати прикрепените към старите уреди принадлежности и помощни средства без електрически съставни части.

Изхвърляне на бутилката за почистващ препарат

- Остатъците от продукти трябва да се изхвърлят при спазването на Директивата за отпадъците 2008/98/ЕО, както и на националните и регионалните разпоредби. За този продукт не може

да се посочи кодов номер на отпадъци съгласно Европейския каталог на отпадъците (AVV), тъй като само предназначението от потребителя позволява да бъде присвоен такъв. Кодовият номер на отпадъците се определя в рамките на ЕС след консултация с фирмата за изхвърляне на отпадъци.

- Незамърсените опаковки могат да се предадат за рециклиране.
- Опаковките, които не могат да се почистват, трябва да се изхвърлят по същия начин като продукта.

Търсене на грешки

Таблицата по-долу ще ви помогне да отстраните малки неизправности:

Проблем	Възможна причина	Отстраняване на проблема
Уредът не стартира	Липсва напрежение на електрическата мрежа	Проверете контакта, мрежовия захранващ кабел, щепсела, предпазителя и при нужда дайте за ремонт от електротехник.
	Грешка в захранването	Внимавайте за това, мрежовото напрежение да отговаря на данните върху фирмената табелка на уреда.
Ниска мощност на уреда	Въздушни мехури във водоструйката	Включете уреда и натиснете лоста за активиране (24) . <i>Обезвъздушаване, Стр. 116</i>
Водната система има течове	Входът за вода (14) не е уплътнен	Сменете муфата (16) на връзката за вода (14,) вкл. уплътнителния пръстен (виж <i>Резервни части и принадлежности, Стр. 121</i>)
Големи амплитуди на налягането	Дюзата (9) е замърсена	Изплакнете дюзата (9) с вода. Ако е необходимо, почистете отвора на дюзата с иглата за почистване на дюза (13) (виж <i>Почистване, Стр. 117</i>).
	Дюзата (9) е запушена	Свалете дюзата (9) и се уверете, че водата излиза безпрепятствено от пистолетната дръжка (1) .

Сервизно обслужване

Гаранция

Уважаема г-жо Клиент,
Уважаеми г-н Клиент,
за този продукт получавате 3 години гаранция от датата на покупката. В случай

на несъответствие на продукта с договора за продажба Вие имате законно право да предявите рекламация пред продавача на продукта при условията и в сроковете, определени в глава трета, раздел II и III и глава четвърта от Закона за предпоставяне на цифрово съдържание и цифрово

ви услуги и за продажба на стоки (ЗПЦС-ЦУПС)*.

Вашите права, произтичащи от посочените разпоредби, не се ограничават от нашата по-долу представена търговска гаранция, не са свързани с разходи за потребителите и независимо от нея продавачът на продукта отговаря за липсата на съответствие на потребителската стока с договора за продажба съгласно ЗПЦС-ЦУПС.

Гаранционни условия

Гаранционният срок е 3 години от датата на получаване на стоката. Пазете добре оригиналната касова бележка. Този документ е необходим като доказателство за покупката. Ако в рамките на три години от датата на закупуване на този продукт се появи дефект на материала или производствен дефект, продуктът ще бъде безплатно ремонтиран или заменен. Гаранцията предполага в рамките на тригодишния гаранционен срок да се представят дефектният уред, касовата бележка (касовият бон), както и всички други документи, установяващи наличието на дефект и писмено да се обясни в какво се състои дефектът и кога е възникнал. Ако дефектът е покрит от нашата гаранция, Вие ще получите обратно ремонтирания или нов продукт. В случай на замяна на дефектна стока първоначалните гаранционен срок и гаранционни условия се запазват. В случай на ремонт на дефектна стока, срокът на ремонта се прибавя към гаранционния срок. За евентуално наличните и установени повреди и дефекти още при покупката трябва да се съобщи веднага след разпаковането. Евентуалните ремонти след изтичане на гаранционния срок са срещу заплащане.

Ремонтът или замяната на продукта не поражда нова гаранция.

Обхват на гаранцията

Уредът е произведен грижливо според строгите изисквания за качество и добросъвестно изпитан преди доставка. Гаранцията важи за дефекти на материала или производствени дефекти. Гаранцията не обхваща консумативите, както и частите на продукта, които подлежат на нормално износване, поради което могат да бъдат разглеждани като бързо износващи се части (напр. Маркуч за високо налягане) или повредите на чупливи части (напр.

превключвател). Гаранцията отпада, ако уредът е повреден поради неправилно използване или в резултат на неосъществяване на техническа поддръжка. За правилната употреба на продукта трябва точно да се спазват всички указания в упътването за експлоатация. Предназначение и действия, които не се препоръчват от упътването за експлоатация или за които то предупреждава, трябва задължително да се избягват. Продуктът е предназначен само за частна, а не за професионална употреба. При злоупотреба и неправилно третиране, употреба на сила и при интервенции, които не са извършени от клона на нашия оторизиран сервиз, гаранцията отпада.

Процедура при гаранционен случай

За да се гарантира бърза обработка на Вашия случай, следвайте следните указания:

- За всички запитвания, моля, подгответе касовия бон и каталожния номер (IAN 525916_2507) като доказателство за покупката.
- Вземете артикулния номер от фабричната табелка.
- При възникване на функционални или други дефекти първо се свържете по телефона или чрез имейл с долупосочения сервизен отдел. След това ще получите допълнителна информация за уреждането на Вашата reklamация.
- След съгласуване с нашия сервиз можете да изпратите дефектния продукт на посочения Ви адрес на сервиза безплатно за Вас, като приложите касовата бележка (касовия бон) и посочите писмено в какво се състои дефектът и кога е възникнал. За да се избегнат проблеми с приемането и допълнителни разходи, задължително използвайте само адреса, който Ви е посочен. Осигурете изпращането да не е като експресен товар или като друг специален товар. Изпратете уреда заедно с всички принадлежности, доставени при покупката, и осигурете достатъчно сигурна транспортна опаковка.

* Като физическо лице – потребител, независимо от настоящата търговска гаранция, Вие се ползвате от правата на законната гаранция, предоставена от Закона за предоставяне на цифрово съдържание и цифрови услуги и за продажбата на сто-

ки /ЗПЦСЦУПС/. По-специално Вие имате право при несъответствие на стоката да бъде извършен ремонт или замяна по Ваш избор, освен ако това е невъзможно или е свързано с непропорционално големи разходи за продавача. Вие имате право на пропорционално намаляване на цената или на разваляне на договора при наличие на условията на чл. 33, ал. 3 от ЗПЦСЦУПС. Условията и сроковете на законовата гаранция са регламентирани в глава трета, раздел II и III и в глава четвърта на ЗПЦСЦУПС

Ремонтен сервиз / извънгаранционно обслужване

Ремонти извън гаранцията можете да възложите на клона на нашия сервиз срещу заплащане. Той с удоволствие ще Ви направи предварителна калкулация.

- Можем да обработваме само уреди, които са достатъчно опаковани и изпратени с платени транспортни разходи.

Внимание: Изпратете Вашия уред на клона на нашия сервиз почистен и с указание за дефекта.

- Уредите, предмет на извънгаранционно обслужване, изпратени с неплатени транспортни разходи – с наложен платеж, като експресен или друг специален товар – не се приемат.
- Ние ще извършим изпратените от Вас дефектни уреди безплатно.

Сервизен център



Сервизно обслужване България

Тел.: 00800 118 4980

Формуляр за контакт на

parkside-diy.com

IAN 525916_2507

Вносител

Моля, имайте предвид, че следващия адрес не е адрес на сервиза. Първо се свържете с посочения по-горе сервизен център.

Grizzly Tools GmbH & Co. KG

Stockstädter Str. 20

63762 Großostheim

ГЕРМАНИЯ

www.grizzlytools.de

Превод на оригиналната съответствие на ЕС

Продукт: **Водоструйка**

Модел: **PHDF 150 A1**

Сериен номер: 000001-048200

Предметът на декларацията, описан по-горе, отговаря на съответното законодателство на Съюза за хармонизация:

2006/42/EC • 2014/30/EU • 2000/14/EC & 2005/88/EC • 2011/65/EU & (EU) 2015/863

Обектът на декларацията, който е описан по-горе, е в съответствие с Директива 2011/65/EU на Европейския парламент и на Съвета от 8 юни 2011 г. относно ограничението на употребата на определени опасни вещества в електрическото и електронното оборудване.

За да се осигури съответствие, са приложени следните хармонизирани стандарти и национални стандарти и разпоредби:

**EN 60335-1:2012/A15:2021 • EN 60335-2-79:2012
EN 62233:2008 • EN IEC 63000:2018
EN IEC 55014-1:2021 • EN IEC 55014-2:2021
EN IEC 61000-3-2:2019/A1:2021 • EN 61000-3-3:2013/A2:2021**

В съответствие с Директивата за шумовите емисии 2000/14/EC се потвърждава следното: Ниво на звукова мощност L_{WA}

– измерено: 92,4 dB;

– гарантирано: 97 dB

Използвана процедура за оценка на съответствието съгласно 2000/14/EC, приложение V.

За настоящата декларация за съответствие отговорност носи единствено производителят:



Grizzly Tools GmbH & Co. KG
Stockstädter Str. 20
63762 Großostheim
ГЕРМАНИЯ
11.12.2025

Christian Frank
Упълномощен представител за документация

Резервни части и принадлежности

Резервни части и принадлежности можете да намерите на www.grizzlytools.shop.

Ако в процеса на поръчка възникнат проблеми, свържете се с нас през нашия онлайн магазин. Ако имате други въпроси, обърнете се към: *Сервизен център, Стр. 120*

Позиция №	Наименование	Поръчков №
1	Пистолетна дръжка	91120018
2	Маркуч за високо налягане, 8 m	91105606
3	Резервоар за почистващ препарат с дюза (600 ml)	91110683
6	Стандартна дюза с променлива струя	91110606
7	Турбо-фреза за замърсяване	91104540
10	Струйник	91110605
11	Комплект направляващи колелца	91110682
13	Игла за почистване на дюза	91110572
16, 15	Съединител (Връзка за вода), Накрайник с цедка	91110684
30	Почистващ препарат URM 500 (0,5 l)	30990010

Πίνακας περιεχομένων

Εισαγωγή.....	123
Προβλεπόμενη χρήση.....	123
Περιεχόμενο παράδοσης/Παραδοτέος εξοπλισμός.....	124
Επισκόπηση.....	124
Περιγραφή λειτουργίας.....	124
Τεχνικά χαρακτηριστικά.....	124
Υποδείξεις ασφάλειας.....	125
Σημασία των υποδείξεων ασφαλείας...	125
Εικονοσύμβολα και σύμβολα.....	125
Ασφαλής θέση σε λειτουργία της συσκευής.....	126
Προετοιμασία.....	130
Εξαρτήματα χειρισμού.....	130
Συναρμολόγηση.....	130
Τοποθέτηση συσκευής.....	131
Δημιουργία τροφοδοσίας νερού.....	131
Επιλογή προσαρτήματος.....	131
Συναρμολόγηση και αποσυναρμολόγηση προσαρτήματος.....	131
Λειτουργία.....	132
Καθαρισμός με καθαριστικό μέσο.....	132
Ενεργοποίηση.....	132
Διακοπή λειτουργίας.....	133
Εξαέρωση.....	133
Τερματισμός λειτουργίας.....	133
Μεταφορά.....	133
Καθαρισμός, συντήρηση και αποθήκευση.....	133
Καθαρισμός.....	134
Συντήρηση.....	134
Αποθήκευση.....	134
Απόρριψη/Προστασία του περιβάλλοντος.....	134
Αναζήτηση σφαλμάτων.....	135
Σέρβις.....	136
Εγγύηση.....	136
Σέρβις επισκευών.....	137
Κέντρο Σέρβις.....	137
Εισαγωγέας.....	137
Μετάφραση του πρωτοτύπου των δήλωση συμμόρφωσης ΕΕ.....	138
Ανταλλακτικά και αξεσουάρ.....	138

Εισαγωγή

Συγχαρητήρια για την αγορά του νέου σας πλυστικού μηχανήματος υψηλής πίεσης

(εφεξής καλούμενο «συσκευή» ή «ηλεκτρικό εργαλείο»).

Αποφασίσατε έτσι για την απόκτηση μιας συσκευής υψηλής ποιότητας. Η παρούσα συσκευή ελέγχθηκε κατά τη διαδικασία παραγωγής αναφορικά με την ποιότητα και υποβλήθηκε σε τελικό έλεγχο. Με τον τρόπο αυτό έχει εξασφαλιστεί η ικανότητα λειτουργίας της συσκευής σας.

Δεν αποκλείεται σε μεμονωμένες περιπτώσεις γύρω από ή μέσα στη συσκευή ή/και στις ευέλικτες σωληνώσεις να υπάρχουν υπολειπόμενες ποσότητες νερού. Αυτό δεν αποτελεί έλλειψη ή ελάττωμα και δεν πρέπει να σας ανησυχεί.



Οι οδηγίες λειτουργίας είναι τμήμα αυτής της συσκευής. Περιέχουν σημαντικές υποδείξεις για την ασφάλεια, τη χρήση και την απόρριψη. Διαβάστε προσεκτικά τις οδηγίες λειτουργίας. Εξοικειωθείτε με τα στοιχεία χειρισμού και τη σωστή χρήση της συσκευής. Χρησιμοποιείτε τη συσκευή μόνο όπως περιγράφεται και για τους αναφερόμενους τομείς χρήσης. Φυλάτε καλά τις οδηγίες λειτουργίας και παραδώστε όλα τα έγγραφα σε περίπτωση παράδοσης της συσκευής σε τρίτους.

Προβλεπόμενη χρήση

Η συσκευή προβλέπεται αποκλειστικά για την εξής χρήση:

- Καθαρισμός μηχανημάτων, οχημάτων, κατασκευών, εργαλείων, προσώπων, αυτών, συσκευών κήπου κ.λπ. με δέσμη νερού υψηλής πίεσης.
- Προσέχετε πάντα τα στοιχεία του κατασκευαστή του αντικειμένου που θα καθαρίσετε.

Κάθε περαιτέρω χρήση που δεν επιτρέπεται ρητά στις παρούσες οδηγίες λειτουργίας μπορεί να θέσει σε κίνδυνο τον χρήστη και να προκαλέσει ζημιές στη συσκευή. Ο χειριστής ή ο χρήστης της συσκευής είναι υπεύθυνος για ατυχήματα ή βλάβες σε άλλους ανθρώπους ή στην ιδιοκτησία τους. Η συσκευή προορίζεται για οικιακή χρήση. Δεν έχει σχεδιαστεί για συνεχή, επαγγελματική χρήση. Στην περίπτωση επαγγελματικής χρήσης ακυρώνεται η εγγύηση. Ο κατασκευαστής δεν αναλαμβάνει καμία ευθύνη για φθορές που οφείλονται σε μη ορθή ή λανθασμένη χρήση.

Περιεχόμενο παράδοσης/ Παραδοτέος εξοπλισμός

Αποσκευάστε τη συσκευή και ελέγξτε το περιεχόμενο παράδοσης.

Απορρίψτε τα υλικά συσκευασίας με σωστό τρόπο.

- Πλυστικό μηχανήμα υψηλής πίεσης
- Λαβή πιστολιού
- Κάνη εκτόξευσης
- Λάστιχο υψηλής πίεσης
- Βάση (Λάστιχο υψηλής πίεσης/Δοχείο καθαριστικού μέσου με ακροφύσιο)
- Βάση (Λαβή πιστολιού/Κάνη εκτόξευσης/Ακροφύσιο)
- Βάση (Καλώδιο σύνδεσης δικτύου)
- Βάση (Λαβή πιστολιού/Κάνη εκτόξευσης)
- Δοχείο καθαριστικού μέσου με ακροφύσιο
- Καθαριστικό μέσο URM 500 (0,5 l)
- 4x Τροχός οδήγησης
- Ακροφύσιο Vario βασικού εξοπλισμού
- Εξάρτημα καθαρισμού turbo
- Ρακόρ (Σύνδεση νερού)
- Ένθεμα σήτας
- Βελόνα καθαρισμού ακροφυσιών
- οδηγός χρήστη

Επισκόπηση

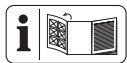

Για τις εικόνες της συσκευής, ανατρέξτε στην μπροστινή και στην πίσω ανοιγόμενη σελίδα.

- 1 Λαβή πιστολιού
- 2 Λάστιχο υψηλής πίεσης
- 3 Δοχείο καθαριστικού μέσου με ακροφύσιο
- 4 Βάση (Λάστιχο υψηλής πίεσης/Δοχείο καθαριστικού μέσου με ακροφύσιο)
- 5 Χειρολαβή
- 6 Ακροφύσιο Vario βασικού εξοπλισμού
- 7 Εξάρτημα καθαρισμού turbo
- 8 Βάση (Κάνη εκτόξευσης/Ακροφύσιο)
- 9 Βάση (Λαβή πιστολιού)
- 10 Κάνη εκτόξευσης
- 11 Τροχός οδήγησης
- 12 Βάση (Λαβή πιστολιού/Κάνη εκτόξευσης)
- 13 Βελόνα καθαρισμού ακροφυσιών
- 14 Σύνδεση νερού
- 15 Ένθεμα σήτας

- 16 Ρακόρ (Σύνδεση νερού)
- 17 Καλώδιο σύνδεσης δικτύου
- 18 Βάση (Καλώδιο σύνδεσης δικτύου)
- 19 Πεντάλ (Τροχός οδήγησης)
- 20 Σύνδεση υψηλής πίεσης
- 21 Σύνδεση με σπειρώμα
- 22 Διακόπτης ενεργοποίησης/απενεργοποίησης
- 23 Απασφάλιση (Λάστιχο υψηλής πίεσης)
- 24 Μοχλός ενεργοποίησης
- 25 Βύσμα ταχυσυνδέσμου
- 26 Ασφάλεια παιδιών
- 27 Δοχείο καθαριστικού μέσου
- 28 Περιστρεφόμενος τροχός
- 29 Ακροφύσιο αφρού
- 30 Καθαριστικό μέσο
- 31 Κουμπί απασφάλισης

(Εικ. Α)

- 32 Περιβλήμα πλυστικού μηχανήματος υψηλής πίεσης

Περιγραφή λειτουργίας

Το πλυστικό μηχανήμα υψηλής πίεσης καθαρίζει με τη βοήθεια δέσμης νερού υψηλής πίεσης.

Εφόσον απαιτείται μπορεί να λειτουργήσει και με την προσθήκη καθαριστικών μέσων. Μπορείτε να βρείτε τη λειτουργία των εξαρτημάτων χειρισμού στις κατωτέρω περιγραφές.

Τεχνικά χαρακτηριστικά

Πλυστικό μηχανήμα υψηλής πίεσης

.....	PHDF 150 A1
Ονομαστική τάση U	230 V ~, 50 Hz
Ονομαστική ισχύς εισόδου P	2000 W
Μήκος Καλώδιο σύνδεσης δικτύου	5 m
Κατηγορία προστασίας	IP II
Είδος προστασίας	IPX5
Βάρος	8 kg
Μήκος λάστιχου υψηλής πίεσης	8 m
Πίεση λειτουργίας (p)	10 MPa
Μέγ. επιτρεπόμενη πίεση (p_{max})	15 MPa
Μέγ. πίεση εισόδου ($p_{in,max}$)	0,8 MPa
Μέγ. θερμοκρασία εισόδου ($T_{in,max}$)	40 °C
Διερχόμενη ποσότητα μέτρησης (Q)	5 l/min (300 l/h)

Μέγ. διερχόμενη ποσότητα μέτρησης (Q_{max})	7 l/min (420 l/h)
Στάθμη ηχητικής πίεσης (L_{pA})	79,9 dB; $K_{pA}=3,0$ dB
Στάθμη ηχητικής ισχύος (L_{WA})	
– μετρημένη	92,4 dB; $K_{WA}=2,50$ dB
– εγγυημένη	97 dB
Δόνηση (a_h)	$\leq 2,50$ m/s ²

Τα επίπεδα θορύβου και κραδασμών είναι σύμφωνα με τα πρότυπα και τους κανονισμούς της δήλωσης συμμόρφωσης.

Η αναγραφόμενη συνολική τιμή δονήσεων και η αναγραφόμενη τιμή εκπομπής θορύβου μετρήθηκαν σύμφωνα με τυποποιημένη διαδικασία ελέγχου και μπορούν να χρησιμοποιηθούν για τη σύγκριση ενός ηλεκτρικού εργαλείου με ένα άλλο. Η αναγραφόμενη συνολική τιμή δονήσεων και η αναγραφόμενη τιμή εκπομπής θορύβου μπορούν να χρησιμοποιηθούν επίσης για προσωρινή εκτίμηση του φορτίου.

▲ ΠΡΟΕΙΔΟΠΟΙΗΣΗ! Οι τιμές δονήσεων και εκπομπής θορύβου ενδέχεται να διαφέρουν από την καθορισμένη τιμή κατά τη χρήση του ηλεκτρικού εργαλείου, ανάλογα με τον τρόπο χρήσης με τον οποίο χρησιμοποιείται το ηλεκτρικό εργαλείο. Προσπαθείτε να διατηρείτε την επιβάρυνση λόγω κραδασμών όσο μικρότερη γίνεται. Παραδειγματικά μετρά για τη μείωση της επιβάρυνσης λόγω δονήσεων είναι ο περιορισμός του χρόνου εργασίας. Εδώ πρέπει να ληφθούν υπόψιν όλα τα στάδια λειτουργίας (για παράδειγμα ο χρόνος κατά τον οποίο το ηλεκτρικό εργαλείο είναι απενεργοποιημένο και ο χρόνος κατά τον οποίο το ηλεκτρικό εργαλείο είναι μεν ενεργοποιημένο, αλλά λειτουργεί χωρίς επιβάρυνση).

Υποδείξεις ασφάλειας

Αυτή η ενότητα περιέχει τις βασικές υποδείξεις ασφάλειας κατά τη χρήση της συσκευής.

Σημασία των υποδείξεων ασφαλείας

▲ ΚΙΝΔΥΝΟΣ! Αν δεν τηρείτε αυτή την υπόδειξη ασφαλείας, θα προκύψει ατύχημα. Η συνέπεια είναι σοβαρός σωματικός τραυματισμός ή θάνατος.

▲ ΠΡΟΕΙΔΟΠΟΙΗΣΗ! Αν δεν τηρείτε αυτή την υπόδειξη ασφαλείας, ενδέχεται να προ-

κύψει ατύχημα. Η συνέπεια μπορεί να είναι σοβαρός σωματικός τραυματισμός ή θάνατος.

▲ ΠΡΟΣΟΧΗ! Αν δεν τηρείτε αυτή την υπόδειξη ασφαλείας, θα προκύψει ατύχημα. Η συνέπεια μπορεί να είναι ελαφρύς ή μέτριας σοβαρότητας σωματικός τραυματισμός ή θάνατος.

ΥΠΟΔΕΙΞΗ! Αν δεν τηρείτε αυτή την υπόδειξη ασφαλείας, θα προκύψει ατύχημα. Η συνέπεια μπορεί να είναι υλική ζημιά.

Εικονοσύμβολα και σύμβολα

Εικονοσύμβολα επάνω στη συσκευή



Προσοχή!



Διαβάστε προσεκτικά τις οδηγίες λειτουργίας. Εξοικειωθείτε με τα στοιχεία χειρισμού και τη σωστή χρήση της συσκευής.



Προσοχή! Εάν υποστεί ζημιά το καλώδιο κατά τη διάρκεια της χρήσης, πρέπει να αποσυνδεθεί αμέσως από το δίκτυο τροφοδοσίας. Επίσης κατά τη σύνδεση στην τροφοδοσία νερού ή σε απόπειρα αντιμετώπισης διαρροών, πρέπει να τραβάτε το βύσμα.



Σύμφωνα με έγκυρες προδιαγραφές ο καθαριστής υψηλής πίεσης δεν επιτρέπεται ποτέ να λειτουργεί χωρίς διαχωριστή συστήματος στο δίκτυο πόσιμου νερού. Πρέπει να χρησιμοποιείται κατάλληλος διαχωριστής συστήματος τύπου BA σύμφωνα με το EN 12729.



Κατηγορία προστασίας II (διπλή μόνωση)



Μην απορρίπτετε τις ηλεκτρικές συσκευές στα οικιακά απορρίμματα.



Εγγυημένη στάθμη ηχητικής ισχύος L_{WA} σε dB.



Βελόνα καθαρισμού ακροφυσίων



Θέτετε σε λειτουργία τη συσκευή μόνο εφόσον είναι όρθια και ποτέ σε χαπλωτή θέση.



Οι δέσμες υψηλής πίεσης μπορεί σε λάθος χρήση να είναι επικίνδυνες. Η δέσμη δεν επιτρέπεται να στρέφεται σε άτομα, ζώα, ενεργό ηλεκτρικό εξοπλισμό ή στο ίδιο το μηχάνημα.

Ασφαλής θέση σε λειτουργία της συσκευής

Γενικές υποδείξεις

- Διαβάστε προσεκτικά τις οδηγίες λειτουργίας. Εξοικειωθείτε με τα στοιχεία χειρισμού και τη σωστή χρήση της συσκευής.
- Η συσκευή δεν επιτρέπεται να χρησιμοποιείται από παιδιά. Τα παιδιά πρέπει να επιτηρούνται, ώστε να διασφαλίζεται ότι δεν χρησιμοποιούν τη συσκευή ως παιχνίδι. Ο χειρισμός της συσκευής επιτρέπεται από άτομα με μειωμένες σωματικές, αισθητηριακές ή πνευματικές ικανότητες ή με έλλειψη εμπειρίας και γνώσεων εφόσον επιβλέπονται ή έχουν εκπαιδευτεί στην ασφαλή χρήση της συσκευής και κατανοούν τους πιθανούς κινδύνους.

- Άτομα τα οποία δεν έχουν εξοικειωθεί με τις οδηγίες λειτουργίας, δεν επιτρέπεται να χρησιμοποιούν τη συσκευή.
- Ο χειρισμός των πλυσιτικών μηχανημάτων υψηλής πίεσης επιτρέπεται να γίνεται αποκλειστικά από εκπαιδευμένα άτομα.
- Η συσκευή δεν επιτρέπεται να χρησιμοποιείται σε τοποθεσίες σε υψόμετρο άνω των 2.000 μ.
- Σε περίπτωση βλάβης ή ελαττώματος κατά τη διάρκεια της λειτουργίας, η συσκευή πρέπει να απενεργοποιείται αμέσως και να αποσυνδέεται το βύσμα δικτύου. Για πιθανές αιτίες μιας βλάβης: *Αναζήτηση σφαλμάτων, σ. 135.* Ή επικοινωνήστε με το κέντρο σέρβις μας.
- Πρέπει να λαμβάνετε υπόψη ότι ο χρήστης φέρει αποκλειστική ευθύνη για ατυχήματα ή κινδύνους έναντι άλλων ατόμων ή της ιδιοκτησίας τους.

- Προσέχετε την οδηγία περί θορύβου και τις τοπικές διατάξεις.

Προετοιμασία

- Φοράτε προστατευτικά γυαλιά και κατάλληλο προστατευτικό ρουχισμό για την προστασία σας από νερό που αναπηδάει ή ρύπους.
- Κατά τη διάρκεια της χρήσης πλυστικών μηχανημάτων υψηλής πίεσης ενδέχεται να προκύπτουν αερολύματα. Η εισπνοή αερολυμάτων μπορεί να οδηγήσει σε βλάβες στην υγεία. Αναλόγως της εφαρμογής μπορεί η χρήση πλήρως θωρακισμένων ακροφυσίων (π.χ. εξάρτημα καθαρισμού επιφανειών) να μειώσει αισθητά την εξαγωγή αερολυμάτων. Αναλόγως του περιβάλλοντος που θα καθαριστεί φοράτε μια κατάλληλη μάσκα αναπνοής κατηγορίας FFP 2 ή παρόμοια ώστε να προστατεύεστε από την εισπνοή αερολυμάτων όταν δεν υπάρχει δυνατότητα χρήσης ενός

πλήρως θωρακισμένου ακροφυσίου.

- Μην εργάζεστε με τη συσκευή εάν έχει υποστεί ζημιά, εάν δεν είναι πλήρης ή εάν έχει τροποποιηθεί χωρίς την έγκριση του κατασκευαστή. Πριν από τη θέση σε λειτουργία πρέπει ένας ειδικός να βεβαιώσει ότι τηρούνται τα απαιτούμενα ηλεκτρολογικά μέτρα προστασίας.
- Η συσκευή επιτρέπεται να συνδέεται μόνο σε μια πρίζα η οποία έχει εγκατασταθεί από έμπειρο ηλεκτρολόγο σύμφωνα με το IEC 60364-1.
- Πριν από τη χρήση, εξετάζετε πάντα το καλώδιο σύνδεσης και το καλώδιο προέκτασης για σημάδια ζημιάς ή παλαιώσης. Εάν το καλώδιο χαλάσει κατά τη διάρκεια της χρήσης πρέπει να το αποσυνδέσετε αμέσως από το δίκτυο τροφοδοσίας. **ΜΗΝ ΑΓΓΙΖΕΤΕ ΤΟ ΚΑΛΩΔΙΟ ΠΡΙΝ ΤΗΝ ΑΠΟΣΥΝΔΕΣΗ ΤΟΥ ΑΠΟ ΤΟ ΔΙΚΤΥΟ.** Μη χρησιμοποιείτε τη συσκευή εάν

- το καλώδιο έχει χαλάσει ή φθαρεί.
- Εάν προκληθεί ζημιά στο καλώδιο σύνδεσης δικτύου αυτής της συσκευής, πρέπει να αντικατασταθεί από τον κατασκευαστή ή το τμήμα εξυπηρέτησης πελατών του ή από ένα παρόμοια εξειδικευμένο άτομο, προς αποφυγή κινδύνων. Απευθυνθείτε στο Κέντρο σέρβις.
 - Συνδέετε τη συσκευή μόνο σε ρευματοδότη με διάταξη προστασίας ρεύματος διαρροής (διακόπτης FI) με το ονομαστικό ρεύμα διαρροής να μην ξεπερνάει τα 30 mA.
 - Χρησιμοποιείτε μόνο καλώδια επέκτασης τα οποία ενδείκνυνται για χρήση σε εξωτερικό χώρο. Η σύνδεση πρέπει να είναι στεγνή και να βρίσκεται πάνω από το έδαφος. Συστήνεται να χρησιμοποιείτε για το σκοπό αυτό ένα καρούλι καλωδίου που θα συγκρατεί την πρίζα τουλάχιστον 60 mm πάνω από το δάπεδο.
 - Η ελάχιστη διατομή των καλωδίων επέκτασης πρέπει να είναι $2 \times 2,5 \text{ mm}^2$.
 - Τα λάστιχα υψηλής πίεσης, οι εξοπλισμοί και τα ρακόρ παίζουν σημαντικό ρόλο στην ασφάλεια της συσκευής. Χρησιμοποιείτε μόνο λάστιχα υψηλής πίεσης, εξοπλισμούς και ρακόρ που προτείνονται από τον κατασκευαστή.
 - Μη θέτετε σε λειτουργία τη συσκευή εάν το καλώδιο σύνδεσης δικτύου, η είσοδος νερού ή άλλα σημαντικά τμήματα όπως είναι το λάστιχο υψηλής πίεσης ή το πιστόλι ψεκασμού παρουσιάζουν ζημιές ή διαρροές.
 - Χρησιμοποιείτε τη συσκευή μόνο όρθια και μόνο επάνω σε μια σταθερή, επίπεδη επιφάνεια.
 - Ποτέ μη χρησιμοποιείτε τη συσκευή εάν βρίσκονται κοντά παιδιά ή ζώα. Τα άτομα που βρίσκονται κοντά πρέπει να φοράνε προστατευτικό ρουχισμό.

Λειτουργία

- Να είστε προσεκτικοί, προσέχετε τις ενέργειές σας και εργάζεστε με τη λογική όταν εργάζεστε με

- τη συσκευή. Μη χρησιμοποιείτε τη συσκευή όταν είστε κουρασμένοι ή υπό την επήρεια ναρκωτικών, αλκοόλ ή φαρμάκων.
- Οι δέσμες υψηλής πίεσης μπορεί σε λάθος χρήση να είναι επικίνδυνες. Η δέσμη δεν επιτρέπεται να στρέφεται σε άτομα, ζώα, ενεργό ηλεκτρικό εξοπλισμό ή στο ίδιο το μηχάνημα.
 - Μην στρέφετε τη δέσμη σε εσάς ή άλλα άτομα για το σκοπό καθαρισμού ρούχων ή υποδημάτων.
 - Εάν έρθετε σε επαφή με καθαριστικό μέσο, ξεπλύνετε το επηρεαζόμενο σημείο με πολύ καθαρό νερό.
 - Μη χρησιμοποιείτε το καλώδιο σύνδεσης δικτύου για να τραβήξετε το βύσμα σύνδεσης από την πρίζα ή για να τραβήξετε τη συσκευή. Προστατεύετε το καλώδιο σύνδεσης δικτύου από υψηλές θερμοκρασίες, λάδια και αιχμηρές ακμές.
 - Κίνδυνος έκρηξης - Μην ψεκάζετε εύφλεκτα υγρά.
 - Μην χρησιμοποιείτε τη συσκευή κοντά σε εύφλεκτα υγρά ή αέρια. Σε περίπτωση μη τήρησης, παρατηρείται κίνδυνος πυρκαγιάς ή έκρηξης.
 - Ποτέ μη μεταφέρετε τη συσκευή κατά τη διάρκεια λειτουργίας της μετάδοσης κίνησης.
 - Απενεργοποιήστε τη συσκευή και αποσυνδέστε το βύσμα σύνδεσης από την πρίζα. Βεβαιωθείτε ότι όλα τα κινούμενα μέρη έχουν ακινητοποιηθεί πλήρως
 - όποτε αφήνετε ανεπιτήρητη τη συσκευή,
 - πριν αλλάξετε αξεσουάρ,
 - προτού απομακρύνετε μπλοκαρίσματα ή εμφράξεις,
 - πριν ελέγξετε, καθαρίσετε ή προχωρήσετε σε εργασία στη συσκευή.
 - Σε περίπτωση ασυνήθιστα έντονων δονήσεων της συσκευής, απαιτείται άμεσος έλεγχος:
 - αναζητήστε τυχόν βλάβες,
 - αντικαταστήστε τα φθαρμένα μέρη,

- απευθυνθείτε στο Κέντρο σέρβις.

Καθαρισμός, συντήρηση και αποθήκευση

- Αφήστε τον κινητήρα να κρυώσει πριν αποθηκεύσετε τη συσκευή για μεγαλύτερο χρονικό διάστημα.
- Για λόγους ασφαλείας, αντικαθιστάτε τα φθαρμένα εξαρτήματα ή τα εξαρτήματα που έχουν υποστεί βλάβη. Χρησιμοποιείτε αποκλειστικά γνήσια ανταλλακτικά και αξεσουάρ. Η χρήση ξένων εξαρτημάτων οδηγεί σε άμεση απώλεια της απαιτήσης εγγύησης.
- Το άνοιγμα της συσκευής πρέπει να γίνεται μόνο από εξουσιοδοτημένο ηλεκτρολογικό προσωπικό. Για επισκευές να απευθύνεστε πάντα στο κέντρο του σέρβις μας.
- Απενεργοποιήστε τη μετάδοση κίνησης, αποσυνδέστε τη συσκευή από την τροφοδοσία ρεύματος και αφήστε τη συσκευή να κρυώσει όταν η συσκευή έχει ακινητοποιηθεί για εργασίες καθα-

ρισμού, ρύθμισης, αποθήκευσης ή για αντικατάσταση ενός αξεσουάρ.

- Μεταχειρίζεστε τη συσκευή με προσοχή και διατηρείτε την καθαρή.
- Φυλάσσετε τη συσκευή μακριά από παιδιά.



Προετοιμασία

▲ ΠΡΟΕΙΔΟΠΟΙΗΣΗ! Κίνδυνος τραυματισμού από ακούσια εκκίνηση της συσκευής. Συνδέστε το βύσμα σύνδεσης στην πρίζα μόνο, εάν η συσκευή είναι εντελώς έτοιμη για χρήση.

Εξαρτήματα χειρισμού

Γνωρίστε πριν από την πρώτη λειτουργία της συσκευής τα στοιχεία χειρισμού της.

Λαβή πιστολιού (1)

- **Μοχλός ενεργοποίησης (24)**
 - Τράβηγμα μοχλού ενεργοποίησης: Ενεργοποιεί τη δέσμη υψηλής πίεσης
 - Αποδέσμευση μοχλού ενεργοποίησης: Απενεργοποιεί τη δέσμη υψηλής πίεσης
- **Ασφάλεια παιδιών (26)** (Άποψη από πίσω)
 - ← Ο μοχλός ενεργοποίησης είναι ασφαλισμένος .
 - Μπορείτε να τραβήξετε το μοχλό ενεργοποίησης .

▲ ΠΡΟΕΙΔΟΠΟΙΗΣΗ! Κίνδυνος τραυματισμού από τη δέσμη υψηλής πίεσης! Ασφαλίστε το μοχλό ενεργοποίησης σε κάθε διακοπή της εργασίας.

- **Απασφάλιση (23)**
Πίεση: Αποσυναρμολόγηση του βύσματος ταχυσυνδέσμου (25) του λάστιχου υψηλής πίεσης (2) από τη λαβή πιστολιού (1)

Συναρμολόγηση

Συναρμολόγηση στηρίγματος και τροχών οδήγησης

Κατάσταση παράδοσης

- Βάση (4/8/9/18) (όχι συναρμολογημένα)
- Βάση (12) (όχι συναρμολογημένα)

- 4x Τροχοί οδήγησης (11) (όχι συναρμολογημένα)

Διαδικασία (Εικ. Α)

1. Τοποθετήστε το στηρίγμα (8/9) για την κάνη εκτόξευσης / το ακροφύσιο / τη λαβή πιστολιού και τη βάση (12) στην υποδοχή στο πλάι του περιβλήματος πλυστικού μηχανήματος υψηλής πίεσης (32).
2. Τοποθετήστε τα υπόλοιπα στηρίγματα (4/18) στις αντίστοιχες υποδοχές στο περίβλημα πλυστικού μηχανήματος υψηλής πίεσης (32).
3. Τοποθετήστε τους τροχούς οδήγησης (11) στις βάσεις κάτω στο περίβλημα πλυστικού μηχανήματος υψηλής πίεσης (32).
Οι τροχοί οδήγησης ασφαλίζουν με τον χαρακτηριστικό ήχο.

Τοποθέτηση συσκευής

1. Τοποθετήστε τη συσκευή επάνω σε μια επίπεδη σταθερή επιφάνεια.
2. Τοποθετήστε την σύνδεση με σπείρωμα (21) στο λάστιχο υψηλής πίεσης (2) στην σύνδεση υψηλής πίεσης (20) της συσκευής. Στερεώστε τη σύνδεση με το κοχλιωτό πώμα.
3. Συνδέστε το βύσμα ταχυσυνδέσμου (25) στο λάστιχο υψηλής πίεσης στη σύνδεση υψηλής πίεσης της λαβής πιστολιού (1).
4. Ελέγξτε εάν το βύσμα ταχυσυνδέσμου (25) έχει συναρμολογηθεί σταθερά στη λαβή πιστολιού (1).

Δημιουργία τροφοδοσίας νερού

Προϋποθέσεις

- Εύκαμπτος σωλήνας τροφοδοσίας: Λάστιχο κήπου με συναρμολογημένο ταχυσύνδεσμο με αντάπτορα λάστιχου κήπου (δεν περιλαμβάνεται στη συσκευασία παράδοσης), \varnothing 13 mm ($\frac{1}{2}$ "), μήκος μεταξύ 5 m και 30 m
- Ελάχιστη απόδοση μεταφοράς: 5 l/min (300 l/h)
- **Διαχωριστής συστήματος**
Ένας διαχωριστής συστήματος (αναστολέας επιστροφής ροής) εμποδίζει την επιστροφή ροής νερού και καθαριστικού μέσου στον αγωγό πόσιμου νερού.
 - Σύμφωνα με έγκυρες προδιαγραφές ένα πλυστικό μηχανήμα υψηλής πίεσης δεν επιτρέπεται ποτέ να λειτουργεί χωρίς διαχωριστή συστήματος στο δίκτυο πόσιμου νερού. Πρέπει να χρη-

σιμοποιείται κατάλληλος διαχωριστής συστήματος τύπου BA σύμφωνα με το EN 12729.

- Το νερό που ρέει μέσω ενός διαχωριστή συστήματος δεν είναι πόσιμο.
- Ο διαχωριστής συστήματος είναι διαθέσιμος στα ειδικά καταστήματα.

Διαδικασία

1. Τοποθετήστε το ένθεμα σήτας (15) στη σύνδεση νερού (14).
2. Συναρμολογήστε το ρακόρ (16) στην σύνδεση νερού (14).
3. Συναρμολογήστε τον ταχυσύνδεσμο με τον αντάπτορα λάστιχου κήπου στον εύκαμπτο σωλήνα τροφοδοσίας.
4. Συνδέστε τον εύκαμπτο σωλήνα τροφοδοσίας στην παροχή νερού.
5. Εξαερώστε τον εύκαμπτο σωλήνα τροφοδοσίας: Ανοίξτε την παροχή νερού μέχρι να εξέρχεται το νερό στο άλλο άκρο του εύκαμπτου σωλήνα τροφοδοσίας χωρίς φυσαλίδες. Κλείστε την παροχή νερού.
6. Συνδέστε τον ταχυσύνδεσμο με τον αντάπτορα λάστιχου κήπου στον εύκαμπτο σωλήνα τροφοδοσίας με το ρακόρ (16).

Επιλογή προσαρτήματος

Ακροφύσιο Vario βασικού εξοπλισμού (6)

Η μύτη είναι περιστρεφόμενη.

Εξάρτηματα χειρισμού

- Πλατιά δέσμη Vario (Κατεύθυνση περιστροφής όπως φαίνεται από πίσω)



↳ Πλατιά δέσμη



↳ Λεπτή δέσμη, σημειακή δέσμη

Εξάρτημα καθαρισμού turbo (7)



Η περιστρεφόμενη δέσμη νερού ενδείκνυται για την εργασία με ελάχιστη κατανάλωση νερού.

Συναρμολόγηση και αποσυναρμολόγηση προσαρτήματος

Συναρμολόγηση ακροφυσίου (6/7)

1. Συναρμολογήστε την κάνη εκτόξευσης (10) στη λαβή πιστολιού (1) (Σύνδεση μπαγιονέτ: εισαγωγή, πίεση ή περιστροφή).

- Εισαγάγετε το προσάρτημα στην κάνη εκτόξευσης (10).

Το προσάρτημα κουμπιών.

Αποσυαρμολόγηση ακροφυσίου (6/7)

- Πατήστε και κρατήστε το κουμπί απασφάλισης (31) στο μπροστινό άκρο της κάνης εκτόξευσης (10)
- Τραβήξτε το προσάρτημα από την κάνη εκτόξευσης (10).
- Αποσυαρμολογήστε την κάνη εκτόξευσης (10) από τη λαβή πιστολιού (1) (Σύνδεση μπαγιονέτ: Σπρώξιμο, περιστροφή και αφαίρεση).

Συναρμολόγηση Δοχείο καθαριστικού μέσου με ακροφύσιο (3)

- Αποσυαρμολογήστε την κάνη εκτόξευσης (10) από τη λαβή πιστολιού (1) (Σύνδεση μπαγιονέτ: Σπρώξιμο, περιστροφή και αφαίρεση).
- Συναρμολογήστε το προσάρτημα στην λαβή πιστολιού (1) (Σύνδεση μπαγιονέτ: εισαγωγή, πίεση ή περιστροφή).

Αποσυαρμολόγηση Δοχείο καθαριστικού μέσου με ακροφύσιο (3)

- Αποσυαρμολογήστε το προσάρτημα από τη λαβή πιστολιού (1) (Σύνδεση μπαγιονέτ: Σπρώξιμο, περιστροφή και αφαίρεση).

Λειτουργία

Καθαρισμός με καθαριστικό μέσο

Απαιτήσεις για το καθαριστικό μέσο

- Αυτή η συσκευή έχει κατασκευαστεί για χρήση με ένα ουδέτερο καθαριστικό μέσο με βάση βιοαποικοδομήσιμα ανιονικά τασιενεργά.
- Η χρήση άλλων καθαριστικών μέσων ή χημικών ουσιών μπορεί να επηρεάσει την ασφάλεια της συσκευής και να οδηγήσει σε ζημιές. Τέτοιου είδους ζημιές στη συσκευή δεν υπόκεινται στην εγγύηση.
- Καθαριστικά μπορείτε να προμηθευτείτε από το διαδικτυακό καταστήματός μας (*Ανταλλακτικά και αξεσουάρ*, σ. 138).

Προϋποθέσεις

- Το δοχείο καθαριστικού μέσου είναι γεμάτο με καθαριστικό μέσο.

Πλήρωση/Εκκένωση του δοχείου καθαριστικού μέσου (27)

- Ξεβιδώστε το ακροφύσιο αφρού (29) από το δοχείο καθαριστικού μέσου (27).

- Γεμίστε ή/και αδειάστε το δοχείο καθαριστικού μέσου (27).

- Βιδώστε πάλι το ακροφύσιο αφρού (29) στο δοχείο καθαριστικού μέσου (27).

Ενεργοποίηση

▲ ΠΡΟΕΙΔΟΠΟΙΗΣΗ! Ένα μη στεγανό σύστημα νερού μπορεί να οδηγήσει σε ηλεκτροπληξία! Μετακινήστε τον διακόπτη ενεργο-/απενεργοποίησης (22) στη θέση «0» (OFF). Τραβήξτε το βύσμα σύνδεσης. Επανεκκινήστε τη δημιουργία της σύνδεσης νερού (βείτε *Δημιουργία τροφοδοσίας νερού*, σ. 131).

▲ ΠΡΟΕΙΔΟΠΟΙΗΣΗ! Η συσκευή επιτρέπεται να λειτουργεί μόνο σε όρθια θέση! Εάν η συσκευή πέσει κάτω υπάρχει κίνδυνος ηλεκτροπληξίας. Μετακινήστε τον διακόπτη ενεργο-/απενεργοποίησης (22) στη θέση «0» (OFF). Τραβήξτε το βύσμα σύνδεσης. Μόνο τώρα μπορείτε να επαναφέρετε πάλι τη συσκευή στην όρθια θέση. Για τη δική σας ασφάλεια περιμένετε περ. πέντε λεπτά μέχρι να επαναδημιουργηθεί η ηλεκτρική σύνδεση.

▲ ΠΡΟΕΙΔΟΠΟΙΗΣΗ! Ακατάλληλα καλώδια επέκτασης μπορούν να είναι επικίνδυνα! Χρησιμοποιείτε μόνο καλώδια επέκτασης τα οποία ενδείκνυνται για χρήση σε εξωτερικό χώρο. Η σύνδεση πρέπει να είναι στεγνή και να βρίσκεται πάνω από το έδαφος. Συστήνεται να χρησιμοποιείτε για το σκοπό αυτό ένα καρούλι καλωδίου που θα συγκρατεί την πρίζα τουλάχιστον 60 mm πάνω από το δάπεδο.

- Εξασφαλίστε ότι ο διακόπτης ενεργο-/απενεργοποίησης (22) βρίσκεται στη θέση «0» (OFF).
- Τοποθετήστε τη συσκευή σε όρθια θέση.
- Συνδέστε το βύσμα σύνδεσης με μια πρίζα με διακόπτη προστασίας από ρεύμα διαρροής.
- ΥΠΟΔΕΙΞΗ!** Στεγνή λειτουργία οδηγεί σε ζημιά της συσκευής. Μη χειρίζεστε το πλυστικό μηχανήμα υψηλής πίεσης με κλειστή τη βρύση. Ανοίξτε τη βρύση μέχρι τέρμα.
- Μετακινήστε τον διακόπτη ενεργο-/απενεργοποίησης (22) στη θέση «I» (ON). Το μοτέρ ξεκινάει για λίγο μέχρι να δημιουργηθεί η απαιτούμενη πίεση. Κατόπιν σταματάει το μοτέρ.
- ▲ ΠΡΟΕΙΔΟΠΟΙΗΣΗ!** Προσέξτε την ισχύ ανάκρουσης της εξερχόμενης δέσμης νερού. Μπορεί να τραυματιστείτε ή να τραυματίσετε άλλα άτομα. Φροντίζετε να

στέκεστε με ασφάλεια. Κρατάτε σφιχτά τη λαβή πιστολιού (1).

Πιέστε το μοχλό ενεργοποίησης (24) της λαβής πιστολιού (1).



Το ακροφύσιο λειτουργεί με πίεση και το μοτέρ εκκινείται. Όταν αφήσετε το μοχλό ενεργοποίησης (24), θα σταματήσει το μοτέρ. Η υψηλή πίεση στο σύστημα διατηρείται.

Διακοπή λειτουργίας

Υποδείξεις

- Με το πεντάλ (19) στους τροχούς οδήγησης (11) μπορείτε να ασφαλίσετε το πλυστό μηχανήμα υψηλής πίεσης έναντι κύλισης.

Διαδικασία

1. Απελευθερώστε το μοχλό ενεργοποίησης (24) της λαβής πιστολιού (1).
2. Όταν αποθέσετε τη λαβή πιστολιού: Ασφαλίξτε το μοχλό ενεργοποίησης με την ασφάλεια παιδιών (26) (κοιτάζοντας από πίσω).
← Ο μοχλός ενεργοποίησης είναι ασφαλισμένος .
→ Μπορείτε να τραβήξετε το μοχλό ενεργοποίησης .

▲ ΠΡΟΕΙΔΟΠΟΙΗΣΗ! Κίνδυνος τραυματισμού από τη δέσμη υψηλής πίεσης! Ασφαλίξτε το μοχλό ενεργοποίησης σε κάθε διακοπή της εργασίας.

3. Σε παύσεις εργασίας μεγαλύτερης διάρκειας: Μετακινήστε τον διακόπτη ενεργο-/απενεργοποίησης (22) στη θέση «0» (OFF).

Εξαέρωση

Εξαέρωση εύκαμπτου σωλήνα τροφοδοσίας

1. Κλείστε τη βρύση.
2. Απομακρύνετε τον εύκαμπτο σωλήνα τροφοδοσίας από τη συσκευή.
3. Για περισσότερες πληροφορίες δείτε *Δημιουργία τροφοδοσίας νερού, σ. 131*

Εξαέρωση συσκευής

1. Μετακινήστε τον διακόπτη ενεργο-/απενεργοποίησης (22) στη θέση «I» (ON).
2. Περιμένετε μέχρι να δημιουργηθεί πίεση και σταματήσει το μοτέρ.
3. Μετακινήστε τον διακόπτη ενεργο-/απενεργοποίησης (22) στη θέση «0» (OFF).

4. Πιέστε το μοχλό ενεργοποίησης (24) της λαβής πιστολιού (1) μέχρι να εξαλειφθεί η πίεση.
5. Επαναλάβετε αυτά τα βήματα μερικές φορές, μέχρι να μην υπάρχει αέρας στη συσκευή.

Τερματισμός λειτουργίας

1. Μετά την εργασία με καθαριστικά μέσα:
 - Αδειάστε το δοχείο καθαριστικού μέσου (27).
 - Ξεπλύνετε τη συσκευή με καθαρό νερό μέχρι να μην υπάρχει άλλο καθαριστικό μέσο στους σωλήνες.
2. Αποδεσμεύστε το μοχλό ενεργοποίησης (24).
3. Μετακινήστε τον διακόπτη ενεργο-/απενεργοποίησης (22) στη θέση «0» (OFF).
4. Κλείστε τη βρύση.
5. Πιέστε το μοχλό ενεργοποίησης (24) της λαβής πιστολιού (1) μέχρι να εξαλειφθεί η πίεση.
6. Τραβήξτε το βύσμα σύνδεσης. Τυλίξτε το καλώδιο σύνδεσης δικτύου (17) στο στήριγμα (18).
7. Αποσυνδέστε τη συσκευή από την παροχή νερού.

Μεταφορά

Έτσι προετοιμάζετε τη συσκευή για μια ασφαλή κύλιση.

- Απενεργοποιήστε τη συσκευή.
- Αποσυνδέστε το βύσμα σύνδεσης της συσκευής από την πρίζα.
- Κρεμάστε το λάστιχο υψηλής πίεσης (2) και το καλώδιο σύνδεσης δικτύου (17) στο στήριγμα (4/18).
- Χαλαρώστε το πεντάλ (19) στους τροχούς οδήγησης (11).

Στην περίπτωση που θέλετε να μεταφέρετε τη συσκευή, χρησιμοποιήστε τη λαβή (5) ή ζητήστε ενδεχομένως βοήθεια από ένα δεύτερο άτομο.

Καθαρισμός, συντήρηση και αποθήκευση

▲ ΠΡΟΕΙΔΟΠΟΙΗΣΗ! Ηλεκτροπληξία! Κίνδυνος τραυματισμού από ακούσια εκκίνηση της συσκευής. Προστατευτείτε κατά τις εργασίες συντήρησης και καθαρισμού. Απενε-

γοποιήστε τη συσκευή και αποσυνδέστε το βύσμα σύνδεσης από την πρίζα.

Οι εργασίες επισκευών και συντήρησης που δεν περιγράφονται στις παρούσες οδηγίες, πρέπει να διεξάγονται από το κέντρο σέρβις μας. Χρησιμοποιείτε μόνο γνήσια εξαρτήματα.

Καθαρισμός

ΥΠΟΔΕΙΞΗ! Κίνδυνος ζημιάς! Μπορεί να προκληθεί ζημιά στη συσκευή από μη ορθό καθαρισμό της. Ποτέ μην ψεκάζετε τη συσκευή με νερό. Μην καθαρίζετε τη συσκευή σε τρεχούμενο νερό. Μη χρησιμοποιείτε δυνατά καθαριστικά ή διαλύτες.

Διατηρείτε πάντα τη συσκευή καθαρή.

Καθαρισμός μετά τη λειτουργία

1. Μετακινήστε τον διακόπτη ενεργο-/απενεργοποίησης (22) στη θέση «0» (OFF).
2. Τραβήξτε το βύσμα σύνδεσης.
3. Διατηρείτε την εγκοπή αερισμού καθαρή και κενή.
4. Καθαρίζετε τη συσκευή με μια μαλακή βούρτσα ή ένα ελαφρά βρεγμένο πανί.

Καθαρισμός ακροφυσίου

Σε σπάνιες περιπτώσεις μπορεί το ακροφύσιο (6) να μπλοκάρει από ξένο σώμα.

1. Αποσυναρμολογήστε το ακροφύσιο (6).
2. Απομακρύνετε το ξένο σώμα από μπροστά με τη βελόνα καθαρισμού ακροφυσίων (13).
3. Ξεπλύνετε το ακροφύσιο από μπροστά με νερό ώστε να απομακρύνετε το ξένο σώμα.

Συντήρηση

Η συσκευή δεν απαιτεί συντήρηση.

Αποθήκευση

Υποδείξεις

Αποθηκεύετε πάντα τη συσκευή και τα αξεσουάρ:

- καθαρά
- στεγνά
- προστατευμένα από τη σκόνη
- σε σημεία όπου δεν προκύπτει παγετός
- εκτός εμβέλειας παιδιών

Προετοιμασία της συσκευής για την αποθήκευση

ΥΠΟΔΕΙΞΗ! Το πλυστικό μηχανήμα υψηλής πίεσης και τα αξεσουάρ καταστρέφονται από

τον παγετό εάν δεν αδειάσουν εντελώς από το νερό.

1. Αδειάστε εντελώς το νερό από τη συσκευή.
 - Αποσυνδέστε τη συσκευή από την παροχή νερού.
 - Ενεργοποιήστε το πλυστικό μηχανήμα υψηλής πίεσης στο διακόπτη ενεργο-/απενεργοποίησης (22) το μέγιστο για 1 λεπτό.
 - Πιέστε το μοχλό ενεργοποίησης (24) στη λαβή πιστολιού (1), μέχρι να μην εξέρχεται άλλο νερό στη λαβή πιστολιού (1) ή στα προσαρτήματα.
 - Απενεργοποιήστε τη συσκευή.
2. Αδειάστε εντελώς το νερό από τα αξεσουάρ.
3. Αποθηκεύετε τα προσαρτήματα όρθια, στα στηρίγματα με τη σύνδεση προς τα κάτω.
4. Αποσυναρμολογήστε το λάστιχο υψηλής πίεσης. Αδειάστε το λάστιχο υψηλής πίεσης.
5. Αποθηκεύστε το λάστιχο υψηλής πίεσης και το καλώδιο σύνδεσης δικτύου στα προβλεπόμενα στηρίγματα (4, 18).

Στηρίγματα αξεσουάρ

- Λαβή πιστολιού (1) → Βάση (9)
- Κάνη εκτόξευσης (10)/Ακροφύσιο (6/7) → Βάση (8)
- Δοχείο καθαριστικού μέσου (27) + Ακροφύσιο αφρού (29) → Βάση (4)

Απόρριψη/Προστασία του περιβάλλοντος

Οδηγείτε τη συσκευή, τα αξεσουάρ και τη συσκευασία σε μια φιλική προς το περιβάλλον ανακύκλωση.



Μην απορρίπτετε τις ηλεκτρικές συσκευές στα οικιακά απορρίμματα.

Το σύμβολο του διαγραμμένου τροχήλατου κάδου σημαίνει ότι το προϊόν αυτό δεν πρέπει να απορρίπτεται ως μη διαλεγμένο αστικό απόβλητο στο τέλος της ωφέλιμης ζωής του.

Οδηγία 2012/19/ΕΕ σχετικά με τα απόβλητα ηλεκτρικού και ηλεκτρονικού εξοπλισμού:

Οι καταναλωτές είναι νομικά υπεύθυνοι να οδηγούν τις ηλεκτρικές και ηλεκτρονικές συσκευές, στο τέλος της διάρκειας ζωής τους, σε μια φιλική προς το περιβάλλον ανακύκλωση. Με τον τρόπο αυτό εξασφαλίζεται μια φιλική προς το περιβάλλον και τους πόρους επαναχρησιμοποίηση.

Ανάλογα με την εφαρμογή στο εθνικό δίκαιο, έχετε τις εξής δυνατότητες:

- επιστροφή σε ένα σημείο πώλησης,
- παράδοση σε ένα επίσημο σημείο συλλογής,
- επιστροφή στον κατασκευαστή/υπεύθυνο διάθεσης στην αγορά.

Δεν ισχύει για παρελκόμενα και βοηθητικές διατάξεις χωρίς ηλεκτρικά εξαρτήματα που περιλαμβάνονται στις παλιές συσκευές.

Απόρριψη της φιάλης καθαριστικού μέσου

- Τα υπολείμματα προϊόντων πρέπει να απορρίπτονται λαμβάνοντας υπόψη την Οδηγία της ΕΚ για τα απόβλητα 2008/98/ΕΓ καθώς και τις εθνικές και τοπικές προδιαγραφές. Για αυτό το προϊόν δεν είναι δυνατόν να καθορισθεί κωδικός αποβλήτου σύμφωνα με τον Ευρωπαϊκό κατάλογο αποβλήτων (ΕΚΑ), διότι μόνο ο σκοπός χρήσης από τον καταναλωτή επιτρέπει μια εκχώρηση. Ο αριθμός κωδικού αποβλήτου πρέπει να καθορίζεται εντός της ΕΕ σε συνεννόηση με την εταιρεία διάθεσης.
- Μη μολυσμένες συσκευασίες μπορούν να οδηγηθούν σε ανακύκλωση.
- Συσκευασίες που δεν είναι δυνατόν να καθαριστούν, πρέπει να απορριφθούν όπως το υλικό.

Αναζήτηση σφαλμάτων

Ο παρακάτω πίνακας θα σας βοηθήσει κατά την αντιμετώπιση μικρών βλαβών:

Πρόβλημα	Πιθανή αιτία	Αντιμετώπιση σφάλματος
Η συσκευή δεν εκκινείται	Δεν υπάρχει τάση δικτύου	Ελέγξτε την πρίζα, το καλώδιο σύνδεσης δικτύου, το βύσμα σύνδεσης, την ασφάλεια, εφόσον απαιτείται, αναθέστε την επισκευή σε ηλεκτρολόγο.
	Λανθασμένη τροφοδοσία τάσης	Η τάση δικτύου θα πρέπει να συμφωνεί με την τάση που αναγράφεται στην πινακίδα τύπου της συσκευής.
Μικρή απόδοση συσκευής	Παγιδευμένος αέρας στο πλυστικό μηχανήμα υψηλής πίεσης	Ενεργοποιήστε τη συσκευή και πατήστε τη λαβή ενεργοποίησης (24) . <i>Εξαέρωση, σ. 133</i>
Διαρροή στο σύστημα νερού	Σύνδεση νερού (14) μη στεγανή	Αλλάξτε το ρακόρ (16) στη σύνδεση νερού (14) μαζί με τον στεγανοποιητικό δακτύλιο (βλ. <i>Ανταλλακτικά και αξεσουάρ, σ. 138</i>)
Δυνατές διακυμάνσεις πίεσης	Ακροφύσιο (βρώμικο)	Εκπλύνετε τα ακροφύσια (με νερό. Εφόσον απαιτείται, καθαρίστε την οπή του ακροφυσίου με μια βελόνα καθαρισμού ακροφυσίων (13) (βλ. <i>Καθαρισμός, σ. 134</i>).
	Ακροφύσιο (φραγμένο)	Απομακρύνετε το ακροφύσιο (και εξασφαλίστε ότι το νερό στη λαβή πιστολιού (1) εξέρχεται ανεμπόδια.

Σέρβις

Εγγύηση

Αξιότιμε πελάτη,

Το παρόν προϊόν διαθέτει 3 χρόνια εγγύηση από την ημερομηνία αγοράς. Σε περίπτωση ελλείψεων σε αυτό το προϊόν έχετε νομικά δικαιώματα έναντι του πωλητή του προϊόντος. Αυτά τα νομικά δικαιώματα δεν περιορίζονται από την κατωτέρω αναφερόμενη εγγύησή μας.

Όροι εγγύησης

Η περίοδος εγγύησης ξεκινάει κατά την ημερομηνία αγοράς. Φυλάσσετε σε ασφαλές σημείο τη γνήσια απόδειξη αγοράς. Αυτό το έγγραφο απαιτείται ως απόδειξη για την αγορά. Εάν εντός τριών ετών από την ημερομηνία αγοράς αυτού του προϊόντος προκύψει σφάλμα υλικού ή κατασκευής, κατόπιν επιλογής μας, θα το επισκευάσουμε για εσάς δωρεάν ή θα το αντικαταστήσουμε. Η παρούσα εγγύηση προϋποθέτει ότι εντός της περιόδου των τριών ετών θα προσκομίσετε το ελαττωματικό προϊόν και την απόδειξη αγοράς (απόδειξη ταμείου) και θα περιγράψετε εν συντομία γραπτώς πού βρίσκεται η έλλειψη και πότε προέκυψε.

Εάν το ελάττωμα καλύπτεται από την εγγύησή μας, λαμβάνετε το επισκευασμένο προϊόν ή ένα νέο. Με την επισκευή ή την αντικατάσταση του προϊόντος δεν ξεκινάει νέα χρονική περίοδος εγγύησης.

Περίοδος εγγύησης και νομικές απαιτήσεις λόγω ελλείψεων

Ο χρόνος εγγύησης δεν παρατείνεται μέσω της παροχής εγγύησης. Αυτό ισχύει και για εξαρτήματα, τα οποία έχουν αντικατασταθεί και επισκευαστεί. Ενδεχόμενες ήδη υπάρχουσες ζημιές και ελλείψεις κατά την αγορά πρέπει να γνωστοποιηθούν αμέσως μετά το άνοιγμα της συσκευασίας. Μετά τη λήξη του χρόνου εγγύησης, τυχόν εμφανιζόμενες επισκευές χρεώνονται.

Αν κατά τη διάρκεια ισχύος της εμπορικής εγγύησης, η οποία παρέχει επισκευή καταναλωτικού αγαθού, το αγαθό εμφανίσει κάποιο ελάττωμα και ο απαιτούμενος χρόνος επισκευής του υπερβαίνει τις δεκαπέντε (15) εργάσιμες ημέρες, ο καταναλωτής δικαιούται να ζητήσει την προσωρινή αντικατάστασή του για όσο χρόνο διαρκεί η επισκευή.

Εγγύηση

Το προϊόν κατασκευάστηκε σύμφωνα με αυστηρές οδηγίες ποιότητας και ελέγχθηκε προσεκτικά πριν από την αποστολή.

Η εγγύηση ισχύει για σφάλματα υλικού ή κατασκευής. Η παρούσα εγγύηση δεν αφορά εξαρτήματα του προϊόντος τα οποία υπόκεινται σε φυσιολογική φθορά και επομένως θεωρούνται φθειρόμενα εξαρτήματα (π.χ. Λάστιχο υψηλής πίεσης) ή ζημιές σε εύθραυστα εξαρτήματα (π.χ. Διακόπτης).

Η παρούσα εγγύηση λήγει όταν προκληθεί ζημιά στο προϊόν, όταν γίνει λάθος χειρισμός του ή εάν δεν έχει συντηρηθεί. Το ίδιο ισχύει για ζημιές από νερό, παγετό, αστραπές και φωτιά ή λάθη κατά τη μεταφορά. Για μια κατάλληλη χρήση του προϊόντος πρέπει να τηρούνται επακριβώς οι αναφερόμενες υποδείξεις στις οδηγίες λειτουργίας. Πρέπει οπωσδήποτε να αποφεύγονται σκοποί χρήσης και χειρισμοί που δεν συνιστώνται στις οδηγίες λειτουργίας ή για τους οποίους υπάρχει προειδοποίηση.

Το προϊόν προορίζεται μόνο για ιδιωτική και όχι για επαγγελματική χρήση. Σε περίπτωση κακής μεταχείρισης και ακατάλληλης χρήσης, χρήσης βίας και παρεμβάσεων, οι οποίες δεν διεξήχθησαν από το εξουσιοδοτημένο μας τμήμα σέρβις, η εγγύηση παύει να ισχύει.

Διαδικασία σε περίπτωση εγγύησης

Για να εξασφαλιστεί η γρήγορη επεξεργασία της υπόθεσής σας, τηρείτε τις εξής υποδείξεις:

- Για όλα τα αιτήματα να έχετε πρόχειρη την απόδειξη ταμείου και τον αριθμό προϊόντος (IAN 525916_2507) ως απόδειξη της αγοράς.
- Μπορείτε να βρείτε τον αριθμό προϊόντος στην πινακίδα τύπου στο προϊόν, σε χάραξη στο προϊόν, στη σελίδα τίτλου των οδηγιών χειρισμού (κάτω αριστερά) ή στο αυτοκόλλητο στην πίσω ή κάτω πλευρά του προϊόντος.
- Εάν προκύψουν σφάλματα λειτουργίας ή λοιπές ελλείψεις, επικοινωνήστε πρώτα με το κατωτέρω αναφερόμενο Κέντρο σέρβις **τηλεφωνικά** ή χρησιμοποιήστε το **έντυπο επικοινωνίας**, το οποίο θα βρείτε στον *parkside-diy.com* στην κατηγορία **Εξυπηρέτηση**.
- Ένα προϊόν που θεωρείται ελαττωματικό μπορείτε, κατόπιν επικοινωνίας με το Κέντρο σέρβις μας, να το αποστείλετε χωρίς έξοδα αποστολής στη γνωστοποιημένη διεύθυνση σέρβις, επισυνάπτοντας την

απόδειξη αγοράς (απόδειξη ταμείου) και αναφέροντας πού βρίσκεται η έλλειψη και τότε προέκυψε. Προς αποφυγή προβλημάτων στην παραλαβή και επιπρόσθετων εξόδων να χρησιμοποιείτε αποκλειστικά τη διεύθυνση που σας έχει δοθεί. Εξασφαλίζετε ότι η αποστολή δεν μπορεί να γίνει με χρέωση του πελάτη, ως ογκώδη, εξπρές ή με άλλου τύπου ειδική αποστολή. Αποστείλετε το προϊόν μαζί με όλα τα συνοδευτικά αξεσουάρ κατά την αγορά και φροντίστε για επαρκώς ασφαλή συσκευασία μεταφοράς.

Σέρβις επισκευών

Για επισκευές που δεν εμπίπτουν στην **εγγύηση**, απευθυνθείτε στο Κέντρο σέρβις. Ευχαρίστως να σας δώσουμε μια εκτίμηση της δαπάνης.

- Μπορούμε να επεξεργαστούμε μόνο συσκευές που έχουν αποσταλεί επαρκώς συσκευασμένες και με πληρωμένα τέλη.

Υπόδειξη: Παρακαλούμε να αποστείλετε τη συσκευή σας καθαρή και με αναφορά του ελαττώματος στην αντίστοιχη διεύθυνση του κέντρου σέρβις.

- Δεν παραλαμβάνονται συσκευές που έχουν αποσταλεί πληρωτές στον προορισμό καθώς και συσκευές που έχουν αποσταλεί ως ογκώδη ή εξπρές ή με άλλου τύπου ειδική αποστολή.
- Πραγματοποιούμε την απόρριψη των απεσταλμένων σας ελαττωματικών συσκευών δωρεάν.

Κέντρο Σέρβις



Σέρβις Ελλάδα

Τηλ.: 00800 491824928

Φόρμα επικοινωνίας στο

parkside-diy.com

IAN 525916_2507

Εισαγωγέας

Λάβετε υπόψη ότι η ακόλουθη διεύθυνση δεν είναι διεύθυνση σέρβις. Επικοινωνήστε πρώτα με το ανωτέρω αναφερόμενο κέντρο σέρβις.

Grizzly Tools GmbH & Co. KG

Stockstädter Str. 20

63762 Grobostheim

ΓΕΡΜΑΝΙΑ

www.grizzlytools.de

Μετάφραση του πρωτοτύπου των δήλωση συμμόρφωσης ΕΕ

Προϊόν: **Πλυστικό μηχάνημα υψηλής πίεσης**

Μοντέλο: **PHDF 150 A1**

Αριθμός σειράς: 000001-048200

Ο στόχος της δήλωσης που περιγράφεται παραπάνω είναι σύμφωνος με τη σχετική ενωσιακή νομοθεσία εναρμόνισης:

2006/42/EC • 2014/30/EU • 2000/14/EC & 2005/88/EC • 2011/65/EU & (EU) 2015/863

Το ανωτέρω περιγραφόμενο αντικείμενο της δήλωσης είναι σύμφωνο με την οδηγία 2011/65/EU του Ευρωπαϊκού Κοινοβουλίου και του Συμβουλίου, της 8ης Ιουνίου 2011, σχετικά με τον περιορισμό της χρήσης ορισμένων επικίνδυνων ουσιών σε ηλεκτρικοί και ηλεκτρονικοί εξοπλισμοί.

Για να εξασφαλιστεί η συμμόρφωση, έχουν εφαρμοστεί τα ακόλουθα εναρμονισμένα πρότυπα και εθνικά πρότυπα και κανονισμοί:

**EN 60335-1:2012/A15:2021 • EN 60335-2-79:2012
EN 62233:2008 • EN IEC 63000:2018
EN IEC 55014-1:2021 • EN IEC 55014-2:2021
EN IEC 61000-3-2:2019/A1:2021 • EN 61000-3-3:2013/A2:2021**

Σύμφωνα με την οδηγία 2000/14/EC για τις εκπομπές θορύβου, επιβεβαιώνονται τα ακόλουθα: Στάθμη ηχητικής ισχύος (L_{WA})

– μετρημένη: 92,4 dB;

– εγγυημένη: 97 dB

Ακολούθησε τη διαδικασία αξιολόγησης της συμμόρφωσης σύμφωνα με την 2000/14/EC, παράρτημα V.

Η παρούσα δήλωση συμμόρφωσης εκδίδεται με αποκλειστική ευθύνη του κατασκευαστή:



Grizzly Tools GmbH & Co. KG
Stockstädter Str. 20
63762 Grobostheim
GERMANY
11.12.2025

Christian Frank
Εξουσιοδοτημένος αντιπρόσωπος για την τεκμηρίωση

Ανταλλακτικά και αξεσουάρ

Μπορείτε να λάβετε ανταλλακτικά και αξεσουάρ μέσω του ιστοτόπου

www.grizzlytools.shop. Εάν προκύψουν προβλήματα κατά τη διαδικασία παραγγελίας, επικοινωνήστε μαζί μας μέσω του διαδικτυακού μας καταστήματος. Εάν έχετε περισσότερες ερωτήσεις μπορείτε να απευθυνθείτε στο: *Κέντρο Σέρβις, σ. 137*

Θέση nr.	Ονομασία	Αρ. παραγγελίας
1	Λαβή πιστολιού	91120018
2	Λάστιχο υψηλής πίεσης, 8 m	91105606
3	Δοχείο καθαριστικού μέσου με ακροφύσιο (600 ml)	91110683
6	Ακροφύσιο Vario βασικού εξοπλισμού	91110606
7	Εξάρτημα καθαρισμού turbo	91104540
10	Κάνη εκτόξευσης	91110605
11	Σετ τροχών οδήγησης	91110682

Θέση nr.	Ονομασία	Αρ. παραγγελίας
13	Βελόνα καθαρισμού ακροφυσίων	91110572
16, 15	Ρακόρ (Σύνδεση νερού), Ένθεμα σήτας	91110684
30	Καθαριστικό μέσο URM 500 (0,5 l)	30990010

Содржина

Вовед.....	140
Наменета употреба.....	140
Обем на испорака/додатоци.....	140
Преглед.....	141
Функционален опис.....	141
Технички податоци.....	141
Безбедносни упатства.....	142
Значење на безбедносните упатства.....	142
Пиктограми и симболи.....	142
Безбедно пуштање во работа на апаратот.....	143
Подготовка.....	147
Контролни елементи.....	147
Монтажа.....	147
Поставување на апаратот.....	148
Поврзување со водоснабдување.....	148
Изберете додаток.....	148
Склопување и расклопување на додатокот.....	148
Работа.....	149
Чистење со детергент.....	149
Вклучување.....	149
Прекинување на работата.....	150
Испуштање воздух.....	150
Крај на операцијата.....	150
Транспорт.....	150
Чистење, одржување и складирање.....	150
Чистење.....	150
Одржување.....	151
Складирање.....	151
Отстранување/Заштита на животната средина.....	151
Барање проблеми.....	152
Превод на оригиналната декларација за сообразност на ЕУ.....	153
Резервни делови и додатоци.....	153
ГАРАНТЕН СЕРТИФИКАТ.....	155

Вовед

Честитки за купувањето на вашиот нов компресор (во понатамошниот текст апарат или електричен алат). Избравте висококвалитетен апарат. Овој апарат беше тестиран за квалитет за време на производството и подложен на финална инспекција. Така,

функционалноста на вашиот апарат е загарантирана.

Не може да се исклучи дека во поединечни случаи може да има преостанати количини вода на или во апаратот или во цревата. Ова не е дефект или грешка и не е причина за загриженост.



Упатствата за употреба се дел од овој апарат. Содржат важни информации за безбедноста, употребата и отстранувањето. Внимателно прочитајте ги упатствата за работа. Запознајте се со контролите и правилната употреба на апаратот. Користете го апаратот само како што е опишано и за наведените области на примена. Чувајте го упатството за употреба на безбедно место и предајте ги сите документи доколку го предавате апаратот на трети лица.

Наменета употреба

Уредот е наменет исклучиво за следната употреба:

- Чистење машини, возила, згради, алати, фасади, тераси, градинарска опрема итн. со млазници за вода под висок притисок.

Секогаш следете ги упатствата на производителот за предметот што треба да се исчисти.

Секоја друга употреба што не е изречно дозволена во ова упатство може да претставува сериозна опасност за корисникот и да резултира со оштетување на апаратот. Операторот или корисникот на апаратот е одговорен за какви било несреќи или штети врз други лица или нивниот имот. Апаратот е наменет за употреба во секторот „Направи сам“. Не е дизајниран за континуирана комерцијална употреба. Доколку се користи комерцијално, гаранцијата е неважечка. Производителот не е одговорен за штета предизвикана од неправилна употреба или неправилно ракување.

Обем на испорака/додатоци

Распакувајте го апаратот и проверете ја содржината на испорака.

Правилно фрлете го материјалот за пакување.

- Čistač pod visok pritisok
- Рачка за пиштол
- Копје
- Црево за висок притисок
- Држач (Црево за висок притисок/Сад со средство за чистење со млазница)
- Држач (Рачка за пиштол/Копје/Düse)
- Држач (Кабел за поврзување со електричната мрежа)
- Потпора (Рачка за пиштол/Копје)
- Сад со средство за чистење со млазница
- Средство за чистење URM 500 (0,5 l)
- 4x Управувачко тркало
- Стандардна Vario млазница
- Турбо разбивач за нечистотија
- Спојка (Приклучок за вода)
- Филтер
- Игла за чистење на млазницата
- Упатства за работа

Преглед



Илустрациите на апаратот може да се најдат на предната и задната преклопна страница.

- 1 Рачка за пиштол
- 2 Црево за висок притисок
- 3 Сад со средство за чистење со млазница
- 4 Држач (Црево за висок притисок/Сад со средство за чистење со млазница)
- 5 Рачка
- 6 Стандардна Vario млазница
- 7 Турбо разбивач за нечистотија
- 8 Држач (Копје/Düse)
- 9 Држач (Рачка за пиштол)
- 10 Копје
- 11 Управувачко тркало
- 12 Потпора (Рачка за пиштол/Копје)
- 13 Игла за чистење на млазницата
- 14 Приклучок за вода
- 15 Филтер
- 16 Спојка (Приклучок за вода)
- 17 Кабел за поврзување со електричната мрежа

- 18 Држач (Кабел за поврзување со електричната мрежа)
 - 19 Активација со стапало (Управувачко тркало)
 - 20 Приклучок под висок притисок
 - 21 Навојна врска
 - 22 Прекинувач за вклучување/исклучување
 - 23 Отклучување (Црево за висок притисок)
 - 24 Чкрпало
 - 25 Приклучок за брзо поврзување
 - 26 Заштитен механизам за деца
 - 27 Резервоар за детергент
 - 28 Ротирачки прстен
 - 29 Млазница од пена
 - 30 Средство за чистење
 - 31 Копче за отпуштање
- (сл. А)**
- 32 Кукиште на компресор

Функционален опис

Компресорот чисти со млаз вода под висок притисок.

Доколку е потребно, може да се користи и со додавање на средства за чистење.

Погледнете ги следниве описи за функцијата на контролните елементи.

Технички податоци

Čistač pod visok pritisok PHDF 150 A1	
Номинален напон U	230 V ~, 50 Hz
Номинална потрошувачка P	2000 W
Должина Кабел за поврзување со електричната мрежа	5 m
Класа на заштита	II
Вид на заштита	IPX5
Тежина	8 kg
Должина на црево за висок притисок	8 m
Работен притисок (p)	10 MPa
Макс. дозволен притисок (p_{max})	15 MPa
Макс. влезен притисок ($p_{in;max}$)	0,8 MPa
Макс. влезна температура ($T_{in;max}$) ...	40 °C
Номинална брзина на проток (Q)	5 l/min (300 l/h)
Макс. номинален проток (Q_{max})	7 l/min (420 l/h)

Ниво на звучен притисок L_{pA}
 79,9 dB; $K_{pA}=3,0$ dB

Ниво на звучна моќност L_{WA}
 – измерено 92,4 dB; $K_{WA}=2,50$ dB
 – гарантирано 97 dB
 вибрации a_h $\leq 2,50$ m/s²

Вредностите на бучава и вибрации беа утврдени во согласност со стандардите и прописите наведени во декларацијата за сообразност.

Наведената вкупна вредност на вибрациите и одредената вредност на емисија на бучава се измерени според стандардизирана процедура за тестирање и може да се користат за споредување на еден електричен алат со друг. Наведената вкупна вредност на вибрациите и одредената вредност на емисија на бучава може да се користат и за да се направи прелиминарна проценка на изложеноста.

▲ ПРЕДУПРЕДУВАЊЕ! Емисиите на вибрации и бучава може да се разликуваат од наведената вредност за време на вистинската употреба на електричниот алат, во зависност од начинот на кој се користи електричниот алат. Неопходно е да се воспостават безбедносни мерки за заштита на операторот врз основа на проценка на изложеноста на вибрации при реалните услови на употреба (земајќи ги предвид сите делови од работниот циклус, на пример времето кога електричниот алат е исклучен и времето кога е вклучен, но работи без оптоварување).

Безбедносни упатства

Овој дел ги опфаќа основните безбедносни упатства при користење на апаратот.

Значење на безбедносните упатства

▲ ОПАСНО! Доколку не ги следите овие безбедносни упатства, ќе се случи несреќа. Резултатот е сериозна телесна повреда или смрт.

▲ ПРЕДУПРЕДУВАЊЕ! Доколку не ги следите овие безбедносни упатства, може да се случи несреќа. Резултатот може да биде сериозна телесна повреда или смрт.

▲ ВНИМАНИЕ! Доколку не ги следите овие безбедносни упатства, ќе се случи несреќа. Резултатот може да биде лесна или умерена телесна повреда.

ИЗБЕСТУВАЊЕ! Доколку не ги следите овие безбедносни упатства, ќе се случи несреќа. Резултатот може да биде материјална штета.

Пиктограми и симболи

Симболи на апаратот



Опасност!



Внимателно прочитајте ги упатствата за работа. Запознајте се со контролите и правилната употреба на апаратот.



Опасност! Доколку кабелот се оштети за време на употребата, мора веднаш да се исклучи од напојувањето. Приклучокот за струја мора да се извлече и кога се поврзувате со водоснабдувањето или кога се обидувате да ги отстраните протекувањата.



Според важечките прописи, компресорот никогаш не смее да се користи на мрежата за вода за пиене без системски сепаратор. Мора да се користи соодветен системски сепаратор според EN 12729 тип BA.



Класа на заштита II (Двојна изолација)



Електричните апарати не припаѓаат во домашниот отпад.



Гарантирано ниво на звучна моќност L_{WA} во dB.



Игла за чистење на млазницата



Ракувајте со апаратот само во исправена положба, никогаш во лежечка положба.



Млазниците под висок притисок може да бидат опасни ако се користат неправилно. Млазот не смее да се насочува кон лица, животни, активна електрична опрема или самата машина.

Безбедно пуштање во работа на апаратот

Општи информации

- Внимателно прочитајте ги упатствата за работа. Запознајте се со контролите и правилната употреба на апаратот.
 - Апаратот не треба да го користат деца. Децата мора да бидат под надзор за да се осигурате дека не си играат со апаратот. Со апаратот може да ракуваат лица со намалени физички, сензорни или ментални способности или со недостаток на искуство и знаење, доколку се под надзор или имаат упатства за безбеден начин на употреба на апаратот и ги разбираат
- опасностите што се вклучени.
 - Лицата кои не се запознаени со упатствата за употреба не смеат да го користат апаратот.
 - Компресорите смеат да ги користат само обучени лица.
 - Апаратот не смее да се користи на надморска височина поголема од 2000 m.
 - Доколку се појави дефект или неисправност за време на работата, апаратот мора веднаш да се исклучи и да се исклучи приклучокот од струја. За можни причини за дефект: *Барање проблеми, стр. 152.* Или контактирајте со нашиот сервисен центар.
 - Имајте предвид дека корисникот е одговорен за какви било несреќи или опасности за други луѓе или нивниот имот.
 - Внимавајте на заштитата од бучава и локалните прописи.

Подготовка

- Заштитете се од прскање со вода или нечистотија со заштитни очила и соодветна заштитна облека.
- При употреба на средства за чистење под висок притисок може да се создадат аеросоли. Вдишувањето аеросоли може да предизвика штети по здравјето. Во зависност од примената, употребата на целосно заштитени млазници (на пр., средства за чистење површини) може значително да ја намали емисијата на водени аеросоли. Во зависност од околината што треба да се чисти, носете соодветна FFP2 или еквивалентна респираторна маска за да се заштитите од вдишување аеросоли доколку употребата на целосно заштитена млазница не е можна.
- Не ракувајте со апарат кој е оштетен, нецелосен или модифициран без согласност на производителот. Пред пуштање во работа, замолете стручно лице да провери дали се преземени потребните мерки за електрична безбедност.
- Апаратот може да се поврзе само на штекер инсталиран од квалификуван електричар во согласност со IEC 60364-1.
- Секогаш проверувајте го кабелот за напојување и продолжниот кабел за знаци на оштетување или стареење пред употреба. Доколку кабелот се оштети за време на употребата, мора веднаш да се исклучи од напојувањето. **НЕ ДОПИРАЈТЕ ГО КАБЕЛОТ АКО НЕ Е ИСКЛУЧЕН ОД МРЕЖА.** Не користете го апаратот ако кабелот е оштетен или истрошен.

- Доколку кабелот за напојување на овој апарат е оштетен, мора да го замени производителот, неговата служба за корисници или слично квалификувано лице за да се избегне опасност. Контактирајте го сервисниот центар.
- Поврзувајте го апаратот само на штекер опремен со апарат за диференцијална струја (RCD) со номинална диференцијална струја не поголема од 30 mA.
- Користете само продолжни кабли погодни за надворешна употреба. Приклучокот мора да биде сув и над нивото на земјата. Препорачливо е да се користи макара за кабел што ќе го држи приклучокот најмалку 60 mm над подот.
- Продолжните кабли мора да имаат пресек на проводникот од најмалку $2 \times 2,5 \text{ mm}^2$.
- Цревата под висок притисок, фитинзите и спојките се важни за безбедноста на опремата. Користете само црева под висок притисок, фитинзи и спојки препорачани од производителот.
- Не користете го апаратот ако кабелот за напојување, влезот за вода или други важни делови, како што се цревата под висок притисок или пиштолот за прскање се оштетени или протекуваат.
- Користете го апаратот само додека стоите и само на цврста, рамна површина.
- Никогаш не користете го апаратот кога во близина има деца или животни. Луѓето во близина мора да носат заштитна облека.

Работа

- Бидете внимателни, обрнете внимание на тоа што правите и користете го апаратот разумно. Не користете го апаратот ако сте уморни или под дејство на дрога, алкохол или лекови.

- Млазниците под висок притисок може да бидат опасни ако се користат неправилно. Млазот не смее да се насочува кон лица, животни, активна електрична опрема или самата машина.
- Не насочувајте го млазот кон себе или кон други за чистење облека или обуки.
- Доколку дојдете во контакт со средства за чистење, исплакнете темелно со чиста вода.
- Не користете го кабелот за напојување за да го исклучите апаратот од струја или за да го извадите приклучокот од штекерот. Заштитете го кабелот за напојување од топлина, масло и остри рабови.
- Опасност од експлозија – не прскајте запаливи течности.
- Не користете го апаратот во близина на запаливи течности или гасови. Непочитувањето може да резултира со пожар или експлозија.
- Никогаш не транспортирајте го апаратот додека работи погонот.
- Исклучете го апаратот и исклучете го кабелот за напојување од штекерот. Проверете дали сите подвижни делови се целосно запрени
 - секогаш кога ќе го напуштите апаратот
 - пред да ги смените додатоците
 - пред отстранување на блокадите или отстранување на блокадите
 - пред проверка, чистење или извршување на работа на апаратот
- Доколку апаратот почне да вибрира ненормално силно, потребна е итна проверка:
 - Побарајте дали има оштетување,
 - заменете ги оштетените делови,
 - Контактирајте со сервисниот центар.

Чистење, одржување и складирање

- Оставете моторот да се излади пред да го складираате апаратот подолго време.
- Од безбедносни причини, заменете ги истрошените или оштетените делови. Користете само оригинални резервни делови и додатоци. Употребата на делови од трети страни ќе резултира со моментално губење на гарантното барање.
- Апаратот може да го отвори само овластен електричар. Секогаш контактирајте со нашиот сервисен центар за поправки.
- Исклучете го погонот, исклучете го апаратот од напојувањето.
- Внимателно ракувајте со апаратот и одржувајте го чист.
- Држете го апаратот подалеку од дофат на деца.



Подготовка

▲ ПРЕДУПРЕДУВАЊЕ! Ризик од повреда поради ненамерно стартување на апаратот. Не вклучувајте го кабелот за напојување во штекерот сè додека апаратот не е целосно подготвен за употреба.

Контролни елементи

Пред да го користите апаратот за прв пат, запознајте се со контролите.

Рачка за пиштол (1)

- **Чкрапало (24)**
 - Повлечете го чкрапалото: Го активира млазот под висок притисок
 - Отпушете го чкрапалото: Го деактивира млазот под висок притисок
- **Заштитен механизам за деца (26)** (Гледано одзади)
 - ← Чкрапалото е заклучено .
 - Можете да го повлечете чкрапалото .

▲ ПРЕДУПРЕДУВАЊЕ! Опасност од повреда од млаз под висок притисок! Заклучете го чкрапалото секогаш кога ќе ја прекинете работата.

- **Отклучување (23)**

Притиснете: Откачете го утикачот за брзо поврзување (25) на цреволото за висок притисок (2) од рачката на пиштолот (1)

Монтажа

Држач за монтирање и тркала

Услови за испорака

- Држач (4/8/9/18) (не е монтирано)
- Потпора (12) (не е монтирано)
- 4x Управувачко тркало (11) (не е монтирано)

Продолжи (сл. А)

1. Вметнете го држачот (8/9) за копјето/ млазницата/рачката за пиштол и потпората (12) во држачот на страната од кукиштето на компресорот (32).
2. Вметнете ги преостанатите држачи (4/18) во соодветните жлебови на кукиштето на компресорот (32).
3. Поставете ги тркалцата (11) во процепите на дното од кукиштето на компресорот (32).

Тркалцата чујно кликнуваат на своето место.

Поставување на апаратот

1. Поставете го апаратот на рамна, цврста површина.
2. Вметнете го навојниот утикач (21) на цревото за висок притисок (2) во приклучокот за висок притисок (20) на апаратот. Фиксирајте го спојот со спојната навртка.
3. Вметнете го утикачот за брзо поврзување (25) на цревото за висок притисок во приклучокот за висок притисок на рачката на пиштолот (1).
4. Проверете дали утикачот за брзо поврзување (25) е безбедно (1) монтиран на рачката на пиштолот.

Поврзување со водоснабдување

Предуслови

- Доводно црево: Градинарско црево со монтиран брз конектор со адаптер за градинарско црево (не е вклучен); \varnothing 13 mm (1/2"); должина помеѓу 5 m и 30 m
- Минимален капацитет за испорака: 5 l/min (300 l/h)
- **Системски сепаратор**
Системскиот сепаратор (неповратен вентил) го спречува повратниот тек на вода и средства за чистење во цевката за вода за пиене.
 - Според важечките прописи, компресорот никогаш не смее да се користи на мрежата за вода за пиене без системски сепаратор. Мора да се користи соодветен системски сепаратор според EN 12729 тип BA.
 - Водата што протекла низ неповратен вентил, се смета за непогодна за пиене.
 - Системскиот сепаратор е достапен во специјализирани продавници.

Продолжи

1. Вметнете го филтерот (15) во приклучокот за вода (14).
2. Монтирајте ја спојката (16) на приклучокот за вода (14).
3. Монтирајте го брзиот конектор со адаптерот за градинарско црево на доводното црево.

4. Поврзете го цревото за довод со доводот на вода.
5. Исцедете го цревото за довод: Отворете го доводот на вода сè додека водата не излегува од другиот крај на доводното црево без меурчиња. Исклучете го доводот на вода.
6. Поврзете го брзиот конектор со адаптерот за градинарско црево на доводното црево со спојката (16).

Изберете додаток

Стандардна Vario млазница (6)

Врвот е ротирачки.

Контролни елементи

- Рамен млаз Vario (насока на ротација гледана одзади)



Широк млаз



Тесен млаз; млаз во точка

Турбо разбивач на нечистотија (7)



Ротирачкиот млаз вода е погоден за работа со мала потрошувачка на вода.

Склопување и расклопување на додатокот

Монтирање на млазницата (6/7)

1. Монтирајте го копјето (10) на рачката на пиштолот (1) (Бајонетска брава: Вметнете, притиснете и завртете).
2. Ставете го додатокот на копјето (10). Приклучокот се фиксира на своето место.

Демонтирање на млазницата (6/7)

1. Притиснете го и држете го копчето за отпуштање (31) на предниот крај од копјето (10)
2. Повлечете го додатокот од копјето (10).
3. Расклопете го копјето (10) од рачката на пиштолот (1) (Бајонетска брава: Притиснете, свртете и влечете).

Монтирање на Сад со средство за чистење со млазница (3)

1. Расклопете го копјето (10) од рачката на пиштолот (1) (Бајонетска брава: Притиснете, свртете и влечете).
2. Монтирајте го додатокот на рачката на пиштолот (1) (Бајонетска брава: Вметнете, притиснете и завртете).

Демонтирање на Сад со средство за чистење со млазница (3)

1. Отстранете го додатокот од рачката на пиштолот (1) (Бајонетска брава: Притиснете, свртете и влечете).

Работа

Чистење со детергент

Барања за средство за чистење

- Овој апарат е развиен за употреба со неутрално средство за чистење базирано на биоразградливи, анјонски сурфактанти.
- Употребата на други средства за чистење или хемикалии може да ја наруши безбедноста на апаратот и да предизвика оштетување. Таквата штета на апаратот не е покриена со гаранцијата.
- Можете да купите средства за чистење преку нашата онлајн продавница (*Резервни делови и додатоци, стр. 153*).

Предуслови

- Резервоарот за детергент е полн со детергент.

Полнење/празнење на резервоарот за детергент (27)

1. Одвртете ја млазницата за пена (29) од резервоарот за детергент (27).
2. Наполнете го или испразнете го резервоарот за средство за чистење (27).
3. Вратете ја млазницата од пена (29) назад на резервоарот за детергент (27).

Вклучување

▲ ПРЕДУПРЕДУВАЊЕ! Протекувањето на водата во системите може да предизвика електричен удар! Поставете го прекинувачот за вклучување/исклучување (22) во положба „0“ (ИСКЛУЧЕНО). Исклучете го кабелот

за напојување. Започнете повторно со поврзување на водата (видете *Поврзување со водоснабдување, стр. 148*).

▲ ПРЕДУПРЕДУВАЊЕ! Апаратот може да се ракува само во исправена положба! Доколку апаратот падне, постои ризик од електричен удар. Поставете го прекинувачот за вклучување/исклучување (22) во положба „0“ (ИСКЛУЧЕНО). Исклучете го кабелот за напојување. Сега вратете го апаратот во исправена положба. За ваша безбедност, почекајте приближно пет минути пред повторно да го поврзете во струја.

▲ ПРЕДУПРЕДУВАЊЕ! Несоодветните продолжни кабли можат да бидат опасни! Користете само продолжни кабли погодни за надворешна употреба. Приклучокот мора да биде сув и над нивото на земјата. Препорачливо е да се користи макара за кабел што ќе го држи приклучокот најмалку 60 mm над подот.

1. Проверете дали прекинувачот за вклучување/исклучување (22) е во положба „0“ (ИСКЛУЧЕНО).
2. Поставете го апаратот во исправена положба.
3. Поврзете го приклучокот за струја во штекер со апарат за диференцијална струја.
4. **ИЗВЕСТУВАЊЕ!** Сувото работење ќе го оштети апаратот. Не работете со компресорот со затворена славина за вода. Отворете ја славината целосно.
5. Поставете го прекинувачот за вклучување/исклучување (22) во положба „I“ (ВКЛУЧЕНО).
Моторот се пали накратко додека не се создаде потребниот притисок. Потоа моторот запира.
6. **▲ ПРЕДУПРЕДУВАЊЕ!** Имајте ја предвид силата на потиснување на млазот вода што излегува. Може да се повредите себеси или другите. Погрижете се да имате сигурна основа. Држете ја цврсто рачката на пиштолот (1).
Притиснете го чкралото (24) на рачката на пиштолот (1).
Млазницата работи со притисок и моторот се стартува. Кога ќе го отпуштите чкралото (24), моторот



запира. Високиот притисок во системот се одржува.

Прекинување на работата

Белешки

- Можете да ја користите ножната контрола (19) на тркалата (11) за да го заштитите компресорот од тркалање.

Продолжи

1. Ослободете го чкрапалото (24) на рачката на пиштолот (1).
2. Кога ќе ја спуштите рачката на пиштолот: Прицврстете го чкрапалото со заштитниот механизам за деца (26) (гледано од задната страна).
← Чкрапалото е заклучено .
→ Можете да го повлечете чкрапалото .

▲ ПРЕДУПРЕДУВАЊЕ! Опасност од повреда од млаз под висок притисок! Заклучете го чкрапалото секогаш кога ќе ја прекинете работата.

3. При подолги паузи од работа: Поставете го прекинувачот за вклучување/исклучување (22) во положба „0“ (ИСКЛУЧЕНО).

Испуштање воздух

Испуштање воздух од цревото за довод

1. Затворете ја славината.
2. Отстранете го цревото за довод од апаратот.
3. Видете понатаму *Поврзување со водоснабдување, стр. 148*

Вентилирајте го апаратот

1. Поставете го прекинувачот за вклучување/исклучување (22) во положба „I“ (ВКЛУЧЕНО).
2. Почekaјте додека не се зголеми притисокот и моторот не запре.
3. Поставете го прекинувачот за вклучување/исклучување (22) во положба „0“ (ИСКЛУЧЕНО).
4. Притиснете го чкрапалото (24) на рачката на пиштолот (1) додека не се ослободи притисокот.
5. Повторете ги овие чекори неколку пати додека не остане воздух во апаратот.

Крај на операцијата

1. По работа со средства за чистење:

- Испразнете го резервоарот за детергент (27).
 - Исплакнете го апаратот со чиста вода додека не остане средство за чистење во линиите.
2. Ослободете го чкрапалото (24).
 3. Поставете го прекинувачот за вклучување/исклучување (22) во положба „0“ (ИСКЛУЧЕНО).
 4. Затворете ја славината.
 5. Притиснете го чкрапалото (24) на рачката на пиштолот (1) додека не се ослободи притисокот.
 6. Исклучете го кабелот за напојување. Намотајте го кабелот за напојување (17) на држачот (18).
 7. Исклучете го апаратот од водоснабдувањето.

Транспорт

Како да го подготвите апаратот за безбедно тркалање.

- Исклучете го апаратот.
- Исклучете го кабелот за напојување на апаратот од штекер.
- Обесете ги цревото за висок притисок (2) и кабелот за напојување (17) на држачот (4/18).
- Отпуштете ја педалата за нозе (19) на тркалата (11).

Ако сакате да го носите апаратот, користете ја рачката (5) или побарајте помош од друго лице.

Чистење, одржување и складирање

▲ ПРЕДУПРЕДУВАЊЕ! Електричен шок! Ризик од повреда поради ненамерно стартување на апаратот. Заштитете се себеси во време упатство нека ги изврши одржување и чистење. Исклучете го апаратот и исклучете го од штекерот. Сите поправки или одржувања што не се опишани во ова упатство нека ги изврши нашиот сервисен центар. Користете само оригинални резервни делови.

Чистење

ИЗВЕСТУВАЊЕ! Опасност од оштетување! Неправилното чистење може да го оштети апаратот. Никогаш

не прскајте го апаратот со вода. Не чистете го апаратот под млаз вода. Не користете груби средства за чистење или растворувачи.

Секогаш одржувајте го апаратот чист.

Чистете по употреба

1. Поставете го прекинувачот за вклучување/исклучување (22) во положба „0“ (ИСКЛУЧЕНО).
2. Исклучете го кабелот за напојување.
3. Одржувајте ги отворите за вентилација чисти и отворени.
4. Чистете го апаратот со мека четка или малку влажна крпа.

Чиста млазница

Во ретки случаи, млазницата (6) може да се затне од туѓ предмет.

1. Расклопете ја млазницата (6).
2. Отстранете го туѓиот предмет од предната страна со помош на иглата за чистење на млазницата (13).
3. Исплакнете ја млазницата од предната страна со вода за да го отстраните туѓиот предмет.

Одржување

Апаратот е без одржување.

Складирање

Белешки

Секогаш чувајте ги апаратот и додатоците:

- чисти
- суви
- заштитени од прашина
- заштитено од мраз
- надвор од дофат на деца

Подготовка на апаратот за складирање

ИЗБЕСТУВАЊЕ! Компресорот и додатоците ќе бидат уништени од мраз ако не се испразнат целосно од вода.

1. Целосно испразнете го апаратот од вода.
 - Исклучете го апаратот од водоснабдувањето.
 - Вклучете го компресорот користејќи го прекинувачот за вклучување/исклучување (22) максимум 1 минута.
 - Притиснете го чкрпалото (24) на рачката на пиштолот (1) сè додека повеќе не тече вода од рачката на пиштолот (1) или од додатоците.

- Исклучете го апаратот.
2. Целосно испразнете ја водата од додатоците.
 3. Складирајте ги сите додатоци исправено во држачите со конекторот свртен надолу.
 4. Расклопете го цревето за висок притисок. Испразнете го цревето за висок притисок.
 5. Чувајте го цревето за висок притисок и кабелот за напојување во наменетите држачи (4, 18).

Држачи за додатоци

- Рачка за пиштол (1) → Држач (9)
- Копје (10)/Düse (6/7) → Држач (8)
- Резервоар за детергент (27) + Млазница од пена (29) → Држач (4)

Отстранување/Заштита на животната средина

Ве молиме рециклирајте го уредот, додатоците и пакувањето на еколошки начин.



Електричните апарати не припаѓаат во домашниот отпад.

Симболот на прецртана корпа за отпадоци на тркала значи дека овој електричен или електронски уред не смее да се фрла со домашен отпад на крајот од својот век на траење, туку крајниот корисник мора да го однесе на посебно место за собирање.

Директива 2012/19/EU за отпадна електрична и електронска опрема:

Потрошувачите се законски обврзани да рециклираат електрична и електронска опрема на крајот од нејзиниот век на траење на еколошки начин. Ова обезбедува еколошки и ефикасно рециклирање.

Во зависност од имплементацијата во националното законодавство, може да имате следниве опции:

- враќање на продажно место,
- предадете го на официјално место за собирање,
- вратете го кај производителот/дистрибутерот.

Додатоците и помагалата без електрични компоненти што се вклучени во старите уреди не се засегнати.

Отстранување на шишенцето со средство за чистење

- Остатоците од производот мора да се отстранат во согласност со Директивата за отпад 2008/98/ЕЦЕЗ и националните и регионалните прописи. Во согласност со Европскиот каталог за отпад (AVV), за овој производ не

може да се додели код за отпад, бидејќи само наменетата употреба од страна на потрошувачот дозволува доделување. Кодниот број за отпад мора да се утврди во рамките на ЕУ во консултација со компанијата за отстранување на отпад.

- Неконтаминираната амбалажа може да се рециклира.
- Амбалажата што не може да се исчисти мора да се отстрани на ист начин како и материјалот.

Барање проблеми

Следнава табела ќе ви помогне да ги решите помалите проблеми:

Проблем	Можна причина	Отстранување проблеми
Апаратот не се стартува	Недостасува напон во мрежата	Проверете го штекерот, кабелот за напојување, приклучокот, осигурувачот и, доколку е потребно, нека ги поправи квалификуван електричар.
	Неисправно напојување	Проверете дали напонот на мрежата се совпаѓа со напонот на плочката за типот на уредот.
Ниски перформанси на уредот	Воздушни џебови во компресорот	Вклучување на апаратот и притиснете го (24) чкрапалото.
		<i>Испуштање воздух, стр. 150</i>
Протекување на водоводниот систем	Приклучок за вода (14) протекува	Заменете ја спојката (16) на приклучокот за вода (14) вкл. заптивниот прстен (видете <i>Резервни делови и додатоци, стр. 153</i>)
Силни флукуации на притисокот	Млазница (извалкана)	Исплакнете ја млазницата (со вода. Доколку е потребно, исчистете го отворот на млазницата со иглата за чистење на млазницата (13) (видете <i>Чистење, стр. 150</i>).
	Млазница (затнато)	Отстранете ја млазницата (и осигурајте се дека водата слободно тече од рачката на (1) пиштолот.

Превод на оригиналната декларација за сообразност на ЕУ

Производ: **Čistač pod visok pritisok**

Модел: **PHDF 150 A1**

Сериски број: 000001-048200

Предметот на декларацијата опишана погоре е во согласност со релевантното законодавство за хармонизација на Унијата:

2006/42/EC • 2014/30/EU • 2000/14/EC & 2005/88/EC • 2011/65/EU & (EU) 2015/863

Предметот на декларацијата опишана погоре е во согласност со одредбите од Директивата 2011/65/EU на Европскиот парламент и на Советот од 8 јуни 2011 година за ограничување на употребата на одредени опасни супстанции во електрична и електронска опрема.

За да се обезбеди сообразност, применети се следните хармонизирани стандарди, национални стандарди и одредби:

**EN 60335-1:2012/A15:2021 • EN 60335-2-79:2012
EN 62233:2008 • EN IEC 63000:2018
EN IEC 55014-1:2021 • EN IEC 55014-2:2021
EN IEC 61000-3-2:2019/A1:2021 • EN 61000-3-3:2013/A2:2021**

Во согласност со Директивата 2000/14/EC за емисии на бучава, се потврдува следново:

Ниво на звучна моќност L_{WA}

– измерено: 92,4 dB;

– гарантирано: 97 dB

Постапката за проценка на сообразност е применета во согласност со 2000/14/EC, Анекс V.

Производителот сноси единствена одговорност за издавање на оваа декларација за сообразност:



Grizzly Tools GmbH & Co. KG
Stockstädter Str. 20
63762 Großbostheim
GERМАНИЈА
11.12.2025

Christian Frank

Претставник за документација

Резервни делови и додатоци

Резервни делови и додатоци се достапни на www.grizzlytools.shop. Доколку најдете на какви било проблеми за време на процесот на нарачка, контактирајте со нас преку нашата онлајн продавница. Доколку имате дополнителни прашања, контактирајте со нас на: **ГАРАНТЕН СЕРТИФИКАТ**, стр. 155

Број на артикл	Име	Број на нарачка
1	Рачка за пиштол	91120018
2	Црево за висок притисок, 8 m	91105606
3	Сад со средство за чистење со млазница (600 ml)	91110683
6	Стандардна Varjo млазница	91110606
7	Турбо разбивач за нечистотија	91104540
10	Копје	91110605
11	Комплет ротирачки тркала	91110682

Број на артикл	Име	Број на нарачка
13	Игла за чистење на млазницата	91110572
16, 15	Спојка (Приклучок за вода), Филтер	91110684
30	Средство за чистење URM 500 (0,5 л)	30990010

ГАРАНТЕН СЕРТИФИКАТ

Производител:	Grizzly Tools GmbH & Co. KG ; Stockstädter Str. 20; 63762 Grobostheim; ГЕРМАНИЈА; www.grizzlytools.de
Увозник и гарант:	ЛИДЛ СЕВЕРНА МАКЕДОНИЈА ДООЕЛ, Бул. Киро Глигоров бр. 2, Скопје, Тел: 00800 90698;
Производ:	Флексибилен чистач под висок притисок
Модел:	RHDF 150 A1
IAN/сериски број:	525916_2507/000001-048200
Датум на купување:	
Продавач (продавач на стационарни производи/онлајн продавница):	[Име, адреса, печат]

Почитуван купувач,
Овој производ доаѓа со гаранција од 3 години од датумот на купување. Во случај на дефекти на овој производ, имате законски права против продавачот на производот. Овие законски права не се ограничени со нашата гаранција наведена подолу.

Покрај оваа комерцијална гаранција, потрошувачот има законско право на двегодишна гаранција според член 18 од Законот за заштита на потрошувачите.

Гарантни услови

Гарантниот период започнува од датумот на купување. Чувајте ја оригиналната сметка од купувањето на безбедно. Овој документ е потребен како доказ за купување. Доколку се појави дефект во материјалите или изработката во рок од три години од датумот на купување на овој производ, ние, по наша дискреција, ќе го поправиме или замениме производот бесплатно. Оваа гаранција бара неисправниот производ и доказот за купување (сметка од купувањето) да бидат доставени во рок од три години до, како и да се достави краток писмен опис на дефектот и кога се појавил.

Доколку дефектот е покриен со нашата гаранција, ќе добиете поправен или нов производ. Поправката или замената на производот не започнува нов гарантен период.

Гарантен период и законски барања за дефекти

Гарантниот период не се продолжува со гаранцијата. Ова важи и за заменети и поправени делови. Секоја штета или

дефект што е присутна во моментот на купувањето мора да се пријави веднаш по распакувањето. Потребните поправки по истекот на гарантниот период се наплаќаат.

Опсег на гаранција

Производот е внимателно произведен според строгите упатства за квалитет и темелно тестиран пред испорака. Гаранцијата важи за дефекти во материјалот или изработката. Оваа гаранција не ги покрива деловите од производот кои се предмет на нормално абеење и затоа може да се сметаат за потрошни делови (на пр. Црево за висок притисок) или за оштетување на кршливи делови (на пр. прекинувач).

Оваа гаранција е неважечка ако производот е оштетен, злоупотребен или неодржуван. Истото важи и за штети предизвикани од вода, мраз, гром, пожар или неправилен транспорт. За да се обезбеди правилна употреба на производот, сите упатства содржани во упатството за употреба мора строго да се следат. Употребата и дејствијата за кои се препорачува или се предупредува во упатството за употреба мора да се избегнуваат по секоја цена.

Производот е наменет само за приватна употреба, а не за комерцијална употреба. Во случај на злоупотреба, неправилно ракување, употреба на сила или модификации што не се извршени од нашиот овластен сервисен центар, гаранцијата ќе биде неважечка.

Рок за завршување

Лицето што ја дава гаранцијата се обврзува да одговори на писмено или

електронско известување за дефекти во рок од **1 работни дена** и да ги изврши потребните поправки во рок од **30 календарски дена** или во роковите утврдени во целосните гарантни услови.

Услови за гарантни услуги

Презентација на овој гарантен сертификат целосно пополнет, како и

доказ за купување (фискална сметка/фактура). Гаранцијата е неважечка ако производот е користен неправилно, ако се извршени неовластени поправки или ако има механичко оштетување (како што е наведено во целосните услови за гаранција).

Овластен сервисен центар/Контакт:	PARKSIDE Service Center, Телефонска линија: 0800 97198, е-пошта: grizzly@lidl.mk, 8 часот наутро - 6 часот попладне
Потпис/печат на продавачот:	
Датум:	

Përmbajtje

Hyrje.....	157
Përdorimi sipas qëllimit.....	157
Përmbajtja e paketimit / Aksesorët.....	157
Përmbledhje.....	158
Përshkrimi i funksionit.....	158
Të dhënat teknike.....	158
Udhëzimet e sigurisë.....	159
Rëndësia e udhëzimeve të sigurisë.....	159
Shenjat dhe simbolet e figurave.....	159
Vendosja e sigurt në funksion e pajisjes.....	159
Përgatitja.....	163
Pjesët e kontrollit.....	164
Montimi.....	164
Vendosja e pajisjes.....	164
Krijimi i furnizimit me ujë.....	164
Zgjidhni shtojcën.....	164
Montimi dhe çmontimi i shtojcës.....	165
Operimi.....	165
Pastrimi me detergjent.....	165
Ndezja.....	165
Ndërprerja e operimit.....	166
Ajrosni.....	166
Ndërprerja e operimit.....	166
Transporti.....	166
Pastrimi, mirëmbajtja dhe ruajtja.....	166
Pastrimi.....	166
Mirëmbajtja.....	167
Magazinimi.....	167
Asgjësimi/Mbrojtja e mjedisit.....	167
Kërkimi i gabimeve.....	168
ÇERTIFIKATË GARANCIE.....	169
Përkthimi i Deklaratës origjinale të Konformitetit të BE-së.....	171
Pjesë rezervë dhe aksesorë.....	171

Hyrje

Urime për blerjen e pastruesit tuaj të ri me presion të lartë (në vijim quhet pajisje ose mjet elektrik).

Ju keni zgjedhur një pajisje me cilësi të lartë. Kjo pajisje është kontrolluar për cilësi gjatë prodhimit dhe i është nënshtruar një kontrolli përfundimtar. Funksionaliteti i pajisjes suaj sigurohet në këtë mënyrë.

Nuk përjashtohet mundësia që në raste të veçanta të ketë sasi të mbetura uji në ose

brenda pajisjes, respektivisht në gypat e zorrës. Kjo nuk është një defekt apo dëm dhe asnjë arsye për shqetësim.



Manuali i përdorimit është pjesë e kësaj pajisjeje. Ai përmban udhëzime të rëndësishme për sigurinë, përdorimin dhe asgjësimin. Lexoni me kujdes manualin e përdorimit. Njihuni me pjesët e kontrollit dhe përdorimin e duhur të pajisjes. Përdoreni pajisjen vetëm sipas përshkrimit dhe për qëllimet e treguara të përdorimit. Ruani mirë manualin e përdorimit dhe dorëzoni të gjitha dokumentet kur pajisja i kalohet palëve të treta.

Përdorimi sipas qëllimit

Pajisja është menduar ekskluzivisht për përdorimin e mëposhtëm:

- Pastrimi i makinave, automjeteve, ndërtesave, veglave, fasadave, tarracave, pajisjeve të kopshtit etj. me rrymë uji me presion të lartë.
- Gjithmonë respektoni udhëzimet e prodhuesit të objektit që do të pastrohet.

Çdo përdorim tjetër që nuk është shprehimisht i lejuar në këtë manual përdorimi mund të përbëjë një rrezik serioz për përdoruesin dhe të shkaktojë dëme në pajisje. Operatori ose përdoruesi i pajisjes është përgjegjës për aksidentet ose dëmet ndaj njerëzve të tjerë ose pronës së tyre. Pajisja është e destinuar për përdorim në fushën e amatorëve. Nuk është projektuar për përdorim të vazhdueshëm komercial. Në rast të përdorimit komercial, garancia skadon. Prodhuesi nuk është përgjegjës për dëmet e shkaktuara nga përdorimi i papërshtatshëm ose përdorimi i gabuar.

Përmbajtja e paketimit / Aksesorët

Shpaketojeni pajisjen dhe kontrolloni përmbajtjen e dorëzuar.

Hidhni materialin e paketimit siç duhet.

- Pastrues me presion të lartë
- Dorezë pistolette
- Lanzë
- Zorrë me presion të lartë
- Mbajtës (Zorrë me presion të lartë/ Kontejner për detergjent me grykë)
- Mbajtës (Dorezë pistolette/Lanzë/Düse)

- Mbatjës (Kablo e lidhjes me rrjetin elektrik)
- Sipërfaqe mbështetëse (Dorezë pistolette/ Lanzë)
- Kontejner për detergjent me grykë
- Detergjent URM 500 (0,5 l)
- 4x Rrotë drejtuese
- Grykë standarde Vario
- Freza turbo për papastërti
- Bashkuesi (Lidhje uji)
- Sita
- Gjilpërë për pastrimin e grykave
- Udhëzimet e përdorimit

Përmbledhje

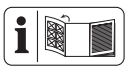

Ilustrimet e pajisjes i gjeni në faqen e përparme dhe të pasme të palosshme.

- 1 Dorezë pistolette
- 2 Zorrë me presion të lartë
- 3 Kontejner për detergjent me grykë
- 4 Mbatjës (Zorrë me presion të lartë/ Kontejner për detergjent me grykë)
- 5 Dorezë
- 6 Grykë standarde Vario
- 7 Freza turbo për papastërti
- 8 Mbatjës (Lanzë/Düse)
- 9 Mbatjës (Dorezë pistolette)
- 10 Lanzë
- 11 Rrotë drejtuese
- 12 Sipërfaqe mbështetëse (Dorezë pistolette/Lanzë)
- 13 Gjilpërë për pastrimin e grykave
- 14 Lidhje uji
- 15 Sita
- 16 Bashkuesi (Lidhje uji)
- 17 Kablo e lidhjes me rrjetin elektrik
- 18 Mbatjës (Kablo e lidhjes me rrjetin elektrik)
- 19 Aktivizim me këmbë (Rrotë drejtuese)
- 20 Lidhje me presion të lartë
- 21 Lidhje me fileto
- 22 Butoni ndezur/fikur
- 23 Zhbllokim (Zorrë me presion të lartë)
- 24 Levë ndezëse
- 25 Prizë për lidhje të shpejtë

- 26 Siguresë për fëmijë
- 27 Rezervuar i detergjentit
- 28 Rrotë
- 29 Grykë shkume
- 30 Detergjent
- 31 Buton i zhbllokimit

(Fig.A)

- 32 Trup për pastrues me presion të lartë

Përshkrimi i funksionit

Pastruesi me presion të lartë pastron me rrymë uji me presion të lartë.

Nëse është e nevojshme, mund të përdoret edhe me shtesë të detergjentëve.

Ju lutemi referojuni përshkrimeve të mëposhtme për funksionin e elementëve të kontrollit.

Të dhënat teknike

Pastrues me presion të lartë PHDF 150 A1

Tensioni i vlerësuar U 230 V ~, 50 Hz

Tensioni i vlerësuar P 2000 W

Gjatësia Kablo e lidhjes me rrjetin elektrik

..... 5 m

Klasa mbrojtëse II

Lloji i mbrojtjes IPX5

Pesha 8 kg

Gjatësia e zorrës me presion të lartë 8 m

Presioni i punës (p) 10 MPa

Presioni maksimal i lejuar (p_{max}) 15 MPa

Presioni maksimal i hyrjes ($p_{in,max}$) .. 0,8 MPa

Temperatura maksimale e hyrjes ($T_{in,max}$)

..... 40 °C

Sasia e rrjedhës së vlerësuar (Q)

..... 5 l/min (300 l/h)

Sasia maksimale e rrjedhës së vlerësuar

(Q_{max}) 7 l/min (420 l/h)

Niveli i presionit të zërit L_{pA}

..... 79,9 dB; $K_{pA}=3,0$ dB

Niveli i fuqisë së zërit L_{WA}

- matur 92,4 dB; $K_{WA}=2,50$ dB

- garantuar 97 dB

Dridhje a_H $\leq 2,50$ m/s²

Vlerat e zhurmës dhe dridhjes u përcaktuan në përputhje me standardet dhe rregulloret e specifikuar në deklaratën e konformitetit.

Vlera e treguar e përgjithshme e dridhjeve dhe vlera e treguar e emetimit të zhurmës janë matur sipas një procedure të

standardizuar testimi dhe mund të përdoren për krahasimin e një vegje elektrike me një tjetër. Vlera e treguar e përgjithshme e dridhjeve dhe vlera e treguar e emetimit të zhurmës mund të përdoren gjithashtu për një vlerësim paraprak të ngarkesës.

▲ PARALAJMËRIM! Emetimet e dridhjeve dhe të zhurmës mund të ndryshojnë gjatë përdorimit real të veglës elektrike, në varësi të mënyrës se si ajo përdoret. Është e nevojshme të përcaktohen masa sigurie për mbrojtjen e operatorit, të cilat bazohen në një vlerësim të ngarkesës nga dridhjet gjatë kushteve reale të përdorimit (duke marrë parasysh të gjitha fazat e ciklit të punës, për shembull periudhat kur vegla elektrike është e fikur dhe ato kur është e ndezur, por funksionon pa ngarkesë).

Udhëzimet e sigurisë

Ky seksion trajton udhëzimet themelore të sigurisë gjatë përdorimit të pajisjes.

Rëndësia e udhëzimeve të sigurisë

▲ RREZIK! Nëse nuk ndiqni këtë udhëzim sigurie, ndodh një aksident. Pasoja janë lëndime të rënda trupore ose vdekje.

▲ PARALAJMËRIM! Nëse nuk e ndiqni këtë paralajmërim sigurie, mund të ndodhë një aksident. Pasoja mund të jenë lëndime të rënda trupore ose vdekje.

▲ KUJDES! Nëse nuk ndiqni këtë udhëzim sigurie, ndodh një aksident. Pasoja mund të jetë lëndim i lehtë ose i mesëm trupor.

NJOFTIM! Nëse nuk ndiqni këtë udhëzim sigurie, ndodh një aksident. Pasoja mund të jetë një dëm material.

Shenjat dhe simbolet e figurave

Simbol në pajisje



Vëmendje!



Lexoni me kujdes manualin e përdorimit. Njihuni me pjesët e kontrollit dhe përdorimin e duhur të pajisjes.



Vëmendje! Nëse kabloja dëmtohet gjatë përdorimit, ajo duhet të shkëputet menjëherë nga rrjeti elektrik. Priza duhet të hiqet gjithashtu kur lidhet me furnizimin me ujë ose kur përpiqeni të eliminoni rrjedhjet.



Sipas rregulloreve aktuale, pastruesi me presion të lartë nuk duhet të përdoret kurrë në rrjetin e ujit të pijshëm pa një ndarës sistemi. Duhet të përdoret një ndarës sistemi i përshtatshëm sipas EN 12729 tipi BA.



Klasa mbrojtëse II (Izolim i dyfishtë)



Pajisjet elektrike nuk duhet të hidhen në mbeturinat shtëpiake.



Niveli i garantuar i fuqisë së zhurmës L_{WA} në dB.



Gjilpërë për pastrimin e grykave



Përdorni pajisjen vetëm në pozicion të drejtë, kurrë në pozicion të shtrirë.



Rrezet me presion të lartë mund të jenë të rrezikshme nëse përdoren në mënyrë të papërshtatshme. Rrezja nuk duhet të drejtohet ndaj personave, kafshëve, pajisjeve elektrike aktive ose ndaj vetë makinës.

Vendosja e sigurt në funksion e pajisjes

Udhëzime të përgjithshme

- Lexoni me kujdes manualin e përdorimit. Njihuni me pjesët e

- kontrollit dhe përdorimin e duhur të pajisjes.
- Pajisja nuk duhet të përdoret nga fëmijët. Fëmijët duhet të mbikëqyren për të siguruar që ata nuk luajnë me pajisjen. Pajisja mund të përdoret nga persona me aftësi të kufizuara fizike, shqisore ose mendore ose mungesë përvojë dhe njohurish, nëse ata janë mbikëqyrur ose janë udhëzuar në lidhje me përdorimin e pajisjes në një mënyrë të sigurt dhe i kuptojnë rreziqet e përfshira.
 - Personat që nuk janë të njohur me udhëzimet e përdorimit nuk mund ta përdorin pajisjen.
 - Pastruesit me presion të lartë duhet të përdoren vetëm nga persona të udhëzuar.
 - Pajisja nuk duhet të përdoret në lartësi më të mëdha se 2000 m.
 - Në rast të një ndërprerjeje ose defekti gjatë funksionimit, pajisja duhet të fiket menjëherë

- dhe të hiqet priza nga rrjeti. Për shkaqet e mundshme të një problemi: *Kërkimi i gabimeve, fq. 168*. Ose kontaktoni qendrën tonë të shërbimit.
- Keni parasysh se përdoruesi vetë është përgjegjës për aksidentet ose rreziqet ndaj personave të tjerë ose pronës së tyre.
 - Respektoni mbrojtjen nga zhurma dhe rregulloret lokale.

Përgatitja

- Mbroni veten nga uji ose papastërtitë që spërkasin duke përdorur syze mbrojtëse dhe veshje të përshtatshme mbrojtëse.
- Gjatë përdorimit të pastruesve me presion të lartë mund të gjenerohen aerosole. Thithja e aerosoleve mund të shkaktojë dëme shëndetësore. Në varësi të aplikimit, përdorimi i grykave të mbuluara plotësisht (p.sh. pastrues sipërfaqesh) mund të zvogëlojë ndjeshëm emetimin

e aerosoleve ujore. Në varësi të mjedisit që do të pastrohet, vishni një respirator të përshtatshëm FFP2 ose ekuivalent për të mbrojtur veten nga thithja e aerosoleve nëse përdorimi i një gryke të mbrojtur plotësisht nuk është i mundur.

- Mos punoni me një pajisje të dëmtuar, të paplotë ose të modifikuar pa miratimin e prodhuesit. Para se të filloni përdorimin, sigurohuni nga një specialist që masat e kërkuara të mbrojtjes elektrike janë të pranishme.
- Pajisja duhet të lidhet vetëm me një prizë që është instaluar nga një elektrikist me përvojë sipas IEC 60364-1.
- Kontrolloni gjithmonë lidhjen dhe zgjatimin para përdorimit për shenja të dëmtimit ose vjetërsisë. Nëse lidhja dëmtohet gjatë përdorimit, duhet të shkëputet menjëherë nga rrjeti i furnizimit, MOS E PREKNI LIDHJEN PARA

SE TË SHKËPUTET NGA RRJETI. Mos e përdorni pajisjen nëse lidhja është e dëmtuar ose e konsumuar.

- Nëse lidhja e rrjetit të kësaj pajisjeje dëmtohet, duhet të zëvendësohet nga prodhuesi, shërbimi i tij i klientit ose një person i kualifikuar në mënyrë të ngjashme, për të shmangur rreziqet. Kontaktoni qendrën e shërbimit.
- Lidhni pajisjen vetëm me një prizë që ka çelës mbrojtës kundër rrjedhjes së rrymës (RCD) me një rrjedhje të vlerësuar jo më shumë se 30 mA.
- Përdorni vetëm kablllo zgjatimi që janë të përshtatshme për përdorim në natyrë. Lidhja duhet të jetë e thatë dhe të jetë mbi tokë. Rekomandohet të përdorni një bobinë kablllore që mban prizën të paktën 60 mm mbi tokë.
- Kabllot e zgjatimit duhet të kenë një seksion të përçuesit prej të paktën $2 \times 2,5 \text{ mm}^2$.

- Zorrat me presion të lartë, pajisjet dhe lidhëset janë të rëndësishme për sigurinë e pajisjes. Përdorni vetëm zorrat me presion të lartë, pajisjet dhe lidhëset e rekomanduara nga prodhuesi.
 - Mos e përdorni pajisjen nëse kablli i rrymës, hyrja e ujit ose pjesë të tjera të rëndësishme si zorra me presion të lartë ose pistoletat spërkatëse janë të dëmtuara ose rrjedhin.
 - Përdorni pajisjen vetëm në këmbë dhe vetëm në një sipërfaqe të fortë dhe të sheshtë.
 - Mos e përdorni pajisjen kurrë në rast se fëmijët ose kafshët janë afër. Personat në afërsi duhet të veshin veshje mbrojtëse.
- Operimi**
- Jini të vëmendshëm, kushtojini vëmendje asaj që bëni dhe punoni me arsyeshmëri me pajisjen. Mos e përdorni pajisjen nëse jeni të lodhur ose nën ndikimin e drogës, alkoolit ose medikamenteve.
 - Rrezet me presion të lartë mund të jenë të rrezikshme nëse përdoren në mënyrë të papërshtatshme. Rrezja nuk duhet të drejtohet ndaj personave, kafshëve, pajisjeve elektrike aktive ose ndaj vetë makinës.
 - Mos i drejtoni rrezet drejt vetes ose të tjerëve për të pastruar veshjet ose këpucët.
 - Nëse vini në kontakt me detergjent, shpëlajeni me shumë ujë të pastër.
 - Mos e përdorni kabllon e lidhjes së rrjetit për të tërhequr lidhësin e prizës nga priza ose për të tërhequr pajisjen. Mbroni kabllon e lidhjes së rrjetit nga nxehtësia, vaji dhe skajet e mprehta.
 - Rrezik shpërthimi – mos spërkatni lëngje të ndezshme.
 - Mos e përdorni pajisjen pranë lëngjeve ose gazeve të ndezshme. Nëse nuk respektohet,

- ekziston rreziku i zjarrit ose shpërthimit.
- Mos e transportoni kurrë pajisjen ndërsa motori është në punë.
 - Fikni pajisjen dhe hiqni lidhësin e prizës nga priza. Sigurohuni që të gjitha pjesët lëvizëse të kenë ndaluar plotësisht
 - sa herë që e lini pajisjen,
 - para se të ndërroni aksesoret,
 - para se të hiqni bllokimet ose të eliminoni pengesat,
 - para se të kontrolloni, pastroni ose kryeni punime në pajisje.
 - Nëse pajisja fillon të vibrojë në mënyrë të pazakontë, është e nevojshme një kontroll i menjëhershëm:
 - kërkonti dëme,
 - zëvendësoni pjesët e dëmtuara,
 - kontaktoni qendrën e shërbimit.
- Zëvendësoni për arsye sigurie pjesët e konsumuara ose të dëmtuara. Përdorni vetëm pjesë dhe aksesore origjinalë të zëvendësimit. Përdorimi i pjesëve të huaja shkakton humbjen e menjëhershme të garancisë.
 - Hapja e pajisjes duhet të kryhet vetëm nga një personel i autorizuar elektrik. Për riparime, gjithmonë kontaktoni qendrën tonë të shërbimit.
 - Fikni motorin, shkëputni pajisjen nga furnizimi me rrymë dhe lëreni pajisjen të ftohet, kur ajo ndalet për pastrim, rregullim, ruajtje ose për zëvendësimin e një pjese shtesë.
 - Trajtoni pajisjen me kujdes dhe mbajeni të pastër.
 - Ruani pajisjen në një vend të paarrtshëm për fëmijët.

Pastrimi, mirëmbajtja dhe ruajtja

- Lëreni motorin të ftohet para se të lini pajisjen për një kohë të gjatë.

Përgatitja



▲ PARALAJMËRIM! Rrezik lëndimi nga pajisja që fillon padashur. Futeni prizën

e lidhjes në prizë vetëm kur pajisja është plotësisht e përgatitur për përdorim.

Pjesët e kontrollit

Njihuni me pjesët e kontrollit para përdorimit të parë të pajisjes.

Dorezë pistolette (1)

- **Levë ndezëse (24)**
 - Tërhiqni levën e ndezjes: Aktivizon rrezën me presion të lartë
 - Lëshoni levën e ndezjes: Ç'aktivizon avionin me presion të lartë
- **Signuresë për fëmijë (26)** (shikuar nga prapa)
 - ← Leva e ndezjes është e bllokuar .
 - Mund të tërhiqni levën e ndezjes .
- **PARALAJMËRIM!** Rrezik lëndimi nga rrezja me presion të lartë! Bllokoni levën e ndezjes sa herë që ndërprisni punën.
- **Zhbllokim (23)**

Shtyp: Çmontoni lidhësin e shpejtë të prizës (25) të tubit të presionit të lartë (2) nga doreza e pistoletës (1)

Montimi

Montoni mbajtëset dhe rrotat drejtuese

Gjendja e paketimit

- Mbajtës (4/8/9/18) (jo e montuar)
- Sipërfaqe mbështetëse (12) (jo e montuar)
- 4x Rrotë drejtuese (11) (jo e montuar)

Procedura (Fig.A)

1. Vendosni mbajtësen (8/9) për lansë/grykë/dorëzën e pistoletës dhe mbështetësen (12) në vendin anësor të trupit të pastruesit me presion të lartë (32).
2. Vendosni mbajtëset e mbetura (4/18) në vendet përkatëse në trupin e pastruesit me presion të lartë (32).
3. Vendosni rrotat drejtuese (11) në vendet poshtë trupit të pastruesit me presion të lartë (32).
Rrotat drejtuese kapen me një klik të dëgjueshëm.

Vendosja e pajisjes

1. Vendosni pajisjen mbi një sipërfaqe të sheshtë dhe të fortë.
2. Vendosni lidhjen e filetuar (21) në tubin e presionit të lartë (2) në lidhjen e presionit të lartë (20) të pajisjes. Fiksoni lidhjen me arën e bashkimit.

3. Vendosni lidhësin e shpejtë të prizës (25) në tubin e presionit të lartë në lidhjen e presionit të lartë në dorezën e pistoletës (1).
4. Kontrolloni që lidhja e shpejtë e prizës (25) të jetë montuar fort në dorezën e pistoletës (1).

Krijimi i furnizimit me ujë

Parakushtet

- Gypi i furnizimit: Zorrë kopshti me lidhje të shpejtë të montuar me adapter për zorrë kopshti (nuk përfshihet në paketim); Ø 13 mm (½"); gjatësia midis 5 m dhe 30 m
- Kapaciteti minimal i pompimit: 5 l/min (300 l/h)
- **Ndërprerësi i sistemit**
Një ndërprerës sistemi (parandalues i kthimit të rrjedhës) parandalon kthimin e ujit dhe detergjentit në tubacionin e ujit të pijshëm.
 - Sipas rregulloreve në fuqi, një pastrues me presion të lartë nuk duhet të përdoret kurrë pa ndërprerës sistemi në rrjetin e ujit të pijshëm. Duhet të përdoret një ndarës sistemi i përshtatshëm sipas EN 12729 tipi BA.
 - Uji që ka kaluar nëpër një ndërprerës sistemi klasifikohet si i papijshëm.
 - Një ndërprerës sistemi është i disponueshëm në tregtinë e specializuar.

Procedura

1. Vendosni sitën (15) në lidhjen e ujit (14).
2. Montoni bashkuesin (16) në lidhjen e ujit (14).
3. Montoni lidhjen e shpejtë me adapterin për zorrën e kopshtit në zorrën e furnizimit.
4. Lidhni zorrën e furnizimit me furnizimin e ujit.
5. Ajrosni zorrën e furnizimit: Hapni furnizimin e ujit, derisa uji të dalë pa filluska në fundin tjetër të zorrës së furnizimit. Mbyllni furnizimin e ujit.
6. Lidhni lidhjen e shpejtë me adapterin për zorrën e kopshtit në zorrën e furnizimit me bashkuesin (16).

Zgjidhni shtojcën

Gryka standarde Vario (6)

Maja është e rrotullueshme.

Pjesët e kontrollit

- Rreze Vario me ventilator variabël (drejtimi i rrotullimit i parë nga mbrapa)



↻ Rreze e gjerë



↻ Rreze e ngushtë; Rreze pikë

Frezë turbo për papastërti (7)



Rrezja rrotulluese e ujit është e përshtatshme për të punuar me konsum të ulët të ujit.

Montimi dhe çmontimi i shtojcës

Montimi i grykës (6/7)

1. Montimi i lanzës (10) në dorezën e pistoletës (1) (Mbyllje bajonete: Fut, shtyp dhe rrotullo).
2. Vendosja e shtojcës në lanzë (10). Shtojca kapet në vend.

Çmontimi i grykës (6/7)

1. Shtypni dhe mbani shtypur butonin e zhblokimit (31) në fundin e përparmë të lanzës (10)
2. Tërhiqni shtojcën nga lanza (10).
3. Çmontoni lanzën (10) nga doreza e pistoletës (1) (Mbyllje bajonete: Shtypni, rrotulloni dhe tërhiqni).

Kontejner për detergjent me grykë (3)

Montimi

1. Çmontoni lanzën (10) nga doreza e pistoletës (1) (Mbyllje bajonete: Shtypni, rrotulloni dhe tërhiqni).
2. Montoni shtojcën në dorezën e pistoletës (1) (Mbyllje bajonete: Fut, shtyp dhe rrotullo).

Kontejner për detergjent me grykë (3)

Çmontoni

1. Çmontoni shtojcën nga doreza e pistoletës (1) (Mbyllje bajonete: Shtypni, rrotulloni dhe tërhiqni).

Operimi

Pastrimi me detergjent

Kërkesat për detergjentin e pastrimit

- Kjo pajisje është zhvilluar për përdorim me një detergjent neutral bazuar në surfaktantë anionikë të biodegradueshëm.

- Përdorimi i detergjentëve ose kimikateve të tjera mund të rrezikojë sigurinë e pajisjes dhe të shkaktojë dëmtime. Dëmtime të tilla ndaj pajisjes nuk mbulohen nga garancia.
- Ju mund të blini produkte pastrimi përmes dyqanit tonë online (*Pjesë rezervë dhe aksesore, fq. 171*).

Parakushtet

- Rezervuari i detergjentit është i mbushur me detergjent.

Mbushja/zbrazja e rezervuarit të detergjentit (27)

1. Rrotulloni grykën e shkumës (29) nga rezervuari i detergjentit (27).
2. Mbusni përkatësisht zbrazni rezervuarin e detergjentit (27).
3. Rrotulloni përsëri grykën e shkumës (29) në rezervuarin e detergjentit (27).

Ndezja

▲ PARALAJMËRIM! Një sistem uji që pikon mund të shkaktojë goditje elektrike! Vendosni butonin ndezur/fikur (22) në pozicionin „0“ (FIKUR). Nxirrni spinën e lidhjes. Filloni përsëri me krijimin e lidhjeve të ujit (shih *Krijimi i furnizimit me ujë, fq. 164*).

▲ PARALAJMËRIM! Pajisja duhet të operohet vetëm në pozicionin drejtë! Nëse pajisja bie, ekziston rreziku i një goditjeje elektrike. Vendosni butonin ndezur/fikur (22) në pozicionin „0“ (FIKUR). Nxirrni spinën e lidhjes. Vendosni pajisjen në pozicionin drejtë. Për sigurinë tuaj, prisni rreth pesë minuta para se të rivendosni lidhjen elektrike.

▲ PARALAJMËRIM! Kabllot e papërshtatshme zgjatëse mund të jenë të rrezikshme! Përdorni vetëm kablo zgjatëse që janë të përshtatshme për përdorim në natyrë. Lidhja duhet të jetë e thatë dhe të jetë mbi tokë. Rekomandohet të përdorni një bobinë kablore që mban prizën të paktën 60 mm mbi tokë.

1. Sigurohuni që butoni ndezur/fikur (22) të jetë në pozicionin „0“ (FIKUR).
2. Rrotulloni pajisjen në pozicionin drejtë.
3. Lidhni lidhësin e prizës me një prizë të me çelës mbrojtës kundër rrjedhjes së rrymës.
4. **NJOFTIM!** Një funksionim pa ujë shkakton dëmtimin e pajisjes. Mos e përdorni pastruesin me presion të lartë me rubinetin e mbyllur.



- Hapni plotësisht rubinetin.
- Vendosni butonin e ndezur/fikur (22) në pozicionin „I“ (NDEZUR).
Motori nis shkurtimisht derisa të krijohet presioni i nevojshëm. Pastaj ndalon motori.
 - ▲ PARALAJMËRIM!** Keni parasysh forcën e kundërt të rrymës së ujit që del. Ju mund të lëndoni veten ose persona të tjerë. Siguroni një qëndrim të sigurt. Mbani mirë dorezën e pistoletës (1). Shtypni levën e ndezjes (24) të dorezës së pistoletës (1). Gryka punon me presion dhe motori fillon. Kur lëshoni levën e ndezjes (24), motori ndalon. Presioni i lartë në sistem mbetet i ruajtur.

Ndërprerja e operimit

Udhëzime

- Me aktivizimin e këmbës (19) në rrotat drejtuese (11) mund të siguronit që pastruesi me presion të lartë të mos rrokulliset.

Procedura

- Lëshoni levën e ndezjes (24) të dorëzës së pistoletës (1).
- Kur e ulni dorezën e pistoletës: Siguroni levën e ndezjes me bllokimin për fëmijë (26) (shikuar nga prapa).
← Leva e ndezjes është e bllokuar .
→ Mund të tërhiqni levën e ndezjes .
- ▲ PARALAJMËRIM!** Rrezik lëndimi nga rreza me presion të lartë! Bllokoni levën e ndezjes sa herë që ndërprisni punën.
- Gjatë pauzave të gjata të punës: Vendosni butonin ndezur/fikur (22) në pozicionin „0“ (FIKUR).

Ajrosni

Ajrosni tubin e furnizimit

- Mbyllni rubinetin e ujit.
- Hiqni tubin e furnizimit nga pajisja.
- Shihni më tutje *Krijimi i furnizimit me ujë*, fq. 164

Ajrosni pajisjen

- Vendosni butonin e ndezur/fikur (22) në pozicionin „I“ (NDEZUR).
- Prisni derisa të krijohet presioni dhe motori të ndalet.
- Vendosni butonin ndezur/fikur (22) në pozicionin „0“ (FIKUR).

- Shtypni levën e ndezjes (24) të dorëzës së pistoletës (1), derisa të bjerë presioni.
- Përsëritni këto hapa disa herë, derisa të mos ketë më ajër në pajisje.

Ndërprerja e operimit

- Pas punëve me detergjentë pastrimi:
 - Zbrazi rezervuarin e detergjentit (27).
 - Shpëlani pajisjen me ujë të pastër, derisa të mos ketë më detergjent në tubacione.
- Lëshoni levën e ndezjes (24).
- Vendosni butonin ndezur/fikur (22) në pozicionin „0“ (FIKUR).
- Mbyllni rubinetin e ujit.
- Shtypni levën e ndezjes (24) të dorëzës së pistoletës (1), derisa presioni të jetë ulur.
- Nxirri spinën e lidhjes. Mbështillni kabllo e lidhjes me rretin (17) në mbajtësin (18).
- Shkëputni pajisjen nga furnizimi me ujë.

Transporti

Kështu përgatitni pajisjen për ta lëvizur atë në mënyrë të sigurt.

- Fikeni pajisjen.
 - Nxirri lidhësin e prizës së pajisjes nga priza.
 - Varni tubin me presion të lartë (2) dhe kabllo e lidhjes me rretin (17) në mbajtësin (4/18).
 - Lironi pedalin (19) në rrotat drejtuese (11).
- Nëse dëshironi të mbani pajisjen, përdorni dorezën (5) ose kërkonti ndihmë nga një person i dytë.

Pastrimi, mirëmbajtja dhe ruajtja

▲ PARALAJMËRIM! Goditje elektrike!
Rrezik lëndimi nga pajisja që fillon padashur. Mbroni veten gjatë punimeve të mirëmbajtjes dhe pastrimit. Fikni pajisjen dhe hiqni lidhësin e prizës nga priza. Punimet e riparimit dhe të mirëmbajtjes që nuk janë përshkruar në këtë manual, i kryen qendra jonë e shërbimit. Përdorni vetëm pjesë këmbimi origjinale.

Pastrimi

NJOFTIM! Rrezik dëmtimi! Pastrimi jo i duhur mund të dëmtojë pajisjen. Mos e spërkatni

kurrë pajisjen me ujë. Mos e pastroni pajisjen nën ujë të rrjedhshëm. Mos përdorni tretës ose agjentë pastrimi të ashpër.

Mbajeni gjithmonë pajisjen të pastër.

Pas përdorimit, pastrojeni

1. Vendosni butonin ndezur/fikur (22) në pozicionin „0“ (FIKUR).
2. Nxirrni spinën e lidhjes.
3. Mbani hapësirat e ventilimit të pastra dhe të lira.
4. Pastrojeni pajisjen me një furçë të butë ose një leckë pak të lagur.

Pastrimi i grykës

Në raste të rralla, gryka (6) mund të bllokohet nga lëndë e huaj.

1. Çmontimi i grykës (6).
2. Hiqni trupin e huaj nga para me gjilpërën pastruese të grykës (13).
3. Shpëljajeni grykën nga përpara me ujë për të hequr objektin e huaj.

Mirëmbajtja

Pajisja është pa mirëmbajtje.

Magazinimi

Udhëzime

Ruani gjithmonë pajisjen dhe aksesorët:

- pastër
- thatë
- të mbrojtur nga pluhuri
- të mbrojtur nga ngricat
- jashtë arritjes së fëmijëve

Përgatitja e pajisjes për ruajtje

NJOFTIM! Pastruesi me presion të lartë dhe aksesorët mund të dëmtohen nga ngrica nëse nuk janë zbratur plotësisht nga uji.

1. Zbrazni pajisjen plotësisht nga uji.
 - Shkëputni pajisjen nga furnizimi me ujë.
 - Ndizni pastruesin me presion të lartë në butonin ndezur/fikur (22) për maksimum 1 minutë.
 - Shtypni levën e ndezjes (24) në dorezën e pistoletës (1), derisa të mos dalë më ujë nga doreza e pistoletës (1) ose nga shtojcat.
 - Fikni pajisjen.
2. Zbrazni aksesorët plotësisht nga uji.
3. Ruani të gjitha shtojcat në pozicionin drejtë, në mbajtëset me lidhjen poshtë.
4. Çmontoni tubin e presionit të lartë. Zbrazni tubin e presionit të lartë.

5. Ruani tubin e presionit të lartë dhe kabllon e lidhjes në mbajtëset e parashikuara (4, 18).

Mbajtëset e aksesorëve

- Dorezë pistolette (1) → Mbajtës (9)
- Lanzë (10)/Düse (6/7) → Mbajtës (8)
- Rezervuar i detergjentit (27) + Grykë shkume (29) → Mbajtës (4)

Asgjësimi/Mbrojtja e mjedisit

Ju lutemi ricikloni pajisjen, aksesorët dhe paketimin në një mënyrë miqësore me mjedisin.



Pajisjet elektrike nuk duhet të hidhen në mbeturinat shtëpiake.

Simboli i koshit të mbeturinave me rrota të shënuar me kryq do të thotë që kjo pajisje elektrike ose elektronike nuk duhet të hidhet me mbeturinat shtëpiake në fund të jetëgjatësisë së saj, por duhet të çohet në një pikë të veçantë grumbullimi nga përdoruesi përfundimtar.

Direktiva 2012/19/BE mbi mbeturinat e pajisjeve elektrike dhe elektronike:

Konsumatorët janë të detyruar ligjërisht të riciklojnë pajisjet elektrike dhe elektronike në fund të jetës së tyre në një mënyrë miqësore me mjedisin. Kjo siguron riciklim miqësor me mjedisin dhe me efikasitet të lartë të burimeve.

Në varësi të zbatimit në ligjin kombëtar, mund të keni opsionet e mëposhtme:

- kthim në një pikë shitjeje,
- dorëzoni atë në një pikë zyrtare grumbullimi,
- kthejeni te prodhuesi/shpërndarësi.

Aksesorët dhe ndihmësit pa komponentë elektrikë të përfshirë me pajisjet e vjetra nuk preken.

Asgjësimi i shishes së agjentit të pastrimit

- Mbetjet e produktit duhet të asgjësohen duke respektuar direktivën e mbetjeve 2008/98/KE si dhe rregulloret kombëtare dhe rajonale. Për këtë produkt nuk mund të përcaktohet një numër çelësi për mbeturinat sipas katalogut evropian të mbeturinave (AVV), pasi vetëm qëllimi i përdorimit nga konsumatori lejon një

klasifikim. Numri kyç i mbetjeve duhet të caktohet brenda BE-së në konsultim me asgjësuesin.

- Paketimet që nuk janë të kontaminuara mund të dërgohen për riciklim.
- Paketimet që nuk mund të pastrohen duhet të asgjësohen sikur materiali.

Kërkimi i gabimeve

Tabela e mëposhtme ju ndihmon të eliminoni ndërprerjet e vogla:

Problemi	Shkak i mundshëm	Zgjidhja e problemeve
Pajisja nuk fillon	Mungesa e tensionit të rrejtit	Kontrolloni prizën, kabllon e energjisë, lidhësin e prizës, siguresën dhe, nëse është e nevojshme, riparojini nga një elektrikist i kualifikuar.
	Furnizim me rrymë i dëmtuar	Sigurohuni që tensioni i rrejtit të përputhet me etiketën e pajisjes.
Performancë e ulët e pajisjes	Flluska ajri në pastruesin me presion të lartë	Ndezni pajisjen dhe shtypni (24) levën e ndezjes.
		<i>Ajrosni, fq. 166</i>
Sistemi i ujit ka rrjedhje	Lidhja e ujit (14) ka rrjedhje	Ndërroni bashkuesin (16) të lidhja e ujit (14) përfshirë unazën vulosëse (shih <i>Pjesë rezervë dhe aksesore, fq. 171</i>)
Luhatje të forta presioni	Gryka (j) e ndotur	Shpëlani grykën (j) me ujë. Nëse është e nevojshme, pastroni vrimën e grykës me gjilpërën për pastrim të grykës (13) (shih <i>Pastrimi, fq. 166</i>).
	Gryka (j) e bllokuar	Hiqni grykën (j) dhe sigurohuni që uji nga doreza e pistoletës (1) të dalë pa pengesa.

ÇERTIFIKATË GARANCIE

Fabrikues:	Grizzly Tools GmbH & Co. KG ; Stockstädter Str. 20; 63762 Grobostheim; GJERMANIA; www.grizzlytools.de
Importues dhe garantues:	Lidl Maqedonia e Veriut DOOEL, Bulevardi Kiro Gligorov Nr. 2, Shkup, Tel: 00800 90698;
Produkti:	Pastruese fleksibël me presion të lartë
Modeli:	PHDF 150 A1
IAN/Numri serik:	525916_2507/000001-048200
Data e blerjes:	
Shitësi (Dyqan fizik / Dyqan online):	[Emri, adresa, vula]

E nderuara kliente, i nderuar klient, Merrni për këtë produkt 3 vjet garanci nga data e blerjes. Në rast defektesh të këtij produkti, ju keni të drejta ligjore kundrejt shitësit të produktit. Këto të drejta ligjore nuk kufizohen nga garancioni ynë i përcaktuar më poshtë.

Përveç kësaj garancie komerciale, konsumatori ka të drejtë ligjore për një garanci dyvjeçare sipas Nenit 18 të Ligjit për Mbrotjtjen e Konsumatorit.

Kushtet e garancisë

Periudha e garancisë fillon në datën e blerjes. Ju lutemi ruajeni faturën origjinale në një vend të sigurt. Ky dokument kërkohet si provë e blerjes. Nëse ndodh një defekt në materiale ose prodhim brenda tre viteve nga data e blerjes së këtij produkti, ne, sipas gjykimit tonë, do ta riparojmë ose zëvendësojmë produktin pa pagesë. Kjo garanci kërkon që produkti me defekt dhe prova e blerjes (fatura e shitjes) të paraqiten brenda periudhës trevjeçare, së bashku me një përshkrim të shkurtër me shkrim të defektit dhe kohës kur ai ka ndodhur.

Nëse defekti mbulohet nga garancioni ynë, ju do të merrni produktin e riparuar ose një produkt të ri. Riparimi ose zëvendësimi i produktit nuk fillon një periudhë të re garancie.

Periudha e garancisë dhe kërkesat ligjore për defektet

Periudha e garancisë nuk zgjatet nga garancioni. Kjo vlen edhe për pjesët e zëvendësuara dhe të riparuar. Çdo dëmtim ose defekt i pranishëm në kohën e blerjes duhet të raportohet menjëherë pas shpaktimit. Riparimet e nevojshme pas periudhës së garancisë janë të pagueshme.

Fusha e garancisë

Produkti është prodhuar me kujdes sipas udhëzimeve të rrepta të cilësisë dhe është testuar plotësisht para dorëzimit. Garancia vlen për defektet materiale ose të prodhimit. Kjo garanci nuk mbulon pjesët e produktit që i nënshtrohen konsumimit normal dhe për këtë arsye mund të konsiderohen pjesë të konsumueshme (p.sh. Zorrë me presion të lartë) ose dëmtime të pjesëve të brishta (p.sh. butoni).

Kjo garanci është e pavlefshme nëse produkti është dëmtuar, keqpërdorur ose nuk mirëmbahet. Gjithashtu për dëmet e shkaktuara nga uji, ngrica, rrufeja dhe zjarri ose transporti i gabuar. Për përdorimin e duhur të produktit, të gjitha udhëzimet e përfshira në manualin e përdorimit duhet të ndiqen në mënyrë strikte. Përdorimet dhe veprimet që dekurajohen ose paralajmërohen kundër tyre në udhëzimet e përdorimit duhen shmangur me çdo kusht.

Produkti është menduar vetëm për përdorim privat dhe jo për përdorim komercial. Në rast të keqpërdorimit, trajtimit të papërshtatshëm, përdorimit të forcës ose modifikimeve që nuk janë kryer nga qendra jonë e autorizuar e shërbimit, garancioni do të jetë i pavlefshëm.

Afati për përfundim

Ofruesi i garancisë merr përsipër t'i përgjigjet njoftimit me shkrim ose elektronik të defekteve brenda **1 ditëve pune** dhe të kryejë çdo riparim të nevojshëm brenda **30 ditëve kalendarike** ose brenda afateve kohore të përcaktuara në kushtet e plota të garancisë.

Kushtet për shërbimet e garancisë

Paraqitja e kësaj flete garancie plotësisht e mbushur, si dhe dëshmia e blerjes (kuponi i arkës / fatura). Garancia skadon nëse

produkti është përdorur në mënyrë të papërshtatshme, janë kryer riparime të paautorizuara ose ekzistojnë dëmtime

mekanike (sipas asaj që përcaktohet në kushtet e plota të garancisë).

Qendër e autorizuar servisi / Kontakti:	PARKSIDE Service Center, Linjë telefonike: 0800 97198, email: grizzly@lidl.mk, 8 e paradites - 6 e pasditës
Nënshkrimi / vula e shitësit:	
Data:	

Përktimi i Deklaratës origjinale të Konformitetit të BE-së

Produkti: **Pastrues me presion të lartë**

Modeli: **PHDF 150 A1**

Numri Serial: 000001-048200

Subjekti i deklaratës së përshkruar më sipër përputhet me legjislacionin përkatës të harmonizimit të Bashkimit:

2006/42/EC • 2014/30/EU • 2000/14/EC & 2005/88/EC • 2011/65/EU & (EU) 2015/863

Subjekti i deklaratës së përshkruar më sipër përputhet me dispozitat e Direktivës 2011/65/EU të Parlamentit Evropian dhe të Këshillit të 8 qershorit 2011 mbi kufizimin e përdorimit të disa substancave të rrezikshme në pajisjet elektrike dhe elektronike.

Për të siguruar konformitetin, janë zbatuar standardet e harmonizuara, standardet kombëtare dhe dispozitat e mëposhtme:

**EN 60335-1:2012/A15:2021 • EN 60335-2-79:2012
EN 62233:2008 • EN IEC 63000:2018
EN IEC 55014-1:2021 • EN IEC 55014-2:2021
EN IEC 61000-3-2:2019/A1:2021 • EN 61000-3-3:2013/A2:2021**

Në përputhje me Direktivën 2000/14/EC mbi emetimet e zhurmës, konfirmohet sa vijon:

Niveli i fuqisë së zërit L_{WA}

- matur: 92,4 dB;

- garantuar: 97 dB

Procedura e vlerësimit të konformitetit e zbatuar në përputhje me 2000/14/EC, Shtojca V.

Prodhuesi mban përgjegjësinë e vetme për lëshimin e kësaj deklarate konformiteti:



Grizzly Tools GmbH & Co. KG
Stockstädter Str. 20
63762 Großostheim
GJERMANIA
11.12.2025

Christian Frank

Përfaqësuesi i Dokumentacionit

Pjesë rezervë dhe aksesorë

Pjesë rezervë dhe aksesorë mund t'i merrni në www.grizzlytools.shop. Nëse hasni ndonjë problem gjatë procesit të porosisë suaj, ju lutemi na kontaktoni përmes dyqanit tonë online. Për pyetje të mëtejshme, ju lutemi kontaktoni: **ÇERTIFIKATË GARANCIE, fq. 169**

Nr. i artikullit	Emërtimi	Nr. i porosisë
1	Dorezë pistolette	91120018
2	Zorrë me presion të lartë, 8 m	91105606
3	Kontejner për detergjent me grykë (600 ml)	91110683
6	Grykë standarde Varjo	91110606
7	Freza turbo për papastërti	91104540
10	Lanzë	91110605
11	Set i rrotave drejtuese	91110682
13	Gjilpërë për pastrimin e grykave	91110572
16, 15	Bashkuesi (Lidhje uji), Sita	91110684
30	Detergjent URM 500 (0,5 l)	30990010

Inhaltsverzeichnis

Einleitung..... 172
 Bestimmungsgemäße Verwendung..... 172
 Lieferumfang/Zubehör..... 172
 Übersicht.....173
 Funktionsbeschreibung.....173
 Technische Daten.....173

Sicherheitshinweise..... 174
 Bedeutung der Sicherheitshinweise.... 174
 Bildzeichen und Symbole..... 174
 Sichere Inbetriebnahme des Geräts.... 174

Vorbereitung..... 177
 Bedienteile..... 177
 Montage.....177
 Gerät aufstellen.....177
 Wasserversorgung herstellen.....177
 Aufsatz wählen.....178
 Aufsatz montieren und demontieren.... 178

Betrieb..... 178
 Reinigen mit Reinigungsmittel..... 178
 Einschalten.....178
 Betrieb unterbrechen..... 179
 Entlüften.....179
 Betrieb beenden..... 179

Transport..... 179

Reinigung, Wartung und Lagerung..... 179
 Reinigung..... 179
 Wartung..... 180
 Lagerung..... 180

Entsorgung/Umweltschutz..... 180
 Zusätzliche Entsorgungshinweise für
 Deutschland..... 180

Fehlersuche..... 181
 181
 181
 Reparatur-Service..... 182
 182
 183

Ersatzteile und Zubehör..... 183

Einleitung

Sie haben sich damit für ein hochwertiges Gerät entschieden. Dieses Gerät wurde während der Produktion auf Qualität geprüft und einer Endkontrolle unterzogen. Die Funktionsfähigkeit Ihres Gerätes ist somit sichergestellt.

Es ist nicht auszuschließen, dass sich in Einzelfällen am oder im Gerät bzw. in Schlauchleitungen Restmengen von Wasser befinden.

Die Betriebsanleitung ist Bestandteil dieses Geräts. Sie enthält wichtige Hinweise für Sicherheit, Gebrauch und Entsorgung. Benutzen Sie das Gerät nur wie beschrieben und für die angegebenen Einsatzbereiche. Bewahren Sie die Betriebsanleitung gut auf und händigen Sie alle Unterlagen bei Weitergabe des Geräts an Dritte mit aus.

Bestimmungsgemäße Verwendung

- Reinigen von Maschinen, Fahrzeugen, Bauwerken, Werkzeugen, Fassaden, Terrassen, Gartengeräten usw. mit Hochdruckwasserstrahl.
 Beachten Sie immer die Herstellerangaben des zu reinigenden Objektes.
- Jede andere Verwendung, die in dieser Betriebsanleitung nicht ausdrücklich zugelassen wird, kann eine ernsthafte Gefahr für den Benutzer darstellen und zu Schäden am Gerät führen. Der Bediener oder Nutzer des Geräts ist für Unfälle oder Schäden an anderen Menschen oder deren Eigentum verantwortlich. Das Gerät ist für den Einsatz im Heimwerkerbereich bestimmt. Es wurde nicht für den gewerblichen Dauereinsatz konzipiert. Bei gewerblichem Einsatz erlischt die Garantie. Der Hersteller haftet nicht für Schäden, die durch bestimmungswidrige Verwendung oder falsche Bedienung verursacht wurden.

Lieferumfang/Zubehör

Packen Sie das Gerät aus und überprüfen Sie den Lieferumfang.
 Entsorgen Sie das Verpackungsmaterial ordnungsgemäß.

-
-
-
-
- (//)
- (//)
-
-
-
- URM 500 ()
- 4x
-

beruhen (hierbei sind alle Anteile des Betriebszyklus zu berücksichtigen, beispielsweise Zeiten, in denen das Elektrowerkzeug abgeschaltet ist, und solche, in denen es zwar eingeschaltet ist, aber ohne Belastung läuft).

Sicherheitshinweise

Dieser Abschnitt behandelt die grundlegenden Sicherheitshinweise beim Gebrauch des Geräts.

Bedeutung der Sicherheitshinweise

▲ GEFAHR! Wenn Sie diesen Sicherheitshinweis nicht befolgen, tritt ein Unfall ein. Die Folge ist schwere Körperverletzung oder Tod.

▲ WARNUNG! Wenn Sie diesen Sicherheitshinweis nicht befolgen, tritt möglicherweise ein Unfall ein. Die Folge ist möglicherweise schwere Körperverletzung oder Tod.

▲ VORSICHT! Wenn Sie diesen Sicherheitshinweis nicht befolgen, tritt ein Unfall ein. Die Folge ist möglicherweise leichte oder mittelschwere Körperverletzung.

HINWEIS! Wenn Sie diesen Sicherheitshinweis nicht befolgen, tritt ein Unfall ein. Die Folge ist möglicherweise ein Sachschaden.

Bildzeichen und Symbole



Achtung! Falls die Leitung während der Benutzung beschädigt wird, muss Sie sofort vom Versorgungsnetz getrennt werden. Ebenso beim Anschließen an die Wasserzufuhr oder beim Versuch Undichtigkeiten zu beseitigen ist der Stecker zu ziehen.



Gemäß gültiger Vorschriften darf der Hochdruckreiniger nie ohne Systemtrenner am Trinkwassernetz betrieben werden. Es ist ein geeigneter Systemtrenner gemäß EN 12729 Typ BA zu verwenden.



Garantierter SchalleLeistungspegel
L_{WA} in dB.



Sichere Inbetriebnahme des Geräts

- Das Gerät darf nicht von Kindern verwendet werden. Kinder sind zu beaufsichtigen, um sicherzustellen, dass sie nicht mit dem Gerät spielen. Das Gerät kann von Personen mit verringerten physischen, sensorischen oder mentalen Fähigkeiten oder Mangel an Erfahrung und Wissen, be-

- trieben werden, wenn sie beaufsichtigt oder bezüglich des sicheren Gebrauchs des Gerätes unterwiesen wurden und die daraus resultierenden Gefahren verstehen.
- Personen, die mit der Betriebsanleitung nicht vertraut sind, dürfen das Gerät nicht benutzen.
 - Hochdruckreiniger dürfen ausschließlich von unterwiesenen Personen betrieben werden.
 - Das Gerät darf nicht in Lagen höher als 2000 m verwendet werden.
 - Bei Auftreten einer Störung oder eines Defektes während des Betriebes ist das Gerät sofort auszuschalten und der Netzstecker zu ziehen. Für mögliche Ursachen einer Störung: *Fehlersuche, S. 181*. Oder kontaktieren Sie unser Service-Center.
 -
 - Beachten Sie den Lärmschutz und örtliche Vorschriften.
 -
- Während des Gebrauchs von Hochdruckreinigern können Aerosole entstehen. Das Einatmen von Aerosolen kann zu gesundheitlichen Schäden führen. Je nach Anwendung kann die Verwendung von vollständig abgeschirmten Düsen (z. B. Flächenreiniger) den Ausstoß von wässrigen Aerosolen deutlich verringern. Tragen Sie, abhängig von der zu reinigenden Umgebung, eine geeignete Atemschutzmaske der Klasse FFP 2 oder vergleichbar, um sich vor dem Einatmen von Aerosolen zu schützen, wenn der Einsatz einer vollständig abgeschirmten Düse nicht möglich ist.
 -
 - Das Gerät darf nur an eine Steckdose angeschlossen werden, die von einem erfahrenem Elektriker gemäß IEC 60364-1 installiert wurde.
 -
 -
 -

- Verwenden Sie nur Verlängerungsleitungen, die für den Einsatz im Freien geeignet sind. Die Verbindung muss trocken sein und oberhalb des Bodens liegen. Es ist empfohlen, hierzu eine Kabeltrommel zu verwenden, die die Steckdose mindestens 60 mm über dem Boden hält.
- Verlängerungsleitungen müssen einen Leiterquerschnitt von mindestens $2 \times 2,5 \text{ mm}^2$ haben.
- Hochdruckschläuche, Armaturen und Kupplungen sind wichtig für die Gerätesicherheit. Verwenden Sie nur vom Hersteller empfohlene Hochdruckschläuche, Armaturen und Kupplungen.
- Nehmen Sie das Gerät nicht in Betrieb, wenn die Netzanschlussleitung, der Wasserzulauf oder andere wichtige Teile wie der Hochdruckschlauch oder die Spritzpistole beschädigt bzw. undicht sind.
- Benutzen Sie das Gerät nur stehend und nur auf einer festen ebenen Fläche.
-
-
-
- Richten Sie den Strahl nicht auf sich selbst oder andere, um Kleidung oder Schuhwerk zu reinigen.
- Wenn Sie mit Reinigungsmittel in Kontakt kommen, spülen Sie mit reichlich reinem Wasser.
-
- Explosionsgefahr – versprühen Sie keine brennbaren Flüssigkeiten.
-
-
-
- ,
- ,
- ,
- .
-
- suchen Sie nach Beschädigungen,
- tauschen Sie beschädigte Teile,
- wenden Sie sich an das Service-Center.
-
-

-
-
-
-

Vorbereitung

▲ **WARNUNG!**

Bedienteile

Lernen Sie vor dem ersten Betrieb des Geräts die Bedienteile kennen.

0

- 0
 - Einschalthebel ziehen: Aktiviert den Hochdruckstrahl
 - Einschalthebel loslassen: Deaktiviert den Hochdruckstrahl
- 0 (Von hinten gesehen)
Der Einschalthebel ist verriegelt .
Sie können den Einschalthebel ziehen .

▲ **WARNUNG!** Verletzungsgefahr durch Hochdruckstrahl! Verriegeln Sie den Einschalthebel bei jeder Unterbrechung der Arbeit.

- 0
Drücken: Schnellanschlussstecker 0 des Hochdruckschlauchs 0 vom Pistolengriff 0 demontieren

Montage

Halter und Lenkrollen montieren

Lieferzustand

- (///)
- 0
- 4x 0

1. Stecken Sie den Halter (/) für Lanze/Düse/Pistolengriff und die Auflage 0 in die Aufnahme seitlich am Hochdruckreiniger Gehäuse 0.
2. Stecken Sie die übrigen Halter (/) in die entsprechenden Aufnahmen am Hochdruckreiniger Gehäuse 0.
3. Setzen Sie die Lenkrollen 0 in die Aufnahmen unten am Hochdruckreiniger Gehäuse 0.
Die Lenkrollen rasten hörbar ein.

Gerät aufstellen

1. Stellen Sie das Gerät auf eine ebene feste Fläche.
2. Stecken Sie den Gewindeanschluss 0 am Hochdruckschlauch 0 in den Hochdruckanschluss 0 des Geräts. Fixieren Sie den Anschluss mit der Überwurfmutter.
3. Stecken Sie den Schnellanschlussstecker 0 am Hochdruckschlauch in den Hochdruckanschluss am Pistolengriff 0.
4. Prüfen Sie, ob der Schnellanschlussstecker 0 fest am Pistolengriff 0 montiert ist.

Wasserversorgung herstellen

Voraussetzungen

- Zuleitungsschlauch: Gartenschlauch mit montiertem Schnellanschluss mit Gartenschlauchadapter (nicht im Lieferumfang enthalten); Ø 13 mm (½"); Länge zwischen 5 m und 30 m
- Mindestförderleistung:
- **Systemtrenner**
Ein Systemtrenner (Rückflussverhinderer) verhindert den Rückfluss von Wasser und Reinigungsmittel in die Trinkwasserleitung.
 - Gemäß gültiger Vorschriften darf ein Hochdruckreiniger nie ohne Systemtrenner am Trinkwassernetz betrieben werden. Es ist ein geeigneter Systemtrenner gemäß EN 12729 Typ BA zu verwenden.
 - Wasser, das durch einen Systemtrenner geflossen ist, wird als nicht trinkbar eingestuft.
 - Ein Systemtrenner ist im Fachhandel erhältlich.

Vorgehen

1. Stecken Sie den Siebeinsatz 0 in den Wasseranschluss 0.
2. Montieren Sie die Kupplung 0 am Wasseranschluss 0.
3. Montieren Sie den Schnellanschluss mit Gartenschlauchadapter am Zuleitungsschlauch.
4. Schließen Sie den Zuleitungsschlauch an die Wasserversorgung an.
5. Entlüften Sie den Zuleitungsschlauch: Öffnen Sie die Wasserversorgung, bis das Wasser am anderen Ende des Zuleitungsschlauches blasenfrei austritt. Schließen Sie die Wasserversorgung.

6. Verbinden Sie den Schnellanschluss mit Gartenschlauchadapter am Zuleitungsschlauch mit der Kupplung ().

Aufsatz wählen

Standard-Vario-Düse ()

Die Spitze ist drehbar.

Bedienteile

- Vario-Fächerstrahl (Drehrichtung von hinten gesehen)



↪ Breiter Strahl



↪ Schmäler Strahl; Punktstrahl

Turbo-Schmutzfräse ()



Der rotierende Wasserstrahl eignet sich zum Arbeiten mit geringem Wasserverbrauch.

Aufsatz montieren und demontieren

Düse montieren (/)

1. Montieren Sie die Lanze () am Pistolengriff () .
2. Stecken Sie den Aufsatz auf die Lanze () .

Düse demontieren (/)

1. Drücken und halten Sie den Entriegelungsknopf () am vorderen Ende der Lanze ()
2. Ziehen Sie den Aufsatz von der Lanze () .
3. Demontieren Sie die Lanze () vom Pistolengriff () .

() montieren

1. Demontieren Sie die Lanze () vom Pistolengriff () .
2. Montieren Sie den Aufsatz am Pistolengriff () .

() demontieren

1. Demontieren Sie den Aufsatz vom Pistolengriff () .

Betrieb

Reinigen mit Reinigungsmittel

Anforderungen an das Reinigungsmittel

- Dieses Gerät wurde für den Einsatz mit einem neutralen Reinigungsmittel auf der

Basis biologisch abbaubarer, anionischer Tenside entwickelt.

- Die Verwendung anderer Reinigungsmittel oder Chemikalien kann die Sicherheit des Gerätes beeinträchtigen und zu Beschädigungen führen. Derartige Schäden am Gerät unterliegen nicht der Garantie.
- Sie können Reinigungsmittel über unseren Online-Shop beziehen ().
- Der Reinigungsmitteltank ist mit Reinigungsmittel gefüllt.

Reinigungsmitteltank () füllen/leeren

1. Drehen Sie die Schaumdüse () vom Reinigungsmitteltank () ab.
2. Füllen bzw. leeren Sie den Reinigungsmitteltank () .
3. Drehen Sie die Schaumdüse () wieder auf den Reinigungsmitteltank () .

Einschalten

⚠ WARNUNG! Undichtiges Wassersystem kann zu elektrischem Schlag führen! Beginnen Sie erneut mit dem Herstellen der Wasseranschlüsse (siehe *Wasserversorgung herstellen*, S. 177).

⚠ WARNUNG! Gerät darf nur in aufrechter Position betrieben werden! Wenn das Gerät umfällt besteht die Gefahr eines elektrischen Schlags. Bringen Sie erst jetzt das Gerät wieder in aufrechte Position. Warten Sie zu Ihrer eigenen Sicherheit ca. fünf Minuten, bis Sie den elektrischen Anschluss wieder herstellen.

⚠ WARNUNG! Ungeeignete Verlängerungsleitungen können gefährlich sein! Verwenden Sie nur Verlängerungsleitungen, die für den Einsatz im Freien geeignet sind. Die Verbindung muss trocken sein und oberhalb des Bodens liegen. Es ist empfohlen, hierzu eine Kabeltrommel zu verwenden, die die Steckdose mindestens 60 mm über dem Boden hält.

- 1.
2. Bringen Sie das Gerät in aufrechte Position.
3. Verbinden Sie den Anschlussstecker mit einer Steckdose mit Fehlerstromschutzschalter.
4. **HINWEIS!** Ein Trockenlauf führt zu einer Beschädigung des Gerätes. Betreiben Sie den Hochdruckreiniger nicht mit geschlossenem Wasserhahn.

5. Öffnen Sie den Wasserhahn vollständig.
- Der Motor startet kurz, bis der notwendige Druck aufgebaut ist. Dann stoppt der Motor.
6. **⚠ WARNUNG!** Beachten Sie die Rückstoßkraft des austretenden Wasserstrahles. Sie können sich oder andere Personen verletzen. Sorgen Sie für einen sicheren Stand. Halten Sie den Pistolengriff () gut fest.
Drücken Sie den Einschalthebel () des Pistolengriffs ().
Die Düse arbeitet mit Druck und der Motor startet. Wenn Sie den Einschalthebel () loslassen, stoppt der Motor. Der Hochdruck im System bleibt erhalten.

Betrieb unterbrechen

- Mit der Fußbetätigung () an den Lenkrollen () können Sie den Hochdruckreiniger gegen wegrollen sichern.
1. Lassen Sie den Einschalthebel () des Pistolengriffs () los.
 2. Wenn Sie den Pistolengriff ablegen: Sichern Sie den Einschalthebel mit der Kindersicherung () (Von hinten gesehen).
Der Einschalthebel ist verriegelt .
Sie können den Einschalthebel ziehen .
⚠ WARNUNG! Verletzungsgefahr durch Hochdruckstrahl! Verriegeln Sie den Einschalthebel bei jeder Unterbrechung der Arbeit.
 3. Bei längeren Arbeitspausen:

Entlüften

Zuleitungsschlauch entlüften

1. Schließen Sie den Wasserhahn.
2. Entfernen Sie den Zuleitungsschlauch vom Gerät.
3. Weiter siehe *Wasserversorgung herstellen*, S. 177

Gerät entlüften

- 1.
2. Warten Sie, bis Druck aufgebaut ist und der Motor stoppt.
- 3.
4. Drücken Sie den Einschalthebel () des Pistolengriffs (), bis der Druck abgebaut ist.

5. Wiederholen Sie diese Schritte einige Male, bis keine Luft mehr im Gerät ist.

Betrieb beenden

1. Nach Arbeiten mit Reinigungsmitteln:
 - Leeren Sie den Reinigungsmitteltank ().
 - Spülen Sie das Gerät mit klarem Wasser, bis kein Reinigungsmittel mehr in den Leitungen ist.
2. Lassen Sie den Einschalthebel () los.
- 3.
4. Schließen Sie den Wasserhahn.
5. Drücken Sie den Einschalthebel () des Pistolengriffs (), bis der Druck abgebaut ist.
6. Wickeln Sie die Netzanschlussleitung () auf den Halter ().
7. Trennen Sie das Gerät von der Wasserversorgung.

Transport

So bereiten Sie das Gerät vor, um es sicher zu rollen.

- Schalten Sie das Gerät aus.
- Ziehen Sie den Anschlussstecker des Gerätes aus der Steckdose.
- Hängen Sie den Hochdruckschlauch () und die Netzanschlussleitung () auf den Halter (/).
- Lösen Sie die Fußbetätigung () an den Lenkrollen ().

Falls Sie das Gerät tragen wollen, verwenden Sie den Handgriff () oder lassen Sie sich evtl. von einer zweiten Person helfen.

Reinigung, Wartung und Lagerung

⚠ WARNUNG! Schützen Sie sich bei Wartungs- und Reinigungsarbeiten. Schalten Sie das Gerät aus und ziehen Sie den Anschlussstecker aus der Steckdose. Lassen Sie Instandsetzungsarbeiten und Wartungsarbeiten, die nicht in dieser Anleitung beschrieben sind, von unserem Service-Center durchführen. Verwenden Sie nur Original-Ersatzteile.

Reinigung

HINWEIS! Beschädigungsgefahr! Nicht sachgemäße Reinigung kann das Gerät beschädigen. Spritzen Sie das Gerät niemals mit

Wasser ab. Reinigen Sie das Gerät nicht unter fließendem Wasser. Verwenden Sie keine scharfen Reinigungs- bzw. Lösungsmittel. Halten Sie das Gerät stets sauber.

Nach dem Betrieb reinigen

- 1.
- 2.
3. Halten Sie die Lüftungsschlitze sauber und frei.
4. Reinigen Sie das Gerät mit einer weichen Bürste oder einem leicht feuchtem Tuch.

Düse reinigen

In seltenen Fällen kann die Düse () durch Fremdkörper verstopfen.

1. Demontieren Sie die Düse ().
2. Entfernen Sie den Fremdkörper von vorne mit der Düsenreinigungsnadel ().
3. Spülen Sie die Düse von vorne mit Wasser durch, um den Fremdkörper zu beseitigen.

Wartung

Das Gerät ist wartungsfrei.

Lagerung

Lagern Sie Gerät und Zubehör stets:

- sauber
- trocken
- staubgeschützt
- frostsicher
- außerhalb der Reichweite von Kindern

Gerät zur Lagerung vorbereiten

HINWEIS! Der Hochdruckreiniger und das Zubehör werden von Frost zerstört, wenn sie nicht vollständig von Wasser entleert sind.

1. Entleeren Sie das Gerät vollständig von Wasser.
 - Trennen Sie das Gerät von der Wasserversorgung.
 - Schalten Sie den Hochdruckreiniger am Ein-/Ausschalter () für maximal 1 Minute ein.
 - Drücken Sie den Einschalthebel () am Pistolengriff (), bis kein Wasser mehr am Pistolengriff () oder an den Aufsätzen austritt.
 - Schalten Sie das Gerät aus.
2. Entleeren Sie das Zubehör vollständig von Wasser.
3. Lagern Sie alle Aufsätze stehend, in den Haltern mit dem Anschluss nach unten.

4. Demontieren Sie den Hochdruckschlauch. Entleeren Sie den Hochdruckschlauch.
5. Lagern Sie Hochdruckschlauch und Netzanschlussleitung in den vorgesehenen Haltern (,).

Zubehörhalterungen

- () → ()
- ()/ () → ()
- () + Schaumdüse () → ()

Entsorgung/Umweltschutz



-
-
-

Zusätzliche Entsorgungshinweise für Deutschland

Das Gerät ist bei eingerichteten Sammelstellen, Wertstoffhöfen oder Entsorgungsbetrieben abzugeben. Zudem sind Vertreiber von Elektro- und Elektronikgeräten sowie Verreiber von Lebensmitteln zur Rücknahme verpflichtet. bietet Ihnen Rückgabemöglichkeiten direkt in den Filialen und Märkten an. Rückgabe und Entsorgung sind für Sie kostenfrei.

Beim Kauf eines Neugerätes haben Sie das Recht, ein entsprechendes Altgerät unentgeltlich zurückzugeben.

Zusätzlich haben Sie die Möglichkeit, unabhängig vom Kauf eines Neugerätes, unentgeltlich (bis zu drei) Altgeräte abzugeben, die in keiner Abmessung größer als 25 cm sind.

Entsorgung der Reinigungsmittelflasche

- Produktreste sind unter Beachtung der Abfallrichtlinie 2008/98/ sowie nationalen und regionalen Vorschriften zu entsorgen. Für dieses Produkt kann keine Abfall-

schlüssel-Nummer gemäß europäischem Abfallkatalog (AVV) festgelegt werden, da erst der Verwendungszweck durch den Verbraucher eine Zuordnung erlaubt. Die Abfallschlüssel-Nummer ist innerhalb der

EU in Absprache mit dem Entsorger festzulegen.

- Nicht kontaminierte Verpackungen können einem Recycling zugeführt werden.
- Nicht reinigungsfähige Verpackungen sind wie der Stoff zu entsorgen.

Fehlersuche

Die folgende Tabelle hilft Ihnen kleine Störungen zu beseitigen:

Gerät startet nicht	Netzspannung fehlt	Steckdose, Netzanschlussleitung, Anschlussstecker, Sicherung prüfen, ggf. Reparatur durch Elektrofachmann.
	Fehlerhafte Spannungsversorgung	Achten Sie darauf, dass die Netzspannung mit dem Typenschild am Gerät übereinstimmt.
Geringe Geräteleistung	Lufteinschlüsse im Hochdruckreiniger	Gerät einschalten und Einschalthebel ()betätigen.
		<i>Entlüften, S. 179</i>
Wassersystem undicht	Wasseranschluss ()undicht	Wechseln Sie Kupplung ()am Wasseranschluss (inkl. Dichtungsring ()
Starke Druckschwankungen	Düse ()verschmutzt	Spülen Sie die Düse ()mit Wasser. Reinigen Sie bei Bedarf die Düsenbohrung mit der Düsenreinigungsnadel ()(<i>Reinigung, S. 179</i>).
	Düse ()verstopft	Entfernen Sie die Düse ()und stellen Sie sicher, dass das Wasser am Pistolengriff ()ungehindert austritt.

Sehr geehrte Kundin, sehr geehrter Kunde, Sie erhalten auf dieses Produkt 3 Jahre Garantie ab Kaufdatum. Im Falle von Mängeln dieses Produkts stehen Ihnen gegen den Verkäufer des Produkts gesetzliche Rechte zu. Diese gesetzlichen Rechte werden durch unsere im Folgenden dargestellte Garantie nicht eingeschränkt.

Garantiebedingungen

Die Garantiefrist beginnt mit dem Kaufdatum. Bitte bewahren Sie den Original-Kassenbon gut auf. Diese Unterlage wird als Nachweis für den Kauf benötigt. Tritt innerhalb von drei Jahren ab dem Kaufdatum dieses Produkts ein Material- oder Fabrikati-

onsfehler auf, wird das Produkt von uns – nach unserer Wahl – für Sie kostenlos repariert oder ersetzt. Diese Garantieleistung setzt voraus, dass innerhalb der Drei-Jahres-Frist das defekte Produkt und der Kaufbeleg (Kassenbon) vorgelegt und schriftlich kurz beschrieben wird, worin der Mangel besteht und wann er aufgetreten ist.

Wenn der Defekt von unserer Garantie gedeckt ist, erhalten Sie das reparierte oder ein neues Produkt zurück. Mit Reparatur oder Austausch des Produkts beginnt kein neuer Garantiezeitraum.

Garantiezeit und gesetzliche Mängelansprüche

Die Garantiezeit wird durch die Gewährleistung nicht verlängert. Dies gilt auch für ersetzte und reparierte Teile. Eventuell schon

beim Kauf vorhandene Schäden und Mängel müssen sofort nach dem Auspacken gemeldet werden. Nach Ablauf der Garantiezeit anfallende Reparaturen sind kostenpflichtig.

Garantieumfang

Das Produkt wurde nach strengen Qualitätsrichtlinien sorgfältig produziert und vor Anlieferung gewissenhaft geprüft.

Die Garantieleistung gilt für Material- oder Fabrikationsfehler. Diese Garantie erstreckt sich nicht auf Produktteile, die normaler Abnutzung ausgesetzt sind und daher als Verschleißteile angesehen werden können oder für Beschädigungen an zerbrechlichen Teilen.

Diese Garantie verfällt, wenn das Produkt beschädigt, nicht sachgemäß benutzt oder nicht gewartet wurde. Ebenso für Schäden durch Wasser, Frost, Blitz und Feuer oder falschen Transport. Für eine sachgemäße Benutzung des Produkts sind alle in der Betriebsanleitung aufgeführten Anweisungen genau einzuhalten. Verwendungszwecke und Handlungen, von denen in der Betriebsanleitung abgeraten oder vor denen gewarnt wird, sind unbedingt zu vermeiden.

Das Produkt ist lediglich für den privaten und nicht für den gewerblichen Gebrauch bestimmt. Bei missbräuchlicher und unsachgemäßer Behandlung, Gewaltanwendung und bei Eingriffen, die nicht von unserer autorisierten Service-Niederlassung vorgenommen wurden, erlischt die Garantie.

Abwicklung im Garantiefall

Um eine schnelle Bearbeitung Ihres Anliegens zu gewährleisten, folgen Sie bitte den folgenden Hinweisen:

- Bitte halten Sie für alle Anfragen den Kassenbon und die Artikelnummer (IAN 525916_2507) als Nachweis für den Kauf bereit.
- Die Artikelnummer entnehmen Sie bitte dem Typenschild am Produkt, einer Gravur am Produkt, dem Titelblatt der Bedienungsanleitung (unten links) oder dem

Aufkleber auf der Rück- oder Unterseite des Produktes.

- Sollten Funktionsfehler oder sonstige Mängel auftreten, kontaktieren Sie zunächst das nachfolgend benannte Service-Center **telefonisch**.
- Ein als defekt erfasstes Produkt können Sie, nach Rücksprache mit unserem Service-Center unter Beifügung des Kaufbelegs (Kassenbons) und der Angabe, worin der Mangel besteht und wann er aufgetreten ist, für Sie portofrei an die Ihnen mitgeteilte Service-Anschrift übersenden. Um Annahmeprobleme und Zusatzkosten zu vermeiden, benutzen Sie unbedingt nur die Adresse, die Ihnen mitgeteilt wird. Stellen Sie sicher, dass der Versand nicht unfrei, per Sperrgut, Express oder sonstiger Sonderfracht erfolgt. Senden Sie das Produkt bitte inkl. aller beim Kauf mitgelieferten Zubehörteile ein und sorgen Sie für eine ausreichend sichere Transportverpackung.

Reparatur-Service

Für Reparaturen, **die nicht der Garantie unterliegen**, wenden Sie sich an das Service-Center. Dort erhalten Sie gerne einen Kostenvoranschlag.

- Wir können nur Geräte bearbeiten, die ausreichend verpackt und frankiert eingeschickt wurden.
Hinweis: Bitte senden Sie Ihr Gerät gereinigt und mit Hinweis auf den Defekt an die vom Service-Center genannte Adresse.
- Nicht angenommen werden unfrei eingeschickte Geräte sowie Geräte, die per Sperrgut, Express oder mit sonstiger Sonderfracht versendet wurden.

A

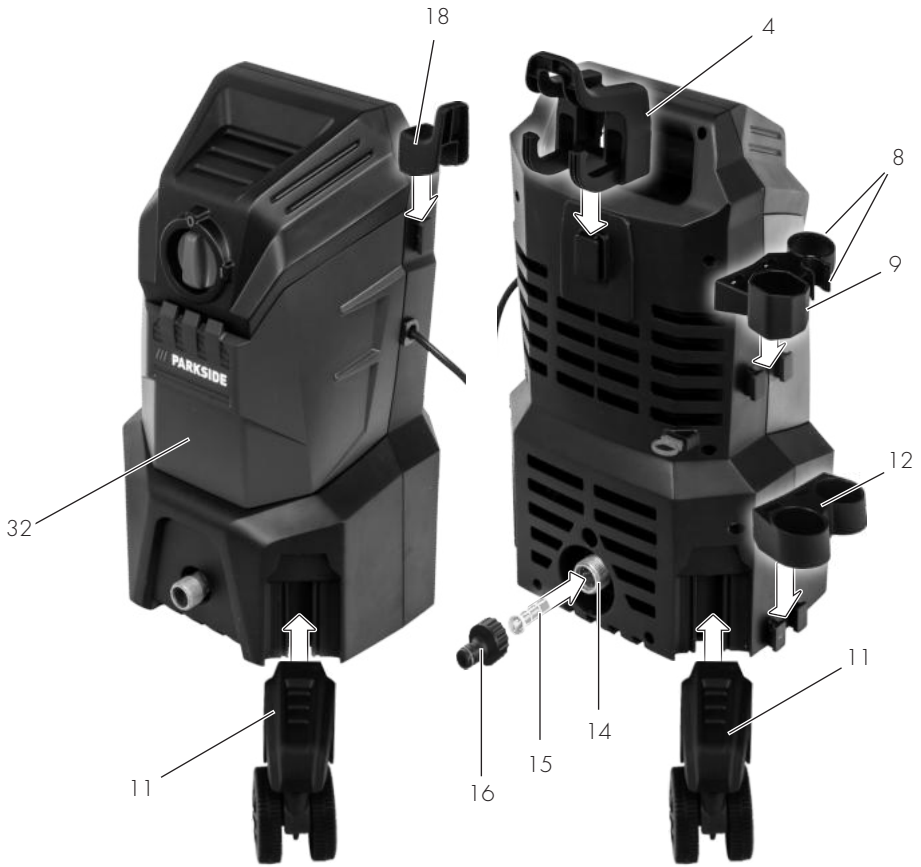

Grizzly Tools GmbH & Co. KG

Stockstädter Str. 20
63762 GroBostheim
GERMANY

Stand der Informationen • Versiunea informațiilor
• Információk állása • Stanje informacij • Stan-
je informacija • Stav informací • Stav informácií
• Έκδοση των πληροφοριών • Актуалност на
информацията • Статус на информациите
• Statusi i informacionit: 10/2025

Ident.-No.: 72065219102025-HU/SI/CZ/SK/HR/
RS/MK/RO/BG/GR



IAN 525916_2507

