

SILVERCREST®



CORDLESS STEAM IRON SDBK 2400 F5

HOYER Handel GmbH
Tasköprüstraße 3
DE-22761 Hamburg
GERMANY

Status of information · Informationernes stand · Version des informations
Stand van de informatie · Ημερομηνία έκδοσης πληροφοριών · Stand der Informationen:
06/2019 ID: SDBK 2400 F5_19_V1.1

GB IE NI CY

CORDLESS STEAM IRON

Operating instructions

FR BE

FER À REPASSER VAPEUR

Mode d'emploi

GR CY

ΑΤΜΟΣΙΔΕΡΟ

Οδηγία χρήσης

DK

DAMPSTRYGEJERN

Betjeningsvejledning

NL BE

STOOMSTRIJKIJZER

Gebruiksaanwijzing

DE AT CH

DAMPFBÜGELEISEN

Bedienungsanleitung

IAN 317392_1904



IAN 317392_1904





English	2
Dansk	16
Français	30
Nederlands	44
Ελληνικά	58
Deutsch	72





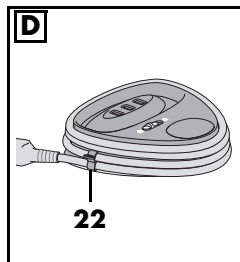
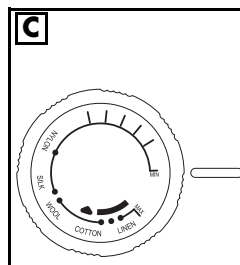
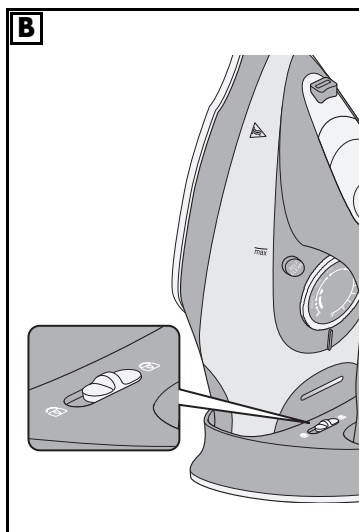
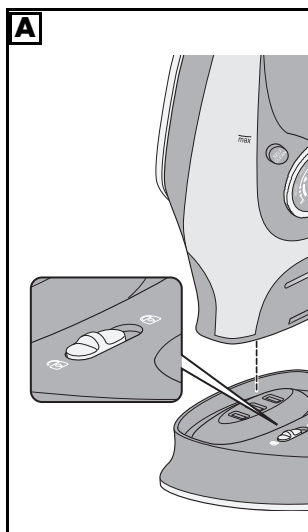
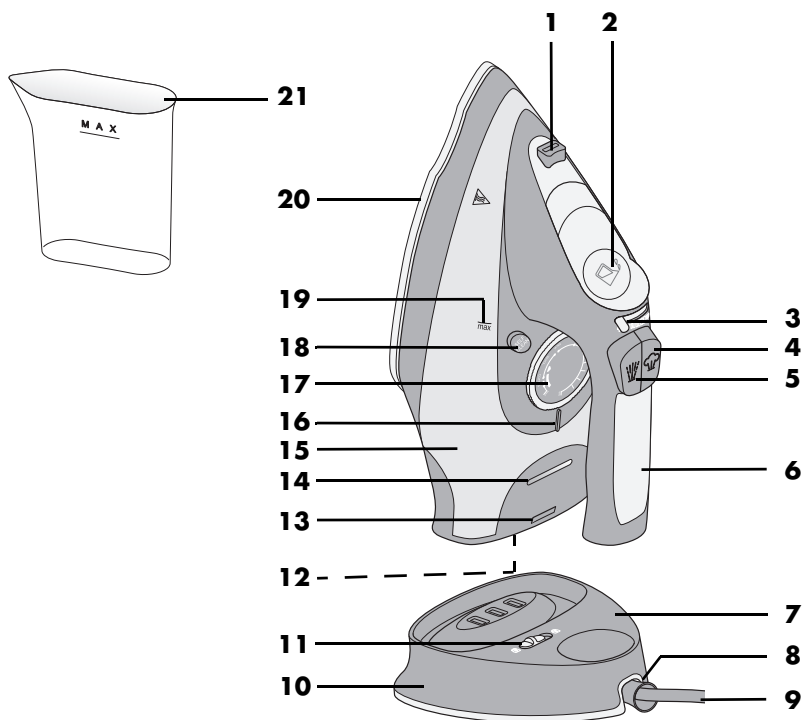

**Overview / Oversigt / Aperçu de l'appareil / Overzicht /
Επισκόπηση / Übersicht**



Contents

1. Overview	3
2. Intended purpose	4
3. Safety information	4
4. Items supplied	7
5. Normal or cable-free ironing	7
6. Before using for the first time	7
7. Operation	8
7.1 Filling the water tank	8
7.2 Set iron temperature	9
7.3 Spray function	9
7.4 Ironing without steam	9
7.5 Ironing with steam	9
7.6 Steam jet function	10
8. Cleaning	10
9. Storage	11
10. Disposal	11
11. Trouble-shooting	12
12. Technical specifications	12
13. Warranty of the HOYER Handel GmbH	13

1. Overview

- 1 Spray nozzle
- 2 Lid (of the water tank)
- 3  Steam flow rate controller: from no steam to a lot of steam
- 4  Steam jet button
- 5  Spray button
- 6 Handle
- 7 Stand
- 8 Moving protective sleeve for power cable
- 9 Power cable with mains plug
- 10 Cable spool
- 11  Switch on stand
- 12 Electrical contacts
- 13 Lock opening
- 14 Temperature control lamp
- 15 Water tank
- 16 Position mark for setting the temperature controller
- 17 Temperature controller
- 18 **SELF CLEAN** Self-cleaning button
- 19 **max** Marking of the maximum filling level of the water tank
- 20 Sole plate with holes for steam jet
- 21 Measuring beaker
- 22 Cable clamp

Thank you for your trust!

Congratulations on your new cable-free steam iron.

For a safe handling of the product and in order to get to know the entire scope of features:

- **Thoroughly read these operating instructions prior to initial commissioning.**
- **Above all, observe the safety instructions!**
- **The device should only be used as described in these operating instructions.**
- **Keep these operating instructions for reference.**
- **If you pass the device on to someone else, please include these operating instructions. The user instructions are a part of the product.**

We hope you enjoy your new cable-free steam iron!

3. Safety information

Warnings

If necessary, the following warnings will be used in these operating instructions:



DANGER! High risk: failure to observe this warning may result in injury to life and limb.

WARNING! Moderate risk: failure to observe this warning may result in injury or serious material damage.

CAUTION: Low risk: failure to observe this warning may result in minor injury or material damage.

NOTE: Circumstances and specifics that must be observed when handling the device.

Symbols on your device



This symbol warns you against touching the hot surface.

VERTICAL

Vertical steam ironing is possible

DRIP STOP

Drip stop

2. Intended purpose

The steam iron is suitable for ironing items of laundry.

The device is designed for private home use and must not be used for commercial purposes.

The device must only be used indoors.

Foreseeable misuse



DANGER - Risk of fire!

- ⊙ Even during short interruptions, always place the steam iron in the stand **7** and never on its sole plate **20**.

Instructions for safe operation

- ⊙ This device can be used by children from the age of 8 and people with restricted physical, sensory or intellectual abilities or people without adequate experience and/or understanding, if they are supervised or instructed on how to use this device safely and if they are aware of the resulting risks. Children must not play with the device. Cleaning and maintenance by the user must not be performed by children without supervision.
- ⊙ While switched on or cooling down, the iron and its power cable must be kept out of the reach of children younger than 8 years.
- ⊙ The iron must not be left unattended when it is connected to the power mains.
- ⊙ The plug must be pulled out of the socket before the water container is filled with water.
- ⊙ The filling opening must not be opened during operation.
- ⊙ The iron must be used on a flat surface.
- ⊙ The iron must only be used together with the corresponding stand.
- ⊙ Ensure that the stand is always placed on a level, stable surface.
- ⊙ The iron must not be used if it has been dropped, if visible damage can be seen, or if it leaks.
- ⊙ If the power cable of this device should become damaged, it must be replaced by the manufacturer, the manufacturer's customer service department or a similarly qualified specialist, in order to avoid any hazards.



DANGER for children

- ⊙ Packing materials are not children's toys. Children should not be allowed to play with the plastic bags: there is a risk of suffocation.



DANGER to and from pets and livestock

- ⊙ Electrical devices can represent a hazard to pets and livestock. In addition, animals can also cause damage to the device. For this reason you should keep animals away from electrical devices at all times.



DANGER! Risk of electric shock due to moisture

- ⊙ Never place the device anywhere that it could fall into water while plugged in.
- ⊙ Protect the device from moisture, water drops and water spray.
- ⊙ The device, the cable and the mains plug must not be immersed in water or any other liquids.
- ⊙ If liquid gets into the device (except in the water tank), pull out the mains plug immediately. Have the device checked before reusing.

- ⊙ If the device (steam iron or stand) nevertheless falls into water, pull out the power plug immediately and only then remove the device from the water. Do not use the device again, and have it checked by a specialist.
- ⊙ The water tank must not be filled with water above the **max** marking, otherwise it may overflow.
- ⊙ Never touch the device with wet hands.



DANGER! Risk of electric shock

- ⊙ Lay the power cable such that no one can step on it, get caught on it, or trip over it.
- ⊙ Only connect the mains plug to a properly installed and easily accessible wall socket whose voltage corresponds to the specifications on the rating plate. The wall socket must continue to be easily accessible after the device is plugged in.
- ⊙ Ensure that the power cable cannot be damaged by sharp edges or hot points. Do not wrap the power cable around the device (risk of cable damage!).
- ⊙ Ensure that the power cable cannot be trapped or crushed.
- ⊙ To pull the mains plug out of the wall socket, always pull on the mains plug, and never on the power cable.
- ⊙ Disconnect the mains plug from the wall socket...
 - ... after every use
 - ... if there is a fault,
 - ... when you are not using the device,
 - ... before you clean the device, and
 - ... during thunderstorms.
- ⊙ If the power cable or the device is damaged, immediately pull the mains plug out of the wall socket.



DANGER! Fire hazard

- ⊙ Use the device on a stable, level and heat-resistant surface.
- ⊙ Even during short interruptions, always place the steam iron in the stand and never on its sole plate. It must be placed on a stable and heat-resistant surface. Pull out the mains plug during longer interruptions or if you leave the room.



DANGER! Risk of injury through burning

- ⊙ Do not touch the hot surfaces of the device.
- ⊙ Allow the device to cool down completely before you clean it or put it away.
- ⊙ Danger due to sudden evaporation. Allow the device to cool down completely before you refill it with fresh water.
- ⊙ Warning: risk of burns from steam and sprayed hot water when using the steam burst button. When using the steam burst, always point the sole plate towards the item of laundry or ironing board.
- ⊙ The sole plate becomes very hot during operation. Only touch the handle and control elements of the steam iron during operation. Never iron items of clothing on a person's body.

WARNING! Risk of material damage

- ⊙ Only use the original accessories.
- ⊙ Do not use any astringent or abrasive cleaning agents.
- ⊙ Do not iron over e.g. zippers, metal buttons or applications that could damage the sole plate.
- ⊙ Do not put vinegar, limescale remover or any other additives into the water tank. Additives can damage the device.

4. Items supplied

- 1 steam iron
- 1 stand **7**
- 1 measuring beaker **21**
- 1 set of operating instructions



5. Normal or cable-free ironing

The steam iron can be operated cable-free. This makes the steam iron a little lighter, and the cable is no longer in the way during ironing.

As soon as the steam iron is replaced on the stand **7**, the sole plate is heated up again. The temperature control lamp **14** lights up until the set temperature is reached.

Settings on the stand

The switch **11** on the stand **7** allows you to choose between 2 options:

-  = cable-free ironing
-  = ironing with cable and Storage

Cable-free ironing

Figure A: lift the steam iron out upwards. The stand **7** will remain standing without the steam iron.

Ironing with cable



Figure B: raise the steam iron. The stand **7** will stay on the steam iron.

NOTE: If you want to work with a great many bursts of steam in quick succession, ironing with the cable is recommended. This is better because the sole plate **20** may fall below the set temperature faster than normal as a result of the many steam bursts.

Storage

Figure B: the steam iron is locked in place on the stand **7**.

6. Before using for the first time

1. Ensure that you have pulled out the mains plug **9**.
2. The switch **11** is in the position . Remove the steam iron from the stand **7**.
3. Open the lid **2** (of the water tank).
4. Pour water into the measuring beaker **21** and half-fill the water tank **15**.
5. Place the steam iron in the stand **7**.
6. To lock the iron, set the switch **11** to the position .
7. Insert the mains plug **9** into a wall socket corresponding to the technical data.
8. Set the temperature controller **17** to **MAX**.
The temperature control lamp **14** lights up.
9. When the device has reached the desired temperature (temperature control lamp **14** goes out), iron an old cotton cloth in steam mode until the water tank **15** is empty.

7. Operation



DANGER!

- ⊙ The sole plate **20** becomes very hot during operation. During operation touch only the handle **6** and the control elements of the steam iron.
- ⊙ Even during short interruptions, always place the steam iron in the stand **7** and never on its sole plate **20**. There is a fire hazard!

NOTE: You may notice an odour when using for the first time. This is a result of the manufacturing process and is not a defect with the device. Ensure adequate ventilation.

The sole plate **20** cools down slightly during ironing. In order to reach the set temperature again, the device heats the sole plate **20** up again, during which the temperature control lamp **14** is lit. The temperature control lamp **14** goes out again when the set temperature is reached. This process repeats itself during ironing.

Ironing with cable: simply continue ironing during the heating phase.

If you wish to shorten the power cable somewhat, press it into the cable clamp **22** at the desired point.

Cable-free ironing: the steam iron stands on the stand **7**.

Wait until the temperature control lamp **14** goes out. For purposes of heating up, regularly place the steam iron on the stand **7**.



7.1 Filling the water tank



DANGER!

- ⊙ Pull the mains plug **9** out of the socket before you fill up the water tank **15**.
-

- Use clean tap water without any additives (e.g. vinegar, limescale remover, starch, perfume, softener).
- The integrated anti-limescale protection reduces limescale deposits for average water hardness, and thus extends the service life of the device. If your tap water is hard, use distilled water. Where the water is moderately hard, mix distilled water and tap water at a ratio of 1:1.

1. Disconnect the mains plug **9** from the wall socket.
2. Set the steam flow rate controller **3** to .
3. The switch **11** is in the position . Remove the steam iron from the stand **7**.
4. Open the lid **2** (of the water tank) and tilt the iron forwards slightly to fill it.
5. Use the measuring beaker **21** to pour in water up to the mark **19 max**, but at least up to one quarter. Hold the steam iron upright to check.
6. Close the lid **2** (of the water tank).
7. Place the steam iron on the stand **7** and set the steam flow rate controller **3** to the desired position.

7.2 Set iron temperature

NOTE: The steam iron must be connected to the stand **7** in order to heat up.

- Figure C:** Set the desired temperature using the temperature controller **17**:
 - **MIN** the device is not getting hot
 - ● temperature: up to approx. 110 °C (synthetic materials)
 - ●● temperature: up to approx. 150 °C (Silk, wool)
 - ●●● temperature: up to approx. 210 °C (linen, cotton)
 - **MAX** maximum temperature
- The temperature control lamp **14** is lit for as long as the steam iron is heating. It goes out when the set temperature has been reached. You can then begin ironing.

7.3 Spray function

Use the spray function in order to dampen dry items of laundry. This option is available irrespective of the set temperature. For this purpose, the water tank **15** must be at least one quarter full.

- Repeatedly press the spray button **5** . While doing so, hold the steam iron horizontally with the tip over the item of laundry. Ensure that no water sprays onto the ground.



7.4 Ironing without steam

Sensitive fabrics are ironed at lower temperatures and without steam. In order to dampen them, the spray function is available.

- Set the steam flow rate control **3** to  and set the temperature controller **17** to **MIN**.
- Fill the water tank **15** if you wish to use the spray function.
- Place the steam iron in the stand **7**.
- Connect the mains plug **9** with the wall socket.
- Set the desired temperature using the temperature controller **17**. The temperature control lamp **14** lights up.
- Start ironing as soon as the ironing temperature has been reached and the temperature control lamp **14** goes out.
- Finish ironing, set the temperature controller **17** to **MIN** and pull out the mains plug **9**.
- Allow the steam iron to cool down, and pour off any remaining water from the water tank **15** through the filling opening in the water tank (under the lid **2**).

7.5 Ironing with steam

Steam ironing requires a high temperature, at least the temperature setting for . In order to additionally dampen items of clothing, the spray function is also available.

- Set the steam flow rate control **3** to  and set the temperature controller **17** to **MIN**.
- Fill the water tank **15**.
- Place the steam iron in the stand **7**.
- Connect the mains plug **9** with the wall socket.
- Set the temperature controller **17** to the desired temperature (at least ). The temperature control lamp **14** lights up.
- As soon as the ironing temperature has been reached and the temperature control lamp **14** goes out, adjust the steam

flow rate controller **3** to the desired steam flow rate  and start ironing.

The steam will ...

... start to come out as soon as you hold the steam iron horizontal, and



... stop as soon as:



- you hold the steam iron vertically,
- you place the steam iron into the stand **7**,
- the temperature is too low,
- the water tank **15** is empty or
- you set the steam flow rate controller **3** to .

7. Finish ironing, set the temperature controller **17** to **MIN**, set the steam flow rate controller **3** to  and pull out the mains plug **9**.

8. Allow the steam iron to cool down, and pour off any remaining water from the water tank **15** through the filling opening in the water tank (under the lid **2**).

7.6 Steam jet function

The steam jet function requires a high temperature. Select a temperature setting between  and **MAX**. For this purpose, the water tank **15** must be at least one quarter full. The steam flow rate controller **3** is located to the left on the symbol .

- Press the steam jet button while the steam iron glides over the item of laundry **4** .
- Wait a few seconds before you press the steam jet button **4**  again.

NOTE: For smoothing items of clothing that are hanging up, you can use the steam jet Button in a vertical position.

8. Cleaning



DANGER!

- ⊙ Pull the mains plug **9** out of the wall socket before you clean the steam iron.
- ⊙ Allow the device to cool down before cleaning.

CAUTION:

- ⊙ Do not use any astringent or abrasive cleaning agents.

Cleaning the device

- For cleaning the device, use a soft, moistened cloth.
- Dirt can be removed from the sole plate **20** using commercially available cleaning agents for chrome, silver or stainless steel.
- Residues that have melted on can be removed by heating the steam iron up to the **MAX** setting and then ironing an old cotton cloth.

Self-cleaning

CAUTION:

- ⊙ Do not put vinegar, limescale remover or any other additives into the water tank **15**. Additives can damage the device.

If you use tap water, you should run the self-cleaning cycle after every use. Otherwise use the self-cleaning cycle at least twice per month.

1. Fill the water tank **15**.
2. Place the steam iron in the stand **7**.
3. Connect the mains plug **9** with the wall socket.
4. Set the steam flow rate controller **3** to  and set the temperature controller **17** to **MAX**.



5. Wait until the temperature control lamp **14** goes out.
6. The switch **11** is in the position . Pick up the steam iron together with the stand **7**.
7. While doing so, hold the device horizontally over a heat-resistant household dish.
8. Press the **18 SELF CLEAN** button and hold it down. Limescale residues will now be ejected with steam and hot water from the steam outlet holes in the sole plate **20**. Hold the button down until no more steam or water emerges.
9. Repeat steps 1 to 8 until no more residues are coming out.
10. Pull out the mains plug **9**, allow the device to cool down, and pour off any remaining water.

9. Storage



DANGER!

- ⊙ Store the steam iron out of the reach of children.

1. Set the temperature controller **17** to **MIN.**
2. Place the steam iron on the stand **7**.
3. Allow the device to cool down.
4. Set the steam flow rate controller **3** to .
5. Set the switch **11** to the position  if appropriate.
6. Remove the iron from the stand **7** and pour off any remaining water through the filling opening of the water tank (under the lid **2**).
7. Place the iron on the stand **7** and set the switch **11** to the position .
8. **Figure D:** wind the power cable **9** around the cable spool **10** and fix it in place using the cable clamp **22**.
9. Store the iron and the stand **7** in an upright position.

10. Disposal

This product is subject to the provisions of European Directive 2012/19/EC. The symbol showing a wheeled bin crossed through indicates that the product requires separate refuse collection in the European Union. This applies to the product and all accessories marked with this symbol. Products identified with this symbol may not be discarded with normal household waste, but must be taken to a collection point for recycling electric and electronic appliances.



This recycling symbol marks e.g. an object or parts of the material as valuable for recycling. Recycling helps to reduce the consumption of raw materials and protect the environment.



Packaging

When disposing of the packaging, make sure you comply with the environmental regulations applicable in your country.

11. Trouble-shooting

If your device fails to function as required, please try this checklist first. Perhaps there is only a minor problem, and you can solve it yourself.



DANGER! Risk of electric shock!





- ⊙ Do not attempt to repair the device yourself under any circumstances.

12. Technical specifications

Model:	SDBK 2400 F5
Mains voltage:	220 - 240 V ~ 50/60 Hz
Protection class:	I
Power rating:	2,000 - 2,400 W

Symbols used

Fault	Possible causes/Action
No function	<ul style="list-style-type: none"> • Connect the device to the mains power supply. • Use the temperature controller 17 to turn up the temperature.
Little or no steam	<ul style="list-style-type: none"> • Fill the water tank 15 to at least one quarter full. • Switch on the steam flow rate controller 3 (). • Run the self-cleaning cycle.
Steam burst is not working.	<ul style="list-style-type: none"> • Fill the water tank 15 to at least one quarter full. • Set the right temperature. • Leave a pause of a few seconds between steam bursts.
Spray burst is not working.	<ul style="list-style-type: none"> • Fill the water tank 15 to at least one quarter full. • For the first spray burst, you need to pump several times.

	Certified Safety. Devices must comply with the generally acknowledged rules of technology and the German Product Safety Act (Produktsicherheitsgesetz - ProdSG).
	With the CE marking, HOYER Handel GmbH declares the conformity with EU guidelines.
	This symbol reminds you to dispose of the packaging in an environmentally friendly manner.
	Recyclable materials: cardboard (except corrugated cardboard)

Subject to technical modifications.

13. Warranty of the HOYER Handel GmbH

Dear Customer,
your device is provided with a 3 year warranty starting with the purchase date. In the event of product defects, you are entitled to statutory rights against the vendor. These statutory rights are not restricted by our warranty presented in the following.

Warranty conditions

The warranty period starts with the purchase date. Please keep the original purchase receipt in a safe place. This document is required to verify the purchase.

If within three years from the purchase date of this product a material or factory defect occurs, the product will be repaired or replaced by us – at our discretion – free of charge to you, or the purchase price will be refunded. This warranty implies that within the period of three years the defective device and the purchase receipt are presented, including a brief written description of the defect and the time it occurred.

If the defect is covered by our warranty, the repaired or a new product will be returned to you. No new warranty period starts with a repair or replacement of the product.

Warranty period and statutory claims for defects

The warranty period is not extended when the warranty has been claimed. This also applies to replaced and repaired parts. Any damages and defects already existing at the time of purchase must be reported immediately upon unpacking. Repairs arising after the expiration of the warranty period are subject to a charge.

Warranty coverage

The device was produced carefully according to strict quality guidelines and tested diligently prior to delivery.

The warranty applies to material or factory defects.

Excluded from the warranty are wear parts subject to normal wear and damages to fragile parts, e.g. switches, batteries, lamps or other parts manufactured from glass.

This warranty expires if the product is damaged, not used as intended or not serviced. For the proper operation of the product, all instructions listed in the operating instructions must be observed carefully. Any form of use and handling that is advised against in the operating instructions or warned against must always be avoided.

The product is only intended for private and not for commercial use. In the case of incorrect and improper treatment, use of force and interventions not performed by our authorised Service Centre, the warranty shall cease.

Handling in case of a warranty claim

In order to ensure prompt processing of your matter, please observe the following notes:

- Please keep the article number **IAN: 317392_1904** and the purchase receipt as a purchase verification for all inquiries.
- The article number can be found on the rating plate, an engraving, the title page of your instructions (in the bottom left), or as a label on the rear or underside of the device.
- If faulty operation or other defects occur, first contact the Service Centre listed in the following by **telephone** or **email**.
- Then, you are able to send a product reported as defective free of charge to the service address specified to you, including the purchase receipt and the information on the defect and when it occurred.

At www.lidl-service.com you can download this and many other manuals, product videos and installation software.



Supplier

Please note that the following address is **no service address**. First contact the aforementioned Service Centre.

HOYER Handel GmbH
Tasköprüstraße 3
DE-22761 Hamburg
GERMANY

This QR code takes you directly to the Lidl Service website (www.lidl-service.com), where you can enter the article number (IAN) **317392_1904** to open your user instructions.



Service Centre

GB Service Great Britain
Tel.: 0800 404 7657
E-Mail: hoyer@lidl.co.uk

IE Service Ireland
Tel.: 1890 930 034
(0,08 EUR/Min., (peak))
(0,06 EUR/Min., (off peak))
E-Mail: hoyer@lidl.ie

MT Service Malta
Tel.: 80062230
E-Mail: hoyer@lidl.com.mt





CY Service Cyprus
Tel.: 8009 4409
E-Mail: hoyer@lidl.com.cy

IAN: 317392_1904

Indhold

1. Oversigt	17
2. Brug i overensstemmelse med formålet	18
3. Sikkerhedsanvisninger	18
4. Leveringsomfang	20
5. Normal eller trådløs strygning	21
6. Inden den første brug	21
7. Betjening	22
7.1 Påfyldning af vandtanken.....	22
7.2 Indstilling af strygetemperatur	23
7.3 Sprayfunktion	23
7.4 Strygning uden damp	23
7.5 Strygning med damp.....	23
7.6 Dampskudfunktion.....	24
8. Rengøring.....	24
9. Opbevaring	25
10. Bortskaffelse	25
11. Problemløsning.....	26
12. Tekniske data.....	26
13. HOYER Handel GmbHs garanti	27

1. Oversigt

- 1 Spraydyse
- 2 Låg (vandtankens)
- 3  Dampmængderegulator: fra lidt damp til meget damp
- 4  Dampskud-knap
- 5  Spray-knap
- 6 Håndtag
- 7 Ladestation
- 8 Bevægelig beskyttelseshætte for tilslutningsledning
- 9 Tilslutningsledning med netstik
- 10 Kabelopvikling
- 11  Ladestationens kontakt
- 12 Elektrokontakter
- 13 Låseåbning
- 14 Temperatur-kontrollampe
- 15 Vandtank
- 16 Positionsmærke til indstilling af temperaturregulatoren
- 17 Temperaturregulator
- 18 **SELF CLEAN** Selvrensnings-knap
- 19 **max** Markering for vandtankens maksimale påfyldningshøjde
- 20 Strygesål med huller for dampudstrømning
- 21 Målebæger
- 22 Kabelklemme

Mange tak for din tillid!

Vi ønsker dig tillykke med dit nye trådløse dampstrygejern.

For en sikker brug af produktet og for at lære alle funktioner at kende:

- **Læs denne betjeningsvejledning grundigt igennem, før apparatet tages i brug første gang.**
- **Følg frem for alt sikkerhedsanvisningerne!**
- **Apparatet må kun betjenes, som beskrevet i denne betjeningsvejledning.**
- **Opbevar denne betjeningsvejledning.**
- **Hvis apparatet gives videre til anden bruger, bedes denne betjeningsvejledning vedlægges. Betjeningsvejledningen er en del af produktet.**

Vi ønsker dig held og lykke med dit nye trådløse dampstrygejern!

Symboler på apparatet



Dette symbol advarer mod berøring af varme flader.

VERTICAL

Vertikal dampstrygning muligt

DRIP STOP

Dryp-stop

2. Brug i overensstemmelse med formålet

Dampstrygejernet er egnet til strygning af vasketøj.

Apparatet er konstrueret til privat brug og må ikke bruges til erhvervsmæssige formål.

Apparatet må kun benyttes indendørs.

Forudseeligt misbrug



FARE - Brandfare!

- ⊙ Stil altid dampstrygejernet i ladestationen **7**, - også ved korte afbrydelser, men ikke på strygesålen **20**.

3. Sikkerhedsanvisninger

Advarselshenvisninger

Hvor det er påkrævet, anvendes følgende advarselshenvisninger i denne betjeningsvejledning:

 **FARE!** Høj risiko: manglende overholdelse af advarslen kan forårsage skader på liv og lemmer.

ADVARSEL! Middel risiko: manglende overholdelse af advarslen kan forårsage kvæstelser eller alvorlige materielle skader.

FORSIGTIG! Lav risiko: manglende overholdelse af advarslen kan forårsage kvæstelser eller alvorlige materielle skader.

ANVISNING! Forhold og særlige detaljer, som skal overholdes ved brug af apparatet.

Anvisninger om sikker brug

- ⊙ Dette apparat kan benyttes af børn fra 8 år og af personer med indskrænkede fysiske, sensoriske eller psykiske evner eller manglende erfaring og/eller manglende viden, hvis disse er under opsyn eller er blevet undervist i en sikker brug af apparatet og har

forstået de deraf resulterende farer. Rengøring og vedligeholdelse må ikke udføres af børn uden opsyn af en voksen.

- ⊙ Strygejernet og dets tilslutningsledning skal, medens det er tændt eller under afkøling, være uden for børns rækkevidde, hvis disse er under 8 år gamle.
- ⊙ Strygejernet må ikke efterlades uden opsyn, når det er tilsluttet el-nettet.
- ⊙ Stikket skal trækkes ud af stikkontakten, inden vandbeholderen fyldes med vand.
- ⊙ Påfyldningsåbningen må ikke åbnes, når strygejernet er i brug.
- ⊙ Strygejernet skal anvendes på en plan flade.
- ⊙ Strygejernet må kun anvendes sammen med den tilhørende ladestation.
- ⊙ Vær omhyggelig med at stille ladestationen på en plan, stabil flade.
- ⊙ Strygejernet må ikke anvendes, hvis det har været faldet på gulvet, hvis der er synlige beskadigelser, eller det er utæt.
- ⊙ Hvis dette apparats tilslutningsledning bliver beskadiget, skal den udskiftes af producenten eller hans kundeservice eller en lignende kvalificeret person for at undgå farer.



FARE for børn

- ⊙ Emballage er ikke legetøj. Børn må ikke lege med plastikposerne. Der er fare for at blive kvalt.



FARE for og på grund af kæle- og husdyr

- ⊙ Elektriske apparater kan udgøre en fare for kæle- og husdyr. Desuden kan dyr også forårsage skader på apparatet. Hold derfor principielt dyr væk fra elektriske apparater.



FARE for elektrisk stød pga. fugtighed

- ⊙ Læg aldrig apparatet sådan, at det i tilsluttet tilstand kan falde i vandet.
- ⊙ Beskyt apparatet mod fugt, dråber eller stænkvand.
- ⊙ Apparatet, ledningen og netstikket må ikke dypes i vand eller andre væsker.

- ⊙ Hvis der skulle komme væske ind i apparatet (ud af vandtanken), skal netstikket omgående trækkes ud. Få apparatet kontrolleret, før det tages i brug igen.
- ⊙ Hvis det skulle ske, at apparatet (dampstrygejernet eller ladestationen) alligevel skulle være faldet i vandet, skal du omgående trække netstikket ud og først derefter tage apparatet op. Undlad i dette tilfælde at anvende apparatet, og lad et autoriseret værksted kontrollere det.
- ⊙ Vandtanken må ikke fyldes over markeringen **max** med vand, for at forhindre overløb.
- ⊙ Rør ikke apparatet med våde hænder.



FARE for elektrisk stød

- ⊙ Anbring tilslutningsledningen sådan, at ingen kan træde på denne, hænge fast i den eller snuble over den.
- ⊙ Sæt kun netstikket i en korrekt installeret, let tilgængelig stikkontakt, hvis spænding svarer til den på typeskiltet. Stikkontakten skal også være let tilgængelig efter tilslutningen.
- ⊙ Vær opmærksom på, at tilslutningsledningen ikke kan blive beskadiget af skarpe kanter eller varme steder. Undlad at vikle tilslutningsledningen rundt om apparatet (fare for ledningsbrud!).
- ⊙ Pas på, at tilslutningsledningen ikke kommer i klemme eller bliver mast.
- ⊙ Træk altid i netstikket aldrig i tilslutningsledningen for at trække netstikket ud af stikkontakten.
- ⊙ Træk netstikket ud af stikkontakten, ...
... efter hver brug,
... hvis der opstår en fejl,
... hvis du ikke bruger apparatet,
... før du rengør apparatet og
... ved tordenvejr.
- ⊙ Træk ved beskadigelser af netkablet eller apparatet omgående netstikket ud af stikkontakten.



FARE - Brandfare

- ⊙ Anvend apparatet på en stabil, plan og varmebestandig flade.
- ⊙ Stil altid dampstrygejernnet på ladestationen, også ved korte afbrydelser, - og ikke på strygesålen. Opbevaringsfladen skal være stabil og varmebestandig. Træk netstikket ud ved længere afbrydelser, eller når du forlader rummet.



FARE for forbrændingsskader

- ⊙ Rør ikke apparatets varme flader.
- ⊙ Lad apparatet køle fuldstændig af, før du rengør det eller stiller det væk.

- ⊙ Fare ved fordampning i skud. Lad apparatet køle af, før du fylder mere frisk vand på.
- ⊙ Advarsel om forbrænding ved damp og varme stænk, når dampskud-knappen betjenes. Ret altid strygesålen ved dampskud i retning mod vasketøjet eller strygeunderlaget.
- ⊙ Strygesålen bliver meget varm i brug. Rør kun grebet og betjeningselementerne på dampstrygejernnet, når det er i brug. Stryg aldrig klædningsstykker på kroppen.

ADVARSEL mod materielle skader

- ⊙ Anvend kun det originale tilbehør.
- ⊙ Brug aldrig aggressive eller skurende rengøringsmidler.
- ⊙ Stryg ikke henover f.eks. lynlåse, metalknapper eller applikationer, da dette kan beskadige strygesålen.
- ⊙ Fyld ikke eddike, afkalkningsmiddel og andre tilsætningsstoffer i vandtanken. Tilsætningsstoffer kan beskadige apparatet.

4. Leveringsomfang

- 1 dampstrygejern
- 1 ladestation **7**
- 1 målebæger **21**
- 1 betjeningsvejledning

5. Normal eller trådløs stryging

Dampstrygejernnet kan anvendes trådløst. Derved bliver dampstrygejernnet noget lettere, og ledningen er ikke mere i vejen ved strygingen.

Så snart dampstrygejernnet igen bliver anbragt på ladestationen **7**, bliver strygesålen atter opvarmet. Temperaturkontrollampen **14** lyser, indtil den indstillede temperatur er nået.

Indstillinger i ladestationen

Med kontakt **11** på ladestationen **7** kan du vælge mellem 2 muligheder:

 = trådløs stryging

 = stryging med ledning og opbevaring

Trådløs stryging

Fig. A: løft dampstrygejernnet af opad. Ladestationen **7** bliver stående uden strygejern.

Stryging med ledning



Fig. B: løft dampstrygejernnet. Ladestationen **7** forbliver på dampstrygejernnet.

ANVISNING: Hvis du vil arbejde med mange dampskud efter hinanden, egner stryging med ledning sig bedre. Det er bedre, fordi strygesålen **20** som følge af dampskuddene hurtigere end normalt vil kunne synke under den indstillede temperatur.

Opbevaring

Fig. B: dampstrygejernnet bliver låst fast på ladestationen **7**.

6. Inden den første brug

1. Sørg for, at netstikket **9** er trukket ud.
2. Kontakten **11** står i position . Tag dampstrygejernnet af ladestationen **7**.
3. Åbn låget **2** (på vandtanken).
4. Hæld vand i målebægeret **21** og fyld vandtanken **15** halvt op.
5. Stil dampstrygejernnet i ladestationen **7**.
6. For at låse strygejernnet stiller du kontakten **11** på position .
7. Sæt netstikket **9** i en stikkontakt, som svarer til de tekniske data.
8. Stil temperaturregulatoren **17** på **MAX**.
Temperaturkontrollampen **14** lyser.
9. Når apparatet har nået den ønskede temperatur (temperaturkontrollampen **14** slukker), skal du stryge en gammel bomuldsklud med dampfunktionen aktiv, indtil vandtanken **15** er tom.

7. Betjening



FARE!

- ⊙ Strygesålen **20** bliver meget varm under brug. Rør kun håndtag **6** og betjeningselementerne på dampstrygejern, når det er i brug.
- ⊙ Stil altid dampstrygejern på ladestationen **7**, også ved korte afbrydelser, og ikke på strygesålen **20**. Der er fare for brand!

ANVISNING: Ved brug første gang kan der forekomme lugtgener. Dette er konstruktionsbetinget og ikke en fejl på apparatet. Sørg for tilstrækkelig udluftning.

Strygesålen **20** køler let af under strygningen. For at opnå den indstillede temperatur igen, varmer apparatet strygesålen **20** op, og temperaturkontrollampen **14** lyser. Temperaturkontrollampen **14** slukker igen, når den indstillede temperatur er nået. Dette forløb gentager sig under strygningen.

Strygning med ledning: stryg ganske enkelt videre i opvarmningsfasen. Hvis du vil afkorte tilslutningsledningen en smule, trykker du den ned i kabelklemmen **22** på det ønskede sted.

Trådløs strygning: dampstrygejern står på ladestationen **7**.

Vent, til temperaturkontrollampen **14** slukker. Til opvarmning stiller du regelmæssigt strygejern på ladestationen **7**.

7.1 Påfyldning af vandtanken



FARE!

- ⊙ Træk netstikket **9** ud af stikkontakten, når du fylder vandtanken **15**.
-

- Anvend rent postevand uden nogen tilsetningsstoffer (f.eks. eddike, afkalkningsmiddel, stivelse, parfume, blødgøringsmiddel).
- Den indbyggede anti-kalk-beskyttelse reducerer kalkaflejring ved gennemsnitlig vandhårdhed og forlænger således apparatets levetid. Hvis dit postevands hårdhedsgrad skulle være høj, bør du anvende destilleret vand. Ved middelhøj hårdhedsgrad kan du blande destilleret vand og postevand i forholdet 1:1.

1. Træk netstikket **9** ud af stikkontakten.
2. Stil dampmængderegulatoren **3** på
3. Kontakten **11** står i position
4. Åbn låget **2** (på vandtanken) og vip apparatet lidt fremad ved påfyldningen.
5. Fyld vand på med målebægeret **21** til markeringen **19 max**, dog mindst en fjerdedel. For at kunne kontrollere, skal du holde dampstrygejern lodret.
6. Luk låget **2** (på vandtanken).
7. Stil dampstrygejern på ladestationen **7** og dampmængderegulatoren **3** på den ønskede position.

7.2 Indstilling af strygetemperatur

ANVISING: Dampstrygejernets skal være forbundet med ladestationen **7** ved opvarmningen.

- Fig. C:** indstil den ønskede temperatur med temperaturregulatoren **17**:
 - **MIN** apparatet varmer ikke op
 - ● Temperatur: op til ca. 110 °C (syntetiske stoffer)
 - ●● Temperatur: op til ca. 150 °C (silke, uld)
 - ●●● Temperatur: op til ca. 210 °C (lærred, bomuld)
 - **MAX** maksimal temperatur
- Temperatur-kontrollampen **14** lyser, så længe dampstrygejernets varmer op. Den slukker, når den indstillede temperatur er nået. Du kan derefter påbegyn- de strygningen.

7.3 Sprayfunktion

For at fugte tørt vasketøj, skal du bruge sprayfunktionen. Denne kan du anvende uafhængig af den indstillede temperatur. Til dette skal vandtanken **15** være fyldt mindst en fjerdedel op.

- Tryk flere gange på spray-knappen **5** . Hold derved dampstrygejernets vandret med spidsen over vasketøjet. Pas på, at der ikke sprøjter vand på gulvet.



7.4 Strygning uden damp

Følsomme stoffer stryges med lavere tempe- raturer og uden damp. Sprayfunktionen kan du anvende til fugtning af tøj.

1. Stil dampmængderegulatoren **3** på  og temperaturregulatoren **17** på **MIN**.
2. Fyld vandtanken **15**, hvis du vil anvende sprayfunktionen.
3. Stil dampstrygejernets i ladestationen **7**.
4. Stik netstikket **9** i stikkontakten.
5. Indstil på temperaturregulatoren **17** den ønskede temperatur. Temperatur-kontrollampen **14** tænder.
6. Påbegynd strygningen, så snart stryge-temperaturen er nået, og temperatur-kontrollampen **14** slukker.
7. Afslut strygningen, stil temperaturregula- toren **17** på **MIN** og træk netstikket **9** ud.
8. Lad dampstrygejernets køle af og hæld det vand, der stadig er tilbage i vand- tanken **15**, ud gennem vandtankens på- fyldningsåbning (under låget **2**).

7.5 Strygning med damp

Strygning med damp kræver en høj tempe- ratur, mindst temperaturtrin . Til supple- rende fugtning kan du også anvende sprayfunktionen.

1. Stil dampmængderegulatoren **3** på  og temperaturregulatoren **17** på **MIN**.
2. Fyld vandtanken **15**.
3. Stil dampstrygejernets i ladestationen **7**.
4. Stik netstikket **9** i stikkontakten.
5. Indstil på temperaturregulatoren **17** den ønskede temperatur (mindst ). Tem- peratur-kontrollampen **14** tænder.
6. Så snart strygetemperaturen er nået, og temperatur-kontrollampen **14** slukker, kan du på dampmængderegulatoren **3** indstille den ønskede dampmængde  og påbegyn- de strygningen.

- Dampudstrømningen ...
 ... starter, så snart du holder dampstrygejernet vandret, og
 ... stopper, så snart:
- du holder dampstrygejernet lodret,
 - du stiller dampstrygejernet i ladestationen **7**,
 - temperaturen bliver for lav,
 - vandtanken **15** er tom eller du stiller
 - dampmængderegulatoren **3** på ☒.

7. Afslut strygningen, stil temperaturregulatoren **17** på **MIN**, dampmængderegulatoren **3** på ☒ og træk netstikket **9** ud.
8. Lad dampstrygejernet køle af og hæld det vand, der stadig er tilbage i vandtanken **15**, ud gennem vandtankens påfyldningsåbning (under låget **2**).

7.6 Dampskudfunktion

Dampskudfunktionen kræver en høj temperatur. Vælg et temperaturtrin mellem ☁ og **MAX**. Til dette skal vandtanken **15** være fyldt mindst en fjerdedel op. Dampmængderegulatoren **3** står på symbol ☒ til venstre.

- Tryk på dampskud-knappen **4** ☁, mens dampstrygejernet glider hen over vasketøjet.
- Vent et par sekunder, før du på ny trykker på dampskud-knappen **4** ☁.

ANVISNING: Til glatning af klædningsstykker, der hænger, kan du også vertikalt anvende dampskud.

8. Rengøring



FARE!

- ☉ Træk netstikket **9** ud af stikkontakten, før du rengør dampstrygejernet.
 - ☉ Lad apparatet køle af inden rengøring.
- FORSIGTIG:**
- ☉ Brug aldrig aggressive eller skurende rengøringsmidler.

Rengøring af apparatet

- Til rengøring af apparatet skal du anvende en fugtig, blød klud.
- Urenheder på strygesålen **20** kan du fjerne med pudsemiddel til krom, sølv eller rusfrit stål (fås i handlen).
- Fastsmeltede rester kan du fjerne ved at varme dampstrygejernet op til trin **MAX** og stryge det hen over en gammel bomuldsklud.

Selvrensning

FORSIGTIG:

- ☉ Fyld ikke eddike, afkalkningsmiddel og andre tilsætningsstoffer i vandtanken **15**. Tilsætningsstoffer kan beskadige apparatet.

Når du anvender postevand, bør du udføre selvrensning efter hver brug. Foretag ellers selvrensning mindst to gange om måneden.

1. Fyld vandtanken **15**.
2. Stil dampstrygejernet i ladestationen **7**.
3. Stik netstikket **9** i stikkontakten.
4. Stil dampmængderegulatoren **3** på ☁ og temperaturregulatoren **17** på **MAX**.
5. Vent, til temperatur-kontrollampen **14** slukker.
6. Kontakten **11** står i position ☐. Løft dampstrygejernet med ladestationen **7** op.



7. Hold apparatet vandret over en varmebestandig skål.
8. Tryk på knappen **18 SELF CLEAN** og hold denne trykket nede. Kalkrester bliver nu skudt ud med damp og varmt vand af hullerne for dampudstrømning i strygesålen **20**. Hold knappen trykket nede, indtil der ikke kommer mere damp eller vand ud.
9. Gentag trin 1. til 8., indtil der ikke kommer flere rester ud.
10. Træk netstikket **9** ud, lad apparatet køle af og hæld vand, der evt. er tilbage, ud.

9. Opbevaring



FARE!

- ⊙ Opbevar dampstrygejernets uden for børns rækkevidde.

1. Stil temperaturregulatoren **17** på **MIN**.
2. Stil strygejernets i ladestationen **7**.
3. Lad apparatet køle af.
4. Stil dampmængderegulatoren **3** på .
5. Stil i givet fald kontakten **11** i position .
6. Tag strygejernets af ladestationen **7** og hæld resten af vandet gennem vandtankens påfyldningsåbning (under låget **2**).
7. Stil strygejernets på ladestationen **7** og stil kontakten **11** i position .
8. **Fig. D:** vikl tilslutningsledningen **9** op på kabelopviklingen **10** og gør det fast med kabelklemmen **22**.
9. Opbevar strygejernets og ladestationen **7** i opretstående stilling.

10. Bortskaffelse

Dette produkt er underlagt det europæiske direktiv 2012/19/EU. Symbolet med den overstregede skraldespand på hjul betyder, at produktet inden for den Europæiske Union skal tilføres en separat affaldsindsamling. Det gælder produktet og alt tilbehør, som er markeret med symbolet. Mærkede produkter må ikke bortskaffes med det normale husholdningsaffald, men skal afleveres til et modtagelsessted for genbrug af elektriske og elektroniske apparater.



Dette genbrugs-symbol markerer f. eks. en genstand eller materialedele, der er værdifulde til genanvendelse. Genbrug er med til at reducere forbruget af råstoffer og aflaste miljøet.



Emballage

Når du vil bortskaffe emballagen, skal du være opmærksom på de tilsvarende miljøbestemmelser i landet.

11. Problemløsning

Hvis dit apparat ikke fungerer som ønsket, skal du først gå den følgende tjekliste igennem. Måske er der kun tale om et mindre problem, som du selv kan løse.



FARE for elektrisk stød!

- ⊙ Forsøg under ingen omstændigheder selv at reparere apparatet.

12. Tekniske data

Model:	SDBK 2400 F5
Netspænding:	220 - 240 V ~ 50/60 Hz
Beskyttelsesklasse:	I
Effekt:	2000 - 2400 W

Anvendte symboler

	Afprøvet sikkerhed. Apparater skal opfylde de almindelige anerkendte tekniske regler og være i overensstemmelse med produkt-sikkerhedsloven (ProdSG) [Tyskland].
	Med CE-mærkning erklærer HOYER Handel GmbH EU-konformiteten.
	Dette symbol minder om, at bortskaffe emballagen miljøvenligt.
	Genbrugelige materialer: pap (undtaget bølgepap)

Ret til tekniske ændringer forbeholdes.

Fejl	Mulige årsager / foranstaltninger
Virker ikke	<ul style="list-style-type: none">• Tilslut apparatet til elnettet.• Reguler med temperaturregulatoren 17 temperaturen høj.
Lidt eller slet ingen damp	<ul style="list-style-type: none">• Fyld vandtanken 15 mindst en fjerdedel op.• Tænd for dampmængderegulatoren 3 ().• Gennemfør en selvrensning.
Dampskud fungerer ikke.	<ul style="list-style-type: none">• Fyld vandtanken 15 mindst en fjerdedel op.• Indstil den rigtige temperatur.• Hold nogle sekunders pause mellem dampskuddene.
Spray-skud fungerer ikke.	<ul style="list-style-type: none">• Fyld vandtanken 15 mindst en fjerdedel op.• Ved det første sprayskud skal du pumpe flere gange.

13. HOYER Handel GmbHs garanti

Kære kunde.

Du har 3 års garanti fra købsdatoen på dette apparat. I tilfælde af mangler på dette produkt gælder de lovpligtige rettigheder for dig i forhold til sælgeren af produktet. Disse lovpligtige rettigheder bliver ikke begrænset af vores i efterfølgende nævnte stillede garanti.

Garantibetingelser

Garantifristen starter på købsdatoen. Den originale kvittering bedes opbevaret godt. Dette bilag er nødvendigt for dokumentering af købet.

Hvis der inden for 3 år fra købsdatoen skulle opstå en materiale- eller fabriktionsfejl på dette produkt, vil produktet – efter vores valg – blive repareret eller udskiftet af os uden udgifter for dig eller du får dine penge igen. Denne garantiydelse forudsætter, at det defekte apparat og købsbilaget (kvitteringen) foreligger inden for den 3-årige tidsfrist, og at det skriftligt bliver kortfattet beskrevet, hvori fejlen består, og hvornår denne er opstået.

Hvis defekten er dækket af vores garanti, modtager du det reparerede produkt retur eller et helt nyt produkt. I forbindelse med reparation eller udskiftning af produktet starter der ikke en ny garantiperiode.

Garantiperiode og lovpligtige krav ved fejl

Garantiperioden bliver ikke forlænget som følge af garantiydelsen. Dette gælder også for udskiftede og reparerede dele. Eventuelle skader og mangler, der allerede forefindes ved købet, skal omgående meddeles efter udpakningen. Reparationer, der indtræffer efter garantiperiodens udløb, er for kundens regning.

Garantidækning

Apparatet er blevet omhyggeligt fremstillet efter strenge kvalitetsretningslinjer og kontrolleret samvittighedsfuldt inden levering.

Garantien gælder for materiale- eller fabriktionsfejl.

Denne garanti omfatter ikke sliddele, der er udsat for normalt slid og for skader på skrøbelige dele, f.eks. kontakter, batterier, lyskilder eller dele, der er fremstillet af glas.

Denne garanti dækker ikke, hvis det beskadigede produkt ikke er blevet anvendt til formålet eller ikke er blevet passeret. For at anvende produktet korrekt, skal alle de anførte anvisninger i betjeningsvejledningen nøje overholdes. Anvendelsesformål og handlinger, der frarådes i betjeningsvejledningen, eller som der advares imod, skal ubetinget undgås. Produktet er udelukkende bestemt til privat brug og ikke til erhvervs-mæssigt brug. Ved misligholdelse og uhensigtsmæssig behandling, brug af vold og ved indgreb, som ikke er blevet udført af vores autoriserede servicecenter, ophører garantien.

Afvikling af en garantisag

For at sikre en hurtig behandling af dit anliggende, bedes du gå frem efter følgende anvisninger:

- Hav i forbindelse med alle forespørgsler artikelnummeret **IAN: 317392_1904** og kvitteringen som dokumentering for købet parat.
- Varenummeret finder du på typeskiltet, som en gravering, på forsiden af din vejledning (forneden til venstre) eller som etiket apparatets bag- eller underside.
- Hvis der skulle forekomme funktionsfejl eller specielle mangler, skal du først kontakte efterfølgende nævnte servicecenter **telefonisk** eller pr. **e-mail**.
- Et defekt produkt, der er dækket af garantien, kan du derefter portofrit fremsende til den oplyste service-adresse,

med vedhæftning af købsbilaget (kvitteringen) og angivelse af, hvori fejlen består, samt hvornår denne er opstået.

På www.lidl-service.com kan du downloade denne og mange flere håndbøger, produktvideoer og softwaren for installation.



Med denne QR-Code kommer du direkte ind på Lidl-service-siden (www.lidl-service.com) og kan ved at indtaste artikelnummeret (IAN) **317392_1904** åbne din betjeningsvejledning.



Service-center

DK Service Danmark

Tel.: 32 710005

E-Mail: hoyer@lidl.dk

IAN: 317392_1904



Leverandør





Bemærk venligst, at den følgende adresse **ikke er en service-adresse**. Kontakt først det ovennævnte service-center.

HOYER Handel GmbH
Tasköprüstraße 3
DE-22761 Hamburg
TYSKLAND

Sommaire

1. Aperçu de l'appareil	31
2. Utilisation conforme	32
3. Consignes de sécurité	32
4. Éléments livrés	35
5. Repassage normal ou sans câble	35
6. Avant la première utilisation	36
7. Utilisation	36
7.1 Remplissage du réservoir d'eau	37
7.2 Réglage de la température du fer	37
7.3 Fonction pulvérisation	37
7.4 Repassage sans vapeur	38
7.5 Repassage avec vapeur	38
7.6 Fonction jet de vapeur	38
8. Nettoyage	39
9. Rangement	40
10. Mise au rebut	40
11. Dépannage	41
12. Caractéristiques techniques	41
13. Garantie de HOYER Handel GmbH	42

1. Aperçu de l'appareil

- 1 Buse de vaporisation
- 2 Couvercle (du réservoir d'eau)
- 3  Curseur de réglage du débit de vapeur :
d'aucune vapeur à beaucoup de vapeur
- 4  Bouton jet de vapeur
- 5  Bouton pulvérisation
- 6 Poignée
- 7 Support
- 8 Gaine de protection flexible pour câble de raccordement
- 9 Câble de raccordement avec fiche secteur
- 10 Enrouleur pour le câble
- 11  Interrupteur du support
- 12 Contacts électriques
- 13 Ouverture de verrouillage
- 14 Voyant lumineux de température
- 15 Réservoir d'eau
- 16 Repère du bouton de réglage de la température
- 17 Bouton de réglage de la température
- 18 **SELF CLEAN** Bouton d'auto-nettoyage
- 19 **max** Marquage du niveau de remplissage maximal du réservoir d'eau
- 20 Semelle du fer à repasser avec orifices de sortie de la vapeur
- 21 Gobelet doseur
- 22 Serre-câble

Merci beaucoup pour votre confiance !

Nous vous félicitons pour l'achat de votre nouveau fer à repasser vapeur sans fil.

Pour manipuler le produit en toute sécurité et vous familiariser avec le volume de livraison :

- **Lisez attentivement ce mode d'emploi avant la première utilisation.**
- **Respectez en priorité les consignes de sécurité !**
- **L'appareil ne doit être utilisé qu'aux fins décrites dans ce mode d'emploi.**
- **Conservez ce mode d'emploi.**
- **Si vous transmettez l'appareil à un tiers, n'oubliez pas d'y joindre ce mode d'emploi. Le mode d'emploi fait partie intégrante du produit.**

Nous vous souhaitons beaucoup de plaisir avec votre nouveau fer à repasser vapeur sans fil !

3. Consignes de sécurité

Avertissements

Les avertissements suivants sont utilisés si nécessaire dans le présent mode d'emploi :



DANGER ! Risque élevé : le non-respect de l'avertissement peut provoquer des blessures graves, voire la mort.

AVERTISSEMENT ! Risque moyen : le non-respect de l'avertissement peut provoquer des blessures ou des dommages matériels graves.

ATTENTION ! Risque faible : le non-respect de l'avertissement peut provoquer des blessures légères ou entraîner des dommages matériels.

REMARQUE ! remarques et particularités dont il faut tenir compte en manipulant l'appareil.

Symboles sur l'appareil



Ce symbole indique de ne pas toucher la surface brûlante.

VERTICAL

Repassage vapeur vertical possible

DRIP STOP

Système antigoutte

2. Utilisation conforme

Le fer à repasser vapeur est destiné à défroisser des vêtements.

L'appareil est conçu pour un usage domestique privé et ne peut être utilisé à des fins commerciales.

L'appareil doit être utilisé uniquement à l'intérieur.

Utilisation impropre prévisible



DANGER ! Risque d'incendie !

- ⊙ Même pour de courtes interruptions, reposez toujours le fer à repasser vapeur sur le support **7**, jamais sur la semelle **20**.

Instructions pour une utilisation en toute sécurité

- ⊙ Cet appareil peut être utilisés par des enfants de plus de 8 ans et des personnes ayant des capacités physiques, sensorielles ou mentales réduites ou un manque d'expérience et/ou de connaissance lorsqu'ils sont surveillés ou qu'ils ont été informés de l'utilisation sûre de l'appareil et ont compris les risques qui en résultent. Les enfants ne doivent pas jouer avec l'appareil. Les enfants ne doivent pas nettoyer ni faire l'entretien de l'appareil sans surveillance.
- ⊙ Tenez le fer à repasser et son câble de raccordement hors de portée des enfants de moins de 8 ans lors des phases de pré-chauffage et de refroidissement.
- ⊙ Ne laissez jamais le fer à repasser sans surveillance lorsqu'il est branché sur le secteur.
- ⊙ Il faut débrancher la fiche de la prise de courant avant de remplir le réservoir d'eau.
- ⊙ L'orifice de remplissage ne doit pas être ouvert pendant l'utilisation.
- ⊙ Le fer à repasser doit être utilisé sur une surface plane.
- ⊙ Le fer à repasser ne doit être utilisé qu'avec le support avec lequel il est livré.
- ⊙ Assurez-vous que le support est posé sur une surface plane et stable.
- ⊙ Le fer à repasser ne doit pas être utilisé s'il est tombé par terre, s'il présente des dommages apparents ou s'il n'est plus étanche.
- ⊙ Si le câble de raccordement de cet appareil est endommagé, il faut le faire remplacer par le fabricant, son service après-vente ou une personne ayant une qualification similaire pour éviter les mises en danger.



DANGER pour les enfants

- ⊙ Le matériel d'emballage n'est pas un jouet. Les enfants ne doivent pas jouer avec les sachets en plastique. Ceux-ci présentent un risque d'asphyxie.



DANGER pour et provoqué par les animaux domestiques et d'élevage

- ⊙ Les appareils électriques peuvent présenter des dangers pour les animaux domestiques et d'élevage. De plus, ceux-ci peuvent endommager l'appareil. Maintenez par conséquent les animaux éloignés des appareils électriques.



DANGER ! Risque d'électrocution en raison de l'humidité

- ⊙ Veillez toujours à ce que l'appareil ne puisse pas tomber dans l'eau lorsqu'il est branché.
- ⊙ Protégez l'appareil contre l'humidité, les gouttes et les éclaboussures.
- ⊙ Ne plongez pas l'appareil ni la fiche secteur dans l'eau ou dans un autre liquide.
- ⊙ Si du liquide devait pénétrer dans l'appareil (sauf dans le réservoir d'eau), retirez immédiatement la fiche secteur. Faites contrôler l'appareil avant de le remettre en service.
- ⊙ En cas de chute de l'appareil (fer à repasser vapeur ou support) dans l'eau, débranchez immédiatement la fiche secteur avant de retirer l'appareil. Dans ce cas, cessez d'utiliser l'appareil, faites-le vérifier par un atelier spécialisé.
- ⊙ Il ne faut pas remplir le réservoir d'eau au-dessus de la marque **max** pour éviter un débordement.
- ⊙ N'utilisez pas l'appareil avec des mains mouillées.



DANGER ! Risque d'électrocution

- ⊙ Disposez le câble de raccordement de façon à ce que personne ne puisse marcher dessus, se prendre dedans ou trébucher.
- ⊙ Raccordez la fiche secteur uniquement à une prise de courant conforme et facilement accessible, dont la tension correspond aux indications figurant sur la plaque signalétique. Après avoir branché l'appareil, la prise de courant doit rester facilement accessible.
- ⊙ Évitez toute détérioration du câble de raccordement par des arêtes vives ou des surfaces brûlantes. N'enroulez pas le câble de raccordement autour de l'appareil (risque de rupture du câble !).
- ⊙ Veillez à ne pas coincer ou écraser le câble de raccordement.
- ⊙ Pour débrancher la fiche secteur de la prise de courant, tirez toujours sur la fiche secteur, jamais sur le câble de raccordement.
- ⊙ Débranchez la fiche secteur de la prise de courant ...
 - ... après chaque utilisation,
 - ... lorsqu'une panne survient,
 - ... quand vous n'utilisez pas l'appareil,
 - ... avant de nettoyer l'appareil et
 - ... en cas d'orage.
- ⊙ Si le câble d'alimentation est endommagé, il doit être remplacé par le fabricant, son service après-vente ou des personnes de qualification similaire afin d'éviter un danger.
- ⊙ En cas d'endommagement du câble d'alimentation ou de l'appareil, retirez immédiatement la fiche secteur de la prise de courant.



DANGER ! Risque d'incendie

- ⊙ Utilisez l'appareil sur une surface stable, plate et résistante à la chaleur.
- ⊙ Même pour de courtes interruptions, reposez toujours le fer à repasser vapeur

sur le support, jamais sur la semelle. La surface sur laquelle il est posé doit être stable et résistante à la chaleur. Débranchez la fiche secteur en cas d'interruptions prolongées ou si vous quittez la pièce.



DANGER ! Risque de brûlures

- ⊙ Ne touchez pas les surfaces chaudes de l'appareil.
- ⊙ Laissez complètement refroidir l'appareil avant de le nettoyer ou de le ranger.
- ⊙ Danger ! Risque lié à la vapeur pulsée. Laissez refroidir l'appareil avant de faire l'appoint en eau fraîche.
- ⊙ La touche jet de vapeur libère de la vapeur et des projections d'eau chaude présentant un risque de brûlure. Lorsque vous pulvérisiez de la vapeur, orientez toujours la semelle du fer à repasser vers le vêtement ou la planche à repasser.
- ⊙ Pendant l'utilisation, la semelle du fer à repasser atteint une température très élevée. Lorsque vous utilisez le fer à repasser vapeur, ne touchez que la poignée et les éléments de commande. Ne repassez jamais des vêtements directement sur les corps.

AVERTISSEMENT : risque de dommages matériels

- ⊙ Utilisez uniquement les accessoires d'origine.
- ⊙ N'utilisez pas de produit de nettoyage corrosif ou abrasif.
- ⊙ Ne passez pas le fer à repasser sur des éléments comme des fermetures à glissière, des boutons en métal ou des transferts car ils peuvent endommager la semelle du fer à repasser.
- ⊙ Ne versez pas de vinaigre, d'anti-calcaire ou d'autres additifs dans le réservoir d'eau. Les additifs peuvent endommager l'appareil.

4. Éléments livrés

- 1 fer à repasser vapeur
- 1 support **7**
- 1 gobelet doseur **21**
- 1 mode d'emploi

5. Repassage normal ou sans câble

Le fer à repasser vapeur peut être utilisé sans câble. Le fer à repasser vapeur est ainsi plus léger et le câble ne gêne plus vos mouvements pendant le repassage.

Dès que le fer à repasser vapeur est reposé sur son support **7**, la semelle recommence à chauffer. Le voyant lumineux de température **14** est allumé jusqu'à ce que la température réglée soit atteinte.

Réglages sur le support

L'interrupteur **11** du support **7** permet de choisir entre 2 modes :

 = repassage sans câble

 = repassage avec câble et rangement

Repassage sans câble

Figure A : décrochez le fer à repasser vapeur en le soulevant vers le haut. Le support **7** reste posé sans le fer à repasser.

Repassage avec câble



Figure B : soulevez le fer à repasser vapeur. Le support **7** reste accroché au fer à repasser vapeur.

REMARQUE : Si vous souhaitez travailler avec de nombreux jets de vapeur consécutifs, le repassage avec câble est recommandé. En effet, en raison des jets de vapeur, la température de la semelle du fer à repasser **20** est susceptible de chuter plus rapidement que la normale sous la valeur réglée.

Rangement

Figure B : le fer à repasser vapeur est verrouillé sur le support **7**.

6. Avant la première utilisation

1. Assurez-vous que la fiche secteur **9** est débranchée.
2. L'interrupteur **11** est dans la position . Soulevez le fer à repasser vapeur du support **7**.
3. Ouvrez le couvercle **2** (du réservoir d'eau).
4. Versez de l'eau dans le gobelet doseur **21** et remplissez le réservoir d'eau **15** jusqu'à la moitié.
5. Posez le fer à repasser vapeur sur le support **7**.
6. Pour verrouiller le fer à repasser, placez l'interrupteur **11** dans la position .
7. Branchez la fiche secteur **9** à une prise de courant correspondant aux caractéristiques techniques.
8. Placez le bouton de réglage de la température **17** sur **MAX**. Le voyant lumineux de température **14** s'allume.
9. Lorsque l'appareil a atteint la température souhaitée (le voyant lumineux de température **14** s'éteint), repassez un vieux chiffon en coton en mode vapeur jusqu'à ce que le réservoir d'eau **15** soit vide.

7. Utilisation



DANGER !

- ⊙ Pendant l'utilisation, la semelle du fer à repasser **20** atteint une température très élevée. Lorsque vous utilisez le fer à repasser vapeur, ne touchez que la poignée **6** et les éléments de commande.
- ⊙ Même pour de courtes interruptions, reposez toujours le fer à repasser vapeur sur le support **7**, jamais sur la semelle du fer à repasser **20**. Risque d'incendie !

REMARQUE : Lors de la première utilisation, une légère odeur peut se dégager. Ce phénomène est lié à la construction et n'est pas un défaut de l'appareil. Veillez à assurer une aération suffisante.

Pendant le repassage, la semelle du fer à repasser **20** refroidit légèrement. Pour revenir à la température réglée, l'appareil chauffe la semelle du fer à repasser **20** et le voyant lumineux de température **14** s'allume. Le voyant lumineux de température **14** s'éteint lorsque la température réglée est atteinte. Ce processus se répète plusieurs fois pendant le repassage.

Repassage avec câble : continuez simplement à repasser pendant la phase de chauffe.

Si vous voulez raccourcir un peu le câble de raccordement, accrochez-le au moyen du serre-câble **22** à l'endroit souhaité.

Repassage sans câble : le fer à repasser vapeur est posé sur le support **7**. Attendez que le voyant lumineux de température **14** s'éteigne. Pour faire chauffer le fer à repasser, reposez-le régulièrement sur le support **7**.

7.1 Remplissage du réservoir d'eau



DANGER !

- Débranchez la fiche secteur **9** de la prise de courant avant de remplir le réservoir d'eau **15**.

- Utilisez pour cela de l'eau du robinet propre sans aucun additif (par ex. vinaigre, anti-calcaire, amidon, parfum, assouplissant).
- La protection anti-calcaire intégrée réduit les dépôts de calcaire si la dureté de l'eau est moyenne et prolonge ainsi la durée de vie de l'appareil. Si chez vous, l'eau du robinet est dure, utilisez de l'eau distillée. Si la dureté de l'eau est moyenne, mélangez eau distillée et eau du robinet (proportions 1:1).

1. Débranchez la fiche secteur **9** de la prise de courant.
2. Placez le curseur de réglage du débit de vapeur **3** sur ☒.
3. L'interrupteur **11** est dans la position . Soulevez le fer à repasser vapeur du support **7**.
4. Ouvrez le couvercle **2** (du réservoir d'eau) et penchez légèrement le fer à repasser vers l'avant pour le remplir.
5. A l'aide du gobelet doseur **21**, versez de l'eau jusqu'au marquage **19 max**, sachant que le réservoir doit au minimum être rempli au quart. Pour contrôler le niveau de remplissage, tenez le fer à repasser vapeur en position verticale.
6. Fermez le couvercle **2** (du réservoir d'eau).
7. Posez le fer à repasser vapeur sur le support **7** et faites glisser le curseur de réglage du débit de vapeur **3** sur la position souhaitée.

7.2 Réglage de la température du fer

REMARQUE : Le fer à repasser vapeur doit être posé sur le support **7** pour pouvoir chauffer.

1. **Figure C :** À l'aide du bouton de réglage de la température **17**, réglez la température souhaitée :
 - **MIN** L'appareil ne chauffe pas
 - ● Température : jusqu'à env. 110 °C (tissus synthétiques)
 - ●● Température : jusqu'à env. 150 °C (Soie, laine)
 - ●●● Température : jusqu'à env. 210 °C (lin, coton)
 - **MAX** Température maximale
2. Le voyant lumineux de température **14** reste allumé tant que le fer à repasser vapeur chauffe. Il s'éteint lorsque la température souhaitée est atteinte. Vous pouvez alors commencer à repasser.

7.3 Fonction pulvérisation

Utilisez la fonction pulvérisation pour humidifier des vêtements secs. Cette fonction peut être utilisée indépendamment de la température réglée. Le réservoir d'eau **15** doit cependant être rempli au moins au quart.

- Appuyez plusieurs fois sur le bouton pulvérisation **5** . Lorsque vous utilisez cette fonction, tenez le fer à repasser vapeur à l'horizontale avec la pointe au-dessus du vêtement. Veillez à ne pas faire gicler d'eau sur le sol.

7.4 Repassage sans vapeur



Les tissus délicats doivent être repassés à faible température et sans vapeur. Pour les humidifier, vous pouvez utiliser la fonction pulvérisation.

1. Faites glisser le curseur de réglage du débit de vapeur **3** sur  et placez le bouton de réglage de la température **17** sur **MIN**.
2. Remplissez le réservoir d'eau **15** si vous souhaitez utiliser la fonction pulvérisation.
3. Posez le fer à repasser vapeur sur le support **7**.
4. Branchez la fiche secteur **9** sur la prise de courant.
5. Réglez la température souhaitée à l'aide du bouton de réglage de la température **17**. Le voyant lumineux de température **14** s'allume.
6. Commencez à repasser dès que le fer est chaud et que le voyant lumineux de température **14** s'éteint.
7. Lorsque vous avez fini de repasser, placez le bouton de réglage de la température **17** sur **MIN** et débranchez la fiche secteur **9**.
8. Laissez le fer à repasser vapeur refroidir et videz l'eau restante dans le réservoir d'eau **15** par l'orifice de remplissage du réservoir d'eau (situé sous le couvercle **2**).

7.5 Repassage avec vapeur

Le repassage vapeur requiert une température élevée, au moins le niveau de température . Pour humidifier encore plus les vêtements, vous pouvez aussi utiliser la fonction pulvérisation.

1. Faites glisser le curseur de réglage du débit de vapeur **3** sur  et placez le bouton de réglage de la température **17** sur **MIN**.
2. Remplissez le réservoir d'eau **15**.

3. Posez le fer à repasser vapeur sur le support **7**.
4. Branchez la fiche secteur **9** sur la prise de courant.
5. À l'aide du bouton de réglage de la température **17**, réglez la température souhaitée (au moins ). Le voyant lumineux de température **14** s'allume.
6. Dès que le fer est chaud et que le voyant lumineux de température **14** s'éteint, réglez le débit de vapeur souhaité à l'aide du curseur de réglage du débit de vapeur **3**  et commencez à repasser.

La vapeur ...

... commence à sortir dès que vous tenez le fer à repasser vapeur à l'horizontale et

... s'arrête :

- lorsque vous tenez le fer à repasser vapeur en position verticale,
- lorsque vous posez le fer à repasser vapeur sur le support **7**,
- lorsque la température baisse trop,
- lorsque le réservoir d'eau **15** est vide ou
- lorsque vous placez le curseur de réglage du débit de vapeur **3** sur .

7. Lorsque vous avez fini de repasser, placez le bouton de réglage de la température **17** sur **MIN**, le curseur de réglage du débit de vapeur **3** sur  et débranchez la fiche secteur **9**.
8. Laissez le fer à repasser vapeur refroidir et videz l'eau restante dans le réservoir d'eau **15** par l'orifice de remplissage du réservoir d'eau (situé sous le couvercle **2**).

7.6 Fonction jet de vapeur

La fonction jet de vapeur requiert une température élevée. Sélectionnez un niveau de température entre  et **MAX**. Le réservoir d'eau **15** doit cependant être rempli au

moins au quart. Le curseur de réglage du débit de vapeur **3** est placé sur le symbole ☹️ à gauche.

- Pendant que vous passez le fer à repasser vapeur sur le vêtement, appuyez sur le bouton jet de vapeur **4** ☹️.
- Attendez quelques secondes avant d'appuyer à nouveau sur le bouton jet de vapeur **4** ☹️.

REMARQUE : Si vous souhaitez défroisser des vêtements sur cintre, vous pouvez aussi utiliser la fonction jet de vapeur à la verticale.

8. Nettoyage



DANGER !

- ⊙ Débranchez la fiche secteur **9** de la prise de courant avant de nettoyer le fer à repasser vapeur.
- ⊙ Laissez l'appareil refroidir avant le nettoyage.

ATTENTION :

- ⊙ N'utilisez pas de produit de nettoyage corrosif ou provoquant des rayures.
-

Nettoyage de l'appareil

- Utilisez un chiffon doux humide pour nettoyer l'appareil.
- Pour éliminer les salissures sur la semelle du fer à repasser **20**, utilisez un nettoyant ordinaire pour le chrome, l'argent ou l'acier inoxydable.
- Pour éliminer les résidus incrustés, faites chauffer le fer à repasser vapeur jusqu'au niveau de température **MAX** et repassez un vieux chiffon en coton.

Auto-nettoyage

ATTENTION :

- ⊙ Ne versez pas de vinaigre, d'anti-calcaire ou d'autres additifs dans le réservoir d'eau **15**. Les additifs peuvent endommager l'appareil.
-

Si vous utilisez de l'eau du robinet, réalisez l'auto-nettoyage après chaque utilisation. Sinon, l'auto-nettoyage doit être effectué au minimum deux fois par mois.



1. Remplissez le réservoir d'eau **15**.
2. Posez le fer à repasser vapeur sur le support **7**.
3. Branchez la fiche secteur **9** sur la prise de courant.
4. Faites glisser le curseur de réglage du débit de vapeur **3** sur ☹️ et placez le bouton de réglage de la température **17** sur **MAX**.
5. Attendez que le voyant lumineux de température **14** s'éteigne.
6. L'interrupteur **11** est dans la position ☹️. Soulevez le fer à repasser vapeur et le support **7**.
7. Tenez l'appareil en position horizontale au-dessus d'une bassine résistante à la chaleur.
8. Appuyez sur le bouton **18 SELF CLEAN** et maintenez-le enfoncé. Les résidus calcaires sont alors évacués avec de la vapeur et de l'eau chaude par les orifices de sortie de la vapeur de la semelle du fer à repasser **20**. Maintenez le bouton enfoncé jusqu'à ce qu'il n'y ait plus ni eau, ni vapeur.
9. Répétez les points 1. à 8. jusqu'à ce que tous les résidus soient éliminés.
10. Débranchez la fiche secteur **9**, laissez l'appareil refroidir et videz l'eau restante éventuelle.

9. Rangement



DANGER !

- ⊙ Conservez le fer à repasser vapeur hors de portée des enfants.

1. Placez le bouton de réglage de la température **17** sur **MIN.**
2. Posez le fer à repasser vapeur sur le support **7**.
3. Laissez l'appareil refroidir.
4. Placez le curseur de réglage du débit de vapeur **3** sur .
5. Placez éventuellement l'interrupteur **11** sur la position .
6. Soulevez le fer à repasser du support **7** et videz l'eau restante par l'orifice de remplissage du réservoir d'eau (situé sous le couvercle **2**).
7. Posez le fer à repasser sur le support **7** et placez l'interrupteur **11** sur la position .
8. **Figure D** : enroulez le câble de raccordement **9** autour de l'enrouleur pour le câble **10** et fixez-le à l'aide du serre-câble **22**.
9. Rangez le fer à repasser et le support **7** en position verticale.

10. Mise au rebut

Ce produit est soumis aux exigences de la directive 2012/19/UE. Le symbole de la poubelle sur roues barrée signifie que, dans l'Union européenne, le produit doit faire l'objet d'une collecte séparée des déchets. Cela s'applique au produit et à tous les accessoires portant ce symbole. Les produits portant ce symbole ne doivent pas être éliminés avec les déchets ménagers normaux, mais doivent être déposés dans un point de collecte chargé du recyclage des appareils électriques et électroniques.



Ce symbole de recyclage identifie p. ex. un objet ou des parties de matériaux comme étant recyclables. Le recyclage contribue à réduire l'utilisation de matières premières et à protéger l'environnement.



Le produit est recyclable, soumis à la responsabilité élargie du producteur et doit faire l'objet d'un tri sélectif.



Emballage

Si vous souhaitez mettre l'emballage au rebut, respectez les prescriptions environnementales correspondantes de votre pays.

11. Dépannage

Si votre appareil ne fonctionne pas correctement, procédez dans un premier temps aux tests de cette liste de contrôle. Il s'agit peut-être seulement d'un problème mineur que vous pouvez résoudre vous-même.



DANGER ! Risque d'électrocution !

- ⊙ N'essayez en aucun cas de réparer l'appareil vous-même.

Problème	Cause possible/solution
Aucun fonctionnement	<ul style="list-style-type: none"> • Branchez l'appareil sur le secteur. • A l'aide du bouton de réglage de la température 17, augmentez la température.
Peu ou pas de vapeur	<ul style="list-style-type: none"> • Remplissez le réservoir d'eau 15 au moins au quart. • Activez le curseur de réglage du débit de vapeur 3 (☒⁰⁰⁰⁰⁰⁰⁰⁰⁰⁰☒). • Réalisez un auto-nettoyage.
La fonction jet de vapeur ne marche pas.	<ul style="list-style-type: none"> • Remplissez le réservoir d'eau 15 au moins au quart. • Réglez la bonne température. • Attendez quelques secondes entre chaque jet de vapeur.
La fonction pulvérisation ne marche pas.	<ul style="list-style-type: none"> • Remplissez le réservoir d'eau 15 au moins au quart. • Pour la première pulvérisation, appuyez plusieurs fois sur la touche.

12. Caractéristiques techniques

Modèle :	SDBK 2400 F5
Tension secteur :	220 - 240 V ~ 50/60 Hz
Classe de protection :	I
Puissance :	2 000 - 2 400 watts

Symboles utilisés

	Geprüfte Sicherheit (sécurité contrôlée). Les appareils doivent satisfaire aux Règles techniques reconnues en vigueur et être conformes à la Loi sur la sécurité des produits (Produktsicherheitsgesetz/ ProdSG).
	Avec ce marquage CE, la société HOYER Handel GmbH déclare la conformité avec la réglementation de l'Union européenne.
	Ce symbole rappelle qu'il faut éliminer l'emballage en respectant l'environnement.
	Matériaux recyclables : carton (hormis le carton ondulé)

Sous réserves de modifications techniques.

13. Garantie de **HOYER Handel GmbH**

Chère cliente, cher client,
Vous obtenez pour cet appareil une garantie de 3 ans à compter de la date d'achat. En cas de défauts de ce produit, vous disposez de droits légaux contre le vendeur de ce produit. Ces droits ne sont pas limités par notre garantie présentée par la suite.

Conditions de garantie

Le délai de garantie commence à la date d'achat. Conservez le ticket de caisse d'origine. Ce document sert de justificatif d'achat. Si au cours des trois années suivant la date d'achat, des défauts de matériel ou de fabrication apparaissent sur ce produit, celui-ci vous est, à notre discrétion, réparé ou remplacé gratuitement. Les conditions pour faire valoir la garantie sont que l'appareil et la preuve d'achat (ticket de caisse) soient présentés dans un délai de trois ans et que le défaut ainsi que le moment où il est survenu soient brièvement décrits par écrit.

Si le défaut est couvert par notre garantie, nous vous renvoyons le produit réparé ou neuf. La réparation ou l'échange du produit ne constitue pas un nouveau commencement de période de la garantie.

Durée de garantie et requêtes légales pour vices de construction

La durée de garantie n'est pas prolongée par son application. Ceci est également valable sur les pièces réparées et remplacées. Les dommages et les vices déjà présents au moment de l'achat doivent être signalés immédiatement après le déballage. Après l'expiration de la garantie, les réparations à effectuer sont payantes.

Etendue de la garantie

L'appareil a été fabriqué selon des prescriptions de qualité rigoureuses et a été vérifié minutieusement avant livraison.

La garantie s'applique aux défauts de matériel ou de fabrication.

Sont exclus de la garantie les pièces d'usure qui sont soumises à une usure normale et les dommages subis par des pièces fragiles, par ex. les interrupteurs, batteries, sources d'éclairage ou d'autres pièces en verre.

Cette garantie est perdue si l'appareil n'a pas été utilisé ou entretenu de manière conforme. Pour une utilisation conforme du produit, respecter précisément toutes les consignes présentées dans le mode d'emploi. Les fins d'utilisation et les actions contre-indiquées ou déconseillées dans le mode d'emploi doivent impérativement être évitées.

Le produit est exclusivement conçu pour un usage privé non commercial. La manipulation non autorisée et non conforme, l'utilisation de force et les interventions non effectuées par notre centre de service autorisé entraînent la perte de garantie.

Déroulement en cas de garantie

Pour assurer un traitement rapide de votre demande, respectez les éléments suivants :

- Pour toute demande, tenez à disposition le numéro d'article **IAN : 317392_1904** et le ticket de caisse comme preuve d'achat.
- Vous trouverez les numéros d'article sur la plaque signalétique, une gravure, la page de titre de votre notice (en bas, à gauche) ou sur l'autocollant apposé à l'arrière ou sur le dessous de l'appareil.
- En cas d'erreur de fonctionnement ou autres pannes, contactez d'abord par **téléphone** ou par **e-Mail** le centre de service cité ci-dessous.

- Envoyez ensuite gratuitement à l'adresse de service qu'on vous a donnée le produit considéré comme défectueux en y joignant la preuve d'achat (ticket de caisse) et l'indication du défaut ainsi que du moment où il est survenu.

Sur www.lidl-service.com, vous pouvez télécharger ce mode d'emploi ainsi que ceux d'autres produits, des vidéos sur les produits et des logiciels d'installation.



Ce code QR vous permet d'accéder directement à la page du service client Lidl (www.lidl-service.com) et vous permet d'ouvrir votre mode d'emploi lorsque vous avez saisi le numéro d'article (IAN) **317392_1904**.



Centre de service

BE Service Belgique
Tel.: 070 270 171 (0,15 EUR/Min.)
E-Mail: hoyer@lidl.be

IAN : 317392_1904



Fournisseur





Attention ! L'adresse suivante **n'est pas une adresse de service**. Contactez d'abord le centre de service cité plus haut.

HOYER Handel GmbH
Tasköprüstraße 3
DE-22761 Hamburg
ALLEMAGNE

Inhoud

1. Overzicht	45
2. Correct gebruik	46
3. Veiligheidsinstructies	46
4. Levering	49
5. Normaal of snoerloos strijken	49
6. Vóór het eerste gebruik	50
7. Bediening	50
7.1 Waterreservoir vullen	51
7.2 Strijkt temperatuur instellen.....	51
7.3 Sproeifunctie	51
7.4 Strijken zonder stoom	52
7.5 Strijken met stoom.....	52
7.6 Stoomstootfunctie	52
8. Reinigen	53
9. Opbergen	53
10. Weggooien	54
11. Problemen oplossen	54
12. Technische gegevens	55
13. Garantie van HOYER Handel GmbH	55

1. Overzicht

- 1 Sproeikopje
- 2 Deksel (van het waterreservoir)
- 3  Stoomhoeveelheidsregelaar: van geen stoom tot veel stoom
- 4  Stoomknop
- 5  Sproeiknop
- 6 Handgreep
- 7 Strijkijzerhouder
- 8 Beweegbare beschermhuls voor aansluitsnoer
- 9 Aansluitsnoer met stekker
- 10 Kabelopwikkeling
- 11  Schakelaar van het strijkijzerhouder
- 12 Elektrische contacten
- 13 Vergrendelingsopening
- 14 Controlelampje voor de temperatuur
- 15 Waterreservoir
- 16 Positiemarkering voor het instellen van de temperatuurregelaar
- 17 Temperatuurregelaar
- 18 **SELF CLEAN** Zelfreinigingsknop
- 19 **max** Markering voor de maximale vulhoogte van het waterreservoir
- 20 Strijkzool met gaten voor uitstotende stoom
- 21 Maatbeker
- 22 Kabelklem

Hartelijk dank voor uw vertrouwen!

Hartelijk gefeliciteerd met uw nieuwe snoerloze stoomstrijkijzer.

Om het product veilig te gebruiken en om alle functies van het apparaat te leren kennen,

- **dient u deze handleiding vóór de eerste ingebruikname grondig door te lezen.**
- **Neemt u vooral de veiligheidsinstructies in acht!**
- **Het apparaat mag alleen worden bediend zoals in deze handleiding wordt beschreven.**
- **Bewaar deze handleiding goed.**
- **Wanneer u het apparaat ooit aan iemand anders geeft, dient u deze handleiding erbij te geven. De handleiding maakt deel uit van het product.**

Wij wensen u veel plezier met uw nieuwe snoerloze stoomstrijkijzer!

Symbolen op het apparaat



Dit symbool waarschuwt voor het aanraken van het hete oppervlak.

VERTICAL 

Verticaal stoomstrijken mogelijk

DRIP STOP

Druppelstop

2. Correct gebruik

Het stoomstrijkijzer is geschikt om wasgoed glad te maken.

Het apparaat is ontworpen voor privé-gebruik en mag niet voor commerciële doeleinden worden gebruikt.

Het apparaat mag uitsluitend binnenshuis worden gebruikt.

Voorzienbaar misbruik



GEVAAR - Brandgevaar!

- ⊙ Zet het stoomstrijkijzer ook bij korte onderbrekingen altijd in de strijkijzerhouder **7**, maar niet op de strijkijzerzool **20**.

3. Veiligheidsinstructies

Waarschuwingen

Indien nodig vindt u de volgende waarschuwingen in deze handleiding:



GEVAAR! Hoog risico: het negeren van de waarschuwing kan tot letsel leiden.

WAARSCHUWING! Matig risico: het niet in acht nemen van de waarschuwing kan verwondingen of ernstige materiële schade veroorzaken.

LET OP: Gering risico: het niet in acht nemen van de waarschuwing kan lichte verwondingen of materiële schade veroorzaken.

AANWIJZING: Toedrachten en bijzonderheden waarop tijdens het gebruik van het apparaat moet worden gelet.

Instructies voor een veilig gebruik

- ⊙ Dit apparaat kan worden gebruikt door kinderen vanaf 8 jaar en door personen met verminderde fysieke, sensorische of mentale capaciteiten of een gebrek aan ervaring en/of kennis, wanneer zij onder toezicht staan of met betrekking tot het veilige gebruik van het apparaat instructies hebben gekregen en de daaruit voortvloeiende risico's hebben begrepen. Kinderen mogen niet met het apparaat spelen. Het apparaat mag niet door kinderen worden gereinigd en onderhouden wanneer zij niet onder toezicht staan.
- ⊙ Het strijkijzer en zijn aansluitsnoer moeten tijdens het inschakelen of afkoelen buiten reikwijdte van kinderen blijven die jonger zijn dan 8 jaar.
- ⊙ Het strijkijzer mag niet zonder toezicht worden achtergelaten, terwijl het op het elektriciteitsnet is aangesloten.
- ⊙ De stekker moet uit het stopcontact worden getrokken voordat het waterreservoir met water wordt gevuld.
- ⊙ De vulopening mag tijdens het gebruik niet worden geopend.
- ⊙ Het strijkijzer moet op een vlakke ondergrond worden gebruikt.
- ⊙ Het strijkijzer mag alleen met de bijbehorende strijkijzerhouder worden gebruikt.
- ⊙ Zorg ervoor, dat de strijkijzerhouder alleen op een vlakke, stevige ondergrond wordt geplaatst.
- ⊙ Het strijkijzer mag niet worden gebruikt wanneer het gevallen is, wanneer het zichtbare beschadigen vertoont of lek is.
- ⊙ Wanneer het aansluitsnoer van dit apparaat beschadigd is, moet dit door de fabrikant of diens klantenservice of een gelijkwaardig gekwalificeerde persoon worden vervangen, om gevaar te voorkomen.



GEVAAR voor kinderen

- ⊙ Verpakkingsmateriaal is geen kinderspeelgoed. Kinderen mogen niet met de plastic zakken spelen. Er bestaat verstikkingsgevaar.



GEVAAR voor en door huis- en gebruiksdieren

- ⊙ Er kunnen gevaren voor huis- en gebruiksdieren van elektrische apparaten uitgaan. Verder kunnen dieren ook schade aan het apparaat veroorzaken. Houd dieren daarom altijd uit de buurt van elektrische apparaten.



GEVAAR van een elektrische schok door vocht

- ⊙ Leg het apparaat nooit zo neer, dat het in aangesloten toestand in water kan vallen.
- ⊙ Bescherm het apparaat tegen vocht, druppel- en spatwater.
- ⊙ Het apparaat, het aansluitsnoer en de stekker mogen niet in water of andere vloeistoffen worden gedompeld.
- ⊙ Wanneer er vloeistof in het apparaat (behalve in het waterreservoir) terecht komt, moet de stekker direct uit het stopcontact worden getrokken. Voor een volgende ingebruikname het apparaat laten controleren.
- ⊙ Wanneer het apparaat (stoomstrijkijzer of strijkijzerhouder) toch eens in het water gevallen mocht zijn, trek dan direct de stekker uit het stopcontact en neem daarna het apparaat pas uit het water. Gebruik het apparaat in dat geval niet meer, maar laat het door een gespecialiseerd bedrijf controleren.
- ⊙ Het waterreservoir mag niet boven de markering **max** met water worden gevuld, om overlopen te voorkomen.
- ⊙ Bedien het apparaat niet met natte handen.



GEVAAR door een elektrische schok

- ⊙ Leg het aansluitsnoer zodanig neer, dat niemand erop kan trappen, erachter blijft hangen of erover kan struikelen.
- ⊙ Sluit de stekker alleen aan op een op de juiste wijze geïnstalleerd, gemakkelijk toegankelijk stopcontact, waarvan de spanning overeenkomt met de gegevens op het typeplaatje. Het stopcontact moet ook na het aansluiten goed toegankelijk blijven.
- ⊙ Let erop, dat het aansluitsnoer niet door scherpe randen of hete plaatsen kan worden beschadigd. Wikkel het aansluitsnoer niet rond het apparaat (risico op kabelbreuk!).

- ⊙ Let erop, dat het aansluitsnoer niet vastgeklemd wordt of bekneld raakt.
- ⊙ Om de stekker uit het stopcontact te trekken, moet u altijd aan de stekker trekken, nooit aan het aansluitsnoer.
- ⊙ Trek de stekker uit het stopcontact, ...
... na elk gebruik
... wanneer zich een storing voordoet,
... wanneer u het apparaat niet gebruikt,
... voordat u het apparaat reinigt en ... bij onweer.
- ⊙ Trek de stekker direct uit het stopcontact wanneer het netsnoer of het apparaat beschadigd is.



GEVAAR - Brandgevaar

- ⊙ Gebruik het apparaat op een stevig, vlak en hittebestendig oppervlak.
- ⊙ Zet het stoomstrijkijzer ook bij korte onderbrekingen altijd op de strijkijzerhouder en niet op de strijkijzerzool. De plaats waar het strijkijzer wordt neergezet moet stevig en hittebestendig zijn. Trek de stekker uit het stopcontact bij langere onderbrekingen of wanneer u de ruimte verlaat.



GEVAAR van verwondingen door verbranden

- ⊙ Raak de hete oppervlakken van het apparaat niet aan.
- ⊙ Laat het apparaat volledig afkoelen, voordat u het schoonmaakt of opbergt.
- ⊙ Gevaar door stootsgewijze verdamming. Laat het apparaat afkoelen voordat u het opnieuw met water vult.
- ⊙ Waarschuwing voor verbranding door stoom en hete spetters bij het bedienen van de stoomstootknop. Richt de strijkijzerzool bij een stoomstoot altijd in de richting van het wasgoed of de strijkplank.
- ⊙ De strijkijzerzool wordt erg heet tijdens het gebruik. Raak het stoomstrijkijzer tijdens het gebruik alleen aan de hand-

greep en de bedieningselementen aan. Strijk nooit kledingstukken die zich op het lichaam bevinden.

WAARSCHUWING voor materiële schade

- ⊙ Gebruik uitsluitend de originele accessoires.
- ⊙ Gebruik geen scherpe of schurende schoonmaakmiddelen.
- ⊙ Strijk niet over bijv. ritssluitingen, metalen knopen of applicaties heen, die de strijkijzerzool kunnen beschadigen.
- ⊙ Vul het waterreservoir niet met azijn, ontkalkingsmiddel of andere toevoegingen. Toevoegingen kunnen het apparaat beschadigen.

4. Levering

- 1 stoomstrijkijzer
- 1 strijkijzerhouder **7**
- 1 maatbeker **21**
- 1 handleiding

5. Normaal of snoerloos strijken

Het stoomstrijkijzer kan zonder snoer worden gebruikt. Daardoor wordt het stoomstrijkijzer wat lichter en het snoer zit tijdens het strijken niet meer in de weg.

Zodra het stoomstrijkijzer weer op de strijkijzerhouder **7** wordt gezet, wordt de zool weer opgewarmd. Het controlelampje voor de temperatuur **14** brandt totdat de ingestelde temperatuur bereikt is.

Instellingen op de strijkijzerhouder

Met de schakelaar **11** van de strijkijzerhouder **7** kiest u uit 2 mogelijkheden:

 = strijken zonder kabel

 = strijken met kabel en opbergen

Strijken zonder kabel

Abbeelding A: til het stoomstrijkijzer er naar boven toe af. De strijkijzerhouder **7** blijft zonder strijkijzer staan.

Strijken met kabel



Abbeelding B: til het stoomstrijkijzer op. De strijkijzerhouder **7** blijft aan het stoomstrijkijzer zitten.

AANWIJZING: Wanneer u met heel veel stoomstoten achter elkaar wilt strijken, is het raadzaam om met kabel te strijken. Dat is beter omdat de temperatuur van de strijkijzerzool **20** door de stoomstoten sneller dan normaal onder de ingestelde temperatuur zou kunnen dalen.

Opbergen

Abbeelding B: het stoomstrijkijzer wordt op de strijkijzerhouder **7** vastgezet.

6. Vóór het eerste gebruik

1. Zorg ervoor, dat de stekker **9** niet in het stopcontact zit.
2. De schakelaar **11** staat in de stand . Neem het stoomstrijkijzer uit de strijkijzerhouder **7**.
3. Open het deksel **2** (van het waterreservoir).
4. Vul de maatbeker **21** met water en vul het waterreservoir **15** tot de helft.
5. Zet het stoomstrijkijzer in de strijkijzerhouder **7**.
6. Zet de schakelaar **11** in de stand  om het strijkijzer te vergrendelen.
7. Steek de stekker **9** in een stopcontact dat voldoet aan de technische gegevens.
8. Zet de temperatuurregelaar **17** op **MAX**.
Het controlelampje voor de temperatuur **14** brandt.
9. Wanneer het apparaat de gewenste temperatuur heeft bereikt (het controlelampje voor de temperatuur **14** gaat uit), strijkt u een oude katoenen doek met stoomstoten, totdat het waterreservoir **15** leeg is.

7. Bediening



GEVAAR!

- ⊙ De strijkzool **20** wordt erg heet tijdens het gebruik. Raak het stoomstrijkijzer tijdens het gebruik alleen aan de handgreep **6** en de bedieningselementen aan.
- ⊙ Zet het stoomstrijkijzer ook bij korte onderbrekingen altijd op de strijkijzerhouder **7** en niet op de strijkijzerzool **20**.
Er bestaat brandgevaar!

AANWIJZING: Bij het eerste gebruik kan het apparaat wat stinken. Dat komt door de constructie en ligt niet aan een fout van het apparaat. Zorg voor voldoende ventilatie.

De strijkzool **20** koelt tijdens het strijken iets af. Om de ingestelde temperatuur weer te bereiken, warmt het apparaat de strijkzool **20** op en het controlelampje voor de temperatuur **14** brandt. Het controlelampje voor de temperatuur **14** gaat weer uit wanneer de ingestelde temperatuur bereikt is. Dit proces wordt tijdens het strijken herhaald.



Strijken met kabel: u kunt tijdens de opwarmfase gewoon doorgaan met strijken. Wanneer u het aansluitnoer iets wilt inkorten, druk deze dan op de gewenste plaats in de kabelklem **22**.

Strijken zonder kabel: het stoomstrijkijzer staat op de strijkijzerhouder **7**. Wacht totdat het controlelampje voor de temperatuur **14** uitgaat. Zet het strijkijzer voor het opwarmen regelmatig op de strijkijzerhouder **7** neer.

7.1 Waterreservoir vullen



GEVAAR!

- ⊙ Trek de stekker **9** uit het stopcontact, wanneer u het waterreservoir **15** vult.
-
- Gebruik schoon kraanwater zonder enige toevoeging (bijv. azijn, ontkalkingsmiddel, versteviging, parfum, wasverzachter).
 - De ingebouwde antikalkbescherming vermindert kalkafzettingen bij een gemiddelde waterhardheid en verlengt zo de levensduur van het apparaat. Wanneer uw hard kraanwater heeft, dient u gedestilleerd water te gebruiken. Bij een gemiddelde hardheid mengt u gedestilleerd water en kraanwater in de verhouding 1:1.
1. Trek de stekker **9** uit het stopcontact.
 2. Zet de stoomhoeveelheidsregelaar **3** op .
 3. De schakelaar **11** staat in de stand . Neem het stoomstrijkijzer uit de strijkijzerhouder **7**.
 4. Open het deksel **2** (van het waterreservoir) en houd het strijkijzer iets schuin naar voren om het te kunnen vullen.
 5. Vul het reservoir met water met behulp van de maatbeker **21** tot aan de markering **19 max**, echter ten minste voor een kwart. Ter controle dient u het stoomstrijkijzer verticaal te houden.
 6. Sluit het deksel **2** (van het waterreservoir).
 7. Zet het stoomstrijkijzer op de strijkijzerhouder **7** en zet de stoomhoeveelheidsregelaar **3** op de gewenste stand.

7.2 Strijktemperatuur instellen

AANWIJZING: Het stoomstrijkijzer moet voor het opwarmen met de strijkijzerhouder **7** zijn verbonden.

1. **Afbeelding C:** stel de gewenste temperatuur in met de temperatuurregelaar **17**:
 - **MIN** Het apparaat warmt niet op
 - ● Temperatuur: tot ca. 110 °C (synthetische stoffen)
 - ●● Temperatuur: tot ca. 150 °C (Zijde, wol)
 - ●●● Temperatuur: tot ca. 210 °C (linnen, katoen)
 - **MAX** Maximale temperatuur
2. Het controlelampje voor de temperatuur **14** brandt, zolang het stoomstrijkijzer opwarmt. Het gaat uit wanneer de ingestelde temperatuur bereikt is. Dan kunt u met strijken beginnen.

7.3 Sproeifunctie

Om droog wasgoed te bevochtigen, maakt u gebruik van de sproeifunctie. Deze kunt u gebruiken onafhankelijk van de ingestelde temperatuur. Daarvoor moet het waterreservoir **15** ten minste voor een kwart gevuld zijn.

- Druk meerdere keren op de sproei knop **5** . Houd het stoomstrijkijzer daarbij horizontaal met de punt boven het wasgoed. Let erop dat er geen water op de vloer terechtkomt.

7.4 Strijken zonder stoom



Gevoelige stoffen worden met lagere temperaturen en zonder stoom gestreken. Om deze te bevochtigen kunt u de sproeifunctie gebruiken.

1. Zet de stoomhoeveelheidsregelaar **3** op  en de temperatuurregelaar **17** op **MIN**.
2. Vul het waterreservoir **15**, wanneer u de sproeifunctie wilt gebruiken.
3. Zet het stoomstrijkijzer in de strijkijzerhouder **7**.
4. Steek de stekker **9** in het stopcontact.
5. Stel de gewenste temperatuur in op de temperatuurregelaar **17**. Het controlelampje voor de temperatuur **14** gaat branden.
6. Begin met strijken zodra de strijktemperatuur bereikt is en het controlelampje voor de temperatuur **14** uitgaat.
7. Wanneer u stopt met strijken, zet u de temperatuurregelaar **17** op **MIN** en trekt u de stekker **9** uit het stopcontact.
8. Laat het stoomstrijkijzer afkoelen en giet het water dat nog in het waterreservoir **15** zit weg via de vulopening van het waterreservoir (onder deksel **2**).

7.5 Strijken met stoom

Voor strijken met stoom is een hoge temperatuur nodig, ten minste temperatuurtrede . Om het wasgoed ook nog te bevochtigen, kunt u de sproeifunctie gebruiken.



1. Zet de stoomhoeveelheidsregelaar **3** op  en de temperatuurregelaar **17** op **MIN**.
2. Vul het waterreservoir **15**.
3. Zet het stoomstrijkijzer in de strijkijzerhouder **7**.
4. Steek de stekker **9** in het stopcontact.

5. Stel de gewenste temperatuur in met de temperatuurregelaar **17** (ten minste ). Het controlelampje voor de temperatuur **14** gaat branden.
6. Zodra de strijktemperatuur bereikt is en het controlelampje voor de temperatuur **14** gaat uit, stelt u op de stoomhoeveelheidsregelaar **3** de gewenste hoeveelheid stoom  in en kunt u beginnen met strijken.

De uitstoot van stoom ...



... begint, zodra u het stoomstrijkijzer horizontaal houdt en

... stopt, zodra:

- u het stoomstrijkijzer rechtop houdt,
 - u het stoomstrijkijzer in de strijkijzerhouder **7** zet,
 - de temperatuur te laag wordt,
 - het waterreservoir **15** leeg is of
 - u de stoomhoeveelheidsregelaar **3** op  zet.
7. Wanneer u stopt met strijken, zet u de temperatuurregelaar **17** op **MIN**, de stoomhoeveelheidsregelaar **3** op  en trekt u de stekker **9** uit het stopcontact.
 8. Laat het stoomstrijkijzer afkoelen en giet het water dat nog in het waterreservoir **15** zit weg via de vulopening van het waterreservoir (onder deksel **2**).

7.6 Stoomstootfunctie

Voor de stoomstootfunctie is een hoge temperatuur nodig. Kies een temperatuurtrede tussen  en **MAX**. Daarvoor moet het waterreservoir **15** ten minste voor een kwart gevuld zijn. De stoomhoeveelheidsregelaar **3** staat links op het symbool .

- Druk, terwijl het stoomstrijkijzer over het wasgoed glijdt, op de stoomknop **4** .
- Wacht enkele seconden voordat u opnieuw op de stoomknop **4**  drukt.

AANWIJZING: Voor het gladmaken van hangende kledingstukken kunt u de stoomstoot ook verticaal gebruiken.

8. Reinigen



GEVAAR!

- ⊙ Trek de stekker **9** uit het stopcontact, voordat u het stoomstrijkijzer schoonmaakt.
- ⊙ Laat het apparaat afkoelen alvorens het te reinigen.

LET OP:

- ⊙ Gebruik geen scherpe of schurende schoonmaakmiddelen.
-

Apparaat schoonmaken

- Om het apparaat schoon te maken, gebruikt u een iets vochtige, zachte doek.
- Verontreinigingen op de strijkzool **20** verwijdert u met een gangbaar schoonmaakmiddel voor chroom, zilver of roestvrij staal.
- Vastgesmolten resten verwijdert u door het stoomstrijkijzer op de stand **MAX** te verwarmen en over een oude katoenen doek te strijken.



Zelfreiniging

LET OP:

- ⊙ Vul het waterreservoir **15** niet met azijn, ontkalkingsmiddel of andere toevoegingen. Toevoegingen kunnen het apparaat beschadigen.
-

Wanneer u kraanwater gebruikt, moet u de zelfreiniging na elk strijkbeurt uitvoeren. Gebruik de zelfreiniging anders ten minste tweemaal per maand.

1. Vul het waterreservoir **15**.



2. Zet het stoomstrijkijzer in de strijkijzerhouder **7**.
3. Steek de stekker **9** in het stopcontact.
4. Zet de stoomhoeveelheidsregelaar **3** op  en de temperatuurregelaar **17** op **MAX**.
5. Wacht totdat het controlelampje voor de temperatuur **14** uitgaat.
6. De schakelaar **11** staat in de stand . Til het stoomstrijkijzer met de strijkijzerhouder **7** op.
7. Houd het apparaat horizontaal boven een hittebestendige huishoudschaal.
8. Druk op de knop **18 SELF CLEAN** en houd deze ingedrukt. Kalkresten worden nu met stoom en heet water uit de gaten voor uitstotende stoom in de strijkzool **20** uitgestoten. Houd de knop ingedrukt, totdat er geen stoom of water meer uitkomt.
9. Herhaal de stappen 1 t/m 8, totdat er geen resten meer uitkomen.
10. Trek de stekker **9** uit het stopcontact, laat het apparaat afkoelen en giet eventueel aanwezig water weg.

9. Opbergen



GEVAAR!

- ⊙ Bewaar het stoomstrijkijzer buiten bereik van kinderen.
-

1. Zet de temperatuurregelaar **17** op **MIN**.
2. Zet het strijkijzer op de strijkijzerhouder **7**.
3. Laat het apparaat afkoelen.
4. Zet de stoomhoeveelheidsregelaar **3** op .
5. Zet evt. de schakelaar **11** in de stand .
6. Neem het strijkijzer uit de strijkijzerhouder **7** en giet het resterende water door

de vulopening van het waterreservoir (onder deksel **2**) weg.

7. Zet het strijkijzer op de strijkijzerhouder **7** en zet de schakelaar **11** in de stand **⏻**.
8. **Afbeelding D:** wikkel het aansluit snoer **9** rond de kabelopwikkeling **10** en zet dit vast met de kabelklem **22**.
9. Berg het strijkijzer met de strijkijzerhouder **7** rechtop staand op.

10. Weggoien

Dit product valt onder de Europese richtlijn 2012/19/EU.

Het symbool van de doorgestreepte afvalton op wieltjes betekent dat het product in de Europese Unie gescheiden moet worden weggegooid. Dat geldt voor het product en alle met dit symbool aangeduide accessoires. Aldus aangeduide producten mogen niet met het normale huisvuil worden weggegooid, maar moeten bij een innamepunt voor recycling van elektrische en elektronische apparaten worden afgegeven.



Dit recyclingsymbool markeert bijv. een voorwerp of materiaaldelen als waardevol voor de terugwinning. Recycling help het verbruik van grondstoffen te reduceren en het milieu te ontlasten.



Verpakking

Als u de verpakking wilt weggoien, houdt u dan aan de betreffende milieuvorschriften in uw land.

11. Problemen oplossen

Wanneer uw apparaat een keer niet functioneert zoals gewenst, doorloopt u eerst deze checklist. Misschien is het een klein probleem dat u zelf kunt oplossen.



GEVAAR door een elektrische schok!

- ⊙ Probeer in geen geval het apparaat zelf te repareren.

Storing	Mogelijke oorzaken/ maatregelen
Geen functie	<ul style="list-style-type: none"> • Sluit het apparaat op het elektriciteitsnet aan. • Regel de temperatuur omhoog met de temperatuurregelaar 17.
Weinig of helemaal geen stoom	<ul style="list-style-type: none"> • Vul het waterreservoir 15 voor ten minste een kwart. • Schakel de stoomhoeveelheidsregelaar 3 in (☒). • Voer een zelfreiniging uit.
Stoomstoot doet het niet.	<ul style="list-style-type: none"> • Vul het waterreservoir 15 voor ten minste een kwart. • Stel de juiste temperatuur in. • Houd tussen de stoomstoten enkele seconden pauze.
Sproei-stoot doet het niet.	<ul style="list-style-type: none"> • Vul het waterreservoir 15 voor ten minste een kwart. • Voor de eerste sproei-stoot moet u een aantal keren pompen.

12. Technische gegevens

Model:	SDBK 2400 F5
Netspanning:	220 - 240 V ~ 50/60 Hz
Beschermingsklasse:	I
Vermogen:	2000 - 2400 W

Gebruikte symbolen

	Geteste veiligheid. Apparaten moeten aan de algemeen erkende regels van de techniek voldoen en zijn conform de Wet betreffende productveiligheid (ProdSG).
	Met het CE-keurmerk verklaart HOYER Handel GmbH de EU-conformiteit.
	Dit symbool herinnert u eraan om de verpakking op een milieuvriendelijke manier weg te gooien.
	Herbruikbare materialen: karton (behalve golfkarton)

Technische wijzigingen voorbehouden.

13. Garantie van HOYER Handel GmbH

Geachte klant,
U heeft op dit apparaat 3 jaar garantie vanaf de koopdatum. Wanneer dit product onvolkomenheden vertoont, heeft u wettelijke rechten ten opzichte van de verkoper van het product. Deze wettelijke rechten worden niet beperkt door onze hiernavolgend beschreven garantie.

Garantievoorwaarden

De garantietermijn begint op de koopdatum. Bewaar de originele kassabon goed. Deze bon is nodig als bewijs dat u het apparaat heeft gekocht.

Indien binnen drie jaar na de koopdatum van dit product een materiaal- of fabricagefout optreedt, wordt het product door ons – naar onze keus – gratis voor u gerepareerd of vervangen, of ontvangt u de aankoop prijs retour. Deze garantie stelt als voorwaarde, dat het defecte apparaat en het kooppbewijs (kassabon) binnen de termijn van drie jaar wordt overlegd en dat er kort schriftelijk wordt beschreven, waaruit de onvolkomenheid bestaat en wanneer deze zich heeft voorgedaan. Wanneer het defect door onze garantie wordt gedekt, ontvangt u het gerepareerde product terug of u krijgt een nieuw exemplaar. Met reparatie of vervanging van het product begint geen nieuwe garantietermijn.

Garantieperiode en wettelijke garantieaanspraken wegens gebreken

De garantieperiode wordt door de vrijwaring niet verlengd. Dat geldt ook voor vervangen en gerepareerde onderdelen. Schades en onvolkomenheden die eventueel al bij de koop aanwezig waren, moeten direct na het uitpakken worden gemeld. Aan reparaties die zich voordoen na het verstrijken van de garantieperiode zijn kosten verboden.

Omvang van de garantie

Het apparaat werd zorgvuldig geproduceerd volgens strenge kwaliteitsrichtlijnen en nauwgezet gecontroleerd vóór levering. De garantie geldt voor materiaal- of fabricagefouten.

Van de garantie uitgesloten zijn slijtonderdelen die onderhevig zijn aan normale slijtage en beschadigingen van breekbare onderdelen, bijv. schakelaars, accu's, lichtbronnen of andere onderdelen die van glas zijn gemaakt.

Deze garantie vervalt, wanneer het product werd beschadigd of ondeskundig werd gebruikt of onderhouden. Voor een juist gebruik van het product moeten alle instructies die in de handleiding staan vermeld, nauwkeurig worden nageleefd. Gebruiksdoeleinden en handelingen die in de handleiding worden afgeraden of waarvoor wordt gewaarschuwd, moeten beslist worden vermeden. Het product is uitsluitend bedoeld voor particulier gebruik en niet voor commercieel gebruik. Bij een oneigenlijke of ondeskundige behandeling, bij gebruikmaking van geweld en bij ingrepen die niet werden uitgevoerd door ons erkende servicecenter, vervalt de garantie.

Afhandeling in geval van garantie

Om een snelle behandeling van uw verzoek te waarborgen, dient u de volgende aanwijzingen te volgen:

- Houd voor alle aanvragen het artikelnummer **IAN: 317392_1904** en de kassabon als bewijs voor de koop bij de hand.
- Het artikelnummer vindt u op het typeplaatje, ingegraveerd, op de titelpagina van uw handleiding (linksonder) of als sticker op de achter- of onderkant van het apparaat.

- Wanneer zich functiestoringen of andere onvolkomenheden voordoen, neemt u eerst **telefonisch** of per **e-mail** contact op met het hierna genoemde servicecenter.
- Een product dat geregistreerd staat als defect, kunt u dan met bijvoeging van de aankoopnota (kassabon) en de vermelding waaruit de onvolkomenheid bestaat en wanneer deze zich heeft voorgedaan, franco naar het serviceadres sturen dat u is meegedeeld.

Op www.lidl-service.com kunt u deze en nog veel meer handleidingen, productvideo's en installatiesoftware downloaden.



Met deze QR-code gaat u direct naar de Lidl-service-pagina (www.lidl-service.com) en kunt u door middel van het invoeren van het artikelnummer (IAN) **317392_1904** uw handleiding openen.



Servicecenters

NL Service Nederland
Tel.: 0900 0400223 (0,10 EUR/Min.)
E-Mail: hoyer@lidl.nl

BE Service België
Tel.: 070 270 171 (0,15 EUR/Min.)
E-Mail: hoyer@lidl.be

IAN: 317392_1904



Leverancier





Let erop, dat het onderstaande adres **geen serviceadres** is. Neem eerst contact op met het bovengenoemde servicecenter.

HOYER Handel GmbH
Tasköprüstraße 3
DE-22761 Hamburg
DUITSLAND

Περιεχόμενα

1. Επισκόπηση	59
2. Χρήση σύμφωνα με τον προορισμό.....	60
3. Οδηγίες ασφάλειας.....	60
4. Περιεχόμενα συσκευασίας.....	63
5. Κανονικό σιδέρωμα ή χωρίς καλώδιο.....	63
6. Πριν από την πρώτη χρήση	64
7. Χειρισμός.....	64
7.1 Πλήρωση δεξαμενής νερού	65
7.2 Ρύθμιση θερμοκρασίας σιδερώματος	65
7.3 Λειτουργία ψεκασμού	65
7.4 Σιδέρωμα χωρίς ατμό	66
7.5 Σιδέρωμα με ατμό.....	66
7.6 Λειτουργία ώθησης ατμού	67
8. Καθαρισμός.....	67
9. Φύλαξη.....	68
10. Απόρριψη	68
11. Λύση προβλήματος	69
12. Τεχνικά δεδομένα	69
13. Εγγύηση της εταιρίας HOYER Handel GmbH	70

1. Επισκόπηση

- 1 Ακροφύσιο ψεκασμού
- 2 Καπάκι (του δοχείου νερού)
- 3  Ρυθμιστής ποσότητας ατμού: από καθόλου ατμό έως πολύ ατμό
- 4  Πλήκτρο ώθησης ατμού
- 5  Πλήκτρο ψεκασμού
- 6 Λαβή
- 7 Διάταξη απόθεσης
- 8 Κινούμενο προστατευτικό περίβλημα για το καλώδιο ηλεκτρικής σύνδεσης
- 9 Καλώδιο ηλεκτρικής σύνδεσης με φως δικτύου
- 10 Διάταξη περιέλιξης καλωδίου
- 11   Διακόπτης της διάταξης απόθεσης
- 12 Ηλεκτρικές επαφές
- 13 Οπή ασφάλισης
- 14 Λυχνία ελέγχου θερμοκρασίας
- 15 Δεξαμενή νερού
- 16 Σήμανση θέσης για τη ρύθμιση του ρυθμιστή θερμοκρασίας
- 17 Ρυθμιστής θερμοκρασίας
- 18 **SELF CLEAN** Πλήκτρο αυτοκαθαρισμού
- 19 **max** Σήμανση για τη μέγιστη στάθμη πλήρωσης της δεξαμενής νερού
- 20 Βάση σίδηρου με οπές για την έξοδο ατμού
- 21 Μεζούρα
- 22 Σύσφιξη καλωδίου

Ευχαριστούμε για την εμπιστοσύνη σας!

Σας συγχαίρουμε για το νέο σας ασύρματο σίδερο ατμού.

Για τον ασφαλή χειρισμό του προϊόντος και για να γνωρίσετε όλες τις παροχές του:

- Πριν την πρώτη θέση σε λειτουργία, διαβάστε προσεκτικά αυτές τις οδηγίες χρήσης.
- Τηρήστε οπωσδήποτε τις οδηγίες ασφάλειας!
- Η χρήση της συσκευής επιτρέπεται μόνο με τον τρόπο που περιγράφεται στις παρούσες οδηγίες χρήσης.
- Φυλάξτε τις οδηγίες χρήσης.
- Αν χρειαστεί να παραδώσετε τη συσκευή σε τρίτους, συμπεριλάβετε και τις παρούσες οδηγίες χρήσης. Οι οδηγίες χρήσης αποτελούν αναπόσπαστο μέρος της συσκευής.

Σας ευχόμαστε να μείνετε πολύ ικανοποιημένοι με το νέο σας ασύρματο σίδερο ατμού!

Σύμβολα συσκευής



Το σύμβολο αυτό σας προειδοποιεί, ώστε να μην αγγίξετε την καυτή επιφάνεια της.

VERTICAL

Το κάθετο σιδέρωμα με ατμό είναι δυνατόν

DRIP STOP

Προστασία διαρροής σταγόνων

2. Χρήση σύμφωνα με τον προορισμό

Το σίδερο ατμού ενδείκνυται για το σιδέρωμα των ειδών μπουγάδας.

Η συσκευή έχει σχεδιαστεί για το ιδιωτικό νοικοκυριό και δεν επιτρέπεται να χρησιμοποιείται για επαγγελματικούς σκοπούς.

Η χρήση της συσκευής επιτρέπεται μόνο σε εσωτερικούς χώρους.

Αναμενόμενη κακή χρήση



ΚΙΝΔΥΝΟΣ - Κίνδυνος πυρκαγιάς!

- ⊙ Ακόμα και κατά τη διάρκεια σύντομων διακοπών να τοποθετείτε πάντα το σίδερο ατμού στη διάταξη απόθεσης **7** αλλά όχι επάνω στη βάση σίδηρου **20**.

3. Οδηγίες ασφάλειας

Προειδοποιήσεις

Στις παρούσες οδηγίες χρήσης χρησιμοποιούνται οι ακόλουθες προειδοποιήσεις, για την περίπτωση ανάγκης:



ΚΙΝΔΥΝΟΣ! Μεγάλος κίνδυνος: η μη τήρηση της προειδοποίησης μπορεί να οδηγήσει σε βλάβες της σωματικής ακεραιότητας και της ζωής.

ΠΡΟΕΙΔΟΠΟΙΗΣΗ! Μέτριος κίνδυνος: η μη τήρηση της προειδοποίησης μπορεί να οδηγήσει σε τραυματισμούς ή σε σοβαρές υλικές ζημιές.

ΠΡΟΣΟΧΗ: Μικρός κίνδυνος: η μη τήρηση της προειδοποίησης μπορεί να οδηγήσει σε ελαφρούς τραυματισμούς ή υλικές ζημιές.

ΥΠΟΔΕΙΞΗ: Περιστατικά και ιδιαιτερότητες που πρέπει να λάβετε υπόψη όταν χειρίζεστε τη συσκευή.

Οδηγίες για την ασφαλή λειτουργία

- ⊙ Η συσκευή αυτή μπορεί να χρησιμοποιηθεί από παιδιά ηλικίας άνω των 8 ετών, καθώς και από άτομα με μειωμένες σωματικές, αισθητήριες ή διανοητικές ικανότητες ή/και από άτομα χωρίς εμπειρία ή/και γνώση μόνο εάν επιβλέπονται ή καθοδηγούνται για την ασφαλή χρήση της συσκευής και έχουν κατανοήσει τους κινδύνους που ενέχει η χρήση της συσκευής αυτής. Η συσκευή δεν θα πρέπει να χρησιμοποιείται από τα παιδιά ως παιχνίδι. Ο καθαρισμός και η συντήρηση δεν πρέπει να διεξάγονται από παιδιά χωρίς επίβλεψη.
- ⊙ Κατά τη διάρκεια της ενεργοποίησης ή του κρυώματος πρέπει να βρίσκονται το σίδερο ατμού και το καλώδιο ηλεκτρικής σύνδεσης εκτός εμβέλειας παιδιών, μικρότερων των 8 ετών.
- ⊙ Το σίδερο ατμού δεν επιτρέπεται να μένει χωρίς επιτήρηση, όσο είναι συνδεδεμένο με το ηλεκτρικό δίκτυο.
- ⊙ Προτού πληρωθεί το δοχείο νερού με νερό, πρέπει να τραβηχτεί το βύσμα από την πρίζα.
- ⊙ Το άνοιγμα πλήρωσης δεν επιτρέπεται να ανοίγει κατά τη διάρκεια της λειτουργίας.
- ⊙ Το σίδερο ατμού πρέπει να χρησιμοποιείται επάνω σε μια επίπεδη επιφάνεια.
- ⊙ Το σίδερο ατμού επιτρέπεται να χρησιμοποιείται μόνο με την αντίστοιχη διάταξη απόθεσης.
- ⊙ Να βεβαιώνετε ότι έχει τοποθετηθεί η διάταξη απόθεσης επάνω σε μια επίπεδη, σταθερή επιφάνεια.
- ⊙ Το σίδερο ατμού δεν επιτρέπεται να χρησιμοποιείται στην περίπτωση που έχει πέσει κάτω, εάν παρουσιάζει ορατές ζημιές ή μη στεγανά σημεία.
- ⊙ Όταν υποστεί βλάβη το καλώδιο ηλεκτρικής σύνδεσης της συσκευής αυτής, απαιτείται η αντικατάσταση από τον κατασκευαστή ή από το Κέντρο Σέρβις ή από κάποιο άτομο με παρόμοια προσόντα, ώστε να αποφευχθούν οι κίνδυνοι.



ΚΙΝΔΥΝΟΣ για τα παιδιά

- ⊙ Τα υλικά συσκευασίας δεν είναι παιχνίδια για παιδιά. Τα παιδιά απαγορεύεται να παίζουν με τις πλαστικές σακούλες. Υφίσταται κίνδυνος ασφυξίας.



ΚΙΝΔΥΝΟΣ για και από κατοικίδια ζώα και ζώα εκμετάλλευσης

- ⊙ Οι ηλεκτρικές συσκευές μπορεί να αποτελέσουν πηγή κινδύνων για κατοικίδια ζώα και ζώα εκμετάλλευσης. Επίσης, τα ζώα μπορεί να προκαλέσουν ζημιά στη συσκευή. Για το λόγο αυτό πρέπει γενικά να παραμένουν μακριά από ηλεκτρικές συσκευές.



ΚΙΝΔΥΝΟΣ ηλεκτροπληξίας λόγω υγρασίας

- ⊙ Μην τοποθετείτε ποτέ τη συσκευή κατά τέτοιο τρόπο, ώστε να μπορεί να πέσει στο νερό, όταν είναι συνδεδεμένη.
- ⊙ Προστατέψτε τη συσκευή από υγρασία και νερό που στάζει ή ψεκάζεται.
- ⊙ Απαγορεύεται η βύθιση της συσκευής, του καλωδίου και του φις δικτύου σε νερό ή άλλα υγρά.
- ⊙ Εάν καταλήξει υγρό μέσα στη συσκευή (εκτός του δοχείου νερού), τραβήξτε αμέσως το φις δικτύου. Πριν από την εκ νέου θέση σε λειτουργία αναθέστε τον έλεγχο της συσκευής.
- ⊙ Εάν ωστόσο καταλήξει η συσκευή (σίδηρο ατμού ή διάταξη απόθεσης) κάποια φορά μέσα στο νερό, τότε τραβάτε αμέσως το φις δικτύου και μόνο μετά βγάζετε τη συσκευή έξω από το νερό. Αν συμβεί κάτι τέτοιο, μην ξαναχρησιμοποιήσετε τη συσκευή, παρά δώστε τη για έλεγχο σε ένα εξειδικευμένο συνεργείο.
- ⊙ Το δοχείο νερού δεν επιτρέπεται να γεμίζει με νερό, υπερβαίνοντας τη σήμανση **max**, έτσι ώστε να εμποδίζεται μια υπερχειλίση.
- ⊙ Μη χειρίζεστε τη συσκευή με βρεγμένα χέρια.



ΚΙΝΔΥΝΟΣ ηλεκτροπληξίας

- ⊙ Συνδέστε το καλώδιο ηλεκτρικής σύνδεσης με τέτοιο τρόπο, ώστε να μην υπάρχει κίνδυνος να το πατήσει κανείς, να εμπλακεί σε αυτό ή να σκοντάψει επάνω του.
- ⊙ Συνδέστε το φις δικτύου μόνο σε πρίζα που έχει εγκατασταθεί κανονικά, είναι εύκολα προσβάσιμη και η τάση της αντιστοιχεί στην τάση της πινακίδας τύπου. Η πρίζα πρέπει να συνεχίσει να είναι προσβάσιμη και μετά τη σύνδεση.
- ⊙ Φροντίστε ώστε το καλώδιο ηλεκτρικής σύνδεσης να μην υποστεί ζημιές από αιχμηρές ακμές ή καυτές περιοχές. Μην τυλίγετε το καλώδιο ηλεκτρικής σύνδεσης γύρω από τη συσκευή (κίνδυνος κοπής καλωδίου!).
- ⊙ Προσέχετε ώστε το καλώδιο ηλεκτρικής σύνδεσης να μην είναι μαγκωμένο ή πιεσμένο.
- ⊙ Για να βγάλετε το φις δικτύου από την πρίζα, τραβάτε πάντα από το αυτό, ποτέ από το καλώδιο ηλεκτρικής σύνδεσης.
- ⊙ Βγάζετε το φις δικτύου από την πρίζα, ... μετά από κάθε χρήση, ... σε περίπτωση που εμφανιστεί βλάβη, ... όταν δε χρησιμοποιείτε τη συσκευή, ... πριν τον καθαρισμό της συσκευής ... σε περίπτωση καταιγίδας.
- ⊙ Σε περίπτωση ζημιών του καλωδίου δικτύου ή της συσκευής βγάζετε αμέσως το βύσμα δικτύου από την πρίζα.



ΚΙΝΔΥΝΟΣ - Κίνδυνος πυρκαγιάς

- ⊙ Χρησιμοποιείτε τη συσκευή σε σταθερή, επίπεδη και ανθεκτική στις υψηλές θερμοκρασίες επιφάνεια.
- ⊙ Ακόμα και κατά τη διάρκεια σύντομων διακοπών τοποθετείτε πάντα το σίδηρο ατμού στη διάταξη απόθεσης αλλά όχι επάνω στη βάση σίδηρου. Η επιφάνεια απόθεσης πρέπει να είναι σταθερή και

θερμανθηκτική. Σε μεγαλύτερα διαστήματα διακοπής ή όταν αποχωρείτε από το χώρο, να βγάζετε το φινις δικτύου από την πρίζα.



ΚΙΝΔΥΝΟΣ τραυματισμού από έγκαυμα

- ⊙ Μην αγγίζετε τις καυτές επιφάνειες της συσκευής.
- ⊙ Αφήστε τη συσκευή να κρυώσει πλήρως, προτού την καθαρίσετε ή αποθηκεύσετε.
- ⊙ Κίνδυνος μέσω εκτόνωσης ατμού. Αφήστε τη συσκευή να κρυώσει προτού την συμπληρώσετε με νερό.
- ⊙ Κίνδυνος εγκαύματος μέσω ατμού και καυτού πιτσιλίσματος κατά το χειρισμό του πλήκτρου ώθησης ατμού. Κατά την ώθηση ατμού να κατευθύνετε τη βάση σίδηρου πάντα προς την κατεύθυνση των ειδών μπουγάδας ή της επιφάνειας σιδερώματος.
- ⊙ Κατά τη διάρκεια της λειτουργίας η βάση σίδηρου αποκτά υψηλές θερμοκρασίες. Να πιάνετε το σίδερο ατμού κατά τη λειτουργία μόνο από τη λαβή και τα στοιχεία χειρισμού. Ποτέ μη σιδερώνετε ρούχα φορώντας τα.

ΠΡΟΕΙΔΟΠΟΙΗΣΗ για υλικές ζημιές

- ⊙ Χρησιμοποιείτε μόνο αυθεντικά ανταλλακτικά.
- ⊙ Μη χρησιμοποιείτε ισχυρά μέσα καθαρισμού ή μέσα καθαρισμού που μπορεί να γρατσουνίσουν την επιφάνεια του προϊόντος.
- ⊙ Μη σιδερώνετε π. χ. πάνω από φερμουάρ, μεταλλικά κουμπιά ή διακοσμητικά απλικέ, τα οποία μπορεί να προκαλέσουν ζημιές στη βάση σίδηρου.
- ⊙ Μη γεμίζετε το δοχείο νερού με ξίδι, προϊόντα απομάκρυνσης αλάτων και άλλες πρόσθετες ουσίες. Οι πρόσθετες ουσίες μπορεί να προκαλέσουν ζημιά στη συσκευή.

4. Περιεχόμενα συσκευασίας

- 1 Σίδερο ατμού
- 1 Διάταξη απόθεσης 7
- 1 Μεζούρα 21
- 1 Οδηγίες χρήσης

5. Κανονικό σιδέρωμα ή χωρίς καλώδιο



Το σίδερο ατμού μπορεί να λειτουργεί ασύρματα. Έτσι γίνεται το σίδερο ατμού κάπως ελαφρύτερο και το καλώδιο δεν εμποδίζει κατά το σιδέρωμα.

Μόλις το σίδερο ατμού τοποθετηθεί πάλι επάνω στη διάταξη απόθεσης 7, θερμαίνεται πάλι η βάση. Η λυχνία ελέγχου θερμοκρασίας 14 ανάβει, μέχρι να επιτευχθεί η ρυθμισμένη θερμοκρασία.

Ρυθμίσεις στη διάταξη απόθεσης

Με το διακόπτη 11 της διάταξης απόθεσης 7 επιλέγετε μεταξύ 2 δυνατοτήτων:

  = Ασύρματο σιδέρωμα

   = Σιδέρωμα με καλώδιο και Φύλαξη

Ασύρματο σιδέρωμα

Εικόνα Α: σηκώστε το σίδερο ατμού προς τα πάνω. Η διάταξη απόθεσης 7 παραμένει στη θέση της χωρίς το σίδερο.

Σιδέρωμα με καλώδιο



Εικόνα Β: ανασηκώστε το σίδερο ατμού. Η διάταξη απόθεσης 7 παραμένει στο σίδερο ατμού.

ΥΠΟΔΕΙΞΗ: Εάν επιθυμείτε να εργαστείτε με πάρα πολλές εξωθήσεις ατμού, τη μία μετά την άλλη, συνιστάται το σιδέρωμα με καλώδιο. Αυτό είναι καλύτερο, διότι η θερμοκρασία της βάσης σίδηρου 20, μέσω των εξωθήσεων ατμού, μπορεί να κατέβει γρηγορότερα από ότι συνήθως κάτω από τη ρυθμισμένη θερμοκρασία.

Αποθήκευση

Εικόνα Β: το σίδερο ατμού ασφαλίζεται επάνω στη διάταξη απόθεσης **7**.

6. Πριν από την πρώτη χρήση

1. Να βεβαιώνετε ότι έχει τραβηχτεί το φως δικτύου **9**.
2. Ο διακόπτης **11** βρίσκεται στη θέση . Απομακρύνετε το σίδερο ατμού από τη διάταξη απόθεσης **7**.
3. Ανοίξτε το καπάκι **2** (του δοχείου νερού).
4. Ρίξτε νερό στη μεζούρα **21** και γεμίστε τη δεξαμενή νερού **15** ως το ήμισυ.
5. Τοποθετήστε το σίδερο ατμού στη διάταξη απόθεσης **7**.
6. Για να ασφαλίσετε το σίδερο, τοποθετήστε το διακόπτη **11** στη θέση .
7. Εισάγετε το φως δικτύου **9** σε μια πρίζα που ανταποκρίνεται στα τεχνικά δεδομένα.
8. Θέστε το ρυθμιστή θερμοκρασίας **17** στο **MAX**. Η λυχνία ελέγχου θερμοκρασίας **14** ανάβει.
9. Όταν η συσκευή φτάσει στην επιθυμητή θερμοκρασία (η λυχνία ελέγχου θερμοκρασίας **14** σβήνει), σιδερώνετε ένα παλιό κομμάτι βαμβακερού πανιού στη λειτουργία ατμού, μέχρι να αδειάσει η δεξαμενή νερού **15**.

7. Χειρισμός



ΚΙΝΔΥΝΟΣ!

- ⊙ Κατά τη διάρκεια της λειτουργίας η βάση σίδηρου **20** αποκτά υψηλές θερμοκρασίες. Να πιάνετε το σίδερο ατμού κατά τη λειτουργία μόνο από τη λαβή **6** και τα στοιχεία χειρισμού.
- ⊙ Ακόμα και κατά τη διάρκεια σύντομων διακοπών τοποθετείτε πάντα το σίδερο ατμού στη διάταξη απόθεσης **7** αλλά όχι επάνω στη βάση σίδηρου **20**. Υπάρχει κίνδυνος πυρκαγιάς!

ΥΠΟΔΕΙΞΗ: Κατά την πρώτη χρήση μπορεί να προκύψει δημιουργία οσμής. Αυτό οφείλεται στη διαδικασία κατασκευής και δεν αποτελεί σφάλμα της συσκευής. Φροντίστε για επαρκή αερισμό του χώρου.

Η βάση σίδηρου **20** κρυώνει λίγο κατά τη διάρκεια του σιδερώματος. Για να επιτευχθεί πάλι η ρυθμισμένη θερμοκρασία, θερμαίνει η συσκευή τη βάση σίδηρου **20** και η λυχνία ελέγχου θερμοκρασίας **14** ανάβει. Η λυχνία ελέγχου θερμοκρασίας **14** σβήνει πάλι, όταν επιτευχθεί η ρυθμισμένη θερμοκρασία. Αυτή η διαδικασία επαναλαμβάνεται κατά τη διάρκεια του σιδερώματος.

Σιδέρωμα με καλώδιο: κατά τη φάση θέρμανσης συνεχίζετε απλά το σιδέρωμα. Αν θέλετε να κοντύνετε κάπως το καλώδιο ηλεκτρικής σύνδεσης, πιέστε το στην επιθυμητή θέση στη σύσφιξη καλωδίου **22**.

Ασύρματο σιδέρωμα: το σίδερο ατμού βρίσκεται επάνω στη διάταξη απόθεσης **7**. Περιμένετε μέχρι να σβήσει η λυχνία ελέγχου θερμοκρασίας **14**. Για θέρμανση εναποθέτετε τακτικά το σίδερο στη διάταξη απόθεσης **7**.

7.1 Πλήρωση δεξαμενής νερού



ΚΙΝΔΥΝΟΣ!

- ⊙ Αφαιρέστε το φιλς δικτύου **9** από την πρίζα, όταν γεμίζετε τη δεξαμενή νερού **15**.
-
- Χρησιμοποιείτε καθαρό νερό βρύσης χωρίς οισοδήποτε πρόσθετες ουσίες (π. χ. ξίδι, προϊόντα αφαίρεσης αλάτων, άμυλο, μαλακτικό για ρούχα).
 - Σε μέση τιμή σκληρότητας νερού μειώνει η ενσωματωμένη προστασία κατά των αλάτων τις εναποθέσεις αλάτων και επιμηκύνει έτσι τη διάρκεια ζωής της συσκευής. Εάν είναι ο βαθμός σκληρότητας του νερού βρύσης υψηλός, χρησιμοποιήστε αποσταγμένο νερό. Σε μεσαίο βαθμό σκληρότητας, αναμείξτε αποσταγμένο νερό και νερό βρύσης σε αναλογία 1:1.
1. Βγάζετε το φιλς δικτύου **9** από την πρίζα.
 2. Θέστε το ρυθμιστή ποσότητας ατμού **3** στο ☼.
 3. Ο διακόπτης **11** βρίσκεται στη θέση . Απομακρύνετε το σίδερο ατμού από τη διάταξη απόθεσης **7**.
 4. Ανοίξτε το καπάκι **2** (του δοχείου νερού) και γείρετε το σίδερο ελαφρά προς τα εμπρός για την πλήρωση.
 5. Γεμίστε νερό έως τη σήμανση **19 max** με τη μεζούρα **21**, ωστόσο τουλάχιστο έως το ένα τέταρτο. Για τον έλεγχο κρατήστε το σίδερο ατμού κάθετα.
 6. Κλείστε το καπάκι **2** (του δοχείου νερού).
 7. Τοποθετήστε το σίδερο ατμού στη διάταξη απόθεσης **7** και το ρυθμιστή ποσότητας ατμού **3** στην επιθυμητή θέση.

7.2 Ρύθμιση θερμοκρασίας σιδερώματος

ΥΠΟΔΕΙΞΗ: Για να ζεσταθεί το σίδερο ατμού, πρέπει να είναι συνδεδεμένο με τη διάταξη απόθεσης **7**.

1. **Εικόνα C:** ρυθμίστε την επιθυμητή θερμοκρασία με το ρυθμιστή θερμοκρασίας **17**:
 - **MIN** η συσκευή δε θερμαίνει
 - ● θερμοκρασία: έως περ. 110 °C (συνθετικά υφάσματα)
 - ●● θερμοκρασία: έως περ. 150 °C (Μετάξι, μαλλί)
 - ●●● θερμοκρασία: έως περ. 210 °C (Λινά, βαμβακερά)
 - **MAX** μέγιστη θερμοκρασία
2. Όσο ζεσταίνεται το σίδερο ατμού, ανάβει η λυχνία ελέγχου θερμοκρασίας **14**. Σβήνει όταν επιτευχθεί η ρυθμισμένη θερμοκρασία. Τότε μπορείτε να αρχίσετε με το σιδέρωμα.

7.3 Λειτουργία ψεκασμού

Για να υγράνετε στεγνά είδη μπουγάδας, χρησιμοποιήστε τη λειτουργία ψεκασμού. Αυτή είναι στη διάθεση σας ανεξάρτητα από τη ρυθμισμένη θερμοκρασία. Για αυτό πρέπει να είναι η δεξαμενή νερού **15** τουλάχιστο έως το ένα τέταρτο γεμάτη.

- Πιέστε πολλές φορές το πλήκτρο ψεκασμού **5** . Στη συνέχεια κρατήστε το σίδερο ατμού οριζόντια με τη μύτη πάνω από το ρούχο. Προσέξτε ώστε να μην ψεκάζεται νερό στο δάπεδο.

7.4 Σιδέρωμα χωρίς ατμό

Τα ευαίσθητα υφάσματα σιδερώνονται με χαμηλές θερμοκρασίες και χωρίς ατμό. Για την ύγρανση είναι στη διάθεση σας η λειτουργία ψεκασμού.

1. Θέστε το ρυθμιστή ποσότητας ατμού **3** στο ☒ και το ρυθμιστή θερμοκρασίας **17** στο **MIN**.
2. Γεμίστε τη δεξαμενή νερού **15**, στην περίπτωση που θέλετε να χρησιμοποιήσετε τον ψεκασμό.
3. Τοποθετήστε το σίδερο ατμού στη διάταξη απόθεσης **7**.
4. Εισάγετε το φινιρίκι δικτύου **9** στην πρίζα.
5. Ρυθμίστε την επιθυμητή θερμοκρασία στο ρυθμιστή θερμοκρασίας **17**. Η λυχνία ελέγχου θερμοκρασίας **14** ανάβει.
6. Αρχίζετε το σιδέρωμα μόλις επιτευχθεί η θερμοκρασία σιδερώματος και σβήσει η λυχνία ελέγχου θερμοκρασίας **14**.
7. Ολοκληρώστε το σιδέρωμα, θέστε το ρυθμιστή θερμοκρασίας **17** στο **MIN** και τραβήξτε το φινιρίκι δικτύου **9**.
8. Αφήστε το σίδερο ατμού να κρυώσει και αδειάστε το υπόλοιπο νερό που υπάρχει στη δεξαμενή νερού **15** μέσω του ανοίγματος πλήρωσης του δοχείου νερού (κάτω από το καπάκι **2**).

7.5 Σιδέρωμα με ατμό

Το σιδέρωμα με ατμό απαιτεί υψηλή θερμοκρασία, τουλάχιστο τη βαθμίδα θερμοκρασίας ☛. Για μια επιπρόσθετη ύγρανση είναι στη διάθεση σας και η λειτουργία ψεκασμού.

1. Θέστε το ρυθμιστή ποσότητας ατμού **3** στο ☒ και το ρυθμιστή θερμοκρασίας **17** στο **MIN**.
2. Γεμίστε τη δεξαμενή νερού **15**.
3. Τοποθετήστε το σίδερο ατμού στη διάταξη απόθεσης **7**.
4. Εισάγετε το φινιρίκι δικτύου **9** στην πρίζα.

5. Ρυθμίστε την επιθυμητή θερμοκρασία στο ρυθμιστή θερμοκρασίας **17** (τουλάχιστο ☛). Η λυχνία ελέγχου θερμοκρασίας **14** ανάβει.
6. Μόλις επιτευχθεί η θερμοκρασία σιδερώματος και σβήσει η λυχνία ελέγχου θερμοκρασίας **14**, ρυθμίζετε στο ρυθμιστή ποσότητας ατμού **3** την επιθυμητή ποσότητα ατμού ☛☒ και αρχίζετε το σιδέρωμα.

Η έξοδος ατμού ...

... ξεκινά μόλις κρατήσετε το σίδερο ατμού οριζόντια και

... σταματάει μόλις:

- κρατήσετε το σίδερο ατμού σε κάθετη θέση,
 - Τοποθετήσετε το σίδερο ατμού στη διάταξη απόθεσης **7**,
 - η θερμοκρασία μειωθεί αρκετά,
 - η δεξαμενή νερού **15** αδειάσει ή
 - θέστε το ρυθμιστή ποσότητας ατμού **3** στο ☒.
7. Ολοκληρώστε το σιδέρωμα, θέστε το ρυθμιστή θερμοκρασίας **17** στο **MIN**, το ρυθμιστή ποσότητας ατμού **3** στο ☒ και τραβήξτε το φινιρίκι δικτύου **9**.
 8. Αφήστε το σίδερο ατμού να κρυώσει και αδειάστε το υπόλοιπο νερό που υπάρχει στη δεξαμενή νερού **15** μέσω του ανοίγματος πλήρωσης του δοχείου νερού (κάτω από το καπάκι **2**).

7.6 Λειτουργία ώθησης ατμού

Η λειτουργία ώθησης ατμού απαιτεί υψηλή θερμοκρασία. Επιλέξτε μια ρύθμιση του ρυθμιστή θερμοκρασίας μεταξύ ☁ και **MAX**. Για αυτό πρέπει να είναι η δεξαμενή νερού **15** τουλάχιστο έως το ένα τέταρτο γεμάτη. Ο ρυθμιστής ποσότητας ατμού **3** βρίσκεται αριστερά στο σύμβολο ☒.

- Πιέστε κατά τη διάρκεια του σιδερώματος το πλήκτρο ώθησης ατμού **4** ☒.
- Περιμένετε μερικά δευτερόλεπτα προτού πιέσετε εκ νέου το πλήκτρο ώθησης ατμού **4** ☒.

ΥΠΟΔΕΙΞΗ: Για το σιδέρωμα ρουχισμού που κρέμεται, μπορείτε να χρησιμοποιήσετε επίσης τη λειτουργία ώθησης ατμού και κάθετα.

8. Καθαρισμός



ΚΙΝΔΥΝΟΣ!

- ☉ Πριν τον καθαρισμό του σίδερου ατμού, αφαιρέστε το φινιρίσμα **9** από την πρίζα.
- ☉ Πριν από τον καθαρισμό αφήστε τη συσκευή να κρυώσει.

ΠΡΟΣΟΧΗ:

- ☉ Μη χρησιμοποιείτε ισχυρά μέσα καθαρισμού ή μέσα καθαρισμού που μπορεί να γρατζουνίσουν την επιφάνεια του προϊόντος.

Καθαρισμός της συσκευής

- Για τον καθαρισμό της συσκευής χρησιμοποιήστε ένα υγρό, μαλακό πανί.
- Μπορείτε να απομακρύνετε τις ακαθαρσίες στη βάση σίδερου **20** μέσω καθαριστικών του εμπορίου για χρώμιο, ασήμι ή ανοξείδωτο χάλυβα.

- Μπορείτε να απομακρύνετε σκληρά υπολείμματα, θερμαίνοντας το σίδερο ατμού στη βαθμίδα **MAX** και σιδερώνοντας ένα παλιό βαμβακερό πανί.

Αυτοκαθαρισμός

ΠΡΟΣΟΧΗ:

- ☉ Μη γεμίζετε τη δεξαμενή νερού **15** με ξίδι, προϊόντα απομάκρυνσης αλάτων και άλλες πρόσθετες ουσίες. Οι πρόσθετες ουσίες μπορεί να προκαλέσουν ζημιά στη συσκευή.

Όταν χρησιμοποιείτε νερό βρύσης, πρέπει να διεξάγετε τον αυτοκαθαρισμό μετά από κάθε χρήση. Ή αλλιώς εφαρμόζετε τον αυτοκαθαρισμό τουλάχιστο δύο φορές το μήνα.



1. Γεμίστε τη δεξαμενή νερού **15**.
2. Τοποθετήστε το σίδερο ατμού στη διάταξη απόθεσης **7**.
3. Εισάγετε το φινιρίσμα **9** στην πρίζα.
4. Θέστε το ρυθμιστή ποσότητας ατμού **3** στο ☒ και το ρυθμιστή θερμοκρασίας **17** στο **MAX**.
5. Περιμένετε έως ότου σβήσει η λυχνία ελέγχου θερμοκρασίας **14**.
6. Ο διακόπτης **11** βρίσκεται στη θέση . Σηκώστε το σίδερο ατμού μαζί με τη διάταξη απόθεσης **7**.
7. Κρατήστε τη συσκευή οριζόντια πάνω από ένα θερμανθεκτικό οικιακό μπολ.
8. Πιέστε το πλήκτρο **18 SELF CLEAN** και κρατήστε το πατημένο. Τα υπολείμματα αλάτων εξωθούνται τώρα με ατμό και καυτό νερό από τις οπές εξόδου ατμού στη βάση σίδερου **20**. Κρατήστε το πλήκτρο πατημένο, μέχρι να σταματήσει η έξοδος ατμού ή νερού.
9. Επαναλάβετε τα βήματα 1 έως 8, μέχρι να σταματήσει η έξοδος υπολειμμάτων.
10. Τραβήξτε το φινιρίσμα **9**, αφήστε τη συσκευή να κρυώσει και χύστε το νερό που ενδεχομένως έχει απομείνει.

9. Φύλαξη



ΚΙΝΔΥΝΟΣ!

- Φυλάξτε το σίδερο ατμού μακριά από παιδιά.

- Θέστε το ρυθμιστή θερμοκρασίας **17** στο **MIN**.
- Τοποθετήστε το σίδερο στη διάταξη απόθεσης **7**.
- Αφήστε τη συσκευή να κρυώσει.
- Θέστε το ρυθμιστή ποσότητας ατμού **3** στο .
- Θέστε ενδεχομένως το διακόπτη **11** στη θέση .
- Απομακρύνετε το σίδερο από τη διάταξη απόθεσης **7** και χύστε το υπόλοιπο νερό μέσα από το άνοιγμα πλήρωσης του δοχείου νερού (κάτω από το καπάκι **2**).
- Τοποθετήστε το σίδερο επάνω στη διάταξη απόθεσης **7** και θέστε το διακόπτη **11** στη θέση .
- Εικόνα D:** τυλίξτε το καλώδιο ηλεκτρικής σύνδεσης **9** γύρω από τη διάταξη περιέλιξης καλωδίου **10** και στερεώστε το με τη σύσφιξη καλωδίου **22**.
- Φυλάξτε το σίδερο με τη διάταξη απόθεσης **7** σε όρθια θέση.

10. Απόρριψη

Το προϊόν αυτο υπόκειται στην Ευρωπαϊκή Οδηγία 2012/19/ΕΕ. Το σύμβολο με το διαγραμμένο κάδο απορριμμάτων πάνω σε τροχούς σημαίνει ότι το προϊόν πρέπει να οδηγηθεί σε ξεχωριστή συλλογή απορριμμάτων σύμφωνα με την Ευρωπαϊκή Ένωση. Το ίδιο ισχύει για το προϊόν και όλα τα εξαρτήματα με το σύμβολο αυτό. Τα επισήμασμένα προϊόντα απαγορεύεται να απορριφθούν μαζί με τα οικιακά απορρίμματα, αλλά πρέπει να παραδοθούν σε μία θέση συλλογής για την ανακύκλωση ηλεκτρικών και ηλεκτρονικών συσκευών.



Αυτό το σύμβολο ανακύκλωσης σηματοδοτεί π.χ. ένα αντικείμενο ή τμήματα υλικών ως πολύτιμα για ανάκτηση. Η ανακύκλωση συμβάλλει στη μείωση κατανάλωσης πρώτων υλών και στην προστασία του περιβάλλοντος.



Συσκευασία

Όταν θελήσετε να απορρίψετε τη συσκευασία, πρέπει να λάβετε υπόψη σας τις αντίστοιχες περιβαλλοντικές διατάξεις της χώρας σας.

11. Λύση προβλήματος

Εάν η συσκευή σας δε λειτουργεί όπως πρέπει, ελέγξτε πρώτα αυτόν τον κατάλογο ελέγχου. Ενδέχεται να πρόκειται για κάποιο μικρό πρόβλημα, το οποίο μπορείτε να αντιμετωπίσετε μόνοι σας.



ΚΙΝΔΥΝΟΣ ηλεκτροπληξίας!

- ⊙ Σε καμία περίπτωση μην προσπαθήσετε να επισκευάσετε τη συσκευή αυθαίρετα.

Πρόβλημα	Πιθανή αιτία/μέτρα αντιμετώπισης
Καμία λειτουργία	<ul style="list-style-type: none">• Συνδέστε τη συσκευή στο δίκτυο ρεύματος.• Με το ρυθμιστή θερμοκρασίας 17 ρυθμίστε υψηλή θερμοκρασία.
Λίγος ή καθόλου ατμός	<ul style="list-style-type: none">• Γεμίστε το δοχείο νερού 15 τουλάχιστο έως το ένα τέταρτο.• Ενεργοποιήστε το ρυθμιστή ποσότητας ατμού 3 (☁☁☁☁☁☁☁☁☁).• Διεξάγετε έναν αυτοκαθαρισμό.
Η ώθηση ατμού δεν λειτουργεί.	<ul style="list-style-type: none">• Γεμίστε το δοχείο νερού 15 τουλάχιστο έως το ένα τέταρτο.• Ρυθμίστε τη σωστή θερμοκρασία.• Μεταξύ των ωθήσεων ατμού κάνετε παύσεις μερικών δευτερολέπτων.
Η ώθηση ατμού δεν λειτουργεί.	<ul style="list-style-type: none">• Γεμίστε το δοχείο νερού 15 τουλάχιστο έως το ένα τέταρτο.• Κατά την πρώτη ώθηση ατμού πρέπει να γίνει πολλαπλή άντληση.

12. Τεχνικά δεδομένα

Μοντέλο:	SDBK 2400 F5
Τάση δικτύου:	220 - 240 V ~ 50/60 Hz
Κατηγορία προστασίας:	I
Απόδοση:	2000 - 2400 W

Σύμβολα που χρησιμοποιούνται

	Έλεγχος Ασφαλείας. Οι συσκευές πρέπει να πληρούν τους γενικούς κανόνες της τεχνολογίας και να συμμορφώνονται με το Διάταγμα για την Ασφάλεια Προϊόντων (ProdSG).
	Με τη σήμανση CE η HOYER Handel GmbH δηλώνει τη συμμόρφωσή της με την ΕΕ.
	Αυτό το σύμβολο σας υπενθυμίζει να απορρίψετε τη συσκευή με τρόπο φιλικό προς το περιβάλλον.
	Ανακυκλώσιμα υλικά: χαρτόνι (πλην κυματοειδούς χαρτονιού)

Διατηρούμε το δικαίωμα τεχνικών αλλαγών.

13. Εγγύηση της εταιρίας HOYER Handel GmbH

Αξιότιμη πελάτισσα, αξιότιμε πελάτη, για τη συσκευή αυτή λαμβάνετε εγγύηση 3 ετών από την ημερομηνία αγοράς. Σε περίπτωση ελαττώματος του προϊόντος αυτού έχετε νομικά δικαιώματα έναντι του πωλητή του προϊόντος. Αυτά τα νομικά δικαιώματα δεν περιορίζονται από την εγγύηση που παρουσιάζεται παρακάτω.

Όροι εγγύησης

Η προθεσμία της εγγύησης ξεκινά με την ημερομηνία αγοράς. Παρακαλούμε, φυλάξτε καλά την πρωτότυπη απόδειξη αγοράς. Το έγγραφο αυτό είναι απαραίτητο ως αποδεικτικό στοιχείο αγοράς.

Αν εντός τριών ετών από την ημερομηνία αγοράς του προϊόντος αυτού εμφανιστεί ελάττωμα που οφείλεται στο υλικό ή την κατασκευή, θα επισκευάσουμε ή θα αντικαταστήσουμε το προϊόν δωρεάν ή θα επιστρέψουμε την τιμή αγοράς, κατά την κρίση μας. Προϋπόθεση για την παροχή εγγύησης είναι πως εντός της προθεσμίας των τριών ετών το ελαττωματικό προϊόν θα παρουσιαστεί συνοδευόμενο από την απόδειξη αγοράς, και πως ο πελάτης θα δώσει σύντομη γραπτή περιγραφή του είδους της βλάβης και της χρονικής στιγμής που παρουσιάστηκε.

Αν το ελάττωμα καλύπτεται από την εγγύησή μας, το προϊόν θα σας επιστραφεί επισκευασμένο ή θα αντικατασταθεί.

Για την Ελλάδα ισχύει: Η αντικατάσταση του προϊόντος συνεπάγεται, σύμφωνα με τον ΝΟΜΟ 2251/1994, ανανέωση του χρόνου εγγύησης.

Για την Κύπρο ισχύει: Η επισκευή ή η αντικατάσταση του προϊόντος δε συνεπάγεται ανανέωση του χρόνου εγγύησης.

Χρόνος εγγύησης και νομικές αξιώσεις έναντι ελαττώματος

Ο χρόνος εγγύησης δεν παρατείνεται μέσω της ευθύνης του πωλητή. Τα παραπάνω ισχύουν και για τα τεμάχια που αντικαταστάθηκαν ή επισκευάστηκαν. Τυχόν ζημιές και ελαττώματα που υφίστανται κατά την αγορά πρέπει να δηλώνονται αμέσως μετά την αφαίρεση της συσκευασίας. Επισκευές που εκτελούνται μετά τη λήξη της εγγύησης είναι πληρωτέες.

Εύρος εγγύησης

Η συσκευή αυτή κατασκευάστηκε σύμφωνα με αυστηρούς κανονισμούς ποιότητας και υποβλήθηκε σε σχολαστικό έλεγχο πριν την παράδοση.

Η εγγύηση περιλαμβάνει ελαττώματα που οφείλονται τόσο στο υλικό, όσο και στην κατασκευή.

Στην εγγύηση δεν περιλαμβάνονται αναλώσιμα τμήματα που υπόκεινται σε φυσιολογική φθορά και ζημιές που προκλήθηκαν σε εύθραυστα τμήματα, π.χ. διακόπτες, συσσωρευτές, φωτιστικά μέσα ή άλλα γυάλινα τεμάχια.

Η εγγύηση αυτή εκπίπτει, σε περίπτωση που το προϊόν υπέστη ζημιά από απροσεξία, ακατάλληλη χρήση ή συντήρηση με πρωτοβουλία του αγοραστή. Για να γίνεται σωστή χρήση του προϊόντος πρέπει να τηρούνται όλες οι υποδείξεις που αναφέρονται στις οδηγίες χειρισμού. Αποφεύγετε οπσωδήποτε χρήσεις και χειρισμούς, για τα οποία οι οδηγίες χειρισμού προειδοποιούν πως πρέπει να αποφεύγονται.

Το προϊόν προορίζεται μόνο για ιδιωτική και όχι για επαγγελματική χρήση. Σε περίπτωση κακού και ακατάλληλου χειρισμού και χρήσης βίας, καθώς και στην περίπτωση επέμβασης στη συσκευή, η οποία δε διεξήχθη από το διαπιστευμένο κέντρο σέρβις μας, η εγγύηση εκπίπτει.

Διαδικασία σε περίπτωση αξίωσης εγγύησης

Για να μπορέσουμε να επεξεργαστούμε το αίτημά σας το συντομότερο δυνατό, παρακαλούμε, ακολουθήστε τις παρακάτω υποδείξεις:

- Έχετε πάντα διαθέσιμα, για όποτε σας ζητηθούν, τον αριθμό προϊόντος **IAN: 317392_1904** και την απόδειξη ως αποδεικτικό στοιχείο αγοράς.
- Θα βρείτε τον αριθμό προϊόντος στην πινακίδα τύπου, σε κάποια εγχάραξη, στο εξώφυλλο των οδηγιών χειρισμού (κάτω αριστερά) ή ως αυτοκόλλητο στην πίσω ή κάτω πλευρά της συσκευής.
- Αν εμφανιστούν λειτουργικές βλάβες ή άλλα ελαττώματα, επικοινωνήστε πρώτα με το ακόλουθο κέντρο σέρβις **τηλεφωνικά** ή με **email**.
- Στη συνέχεια, και εφόσον το προϊόν θεωρηθεί ελαττωματικό, μπορείτε να το αποστείλετε στη διεύθυνση που σας δόθηκε, ελεύθερο από ταχυδρομικά τέλη, συνοδευόμενο από την απόδειξη αγοράς και ένα σημείωμα σχετικά με το είδος της βλάβης και τη χρονική στιγμή που εμφανίστηκε.

Στον ιστότοπο www.lidl-service.com μπορείτε να μεταφορτώσετε το παρόν ή περισσότερα εγχειρίδια, βίντεο προϊόντων και λογισμικά εγκατάστασης.



Με αυτόν τον κωδικό QR μεταβαίνετε απευθείας στη σελίδα του σέρβις της Lidl (www.lidl-service.com) και καταχωρώντας τον αριθμό προϊόντος (IAN) **317392_1904** μπορείτε να ανοίξετε τις οδηγίες χρήσης του προϊόντος σας.



Κέντρο σέρβις

GR Σέρβις Ελλάδα
Tel.: 801 5000 019 (0,03 EUR/Min.)
E-Mail: hoyer@lidl.gr

CY Σέρβις Κύπρος
Tel.: 8009 4409
E-Mail: hoyer@lidl.com.cy

IAN: 317392_1904



Προμηθευτής





Παρακαλούμε, λάβετε υπόψη σας πως η ακόλουθη διεύθυνση **δεν είναι διεύθυνση σέρβις**. Επικοινωνήστε πρώτα με το κέντρο σέρβις που αναγράφεται παραπάνω.

HOYER Handel GmbH
Tasköprüstraße 3
DE-22761 Hamburg
GERMANIA

Inhalt

1. Übersicht	73
2. Bestimmungsgemäßer Gebrauch	74
3. Sicherheitshinweise	74
4. Lieferumfang	77
5. Normal oder kabellos bügeln	77
6. Vor dem ersten Gebrauch	78
7. Bedienung	78
7.1 Wassertank füllen	79
7.2 Bügeltemperatur einstellen	79
7.3 Sprühfunktion	79
7.4 Bügeln ohne Dampf	80
7.5 Bügeln mit Dampf	80
7.6 Dampfstoßfunktion	81
8. Reinigen	81
9. Aufbewahren	82
10. Entsorgen	82
11. Problemlösung	83
12. Technische Daten	83
13. Garantie der HOYER Handel GmbH	84

1. Übersicht

- | | | |
|----|---|---|
| 1 | | Spritzdüse |
| 2 | | Deckel (des Wassertanks) |
| 3 |  | Dampfmengenregler: von kein Dampf bis viel Dampf |
| 4 |  | Dampfstoß-Taste |
| 5 |  | Sprüh-Taste |
| 6 | | Griff |
| 7 | | Abstellvorrichtung |
| 8 | | bewegliche Schutzhülse für Anschlussleitung |
| 9 | | Anschlussleitung mit Netzstecker |
| 10 | | Kabelaufwicklung |
| 11 |  | Schalter der Abstellvorrichtung |
| 12 | | Elektrokontakte |
| 13 | | Verriegelungsöffnung |
| 14 | | Temperatur-Kontrollleuchte |
| 15 | | Wassertank |
| 16 | | Positionsmarke zum Einstellen des Temperaturreglers |
| 17 | | Temperaturregler |
| 18 | SELF CLEAN | Selbstreinigungs-Taste |
| 19 | max | Markierung für maximale Füllhöhe des Wassertanks |
| 20 | | Bügelsohle mit Löchern für Dampfaustritt |
| 21 | | Messbecher |
| 22 | | Kabelklemme |

Herzlichen Dank für Ihr Vertrauen!

Wir gratulieren Ihnen zu Ihrem neuen kabellosen Dampfbügeleisen.

Für einen sicheren Umgang mit dem Produkt und um den ganzen Leistungsumfang kennenzulernen:

- **Lesen Sie vor der ersten Inbetriebnahme diese Bedienungsanleitung gründlich durch.**
- **Befolgen Sie vor allen Dingen die Sicherheitshinweise!**
- **Das Gerät darf nur so bedient werden, wie in dieser Bedienungsanleitung beschrieben.**
- **Bewahren Sie diese Bedienungsanleitung auf.**
- **Falls Sie das Gerät einmal weitergeben, legen Sie bitte diese Bedienungsanleitung dazu. Die Bedienungsanleitung ist Bestandteil des Gerätes.**

Wir wünschen Ihnen viel Freude mit Ihrem neuen kabellosen Dampfbügeleisen!

3. Sicherheitshinweise

Warnhinweise

Falls erforderlich, werden folgende Warnhinweise in dieser Bedienungsanleitung verwendet:

 **GEFAHR!** Hohes Risiko: Missachtung der Warnung kann Schaden für Leib und Leben verursachen.

WARNUNG! Mittleres Risiko: Missachtung der Warnung kann Verletzungen oder schwere Sachschäden verursachen.

VORSICHT: Geringes Risiko: Missachtung der Warnung kann leichte Verletzungen oder Sachschäden verursachen.

HINWEIS: Sachverhalte und Besonderheiten, die im Umgang mit dem Gerät beachtet werden sollten.

Symbole am Gerät



Dieses Symbol warnt Sie vor dem Berühren der heißen Oberfläche.

VERTICAL 

Vertikales Dampfbügeln möglich

DRIP STOP

Tropfstopp

2. Bestimmungsgemäßer Gebrauch

Das Dampfbügeleisen ist zum Glätten von Wäschestücken geeignet.

Das Gerät ist für den privaten Haushalt konzipiert und darf nicht für gewerbliche Zwecke eingesetzt werden.

Das Gerät darf nur in Innenräumen benutzt werden.

Vorhersehbarer Missbrauch



GEFAHR - Brandgefahr!

- ⊙ Stellen Sie das Dampfbügeleisen auch bei kurzen Unterbrechungen immer in die Abstellvorrichtung **7**, aber nicht auf die Bügelsohle **20**.

Anweisungen für den sicheren Betrieb

- ⊙ Dieses Gerät kann von Kindern ab 8 Jahren und von Personen mit reduzierten physischen, sensorischen oder mentalen Fähigkeiten oder Mangel an Erfahrung und/oder Wissen benutzt werden, wenn sie beaufsichtigt oder bezüglich des sicheren Gebrauches des Gerätes unterwiesen wurden und die daraus resultierenden Gefahren verstanden haben. Kinder dürfen nicht mit dem Gerät spielen. Reinigung und Benutzer-Wartung dürfen nicht durch Kinder ohne Beaufsichtigung durchgeführt werden.
- ⊙ Das Bügeleisen und dessen Anschlussleitung müssen während des Einschaltens oder Abkühlens außer Reichweite von Kindern sein, die jünger als 8 Jahre sind.
- ⊙ Das Bügeleisen darf nicht unbeaufsichtigt gelassen werden, während es am Netz angeschlossen ist.
- ⊙ Der Stecker muss aus der Steckdose gezogen werden, bevor der Wasserbehälter mit Wasser gefüllt wird.
- ⊙ Die Füllöffnung darf während des Betriebes nicht geöffnet werden.
- ⊙ Das Bügeleisen muss auf einer stabilen Oberfläche benutzt und abgestellt werden.
- ⊙ Das Bügeleisen darf nur mit der entsprechenden Abstellvorrichtung verwendet werden.
- ⊙ Wenn das Bügeleisen auf die Abstellvorrichtung gestellt wird, ist sicherzustellen, dass die Fläche, auf die die Abstellvorrichtung gestellt ist, stabil ist.
- ⊙ Das Bügeleisen darf nicht benutzt werden, falls es heruntergefallen ist, wenn es sichtbare Beschädigungen aufweist oder undicht ist.
- ⊙ Wenn die Anschlussleitung dieses Gerätes beschädigt wird, muss sie durch den Hersteller oder seinen Kundendienst oder eine ähnlich qualifizierte Person ersetzt werden, um Gefährdungen zu vermeiden.



GEFAHR für Kinder

- ⊙ Verpackungsmaterial ist kein Kinderspielzeug. Kinder dürfen nicht mit den Kunststoffbeuteln spielen. Es besteht Erstickungsgefahr.



GEFAHR für und durch Haus- und Nutztiere

- ⊙ Von Elektrogeräten können Gefahren für Haus- und Nutztiere ausgehen. Des Weiteren können Tiere auch einen Schaden am Gerät verursachen. Halten Sie deshalb Tiere grundsätzlich von Elektrogeräten fern.



GEFAHR von Stromschlag durch Feuchtigkeit

- ⊙ Legen Sie das Gerät niemals so ab, dass es im angeschlossenen Zustand ins Wasser fallen kann.
- ⊙ Schützen Sie das Gerät vor Feuchtigkeit, Tropf- und Spritzwasser.
- ⊙ Das Gerät, das Kabel und der Netzstecker dürfen nicht in Wasser oder andere Flüssigkeiten getaucht werden.
- ⊙ Sollte Flüssigkeit in das Gerät (außer Wassertank) gelangen, sofort den Netzstecker ziehen. Vor einer erneuten Inbetriebnahme das Gerät prüfen lassen.
- ⊙ Sollte das Gerät (Dampfbügeleisen oder Abstellvorrichtung) doch einmal ins Wasser gefallen sein, ziehen Sie sofort den Netzstecker und nehmen Sie erst danach das Gerät heraus. Benutzen Sie das Gerät in diesem Fall nicht mehr, sondern lassen Sie es von einer Fachwerkstatt überprüfen.
- ⊙ Der Wassertank darf nicht über die Markierung **max** mit Wasser gefüllt werden, um ein Überlaufen zu verhindern.
- ⊙ Bedienen Sie das Gerät nicht mit nassen Händen.



GEFAHR durch Stromschlag

- ⊙ Verlegen Sie die Anschlussleitung so, dass niemand auf diese treten, daran hängen bleiben oder darüber stolpern kann.
- ⊙ Schließen Sie den Netzstecker nur an eine ordnungsgemäß installierte, gut zugängliche Steckdose an, deren Spannung der Angabe auf dem Typenschild entspricht. Die Steckdose muss auch nach dem Anschließen weiterhin gut zugänglich sein.
- ⊙ Achten Sie darauf, dass die Anschlussleitung nicht durch scharfe Kanten oder heiße Stellen beschädigt werden kann. Wickeln Sie die Anschlussleitung nicht um das Gerät (Gefahr von Kabelbruch!).
- ⊙ Achten Sie darauf, dass die Anschlussleitung nicht eingeklemmt oder gequetscht wird.
- ⊙ Um den Netzstecker aus der Steckdose zu ziehen, immer am Netzstecker, nie an der Anschlussleitung ziehen.
- ⊙ Ziehen Sie den Netzstecker aus der Steckdose, ...
 - ... nach jedem Gebrauch,
 - ... wenn eine Störung auftritt,
 - ... wenn Sie das Gerät nicht benutzen,
 - ... bevor Sie das Gerät reinigen und
 - ... bei Gewitter.
- ⊙ Ziehen Sie bei Beschädigungen des Netzkabels oder des Gerätes sofort den Netzstecker aus der Steckdose.



GEFAHR - Brandgefahr

- ⊙ Benutzen Sie das Gerät auf einer stabilen, ebenen und hitzebeständigen Oberfläche.
- ⊙ Stellen Sie das Dampfbügeleisen auch bei kurzen Unterbrechungen immer auf die Abstellvorrichtung und nicht auf die Bügelsohle. Die Ablagefläche muss stabil und hitzebeständig sein. Ziehen Sie den Netzstecker bei längeren Unterbrechungen oder wenn Sie den Raum verlassen.



GEFAHR von Verletzungen durch Verbrennen

- ⊙ Berühren Sie nicht die heißen Oberflächen des Gerätes.
- ⊙ Lassen Sie das Gerät vollständig abkühlen, bevor Sie es reinigen oder wegräumen.
- ⊙ Gefahr durch stoßartige Verdampfung. Lassen Sie das Gerät abkühlen, bevor Sie frisches Wasser nachfüllen.
- ⊙ Warnung vor Verbrennung durch Dampf und heiße Spritzer beim Bedienen der Dampfstoß-Taste. Richten Sie die Bügelsohle beim Dampfstoß immer Richtung Wäschestück oder Bügelunterlage.
- ⊙ Die Bügelsohle wird durch den Betrieb sehr heiß. Berühren Sie das Dampfbügeleisen im Betrieb nur am Griff und den Bedienelementen.
Bügeln Sie niemals Kleidungsstücke am Körper.

WARNUNG vor Sachschäden

- ⊙ Verwenden Sie nur das Original-Zubehör.
- ⊙ Verwenden Sie keine scharfen oder kratzenden Reinigungsmittel.
- ⊙ Bügeln Sie nicht über z. B. Reißverschlüsse, Metallknöpfe oder Applikationen, welche die Bügelsohle beschädigen können.
- ⊙ Füllen Sie keinen Essig, kein Entkalkungsmittel und keine anderen Zusätze in den Wassertank. Zusätze können das Gerät beschädigen.

4. Lieferumfang

- 1 Dampfbügeleisen
- 1 Abstellvorrichtung **7**
- 1 Messbecher **21**
- 1 Bedienungsanleitung

5. Normal oder kabellos bügeln

Das Dampfbügeleisen kann kabellos betrieben werden. Dadurch wird das Dampfbügeleisen etwas leichter und das Kabel ist beim Bügeln nicht mehr im Weg. Sobald das Dampfbügeleisen wieder auf die Abstellvorrichtung **7** gestellt wird, wird die Sohle wieder aufgeheizt. Die Temperatur-Kontrollleuchte **14** leuchtet, bis die eingestellte Temperatur erreicht ist.

Einstellungen in der Abstellvorrichtung

Mit dem Schalter **11** der Abstellvorrichtung **7** wählen Sie zwischen 2 Möglichkeiten:

 = kabelloses Bügeln

 = Bügeln mit Kabel und Aufbewahren

Kabellos bügeln

Bild A: Heben Sie das Dampfbügeleisen nach oben ab. Die Abstellvorrichtung **7** bleibt ohne Bügeleisen stehen.

Mit Kabel bügeln



Bild B: Heben Sie das Dampfbügeleisen an. Die Abstellvorrichtung **7** bleibt am Dampfbügeleisen.

HINWEIS: Wenn Sie mit sehr vielen Dampfstößen hintereinander arbeiten wollen, empfiehlt sich das Bügeln mit Kabel. Das ist besser, da die Bügelsohle **20** durch die Dampfstöße schneller als normal unter die eingestellte Temperatur absinken könnte.

Lagerung

Bild B: Das Dampfbügeleisen wird auf der Abstellvorrichtung **7** arretiert.

6. Vor dem ersten Gebrauch

1. Stellen Sie sicher, dass der Netzstecker **9** gezogen ist.
2. Der Schalter **11** steht in der Position . Nehmen Sie das Dampfbügeleisen von der Abstellvorrichtung **7**.
3. Öffnen Sie den Deckel **2** (des Wassertanks).
4. Geben Sie Wasser in den Messbecher **21** und füllen Sie den Wassertank **15** bis zur Hälfte.
5. Stellen Sie das Dampfbügeleisen in die Abstellvorrichtung **7**.
6. Zum Verriegeln des Bügeleisens stellen Sie den Schalter **11** auf die Position .
7. Stecken Sie den Netzstecker **9** in eine Steckdose, die den technischen Daten entspricht.
8. Stellen Sie den Temperaturregler **17** auf **MAX**.
Die Temperatur-Kontrollleuchte **14** leuchtet.
9. Wenn das Gerät die gewünschte Temperatur erreicht hat (Temperatur-Kontrollleuchte **14** erlischt), bügeln Sie ein altes Baumwolltuch im Dampfbetrieb, bis der Wassertank **15** leer ist.

7. Bedienung



GEFAHR!

- ⊙ Die Bügelsohle **20** wird durch den Betrieb sehr heiß. Berühren Sie das Dampfbügeleisen im Betrieb nur am Griff **6** und den Bedienelementen.
- ⊙ Stellen Sie das Dampfbügeleisen auch bei kurzen Unterbrechungen immer auf die Abstellvorrichtung **7** und nicht auf die Bügelsohle **20**. Es besteht Brandgefahr!

HINWEIS: Bei der ersten Benutzung kann es zu Geruchsbildung kommen. Dies ist konstruktionsbedingt und kein Gerätefehler. Sorgen Sie für ausreichende Belüftung.

Die Bügelsohle **20** kühlt während des Bügelns leicht ab. Um die eingestellte Temperatur wieder zu erreichen, heizt das Gerät die Bügelsohle **20** auf und die Temperatur-Kontrollleuchte **14** leuchtet. Die Temperatur-Kontrollleuchte **14** erlischt wieder, wenn die eingestellte Temperatur erreicht ist. Dieser Vorgang wiederholt sich während des Bügelns.

Bügeln mit Kabel: Bügeln Sie in der Aufheizphase einfach weiter.

Wenn Sie die Anschlussleitung etwas kürzen wollen, drücken Sie es an der gewünschten Stelle in die Kabelklemme **22**.

Kabelloses Bügeln: Das Dampfbügeleisen steht auf der Abstellvorrichtung **7**.

Warten Sie ab, bis die Temperatur-Kontrollleuchte **14** erlischt. Zum Aufheizen stellen Sie das Bügeleisen regelmäßig auf der Abstellvorrichtung **7** ab.

7.1 Wassertank füllen



GEFAHR!

- ⊙ Ziehen Sie den Netzstecker **9** aus der Steckdose, wenn Sie den Wassertank **15** auffüllen.
-
- Verwenden Sie sauberes Leitungswasser ohne irgendwelche Zusätze (z. B. Essig, Entkalkungsmittel, Stärke, Parfum, Weichspüler).
 - Der eingebaute Anti-Kalk-Schutz reduziert Kalkablagerungen bei durchschnittlicher Wasserhärte und verlängert so die Lebensdauer des Gerätes. Sollte der Härtegrad Ihres Leitungswassers hart sein, verwenden Sie destilliertes Wasser. Bei mittlerem Härtegrad mischen Sie destilliertes und Leitungswasser im Verhältnis 1:1.
1. Ziehen Sie den Netzstecker **9** aus der Steckdose.
 2. Stellen Sie den Dampfmengenregler **3** auf
 3. Der Schalter **11** steht in der Position . Nehmen Sie das Dampfbügeleisen von der Abstellvorrichtung **7**.
 4. Öffnen Sie den Deckel **2** (des Wassertanks) und kippen Sie das Bügeleisen zum Befüllen leicht nach vorne.
 5. Füllen Sie das Wasser mit dem Messbecher **21** bis zur Markierung **19 max**, mindestens jedoch zu einem Viertel, ein. Zur Kontrolle halten Sie das Dampf bügeleisen senkrecht.
 6. Schließen Sie den Deckel **2** (des Wassertanks).
 7. Stellen Sie das Dampf bügeleisen auf die Abstellvorrichtung **7** und den Dampfmengenregler **3** auf die gewünschte Position.

7.2 Bügeltemperatur einstellen

HINWEIS: Das Dampf bügeleisen muss zum Aufheizen mit der Abstellvorrichtung **7** verbunden sein.

1. **Bild C:** Stellen Sie die gewünschte Temperatur mit dem Temperaturregler **17** ein:
 - **MIN** das Gerät heizt nicht
 - ● Temperatur: bis ca. 110 °C (synthetische Stoffe)
 - ●● Temperatur: bis ca. 150 °C (Seide, Wolle)
 - ●●● Temperatur: bis ca. 210 °C (Leinen, Baumwolle)
 - **MAX** maximale Temperatur
2. Die Temperatur-Kontrollleuchte **14** leuchtet, solange das Dampf bügeleisen aufheizt. Sie erlischt, wenn die eingestellte Temperatur erreicht ist. Sie können dann mit dem Bügeln beginnen.

7.3 Sprühfunktion

Um trockene Wäschestücke anzufeuchten, nutzen Sie die Sprühfunktion. Diese steht Ihnen unabhängig von der eingestellten Temperatur zur Verfügung. Dafür muss der Wassertank **15** mindestens zu einem Viertel gefüllt sein.

- Drücken Sie mehrmals die Sprüh-Taste **5** . Halten Sie dabei das Dampf bügeleisen waagrecht mit der Spitze über das Wäschestück. Achten Sie darauf, dass kein Wasser auf den Boden spritzt.

7.4 Bügeln ohne Dampf



Empfindliche Stoffe werden mit niedrigeren Temperaturen und ohne Dampf gebügelt. Zum Befeuchten steht Ihnen die Sprühfunktion zur Verfügung.

1. Stellen Sie den Dampfmengenregler **3** auf  und den Temperaturregler **17** auf **MIN.**
2. Füllen Sie den Wassertank **15**, falls Sie die Sprühfunktion nutzen möchten.
3. Stellen Sie das Dampf bügeleisen in die Abstellvorrichtung **7**.
4. Stecken Sie den Netzstecker **9** in die Steckdose.
5. Stellen Sie am Temperaturregler **17** die gewünschte Temperatur ein. Die Temperatur-Kontrollleuchte **14** leuchtet auf.
6. Beginnen Sie mit dem Bügeln, sobald die Bügeltemperatur erreicht ist und die Temperatur-Kontrollleuchte **14** erlischt.
7. Beenden Sie das Bügeln, stellen Sie den Temperaturregler **17** auf **MIN** und ziehen Sie den Netzstecker **9**.
8. Lassen Sie das Dampf bügeleisen abkühlen und gießen Sie noch im Wassertank **15** vorhandenes Wasser durch die Einfüllöffnung des Wassertanks (unter Deckel **2**) ab.

7.5 Bügeln mit Dampf

Das Dampf bügeln erfordert eine hohe Temperatur, mindestens Temperaturstufe . Zum zusätzlichen Befeuchten steht Ihnen auch die Sprühfunktion zur Verfügung.



1. Stellen Sie den Dampfmengenregler **3** auf  und den Temperaturregler **17** auf **MIN.**
2. Füllen Sie den Wassertank **15**.
3. Stellen Sie das Dampf bügeleisen in die Abstellvorrichtung **7**.
4. Stecken Sie den Netzstecker **9** in die Steckdose.

5. Stellen Sie am Temperaturregler **17** die gewünschte Temperatur (mindestens ) ein. Die Temperatur-Kontrollleuchte **14** leuchtet auf.
6. Sobald die Bügeltemperatur erreicht ist und die Temperatur-Kontrollleuchte **14** erlischt, stellen Sie am Dampfmengenregler **3** die gewünschte Dampfmenge  ein und beginnen mit dem Bügeln.



Der Dampfaustritt ...



... beginnt, sobald Sie das Dampf bügeleisen waagrecht halten und

... stoppt, sobald:

- Sie das Dampf bügeleisen senkrecht halten,
 - Sie das Dampf bügeleisen in die Abstellvorrichtung **7** stellen,
 - die Temperatur zu niedrig wird,
 - der Wassertank **15** leer ist oder
 - Sie den Dampfmengenregler **3** auf  stellen.
7. Beenden Sie das Bügeln, stellen Sie den Temperaturregler **17** auf **MIN**, den Dampfmengenregler **3** auf  und ziehen Sie den Netzstecker **9**.
 8. Lassen Sie das Dampf bügeleisen abkühlen und gießen Sie noch im Wassertank **15** vorhandenes Wasser durch die Einfüllöffnung des Wassertanks (unter Deckel **2**) ab.

7.6 Dampfstoßfunktion

Die Dampfstoßfunktion erfordert eine hohe Temperatur. Wählen Sie eine Temperaturstufe zwischen  und **MAX**. Dafür muss der Wassertank **15** mindestens zu einem Viertel gefüllt sein. Der Dampfmenge­regler **3** steht links auf dem Symbol .

- Drücken Sie, während das Dampf­bügel­eisen über das Wäschestück gleitet, auf die Dampfstoß-Taste **4** .
- Warten Sie einige Sekunden, bevor Sie erneut die Dampfstoß-Taste **4**  drücken.

HINWEIS: Zum Glätten von hängenden Kleidungsstücken können Sie den Dampfstoß auch vertikal anwenden.

8. Reinigen



GEFAHR!

- ⊙ Ziehen Sie den Netzstecker **9** aus der Steckdose, bevor Sie das Dampf­bügel­eisen reinigen.
- ⊙ Lassen Sie das Gerät vor der Reinigung abkühlen.

VORSICHT:

- ⊙ Verwenden Sie keine scharfen oder kratzenden Reinigungsmittel.
-

Reinigung des Gerätes



- Für die Reinigung des Gerätes verwenden Sie ein angefeuchtetes, weiches Tuch.
- Verschmutzungen der Bügelsohle **20** entfernen Sie durch handelsübliche Putzmittel für Chrom, Silber oder Edelstahl.
- Festgeschmolzene Rückstände entfernen Sie, indem Sie das Dampf­bügel­eisen auf Stufe **MAX** aufheizen und über ein altes Baumwolltuch bügeln.

Selbstreinigung

VORSICHT:

- ⊙ Füllen Sie keinen Essig, kein Entkalkungsmittel und keine anderen Zusätze in den Wassertank **15**. Zusätze können das Gerät beschädigen.
-

Wenn Sie Leitungswasser verwenden, sollten Sie die Selbstreinigung nach jedem Gebrauch ausführen. Wenden Sie die Selbstreinigung sonst mindestens zweimal im Monat an.



1. Füllen Sie den Wassertank **15**.
2. Stellen Sie das Dampf­bügel­eisen in die Abstellvorrichtung **7**.
3. Stecken Sie den Netzstecker **9** in die Steckdose.
4. Stellen Sie den Dampfmenge­regler **3** auf  und den Temperaturregler **17** auf **MAX**.
5. Warten Sie, bis die Temperatur-Kontrollleuchte **14** erlischt.
6. Der Schalter **11** steht in der Position . Nehmen Sie das Dampf­bügel­eisen mit der Abstellvorrichtung **7** hoch.
7. Halten Sie das Gerät waagrecht über eine hitzebeständige Haushaltsschüssel.
8. Drücken Sie die Taste **18 SELF CLEAN** und halten Sie diese gedrückt. Kalkrückstände werden nun mit Dampf und heißem Wasser aus den Löchern für den Dampfaustritt in der Bügelsohle **20** ausgestoßen. Halten Sie die Taste gedrückt, bis kein Dampf oder Wasser mehr austritt.
9. Wiederholen Sie die Schritte 1. bis 8., bis keine Rückstände mehr austreten.
10. Ziehen Sie den Netzstecker **9**, lassen Sie das Gerät abkühlen und gießen Sie evtl. noch vorhandenes Wasser ab.

9. Aufbewahren



GEFAHR!

- ⊙ Bewahren Sie das Dampfbügeleisen außerhalb der Reichweite von Kindern auf.

1. Stellen Sie den Temperaturregler **17** auf **MIN.**
2. Stellen Sie das Bügeleisen auf die Abstellvorrichtung **7**.
3. Lassen Sie das Gerät abkühlen.
4. Stellen Sie den Dampfmengenregler **3** auf .
5. Stellen Sie ggf. den Schalter **11** in die Position .
6. Nehmen Sie das Bügeleisen von der Abstellvorrichtung **7** und gießen das restliche Wasser durch die Einfüllöffnung des Wassertanks (unter Deckel **2**) aus.
7. Stellen Sie das Bügeleisen auf die Abstellvorrichtung **7** und stellen Sie den Schalter **11** in die Position .
8. **Bild D:** Wickeln Sie die Anschlussleitung **9** um die Kabelaufwicklung **10** und fixieren Sie sie mit der Kabelklemme **22**.
9. Bewahren Sie das Bügeleisen mit der Abstellvorrichtung **7** aufrecht stehend auf.

10. Entsorgen

Dieses Produkt unterliegt der europäischen Richtlinie 2012/19/EU. Das Symbol der durchgestrichenen Abfalltonne auf Rädern bedeutet, dass das Produkt in der Europäischen Union einer getrennten Müllsammmlung zugeführt werden muss. Dies gilt für das Produkt und alle mit diesem Symbol gekennzeichneten Zubehörteile. Gekennzeichnete Produkte dürfen nicht über den normalen Hausmüll entsorgt werden, sondern müssen an einer Annahmestelle für das Recycling von elektrischen und elektronischen Geräten abgegeben werden.



Dieses Recycling-Symbol markiert z. B. einen Gegenstand oder Materialteile als für die Rückgewinnung wertvoll. Recycling hilft, den Verbrauch von Rohstoffen zu reduzieren und die Umwelt zu entlasten. Informationen zur Entsorgung und der Lage des nächsten Recyclinghofes erhalten Sie z. B. bei Ihrer Stadtreinigung oder in den Gelben Seiten.



Verpackung

Wenn Sie die Verpackung entsorgen möchten, achten Sie auf die entsprechenden Umweltvorschriften in Ihrem Land.

11. Problemlösung

Sollte Ihr Gerät einmal nicht wie gewünscht funktionieren, gehen Sie bitte erst diese Checkliste durch. Vielleicht ist es nur ein kleines Problem, das Sie selbst beheben können.



GEFAHR durch Stromschlag!

- ⊙ Versuchen Sie auf keinen Fall, das Gerät selbstständig zu reparieren.

Fehler	Mögliche Ursachen/ Maßnahmen
Keine Funktion	<ul style="list-style-type: none"> • Schließen Sie das Gerät an das Stromnetz an. • Regeln Sie mit dem Temperaturregler 17 die Temperatur hoch.
Wenig oder gar kein Dampf	<ul style="list-style-type: none"> • Füllen Sie den Wassertank 15 mindestens zu einem Viertel. • Schalten Sie den Dampfmengenregler 3 ein (). • Führen Sie eine Selbstreinigung durch.
Dampfstoß funktioniert nicht.	<ul style="list-style-type: none"> • Füllen Sie den Wassertank 15 mindestens zu einem Viertel. • Stellen Sie die richtige Temperatur ein. • Machen Sie zwischen den Dampfstoßen einige Sekunden Pause.
Sprühstoß funktioniert nicht.	<ul style="list-style-type: none"> • Füllen Sie den Wassertank 15 mindestens zu einem Viertel. • Beim ersten Sprühstoß müssen Sie mehrmals pumpen.

12. Technische Daten

Modell:	SDBK 2400 F5
Netzspannung:	220 - 240 V ~ 50/60 Hz
Schutzklasse:	I
Leistung:	2000 - 2400 W

Verwendete Symbole

	Geprüfte Sicherheit . Geräte müssen den allgemein anerkannten Regeln der Technik genügen und gehen mit dem Produktsicherheitsgesetz (ProdSG) konform.
	Mit der CE-Kennzeichnung erklärt die HOYER Handel GmbH die EU-Konformität.
	Dieses Symbol erinnert daran, die Verpackung umweltfreundlich zu entsorgen.
	Wiederverwertbare Materialien: Pappe (außer Wellpappe)

Technische Änderungen vorbehalten.

13. Garantie der HOYER Handel GmbH

Sehr geehrte Kundin, sehr geehrter Kunde, Sie erhalten auf dieses Gerät 3 Jahre Garantie ab Kaufdatum. Im Falle von Mängeln dieses Produkts stehen Ihnen gegen den Verkäufer des Produkts gesetzliche Rechte zu. Diese gesetzlichen Rechte werden durch unsere im Folgenden dargestellte Garantie nicht eingeschränkt.

Garantiebedingungen

Die Garantiefrist beginnt mit dem Kaufdatum. Bitte bewahren Sie den Original Kassenbon gut auf. Diese Unterlage wird als Nachweis für den Kauf benötigt. Tritt innerhalb von drei Jahren ab dem Kaufdatum dieses Produkts ein Material- oder Fabrikationsfehler auf, wird das Produkt von uns – nach unserer Wahl – für Sie kostenlos repariert oder ersetzt. Diese Garantieleistung setzt voraus, dass innerhalb der Dreijahresfrist das defekte Gerät und der Kaufbeleg (Kassenbon) vorgelegt und schriftlich kurz beschrieben wird, worin der Mangel besteht und wann er aufgetreten ist. Wenn der Defekt von unserer Garantie gedeckt ist, erhalten Sie das reparierte oder ein neues Produkt zurück. Mit Reparatur oder Austausch des Produkts beginnt kein neuer Garantiezeitraum.

Garantiezeit und gesetzliche Mängelansprüche

Die Garantiezeit wird durch die Gewährleistung nicht verlängert. Dies gilt auch für ersetzte und reparierte Teile. Eventuell schon beim Kauf vorhandene Schäden und Mängel müssen sofort nach dem Auspacken gemeldet werden. Nach Ablauf der Garantiezeit anfallende Reparaturen sind kostenpflichtig.

Garantieumfang

Das Gerät wurde nach strengen Qualitätsrichtlinien sorgfältig produziert und vor Auslieferung gewissenhaft geprüft. Die Garantieleistung gilt für Material- oder Fabrikationsfehler.

Von der Garantie ausgeschlossen sind Verschleißteile, die normaler Abnutzung ausgesetzt sind und Beschädigungen an zerbrechlichen Teilen, z. B. Schalter, Akkus, Leuchtmittel oder andere Teile, die aus Glas gefertigt sind.

Diese Garantie verfällt, wenn das Produkt beschädigt, nicht sachgemäß benutzt oder gewartet wurde. Für eine sachgemäße Benutzung des Produkts sind alle in der Bedienungsanleitung aufgeführten Anweisungen genau einzuhalten. Verwendungszwecke und Handlungen, von denen in der Bedienungsanleitung abgeraten oder vor denen gewarnt wird, sind unbedingt zu vermeiden. Das Produkt ist lediglich für den privaten und nicht für den gewerblichen Gebrauch bestimmt. Bei missbräuchlicher und unsachgemäßer Behandlung, Gewaltanwendung und bei Eingriffen, die nicht von unserem autorisierten Service-Center vorgenommen wurden, erlischt die Garantie.

Abwicklung im Garantiefall

Um eine schnelle Bearbeitung Ihres Anliegens zu gewährleisten, folgen Sie bitte den folgenden Hinweisen:

- Bitte halten Sie für alle Anfragen die Artikelnummer **IAN: 317392_1904** und den Kassenbon als Nachweis für den Kauf bereit.
- Die Artikelnummer finden Sie auf dem Typenschild, einer Gravur, auf dem Titelblatt Ihrer Anleitung (unten links) oder als Aufkleber auf der Rück- oder Unterseite des Gerätes.

- Sollten Funktionsfehler oder sonstige Mängel auftreten, kontaktieren Sie zunächst das nachfolgend benannte Service-Center **telefonisch** oder per **E-Mail**.
- Ein als defekt erfasstes Produkt können Sie dann unter Beifügung des Kaufbelegs (Kassenbon) und der Angabe, worin der Mangel besteht und wann er aufgetreten ist, für Sie portofrei an die Ihnen mitgeteilte Service Anschrift übersenden.

Auf www.lidl-service.com können Sie diese und viele weitere Handbücher, Produktvideos und Installationssoftware herunterladen.



Mit diesem QR-Code gelangen Sie direkt auf die Lidl-Service-Seite (www.lidl-service.com) und können mittels der Eingabe der Artikelnummer (IAN) **317392_1904** Ihre Bedienungsanleitung öffnen.



Service-Center

DE Service Deutschland
Tel.: 0800 5435 111
(kostenfrei)
E-Mail: hoyer@lidl.de

AT Service Österreich
Tel.: 0820 201 222
(0,15 EUR/Min.)
E-Mail: hoyer@lidl.at

CH Service Schweiz
Tel.: 0842 665566
(0,08 CHF/Min.,
Mobilfunk max. 0,40 CHF/Min.)
E-Mail: hoyer@lidl.ch

IAN: 317392_1904



Lieferant

Bitte beachten Sie, dass die folgende Anschrift **keine Serviceanschrift** ist. Kontaktieren Sie zunächst das genannte Service-Center.

HOYER Handel GmbH
Tasköprüstraße 3
DE-22761 Hamburg
DEUTSCHLAND