

# /// PARKSIDE®



## STATION DE SOUDAGE

PLS 48 D2  
WWS-LK48-H01

FR BE CH

### STATION DE SOUDAGE

Mode d'emploi original

IAN 496235\_2504

FR BE CH

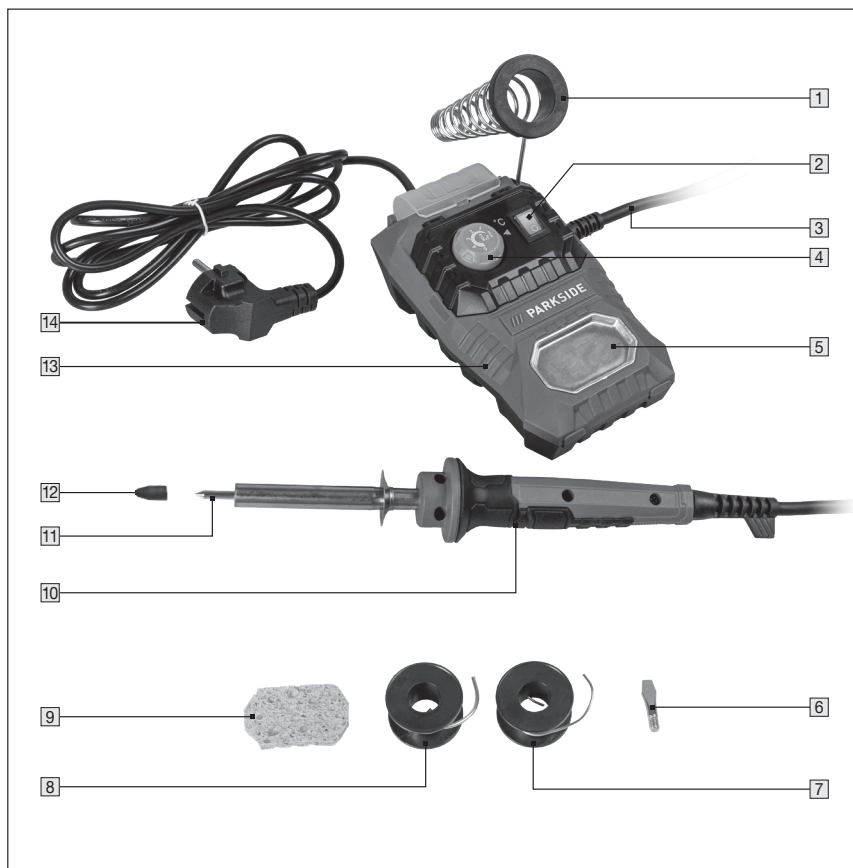

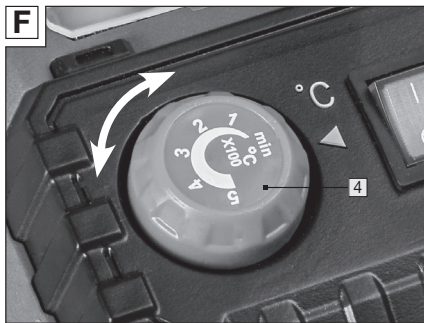
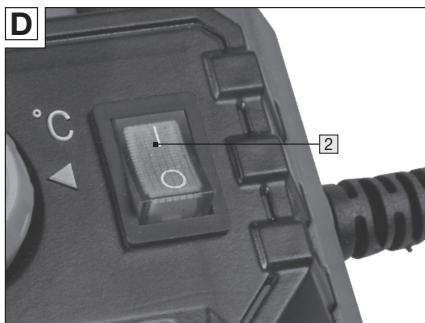
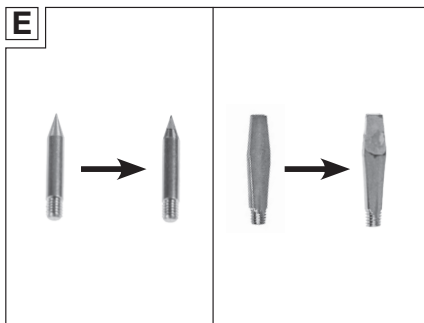
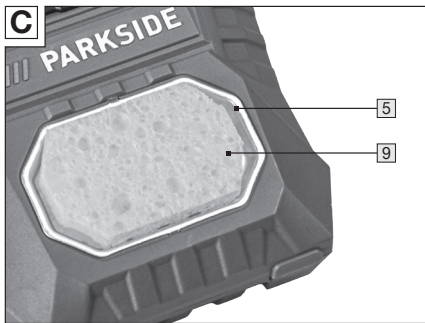
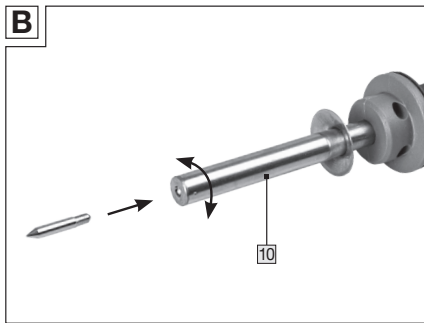
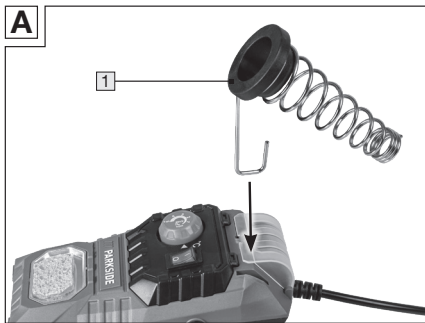

# Sommaire

<b>1. Introduction</b> .....	<b>05</b>
Symboles utilisés.....	05
Livraison / description des pièces.....	06
<b>2. Caractéristiques techniques</b> .....	<b>06</b>
<b>3. Sécurité</b> .....	<b>06</b>
Utilisation conforme.....	06
Autres risques.....	07
Consignes générales de sécurité.....	07
<b>4. Avant l'utilisation</b> .....	<b>09</b>
Vérification de la station de soudage et de la livraison.....	09
Monter le ressort de maintien (Fig. A).....	09
Montage / remplacement de la panne de soudage (Fig. B).....	09
Placer l'éponge de nettoyage (Fig. C).....	09
Agent d'apport de brasage.....	10
Étamage de la panne de soudage (Fig. D).....	10
<b>5. Utilisation</b> .....	<b>10</b>
Mise en marche / arrêt (fig. E).....	11
Réguler la température (Fig. F).....	11
Température de travail.....	11
Préparation du brasage.....	11
Braser.....	12
Dessoudage.....	12
<b>6. Maintenance, nettoyage, stockage et transport</b> .....	<b>13</b>
Entretien.....	13
Nettoyage.....	13
Stockage.....	13
Transport.....	13
<b>7. Dépannage</b> .....	<b>14</b>
<b>8. Recyclage</b> .....	<b>14</b>
Éliminer les emballages, le papier et les imprimés.....	14
Élimination du produit.....	14
<b>9. Déclaration de conformité</b> .....	<b>15</b>
<b>10. Garantie (France)</b> .....	<b>15</b>
<b>11. Garantie (Belgique /Suisse)</b> .....	<b>17</b>
<b>12. Maintenance</b> .....	<b>19</b>

# 1. Introduction

Toutes nos félicitations pour l'acquisition de votre nouvel appareil. Vous avez fait le choix d'un produit de grande qualité. La notice fait partie intégrante de cette station de soudage (ci-après dénommé uniquement « Station de soudage » ou « produit »). Il contient des informations importantes pour la sécurité, l'emploi et la mise au rebut. Familiarisez-vous avec toutes les instructions d'utilisation et de sécurité avant d'utiliser le produit. Utilisez le produit uniquement de la façon décrite et uniquement pour le domaine d'utilisation indiqué. Remettez l'ensemble de la documentation du produit en cas de transmission de celui-ci à des tiers.

Ce mode d'emploi est également disponible sous forme numérique auprès du service après-vente du fabricant.

Révision : ID 001 - 2025-06 - REV001



Ce symbole indique des informations supplémentaires utiles pour l'assemblage ou pour son utilisation.



Les produits dotés de ce logo remplissent les conditions posées par le droit européen dans l'espace économique européen.



Lire la notice d'utilisation.



Le symbole « GS » signifie sécurité testée (« Geprüfte Sicherheit »). Les

produits identifiés par ce symbole répondent aux exigences de la loi allemande sur la sécurité du produit (ProdSG).

## Symboles utilisés

Les symboles et mots de signalisation suivants sont utilisés dans la présente notice, sur le produit ou sur l'emballage.

 **AVERTISSEMENT !**

Indique une situation dangereuse qui, si on ne l'évite pas, peut provoquer la mort ou des blessures graves.

 **ATTENTION !**

Indique une situation dangereuse qui, si on ne l'évite pas, peut provoquer des blessures légères à moyenne.

 **REMARQUE !**

Risque de dommages matériels.

La désignation du modèle est une combinaison de lettres et de chiffres :

**WWS** - **LK** **48** - **H01**  
Distributeur      Produit (GER)      Puissance      Version

**Distributeur** = WALTER Werkzeuge Salzburg GmbH (WWS) ; **Produit (GER)** = Station de soudage (LK) ; **Puissance** = 48 W ; **Version** = H01

## Livraison / description des pièces

- 1 Ressort de maintien
- 2 Interrupteur marche / Arrêt
- 3 Câble entre le fer à souder et le système de commande
- 4 Régulateur de température
- 5 Dépôt pour l'éponge de nettoyage
- 6 Panne à souder plate
- 7 Fil de soudure 1x Ø 1 mm
- 8 Fil de soudure 1x Ø 1,5 mm
- 9 Éponge de nettoyage
- 10 Fer à souder
- 11 Pointe panne à souder
- 12 Capuchon de la panne
- 13 Système de commande et support / socle du fer à souder
- 14 Câble d'alimentation avec fiche

## 2. Caractéristiques techniques

Modèle :	WWS-LK48-H01
Tension nominale :	230 V ~ / 50 Hz
Consommation nominale :	48 W
Temps de chauffe :	env. 6 minutes (env. 500° C)
Plage de température :	100-500 °C (+/- 10° C)

## 3. Sécurité

### Utilisation conforme

Cette station de soudage est exclusivement conçue pour une utilisation privée pour les loisirs ou le bricolage aux fins suivantes :

- pour des travaux de soudage fins, p.ex. sur des câbles et des platines

Toute autre utilisation est expressément exclue et est considérée comme une utilisation non conforme. Le fabricant ou le distributeur n'assume aucune responsabilité pour les blessures, les pertes ou les dommages résultant d'une utilisation non conforme ou incorrecte.

Exemples d'utilisation non conforme ou incorrecte :

- Utilisation de la station de soudage pour d'autres objectifs que ceux auxquels il est destiné.
- Non-respect des consignes de sécurité et des avertissements ainsi que des instructions de montage, d'exploitation, de maintenance et d'entretien, qui sont contenues dans ce mode d'emploi.
- Non-respect d'éventuelles prescriptions de prévention des accidents, de médecine du travail ou de technique de sécurité générales et spécifiques à l'utilisation de la station de soudage.
- L'utilisation d'accessoires et de pièces de rechange non destinés à cette station de soudage.
- Réparation de la station de soudage par une personne autre que le fabricant ou un spécialiste.
- Utilisation commerciale, artisanale ou industrielle de la station de soudage.
- Utilisation ou maintenance de la station de soudage par des personnes qui ne sont pas familiarisées avec la station de

soudage ou qui ne comprennent pas les dangers qui y sont liés.

Utilisez les accessoires conformément à ces instructions. Les négligences dans le respect des instructions contenues dans ce mode d'emploi peuvent entraîner des blessures graves et conduire à la perte de la garantie. Respectez les prescriptions locales ou nationales en vigueur lors de l'utilisation de la scie. Ne procédez à aucune modification sur la station de soudage. Toute modification de la station de soudage peut être dangereuse et est donc interdite.

## Autres risques

Malgré une utilisation conforme, les risques résiduels évidents ne peuvent être totalement exclus. Les dangers suivants, inhérents au type de station de soudage peuvent survenir :

- Risque de brûlures par contact avec des composants chauds de la station de soudage.
- Dommages corporels résultant du travail avec des matériaux nocifs ou toxiques (p. ex. mercure)
- Risque de surchauffe et d'incendie en couvrant la station de soudage.

## Consignes générales de sécurité

### **AVERTISSEMENT !**

**Lisez toutes les consignes de sécurité et les instructions.** *Le non-respect des consignes de sécurité et des instructions peut entraîner un choc électrique, un incendie et/ou des blessures graves.*

**Veillez conserver l'ensemble des consignes de sécurité et des instructions pour toute consultation ultérieure.**

- Cet appareil peut être utilisé par des enfants, à partir de 8 ans, ainsi que par des personnes ayant un handicap physique, sensoriel ou mental si elles sont surveillées ou ont été instruites sur l'usage sûr de l'appareil et qu'elles comprennent les risques pouvant en découler. Les enfants ne doivent pas jouer avec l'appareil. Le nettoyage et la maintenance utilisateur ne doivent pas être réalisés par les enfants sans surveillance.**
- En cas d'endommagement du cordon d'alimentation de l'appareil, celui-ci doit être remplacé par le fabricant, par le service après vente ou par toute autre personne qualifiée afin d'éviter tout danger.**
- Après l'utilisation, stocker la station de soudage à l'air libre jusqu'à ce qu'elle ait complètement refroidi.**
- AVERTISSEMENT : La station de soudage doit être placée dans le ressort de maintien  lorsqu'elle n'est pas utilisée.**
- Ne pas utiliser la station de soudage lorsque la poignée, la conduite électrique ou la fiche sont endommagés.**
- N'utilisez jamais le câble de secteur à des fins telles que porter ou suspendre la station de soudage ou pour**

débrancher la fiche de la prise de courant.

Tenez le câble de secteur à l'écart de la chaleur, de l'huile et d'arêtes vives.

*Si le câble de secteur est endommagé ou sectionné pendant le travail, ne pas toucher le câble mais débrancher immédiatement la fiche du secteur. Un câble endommagé ou emmêlé augmente le risque d'électrocution.*

- g) Ne pas exposer la station à souder, ni à l'humidité, ni à la pluie.
- h) Évitez tout contact entre les parties chaudes de la station de soudage les objets sensibles à la chaleur situés à proximité.
- i) Débrancher impérativement la fiche secteur après chaque utilisation !
- j) Laissez la station de soudage refroidir complètement après utilisation et avant de la ranger.
- k) Ne trempez pas la station de soudage dans l'eau !
- l) Faites attention lorsque vous utilisez la station de soudage à proximité de matériaux inflammables.
- m) Ne pas pointer au même endroit pendant de longues périodes.
- n) Ne pas laisser la station de soudage sans surveillance tant qu'elle est en fonctionnement.
- o) Guidez toujours le câble de secteur vers l'arrière de l'appareil.
- p) Ne pas toucher la panne brûlante, le métal d'apport de brasage fondu ou les composants brûlants pendant le fonctionnement, risque de brûlure. Le support peut devenir brûlant lorsque le fer à souder y est posé.
- q) Ne placez pas d'objets inflammables ou sensibles à la chaleur à proximité du fer à souder chaud.
- r) Ne pas souder des pièces sous tension.
- s) Assurer une bonne ventilation. Pendant le brasage, des vapeurs peuvent se dégager, irriter les muqueuses et aboutir même à des maladies pulmonaires chroniques. Ne pas inhaler les vapeurs qui en résultent.
- t) Portez des lunettes de protection.
- u) Éviter tout contact du fil de soudure avec les yeux et la peau.
- v) Le fil de soudure fourni contient de la colophane. Peut causer des réactions allergiques.
- w) Le fil en étain peut contenir du plomb. Ne pas manger, boire ou fumer pendant le brasage. Impérativement se laver soigneusement les mains après le travail !

## 4. Avant l'utilisation

### Vérification de la station de soudage et de la livraison

- Enlevez la station de soudage de l'emballage.
- Vérifiez que la livraison est complète (voir le chapitre : « Livraison / description des pièces »)
- Vérifiez si la station de soudage ou certaines de ses pièces sont endommagés.
- Si c'est le cas, n'utilisez pas la station de soudage. Contactez le fabricant en appelant l'adresse de SAV indiquée dans le chapitre Garantie.

### Monter le ressort de maintien (Fig. A)

Pressez le ressort de maintien **1** dans la fente du support **13** et fixez-le ainsi.

### Montage / remplacement de la panne de soudage (Fig. B)

#### **⚠ AVERTISSEMENT !**

**Débranchez la fiche de secteur avant de procéder à un réglage, une maintenance ou une remise en état.**

#### **⚠ ATTENTION !**

**Laissez le fer à souder refroidir complètement avant de remplacer la panne.**

- Retirez le capuchon de la panne **12** avant utilisation.

La panne pointue **11** est particulièrement adaptée aux soudages ponctuels et aux câbles fins.

La panne plate **6** est particulièrement adaptée aux petits travaux de soudage électrique. Sélectionnez la pointe appropriée pour votre utilisation.

Pour remplacer la panne de soudage, procédez comme suit :

- Enlevez la panne de soudage montée en la tournant en sens anti-horaire sur le fer à souder **10**.
- Vissez la nouvelle panne dans le fer à souder en sens horaire à la main jusqu'en butée.  
Ne faussez pas le filetage.

### Placer l'éponge de nettoyage (Fig. C)

Mettez l'éponge de nettoyage **9** dans son dépôt **5** et humidifiez-le légèrement avant de l'utiliser.

## Agent d'apport de brasage

Pour le bricolage, les métaux d'apport de brasage tendre usuels sont presque essentiellement fabriqués sous forme de fil.

Il existe deux sortes de fils de brasage :

1. les fils simples, non fourrés.
2. Les fils d'apport fourrés à âme décapante.

Les agents à braser éliminent les oxydes et empêchent la formation d'oxydes pendant le brasage sur le joint.

Les fondants sont des graisses décapantes, des chlorates de zinc, qui doivent être retirés soigneusement après le brasage avec une brosse ou des chiffons, ou bien des résines (colophane), qui ne doivent pas être enlevées.

## Agent d'apport de brasage :

### Soudure électronique :

Point de fusion env 185 ° C  
Utilisation dans le domaine électronique.

### Métal d'apport de brasage pour radio :

Utilisation pour le modélisme etc. et pour les brasages de précision.  
Point de fusion env. 235 °C

### Brasage tendre :

pour toutes les opérations de brasage usuelles.

### Mipoux :

pour nettoyer la panne cuivre de fer à souder.



### Graisse décapante :

pâte fluide à appliquer.

### Chlorate de zinc :

fondant pour nœuds de jonction difficilement accessibles.

## Étamage de la panne de soudage (Fig. D)

 Avant de commencer les travaux de soudure, la panne utilisée  /  doit être étamée et ce, dès la première utilisation.

- Chauffez la panne inutilisée.
- L'étamage doit être effectué pendant la phase de chauffage.
- En raison du contact constant de l'étain de brasage avec la panne, la panne complète doit être recouverte d'étain de brasage immédiatement après la fusion.
- Un chauffage excessif et l'oxydation (corrosion) qui en résulte empêchent un étamage réussi.

## 5. Utilisation

### AVERTISSEMENT !

**Ne jamais recouvrir la station de soudage ou ses buses avec des couvertures, des vêtements ou similaires lorsqu'il est en service.**

**Ne jamais toucher le fil d'apport ou la panne avec les doigts. Le fil d'apport et la panne de soudage peuvent atteindre 500°C !**

### REMARQUE !

Gardez toujours la station de soudage propre et enlevez les restes de fil d'apport avant chaque utilisation. Reportez-vous pour cela au chapitre « Nettoyage ».

## Mise en marche / arrêt (fig. E)

### Mise en marche :

- Branchez le câble secteur avec la fiche secteur **14** dans une prise de courant 230 V ~ / 50 Hz.
- Positionnez l'interrupteur marche/arrêt **2** en position « I »

### Arrêt :

- Positionnez l'interrupteur marche/arrêt en position 'O'.

## Réguler la température (Fig. F)

- La température est réglable en continu. Dans la position maximale, la panne a une température d'env. 500 °C.
- Tournez le régulateur de température **4** pour régler la température appropriée ( voir les recommandations dans le chapitre suivant ).

## Température de travail

La température de travail appropriée dépend de dépend de différents facteurs, par exemple :

- l'étain de soudure employé
- la taille et l'épaisseur de la pièce à usiner
- la matière et la conductivité thermique de la pièce à usiner

Commencez par une température de travail plutôt basse ( niveau 2 - 3 ) et augmentez la température, si

nécessaire. La température adaptée est normalement atteinte lorsque l'étain de soudure de brasage commence à fondre immédiatement lorsque il est en contact avec la panne de soudage.

Pour le déssoudage, employez une température plus élevée (niveau 4 .5), dépendante de l'épaisseur de la connexion soudée à détacher.

### Arrêt de la station de soudage :

**⚠ ATTENTION !**

**La station de soudage doit être placée dans le ressort de maintien **1** lorsqu'elle n'est pas utilisée. Une position différente peut provoquer des brûlures sur la surface portante.**

- Insérez le fer à souder **10** dans le ressort de maintien.
  - La poignée doit pointer vers le haut.

## Préparation du brasage

- Chauffez la panne inutilisée ou nettoyée à l'aide d'une éponge de nettoyage **9** et étamez-la en la mettant en contact avec le fil de brasage **7** / **8** (voir le chapitre « Étamage de la panne de soudage »).
- Si possible, raccordez mécaniquement les pièces à souder en torsadant les fils les uns dans les autres.
- Pour un positionnement correct des pièces, utilisez les pinces de maintien (non fournies).
- Nettoyez les pièces à assembler / les zones de soudage.
  - Après le nettoyage, ne plus toucher le nœud de jonction des doigts.

## Braser

 ATTENTION !

**Vérifiez la position de la panne avant de chauffer le fer à souder**

**6 / 11**.

**Le fer à souder, la panne et le ressort de maintien restent encore brûlant un certain temps après la mise hors service !**

Le travail avec la station de soudage nécessite un certain temps d'initiation. Effectuer des tests sur des matériaux de rebut.

- La température correcte est atteinte lors que le métal d'apport s'écoule sous forme de pellicule sur la panne cuivre du fer à souder.
- Si des grumeaux se forment, c'est que la panne cuivre n'est pas suffisamment chaude.
- En cas de formation de perles, la panne cuivre est encrassée.
- Chauffez la surface de contact des pièces à braser à l'aide du fer à souder.
- Insérez le fil de brasage rempli de fondant **7 / 8** à l'extrémité de la panne **6 / 11**, et faites fondre le fil de brasage.
  - Pendant cette opération, la zone de soudage est mouillée par le fondant qui s'écoule, ce qui permet à la soudure de se lier au métal.
- Relevez la panne et laissez refroidir la soudure.



Pour les travaux de brasage importants, il est recommandé de nettoyer la panne de temps en temps avec une éponge de nettoyage et de refaire un étamage si nécessaire.

Pour nettoyer les zones de brasage lors du dessoudage ou pour retirer l'apport de brasage en excédent, il convient d'utiliser un cordon de dessoudage (non fourni).

Celui-ci est posé sur le brasage à retirer et chauffé avec la panne.

En fondant, l'étain de soudage est attiré par le tissu du cordon où il y est récupéré.

## Dessoudage

Pour nettoyer les zones de soudage lors du dessoudage ou pour retirer l'étain de soudage en excédent, il convient d'utiliser un cordon de dessoudage ou une pompe de dessoudage (les deux non fournis).

### Cordon de dessoudage :

- Posez le cordon de dessoudage sur le soudage à retirer et chauffez-le avec la panne. En fondant, l'apport de brasage est attiré par le tissu du cordon où il y est récupéré.

### Pompe de dessoudage :

- Chauffez le soudage à retirer avec la panne à souder. Activez la pompe dès que l'étain de soudage commence à fondre. L'étain de soudage est enlevé par la puissance de l'aspiration.

## 6. Maintenance, nettoyage, stockage et transport

### AVERTISSEMENT !

**Débrancher la fiche secteur et laisser refroidir complètement la station de soudage avant tout réglage, entretien ou réparation.**

### Entretien

Les stations de soudage sont en grande partie exemptes de maintenance.

N'utilisez que des pièces de rechange/accessoires du fabricant ou d'ateliers spécialisés agréés.

Ne confiez les réparations qu'à des spécialistes ou à des centres de service agréés. Les spécialistes sont des personnes ayant une formation spécialisée et une expérience ad-hoc, qui connaissent les exigences relatives à la construction et la conception du produit et qui maîtrisent les prescriptions de sécurité.

### Nettoyage

#### REMARQUE !

N'utilisez pas de nettoyeurs agressifs, de brosses à poils métalliques ou en nylon ni objets de nettoyage tranchants ou métalliques comme couteaux, spatules dures ou similaires. Ils pourraient endommager la surface.

N'utilisez pas d'eau courante ou d'autres liquides pour le nettoyage et évitez que de l'eau ne pénètre à l'intérieur des stations de soudage. N'utilisez pas d'appareils de nettoyage électrique.

- Essuyez toutes les surfaces et tous les composants avec un chiffon légèrement humide.
- Utilisez une solution savonneuse douce pour humidifier le chiffon.
- Nettoyez les panes à l'aide de l'éponge de nettoyage [9](#).
- Laissez sécher ensuite toutes les pièces complètement.

### Stockage

- Nettoyez la station de soudage avant de la ranger (voir le chapitre « Nettoyage »).
- Lorsqu'elle n'est pas utilisée, conservez la station de soudage dans un endroit sûr, frais, sec et bien aéré et hors de portée des enfants.

### Transport

- Transportez la station de soudage protégée des chocs et des vibrations et dans l'emballage d'origine.

## 7. Dépannage

Problème	Cause possible	Mesures à prendre
L'appareil ne chauffe pas.	Pas d'alimentation.	Vérifiez que l'alimentation électrique (prise) est bien fonctionnelle. Demander éventuellement conseil à un spécialiste.
	Câble de connexion ou prise endommagés.	Faites remplacer le câble d'alimentation par le fabricant ou un représentant.
Température trop basse au niveau de la panne.	La panne est desserrée.	Débrancher la fiche de la prise de courant. Laissez refroidir le fer à souder. Resserrer les vis de fixation de la panne de brasage.
Le métal d'apport de brasage ne fond pas correctement sur la panne.	Pointe de brasage pas suffisamment chaude.	Attendez que l'appareil chauffe correctement.
		Laissez l'appareil refroidir totalement puis vérifiez que la tête n'est pas desserrée. Resserrer éventuellement les vis de fixation.

## 8. Recyclage

### Éliminer les emballages, le papier et les imprimés



Éliminez les emballages, le papier et les imprimés selon le type de matériau et conformément aux prescriptions locales applicables dans votre zone.

### Élimination du produit



Le symbole ci-contre d'une poubelle sur roues barrée d'une croix indique que cet appareil est

soumis à la directive 2012/19/UE. Cette directive indique que vous ne devez pas jeter cet appareil avec les déchets ménagers normaux à la fin de sa durée de vie, mais que vous devez l'apporter dans des centres de collecte, des centres de recyclage ou des entreprises de traitement des déchets spécialement équipés. Cette élimination est gratuite pour vous. Préservez l'environnement et éliminez-le correctement.

Ce qui suit s'applique au marché allemand :

Lorsque vous achetez un nouvel appareil, vous avez le droit de retourner l'ancien appareil correspondant à votre revendeur. Les distributeurs d'équipements électriques et

électroniques ayant une surface de vente d'au moins 400 mètres carrés et les détaillants en alimentation ayant une surface de vente d'au moins 800 mètres carrés qui vendent régulièrement des équipements électriques et électroniques sont tenus de reprendre gratuitement les équipements usagés, même si vous n'achetez pas de nouvel équipement, à condition que la taille de l'équipement usagé ne dépasse pas 25 cm dans aucune dimension. L'importateur vous propose des possibilités de reprise directement dans les magasins et les marchés. Veuillez également contacter votre revendeur pour obtenir des informations sur les possibilités locales de reprise.

Si votre ancien appareil contient des données personnelles, il est de votre responsabilité de les supprimer avant de le retourner.

Si cela est possible sans détruire l'appareil usagé, retirez les batteries ou accumulateurs usagés ainsi que les lampes avant de renvoyer l'appareil usagé pour élimination et mettez-les au rebut dans le cadre d'une collecte sélective.

Lors de l'élimination des piles installées de manière permanente, veuillez indiquer que l'appareil contient une pile.

Contactez votre municipalité ou votre administration locale si vous cherchez d'autres moyens de vous débarrasser de vos équipements usagés.

## 9. Déclaration de conformité

La déclaration de conformité UE peut être obtenue à l'adresse indiquée dans le chapitre « Service ».

## 10. Garantie (France)

### Garantie de la société Walter Werkzeuge Salzburg GmbH

Chère cliente, cher client,

Cet appareil est couvert par une garantie de 3 ans à compter de la date d'achat. En cas de défauts du produit, des droits légaux vous sont conférés vis-à-vis du vendeur. Ces droits légaux ne sont pas limités en raison de notre garantie présentée ci-après.

### Conditions de garantie

La garantie débute à la date d'achat. Veuillez conserver le ticket de caisse original en lieu sûr. Ce document est nécessaire comme justificatif de l'achat. Si pendant un délai de trois ans à compter de la date d'achat de ce produit, un défaut de matériau ou de fabrication survient, nous réparerons ou remplacerons, à notre choix, gratuitement le produit. Cette garantie implique que l'appareil défectueux et le justificatif de l'achat (ticket de caisse) soient présentés dans le délai de trois ans, accompagnés de la description succincte du défaut et de la date de sa survenance.

Si le défaut est couvert par notre garantie, vous recevez en retour le produit réparé ou un nouveau produit. Une nouvelle période de garantie de débute pas avec la réparation ou le remplacement du produit.

### Période de garantie et droits légaux de réclamations

La période de garantie ne sera pas prolongée à la suite d'un recours en garantie. Ceci est également valable pour les pièces remplacées et réparées. Tout endommagement et vice éventuellement décelé au moment de l'achat devra être signalé immédiatement après le déballage. Toute réparation effectuée après la

période de garantie fera l'objet d'une facturation.

### **Étendue de la garantie**

L'appareil a été fabriqué soigneusement selon des directives de qualité strictes et scrupuleusement contrôlé avant la livraison. La garantie s'applique aux vices de matériau ou de fabrication. Cette garantie ne couvre pas les éléments du produit soumis à une usure normale et par conséquent aux pièces pouvant être considérées comme des pièces d'usure, ni aux dommages sur des pièces fragiles, par ex. commutateur, accumulateurs ou fabriquées en verre.

La présente garantie devient caduque si le produit a été endommagé, utilisé ou entretenu de manière non conforme. Pour une utilisation conforme du produit, respecter précisément toutes les instructions indiquées dans la notice d'utilisation. Les emplois et opérations déconseillés ou contre-indiqués dans la notice d'utilisation, doivent être absolument évités.

L'appareil est uniquement destiné pour un usage privé et n'est pas adapté à un usage professionnel. En cas de manipulation abusive et inappropriée, d'utilisation de la force ou d'interventions qui n'ont pas été effectuées par notre centre de réparation agréé, la garantie devient caduque.

### **Article L217-16 du Code de la consommation**

Lorsque l'acheteur demande au vendeur, pendant le cours de la garantie commerciale qui lui a été consentie lors de l'acquisition ou de la réparation d'un bien meuble, une remise en état couverte par la garantie, toute période d'immobilisation d'au moins sept jours vient s'ajouter à la durée de la garantie qui restait à courir. Cette période court à compter de la demande d'intervention

de l'acheteur ou de la mise à disposition pour réparation du bien en cause, si cette mise à disposition est postérieure à la demande d'intervention.

Indépendamment de la garantie commerciale souscrite, le vendeur reste tenu des défauts de conformité du bien et des vices rédhibitoires dans les conditions prévues aux articles L217-4 à L217-13 du Code de la consommation et aux articles 1641 à 1648 et 2232 du Code Civil.

### **Article L217-4 du Code de la consommation**

Le vendeur livre un bien conforme au contrat et répond des défauts de conformité existant lors de la délivrance. Il répond également des défauts de conformité résultant de l'emballage, des instructions de montage ou de l'installation lorsque celle-ci a été mise à sa charge par le contrat ou a été réalisée sous sa responsabilité.

### **Article L217-5 du Code de la consommation**

Le bien est conforme au contrat :

1° S'il est propre à l'usage habituellement attendu d'un bien semblable et, le cas échéant :

- s'il correspond à la description donnée par le vendeur et possède les qualités que celui-ci a présentées à l'acheteur sous forme d'échantillon ou de modèle ;
- s'il présente les qualités qu'un acheteur peut légitimement attendre eu égard aux déclarations publiques faites par le vendeur, par le producteur ou par son représentant, notamment dans la publicité ou l'étiquetage ;

2° Ou s'il présente les caractéristiques définies d'un commun accord par les parties ou être propre à tout usage spécial recherché par l'acheteur, porté à la connaissance du vendeur et que ce dernier a accepté.

### **Article L217-12 du Code de la consommation**

L'action résultant du défaut de conformité se prescrit par deux ans à compter de la délivrance du bien.

### **Article 1641 du Code civil**

Le vendeur est tenu de la garantie a raison des défauts cachés de la chose vendue qui la rendent impropre a l'usage auquel on la destine, ou qui diminuent tellement cet usage que l'acheteur ne l'aurait pas acquise, ou n'en aurait donné qu'un moindre prix, s'il les avait connus.

### **Article 1648 1er alinea du Code civil**

L'action résultant des vices rédhibitoires doit être intentée par l'acquéreur dans un délai de deux ans à compter de la découverte du vice.

### **Les pieces détachées indispensables a l'utilisation du produit sont disponibles pendant la durée de la garantie du produit. Prise en charge sous garantie**

Pour garantir un traitement rapide de votre demande, veuillez vous conformer SVP aux instructions ci-après :

- Veuillez toujours avoir à disposition votre ticket de caisse ainsi que la référence de l'article (par ex. IAN 12345) attestant de votre achat et à présenter sur demande.
- La référence de l'article se trouve sur la plaquette signalétique, estampée sur la première page de votre notice d'utilisation (en bas à gauche) ou sur un autocollant au verso ou sur la partie inférieure.
- En cas de dysfonctionnement ou de survenance d'un autre défaut, veuillez d'abord contacter par téléphone ou par email le département après-vente indiqué ci-après.
- Vous pouvez renvoyer un produit défectueux en joignant le justificatif de l'achat (ticket de caisse) et en

indiquant la panne et quand celle-ci est survenue, sans frais de port pour vous à l'adresse du SAV qui vous a été communiquée.

Vous pouvez télécharger sur le site [www.lidl-service.com](http://www.lidl-service.com) la présent notice d'utilisation ainsi que de nombreuses autres, des vidéos des produits et des logiciels.

## **11. Garantie (Belgique / Suisse)**

### **Garantie de la société Walter Werkzeuge Salzburg GmbH**

Chère cliente, cher client,

Cet appareil est couvert par une garantie de 3 ans à compter de la date d'achat. En cas de défauts présents sur le produit, vous disposez envers le vendeur du produits de droits légaux. Ces droits légaux ne sont pas limités par notre garantie présentée ci-après.

### **Conditions de garantie**

La garantie débute à la date d'achat. Veuillez conserver le ticket de caisse original en lieu sûr. Ce document est nécessaire comme justificatif de l'achat. Si pendant un délai de trois ans à compter de la date d'achat de ce produit, un défaut de matériau ou de fabrication survient, nous réparerons ou remplacerons, à notre choix, gratuitement le produit. Cette garantie implique que l'appareil défectueux et le justificatif de l'achat (ticket de caisse) soient présentés dans le délai de trois ans, accompagnés de la description succincte du défaut et de la date de sa survenance.

Si le défaut est couvert par notre garantie, vous recevez en retour le produit réparé ou un nouveau produit. La réparation ou l'échange du produit ne marquent pas le début d'une nouvelle période de garantie.

## **Période de garantie et droits légaux de réclamations**

La période de garantie ne sera pas prolongée à la suite d'un recours en garantie. Ceci est également valable pour les pièces remplacées et réparées. Tout endommagement et vice éventuellement décelé au moment de l'achat devra être signalé immédiatement après le déballage. Toute réparation effectuée après la période de garantie fera l'objet d'une facturation.

## **Étendue de la garantie**

L'appareil a été fabriqué soigneusement selon des directives de qualité strictes et scrupuleusement contrôlé avant la livraison. La garantie s'applique aux vices de matériau ou de fabrication. Cette garantie ne s'étend pas aux pièces du produit exposées à une usure normale et qui peuvent donc être considérées comme des pièces d'usure ni aux dommages sur les pièces fragiles telles que les interrupteurs, les batteries ou celles fabriquées en verre par exemple. La présente garantie devient caduque si le produit a été endommagé, utilisé ou entretenu de manière non conforme. Toutes les instructions précisées dans la notice d'utilisation sont à respecter avec précision pour une utilisation conforme du produit. Les emplois et opérations déconseillés ou contre-indiqués dans la notice d'utilisation doivent être absolument évités. L'appareil est uniquement destiné pour un usage privé et n'est pas adapté à un usage professionnel. En cas de manipulation abusive et inappropriée, d'utilisation de la force ou d'interventions qui n'ont pas été effectuées par notre antenne de service agréée, la garantie devient caduque.

## **Prise en charge sous garantie**

Pour garantir un traitement rapide de votre demande, veuillez vous conformer aux instructions ci-après :

- Veuillez toujours avoir à disposition votre ticket de caisse ainsi que la référence de l'article (par ex. IAN 12345) attestant de votre achat et à présenter sur demande.
- La référence de l'article se trouve sur la plaquette signalétique, estampée sur la première page de votre notice d'utilisation (en bas à gauche) ou sur un autocollant au verso ou sur la partie inférieure.
- En cas de dysfonctionnement ou de survenance d'un autre défaut, veuillez d'abord contacter par **téléphone** ou par **email** le département après-vente indiqué ci-après téléphoniquement ou par courriel.
- Vous pouvez renvoyer un produit défectueux en joignant le justificatif de l'achat (ticket de caisse) et en indiquant le défaut et quand il est survenu, sans frais de port pour vous à l'adresse du SAV qui vous a été communiquée.

Vous pouvez télécharger sur le site [www.lidl-service.com](http://www.lidl-service.com) la présente notice d'utilisation ainsi que de nombreuses autres, des vidéos des produits et des logiciels.

## 12. Maintenance

**FR**

WALTER Service Centre Benelux  
E-Mail : service-be@walteronline.com  
Tél.: 00 800 925 837 88  
**IAN 496235\_2504**

**BE**

WALTER Service Centre Benelux  
E-Mail : service-be@walteronline.com  
Tel.: 00 800 925 837 88  
**IAN 496235\_2504**

**CH**

WALTER Service Centre Switzerland  
E-Mail: service@walteronline.com  
Tel.: 00800 09 34 85 67  
**IAN 496235\_2504**

### Fournisseur

Veillez noter SVP que l'adresse ci-après n'est pas l'adresse du SAV.  
Veillez d'abord contacter le SAV mentionné ci-dessus.  
Walter Werkzeuge Salzburg GmbH  
Gewerbeparkstr. 9, 5081 Anif, Autriche

**Walter Werkzeuge Salzburg GmbH**

Gewerbeparkstr. 9  
5081 Anif, Österreich

V. 1.0

Date des informations:

06/2025

IAN 496235\_2504