



FALTBARES TROLLEY-BOARDCASE

DE AT CH

FALTBARES TROLLEY-BOARDCASE

Gebrauchsanweisung

FR CH

VALISE CABINE À ROULETTES PLIANTE

Notice d'utilisation

IT CH

TROLLEY PIEGHEVOLE

Istruzioni d'uso

IAN 445576_2307

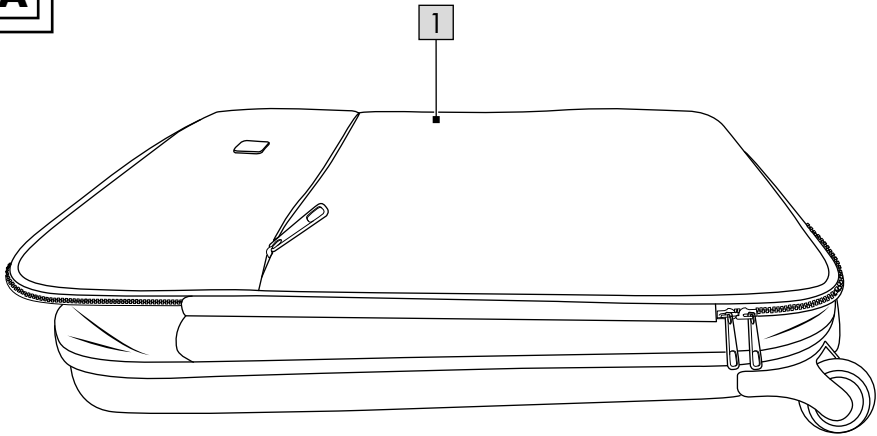
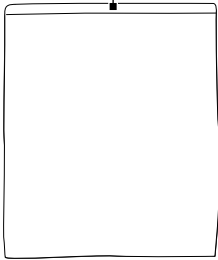
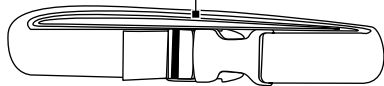
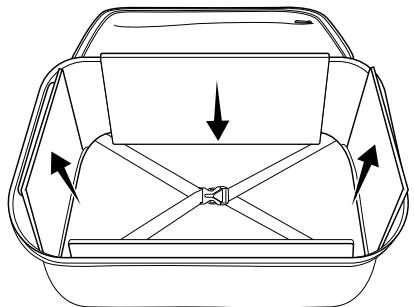
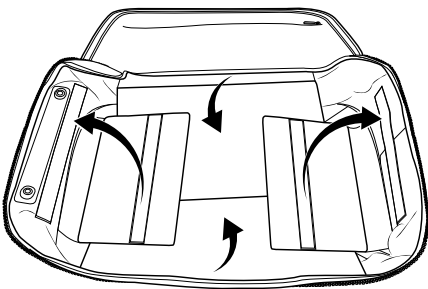
A**2****3****B**

c

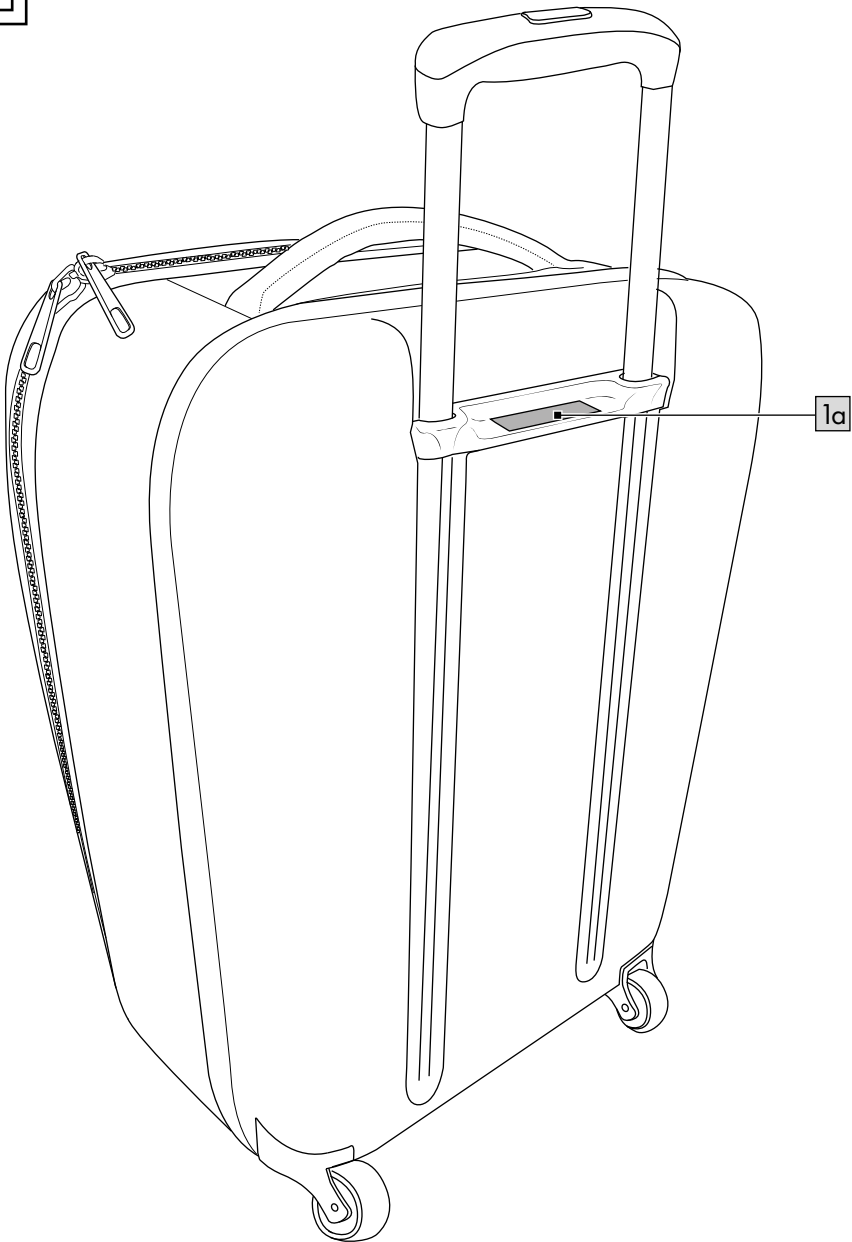

1a

Herzlichen Glückwunsch!

Mit Ihrem Kauf haben Sie sich für einen hochwertigen Artikel entschieden. Machen Sie sich vor der ersten Verwendung mit dem Artikel vertraut.



Lesen Sie hierzu aufmerksam die nachfolgende Gebrauchsanweisung.

Benutzen Sie den Artikel nur wie beschrieben und für die angegebenen Einsatzbereiche. Bewahren Sie diese Gebrauchsanweisung gut auf. Händigen Sie alle Unterlagen bei Weitergabe des Artikels an Dritte ebenfalls mit aus.

Lieferumfang (Abb. A)

- 1 x Faltbare Trolley-Boardcase (1)
- 1 x Wäsche-/Schuhbeutel (2)
- 1 x Gurt (3)
- 1 x Gebrauchsanweisung

Technische Daten

Maße ungefalted: ca. 57 x 41 x 24 cm
(L x B x H)

Maße gefaltet: ca. 57 x 41 x 12 cm (L x B x H)

Volumen: ca. 40 l

Eigengewicht: ca. 2,3 kg



Max. Füllgewicht: 12 kg

Max. Gesamtgewicht: 14,3 kg



Herstellungsdatum (Monat/Jahr):
12/2023

Bestimmungsgemäße Verwendung

Der Artikel ist als Reisekoffer für den privaten Gebrauch entwickelt worden. Der Artikel ist für den Transport von Gegenständen mit einem max. Füllgewicht von 12 kg geeignet.

Keine unverpackten Lebensmittel in diesem Artikel transportieren.

Nicht für den Tier- und Personentransport zu verwenden.

Sicherheitshinweise



Lebensgefahr!

- Lassen Sie Kinder nie unbeaufsichtigt mit dem Verpackungsmaterial. Es besteht Erstickenungsgefahr.



Verletzungsgefahr!

- Belasten Sie den Artikel mit max. 12 kg.
- Lassen Sie keine nassen Sachen über einen längeren Zeitraum in dem Artikel.
- Reinigen Sie den Artikel sorgfältig vor der ersten Verwendung.
- Transportieren Sie keine unverpackten Lebensmittel in diesem Artikel.
- Der Artikel darf nicht zur Beförderung von Personen oder Tieren verwendet werden.
- Prüfen Sie den Artikel vor jedem Gebrauch auf Beschädigungen oder Abnutzungen. Der Artikel darf nur in einwandfreiem Zustand verwendet werden!
- Halten Sie den Koffer zum Anheben an den Seiten mit beiden Händen fest. Durch falsches Anheben oder Tragen schwerer Gepäckstücke kann es zu Verletzungen oder Schäden an Knochen, Muskeln oder Gelenken kommen. Bitten Sie um Hilfe, falls Sie den Koffer nicht heben können.



Vermeidung von Sachschäden!

- Tragen Sie den Artikel auf Treppen, anstatt ihn zu ziehen.
- Vermeiden Sie eine Überfüllung des Artikels und überschreiten Sie nicht das max. Füllgewicht von 12 kg.

Verwendung

1. Befestigen Sie die Seitenwände mithilfe der Klettverschlüsse, um das Volumen des Artikels zu vergrößern und ihn damit zu stabilisieren (Abb. B).

Hinweis: Zum Aufbewahren des Artikels lösen Sie die Klettverschlüsse und falten Sie den Artikel wieder zusammen. Schließen Sie den Artikel und sichern Sie ihn mit dem Gurt (3).

TSID-Funktion

Travel Sentry® bietet mit TSID einen kostenlosen und weltweiten Registrierungs-/Verständigungsservice für Gepäck an.

Hinweis: Der Koffer hat auf der Rückseite eine einmalige Identifikationsnummer (Unique Identification Number = UID) (1 a) (Abb. C), mit der Sie sich registrieren können unter: www.tsid.com

1. Erstellen Sie ein kostenloses Konto auf der zuvor genannten Internetseite oder loggen Sie sich mit Ihrem bestehenden Konto ein.

Hinweis: Bei der ersten Registrierung des Kontos erhalten Sie nach Eingabe Ihrer E-Mail-Adresse und Ihres Passworts einen Verifizierungslink von noreply@tsid.com, um Ihr Konto zu aktivieren.

2. Klicken Sie auf den Verifizierungslink, um Ihr Konto zu bestätigen.

3. Geben Sie Ihre 12-stellige UID (XXXX-XXXX-XXXX) ein.

Hinweis: Sie können beliebig viele Gepäckstücke registrieren.

4. Hinterlegen Sie Ihren Namen und Ihre Adresse für den Finder und ergänzen Sie Details zum Gepäckstück.

Hinweis: Der Finder kann die UID Ihres verlorenen Gepäckstücks auf der Internetseite von TSID eintragen. Sie werden dann über Travel Sentry® informiert, dass Ihr Koffer gefunden wurde und wie Sie Kontakt zu dem Finder aufnehmen können.

Hinweis: Ohne Nutzerkonto ist die UID nicht verwendbar. Aus diesem Grund müssen Sie die UID mit Ihren persönlichen Daten vorab registrieren.

Lagerung, Reinigung

Lagern Sie den Artikel bei Nichtbenutzung immer trocken und sauber bei Raumtemperatur. Nur mit einem feuchten Reinigungstuch reinigen und anschließend trockenwischen.

WICHTIG! Nie mit scharfen Reinigungsmitteln reinigen.



Hinweise zur Entsorgung



Entsorgen Sie den Artikel und die Verpackungsmaterialien entsprechend den aktuellen örtlichen Vorschriften.

Bewahren Sie Verpackungsmaterialien (wie z. B. Folienbeutel) für Kinder unerschwingbar auf. Weitere Informationen zur Entsorgung des ausgesendeten Artikels erhalten Sie bei Ihrer Gemeinde- oder Stadtverwaltung. Entsorgen Sie den Artikel und die Verpackung umweltschonend.



Der Recycling-Code dient der Kennzeichnung verschiedener Materialien zur Rückführung in den Wiederverwertungskreislauf (Recycling). Der Code besteht aus einem Recyclingsymbol für den Verwertungskreislauf und einer Nummer, die das Material kennzeichnet.

Hinweise zur Garantie und Serviceabwicklung

Der Artikel wurde mit großer Sorgfalt und unter ständiger Kontrolle produziert. DELTA-SPORT HANDELSKONTOR GmbH räumt privaten Endkunden auf diesen Artikel 5 Jahre Garantie ab Kaufdatum (Garantiefrist) nach Maßgabe der folgenden Bestimmungen ein. Die Garantie gilt nur für Material- und Verarbeitungsfehler. Die Garantie erstreckt sich nicht auf Teile, die der normalen Abnutzung unterliegen und deshalb als Verschleißteile anzusehen sind (z. B. Batterien) sowie nicht auf zerbrechliche Teile wie Schalter oder Teile, die aus Glas gefertigt sind. Ansprüche aus dieser Garantie sind ausgeschlossen, wenn der Artikel unsachgemäß oder missbräuchlich oder nicht im Rahmen der vorgesehenen Bestimmung oder des vorgesehenen Nutzungsumfangs verwendet wurde oder Vorgaben in der Anleitung/Anweisung nicht beachtet wurden, es sei denn, der Endkunde weist nach, dass ein Material- oder Verarbeitungsfehler vorliegt, der nicht auf einem der vorgenannten Umstände beruht.

Ansprüche aus der Garantie können nur innerhalb der Garantiefrist unter Vorlage des Originalkassenbelegs geltend gemacht werden. Bitte bewahren Sie deshalb den Originalkassenbeleg auf. Die Garantiefrist wird durch etwaige Reparaturen aufgrund der Garantie, gesetzlicher Gewährleistung oder Kulanz nicht verlängert. Dies gilt auch für ersetzte und reparierte Teile. Bitte wenden Sie sich bei Beanstandungen zunächst an die untenstehende Service-Hotline oder setzen Sie sich per E-Mail mit uns in Verbindung. Liegt ein Garantiefall vor, wird der Artikel von uns – nach unserer Wahl – für Sie kostenlos repariert, ersetzt oder der Kaufpreis erstattet. Weitere Rechte aus der Garantie bestehen nicht. Ihre gesetzlichen Rechte, insbesondere Gewährleistungsansprüche gegenüber dem jeweiligen Verkäufer, werden durch diese Garantie nicht eingeschränkt.

IAN: 445576_2307

DE Kundenservice Deutschland

Tel.: 0800 5435 111

E-Mail: deltasport@lidl.de

AT Service Österreich

Tel.: 0800 447744

E-Mail: deltasport@lidl.at

CH Service Schweiz

Tel.: 0800 56 44 33

E-Mail: deltasport@lidl.ch

Félicitations !

Vous venez d'acquérir un article de grande qualité. Avant la première utilisation, familiarisez-vous avec l'article.



Pour cela, veuillez lire attentivement la notice d'utilisation suivante.

Utilisez l'article uniquement comme indiqué et pour les domaines d'utilisation mentionnés. Conservez bien cette notice d'utilisation. Si vous cédez l'article à un tiers, veuillez à lui remettre l'ensemble de la documentation.

Contenu de la livraison (fig. A)

- 1 x valise à roulette pliable (1)
- 1 x sac à linge/à chaussures (2)
- 1 x sangle (3)
- 1 x notice d'utilisation

Données techniques

Dimensions déplié : env. 57 x 41 x 24 cm

(L x l x H)

Dimensions plié : env. 57 x 41 x 12 cm

(L x l x H)

Volume : env. 40 l

Poids à vide : env. 2,3 kg



Poids limite de remplissage : 12 kg

Poids total max. : 14,3 kg



Date de fabrication (mois/année) :
12/2023

Utilisation conforme

Cet article a été conçu comme une valise de voyage et est destiné à un usage privé. Cet article convient au transport d'objets dont le poids total n'excède pas 12 kg.

Ne pas transporter d'aliments non emballés dans cet article.

Ne pas utiliser pour le transport d'animaux ou de personnes.

Consignes de sécurité



Danger de mort !

- Ne laissez jamais des enfants manipuler le matériau d'emballage sans surveillance. Danger d'étouffement.



Risque de blessure !

- Ne remplissez pas l'article au-delà de 12 kg.
- Ne pas laisser d'affaires mouillées pendant une longue durée dans l'article.
- Avant la première utilisation, nettoyez minutieusement l'article.
- Ne transportez pas d'aliments non emballés dans cet article.
- Cet article ne doit pas être utilisé pour le transport de personnes ni d'animaux.
- Avant chaque utilisation, vérifiez que l'article ne montre aucun signe de dégradation ou d'usure. L'article ne doit être utilisé qu'en parfait état !
- Pour soulever l'article, prenez-le à deux mains par les côtés. Si vous soulevez ou portez un bagage lourd de façon inappropriée, vous risquez de vous blesser au niveau des os, des muscles ou des articulations. Demandez de l'aide si vous n'arrivez pas soulever l'article.



Éviter les dégâts matériels !

- Lorsque vous vous trouvez sur des escaliers, portez l'article plutôt que de le tirer.
- Évitez de trop remplir l'article et ne dépassez pas le poids limite de remplissage de 12 kg.

Utilisation

1. Fixez les panneaux latéraux à l'aide des bandes auto-agrippantes pour agrandir le volume de l'article et le fixer dans sa position dépliée (fig. B).

Remarque : Pour ranger l'article, détachez les bandes auto-agrippantes et repliez l'article. Fermez l'article et sécurisez-le avec la sangle (3).

Fonction TSID

Travel Sentry® propose avec TSID un service gratuit d'enregistrement/de renseignement des bagages dans le monde entier.

Remarque : La valise est munie au dos d'un numéro d'identification unique (Unique Identification Number = UID) (1 a) (fig. C) avec lequel vous pouvez vous enregistrer sous :

www.tsid.com

1. Créez un compte gratuit sur le site Internet mentionné ci-dessus ou connectez-vous avec un compte déjà existant.

Remarque : Lors de la création du compte et après avoir saisi votre adresse e-mail et votre mot de passe, vous recevrez un lien de vérification de noreply@tsid.com afin d'activer votre compte.

2. Cliquez sur le lien de vérification pour valider votre compte.

3. Saisissez votre UID à 12 chiffres (XXXX-XXXX-XXXX).

Remarque : Vous pouvez enregistrer autant de bagages que vous le souhaitez.

4. Enregistrez votre nom et votre adresse, lesquels seront utiles à la personne ayant trouvé votre bagage et ajoutez des détails sur le bagage.

Remarque : La personne ayant trouvé votre bagage peut ainsi saisir l'UID de votre bagage perdu sur le site Internet de TSID. Vous serez alors informé(e) par Travel Sentry® que votre valise a été retrouvée et on vous indiquera comment prendre contact avec la personne l'ayant trouvée.

Remarque : Sans un compte utilisateur, l'UID ne peut pas être utilisé. Raison pour laquelle vous devez au préalable enregistrer l'UID avec vos données personnelles.

Stockage, nettoyage

Lorsque vous n'utilisez pas l'article, rangez-le toujours dans un endroit sec et propre à une température ambiante.

Ne le nettoyer qu'avec un chiffon humide et l'essuyer ensuite.

IMPORTANT ! Ne jamais laver avec des produits de nettoyage agressifs.



Mise au rebut



Éliminez le produit et les matériaux d'emballage conformément aux réglementations locales actuelles en vigueur. Conservez les matériaux d'emballage (comme les sachets en plastique) hors de portée des enfants. Vous obtiendrez plus d'informations relatives à l'élimination du produit usagé auprès de votre commune ou de votre municipalité. Éliminez le produit et l'emballage dans le respect de l'environnement.



Le code de recyclage est utilisé pour identifier les différents matériaux à retourner dans le cycle de recyclage.

Ce code se compose du symbole de recyclage, représentant le cycle de recyclage ainsi que d'un numéro identifiant le matériau.

Indications concernant la garantie et le service après-vente

L'article a été produit avec grand soin et sous un contrôle constant. DELTA-SPORT HANDELS-KONTOR GmbH accorde aux clients finaux privés une garantie de 5 ans sur cet article à partir de la date d'achat (délai de garantie), conformément aux dispositions suivantes. La garantie ne vaut que pour les défauts de matériaux et de fabrication. La garantie ne couvre pas les pièces soumises à une usure normale, lesquelles doivent donc être considérées comme des pièces d'usure (comme p. ex., les piles), de même qu'elle ne couvre pas les pièces fragiles, telles que les interrupteurs ou les pièces fabriquées en verre.

Les réclamations au titre de cette garantie sont exclues si l'article a été utilisé de manière abusive ou inappropriée, hors du cadre de son usage ou du champ d'application prévu ou si les instructions de la notice d'utilisation n'ont pas été respectées, à moins que le client final ne prouve que l'article présentait un défaut de matériau ou de fabrication n'étant pas dû à l'une des conditions mentionnées ci-dessus.

Les réclamations au titre de la garantie ne peuvent être adressées pendant la période de garantie qu'en présentant le ticket de caisse original. Veuillez pour cela conserver le ticket de caisse original. Ceci s'applique également aux pièces remplacées et réparées.

Si vous avez des plaintes à formuler, veuillez d'abord contacter le service d'assistance téléphonique ci-dessous ou nous contacter par courrier électronique. Si le cas est couvert par la garantie, nous nous engageons - à notre appréciation - à réparer ou à remplacer l'article gratuitement pour vous ou à vous rembourser le prix d'achat. Aucun autre droit ne découle de la garantie.

Vos droits légaux, en particulier les droits de garantie contre le vendeur concerné, ne sont pas limités par cette garantie.

IAN : 445576_2307

 Service Suisse

Tel. : 0800 56 44 33

E-Mail : deltasport@lidl.ch

Congratulazioni!

Avete acquistato un articolo di alta qualità. Consigliamo di familiarizzare con l'articolo prima di cominciare ad utilizzarlo.



Leggere attentamente le seguenti istruzioni d'uso.

Utilizzare l'articolo solo nel modo descritto e per gli ambiti di applicazione indicati. Conservare accuratamente queste istruzioni d'uso. In caso di trasferimento dell'articolo a terzi, consegnare tutti i documenti insieme all'articolo.

Contenuto della confezione (imm. A)

- 1 x trolley da cabina pieghevole (1)
- 1 x sacchetto per le scarpe/la biancheria (2)
- 1 x cinghia (3)
- 1 x istruzioni d'uso

Dati tecnici

Dimensioni non piegato: ca. 57 x 41 x 24 cm
(lung. x largh. x alt.)

Dimensioni piegato: ca. 57 x 41 x 12 cm
(lung. x largh. x alt.)

Volume: ca. 40 l

Peso: ca. 2,3 kg



Capacità max: 12 kg

Peso totale max.: 14,3 kg



Data di produzione (mese/anno):
12/2023

Utilizzo conforme

L'articolo è stato sviluppato come trolley da viaggio per l'utilizzo privato. L'articolo è adatto al trasporto di oggetti per una capacità max di 12 kg.

Non trasportare nell'articolo alimenti non confezionati.

Non utilizzare per il trasporto di persone e animali.

Indicazioni di sicurezza



Pericolo di morte!

- Non lasciare mai i bambini incustoditi con il materiale di imballaggio. Rischio di soffocamento.



Pericolo di subire lesioni!

- Caricare l'articolo con max. 12 kg.
- Non lasciare nell'articolo cose umide per un lungo periodo.
- Pulire per bene l'articolo prima di utilizzarlo per la prima volta.
- Non trasportare nell'articolo alimenti non confezionati.
- L'articolo non può essere utilizzato per il trasporto di persone o animali.
- Prima di ogni utilizzo verificare che l'articolo non presenti danni o segni di usura. L'articolo può essere utilizzato solo se in perfetto stato!
- Per sollevarlo, tenere l'articolo sui lati. Se si sollevano o trasportano bagagli pesanti in modo errato sussiste il rischio di lesioni o danni a ossa, muscolatura o articolazioni. Chiedere aiuto se non si desidera sollevare l'articolo.



Evitare i danni materiali!

- Trasportandolo sulle scale, sollevare l'articolo anziché trascinarlo.
- Evitare di riempire eccessivamente l'articolo e non superare la capacità max di 12 kg.

Utilizzo

1. Fissare le pareti laterali tramite le chiusure strappo per aumentare il volume dell'articolo e per stabilizzarlo (imm. B).

Indicazione: Per conservare l'articolo, allentare le chiusure a strappo e richiuderlo in se stesso. Chiudere l'articolo e fissarlo con la cinghia (3).

Funzione TSID

Travel Sentry® con TSID offre un servizio gratuito di registrazione e consenso sui bagagli valido in tutto il mondo.

Indicazione: Sul retro, la valigia ha un codice di identificazione univoco (Unique Identification Number = UID) (1 a) (imm. C), con cui è possibile registrarsi su: www.tsid.com

1. Creare un account gratuito sulla pagina Internet indicata sopra oppure accedere con l'account già creato.

Indicazione: Durante la prima registrazione dell'account, dopo avere immesso l'indirizzo e-mail e la password, viene inviato un link di verifica dall'indirizzo noreply@tsid.com per attivare il conto.

2. Fare clic sul link di verifica per confermare l'account.

3. Immettere l'UID di 12 caratteri (XXXX-XXXX-XXXX).

Indicazione: È possibile registrare più valigie.

4. Inserire nome e indirizzo per chi trova la valigia e completare i dati per la valigia.

Indicazione: Chi trova la valigia può registrare l'UID della valigia smarrita sul sito Internet di TSID. In questo caso attraverso Travel Sentry® verrà inviata l'informazione del ritrovamento della valigia con i contatti di chi l'ha trovata.

Indicazione: Senza account utente non è possibile utilizzare l'UID. Per questo motivo, occorre registrare preventivamente l'UID con i propri dati personali.

Conservazione, pulizia

In caso di mancato utilizzo, conservare l'articolo sempre asciutto e pulito a temperatura ambiente. Pulire solo con un panno umido e quindi asciugare.

IMPORTANTE! Non utilizzare mai detergenti aggressivi.



Smaltimento



Smaltire l'articolo e i materiali della confezione nel rispetto delle attuali normative locali. Conservare i materiali della confezione (come ad es. i sacchetti) in modo che non siano raggiungibili per i bambini. Presso la propria amministrazione comunale o cittadina è possibile ottenere ulteriori informazioni sullo smaltimento dell'articolo alla fine del suo periodo di impiego. Smaltire l'articolo e la confezione nel rispetto dell'ambiente.



Il codice di riciclaggio serve per indicare i diversi materiali per il loro ritorno al ciclo di riutilizzo (recycling). Il codice è composto da un simbolo di riciclaggio per il ciclo di riutilizzo e da un numero che contraddistingue il materiale.

Avvertenze sulla garanzia e sulla gestione dei servizi di assistenza

L'articolo è stato prodotto con la massima cura e sotto un continuo controllo. DELTA-SPORT HANDELSKONTOR GmbH concede ai clienti privati 5 anni di garanzia su questo articolo a partire dalla data di acquisto (termine di garanzia) sulla base delle seguenti disposizioni. La garanzia vale solo per i vizi di materiale e di lavorazione. La garanzia non si estende alle parti soggette ad un normale degradamento e che siano quindi da considerarsi come pezzi soggetti a usura (p. es. le batterie) né ai pezzi fragili come ad es. interruttori oppure pezzi in vetro.

Dalla presente garanzia sono escluse le richieste legate a casi di utilizzo non conforme oppure di abuso dell'articolo, oppure di utilizzo avvenuto non nell'ambito delle condizioni previste oppure del campo di impiego previsto, oppure in caso di non osservanza delle direttive riportate nelle istruzioni d'uso, a meno che il cliente non dimostri che sussista un vizio di materiale o di lavorazione che non sia riconducibile ad una delle circostanze riportate sopra.

Le richieste di garanzia possono essere avanzate solo entro il relativo termine, su presentazione dello scontrino originale di acquisto. Si prega quindi di conservare lo scontrino originale. Il termine di garanzia non sarà prolungato a seguito di eventuali riparazioni effettuate sulla base della garanzia, della garanzia obbligatoria prevista per legge oppure di accondiscendenza. Ciò vale anche per le parti sostituite oppure riparate.

In caso di contestazione rivolgersi dapprima alla hotline di assistenza sotto indicata oppure mettersi in contatto con noi via e-mail. Laddove sussista un caso coperto dalla garanzia, l'articolo sarà - a nostra discrezione - da noi riparato gratuitamente, sostituito oppure sarà rimborsato il prezzo di acquisto. Non sussistono ulteriori diritti derivanti dalla garanzia.

I vostri diritti giuridici, in particolare i diritti di garanzia obbligatoria prevista dalla legge nei confronti del relativo venditore, non sono limitati dalla presente garanzia.

IAN: 445576_2307

 Assistenza Svizzera
Tel.: 0800 56 44 33
E-Mail: deltasport@lidl.ch

DELTA-SPORT HANDELSKONTOR GMBH

Wragekamp 6 • 22397 Hamburg

GERMANY



12/2023

Delta-Sport-Nr.: KF-14136

12.19.2023 / PM 12:59

IAN 445576_2307

