



FAHRRADCOMPUTER



DE AT CH

FAHRRADCOMPUTER

Bedienungsanleitung

IT CH

CICLOCOMPUTER

Istruzioni operative

FR CH

COMPTEUR POUR VÉLO

Notice d'utilisation

IAN 467059_2404

DE AT CH
FR IT

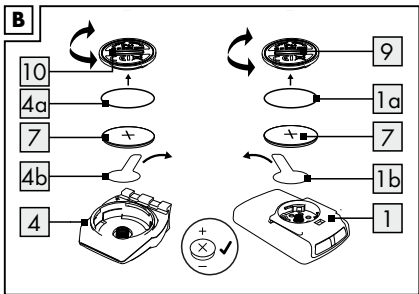
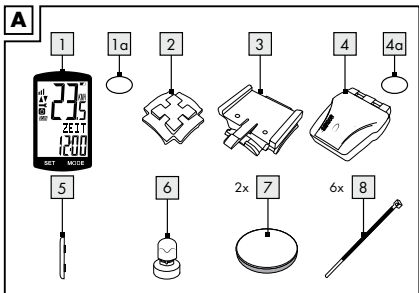

C

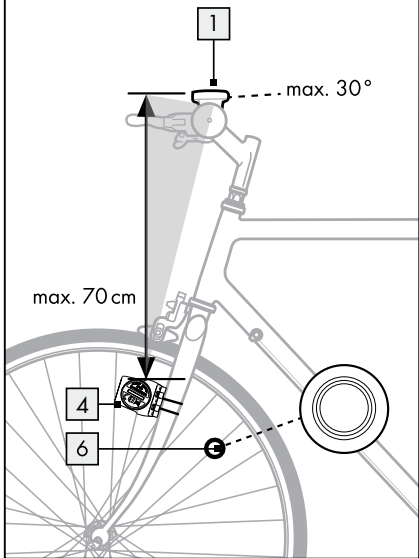

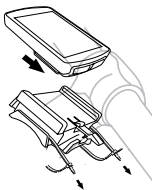
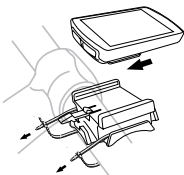
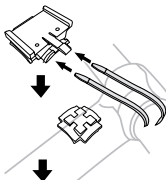
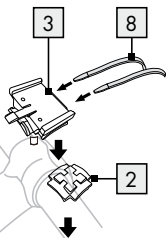
D

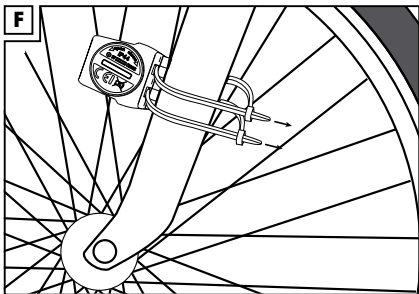
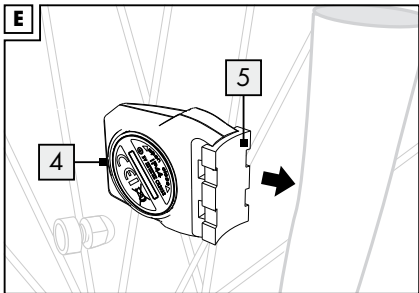

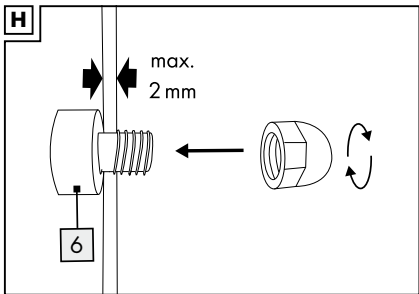
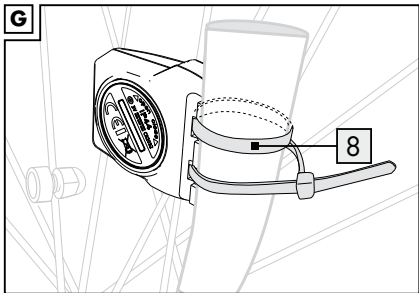

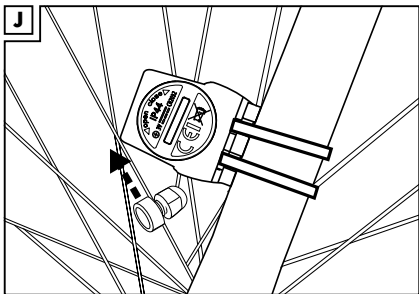
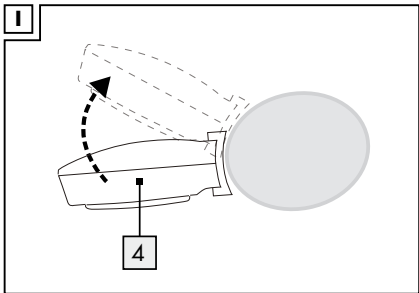

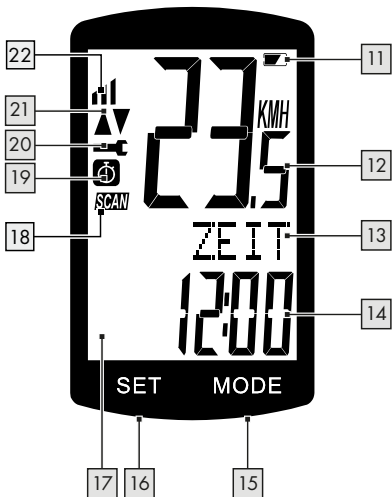
K

L

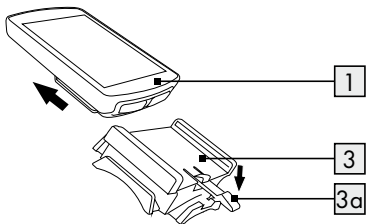

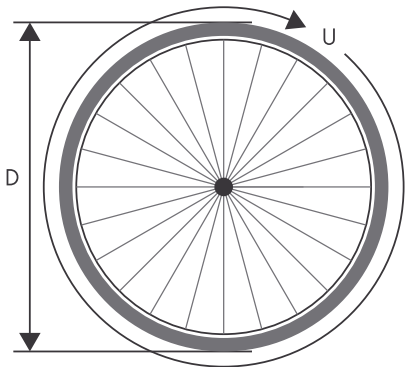
M

N

D	U
20"	1598 mm
22"	1759 mm
24"	1916 mm
26" (650A)	2073 mm
26,5" (Tubular)	2117 mm
26,6" (700 x 25C)	2124 mm
26,8" (700 x 28C)	2136 mm
27" (700 x 32C)	2155 mm
28" (700B)	2237 mm
ATB24" x 1,75	1888 mm
ATB26"x1,4	1995 mm
ATB26"x1,5	2030 mm
ATB26"x1,75	2045 mm
ATB26"x 2 (650B)	2099 mm
27" x 1	2138 mm
27" x 1 1/4	2155 mm

Lieferumfang.....	15
Technische Daten.....	16
Bestimmungsgemäße Verwendung.....	17
Teilebeschreibung.....	17
Sicherheitshinweise.....	18
Schutzstreifen entfernen/Batterien einlegen	22
Batterien austauschen	23
Funktionen	23
Inbetriebnahme.....	24
Verwendung.....	24
Grundeinstellungen verändern.....	25
Wichtige Funktionen.....	25
Artikel am Fahrrad anbringen	27
Fahrradcomputer mit dem Sensor verbinden.....	28
Funktionen	28
CUSTOMIZE (Anpassungs)-Modus.....	32
Hintergrundbeleuchtung einschalten	33
Artikel zurücksetzen.....	33
Artikel vom Fahrrad abnehmen.....	34
Fehlerbehebung.....	34
Lagerung, Reinigung	35
Hinweise zur Entsorgung.....	36
Hinweise zur Garantie und Serviceabwicklung	38

Étendue de la livraison.....	40
Caractéristiques techniques.....	41
Utilisation conforme à sa destination.....	42
Description des pièces.....	42
Consignes de sécurité.....	43
Retirer la bande de protection/installer les piles.....	47
Remplacement des piles.....	48
Fonctions.....	48
Mise en service.....	49
Utilisation.....	50
Modification des réglages de base.....	50
Fonctions importantes.....	51
Fixation de l'article au vélo.....	53
Connexion du compteur de vélo avec le capteur.....	53
Fonctions.....	54
Mode CUSTOMIZE (adaptation).....	58
Utilisation du rétroéclairage.....	59
Réinitialisation de l'article.....	59
Retrait de l'article du vélo.....	60
Dépannage.....	60
Stockage, nettoyage.....	61
Mise au rebut.....	62
Indications concernant la garantie et le service après-vente.....	63

Contenuto della fornitura	65
Dati tecnici.....	66
Uso conforme alla destinazione	67
Descrizione dei componenti	67
Indicazioni di sicurezza	68
Rimuovere la striscia protettiva/inserire le pile	71
Sostituzione delle pile	72
Funzioni	73
Messa in funzione	74
Uso	74
Modifica delle impostazioni di base	74
Funzioni fondamentali.....	75
Montaggio dell'articolo alla bicicletta	77
Collegamento del ciclocomputer al sensore.....	77
Funzioni	78
Modalità CUSTOMIZE (adattamento)	82
Accensione della retroilluminazione.....	83
Reset dell'articolo	83
Rimozione dell'articolo dalla bicicletta	84
Risoluzione degli errori	84
Conservazione, pulizia	86
Smaltimento.....	86
Avvertenze sulla garanzia e sulla gestione dei servizi di assistenza.....	87

Herzlichen Glückwunsch!

Mit Ihrem Kauf haben Sie sich für einen hochwertigen Artikel entschieden. Machen Sie sich vor der ersten Inbetriebnahme mit dem Artikel vertraut.



Lesen Sie hierzu aufmerksam die nachfolgende Bedienungsanleitung.

Benutzen Sie den Artikel nur wie beschrieben und für die angegebenen Einsatzbereiche. Bewahren Sie diese Bedienungsanleitung gut auf. Händigen Sie alle Unterlagen bei Weitergabe des Artikels an Dritte ebenfalls mit aus.

Lieferumfang (Abb. A)

- 1 x Fahrradcomputer (1)
- 2 x Ersatzdichtungsring (1 a/4a)
- 1 x Dämpfer für Fahrradcomputerhalterung (2)
- 1 x Halterung für den Fahrradcomputer (3)
- 1 x Sensor (4)
- 1 x Dämpfer für den Sensor (5)
- 1 x Magnet (6)
- 2 x Batterie (3V  CR2032) (7)
- 6 x Kabelbinder (8)
- 1 x Bedienungsanleitung

Technische Daten

Betriebstemperatur: 0 - 50 °C

Frequenzband: 120 kHz +/-10 kHz

Max. übertragene Leistung: 125 kHz < 6,58 dBm

Energieversorgung Batterie: 2 x 3V  CR2032

Batteriehersteller: Camelion Battery Co., Ltd.

Unit 705, Cyber Times Tower A, Tian'an Cyber Park,
Shenzhen, China 518041

 Symbol für Gleichspannung

IP 44



Spritzwassergeschützt



Herstellungsdatum (Monat/Jahr):

10/2024



Hiermit erklärt Delta-Sport Handelskontor GmbH, dass dieser Artikel mit den folgenden grundlegenden Anforderungen und den

übrigen einschlägigen Bestimmungen übereinstimmt.

Vollständige Konformitätserklärungen sind erhältlich unter
<http://www.conformity.delta-sport.com>

Bestimmungsgemäße Verwendung

Der Artikel ist als Fahrradcomputer für den privaten Gebrauch entwickelt worden. Der Artikel ist nicht für den gewerblichen Gebrauch bestimmt. Dieser Artikel ist nicht für die Verwendung an Elektrofahrrädern mit Vorderradmotor geeignet, da der Motor des Elektrofahrrads Funktionsstörungen an dem Artikel auslösen könnte.

Teilebeschreibung

- 1 Fahrradcomputer
- 2 Dämpfer für Fahrradcomputerhalterung
- 3 Halterung
- 4 Sensor
- 5 Dämpfer für den Sensor
- 6 Magnet
- 7 Batterie
- 8 Kabelbinder
- 9 Batteriefachdeckel des Fahrradcomputers
- 10 Batteriefachdeckel des Sensors
- 11 Batteriestatusanzeige (für Fahrradcomputer)
- 12 Primäre Funktionswertanzeige
- 13 Funktionsanzeige
- 14 Sekundäre Funktionswertanzeige
- 15 MODE-Taste (M)
- 16 SET-Taste (S)
- 17 Display

18 SCAN-Display

19 Stoppuhr

20 Wartungsintervallanzeige

21 Geschwindigkeitsanzeige: Vergleicht die aktuelle Geschwindigkeit mit der Durchschnittsgeschwindigkeit -

▲ höher als die Durchschnittsgeschwindigkeit

▼ niedriger als die Durchschnittsgeschwindigkeit

22 Geschwindigkeitstrend: Dies zeigt die Entwicklung, ob die Geschwindigkeit steigt (großer Balken, rechts) oder sinkt (kleiner Balken, links).



Sicherheitshinweise

Wichtig: Lesen Sie diese Bedienungsanleitung sorgfältig und bewahren Sie diese unbedingt auf!

- Der Artikel ist kein Spielzeug.
- Prüfen Sie den Artikel vor jedem Gebrauch auf Beschädigungen oder Abnutzungen. Der Artikel darf nur in einwandfreiem Zustand verwendet werden!
- Es dürfen keine Modifikationen am Artikel vorgenommen werden!
- Dieser Artikel kann von Kindern ab 8 Jahren und darüber hinaus von Personen mit verringer-

ten physischen, sensorischen oder mentalen Fähigkeiten oder Mangel an Erfahrung und Wissen benutzt werden, wenn sie beaufsichtigt oder bezüglich des sicheren Gebrauchs des Artikels unterwiesen wurden und die daraus resultierenden Gefahren verstehen. Kinder dürfen nicht mit dem Artikel spielen.

Reinigung und Benutzer-Wartung dürfen nicht von Kindern ohne Beaufsichtigung durchgeführt werden.



Warnhinweise Batterien!

- Entfernen Sie die Batterien, wenn diese verbraucht sind oder der Artikel längere Zeit nicht verwendet wird.
- Benutzen Sie keine verschiedenen Batterie-Typen, -Marken, keine neuen und gebrauchten Batterien miteinander oder solche mit unterschiedlicher Kapazität, da diese auslaufen und somit Schäden verursachen können.
- Beachten Sie die Polarität (+/-) beim Einlegen.
- Tauschen Sie alle Batterien gleichzeitig aus und entsorgen Sie die alten Batterien vorschriftsmäßig.
- **Warnung!** Batterien dürfen nicht geladen oder mit anderen Mitteln reaktiviert, nicht auseinandergenommen, nicht ins Feuer geworfen oder kurzgeschlossen werden.
- Bewahren Sie Batterien immer außerhalb der Reichweite von Kindern auf.
- Verwenden Sie keine wiederaufladbaren Batterien!
- Reinigung und Benutzer-Wartung dürfen nicht von Kindern ohne Beaufsichtigung durchgeführt werden.
- Reinigen Sie bei Bedarf und vor dem Einlegen die Batterie- und Gerätekontakte.

- Setzen Sie die Batterien keinen extremen Bedingungen aus (z. B. Heizkörper oder direkte Sonneneinstrahlung). Es besteht ansonsten erhöhte Auslaufgefahr.
- **WARNUNG:** Dieser Artikel enthält eine Münz-/Knopf-Batterie. Eine Münz-/Knopf-Batterie kann bei Verschlucken schwere innere chemische Verbrennungen oder den Tod verursachen.
- **Achtung.** Gebrauchte Batterien umgehend entsorgen. Neue und gebrauchte Batterien von Kindern fernhalten. Bei Verdacht auf Verschlucken oder Eindringen von Batterien in den Körper sofort medizinische Hilfe hinzuziehen.



Gefahr!

- Gehen Sie mit einer beschädigten oder auslaufenden Batterie äußerst vorsichtig um und entsorgen Sie diese umgehend vorschriftsmäßig. Tragen Sie dabei Handschuhe.
- Wenn Sie mit Batteriesäure in Berührung kommen, waschen Sie die betreffende Stelle mit Wasser und Seife. Gelangt Batteriesäure in Ihr Auge, spülen Sie es mit Wasser aus und begeben Sie sich umgehend in ärztliche Behandlung!
- Die Anschlussklemmen dürfen nicht kurzgeschlossen werden.

Schutzstreifen entfernen/Batterien einlegen (Abb. B)

ACHTUNG! Beachten Sie folgende Anweisungen, um mechanische und elektrische Beschädigungen zu vermeiden.

Hinweis: Entfernen Sie vor der ersten Verwendung des Artikels den Schutzstreifen (1b/4b). Gehen Sie dabei wie folgt vor:

1. Drehen Sie die Batteriefachdeckel (9) und (10) vom Fahrradcomputer (1) und vom Sensor (4) mithilfe einer Münze gegen den Uhrzeigersinn ab.
2. Entnehmen Sie jeweils die Batterie (7) aus der Batteriehalterung.
3. Entfernen Sie jeweils den Schutzstreifen.
4. Legen Sie jeweils die Batterie wieder ein.

Hinweis: Achten Sie auf die Plus-/Minuspole der Batterien und für das korrekte Einsetzen auf das Symbol im Batteriefach.

Hinweis: Die Batterien müssen sich komplett in der Batteriehalterung befinden.

Hinweis: Achten Sie darauf, dass der Dichtungsring jeweils ordnungsgemäß am Batteriefachdeckel angebracht ist.

5. Drehen Sie den Batteriefachdeckel mit einer Münze im Uhrzeigersinn, um das Batteriefach zu schließen.

6. Drücken und halten Sie die SET-Taste (16) zur Rückkehr in den normalen Betriebsmodus.

Hinweis: Nach dem Entfernen der Batterie sind alle Daten gelöscht (neue Grundeinstellung des Artikels nötig).

Batterien austauschen

Die Batterie des Fahrradcomputers (1) muss gewechselt werden, wenn die Batteriestatusanzeige (11) auf dem Display angezeigt wird. Der Sensor (4) verfügt nicht über eine Batteriestatusanzeige.

Drücken und halten Sie zuerst die MODE-Taste (15), halten Sie gleichzeitig die SET-Taste (16) und lassen Sie beide gedrückt, bis auf dem Display das Batteriesymbol und {{-}} angezeigt werden.

Gehen Sie wie im Abschnitt "Schutzstreifen entfernen/ Batterien einlegen" beschrieben vor. Nehmen Sie vor dem Einlegen neuer Batterien die alten Batterien aus den Batteriefächern.

Funktionen

- Menüsprachen: GB, DE, FR, NL, IT, ES
- Uhrzeit
- Stoppuhr
- Temperaturanzeige °C/°F
- Memory-Funktion für min. und max. Temperatur
- Fahrgeschwindigkeitsanzeige (0-99,9 km/h)

- Durchschnittsgeschwindigkeitsanzeige (0-99,9 km/h)
- Höchstgeschwindigkeitsanzeige (0-99,9 km/h)
- Geschwindigkeitsvergleich
- Geschwindigkeitstrend
- Fahrzeit-Timer (max. 9:59:59) (rückwärts- oder vorwärtszählend)
- Kilometerzähler (rückwärts- oder vorwärtszählend)
- Gesamtkilometer- und Gesamtfahrzeitanzeige
- Kalorienzähler
- Scan-Anzeige (Funktionen werden zusammengeschaltet)
- Automatische Startfunktion
- ETA (voraussichtliche Ankunftszeit)-Distanz
- voraussichtliche Ankunftszeit
- Hintergrundlicht EIN/AUS

Inbetriebnahme

Ziehen Sie vor der ersten Verwendung die Schutzfolie vom Display (17) ab.

Verwendung

Hinweis: Der Artikel wechselt automatisch in den Standby-Modus, wenn er länger als fünf Minuten nicht verwendet wurde. Das Drücken einer Taste oder eine Vibration reaktivieren den Artikel. Die Funktionsanzeige zeigt den derzeitigen Modus.

- Drücken Sie die MODE-Taste (15) mehrfach, um durch die verschiedenen Funktionen zu scrollen.

- Drücken und halten Sie die SET-Taste (16), um die gespeicherten Werte aufzurufen oder zurückzusetzen.

Grundeinstellungen verändern

Drücken Sie die SET-Taste (16). Die Anzeige auf dem Display blinkt und Sie können die Einstellung vornehmen. Durch Drücken der MODE-Taste (15) können Sie die Einstellungen wählen. Bestätigen Sie Ihre Auswahl durch Drücken der SET-Taste (16). Es erscheint die Anzeige „Set OK“ im Display. Folgende Grundeinstellungen können Sie in dieser Reihenfolge anpassen:

Sprache > Anwendungsprofil > Reifengröße > Längeneinheit > Alter > Gewichtseinheit > Gewicht > Zeitformat > Uhrzeit > Datumsformat > Datum > Wartungsintervall > Hintergrundlicht EIN/AUS > ETA-Distanz > ETA-Modus > Temperatureinheit

Wichtige Funktionen

MODE-Taste (15): Einstellung der Werte

SET-Taste (16): Bearbeitung und Übernahme folgender Einstellungen:

- Sprache: Auswahl aus sechs Sprachen
- Anwendungsprofil: Auswahl zwischen **FORTGES** (fortgeschritten) und **EINFACH** (einfach)
- Reifengröße: Reifenumfang in mm eingeben; Eingabe einer vierstelligen Zahl

Hinweis: Errechnen Sie die Reifengröße (U), indem Sie den Reifendurchmesser (D) mit 3,1416 multiplizieren (Abb. M). Die Liste (Abb. N) enthält die Reifenumfänge (U) der herkömmlichen Reifendurchmesser (D).

- Längeneinheit: Auswahl zwischen KM/KMH oder MILE/MPH
- Alter: Eingabe einer zweistelligen Zahl
- Gewichtseinheit: Auswahl zwischen KG und LB
- Gewicht: Eingabe einer dreistelligen Zahl in der Einheit KG oder LB
- Zeitformat: Auswahl zwischen 12 und 24 Stunden
- Uhrzeit: Eingabe von Stunde und Minute
- Datumsformat: Auswahl zwischen DD-MM-YY (Tag-Monat-Jahr) und MM-DD-YY (Monat-Tag-Jahr)
- Datum: Eingabe von Jahr, Monat und Tag
- Wartungsintervall: Eingabe einer dreistelligen Zahl in der Einheit KM oder MILE

Hinweis: Wenn das Wartungsintervall auf „000“ steht, wird die Wartungsanzeige ausgestellt.

- Hintergrundlicht EIN/AUS: Hintergrundlicht ein- oder ausschalten. Bei eingeschaltetem Hintergrundlicht können Sie die Einschalt- bzw. Ausschaltzeit eingeben. Sie können das Hintergrundlicht während der Eingabe einschalten.
- ETA-Distanz: Eingabe einer fünfstelligen Zahl in der Einheit KM oder MILE

- ETA-Modus: Auswahl zwischen CLOCK (Uhrzeit) und TIME (Fahrzeit)
 - Temperatureinheit: Auswahl zwischen °C und °F
1. Bestätigen Sie Ihre Auswahl mit der SET-Taste (16).
 2. Drücken Sie die MODE-Taste (15) zum Beenden der Einstellungen. Sie haben die Grundeinstellungen erfolgreich eingestellt.

Hinweis: Wenn Sie die Grundeinstellungen ändern wollen, folgen Sie den Schritten im Kapitel „Artikel zurücksetzen“ und stellen Sie alle Grundeinstellungen neu ein.

Artikel am Fahrrad anbringen

1. Bringen Sie den Artikel, wie in den Abbildungen C - J dargestellt, am Fahrrad an.
2. Schneiden Sie überstehende Enden der Kabelbinder (8) mit einem geeigneten Werkzeug, beispielsweise einem Seitenschneider (nicht im Lieferumfang enthalten), ab.

Hinweis: Bringen Sie den Fahrradcomputer in einer Entfernung von weniger als 70 cm vom Sensor an. Befestigen Sie den Fahrradcomputer innerhalb eines 30°-Winkels zum Sensor (Abb. C).

3. Achten Sie darauf, dass sich der Sensor so nah wie möglich an dem Magneten befindet, um eine optimale Verbindung zu gewährleisten.

Hinweis: Für den Fall, dass Sie einen weiteren Fahrradcomputer besitzen und an einem zweiten Fahrrad montieren möchten, achten Sie darauf, dass sich kein weiterer Sensor in unmittelbarer Nähe (1 m) befindet, da sich dieser sonst mit dem zweiten Fahrradcomputer verbinden könnte.

Fahrradcomputer mit dem Sensor verbinden

Verwenden Sie den Magneten (6), um den Sensor (4) einzuschalten. Der Geschwindigkeitstrend (22) zeigt eine Kurve zur Bestätigung der erfolgreichen Verbindung. Der Artikel ist jetzt zur Verwendung bereit.

Wenn die Verbindung abbricht, folgen Sie den Schritten im Kapitel „Fehlerbehebung“ und setzen Sie alle Grundeinstellungen zurück. Sie werden dann die Verbindung zwischen dem Fahrradcomputer und dem Sensor wiederherstellen müssen.

Funktionen (Abb. K)

- **FORTGES-Modus:** Durch Drücken der MODE-Taste (15) können Sie aus den folgenden Funktionsanzeigen auswählen: UHRZEIT > GESKM > GESZEIT > TAGES-KM > MAX-KM/H > Ø GESCHW > FAHRZEIT > TEMP > STOPPUHR > KAL RATE > KALORIE > ETA > KM+/- > TIMER+/- > SCAN

- **EINFACH-Modus:** Sie können durch Drücken der MODE-Taste (15) die folgenden Funktionen auswählen: TAGES-KM > MAX-KM/H > Ø GESCHW > FAHRZEIT

Hinweis: Sie können auch die von Ihnen gewünschten Funktionen individuell einstellen. Lesen Sie hierzu das Kapitel „CUSTOMIZE“ (Anpassungs)-Modus.

UHRZEIT: Zeigt die Uhrzeit an.

- Drücken und halten Sie die SET-Taste (16) für ca. 3 Sekunden und drücken Sie die SET-Taste (16) erneut, um Zeit- und Datumseinstellungen aufzurufen.

Hinweis: Sie können durch Drücken der SET-Taste (16) zwischen Zeit- und Datumsanzeige hin- und herschalten.

GESKM: Gesamtkilometerzähler.

- Drücken und halten Sie die SET-Taste (16) für ca. 3 Sekunden und drücken Sie die SET-Taste (16) erneut, um die Einstellungen zu Reifengröße, Hodometer und Wartungsintervall zu ändern.

GESZEIT: Gesamtfahrzeit.

- Drücken und halten Sie die SET-Taste (16) für ca. 3 Sekunden und drücken Sie die SET-Taste (16) erneut, um die gespeicherte Gesamtfahrzeit zu ändern.

TAGES-KM: Fahrdistanz.

- Drücken und halten Sie die SET-Taste (16) für ca. 3 Sekunden, um die Fahrdistanz, Höchstgeschwindigkeit, Durchschnittsgeschwindigkeit und Fahrtdauer auf 0 zu stellen.

MAX-KM/H: Höchstgeschwindigkeit.

- Drücken und halten Sie die SET-Taste (16) für ca. 3 Sekunden, um die Höchstgeschwindigkeit auf 0 zu stellen.

Ø GESCHW: Durchschnittsgeschwindigkeit.

- Drücken und halten Sie die SET-Taste (16) für ca. 3 Sekunden, um die Durchschnittsgeschwindigkeit auf 0 zu stellen.

FAHRZEIT: Zeigt die Fahrzeit an.

TEMP: Thermometer.

- Drücken Sie die SET-Taste (16), um den höchsten bisher gemessenen Temperaturwert anzuzeigen (HI). Drücken Sie die SET-Taste (16) erneut, um den niedrigsten bisher gemessenen Temperaturwert (LO) anzuzeigen.

Drücken Sie die SET-Taste (16) und halten Sie diese gedrückt, während die höchste und niedrigste Temperatur angezeigt wird, um zur aktuellen Temperatur zurückzukehren und die gespeicherten Daten zu löschen. Drücken und halten Sie die SET-Taste (16) für ca. 3 Sekunden und drücken Sie die SET-Taste (16) erneut, um die Einstellung der Temperatureinheit aufzurufen.

STOPPUHR: Stoppuhr.

- Drücken Sie die SET-Taste (16), um die Stoppuhr zu starten. Drücken Sie die SET-Taste (16) erneut, um die Stoppuhr zu stoppen. Drücken und halten Sie die SET-Taste (16) für ca. 3 Sekunden, um die Stoppuhr auf 0 zu stellen.

KAL RATE: Momentaner Kalorienverbrauch.

KALORIE: Kalorienzähler.

- Drücken und halten Sie die SET-Taste (16) für ca. 3 Sekunden, um den Kalorienzähler auf 0 zu stellen.

ETA: Erwartete Ankunftszeit.

- Im Display erscheint ETASTART: Drücken Sie die SET- (16) und MODE-Taste (15) gleichzeitig für ca. 3 Sekunden, um die ETA-Funktion zu aktivieren.

Hinweis: Wenn Sie die Tasten länger gedrückt halten, wechseln Sie in den Einstellungsmodus.

- Drücken und halten Sie die SET-Taste (16) für ca. 3 Sekunden, um die ETA-Distanz bzw. den ETA-Modus zu verändern.

KM+/-: Kilometerzähler.

- Drücken und halten Sie die SET-Taste (16) für ca. 3 Sekunden und drücken Sie die SET-Taste (16) erneut, um die Einstellungen des Kilometerzählers aufzurufen. Das Display zeigt die Symbole für Erhöhung und Reduzierung der Zahl (+ oder -) und den Entfernungswert.

TIMER+/-: Timer.

- Drücken und halten Sie die SET-Taste (16) für ca. 3 Sekunden, um die Timereinstellungen zu ändern. Das Display zeigt die Symbole für Erhöhung und Reduzierung der Zahl (+ oder -) und den Timerwert.

SCAN: Scan.

Hinweis: Im Scan-Modus wechselt das Display automatisch zwischen Fahrdistanz, Höchstgeschwindigkeit, Durchschnittsgeschwindigkeit und Fahrzeit.

Hinweis: Zur Änderung der Einstellungen lesen Sie das Kapitel „Grundeinstellungen verändern“.

Hinweis: Um den Scan-Modus zu beenden, drücken Sie die MODE-Taste (15), um zum FORTGES-Modus zurückzukehren.

CUSTOMIZE (Anpassungs)-Modus

Neben dem FORTGES- und dem EINFACH-Modus können Sie Ihre eigenen Einstellungen im CUSTOMIZE-Modus anlegen.

- Drücken und halten Sie die MODE-Taste (15) für ca. 3 Sekunden und drücken Sie dann die SET-Taste (16), um zur Profileinstellung zu gelangen.
- Drücken Sie die MODE-Taste (15), um den EINFACH-Modus auszuwählen. Das Wort EINFACH blinkt im Display.
- Drücken und halten Sie die SET-Taste (16), um in den CUSTOMIZE (Anpassungs)-Modus zu gelangen.

- Drücken Sie die SET-Taste (16) erneut. Drücken Sie die MODE-Taste (15), um individuelle Einstellungen zu aktivieren oder zu deaktivieren (z. B. UHRZEIT).
- Wählen Sie „ON“, um die gewählte Funktion zum EINFACH-Modus hinzuzufügen. Wählen Sie „OFF“, wenn Sie die gewünschte Funktion nicht zum EINFACH-Modus hinzufügen wollen.
- Drücken Sie die SET-Taste (16), um Ihren Eintrag zu bestätigen. Drücken Sie die MODE-Taste (15), um zur nächsten Funktion zu gelangen, und wiederholen Sie die oben beschriebenen Schritte.

Hintergrundbeleuchtung einschalten

Wenn Sie die Hintergrundbeleuchtung in den Grundeinstellungen eingeschaltet haben, können Sie die Hintergrundbeleuchtung durch Drücken der SET-Taste (16) vorübergehend einschalten. Die Hintergrundbeleuchtung schaltet sich nach kurzer Zeit automatisch aus.

Artikel zurücksetzen

- Drücken und halten Sie zuerst die SET-Taste (16) und halten Sie die MODE-Taste (15), um in den Einstellungsmodus zu gelangen. SETTING OPEN (Einstellungen öffnen) oder SETTING RESET (Einstellungen zurücksetzen) wird angezeigt.
- Drücken Sie die MODE-Taste (15), bis SETTING RESET angezeigt wird. Bestätigen Sie das Zurücksetzen des Artikels, indem Sie die SET-Taste (16) drücken.

- Nun können Sie die vorher eingerichteten Grundeinstellungen anpassen (Sprache, Alter, Gewicht, Uhrzeit). Die übrigen gespeicherten Daten werden gelöscht.

Hinweis: Sie können SETTING OPEN auswählen, um Einstellungen zu verändern – nicht um Einstellungen zu löschen. Lesen Sie auch das Kapitel "Grundeinstellungen verändern", um Einstellungen vorzunehmen.

Artikel vom Fahrrad abnehmen

- Drücken und halten Sie die Arretierung (3a) und nehmen Sie den Fahrradcomputer (1) von der Halterung (3) ab (Abb. I).
- Um die Kabelbinder (8) zu entfernen, verwenden Sie ein geeignetes Werkzeug, beispielsweise einen Seitenschneider (nicht im Lieferumfang enthalten).

Fehlerbehebung

Hinweis: Der Artikel enthält elektronische Bauteile. Daher kann er Störungen auslösen, wenn er sich in der Nähe von Gegenständen befindet, die Radiosignale aussenden.

- Treten Fehleranzeigen im Display auf, entfernen Sie solche Gegenstände aus der Umgebung des Artikels.
- Entfernen Sie bei solchen Funktionsstörungen kurzzeitig die Batterie und setzen Sie sie erneut ein.

Problem	Lösung
Keine Fahrgeschwindigkeits- oder Kilometeranzeige	<ul style="list-style-type: none"> • Richten Sie Magnet und Sensor korrekt aus. • Prüfen Sie, ob die Batterie polrichtig eingesetzt ist.
Display ist schwarz	Die Umgebungstemperatur ist zu hoch oder der Artikel wurde zu lange direkter Sonnenstrahlung ausgesetzt. Entfernen Sie den Artikel aus dem direkten Sonnenlicht und lassen Sie ihn eine Weile abkühlen.
Display zeigt irreguläre Symbole	Entnehmen Sie die Batterie und setzen Sie sie anschließend wieder ein.

Lagerung, Reinigung

Lagern Sie den Artikel bei Nichtbenutzung immer trocken, sauber, ohne Batterien und bei Raumtemperatur.

Nur mit einem trockenen Reinigungstuch sauber wischen. **WICHTIG!** Nie mit scharfen Reinigungsmitteln reinigen.

Hinweise zur Entsorgung



Die durchgestrichene Mülltonne ist ein Verbraucherhinweis der Richtlinie 2012/19/EU und weist darauf hin, dass dieses Gerät am Ende seiner Nutzungszeit nicht im Hausmüll

entsorgt werden darf. Das Gerät ist bei eingerichteten Sammelstellen, Wertstoffhöfen oder Entsorgungsbetrieben abzugeben. Zudem sind Vertreiber von Elektro- und Elektronikgeräten sowie Vertreiber von Lebensmitteln zur Rücknahme verpflichtet.

LIDL bietet Ihnen Rückgabemöglichkeiten direkt in den Filialen und Märkten an. Rückgabe und Entsorgung sind für Sie kostenfrei.

Beim Kauf eines Neugeräts haben Sie das Recht, ein entsprechendes Altgerät unentgeltlich zurückzugeben. Zusätzlich haben Sie die Möglichkeit, unabhängig vom Kauf eines Neugeräts, unentgeltlich (bis zu drei) Altgeräte abzugeben, die in keiner Abmessung größer als 25 cm sind.

Bitte löschen Sie vor der Rückgabe alle personenbezogenen Daten.

Bitte entnehmen Sie vor der Rückgabe Batterien oder Akkus, die nicht vom Altgerät umschlossen sind, sowie Lampen, die zerstörungsfrei entnommen werden können, und führen diese einer separaten Sammlung zu.

Batterien/Akkus dürfen nicht über den Hausmüll entsorgt werden. Sie können giftige Schwermetalle enthalten und unterliegen der Sondermüllbehandlung. Die chemischen Symbole der Schwermetalle sind wie folgt: Cd = Cadmium, Hg = Quecksilber, Pb = Blei. Geben Sie deshalb verbrauchte Batterien/Akkus bei einer kommunalen Sammelstelle ab.



Weitere Informationen zur Entsorgung des ausgedienten Geräts erhalten Sie bei Ihrer Gemeinde- oder Stadtverwaltung. Entsorgen Sie das Gerät und die Verpackung umweltschonend. Bewahren Sie Verpackungsmaterialien (wie z. B. Folienbeutel) für Kinder unerreichbar auf.



Beachten Sie die Kennzeichnung der Verpackungsmaterialien bei der Abfalltrennung, diese sind gekennzeichnet mit Abkürzungen (a) und Nummern (b) mit folgender Bedeutung: 1-7: Kunststoffe / 20-22: Papier und Pappe / 80-98: Verbundstoffe. Der Artikel und die Verpackungsmaterialien sind recycelbar, entsorgen Sie diese getrennt für eine bessere Abfallbehandlung.

Hinweise zur Garantie und Serviceabwicklung

Der Artikel wurde mit großer Sorgfalt und unter ständiger Kontrolle produziert. DELTA-SPORT HANDELSKONTOR GmbH räumt privaten Endkunden auf diesen Artikel drei Jahre Garantie ab Kaufdatum (Garantiefrist) nach Maßgabe der folgenden Bestimmungen ein. Die Garantie gilt nur für Material- und Verarbeitungsfehler. Die Garantie erstreckt sich nicht auf Teile, die der normalen Abnutzung unterliegen und deshalb als Verschleißteile anzusehen sind (z. B. Batterien) sowie nicht auf zerbrechliche Teile wie Schalter oder Teile, die aus Glas gefertigt sind.

Ansprüche aus dieser Garantie sind ausgeschlossen, wenn der Artikel unsachgemäß oder missbräuchlich oder nicht im Rahmen der vorgesehenen Bestimmung oder des vorgesehenen Nutzungsumfangs verwendet wurde oder Vorgaben in der Anleitung/Anweisung nicht beachtet wurden, es sei denn, der Endkunde weist nach, dass ein Material- oder Verarbeitungsfehler vorliegt, der nicht auf einem der vorgenannten Umstände beruht.

Ansprüche aus der Garantie können nur innerhalb der Garantiefrist unter Vorlage des Originalkassenbelegs geltend gemacht werden. Bitte bewahren Sie deshalb den Originalkassenbeleg auf. Die Garantiefrist wird durch etwaige Reparaturen aufgrund der Garantie, gesetzlicher Gewährleistung oder Kulanz nicht verlängert. Dies gilt auch für ersetzte und reparierte Teile.

Bitte wenden Sie sich bei Beanstandungen zunächst an die untenstehende Service-Hotline oder setzen Sie sich per E-Mail mit uns in Verbindung. Liegt ein Garantiefall vor, wird der Artikel von uns – nach unserer Wahl – für Sie kostenlos repariert, ersetzt oder der Kaufpreis erstattet. Weitere Rechte aus der Garantie bestehen nicht. Ihre gesetzlichen Rechte, insbesondere Gewährleistungsansprüche gegenüber dem jeweiligen Verkäufer, werden durch diese Garantie nicht eingeschränkt.

IAN: 467059_2404

DE Kundenservice Deutschland
Tel.: 0800 5435 111
E-Mail: deltasport@lidl.de

AT Service Österreich
Tel.: 0800 447744
E-Mail: deltasport@lidl.at

CH Service Schweiz
Tel.: 0800 56 44 33
E-Mail: deltasport@lidl.ch

Félicitations !

Vous venez d'acquérir un article de grande qualité. Avant la première utilisation, familiarisez-vous avec l'article.



Pour cela, veuillez lire attentivement la notice d'utilisation suivante.

Utilisez l'article uniquement comme indiqué et pour les domaines d'utilisation mentionnés. Conservez bien cette notice d'utilisation. Si vous cédez l'article à un tiers, veuillez à lui remettre l'ensemble de la documentation.

Étendue de la livraison (fig. A)

- 1 compteur de vélo (1)
- 2 joints d'étanchéité de rechange (1a/4a)
- 1 amortisseur pour le support du compteur de vélo (2)
- 1 support pour le compteur de vélo (3)
- 1 capteur (4)
- 1 amortisseur pour le capteur (5)
- 1 aimant (6)
- 2 piles (3 V  CR2032) (7)
- 6 attaches-câbles (8)
- 1 notice d'utilisation

Caractéristiques techniques

Température de fonctionnement : 0 - 50 °C

Bande de fréquence : 120 kHz +/-10 kHz

Puissance maximale transmise : 125 kHz < 6,58 dBm

Alimentation électrique par piles : 2 x 3 V  CR2032

Fabricants de piles : Camelion Battery Co., Ltd.

Unit 705, Cyber Times Tower A, Tian'an Cyber Park,
Shenzhen, China 518041

 Symbole de tension continue

IP 44



Protection contre les projections d'eau



Date de fabrication (mois/année) :

10/2024



Delta-Sport Handelskontor GmbH déclare
par la présente que cet article répond aux
exigences essentielles et aux autres

dispositions en vigueur suivantes.

Les déclarations de conformité complètes sont disponibles sur : <http://www.conformity.delta-sport.com>

Utilisation conforme à sa destination

L'article est un compteur de vélo destiné à un usage privé. L'article n'est pas prévu pour une utilisation commerciale. Cet article ne doit pas être utilisé sur un vélo électrique avec moteur de roue avant. Le moteur du vélo pourrait occasionner le dysfonctionnement de l'article.

Description des pièces

- 1 compteur de vélo
- 2 amortisseur pour le support du compteur de vélo
- 3 support
- 4 capteur
- 5 amortisseur pour le capteur
- 6 aimant
- 7 pile
- 8 attache-câbles
- 9 couvercle du compartiment à piles du compteur de vélo
- 10 couvercle du compartiment à piles du capteur
- 11 indicateur d'état de la pile (pour compteur de vélo)
- 12 affichage primaire de la valeur de fonction
- 13 affichage de la fonction
- 14 affichage secondaire de la valeur de fonction
- 15 touche MODE (M)
- 16 touche SET (S)

- 17 écran
- 18 écran SCAN
- 19 chronomètre
- 20 affichage de l'intervalle d'entretien
- 21 affichage de la vitesse : compare la vitesse actuelle avec la vitesse moyenne -
 - ▲ plus élevée que la vitesse moyenne
 - ▼ plus basse que la vitesse moyenne
- 22 tendance de la vitesse : indique l'évolution du parcours, à savoir si la vitesse augmente (barre plus grande à droite) ou diminue (barre plus petite à gauche).



Consignes de sécurité

Important : lisez attentivement cette notice d'utilisation et conservez-la absolument !

- L'article n'est pas un jouet.
- Avant chaque utilisation, vérifiez que l'article n'est pas endommagé et ne présente pas de signes d'usure. L'article ne doit être utilisé qu'en parfait état !
- Aucune modification ne doit être apportée à l'article !
- Cet article peut être utilisé par les enfants à partir de 8 ans et par les personnes dont les

capacités mentales, sensorielles et physiques sont réduites ou manquant d'expérience ou de connaissances s'ils sont surveillés ou si l'usage sûr de l'article leur a été indiqué et s'ils comprennent les dangers qui en résultent. Les enfants ne doivent pas jouer avec l'article.

Le nettoyage et l'entretien à la charge de l'utilisateur ne doivent pas être effectués par des enfants non surveillés.



Avertissements concernant les piles !

- Retirez les piles lorsqu'elles sont usées ou si l'article n'est pas utilisé sur une longue période.
- N'utilisez pas ensemble des piles de marque et de type différents, des piles neuves et usées ou des piles de capacité différente, celles-ci risquant de fuir et de causer des dommages.
- Respectez la polarité (+/-) lors de la mise en place.
- Remplacez toutes les piles en même temps et mettez les piles usées au rebut selon la législation en vigueur.
- Avertissement ! Les piles ne doivent pas être chargées ou réactivées par d'autres moyens, ni être démontées, jetées au feu ou court-circuitées.
- Conservez toujours les piles hors de portée des enfants.
- N'utilisez pas de piles rechargeables !
- Le nettoyage et l'entretien à la charge de l'utilisateur ne doivent pas être effectués par des enfants non surveillés.
- Nettoyez les contacts des piles et de l'appareil en cas de besoin et avant la mise en place.
- N'exposez pas les piles à des conditions extrêmes (par ex. radiateurs ou rayonnement direct du soleil). Il existe sinon un risque d'écoulement plus important.

- **AVERTISSEMENT** : cet article contient une pile à pièces/boutons. Une pile à pièces/boutons peut causer de graves brûlures chimiques internes ou la mort en cas d'ingestion.
- Attention. Éliminez immédiatement les piles usagées. Tenez les piles neuves et usagées hors de portée des enfants. Si vous pensez que des piles ont été avalées ou ont pénétré dans l'organisme, consultez immédiatement un médecin.



Danger !

- Soyez extrêmement prudent en présence d'une pile endommagée ou qui a coulé et jetez-la immédiatement selon la législation en vigueur. Pour cela, portez des gants.
- Si vous entrez en contact avec l'acide de la pile, lavez la zone concernée à l'eau et au savon. Si l'acide de la pile entre en contact avec vos yeux, rincez-les à l'eau et demandez immédiatement un traitement médical !
- Les bornes ne doivent pas être court-circuitées.

Retirer la bande de protection/ installer les piles (fig. B)

ATTENTION ! Tenez compte des instructions suivantes afin d'éviter toute détérioration mécanique et électrique.

Remarque : retirez la bande de protection avant la première utilisation de l'article (1b/4b). Pour ce faire, procédez comme suit :

1. À l'aide d'une pièce de monnaie, tournez le couvercle du compartiment à piles (9) et (10) dans le sens inverse des aiguilles d'une montre pour le retirer du compteur de vélo (1) et du capteur (4).
2. Retirez à chaque fois la pile (7) de son support.
3. Retirez à chaque fois la bande de protection.
4. Remettez à chaque fois la pile en place.

Remarque : prêtez attention au pôle positif/négatif des piles et au symbole situé dans le compartiment à piles pour une insertion correcte.

Remarque : les piles doivent être entièrement insérées dans leur support.

Remarque : veillez à ce que le joint d'étanchéité soit correctement fixé au couvercle du compartiment à piles à chaque fois.

5. À l'aide d'une pièce de monnaie, tournez le couvercle du compartiment à piles dans le sens des aiguilles d'une montre pour refermer le compartiment à piles.

6. Appuyez sur la touche SET (16) et maintenez-la enfoncée pour revenir au mode de fonctionnement normal.

Remarque : lorsque la pile est retirée, toutes les données sont supprimées (nouvelle réinitialisation de l'article nécessaire).

Remplacement des piles

La pile du compteur de vélo (1) doit être remplacée lorsque l'indicateur d'état de la pile (11) s'affiche à l'écran. Le capteur (4) ne dispose pas d'indicateur d'état de la pile.

Appuyez d'abord sur la touche MODE (15) et maintenez-la enfoncée, puis appuyez sur la touche SET (16) et maintenez-les toutes les deux enfoncées jusqu'à ce que le symbole de pile et {{-}} s'affichent.

Procédez comme décrit dans la section « Retirer la bande de protection/Mise en place des piles ». Avant d'insérer de nouvelles piles, retirez celles usagées des compartiments à piles.

Fonctions

- langues du menu : GB, DE, FR, NL, IT, ES
- heure
- chronomètre
- affichage de la température °C/°F
- fonction de mémorisation des températures min. et max.

- affichage de la vitesse actuelle (0 - 99,9 km/h)
- affichage de la vitesse moyenne (0 - 99,9 km/h)
- affichage de la vitesse la plus haute (0 - 99,9 km/h)
- comparaison de la vitesse
- tendance de la vitesse
- minuteur du temps de parcours (max. 9:59:59) (comptage normal ou à rebours)
- compteur kilométrique (comptage normal ou à rebours)
- affichage du total des kilomètres et du temps de parcours total
- compteur de calories
- affichage balayage (les fonctions s'affichent l'une après l'autre)
- fonction de démarrage automatique
- distance ETA (heure d'arrivée estimée)
- heure d'arrivée estimée
- rétroéclairage MARCHÉ/ARRÊT

Mise en service

Retirez le film protecteur de l'écran (17) avant la première utilisation.

Utilisation

Remarque : lorsque l'article n'est pas utilisé durant plus de cinq minutes, il passe automatiquement en mode de veille. La pression d'une touche quelconque ou une vibration réactive l'article. L'affichage de fonction indique le mode actuel.

- Appuyez de manière répétée sur la touche MODE (15) pour naviguer entre les différentes fonctions.
- Appuyez et maintenez pressée la touche SET (16) afin de consulter les données sauvegardées ou les réinitialiser.

Modification des réglages de base

Appuyez sur la touche SET (16). L'affichage clignote sur l'écran et vous pouvez effectuer le réglage. La touche MODE (15) vous permet de choisir les réglages. Confirmez votre choix en appuyant sur la touche SET (16). L'affichage « Set OK » apparaît à l'écran. Vous pouvez modifier les réglages de base suivants dans cet ordre :
Langue > Profil de l'utilisateur > Taille des pneus > Unité de longueur > Âge > Unité de poids > Poids > Format horaire > Heure > Format date > Date > Intervalle d'entretien > Rétroéclairage MARCHÉ/ARRÊT > Distance ETA > Mode ETA > Unité de température

Fonctions importantes

Touche MODE (15) : réglage des valeurs

Touche SET (16) : modification et application des réglages suivants :

- Langue : sélection parmi 6 langues
- Profil de l'utilisateur : sélection entre **AVANCE** (avancé) et **FACILE** (facile)
- Taille des pneus : indiquez la taille des pneus en mm, saisie d'un nombre à quatre chiffres

Remarque : vous pouvez calculer la taille des pneus (U) en multipliant le diamètre (D) par 3,1416 (fig. M). La liste (fig. N) contient la taille de pneu (U) correspondant aux diamètres (D) courants.

- Unité de longueur : sélection entre KM/KMH ou MILE/MPH
- Âge : saisie d'un nombre à deux chiffres
- Unité de poids : sélection entre KG et LB
- Poids : saisie d'un nombre à trois chiffres dans l'unité KG ou LB
- Format horaire : sélection entre 12 et 24 heures
- Heure : saisie de l'heure et des minutes
- Format de date : sélection entre DD-MM-YY (jour-mois-année) et MM-DD-YY (mois-jour-année)
- Date : saisie de l'année, du mois et du jour

- Intervalle d'entretien : saisie d'un nombre à trois chiffres dans l'unité KM ou MILE

Remarque : lorsque l'intervalle d'entretien est sur « 000 », l'affichage de l'entretien est arrêté.

- Rétroéclairage MARCHE/ARRÊT : allumez ou éteignez le rétroéclairage. Lorsque le rétroéclairage est allumé, vous pouvez entrer le temps de marche et le temps d'arrêt. Vous pouvez allumer le rétroéclairage pendant la saisie.
 - Distance ETA : saisie d'un nombre à cinq chiffres dans l'unité KM ou MILE
 - Mode ETA : sélection entre CLOCK (heure) et TIME (temps de parcours)
 - Unité de température : sélection entre °C et °F
1. Confirmez votre choix avec la touche SET (16).
 2. Appuyez sur la touche MODE (15) afin de terminer les réglages. Les réglages de base ont été effectués avec succès.

Remarque : si vous souhaitez modifier les réglages de base, suivez les étapes du chapitre « Réinitialisation de l'article » et réinitialisez les réglages de base.

Fixation de l'article au vélo

1. Fixez l'article au vélo, comme indiqué sur les figures C - J.
2. Coupez les extrémités qui dépassent des attache-câbles (8) à l'aide d'un outil approprié, une pince coupante par exemple (non comprise dans l'étendue de la livraison).

Remarque : assurez-vous que le compteur de vélo est installé à moins de 70 cm du capteur. Fixez le compteur de vélo au capteur à un angle inférieur à 30° (fig. C).

3. Veillez à ce que le capteur soit placé le plus près possible de l'aimant afin de garantir une connexion optimale.

Remarque : si vous disposez d'un autre compteur de vélo que vous souhaitez monter sur un autre vélo, veillez à ce qu'aucun autre capteur ne se trouve à proximité immédiate (1 m), car il pourrait se connecter à l'autre compteur de vélo.

Connexion du compteur de vélo avec le capteur

Utilisez l'aimant (6) afin d'activer le capteur (4). La tendance de la vitesse (22) affiche une courbe afin de confirmer le succès de la connexion. L'article peut être présent être utilisé.

Si la connexion s'interrompt, suivez les étapes du chapitre « Dépannage » et restaurez les réglages de base. Vous devrez ensuite effectuer de nouveau la connexion entre le compteur de vélo et le capteur.

Fonctions (fig. K)

- **Mode AVANCE** : en appuyant sur la touche MODE (15), vous pouvez sélectionner les affichages de fonction suivants : HEURE > DIST-TOT > TIME-TOT > DISJOUR > VIT-MAX > VITMOYEN > TEMPPARC > TEMP > CHRONO > CONS CAL > CALORIE > ETA > KM+/- > TIMER+/- > SCAN
- **Mode FACILE** : en appuyant sur la touche MODE (15), vous pouvez sélectionner les fonctions suivantes : DISJOUR > VIT-MAX > VITMOYEN > TEMPPARC

Remarque : vous pouvez également régler individuellement les fonctions que vous souhaitez. Référez-vous pour cela au chapitre « Mode CUSTOMIZE (adaptation) ».

HEURE : indique l'heure actuelle.

- Appuyez et maintenez enfoncée la touche SET (16) pendant env. 3 secondes et appuyez de nouveau sur la touche SET (16) pour accéder aux réglages de l'heure et de la date.

Remarque : en pressant la touche SET (16), vous pouvez basculer entre l'affichage de l'heure et l'affichage de la date.

DIST-TOT : nombre total de kilomètres.

- Appuyez et maintenez enfoncée la touche SET (16) pendant env. 3 secondes, puis appuyez de nouveau sur la touche SET (16) afin de modifier les réglages de la taille des pneus, du compteur kilométrique et de l'intervalle d'entretien.

TIME-TOT : durée totale du trajet.

- Appuyez et maintenez enfoncée la touche SET (16) pendant env. 3 secondes, puis appuyez de nouveau sur la touche SET (16) afin de modifier la durée totale de trajet enregistrée.

DISJOUR : distance de trajet.

- Appuyez et maintenez enfoncée la touche SET (16) pendant env. 3 secondes pour remettre à 0 la distance du trajet, la vitesse maximale, la vitesse moyenne et la durée de parcours.

VIT-MAX : vitesse maximale.

- Appuyez et maintenez enfoncée la touche SET (16) pendant env. 3 secondes afin de remettre la vitesse maximale à 0.

VITMOYEN : vitesse moyenne.

- Appuyez et maintenez enfoncée la touche SET (16) pendant env. 3 secondes afin de remettre la vitesse moyenne à 0.

TEMPPARC : temps du trajet.

TEMP : thermomètre.

- Appuyez sur la touche SET (16) afin d'afficher la valeur de température maximale (HI) mesurée jusqu'à maintenant. Appuyez de nouveau sur la touche SET (16) afin d'afficher la valeur de température minimale (LO) mesurée jusqu'à maintenant.

Appuyez sur la touche SET (16) et maintenez-la pendant que les températures maximale et minimale sont affichées afin de revenir à la température actuelle et de supprimer les données enregistrées. Appuyez et maintenez enfoncée la touche SET (16) pendant env. 3 secondes, puis appuyez de nouveau sur la touche SET (16) afin d'accéder aux réglages de l'unité de température.

CHRONO : chronomètre.

- Appuyez sur la touche SET (16) afin de démarrer le chronomètre. Appuyez de nouveau sur la touche SET (16) afin d'arrêter le chronomètre. Appuyez et maintenez enfoncée la touche SET (16) pendant env. 3 secondes afin de remettre le chronomètre à 0.

CONS CAL : calories actuellement brûlées.

CALORIE : compteur de calories.

- Appuyez et maintenez enfoncée la touche SET (16) pendant env. 3 secondes afin de remettre le compteur de calories à 0.

ETA : heure d'arrivée prévue.

- Sur l'écran apparaît ETASTART : appuyez simultanément sur la touche SET (16) et sur la touche MODE (15) pendant env. 3 secondes pour activer la fonction ETA.

Remarque : si vous maintenez les touches enfoncées, vous passez en mode réglage.

- Appuyez sur la touche SET (16) et maintenez-la enfoncée pendant env. 3 secondes pour modifier la distance ETA et le mode ETA.

KM+/- : compteur kilométrique.

- Appuyez et maintenez enfoncée la touche SET (16) pendant env. 3 secondes, puis appuyez de nouveau sur la touche SET (16) afin de consulter les réglages du compteur kilométrique. L'écran affiche les symboles d'augmentation et de réduction du chiffre (+ ou -) et la valeur de la distance.

TIMER +/- : minuteur.

- Appuyez et maintenez enfoncée la touche SET (16) pendant env. 3 secondes afin de modifier les réglages du minuteur. L'écran affiche les symboles d'augmentation et de réduction du chiffre (+ ou -) et la valeur du minuteur.

SCAN : balayage.

Remarque : en mode Scan, l'écran bascule automatiquement entre les affichages de distance du parcours, vitesse maximale, vitesse moyenne et durée du parcours.

Remarque : pour modifier les réglages, lisez le chapitre « Modification des réglages de base ».

Remarque : afin de quitter le mode Scan, appuyez sur la touche MODE (15). Vous revenez au mode AVANCE.

Mode CUSTOMIZE (adaptation)

En plus des modes AVANCE et FACILE, vous pouvez également réaliser vos réglages individuels sous le mode CUSTOMIZE.

- Pressez et maintenez enfoncée la touche MODE (15) pendant env. 3 secondes et pressez ensuite la touche SET (16) pour accéder aux paramètres du profil.
- Appuyez sur la touche MODE (15) pour sélectionner le mode FACILE. Le mot FACILE clignote à l'écran.
- Pressez et maintenez enfoncée la touche SET (16) pour accéder au mode CUSTOMIZE (adaptation).
- Appuyez encore sur la touche SET (16). Appuyez sur la touche MODE (15) pour activer ou désactiver les réglages individuels (par ex. HEURE).
- Sélectionnez « ON » pour ajouter la fonction choisie au mode FACILE. Sélectionnez « OFF » si vous ne souhaitez pas ajouter la fonction choisie au mode FACILE.
- Appuyez sur la touche SET (16) afin de confirmer votre saisie. Appuyez sur la touche MODE (15) pour passer à la fonction suivante, et répétez les étapes décrites ci-dessus.

Utilisation du rétroéclairage

Si vous avez activé le rétroéclairage dans les réglages de base, vous pouvez l'allumer provisoirement en appuyant sur la touche SET (16). Le rétroéclairage s'éteint automatiquement après une courte durée.

Réinitialisation de l'article

- Tout d'abord, pressez et maintenez enfoncée la touche SET (16), puis maintenez enfoncée la touche MODE (15) afin d'accéder au mode de réglage. SETTING OPEN (ouvrir les réglages) ou SETTING RESET (réinitialiser les réglages) s'affiche.
- Appuyez sur la touche MODE (15) jusqu'à voir apparaître SETTING RESET. Confirmez la réinitialisation de l'article en appuyant sur la touche SET (16).
- Vous pouvez à présent adapter les réglages de base effectués précédemment (langue, âge, poids, heure). Les données restantes enregistrées sont supprimées.

Remarque : vous pouvez choisir SETTING OPEN pour modifier les réglages – pas pour supprimer les réglages. Référez-vous également au chapitre « Modification des réglages de base » pour procéder à des réglages.

Retrait de l'article du vélo

- Appuyez et maintenez la broche d'arrêt (3a) et retirez le compteur de vélo (1) du support (3) (fig. L).
- Afin de retirer les attaches-câbles (8), utilisez un outil approprié, par exemple une pince coupante (non comprise dans l'étendue de la livraison).

Dépannage

Remarque : l'article contient des composants électroniques. Des interférences sont donc possibles à proximité de produits émettant des signaux radio.

- En cas de problèmes d'affichage à l'écran, éloignez ces produits de la proximité de l'article.
- En cas de dysfonctionnements de ce type, retirez la pile pendant quelques instants et remettez-la en place.

Problème	Solution
Aucun affichage de la vitesse de course ou du kilométrage	<ul style="list-style-type: none"> • Remplacez correctement l'aimant et le capteur. • Vérifiez la polarité de la pile.
Écran noir	La température ambiante est trop élevée ou l'article a été exposé trop longtemps aux rayons du soleil. Éloignez l'article de la lumière solaire et laissez-le refroidir quelques instants.
L'écran affiche des symboles irréguliers	Retirez la pile quelques instants et réinsérez-la.

Stockage, nettoyage

Lorsque vous n'utilisez pas l'article, rangez-le toujours dans un endroit sec, propre, sans piles et à une température ambiante.

Essayez uniquement avec un chiffon de nettoyage à sec.

IMPORTANT ! Ne lavez jamais avec des produits de nettoyage agressifs.

Mise au rebut



Le symbole ci-contre indique que ce produit est soumis à la directive 2012/19/UE. Cette directive stipule qu'à la fin de sa durée d'utilisation, vous ne devez pas jeter ce produit

avec les déchets ménagers normaux, mais le déposer dans des centres de collecte spécialement aménagés, des centres de recyclage ou des entreprises de traitement des déchets. Protégez l'environnement et procédez à une élimination dans le respect des normes en vigueur.

Les piles/batteries ne doivent pas être jetées avec les ordures ménagères. Elles peuvent contenir des métaux lourds toxiques et sont soumises à un traitement spécial des déchets. Les symboles chimiques des métaux lourds sont les suivants : Cd = cadmium, Hg = mercure, Pb = plomb. Alors, retournez les piles/batteries usagées à un point de collecte municipal.



Vous obtiendrez plus d'informations relatives à l'élimination du produit usagé auprès de votre commune ou de votre municipalité. Éliminez le produit et l'emballage dans le respect de l'environnement. Conservez les matériaux d'emballage (comme les sachets en plastique) hors de portée des enfants.



Notez le marquage des matériaux d'emballage lors du tri des déchets. Ceux-ci sont marqués par les abréviations (a) et les chiffres (b) avec la signification suivante : 1 - 7 : plastique / 20 - 22 : papier et carton / 80 - 98 : matériaux composites.

Le produit et les matériaux d'emballage sont recyclables. Éliminez-les séparément pour une meilleure gestion des déchets.

Indications concernant la garantie et le service après-vente

L'article a été produit avec grand soin et sous un contrôle constant. DELTA-SPORT HANDELSKONTOR GmbH accorde au client final privé une garantie de trois ans sur cet article à compter de la date d'achat (période de garantie) conformément aux dispositions suivantes. La garantie ne vaut que pour les défauts de matériaux et de fabrication. La garantie ne couvre pas les pièces soumises à une usure normale, lesquelles doivent donc être considérées comme des pièces d'usure (comme par ex. les piles), de même qu'elle ne couvre pas les pièces fragiles, telles que les interrupteurs, les batteries ou les pièces fabriquées en verre.

Les réclamations au titre de cette garantie sont exclues si l'article a été utilisé de manière abusive ou inappropriée, hors du cadre de son usage ou du champ d'application prévu ou si les instructions de la notice d'utilisation n'ont pas été respectées, à moins que le client final ne prouve que l'article présentait un défaut de matériau ou de fabrication n'étant pas dû à l'une des conditions mentionnées ci-dessus.

Les réclamations au titre de la garantie ne peuvent être adressées pendant la période de garantie qu'en présentant le ticket de caisse original. Veuillez pour cela conserver le ticket de caisse original. Ceci s'applique également aux pièces remplacées et réparées.

Si vous avez des plaintes à formuler, veuillez d'abord contacter le service d'assistance téléphonique ci-dessous ou nous contacter par courrier électronique. Si le cas est couvert par la garantie, nous nous engageons - à notre appréciation - à réparer ou à remplacer l'article gratuitement pour vous ou à vous rembourser le prix d'achat. Aucun autre droit ne découle de la garantie.

Vos droits légaux, en particulier les droits de garantie contre le vendeur concerné, ne sont pas limités par cette garantie.

IAN : 467059_2404



Service Suisse

Tel. : 0800 56 44 33

E-Mail : deltasport@lidl.ch

Congratulazioni!

Avete acquistato un articolo di alta qualità. Consigliamo di familiarizzare con l'articolo prima di cominciare ad utilizzarlo.



Leggere attentamente le seguenti istruzioni operative.

Utilizzare l'articolo solo nel modo descritto e per gli ambiti di applicazione indicati. Conservare accuratamente queste istruzioni operative. In caso di trasferimento dell'articolo a terzi, consegnare tutti i documenti insieme all'articolo.

Contenuto della fornitura (fig. A)

- 1 x ciclocomputer (1)
- 2 x anello di tenuta di ricambio (1a/4a)
- 1 x ammortizzatore del supporto per il ciclocomputer (2)
- 1 x supporto per ciclocomputer (3)
- 1 x sensore (4)
- 1 x ammortizzatore per il sensore (5)
- 1 x magnete (6)
- 2 x pila (3 V  CR2032) (7)
- 6 x fascetta serracavo (8)
- 1 x istruzioni operative

Dati tecnici

Temperatura di esercizio: 0-50 °C

Banda di frequenza: 120 kHz +/-10 kHz

Potenza max. trasmessa: 125 kHz < 6,58 dBm

Alimentazione a pile: 2 x 3 V  CR2032

Produttore delle pile: Camelion Battery Co., Ltd.

Unit 705, Cyber Times Tower A, Tian'an Cyber Park,
Shenzhen, Cina 518041

 Simbolo di corrente continua

IP 44



Protetto da schizzi d'acqua



Data di produzione (mese/anno):

10/2024



Con la presente Delta-Sport Handelskon-
tor GmbH dichiara che questo articolo è
conforme ai seguenti requisiti di base e alle

altre disposizioni vigenti.

Le dichiarazioni di conformità complete sono disponibili
sul sito: <http://www.conformity.delta-sport.com>

Uso conforme alla destinazione

L'articolo è stato sviluppato come ciclocomputer per uso privato. L'articolo non è destinato all'uso commerciale. Questo articolo non è adatto all'uso su biciclette elettriche con motore sulla ruota anteriore, perché il motore della bici potrebbe interferire con il funzionamento dell'articolo.

Descrizione dei componenti

- 1 Ciclocomputer
- 2 Ammortizzatore del supporto per il ciclocomputer
- 3 Supporto
- 4 Sensore
- 5 Ammortizzatore per il sensore
- 6 Magnete
- 7 Pila
- 8 Fascetta serracavo
- 9 Coperchio del vano batterie del ciclocomputer
- 10 Coperchio del vano batterie del sensore
- 11 Indicatore dello stato della pila (per il ciclocomputer)
- 12 Indicatore primario dei valori delle funzioni
- 13 Indicatore delle funzioni
- 14 Indicatore secondario dei valori delle funzioni
- 15 Tasto MODE (M)
- 16 Tasto SET (S)

- 17 Display
- 18 Display SCAN
- 19 Cronometro
- 20 Indicatore dell'intervallo di manutenzione
- 21 Indicatore di velocità: compara la velocità attuale con quella media -
 - ▲ maggiore della velocità media
 - ▼ minore della velocità media
- 22 Tendenza di velocità: indica la progressione della velocità, se è in aumento (barre grandi, a destra) o in diminuzione (barre piccole, a sinistra).



Indicazioni di sicurezza

Importante: leggere attentamente le istruzioni operative e conservarle con cura.

- L'articolo non è un giocattolo.
- Prima di ogni uso, controllare se l'articolo presenta danni o segni d'usura. Utilizzare l'articolo solo se in perfette condizioni.
- Non apportare modifiche all'articolo.
- Questo articolo può essere usato da bambini di età superiore a 8 anni e da persone

con abilità fisiche, sensoriali o cognitive limitate o scarsa esperienza e conoscenza solo sotto sorveglianza, oppure se sono stati istruiti sul relativo uso sicuro e hanno compreso i rischi derivanti dallo stesso. I bambini non devono giocare con l'articolo.

La pulizia e la manutenzione a cura dell'utente non devono essere eseguite da bambini non sorvegliati.



Avvertenze sulle pile

- Togliere le pile una volta scariche o in caso di prolungato inutilizzo dell'articolo.
- Non utilizzare tipi o marche di pile diversi, né pile nuove e usate insieme o pile di capacità diverse, poiché potrebbero perdere liquido e causare danni.
- Quando si inseriscono le pile, fare attenzione alla polarità (+/-).
- Sostituire contemporaneamente tutte le pile e smaltire quelle vecchie secondo le disposizioni di legge.
- **Avvertenza!** Non è consentito ricaricare le pile o riattivarle con altri mezzi, smontarle, gettarle nel fuoco o cortocircuitarle.
- Conservare sempre le pile fuori della portata dei bambini.
- Non usare batterie ricaricabili.
- La pulizia e la manutenzione a cura dell'utente non devono essere eseguite da bambini non sorvegliati.
- Se necessario, pulire i contatti delle pile e dell'apparecchio prima di inserire le pile.
- Non esporre le pile a condizioni estreme (ad es. termosifoni o raggi diretti del sole). In caso contrario aumenta il rischio di fuoriuscita di liquido.
- **AVVERTENZA:** quest'articolo contiene una pila a bottone. Se ingerita, una batteria a bottone può essere causa di gravi ustioni chimiche interne o di morte.

- Avvertenza. Smaltire tempestivamente le pile usate. Tenere pile nuove e usate fuori dalla portata dei bambini. In caso di sospetta ingestione o penetrazione delle pile nel corpo, richiedere immediatamente assistenza medica.



Pericolo!

- Trattare con estrema cautela una pila danneggiata o che perde liquido e smaltirla al più presto nel rispetto delle norme. Per farlo indossare dei guanti.
- Se si entra in contatto con l'acido della pila, lavare il punto interessato con acqua e sapone. Se l'acido della pila entra in contatto con gli occhi, sciacquarli con acqua e richiedere immediatamente assistenza medica.
- Non cortocircuitare i morsetti.

Rimuovere la striscia protettiva/ inserire le pile (fig. B)

AVVERTENZA! Per evitare danni meccanici ed elettrici, attenersi alle seguenti istruzioni.

Nota: prima di usare l'articolo per la prima volta, rimuovere la striscia protettiva (1b/4b). Procedere come segue:

1. Ruotare il coperchio del vano batterie (9) e (10) del ciclocomputer (1) e quello del sensore (4) in senso antiorario utilizzando una moneta.

2. Togliere le pile (7) dal vano.
3. Rimuovere la striscia protettiva.
4. Reinserire le pile nel vano.

Nota: prestare attenzione al polo positivo/negativo delle pile e verificare il simbolo all'interno del vano batterie per l'inserimento corretto.

Nota: le batterie devono trovarsi completamente nel relativo vano.

Nota: assicurarsi che l'anello di tenuta sia correttamente fissato sul coperchio del vano batterie.

5. Ruotare il coperchio in senso orario utilizzando una moneta per chiudere il vano batterie.
6. Premere e tenere premuto il tasto SET (16) per tornare alla modalità operativa normale.

Nota: quando si rimuove la pila, tutti i dati vengono cancellati (è necessario procedere nuovamente alla configurazione di base dell'articolo).

Sostituzione delle pile

Le pile del ciclocomputer (1) devono essere sostituite quando l'indicatore dello stato della pila (11) viene visualizzato sul display. Il sensore (4) non è dotato di indicatore dello stato della pila.

Innanzitutto, premere il tasto MODE (15) e contemporaneamente il tasto SET (16) e tenerli entrambi premuti fino a quando sul display non vengono visualizzati il simbolo della pila e {{-}}.

Procedere come descritto nella sezione "Rimuovere la striscia protettiva/inserire le pile". Prima di inserire le pile nuove, togliere quelle scariche dai vani batterie.

Funzioni

- Lingue di menu: GB, DE, FR, NL, IT, ES
- Orario
- Cronometro
- Indicatore di temperatura °C/°F
- Funzione memory per temperatura min. e max.
- Indicatore di velocità (0-99,9 km/h)
- Indicatore di velocità media (0-99,9 km/h)
- Indicatore di velocità massima (0-99,9 km/h)
- Confronto di velocità
- Tendenza di velocità
- Timer tempo di percorrenza (max. 9:59:59) (conteggio progressivo o alla rovescia)
- Chilometraggio complessivo (conteggio progressivo o alla rovescia)
- Indicatore del tempo di percorrenza e del chilometraggio complessivo
- Contacalorie
- Indicatore scan (attivazione contemporanea di più funzioni)
- Funzione di avviamento automatico
- Distanza ETA (tempo di arrivo previsto)
- Tempo di arrivo previsto
- Retroilluminazione ON/OFF

Messa in funzione

Prima del primo utilizzo, rimuovere la pellicola protettiva dal display (17).

Uso

Nota: l'articolo passa automaticamente in modalità stand-by se non viene utilizzato per più di cinque minuti. La pressione di un tasto o una vibrazione riattivano l'articolo. Sull'indicatore di funzione viene visualizzata la modalità attuale.

- Premere più volte il tasto MODE (15) per scorrere attraverso le varie funzioni.
- Premere e tenere premuto il tasto SET (16) per richiamare o resettare i valori salvati.

Modifica delle impostazioni di base

Premere il tasto SET (16). L'indicatore sul display lampeggia ed è possibile procedere all'impostazione. Premendo il tasto MODE (15) si selezionano le impostazioni.

Confermare la selezione premendo il tasto SET (16). Sul display appare la scritta "Set OK". È possibile modificare le seguenti impostazioni di base nell'ordine indicato:

Lingua > Profilo utente > Dimensione copertoni > Unità di misura lunghezza > Età > Unità di misura peso > Peso > Formato orario > Orario > Formato data > Data > Intervallo di manutenzione > Retroilluminazione ON/OFF > Distanza ETA > Modalità ETA > Unità di temperatura

Funzioni fondamentali

Tasto MODE (15): impostazione dei valori

Tasto SET (16): modifica e salvataggio delle seguenti impostazioni:

- Lingua: selezionare una delle sei lingue
- Profilo utente: selezionare **AVANZATO** (avanzato) oppure **FACILE** (facile)
- Dimensione copertoni: inserire la circonferenza dei copertoni in mm con un numero di quattro cifre

Nota: è possibile calcolare la dimensione dei copertoni (U) moltiplicando il diametro dei copertoni (D) per 3,1416 (fig. M). L'elenco (fig. N) contiene le circonferenze dei copertoni (U) in base ai comuni diametri dei copertoni (D).

- Unità di misura lunghezza: selezionare KM/KMH oppure MILE/MPH
- Et : inserire un numero a due cifre
- Unit  di misura peso: selezionare KG oppure LB
- Peso: inserire un numero a tre cifre nell'unit  KG oppure LB
- Formato orario: selezionare 12 oppure 24 ore
- Orario: inserire l'ora e i minuti
- Formato data: selezionare DD-MM-YY (giorno-mese-anno) oppure MM-DD-YY (mese-giorno-anno)
- Data: inserire l'anno, il mese e il giorno

- Intervallo di manutenzione: inserire un numero a tre cifre nell'unità KM oppure MILE

Nota: se l'intervallo di manutenzione è impostato su "000", l'indicatore di manutenzione verrà disattivato.

- Retroilluminazione ON/OFF: accensione o spegnimento della retroilluminazione. Se la retroilluminazione è accesa, è possibile impostare il tempo di accensione e/o spegnimento. È possibile accendere la retroilluminazione anche durante l'inserimento dei dati.
 - Distanza ETA: inserire un numero a cinque cifre nell'unità KM oppure MILE
 - Modalità ETA: selezionare CLOCK (orario) oppure TIME (tempo di percorrenza)
 - Unità di misura della temperatura: selezionare °C oppure °F
1. Confermare la selezione con il tasto SET (16).
 2. Premere il tasto MODE (15) per chiudere le impostazioni. Le impostazioni di base sono state configurate correttamente.

Nota: se si desidera modificare le impostazioni di base, seguire i passaggi descritti nel capitolo "Reset dell'articolo" e configurare nuovamente tutte le impostazioni di base.

Montaggio dell'articolo alla bicicletta

1. Montare l'articolo alla bicicletta come illustrato nelle figure C-J.
2. Tagliare le parti in eccesso delle fascette (8) con un attrezzo adatto, ad esempio un tronchese a taglio laterale (non incluso nel contenuto della fornitura).

Nota: montare l'articolo a una distanza dal sensore inferiore a 70 cm. Fissare l'articolo al sensore con un angolo massimo di 30° (fig. C).

3. Verificare che il sensore sia il più vicino possibile al magnete per garantire un collegamento ottimale.

Nota: nel caso in cui si posseda un altro ciclocomputer che si desidera montare su una seconda bicicletta, accertarsi che non ci sia nessun altro sensore nelle immediate vicinanze (1 m) che possa collegarsi al secondo ciclocomputer.

Collegamento del ciclocomputer al sensore

Utilizzare il magnete (6) per accendere il sensore (4). La tendenza di velocità (22) mostra una curva a conferma dell'avvenuto collegamento. L'articolo ora è pronto all'uso.

In caso di interruzione del collegamento, seguire i passaggi contenuti nel capitolo "Risoluzione degli errori" e ripristinare tutte le impostazioni di base. Sarà quindi necessario stabilire nuovamente il collegamento tra l'articolo e il sensore.

Funzioni (fig. K)

- **Modalità AVANZATO:** premendo il tasto MODE (15) è possibile selezionare i seguenti indicatori delle funzioni: ORARIO > KM-TOTAL > TM-TOTAL > KM-GIORN > V-MASSIM > V-MEDIA > TEMP-GIR > TEMP > CRONOMET > CAL CONS > CALORIA > ETA > KM+/- > TIME+/- > SCAN
- **Modalità FACILE:** premendo il tasto MODE (15) è possibile selezionare le seguenti funzioni: KM-GIORN > V-MASSIM > V-MEDIA > TEMP-GIR

Nota: è anche possibile impostare in modo personalizzato le funzioni desiderate. Consultare il capitolo relativo alla Modalità "CUSTOMIZE" (adattamento).

ORARIO: viene visualizzata l'ora.

- Premere il tasto SET (16) e tenerlo premuto per ca. 3 secondi, quindi premere nuovamente lo stesso tasto (16) per richiamare le impostazioni di ora e data.

Nota: premendo il tasto SET (16) è possibile passare dall'indicatore dell'ora a quello della data e viceversa.

KM-TOTAL: contatore del chilometraggio complessivo.

- Premere il tasto SET (16) e tenerlo premuto per ca. 3 secondi, quindi premere nuovamente lo stesso tasto (16) per modificare le impostazioni relative a dimensione dei copertoni, odometro e intervallo di manutenzione.

TM-TOTAL: tempo di percorrenza complessivo.

- Premere il tasto SET (16) e tenerlo premuto per ca. 3 secondi, quindi premere nuovamente lo stesso tasto (16) per modificare il tempo di percorrenza chilometraggio complessivo salvato.

KM-GIORN: distanza percorsa.

- Premere il tasto SET (16) e tenerlo premuto per ca. 3 secondi per impostare a 0 la distanza percorsa, la velocità massima, la velocità media e il tempo di percorrenza.

V-MASSIM: velocità massima.

- Premere il tasto SET (16) e tenerlo premuto per ca. 3 secondi per impostare a 0 la velocità massima.

V-MEDIA: velocità media.

- Premere il tasto SET (16) e tenerlo premuto per ca. 3 secondi per impostare a 0 la velocità media.

TEMP-GIR: viene visualizzato il tempo di percorrenza.

TEMP: termometro.

- Premere il tasto SET (16) per visualizzare il valore più alto di temperatura rilevato fino a quel momento (HI). Premere nuovamente il tasto SET (16) per visualizzare il valore più basso di temperatura rilevato fino a quel momento (LO).

Premere il tasto SET (16) e tenerlo premuto durante la visualizzazione della temperatura più alta e più bassa per tornare alla temperatura attuale e cancellare i valori salvati. Premere il tasto SET (16) e tenerlo premuto per ca. 3 secondi, quindi premere nuovamente lo stesso tasto (16) per richiamare l'impostazione relativa all'unità di misura della temperatura.

CRONOMET: cronometro.

- Premere il tasto SET (16) per avviare il cronometro. Premere nuovamente il tasto SET (16) per fermare il cronometro. Premere il tasto SET (16) e tenerlo premuto per ca. 3 secondi per impostare a 0 il cronometro.

CAL CONS: consumo calorico momentaneo.

CALORIA: contacalorie.

- Premere il tasto SET (16) e tenerlo premuto per ca. 3 secondi per impostare a 0 il contacalorie.

ETA: tempo di arrivo previsto.

- Sul display compare ETASTART: per attivare la funzione ETA, premere i tasti SET (16) e MODE (15) e tenerli premuti per ca. 3 secondi.

Nota: tenendo premuti i tasti più a lungo, si passa alla modalità di impostazione.

- Premere il tasto SET (16) e tenerlo premuto per ca. 3 secondi per modificare la distanza ETA o la modalità ETA.

KM+/-: contachilometri.

- Premere il tasto SET (16) e tenerlo premuto per ca. 3 secondi, quindi premere nuovamente lo stesso tasto (16) per richiamare l'impostazione relativa al contachilometri. Il display mostra i simboli per aumentare o diminuire il numero (+ oppure -) e il valore della distanza.

TIME+/-: timer.

- Premere il tasto SET (16) e tenerlo premuto per ca. 3 secondi, per modificare le impostazioni del timer. Il display mostra i simboli per aumentare o diminuire il numero (+ oppure -) e il valore del timer.

SCAN: scan.

Nota: nella modalità scan, il display passa automaticamente da distanza percorsa a velocità massima, velocità media e tempo di percorrenza.

Nota: per la modifica delle impostazioni consultare il capitolo "Modifica delle impostazioni di base".

Nota: per chiudere la modalità scan, premere il tasto MODE (15) per tornare alla modalità AVANZATO.

Modalità CUSTOMIZE (adattamento)

Oltre alle modalità AVANZATO e FACILE, è possibile applicare le proprie impostazioni nella modalità CUSTOMIZE.

- Premere il tasto MODE (15) e tenerlo premuto per ca. 3 secondi, quindi premere il tasto SET (16) per accedere alle impostazioni del profilo.
- Premere il tasto MODE (15) per selezionare la modalità FACILE. Sul display lampeggia la parola FACILE.
- Premere e tenere premuto il tasto SET (16) per accedere alla modalità CUSTOMIZE (adattamento).
- Premere nuovamente il tasto SET (16). Premere il tasto MODE (15) per attivare o disattivare singole impostazioni (ad es. ORARIO).
- Selezionare "ON" per aggiungere la funzione scelta alla modalità FACILE. Selezionare "OFF" se non si desidera aggiungere una specifica funzione alla modalità FACILE.
- Premere il tasto SET (16) per confermare i dati inseriti. Premere il tasto MODE (15) per passare alla funzione successiva e ripetere i passaggi descritti in precedenza.

Accensione della retroilluminazione

Se è stata attivata la retroilluminazione nelle impostazioni di base, è possibile accenderla temporaneamente premendo il tasto SET (16). La retroilluminazione si spegne automaticamente dopo poco tempo.

Reset dell'articolo

- Premere e tenere premuto prima il tasto SET (16) e tenere premuto il tasto MODE (15) per accedere alla modalità impostazioni. Verrà visualizzato SETTING OPEN (aprire le impostazioni) oppure SETTING RESET (resettare le impostazioni).
- Premere il tasto MODE (15) fino a quando verrà visualizzata la scritta SETTING RESET. Confermare il reset dell'articolo premendo il tasto SET (16).
- Ora è possibile modificare le impostazioni di base precedentemente configurate (lingua, età, peso, orario). I restanti dati salvati verranno eliminati.

Nota: selezionando SETTING OPEN è possibile modificare le impostazioni, ma non eliminarle. Consultare il capitolo "Modifica delle impostazioni di base" per configurare le impostazioni.

Rimozione dell'articolo dalla bicicletta

- Premere e tenere premuto il blocco (3a) e rimuovere il ciclocomputer (1) dal supporto (3) (fig. L).
- Per rimuovere le fascette serracavo (8), utilizzare un attrezzo adatto, ad esempio un tronchese a taglio laterale (non incluso nel contenuto della fornitura).

Risoluzione degli errori

Nota: l'articolo contiene componenti elettronici. Per questo motivo, l'eventuale vicinanza a oggetti che inviano segnali radio potrebbe causare interferenze.

- Se sul display vengono visualizzati messaggi di errore, eliminare questi oggetti dal raggio d'azione dell'articolo.
- Nel caso in cui si presentino queste interferenze, rimuovere brevemente la pila e reinserirla.

Problema	Soluzione
<p>La velocità e i chilometri non vengono visualizzati</p>	<ul style="list-style-type: none"> • Orientare correttamente il magnete e il sensore. • Controllare che i poli della pila siano posizionati correttamente.
<p>Il display è nero</p>	<p>La temperatura dell'ambiente circostante è troppo elevata oppure l'articolo è stato esposto troppo a lungo all'azione diretta dei raggi solari. Spostare l'articolo dalla diretta irradiazione solare e lasciarlo raffreddare per un attimo.</p>
<p>I simboli visualizzati sul display sono irregolari</p>	<p>Rimuovere e reinserire la pila.</p>

Conservazione, pulizia

In caso di mancato utilizzo, riporre l'articolo a temperatura ambiente senza pile in un luogo asciutto e pulito.

Pulire solo con un panno asciutto.

IMPORTANTE! Non utilizzare mai detergenti aggressivi.

Smaltimento



Il simbolo accanto indica che questa apparecchiatura è soggetta alla Direttiva 2012/19/UE. Questa direttiva prevede che alla fine del suo periodo di impiego non sia

consentito smaltire questa apparecchiatura insieme ai normali rifiuti domestici, bensì presso centri di raccolta appositamente allestiti, presso strutture di riciclaggio dei materiali oppure presso aziende di smaltimento.

Rispettate l'ambiente e smaltite i rifiuti correttamente.

Le batterie non devono essere smaltite come rifiuti domestici. Possono contenere metalli pesanti tossici e sono soggetti a un trattamento speciale dei rifiuti. I simboli chimici dei metalli pesanti sono i seguenti: Cd = cadmio, Hg = mercurio, Pb = piombo. Pertanto, restituire le batterie usate in un punto di raccolta comunale.



Presso la propria amministrazione comunale o cittadina è possibile ottenere ulteriori informazioni sullo smaltimento dell'apparecchiatura usata. Smaltire l'apparecchiatura e la confezione nel rispetto dell'ambiente. Conservare i materiali della confezione (come ad es. i sacchetti) in modo che non siano raggiungibili per i bambini.



Si noti la marcatura dei materiali di imballaggio durante la separazione dei rifiuti, questi sono contrassegnati da abbreviazioni (a) e numeri (b) con il seguente significato:

1-7: materiali plastici / 20-22: carta e cartone /
80-98: materiali compositi.

L'articolo e i materiali di imballaggio sono riciclabili, smaltirli separatamente per una migliore gestione dei rifiuti.

Avvertenze sulla garanzia e sulla gestione dei servizi di assistenza

L'articolo è stato prodotto con la massima cura e sotto un continuo controllo. DELTA-SPORT HANDELSKONTOR GmbH concede ai client finali privati, su questo articolo, tre anni di garanzia dalla data di acquisto (termine di garanzia) sulla base delle seguenti disposizioni. La garanzia vale solo per i vizi di materiale e di lavorazione.

La garanzia non si estende alle parti soggette ad un normale degradamento e che siano quindi da considerarsi come pezzi soggetti ad usura (ad es. le batterie) né ai pezzi fragili come ad es. interruttori, batterie ricaricabili oppure pezzi in vetro.

Dalla presente garanzia sono escluse le richieste legate a casi di utilizzo non conforme oppure di abuso dell'articolo, oppure di utilizzo avvenuto non nell'ambito delle condizioni previste oppure del campo di impiego previsto, oppure in caso di non osservanza delle direttive riportate nelle istruzioni d'uso, a meno che il cliente non dimostri che sussista un vizio di materiale o di lavorazione che non sia riconducibile ad una delle circostanze riportate sopra.

Le richieste di garanzia possono essere avanzate solo entro il relativo termine, su presentazione dello scontrino originale di acquisto. Si prega quindi di conservare lo scontrino originale. Il termine di garanzia non sarà prolungato a seguito di eventuali riparazioni effettuate sulla base della garanzia, della garanzia obbligatoria prevista per legge oppure di accondiscendenza.

Ciò vale anche per le parti sostituite oppure riparate.

In caso di contestazione rivolgersi dapprima alla hotline di assistenza sotto indicata oppure mettersi in contatto con noi via e-mail. Laddove sussista un caso coperto dalla garanzia, l'articolo sarà - a nostra discrezione - da noi riparato gratuitamente, sostituito oppure sarà rimborsato il prezzo di acquisto. Non sussistono ulteriori diritti derivanti dalla garanzia.

I vostri diritti giuridici, in particolare i diritti di garanzia obbligatoria prevista dalla legge nei confronti del relativo venditore, non sono limitati dalla presente garanzia.

IAN: 467059_2404

CH Assistenza Svizzera
Tel.: 0800 56 44 33
E-Mail: deltasport@lidl.ch



DELTA-SPORT HANDELSKONTOR GMBH

Wragekamp 6 • 22397 Hamburg

GERMANY



10/2024

Delta-Sport-Nr.: FC-13564

08.26.2024 / AM 11:13

IAN 467059_2404





VON KINDERN FERNHALTEN
KEEP OUT OF REACH OF CHILDREN
TENIR LES PILES HORS DE LA PORTÉE DES ENFANTS
BUITEN HET BEREIK VAN KINDEREN OPBERGEN
MANTENER FUERA DEL ALCANCE DE LOS NIÑOS
TENERE LONTANO DALLA PORTATA DEI BAMBINI
MANTER FORA DO ALCANCE DE CRIANÇAS
OPBEVARES UTILGÆNGELIGT FOR BØRN
SÄILYTTÄVÄ LASTEN ULOTTUMATTOMISSA
FÖRVARAS UTOM RÄCKHÅLL FÖR BARN
PRZECHOWYWAĆ POZA ZASIĘGIEM DZIECI
SAUGOTI NUO VAIKŲ



NICHT INS FEUER WERFEN
DO NOT DISPOSE OF IN FIRE
NE PAS JETER LES PILES AU FEU
NIET IN VUUR WERPEN
NO ARROJAR AL FUEGO
NON GETTARE NEL FUOCO
NÃO ATIRAR PARA O FOGO
MÅ IKKE KASTES I ILD
EI SAA HEITTÄÄ TULEEN
FÅR EJ KASTAS I ELD
NIE WRZUCAĆ DO OGNI
NEMESTI I UGNĪ



NICHT FALSCH EINLEGEN
DO NOT INSERT INCORRECTLY
NE PAS INSÉRER LES PILES DE MANIÈRE INCORRECTE
NIET VERKEERD INLEGGEN
NO INTRODUCIR INCORRECTAMENTE
NON INSERIRE IN MODO ERRATO
NÃO INSERIR INCORRETAMENTE
MÅ IKKE LÆGGES FORKERT I
EI SAA ASETTAA VÄÄRIN
FÅR EJ SÅTTAS I FELAKTIGT
NIE WKŁADAĆ NIEPOPRAWNIE
NEĪDĒTI KLAIDINGAI



NICHT DEFORMIEREN ODER BESCHÄDIGEN
DO NOT DEFORM OR DAMAGE
NE PAS DÉFORMER/ENDOMMAGER LES PILES
NIET VERVORMEN/BESCHADIGEN
NO DEFORMAR/DANĀR
NON DEFORMARE / DANNEGGIARE
NÃO DEFORMAR/DANIFICAR
MÅ IKKE DEFORMERES/BESKADIGES
EI SAA VAURIOITTA MEKAANISESTI
FÅR EJ DEFORMERAS/SKADAS
NIE DEFORMOWAĆ/NIE USZKADZAĆ
NEDEFORMUOTI / NEPAŽEISTI



NICHT ÖFFNEN ODER AUSEINANDERNEHMEN
DO NOT OPEN OR DISMANTLE
NE PAS OUVRIR OU DÉMANTELER LES PILES
NIET OPENEN/NIET DEMONTEREN
NO ABRIR/NO DESARMAR
NON APRIRE / SMONTARE
NÃO ABRIR NEM DESMONTAR
MÅ IKKE ÅBNES/SKILLES AD
EI SAA AVATA TAI PURKAA OSIIN
FÅR EJ ÖPPNAS ELLER DEMONTERAS
NIE ROZMONTOWYWAĆ
NEATIDARYTI / NEARDYTI



UNTERSCHIEDLICHE TYPEN UND MARKEN NICHT MITEINANDER MISCHE
DO NOT MIX DIFFERENT TYPES OR BRANDS
NE PAS MÉLANGER DES MARQUES OU DES TYPES DE PILES DIFFÉRENTS
NOOIT VERSCHILLENDE SYSTEMEN, MERKEN EN TYPES GELIJKTIJDIG GEBRUIKEN
NO MEZCLAR SISTEMAS, MARCAS Y TIPOS DIFERENTES
NON UTILIZZARE CONTEMPORANEAMENTE SISTEMI, MARCHE E TIPI DIFFERENTI
NÃO MISTURAR DIFERENTES MARCAS OU TIPOS
BRUG ALDRIG FORSKELLIGE SYSTEMER, MÆRKER OG TYPER SAMTIDIGT
ÄLÄ KÄYTÄ SAMANAIKAISESTI ERI TYYPPISIÄ TAI MERKISIÄ PARISTOJA
BLANDA INTE OLIKA TYPER ELLER MÅRKEN
NIE ŁĄCZYĆ Z BATERIAMI INNYCH MAREK LUB RODZAJÓW
SKIRTINGŲ SISTEMŲ, PREKIŲ ŽENKLŲ IR TIPŲ NENAUDOTI KARTU

HOIA LASTELE KÄTTESAAMATUS KOHAS
UZGLABĀT BĒRNIEM NEPIEĒJAMĀ VIETĀ
GYERMEKEK ELŐL ELZÁRVA TARTANDÓ
HRANITI ZUNAJ DOSEGA OTROK
UCHOVÁVEJTE MIMO DOSAH DĚTÍ
UCHOVÁVAĚ MIMO DOSAHU DEŤÍ
ČUVATI IZVAN DOHVATA DJECE
DRŽATI VAN DOMAŠAJA DECE
A SE ȚINE DEPARTE DE COPII
СЪХРАНЯВАЙТЕ НА МЯСТО, НЕДОСТЪПНО ЗА ДЕЦА
ΝΑ ΦΥΛΑΣΣΟΝΤΑΙ ΜΑΚΡΙΑ ΑΠΟ ΠΑΙΔΙΑ

ÄRA VISKA TULLE
NEMEST UGUNĪ
NE DOBJA TŪZBE
NE METATI V OGENJ
NEHÁZEJTE DO OHNĚ
NEVHADZOVAĚ DO OHŇA
NE BACATI U VATRU
NE BACATI U VATRU
A NU SE ARUNCA ÎN FOC
НЕ ХВЪРЛЯЙТЕ В ОГЪН
ΝΑ ΜΗΝ ΑΠΟΡΡΪΠΤΟΝΤΑΙ ΣΤΗ ΦΩΤΙΑ

ÄRA SISESTA VALESTI
NEIEVIETOT NEPAREIZI
NE HELYEZSE BE ROSSZ IRÁNYBAN
NE NARAČNO VSTAVLJATI
NEVKLÁDEJTE ŠPATNĚ
NEVKLADAĚ NESPRÁVNE
NE UMETATI POGREŠNO
NE UMETATI POGREŠNO
A NU SE INTRODUCÉ GREȘIT
НЕ ПОСТАВЛЯЙТЕ НЕПРАВИЛНО
ΝΑ ΜΗΝ ΓΙΝΕΤΑΙ ΕΣΦΑΛΜ'ΕΝΗ ΤΟΠΟΘ'ΕΤΗΣΗ

ÄRA DEFORMEERI/KAHJUSTA
NEDEFORMĚT/NEBOJĀT
NE DEFORMÁLJA / NE SÉRTSE MEG
NE DEFORMIRATI/POŠKODOVATI
NEDEFORMUJTE/NEPOŠKOZUJTE
NEDEFORMOVAĚ/NEPOŠKODZOVAĚ
NE DEFORMIRATI/OŠTEĆIVATI
NE DEFORMISATI/OŠTEĆIVATI
A NU SE DEFORMA SAU DETERIORA
НЕ ДЕФОРМИРАЙТЕ/НЕ ПОВРЕЖДАЙТЕ
ΜΗΝ ΠΑΡΑΜΟΡΦΩΝΕΤΕ/ΚΑΤΑΣΤΡΕΦΕΤΕ

ÄRA AVA EGA VÖTA KOOST LAHTI
NEATVĚRT/NEIZJAUKT
NE NYISSA KI ÉS NE SZEDJE SZÉT
NE ODPIRATI/RAZSTAVLJATI
NEOTEVÍREJTE/NEROZEBÍREJTE
NEOTVÁRAĚ/NEROZOBĚRAĚ
NE OTVARATI/RASTAVLJATI
NE OTVARATI/NE RASTAVLJATI
A NU SE DESCHIDE SAU DEZASAMBLA
НЕ ОТВАРЯЙТЕ/НЕ РАЗГЛОБЯВАЙТЕ
ΜΗΝ ΑΝΟΙΓΕΤΕ / ΜΗΝ ΑΠΟΣΥΝΑΡΜΟΛΟΓΕΙΤΕ

ÄRA KASUTA KORRAGA ERINEVAID SÜSTEEME, KAUBAMÄRKE EGA TŪŪPE
VIENLAICĪGI NEIZMANTOT DAŽĀDU SISTĒMU, RAŽOTĀJU UN TIPU BATERIJAS
SOHA NE HASZNÁLJON EGYIDEJŰLEG KŰLÖNBÖZŐ RENDSZEREKET,
MÁRKÁKAT ÉS TÍPUSOKAT
NE UPORABLJATI HKRATI RAZLIČNIH ZNAMK ALI VRST
NIKDY NEPOUŽÍVEJTE SOUČASNĚ RŮZNÉ SYSTÉMY, ZNAČKY A TYPY
NIKDY NEPOUŽÍVAĚ SŪČASNE RŮZNE SYSTÉMY, ZNAČKY A TYPY
NIKAD NE KORISTITI ISTOVREMENO RAZLIČITE SUSTAVE, MARKE I TIPOVE
NIKADA NE KORISTITI RAZLIČITE SISTEME, BRENDOVE I TIPOVE U ISTO VREME
A NU SE AMESTECA DIFERITE TIPURI DE BATERII SAU DIN MĂRCI DIFE-
RITE
НИКОГА НЕ ИЗПОЛЗВАЙТЕ ЕДНОВРЕМЕННО РАЗЛИЧНИ СИСТЕМИ,
МАРКИ И ТИПОВЕ
ΜΗΝ ΧΡΗΣΙΜΟΠΟΙΕΙΤΕ ΠΟΤΕ ΔΙΑΦΟΡΕΤΙΚΑ ΣΥΣΤΗΜΑΤΑ, ΜΑΡΚΕΣ ΚΑΙ
ΤΥΠΟΥΣ ΤΑΥΤΟΧΡΟΝΑ



NEUE UND GEBRAUCHTE BATTERIEN NICHT MITEINANDER MISCHEN
DO NOT MIX NEW AND USED
NE PAS MÉLANGER DES PILES NEUVES ET USAGÉES
NOOIT NIEUWE EN GEBRUIKTE BATTERIJEN DOOR ELKAAR GEBRUIKEN
NO MEZCLAR PILAS NUEVAS Y USADAS
NON UTILIZZARE INSIEME BATTERIE NUOVE E USATE
NÃO MISTURAR PILHAS NOVAS E USADAS
BLAND ALDRIG NYE OG BRUGTE BATTERIER
ÄLÄ KÄYTÄ VANHOJA PARISTOJA UUSIEN KANSSA
BLANDA INTE GAMLA OCH NYA BATTERIER
NIE ŁĄCZYĆ UŻYWANYCH I NOWYCH BATERII
NAUJŲ IR NAUDOTŲ BATERIJŲ NENAUDOTI KARTU



NICHT LADEN
DO NOT CHARGE
NE PAS RECHARGER LES PILES
NIET HERLADEN
NO RECARGAR
NON RICARICARE
NÃO RECARREGAR
MÅ IKKE GENOPLADES
EI SAA LADATA
FÅR EJ ÅTERUPPLADDAS
NIE ŁADOWAĆ PONOWNIE
NEĮKRAUTI



NICHT IN WASSER TAUCHEN ODER IM REGEN STEHEN LASSEN
DO NOT TO RAIN OR WATER IMMERSION
NE PAS PLONGER LES PILES DANS L'EAU NI LES LAISSER SOUS LA PLUIE
NIET IN WATER DOMPELEN OF IN DE REGEN LATEN STAAN
NO SUMERGIR EN AGUA NI EXPONER A LA LLUVIA
NON IMMERGERE IN ACQUA O LASCIARE ALLA PIOGGIA
NÃO MERGULHAR EM ÁGUA NEM EXPOR À CHUVA
MÅ IKKE NEDSÆNKES I VAND ELLER EFTERLADES I REGN
EI SAA UPOTTA VETEEN TAI JÄTTÄÄ SATEESEEN
FÅR INTE SÅNKAS NED I VATTEN ELLER STÅ I REGN
NIE ZANURZAĆ W WODZIE I NIE NARAŻAĆ NA DZIAŁANIE DESZCZU
NENARDINTI Į VANDENĮ IR NELAIKYTI LIETUJE



NICHT KURZSCHLIESSEN
DO NOT SHORT-CIRCUIT
LA PILE PEUT EXPLOSER OU COULER LORSQU'ELLE EST COURT-CIRCUITÉE
NIET KORTSLUITEN
NO PONER EN CORTOCIRCUITO
NON COLLEGARE IN CORTO CIRCUITO
NÃO PROVOCAR CURTO-CIRCUITO
MÅ IKKE KORTSLUTTES
EI SAA OIKOSULKEA
FÅR EJ KORTSLUTAS
NIE ZWIERAĆ
NEATLIKTI TRUMPOJO JUNGIMO



AUF RICHTIGES EINLEGEN ACHTEN
INSERT CORRECTLY
RESPECTER LES POLARITÉS (+/-)
POLARITEIT (+/-) IN ACHT NEMEN
RESPECTAR LA POLARIDAD (+/-)
RISPETTARE LA POLARITÀ (+/-)
RESPEITAR A POLARIDADE (+/-)
VÆR OPMÆRKSOM PÅ POLARITETEN (+/-)
HUOMIOI NAPAISSUUS (+/-)
OBSERVERA POLERNAS PLACERING (+/-)
SPRAWDZIĆ PRAWIDŁOWĄ BIEGUNOWOŚĆ (+/-)
LAIKYTIS POLIŠKUMO (+/-)

ÄRA SEGA OMVAHAEL UUSI JA KASUTATUD PATAREISID
VIENLAICĪGI NEIZMANTOT JAUNAS UN LIETOTAS BATERIJAS
SOHA NE KEVERJE AZ ÚJ ÉS A HASZNÁLT ELEMÉKET
NIKOLI NE MEŠATI NOVIH IN RABLJENIH BATERIJ
NIKDY NEKOMBINUJTE NOVÉ A POUŽITÉ BATERIE
NIKDY NEKOMBINOVAJTE NOVÉ A POUŽITÉ BATERIE
NIKAD MIJEŠATI NOVE I RABLJENE BATERIJE
NIKADA NE MEŠATI NOVE I KORIŠĆENE BATERIJE
A NU SE AMESTECA BATERII UZATE CU BATERII NOI
НИКОГА НЕ СМЕСВАЈТЕ НОВИ И УПОТРЕБЈАНИ БАТЕРИИ
ΠΟΤΕ ΜΗΝ ΑΝΑΜΙΓΝΎΤΕΤΕ ΝΕΕΣ ΚΑΙ ΧΡΗΣΙΜΟΠΟΙΗΜΕΝΕΣ ΜΠΑΤΑΡΙΕΣ

ÄRA LAE
NELÄDĒT
NE TÖLTSE ÚJRA
NE POLNITI
NENABÍJEJTE
OPĀTOVNE NENABĪJĀT
NE PUNITI
NE PUNITI
A NU SE ÎNCĂRCA
НЕ ПРЕЗАРЕЖДАЙТЕ
ΜΗΝ ΕΠΑΝΑΦΟΡΤΙΖΕΤΕ

ÄRA KASTA VETTE EGA JÄTA VIHMA KÄTTE
NEGREMĒT ŪDENĪ VAI NEATSTĀT LIETŪ
NE MERĪTSE VĪZBE, ĒS NE HAGYJA ESŐBEN
NE POTAPLJATI V VODO ALI PUŠČATI NA DEŽJU
NEPONOŪJTE DO VODY A NENECHÁVEJTE NA DEŠTI
NEPONÁRAĚ DO VODY ALEBO NENECHÁVAJTE NA DAŽDI
NE URANJATI U VODU ILI OSTAVLJATI NA KIŠI
NE POTAPATI U VODU I NE OSTAVLJATI NA KIŠI
A NU SE SCUFUNDA ÎN APĂ SAU LĂSA ÎN PLOAIE
НЕ ПОТАПЯЙТЕ ВЪВ ВОДА ИЛИ НЕ ОСТАВЯЙТЕ ПОД ДЪЖДА
ΜΗΝ ΤΙΣ ΒΥΘΊΖΕΤΕ ΣΤΟ ΝΕΡΟ ΚΑΙ ΜΗΝ ΤΙΣ ΑΦΉΝΕΤΕ ΣΤΗ ΒΡΟΧΗ

ÄRA LASE TEKKIDA LŪHISEL
NEIZVEIDOT ĪSSAVIENOJUMU
NE ZĀRJA RŌVIDRE
NE POVZROČATI KRATKEGA STIKA
NEZKRATUJTE
NESKRATOVAĚ
NE KRATKO SPAJATI
NEMOJTE KRATKO SPAJATI
A NU SE SCURTCIRCUITA
НЕ СВЪРЗВАЙТЕ НАКЪСО
ΜΗΝ ΒΡΑΧΥΚΥΚΛΩΝΕΤΕ

SISESTA ŐGESTI
IEVĒROT POLARITĀTI (+/-)
ŪGYELJEN A POLARITĀSRA (+/-)
UPOŠTEVATI POLARNOST (+/-)
DODRŽUJTE POLARITU (+/-)
DODRŽOVAĚ POLARITU (+/-)
UMETNUTI ISPRAVNO
VODITI RAČUNA O POLARITETU (+/-)
A SE RESPECTA POLARITATEA
СПАЗВАЙТЕ ПОЛЯРНОСТТА (+/-)
ΠΡΟΣΟΧΗ ΣΤΗΝ ΠΟΛΙΚΌΤΗΤΑ (+/-)