



ALUMINIUM-LIEGESTUHL

DE AT CH

ALUMINIUM-LIEGESTUHL

Bedienungs- und Sicherheitshinweise

FR CH

CHAISE LONGUE EN ALUMINIUM

Instructions d'utilisation et consignes de sécurité

IT CH

SDRAIO / LETTINO SDRAIO IN ALUMINIO

Indicazioni per l'uso e per la sicurezza

IAN 446709_2307

IAN 446729_2307

CH

DE CH

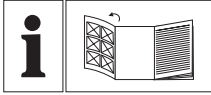

DE/AT/CH	Bedienungs- und Sicherheitshinweise	Seite	5
FR/CH	Instructions d'utilisation et consignes de sécurité	Page	9
IT/CH	Indicazioni per l'uso e per la sicurezza	Pagina	13

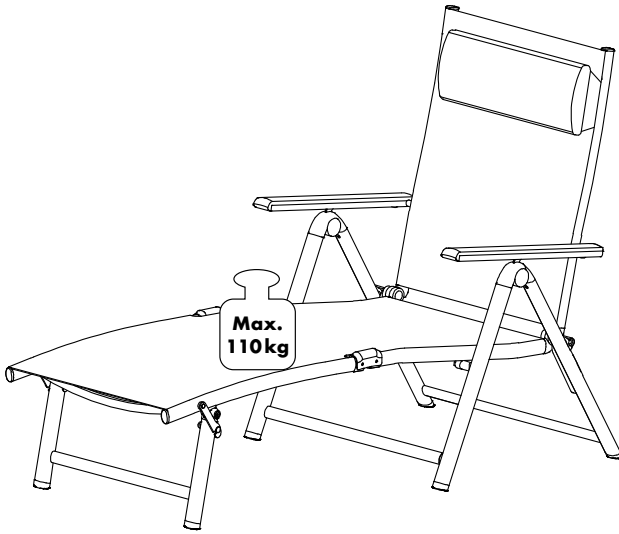
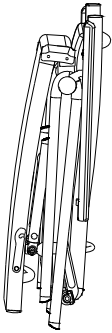
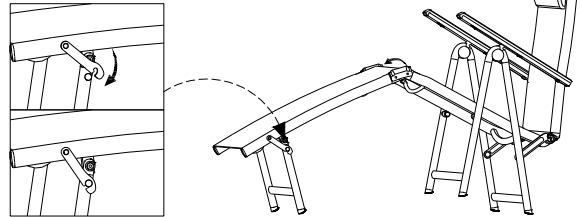
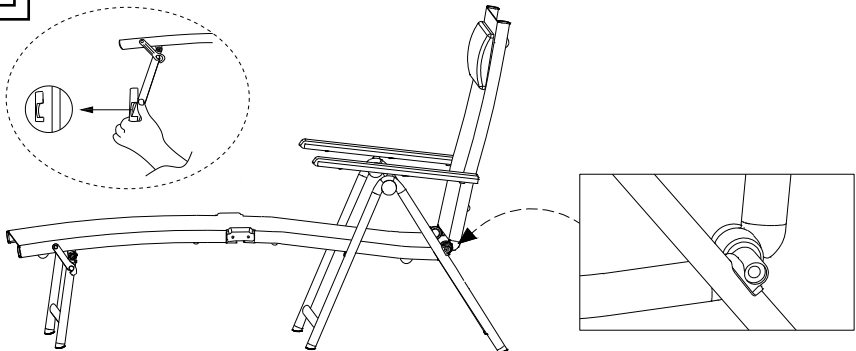
A**B****C****D**

DE AT CH

**WICHTIG, FÜR SPÄTERE
BEZUGNAHME AUFBEWAHREN:
SORGFÄLTIG LESEN!**

FR CH

**IMPORTANT, À CONSERVER POUR
CONSULTATION ULTÉRIEURE :
À LIRE ATTENTIVEMENT !**

IT CH

**IMPORTANTE: CONSERVARE PER
EVENTUALI NECESSITÀ FUTURE:
LEGGERE CON ATTENZIONE!**

Legende der verwendeten Piktogramme

■	Sicherheitshinweise
□	Handlungsanweisungen

ALUMINIUM-LIEGESTUHL

● Einleitung

Wir beglückwünschen Sie zum Kauf Ihres neuen Produkts. Sie haben sich damit für ein hochwertiges Produkt entschieden. Machen Sie sich vor der ersten Inbetriebnahme mit dem Produkt vertraut. Lesen Sie hierzu aufmerksam die nachfolgende Bedienungsanleitung und die Sicherheitshinweise. Benutzen Sie das Produkt nur wie beschrieben und für die angegebenen Einsatzbereiche. Bewahren Sie diese Anleitung an einem sicheren Ort auf. Händigen Sie alle Unterlagen bei Weitergabe des Produktes an Dritte mit aus.

● Bestimmungsgemäße Verwendung

Das Produkt ist für den privaten Gebrauch für Personen mit einem Maximalgewicht von 110 kg geeignet. Das Produkt ist nicht für den gewerblichen Gebrauch vorgesehen. Das Produkt wurde für den privaten Wohnbereich hergestellt.

● Technische Daten

Maße: ca.
140 cm–175 cm x
65,5 cm x
71 cm–94 cm
(L x B x H)

Gewicht: ca. 7,2 kg
Max.

Belastung: 110 kg



Sicherheitshinweise

BEWAHREN SIE DIESE ANLEITUNG GUT AUF! HÄNDIGEN SIE ALLE UNTERLAGEN BEI WEITERGABE DES PRODUKTS AN DRITTE EBENFALLS MIT AUS.

▲ LEBENSGEFAHR!

- Lassen Sie Kinder niemals unbeaufsichtigt mit dem Verpackungsmaterial oder dem Produkt. Es besteht Erstickungsgefahr!

- Das Produkt könnte instabil werden und zur Seite fallen oder kippen. Dies kann zu Verletzungen oder Sachbeschädigung führen.
 - Verwenden Sie das Produkt nicht in der Nähe von offenem Feuer.
 - Seien Sie aufmerksam beim Auspacken oder Auseinanderfalten des Produkts.
 - Achten Sie vor der Benutzung des Produkts auf die richtige Stabilität.
 - Achten Sie darauf, den Artikel auf einen ebenen und stabilen Untergrund zu stellen.
 - Beachten Sie die maximale Belastbarkeit von 110 kg. Wenn diese Gewichtsgrenze überschritten wird, kann dies zu Verletzungen und/oder Sachbeschädigung führen.
 - Halten Sie Ihre Hände von dem Klappmechanismus fern, um Verletzungen zu vermeiden.
 - Stellen Sie vor der Verwendung des Produkts sicher, dass der Klappmechanismus richtig gesperrt ist.
 - Achten Sie darauf, dass das Produkt vollständig geöffnet wurde, bevor Sie es verwenden.
 - Das Produkt darf nur unter der Aufsicht eines Erwachsenen und nicht als Spielzeug verwendet werden.
 - Das Produkt darf immer nur von einer Person verwendet werden.
 - Überprüfen Sie das Produkt vor jeder Verwendung auf Beschädigung oder Verschleiß. Verwenden Sie das Produkt nur in einem einwandfreien Zustand. Verwenden Sie das Produkt nicht, wenn Schäden sichtbar oder vermutet werden.
 - Sichern Sie bei extremen Wetterbedingungen, z. B. bei starkem Wind, das Produkt. Lagern Sie das Produkt in geschützten Räumen.
 - Stellen Sie sich nicht auf das Produkt.
- ⚠ GEFahr DER SACHBESCHÄDIGUNG!**
- Wir haften nicht für Unfälle, die infolge der Nichtbeachtung der oben genannten Sicherheitshinweise oder durch falsche Handhabung auftreten.

● Reinigung und Pflege

- Reinigen Sie das Produkt und entfernen Sie Flecken mit einem feuchten Tuch und einem milden Reinigungsmittel, welches speziell für dieses Produkt ausgewiesen ist.
- Entfernen Sie Schmutz von dem Produkt mit einem weichen Schwamm und klarem Wasser.
- Lassen Sie alle Teile gründlich trocknen, bevor Sie das Produkt wieder zusammen packen. Dadurch wird die Bildung von Schimmel, Gerüchen und Verfärbung verhindert.

● Lagerung

Wir empfehlen, bei Nichtgebrauch das Produkt immer trocken und sauber in einem temperierten Raum zu lagern, damit Sie lange Freude an dem Produkt haben.

● Entsorgung

Die Verpackung besteht aus umweltfreundlichen Materialien, die Sie über die örtlichen Recyclingstellen entsorgen können.

Möglichkeiten zur Entsorgung des ausgedienten Produkts erfahren Sie bei Ihrer Gemeinde- oder Stadtverwaltung.

● Garantie

Das Produkt wurde nach strengen Qualitätsrichtlinien sorgfältig produziert und vor Anlieferung gewissenhaft geprüft. Im Falle von Mängeln dieses Produkts stehen Ihnen gegen den Verkäufer des Produkts gesetzliche Rechte zu. Diese gesetzlichen Rechte werden durch unsere im Folgenden dargestellte Garantie nicht eingeschränkt.

Sie erhalten auf dieses Produkt 3 Jahre Garantie ab Kaufdatum. Die Garantiefrist beginnt mit dem Kaufdatum. Bitte bewahren Sie den Original-Kassenbon gut auf. Diese Unterlage wird als Nachweis für den Kauf benötigt.

Tritt innerhalb von 3 Jahren ab dem Kaufdatum dieses Produkts ein Material- oder Fabrikationsfehler auf, wird das Produkt von uns – nach unserer Wahl – für Sie kostenlos repariert oder ersetzt. Diese Garantie verfällt, wenn das Produkt beschädigt, nicht sachgemäß benutzt oder gewartet wurde.

Die Garantieleistung gilt für Material- oder Fabrikationsfehler. Diese Garantie erstreckt sich nicht auf Produktteile, die normaler Abnutzung ausgesetzt sind (z. B. Batterien) und daher als Verschleißteile angesehen werden können oder Beschädigungen an zerbrechlichen Teilen, z. B. Schalter, Akkus oder die aus Glas gefertigt sind.

Abwicklung im Garantiefall

Um eine schnelle Bearbeitung Ihres Anliegens zu gewährleisten, folgen Sie bitte den folgenden Hinweisen:

Bitte halten Sie für alle Anfragen den Kassenbon und die Artikelnummer (IAN 446709_2307 / IAN 446729_2307) als Nachweis für den Kauf bereit.

Die Artikelnummer entnehmen Sie bitte dem Typenschild, einer Gravur, auf dem Titelblatt Ihrer Bedienungsanleitung (unten links) oder als Aufkleber auf der Rück- oder Unterseite des Produkts.

Sollten Funktionsfehler oder sonstige Mängel auftreten, kontaktieren Sie zunächst die nachfolgend benannte Serviceabteilung telefonisch oder per E-Mail.

Ein als defekt erfasstes Produkt können Sie dann unter Beifügung des Kaufbelegs (Kassenbon) und der Angabe, worin der Mangel besteht und wann er aufgetreten ist, für Sie portofrei an die Ihnen mitgeteilte Service-Anschrift übersenden.

Service

DE Service Deutschland

Tel.: 0800 5435 111

E-Mail: owim@lidl.de

AT Service Österreich

Tel.: 0800 292726

E-Mail: owim@lidl.at

CH Service Schweiz

Tel.: 0800562153

E-Mail: owim@lidl.ch

Légende des pictogrammes utilisés

■	Consignes de sécurité
□	Instructions de manipulation

CHAISE LONGUE EN ALUMINIUM

● Introduction

Nous vous félicitons pour l'achat de votre nouveau produit. Vous avez opté pour un produit de grande qualité. Avant la première mise en service, vous devez vous familiariser avec toutes les fonctions du produit. Veuillez lire attentivement le mode d'emploi ci-dessous et les consignes de sécurité. N'utilisez le produit que pour l'usage décrit et les domaines d'application cités. Conserver ces instructions dans un lieu sûr. Si vous donnez le produit à des tiers, remettez-leur également la totalité des documents.

● Utilisation conforme aux prescriptions

Le produit convient à un usage privé pour des personnes d'un poids maximal de 110 kg. Le produit n'est pas prévu pour une utilisation à des fins commerciales. Ce produit a été fabriqué pour une utilisation dans un espace de vie privé.

● Données techniques

Dimensions : env.
140 cm – 175 cm x
65,5 cm x
71 cm – 94 cm
(L x l x H)

Poids : env. 7,2 kg

Charge maximale : 110 kg



Consignes de sécurité

CONSERVEZ BIEN CE DOCUMENT ! TRANSMETTEZ TOUS LES DOCUMENTS CONCERNANT LE PRODUIT LORSQUE VOUS LE DONNEZ À UN TIERS.

⚠ DANGER DE MORT !

- Ne laissez jamais des enfants sans surveillance avec les matériaux d'emballage et le produit. Il existe un risque d'étouffement !
- Le produit pourrait devenir instable et tomber sur le côté ou basculer. Cela peut conduire à des blessures ou des dommages matériels.
- N'utilisez pas le produit à proximité d'un feu.
- Agissez avec précaution lorsque vous déballez ou dépliez le produit.
- Assurez-vous de la bonne stabilité du produit avant de l'utiliser.
- Veillez à positionner l'article sur une surface plane et stable.
- Respectez la charge maximale de 110 kg. Si ce seuil de poids est dépassé, cela peut entraîner des blessures et/ou des dommages matériels.
- Afin d'éviter toute blessure, tenez vos mains à l'écart du mécanisme de pliage.
- Avant l'utilisation du produit, assurez-vous que le mécanisme de pliage est correctement bloqué.

- Veillez à ce que le produit soit complètement ouvert avant de l'utiliser.
- Le produit ne doit être utilisé que sous la surveillance d'un adulte et personne ne doit jouer avec.
- Le produit ne doit être utilisé que par une seule personne à la fois.
- Avant chaque utilisation, vérifiez si le produit est endommagé ou usé. N'utilisez le produit que s'il est en parfait état. N'utilisez pas le produit si des dommages sont visibles ou suspectés.
- Sécurisez le produit lors de conditions météorologiques extrêmes comme par ex. en cas de vent violent. Rangez le produit dans un endroit protégé.
- Ne montez pas sur le produit.

⚠ RISQUE DE DÉGÂTS MATÉRIELS !

- Nous n'assumons aucune responsabilité pour des accidents survenant à la suite du non-respect des consignes de sécurité susmentionnées ou d'une mauvaise manipulation.

● Nettoyage et entretien

- Nettoyez le produit et enlevez les taches à l'aide d'un chiffon humide et d'un produit de nettoyage doux spécialement conçu pour ce type de produit.
- Enlevez la saleté du produit avec une éponge douce et de l'eau claire.
- Laissez sécher soigneusement toutes les pièces avant de remballer le produit. Cela permet d'éviter la formation de moisissures et d'odeurs ainsi que sa décoloration.

● Rangement

En cas de non-utilisation, nous recommandons de toujours ranger le produit dans une pièce tempérée et dans un endroit sec et propre, afin que vous puissiez en profiter longtemps.

● Mise au rebut

L'emballage se compose de matières recyclables pouvant être mises au rebut dans les déchetteries locales.

Votre mairie ou votre municipalité vous renseigneront sur les possibilités de mise au rebut des produits usagés.

● Garantie

Le produit a été fabriqué selon des critères de qualité stricts et contrôlé consciencieusement avant sa livraison. En cas de défaillance, vous êtes en droit de retourner ce produit au vendeur. La présente garantie ne constitue pas une restriction de vos droits légaux.

Ce produit bénéficie d'une garantie de 3 ans à compter de sa date d'achat. La durée de garantie débute à la date d'achat. Veuillez conserver le ticket de caisse original. Il fera office de preuve d'achat.

Si un problème matériel ou de fabrication devait survenir dans 3 ans suivant la date d'achat de ce produit, nous assurons à notre discrétion la réparation ou le remplacement du produit sans frais supplémentaires. La garantie prend fin si le produit est endommagé suite à une utilisation inappropriée ou à un entretien défaillant.

La garantie couvre les vices matériels et de fabrication. Cette garantie ne s'étend ni aux pièces du produit soumises à une usure normale (p. ex. des piles) et qui, par conséquent, peuvent être considérées comme des pièces d'usure, ni aux dommages sur des composants fragiles, comme des interrupteurs, des batteries ou des éléments fabriqués en verre.

Faire valoir sa garantie

Pour garantir la rapidité d'exécution de la procédure de garantie, veuillez respecter les indications suivantes :

Veuillez conserver le ticket de caisse et la référence du produit (IAN 446709_2307 / IAN 446729_2307) à titre de preuve d'achat pour toute demande.

Le numéro de référence de l'article est indiqué sur la plaque d'identification, gravé sur la page de titre de votre manuel (en bas à gauche) ou sur un autocollant apposé sur la face arrière ou inférieure du produit.

En cas de dysfonctionnement du produit, ou de tout autre défaut, contactez en premier lieu le service après-vente par téléphone ou par e-mail aux coordonnées indiquées ci-dessous.

Vous pouvez alors envoyer franco de port tout produit considéré comme défectueux au service clientèle indiqué, accompagné de la preuve d'achat (ticket de caisse) et d'une description écrite du défaut avec mention de sa date d'apparition.

Service après-vente

(FR) Service après-vente

France

Tél.: 0800904879

E-Mail: owim@lidl.fr

(CH) Service après-vente

Suisse

Tél.: 0800562153

E-Mail: owim@lidl.ch

Legenda Dei Pittogrammi Utilizzati

■	Istruzioni di sicurezza
□	Istruzioni

SDRAIO / LETTINO SDRAIO IN ALLUMINIO

● Introduzione

Congratulazioni per l'acquisto del vostro nuovo prodotto. Con esso avete optato per un prodotto di qualità. Familiarizzare con il prodotto prima di metterlo in funzione per la prima volta. A tale scopo, leggere attentamente le seguenti istruzioni d'uso e le avvertenze di sicurezza. Utilizzare il prodotto solo come descritto e per i campi di applicazione indicati. Conservare queste istruzioni in un luogo sicuro. Consegnare tutta la documentazione in caso di cessione del prodotto a terzi.

● Utilizzo secondo la destinazione d'uso

Il prodotto è adatto all'uso privato per persone con un peso massimo di 110 kg. Il prodotto non è destinato all'uso commerciale. Il prodotto è stato realizzato per l'ambito domestico privato.

● Dati tecnici

Dimensioni: ca.
140 cm-175 cm x
65,5 cm x
71 cm-94 cm
(L x P x A)

Peso: ca. 7,2 kg

Carico
massimo: 110 kg



Istruzioni di sicurezza

CONSERVARE BENE QUESTE ISTRUZIONI! IN CASO DI PASSAGGIO DEL PRODOTTO A TERZI, CONSEGNARE ANCHE TUTTA LA DOCUMENTAZIONE RELATIVA.

⚠ PERICOLO DI MORTE!

- Non lasciare mai i bambini senza supervisione in presenza del materiale di imballaggio e del prodotto. Rischio di soffocamento!
- Il prodotto potrebbe diventare instabile e cadere o inclinarsi su un lato. Ciò può portare a lesioni o danni materiali.
- Non utilizzare il prodotto in prossimità di fiamme libere.
- Fare attenzione nel disimballare o nell'aprire il prodotto.

- Prima di utilizzare il prodotto, assicurarsi che sia adeguatamente stabile.
 - Assicurarsi di posizionare l'articolo su una superficie piana e stabile.
 - Si noti il carico massimo di 110 kg. Il superamento di questo limite di peso può provocare lesioni e/o danni materiali.
 - Tenere le mani lontane dal meccanismo di piegatura per evitare lesioni.
 - Prima di utilizzare il prodotto, assicurarsi che il meccanismo di piegatura sia correttamente bloccato.
 - Assicurarsi che il prodotto sia stato completamente aperto prima di utilizzarlo.
 - Il prodotto deve essere usato solo sotto la supervisione di un adulto e non come un giocattolo.
 - Il prodotto può essere utilizzato da una sola persona alla volta.
 - Prima di ogni utilizzo, controllare che il prodotto non sia danneggiato o usurato. Utilizzare il prodotto solo se in perfette condizioni. Non utilizzare il prodotto se vi sono danni visibili o sospetti.
 - Fissare il prodotto in condizioni atmosferiche estreme, ad esempio in caso di forte vento. Conservare il prodotto in locali protetti.
 - Non mettersi in piedi sul prodotto.
- ⚠ PERICOLO DI DANNI A COSE!**
- Non siamo responsabili di incidenti che si verificano a causa dell'inosservanza delle istruzioni di sicurezza di cui sopra o a causa di un uso scorretto.
- Pulizia e manutenzione**
- Pulire il prodotto e rimuovere le macchie con un panno umido e un detergente delicato specifico per questo prodotto.
 - Rimuovere lo sporco dal prodotto con una spugna morbida e acqua pulita.
 - Lasciar asciugare bene tutte le parti prima di imballare di nuovo il prodotto. Questo eviterà la formazione di muffe, odori e scolorimenti.

● Conservazione

In caso di inutilizzo, si consiglia di conservare sempre il prodotto asciutto e pulito in una stanza a temperatura controllata, in modo da poter godere del prodotto per molto tempo.

● Smaltimento

L'imballaggio è composto da materiali ecologici che possono essere smaltiti presso i siti di raccolta locali per il riciclo.

E' possibile informarsi circa le possibilità di smaltimento del prodotto usato presso l'amministrazione comunale o cittadina.

● Garanzia

Il prodotto è stato prodotto secondo severe direttive di qualità e controllato con premura prima della consegna. In caso di difetti del prodotto, l'acquirente può far valere i propri diritti legali nei confronti del venditore. Questi diritti legali non vengono limitati in alcun modo dalla garanzia di seguito riportata.

Questo prodotto è garantito per 3 anni a partire dalla data di acquisto. Il termine di garanzia ha inizio a partire dalla data di acquisto. Conservare lo scontrino di acquisto originale in buone condizioni. Questo documento servirà a documentare l'avvenuto acquisto.

Il prodotto da Lei acquistato dà diritto ad una garanzia di 3 anni a partire dalla data di acquisto. La presente garanzia decade nel caso di danneggiamento del prodotto, di utilizzo o di manutenzione inadeguati.

La prestazione in garanzia vale per difetti del materiale o di fabbricazione. Questa garanzia non si estende a componenti del prodotto esposti a normale logorio, che possono pertanto essere considerati come componenti soggetti a usura (esempio capacità della batteria, calcificazione, lampade, pneumatici, filtri, spazzole...). La garanzia non si estende altresì a danni che si verificano su componenti delicati (esempio interruttori, batterie, parti realizzate in vetro, schermi, accessori vari) nonché danni derivanti dal trasporto o altri incidenti.

Gestione dei casi in garanzia

Per garantire un rapido disbrigo delle proprie pratiche, seguire le istruzioni seguenti:

Per ogni richiesta si prega di conservare lo scontrino e il codice dell'articolo (IAN 446709_2307 / IAN 446729_2307) come prova d'acquisto.

Il numero d'articolo può essere dedotto dalla targhetta, da un'incisione, dal frontespizio delle istruzioni (in basso a sinistra) oppure dall'adesivo applicato sul retro o sul lato inferiore.

In caso di disfunzioni o avarie, contattare innanzitutto i partner di assistenza elencati di seguito telefonicamente oppure via e-mail.

Si può inviare il prodotto ritenuto difettoso all'indirizzo del centro di assistenza indicato con spedizione esente da affrancatura, completo del documento di acquisto (scontrino) e della descrizione del difetto, specificando anche quando tale difetto si è verificato.

Assistenza

IT Assistenza Italia

Tel.: 800790789

E-Mail: owim@lidl.it

CH Assistenza Svizzera

Tel.: 0800562153

E-Mail: owim@lidl.ch

OWIM GmbH & Co. KG

Stiftsbergstraße 1
74167 Neckarsulm
GERMANY

IAN	Model No.	Version
446709_2307	HG05808	12/2023
446729_2307	HG03296A	

IAN 446709_2307

IAN 446729_2307