



BOX FAN SBV 50 C1

GB IE NI

BOX FAN

Operation and safety notes

NL BE

BOXVENTILATOR

Bedienings- en veiligheidsinstructies

DE AT CH

BOXVENTILATOR

Bedienungs- und Sicherheitshinweise

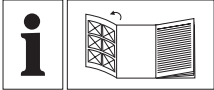



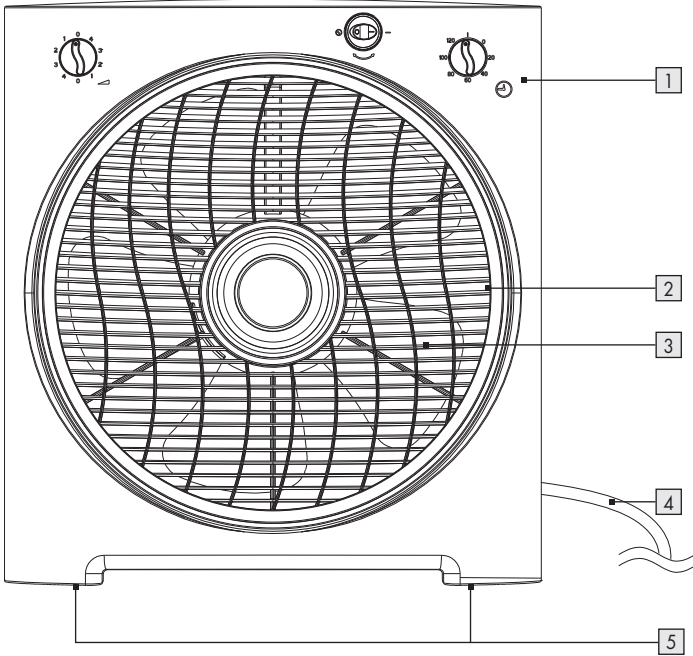
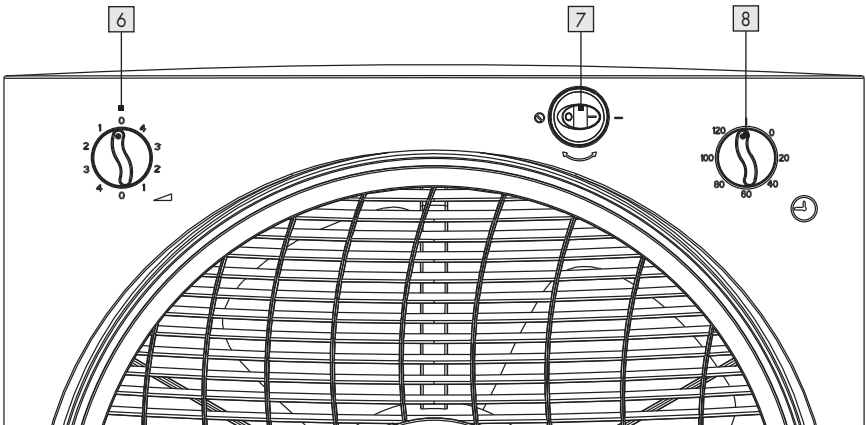









GB/IE/NL	Operation and safety notes	Page	5
NL/BE	Bedienings- en veiligheidsinstructies	Pagina	13
DE/AT/CH	Bedienungs- und Sicherheitshinweise	Seite	21

A**B**

Warnings and symbols used	Page 6
Introduction	Page 6
Intended use	Page 6
Scope of delivery	Page 7
Description of parts	Page 7
Technical data	Page 7
Safety instructions	Page 8
Before use	Page 9
Unpacking	Page 9
Operation	Page 9
Turning the product on or to standby	Page 9
Fan speed	Page 10
Rotatable grille	Page 10
Timer	Page 10
After use	Page 10
Cleaning and care	Page 10
Storage	Page 11
Disposal	Page 11
Warranty	Page 11
Warranty claim procedure	Page 12
Service	Page 12

Warnings and symbols used

The following warnings are used in this user manual and on the packaging:

 <p>DANGER! This symbol in combination with the signal word "Danger" marks a high-risk hazard that if not prevented could result in death or serious injury.</p>	 Alternating current/voltage
	 Hertz (supply frequency)
	 Watts
 <p>WARNING! This symbol in combination with the signal word "Warning" marks a medium-risk hazard that if not prevented could result in death or serious injury.</p>	 Symbol for a Protection Class II product
	 Danger – Risk of electric shock!
 <p>CAUTION! This symbol in combination with the signal word "Caution" marks a low-risk hazard that if not prevented could result in minor or moderate injury.</p>	 Only use the product in dry indoor rooms.
	 Do not put fingers through grille.
 <p>NOTE: This symbol in combination with "Note" provides additional useful information.</p>	 CE mark indicates conformity with relevant EU directives applicable for this product.

BOX FAN

● Introduction

We congratulate you on the purchase of your new product. You have chosen a high quality product. The instructions for use are part of the product. They contain important information concerning safety, use and disposal. Before using the product, please familiarise yourself with all of the safety information and instructions for use. Only use the product as described and for the specified applications. If you pass the product on to anyone else, please ensure that you also pass on all the documentation with it.

● Intended use

This product is intended to produce a cooling airflow. Any other use not mentioned in these instructions may cause a damage to the product or create a serious risk of injury.

This product is only intended for private household use, not for commercial purposes.



The manufacturer accepts no liability for damages caused by improper use.

● Scope of delivery

After unpacking the product, check if all the product is in good condition. Remove all packing materials, including protective foils, before use.

● Description of parts

Fig. A, B

- 1 Control panel
- 2 Grille
- 3 Blade
- 4 Power cord and power plug
- 5 Feet
- 6  (fan speed)
- 7  (rotation on/off)
- 8  (standby/on/timer)

● Technical data

Before reading, unfold the page containing the illustrations and familiarise yourself with all functions of the product.

Input voltage: 220–240 V~, 50–60 Hz

Power consumption: 50 W

Protection class: II/□

Description	Symbol	Value	Unit
Maximum fan flow rate	F	55.84	m ³ /min
Fan power input	P	39.5	W
Service value	SV	1.41	(m ³ /min)/W
Standby power consumption	P _{SB}	0.0	W
Fan sound power level	L _{WA}	58.9	dB(A)
Maximum air velocity	C	2.06	meters/sec
Measurement standard for service value	IEC 60879:1986 (corr. 1992)		
Contact details for obtaining more information	OWIM GmbH & Co. KG Stiftsbergstraße 1 74167 Neckarsulm GERMANY www.owim.com		



Safety instructions

BEFORE USING THE PRODUCT, PLEASE FAMILIARISE YOURSELF WITH ALL OF THE SAFETY INFORMATION AND INSTRUCTIONS FOR USE! WHEN PASSING THIS PRODUCT ON TO OTHERS, PLEASE ALSO INCLUDE ALL THE DOCUMENTS!

In the case of damage resulting from non-compliance with these operating instructions the warranty claim becomes invalid! No liability is accepted for consequential damage! In the case of material damage or personal injury caused by incorrect handling or non-compliance with the safety instructions, no liability is accepted!

Children and persons with disabilities

⚠ DANGER! Risk of suffocation! Never leave children unsupervised with the packaging material. The packaging material represents a danger of suffocation.

Children frequently underestimate the dangers. Always keep children away from the packaging material.

- This product can be used by children aged from 8 years and above and persons with reduced physical, sensory or mental capabilities, or lack of experience and knowledge if they have been given supervision or instruction concerning use of the product in a safe way and understand the hazards involved. Cleaning and user maintenance shall not be made by children without supervision. Children shall not play with the product.

Electrical safety

⚠ WARNING! Risk of injury!

Switch the product off and disconnect it from the power supply before cleaning work and when not in use.

⚠ WARNING! Risk of electric shock! Ensure the rated voltage shown on the rating label corresponds with the voltage of the power supply.

⚠ WARNING! Risk of electric shock! If the supply cord is damaged, it must be replaced by the manufacturer, its service agent or similarly qualified persons in order to avoid a hazard.

Operation

- Only use the product in dry indoor rooms.
- Protect the product, its power cord and power plug against dust, direct sunlight, dripping and splashing water.

⚠ CAUTION! Risk of injury! Never use the product without the safety grille or with a damaged safety grille.

⚠ CAUTION! Risk of injury! During use, keep hands, hair, clothing and utensils away from the safety grille to avoid injuries and damage of the product.

● Before use

● Unpacking

- Remove the packaging. Check if the product is damaged.

● Operation

- Place the product on a flat, stable ground.
- Connect the power plug  to a suitable socket-outlet.

● Turning the product on or to standby

- Rotate   to select the operation mode:

 (Position)	Function
0	Product in standby mode
1	Turning on the product

● Fan speed

- Rotate  **6** to select a fan speed setting:

(Position)	Function
0	Fan off
1	Minimum speed
2	Medium speed I
3	Medium speed II
4	Maximum speed

● Rotatable grille

- Flip  **7** to adjust the rotation settings:

(Position)	Function
	Grille 2 rotation off
—	Grille 2 rotation on

● Timer

- During operation, rotate  **8** to the desired setting (any position after 0 and up to 120; these values are corresponding approximately to minutes).
- The product turns to standby automatically once the set time has elapsed.



- ① **NOTE:**  **8** can be set to a shorter time if a longer time was previously set. The timer will stop after the shorter set time has elapsed.

● Cancelling the active timer



- The timer cannot be cancelled. However, the product can be set to continuous operation or to standby. Rotate  **8** to set the desired action:

(Position)	Function
	Product in standby mode
1	Continuous operation

● After use

- Rotate  **8** and  **8** to the **0** position. Disconnect the power plug **4** from the socket-outlet.

● Cleaning and care

- Before cleaning: Rotate  **6** and  **8** to the **0** position. Disconnect the power plug **4** from the socket-outlet.

- ⚠ **WARNING! Risk of electric shock!** Do not immerse the electrical parts of the product in water or other liquids. Never hold the product under running water.

Part	Cleaning
Product	Clean the housing with a slightly moistened cloth. Do not allow any water or other liquids to enter the product's interior.
Grille 2	Carefully remove coarse dust deposits with a vacuum cleaner. Wipe the grille 2 with a slightly moistened cloth. For stubborn soiling, use a mild detergent on the cloth.

- Do not use abrasives, harsh cleaning solutions or hard brushes for cleaning.

① **NOTE:** The grille [2] acts as a safety guard to protect the user from touching the blade [3].

- After cleaning: Let all parts dry.

● **Storage**

- When not in use, store the product in its original packaging.
- Store the product in a dry, secure location away from children.

● **Disposal**

The packaging is made entirely of recyclable materials, which you may dispose of at local recycling facilities.



Observe the marking of the packaging materials for waste separation, which are marked with abbreviations (a) and numbers (b) with following meaning: 1-7: plastics / 20-22: paper and fibreboard / 80-98: composite materials.



The product and packaging materials are recyclable, dispose of it separately for better waste treatment.

The Triman logo is valid in France only.



Contact your local refuse disposal authority for more details of how to dispose of your worn-out product.



To help protect the environment, please dispose of the product properly when it has reached the end of its useful life and not in the household waste. Information on collection points and their opening hours can be obtained from your local authority.

● **Warranty**

The product has been manufactured to strict quality guidelines and meticulously examined before delivery. In the event of product defects you have legal rights against the retailer of this product. Your legal rights are not limited in any way by our warranty detailed below.

The warranty for this product is 3 years from the date of purchase. The warranty period begins on the date of purchase. Please keep the original sales receipt in a safe location. This document is required as your proof of purchase.

Should this product show any fault in materials or manufacture within 3 years from the date of purchase, we will repair or replace it – at our choice – free of charge to you. This warranty becomes void if the product has been damaged, or used or maintained improperly.

The warranty applies to defects in material or manufacture. This warranty does not cover product parts subject to normal wear, thus possibly considered consumables (e.g. batteries) or for damage to fragile parts, e.g. switches, rechargeable batteries or glass parts.

● **Warranty claim procedure**

To ensure quick processing of your case, please observe the following instructions:

Please have the till receipt and the item number (IAN 384786_2107) available as proof of purchase.

You will find the item number on the rating plate, an engraving, on the front page of the instructions for use (bottom left), or as a sticker on the rear or bottom of the product.

If functional or other defects occur, please contact the service department listed either by telephone or by e-mail.

You can return a defective product to us free of charge to the service address that will be provided to you. Ensure that you enclose the proof of purchase (till receipt) and information about what the defect is and when it occurred.

● **Service**

GB Service Great Britain

Tel.: 08000569216

E-Mail: owim@lidl.co.uk

IE Service Ireland

Tel.: 1800 200736

NI Service Northern Ireland

Tel.: 0800 0927852

E-Mail: owim@lidl.ie



Gebruikte waarschuwingen en symbolen	Pagina 14
Inleiding	Pagina 14
Beoogd gebruik	Pagina 14
Levering	Pagina 15
Onderdelenbeschrijving	Pagina 15
Technische gegevens	Pagina 15
Veiligheidstips	Pagina 16
Vóór het gebruik	Pagina 17
Uitpakken	Pagina 17
Bediening	Pagina 17
Product inschakelen of in de standby-stand zetten	Pagina 17
Ventilatorsnelheid	Pagina 18
Rotatie veiligheidsrooster	Pagina 18
Timer	Pagina 18
Na gebruik	Pagina 18
Schoonmaken en onderhoud	Pagina 18
Opbergen	Pagina 19
Afvoer	Pagina 19
Garantie	Pagina 19
Afwikkeling in geval van garantie	Pagina 20
Service	Pagina 20

Gebruikte waarschuwingen en symbolen

In deze gebruiksaanwijzing en op de verpakking worden de volgende waarschuwingen gebruikt:

 <p>GEVAAR! Dit symbool met de aanduiding "Gevaar" duidt op een groot risico op gevaar dat, indien niet vermeden, zware verwondingen of de dood tot gevolg kan hebben.</p>	 <p>Wisselstroom/-spanning</p>
	<p>Hz Hertz (netfrequentie)</p>
	<p>W Watt</p>
 <p>WAARSCHUWING! Dit symbool met de aanduiding "Waarschuwing" betekent een middelmatig risico op gevaar dat, indien niet vermeden, zware verwondingen of de dood tot gevolg kan hebben.</p>	 <p>Symbool voor een product uit beschermingsklasse II</p>
	 <p>Gevaar – Kans op elektrische schokken!</p>
 <p>VOORZICHTIG! Dit symbool met de aanduiding "Voorzichtig" duidt op een klein risico op gevaar dat, indien niet vermeden, kan leiden tot kleine of middelgrote verwondingen.</p>	 <p>Gebruik het product alleen in droge binnenruimtes.</p>
	 <p>Steek uw vingers niet door het rooster.</p>
 <p>TIP: Dit symbool met de aanduiding "Tip" duidt op verdere nuttige informatie.</p>	<p>CE Het CE-teken bevestigt dat het product voldoet aan de betreffende EU-richtlijnen.</p>

BOXVENTILATOR

● Inleiding

Hartelijk gefeliciteerd met de aankoop van uw nieuwe product. U heeft voor een hoogwaardig product gekozen. De gebruiksaanwijzing is een deel van het product. Deze bevat belangrijke aanwijzingen voor veiligheid, gebruik en verwijdering. Maakt U zich voor de ingebruikname van het product met alle bedienings- en veiligheidsvoorschriften vertrouwd. Gebruik het product alleen zoals beschreven en voor de aangegeven toepassingsgebieden. Overhandig alle documenten bij doorgifte van het product aan derden.

● Beoogd gebruik

Dit product is bestemd voor het opwekken van een verkoelende luchtcirculatie. Toepassingen die in deze gebruiksaanwijzing niet worden beschreven, kunnen leiden tot schade aan het product of tot zware verwondingen.

Dit product is alleen geschikt voor huishoudelijk en niet voor commercieel gebruik.

De fabrikant aanvaardt geen aansprakelijkheid voor schade als gevolg van ondeskundig gebruik.

● Levering

Controleer het product na het uitpakken om te zien of er iets ontbreekt of beschadigd is. Verwijder voor het gebruik al het verpakkingsmateriaal, daarbij inbegrepen beschermende folie.

● Onderdelenbeschrijving

Afb. A, B

- 1 Bedieningspaneel
- 2 Veiligheidsrooster
- 3 Rotorbladen
- 4 Aansluitsnoer met netstekker
- 5 Voeten
- 6  (Ventilatorsnelheid)
- 7  (Rotatie veiligheidsrooster aan/uit)
- 8  (Standby/aan/timer)

● Technische gegevens

Vouw voor het lezen de uitklapbare bladzijde met tekeningen uit. Maak u vertrouwd met alle functies van het product.

Voedingsspanning: 220–240 V~, 50–60 Hz

Energieverbruik: 50 W

Beschermingsklasse: II/

Omschrijving	Symbool	Waarde	Eenheid
Maximaal ventilatordebiet	F	55,84	m ³ /min
Opgenomen vermogen ventilator	P	39,5	W
Bedrijfswaarde	SV	1,41	(m ³ /min)/W
Energieverbruik in de stand-by-stand	P _{SB}	0,0	W
Geluidsvermogensniveau van de ventilator	L _{WA}	58,9	dB(A)
Maximale luchtsnelheid	C	2,06	m/s
Meetnorm voor de bepaling van de serviceverhouding	IEC 60879:1986 (cor. 1992)		
Contactgegevens voor nadere informatie	OWIM GmbH & Co. KG Stiftsbergstraße 1 74167 Neckarsulm DUITSLAND www.owim.com		



Veiligheidstips

MAAK U, VOORDAT U HET PRODUCT GAAT GEBRUIKEN, VERTROUWD MET ALLE VEILIGHEIDSTIPS EN GEBRUIKSAANWIJZINGEN! ALS U DIT PRODUCT AAN IEMAND ANDERS DOORGEeft, GEEF DAN OOK ALLE DOCUMENTATIE MEE!

In geval van schade als gevolg van het niet naleven van deze gebruiksaanwijzing, vervalt uw aanspraak op garantie! Wij aanvaarden geen aansprakelijkheid voor gevolgschade! Er wordt geen aansprakelijkheid aanvaard voor materiële schade of persoonlijk letsel ontstaan door ondeskundig gebruik of het niet opvolgen van de veiligheidsaanwijzingen!

Kinderen en personen met beperkingen

⚠ GEVAAR!

Verstikkingsgevaar!

Laat kinderen nooit zonder toezicht achter met het verpakkingsmateriaal.

Het verpakkingsmateriaal vormt een verstikkingsgevaar. Kinderen onderschatten vaak de daaraan verbonden gevaren. Houd kinderen altijd uit de buurt van verpakkingsmateriaal.

- Dit product mag door kinderen vanaf 8 jaar alsmede door personen met verminderde fysieke, sensorische of geestelijke vermogens of gebrek aan ervaring en kennis alleen gebruikt worden als ze onder supervisie staan of geïnstrueerd zijn wat betreft veilig gebruik van het product en begrepen hebben welke gevaren uit dat gebruik voortvloeien. Schoonmaken en onderhoud door de gebruiker mogen niet door kinderen worden uitgevoerd, tenzij ze onder toezicht staan. Kinderen mogen niet met het product spelen.

Elektrische veiligheid

⚠ WAARSCHUWING! Gevaar voor verwondingen!

Zet het product uit en koppel het los van het elektriciteitsnet voordat u het schoonmaakt en zorg ervoor dat het op dat moment niet gebruikt wordt.

- Er hoeven door de gebruiker geen maatregelen te worden getroffen om het product op 50 of 60 Hz in te stellen. Het product stelt zich automatisch in op 50 of 60 Hz.

⚠ WAARSCHUWING! Kans op elektrische schokken!

Let erop dat de nominale spanning die op het typeplaatje is aangegeven, overeenstemt met de netspanning van uw elektriciteitsnet.

⚠ WAARSCHUWING! Kans op elektrische schokken!

Als het aansluitsnoer van dit product beschadigd is, moet dit, om gevaar te vermijden, door de fabrikant, zijn klantendienst of een vergelijkbaar gekwalificeerd persoon vervangen worden.

Bediening

- Gebruik het product alleen in droge binnenruimtes.
- Bescherm het product, het aansluitsnoer en de netstekker tegen stof, direct zonlicht, waterdruppels en opspattend water.

⚠ VOORZICHTIG! Gevaar voor verwondingen!

Gebruik het product nooit zonder veiligheidsroosters of als één van die veiligheidsroosters beschadigd is.

⚠ VOORZICHTIG! Gevaar voor verwondingen!

Houd tijdens het gebruik handen, haren, kleding en andere voorwerpen uit de buurt van het veiligheidsrooster om verwondingen en beschadiging van het product te voorkomen.

● **Vóór het gebruik**

● **Uitpakken**

- Verwijder het verpakkingsmateriaal. Controleer het product op mogelijke schade.

● **Bediening**

- Plaats het product op een vlakke, stabiele ondergrond.
- Steek de netstekker **4** in een daarvoor geschikt stopcontact.

● **Product inschakelen of in de standby-stand zetten**

- Draai aan **⏻ 8** om de werkmodus te kiezen:

⏻ (Stand)	Functie
0	Product in standby-stand
1	Product ingeschakeld

● Ventilatorsnelheid

- Draai aan  **6** om de ventilatorsnelheid in te stellen:

(Stand)	Funcie
0	Ventilator uitgeschakeld
1	Lage ventilatorsnelheid
2	Gemiddelde ventilatorsnelheid I
3	Gemiddelde ventilatorsnelheid II
4	Hoogste ventilatorsnelheid

● Rotatie veiligheidsrooster

- Stel met  **7** de rotatie in:

(Stand)	Funcie
	Rotatie veiligheidsrooster 2 uit
—	Rotatie veiligheidsrooster 2 aan

● Timer

- Zet tijdens het gebruik  **8** op de gewenste stand (ongeacht welke stand vanaf 0 tot en met 120; deze instellingen komen ongeveer overeen met het aantal minuten).
- Na afloop van de ingestelde tijd zet het product zichzelf automatisch in de standby-stand.

- i** **TIP:**  **8** kan op een kortere tijd worden ingesteld als eerder een langere tijd ingesteld is geweest. De timer stopt na afloop van de ingestelde kortere tijd.

Lopende timer stopzetten



- De timer kan niet worden stopgezet. Het product kan echter wel op duurgebruik of in de standby-stand gezet worden. Draai aan  **8** om de gewenste werkwijze in te stellen:

 (Stand)	Funcie
0	Product in standby-stand
1	Langdurig gebruik

● Na gebruik

- Zet  **6** en  **8** op stand **0**. Trek de netstekker **4** uit het stopcontact.

● Schoonmaken en onderhoud

- Voor het schoonmaken: Zet  **6** en  **8** op stand **0**. Trek de netstekker **4** uit het stopcontact.

- ⚠ WAARSCHUWING! Kans op elektrische schokken!** Dompel de elektrische onderdelen van het product nooit onder in water of andere vloeistoffen. Houd het product nooit onder stromend water.

Onderdeel	Schoonmaken
Productbehuizing	Wrijf de behuizing af met een enigszins vochtig doekje. Laat geen water of andere vloeistoffen in het binnenste van het product binnendringen.
Veiligheidsrooster 2	Verwijder grote stofafzettingen voorzichtig met een stofzuiger. Wrijf het veiligheidsrooster 2 af met een enigszins vochtig doekje. Doe bij een hardnekkige verontreiniging een beetje zacht schoonmaakmiddel op het doekje.

- Gebruik voor het schoonmaken geen schurende, agressieve schoonmaakmiddelen of harde borstels.

① **TIP:** Het veiligheidsrooster [2] dient veiligheidsvoorziening om de gebruiker te beschermen tegen het aanraken van de rotorbladen [3].

- Na het schoonmaken: Laat alle onderdelen drogen.

● **Opbergen**

- Bewaar het product in de oorspronkelijke verpakking wanneer het niet gebruikt wordt.
- Bewaar het product op een droge plaats buiten het bereik van kinderen.

● **Afvoer**

De verpakking bestaat uit milieuvriendelijke grondstoffen die u via de plaatselijke recyclingcontainers kunt afvoeren.



Neem de aanduiding van de verpakkingsmaterialen voor de afvalscheiding in acht. Deze zijn gemarkeerd met de afkortingen (a) en een cijfers (b) met de volgende betekenis: 1-7: kunststoffen / 20-22: papier en vezelplaten / 80-98: composietmaterialen.



Het product en de verpakkingsmaterialen zijn recyclebaar; verwijder deze afzonderlijk voor een betere afvalbehandeling.
Het Triman-logo geldt alleen voor Frankrijk.



Informatie over de mogelijkheden om het uitgediende product na gebruik te verwijderen, verstrekt uw gemeentelijke overheid.



Gooi het afgedankte product omwille van het milieu niet weg via het huisvuil, maar geef het af bij het daarvoor bestemde depot of het gemeentelijke milieupark. Over afgifteplaatsen en hun openingstijden kunt u zich bij uw aangewezen instantie informeren.

● **Garantie**

Het product wordt volgens strenge kwaliteitsrichtlijnen zorgvuldig geproduceerd en voor levering grondig getest. In geval van schade aan het product kunt u rechtmatig beroep doen op de verkoper van het product. Deze wettelijke rechten worden door onze hierna vermelde garantie niet beperkt.

Op dit product verlenen wij 3 jaar garantie vanaf aankoopdatum. De garantieperiode start op de dag van aankoop. Bewaar de originele kassabon alstublieft. Dit document is nodig als bewijs voor aankoop.

Wanneer binnen 3 jaar na de aankoopdatum van dit product een materiaal- of productiefout optreedt, dan wordt het product door ons – naar onze keuze – gratis voor u gerepareerd of vervangen. Deze garantie komt te vervallen als het product beschadigd wordt, niet correct gebruikt of onderhouden wordt.

De garantie geldt voor materiaal- en productiefouten. Deze garantie is niet van toepassing op productonderdelen, die onderhevig zijn aan normale slijtage en hierdoor als aan slijtage onderhevige onderdelen gelden (bijv. batterijen) of voor beschadigingen aan breekbare onderdelen, zoals bijv. schakelaars, accu's of dergelijke onderdelen, die gemaakt zijn van glas.

● Afwikkeling in geval van garantie

Om een snelle afhandeling van uw reclamatie te waarborgen dient u de volgende instructies in acht te nemen:

Houd bij alle vragen alstublieft de kassabon en het artikelnummer (IAN 384786_2107) als bewijs van aankoop bij de hand.

Het artikelnummer vindt u op de typeplaat, ingegraveerd, op het titelblad van uw handleiding (linksonder) of als sticker op de achter- of onderzijde.

Wanneer er storingen in de werking of andere gebreken optreden, dient u eerst telefonisch of per e-mail contact met de onderstaande service-afdeling op te nemen.

Een als defect geregistreerd product kunt u dan samen met uw aankoopbewijs (kassabon) en vermelding van de concrete schade alsmede het tijdstip van optreden voor u franco aan het u meegedeelde servicepunt verzenden.

● Service

(NL) Service Nederland

Tel.: 08000225537

E-Mail: owim@lidl.nl

(BE) Service België

Tel.: 080071011

Tel.: 80023970 (Luxemburg)

E-Mail: owim@lidl.be



Verwendete Warnhinweise und Symbole	Seite 22
Einleitung	Seite 22
Bestimmungsgemäße Verwendung	Seite 22
Lieferumfang	Seite 23
Teilebeschreibung	Seite 23
Technische Daten	Seite 23
Sicherheitshinweise	Seite 24
Vor der Verwendung	Seite 25
Auspacken	Seite 25
Bedienung	Seite 25
Produkt einschalten oder auf Standby stellen	Seite 25
Lüftergeschwindigkeit	Seite 26
Rotation	Seite 26
Timer	Seite 26
Nach der Verwendung	Seite 26
Reinigung und Pflege	Seite 26
Lagerung	Seite 27
Entsorgung	Seite 27
Garantie	Seite 27
Abwicklung im Garantiefall	Seite 28
Service	Seite 28

Verwendete Warnhinweise und Symbole

In dieser Bedienungsanleitung und auf der Verpackung werden die folgenden Warnhinweise verwendet:

	<p>GEFAHR! Dieses Symbol mit dem Signalwort „Gefahr“ bezeichnet eine Gefährdung mit einem hohen Risikograd, die, wenn sie nicht vermieden wird, eine schwere Verletzung oder den Tod zur Folge hat.</p>	 Wechselstrom/-spannung
		 Hertz (Netzfrequenz)
		 Watt
	<p>WARNUNG! Dieses Symbol mit dem Signalwort „Warnung“ bezeichnet eine Gefährdung mit einem mittleren Risikograd, die, wenn sie nicht vermieden wird, eine schwere Verletzung oder den Tod zur Folge haben kann.</p>	 Symbol für ein Produkt der Schutzklasse II
		 Gefahr – Risiko eines Stromschlags!
	<p>VORSICHT! Dieses Symbol mit dem Signalwort „Vorsicht“ bezeichnet eine Gefährdung mit einem niedrigen Risikograd, die, wenn sie nicht vermieden wird, eine geringe oder mäßige Verletzung zur Folge haben kann.</p>	 Verwenden Sie das Produkt nur in trockenen Innenräumen.
		 Stecken Sie Ihre Finger nicht durch das Gitter.
	<p>HINWEIS: Dieses Symbol mit dem Signalwort „Hinweis“ bietet weitere nützliche Informationen.</p>	 Das CE-Zeichen bestätigt Konformität mit den für das Produkt zutreffenden EU-Richtlinien.

BOXVENTILATOR

● Einleitung

Wir beglückwünschen Sie zum Kauf Ihres neuen Produkts. Sie haben sich damit für ein hochwertiges Produkt entschieden. Die Bedienungsanleitung ist Teil dieses Produkts. Sie enthält wichtige Hinweise für Sicherheit, Gebrauch und Entsorgung. Machen Sie sich vor der Benutzung des Produkts mit allen Bedien- und Sicherheitshinweisen vertraut. Benutzen Sie das Produkt nur wie beschrieben und für die angegebenen Einsatzbereiche. Händigen Sie alle Unterlagen bei Weitergabe des Produkts an Dritte mit aus.

● Bestimmungsgemäße Verwendung

Dieses Produkt ist zur Erzeugung einer kühlenden Luftzirkulation vorgesehen. Verwendungen, die in dieser Bedienungsanleitung nicht beschrieben werden, können zu Schäden am Produkt oder zu schweren Verletzungen führen.

Dieses Produkt ist nur zur Verwendung in Haushalten vorgesehen; es ist nicht für die gewerbliche Verwendung geeignet.



Der Hersteller übernimmt keine Haftung für Schäden aufgrund unsachgemäßer Verwendung.

● Lieferumfang

Überprüfen Sie nach dem Auspacken des Produkts, ob das Produkt in ordnungsgemäßem Zustand ist. Entfernen Sie vor der Verwendung sämtliche Verpackungsmaterialien, einschließlich Schutzfolien.

● Teilebeschreibung

Abb. A, B

- 1 Bedienfeld
- 2 Schutzgitter
- 3 Flügel
- 4 Anschlussleitung mit Netzstecker
- 5 Füße
- 6  (Lüftergeschwindigkeit)
- 7  (Rotation ein/aus)
- 8  (Standby/ein/Timer)

● Technische Daten

Falten Sie vor dem Lesen die Ausklappseite mit den Zeichnungen aus. Machen Sie sich mit allen Funktionen des Produkts vertraut.

Eingangsspannung: 220–240 V~, 50–60 Hz

Leistungsaufnahme: 50 W

Schutzklasse: II/□

Bezeichnung	Symbol	Wert	Einheit
Maximaler Volumenstrom	F	55,84	m ³ /min
Ventilator-Leistungsaufnahme	P	39,5	W
Serviceverhältnis	SV	1,41	(m ³ /min)/W
Leistungsaufnahme im Bereitschaftszustand	P _{SB}	0,0	W
Ventilator-Schallleistungspegel	L _{WA}	58,9	dB(A)
Maximale Luftgeschwindigkeit	C	2,06	m/s
Messnorm für die Ermittlung des Serviceverhältnisses	IEC 60879:1986 (Korr. 1992)		
Kontaktadresse für weitere Informationen	OWIM GmbH & Co. KG Stiftsbergstraße 1 74167 Neckarsulm GERMANY www.owim.com		



Sicherheitshinweise

MACHEN SIE SICH VOR DER VERWENDUNG DES PRODUKTS MIT ALLEN SICHERHEITSHINWEISEN UND GEBRAUCHSANWEISUNGEN VERTRAUT! WENN SIE DIESES PRODUKT AN ANDERE WEITERGEBEN, GEBEN SIE AUCH ALLE DOKUMENTE WEITER!

Im Falle von Schäden aufgrund der Nichteinhaltung dieser Bedienungsanleitung erlischt Ihr Garantieanspruch! Für Folgeschäden wird keine Haftung übernommen! Im Falle von Sach- oder Personenschäden aufgrund einer unsachgemäßen Benutzung oder Nichteinhaltung der Sicherheitshinweise wird keine Haftung übernommen!

Kinder und Personen mit Einschränkungen

⚠️ GEFAHR! Erstickungsrisiko!

Lassen Sie Kinder nicht mit dem Verpackungsmaterial unbeaufsichtigt.

Das Verpackungsmaterial stellt eine Erstickungsgefahr dar. Kinder unterschätzen die damit verbundenen Gefahren häufig. Halten Sie Kinder stets von Verpackungsmaterialien fern.

- Dieses Produkt kann von Kindern ab 8 Jahren und darüber sowie von Personen mit verringerten physischen, sensorischen oder mentalen Fähigkeiten oder Mangel an Erfahrung und Wissen benutzt werden, wenn sie beaufsichtigt oder bezüglich des sicheren Gebrauchs des Produktes unterwiesen wurden und die daraus resultierenden Gefahren verstehen. Reinigung und Benutzer-Wartung dürfen nicht von Kindern ohne Beaufsichtigung durchgeführt werden. Kinder dürfen nicht mit dem Produkt spielen.

Elektrische Sicherheit

⚠️ WARNUNG!

Verletzungsrisiko! Schalten Sie das Produkt aus und trennen Sie es vom Stromnetz, bevor Sie Reinigungsarbeiten durchführen und wenn das Produkt nicht in Verwendung ist.

⚠️ WARNUNG!

Stromschlagrisiko!

Achten Sie darauf, dass die Nennspannung am Typenschild mit der Netzspannung Ihrer Stromversorgung übereinstimmt.

⚠️ WARNUNG!

Stromschlagrisiko!

Wenn die Netzanschlussleitung dieses Produktes beschädigt wird, muss sie durch den Hersteller oder seinen Kundendienst oder eine ähnlich qualifizierte Person ersetzt werden, um Gefährdungen zu vermeiden.

Bedienung

- Verwenden Sie das Produkt nur in trockenen Innenräumen.
- Schützen Sie Produkt, Anschlussleitung und Netzstecker vor Staub, direkter Sonneneinstrahlung, Tropf- und Spritzwasser.

⚠️ VORSICHT!

Verletzungsrisiko!

Verwenden Sie das Produkt niemals ohne oder mit einem beschädigten Schutzgitter.

⚠️ VORSICHT!

Verletzungsrisiko! Halten Sie während des Gebrauchs Hände, Haare, Kleidung und andere Gegenstände vom Schutzgitter fern, um Verletzungen und Beschädigungen am Produkt zu vermeiden.

● **Vor der Verwendung**

● **Auspacken**

- Entfernen Sie das Verpackungsmaterial. Überprüfen Sie, ob das Produkt beschädigt ist.

● **Bedienung**

- Stellen Sie das Produkt auf einen flachen, stabilen Untergrund.
- Verbinden Sie den Netzstecker **4** mit einer geeigneten Steckdose.

● **Produkt einschalten oder auf Standby stellen**

- Drehen Sie **⊖** **8**, um die Betriebsart einzustellen:

⊖ (Position)	Funktion
0	Produkt im Standby-Betrieb
1	Produkt einschalten



● Lüftergeschwindigkeit

- Drehen Sie  **6**, um die Lüftergeschwindigkeit einzustellen:

 (Position)	Funktion
0	Ventilator aus
1	Niedrige Lüftergeschwindigkeit
2	Mittlere Lüftergeschwindigkeit I
3	Mittlere Lüftergeschwindigkeit II
4	Maximale Lüftergeschwindigkeit

● Rotation

- Stellen Sie die Rotation mit  **7** ein:

 (Position)	Funktion
	Rotation des Schutzgitters 2 aus
—	Rotation des Schutzgitters 2 ein

● Timer

- Drehen Sie  **8** während des Betriebs auf die gewünschte Einstellung (jede Position nach 0 und bis einschließlich 120; diese Werte entsprechen in etwa Minuten).
- Das Produkt schaltet nach Ablauf der eingestellten Zeit automatisch in den Standby-Betrieb.



- ① **HINWEIS:**  **8** kann auf eine kürzere Zeit eingestellt werden, wenn zuvor eine längere Zeit eingestellt war. Der Timer stoppt nach Ablauf der kürzer eingestellten Zeit.

Aktive Timer-Einstellung beenden



- Der Timer kann nicht abgebrochen werden. Das Produkt kann jedoch auf Dauer- oder Standby-Betrieb gestellt werden. Drehen Sie  **8**, um die gewünschte Betriebsart einzustellen:

 (Position)	Funktion
0	Produkt im Standby-Betrieb
1	Dauerbetrieb

● Nach der Verwendung

- Drehen Sie  **6** und  **8** auf Position **0**. Ziehen Sie den Netzstecker **4** aus der Steckdose.

● Reinigung und Pflege

- Vor der Reinigung: Drehen Sie  **6** und  **8** auf Position **0**. Ziehen Sie den Netzstecker **4** aus der Steckdose.

- ⚠ **WARNUNG! Stromschlagrisiko!** Tauchen Sie die elektrischen Teile des Produkts nicht in Wasser oder andere Flüssigkeiten ein. Halten Sie das Produkt niemals unter fließendes Wasser.

Teil	Reinigung
Gehäuse des Produkts	Wischen Sie das Gehäuse mit einem leicht angefeuchteten Tuch ab. Lassen Sie kein Wasser und keine anderen Flüssigkeiten in das Innere des Produkts eindringen.
Schutzgitter 2	Entfernen Sie grobe Staubablagerungen vorsichtig mit einem Staubsauger. Wischen Sie das Schutzgitter 2 mit einem leicht angefeuchteten Tuch ab. Geben Sie bei hartnäckigen Verschmutzungen ein mildes Reinigungsmittel auf das Tuch.

- Verwenden Sie zur Reinigung keine scheuernden, aggressiven Reinigungsmittel oder harten Bürsten.

① **HINWEIS:** Das Schutzgitter **2** dient als Sicherheitsvorkehrung, um den Benutzer vor dem Berühren des Flügels **3** zu schützen.

- Nach der Reinigung: Lassen Sie alle Teile trocknen.

● Lagerung

- Lagern Sie das Produkt in der Originalverpackung, wenn es nicht in Verwendung ist.
- Bewahren Sie das Produkt an einem trockenen Ort außerhalb der Reichweite von Kindern auf.

● Entsorgung

Die Verpackung besteht aus umweltfreundlichen Materialien, die Sie über die örtlichen Recyclingstellen entsorgen können.



Beachten Sie die Kennzeichnung der Verpackungsmaterialien bei der Abfalltrennung, diese sind gekennzeichnet mit Abkürzungen (a) und Nummern (b) mit folgender Bedeutung: 1-7: Kunststoffe / 20-22: Papier und Pappe / 80-98: Verbundstoffe.



Das Produkt und die Verpackungsmaterialien sind recycelbar, entsorgen Sie diese getrennt für eine bessere Abfallbehandlung. Das Triman-Logo gilt nur für Frankreich.



Möglichkeiten zur Entsorgung des ausgedienten Produkts erfahren Sie bei Ihrer Gemeinde- oder Stadtverwaltung.



Werfen Sie Ihr Produkt, wenn es ausgedient hat, im Interesse des Umweltschutzes nicht in den Hausmüll, sondern führen Sie es einer fachgerechten Entsorgung zu. Über Sammelstellen und deren Öffnungszeiten können Sie sich bei Ihrer zuständigen Verwaltung informieren.

● Garantie

Das Produkt wurde nach strengen Qualitätsrichtlinien sorgfältig produziert und vor Anlieferung gewissenhaft geprüft. Im Falle von Mängeln dieses Produkts stehen Ihnen gegen den Verkäufer des Produkts gesetzliche Rechte zu. Diese gesetzlichen Rechte werden durch unsere im Folgenden dargestellte Garantie nicht eingeschränkt.

Sie erhalten auf dieses Produkt 3 Jahre Garantie ab Kaufdatum. Die Garantiefrist beginnt mit dem Kaufdatum. Bitte bewahren Sie den Original-Kassenbon gut auf. Diese Unterlage wird als Nachweis für den Kauf benötigt.

Tritt innerhalb von 3 Jahren ab dem Kaufdatum dieses Produkts ein Material- oder Fabrikationsfehler auf, wird das Produkt von uns – nach unserer Wahl – für Sie kostenlos repariert oder ersetzt. Diese Garantie verfällt, wenn das Produkt beschädigt, nicht sachgemäß benutzt oder gewartet wurde.

Die Garantieleistung gilt für Material- oder Fabrikationsfehler. Diese Garantie erstreckt sich nicht auf Produktteile, die normaler Abnutzung ausgesetzt sind (z. B. Batterien) und daher als Verschleißteile angesehen werden können oder Beschädigungen an zerbrechlichen Teilen, z. B. Schalter, Akkus oder die aus Glas gefertigt sind.

● Abwicklung im Garantiefall

Um eine schnelle Bearbeitung Ihres Anliegens zu gewährleisten, folgen Sie bitte den folgenden Hinweisen:

Bitte halten Sie für alle Anfragen den Kassenschein und die Artikelnummer (IAN 384786_2107) als Nachweis für den Kauf bereit.

Die Artikelnummer entnehmen Sie bitte dem Typenschild, einer Gravur, auf dem Titelblatt Ihrer Bedienungsanleitung (unten links) oder als Aufkleber auf der Rück- oder Unterseite des Produkts.

Sollten Funktionsfehler oder sonstige Mängel auftreten, kontaktieren Sie zunächst die nachfolgend benannte Serviceabteilung telefonisch oder per E-Mail.

Ein als defekt erfasstes Produkt können Sie dann unter Beifügung des Kaufbelegs (Kassenschein) und der Angabe, worin der Mangel besteht und wann er aufgetreten ist, für Sie portofrei an die Ihnen mitgeteilte Service-Anschrift übersenden.

● Service

DE Service Deutschland

Tel.: 0800 5435 111

E-Mail: owim@lidl.de

AT Service Österreich

Tel.: 0800 292726

E-Mail: owim@lidl.at

CH Service Schweiz

Tel.: 0800562153

E-Mail: owim@lidl.ch



OWIM GmbH & Co. KG

Stiftsbergstraße 1
74167 Neckarsulm
GERMANY

Model No.: HG07468

Version: 02/2022

IAN 384786_2107

