



3-in-1 Cordless Impact Driver 20V PSBSA 20-Li C3

(GB) (IE) (NI)

3-in-1 Cordless Impact Drill 20V

Translation of the original instructions

(FR) (BE)

Perceuse-visseuse à percussion sans fil 3 en 1 20 V

Traduction des instructions d'origine

(DE) (AT) (CH)

3-in-1-Akku-Schlagbohrschrauber 20 V

Originalbetriebsanleitung

(DK)

Batteridreven slagbore-/skruemaskine 3i1 20 V

Oversættelse af den originale driftsvejledning

(NL) (BE)

3-in-1-accu-klopboorschroefmachine 20 V

Vertaling van de originele gebruiksaanwijzing

IAN 373420_2104

(GB) (IE) (NI)
(DK) (BE) (NL)

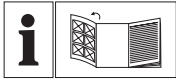

GB IE NI

Before reading, unfold the page containing the illustrations and familiarise yourself with all functions of the device.

DK

Før du læser, vend siden med billeder frem og bliv bekendt med alle apparatets funktioner.

FR BE

Avant de lire le mode d'emploi, ouvrez la page contenant les illustrations et familiarisez-vous ensuite avec toutes les fonctions de l'appareil.

NL BE

Vouw vóór het lezen de pagina met de afbeeldingen open en maak u vertrouwd met alle functies van het apparaat.

DE AT CH

Klappen Sie vor dem Lesen die Seite mit den Abbildungen aus und machen Sie sich anschließend mit allen Funktionen des Gerätes vertraut.

GB / IE / NI	Translation of the original instructions	Page	4
DK	Oversættelse af den originale driftsvejledning	Side	16
FR / BE	Traduction des instructions d'origine	Page	28
NL / BE	Vertaling van de originele gebruiksaanwijzing	Pagina	44
DE / AT / CH	Originalbetriebsanleitung	Seite	58

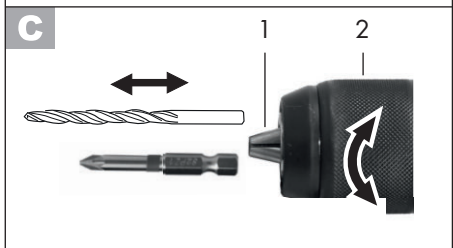
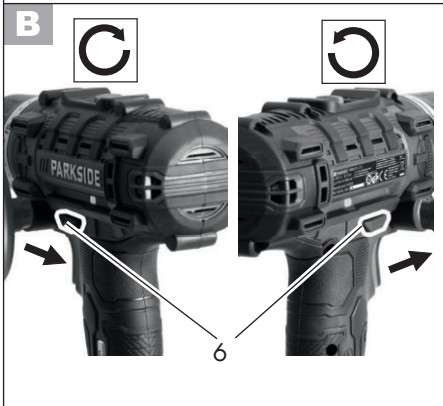
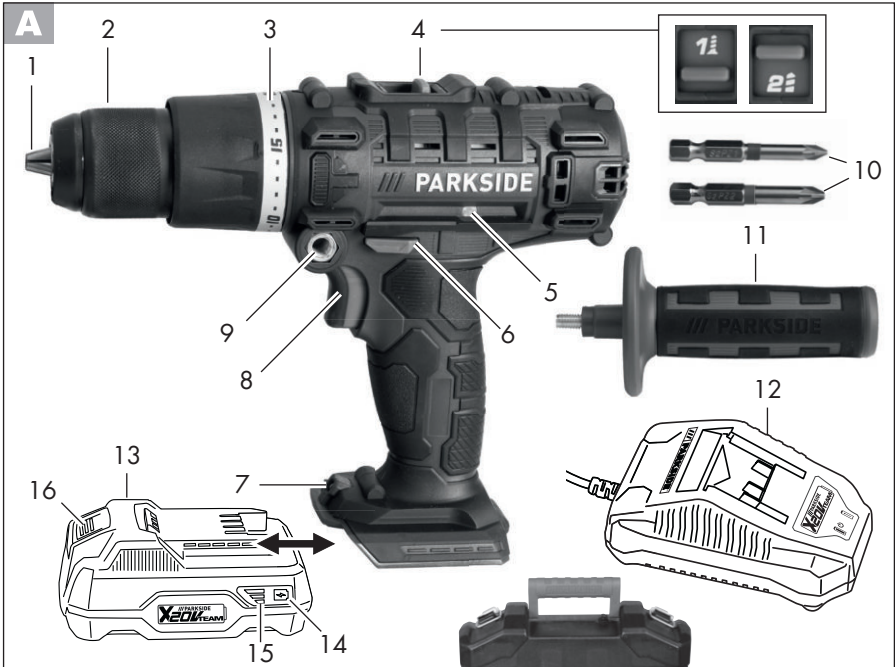

Content

Introduction	4
Intended purpose.....	4
General description.....	5
Extent of the delivery	5
Functional description	5
Overview.....	5
Technical data.....	5
Safety instructions.....	6
Symbols and icons	6
General Safety Directions for Power Tools	7
Safety information for drilling machines	10
Residual risks.....	10
Operation	10
Checking the battery charge level....	11
Recharging the battery.....	11
Inserting / removing the device's battery pack.....	11
Choice of gear	11
Set the direction of rotation	11
Torque setting	12
Tool change	12
Mounting the additional handle	12
Switching on/off	12
Cleaning and maintenance.....	13
Cleaning.....	13
Maintenance	13
Storage.....	13
Disposal and protection of the environment	13
Replacement parts/accessories... 	14
Guarantee	14
Repair Service.....	15
Service-Center	15
Importer	15
UKCA declaration of conformity ..	73
Translation of the original EC declaration of conformity	74
Exploded drawing	80

Introduction

Congratulations on the purchase of your new device. With it, you have chosen a high quality product.

During production, this equipment has been checked for quality and subjected to a final inspection. The functionality of your equipment is therefore guaranteed.



The operating instructions constitute part of this product. They contain important information on safety, use and disposal. Before using the product, familiarise yourself with all of the operating and safety instructions. Use the product only as described and for the applications specified. Keep this manual safely and in the event that the product is passed on, hand over all documents to the third party.

Intended purpose

The tool is intended for tightening and re-leasing screws and for drilling holes in wood, metal or plastic and for drilling walls.

Any other use that is not explicitly approved in these instructions may result in damage to the equipment and represent a serious danger to the user.

The user or operator is responsible for accidents causing injury to other people or damage to property.

This equipment is not suitable for commercial use. Commercial use will invalidate the guarantee.

The device is part of the Parkside X 20 V TEAM series and can be operated using Parkside X 20 V TEAM series batteries. The batteries may only be charged using chargers from the Parkside X 20 V TEAM series.

General description

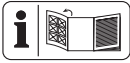

An illustration of the most important functional components can be found on the fold-out page.

Extent of the delivery

Carefully unpack the appliance and check that it is complete:

- 3-in-1 Cordless Impact Drill
- 2 Bits (PZ1 + PZ2, 50 mm)
- 1 Auxiliary handle
- 1 Storage case
- Instruction Manual



Battery and charger are not included.



Observe the safety information and notes on charging and proper use as shown in the instruction manual for your battery and charger from the Parkside X 20 V Team series. A detailed description of the charging process and further information can be found in the separate operating instructions.

Functional description

The 3-in-1 cordless Impact Drill screwdriver with two-speed gearbox has 20 torque settings, as well as one drill setting and one impact setting, right/left rotation. The tool is equipped with a keyless chuck and an LED work light.

Please refer to the descriptions below for information on how the operating elements work.

Overview



- 1 Drill chuck aperture
- 2 Keyless drill chuck
- 3 Torque adjustment ring
- 4 Speed selector
- 5 Bit holder
- 6 Direction of rotation switch
- 7 LED working light
- 8 On/off switch
- 9 Thread
- 10 Screw bits
- 11 Additional handle
- 12 Charger
- 13 Battery
- 14 Soft button
- 15 Battery Indicator
- 16 Battery release button
- 17 Storage case
- 18 Metal clip

Technical data

3-in-1 Cordless Impact DrillPSBSA 20-Li C3

Motor voltage U	20 V==
Idling speed n ₀	
1st gear	0-440 min ⁻¹
2nd gear	0-1650 min ⁻¹
Maximum torque.....	45 Nm
Span-chuck	1.5-13 mm
Impact function	26400 strikes/minute
Weight (without battery/charger) ..	1.45 kg
Drilling capacity	
for wood.....	max. 30 mm
for steel	max. 13 mm
Drill diameter for brick.....	max. 15 mm
max. screw diameter	10 mm
Protection category.....	IPX0
Temperature.....	max. 50 °C
Charging process.....	4 - 40 °C
Operation	-20 - 50 °C
Storage.....	0 - 45 °C

Sound pressure level (L_{pA})

Idle 73.1 dB(A), $K_{pA} = 5$ dB
 Impact drilling 96.8 dB(A), $K_{pA} = 5$ dB

Sound power level (L_{WA})

Idle 84.1 dB(A); $K_{WA} = 5$ dB
 Impact drilling . 107.8 dB(A); $K_{WA} = 5$ dB

Vibration (a_h)

Idle 2.71 m/s^2 ; $K = 1.5$ m/s^2
 Impact drilling 10.24 m/s^2 ; $K = 1.5$ m/s^2

Noise and vibration values have been determined according to the standards and regulations mentioned in the declaration of conformity.

The stated vibration emission value was measured in accordance with a standard testing procedure and may be used to compare one power tool to another. The stated vibration emission value may also be used for a preliminary exposure assessment.



Warning: The vibration emission value may differ during actual use of the power tool from the stated value depending on the manner in which the power tool is used.

Try to keep the exposure to vibrations as low as possible.

An example of how to reduce vibration exposure is limiting the working hours. For this purpose all parts of the operating cycle have to be considered (for example, times when the electric tool is switched off and times when it is switched on but running without any load).



Attention! An up-to-date list of battery compatibility can be found at:
www.lidl.de/akku

The device is part of the Parkside

X 20 V TEAM series and can be operated with batteries of the Parkside X 20 V TEAM series.

Batteries of the Parkside X 20 V TEAM series may only be charged using chargers of the Parkside X 20 V TEAM series.

We recommend that you operate this appliance with the following batteries only: PAP 20 A1, PAP 20 A3.

We recommend charging these batteries with the following chargers: PLG 20 A1, PLG 20 A3, PDSL G 20 A1.

Charging time (Min.)	PLG 20 A1	PLG 20 A3 PDSL G 20 A1
PAP 20 A1	60	30
PAP 20 A3	120	60

Safety instructions

Ensure that the safety instructions are observed when operating the appliance.

Symbols and icons

Symbols on the appliance:



Carefully read these operating instructions.



Screwing



Drilling



Impact drilling



Electrical appliances must not be disposed of with the domestic waste.



This device is part of the Parkside X 20 V TEAM series



UK CA UKCA mark indicates conformity with relevant Great Britain regulations applicable for the product.

Symbols in the manual

Warning symbols with information on damage and injury prevention.

Instruction symbols with information on preventing damage.

Help symbols with information on improving tool handling.

General Safety Directions for Power Tools

WARNING! Read all safety notices, instructions, illustrations and technical data that have been provided with this power tool. Omissions in the compliance with safety directions and instructions can cause electrical shock, fire and/or severe injuries.

Retain all safety directions and instructions for future use.

The term „power tool“ in the warnings refers to your mains-operated (corded) power tool or battery-operated (cordless) power tool).

1) WORK AREA SAFETY

- a) **Keep work area clean and well lit.** Cluttered or dark areas invite accidents.
- b) **Do not operate power tools in explosive atmospheres, such as**

in the presence of flammable liquids, gases or dust. Power tools create sparks which may ignite the dust or fumes.

- c) **Keep children and bystanders away while operating a power tool.** Distractions can cause you to lose control.

2) ELECTRICAL SAFETY

- a) **Power tool plugs must match the outlet. Never modify the plug in any way. Do not use any adapter plugs with earthed (grounded) power tools.** Unmodified plugs and matching outlets will reduce risk of electric shock.
- b) **Avoid body contact with earthed or grounded surfaces, such as pipes, radiators, ranges and refrigerators.** There is an increased risk of electric shock if your body is earthed or grounded.
- c) **Do not expose power tools to rain or wet conditions.** Water entering a power tool will increase the risk of electric shock.
- d) **Do not abuse the cord. Never use the cord for carrying, pulling or unplugging the power tool. Keep cord away from heat, oil, sharp edges or moving parts.** Damaged or entangled cords increase the risk of electric shock.
- e) **When operating a power tool outdoors, use an extension cord suitable for outdoor use.** Use of a cord suitable for outdoor use reduces the risk of electric shock.
- f) **If operation of the power tool in a damp environment is unavoidable, please use a residual**

current circuitry. The use of a residual current circuitry reduces the risk of an electric shock.

3) PERSONAL SAFETY

- a) **Stay alert, watch what you are doing and use common sense when operating a power tool. Do not use a power tool while you are tired or under the influence of drugs, alcohol or medication.** A moment of inattention while operating power tools may result in serious personal injury.
- b) **Use personal protective equipment. Always wear eye protection.** Protective equipment such as dust mask, non-skid safety shoes, hard hat, or hearing protection used for appropriate conditions will reduce personal injuries.
- c) **Prevent unintentional starting. Ensure the switch is in the off-position before connecting to power source and/or battery pack, picking up or carrying the tool.** Carrying power tools with your finger on the switch or energising power tools that have the switch on invites accidents.
- d) **Remove any adjusting key or wrench before turning the power tool on.** A wrench or a key left attached to a rotating part of the power tool may result in personal injury.
- e) **Do not overreach. Keep proper footing and balance at all times.** This enables better control of the power tool in unexpected situations.
- f) **Dress properly. Do not wear loose clothing or jewellery. Keep your hair, clothing and gloves away from moving**

parts. Loose clothes, jewellery or long hair can be caught in moving parts.

- g) **If dust extraction and collection devices can be installed, make sure that these are connected and used correctly.** Use of dust collection can reduce dust-related hazards.
- h) **Do not allow yourself to be lulled into a false sense of security and do not disregard the safety rules for power tools, even if you are familiar with the power tool after using it many times.** Careless action can lead to serious injuries within a fraction of a second.

4) POWER TOOL USE AND CARE

- a) **Do not force the power tool. Use the correct power tool for your application.** The correct power tool will do the job better and safer at the rate for which it was designed.
- b) **Do not use the power tool if the switch does not turn it on and off.** Any power tool that cannot be controlled with the switch is dangerous and must be repaired.
- c) **Remove the plug from the wall socket and/or remove the rechargeable battery before you change the device's settings, change accessory parts or put away the power tool.** Such preventive safety measures reduce the risk of starting the power tool accidentally.
- d) **Store idle power tools out of the reach of children and do not allow persons unfamiliar with the power tool or these instructions to operate the power tool.** Power tools are dangerous in the hands of untrained users.

- e) **Look after the power tool and application tool carefully. Check for misalignment or binding of moving parts, breakage of parts and any other condition that may affect the power tool's operation. If damaged, have the power tool repaired before use.** Many accidents are caused by poorly maintained power tools.
- f) **Keep cutting tools sharp and clean.** Properly maintained cutting tools with sharp cutting edges are less likely to bind and are easier to control.
- g) **Use the power tool, accessories and tool bits etc. in accordance with these instructions, taking into account the working conditions and the work to be performed.** Use of the power tool for operations different from those intended could result in a hazardous situation.
- h) **Keep handles and grip surfaces dry, clean and free from oil and grease.** Slippery handles and grip surfaces do not permit safe operation and control over the power tool in unexpected situations.

5) CAREFUL HANDLING AND USE OF BATTERY DEVICES

- a) **Charge the batteries only in chargers that are recommended by the manufacturer.** Risk of fire if a charger that is suitable for a specific type of battery is used with other batteries.
- b) **In the power tools, use only the batteries designed for the purpose.** The use of other batteries may result in injuries and risk of fire.
- c) **Keep the unused battery away**

from paper clips, coins, keys, nails, screws and other small metal objects, which could cause bridging of the contacts.

A short circuit between the battery contacts may cause burns or fire.

- d) **If used incorrectly, liquid may leak from the battery. Avoid contact with this. In the event of accidental contact, rinse off with water.** If the liquid gets into eyes, seek medical assistance. Leaking battery fluid may cause skin irritations or burns.
 - e) **Do not use damaged or altered batteries.** Damaged or altered batteries can be unpredictable and lead to fire, explosion or risk of injury.
 - f) **Do not expose batteries to fire or elevated temperatures.** Fire or temperatures over 130 °C can cause an explosion.
 - g) **Follow all instructions for charging and never charge the battery or the battery-powered tool outside the temperature range stated in the operating instructions.** Incorrect charging or charging outside the permitted temperature range may destroy the battery and increase the risk of fire.
- ## 6) SERVICE
- a) **Have your power tool serviced by a qualified repair person using only identical replacement parts.** This will ensure that the safety of the power tool is maintained.
 - b) **Never repair damaged batteries.** All battery repairs should be carried out by the manufacturer or authorised customer service centres only.

Safety information for drilling machines

1) SAFETY INSTRUCTIONS FOR ALL WORK

- a) **Wear ear protection when impact drilling.** Exposure to noise can cause hearing loss.
- b) **Use the additional handle(s).** Loss of control can result in injuries.
- c) **Hold the electric tool by the insulated handle surfaces when performing work where the insert tool or screws may come into contact with hidden wiring.** Contact with a live wire can also cause a charge in metal parts of the tool and result in an electric shock.

2) SAFETY INFORMATION FOR USING LONG DRILLS

- a) **Do not work at a speed higher than the maximum permissible speed for the drill.** Higher speeds can cause the drill to bend slightly when rotating freely without contact with the workpiece and can also cause injury.
- b) **Always begin drilling at a low speed and when the drill is in contact with the workpiece.** Higher speeds can cause the drill to bend slightly when rotating freely without contact with the workpiece and can also cause injury.
- c) **Do not apply excessive pressure to the drill. Only apply pressure lengthwise along the drill.** Drills can bend and break or cause a loss in control, thus resulting in injuries.

3) ADDITIONAL SAFETY INSTRUCTIONS

- a) **Do not use any accessories that are not recommended by PARKSIDE.** This can result in electric shock or fire.

Residual risks

Even if properly operating and handling this electric tool, some residual risks will remain. Due to its construction and build, this electric tool may present the following hazards:

- a) Cuts
- b) Ear damage if working without ear protection.
- c) Damage to your health caused by swinging your hands and arms when operating the appliance for longer periods of time or if the unit is not held or maintained properly.



Warning! During operation, this electric tool generates an electromagnetic field which, under certain circumstances, may impair the functionality of active or passive medical implants. To reduce the risk of serious or lethal injuries, we recommend that persons with medical implants consult their doctor and the manufacturer of their medical implant before operating the machine.

Operation



Remove the battery from the device to prevent accidental operation. Risk of injury!



Ensure that the ambient temperature does not exceed 50°C or fall below -20°C during work.

A Checking the battery charge level

The battery's (13) charge level is indicated by the charge state indicator (15).

The LEDs indicate the battery's charge level, when the device is in operation. To do this, press the softkey (14) of the charge level indicator.

red-yellow-green => Battery fully charged
red and yellow => Battery half charged
red => Battery needs to be charged

A Recharging the battery

i Allow a hot battery to cool before charging.

i Only charge the battery (13) when the red LED on the charge status indicator (15) is on.

1. Remove the battery (13) from the appliance, as necessary (see „Removing/inserting the battery“).
2. Insert the battery (13) in the charging compartment of the battery charger (12).
3. Plug the battery charger (12) into a mains outlet.
4. Once charging is complete, disconnect the charger (12) from the mains supply.
5. Remove the battery (13) from the charger (12).

Overview of the control display on the charger (12):

Green LED lights up without battery inserted: Charger ready.

Green LED lights up: Battery such alleged charged.

Red LED lights up: Battery charging.

Red LED flashes: Battery overheated

Red + green LEDs flash:

Defective battery

Inserting / removing the device's battery pack

Inserting the battery pack:

1. Move the rotation direction switch (6) onto its middle setting (lock).
2. Slide the foot of the device onto the battery pack (13) until it clicks into place.

Removing the battery pack:

1. Push the release button (16) and pull the battery pack (13) out towards the front of the device.

A Choice of gear

Slide the gear selector (4) to **1** or **2**, corresponding to a low or high torque selection.

1st gear 0-440 min⁻¹
 2nd gear 0-1650 min⁻¹



A gear change may only be performed in standstill mode!

B Set the direction of rotation

You can select the direction of rotation with the direction switch (clockwise and

anticlockwise direction) and secure the device against accidental start up. The arrow on the direction switch indicates the working direction.

1. Wait for the device to shut-down.
2. Push the direction switch (6) into the desired position:

Clockwise direction:

To drill and screw in screws.

Press the direction switch to the right with the arrow pointing forwards

Counter-clockwise direction:

To unscrew screws.

Press the direction switch to the left with the arrow pointing backwards

3. **Switch lock:** Bring direction switch to neutral position.





The direction changed may only be performed in standstill mode.

A Torque setting

You can preset the maximum torque by rotating the torque adjustment ring (3). 20 torque settings + 1 drill setting + 1 impact drill setting are provided.

1. Turn the adjusting ring (3) to select the desired torque:

Screwing: Settings 1 - 20 

Drilling: Setting 

Impact drilling: Setting 

2. Start with a lower torque step and increase according to requirement.



Torque adjustment should only be performed in standstill mode.



Reaching the preset torque limit produces a noticeable rasping sound. This sound is caused by the slip clutch.

C Tool change

The automatic spindle lock enables the tool to be changed even when the motor is at a standstill.

1. Rotate the keyless chuck (2) counter-clockwise, until the drill chuck aperture (1) is large enough to accommodate the tool.
2. Push the tool as far as possible into the keyless chuck (2).
3. Rotate the chuck clockwise to clamp the tool firmly.
4. To remove the tool again, rotate the keyless chuck (2) and pull out the tool.



There is a magnet bit holder (A 5) on the left and right of the housing. You can attach one bit at a time to the magnetic bit holder.

D Mounting the additional handle

1. Screw the additional handle (11) into the right or left thread (9) of the tool head.
2. Tighten the additional handle (11) by hand.

A Switching on/off

By using the on/off switch (8) you can progressively control the speed. The longer you push the on-off button, the higher the speed.

1. Press the on/off switch (8) to start the device. The LED work light (7) lights up during operation.
2. To turn it off, release the on/off switch (8).

When you move the direction switch (6) to the middle position, the device is secured against being switched on.

i During breaks in work, the device can be hung from a belt, using the integral metal clip (18). Take care to ensure that the device is switched off and secured against accidental activation. The metal clip is also suitable for opening bottles with bottle caps.

Cleaning and maintenance

! Contact our Service Centre about repairs and servicing not described in this manual. Only use OEM parts. Risk of injury!

! Turn off the appliance and, before doing any servicing, remove the battery.

The following cleaning and servicing should be done regularly. This will ensure a long and reliable service life.

Cleaning

⚡ **Do not spray the appliance with water and do not immerse it in water. Electric shock hazard!**

- Keep clean the ventilation slots, motor housing and handles of the appliance. Use a damp cloth or a brush. Do not use cleaning agents or solvents. You may otherwise irreparably damage the appliance.

Maintenance

The appliance cleaner is maintenance free.

Storage

- Store the equipment in a dry place well out of reach of children.

Disposal and protection of the environment

Remove the rechargeable battery before disposing of the device!

The device, accessories and packaging should be properly recycled.

Instruction on how to dispose of the rechargeable battery can be found in the separate instruction manual for your battery and charger



Machines do not belong with domestic waste.

- Return the unit to a recycling centre. The plastics and metals in the unit can be sorted and appropriately recycled. Ask our Service Centre for details.
- Defective units returned to us will be disposed of for free.

Replacement parts/accessories

Spare parts and accessories can be obtained at www.grizzlytools.shop

If you have issues ordering, please use the contact form.
If you have any other questions, contact the "Service-Center" (see page 15).

Keyless drill chuck 91105885

Guarantee

Dear Customer,
This equipment is provided with a 3-year guarantee from the date of purchase. In case of defects, you have statutory rights against the seller of the product. These statutory rights are not restricted by our guarantee presented below.

Terms of Guarantee

The term of the guarantee begins on the date of purchase. Please retain the original receipt. This document is required as proof of purchase.

If a material or manufacturing defect occurs within three years of the date of purchase of this product, we will repair or replace at our choice the product for you free of charge. This guarantee requires the defective equipment and proof of purchase to be presented within the three-year period with a brief written description of what constitutes the defect and when it occurred.

If the defect is covered by our guarantee, you will receive either the repaired product or a new product. No new guarantee period begins on repair or replacement of the product.

Guarantee Period and Statutory Claims for Defects

The guarantee period is not extended by the guarantee service. This also applies for replaced or repaired parts. Any damages and defects already present at the time of purchase must be reported immediately after unpacking. Repairs arising after expiry of the guarantee period are chargeable.

Guarantee Cover

The equipment has been carefully produced in accordance with strict quality guidelines and conscientiously checked prior to delivery.

The guarantee applies for all material and manufacturing defects. This guarantee does not extend to cover product parts that are subject to normal wear and may therefore be considered as wearing parts (e.g. keyless drill chuck) or to cover damage to breakable parts (e.g. switches).

This guarantee shall be invalid if the product has been damaged, used incorrectly or not maintained. Precise adherence to all of the instructions specified in the operating manual is required for proper use of the product. Intended uses and actions against

which the operating manual advises or warns must be categorically avoided. The product is designed only for private and not commercial use. The guarantee will be invalidated in case of misuse or improper handling, use of force, or interventions not undertaken by our authorised service branch.

Processing in Case of Guarantee

To ensure efficient handling of your query, please follow the directions below:

- Please have the receipt and item number (IAN 373420_2104) ready as proof of purchase for all enquiries.
- Please find the item number on the rating plate.
- Should functional errors or other defects occur, please initially contact the service department specified below by **telephone** or by **e-mail**. You will then receive further information on the processing of your complaint.
- After consultation with our customer service, a product recorded as defective can be sent postage paid to the service address communicated to you, with the proof of purchase (receipt) and specification of what constitutes the defect and when it occurred. In order to avoid acceptance problems and additional costs, please be sure to use only the address communicated to you. Ensure that the consignment is not sent carriage forward or by bulky goods, express or other special freight. Please send the equipment inc. all accessories supplied at the time of purchase and ensure adequate, safe transport packaging.

Repair Service

For a charge, **repairs not covered by the guarantee** can be carried out by our service branch, which will be happy to issue a cost estimate for you. We can handle only equipment that has been sent with adequate packaging and postage.

Attention: Please send your equipment to our service branch in clean condition and with an indication of the defect.

Equipment sent carriage forward or by bulky goods, express or other special freight will not be accepted.

We will dispose of your defective devices free of charge when you send them to us.

Service-Center



Service Great Britain

Tel.: 0800 4047 657

E-Mail: grizzly@lidl.co.uk

IAN 373420_2104



Service Ireland

Service Northern Ireland

Tel.: 1890 930 034

(0,08 EUR/Min., (peak))

(0,06 EUR/Min., (off peak))

E-Mail: grizzly@lidl.ie

IAN 373420_2104

Importer

Please note that the following address is not a service address. Please initially contact the service centre specified above.

Grizzly Tools GmbH & Co. KG

Stockstädter Straße 20

DE-63762 Großostheim

Germany

www.grizzlytools.de

Indhold

Introduktion.....	16
Anvendelsesformål	16
Generel beskrivelse	17
Leveringsomfang	17
Funktionsbeskrivelse	17
Oversigt.....	17
Tekniske data	17
Symboler	18
Symboler i vejledningen.....	19
Generelle sikkerhedsinformationer for el-værktøjer	19
Sikkerhedshenvisninger til boremaskiner.....	22
Betjening	23
Kontrol af batteriets ladetilstand	23
Opladning af akku.....	23
Isætning/udtagning af batteripakken i apparatet.....	23
Gearvalg	23
Indstilling af drejeretning.....	24
Indstilling af drejningsmoment.....	24
Værktøjsskift	24
Montering af ekstrahåndtag	24
Tænd/sluk.....	25
Rengøring og vedligeholdelse	25
Rengøring	25
Wedligeholdelse.....	25
Opbevaring	25
Bortskaffelse/ miljøbeskyttelse ..	25
Reservedele/Tilbehør	26
Garanti	26
Reparations-service.....	27
Service-Center	27
Importør	27
Oversættelse af den originale CE-konformitetserklæring.....	75
Ekspllosionstegning	80

Introduktion

Hjertelig tillykke med købet af dit nye apparat. Du har besluttet dig for et produkt af højeste kvalitet.

Dette apparats kvalitet blev kontrolleret under produktionen og det blev underkastet en slutkontrol. Dermed er dit apparats funktionsevne garanteret.



Betjeningsvejledningen er bestanddel af dette produkt. Den indeholder vigtige informationer vedrørende sikkerhed, brug, vedligeholdelse og bortskaffelse. Gør dig inden brugen af produktet fortrolig med alle betjenings- og sikkerhedsinformationer. Benyt kun produktet som beskrevet og kun til de anførte indsatsområder. Opbevar vejledningen godt og lad alle dokumenter følge med ved videregivelse af produktet til tredje.

Anvendelsesformål

Apparatet er beregnet til indskrining og løsning af skruer, samt til boring i træ, metal eller plast og til slagboring i murværk.

Enhver anden anvendelse, som ikke er udtrykkeligt tilladt i denne vejledning, kan medføre skader på maskinen og udgøre en alvorlig fare for brugeren.

Producenten påtager sig intet ansvar for skader, der forårsages på grund af ukorrekt brug eller forkert betjening.

Dette apparat er ikke egnet til erhvervs-mæssig brug. Ved erhvervs-mæssig brug bortfalder garantien.

Dette apparat er del af Parkside X 20 V TEAM-serien og kan bruges med genopladelige batterier fra X 20 V TEAM-serien. De genopladelige batterier må

kun oplades med opladere fra Parkside X 20 V TEAM-serien.

Generel beskrivelse

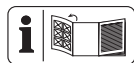

De vigtigste funktionsdele er vist på den forreste udfoldningsside.

Leveringsomfang

Kontrollér indholdet ved udpakningen af maskinen: Bortskaf indpakningsmaterialet forskriftsmæssigt.

- Batteridreven slagbore-/skruemaskine 3i1
- 2 bits (PZ1 + PZ2, 50 mm)
- 1 ekstrahåndtag
- 1 opbevaringskuffert
- Betjeningsvejledning



Batteri og oplader er ikke inkluderet.



Følg sikkerhedsanvisningerne og henvisningerne vedrørende opladning og korrekt brug, som fremgår af betjeningsvejledningen til dit genopladelige batteri og din oplader i Parkside X 20 V Team-serien. En detaljeret beskrivelse af opladningen og yderligere oplysninger findes i den separate betjeningsvejledning.

Funktionsbeskrivelse

3-i-1-slagboremaskinen med batteri og tottrinsgear har en indstilling til drejemoment på 20 trin samt en borefase og et slagniveau, højre-/venstreløb. Apparatet er udstyret med en hurtigspændeborepatron og en LED-arbejdslampe.

Betjeningsdelenes funktion beskrives i det følgende.

Overview



- 1 Borepatronåbning
- 2 Hurtigspændeborepatron
- 3 Indstillingsring til drejningsmoment
- 4 Gearvalgkontakt
- 5 Bitholder
- 6 Drejeretningskontakt
- 7 LED-arbejdslampe
- 8 Tænd/sluk-knap
- 9 Gevind
- 10 Bits
- 11 Ekstrahåndtag
- 12 Oplader
- 13 Batteri
- 14 Softknap
- 15 Visning af ladetilstand
- 16 Frigørelsesknap batteri
- 17 Kuffert
- 18 Metalbøjle

Tekniske data

Batteridreven slagbore-/skruemaskine 3i1 ...PSBSA 20-Li C3

Motorspænding U_{max}	20 V ===
Tomgangshastighed (n_0)	
Gear 1	0-440 min ⁻¹
Gear 2	0-1650 min ⁻¹
Omdrejningsmoment	maks. 45 Nm
Slagfunktion	26400 slag/minut
Spændvidde for borepatron	1,5-13 mm
Vægt (uden genopladeligt batteri/oplader)	1,45 kg
Borediameter for træ	maks. 30 mm
Borediameter for stål	maks. 13 mm
Borediameter for mursten	maks. 15 mm
maks. skruediameter	10 mm
Beskyttelsestype	IPX0

Temperatur	max. 50 °C
Opladning	-4 - 40 °C
Drift	-20 - 50 °C
Opbevaring	0 - 45 °C
Lydryksniveau (L_{pA})	
Tomgang	73,1 dB(A), $K_{pA} = 5$ dB
Slagboring	96,8 dB(A), $K_{pA} = 5$ dB
Lydeffektniveau (L_{WA})	
Tomgang	84,1 dB(A), $K_{WA} = 5$ dB
Slagboring	107,8 dB(A), $K_{WA} = 5$ dB
Vibration (a_h)	
Tomgang	2,71 m/s ² ; $K = 1,5$ m/s ²
Slagboring ..	10,24 m/s ² ; $K = 1,5$ m/s ²

Støj- og vibrationsværdier blev konstateret tilsvarende de i konformitetserklæringen nævnte standarder og bestemmelser.

Den anførte svingningsemissionsværdi blev målt iht. en standardiseret prøvemåte og kan anvendes til sammenligning af et el-værktøj med et andet.

Den anførte svingningsemissionsværdi kan også anvendes til en indledende vurdering af afbrydelsen.



Advarsel:

Der er nødvendigt af fastlægge forholdsregler til beskyttelse af brugeren, der beror på en vurdering af afbrydelsen under de faktiske brugsbetingelser

Svingningsemissionsværdien kan adskille sig fra den angivne værdi under brugen af el-værktøjet, afhængig af den måde som værktøjet bruges på.

Forsøg at holde belastningen så lav som mulig pga. vibrationer. En måde at reducere vibrationsbelastningen på er at begrænse arbejdstiden. Her er det nødvendigt at tage hensyn til alle dele af driftscyklussen

(f.eks. tider, hvor elværktøjet er slukket og tider, hvor det ganske vist er tændt, men kører uden belastning).



OBS! Den aktuelle liste over kompatibiliteten af det genopladelige batteri kan du finde på: www.lidl.de/akku

Dette produkt er en del af Parkside X 20 V TEAM-serien og kan anvendes sammen med genopladelige batterier fra Parkside X 20 V TEAM-serien. De genopladelige batterier fra Parkside X 20 V TEAM-serien må kun oplades med opladere fra Parkside X 20 V TEAM-serien.

Dette produkt kan kun anvendes med følgende genopladelige batterier: PAP 20 A1, PAP 20 A3.

Vi anbefaler, at du oplader disse batterier med følgende opladere: PLG 20 A1, PLG 20 A3, PDSLIG 20 A1.

Ladetid (min.)	PLG 20 A1	PLG 20 A3 PDSLIG 20 A1
PAP 20 A1	60	30
PAP 20 A3	120	60

Sikkerhedsinformationer

Dette afsnit omhandler de grundlæggende sikkerhedsforskrifter ved brug af apparatet.

Symboler

Billedtegn på apparatet



Læs betjeningsvejledningen grundigt igennem inden den første ibrugtagning.



Skruning



Boring



Slagboring



El-apparater må ikke komme i husholdningsaffaldet



Produktet er en del af Parksided X 20 V TEAM-serien.

Symboler i vejledningen



Faresymboler med oplysninger om forebyggelse af person- eller materielle skader.



Påbudstegn med oplysninger om forebyggelse af skader.



Henvisningstegn med informationer om bedre håndtering af udstyret.

Generelle sikkerhedsinformationer for el-værktøjer



ADVARSEL! Læs alle sikkerhedsanvisninger, anvisninger, illustrationer og tekniske data, der følger med dette elværktøj. Forsømmelighed ved overholdelse af sikkerhedsinformationer og anvisninger kan forårsage elektrisk stød, brand og/eller alvorlige kvæstelser.

Opbevar alle sikkerhedsinformationer og anvisninger.

Det i sikkerhedsinformationerne anvendte udtryk "el-værktøj" vedrører netdrevne el-værktøjer (med forsyningskabel) og akkudrevne el-værktøjer (uden forsyningskabel).

1) SIKKERHED PÅ ARBEJDSPLADSEN:

- Sørg for at dit arbejdsområde er rent og godt belyst.** Uorden og uoplyste arbejdsområder kan medføre ulykker.
- El-værktøjet må ikke benyttes i eksplosionstruede omgivelser, hvor der er brændbare væsker, gasser eller støv.** El-værktøj kan slå gnister, som kan antænde støvet eller dampene.
- Sørg for at børn og andre personer holdes væk fra arbejdsområdet, når el-værktøjet er i brug.** Hvis man distraheres, kan man miste kontrollen over maskinen.

2) ELEKTRISK SIKKERHED:

- El-værktøjets stik skal passe til kontakten. Stikket må ikke ændres på nogen måde. Brug ikke adapterstik sammen med jordforbundet el-værktøj.** Unødvendige stik, der passer til kontakterne, nedsætter risikoen for elektrisk stød.
- Undgå kropskontakt med jordforbundne overflader som f.eks. rør, radiatorer, komfurer og køleskabe.** Hvis din krop er jordforbundet, øges risikoen for elektrisk stød.
- El-værktøjet må ikke udsættes for regn eller fugt.** Indtrængning af vand i et el-værktøj øger risikoen for elektrisk stød.
- Brug ikke ledningen til formål, den ikke er beregnet til, ved f.eks. at bære el-værktøjet i ledningen, hænge den op i ledningen eller rykke i ledningen for at trække stikket ud af kontakten. Beskyt ledningen mod varme, olie, skarpe kanter eller**

maskindele, der er i bevægelse.

Beskadigede eller indviklede ledninger øger risikoen for elektrisk stød.

- e) **Hvis el-værktøjet bruges i det fri, må der kun benyttes en forlængerledning, der er egnet til udendørs brug.** Anvendelsen forlængerledning til udendørs brug nedsætter risikoen for elektrisk stød.
- f) **Hvis arbejde med elværktøjet i fugtige omgivelser ikke kan undgås, skal der anvendes en fejlstrømsafbryder.** Brugen af en fejlstrømsafbryder reducerer risikoen for elektrisk stød.

3) PERSONLIG SIKKERHED:

- a) **Det er vigtigt at være opmærksom, se hvad man laver og bruge el-værktøjet fornuftigt. Brug aldrig el-værktøjet hvis du er træt, har nydt alkohol eller er påvirket af medicin eller euforiserende stoffer.** Et øjeblik uopmærksomhed ved brug af el-værktøjet kan medføre alvorlige personskader.
- b) **Brug personligt beskyttelsesudstyr og hav altid beskyttelsesbriller på.** Brug af personligt beskyttelsesudstyr som f.eks. skridsikre sikkerhedssko, beskyttelseshjelm eller høreværn reducerer faren for personskader.
- c) **Undgå utilsigtet igangsætning. Forvis dig om at el-værktøjet er slukket, før stikket sættes i stikkontakten og før du løfter eller bærer den.** Undgå at bære el-værktøjet med fingeren på afbryderen og sørg for, at maskinen ikke er tændt når den sluttes til nettet, fordi dette kan medføre ulykker.
- d) **Fjern indstillingsværktøj og**

skruenøgler, inden el-værktøjet tændes.

Hvis et stykke værktøj eller en nøgle sidder i en roterende maskindel, kan dette medføre personskader.

- e) **Undgå unormale kropsholdninger. Sørg for at stå sikkert og hold altid balancen.** Det gør det lettere at kontrollere el-værktøjet i uventede situationer.
- f) **Brug egnet arbejdstøj. Undgå løse beklædningsgenstande eller smykker.** Hold hår, tøj og handsker væk fra dele, der bevæger sig. Dele, der er i bevægelse, kan gribe fat i løst-siddende tøj, smykker eller langt hår.
- g) **Hvis der kan monteres støvudsugnings- og opsamlingsudstyr, skal dette anbringes og anvendes korrekt.** Brug af støvudsugning kan reducere farerne ved støv.
- h) **Føl dig ikke for sikker, og sæt dig ikke ud over sikkerhedsreglerne for elværktøjer, heller ikke når du er fortrolig med elværktøjet, efter at have brugt det mange gange.** Skødesløs adfærd kan på brøkdeler af sekunder medføre alvorlige kvæstelser.

4) BRUG OG HÅNDTERING AF EL-VÆRKTØJET:

- a) **Overbelast ikke maskinen. Brug altid det el-værktøj, der er beregnet til det arbejde, der skal udføres.** Med det passende el-værktøj arbejder man bedst og mest sikkert inden for det angivne effektområde.
- b) **Brug ikke et el-værktøj, hvis afbryder er defekt.** Et el-værktøj, der ikke kan startes og stoppes, er farligt og skal repareres.
- c) **Træk stikket ud af stikkontakten og/eller fjern det aftagelige**

- batteri, før du foretager indstillinger på maskinen, udskifter indsatsværktøjsdele eller lægger elværktøjet fra dig.** Denne sikkerhedsforanstaltning forhindrer utilsigtet start af el-værktøjet.
- d) Opbevar el-værktøjet uden for børns rækkevidde, når det ikke benyttes. Lad aldrig personer, der ikke er fortrolige med maskinen eller ikke har gennemlæst disse instrukser, benytte maskinen.** El-værktøj er farligt, hvis det benyttes af ukyndige personer.
- e) Vedligehold elværktøjet og indsatsværktøjet omhyggeligt. Kontrollér om bevægelige dele fungerer korrekt og ikke sidder fast, og om delene er brækket eller beskadiget, således at el-værktøjets funktion påvirkes.** Få beskadigede dele repareret, inden maskinen tages i brug. Mange ulykker skyldes dårligt vedligeholdte maskiner.
- f) Sørg for, at skæreværktøjer er skarpe og rene.** Omhyggeligt vedligeholdte skæreværktøjer med skarpe skærekanter sætter sig ikke så hurtigt fast og er nemmere at føre.
- g) Brug el-værktøjet, tilbehør, indsatsværktøj osv. iht. disse instrukser. Tag herved hensyn til arbejdsforholdene og det arbejde, der skal udføres.** Brug af el-værktøjet til andre end de fastsatte formål kan medføre farlige situationer.
- h) Hold greb og grebsoverflader tørre, rene og fri for olie og fedt.** Hvis greb og grebsoverflader er glatte, er en sikker betjening af og kontrol over elværktøjet i uforudselige situationer ikke givet.
- 5) OMHYGGELIG HÅNDTERING OG BRUG AF APPARATER MED AKKU**
- a) Oplad kun akku'erne i opladere, der er anbefalet af fabrikanten.** Opladere, der er beregnet til en bestemt type akku'er, udsættes for brandfare, hvis der anvendes andre akku'er.
- b) Anvend kun de dertil beregnede akku'er i elværktøjerne.** Brug af andre akku'er kan medføre kvæstelser og brandfare.
- c) Hold den ubenyttede akku væk fra clips, mønter, nøgler, søm, skruer eller andre små metalgenstande, der evt. kan forårsage en kortslutning af kontakterne.** En kortslutning mellem akku'ens kontakter kan medføre forbrændinger eller brand.
- d) Ved forkert anvendelse kan der løbe væske ud af batteriet. Undgå kontakt med denne. Ved tilfældig kontakt skal der skylles med vand. Skulle du få væske i øjnene, skal du yderligere opsøge læge.** Udløbet akku-væske kan medføre hudirritationer eller forbrændinger.
- e) Anvend ikke beskadigede eller ændrede batterier.** Beskadigede eller ændrede batterier kan udvise uforudsigelig adfærd og resultere i brand, eksplosion eller risiko for skader.
- f) Udsæt ikke batterier for ild eller for høje temperaturer.** Ild eller temperaturer over 130 °C kan resultere i eksplosioner.
- g) Følg anvisningerne til opladning, og oplad aldrig batteriet eller det batteridrevne værktøj uden for temperaturområdet, der er angivet i driftsvejledningen.** Forkert opladning eller oplad-

ning uden for det tilladte temperaturområde kan ødelægge batteriet og øge brandfaren.

6) SERVICE:

- a) **Sørg for, at dit el-værktøj kun reparerer af kvalificerede fagfolk, og at der kun benyttes originale reservedele.** Dermed sikrer man sig at el-værktøjets sikkerhed opretholdes.
- b) **Vedligehold aldrig beskadigede batterier.** Enhver vedligeholdelse af batterier bør udelukkende udføres af producenten eller kundeservicesteder, der er autoriseret af producenten.

Sikkerhedshenvisninger til boremaskiner

1) SIKKERHEDSHENVISNINGER TIL ALLE ARBEJDSOPGAVER

- a) **Bær høreværn ved slagboring.** Påvirkningen af støj kan bevirke tab af hørelse.
- b) **Anvend den (de) ekstrahåndtag.** Tab af kontrol kan føre til kvæstelser.
- c) **Hold elværktøjet i de isolerede gribeflader, når du udfører arbejde, hvor indsatsværktøjet eller skruerne kan ramme skjulte elkabler.** Kontakt med en spændingsførende ledning kan også sætte apparatets metaldele under spænding og medføre elektrisk stød.

2) SIKKERHEDSHENVISNINGER VED ANVENDELSE AF LANGE BOR

- a) **Arbejd aldrig med et højere omdrejningstal, end det omdrejningstal som er tilladt for boret.**

Ved høje omdrejningstal, kan boret bøjes en smule, hvis den kan rotere ukontrolleret uden kontakt med arbejdsemnet, og derved kan der opstå personskader.

b) **Start altid boringen ved et lavt omdrejningstal og mens boret har kontakt med arbejdsemnet.**

Ved høje omdrejningstal, kan boret bøjes en smule, hvis den kan rotere ukontrolleret uden kontakt med arbejdsemnet, og derved kan der opstå personskader.

c) **Påfør ikke et for kraftigt tryk og tryk kun i længderetning af boret.** Boret kan blive bøjet og knække eller du kan miste kontrollen over det og påføre dig kvæstelser.

3) YDERLIGERE SIKKERHEDSHENVISNINGER

- a) **Anvend ikke tilbehør, som ikke er anbefalet af PARKSIDE.** Dette kan føre til elektrisk stød eller brand.

8) RESTRISICI

Også hvis du betjener dette elværktøj korrekt, vil der altid være restrisici. Følgende risici kan optræde i forbindelse med dette elværktøjs konstruktion og udførelse:

- a) Snitlæsioner
- b) Høreskader, hvis der ikke bruges et egnet høreværn.
- c) Sundhedsskader, der stammer fra hånd/arm vibrationer, hvis apparatet bruges i længere tid eller ikke bruges og vedligeholdes korrekt.



Advarsel! Dette elværktøj genererer et elektromagnetisk felt under brugen. Dette felt kan under visse omstændigheder påvirke aktive eller passive

medicinske implantater. For at reducere risikoen for alvorlige eller dødelige kvæstelser, anbefaler vi personer med medicinske implantater at konsultere deres læge eller producenten af det medicinske implantat, inden de bruger maskinen.

Betjening



Tag det genopladelige batteri ud af apparatet for at forhindre utilsigtet ibrugtagning. Der er risiko for kvæstelser!



Sørg for, at omgivelsestemperaturen under arbejdet ikke er højere end 50 °C og ikke er lavere end -20 °C.

A Kontrol af batteriets ladetilstand

Ladetilstandsindikatoren (15) viser det genopladelige batteri (13) ladetilstand.

- Ladetilstanden af det genopladelige batteri vises ved, at den tilhørende LED-lampe lyser. Tryk på softtasten (14) på ladetilstandsvisningen.

rød-gul-grøn => Batteri fuldt opladet
rød-gul => Batteri ca. halvt opladet
rød => Batteriet skal oplades

A Opladning af akku



Lad en opvarmet akku køle af inden opladning.



Lad batteriet (13) op, når det kun er den røde LED på ladetilstandsindikatoren (15), der lyser.

1. Tag i givet fald akku'en (13) ud af apparatet.
2. Skub akku'en (13) ind i ladeskaktens opladeren (12).
3. Tilslut opladeren (12) til en stikdåse.
4. Efter opladningen adskiller du opladeren (12) fra nettet.
5. Træk akku'en (13) ud af opladeren (12).

Oversigt over LED-kontrolvisninger på opladeren (12):

Den grønne LED-lampe lyser, selvom batteriet ikke er sat i: Opladeren er driftsklar.
Den grønne LED lyser: Batteriet er ladet op.
Den røde LED lyser: Batteriet oplades.
Den røde LED blinker: Batteriet er overophedet
Den røde og grønne LED blinker: Batteriet er defekt

Isætning/udtagning af batteripakken i apparatet

Isætning af batteripakken:

1. Sæt drejeretningskontakten (6) i midterstillingen (spærre).
2. Skub apparatfoden på batteripakken (13), til den går i indgreb.

Udtagning af batteripakken:

1. Tryk på udløserknappen (16) og træk batteripakken (13) af apparatet forfra.

A Gearvalg

Sæt gearvalgkontakten (4) på 1 eller 2, svarende til et til lavt eller højt omdrejningstal.

Gear 1 0-440 min⁻¹
 Gear 2 0-1650 min⁻¹

 Gearskiftet må kun aktiveres i stilstand!

B Indstilling af drejeretning



Med drejeretningskontakten kan produktets drejeretning (højre- eller venstreløb) vælges, og produktet kan sikres mod uønsket tilslutning. Pilen på drejeretningskontakten angiver arbejdsretningen.

1. Vent til produktet står stille.
2. Skub drejeretningskontakten (6) til den ønskede position:
Højreløb: Til boring og iskruning af skruer. Tryk drejeretningskontakten til højre, med pilen pegende fremad
Venstreløb: Til løsning af skruer. Tryk drejeretningskontakten til venstre, med pilen pegende bagud
3. **Startspærre:** Stil drejeretningskontakten på midterstillingen.

 Drejeretningskontakten må kun aktiveres i stilstand, så motoren ikke ødelægges.

A Indstilling af drejningsmoment

Det maksimale drejningsmoment kan forudindstilles ved at dreje på indstillingsringen (3) til drejningsmomentet. Der er fastsat 20 drejningsmomenttal + 1 boretrin + 1 slagtrin.

1. Vælg det ønskede drejningsmoment ved at dreje på indstillingsringen (3) til drejningsmomentet:
Skruing: Trin 1 - 20 
Boring: Trin 
Slagboring: Trin 

2. Start med et af de mindste drejningsmomenttrin, og øg derefter ved behov.

 Indstillingsringen til drejningsmomentet må kun aktiveres i stilstand.

 Når den forudindstillede drejningsmomentgrænse nås, høres der en tydelig skraldende lyd. Denne lyd forårsages af glidekoblingen.

C Værktøjsskift

På grund af det automatiske spindellås, kan værktøjet også skiftes, når motoren står helt stille.

1. Drej hurtigspændepatronen (2) imod urets retning, indtil borepatronåbnningen (1) er tilstrækkelig stor til at optage værktøjet.
2. Skub værktøjet så langt ind i hurtigspændepatronen (2) som muligt.
3. Drej hurtigspændepatronen i urets retning for at stramme værktøjet.
4. Når værktøjet skal tages af igen, løsnes hurtigspændepatronen (2), så værktøjet kan trækkes ud.

 På højre og venstre side af kabinettet er der en magnetbitholder (A 5). Der kan fastgøres en bit på hver magnetbitholder.

D Montering af ekstrahåndtag

1. Skru ekstrahåndtaget (11) fast på venstre eller højre side i gevindet (9) af apparatets hoved.
2. Spænd ekstrahåndtaget (11) håndfast.

A Tænd/sluk

Omdrejningstallet kan reguleres trinløst med tænd/sluk-knappen (8). Jo længere der trykkes på tænd/sluk-knappen, desto højere er omdrejningstallet.

1. Tryk på tænd-/slukknappen (8) for at tænde for produktet. LED-arbejdslyset (7) lyser under driften.
2. Slip tænd/sluk-knappen (8) for at slukke.
Når du sætter drejeretningskontakten (6) i midterstilling, er apparatet sikret mod tilkobling.

i Under arbejds pauser kan produktet hænges på bæltet med den integrerede metalbøjle (18). Sørg for, at produktet er slukket og sikret mod utilsigtet tænding.
Metalbøjlen er ligeledes egnet til åbning af flasker med kapsler.

Rengøring og vedligeholdelse

! Lad istandsættelses- og vedligeholdelsesarbejder, der ikke er beskrevet i denne vejledning, udføre af vores servicecenter. Anvend kun originaldele. Fare for tilskadekomst!

! Sluk for apparatet og tag akku'en ud før alle arbejder.

Gennemfør regelmæssigt følgende rengørings- og vedligeholdelsesarbejder. Derigennem er en lang og tilforladelig brug garanteret.

Rengøring



Apparatet må hverken sprøjtevaskes med eller dypes i vand. Der er fare for at få et elektrisk stød!

- Hold ventilationsslidser, motorhus og håndtag rene. Brug en fugtig klud eller en børste.
Brug ingen rengørings- eller opløsningsmidler. Derved kan du beskadige apparatet irreparabelt.

Wedligeholdelse

Sættet er vedligeholdelsesfrit.

Opbevaring

- Opbevar maskinen et tørt og støvbeskyttet sted uden for børns rækkevidde.

Bortskaffelse/ miljøbeskyttelse

Tag batteriet ud af apparatet, før apparatet bortskaffes!

Apparatet, tilbehøret og emballagen skal afleveres til miljøvenlig genanvendelse. Bortskaffelsesinstruktioner for batteriet findes i den separate betjeningsvejledning til batteriet og opladeren.



Opladere hører ikke i husholdningsaffaldet.

- Bortskaf apparatet iht. de lokale bestemmelser. Aflever apparatet på et samlested, hvor det bliver tilført et miljøvenligt genbrugssystem.
Henvend dig til dit lokale renovations-selskab eller til vores servicecenter.
- Vi bortskaffer dine defekte indsendte apparater gratis.

Reserve dele/Tilbehør

Reserve dele og tilbehør kan bestilles på
www.grizzlytools.shop

Hvis du har problemer med bestillingsprocessen, bedes du bruge kontaktformularen.
 Hvis du har yderligere spørgsmål, bedes du kontakte "Service-Center" (se side 27).

Hurtigspændepatron.....91105885

Garanti

Kære kunde!

På dette apparat yder vi 3 års garanti fra købsdato.

Skulle der forekomme defekter på dette produkt har du lovpligtige rettigheder mod sælgeren af produktet. Disse lovpligtige rettigheder bliver ikke indskrænket af den efterfølgende anførte garanti.

Garantibetingelser

Garantien træder i kraft med købsdatoen. Opbevar den originale kassebon godt. Dette bilag kræves som dokumentation for købet.

Skulle der indenfor tre år efter dette produkts købsdato optræde en materiale- eller fabriktionsfejl, bliver produktet – efter vores skøn – repareret eller ombyttet gratis. Denne garantiydelse forudsætter, at det defekte apparat og købsbilaget (kassebon) indenfor den tre års frist bliver indsendt og at der vedlægges en kort skriftligt beskrivelse af defekten og hvornår den er optrådt.

Hvis defekten er dækket af vores garanti, får du apparatet repareret eller ombyttet. Med reparationen eller ombytningen begynder garantiperioden ikke forfra

Garantiperiode og lovpligtige produktansvarskrav

Garanti perioden bliver ikke forlænget af garantien. Dette gælder også for ombyttede og reparerede dele. Eventuel allerede ved købet eksisterende skader og defekter skal meldes straks efter udpakningen. Efter udløb af garanti perioden forefaldende reparationer er omkostningspligtige.

Garantiens omfang

Apparatet blev produceret meget omhyggeligt efter strenge kvalitetsretningslinjer og kontrolleret grundigt inden det forlod fabrikken.

Garanti ydelsen gælder for materiale- eller fabriktionsfejl. Denne garanti gælder ikke for produktdele som er udsat for en normal nedslidning (f.eks. Bits) og derfor kan anses som sliddele eller for beskadigelser på skrøbelige dele (f.eks. kontakter, batterier eller). Garantien bortfalder, hvis produktet bliver beskadiget, ikke-formålsbestemt anvendt eller ikke vedligeholdt. For en korrekt brug af produktet skal alle i betjeningsvejledningen anførte anvisninger følges nøje. Anvendelsesformål og handlinger, som der frarådes eller advares imod i betjeningsvejledningen, skal ubetinget undgås.

Produktet er kun beregnet til privat og ikke til erhvervsmæssig brug. Ved misbrug og usagkyndig håndtering vold og ved indgreb, der ikke er foretaget på vores autoriserede servicested, bortfalder garantien.

Afvikling af et garantitilfælde

For at garantere en hurtig behandling af dit anliggende, bedes du følge følgende henvisninger:

- Hav ved alle forespørgsler kasseboenen og identifikationsnummeret (f.eks. IAN 373420_2104) parat som dokumentation for købet.
- Artikelnummeret fremgår af mærkepladen, en indgravering, forrest på din vejledning (forneden til venstre) eller som mærkat på bag- eller undersiden.
- Skulle der optræde funktionsfejl eller andre defekter bedes du først kontakte den efterfølgende anførte serviceafdeling, **telefonisk** eller pr. **e-mail**. Der får du så yderligere informationer om afviklingen af din reklamation.
- Et som defekt registreret produkt kan du, efter aftale med vores kundeservice og med vedlagt købsbilag (kassebon) samt en kort beskrivelse af, hvori defekten består og hvornår denne defekt er optrådt indsende portofrit til den serviceadresse, som du får meddelt. For at undgå problemer med modtagelsen og ekstra omkostninger, bedes du ubetinget benytte den adresse, som du får meddelt. Sørg for, at forsendelsen ikke sker ufrankeret, som voluminøs pakke, ekspres eller som en anden specialforsendelse. Indsend apparatet inkl. alle ved købet medfølgende tilbehørsdele og sørg for en tilstrækkelig sikker transportemballage.

Reparations-service

Du kan lade reparationer, der ikke er omfattet af garantien, udføre hos vores service-filial mod betaling. Denne udfærdiger dig gerne et omkostningsoverslag.

Vi kan kun bearbejde apparater, der er indsendt tilstrækkeligt emballeret og frankeret.

OBS: Indsend dit apparat rengjort og med en beskrivelse af defekten til vores service-filial.

Ufrankerede - som voluminøs pakke, ekspres eller som en anden specialfor-sendelse indsendte apparater bliver ikke modtaget.

Vi bortskaffer dine defekte indsendte apparater gratis.

Service-Center



Service Danmark

Tel.: 32 710005

E-Mail: grizzly@lidl.dk

IAN 373420_2104

Importør

Vær opmærksom på, at følgende adresse ikke er en serviceadresse. Kontakt først det ovenfor nævnte servicecenter.

Grizzly Tools GmbH & Co. KG

Stockstädter Straße 20

63762 Großostheim

Tyskland

www.grizzlytools.de

Sommaire

Introduction	28
Fins d'utilisation.....	28
Description générale	29
Volume de la livraison	29
Vue synoptique.....	29
Description du fonctionnement	29
Données techniques	30
Instructions de sécurité.....	31
Symboles et pictogrammes	31
Consignes de sécurité générales pour outils électriques.....	31
Consignes de sécurité pour perceuses	35
Mise en service	36
Contrôler l'état de chargement de l'accu	36
Charger l'accu	36
Insérer /retirer le bloc-batterie de l'appareil.....	36
Sélection de vitesse	37
Régler le sens de rotation	37
Réglage du moment de rotation	37
Changement d'outil	37
Monter la poignée supplémentaire..	38
Allumer/éteindre	38
Nettoyage et entretien	38
Nettoyage	38
Maintenance.....	39
Rangement	39
Elimination et protection de l'environnement.....	39
Pièces détachées/Accessoires	39
Garantie - France	40
Garantie - Belgique.....	42
Service Réparations	43
Service-Center	43
Importateur	43
Traduction de la déclaration de conformité CE originale	76
Vue éclatée	80

Introduction

Toutes nos félicitations pour l'achat de votre nouvel appareil. Vous avez ainsi choisi un produit de qualité supérieure. La qualité de l'appareil a été vérifiée pendant la production et il a été soumis à un contrôle final. Le fonctionnement de votre appareil est donc ainsi garanti.



La notice d'utilisation fait partie de ce produit. Elle contient des instructions importantes pour la sécurité, l'utilisation et l'élimination des déchets. Avant d'utiliser ce produit, lisez attentivement les consignes d'emploi et de sécurité. N'utilisez le produit que tel que décrit et uniquement pour les domaines d'emploi indiqués. Conservez cette notice et remettez-la avec tous les documents si vous cédez le produit à un tiers.

Fins d'utilisation

L'appareil est prévu pour le serrage et le desserrage de vis, le perçage du bois, du métal ou du plastique et le perçage avec percussion de murs. Toute autre utilisation qui n'est pas explicitement autorisée dans ce manuel risque d'endommager l'appareil et de constituer un risque imminent pour l'utilisateur et autrui.

L'opérateur ou l'utilisateur est responsable des accidents ou dommages survenant à d'autres personnes ou à leurs biens. Le constructeur décline toute responsabilité en cas de dommages qui seraient occasionnés par une utilisation non conforme ou une manipulation inappropriée de l'appareil. Cet appareil n'est pas adapté à une utilisation industrielle.

Toute utilisation industrielle met fin à la garantie.

L'appareil fait partie de la gamme Parkside X 20 V TEAM et peut être utilisé avec les batteries de la gamme Parkside X 20 V TEAM. Les batteries doivent être chargées uniquement avec des chargeurs appartenant à la gamme Parkside X 20 V TEAM.

Description générale

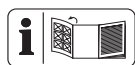

Vous trouverez la représentation des fonctions les plus importantes sur le volet rabattable.

Volume de la livraison

Déballer l'appareil et vérifiez que la livraison est complète :

- Perceuse-visseuse à percussion sans fil 3 en 1
- 2 embouts (PZ1 + PZ2, 50 mm)
- 1 poignée supplémentaire
- 1 mallette de rangement
- Mode d'emploi



La batterie et le chargeur ne sont pas inclus.



Respectez les consignes de sécurité et informations relatives au chargement et à l'utilisation correcte qui sont indiquées dans la notice d'utilisation de votre batterie et chargeur de la gamme Parkside X 20 V Team. Vous trouverez une description détaillée du processus de charge et de plus amples informations dans ce mode d'emploi séparé.

Vue synoptique



- 1 Ouverture du mandrin
- 2 Mandrin de perceuse à serrage rapide
- 3 Anneau de réglage du couple de rotation
- 4 Sélecteur de vitesse
- 5 Porte-embout
- 6 Commutateur de sens de rotation
- 7 Lumière de travail DEL
- 8 Interrupteur Marche/Arrêt
- 9 Filetage
- 10 Embouts
- 11 Poignée supplémentaire
- 12 Chargeur
- 13 Accumulateur
- 14 Touche souple
- 15 Annonce d'état de chargement de l'accumulateur
- 16 Touche de déverrouillage de l'accumulateur
- 17 Boîte de rangement
- 18 Étrier métallique

Description du fonctionnement

La perceuse-visseuse à percussion 3-en-1 sans fil à 2 vitesses possède un réglage sur 20 niveaux de couple ainsi qu'un niveau de perçage et un niveau de percussion, marche à droite et à gauche. L'appareil est équipé d'un mandrin de perçage à serrage rapide et d'une lampe de travail LED. Pour savoir quelles fonctions remplissent les éléments de commande, veuillez vous reporter aux descriptions suivantes.

Données techniques

Perceuse-visseuse à percussion sans fil 3 en 1PSBSA 20-Li C3

Tension de moteur U 20 V==

Vitesse de rotation à vide n_0

1re vitesse 0-440 min⁻¹

2e vitesse 0-1650 min⁻¹

Couple de rotation maximal 45 Nm

Fonction percussion . 26 400 coups/minute

Envergure du mandrin

de perceuse 1,5-13 mm

Poids (sans batterie/chargeur) 1,45 kg

Diamètre de perçage

dans le bois max. 30 mm

dans l'acier max. 13 mm

diamètre de perçage

pour la brique max. 15 mm

diamètre de vissage max. 10 mm

Type de protection IPX0

Température max. 50 °C

Processus de charge 4 - 40 °C

Fonctionnement -20 - 50 °C

Stockage 0 - 45 °C

Niveau de pression acoustique (L_{pA})

Marche à vide 73,1 dB(A), $K_{pA} = 5$ dB

Perçage avec

percussion 96,8 dB(A), $K_{pA} = 5$ dB

Niveau de puissance sonore (L_{WA})

Marche à vide ... 84,1 dB(A) ; $K_{WA} = 5$ dB

Perçage avec

percussion 107,8 dB(A) ; $K_{WA} = 5$ dB

Vibration (a_h) K= 1,5 m/s²

Marche à vide . 2,71 m/s² ; K= 1,5 m/s²

Perçage avec

percussion 10,24 m/s² ; K= 1,5 m/s²

La valeur totale de vibrations déclarée a été mesurée conformément à une méthode d'essai normalisée et peut être utilisée pour comparer un outil à un autre.

L'indication du fait que la valeur totale de vibrations déclarée peut également être

utilisée pour une évaluation préliminaire de l'exposition.



Avertissement :

L'émission de vibration au cours de l'utilisation réelle de l'outil électrique peut différer de la valeur totale déclarée, selon les méthodes d'utilisation de l'outil.

Essayez de maintenir aussi faible que possible la contrainte que constituent les vibrations. Mesures à titre d'exemple pour réduire la contrainte que constituent les vibrations. Une mesure à titre d'exemple pour réduire la contrainte que constituent les vibrations : limiter le temps de travail. Il faut à ce titre tenir compte de toutes les parties du cycle d'exploitation (par exemple les temps au cours desquels l'outil électroportatif est éteint, et ceux au cours desquels il est certes allumé mais fonctionne hors charge).



Attention ! Vous trouverez une liste actualisée de la compatibilité des batteries à l'adresse : www.lidl.de/akku

L'appareil fait partie de la gamme Parkside X 20 V TEAM et peut être utilisé avec les batteries de la gamme Parkside X 20 V TEAM.

Les batteries de la gamme Parkside X 20 V TEAM doivent être chargées uniquement avec des chargeurs appartenant à la gamme Parkside X 20 V TEAM.

Nous vous recommandons de faire fonctionner cet appareil exclusivement avec les batteries suivantes : PAP 20 A1, PAP 20 A3.

Nous vous recommandons de recharger ces batteries avec les chargeurs suivants : PLG 20 A1, PLG 20 A3, PDSL G 20 A1.

Temps de charge (min.)	PLG 20 A1	PLG 20 A3 PDSL G 20 A1
PAP 20 A1	60	30
PAP 20 A3	120	60

Instructions de sécurité

Lors de l'utilisation de l'appareil, respectez les consignes de sécurité.

Symboles et pictogrammes

Symboles apposés sur l'appareil



Lisez attentivement les instructions d'emploi.



Vissage



Perçage



Perçage avec percussion



La appareil fait partie de la gamme Parkside X 20 V TEAM



Les machines n'ont pas leur place dans les ordures ménagères.

Symboles utilisés dans le mode d'emploi



Symbole de danger et indications relatives à la prévention de dommages corporels ou matériels.



Symbole d'interdiction et indications relatives à la prévention de dommages.



Symboles de remarque et informations permettant une meilleure utilisation de l'appareil.

Consignes de sécurité générales pour outils électriques



AVERTISSEMENT ! Lisez toutes les consignes de sécurité, instructions, illustrations et caractéristiques techniques fournies avec cet outil électrique. Des omissions lors de l'observation des consignes de sécurité et des instructions peuvent causer une décharge électrique, un incendie et / ou de graves blessures.

Conservez toutes les consignes de sécurité et les instructions pour les consulter ultérieurement.

Le terme «outil» dans les avertissements fait référence à votre outil électrique alimenté par le secteur (avec cordon d'alimentation) ou votre outil fonctionnant sur batterie (sans cordon d'alimentation).

1) Sécurité sur le lieu de travail:

- a) **Conservez votre zone de travail propre et bien éclairée.** Les zones de travail en désordre et non éclairées peuvent être à l'origine d'accidents.
- b) **Avec l'outil électrique, ne travaillez pas dans un environnement soumis à un risque d'explosion et dans lequel se trouvent des poussières, des gaz et des liquides inflammables.**

bles. Les outils électriques produisent des étincelles qui peuvent enflammer la poussière ou les vapeurs.

- c) **Pendant l'utilisation de l'outil électrique, tenez à distance les enfants et les autres personnes.** En cas de déflexion, vous pouvez perdre le contrôle de l'appareil.

2) Sécurité électrique:

- a) **La fiche de raccordement de l'outil électrique doit convenir à la prise de courant. La fiche ne doit pas être modifiée de quelle manière que ce soit. N'utilisez aucune prise d'adaptateur conjointement avec des outils électriques ayant une mise à la terre de protection.** Les fiches inchangées et les prises de courant appropriées diminuent le risque de décharge électrique.
- b) **Évitez le contact du corps avec les surfaces mises à la terre, telles que les tubes, les chauffages, les fours et les réfrigérateurs.** Il existe un risque accru de décharge électrique, si votre corps est mis à la terre.
- c) **Tenez les outils électriques à distance de la pluie ou de l'humidité.** La pénétration de l'eau dans un outil électrique augmente le risque d'une décharge électrique.
- d) **Ne pas maltraiter le cordon. Ne jamais utiliser le cordon pour porter, tirer ou débrancher l'outil. Maintenir le cordon à l'écart de la chaleur, du lubrifiant, des arêtes ou des parties en mouvement.** Des cordons endommagés ou emmêlés augmentent le risque de choc électrique.

- e) **Si vous travaillez avec un outil électrique en plein air, utilisez uniquement un câble de prolongation qui soit adapté pour l'extérieur.** L'emploi d'un câble de prolongation approprié pour le domaine extérieur diminue le risque d'une décharge électrique.
- f) **Si l'utilisation de l'outil électrique dans un environnement humide ne peut être évitée, utilisez un disjoncteur à courant de défaut.** L'utilisation d'un disjoncteur à courant de défaut réduit le risque d'électrocution.

3) Sécurité des personnes:

- a) **Restez vigilant, faites attention à ce que vous faites et utilisez raisonnablement l'outil électrique pendant votre travail. N'utilisez aucun outil électrique si vous êtes fatigué ou vous trouvez sous l'influence de drogues, d'alcool ou de médicaments.** Un moment d'inattention durant l'utilisation de l'outil électrique peut être la cause de graves blessures.
- b) **Portez toujours un équipement de protection individuel et des lunettes protectrices.** Le port d'un équipement de protection individuel, comme un masque anti-poussières, des chaussures de sécurité anti-dérapantes, un casque de protection ou des protections auriculaires, en fonction du type et de l'utilisation de l'outil électrique, diminue le risque des blessures.
- c) **Évitez une mise en service non prévue. Assurez-vous que l'outil électrique est éteint avant que vous ne le connectiez à l'ali-**

- mentation en courant et / ou à l'accumulateur, le portiez ou le déplacez.** Si en portant l'appareil électrique, votre doigt appuie sur le commutateur ou que l'appareil se mette en marche lorsque vous le connectez, cela peut entraîner un accident.
- d) Retirez les outils de réglage ou la clé à écrous avant de mettre l'outil électrique sous tension.** Un outil ou une clé qui se trouve dans une partie mobile de l'appareil peut être à l'origine de blessures.
- e) Ne pas se précipiter. Assurez-vous d'avoir une position stable et d'être tout le temps en équilibre.** Vous pourrez ainsi mieux contrôler mieux l'outil électrique dans des situations inattendues.
- f) Portez des vêtements appropriés convenables. Ne portez aucun habit large ou parure. Maintenez vos cheveux, habits et gants loin des parties mobiles.** Les habits légers, les parures ou les longs cheveux peuvent être saisis par les parties mobiles.
- g) Lorsque des dispositifs d'aspiration ou de réception de poussière peuvent être montés, ceux-ci doivent être placés et correctement utilisés.** L'utilisation d'un dispositif d'aspiration diminue le risque de formation de poussières.
- h) Ne pensez pas être en sécurité et n'ignorez pas les réglementations en matière de sécurité, même si après de nombreuses utilisations, vous êtes habitué à l'outil électrique.** Un comportement insouciant peut en l'espace de quelques secondes provoquer des blessures graves.
- 4) Utilisation et manipulation de l'outil électrique:**
- a) Ne pas forcer l'outil. Utilisez pour votre travail l'outil électrique le mieux adapté.** Avec un outil électrique approprié, vous travaillerez mieux et avec davantage de sécurité dans le secteur de travail donné.
- b) N'utilisez aucun outil électrique dont le commutateur est défectueux.** Un outil électrique qui ne peut plus être allumé ou éteint est dangereux et doit être réparé.
- c) Débranchez la fiche de la prise et/ou retirez une batterie amovible avant de régler l'appareil, de changer des pièces d'outils d'intervention ou de ranger l'outil électrique.** Cette mesure de précaution empêche un démarrage involontaire de l'outil électrique.
- d) Conservez les outils électriques inutilisés hors de la portée des enfants. Ne laissez pas des personnes qui ne connaissent pas l'appareil ou n'ont pas lu ces instructions utiliser l'appareil.** Les outils électriques sont dangereux s'ils sont utilisés par des personnes inexpérimentées.
- e) Prenez soin de l'outil électrique et de l'outil d'intervention. Contrôlez si les parties mobiles fonctionnent correctement et ne se coincent pas ; vérifiez l'appareil pour voir si des pièces sont rompues ou sont endommagées, perturbant ainsi le fonctionnement de l'outil électrique. Faites réparer les pièces endommagées avant d'utiliser l'appareil.** Beaucoup d'accidents ont pour origine des outils électriques mal entretenus.

- f) Maintenez les outils coupants aiguisés et propres.** Les outils tranchants bien entretenus ayant des bords de coupe aiguisés se coincent moins et s'utilisent plus facilement.
- g) Utilisez l'outil électrique, les accessoires, les outils, etc. conformément à ces instructions. Prenez également en compte les conditions de travail et l'activité à réaliser.** L'utilisation des outils électriques pour des buts autres que ceux prévus peut mener à des situations dangereuses.
- h) Gardez les manches et les surfaces de prise secs, propres et exempts d'huiles et de graisses.** Des manches et des surfaces de prise glissantes ne permettent pas une utilisation et un contrôle sûrs de l'outil électrique dans des situations imprévisibles.
- 5) Utilisation des outils fonctionnant sur batteries et précaution d'emploi**
- a) Charger les accumulateurs uniquement avec les chargeurs qui sont recommandés par le fabricant.** Il y a un risque d'incendie si un chargeur, approprié pour un type précis d'accumulateur, est utilisé avec d'autres accumulateurs.
- b) N'utiliser que les accumulateurs prévus à cet effet avec les outils électriques.** L'utilisation d'un autre accumulateur peut entraîner des blessures ou déclencher un incendie.
- c) Tenir l'accumulateur non utilisé à distance des trombones de bureau, des pièces de monnaie, des clés, des clous, des vis ou de tous autres petits objets en métal qui pourraient causer un découplage des contacts.** Un court-circuit entre les contacts d'accumulateur peut entraîner des combustions ou un début d'incendie.
- d) En cas de mauvaise utilisation, le liquide peut sortir de l'accumulateur. Évitez tout contact avec celui-ci. En cas de contact accidentel, rincer avec de l'eau. Si le liquide pénètre dans les yeux, consulter un médecin.** Des fuites de liquide provenant de l'accumulateur peuvent entraîner des irritations de la peau ou des brûlures.
- e) N'utilisez pas de batterie endommagée ou altérée.** Des batteries endommagées ou altérées peuvent se comporter de façon imprévisible et provoquer un incendie, une explosion ou un risque de blessure.
- f) N'exposez pas une batterie à un feu ou à des températures trop élevées.** Le feu ou des températures supérieures à 130 °C peuvent provoquer une explosion.
- g) Suivez toutes les instructions relatives au chargement et ne rechargez jamais la batterie ou l'outil sans fil à des températures en dehors de la plage indiquée dans le mode d'emploi.** Un chargement incorrect ou à des températures en dehors de la plage autorisée peut détruire la batterie et augmenter le risque d'incendie.
- 6) Service:**
- a) Ne laissez réparer votre outil électrique que par des professionnels qualifiés et seulement avec des pièces de rechange d'origine.** Vous serez ainsi sûr de conserver la sécurité pour l'outil élec-

trique correspondant.

- b) **Ne réparez jamais des batteries endommagées.** L'ensemble de la maintenance des batteries ne peut être effectué que par le fabricant ou par les centres de service après-vente mandatés.

Consignes de sécurité pour perceuses

1) CONSIGNES DE SÉCURITÉ POUR TOUS LES TRAVAUX

- a) **Portez une protection auditive pour le perçage avec percussion.** L'exposition au bruit peut entraîner des pertes d'acuité auditive.
- b) **Utilisez la/les poignée(s) supplémentaire(s).** La perte de contrôle de l'appareil peut entraîner des blessures.
- c) **Tenez l'outil électrique par ses surfaces de prise isolées pendant toute opération où l'outil ou les vis peuvent toucher des câbles électriques cachés.** Le contact avec un fil sous tension peut également mettre les parties métalliques sous tension et provoquer une décharge électrique.

2) CONSIGNES DE SÉCURITÉ POUR L'UTILISATION DE FORETS LONGS

- a) **Ne travaillez en aucun cas à un régime plus élevé que le régime maximal autorisé pour le foret.** En cas de régimes plus élevés, le foret peut se tordre légèrement s'il peut tourner librement sans contact avec la pièce à travailler, et provoquer des blessures.
- b) **Commencez l'opération de forage toujours à un régime faible**

lorsque le foret est en contact avec la pièce à travailler. En cas de régimes plus élevés, le foret peut se tordre légèrement s'il peut tourner librement sans contact avec la pièce à travailler, et provoquer des blessures.

- c) **N'exercez pas une pression excessive et uniquement dans le sens longitudinal par rapport au foret.** Les forets peuvent se tordre et casser ou provoquer une perte de contrôle et des blessures.

3) AUTRES CONSIGNES DE SÉCURITÉ

- a) **N'utilisez pas d'accessoires non recommandés par PARKSIDE.** Cela pourrait entraîner une électrocution ou un incendie.

8) AUTRES RISQUES

Même si vous utilisez cet outil électrique de manière conforme, il existe malgré tout d'autres risques. Les dangers suivants peuvent se produire en fonction de la méthode de construction et du modèle de cet outil électrique :

- a) Coupures
- b) Dommages affectant l'ouïe si aucune protection d'ouïe appropriée n'est portée.
- c) Ennuis de santé engendrés par les vibrations affectant les bras et les mains si l'appareil est utilisé pendant une longue période ou s'il n'est pas employé de manière conforme ou correctement entretenu.



Avertissement ! Pendant son fonctionnement cet outil électrique produit un champ électromagnétique qui, dans certaines circonstances, peut perturber des implants médicaux actifs ou passifs. Pour diminuer le risque de blessures graves

ou mortelles, nous recommandons aux personnes portant des implants médicaux de consulter leur médecin et le fabricant de l'implant médical avant d'utiliser cette machine.

Mise en service



Retirez la batterie de l'appareil pour empêcher une mise en service involontaire. Risque de blessures !



Veillez à ce que la température ambiante pendant le travail ne soit pas supérieure à 50 °C ni inférieure à -20 °C.

A Contrôler l'état de chargement de l'accu

L'affichage d'état de chargement (15) indique l'état de chargement de l'accu (13).

L'état de chargement de l'accu est indiqué par l'éclairage de la lampe DEL correspondante, lorsque l'appareil est en service. Pour ce faire, appuyer sur la touche programmable (14) de l'indicateur de niveau de charge.

rouge-jaune-vert => Batterie entièrement chargée.

rouge-jaune => Batterie chargée env. à moitié.

rouge => Batterie doit être chargée.

A Charger l'accu



Lorsqu'une batterie est chaude, laissez-la refroidir avant de la charger.



Rechargez la batterie (13) uniquement si la LED rouge de l'affichage de l'état de charge de la batterie (15) est allumée.

1. S'il y a lieu, retirez l'accumulateur (13) de l'appareil.
2. Insérez l'accumulateur (13) dans l'orifice de chargement du chargeur (12).
3. Connectez le chargeur (12) à une prise de courant.
4. Une fois l'opération de chargement terminée, séparez le chargeur (12) du réseau.
5. Retirez l'accumulateur (13) du chargeur (12).

Récapitulatif des affichages de contrôle LED sur le chargeur 65) :

La LED verte s'allume sans que la batterie ne soit insérée :

Chargeur prêt.

La LED verte est allumée :

la batterie est chargée.

La LED rouge est allumée :

la batterie est en charge.

La LED rouge clignote :

La batterie surchauffe

Les LED rouge et verte clignotent :

La batterie est défectueuse

Insérer /retirer le bloc-batterie de l'appareil

Insérer le bloc-batterie :

1. Placez le commutateur du sens de rotation (6) au milieu (blocage).
2. Coulissez le pied de l'appareil sur le bloc-batterie (13) jusqu'à ce qu'il s'enclenche.

Retirer le bloc-batterie :

1. Appuyez sur le bouton de déverrouillage (16) et retirez vers l'avant le bloc-batterie (13) de l'appareil.

A Sélection de vitesse

Pousser le sélecteur de vitesse (4) sur

1 ou **2**, pour une vitesse de rotation basse ou élevée.

1re vitesse..... 0-440 min⁻¹
2e vitesse..... 0-1650 min⁻¹



Le changement de vitesse ne peut être effectué qu'à l'arrêt !

B Régler le sens de rotation

Grâce à l'interrupteur de réglage du sens de rotation, vous pouvez choisir le sens de rotation de l'appareil (à droite et à gauche) et sécuriser l'appareil contre une mise en route involontaire. La flèche sur le commutateur du sens de rotation indique le sens de fonctionnement.

1. Attendez l'arrêt complet de l'appareil.
2. Coulissez le commutateur du sens de rotation (6) dans la position désirée :
Rotation à droite : Pour le perçage et le vissage de vis. Pousser le commutateur du sens de rotation à droite, la flèche vers l'avant
Rotation à gauche : Pour le dévissage de vis. Pousser le commutateur du sens de rotation à gauche, la flèche vers l'arrière
3. **Verrouillage d'enclenchement :** Positionnez l'interrupteur de réglage du sens de rotation au centre.



L'interrupteur de réglage du sens de rotation ne doit être actionné que lorsque l'appareil est à l'arrêt pour ne pas l'endommager.

A Réglage du moment de rotation

Vous pouvez présélectionner le couple maximal en tournant l'anneau de mandrin de perceuse (3).

20 niveaux de couple + 1 niveau de perçage + 1 niveau de percussion sont prévus.

1. Sélectionnez le moment de rotation désiré en tournant l'anneau de mandrin de perceuse (3) :
Vissage : Niveau 1 - 20 ↓
Perçage : Niveau ↕
Perçage avec percussion : Niveau ↑
2. Commencez avec un moment de rotation de bas niveau et augmentez-le selon le besoin.



L'anneau de réglage du couple de rotation ne peut être actionné qu'à l'arrêt !



Un cliquetis très net se fait entendre à l'arrivée à la limite de couple pré-réglée. Ce bruit est provoqué par l'accouplement à glissement.

C Changement d'outil

Grâce au blocage automatique de la broche, il est possible de changer l'outil même lorsque le moteur est à l'arrêt.

1. Ouvrez le mandrin de perceuse à serrage rapide (2) en le tournant dans le sens antihoraire jusqu'à ce que l'ouverture du mandrin (1) soit suffisamment grande pour recevoir l'outil.

2. Poussez l'outil le plus loin possible dans le mandrin de perceuse à serrage rapide (2).
3. Tournez le mandrin de perceuse à serrage rapide dans le sens horaire pour serrer fermement l'outil.
4. Pour enlever l'outil de nouveau, ouvrez le mandrin de perceuse à serrage rapide (2) en le tournant et retirez l'outil.

i Un porte-embouts magnétique (A 5) est présent à droite et à gauche sur le carter. Vous pouvez fixer un embout sur chaque porte-embout magnétique.

D Monter la poignée supplémentaire

1. Vissez la poignée supplémentaire (11) à droite ou à gauche sur le filetage (9) de la tête de l'appareil.
2. Vissez fermement à la main la poignée supplémentaire (11).

A Allumer/éteindre

Avec l'interrupteur marche/arrêt (8), vous pouvez ajuster la vitesse en continu. Plus vous poussez l'interrupteur marche/arrêt, plus la vitesse de rotation est élevée.

1. Pour allumer l'appareil, appuyez sur l'interrupteur marche/arrêt (8). La lumière LED de travail (7) s'allume lors de l'utilisation.
2. Pour éteindre l'appareil, relâcher l'interrupteur marche/arrêt (8). Lorsque vous déplacez le commutateur de sens de rotation (6) au centre, l'appareil est bloqué.

i Pendant les pauses, l'appareil peut être suspendu à la ceinture grâce à l'étrier métallique (18) intégré. Veillez à ce que l'appareil soit éteint et sécurisé contre un enclenchement involontaire. L'étrier métallique sert également à ouvrir des bouteilles avec capsules.

Nettoyage et entretien

! Faites exécuter par notre service après-vente les travaux de réparation et les opérations de maintenance qui ne sont pas décrits dans ce guide. Utilisez seulement des pièces d'origine. Risque de blessure !

! Avant tout travail, mettez l'appareil hors tension et retirez l'accumulateur de l'appareil.

Exécutez à intervalles réguliers les travaux de nettoyage et les opérations de maintenance décrits ci-dessous. Vous bénéficierez ainsi d'une utilisation longue et sûre de votre appareil.

Nettoyage



L'appareil ne doit pas être aspergé avec de l'eau ou immergé dans l'eau. Il existe un danger de décharge électrique !

- Conservez propres les fentes de ventilation, le boîtier moteur et les poignées de l'appareil. Pour ce faire, utilisez un chiffon humide ou une brosse. N'utilisez aucun produit de nettoyage ou solvant. Vous pourriez endommager irréparablement l'appareil.

Maintenance

Le appareil ne nécessite aucune maintenance.

Rangement

- Rangez l'appareil à un endroit sec et protégé de la poussière et surtout hors de la portée des enfants.

Élimination et protection de l'environnement

Retirez la batterie de l'appareil avant de mettre l'appareil au rebut !
 Introduisez l'appareil, les accessoires et l'emballage dans un circuit de recyclage respectueux de l'environnement.
 Vous trouverez les consignes de recyclage de la batterie dans le mode d'emploi séparé de votre batterie et chargeur.



Les machines n'ont pas leur place dans les ordures ménagères.



Portez le carton à un point de recyclage.



Le produit est recyclable, est soumis à une responsabilité élargie du fabricant et est collecté dans le cadre du tri sélectif.

- Portez l'appareil à un point de recyclage. Les différentes composantes en plastique et en métal peuvent être séparées selon leur nature et subir un recyclage. Demandez des précisions à notre centre de services
- Nous exécutons gratuitement l'élimination des déchets de vos appareils renvoyés défectueux.

Pièces détachées/Accessoires

Vous obtiendrez des pièces de rechange et des accessoires à l'adresse www.grizzlytools.shop

Si vous avez des problèmes lors du passage de la commande, merci d'utiliser le formulaire de contact. Pour toute autre question, adressez-vous au "Service-Center" (voir page 43).

Mandrin de perceuse à serrage rapide91105885

Garantie - France

Chère cliente, cher client,
Ce produit bénéficie d'une garantie de 3 ans, valable à compter de la date d'achat.

En cas de manques constatés sur ce produit, vous disposez des droits légaux contre le vendeur du produit. Ces droits légaux ne sont pas limités par notre garantie présentée par la suite.

Article L217-4 du Code de la consommation

Le vendeur livre un bien conforme au contrat et répond des défauts de conformité existant lors de la délivrance. Il répond également des défauts de conformité résultant de l'emballage, des instructions de montage ou de l'installation lorsque celle-ci a été mise à sa charge par le contrat ou a été réalisée sous sa responsabilité.

Article L217-5 du Code de la consommation

Le bien est conforme au contrat :

1° S'il est propre à l'usage habituellement attendu d'un bien semblable et, le cas échéant :

- s'il correspond à la description donnée par le vendeur et posséder les qualités que celui-ci a présentées à l'acheteur sous forme d'échantillon ou de modèle ;
- s'il présente les qualités qu'un acheteur peut légitimement attendre eu égard aux déclarations publiques faites par le vendeur, par le producteur ou par son représentant, notamment dans la publicité ou l'étiquetage ;

2° Ou s'il présente les caractéristiques définies d'un commun accord par les parties ou être propre à tout usage spécial recherché par l'acheteur, porté à la connaissance du vendeur et que ce dernier a accepté.

Article L217-16 du Code de la consommation

Lorsque l'acheteur demande au vendeur, pendant le cours de la garantie commerciale qui lui a été consentie lors de l'acquisition ou de la réparation d'un bien meuble, une remise en état couverte par la garantie, toute période d'immobilisation d'au moins sept jours vient s'ajouter à la durée de la garantie qui restait à courir. Cette période court à compter de la demande d'intervention de l'acheteur ou de la mise à disposition pour réparation du bien en cause, si cette mise à disposition est postérieure à la demande d'intervention.

Indépendamment de la garantie commerciale souscrite, le vendeur reste tenu des défauts de conformité du bien et des vices rédhibitoires dans les conditions prévues aux articles L217-4 à L217-13 du Code de la consommation et aux articles 1641 à 1648 et 2232 du Code Civil.

Article L217-12 du Code de la consommation

L'action résultant du défaut de conformité se prescrit par deux ans à compter de la délivrance du bien.

Conditions de garantie

Le délai de garantie débute avec la date d'achat. Veuillez conserver soigneusement le ticket de caisse original. En effet, ce document vous sera réclamé comme preuve d'achat.

Si un défaut de matériel ou un défaut de fabrication se présente au cours des trois ans suivant la date d'achat de ce produit, nous réparons gratuitement ou remplaçons ce produit - selon notre choix. Cette garantie suppose que l'appareil défectueux et le justificatif d'achat (ticket de caisse) nous soient

présentés durant cette période de trois ans et que la nature du manque et la manière dont celui-ci est apparu soient explicités par écrit dans un bref courrier.

Si le défaut est couvert par notre garantie, le produit vous sera retourné, réparé ou remplacé par un neuf. Aucune nouvelle période de garantie ne débute à la date de la réparation ou de l'échange du produit.

Durée de garantie et demande légale en dommages-intérêts

La durée de garantie n'est pas prolongée par la garantie. Ce point s'applique aussi aux pièces remplacées et réparées. Les dommages et les manques éventuellement constatés dès l'achat doivent immédiatement être signalés après le déballage. A l'expiration du délai de garantie les réparations occasionnelles sont à la charge de l'acheteur.

Volume de la garantie

L'appareil a été fabriqué avec soin, selon de sévères directives de qualité et il a été entièrement contrôlé avant la livraison.

La garantie s'applique aux défauts de matériel ou aux défauts de fabrication.

Cette garantie ne s'étend pas aux parties du produit qui sont exposées à une usure normale et peuvent être donc considérées comme des pièces d'usure (par exemple le mandrin de perceuse à serrage rapide) ou pour des dommages affectant les parties fragiles (par exemple les interrupteurs).

Cette garantie prend fin si le produit endommagé n'a pas été utilisé ou entretenu d'une façon conforme. Pour une utilisation appropriée du produit, il faut impérativement respecter toutes les instructions citées dans le manuel de l'opérateur. Les actions et les domaines d'utilisation déconseillés dans la notice d'utilisation ou vis-à-vis desquels une mise en garde est émise, doivent absolument être évités.

Le produit est conçu uniquement pour un usage privé et non pour un usage industriel. En cas d'emploi impropre et incorrect, de recours à la force et d'interventions entreprises et non autorisées par notre succursale, la garantie prend fin.

Article 1641 du Code civil

Le vendeur est tenu de la garantie a raison des défauts cachés de la chose vendue qui la rendent impropre à l'usage auquel on la destine, ou qui diminuent tellement cet usage que l'acheteur ne l'aurait pas acquise, ou n'en aurait donné qu'un moindre prix, s'il les avait connus.

Article 1648 1er alinéa du Code civil

L'action résultant des vices rédhibitoires doit être intentée par l'acquéreur dans un délai de deux ans à compter de la découverte du vice.

Marche à suivre dans le cas de garantie

Pour garantir un traitement rapide de votre demande, veuillez suivre les instructions suivantes :

- Tenez vous prêt à présenter, sur demande, le ticket de caisse et le numéro d'identification (IAN 373420_2104) comme preuve d'achat.
- Vous trouverez le numéro d'article sur la plaque signalétique.
- Si des pannes de fonctionnement ou d'autres manques apparaissent, prenez d'abord contact, par **téléphone** ou par **e-Mail**, avec le service après-vente dont les coordonnées sont indiquées ci-dessous. Vous recevrez alors des renseignements supplémentaires sur le déroulement de votre réclamation.
- En cas de produit défectueux vous pouvez, après contact avec notre service clients, envoyer le produit, franco de port à l'adresse de service après-vente

indiquée, accompagné du justificatif d'achat (ticket de caisse) et en indiquant quelle est la nature du défaut et quand celui-ci s'est produit. Pour éviter des problèmes d'acceptation et des frais supplémentaires, utilisez absolument seulement l'adresse qui vous est donnée. Assurez-vous que l'expédition ne se fait pas en port dû, comme marchandises encombrantes, envoi express ou autre taxe spéciale. Veuillez renvoyer l'appareil, y compris tous les accessoires livrés lors de l'achat et prenez toute mesure pour avoir un emballage de transport suffisamment sûr.

Garantie - Belgique

Chère cliente, cher client,
Ce produit bénéficie d'une garantie de 3 ans, valable à compter de la date d'achat. En cas de manques constatés sur ce produit, vous disposez des droits légaux contre le vendeur du produit. Ces droits légaux ne sont pas limités par notre garantie présentée par la suite.

Conditions de garantie

Le délai de garantie débute avec la date d'achat. Veuillez conserver soigneusement le ticket de caisse original. En effet, ce document vous sera réclamé comme preuve d'achat. Si un défaut de matériel ou un défaut de fabrication se présente au cours des trois ans suivant la date d'achat de ce produit, nous réparons gratuitement ou remplaçons ce produit - selon notre choix. Cette garantie suppose que l'appareil défectueux et le justificatif d'achat (ticket de caisse) nous soient présentés durant cette période de trois ans et que la nature du manque et la manière dont celui-ci est apparu soient explicités par écrit dans un bref courrier.

Si le défaut est couvert par notre garantie, le produit vous sera retourné, réparé ou remplacé par un neuf. Aucune nouvelle période de garantie ne débute à la date de la réparation ou de l'échange du produit.

Durée de garantie et demande légale en dommages-intérêts

La durée de garantie n'est pas prolongée par la garantie. Ce point s'applique aussi aux pièces remplacées et réparées. Les dommages et les manques éventuellement constatés dès l'achat doivent immédiatement être signalés après le déballage. A l'expiration du délai de garantie les réparations occasionnelles sont à la charge de l'acheteur.

Volume de la garantie

L'appareil a été fabriqué avec soin, selon de sévères directives de qualité et il a été entièrement contrôlé avant la livraison.

La garantie s'applique aux défauts de matériel ou aux défauts de fabrication. Cette garantie ne s'étend pas aux parties du produit qui sont exposées à une usure normale et peuvent être donc considérées comme des pièces d'usure (par exemple le mandrin de perceuse à serrage rapide) ou pour des dommages affectant les parties fragiles (par exemple les commutateurs). Cette garantie prend fin si le produit endommagé n'a pas été utilisé ou entretenu d'une façon conforme. Pour une utilisation appropriée du produit, il faut impérativement respecter toutes les instructions citées dans le manuel de l'opérateur. Les actions et les domaines d'utilisation déconseillés dans la notice d'utilisation ou vis-à-vis desquels une mise en garde est émise, doivent absolument être évités.

Marche à suivre dans le cas de garantie

Pour garantir un traitement rapide de votre demande, veuillez suivre les instructions suivantes :

- Tenez vous prêt à présenter, sur demande, le ticket de caisse et le numéro d'article (IAN 373420_2104) comme preuve d'achat.
- Vous trouverez le numéro d'article sur la plaque signalétique.
- Si des pannes de fonctionnement ou d'autres manques apparaissent, prenez d'abord contact, par **téléphone** ou par **e-Mail**, avec le service après-vente dont les coordonnées sont indiquées ci-dessous. Vous recevrez alors des renseignements supplémentaires sur le déroulement de votre réclamation.
- En cas de produit défectueux vous pouvez, après contact avec notre service clients, envoyer le produit, franco de port à l'adresse de service après-vente indiquée, accompagné du justificatif d'achat (ticket de caisse) et en indiquant quelle est la nature du défaut et quand celui-ci s'est produit. Pour éviter des problèmes d'acceptation et des frais supplémentaires, utilisez absolument seulement l'adresse qui vous est donnée. Assurez-vous que l'expédition ne se fait pas en port dû, comme marchandises encombrantes, envoi express ou autre taxe spéciale. Veuillez renvoyer l'appareil, y compris tous les accessoires livrés lors de l'achat et prenez toute mesure pour avoir un emballage de transport suffisamment sûr.

Service Réparations

Vous pouvez, contre paiement, faire exécuter par notre service, des réparations **qui ne font pas partie de la garantie**. Nous vous

enverrons volontiers un devis estimatif. Nous ne pouvons traiter que des appareils qui ont été correctement emballés et qui ont envoyés suffisamment affranchis.

Attention: veuillez renvoyer à notre agence de service votre appareil nettoyé et avec une note indiquant le défaut constaté. Les appareils envoyés en port dû - comme marchandises encombrantes, en envoi express ou avec toute autre taxe spéciale ne seront pas acceptés. Nous exécutons gratuitement la mise aux déchets de vos appareils défectueux renvoyés.

Service-Center

FR **Service France**
Tel.: 0800 919270
E-Mail: grizzly@lidl.fr
IAN 373420_2104

BE **Service Belgique**
Tel.: 070 270 171
(0,15 EUR/Min.)
E-Mail: grizzly@lidl.be
IAN 373420_2104

Importateur

Veuillez noter que l'adresse suivante n'est pas une adresse de service après-vente. Contactez d'abord le service après-vente cité plus haut.

Grizzly Tools GmbH & Co. KG
Stockstädter Straße 20
63762 Großostheim
Allemagne
www.grizzlytools.de

Inhoud

Inleiding	44
Gebruiksdoel	44
Algemene beschrijving	45
Omvang van de levering	45
Funktiebeschrijving	45
Overzicht	45
Technische gegevens	45
Veiligheidsvoorschriften	46
Symbolen en pictogrammen	46
Algemene veiligheidsinstructies voor elektrisch gereedschap	47
Veiligheidsinstructies voor boormachines	50
Bediening	51
Laadtoestand van de accu nakijken ..	51
Accu opladen	52
Accupack inzetten/verwijderen	52
Schakelen	52
Draairichting instellen	52
Draaimoment instellen	53
Verandering van werktuig	53
Hulphandgreep monteren	53
In-/uitschakelen	53
Reiniging en onderhoud	54
Reiniging	54
Bewaring	54
Onderhoud	54
Verwerking en milieubescherming	54
Reserveonderdelen/accessoires ..	55
Garantie	56
Reparatieservice	57
Service-Center	57
Importeur	57
Vertaling van de originele CE-conformiteitsverklaring	77
Explosietekening	80

Inleiding

Hartelijk gefeliciteerd met de aankoop van uw nieuw apparaat. Daarmee hebt u voor een hoogwaardig product gekozen. Dit apparaat werd tijdens de productie op kwaliteit gecontroleerd en aan een eindcontrole onderworpen. De functionaliteit van uw apparaat is bijgevolg verzekerd.



De gebruiksaanwijzing vormt een bestanddeel van dit product. Ze omvat belangrijke aanwijzingen voor veiligheid, gebruik en afvalverwijdering. Maak u vóór het gebruik van het product met alle bedienings- en veiligheidsinstructies vertrouwd. Gebruik het product uitsluitend zoals beschreven en voor de aangegeven toepassingsgebieden. Bewaar de handleiding goed en overhandig alle documenten bij het doorgeven van het product mee aan derden.

Gebruiksdoel

Het apparaat is bedoeld voor het in- en losdraaien van schroeven, maar ook voor het boren in hout, metaal of kunststof en voor slagboren in metselwerk.

Elke andere toepassing, die in deze handleiding niet uitdrukkelijk wordt toegelaten, kan schade aan het apparaat aanrichten en kan een ernstig gevaar voor de gebruiker betekenen.

De producent is niet verantwoordelijk voor beschadigingen, die door onrechtmatig gebruik of verkeerde bediening worden veroorzaakt.

Dit apparaat is niet geschikt voor commercieel gebruik.

Het apparaat maakt deel uit van de reeks Parkside X 20 V TEAM en kan met accu's

van de reeks Parkside X 20 V TEAM worden gebruikt. De accu's mogen alleen met originele laders van de serie Parkside X 20 V TEAM worden geladen.

Algemene beschrijving

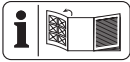

De afbeelding van de belangrijkste functionele onderdelen bevindt zich op de uitklappagina.

Omvang van de levering

Pak het apparaat uit en controleer, of de inhoud volledig is.

- 3-in-1-accu-klopboorschroefmachine
- 2 bits (PZ1 + PZ2, 50 mm)
- 1 Hulphandgreep
- 1 Opbergkoffer
- Gebruiksaanwijzing



Batterij en lader zijn niet inbegrepen.



Neem de veiligheids- en acculaad-instructies in acht die vermeld staan in de gebruiksaanwijzing van uw accu en van de lader van de reeks Parkside X 20 V TEAM. Een gedetailleerde beschrijving van het laadproces en andere informatie vindt u in de aparte gebruiksaanwijzing ervan.

Funktiebeschrijving

De 3-in-1 draadloze klopboorschroevendraaier met tandwielkast met twee standen heeft een draaimomentinstelling van 20 standen, een boorstand en een slagstand, met de klok mee/tegen de klok in. Het apparaat is met een snelspanboorkop en een

LED-werklamp uitgerust

De werking van de verschillende bedieningsonderdelen is hieronder beschreven.

Overzicht

- | | |
|----------|-------------------------------|
| A | 1 Boorhouderopening |
| | 2 Snelspanboorhouder |
| | 3 Draaimomentinstelling |
| | 4 Versnelling-keuzeschakelaar |
| | 5 Bithouder |
| | 6 Draairichtingsschakelaar |
| | 7 LED-werklicht |
| | 8 Aan/uit schakelaar |
| | 9 Schroefdraad |
| | 10 bits |
| | 11 Hulphandgreep |
| | 12 Lader |
| | 13 Accu |
| | 14 Softtoets |
| | 15 Laadstandindicator |
| | 16 Ontgrendelknoppen |
| | 17 Bewaarkoffer |
| | 18 Metalen beugel |

Technische gegevens

3-in-1-accu-klopboorschroefmachinePSBSA 20-Li C3

Motorspanning U 20 V==

Toeren bij niet-belasting n_0

1e versnelling 0-440 min⁻¹

2e versnelling 0-1650 min⁻¹

Maximaal draaimoment 45 Nm

Slagfunctie 26400 slagen/minuut

Spanwijdte-boorhouder 1,5-13 mm

Gewicht (zonder accu/lader) 1,45 kg

Boordiameter voor hout max. 30 mm

Boordiameter voor staal max. 13 mm

Boordiameter voor bakstenen max. 15 mm

max. schroef diameter 10 mm

Beschermingsklasse IPX0

Temperatuur max. 50 °C

Laadproces 4 - 40 °C

Bedrijf.....	-20 - 50 °C
Opslag.....	0 - 45 °C
Geluidsdrukniveau (L_{pA})	
Leegloop.....	73,1 dB(A), $K_{pA} = 5$ dB
Leegloop.....	96,8 dB(A), $K_{pA} = 5$ dB
Geluidssterkte (L_{WA})	
Leegloop.....	84,1 dB(A), $K_{pA} = 5$ dB
Slagboren.....	107,8 dB(A); $K_{WA} = 5$ dB
Vibratie (a_h).....	
Leegloop.....	2,71 m/s ² ; K = 1,5 m/s ²
Slagboren.....	10,24 m/s ² ; K = 1,5 m/s ²

Geluids- en vibratiewaarden werden volgens de in de conformiteitverklaring genoemde normen en bepalingen vastgesteld.

De aangegeven trillingemissiewaarde werd volgens een genormaliseerd testmethode gemeten en kan ter vergelijking van een stuk elektrisch gereedschap met een ander gebruikt worden. De aangegeven trillingemissiewaarde kan ook voor een inleidende inschatting van de blootstelling benut worden.



Waarschuwing:

Afhankelijk van de manier, waarop het elektrische gereedschap gebruikt wordt, kan de trillingemissiewaarde tijdens het effectieve gebruik van het elektrische gereedschap van de aangegeven waarde verschillen. Probeer de belasting door trillingen zo gering mogelijk te houden. Een voorbeeld van een maatregel om de trillingsbelasting te verminderen, is de beperking van de werkuren. Daarbij moeten alle delen van de bedrijfscyclus in acht worden genomen (bij voorbeeld tijden, waarop het elektrische werktuig is uitgeschakeld en tijden waarin het weliswaar is ingeschakeld, maar zonder belasting draait).



Let op! Een actuele lijst van de accu-compatibiliteit vindt u op: www.lidl.de/akku

Het apparaat maakt deel uit van de reeks Parkside X 20 V TEAM en kan met accu's van de reeks Parkside X 20 V TEAM worden gebruikt.

Accu's van de reeks Parkside X 20 V TEAM mogen alleen met originele laders van de reeks Parkside X 20 V TEAM worden geladen.

We bevelen u aan dit apparaat uitsluitend met volgende accu's: PAP 20 A1, PAP 20 A3.

We bevelen u aan deze accu's met volgende laders te laden: PLG 20 A1, PLG 20 A3, PDSLGL 20 A1.

Laadtijd (min.)	PLG 20 A1	PLG 20 A3 PDSLGL 20 A1
PAP 20 A1	60	30
PAP 20 A3	120	60

Veiligheidsvoorschriften

Gelieve bij het gebruik van het apparaat de veiligheidsinstructies in acht te nemen.

Symbolen en pictogrammen

Symbolen op het apparaat:



Lees alvorens het apparaat te gebruiken aandachtig de gebruiksaanwijzing door.



Schroeven



Boren



Slagboren



Machines horen niet bij huishoudelijk afval thuis.



De apparaat maakt deel uit van de reeks Parkside X 20 V TEAM.

Symbolen in de gebruiksaanwijzing:



Gevaarsymbool met informatie over de preventie van personen- of zaakschade.



Gebodsteken met informatie over de preventie van schade.



Aanduidingsteken met informatie over hoe u het apparaat beter kunt gebruiken.

Algemene veiligheidsinstructies voor elektrisch gereedschap



WAARSCHUWING! Lees alle veiligheidsaanwijzingen, instructies, borden en technische gegevens die voor dit elektrische gereedschap gelden. Verzuim bij de naleving van de veiligheidsinstructies en aanwijzingen kan een elektrische schok, brand en/of ernstige verwondingen veroorzaken.

Bewaar alle veiligheidsinstructies en aanwijzing voor de toekomst.

Het in de veiligheidsinstructies gebruikte begrip „Elektrisch gereedschap” heeft betrekking op elektrisch gereedschap met netvoeding (met netsnoer) en op elektrisch gereedschap met batterijvoeding (zonder netsnoer).

1) Veiligheid op de werkplaats

- a) **Houd uw werkruimte netjes en goed verlicht.** Wanorde of onverlichte werkomgevingen kunnen tot ongevallen leiden.
- b) **Werk met het elektrische gereedschap niet in een explosieve omgeving, waarin er zich brandbare vloeistoffen, gassen of stoffen bevinden.** Elektrisch gereedschap produceert vonken, die het stof of de dampen kunnen doen ontsteken.
- c) **Houd kinderen en andere personen tijdens het gebruik van het elektrische gereedschap op een veilige afstand.** In geval van afleiding kunt u de controle over het apparaat verliezen.

2) Elektische veiligheid

- a) **De aansluitstekker van het elektrische gereedschap moet in het stopcontact passen. De stekker mag op geen enkele manier veranderd worden. Gebruik geen adapterstekkers samen met geaard elektrisch gereedschap.** Ongewijzigde stekkers en passende stopcontacten doen het risico voor een elektrische schok afnemen.
- b) **Vermijd lichamelijk contact met geaarde oppervlakken, zoals van buizen, verwarmingsinstallaties, fornuizen en koelkasten.** Er bestaat een verhoogd risico door een elektrische schok als uw lichaam geaard is.
- c) **Houd elektrisch gereedschap op een veilige afstand tot regen of nattigheid.** Het binnendringen van water in elektrisch gereedschap doet

het risico voor een elektrische schok toenemen.

- d) **Gebruik het snoer niet voor een ander doeleinde om het elektrische gereedschap te dragen, op te hangen of om de stekker uit het stopcontact te trekken. Houd het snoer op een veilige afstand tot hitte, olie, scherpe kanten of bewegende apparaatonderdelen.** Beschadigde of verstrikt geraakte snoeren doen het risico voor een elektrische schok toenemen.
- e) **Als u met elektrisch gereedschap in de open lucht werkt, maakt u enkel gebruik van verlengsnoeren, die ook voor buiten geschikt zijn.** Het gebruik van een voor buiten geschikt verlengsnoer doet het risico voor een elektrische schok afnemen.
- f) **Wanneer het gebruik van het elektrische gereedschap in een vochtige omgeving niet te vermijden is, gebruik dan een aardlekschakelaar.** Het gebruik van een aardlekschakelaar reduceert het risico op een elektrische schok.

3) Veiligheid van personen

- a) **Wees aandachtig, let erop wat u doet en ga verstandig aan het werk met elektrisch gereedschap. Gebruik geen elektrisch gereedschap als u moe bent of onder de invloed van drugs, alcohol of medicijnen staat.** Een moment van onoplettendheid bij het gebruik van het elektrische gereedschap kan tot ernstige verwondingen leiden.
- b) **Draag persoonlijke beschermingsuitrusting en altijd een beschermbril.** Het dragen van een

persoonlijke beschermingsuitrusting, zoals stofmasker, slipvrije veiligheidsschoenen, beschermende helm of gehoorbescherming, al naargelang de aard en de toepassing van het elektrische gereedschap, doet het risico voor verwondingen afnemen.

- c) **Vermijd een onopzettelijke in-gebruikname. Vergewis u dat het elektrische gereedschap uitgeschakeld is voordat u het op de stroomvoorziening en/of de accu aansluit, het opneemt of draagt.** Als u bij het dragen van het elektrische gereedschap uw vinger aan de schakelaar hebt of het apparaat ingeschakeld op de stroomvoorziening aansluit, kan dit tot ongevallen leiden.
- d) **Verwijder instelgereedschap of schroefsleutel voordat u het elektrische gereedschap inschakelt.** Gereedschap of een sleutel, die zich in een draaiend apparaatonderdeel bevindt, kan tot verwondingen leiden.
- e) **Vermijd een abnormale lichaamshouding. Zorg voor een veilige stand en houd te allen tijde uw evenwicht.** Daardoor kunt u het elektrische gereedschap in onverwachte situaties beter controleren.
- f) **Draag geschikte kledij. Draag geen ruimzittende kleding of sieraden. Houd haar, kledij en handschoenen op een veilige afstand tot bewegende onderdelen.** Loszittende kledij, sieraden of lang haar kan/kunnen door bewegende onderdelen vastgegrepen worden.
- g) **Wanneer stofafzuig- en opvangsystemen kunnen worden gemonteerd, moeten deze aangesloten worden en correct worden gebruikt.** Gebruik van een stofafzuiginrichting kan gevaren door

stof doen afnemen.

- h) **Laat u niet verleiden tot een vals gevoel van veiligheid en negeer nooit de veiligheidsregels voor elektrische gereedschappen, ook wanneer u na veelvuldig gebruik vertrouwd bent met het elektrisch gereedschap.** Onoplettende handelingen kunnen in fracties van seconden ernstig lichamelijk letsel tot gevolg hebben.
- 4) **Gebruik en behandeling van het elektrische gereedschap**
- a) **Overbelast het apparaat niet. Gebruik voor uw werk het daarvoor bestemde elektrische gereedschap.** Met het passende elektrische gereedschap werkt u beter en veiliger in het aangegeven vermogensgebied.
- b) **Gebruik geen elektrisch gereedschap, waarvan de schakelaar defect is.** Elektrisch gereedschap, dat niet meer in- of uitgeschakeld kan worden, is gevaarlijk en moet gerepareerd worden.
- c) **Trek de stekker uit het stopcontact en/of verwijder de afneembare accu, voordat u instellingen aan het apparaat verricht, gebruiksassessoires verwisselt of het elektrische gereedschap weglegt.** Deze voorzorgsmaatregel voorkomt een onopzettelijke start van het elektrische gereedschap.
- d) **Bewaar ongebruikt elektrisch gereedschap buiten het bereik van kinderen. Laat personen het apparaat niet gebruiken, die daarmee niet vertrouwd zijn of deze aanwijzingen niet gelezen hebben.** Elektrisch gereedschap is gevaarlijk als het door onervaren personen gebruikt wordt.
- e) **Verzorg het elektrische gereedschap en de bijbehorende werktuigen zorgvuldig.** Controleer, of beweegbare onderdelen foutloos functioneren en niet klemmen, of er onderdelen gebroken of zodanig beschadigd zijn, dat de werking van het elektrische gereedschap in negatieve zin beïnvloed wordt. Laat beschadigde onderdelen vóór het gebruik van het apparaat repareren. Tal van ongevallen hebben hun oorzaak in slecht onderhouden elektrisch gereedschap.
- f) **Houd snijd-/snoeigereedschap scherp en netjes.** Zorgvuldig onderhouden snijd-/snoeigereedschap met scherpe snijkanten geraken minder gekneld en is gemakkelijker te bedienen.
- g) **Gebruik elektrisch gereedschap, toebehoren, gebruiksgereedschap enz. in overeenstemming met deze aanwijzingen. Houd daarbij rekening met de arbeidsomstandigheden en de uit te voeren activiteit.** Het gebruik van elektrisch gereedschap voor andere dan de voorziene toepassingen kan tot gevaarlijke situaties leiden.
- h) **Houd grepen en greepvlakken droog, schoon en vrij van olie en vet.** Gladde grepen en greepvlakken maken het moeilijk om elektrisch gereedschap in onvoorziene situaties veilig te bedienen en onder controle te houden.
- 5) **Zorgvuldig omgaan met en gebruiken van Accutoestellen**
- a) **Laad de accu's alleen op in accusladers, die door de producent aanbevolen worden.** Voor een acculader die geschikt is voor een be-

paalde soort accu's bestaat brandgevaar als hij met andere accu's gebruikt wordt.

- b) **Gebruik alleen de daarvoor voorziene accu's in de elektro-werktuigen.** Het gebruik van andere accu's kan tot verwondingen en brandgevaar leiden.
- c) **Houd de niet-gebruikte accu uit de buurt van paperclips, munten, sleutels, nagels, schroeven of andere kleine metalen voorwerpen, die een overbrugging van de contacten zouden kunnen veroorzaken.** Een kortsluiting tussen de accucontacten kan tot brandwonden of brand leiden.
- d) **Bij verkeerd gebruik kan vloeistof uit de accu vrijkomen. Vermijd contact daarmee. Bij toevallig contact met water afspelen. Als de vloeistof in de ogen komt, moet u bovendien een arts consulteren.** Vrijkomende accuvloeistof kan tot geïrriteerde huid of brandwonden leiden.
- e) **Gebruik geen beschadigde of gemodificeerde accu.** Beschadigde of gemodificeerde accu's kunnen zich onverwacht gedragen en brand, explosies en lichamelijk letsel veroorzaken.
- f) **Stel een accu niet bloot aan brand of te hoge temperaturen.** Brand of temperaturen boven 130 °C kunnen een explosie veroorzaken.
- g) **Volg alle aanwijzingen voor het laden op en laad de accu of het accugereedschap nooit buiten het in de gebruiksaanwijzing aangegeven temperatuurbereik.** Foutief laden of laden buiten het toegelaten temperatuurbereik kan de accu vernielen en het brandgevaar verhogen.

6) Service

- a) **Laat uw elektrisch gereedschap uitsluitend door gekwalificeerd, vakkundig geschoold personeel en enkel met originele reserveonderdelen repareren.** Daardoor wordt verzekerd dat de veiligheid van het elektrische gereedschap in stand gehouden wordt.
- b) **Verricht nooit onderhoud aan beschadigde accu's.** Alle onderhoud aan accu's zou alleen door de fabrikant of een geautoriseerde serviceorganisatie moeten worden verricht.

Veiligheidsinstructies voor boormachines

1) VEILIGHEIDSINSTRUCTIES VOOR ALLE WERKZAAMHEDEN

- a) **Draag gehoorbescherming bij het slagboren.** Het effect van lawaai kan gehoorverlies veroorzaken.
- b) **Gebruik de hulpgreep/hulpgrepen.** Het verlies van controle kan tot letsels leiden.
- c) **Houd het elektrische gereedschap vast aan de geïsoleerde grijpvlakken als u werkzaamheden uitvoert waarbij het gebruikte werktuig of de schroeven verborgen elektrische leidingen kunnen raken.** Het contact met een spanningvoerende leiding kan ook metalen onderdelen van het apparaat onder spanning zetten en een elektrische schok veroorzaken.

2) VEILIGHEIDSAANWIJZINGEN BIJ GEBRUIK VAN LANGE BOREN

- a) **werk nooit met een hoger toerental dan het maximaal toegestane toerental van de boor.** Bij hogere toerentallen kan de boor gemakkelijk ombuigen als hij zonder contact tot het werkstuk draait, en dit kan tot verwondingen leiden.
- b) **Begin altijd eerst te boren tegen een laag toerental en met de boor tegen het werkstuk.** Bij hogere toerentallen kan de boor gemakkelijk ombuigen als hij zonder contact tot het werkstuk draait, en dit kan tot verwondingen leiden.
- c) **Oefen geen overmatige druk op de boor uit en oefen alleen druk in de lengterichting uit.** Boren kunnen namelijk ombuigen en breken, of ze kunnen de controle doen verliezen en verwondingen veroorzaken.

3) VERDERE VEILIGHEIDSMATREGELEN

- a) **Gebruik geen toebehoren dat niet door PARKSIDE is aanbevolen.** Dit kan namelijk leiden tot elektrische schok of brand.

8) RESTRISICO'S

Ook als u dit elektrische gereedschap zoals voorgeschreven bedient, blijven er altijd restrisico's bestaan. Volgende gevaren kunnen zich in verband met de constructiewijze en uitvoering van dit elektrische gereedschap voordoen:

- a) Snijdwonden
- b) Gehoorschade indien er geen geschikte gehoorbescherming gedragen wordt.
- c) Schade aan de gezondheid, die van

hand-/armtrillingen het gevolg zijn indien het apparaat gedurende een langere periode gebruikt wordt of niet zoals reglementair voorgeschreven beheerd en onderhouden wordt.



Waarschuwing! Dit elektrische gereedschap produceert tijdens de werking een elektromagnetisch veld. Dit veld kan in bepaalde omstandigheden actieve of passieve medische implantaten in negatieve zin beïnvloeden. Om het gevaar voor ernstige of dodelijke verwondingen te verminderen, adviseren wij personen met medische implantaten, hun arts en de fabrikant van het medische implantaat te raadplegen voordat de machine bediend wordt.

Bediening



Neem de accu uit het apparaat om onbedoelde inwerkingstelling te verhinderen. Er bestaat gevaar voor verwondingen!



Zorg ervoor dat de omgevingstemperatuur tijdens het werken niet hoger ligt dan 50 °C en niet lager ligt dan -20 °C.



Laadtoestand van de accu nakijken

Het Laadstandindicator (15) signaleert de laadtoestand van de accu (13).

De laadtoestand van de accu wordt aangegeven doordat de corresponderende LED-lamp aanflitst, wanneer het apparaat in bedrijf is. Houd hiervoor de knop (14) ingedrukt.

- rood-geel-groen** => Accu volledig opgeladen
rood-geel => Accu voor ongeveer de helft opgeladen
rood => Accu moet worden opgeladen

Accu opladen



Laat een verwarmde accu voor het laden afkoelen.



Laad de accu (13) op, wanneer alleen nog de rode led van de laadtoestandsindicatie (15) brandt.

1. Verwijder eventueel de accu (13) uit het apparaat.
2. Schuif de accu (13) in de laadschacht van het laadtoestel (12).
3. Sluit het laadtoestel (12) op een stopcontact aan.
4. Nadat het laadproces beëindigd werd, verbreekt u het laadtoestel (12) van het stroomnet.
5. Trek de accu uit het laadtoestel (12).

Overzicht van de LED-controle-indicaties op de lader (12):

Groene LED brandt zonder geplaatste accu: lader gereed voor gebruik.

Groene LED brandt: accu is geladen.

Rode LED brandt: accu wordt opgeladen.

Rode LED knippert: Accu oververhit

Rode + groene LED knipperen: Accu defect

Accupack inzetten/verwijderen

Accupack inzetten:

1. Zet de draairichtingschakelaar (6) in de middelste stand (vergrendeld).
2. Schuif de apparaatvoet op het accupack (13) tot het vastklikt.

Accupack verwijderen:

1. Druk op de ontgrendelingsknop (16) en trek het accupack (13) naar voren af het apparaat.

A Schakelen

Schuif de keuzeschakelaar (4) naar **1** of **2**, die overeenkomt met een ingesteld laag of hoog toerental.

- 1e versnelling 0-440 min⁻¹
 2e versnelling 0-1650 min⁻¹



De overschakeling mag slechts plaatsvinden als het apparaat stil staat!

B Draairichting instellen

Met de draairichtingschakelaar kunt u de draairichting van het apparaat kiezen (draairichting rechtsom en linksom) en het apparaat beveiligen tegen ongewild inschakelen. De pijl op de draairichtingschakelaar geeft de werkrichting aan.

1. Wacht tot het apparaat tot stilstand is gekomen.
2. Schuif de draairichtingschakelaar (6) in de gewenste positie:
Draairichting rechtsom: Voor het boren en indraaien van schroeven. De draairichtingschakelaar rechts, met pijl naar voren drukken
Draairichting linksom: Voor het lossen van schroeven. De draairichtingschakelaar links, met pijl naar achter drukken
3. **Inschakelgrendeling:** Draairichtingschakelaar in de middenpositie brengen.



De draairichtingschakelaar mag slechts worden gebruikt als het apparaat stil staat!

A Draaimoment instellen

Als u draait aan de draaimomentinstelling (3) kunt u het maximale draaimoment vooraf instellen.

Er zijn 20 draaimomentstanden + 1 boorstand voorzien + 1 slagstand voorzien.

1. Kies het gewenste draaimoment door draaien aan de instelling (3):
Schroeven: Stand 1 - 20 
Boren: Niveau 
Slagboren: Niveau 
2. Begin bij een kleinere draaimomentstand en verhoog deze indien nodig.



De draaimomentinstelling mag slechts worden gebruikt als het apparaat stil staat.



Wanneer de vooraf ingestelde draaimomentgrens wordt bereikt, is een duidelijk ratelend geluid hoorbaar. Dit geluid wordt veroorzaakt door de slipkoppeling.

C Verandering van werktuig

Dankzij de automatische asvergrendeling kan het gereedschap ook bij stilstande motor worden gewisseld.

1. Draai de snelspanboorhouder (2) volgens de wijzers van de klok open, tot de boorhouderopening (1) groot genoeg is om het werktuig erin te plaatsen.
2. Schuif het werktuig zover mogelijk in de snelspanboorhouder (2).
3. Draai de snelspanboorhouder volgens de wijzers van de klok vast om het werktuig vast te klemmen.
4. Als u het werktuig opnieuw wilt verwijderen, draait u de snelspanboorhouder (2) open en trekt het werktuig eruit.



Rechts en links op de behuizing bevindt zich een magnetische bithouder (A 5).

Aan de magnetische bithouder kunt u steeds een bit bevestigen.

D Hulphandgreep monteren

1. Schroef de hulphandgreep (11) rechts of links in de schroefdraad (9) aan de apparaatkop.
2. Draai de hulphandgreep (11) handvast aan.

A In-/uitschakelen

Met de aan/uit schakelaar (8) kunt u het toerental traploos regelen. Hoe verder u de aan/uit schakelaar duwt, des te hoger het toerental is.

1. Druk op de aan/uit schakelaar (8) om het apparaat in te schakelen. Het LED-werkingslicht (7) brandt tijdens het bedrijf.
2. Als u het apparaat wilt uitschakelen laat u de aan/uit schakelaar (8) los. Als u de draairichtingsschakelaar (6) in de middelste positie beweegt, is het apparaat tegen inschakelen beveiligd.



Tijdens werkpauses kunt u het apparaat met de geïntegreerde metalen beugel (18) aan de riem hangen. Zorg ervoor dat het apparaat uitgeschakeld is en tegen onverwachte inschakeling is beveiligd. De metalen beugel is ook geschikt voor het openen van flessen met kroonkurken.

Reiniging en onderhoud **Onderhoud**



Laat reparatiewerken en onderhoudswerkzaamheden, die niet in deze handleiding beschreven zijn, door ons servicecenter doorvoeren. Gebruik uitsluitend originele onderdelen. Gevaar voor verwondingen!



Schakel het apparaat uit en verwijder vóór alle werkzaamheden de accu uit het apparaat.

Voer volgende reinigings- en onderhoudswerkzaamheden regelmatig door. Daardoor is een lang en gebruikbaar gebruik gegarandeerd.

Reiniging



Het water mag noch met water afgespoten, noch in water gelegd worden. Het gevaar voor een elektrische schok bestaat!

- Houd ventilatiesleuven, motorhuis en handgrepen van het apparaat netjes. Gebruik daarvoor een vochtig doekje of een borstel. Gebruik geen reinigings- c.q. oplosmiddelen. U zou het apparaat daarmee onherstelbaar kunnen beschadigen.

Bewaring

- Bewaar het apparaat op een droge en stofvrije plaats en buiten het bereik van kinderen.

De apparaat is onderhoudsvrij.

Verwerking en milieubescherming

Haal de batterij uit het apparaat voordat u het apparaat afvoert!

Voer afgedankte apparaten, toebehoren en verpakkingsmaterialen op milieuvriendelijke manier af.

Instructies voor verwijdering van de batterij vindt u in de aparte handleiding voor uw batterij en oplader.



Machines horen niet bij huishoudelijk afval thuis.

- Lever uw apparaat in bij een recyclepunt. De gebruikte kunststof en metalen delen kunnen per soort worden gescheiden en zo geschikt worden gemaakt voor hergebruik. Voor vragen hieromtrent kunt u terecht bij ons servicecenter.
- De afvalverwijdering van uw defecte ingezonden apparaten voeren wij gratis door.

Reserveonderdelen/accessoires

**Reserveonderdelen en accessoires verkrijgt u op
www.grizzlytools.shop**

Ondervindt u problemen bij het orderproces, gebruik dan het contactformulier.
Bij andere vragen neemt u contact op met het "Service-Center" (zie pag. 57).

Snelspanboorhouder91105885

Garantie

Geachte cliënte, geachte klant,
U krijgt op dit apparaat 3 jaar garantie, te rekenen vanaf de datum van aankoop. Ingeval van gebreken aan dit product heeft u tegenover de verkoper van het product wettelijke rechten. Deze wettelijke rechten worden door onze hierna beschreven garantie niet beperkt.

Garantievoorwaarden

De garantietermijn begint met de datum van aankoop. Gelieve de originele kassabon goed te bewaren. Dit document wordt als bewijs van de aankoop benodigd. Indien er zich binnen drie jaar, te rekenen vanaf de datum van aankoop van dit product, een materiaal- of fabricagefout voordoet, wordt het product door ons – naar onze keuze – voor u gratis gerepareerd of vervangen. Deze garantievergoeding stelt voorop dat binnen de termijn van drie jaar het defecte apparaat en het bewijs van aankoop (kassabon) voorgelegd en dat schriftelijk kort beschreven wordt, waarin het gebrek bestaat en wanneer het zich voorgedaan heeft.

Als het defect door onze garantie gedekt is, krijgt u het gerepareerde of een nieuw product terug. Met herstelling of uitwisseling van het product begint er geen nieuwe garantieperiode.

Garantieperiode en wettelijke kwaliteitsgarantie

De garantieperiode wordt door de garantievergoeding niet verlengd. Dit geldt ook voor vervangen en gerepareerde onderdelen. Eventueel al bij de aankoop bestaande beschadigingen en gebreken moeten onmiddellijk na het uitpakken gemeld worden. Na het verstrijken van de garantieperiode tot stand komende reparaties

worden tegen verplichte betaling van de kosten uitgevoerd.

Omvang van de garantie

Het apparaat werd volgens strikte kwaliteitsrichtlijnen zorgvuldig geproduceerd en vóór aflevering nauwgezet getest.

De garantievergoeding geldt voor materiaal- of fabricagefouten. Deze garantie is niet van toepassing op productonderdelen, die aan een normale slijtage blootgesteld zijn en daarom als aan slijtage onderhevige onderdelen beschouwd kunnen worden (b.v. snelspanboorhouder) of op beschadigingen aan breekbare onderdelen (b.v. schakelaars).

Deze garantie valt weg wanneer het product beschadigd, niet oordeelkundig gebruikt of niet onderhouden werd. Voor een vakkundig gebruik van het product dienen alle in de gebruiksaanwijzing vermelde aanwijzingen nauwgezet in acht genomen te worden. Gebruiksdoeleinden en handelingen, die in de gebruiksaanwijzing afgeraden worden of waarvoor gewaarschuwd wordt, dienen onvoorwaardelijk vermeden te worden.

Het product is uitsluitend voor het privé- en niet voor het commerciële gebruik bestemd. Bij een verkeerde of onoordeelkundige behandeling, toepassing van geweld en bij ingrepen, die niet door het door ons geautoriseerde servicefiliaal doorgevoerd werden, valt de garantie weg.

Afhandeling ingeval van garantie

Gelieve aan de volgende aanwijzingen gevolg te geven om een snelle behandeling van uw verzoek te garanderen:

- Gelieve voor alle aanvragen de kassabon en het artikelnummer (IAN 373420_2104) als bewijs van de aankoop klaar te houden.

- Gelieve het artikelnummer uit het typeplaatje.
- Indien er zich functiefouten of andere gebreken voordien, contacteert u in eerste instantie de hierna vernoemde serviceafdeling **telefonisch** of per **e-mail**. U krijgt dan bijkomende informatie over de afhandeling van uw klacht.
- Een als defect geregistreerd product kunt u, na overleg met onze klantenservice, mits toevoeging van het bewijs van aankoop (kassabon) en de vermelding, waarin het gebrek bestaat en wanneer het zich voorgedaan heeft, voor u franco naar het u medegedeelde serviceadres zenden. Om problemen bij de acceptatie en extra kosten te vermijden, maakt u onvoorwaardelijk uitsluitend gebruik van het adres, dat u medegedeeld wordt. Zorg ervoor dat de verzending niet ongefrankeerd, als volumegoed, per expresse of via een andere speciale verzendingswijze plaatsvindt. Gelieve het apparaat met inbegrip van alle bij de aankoop bijgeleverde accessoires in te zenden en voor een voldoende veilige transportverpakking te zorgen.

Reparatieservice

U kunt reparaties, **die niet onder de garantie vallen**, tegen berekening door ons servicefiliaal laten doorvoeren. Zij maakt graag voor u een kostenraming op. Wij kunnen uitsluitend apparaten behandelen, die voldoende verpakt en gefrankeerd ingezonden werden.

Opgelet: Gelieve uw apparaat gereinigd en met een aanwijzing op het defect naar ons servicefiliaal te zenden.

Ongefrankeerd – als volumegoed, per expresse of via een andere speciale ver-

zendingswijze – ingezonden apparaten worden niet geaccepteerd. De afvalverwerking van uw defecte ingezonden apparaten voeren wij gratis door.

Service-Center



Service Nederland

Tel.: 0900 0400223

(0,10 EUR/Min.)

E-Mail: grizzly@lidl.nl

IAN 373420_2104



Service België

Tel.: 070 270 171

(0,15 EUR/Min.)

E-Mail: grizzly@lidl.be

IAN 373420_2104

Importeur

Gelieve in acht te nemen dat het volgende adres geen serviceadres is. Contacteer in eerste instantie het hoger vermelde servicecenter.

Grizzly Tools GmbH & Co. KG

Stockstädter Straße 20

63762 Großostheim

Duitsland

www.grizzlytools.de

Inhalt

Einleitung	58
Bestimmungsgemäße	
Verwendung	58
Allgemeine Beschreibung	59
Lieferumfang	59
Übersicht	59
Funktionsbeschreibung	59
Technische Daten	59
Sicherheitshinweise	60
Symbole und Bildzeichen	60
Allgemeine Sicherheitshinweise für	
Elektrowerkzeuge	61
Sicherheitshinweise für	
Bohrmaschinen	64
Restrisiken	65
Bedienung	65
Ladezustand des Akkus prüfen	65
Akku aufladen	66
Akku ins Gerät einsetzen/	
entnehmen	66
Gangwahl	66
Drehrichtung einstellen.....	66
Drehmoment einstellen	67
Werkzeugwechsel.....	67
Zusatz-Handgriff montieren	67
Ein-/Ausschalten	67
Reinigung und Wartung	68
Reinigung	68
Wartung	68
Lagerung	68
Entsorgung/ Umweltschutz	68
Ersatzteile/ Zubehör	69
Garantie	70
Reparatur-Service	71
Service-Center	71
Importeur	71
Original-EG-Konformitäts-	
erklärung	78
Explosionszeichnung	80

Einleitung

Herzlichen Glückwunsch zum Kauf Ihres neuen Gerätes. Sie haben sich damit für ein hochwertiges Gerät entschieden. Dieses Gerät wurde während der Produktion auf Qualität geprüft und einer Endkontrolle unterzogen. Die Funktionsfähigkeit Ihres Gerätes ist somit sichergestellt.



Die Betriebsanleitung ist Bestandteil dieses Gerätes. Sie enthält wichtige Hinweise für Sicherheit, Gebrauch und Entsorgung. Machen Sie sich vor der Benutzung des Gerätes mit allen Bedien- und Sicherheitshinweisen vertraut. Benutzen Sie das Gerät nur wie beschrieben und für die angegebenen Einsatzbereiche. Bewahren Sie die Betriebsanleitung gut auf und händigen Sie alle Unterlagen bei Weitergabe des Gerätes an Dritte mit aus.

Bestimmungsgemäße Verwendung

Das Gerät ist zum Eindrehen und Lösen von Schrauben, sowie zum Bohren in Holz, Metall oder Kunststoff und zum Schlagbohren in Mauerwerk vorgesehen. Jede andere Verwendung, die in dieser Anleitung nicht ausdrücklich zugelassen wird, kann zu Schäden am Gerät führen und eine ernsthafte Gefahr für den Benutzer darstellen.

Der Hersteller haftet nicht für Schäden, die durch bestimmungswidrigen Gebrauch oder falsche Bedienung verursacht wurden. Dieses Gerät ist nicht zur gewerblichen Nutzung geeignet. Bei gewerblichem Einsatz erlischt die Garantie.

Das Gerät ist Teil der Serie Parkside X 20 V TEAM und kann mit Akkus der Parkside X 20 V TEAM Serie betrieben

werden. Die Akkus dürfen nur mit Ladegeräten der Serie Parkside X 20 V TEAM geladen werden.

Allgemeine Beschreibung

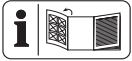

Die Abbildung der wichtigsten Funktionsteile finden Sie auf der Ausklappseite.

Lieferumfang

Packen Sie das Gerät aus und kontrollieren Sie, ob es vollständig ist:

- 3-in-1 Akku-Schlagbohrschrauber
- 2 Bits (PZ1 + PZ2, 50 mm)
- 1 Zusatzhandgriff
- 1 Aufbewahrungskoffer
- Betriebsanleitung



Akku und Ladegerät sind nicht im Lieferumfang enthalten.



Beachten Sie die Sicherheitshinweise und Hinweise zum Aufladen und der korrekten Verwendung, die in der Betriebsanleitung Ihres Akkus und Ladegeräts der Serie Parkside X 20 V Team gegeben sind. Eine detaillierte Beschreibung zum Ladevorgang und weitere Informationen finden Sie in dieser separaten Bedienungsanleitung.

Übersicht

- 1 Bohrfutteröffnung
- 2 Schnellspannbohrfutter
- 3 Drehmomenteinstellung
- 4 Gang-Wahlschalter
- 5 Bit-Halterung

- 6 Drehrichtungsschalter
- 7 LED Arbeitslicht
- 8 Ein-/Ausschalter
- 9 Gewinde
- 10 Bits
- 11 Zusatzhandgriff
- 12 Ladegerät
- 13 Akku
- 14 Softtaste
- 15 Ladezustandsanzeige
- 16 Entriegelungstaste Akku
- 17 Aufbewahrungskoffer
- 18 Metallbügel

Funktionsbeschreibung

Der 3-in-1 Akku-Schlagbohrschrauber mit Zweigang-Getriebe besitzt eine 20-stufige Drehmomenteinstellung, sowie eine Bohrstufe und eine Schlagstufe, Rechts-/Linkslauf. Das Gerät ist mit einem Schnellspannbohrfutter und ein LED-Arbeitslicht ausgestattet

Die Funktion der Bedienteile entnehmen Sie bitte den nachfolgenden Beschreibungen.

Technische Daten

3-in-1 Akku-Schlagbohrschrauber
.....PSBSA 20-Li C3
 Motorspannung U 20 V==
 Leerlaufdrehzahl n₀
 Gang 1 0-440 min⁻¹
 Gang 2 0-1650 min⁻¹
 Max. Drehmoment..... 45 Nm
 Schlagfunktion 26400 Schläge/Minute
 Spannweite-Bohrfutter 1,5-13 mm
 Gewicht (ohne Akku/Ladegerät) ... 1,45 kg
 Bohrdurchmesser für Holz..... max. 30 mm
 Bohrdurchmesser für Stahl max. 13 mm
 Bohrdurchmesser für Ziegel ... max. 15 mm
 max. Schraubdurchmesser..... 10 mm
 Schutzart..... IPX0

Temperatur	max. 50 °C
Ladevorgang	4 - 40 °C
Betrieb	-20 - 50 °C
Lagerung	0 - 45 °C
Schalldruckpegel (L_{pA})	
Leerlauf.....	73,1 dB(A); $K_{pA} = 5$ dB
Schlagbohren	96,8 dB(A); $K_{pA} = 5$ dB
Schallleistungspegel (L_{WA})	
Leerlauf.....	84,1 dB(A); $K_{WA} = 5$ dB
Schlagbohren ..	107,8 dB(A); $K_{WA} = 5$ dB
Vibration (a_h)	
Leerlauf.....	2,71 m/s ² ; K= 1,5 m/s ²
Schlagbohren ..	10,24 m/s ² ; K= 1,5 m/s ²

Der angegebene Schwingungsemissionswert ist nach einem genormten Prüfverfahren gemessen worden und kann zum Vergleich eines Elektrowerkzeugs mit einem anderen verwendet werden.

Der angegebene Schwingungsemissionswert kann auch zu einer einleitenden Einschätzung der Aussetzung verwendet werden.



Warnung:

Der Schwingungsemissionswert kann sich während der tatsächlichen Benutzung des Elektrowerkzeugs von dem Angabewert unterscheiden, abhängig von der Art und Weise, in der das Elektrowerkzeug verwendet wird. Versuchen Sie, die Belastung durch Vibrationen so gering wie möglich zu halten. Eine beispielhafte Maßnahme zur Verringerung der Vibrationsbelastung ist die Begrenzung der Arbeitszeit. Dabei sind alle Anteile des Betriebszyklus zu berücksichtigen (beispielsweise Zeiten, in denen das Elektrowerkzeug abgeschaltet ist, und solche, in denen es zwar eingeschaltet ist, aber ohne Belastung läuft).



Achtung! Eine aktuelle Liste der Akkukompatibilität finden Sie unter:
www.lidl.de/akku

Das Gerät ist Teil der Serie Parkside X 20 V TEAM und kann mit Akkus der Parkside X 20 V TEAM Serie betrieben werden.

Akkus der Serie Parkside X 20 V TEAM dürfen nur mit Ladegeräten der Serie Parkside X 20 V TEAM geladen werden.

Wir empfehlen Ihnen, dieses Gerät ausschließlich mit folgenden Akkus zu betreiben: PAP 20 A1, PAP 20 A3. Wir empfehlen Ihnen, diese Akkus mit folgenden Ladegeräten zu laden: PLG 20 A1, PLG 20 A3, PDSLK 20 A1.

Ladezeit (Min.)	PLG 20 A1	PLG 20 A3 PDSLK 20 A1
PAP 20 A1	60	30
PAP 20 A3	120	60

Sicherheitshinweise

Beim Gebrauch der Maschine sind die Sicherheitshinweise zu beachten.

Symbole und Bildzeichen

Bildzeichen auf dem Gerät:



Lesen Sie die Betriebsanleitung aufmerksam durch.



Schrauben

Bohren

Schlagbohren



Elektrogeräte gehören nicht in den Hausmüll.



Das Gerät ist Teil der Serie Parksidex X 20 V TEAM.

Symbole in der Anleitung:



Gefahrenzeichen mit Angaben zur Verhütung von Personen- oder Sachschäden.



Gebotszeichen mit Angaben zur Verhütung von Schäden.



Hinweiszeichen mit Informationen zum besseren Umgang mit dem Gerät.

Allgemeine Sicherheitshinweise für Elektrowerkzeuge



WARNUNG! Lesen Sie alle Sicherheitshinweise, Anweisungen, Bebilderungen und technischen Daten, mit denen dieses Elektrowerkzeug versehen ist. Versäumnisse bei der Einhaltung der nachfolgenden Anweisungen können elektrischen Schlag, Brand und/oder schwere Verletzungen verursachen.

Bewahren Sie alle Sicherheitshinweise und Anweisungen für die Zukunft auf.

Der in den Sicherheitshinweisen verwendete Begriff „Elektrowerkzeug“ bezieht sich auf netzbetriebene Elektrowerkzeuge (mit Netzleitung) oder auf akkubetriebene Elektrowerkzeuge (ohne Netzleitung).

1) Arbeitsplatzsicherheit

- a) **Halten Sie Ihren Arbeitsbereich sauber und gut beleuchtet.** Unordnung oder unbeleuchtete Arbeitsbereiche können zu Unfällen führen.
- b) **Arbeiten Sie mit dem Elektrowerkzeug nicht in explosionsgefährdeter Umgebung, in der sich brennbare Flüssigkeiten, Gase oder Stäube befinden.** Elektrowerkzeuge erzeugen Funken, die den Staub oder die Dämpfe entzünden können.
- c) **Halten Sie Kinder und andere Personen während der Benutzung des Elektrowerkzeuges fern.** Bei Ablenkung können Sie die Kontrolle über das Elektrowerkzeug verlieren.

2) Elektrische Sicherheit

- a) **Der Anschlussstecker des Elektrowerkzeuges muss in die Steckdose passen. Der Stecker darf in keiner Weise verändert werden. Verwenden Sie keine Adapterstecker gemeinsam mit schutzgeerdeten Elektrowerkzeugen.** Unveränderte Stecker und passende Steckdosen verringern das Risiko eines elektrischen Schlages.
- b) **Vermeiden Sie Körperkontakt mit geerdeten Oberflächen wie von Rohren, Heizungen, Herden und Kühlschränken.** Es besteht ein erhöhtes Risiko durch elektrischen Schlag, wenn Ihr Körper geerdet ist.
- c) **Halten Sie Elektrowerkzeuge von Regen oder Nässe fern.** Das Eindringen von Wasser in ein Elektrowerkzeug erhöht das Risiko eines elektrischen Schlages.
- d) **Zweckentfremden Sie die Anschlussleitung nicht, um das**

Elektrowerkzeug zu tragen, aufzuhängen oder um den Stecker aus der Steckdose zu ziehen.

Halten Sie die Anschlussleitung fern von Hitze, Öl, scharfen Kanten oder sich bewegenden Teilen. Beschädigte oder verwickelte Anschlussleitungen erhöhen das Risiko eines elektrischen Schlages.

e) Wenn Sie mit dem Elektrowerkzeug im Freien arbeiten, verwenden Sie nur Verlängerungsleitungen, die auch für den Außenbereich geeignet sind. Die Anwendung einer für den Außenbereich geeigneten Verlängerungsleitung verringert das Risiko eines elektrischen Schlages.

f) Wenn der Betrieb des Elektrowerkzeugs in feuchter Umgebung nicht vermeidbar ist, verwenden Sie einen Fehlerstromschutzschalter. Der Einsatz eines Fehlerstromschutzschalters vermindert das Risiko eines elektrischen Schlages.

3) Sicherheit von Personen

a) Seien Sie aufmerksam, achten Sie darauf, was Sie tun, und gehen Sie mit Vernunft an die Arbeit mit dem Elektrowerkzeug. Benutzen Sie kein Elektrowerkzeug, wenn Sie müde sind oder unter Einfluss von Drogen, Alkohol oder Medikamenten stehen. Ein Moment der Unachtsamkeit beim Gebrauch des Elektrowerkzeugs kann zu ernsthaften Verletzungen führen.

b) Tragen Sie persönliche Schutzausrüstung und immer eine Schutzbrille. Das Tragen persönlicher Schutzausrüstung, wie Staubmaske, rutschfeste Sicherheitsschuhe, Schutzhelm oder Gehörschutz je nach

Art und Einsatz des Elektrowerkzeugs, verringert das Risiko von Verletzungen.

c) Vermeiden Sie eine unbeabsichtigte Inbetriebnahme. Vergewissern Sie sich, dass das Elektrowerkzeug ausgeschaltet ist, bevor Sie es an die Stromversorgung und/oder den Akku anschließen, es aufnehmen oder tragen. Wenn Sie beim Tragen des Elektrowerkzeugs den Finger am Schalter haben oder das Gerät eingeschaltet an die Stromversorgung anschließen, kann dies zu Unfällen führen.

d) Entfernen Sie Einstellwerkzeuge oder Schraubenschlüssel, bevor Sie das Elektrowerkzeug einschalten. Ein Werkzeug oder Schlüssel, der sich in einem drehenden Teil des Elektrowerkzeugs befindet, kann zu Verletzungen führen.

e) Vermeiden Sie eine abnormale Körperhaltung. Sorgen Sie für einen sicheren Stand und halten Sie jederzeit das Gleichgewicht. Dadurch können Sie das Elektrowerkzeug in unerwarteten Situationen besser kontrollieren.

f) Tragen Sie geeignete Kleidung. Tragen Sie keine weite Kleidung oder Schmuck. Halten Sie Haare und Kleidung fern von sich bewegenden Teilen. Lockere Kleidung, Schmuck oder lange Haare können von sich bewegenden Teilen erfasst werden.

g) Wenn Staubabsaug- und -auf-fangeinrichtungen montiert werden können, sind diese anzubringen und richtig zu verwenden. Verwendung einer Staubabsaugung kann Gefährdungen durch Staub verringern.

h) Wiegen Sie sich nicht in falscher Sicherheit und setzen Sie sich nicht über die Sicherheitsregeln

für Elektrowerkzeuge hinweg, auch wenn Sie nach vielfachem Gebrauch mit dem Elektrowerkzeug vertraut sind. Achtloses Handeln kann binnen Sekundenbruchteilen zu schweren Verletzungen führen.

4) Verwendung und Behandlung des Elektrowerkzeuges

- a) Überlasten Sie das Elektrowerkzeug nicht. Verwenden Sie für Ihre Arbeit das dafür bestimmte Elektrowerkzeug.** Mit dem passenden Elektrowerkzeug arbeiten Sie besser und sicherer im angegebenen Leistungsbereich.
- b) Benutzen Sie kein Elektrowerkzeug, dessen Schalter defekt ist.** Ein Elektrowerkzeug, das sich nicht mehr ein- oder ausschalten lässt, ist gefährlich und muss repariert werden.
- c) Ziehen Sie den Stecker aus der Steckdose und/oder entfernen Sie einen abnehmbaren Akku, bevor Sie Geräteeinstellungen vornehmen, Einsatzwerkzeugteile wechseln oder das Elektrowerkzeug weglegen.** Diese Vorsichtsmaßnahme verhindert den unbeabsichtigten Start des Elektrowerkzeugs.
- d) Bewahren Sie unbenutzte Elektrowerkzeuge außerhalb der Reichweite von Kindern auf. Lassen Sie keine Personen das Elektrowerkzeug benutzen, die mit diesem nicht vertraut sind oder diese Anweisungen nicht gelesen haben.** Elektrowerkzeuge sind gefährlich, wenn sie von unerfahrenen Personen benutzt werden.
- e) Pflegen Sie Elektrowerkzeuge und Einsatzwerkzeug mit Sorgfalt. Kontrollieren Sie, ob be-**

wegliche Teile einwandfrei funktionieren und nicht klemmen, ob Teile gebrochen oder so beschädigt sind, dass die Funktion des Elektrowerkzeugs beeinträchtigt ist. Lassen Sie beschädigte Teile vor dem Einsatz des Elektrowerkzeuges reparieren. Viele

Unfälle haben ihre Ursache in schlecht gewarteten Elektrowerkzeugen.

- f) Halten Sie Schneidwerkzeuge scharf und sauber.** Sorgfältig gepflegte Schneidwerkzeuge mit scharfen Schneidkanten verkleben sich weniger und sind leichter zu führen.
- g) Verwenden Sie Elektrowerkzeug, Zubehör, Einsatzwerkzeuge usw. entsprechend diesen Anweisungen. Berücksichtigen Sie dabei die Arbeitsbedingungen und die auszuführende Tätigkeit.** Der Gebrauch von Elektrowerkzeugen für andere als die vorgesehenen Anwendungen kann zu gefährlichen Situationen führen.
- h) Halten Sie Griffe und Griffflächen trocken, sauber und frei von Öl und Fett.** Rutschige Griffe und Griffflächen erlauben keine sichere Bedienung und Kontrolle des Elektrowerkzeugs in unvorhergesehenen Situationen.

5) Verwendung und Behandlung des Akkuwerkzeugs

- a) Laden Sie Akkus nur mit Ladegeräten auf, die vom Hersteller empfohlen werden.** Durch ein Ladegerät, das für eine bestimmte Art von Akkus geeignet ist, besteht Brandgefahr, wenn es mit anderen Akkus verwendet wird.

- b) **Verwenden Sie nur die dafür vorgesehenen Akkus in den Elektrowerkzeugen.** Der Gebrauch von anderen Akkus kann zu Verletzungen und Brandgefahr führen.
- c) **Halten Sie den nicht benutzten Akku fern von Büroklammern, Münzen, Schlüsseln, Nägeln, Schrauben oder anderen kleinen Metallgegenständen, die eine Überbrückung der Kontakte verursachen könnten.** Ein Kurzschluss zwischen den Akkukontakten kann Verbrennungen oder Feuer zur Folge haben.
- d) **Bei falscher Anwendung kann Flüssigkeit aus dem Akku austreten. Vermeiden Sie den Kontakt damit. Bei zufälligem Kontakt mit Wasser abspülen. Wenn die Flüssigkeit in die Augen kommt, nehmen Sie zusätzlich ärztliche Hilfe in Anspruch.** Austretende Akkufflüssigkeit kann zu Hautreizungen oder Verbrennungen führen.
- e) **Benutzen Sie keinen beschädigten oder veränderten Akku.** Beschädigte oder veränderte Akkus können sich unvorhersehbar verhalten und zu Feuer, Explosion oder Verletzungsgefahr führen.
- f) **Setzen Sie einen Akku keinem Feuer oder zu hohen Temperaturen aus.** Feuer oder Temperaturen über 130 °C können eine Explosion hervorrufen.
- g) **Befolgen Sie alle Anweisungen zum Laden und laden Sie den Akku oder das Akkuwerkzeug niemals außerhalb des in der Betriebsanleitung angegebenen Temperaturbereichs.** Falsches Laden oder Laden außerhalb des zugelassenen

Temperaturbereichs kann den Akku zerstören und die Brandgefahr erhöhen.

6) Service

- a) **Lassen Sie Ihr Elektrowerkzeug nur von qualifiziertem Fachpersonal und nur mit Original-Ersatzteilen reparieren.** Damit wird sichergestellt, dass die Sicherheit des Elektrowerkzeugs erhalten bleibt.
- b) **Warten Sie niemals beschädigte Akkus.** Sämtliche Wartung von Akkus sollte nur durch den Hersteller oder bevollmächtigte Kundendienststellen erfolgen.

Sicherheitshinweise für Bohrmaschinen

1) SICHERHEITSHINWEISE FÜR ALLE ARBEITEN

- a) **Tragen Sie Gehörschutz beim Schlagbohren.** Die Einwirkung von Lärm kann Gehörverlust bewirken.
- b) **Benutzen Sie den (die) Zusatzgriff(e).** Der Verlust der Kontrolle kann zu Verletzungen führen.
- c) **Halten Sie das Elektrowerkzeug an den isolierten Griffflächen, wenn Sie Arbeiten ausführen, bei denen das Einsatzwerkzeug oder die Schrauben verborgene Stromleitungen treffen kann.** Der Kontakt mit einer spannungsführenden Leitung kann auch metallene Geräte unter Spannung setzen und zu einem elektrischen Schlag führen.

2) SICHERHEITSHINWEISE BEI VERWENDUNG LANGER BOHRER

- a) **Arbeiten Sie auf keinen Fall mit einer höheren Drehzahl als der für den Bohrer maximal zulässigen Drehzahl.** Bei höheren Drehzahlen kann sich der Bohrer leicht verbiegen, wenn er sich ohne Kontakt mit dem Werkstück frei drehen kann, und zu Verletzungen führen.
- b) **Beginnen Sie den Bohrvorgang immer mit niedriger Drehzahl und während der Bohrer Kontakt mit dem Werkstück hat.** Bei höheren Drehzahlen kann sich der Bohrer leicht verbiegen, wenn er sich ohne Kontakt mit dem Werkstück frei drehen kann, und zu Verletzungen führen.
- c) **Üben Sie keinen übermäßigen Druck und nur in Längsrichtung zum Bohrer aus.** Bohrer können sich verbiegen und dadurch brechen oder zu einem Verlust der Kontrolle und zu Verletzungen führen.

3) ZUSÄTZLICHE SICHERHEITSHINWEISE

- a) **Verwenden Sie kein Zubehör welches nicht von PARKSIDE empfohlen wurde.** Die kann zu elektrischem Schlag oder Feuer führen.

Restrisiken

Auch wenn Sie dieses Elektrowerkzeug vorschriftsmäßig bedienen, bleiben immer Restrisiken bestehen. Folgende Gefahren können im Zusammenhang mit der Bauweise und Ausführung dieses Elektrowerkzeugs auftreten:

- a) Schnittverletzungen
- b) Gehörschäden, falls kein geeigneter Gehörschutz getragen wird.
- c) Gesundheitsschäden, die aus Hand-Arm-Schwingungen resultieren, falls das Gerät über einen längeren Zeitraum verwendet wird oder nicht ordnungsgemäß geführt und gewartet wird.



Warnung! Dieses Elektrowerkzeug erzeugt während des Betriebs ein elektromagnetisches Feld. Dieses Feld kann unter bestimmten Umständen aktive oder passive medizinische Implantate beeinträchtigen. Um die Gefahr von ernsthaften oder tödlichen Verletzungen zu verringern, empfehlen wir Personen mit medizinischen Implantaten ihren Arzt und den Hersteller des medizinischen Implantats zu konsultieren, bevor die Maschine bedient wird.

Bedienung



Nehmen Sie den Akku aus dem Gerät, um eine unbeabsichtigte Inbetriebnahme zu verhindern. Es besteht Verletzungsgefahr!



Achten Sie darauf, dass die Umgebungstemperatur während dem Arbeiten 50 °C nicht überschreitet und -20 °C nicht unterschreitet.



Ladezustand des Akkus prüfen

Die Ladezustandsanzeige (15) signalisiert den Ladezustand des Akkus (13).

- Der Ladezustand des Akkus wird durch Aufleuchten der entsprechenden LED-Leuchte angezeigt. Drücken Sie hierfür die Softtaste (14) der Ladezustandsanzeige.

rot-gelb-grün ⇒ Akku vollgeladen
rot-gelb ⇒ Akku ca. zur Hälfte geladen
rot ⇒ Akku muss geladen werden

A Akku aufladen

i Lassen Sie einen erwärmten Akku vor dem Laden abkühlen.

i Laden Sie den Akku (13) auf, wenn nur noch die rote LED der Ladezustandsanzeige (15) leuchtet.

1. Nehmen Sie gegebenenfalls den Akku (13) aus dem Gerät.
2. Schieben Sie den Akku (13) in den Ladeschacht des Ladegerätes (12).
3. Schließen Sie das Ladegerät (12) an eine Steckdose an.
4. Nach erfolgtem Ladevorgang trennen Sie das Ladegerät (12) vom Netz.
5. Ziehen Sie den Akku (13) aus dem Ladegerät (12).

Übersicht der LED-Kontrollanzeigen auf dem Ladegerät (12):

Grüne LED leuchtet ohne eingesetzten

Akku: Ladegerät betriebsbereit.

Grüne LED leuchtet: Akku ist geladen.

Rote LED leuchtet: Akku lädt.

Rote LED blinkt: Akku überhitzt

Rote + Grüne LED blinken: Akku defekt

Akku ins Gerät einsetzen/entnehmen

Akku einsetzen

1. Bringen Sie den Drehrichtungsschalter (6) in Mittelstellung (Sperr).
2. Schieben Sie den Gerätefuß auf den Akku (13) bis dieser einrastet.

Akku entnehmen

1. Drücken Sie die Entriegelungstaste (16) und ziehen Sie den Akku (13) nach vorne vom Gerät ab.

A Gangwahl

Schieben Sie den Gang-Wahlschalter (4) auf **1** oder **2**, entsprechend einer niedrigen bzw. hohen Drehzahlvorwahl.

Gang 1 0–440 min⁻¹

Gang 2 .. 0–1650 min⁻¹



Die Gangumschaltung darf nur im Stillstand betätigt werden.

B Drehrichtung einstellen

Mit dem Drehrichtungsschalter können Sie die Drehrichtung des Gerätes wählen (Rechtslauf und Linkslauf) und das Gerät gegen ungewolltes Einschalten sichern. Der Pfeil auf dem Drehrichtungsschalter gibt die Arbeitsrichtung an.

1. Warten Sie den Stillstand des Gerätes ab.
2. Schieben Sie den Drehrichtungsschalter (6) in die gewünschte Position:
Rechtslauf: Zum Bohren und Eindrehen von Schrauben. Den Drehrichtungsschalter rechts, mit Pfeil nach vorne, drücken.

Linkslauf: Zum Lösen von Schrauben.

Den Drehrichtungsschalter links, mit Pfeil nach hinten, drücken.

3. **Einschaltsperr:** Drehrichtungsschalter in Mittelstellung bringen.



Der Drehrichtungsschalter darf nur im Stillstand betätigt werden.

A Drehmoment einstellen

Sie können durch Drehen des Drehmoment-einstellrings (3) das maximale Drehmoment voreinstellen. Es sind 20 Drehmomentstufen + 1 Bohrstufe + 1 Schlagstufe vorgesehen.

1. Wählen Sie das gewünschte Drehmoment durch Drehen am Drehmoment-einstellung (3):

Schrauben: Stufe 1 - 20

Bohren: Stufe

Schlagbohren: Stufe

2. Beginnen Sie bei einer kleineren Drehmoment-Stufe und erhöhen Sie diese nach Bedarf.



Der Drehmomenteinstellung darf nur im Stillstand betätigt werden.



Das Erreichen der voreingestellten Drehmomentgrenze wird von einem deutlichen Ratschen begleitet. Dieses Geräusch wird durch die Rutschkupplung verursacht.

C Werkzeugwechsel

Durch die automatische Spindelarrretierung kann das Werkzeug auch bei Stillstand des Motors gewechselt werden.

1. Drehen Sie das Schnellspannbohrfutter (2) gegen den Uhrzeigersinn auf, bis

die Bohrfutteröffnung (1) groß genug ist, um das Werkzeug aufzunehmen.

2. Schieben Sie das Werkzeug soweit wie möglich in das Schnellspannbohrfutter (2) ein.
3. Drehen Sie das Schnellspannbohrfutter im Uhrzeigersinn, um das Werkzeug fest zu klemmen.
4. Um das Werkzeug wieder zu entfernen, drehen Sie das Schnellspannbohrfutter (2) auf und ziehen Sie das Werkzeug heraus.



Rechts und links am Gehäuse befindet sich ein Magnet-Bithalter (A 5). Am Magnet-Bithalter können Sie jeweils einen Bit befestigen.



Zusatz-Handgriff montieren

1. Schrauben Sie den Zusatz-Handgriff (11) rechts oder links in das Gewinde (9) am Gerätekopf an.
2. Ziehen Sie den Zusatz-Handgriff (11) handfest an.



Ein-/Ausschalten

Mit dem Ein-/Ausschalter (8) können Sie die Drehzahl stufenlos regulieren. Je weiter Sie den Ein-/Ausschalter drücken, desto höher ist die Drehzahl.

1. Zum Einschalten des Gerätes drücken Sie den Ein-/Ausschalter (8). Das LED-Arbeitslicht (7) leuchtet während des Betriebs.
2. Zum Ausschalten lassen Sie den Ein-/Ausschalter (8) los. Wenn Sie den Drehrichtungsschalter (6) in Mittelstellung bringen, ist das Gerät gegen Einschalten gesichert.

i In Arbeitspausen kann das Gerät mit dem integrierten Metallbügel (18) am Gürtel eingehängt werden. Achten Sie darauf, dass das Gerät ausgeschaltet und gegen unbeabsichtigtes Einschalten gesichert ist. Der Metallbügel eignet sich ebenfalls zum Öffnen von Flaschen mit Kronkorken.

Reinigung und Wartung

! Lassen Sie Instandsetzungsarbeiten und Wartungsarbeiten, die nicht in dieser Anleitung beschrieben sind, von unserem Service-Center durchführen. Verwenden Sie nur Originalteile.

! Schalten Sie das Gerät aus und nehmen Sie vor allen Arbeiten den Akku aus dem Gerät.

Führen Sie folgende Reinigungs- und Wartungsarbeiten regelmäßig durch. Dadurch ist eine lange und zuverlässige Nutzung gewährleistet.

Reinigung

⚡ **Das Gerät darf weder mit Wasser abgespritzt werden, noch in Wasser gelegt werden. Es besteht die Gefahr eines Stromschlages.**

- Halten Sie Lüftungsschlitze, Motorgehäuse und Griffe des Gerätes sauber. Verwenden Sie dazu ein feuchtes Tuch oder eine Bürste. Verwenden Sie keine Reinigungs- bzw. Lösungsmittel. Sie könnten das Gerät damit irreparabel beschädigen.

Wartung

Das Gerät ist wartungsfrei.

Lagerung

- Bewahren Sie das Gerät an einem trockenen und staubgeschützten Ort auf, außerhalb der Reichweite von Kindern.

Entsorgung/ Umweltschutz

Nehmen Sie den Akku aus dem Gerät bevor Sie das Gerät entsorgen!

Führen Sie Gerät, Zubehör und Verpackung einer umweltgerechten Wiederverwertung zu.

Entsorgungshinweise zum Akku finden Sie in der separaten Betriebsanleitung Ihres Akkus und Ladegeräts.



Elektrische Geräte gehören nicht in den Hausmüll.

- Geben Sie das Gerät an einer Verwertungsstelle ab. Die verwendeten Kunststoff- und Metallteile können sortenrein getrennt werden und so einer Wiederverwertung zugeführt werden. Fragen Sie hierzu unser Service-Center.
- Die Entsorgung Ihrer defekten, eingesendeten Geräte führen wir kostenlos durch.

Ersatzteile/Zubehör

**Ersatzteile und Zubehör erhalten Sie unter
www.grizzlytools.shop**

Sollten Sie Probleme mit dem Bestellvorgang haben, verwenden Sie bitte das Kontaktformular. Bei weiteren Fragen wenden Sie sich an das „Service-Center“ (siehe Seite 71).

Schnellspannbohrfutter.....91105885

Garantie

Sehr geehrte Kundin, sehr geehrter Kunde, Sie erhalten auf dieses Gerät 3 Jahre Garantie ab Kaufdatum.

Im Falle von Mängeln dieses Produkts stehen Ihnen gegen den Verkäufer des Produkts gesetzliche Rechte zu. Diese gesetzlichen Rechte werden durch unsere im Folgenden dargestellte Garantie nicht eingeschränkt.

Garantiebedingungen

Die Garantiefrist beginnt mit dem Kaufdatum. Bitte bewahren Sie den Original-Kassenbon gut auf. Diese Unterlage wird als Nachweis für den Kauf benötigt.

Tritt innerhalb von drei Jahren ab dem Kaufdatum dieses Produkts ein Material- oder Fabrikationsfehler auf, wird das Produkt von uns – nach unserer Wahl – für Sie kostenlos repariert oder ersetzt. Diese Garantieleistung setzt voraus, dass innerhalb der Drei-Jahres-Frist das defekte Gerät und der Kaufbeleg (Kassenbon) vorgelegt und schriftlich kurz beschrieben wird, worin der Mangel besteht und wann er aufgetreten ist.

Wenn der Defekt von unserer Garantie gedeckt ist, erhalten Sie das reparierte oder ein neues Produkt zurück. Mit Reparatur oder Austausch des Produkts beginnt kein neuer Garantiezeitraum.

Garantiezeit und gesetzliche Mängelansprüche

Die Garantiezeit wird durch die Gewährleistung nicht verlängert. Dies gilt auch für ersetzte und reparierte Teile. Eventuell schon beim Kauf vorhandene Schäden und Mängel müssen sofort nach dem Auspacken gemeldet werden. Nach Ablauf der Garantiezeit anfallende Reparaturen sind kostenpflichtig.

Garantieumfang

Das Gerät wurde nach strengen Qualitätsrichtlinien sorgfältig produziert und vor Anlieferung gewissenhaft geprüft.

Die Garantieleistung gilt für Material- oder Fabrikationsfehler. Diese Garantie erstreckt sich nicht auf Produktteile, die normaler Abnutzung ausgesetzt sind und daher als Verschleißteile angesehen werden können (z.B. Schnellspannbohrfutter) oder für Beschädigungen an zerbrechlichen Teilen (z.B. Schalter).

Diese Garantie verfällt, wenn das Produkt beschädigt, nicht sachgemäß benutzt oder nicht gewartet wurde. Für eine sachgemäße Benutzung des Produkts sind alle in der Betriebsanleitung aufgeführten Anweisungen genau einzuhalten. Verwendungszwecke und Handlungen, von denen in der Betriebsanleitung abgeraten oder vor denen gewarnt wird, sind unbedingt zu vermeiden. Das Produkt ist lediglich für den privaten und nicht für den gewerblichen Gebrauch bestimmt. Bei missbräuchlicher und unsachgemäßer Behandlung, Gewaltanwendung und bei Eingriffen, die nicht von unserer autorisierten Service-Niederlassung vorgenommen wurden, erlischt die Garantie.

Abwicklung im Garantiefall

Um eine schnelle Bearbeitung Ihres Anliegens zu gewährleisten, folgen Sie bitte den folgenden Hinweisen:

- Bitte halten Sie für alle Anfragen den Kassenbon und die Identifikationsnummer (IAN 373420_2104) als Nachweis für den Kauf bereit.
- Die Artikelnummer entnehmen Sie bitte dem Typenschild.
- Sollten Funktionsfehler oder sonstige Mängel auftreten kontaktieren Sie zunächst die nachfolgend benannte Serviceabteilung **telefonisch** oder per **E-Mail**.

Sie erhalten dann weitere Informationen über die Abwicklung Ihrer Reklamation.

- Ein als defekt erfasstes Produkt können Sie, nach Rücksprache mit unserem Kundenservice, unter Beifügung des Kaufbelegs (Kassenbons) und der Angabe, worin der Mangel besteht und wann er aufgetreten ist, für Sie portofrei an die Ihnen mitgeteilte Service-Anschrift übersenden. Um Annahmeprobleme und Zusatzkosten zu vermeiden, benutzen Sie unbedingt nur die Adresse, die Ihnen mitgeteilt wird. Stellen Sie sicher, dass der Versand nicht unfrei, per Sperrgut, Express oder sonstiger Sonderfracht erfolgt. Senden Sie das Gerät bitte inkl. aller beim Kauf mitgelieferten Zubehörteile ein und sorgen Sie für eine ausreichend sichere Transportverpackung.

Reparatur-Service

Sie können Reparaturen, **die nicht der Garantie unterliegen**, gegen Berechnung von unserer Service-Niederlassung durchführen lassen. Sie erstellt Ihnen gerne einen Kostenvoranschlag. Wir können nur Geräte bearbeiten, die ausreichend verpackt und frankiert eingesandt wurden.

Achtung: Bitte senden Sie Ihr Gerät gereinigt und mit Hinweis auf den Defekt an unsere Service-Niederlassung.

Nicht angenommen werden unfrei - per Sperrgut, Express oder mit sonstiger Sonderfracht - eingeschickte Geräte.

Die Entsorgung Ihrer defekten, eingesendeten Geräte führen wir kostenlos durch.

Service-Center



Service Deutschland

Tel.: 0800 54 35 111
E-Mail: grizzly@lidl.de
IAN 373420_2104



Service Österreich

Tel.: 0820 201 222
(0,15 EUR/Min.)
E-Mail: grizzly@lidl.at
IAN 373420_2104



Service Schweiz

Tel.: 0842 665566
(0,08 CHF/Min.,
Mobilfunk max. 0,40 CHF/Min.)
E-Mail: grizzly@lidl.ch
IAN 373420_2104

Importeur

Bitte beachten Sie, dass die folgende Anschrift keine Serviceanschrift ist. Kontaktieren Sie zunächst das oben genannte Service-Center.

Grizzly Tools GmbH & Co. KG

Stockstädter Straße 20
DE-63762 Großostheim
GERMANY
www.grizzlytools.de



UKCA declaration of conformity

Product: **3-in-1 Cordless Impact Drill**
Model: **PSBSA 20-Li C3 series**
Serial number: 000001 - 580000

The object of the declaration described above is in conformity with the relevant UK Statutory Instruments and their amendments:

Supply of Machinery (Safety) Regulations 2008
Electromagnetic Compatibility Regulations 2016
The Restriction of the Use of Certain Hazardous Substances in Electrical and Electronic Equipment Regulations 2012

In order to guarantee consistency, the following harmonised standards as well as national standards and stipulations have been applied:

EN 62841-1:2015 • EN 62841-2-1:2018/A11:2019 • IEC 62471:2006
EN 55014-1:2017 • EN 55014-2:2015 • EN IEC 63000:2018

This declaration of conformity is issued under the sole responsibility of the manufacturer:

**UK
CA** Grizzly Tools GmbH & Co. KG
Stockstädter Straße 20
63762 Großostheim,
Germany
31.10.2021

Christian Frank
Documentation Representative



Translation of the original EC declaration of conformity

We hereby confirm that the
3-in-1 Cordless Impact Drill
PSBSA 20-Li C3 series
Serial number
000001 - 580000

conforms with the following applicable relevant version of the EU guidelines:

2006/42/EC • 2014/30/EU • 2011/65/EU* • (EU) 2015/863

In order to guarantee consistency, the following harmonised standards as well as national standards and stipulations have been applied:

**EN 62841-1:2015 • EN 62841-2-1:2018/A11:2019 • IEC 62471:2006
EN 55014-1:2017 • EN 55014-2:2015 • EN IEC 63000:2018**

This declaration of conformity is issued under the sole responsibility of the manufacturer:

 Grizzly Tools GmbH & Co. KG
Stockstädter Straße 20
63762 Großostheim,
Germany
31.10.2021

Christian Frank
Documentation Representative

** The object of the declaration described above satisfies the provisions of Directive 2011/65/EU of the European Parliament and the Council of 8 June 2011 on limiting the use of certain harmful substances in electrical and electronic appliances.*



Øversættelse af den originale CE-konformitetserklæring

Hermed bekræfter vi, at
Batteridreven slagbore-/skruemaskine 3i1
af serien PSBSA 20-Li C3
Serienummer
000001 - 580000

opfylder følgende gældende EF-direktiver i deres respektive gyldige version:

2006/42/EC • 2014/30/EU • 2011/65/EU* • (EU) 2015/863

For at sikre overensstemmelsen, blev følgende harmoniserede standarder samt nationale standarder og regler anvendt:

EN 62841-1:2015 • EN 62841-2-1:2018/A11:2019 • IEC 62471:2006
EN 55014-1:2017 • EN 55014-2:2015 • EN IEC 63000:2018

Det er udelukkende producentens ansvar at udarbejde denne
overensstemmelseserklæring :

C E Grizzly Tools GmbH & Co. KG
Stockstädter Straße 20
63762 Großostheim,
Germany
31.10.2021

Christian Frank
Dokumentationsbefuldmægtiget

** Erklæringens ovennævnte genstand opfylder forskrifterne i Europaparlamentets og Rådets direktiv 2011/65/EU af 8. juni 2011 til begrænsning af anvendelsen af visse farlige stoffer i elektrisk og elektronisk udstyr*

FR

BE

Traduction de la déclaration de conformité CE originale

Nous certifions par la présente que le
**Perceuse-visseuse à percussion sans fil 3 en 1
de construction PSBSA 20-Li C3**

Numéro de série
000001 - 580000

est conforme aux directives UE actuellement en vigueur :

2006/42/EC • 2014/30/EU • 2011/65/EU* • (EU) 2015/863

En vue de garantir la conformité les normes harmonisées ainsi que les normes et décisions nationales suivantes ont été appliquées :

**EN 62841-1:2015 • EN 62841-2-1:2018/A11:2019 • IEC 62471:2006
EN 55014-1:2017 • EN 55014-2:2015 • EN IEC 63000:2018**

Le fabricant assume seul la responsabilité d'établir la présente déclaration de conformité :

CE Grizzly Tools GmbH & Co. KG
Stockstädter Straße 20
63762 Großostheim,
Germany
31.10.2021



Christian Frank
Chargé de documentation

**L'objet de la déclaration décrit ci-dessus est conforme aux dispositions de la directive 2011/65/UE du Parlement Européen et du Conseil du 8 juin 2011 sur la limitation de l'utilisation de certaines substances dangereuses dans les équipements électriques et électroniques*



Vertaling van de originele CE-conformiteitsverklaring

Hiermede bevestigen wij dat de
3-in-1-accu-klopboorschroefmachine
bouwserie PSBSA 20-Li C3
Serienummer
000001 - 580000

is overeenkomstig met de hierna volgende, van toepassing zijnde EU-richtlijnen:

2006/42/EC • 2014/30/EU • 2011/65/EU* • (EU) 2015/863

Om de overeenstemming te waarborgen, werden de hierna volgende, in overeenstemming gebrachte normen en nationale normen en bepalingen toegepast:

**EN 62841-1:2015 • EN 62841-2-1:2018/A11:2019 • IEC 62471:2006
EN 55014-1:2017 • EN 55014-2:2015 • EN IEC 63000:2018**

De exclusieve verantwoordelijkheid voor de uitgifte van deze conformiteitsverklaring wordt gedragen door de fabrikant:

C E Grizzly Tools GmbH & Co. KG
Stockstädter Straße 20
63762 Großostheim,
Germany
31.10.2021

Christian Frank
Documentatiegelastigde

** Het hierboven beschreven voorwerp van de verklaring voldoet aan de voorschriften van de richtlijn 2011/65/EU van het Europese Parlement en van de Raad van 8 juni 2011 inzake beperking van het gebruik van bepaalde gevaarlijke stoffen in elektrische en elektronische apparaten.*



Original-EG-Konformitätserklärung

Hiermit bestätigen wir, dass der
3-in-1 Akku-Schlagbohrschrauber
Baureihe PSBSA 20-Li C3
Seriennummer
000001 - 580000

folgenden einschlägigen EU-Richtlinien in ihrer jeweils gültigen Fassung entspricht:

2006/42/EG • 2014/30/EU • 2011/65/EU* • (EU) 2015/863

Um die Übereinstimmung zu gewährleisten, wurden folgende harmonisierte Normen sowie nationale Normen und Bestimmungen angewendet:

**EN 62841-1:2015 • EN 62841-2-1:2018/A11:2019 • IEC 62471:2006
EN 55014-1:2017 • EN 55014-2:2015 • EN IEC 63000:2018**

Die alleinige Verantwortung für die Ausstellung dieser Konformitätserklärung trägt der Hersteller:

CE Grizzly Tools GmbH & Co. KG
Stockstädter Straße 20
63762 Großostheim,
Germany
31.10.2021

Christian Frank
Dokumentationsbevollmächtigter

* Der oben beschriebene Gegenstand der Erklärung erfüllt die Vorschriften der Richtlinie 2011/65/EU des Europäischen Parlaments und des Rates vom 8. Juni 2011 zur Beschränkung der Verwendung bestimmter gefährlicher Stoffe in Elektro- und Elektronikgeräten.

**Exploded Drawing • Ekspllosionstegning
 Vue éclatée • Explosietekening
 Explosionszeichnung**

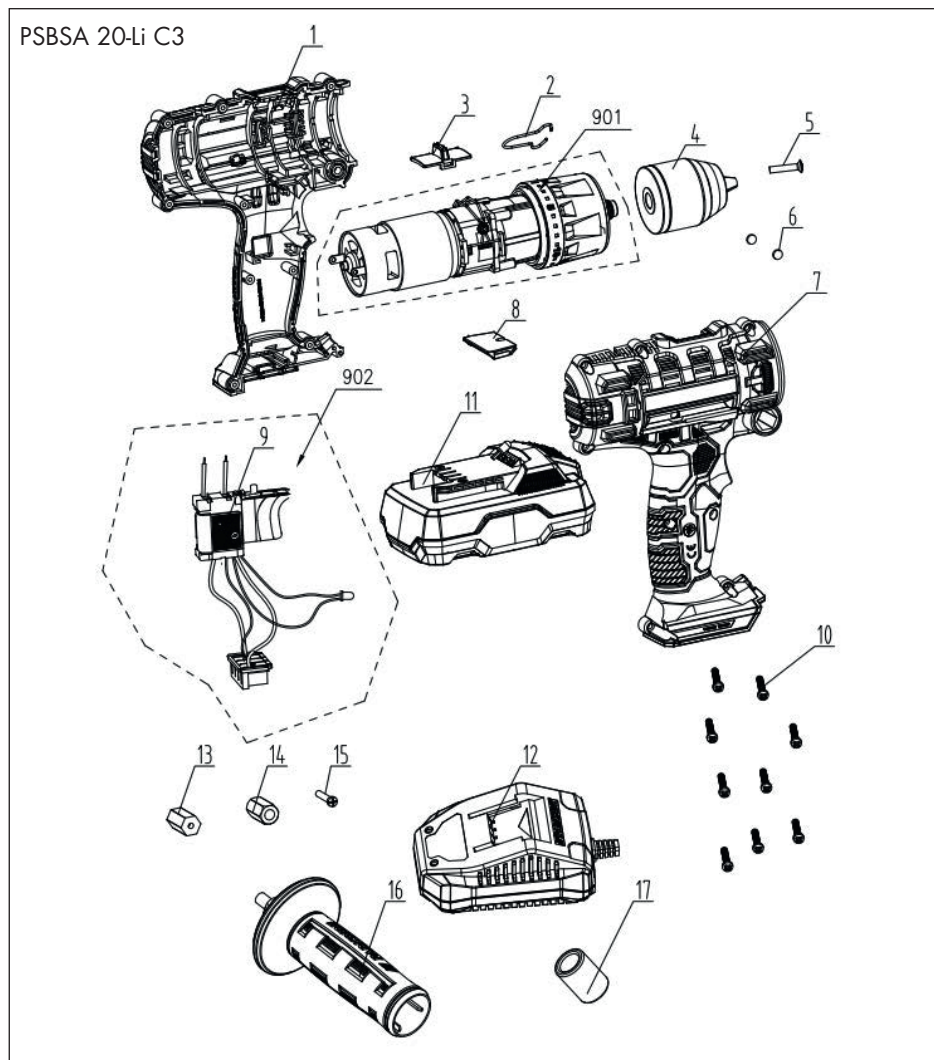

informative, informativ, informatif, informatief,

20211007_rev02_ts



Grizzly Tools GmbH & Co. KG

Stockstädter Straße 20

63762 Großostheim, GERMANY

Imported for GB market by: Lidl Great Britain Ltd,
Lidl House, 14 Kingston Road Surbiton, KT5 9NU

Last Information Update · Tilstand af information · Version des informations ·

Stand van de informatie · Stand der Informationen: 09/2021

Ident.-No.: 72032025092021-6



IAN 373420_2104

6