



CAMPING AIR BED **CAMPING-LUFTBETT** **MATELAS DE CAMPING GONFLABLE**

(GB) (IE) (NI) (MT)

CAMPING AIR BED

Instructions for use

(FR) (CH) (BE)

MATELAS DE CAMPING GONFLABLE

Notice d'utilisation

(PL)

MATERAC KEMPINGOWY DMUCHANY

Instrukcja użytkowania

(SK)

KEMPINGOVÁ NAFUKOVACIA POSTEL'

Návod na používanie

(DK)

CAMPING LUFTMADRAS

Brugervejledning

(HU)

KEMPING FELFÚJHATÓ MATRAC

Használati útmutató

(DE) (AT) (CH) (BE)

CAMPING-LUFTBETT

Gebrauchsanweisung

(NL) (BE)

CAMPING LUCHTBED

Gebbruksaanwijzing

(CZ)

KEMPINKOVÉ NAFUKOVACÍ LŮŽKO

Návod k použití

(ES)

COLCHÓN HINCHABLE PARA CAMPING

Instrucciones de uso

(IT) (CH) (MT)

MATERASSO GONFIABILE DA CAMPEGGIO

Istruzioni d'uso

(PT)

COLCHÃO INSUFLÁVEL DE CAMPISMO

Manual de utilização

IAN 537161_2510

(GB) (IE) (NI) (DE) (AT) (CH) (FR) (BE)
(NL) (PL) (CZ) (SK) (ES) (DK) (IT) (HU) (PT)

A

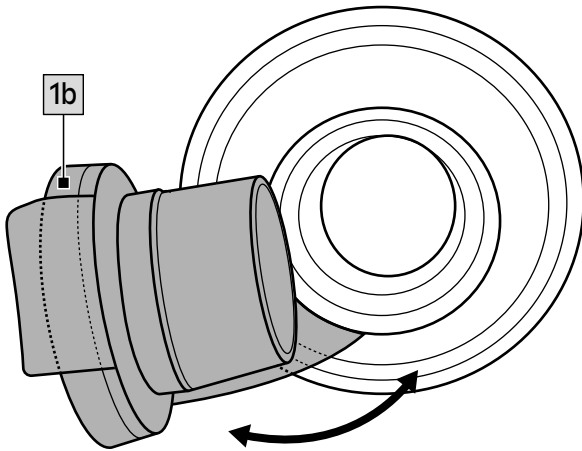
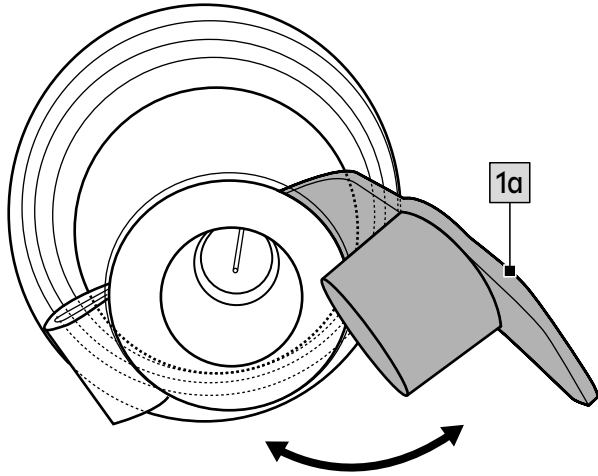



Read carefully the following instructions for use and store them.

Use the product only as described and for the range of uses indicated.

Scope of delivery

- 1 x air bed
- 1 x repair patch
- 1 x instructions for use

Technical data

Max. air pressure: 3kPa (0,03bar)

Dimensions filled: 191 x 132 x 22cm (L x W x H)



Max. load: 300kg



Date of manufacture (month/year): 02/2026

Intended use

The product is designed as an inflatable air bed for indoor and outdoor use. The product is intended for personal use only.

Safety instructions



Danger to life!

- Never leave children unsupervised with the packaging material. Risk of suffocation.
- Do not use on the water. Risk of drowning.



Risk of injury!

- The product may only be used under adult supervision and not as a toy.
- No modifications to the product may be made.
- Use the product exclusively for its intended use.
- Observe the product's maximum load. Exceeding the weight limit can lead to damage to the product and/or injuries.
- Do not use the product if it is losing air.
- Warning! Keep away from fire!



Avoiding material damage!

- All inflatable products are susceptible to cold. For this reason never unfold and inflate the product at a temperature lower than 15 C!
- In the event that the air pressure increases in the hot sun, it must be balanced accordingly by letting out air.
- Use only the correct pump adapter to insert into the valve. The valve may otherwise become damaged.
- Do not overinflate because you then risk tearing open the welded seams. Close the valve properly after inflating.
- Avoid contact with sharp-edged, hot, pointed or dangerous objects.
- Check the product for damage and wear before each use. The product may be used only when in good working order and condition!

Inflation

WARNING!

- **Always inflate the air chamber fully!**
- **Inflate the air chamber until it feels firm to the touch. When you press your thumb against the air chamber, it should still give a little.**
- **Avoid overinflating the air chamber because you risk over-stretching the welded seams or even tearing them open.**
- **Use standard commercial foot pumps or double-stroke piston pumps with matching adapter attachments to inflate the product.**
- **Do not use a compressor or compressed air bottles to inflate the product. This can lead to damage to the product.**

Use (fig. A)

1. Open the valve seal (1a).
2. Inflate the product.
3. Close the valve seal.

Deflation (fig. A)

Open the valve seal cap (1b) and allow the air to fully escape.

Repairs

A minor leak or hole can be repaired with the repair patch supplied.

Important! Do not inflate the product for 20 minutes after repair! Do not use the repair patch on the seam.

1. Let the air out of the product completely.
2. Clean the area around the leak thoroughly. The area must be dry and free from grease.
3. Cut out a piece of the repair material big enough for its edges to overlap the damaged area by about 1.3cm.
4. Peel the repair patch off the paper, place it on the damaged area and press tight.

Storage, cleaning

When not in use, always store the product clean and dry at room temperature. The valve should always be closed during storage.

Only clean the product with a damp cloth and wipe dry afterwards.

IMPORTANT! Never clean the product with harsh cleaning agents.

Disposal



Dispose of the product and packaging materials in accordance with current local regulations. Store the packaging materials (foil bags, for example) out of the reach of children. For further information about disposal of the product no longer needed, contact your local council. Dispose of the product and the packaging in an environmentally friendly manner.



The Recycling Code distinguishes different materials to be returned for recycling. The Code consists of the recycling symbol for the recycling process and a number that identifies the material.

Notes on the guarantee and service handling

The product was produced with great care and under continuous quality control. DELTA-SPORT HANDELSKONTOR GmbH gives private end customers a three-year guarantee on this product from the date of purchase (guarantee period) in accordance with the following provisions. The guarantee is only valid for material and manufacturing defects.

The guarantee does not cover parts that are subject to normal wear and tear and that are thus considered wear parts (e.g. batteries) and it does not cover fragile parts such as switches or parts that are made of glass.

Claims under this guarantee are excluded if the product has been used incorrectly, improperly, or contrary to the intended purpose, or if the provisions in the instructions for use were not observed, unless the end customer proves that a material or manufacturing defect exists that was not caused by one of the aforementioned circumstances.

Claims under the guarantee can only be made within the guarantee period by presenting the original sales receipt. Please therefore keep the original sales receipt. The guarantee period is not extended by any repairs carried out under the guarantee, under statutory guarantees, or as a gesture of goodwill. This also applies to replaced and repaired parts.

If you wish to make a claim please first contact the service hotline mentioned below or contact us by e-mail. If there is a guarantee case, then the product will be repaired or replaced free of charge to you or the purchase price will be refunded, depending on our choice. There are no further rights from the guarantee.

Your legal rights, in particular guarantee claims against the respective seller, are not limited by this guarantee.

IAN: 537161_2510

(GB) Service Great Britain
Tel.: 0800 404 7657
E-Mail: deltasport@lidl.co.uk

(IE) Service Ireland
(NI) Tel.: 1800 101010
E-Mail: deltasport@lidl.ie

(MT) Service Malta
Tel.: 80062230
E-Mail: deltasport@lidl.com.mt



Lesen Sie aufmerksam die nachfolgende Gebrauchsanweisung und bewahren Sie sie auf. Benutzen Sie den Artikel nur wie beschrieben und für die angegebenen Einsatzbereiche.

Lieferumfang

- 1 x Luftbett
- 1 x Reparaturflicken
- 1 x Gebrauchsanweisung

Technische Daten

Max. Luftdruck: 3 kPa (0,03 bar)
Maße befüllt: 191 x 132 x 22 cm (L x B x H)



Max. Belastung: 300 kg



Herstellungsdatum (Monat/Jahr): 02/2026

Bestimmungsgemäße Verwendung

Der Artikel ist als aufblasbares Luftbett für den Innen- und Außenbereich konzipiert. Der Artikel ist nur für den privaten Gebrauch bestimmt.

Sicherheitshinweise



Lebensgefahr!

- Lassen Sie Kinder niemals unbeaufsichtigt mit dem Verpackungsmaterial. Es besteht Erstickungsgefahr.
- Keine Nutzung auf dem Wasser. Gefahr durch Ertrinken.



Verletzungsgefahr!

- Der Artikel darf nur unter Aufsicht von Erwachsenen und nicht als Spielzeug verwendet werden.
- Es dürfen keine Modifikationen am Artikel vorgenommen werden!
- Benutzen Sie den Artikel ausschließlich für seine bestimmungsgemäße Verwendung.
- Beachten Sie die maximale Belastung des Artikels. Eine Überschreitung der Gewichtsgrenze kann zur Beschädigung des Artikels und/oder zu Verletzungen führen.
- Verwenden Sie den Artikel nicht, wenn er Luft verliert.
- Achtung! Von Feuer fernhalten!



Vermeidung von Sachschäden!

- Alle Aufblasartikel sind kälteempfindlich. Den Artikel daher nie unter einer Temperatur von 15 °C auseinanderfalten und aufpumpen!
- Falls der Luftdruck in der prallen Sonne zunimmt, muss dieser durch Ablassen der Luft entsprechend ausgeglichen werden.
- Nur geeigneten Pumpenadapter in das Ventil einstecken. Andernfalls könnte das Ventil beschädigt werden.
- Nicht zu prall aufpumpen, da ansonsten die Gefahr besteht, dass die Schweißnähte aufreißen. Ventil nach dem Aufpumpen gut verschließen.
- Kontakt mit scharfkantigen, heißen, spitzen oder gefährlichen Gegenständen vermeiden.
- Prüfen Sie den Artikel vor jedem Gebrauch auf Beschädigungen oder Abnutzungen. Der Artikel darf nur in einwandfreiem Zustand verwendet werden!

Aufpumpen

ACHTUNG!

- **Die Luftkammer immer vollständig aufpumpen!**
- **Pumpen Sie die Luftkammer so weit auf, bis sie sich fest anfühlt. Beim Druck mit dem Daumen auf die Luftkammer sollte sich diese noch leicht eindrücken lassen.**
- **Vermeiden Sie ein übermäßiges Aufpumpen der Luftkammer, da ansonsten die Gefahr einer Überdehnung besteht oder die Schweißnähte aufreißen könnten.**
- **Verwenden Sie zum Aufpumpen des Artikels handelsübliche Fußpumpen oder Doppelhub-Kolbenpumpen mit entsprechenden Pumpenadaptern.**
- **Verwenden Sie zum Aufpumpen des Artikels weder einen Kompressor noch Druckluftflaschen. Dies kann zu Beschädigungen am Artikel führen.**

Verwendung (Abb. A)

1. Öffnen Sie den Ventilverschluss (1a).
2. Pumpen Sie den Artikel auf.
3. Schließen Sie den Ventilverschluss.

Entleeren (Abb. A)

Öffnen Sie die Verschlusskappe (1b) und lassen Sie die Luft komplett entweichen.

Reparatur

Ein kleines Leck oder Loch kann mit dem beiliegenden Reparaturflicken behoben werden.

Wichtig! Nach der Reparatur den Artikel für 20 Minuten nicht aufpumpen! Verwenden Sie den Reparaturflicken nicht auf der Naht.

1. Lassen Sie die Luft vollständig aus dem Artikel entweichen.
2. Reinigen Sie den Bereich um das Leck herum gründlich. Der Bereich muss trocken und fettfrei sein.
3. Schneiden Sie ein Stück Reparaturmaterial aus, sodass seine Ränder um ungefähr 1,3 cm über den beschädigten Bereich hinausragen.
4. Ziehen Sie den Reparaturflicken vom Papier ab, setzen Sie ihn auf den beschädigten Bereich auf und drücken Sie ihn fest an.

Lagerung, Reinigung

Lagern Sie den Artikel bei Nichtbenutzung immer luftleer, trocken und sauber bei Raumtemperatur. Das Ventil soll bei der Lagerung stets geschlossen sein. Nur mit einem feuchten Reinigungstuch reinigen und anschließend trockenwischen. **WICHTIG!** Nie mit scharfen Reinigungsmitteln reinigen.

Hinweise zur Entsorgung



Entsorgen Sie den Artikel und die Verpackungsmaterialien entsprechend den aktuellen örtlichen Vorschriften. Bewahren Sie Verpackungsmaterialien (wie z. B. Folienbeutel) für Kinder unerschikbaar auf. Weitere Informationen zur Entsorgung des ausgedienten Artikels erhalten Sie bei Ihrer Gemeinde- oder Stadtverwaltung. Entsorgen Sie den Artikel und die Verpackung umweltschonend.



Der Recycling-Code dient der Kennzeichnung verschiedener Materialien zur Rückführung in den Wiederverwertungskreislauf (Recycling). Der Code besteht aus einem Recyclingsymbol für den Verwertungskreislauf und einer Nummer, die das Material kennzeichnet.

Hinweise zur Garantie und Serviceabwicklung

Der Artikel wurde mit großer Sorgfalt und unter ständiger Kontrolle produziert. DELTA-SPORT HANDELSKONTOR GmbH räumt privaten Endkunden auf diesen Artikel drei Jahre Garantie ab Kaufdatum (Garantiefrist) nach Maßgabe der folgenden Bestimmungen ein. Die Garantie gilt nur für Material- und Verarbeitungsfehler.

Die Garantie erstreckt sich nicht auf Teile, die der normalen Abnutzung unterliegen und deshalb als Verschleißteile anzusehen sind (z. B. Batterien) sowie nicht auf zerbrechliche Teile wie Schalter oder Teile, die aus Glas gefertigt sind.

Ansprüche aus dieser Garantie sind ausgeschlossen, wenn der Artikel unsachgemäß oder missbräuchlich oder nicht im Rahmen der vorgesehenen Bestimmung oder des vorgesehenen Nutzungsumfangs verwendet wurde oder Vorgaben in der Anleitung/Anweisung nicht beachtet wurden, es sei denn, der Endkunde weist nach, dass ein Material- oder Verarbeitungsfehler vorliegt, der nicht auf einem der vorgenannten Umstände beruht. Ansprüche aus der Garantie können nur innerhalb der Garantiefrist unter Vorlage des Originalkassenbelegs geltend gemacht werden. Bitte bewahren Sie deshalb den Originalkassenbeleg auf. Die Garantiefrist wird durch etwaige Reparaturen aufgrund der Garantie, gesetzlicher Gewährleistung oder Kulanz nicht verlängert. Dies gilt auch für ersetzte und reparierte Teile. Bitte wenden Sie sich bei Beanstandungen zunächst an die untenstehende Service-Hotline oder setzen Sie sich per E-Mail mit uns in Verbindung. Liegt ein Garantiefall vor, wird der Artikel von uns – nach unserer Wahl – für Sie kostenlos repariert, ersetzt oder der Kaufpreis erstattet. Weitere Rechte aus der Garantie bestehen nicht.

Ihre gesetzlichen Rechte, insbesondere Gewährleistungsansprüche gegenüber dem jeweiligen Verkäufer, werden durch diese Garantie nicht eingeschränkt.

IAN: 537161_2510

- DE** Kundenservice Deutschland
Tel.: 0800 5435 111
E-Mail: deltasport@lidl.de
- AT** Service Österreich
Tel.: 0800 447744
E-Mail: deltasport@lidl.at
- CH** Service Schweiz
Tel.: 0800 56 44 33
E-Mail: deltasport@lidl.ch
- BE** Service Belgien
Tel.: 0800 12089
E-Mail: deltasport@lidl.be



Lisez attentivement la notice d'utilisation suivante et conservez-la en lieu sûr.

Utilisez l'article uniquement comme décrit et pour les domaines d'application spécifiés.

Contenu de la livraison

- 1 lit gonflable
- 1 pièce de réparation
- 1 notice d'utilisation

Caractéristiques techniques

Pression max. : 3 kPa (0,03 bar)

Dimensions gonflé : 191 x 132 x 22 cm (L x l x h)



Charge max. : 300 kg



Date de fabrication (mois/année) : 02/2026

Utilisation conforme

Cet article est conçu comme un lit gonflable pour une utilisation à l'intérieur et à l'extérieur. Cet article est destiné uniquement à un usage privé.

Consignes de sécurité



Danger de mort !

- Ne laissez jamais des enfants manipuler le matériau d'emballage sans surveillance. Danger d'étouffement.
- Ne convient pas à une utilisation dans l'eau. Danger de noyade.



Risque de blessure !

- L'article ne doit être utilisé que sous la surveillance d'un adulte et non comme un jouet.
- Aucune modification ne doit être apportée à l'article !
- Utilisez l'article uniquement pour son usage prévu.
- Veuillez respecter la charge maximale de l'article. Le dépassement de la limite de poids peut entraîner des dommages à l'article et/ou des blessures.
- N'utilisez pas l'article s'il perd de l'air.
- Attention ! Tenir loin du feu !



Éviter les dégâts matériels !

- Tous les articles gonflables sont sensibles au froid. Par conséquent, ne jamais déplier ni gonfler l'article à une température de moins de 15 °C !
- Si la pression de l'air augmente sous un soleil ardent, compensez en relâchant l'air en conséquence.
- N'insérez qu'un adaptateur de pompe approprié dans la valve. Autrement, la valve pourrait être endommagée.
- Ne pas trop gonfler, sinon les lignes de soudure risquent de se déchirer. Fermez correctement la valve après le gonflage.
- Éviter le contact avec des objets coupants, chauds, pointus ou dangereux.
- Avant chaque utilisation, vérifiez que l'article ne montre aucun signe de dégradation ou d'usure. L'article ne doit être utilisé qu'en parfait état !

Gonflage

ATTENTION !

- **Veillez à toujours parfaitement gonfler la chambre à air !**
- **Gonflez la chambre à air jusqu'à ce qu'elle soit ferme. En appuyant légèrement avec le pouce sur la chambre à air, celui-ci doit pouvoir s'enfoncer un peu.**
- **Évitez un gonflement excessif de la chambre à air, sinon le matériau risque de se déformer ou les lignes de soudures peuvent se déchirer.**
- **Pour gonfler l'article, utilisez une pompe à pied disponible dans le commerce, ou bien une pompe à piston à double chambre avec un adaptateur approprié.**
- **Pour gonfler l'article, n'utilisez pas de compresseur ni de bouteilles d'air comprimé. Ceci peut endommager l'article.**

Utilisation (fig. A)

1. Ouvrez le capuchon de la valve (1a).
2. Gonflez l'article.
3. Fermez la valve.

Dégonflage (fig. A)

Ouvrez le capuchon de la valve (1b) et laissez l'air s'échapper complètement.

Réparation

De petites fuites ou de petits trous peuvent être réparés à l'aide de la pièce de réparation fournie.

Important ! Après la réparation de l'article, celui-ci ne doit pas être gonflé avant 20 minutes ! N'utilisez pas la pièce de réparation sur la couture.

1. Laissez l'air s'échapper complètement de l'article.
2. Nettoyez bien la zone autour de la fuite. La zone doit être sèche et dénuée de toute graisse.
3. Découpez un morceau du matériau de réparation, de sorte que ses bords dépassent d'environ 1,3 cm autour de la zone endommagée.
4. Détachez la pièce de réparation du papier, positionnez-la sur la zone endommagée et pressez fermement dessus.

Stockage, nettoyage

Lorsque vous n'utilisez pas l'article, rangez-le toujours dans un endroit sec et propre à une température ambiante. La valve doit toujours être fermée pendant le stockage.

Nettoyez l'article uniquement avec un chiffon de nettoyage humide, puis l'essuyez.

IMPORTANT ! Ne jamais laver avec des produits de nettoyage agressifs.

Mise au rebut



* Ce produit est recyclable. Il est soumis à la responsabilité élargie du fabricant et est collecté séparément.



Éliminez le produit et les matériaux d'emballage conformément aux réglementations locales actuelles en vigueur. Conservez les matériaux d'emballage (comme les sachets en plastique) hors de portée des enfants. Vous obtiendrez plus d'informations relatives à l'élimination du produit usagé auprès de votre commune ou de votre municipalité. Éliminez le produit et l'emballage dans le respect de l'environnement.



Le code de recyclage est utilisé pour identifier les différents matériaux à retourner dans le cycle de recyclage. Ce code se compose du symbole de recyclage, représentant le cycle de recyclage ainsi que d'un numéro identifiant le matériau.

Indications concernant la garantie et le service après-vente

L'article a été produit avec grand soin et sous un contrôle constant. DELTA-SPORT HANDELSKONTOR GmbH accorde au client final privé une garantie de trois ans sur cet article à compter de la date d'achat (période de garantie) conformément aux dispositions suivantes. La garantie ne vaut que pour les défauts de matériaux et de fabrication.

La garantie ne couvre pas les pièces soumises à une usure normale, lesquelles doivent donc être considérées comme des pièces d'usure (comme p. ex., les piles), de même qu'elle ne couvre pas les pièces fragiles, telles que les interrupteurs ou les pièces fabriquées en verre.

Les réclamations au titre de cette garantie sont exclues si l'article a été utilisé de manière abusive ou inappropriée, hors du cadre de son usage ou du champ d'application prévu ou si les instructions de la notice d'utilisation n'ont pas été respectées, à moins que le client final ne prouve que l'article présentait un défaut de matériau ou de fabrication n'étant pas dû à l'une des conditions mentionnées ci-dessus. Les réclamations au titre de la garantie ne peuvent être adressées pendant la période de garantie qu'en présentant le ticket de caisse original. Veuillez pour cela conserver le ticket de caisse original. Ceci s'applique également aux pièces remplacées et réparées. Si vous avez des plaintes à formuler, veuillez d'abord contacter le service d'assistance téléphonique ci-dessous ou nous contacter par courrier électronique.

Si le cas est couvert par la garantie, nous nous engageons - à notre appréciation - à réparer ou à remplacer l'article gratuitement pour vous ou à vous rembourser le prix d'achat. Aucun autre droit ne découle de la garantie.

Vos droits légaux, en particulier les droits de garantie contre le vendeur concerné, ne sont pas limités par cette garantie.

*Article L217-16 du Code de la consommation

Lorsque l'acheteur demande au vendeur, pendant le cours de la garantie commerciale qui lui a été consentie lors de l'acquisition ou de la réparation d'un bien meuble, une remise en état couverte par la garantie, toute période d'immobilisation d'au moins sept jours vient s'ajouter à la durée de la garantie qui restait à courir. Cette période court à compter de la demande d'intervention de l'acheteur ou de la mise à disposition pour réparation du bien en cause, si cette mise à disposition est postérieure à la demande d'intervention.

Indépendamment de la garantie commerciale souscrite, le vendeur reste tenu des défauts de conformité du bien et des vices rédhibitoires dans les conditions prévues aux articles L217-4 à L217-13 du Code de la consommation et aux articles 1641 à 1648 et 2232 du Code Civil.

Article L217-4 du Code de la consommation

Le vendeur livre un bien conforme au contrat et répond des défauts de conformité existant lors de la délivrance. Il répond également des défauts de conformité résultant de l'emballage, des instructions de montage ou de l'installation lorsque celle-ci a été mise à sa charge par le contrat ou a été réalisée sous sa responsabilité.

Article L217-5 du Code de la consommation

Le bien est conforme au contrat :

1° S'il est propre à l'usage habituellement attendu d'un bien semblable et, le cas échéant :

- s'il correspond à la description donnée par le vendeur et posséder les qualités que celui-ci a présentées à l'acheteur sous forme d'échantillon ou de modèle ;
- s'il présente les qualités qu'un acheteur peut légitimement attendre eu égard aux déclarations publiques faites par le vendeur, par le producteur ou par son représentant, notamment dans la publicité ou l'étiquetage ;

2° Ou s'il présente les caractéristiques définies d'un commun accord par les parties ou être propre à tout usage spécial recherché par l'acheteur, porté à la connaissance du vendeur et que ce dernier a accepté.

Article L217-12 du Code de la consommation

L'action résultant du défaut de conformité se prescrit par deux ans à compter de la délivrance du bien.

Article 1641 du Code civil

Le vendeur est tenu de la garantie à raison des défauts cachés de la chose vendue qui la rendent impropre à l'usage auquel on la destine, ou qui diminuent tellement cet usage que l'acheteur ne l'aurait pas acquise, ou n'en aurait donné qu'un moindre prix, s'il les avait connus.

Article 1648 1er alinéa du Code civil

L'action résultant des vices rédhibitoires doit être intentée par l'acquéreur dans un délai de deux ans à compter de la découverte du vice.

Les pièces détachées indispensables à l'utilisation du produit sont disponibles pendant la durée de la garantie du produit.

IAN : 537161_2510

- Ⓡ Service France
Tel. : 0800 919 270
E-Mail : deltasport@lidl.fr
- Ⓡ Service Suisse
Tel. : 0800 56 44 33
E-Mail : deltasport@lidl.ch
- Ⓡ Service Belgique
Tel. : 0800 12089
E-Mail : deltasport@lidl.be

*n'est valable que pour la France



Lees aandachtig de hiernavolgende gebruiksaanwijzing en bewaar ze.

Gebruik het artikel alleen zoals beschreven en voor de aangegeven toepassingsgebieden.

In het leveringspakket inbegrepen

- 1 x luchtbed
- 1 x reparatiedoek
- 1 x gebruiksaanwijzing

Technische gegevens

Max. luchtdruk: 3 kPa (0,03 bar)

Afmetingen gevuld: 191 x 132 x 22 cm (l x b x h)



Max. belasting: 300 kg



Productiedatum (maand/jaar): 02/2026

Voorgeschreven gebruik

Het artikel werd ontwikkeld als opblaasbaar luchtbed voor binnen en buiten. Het artikel is alleen bestemd voor privégebruik.

Veiligheidsinstructies



Levensgevaar!

- Laat kinderen nooit zonder toezicht met het verpakkingsmateriaal. Er bestaat verstikkingsgevaar.
- Gebruik het artikel niet op het water. Verdrinkingsgevaar.



Gevaar voor blessures!

- Het artikel mag alleen onder toezicht van volwassenen en mag niet als speelgoed gebruikt worden.
- Er mogen geen aanpassingen aan het artikel doorgevoerd worden!
- Gebruik het artikel uitsluitend zoals voorgeschreven.
- Neem de maximale belasting van het artikel in acht. Een overschrijding van de gewichtsgrens kan tot de beschadiging van het artikel en/of tot blessures leiden.
- Gebruik het artikel niet als het lucht verliest.
- Waarschuwing! Niet bij open vuur houden!



Preventie van materiële schade!

- Alle opblaasartikelen zijn gevoelig voor koude. Het artikel daarom nooit onder een temperatuur van 15°C uitvouwen en oppompen!
- Indien de luchtdruk in de brandende zon toeneemt, moet deze passend gecompenseerd worden door de lucht te laten ontsnappen.
- Alleen een geschikte pompadapter in het ventiel steken. Anders zou het ventiel beschadigd kunnen worden.
- Niet te stevig oppompen, omdat anders het gevaar bestaat dat de lasnaden openscheuren. Ventiel na het oppompen goed afsluiten.
- Contact met scherpe, hete, puntige of gevaarlijke voorwerpen vermijden.
- Controleer het artikel telkens vóór gebruik op beschadigingen of slijtageverschijnselen. Het artikel mag uitsluitend in een perfecte staat gebruikt worden!

Oppompen

WAARSCHUWING!

- **De luchtkamer altijd volledig oppompen!**
- **Pomp de luchtkamer zodanig op, dat deze stevig aanvoelt. Bij het drukken met de duim op de luchtkamer moet ze nog gemakkelijk ingedrukt kunnen worden.**
- **Vermijd het bovenmatig oppompen van de luchtkamer, omdat er anders gevaar voor het uitrekken of openscheuren van de lasnaden bestaat.**
- **Gebruik voor het oppompen van het artikel in de handel verkrijgbare voerpompen of met dubbele slag werkende zuigerpompen met passende pompadapters.**
- **Gebruik voor het oppompen van het artikel noch een compressor noch persluchtflessen. Dit kan tot beschadigingen aan het artikel leiden.**

Gebruik (afb. A)

1. Open de ventielsluiting (1a).
2. Pomp het artikel op.
3. Sluit de ventielsluiting.

Ledigen (afb. A)

Open de afsluitdop (1b) en laat de lucht compleet ontsnappen.

Reparatie

Een klein lek of gaatje kan met de ingesloten reparatiedoek verholpen worden.

Belangrijk! Na de reparatie het artikel 20 minuten lang niet oppompen! Gebruik de reparatiedoek niet op de naad.

1. Laat de lucht volledig uit het artikel ontsnappen.
2. Reinig het oppervlak rond het lek grondig. Het oppervlak moet droog en vetvrij zijn.
3. Knip een stuk reparatiemateriaal uit, zodat de randen daarvan ongeveer 1,3 cm over de beschadigde zone uitsteken.
4. Trek de reparatiedoek van het papier af, zet de reparatiedoek op het beschadigde oppervlak en druk de reparatiedoek stevig aan.

Opslag, reiniging

Bewaar het artikel wanneer u dit niet gebruikt altijd droog en schoon op kamertemperatuur. Het ventiel dient tijdens de opslag voortdurend gesloten te zijn. Reinig het artikel alleen met een vochtige schoonmaakdoek en droog het vervolgens af.

BELANGRIJK! Reinig nooit met agressieve reinigingsmiddelen.

Afvalverwerking



Voer het artikel en de verpakkingsmaterialen af in overeenstemming met de actuele lokale voorschriften. Berg verpakkingsmaterialen (zoals bv. foliezakjes) op buiten het bereik van kinderen. Bijkomende informatie over de afvoer van het onbruikbaar geworden artikel krijgt u bij uw gemeente- of stadsbestuur. Voer het artikel en de verpakking milieuvriendelijk af.



De recyclingcode dient om verschillende materialen voor recyclingdoeleinden te kenmerken. De code bestaat uit een recyclingsymbool voor de recyclingcyclus en een nummer dat het materiaal kenmerkt.

Opmerkingen over garantie en serviceafhandeling

Het artikel werd met de grootste zorgvuldigheid en onder permanent toezicht geproduceerd. De firma DELTA-SPORT HANDELSKONTOR GmbH verleent particuliere eindklanten op dit artikel drie jaar garantie, te rekenen vanaf de datum van aankoop (garantietermijn) en dit op grond van de volgende bepalingen.

De garantie geldt alleen voor materiaal- en verwerkingsfouten. De garantie is niet van toepassing op onderdelen die aan een normale slijtage onderhevig zijn en daarom als slijtageonderdelen te beschouwen zijn (bv. batterijen) en evenmin op breekbare onderdelen zoals schakelaars of onderdelen die van glas gemaakt zijn.

Uit de garantie voortvloeiende claims zijn uitgesloten als het artikel onvakkundig, verkeerd of niet in het kader van de voorziene bepaling of in het kader van het voorziene gebruiksdoeleinde gebruikt werd of indien richtlijnen in de gebruiksaanwijzing niet in acht genomen werden, tenzij de eindklant aantoonbaar dat er sprake is van een materiaal- of verwerkingsfout die niet op één van de hoger vermelde omstandigheden gebaseerd is.

Uit de garantie voortvloeiende claims kunnen alleen tijdens de garantieperiode op vertoon van de originele kassabon ingediend worden.

Gelieve daarom de originele kassabon te bewaren. De garantieperiode wordt door eventuele reparaties op grond van de garantie, wettelijke waarborg of coulance niet verlengd. Dit geldt ook voor vervangen en gerepareerde onderdelen. Gelieve u bij klachten in eerste instantie tot de hieronder vermelde servicehotline te richten of met ons per e-mail contact op te nemen. Is er sprake van een garantiegeval, dan wordt het artikel door ons – naar onze keuze – voor u gratis gerepareerd, wordt het vervangen of wordt de aankoopsom terugbetaald. Verdere rechten op grond van de garantie bestaan niet.

Uw wettelijke rechten, in het bijzonder rechten op garantie tegenover de betreffende verkoper, worden door deze garantie niet beperkt.

IAN: 537161_2510



Service Nederland

Tel.: 0800 0249630

E-Mail: deltasport@lidl.nl



Service België

Tel.: 0800 12089

E-Mail: deltasport@lidl.be



Prosimy przeczytać uważnie poniższą instrukcję użytkowania i zachować ją.

Artykuł może być używany tylko w opisany sposób i w podanym zakresie użytkowania.

Zakres dostawy

- 1 x materac dmuchany
- 1 x łatka naprawcza
- 1 x instrukcja użytkowania

Dane techniczne

Maks. ciśnienie powietrza: 3 kPa (0,03 bara)

Wymiary po nadmuchaniu: 191 x 132 x 22 cm
(dł. x szer. x wys.)



Maks. obciążenie: 300 kg



Data produkcji (miesiąc/rok): 02/2026

Zastosowanie zgodne z przeznaczeniem

Artykuł został zaprojektowany jako materac dmuchany do użytku wewnątrz i na zewnątrz pomieszczeń. Artykuł przeznaczony jest wyłącznie do użytku prywatnego.

Zasady bezpieczeństwa



Zagrożenie życia!

- Nigdy nie pozostawiać dzieci z materiałem opakowaniowym bez nadzoru. Istnieje niebezpieczeństwo uduszenia.
- Nie używać na wodzie. Niebezpieczeństwo utonięcia.



Ryzyko obrażeń ciała!

- Z artykułu można korzystać tylko pod nadzorem dorosłych i nie można go używać jako zabawki.
- Nie należy dokonywać żadnych modyfikacji artykułu!
- Korzystać z artykułu wyłącznie zgodnie z jego przeznaczeniem.
- Przestrzegać maksymalnego obciążenia artykułu. Przekroczenie limitu wagowego może spowodować uszkodzenie artykułu i/lub obrażenia ciała.
- Nie korzystać z artykułu, jeśli uchodzi z niego powietrze.
- Ostrzeżenie! Trzymaj z dala od ognia!



Unikanie szkód materialnych!

- Wszystkie nadmuchiwane artykuły są wrażliwe na zimno. Z tego względu nie należy rozkładać i nadmuchiwać artykułu w temperaturze poniżej 15°C!
- Jeśli ciśnienie powietrza w artykule wzrosło w prażącym słońcu, należy je odpowiednio skompensować poprzez spuszczenie powietrza.
- Do wentyla należy wkładać tylko odpowiednie adaptery do pompek. W innym przypadku mogłoby dojść do uszkodzenia wentyla.
- Nie nadmuchiwać zbyt mocno, ponieważ stwarza to ryzyko rozerwania szwów. Po nadmuchaniu należy szczelnie zamknąć wentyl.
- Unikać kontaktu z ostrymi, gorącymi, spiczastymi lub niebezpiecznymi przedmiotami.
- Przed każdym użyciem sprawdzić artykuł pod kątem uszkodzeń lub śladów zużycia. Z artykułu wolno korzystać tylko wtedy, gdy znajduje się on w nienagannym stanie!

Pompowanie

OSTRZEŻENIE!

- **Komora powietrzna musi być zawsze napompowana do pełna.**
- **Komory powietrzne należy pompować, aż staną się twarde w dotyku. Możliwe powinno być swobodne naciskanie kciukiem komory powietrznej.**
- **Unikać nadmiernego napompowania komory powietrznej, ponieważ w przeciwnym razie istnieje ryzyko zbyt dużego rozciągnięcia lub rozerwania szwów.**
- **Do nadmuchiwania artykułu należy stosować standardowe pompki nożne lub pompki tłokowe dwusuwowe wraz z odpowiednimi adapterami pompek.**
- **Do napełniania artykułu nie należy stosować kompresora ani butli ze sprężonym powietrzem. Może to doprowadzić do uszkodzenia artykułu.**

Sposób użytkowania (rys. A)

1. Otworzyć zatyczkę wentyla (1a).
2. Napompować artykuł.
3. Zamknąć zatyczkę wentyla.

Opróżnianie (rys. A)

Otworzyć zatyczkę zaworu (1b) i wypuścić w całości powietrze.

Naprawy

Niewielką nieszczelność lub dziurkę można naprawić przy pomocy dołączonych latek naprawczych.

Ważne! Po zakończeniu naprawy nie pompować artykułu przez 20 minut! Nie używać łatki naprawczej na szwie.

1. Odczekać, aż powietrze w całości zejdzie z artykułu.
2. Oczyszczyć dokładnie powierzchnię wokół nieszczelnego miejsca. Miejsce to musi być suche i niezatłuszczone.
3. Wyciąć odpowiedni kawałek materiału naprawczego, tak aby jego krawędzie wychodziły około 1,3 cm poza uszkodzony obszar.
4. Oderwać łatkę naprawczą od papieru, przyłożyć ją do uszkodzonego miejsca i mocno docisnąć.

Przechowywanie, czyszczenie

Podczas nieużywania należy zawsze przechowywać produkt w suchym i czystym miejscu, w temperaturze pokojowej. W trakcie przechowywania wentyl musi być przez cały czas zamknięty. Czyścić wyłącznie przy użyciu wilgotnej ściereczki, następnie wytrzeć do sucha.

WAŻNE! Nie czyścić przy użyciu ostrych środków czyszczących.

Uwagi odnośnie recyklingu



Artykuł i materiały opakowaniowe należy usunąć zgodnie z aktualnie obowiązującymi miejscowymi przepisami. Materiały opakowaniowe (np. worki foliowe) należy przechowywać w miejscu niedostępnym dla dzieci. Szczegółowe informacje na temat sposobów usuwania zużytego artykułu można uzyskać u władz gminnych i miejskich. Artykuł oraz opakowanie należy usunąć w sposób przyjazny dla środowiska.



Kod recyklingu służy do oznaczenia różnych materiałów nadających się do ponownego przetworzenia (recyklingu). Kod taki składa się z symbolu recyklingu odzwierciedlającego obieg materiałów do ponownego przetworzenia, a także z numeru, który jest oznaczeniem materiału.

Wskazówki dotyczące gwarancji i obsługi serwisowej

Artykuł został wyprodukowany z najwyższą starannością i pod stałą kontrolą. DELTA-SPORT HANDELSKONTOR GmbH przyznaje klientowi końcowemu na niniejszy artykuł trzy lata gwarancji od daty zakupu (okres gwarancyjny) z zastrzeżeniem poniższych postanowień.

Gwarancja dotyczy wyłącznie wad materiałowych i wad wykonania.

Gwarancja nie obejmuje części, które podlegają normalnemu zużyciu i z tego względu należy je traktować jako części zużywalne (np. baterie) i nie obejmuje części kruchych takich jak przetłaczniki ani części wykonanych ze szkła.

Wyklucza się roszczenia z tytułu niniejszej gwarancji w przypadku użycia artykułu w sposób niewłaściwy lub sprzeczny z jego przeznaczeniem lub w sposób wykraczający poza przewidziane przeznaczenie lub poza przewidziany zakres użytkowania lub jeśli wytyczne zawarte w instrukcji obsługi nie były przestrzegane, chyba że klient końcowy udowodni istnienie wady materiałowej lub wady wykonania, która nie wynika z podanych wyżej przyczyn.

Roszczenia z tytułu gwarancji można zgłaszać wyłącznie w okresie gwarancyjnym za okazaniem oryginalnego dowodu zakupu. Prosimy zatem zachować oryginalny dowód zakupu! W przypadku jakichkolwiek reklamacji prosimy skontaktować się z nami najpierw za pośrednictwem podanej poniżej linii serwisowej lub drogą e-mailową. W przypadku objętym gwarancją artykuł zostanie – według naszego uznania – bezpłatnie naprawiony, wymieniony lub nastąpi zwrot ceny zakupu. Z gwarancji nie wynikają żadne inne prawa. Niniejsza gwarancja nie ogranicza Państwa ustawowych praw, w szczególności roszczeń gwarancyjnych wobec danego sprzedawcy.

W przypadku wymiany części lub całego artykułu okres gwarancji przedłuża się o trzy lata zgodnie z art. 581 § 1 kodeksu cywilnego. Po upływie czasu gwarancji powstałe naprawy są płatne.

IAN: 537161_2510

 Serwis Polska

Tel.: 22 397 4996

E-Mail: deltasport@tidl.pl



Pečlivě si přečtěte následující návod k použití a uschovejte jej.

Výrobek používejte pouze tak, jak je popsáno, a v uváděných oblastech použití.

Rozsah dodávky

- 1 x nafukovací matrace
- 1 x záplata na opravu
- 1 x návod k použití

Technická data

Max. tlak vzduchu: 3 kPa (0,03 bar)

Rozměry při nafouknutí: 191 x 132 x 22 cm (d x š x v)



Max. zatížení: 300 kg



Datum výroby (měsíc/rok): 02/2026

Použití v souladu s určením

Výrobek je navržen jako nafukovací matrace pro vnitřní i venkovní použití. Výrobek je určen pouze pro privátní potřebu.

Bezpečnostní pokyny

Ohrožení života!

- Nikdy nenechávejte děti bez dohledu s obalovým materiálem. Existuje nebezpečí udušení.
- Na vodě se nepoužívá. Nebezpečí utonutí.

Nebezpečí úrazu!

- Výrobek se smí používat pouze pod dohledem dospělých a nikoli jako hračka.
- Na výrobku nesmí být prováděny žádné úpravy!
- Výrobek používejte výlučně v souladu s jeho určením.
- Dodržujte maximální zatížení výrobku. Překročení limitu váhy může vést k poškození výrobku a/nebo k úrazům.
- Výrobek nepoužívejte, pokud utíká vzduch.
- Upozornění! Nenechávat v blízkosti ohně!

Vyloučení věcných škod!

- Všechny nafukovací výrobky jsou citlivé na chlad. Výrobek proto nerozkládejte a nepumpujte při teplotě nižší než 15 °C!
- Jestliže tlak vzduchu ve výrobku na prudkém slunci vzrůstá, musí být upouštěním vzduchu přiměřeně vyrovnáván.

- Do ventilů zasouvejte pouze vhodné adaptéry pro pumpičku. Jinak by mohlo dojít k poškození ventilu.
- Nepumpujte příliš natvrdo, protože jinak existuje nebezpečí, že se potrhají svařené švy. Po napumpování dobře uzavřete ventil.
- Vyhnete se kontaktu s ostrými, horkými, špičatými nebo nebezpečnými předměty.
- Kontrolujte výrobek před každým použitím, zda není poškozen nebo opotřeben. Výrobek smí být používán pouze v bezvadném stavu!

Pumpování

UPOZORNĚNÍ!

- Vždy úplně napumpujte vzduchovou komoru!**
- Pumpujte vzduchovou komoru natolik, až je na dotek pevná. Při zatlačení palcem na vzduchovou komoru musí být možné ji lehce promáchnout.**
- Nedovolte nadměrné napumpování vzduchové komory, protože jinak existuje nebezpečí přepnutí anebo by se mohly natrhnout svařené švy.**
- K pumpování výrobku používejte běžné nožní pumpičky nebo pumpičky s dvojitým pístem s odpovídajícími adaptéry.**
- K pumpování výrobku nepoužívejte kompresor ani tlakové láhve. To může vést k poškození výrobku.**

Použití (obr. A)

- Otevřete uzávěr ventilu (1a).
- Výrobek napumpujte.
- Zavřete ventilový uzávěr.

Vypuštění (obr. A)

Otevřete víčko uzávěru (1b) a nechte vzduch zcela uniknout.

Opavy

Malý únik nebo díрку lze odstranit pomocí přiložené záplaty na opravu.

Důležité! Po provedení opravy výrobek 20 minut nepumpujte! Nepoužívejte záplatu na opravu na šev.

- Vzduch úplně vypusťte z celého výrobku.
- Důkladně očistěte úsek kolem místa úniku. Úsek musí být suchý a bez mastnot.

3. Ustříhnete kus opravného materiálu tak, aby jeho okraje přesahovaly přibližně 1,3 cm přes poškozenou oblast.
4. Záplatu na opravu stáhněte z papíru, položte ji na poškozený úsek a pevně ji přitlačte.

Uskladnění, čištění

Pokud výrobek nepoužíváte, skladujte jej vždy suchý a čistý při pokojové teplotě. Ventil by měl být při skladování vždy uzavřen. Čistěte pouze vlhkým hadříkem a následně otřete do sucha.

DŮLEŽITÉ! K čištění nikdy nepoužívejte agresivní čisticí prostředky.

Pokyny k likvidaci



Výrobek a obalové materiály likvidujte podle aktuálních místních předpisů. Uchovávejte obalové materiály (jako např. fóliové sáčky) nedostupné pro děti. O možnostech likvidace vysloužilého výrobku se informujte u Vaší obecní nebo městské správy. Výrobek a obaly likvidujte ekologicky.



Recyklační kód slouží ke značení různých materiálů pro proces opětovného zhodnocení (recyklace). Kód sestává ze symbolu recyklace, který má odrážet proces zhodnocení, a čísla, které označuje materiál.

Pokyny k záruce a průběhu služby

Výrobek byl vyroben s velkou péčí a za stálé kontroly. DELTA-SPORT HANDELSKONTOR GmbH poskytuje koncovým privátním zákazníkům na tento výrobek tři roky záruky od data nákupu (záruční lhůta) podle následující ustanovení. Záruka se týká pouze vad materiálu a závad ve zpracování. Záruka se nevztahuje na díly, které podléhají běžnému opotřebením, a proto je třeba je považovat za opotřebitelné díly (např. baterie), ani na křehké díly, jako jsou vypínače nebo díly ze skla.

Nároky z této záruky jsou vyloučeny, pokud výrobek byl používán neodborně nebo nedovoleným způsobem nebo nikoli v rámci stanoveného účelu určení nebo předpokládaného rozsahu používání nebo nebyla dodržena zadání v návodu k obsluze, ledaže by koncový zákazník prokázal, že existuje vada materiálu nebo došlo k chybě ve zpracování, které nevyplývají z některé výše uvedených okolností.

Nároky ze záruky lze uplatnit pouze v rámci záruční lhůty po předložení originálního pokladního dokladu. Proto si prosím uschovejte originál pokladního dokladu.

Doba záruky se neprodlužuje případnými opravami na základě záruky, zákonné záruky nebo kulance. Totéž platí také pro vyměněné a opravené díly.

Při reklamaci se prosím obraťte na níže uvedenou horkou linku servisu nebo se s námi spojte e-mailem. Pokud se vyskytne případ reklamace, výrobek Vám – dle naší volby – bezplatně opravíme, vyměníme nebo Vám vrátíme kupní cenu. Další práva ze záruky nevznikají.

Vaše zákonná práva, zejména nároky na zajištění záruky vůči konkrétnímu prodejci, nejsou touto zárukou omezena.

IAN: 537161_2510



Servis Česko

Tel.: 800 143 873

E-Mail: deltasport@idl.cz



Pozorne si prečítajte nasledujúci návod na používanie a uschovajte ho.

Výrobok používajte len podľa popisu a na uvedené oblasti používania.

Obsah balenia

- 1 x nafukovacia posteľ
- 1 x záplata na opravu
- 1 x návod na používanie

Technické údaje

Max. tlak vzduchu: 3 kPa (0,03 bar)

Rozmery po nahustení: 191 x 132 x 22 cm (D x Š x V)



Max. zaťaženie: 300 kg



Dátum výroby (mesiac/rok): 02/2026

Používanie podľa určenia

Výrobok je skonštruovaný ako nafukovacia posteľ na použitie v interiéri a exteriéri. Výrobok je určený len na súkromné používanie.

Bezpečnostné pokyny



Nebezpečenstvo ohrozenia života!

- Nikdy nenechávajte deti bez dohľadu s obalovým materiálom. Hrozí nebezpečenstvo udusenía.
- Nesmie sa používať na vode.
Nebezpečenstvo utopenia.



Nebezpečenstvo poranenia!

- Výrobok sa smie používať len pod dohľadom dospelých a nie ako hračka.
- Na výrobku sa nesmú robiť žiadne modifikácie!
- Výrobok používajte výhradne na používanie podľa určenia.
- Dbajte na maximálne zaťaženie výrobku. Prekročenie váhovej hranice môže viesť k poškodeniu výrobku a/alebo k poraneniám.
- Výrobok nepoužívajte, ak vzduch uniká.
- Upozornenie! Chráňte pred ohňom!



Zabránenie vecným škodám!

- Všetky nafukovacie výrobky sú citlivé na chlad. Preto výrobok nerozkladajte a nehuďte pri teplote nižšej ako 15 °C!
- Keď sa tlak vzduchu vo výrobku na pražiacom slnku zvýši, musíte ho odpovedajúc vyrovnáť vypustením vzduchu.
- Do ventilov zasúvajte len vhodné adaptéry na hustilku. V opačnom prípade by sa mohol poškodiť ventil.
- Nenafukujte príliš silno, pretože inak hrozí nebezpečenstvo, že sa zvary roztrhnú. Po nafúkaní ventil dobre uzavrite.
- Zabráňte kontaktu s ostrorannými, horúcimi, špicatými alebo nebezpečnými predmetmi.
- Pred každým používaním výrobku skontrolujte, či nie je poškodený alebo opotrebovaný. Výrobok sa smie používať len v bezchybnom stave!

Nahustenie

UPOZORNENIE!

- **Vzduchovú komoru nahustíte vždy naplno!**
- **Komoru hustíte natoľko, kým nie je na pocit pevná. Pri zatlačení palcom na vzduchovú komoru by sa táto mala ešte dať zľahka zatlačiť.**
- **Zabráňte nadmernému nahusteniu vzduchovej komory, pretože inak hrozí nebezpečenstvo roztrhnutia alebo by sa mohli roztrhnúť zvary.**
- **Na nahustenie výrobku používajte bežné nožné čerpadlá alebo piestové čerpadlá s dvojitým zdvihom s odpovedajúcimi adaptérami na čerpadlo.**
- **Na nahustenie výrobku nepoužívajte ani kompresor ani tlakové fľaše. Mohlo by to viesť k poškodeniam výrobku.**

Použitie (obr. A)

1. Otvorte uzáver ventilu (1a).
2. Nahustite výrobok.
3. Zatvorte ventilový uzáver.

Vypustenie vzduchu (obr. A)

Otvorte krytku uzáveru (1b) a úplne vypustite vzduch.

Oprava

Malú trhlinu alebo dierku môžete odstrániť pomocou priloženej záplaty.

Dôležité! Výrobok po oprave 20 minút nehusťte! Záplatu nepoužívajte v mieste zvaru.

1. Vzduch z výrobku úplne vypustíte.
2. Miesto okolo trhliny dôkladne vyčistíte. Toto miesto musí byť suché a nemastné.
3. Vystrihnite kúsok materiálu na opravu tak, aby jeho okraje približne o 1,3 cm presahovali poškodené miesto.
4. Záplatu na opravu stiahnite z papiera, položte ju na poškodené miesto a pevne ju pritlačte.

Skladovanie, čistenie

Pri nepoužívaní skladujte výrobok vždy suchý a čistý pri izbovej teplote. Pri skladovaní musí byť ventil vždy zatvorený.

Čistite len vlhkou čistiacou handričkou a nakoniec utrite dosucha.

DÔLEŽITÉ! Výrobok nikdy nečistite ostrými čistiacimi prostriedkami.

Pokyny k likvidácii



Výrobok a obalový materiál zlikvidujte podľa aktuálnych miestnych predpisov. Obalový materiál (ako napr. fóliové vrecká) uschovajte mimo dosahu detí. Ďalšie informácie o možnostiach likvidácie zastaraného výrobku dostanete na svojej obecnej alebo mestskej správe. Výrobok a obal zlikvidujte ekologicky.



Recyklačný kód slúži na označenie rôznych materiálov za účelom vrátenia do kolobehu opätovného používania (recyklácia). Kód pozostáva z recyklačného symbolu pre zobrazenie kolobehu opätovného používania a čísla, ktoré označuje materiál.

Pokyny k záruke a priebehu servisu

Výrobok bol vyrobený veľmi starostlivo a pod stálou kontrolou. Na tento výrobok poskytuje DELTA-SPORT HANDELSKONTOR GmbH súkromným koncovým užívateľom trojročnú záruku odo dňa kúpy (záručná lehota) po splnení nasledovných podmienok. Záruka platí len na chyby materiálu a spracovania. Záruka sa nevzťahuje na diely, ktoré podliehajú bežnému opotrebovaniu a preto sa považujú za diely podliehajúce opotrebovaniu (napr. batérie) alebo krehké diely, ako sú spínače alebo diely vyrobené zo skla.

Nároky z tejto záruky zanikajú, keď sa výrobok používal neodborne alebo nesprávne, mimo určenia na používanie alebo určeného rozsahu používania alebo neboli dodržané pokyny návodu na obsluhu, s výnimkou, že koncový užívateľ preukáže, že ide o chybu materiálu alebo spracovania, ktorá nebola spôsobená niektorou z hore uvedených okolností.

Záruku je možné uplatniť len počas záručnej lehoty po predložení originálu pokladničného dokladu. Originál pokladničného dokladu preto prosím uschovajte. Záručná doba sa kvôli prípadným záručným opravám, zákonnej záruke alebo ako obchodné gesto nepredlžuje.

Platí to aj pre vymenené a opravené diely. Pri reklamáciách sa prosím najskôr obráťte na dole uvedenú Service-Hotline alebo sa s nami spojte prostredníctvom e-mailu. Ak sa jedná o záručný prípad, výrobok – podľa našej voľby – bezplatne opravíme, vymeníme alebo vrátime kúpnu cenu. Ďalšie práva zo záruky nevyplývajú.

Vaše zákonné práva, hlavne nároky na záručné plnenie voči príslušnému predajcovi, nie sú touto zárukou obmedzené.

IAN: 537161_2510



Service Slovensko

Tel.: 0850 232001

E-Mail: deltasport@lidl.sk



Lea atentamente las siguientes instrucciones de uso y consérvelas.

Emplee el artículo únicamente de la forma descrita y para los usos indicados.

Contenido de suministro

- 1 colchón inflable
- 1 parche de reparación
- 1 instrucciones de uso

Datos técnicos

Presión de aire máx.: 3 kPa (0,03 bar)

Dimensiones lleno: 191 x 132 x 22 cm (L x F x A)



Carga máx.: 300 kg



Fecha de fabricación (mes/año): 02/2026

Uso conforme al fin previsto

El artículo ha sido diseñado como colchón inflable para el uso en interiores y exteriores.

El artículo ha sido diseñado para el uso exclusivamente privado.

Indicaciones de seguridad



¡Peligro de muerte!

- No deje a los niños en ningún momento sin vigilancia con el material de embalaje. Existe peligro de asfixia.
- No apto para usar en el agua. Peligro de ahogamiento.



¡Peligro de lesiones!

- El artículo debe usarse únicamente bajo la supervisión de personas adultas y no debe emplearse como juguete.
- ¡No está permitido realizar modificaciones al artículo!
- Emplee el artículo únicamente para el uso previsto.
- Tenga en cuenta la carga máxima del artículo. Sobrepasar el límite de peso puede provocar daños al artículo y/o lesiones.
- No use el artículo si pierde aire.
- ¡Advertencia! ¡Mantener lejos del fuego!



¡Prevención de daños materiales!

- Todos los artículos inflables son sensibles al frío. ¡Por este motivo, el artículo no debe desplegarse ni inflarse a temperaturas inferiores a 15 °C!
- Si la presión de aire aumentara a pleno sol, esta deberá compensarse dejando salir aire correspondientemente.
- Insertar únicamente un adaptador de bombeo adecuado en la válvula. De lo contrario, la válvula podría resultar dañada.
- No llenar excesivamente, ya que de lo contrario existe el peligro de que las costuras soldadas se desgarren. Cerrar bien la válvula después de llenarla.
- Evitar el contacto con objetos punzantes, calientes, puntiagudos o peligrosos.
- Compruebe si el artículo presenta daños o signos de desgaste antes de cada uso.
¡El artículo solo debe ser usado si se encuentra en perfecto estado!

Inflado

¡ADVERTENCIA!

- **¡Las cámaras de aire deben llenarse siempre completamente!**
- **Bombée la cámara de aire hasta que se note firme. Sin embargo, al presionar con el pulgar la cámara de aire debería poder hundirse ligeramente.**
- **Evite llenar las cámaras de aire excesivamente ya que, de lo contrario, existe peligro de que se expandan demasiado o que las costuras soldadas se rompan.**
- **Para llenar el artículo emplee bombas de pie de venta habitual en comercios o bombas de émbolo de carrera doble con adaptadores de bombeo adecuados.**
- **No emplee ni compresores ni botellas de aire comprimido para llenar el artículo. Esto podría dañarlo.**

Uso (fig. A)

1. Abra el cierre de la válvula (1a).
2. Bombée el artículo.
3. Cierre el cierre de la válvula.

Vaciado (fig. A)

Abra la tapa del cierre (1b) y deje salir todo el aire.

Reparación

Un pequeño agujero o fuga puede repararse con el parche de reparación adjunto.

¡Importante! ¡Esperar 20 minutos antes de inflar el artículo después de la reparación! No use el parche de reparación en las costuras.

1. Deje salir todo el aire del artículo.
2. Limpie el área alrededor de la fuga cuidadosamente. El área debe estar seca y libre de grasa.
3. Corte un trozo de material de reparación de forma que los bordes sobresalgan aprox. 1,3 cm alrededor del área dañada.
4. Retire el parche de reparación del papel, colóquelo sobre el área dañada y presiónelo con firmeza.

Almacenamiento, limpieza

Si no va a utilizarlo, almacene siempre el artículo seco y limpio y a temperatura ambiente.

La válvula debe permanecer siempre cerrada mientras el artículo esté guardado. Limpie solo con un paño de limpieza húmedo y después seque frotándolo.

¡IMPORTANTE! No lo limpie con productos de limpieza agresivos.

Indicaciones para la eliminación



Elimine el artículo y los materiales de embalaje conforme a la correspondiente normativa local vigente. Guarde el material de embalaje (como, p. ej., las bolsas de plástico) fuera del alcance de los niños. En su administración local o municipal podrá obtener más información sobre la eliminación del artículo usado. Elimine el artículo y el embalaje de forma respetuosa con el medio ambiente.



El código de reciclaje se emplea para señalar los diferentes materiales para su retorno al ciclo de reciclaje. El código se compone de un símbolo de reciclaje para el ciclo de aprovechamiento y un número que señala el material.

Indicaciones relativas a la garantía y la gestión de servicios

El artículo ha sido fabricado con gran esmero y sometido a controles constantes. Para el mismo, DELTA-SPORT HANDELS-KONTOR GmbH ofrece a los clientes finales particulares una garantía de tres años a contar desde la fecha de compra (periodo de garantía) con arreglo a las condiciones que se exponen a continuación. La garantía tiene validez únicamente para fallos del material y fabricación. La garantía no cubre las piezas sometidas a un desgaste normal y se consideren por ello piezas de desgaste (p. ej., pilas) así como tampoco a piezas frágiles como interruptores o piezas fabricadas en vidrio o cristal. Se excluyen derechos derivados de esta garantía, si se ha realizado un uso incorrecto o abusivo del artículo o que no se encuentre dentro del marco del uso o ámbito de uso previstos o si no se ha observado lo recogido en el manual de instrucciones, a no ser que el cliente final demuestre que existen fallos del material o fabricación no derivados de una de las circunstancias expuestas anteriormente.

Las demandas derivadas de la garantía sólo podrán presentarse dentro del periodo de garantía exhibiendo el comprobante de compra original. Le rogamos, por ello, que conserve el comprobante de compra original. El periodo de garantía no se verá prolongado por ningún tipo de reparación realizada con motivo de la garantía, la garantía legal o como gesto de buena voluntad. Esto se aplica también a las piezas sustituidas o reparadas.

Por favor, dirija sus quejas primero a la línea telefónica del servicio de atención al cliente que se indica a continuación o póngase en contacto con nosotros por correo electrónico. Si el caso está cubierto por la garantía, a nuestra elección, repararemos o cambiaremos gratuitamente el artículo o le restituiremos el precio de compra del mismo. De la garantía no se derivan otros derechos.

Esta garantía no limitará sus derechos legales, especialmente los derechos de garantía frente al vendedor correspondiente.

IAN: 537161_2510

ES Servicio España
Tel.: 900 984 989
E-Mail: deltasport@idl.es



Læs følgende brugervejledning opmærksomt og opbevar den.

Brug kun artiklen som beskrevet og inden for de angivne anvendelsesområder.

Leveringsomfang

- 1 x luftmadras
- 1 x reparationslap
- 1 x brugervejledning

Tekniske data

Maks. lufttryk: 3 kPa (0,03 bar)

Mål fyldt: 191 x 132 x 22 cm (L x B x H)



Maks. belastning: 300 kg



Fremstillingsdato (måned/år): 02/2026

Tilsigtet brug

Artiklen er designet som oppumpelig luftmadras til indendørs og udendørs brug. Artiklen er kun til privat brug.

Sikkerhedsoplysninger

Livsfare!

- Lad aldrig børn være uden opsyn med emballagematerialet. Der er kvælningsfare.
- Må ikke bruges på vandet. Fare for drukning.

Fare for personskade!

- Artiklen må kun bruges under opsyn af voksne og ikke som legetøj.
- Der må ikke foretages nogen ændringer på artiklen!
- Brug kun artiklen til dens tilsigtede brug.
- Vær opmærksom på artiklens maksimale belastning. En overskridelse af vægtgrænsen kan forårsage skade på artiklen og/eller kvæstelser.
- Brug ikke artiklen, hvis den taber luft.
- Advarsel! Må ikke anvendes i nærheden af åben ild!

Undgå materielle skader!

- Alle oppumpelige artikler er følsomme over for kulde. Artiklen må derfor aldrig foldes ud og pumpes op ved temperaturer på under 15 °C!
- Hvis lufttrykket stiger i brændende sol, skal der kompenseres tilsvarende ved at lukke luft ud.

- Sæt kun egnede pumpeadaptere i ventilen. I modsat fald kan ventilen blive beskadiget.
- Må ikke pumpes for hårdt op, da der ellers er fare for, at svejsesømmene kan revne. Ventilen skal lukkes godt efter oppumpning.
- Undgå kontakt med skarpe, varme, spidse eller farlige genstande.
- Kontrollér artiklen for skader eller slitage før hver brug. Artiklen må kun bruges i fejlfri tilstand!

Oppumpning

ADVARSEL!

- **Luftkamrene skal altid pumpes helt op!**
- **Pump luftkammeret op, indtil det føles fast. Ved tryk med tommelfingrene på luftkamrene, skulle de let kunne trykkes ind.**
- **Undgå overdreven oppumpning af luftkammeret, da der ellers er risiko for overstrækning eller at svejsningerne kan revne.**
- **Brug kommercielt tilgængelige fodpumper eller stempelpumper med dobbeltslag med tilsvarende pumpeadaptere til at pumpe artiklen op.**
- **Brug hverken kompressor eller trykluftflasker til at pumpe artiklen op. Dette kan føre til beskadigelser af artiklen.**

Brug (afb. A)

1. Åbn ventil lukningen (1a).
2. Pump artiklen op.
3. Luk ventil lukningen.

Tømning (afb. A)

Åbn ventilhætten (1b) og lad luften slippe helt ud.

Reparation

En lille lækage eller et hul kan repareres med den vedlagte reparationslap.

Vigtigt! Efter reparationen må artiklen ikke pumpes op i 20 minutter! Brug ikke reparationslappen på sømmen.

1. Luk luften helt ud af artiklen.
2. Rengør området omkring lækagen grundigt. Området skal være tørt og fri for fedt.
3. Klip et stykke reparationsmateriale ud, så dets kanter rager ca. 1,3 cm ud over det beskadigede område.

4. Træk reparationslappen af papiret, anbring den på det beskadigede område, og tryk den hårdt til.

Opbevaring, rengøring

Opbevar altid artiklen tør og ren ved stuetemperatur, når den ikke er i brug. Ventilen skal altid være lukkede under opbevaring. Rengør kun med en fugtig klud, og tør af bagefter. VIGTIGT! Må aldrig rengøres med skrappere rengøringsmidler.

Henvisninger vedr. bortskaffelse



Bortskaf artiklen og emballagematerialerne i henhold til aktuelle, lokale forskrifter. Opbevar emballagematerialer (som f.eks. folieposer) utilgængeligt for børn. Yderligere informationer om bortskaffelse af den udtjente artikel kan indhentes hos kommunen. Bortskaf artiklen og emballagen på en miljøvenlig måde.



Genbrugskoden tjener til identifikation af forskellige materialer med hensyn til tilbageførsel til genanvendelseskredsløbet (recycling).

Koden består af et genbrugssymbol, som afspejler genanvendelseskredsløbet, og et tal, der identificerer materialet.

Oplysninger om garanti og servicehåndtering

Varen er fremstillet med største omhu og under løbende kontrol. DELTA-SPORT HANDELSKONTOR GmbH yder private slutkunder tre års garanti på varen fra købsdato (Garantifrist) i henhold til følgende bestemmelser. Garantien gælder kun for materiale- og fremstillingsfejl. Garantien dækker ikke dele, der udsættes for normal slitage og derfor må betragtes som sliddele (f.eks. batterier) eller skrøbelige dele såsom afbrydere eller dele, der er fremstillet af glas. Garantien kan ikke gøres gældende, hvis varen er blevet anvendt ukorrekt eller uagtsomt eller til andre formål end det tilsigtede eller i det tilsigtede omfang. Garantien bortfalder ligeledes ved manglende overholdelse af anvisningerne i betjeningsvejledningen. Kunden skal kunne påvise, at der er tale om materiale- eller fremstillingsfejl og ikke fejl som følge af ovenstående omstændigheder. Garantien kan kun gøres gældende i garantiperioden mod fremvisning af original kvittering. Gem derfor den originale kvittering. Garantiperioden forlænges ikke i tilfælde af reparation i henhold til garantien, den lovpligtige garanti eller pr. kulance.

Dette gælder også for udskiftede og reparerede dele. I tilfælde af klager er det muligt at kontakte nedenstående servicelinje eller kontakte os pr. e-mail. Ved garantisager vil vi efter eget skøn reparere varen uden beregning, ombytte varen eller refundere købsprisen. Der er ingen yderligere rettigheder under garantien. Dine lovmæssige rettigheder, herunder navnlig garantikrav over for sælger, indskrænkes ikke som følge af denne garanti.

IAN: 537161_2510

 Service Danmark
Tel.: 32 710005
E-Mail: deltasport@lidl.dk



Leggere attentamente le seguenti istruzioni d'uso e conservarle.

Utilizzare l'articolo solo nel modo descritto e per i campi di impiego indicati.

Contenuto della confezione

1 x letto ad aria
1 x toppa per riparazione
1 x istruzioni d'uso

Dati tecnici

Pressione dell'aria max: 3 kPa (0,03 bar)

Misure da gonfio: 191 x 132 x 22 cm (L x P x A)



Portata max.: 300 kg



Data di produzione (mese/anno): 02/2026

Utilizzo conforme

L'articolo è un letto ad aria gonfiabile concepito per l'uso in ambienti interni ed esterni. L'articolo è destinato solo all'utilizzo privato.

Indicazioni di sicurezza



Pericolo di morte!

- Non lasciare mai i bambini incustoditi con il materiale di imballaggio. Rischio di soffocamento.
- Non usare in acqua. Pericolo di annegamento.



Pericolo di ferirsi!

- L'articolo può essere utilizzato solo sotto la sorveglianza di adulti e non come giocattolo.
- Non è consentito apportare modifiche all'articolo!
- Utilizzare l'articolo esclusivamente per il suo utilizzo conforme.
- Osservare il carico massimo dell'articolo. Un superamento del limite di peso può provocare il danneggiamento dell'articolo e/o lesioni.
- Non utilizzare l'articolo in caso di perdite d'aria.
- Avvertenza! Tenere lontano dal fuoco!



Evitare i danni materiali!

- Tutti gli articoli gonfiabili sono sensibili al freddo. Quindi non dispiegare e gonfiare mai l'articolo ad una temperatura inferiore a 15° C!
- Se la pressione dell'aria dovesse aumentare sotto la luce solare intensa, è necessario fare fuoriuscire dell'aria per compensare l'aumento di pressione.
- Inserire nella valvola solo adeguati adattatori per pompe. In caso contrario, la valvola potrebbe subire dei danni.
- Non gonfiare troppo, altrimenti si corre il rischio che le cuciture saldate si strappino. Dopo aver gonfiato l'articolo chiudere bene la valvola.
- Evitare il contatto con oggetti molto caldi, appuntiti o pericolosi.
- Prima di ogni utilizzo verificare che l'articolo non presenti danni o segni di usura. L'articolo può essere utilizzato solo se in perfetto stato!

Gonfiaggio

AVVERTENZA!

- **Gonfiare sempre completamente la camera d'aria!**
- **Gonfiare la camera d'aria fino a quando risulta dura al tatto. Se si esercita una pressione con il pollice sulla relativa camera d'aria, essa deve essere ancora leggermente comprimibile.**
- **Evitare di gonfiare troppo la camera d'aria, altrimenti sussiste il rischio di dilatazione eccessiva oppure le cuciture saldate potrebbero strapparsi.**
- **Per gonfiare l'articolo utilizzare delle pompe a pedale o a doppio cilindro comunemente reperibili in commercio con i relativi adattatori inseribili.**
- **Per gonfiare l'articolo non usare compressori né bombole di aria compressa. Ciò potrebbe danneggiare l'articolo.**

Utilizzo (imm. A)

1. Aprire il tappo della valvola (1a).
2. Gonfiare l'articolo.
3. Chiudere il tappo della valvola.

Svuotamento (imm. A)

Aprire il tappo della valvola (1b) e lasciare fuoriuscire completamente l'aria.

Riparazione

Le piccole perdite oppure i piccoli fori possono essere riparati con le toppe fornite in dotazione.

Importante! Dopo la riparazione non gonfiare l'articolo per 20 minuti! Non utilizzare le toppe di riparazione sulle cuciture.

1. Fare fuoriuscire tutta l'aria dall'articolo.
2. Pulire a fondo la zona attorno alla perdita. Questa zona deve essere asciutta e priva di grasso.
3. Tagliare un pezzo di materiale di riparazione di una misura tale che i suoi margini sporgano di circa 1,3 cm oltre la zona danneggiata.
4. Staccare la toppa dalla carta, applicarla sulla zona danneggiata e premere con forza.

Conservazione, pulizia

In caso di mancato utilizzo, riporre l'articolo a temperatura ambiente in un luogo asciutto e pulito. Durante la conservazione la valvola deve essere sempre chiusa. Pulire solo con un panno umido e quindi asciugare.

IMPORTANTE! Non utilizzare mai detergenti aggressivi.

Smaltimento



Smaltire l'articolo e i materiali della confezione nel rispetto delle attuali normative locali. Conservare i materiali della confezione (come ad es. i sacchetti) in modo che non siano raggiungibili per i bambini. Presso la propria amministrazione comunale o cittadina è possibile ottenere ulteriori informazioni sullo smaltimento dell'articolo alla fine del suo periodo di impiego. Smaltire l'articolo e la confezione nel rispetto dell'ambiente.



Il codice di riciclaggio serve per indicare i diversi materiali per il loro ritorno al ciclo di riutilizzo (recycling).

Il codice è composto da un simbolo di riciclaggio per il ciclo di riutilizzo e da un numero che contraddistingue il materiale.

Avvertenze sulla garanzia e sulla gestione dei servizi di assistenza

L'articolo è stato prodotto con la massima cura e sotto un continuo controllo. DELTA-SPORT HANDELSKONTOR GmbH concede ai clienti finali privati, su questo articolo, tre anni di garanzia dalla data di acquisto (termine di garanzia) sulla base delle seguenti disposizioni.

*La garanzia vale solo per i vizi di materiale e di lavorazione. La garanzia non si estende alle parti soggette ad un normale degradamento e che siano quindi da considerarsi come pezzi soggetti a usura (p. es. le batterie) né ai pezzi fragili come ad es. interruttori oppure pezzi in vetro.

**La garanzia vale per difetti del materiale o di fabbricazione. Questa garanzia non si estende a componenti del prodotto esposti a normale logorio, che possono pertanto essere considerati come componenti soggetti a usura (esempio capacità della batteria, calcificazione, lampade, pneumatici, filtri, spazzole...).

La garanzia non si estende altresì a danni che si verificano su componenti delicati (esempio interruttori, batterie, parti realizzate in vetro, schermi, accessori vari) nonché a danni derivanti dal trasporto o altri incidenti.

Dalla presente garanzia sono escluse le richieste legate a casi di utilizzo non conforme oppure di abuso dell'articolo, oppure di utilizzo avvenuto non nell'ambito delle condizioni previste oppure del campo di impiego previsto, oppure in caso di non osservanza delle direttive riportate nelle istruzioni d'uso, a meno che il cliente non dimostri che sussista un vizio di materiale o di lavorazione che non sia riconducibile ad una delle circostanze riportate sopra.

Le richieste di garanzia possono essere avanzate solo entro il relativo termine, su presentazione dello scontrino originale di acquisto. Si prega quindi di conservare lo scontrino originale. Il termine di garanzia non sarà prolungato a seguito di eventuali riparazioni effettuate sulla base della garanzia, della garanzia obbligatoria prevista per legge oppure di accodiscendenza.

Ciò vale anche per le parti sostituite oppure riparate.

In caso di contestazione rivolgersi dapprima alla hotline di assistenza sotto indicata oppure mettersi in contatto con noi via e-mail. Laddove sussista un caso coperto dalla garanzia, l'articolo sarà - a nostra discrezione - da noi riparato gratuitamente, sostituito oppure sarà rimborsato il prezzo di acquisto. Non sussistono ulteriori diritti derivanti dalla garanzia.

I vostri diritti giuridici, in particolare i diritti di garanzia obbligatoria prevista dalla legge nei confronti del relativo venditore, non sono limitati dalla presente garanzia.

IAN: 537161_2510

IT Assistenza Italia
Tel.: 800781188
E-Mail: deltasport@lidl.it

CH Assistenza Svizzera
Tel.: 0800 56 44 33
E-Mail: deltasport@lidl.ch

MT Assistenza Malta
Tel.: 80062230
E-Mail: deltasport@lidl.com.mt

*si applica solo alla Svizzera/Malta

**si applica solo all'Italia



Olvassa el figyelmesen a következő használati útmutatót, és őrizze meg azt.

A terméket kizárólag a meghatározott módon és a felhasználási célnak megfelelően használja.

A csomag tartalma

- 1 x légágy
- 1 x javítótapasz
- 1 x használati útmutató

Műszaki adatok

Max. légnyomás: 3 kPa (0,03 bar)

Méretek felfújva: 191 x 132 x 22 cm (H x Szé x Ma)



Max. terhelés: 300 kg



Gyártás dátuma (hónap/év): 02/2026

Rendeltetésszerű használat

A termék felfújható légágyként történő beltéri és kültéri használatra lett tervezve. A termék kizárólag személyes használatra készült.

Biztonsági utasítások



Életveszély!

- A gyermekeket soha ne hagyja felügyelet nélkül a csomagolóanyaggal! Fulladásveszély áll fenn.
- Nem használható vízen. Vízbe fulladás veszélye.



Sérülésveszély!

- A termék csak felnőtt felügyelete mellett használható. A termék nem használható játékszerként.
- Tilos a terméken változtatásokat eszközölni!
- A terméket kizárólag rendeltetésszerűen használja.
- Vegye figyelembe a termék maximális terhelhetőségét. A tömegkorlátát átlépése a termék sérüléséhez és/vagy személyi sérüléshez vezethet.
- Ne használja a terméket, ha ereszt.
- Figyelmeztetés! Tűztől tartsa távol!



Vagyon károk megelőzése!

- Valamennyi felfújható termék érzékeny a hidegre. Ezért a terméket soha ne hajtogassa szét vagy pumpálja fel 15 °C alatt.
- Ha a tűző napon fokozódik a légnyomás, azt levegő kieresztésével kell a megfelelő mértékben kiegyenlíteni.
- A szelepebe csak megfelelő pumpaadaptert szabad bedugni. Ellenkező esetben a szelep megsérülhet.
- Ne pumpálja a terméket túl keményre, különben az a veszély áll fenn, hogy a hegesztési varratok felszakadnak. A szelepet jól zárja be a felpumpálás után.
- Kerülje az érintkezést éles szélű, forró, hegyes vagy veszélyes tárgyakkal.
- Használat előtt mindig ellenőrizze, hogy nem látható-e sérülés vagy kopás jelei a terméken. A terméket csak kifogástalan állapotban szabad használni!

Felpumpálás

FIGYELMEZTETÉS!

- **A légkamrát mindig teljesen fel kell pumpálni!**
- **A légkamrát addig pumpálja, amíg tapintásra kemény nem lesz. Ha a hüvelykujjával megnyomja a légkamrát, akkor az még könnyen benyomható legyen.**
- **Kerülje el a légkamrák túlzott mértékű felpumpálását, különben a túltágulás veszélye áll fenn, vagy a hegesztési varratok felszakadhatnak.**
- **A termék felpumpálásához kereskedelmi forgalomban kapható lábpumpát vagy megfelelő pumpaadapterrel rendelkező duplalöketű dugattyús pumpát használjon.**
- **A termék felpumpálásához ne használjon sem kompresszort, sem sűrített levegővel töltött tartályt. Ez a termék sérülését okozhatja.**

Használat (A ábra)

1. Nyissa ki a szelepzárát (1a).
2. Fújja fel a terméket.
3. Zárja le a szelepzárát.

Leeresztés (A ábra)

Nyissa ki a zárósapkát (1b), és hagyja, hogy a levegő teljesen távozzon.

Javítás

Egy kicsi lyukat vagy hasadást a mellékelt javítótapaszokkal lehet megjavítani.

Fontos! A javítás után 20 percig nem szabad felpumpálni a terméket! A varraton ne használja a javítótapaszt.

1. Engedje ki az összes levegőt a termékből.
2. Alaposan tisztítsa meg a hasadás körüli területet. A területnek száraznak és zsírmentesnek kell lennie.
3. Vágjon le a javítóanyagból egy akkora darabot, hogy a szélei körülbelül 1,3 cm-rel túlnyúljanak a sérült területen.
4. Húzza le a javítótapaszt a papírról, helyezze fel a sérült területre, majd erősen nyomja oda.

Tárolás, tisztítás

A terméket mindig száraz, tiszta és szobahőmérsékletű helyen tárolja, ha azt nem használja. Tárolás során a szelep mindig legyen zárva.

Csak nedves törölkendővel tisztítsa meg, utána törölje szárazra.

FONTOS! Ne használjon éles tisztítószerkeket a tisztításhoz.

Tudnivalók a hulladékkezelésről



A terméket és a csomagolóanyagokat a hatályos helyi előírásoknak megfelelően semmisítse meg.

A csomagolóanyagokat (például fóliatasakokat) tartsa távol a gyerekektől. Az elhasznált terméket ártalmatlanításával kapcsolatos további információkat a települési vagy városi önkormányzattól tudhatja meg. A terméket és a csomagolást környezetkímélő módon kell ártalmatlanítani.



Az újrahasznosítási kód az újrafelhasználási ciklusba való visszavezetésre (újrahasznosítás) szánt különböző anyagok azonosítására szolgál. A kód az újrahasznosítási ciklus újrahasznosítási szimbólumból és az anyagot azonosító számból áll.

A garanciával és a szerviz lebonyolításával kapcsolatos útmutató

A termék nagy gondossággal és állandó ellenőrzés mellett készült. A DELTA-SPORT HANDELSKONTOR GmbH privát végső felhasználóknak a vásárlás dátumától számított három év (garancia időtartama) garanciát ad erre a termékre a következő rendelkezések szerint. A garancia csak anyaghibára és feldolgozási hibára érvényes.

A garancia nem terjed ki a szokásos elhasználódásnak kitett, ezért kopó alkatrészeknek tekintendő alkatrészekre (pl. elemek), valamint a törékeny alkatrészekre sem, például a kapcsolókra vagy az üvegből készült alkatrészekre.

Kizárásra kerül a garanciaigény, ha a terméket szakszerűtlenül vagy helytelenül, nem rendeltetészerűen vagy nem az előírányzott felhasználási körben használták, vagy figyelmen kívül hagyták a kezelési útmutató előírásait, kivéve, ha a végső felhasználó bizonyítja, hogy olyan anyag- vagy feldolgozási hiba áll fenn, amely nem a fent említett körülmények valamelyikéből ered.

A garanciaigény csak a garancia időtartamán belül, az eredeti pénztári bizonylat bemutatásával érvényesíthető. Ezért kérjük, őrizze meg az eredeti pénztári bizonylatot. A garancia, a törvényes garancia vagy a méltányosság alapján végzett esetleges javítások a garancia időtartamát nem hosszabbítják meg. Ez vonatkozik a kicserélt és javított alkatrészekre is.

Kérjük, hogy reklamáció esetén először az alábbi szervizvonalat hívja, vagy e-mailen keressen minket. Garanciális esetekben a terméket saját döntésünk alapján ingyenesen megjavítjuk, kicseréljük vagy megtérítjük a vételárat.

A garanciából további jogok nem következnek. A jelen garancia nem korlátozza az Ön törvényes jogait, különösen a mindenkorai értékesítővel szembeni garanciaigényét.

IAN: 537161_2510



Szerviz Magyarország

Tel.: 06800 21225

E-Mail: deltasport@lidl.hu



Leia atentamente o seguinte manual de utilização e guarde-o.

Utilize o artigo apenas da forma descrita e para as aplicações indicadas.

Material fornecido

- 1 colchão de ar
- 1 kit de reparações
- 1 manual de utilização

Dados técnicos

Pressão de ar máx.: 3 kPa (0,03 bar)
Dimensões enchido: 191 x 132 x 22 cm (C x L x A)



Capacidade de carga máx.: 300 kg



Data de fabrico (mês/ano):
02/2026

Utilização prevista

O artigo foi concebido como colchão de ar insuflável para espaços interiores e exteriores. O artigo destina-se apenas ao uso privado.

Instruções de segurança



Perigo de morte!

- Nunca deixe as crianças com o material da embalagem sem supervisão. Há risco de asfixia.
- Não usar na água. Perigo de afogamento.



Perigo de ferimentos!

- O artigo não é um brinquedo e apenas pode ser utilizado sob supervisão de um adulto.
- Não realizar alterações no artigo!
- Utilize o artigo apenas para a finalidade prevista.
- Respeite a capacidade de carga máxima do artigo. Ultrapassar o limite de peso pode danificar o artigo e/ou provocar ferimentos.
- Não utilize o artigo se estiver a perder ar.
- Atenção! Manter afastado do fogo!



Evitar danos materiais!

- Todos os artigos insufláveis são sensíveis ao frio. Por isso, o artigo nunca deve ser desdoblado nem insuflado com temperaturas inferiores a 15 °C!

- Caso a pressão do ar aumente durante a exposição ao sol, esta deverá ser compensada adequadamente com a remoção de ar.
- Insira apenas adaptadores de bomba adequados na válvula. Caso contrário, a válvula poderá ser danificada.
- Não encha demasiado, pois há perigo de rutura das costuras de soldadura. Feche bem a válvula depois de encher.
- Evite o contacto com objetos afiados, quentes, pontiagudos ou perigosos.
- Antes de qualquer utilização, verifique se o artigo apresenta danos ou desgaste. O artigo só deve ser usado em perfeitas condições!

Insuflação

ATENÇÃO!

- **Encha as câmaras de ar sempre na totalidade!**
- **Encha as câmaras de ar até sentir firmeza. Ao pressionar a câmara de ar com o polegar, este ainda deve exercer uma ligeira pressão.**
- **Evite encher demasiado as câmaras de ar, caso contrário corre o risco de uma expansão excessiva ou de uma rutura das costuras de soldadura.**
- **Utilize bombas de pé convencionais ou bombas de êmbolo de duplo curso com adaptadores de bomba adequados para encher o artigo.**
- **Não utilize um compressor nem garrafas de ar comprimido para encher o artigo. Isso pode provocar danos no artigo.**

Utilização (fig. A)

1. Abra o fecho da válvula (1a).
2. Encha o artigo.
3. Feche o fecho da válvula.

Esvaziamento (fig. A)

Abra a tampa (1b) e deixe sair todo o ar.

Reparação

É possível reparar uma pequena fuga ou furo com o kit de reparações incluído.

Importante! Após a reparação não encher o artigo durante 20 minutos! Não utilize o kit de reparações na costura.

1. Deixe sair todo o ar do artigo.
2. Limpe muito bem a área em redor da fuga.
A área deve estar seca e sem gordura.
3. Corte um pedaço de material de reparação, devendo as bordas ultrapassar a área danificada cerca de 1,3 cm.
4. Descole o remendo de reparação do papel, coloque-o sobre a zona danificada e pressione com firmeza.

Armazenamento e limpeza

Se não utilizar o artigo, guarde-o sempre seco, limpo e à temperatura ambiente. A válvula deve estar sempre fechada quando o artigo estiver guardado. Limpe apenas com um pano de limpeza húmido e, em seguida, use um pano limpo para secar o artigo.

IMPORTANTE! Nunca efetue a limpeza com produtos de limpeza agressivos.

Instruções para a eliminação



Elimine o artigo e os materiais da embalagem de acordo com as normas locais vigentes. Mantenha os materiais da embalagem (como, por ex. saco de película) fora do alcance das crianças. Consulte a sua câmara municipal ou a sua junta de freguesia para obter outras informações para a eliminação do artigo fora de uso. Elimine o artigo e a embalagem de forma ambientalmente correta.



O código de reciclagem destina-se a identificar diferentes materiais para a reciclagem no circuito de reprocessamento (reciclagem). O código consiste num símbolo de reciclagem para o circuito de revalorização e num número que identifica o material.

Indicações sobre a garantia e o processamento de serviço

O artigo foi produzido com grande cuidado e sob controlo permanente. A DELTA-SPORT HANDELSKONTOR GmbH concede aos consumidores finais deste artigo três anos de garantia a partir da data de compra (prazo de garantia) de acordo com as seguintes disposições. A garantia aplica-se apenas a defeitos de material e de fabrico. A garantia não se aplica a peças que estejam sujeitas a desgaste normal e que, por isso, são consideradas peças de desgaste (por ex. pilhas), nem a peças quebráveis, como interruptores ou peças fabricadas em vidro.

São excluídos qualquer direitos a esta garantia, caso o artigo seja usado de forma incorreta ou abusiva ou fora do âmbito da disposição prevista ou do âmbito de utilização previsto ou em caso de desrespeito das especificações do manual de operação, exceto se o consumidor final comprovar a existência de um defeito de material ou fabrico que não esteja relacionado com as circunstâncias acima mencionadas.

Os direitos de garantia apenas podem ser acionados dentro do prazo da garantia com a apresentação do comprovativo de compra original. Por esse motivo, deverá guardar o comprovativo de compra original. O prazo de garantia não é alargado em caso de eventuais reparações ao abrigo da garantia, termos legais de garantia ou carência. O mesmo se aplica a peças substituídas ou reparadas.

No caso de reclamações, contacte primeiro a linha de apoio indicada a seguir ou entre em contacto connosco por e-mail. Se for um caso de pedido de garantia, o artigo será reparado gratuitamente, substituído ou o valor da compra será reembolsado – de acordo com o nosso parecer. Não existem outros direitos decorrentes da garantia.

Os seus direitos legais legítimos, em especial os direitos de garantia perante o fabricante, não são limitados por esta garantia.

Segundo a DL 67/2003, com a troca do aparelho dá-se início a um novo prazo de garantia. Depois de expirada a garantia, eventuais reparações implicam o pagamento de custos.

IAN: 537161_2510

PT Assistência Portugal
Tel.: 800849000
E-Mail: deltasport@lidl.pt



FR

CET ARTICLE SE TRIE

ASSOCIATION OU MAGASIN OU DÉCHÈTERIE

quefairedemesdechets.fr



DELTA-SPORT HANDELSKONTOR GMBH

Wragekamp 6 • 22397 Hamburg

GERMANY



02/2026

Delta-Sport-Nr.: CL-17235

12.12.2025 / PM 11:41

IAN 537161_2510

8