

PREMIUM LED TABLE LAMP

(HU)

PRÉMIUM LED ASZTALI LÁMPA

Szerelési, használati és biztonsági tudnivalók

(CZ)

PRÉMIOVÁ LED STOLNÍ LÁMPA

Pokyny k montáži, obsluze a bezpečnostní pokyny

(SI)

PREMIUM NAMIZNA LED-SVETILKA

Navodila za montažo, uporabo in varnostna navodila

(DE) (AT) (CH)

PREMIUM-LED-TISCHLEUCHE

Montage-, Bedienungs- und Sicherheitshinweise

IAN 484142_2501

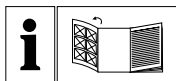

(HU)

Olvasás előtt hajtogassa ki az illusztrációkat tartalmazó oldalt, majd ismerkedjen meg a készülék összes funkciójával.

(SI)

Pred branjem razgrnite stran z ilustracijami in se nato seznanite z vsemi funkcijami naprave.

(CZ)

Před čtením rozložte stranu s obrázky a seznamte se se všemi funkcemi přístroje.







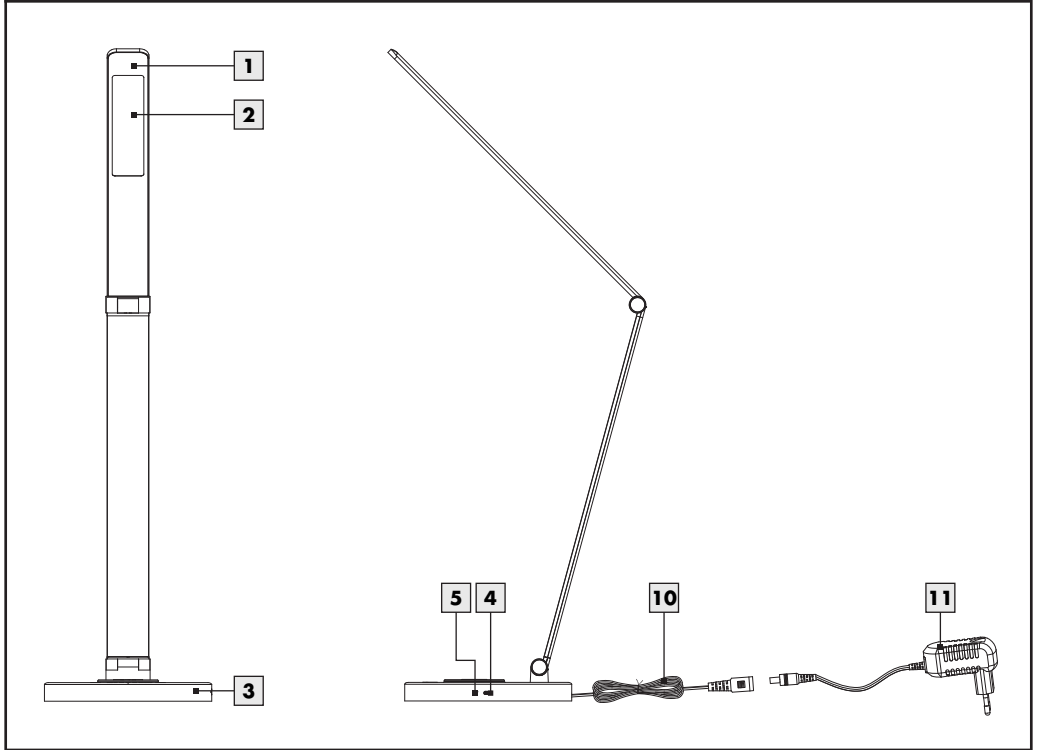
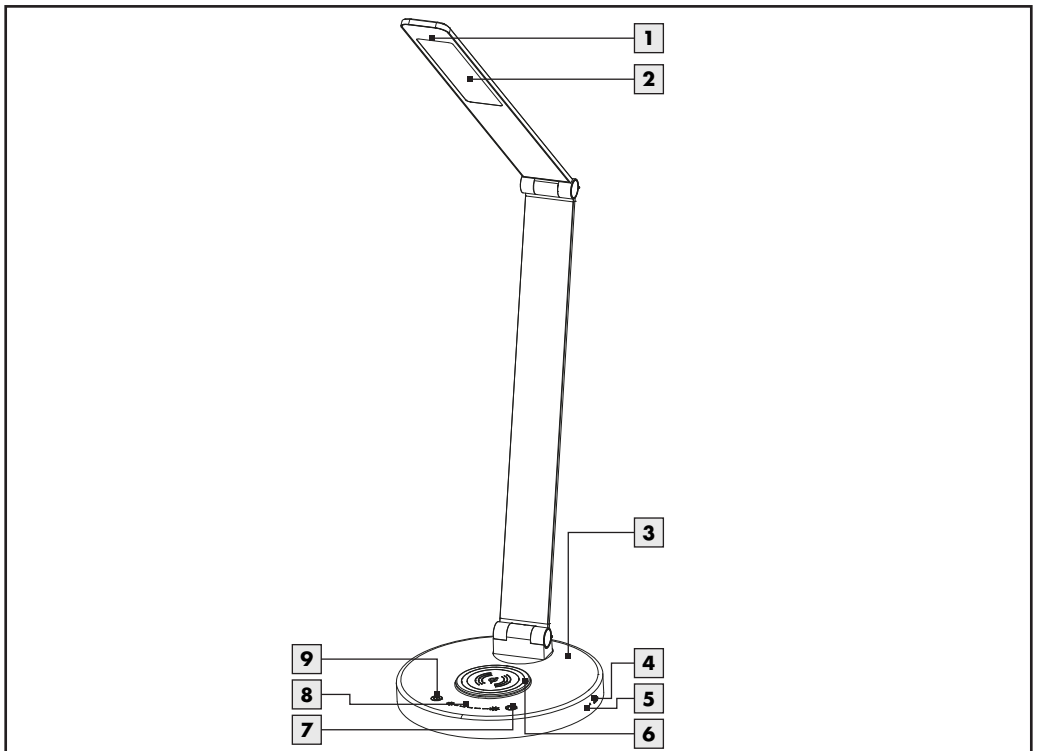















(DE) (AT) (CH)



Klappen Sie vor dem Lesen die Seite mit den Abbildungen aus und machen Sie sich anschließend mit allen Funktionen des Gerätes vertraut.

HU	Szerelési, használati és biztonsági tudnivalók	Oldal	5
SI	Navodila za montažo, uporabo in varnostna navodila	Stran	13
CZ	Pokyny k montáži, obsluze a bezpečnostní pokyny	Strana	21
DE / AT / CH	Montage-, Bedienungs- und Sicherheitshinweise	Seite	27



Az alkalmazott piktogramok jelmagyarázata	Oldal	6
Bevezető	Oldal	7
Rendeltetésszerű használat.....	Oldal	7
A csomag tartalma.....	Oldal	7
Alkatrészleírás.....	Oldal	7
Műszaki adatok.....	Oldal	7
Biztonság	Oldal	8
Biztonsági tudnivalók.....	Oldal	8
Üzembe helyezés	Oldal	9
A lámpa felszerelése.....	Oldal	9
Lámpa be-/kikapcsolása.....	Oldal	9
USB-csatlakozás.....	Oldal	9
Induktív töltés.....	Oldal	9
A fény színének beállítása.....	Oldal	9
Izzó dimmelése.....	Oldal	9
Karbantartás és tisztítás	Oldal	9
Mentesítés	Oldal	9
Garancia és szervíz	Oldal	10
Garancianyilatkozat.....	Oldal	10
Szervíz címe.....	Oldal	10
Megfelelőségi nyilatkozat.....	Oldal	10
Gyártó.....	Oldal	10
Jótállási tájékoztató	Oldal	11

Az alkalmazott piktogramok jelmagyarázata			
	Olvassa el az utasításokat!		Kisgyerekek és gyerekek számára élet- és balesetveszélyes!
	Ez a lámpa kizárólag beltéri, száraz és zárt helyiségekben történő használatra alkalmas.		Qi funkció
 A.C. a.c.	Váltakozó feszültség (áram- és feszültségfajta)	IP20	A lámpatest "IP20" védeettségi osztályú, és kizárólag magánháztartásokban történő beltéri használatra készült. Nem rendelkezik védelemmel a vízbehatolás ellen.
V	Volt		Rövidzárlat-biztos biztonsági transzformátor
Hz	Hertz (frekvencia)		Független szabályozó
 W	Watt (effektív teljesítmény)		Vigyázat, áramütés veszélye áll fenn! Életveszély!
A	Amper	ta	legmagasabb névleges / környezeti hőmérséklet
mA	Milliamper	tc	Referencia-hőmérséklet a házban
	II. érintésvédelmi osztály		Így jár el helyesen
 d.c. DC	Egyenáramú feszültség (áram- és feszültségfajta)		Vigyázat! Forró felületek okozta égési sérülések veszélye!
	A csatlakozó polaritása.		A csomagolást és az eszközt környezetbarát módon ártalmatlanítsa!
	A csomagolás 100 % újrahasznosított papírból készült.		Tartsa be a figyelmeztető és a biztonsági tudnivalókat!
SELV	Biztonsági törpefeszültség		A szabályozó cserélhető.
	A veszélyek elkerülésére a termék sérült fényforrását kizárólag a gyártó, annak szervizképviselője vagy ehhez hasonló szakember cserélheti ki.		Biztonsági információk Utasítások
	A lámpa csak a mellékelt, csatlakoztatható tápegységgel "MY24W-12200EU" üzemeltethető.		Hullámkarton

 Polietilén tereftalát	 Papír
 Polietilén (alacsony sűrűségű)	 Karton
 Ház hőmérsékletének mérési pontja	 Fényhőmérséklet Kelvinben
 Színvisszaadási index	 Lumen

Prémium LED asztali lámpa

• Bevezető



Gratulálunk új készüléke megvásárlásához. Kiváló minőségű terméket választott. Kérjük, gondosan olvassa végig ezt a használati útmutatót. Nyissa fel az ábrákat tartalmazó

oldalt. Ez az útmutató a termék tartozéka, és fontos tudnivalókat tartalmaz az üzembevétellel és a kezeléssel kapcsolatban. Mindig tartsa szem előtt a biztonsági utasításokat. Az üzembevétel előtt ellenőrizze, hogy rendelkezésre áll-e a megfelelő feszültség, és valamennyi alkatrész helyesen van-e összeszerelve. Amennyiben a készülék kezelésével kapcsolatos kérdései lennének, vegye fel a kapcsolatot a kereskedőjével vagy a szervizzel. Gondosan őrizze meg ezt az útmutatót és adott esetben adja tovább harmadik félnek.

• Rendeltetészerű használat













Ez a lámpa kizárólag beltéri, száraz és zárt helyiségekben történő használatra alkalmas. Ez a készülék csak magánháztartásokban történő használatra készült. Ezt a terméket normál működésre tervezték.

• A csomag tartalma

Közvetlenül a kicsomagolás után ellenőrizze a csomag hiánytalanságát, valamint a készülék kifogástalan állapotát.

- 1 Prémium LED asztali lámpa, Modell: 14155005L / 14155006L
- 1 Dugaszolható tápegység
- 1 Kezelési utasítás

• Alkatrészleírás

- | | |
|---|--|
|  Lámpafej |  „M” üzemmód gomb |
|  LED modul |  Érintésvezérlő |
|  Lámpatalp |  BE/KIKAPCSOLÓ érintőgomb |
|  USB-csatlakozás |  Hálózati kábel |
|  Ellenőrző LED |  Dugaszolható tápegység |
|  Induktív töltőfelület | |

• Műszaki adatok

Teljes lámpa:

Modellszám:	14155005L / 14155006L
Üzemi feszültség:	230-240 V~, 50 Hz
Névleges teljesítmény	max. 23 W
Védelmi osztály:	II / <input type="checkbox"/>
Védettségi fokozat:	IP20

LED:

LED modul:	max. 6,2 W
------------	------------

USB:

Kimenő teljesítmény:	5 V ===, 1,0 A
----------------------	----------------

Dugaszolható tápegység:

Modellszám:	MY24W-12200EU
Üzemi feszültség	200-240 V~, 50/60 Hz
Kimenő teljesítmény:	12 V ===, 2,0 A, 24 W max.
Védelmi osztály	II / <input type="checkbox"/>

QI funkció:

Átviteli frekvencia:	100-205 kHz
QI adóteljesítmény:	kevesebb mint 15 dBμA/m 10 m-en
Max. átviteli teljesítmény:	5 W
Átviteli tartomány:	≤ 5 mm

Ez a termék egy „F” energiahatékonysági osztályú fényforrást tartalmaz.

• Biztonság



Biztonsági tudnivalók

A használati útmutató figyelmen kívül hagyásából eredő károkra nem vonatkozik a garancia! Közvetett károkért nem vállalunk felelősséget! A szakszerűtlen használatból vagy a biztonsági tudnivalók figyelmen kívül hagyásából eredő anyagi károkért vagy személyi sérülésekért nem vállalunk felelősséget!

FIGYELMEZTETÉS! KISGYEREK ÉS GYEREK SZÁMÁRA ÉLET- ÉS BALESETVESZÉLYES!



Soha ne hagyja a gyermekét a csomagolóanyaggal felügyelet nélkül. A csomagolóanyagok fulladást okozhatnak. A gyermekek gyakran alábecsülik a veszélyeket. A gyerekeket tartsa a terméktől mindig távol.

- A készüléket 8 éves kor feletti gyermekek, valamint korlátozott fizikai, érzékszervi vagy szellemi képességgel élő vagy nem megfelelő tapasztalattal és tudással rendelkező személyek csak felügyelet mellett, illetve a készülék biztonságos használatára vonatkozó felvilágosítás és a lehetséges veszélyek megértése után használhatják. A gyermekek nem játszhatnak a készülékkel. A tisztítást és a karbantartást gyermekek nem végezhetik felügyelet nélkül.

SÉRÜLÉSVESZÉLY!

- A lámpát és a csomagolóanyagot ne hagyja felügyelet nélkül. A műanyag fóliák/zacskók, műanyagdarabok stb. gyermekek számára veszélyes játékszerek lehetnek.



Kerülje az áramütés általi életveszélyt

- Mielőtt a lámpát a hálózatra csatlakoztatja, mindig ellenőrizze a dugaszolható tápegységet és az USB-csatlakozást, hogy nincs-e rajtuk sérülés. Soha ne használja a lámpát, ha valamilyen sérülést észlel.
- Sérülés, javítás vagy egyéb probléma esetén forduljon a szervizközponthoz vagy szakképzett villanyszerelőhöz.

- Feltétlenül kerülje el a lámpa vízzel vagy más folyadékokkal történő érintkezését.
- Soha ne szerelje szét az elektromos berendezéseket és ne dugjon ezekbe tárgyakat. Az ilyen jellegű beavatkozások áramütés általi életveszélyt jelentenek.
- Csak a dugaszolható tápegység szigetelt területét érintse meg, amikor csatlakoztatja vagy leválasztja a hálózatról!
- A veszélyek elkerülése érdekében a lámpa sérült külső flexibilis vezetékét kizárólag a gyártó, annak szervizképviselője vagy ehhez hasonló szakember cserélheti ki.
- Használat előtt ellenőrizze, hogy a rendelkezésre álló hálózati feszültség megfelel-e az izzó előírt üzemi feszültségének (lásd "Műszaki adatok").
- Húzza ki a hálózati adaptert a hálózati aljzatból, ha működés közben (pl. meghibásodás vagy füst), használat után és zivatar idején működési zavarok lépnek fel. Mindig a dugaszolható tápegységet húzza, ne a csatlakozókábelt.

-  Nem megfelelő külső fényerő-szabályozóhoz és elektronikus kapcsolókhoz.



Kerülje a tűz- és sérülésveszélyt

- Ne takarja le a lámpát tárgyakkal. A túlzott hőfejlődés tűzhez vezethet.
- Ne nézzen az izzóba kis távolságból, ha az be van kapcsolva.
- Ne nézze a LED-et optikai eszközzel (pl. nagyítóval).
- Ahhoz, hogy a lámpát teljesen leválassza a tápegységről, a dugaszolható tápegységet ki kell húzni az aljzatból.
- A veszélyek elkerülése érdekében a termék sérült fényforrását csak a gyártó, annak szervizképviselője vagy hasonló szakember cserélheti ki.



Így jár el helyesen

- A lámpát úgy állítsa fel el, hogy védve legyen a nedvességtől és a szennyeződésektől.
- Figyeljen oda folyamatosan! Ügyeljen mindig arra, amit tesz, és ésszerűen járjon el. Semmiképpen se szerelje fel a lámpát, ha nem tud összpontosítani vagy nem érzi jól magát.

- A hálózati kábel nem használható hordozó-fogantyúként.

● Üzembe helyezés

● A lámpa felszerelése

Megjegyzés: Távolítsa el a termékről az összes csomagolóanyagot.

- Csatlakoztassa a dugaszolható tápegységet [11] a hálózati kábelhez [10].
- Csatlakoztassa a dugaszolható tápegységet [11] egy megfelelően felszerelt aljzatba.

A lámpa most üzemkés.

● Lámpa be-/kikapcsolása

- Nyomja meg az BE/KIKAPCSOLÓ érintőgombot [9] a lámpatalpon [3] a lámpa be- és kikapcsolásához.

● USB-csatlakozás

- A lámpa házában található egy USB-port [4]. Ezt az USB-portot minden olyan eszköz működtetésére használhatja, amely megfelel az USB-port műszaki adatainak (lásd „Műszaki adatok”).
- Az USB-kapcsolat minden beállításnál működik (ON/OFF).
- A lámpa legfeljebb 5 méter hosszúságú USB-kábelhez alkalmas.

● Induktív töltés

Megjegyzés: Az okostelefonon töltöttségének még legalább 5%-osnak kell lennie.

Helyezze az okostelefont a töltőfelületre, lehetőleg az indukciós felülettel párhuzamosan és középre. Az indukciós töltési funkció használatához a lámpát megfelelően beszerelt konnektorba kell csatlakoztatni.

Megjegyzés: A töltés csak Qi funkcióval rendelkező okostelefonok esetében lehetséges.

- Helyezze okostelefonját a lámpa indukciós töltőfelületére [6]. A lámpatalp oldalán [3] van egy ellenőrző LED [5]. Nem világít, ha az okostelefon nincs feltöltve. Kék színnel világít, ha az okostelefon az indukciós töltőfelületen van [6]. Az okostelefon most töltődik.

● A fény színének beállítása

- Az „M” üzemmód gomb [7] segítségével három különböző fényszint állíthat be a világításhoz (meleg fehér, semleges fehér vagy hideg fehér).

● Izzó dimmelése

- A lámpa 7 fényerősséggel rendelkezik. Ezek az érintésvezérlő egyes pozícióin keresztül választhatók ki [8]. A fény kívánt fényerőre való tompításához nyomja meg a lámpatalpon lévő [8] érintésvezérlőt [3] a kívánt fényerősségre.

Megjegyzés: a lámpa memória-funkcióval rendelkezik. A lámpa újbóli bekapcsolásakor automatikusan az utoljára kiválasztott fényerősséget használja.

● Karbantartás és tisztítás

⚠ FIGYELMEZTETÉS! ÁRAMÜTÉS VESZÉLYE!

Húzza ki a dugaszolható tápegységet [11] a konnektorból.

⚠ VIGYÁZAT! A FORRÓ FELÜLETEK ÉGÉSI SÉRÜLÉSEKET OKOZHATNAK!

Hagyja a lámpát teljesen lehűlni.

⚠ FIGYELMEZTETÉS! ÁRAMÜTÉS VESZÉLYE!

Az elektromos biztonság érdekében a lámpát soha nem szabad vízzel vagy más folyadékokkal tisztítani, vagy a vízbe meríteni.

- Ne használjon oldószert, benzint vagy hasonlókat. Más esetben a lámpa megrongálódhat.
- A tisztításhoz csak egy száraz és szálát nem eresztő kendőt használjon.
- Csatlakoztassa a dugaszolható tápegységet [11] egy megfelelően felszerelt aljzatba.

● Mentésítés



A csomagolás környezetbarát anyagokból készült, amelyeket a helyi újrahasznosító helyeken adhat le ártalmatlanítás céljából.



A hulladék elkülönítéséhez vegye figyelembe a csomagolóanyagban található jelzéseket. Ezek rövidítéseket (a) és számokat (b) tartalmaznak a következő jelentéssel: 1–7: műanyagok / 20–22: papír és karton / 80–98: kötőanyagok.



A környezetvédelem érdekében ne dobja a terméket a háztartási hulladékba, ha elérte élettartama végét, hanem megfelelően ártalmatlanítsa. A gyűjtőpontokról és azok nyitvatartási idejéről a helyi önkormányzatnál tájékozódhat.

• **Garancia és szervíz**

• **Garancianyilatkozat**

Erre a készülékre a vásárlás időpontjától számított 36 havi garanciában részesül. A készüléket gondosan gyártották és pontos minőségi vizsgálatnak vetették alá. A garanciaidő alatt minden anyag és gyártási hibát díjmentesen elhárítunk. Ha a garanciaidő alatt mégis hiányosságokat fedez fel, kérjük, küldje az eszközt a megadott szervíz címre a következő modellszám feltüntetésével: 14155005L / 14155006L.

A garanciából kizártak azok a károsodások, amelyeket szakszerűtlen kezelés, a Kezelési utasítás figyelmen kívül hagyása, vagy nem feljogosított személyek beavatkozása okozott, valamint a kopási részek (mint pld. az izzók). A garanciateljesítmény a garanciaidőt nem hosszabbítja meg és nem újítja fel.

• **Szervíz címe**

Briloner Leuchten GmbH & Co. KG
Am Steinbach 14
59872 Meschede
NÉMETORSZÁG
Tel.: +49 29 1 / 95 29 93-650
Fax: +49 29 1 / 95 29 93-109
E-mail: kundenservice@briloner.com
www.briloner.com

IAN 484142_2501

Kérjük, kérdések esetére készítse elő a pénztárblokkot és a cikkszámot (IAN 484142_2501) a vásárlás tényének az igazolására.

• **Megfelelőségi nyilatkozat C E**

A termék megfelel a hatályos európai és nemzeti szabványok (2014/53/EU irányelv, 2009/125/EK környezetbarát tervezésről szóló irányelv, 2011/65/EU RoHS-irányelv). A megfelelés bizonyított. A megfelelő magyarázatok és dokumentumok a gyártótól szerezhetők be.

A Briloner Leuchten GmbH & Co. KG ezúton tanúsítja, hogy a 14155005L / 14155006L rádióberendezés-típus megfelel a 2014/53/EU irányelv követelményeinek.

Az EK-megfelelőségi nyilatkozat teljes szövege a következő internetcím alatt érhető el:

<https://www.briloner.com/eu-konformitaetserklaerung>

• **Gyártó**

Briloner Leuchten GmbH & Co. KG
Am Steinbach 14
59872 Meschede
NÉMETORSZÁG

A termék megnevezése: Prémium LED asztali lámpa	Gyártási szám: IAN 484142_2501
A termék típusa: 14155005L / 14155006L	
A gyártó cégneve, címe, e-mail címe: Briloner Leuchten GmbH & Co. KG Am Steinbach 14 59872 Meschede NÉMETORSZÁG E-mail: kundenservice@briloner.com	Szerviz neve, címe, telefonszáma: Briloner Leuchten GmbH & Co. KG Am Steinbach 14 59872 Meschede NÉMETORSZÁG Tel.: +49 29 1 / 95 29 93-650
Az importáló / forgalmazó neve és címe: Lidl Magyarország Kereskedelmi Bt., H-1037 Budapest, Rádl árok 6.	

- A jótállási idő a Magyarország területén, Lidl Magyarország Kereskedelmi Bt. üzletében történt vásárlás napjától számított 1 év, amely jogvesztő. A jótállási idő a fogyasztó részére történő átadással, vagy ha az üzembe helyezést a forgalmazó, vagy annak megbízottja végzi, az üzembe helyezés napjával kezdődik.
- A jótállási igény a jótállási jeggyel és/vagy a vásárlást igazoló blokkal érvényesíthető. A jótállási jegy szabálytalan kiállítása, vagy átadásának elmaradása nem érinti a jótállási kötelezettség-vállalás érvényességét. Kérjük, hogy a vásárlás tényének és időpontjának bizonyítására őrizze meg a pénztári fizetésnél kapott jótállási jegyet és a vásárlást igazoló blokkot.
- A vásárlástól számított három munkanapon belül érvényesített csereigény esetén a forgalmazó köteles a terméket kicserélni, feltéve ha a hiba a rendeltetésszerű használatot akadályozza. A jótállási jogokat a termék tulajdonosaként a fogyasztó érvényesítheti az áruházakban, valamint a jótállási tájékoztatóban feltüntetett szervizekben. (A magyar Polgári Törvénykönyv alapján fogyasztónak minősül a szakmája, önálló foglalkozása vagy üzleti tevékenysége körén kívül eljáró természetes személy.)

A jótállás ideje alatt a fogyasztó hibás teljesítés esetén kérheti a termék kijavítását, kicserélését, vagy ha a termék nem javítható vagy cserélhető, vagy az a forgalmazónak aránytalan többletköltséggel járna, illetve a fogyasztó kijavításhoz, kicseréléshez fűződő érdeke alapos ok miatt megszűnt, árleszállítást kérhet, vagy elállhat a szerződéstől és visszakérheti a vételárat. A kijavítás során a termékbe csak új alkatrész kerülhet beépítésre.
- A fogyasztó a hiba felfedezése után a lehető legrövidebb időn belül köteles a hibát bejelenteni és a terméket a jótállási jogok érvényesítése céljából átadni. A hiba fel-fedezésétől számított két hónapon belül bejelentett jótállási igényt időben közöltnek kell tekinteni. A közlés elmaradásából eredő kárért

a fogyasztó felelős. A jótállási igény érvényesíthetőségének határideje a termék, vagy fődarabjának kicserélése esetén a csere napján újraindul.

5. A rögzített bekötésű, illetve a 10 kg-nál súlyosabb, vagy tömegközlekedési eszközön nem szállítható terméket az üzemeltetés helyén kell megjavítani. Abban az esetben, ha a javítás a helyszínen nem végezhető el, a termék ki- és visszaszereléséről, valamint szállításáról a forgalmazónak kell gondoskodnia.
6. A jótállás nem áll fenn, ha a hiba a nem rendeltetésszerű használatból, átalakítás-ból, helytelen tárolásból, vagy a használati utasítástól eltérő kezelésből, vagy bármely a vásárlást követő behatásból fakad, vagy elemi kár okozta, és azt a forgalmazó, vagy a szerviz bizonyítja. A jótállás nem vonatkozik a mozgó kopó alkatrész (világítótestek, gumibroncsok stb.) rendeltetésszerű elhasználódására. A szerviz és a forgalmazó a kijavítás során nem felel a terméken a fogyasztó vagy harmadik személyek által tárolt adatokért vagy beállításokért.
7. Fogyasztói jogvita esetén a fogyasztó a megyei (fővárosi) kereskedelmi és iparkamarák mellett működő békéltető testület eljárását is kezdeményezheti.
A jótállás a fogyasztó törvényből eredő szavatossági jogait és azok érvényesíthetőségét nem érinti.























Kijavítást ellenőrző szelvény:













A jótállási igény bejelentésének időpontja:	A hiba oka:
Javításra átvétel időpontja:	A hiba javításának módja:
A fogyasztó részére történő visszaadás időpontja:	
A szerviz bélyegzője, kelt és aláírás:	

Kicserélést ellenőrző szelvény:

A jótállási igény bejelentésének időpontja:
Kicserelés időpontja:
A cserélő bolt bélyegzője, kelt és aláírás:

Legenda uporabljenih piktogramov	Stran	14
Uvod	Stran	15
Predvidena uporaba.....	Stran	15
Vsebina.....	Stran	15
Opis delov.....	Stran	15
Tehnični podatki.....	Stran	15
Varnost	Stran	16
Varnostni napotki.....	Stran	16
Prva uporaba	Stran	17
Montaža svetilke.....	Stran	17
Vkllop/izklop svetilke.....	Stran	17
Priključek USB.....	Stran	17
Induktivno polnjenje.....	Stran	17
Nastavitev barve svetlobe.....	Stran	17
Zatamnjevanje svetilke.....	Stran	17
Vzdrževanje in čiščenje	Stran	17
Odstranjevanje	Stran	17
Garancija in servis	Stran	18
Garancija.....	Stran	18
Naslov servisa.....	Stran	18
Izjava o skladnosti.....	Stran	18
Proizvajalec.....	Stran	18
Garancijski list	Stran	19

Legenda uporabljenih piktogramov			
	Preberite navodila!		Življenjska nevarnost in nevarnost nesreč za malčke in otroke!
	Ta svetilka je primerna samo za uporabo v suhih in zaprtih prostorih.		Funkcija QI
 A.C. a.c.	Izmenična napetost (vrsta toka in napetosti)	IP20	Svetilka ima stopnjo zaščite »IP20« in je namenjena samo za notranjo uporabo v zasebnih gospodinjstvih. Nima zaščite pred vdorom vode.
V	Volt		Varnostni transformator, odporen na kratek stik
Hz	Hertz (frekvenca)		Neodvisna upravljalna naprava
 W	Vat (delovna moč)		Opozorilo pred električnim udarom! Življenjsko nevarno!
A	Amper	ta	Najvišja izmerjena temperatura/temperatura okolice
mA	Miliamper	tc	Referenčna temperatura na ohišju
	Razred zaščite II		Tako pravilno ravnate
 d.c. DC	Enosmerna napetost (vrsta toka in napetosti)		Pozor! Nevarnost opeklin zaradi vročih površin!
	Polarnost priključka.		Embalažo in izdelek odstranite na okolju prijazen način!
	Embalaža je izdelana iz 100 % reciklirane papirja.		Upoštevajte opozorila in varnostna navodila!
SELV	Varnostna mala napetost		Upravljalno napravo je mogoče zamenjati.
	Da bi se izognili nevarnostim, sme poškodovani svetlobni vir tega izdelka zamenjati samo proizvajalec, njegov servisni zastopnik ali primerljiv strokovnjak.		Varnostni napotki Navodila za delovanje
	Svetilko je mogoče uporabljati samo s priloženo vtično napajalno enoto "MY24W-12200EU".		Valovita lepenska

 01 PET	 AMARELLO AMARELLO	Polietilen tereftalat	 22 PAP	 AZUL	Papir
 04 LDPE	 AMARELLO AMARELLO	Polietilen (nizke gostote)	 21 PAP	 AZUL	Karton
 tc		Merilna točka temperature ohišja	 K		Temperatura svetlobe v kelvinih
 RaCRI		Indeks barvne reprodukcije	 lm		lumen

Premium namizna LED-svetilka

• Uvod



Čestitamo vam za nakup vašega novega izdelka. Izbrali ste visokokakovosten proizvod. Ta navodila za uporabo preberite v celoti in natančno. Odprite tudi stran s slikami. Ta navodila so del tega izdelka in vsebujejo pomembne informacije o prvi uporabi in ravnanju z njim. Vedno upoštevajte vsa varnostna navodila. Pred prvo uporabo preverite, ali je napajalna napetost pravilna in ali so vsi deli pravilno sestavljeni. Če imate kakršna koli vprašanja ali niste prepričani, kako izdelek uporabljati, se obrnite na svojega prodajalca ali servisno mesto. Ta navodila skrbno shranite in jih po potrebi predajte tretji osebi.

• Predvidena uporaba



Ta svetilka je primerna samo za uporabo v suhih in zaprtih prostorih. Ta izdelek je namenjen samo za uporabo v zasebnih gospodinjstvih. Ta izdelek je namenjen običajni uporabi.

• Vsebina











Takoj ko izdelek vzamete iz embalaže, preverite, ali je vsebina dobave popolna in ali je izdelek v neoporečnem stanju.

1 Premium namizna LED-svetilka, Model:
14155005L / 14155006L

1 Vtični napajalnik

1 Navodila za uporabo

• Opis delov

- | | |
|--|--|
|  Glava svetilke |  Tipka za način »M« |
|  Modul LED |  Zatemnilnik na dotik |
|  Podnožje svetilke |  Tipka na dotik za VKLOP/IZKLOP lučka |
|  Priključek USB |  Napajalni kabel |
|  Kontrolna LED lučka |  Vtični napajalnik |
|  Induktivna polnilna površina | |

• Tehnični podatki

Svetilka skupno:

Št. modela: 14155005L / 14155006L
Delovna napetost: 230–240 V~, 50 Hz
Nazivna moč: najv. 23 W
Razred zaščite: II/□
Stopnja zaščite: IP20

LED:

Modul LED: najv. 6,2 W

USB:

Izhodna moč: 5 V ===, 1,0 A

Vtični napajalnik:

Št. modela: MY24W-12200EU
Delovna napetost: 200–240 V~, 50/60 Hz
Izhodna moč: 12 V ===, 2,0 A, 24 W najv.
Razred zaščite: II/□

Funkcija QI:

Frekvenca prenosa: 100–205 kHz
Oddajna moč QI: manj kot 15 dBµA/m na razdalji 10 m
Najv. moč prenosa: 5 W

Doseg prenosa: ≤5 mm

Ta izdelek vsebuje vire svetlobe razreda energijske učinkovitosti »F«.

● Varnost



Varnostni napotki

Vsaka škoda, ki nastane zaradi neupoštevanja teh navodil za uporabo, razveljavi garancijo. Za posledično škodo ne prevzemamo nobene odgovornosti! Ne prevzemamo odgovornosti za materialno škodo ali telesne poškodbe, ki so posledica nepravilnega ravnanja ali neupoštevanja varnostnih navodil!

-  **OPOZORILO!**
ŽIVLJENJSKO NEVARNO IN NEVARNOST NESREČ ZA MALČKE IN OTROKE!

Otrok nikoli ne puščajte brez nadzora z embalažo. Obstaja nevarnost zadušitve zaradi embalažnega materiala. Otroci pogosto podcenjujejo nevarnosti. Pazite, da se otroci nikoli ne približajo izdelku.

- To napravo lahko uporabljajo otroci, stari najmanj 8 let, ter osebe z zmanjšanimi fizičnimi, senzoričnimi ali umskimi sposobnostmi ali s pomanjkanjem izkušenj in znanja, če so pod nadzorom ali so bili poučeni o varni uporabi izdelka in razumejo nevarnosti, ki izhajajo iz tega. Otroci se z izdelkom ne smejo igrati. Otroci ne smejo brez nadzora izvajati čiščenja in vzdrževalnih del.

NEVARNOST POŠKODB!

- Svetilke ali embalažnega materiala ne puščajte brez nadzora. Plastične folije in vrečke, plastični kosi itd. so za otroke lahko nevarna igrača.



Izogibajte se življenjski nevarnosti zaradi električnega udara

- Preden svetilko priključite na električno omrežje, vedno preverite, ali sta vtični napajalnik in priključek USB poškodovana. Svetilke nikoli ne uporabljajte, če opazite kakršno koli poškodbo.
- V primeru poškodb, popravil ali drugih težav se obrnite na servisni center ali električarja.
- Pomembno je, da svetilka nikoli ne pride v stik z vodo ali drugimi tekočinami.

- Električne opreme nikoli ne odpirajte in vanjo ne vstavljajte nobenih predmetov. Takšni posegi predstavljajo smrtno nevarnost zaradi električnega udara.
- Med priklopom ali odklopom svetilke iz električnega omrežja držite samo za izolirani del vtičnega napajalnika!
- Da bi se izognili nevarnostim, sme poškodovani zunanji vodnik te svetilke zamenjati samo proizvajalec, njegov servisni zastopnik ali primerljiv strokovnjak.
- Pred uporabo se prepričajte, da razpoložljiva napajalna napetost ustreza zahtevani delovni napetosti svetilke (glejte poglavje »Tehnični podatki«).
- Vtični napajalnik odklopite iz električne vtičnice, če se med delovanjem pojavijo napake (npr. okvara ali dim), po koncu uporabe in v primeru nevihte. Vedno povlecite za vtični napajalnik in ne za priključni kabel.
-  Ni namenjeno uporabi z zunanjimi zatemnilniki in elektronskimi stikali.



Izogibajte se nevarnosti požara in poškodb

- Svetilke ne prekrivajte s predmeti. Zaradi tega lahko pride do pregrevanja in nevarnosti razvoja požara.
- Med delovanjem v svetilko ne glejte od blizu.
- V svetilo LED ne smete gledati skozi optični instrument (npr. lupo).
- Če želite svetilko v celoti izklopiti iz električnega napajanja, morate vtični napajalnik potegniti iz električne vtičnice.
- Da bi se izognili nevarnostim, lahko poškodovani svetlobni vir tega izdelka zamenja le proizvajalec, njegov servisni zastopnik ali primerljiv strokovnjak.



Tako pravilno ravnate

- Svetilko postavite tako, da je zaščiten pred vlago in umazanijo.
- Vedno podite pozorni! Vedno pazite, kaj počnete, in pri tem vedno uporabljajte zdravo pamet. Svetilke nikakor ne montirajte v primeru, da niste osredotočeni ali se ne počutite dobro.
- Električni kabel ni ročaj za prenašanje.

● Prva uporaba

● Montaža svetilke

Napotek: z izdelka odstranite vso embalažo.

- Vtični napajalnik [11] povežite z napajalnim kablom [10].
- Vtični napajalnik [11] priključite v ustrezno nameščeno vtičnico.

Vaša svetilka je zdaj pripravljena za uporabo.

● Vklop/izklop svetilke

- Za vklop in izklop svetilke pritisnite gumb na dotik za VKLOP/IZKLOP [9] na podnožju svetilke [3].

● Priključek USB

- Svetilka ima na ohišju tudi priključek USB [4]. Prek njega lahko uporabljate vse naprave, ki so skladne s tehničnimi podatki za priključek USB (glejte »Tehnični podatki«).
- Priključek USB deluje pri vseh nastavitvah (VKLOP/IZKLOP).
- Svetilka je primerna za kable USB dolžine do 5 metrov.

● Induktivno polnjenje

Opomba: pametni telefon mora imeti vsaj še 5 % napoljenosti.

Pametni telefon položite na polnilno površino čim bolj vzporedno in na sredino indukcijske površine. Za uporabo funkcije induktivnega polnjenja mora biti svetilka priključena v ustrezno vtičnico.

Opomba: Polnjenje je mogoče le za pametne telefone s funkcijo Qi.

- Pametni telefon položite na induktivno polnilno površino [6] svetilke. Ob strani podnožja svetilke [3] se nahaja kontrolna LED lučka [5]. Ta ne sveti, če ne polnite pametnega telefona. Če pa ste pametni telefon položili na induktivno polnilno površino [6], potem sveti modro. Vaš pametni telefon se polni.

● Nastavitev barve svetlobe

- Z gumbom za način »M« [7] lahko nastavite tri različne barve svetlobe (toplo belo, nevtralnno belo ali hladno belo).

● Zatemnjevanje svetilke

- Svetilka ima 7 stopenj svetlosti. Te lahko izbirate s posameznimi položaji zatemnilnika na dotik [8]. Če želite zatemniti svetilko na zeleno svetlost, pritisnite zatemnilnik na dotik [8] na podnožju svetilke [3] na zeleno svetlost.

Opomba: svetilka ima funkcijo spomina. Ko jo znova vklopite, se samodejno uporabi zadnja izbrana stopnja svetlosti.

● Vzdrževanje in čiščenje

⚠ OPOZORILO! NEVARNOST ELEKTRIČNEGA UDARA!

Vtični napajalnik [11] izvlecite iz vtičnice.

⚠ POZOR! NEVARNOST OPEKLIN ZARADI VROČIH POVRŠIN!

Svetilka naj se popolnoma ohladi.

⚠ OPOZORILO! NEVARNOST ELEKTRIČNEGA UDARA!

Zaradi električne varnosti ne smete svetilke nikoli čistiti z vodo ali drugimi tekočinami oziroma je celo potopiti v vodo.

- Ne uporabljajte topil, npr. bencina. V tem primeru lahko svetilko poškodujete.
- Za čiščenje uporabljajte le suho krpo, ki ne pušča muck.
- Vtični napajalnik [11] priključite v ustrezno nameščeno vtičnico.

● Odstranjevanje



Embalažo sestavljajo okolju prijazni materiali, ki jih lahko oddate na lokalnih reciklažnih mestih.



Pri ločevanju odpadkov bodite pozorni na oznake embalažnega materiala, ki je označen z okrajšavami (a) in številkami (b) z naslednjim pomenom: 1–7: plastika/20–22: papir in lepenka/80–98: kompozitni materiali.



Zaradi varstva okolja svojega izdelka, potem ko odsluži svojemu namenu, ne odvrzite med gospodinjne odpadke, ampak ga pravilno odstranite. O zbirnih mestih in njihovem delovnem času se pozanimajte pri pristojnem organu.

● **Garancija in servis**

● **Garancija**

Ob nakupu prejmete 36-mesečno garancijo na izdelek. Naprava je bila skrbno izdelana in podvržena natančnemu nadzoru kakovosti. Vse materialne ali proizvodne napake bomo v obdobju veljavnosti garancije brezplačno odpravili. V primeru, da v garancijskem obdobju odkrijete morebitno napako, pošljite izdelek na zgornji naslov servisa in navedite naslednjo številko modela: 14155005L / 14155006L.

Garancija ne krije škode, nastale zaradi nepravilnega ravnanja, neupoštevanja navodil za uporabo ali posegov nepooblaščenih oseb, kot tudi nadomestila obrabnih delov (npr. svetila). Garancijska doba se po opravljeni garancijski storitvi ne podaljša in ne obnovi.

● **Naslov servisa**

Briloner Leuchten GmbH & Co. KG
Am Steinbach 14
59872 Meschede
NEMČIJA
Tel.: +49 29 1 / 95 29 93-650
Faks: +49 29 1 / 95 29 93-109
E-Mail: kundenservice@briloner.com
www.briloner.com

IAN 484142_2501

Pri vseh poizvedbah imejte pri roki pripravljen račun in številko izdelka (IAN 484142_2501), ki predstavljata dokazilo o nakupu.

● **Izjava o skladnosti CE**

Ta izdelek izpolnjuje zahteve veljavnih evropskih in nacionalnih direktiv (Direktiva 2014/53/EU, Direktiva o okoljsko primerni zasnovi izdelkov 2009/125/EG, Direktiva o omejevanju uporabe nekaterih nevarnih snovi 2011/65/EU). Skladnost je bila dokazana.

Ustrezne izjave in dokumenti so deponirani pri proizvajalcu.

S to izjavo podjetje Briloner Leuchten GmbH & Co. KG izjavlja, da tip radijske naprave 14155005L / 14155006L ustreza Direktivi 2014/53/EU.

Celotno besedilo Izjave EU o skladnosti je na voljo na naslednjem spletnem naslovu:

<https://www.briloner.com/eu-konformitaetserklaerung>

● **Proizvajalec**

Briloner Leuchten GmbH & Co. KG
Am Steinbach 14
59872 Meschede
NEMČIJA

Pooblašчени serviser:

Briloner Leuchten GmbH & Co. KG
Am Steinbach 14,
59872 Meschede
NEMČIJA

Servisna telefonska številka: 00386 (0)80080917























Garancijski list













1. S tem garancijskim listom Briloner Leuchten GmbH & Co. KG, Am Steinbach 14, 59872 Meschede jamčimo, da bo izdelek v garancijskem roku ob normalni in pravilni uporabi brezhibno deloval in se zavezujemo, da bomo ob izpolnjenih spodaj navedenih pogojih odpravili morebitne pomanjkljivosti in okvare zaradi napak v materialu ali izdelavi oziroma po svoji presoji izdelek zamenjali ali vrnili kupnino.
2. Garancija je veljavna na ozemlju Republike Slovenije.
3. Garancijski rok za proizvod je 3 od datuma izročitve blaga. Datum izročitve blaga je razviden iz računa.
4. Če izdelek ne izpolnjuje specifikacij ali nima lastnosti, navedenih v garancijskem listu ali oglaševalskem sporočilu, lahko potrošnik najprej zahteva odpravo napak. O napaki mora potrošnik obvestiti proizvajalca ali pooblaščen servis (kontaktna številka in elektronski naslov navedena zgoraj) in zahtevati odpravo napak. Kupec je dolžan ob uveljavljanju zahtevka predložiti garancijski list in račun, kot potrdilo in dokazilo o nakupu ter dnevu izročitve blaga. Svetujemo vam, da pred tem natančno preberete navodila o sestavi in uporabi izdelka.
5. Rok za odpravo napake je 30 dni od dneva, ko je proizvajalec ali pooblaščen servis prejel zahtevo za odpravo napake. Če napake v tem roku niso odpravljene, mora proizvajalec potrošniku brezplačno zamenjati blago z enakim, novim in brezhibnim blagom. Rok se lahko zaradi narave in kompleksnosti blaga, narave in resnosti neskladnosti ter napora, ki je potreben za dokončanje popravila ali zamenjave podaljša za najkrajši čas, ki je potreben za dokončanje popravila, vendar največ za 15 dni. O številu dni podaljšane garancije mora biti potrošnik obveščen pred potekom 30 dnevnega roka za odpravo napak.
6. Če v roku 30 dni oz. v primeru podaljšanja v roku 45 dni blago ni popravljeno ali blago ni zamenjano z novim, lahko potrošnik od proizvajalca zahteva vračilo celotne kupnine ali zahteva sorazmerno znižanje kupnine. Sorazmerno znižanje kupnine je sorazmerno zmanjšanju vrednosti blaga, ki ga je potrošnik prejel, v primerjavi z vrednostjo, ki bi jo imelo blago, če bi bilo skladno.
7. Če se neskladnost pojavi v manj kot 30 dneh od dobave blaga, lahko potrošnik ob predložitvi blaga od proizvajalca takoj zahteva vračilo plačanega zneska.
8. Proizvajalec oziroma pooblaščen servis lahko potrošniku za čas popravila blaga, za katero je bila izdana obvezna garancija, zagotovi brezplačno uporabo podobnega blaga. Če proizvajalec potrošniku ne zagotovi nadomestnega blaga v začasno uporabo, ima potrošnik pravico uveljavljati škodo, ki jo je utrpel, ker blaga ni mogel uporabljati od trenutka, ko je zahteval popravilo ali zamenjavo, do njune izvršitve.
9. Stroške za material, nadomestne dele, delo, prenos in prevoz izdelkov, ki nastanejo pri odpravljanju okvar oziroma nadomestitvi blaga z novim, krije proizvajalec.
10. V primeru zamenjave blaga ali zamenjave bistvenega dela blaga z novim se potrošniku izda nov garancijski list.
11. V primeru, da proizvod popravlja nepooblaščen servis ali nepooblaščen oseba, kupec ne more uveljavljati zahtevkov iz te garancije.
12. Vzroki za okvaro oziroma nedelovanje izdelka morajo biti lastnosti stvari same in ne vzroki, ki so zunaj proizvajalčeve oziroma prodajalčeve sfere. Kupec ne more uveljavljati zahtevkov iz te garancije, če se ni držal priloženih navodil za sestavo in uporabo izdelka ali če je izdelek kakorkoli spremenjen ali nepravilno vzdrževan.
13. Proizvajalec zagotavlja proti plačilu popravilo, vzdrževanje blaga, nadomestne dele in priklopne aparate vsaj tri leta po poteku garancijskega roka.
14. Obrabni deli oz. potrošni material so izvzeti iz garancije.
15. Vsi potrebni podatki za uveljavljanje garancije in podatki, ki identificirajo blago za katerega velja garancija se nahajajo na dveh ločenih dokumentih (garancijski list, račun).
16. Ta garancija proizvajalca ne izključuje zakonske pravice potrošnika, da zoper prodajalca v primeru neskladnosti blaga brezplačno uveljavlja jamčevalne zahtevke. Ta garancija prav tako ne izključuje pravic potrošnika, ki izhajajo iz obveznega jamstva za skladnost blaga.

Prodajalec:

Lidl Slovenija d.o.o. k.d., Pod lipami 1, SI-1218 Komenda

Vysvětlení použitých piktogramů	Strana	22
Úvod	Strana	23
Použití ke stanovenému účelu.....	Strana	23
Obsah dodávky.....	Strana	23
Popis dílů.....	Strana	23
Technické údaje.....	Strana	23
Bezpečnost	Strana	24
Bezpečnostní pokyny.....	Strana	24
Uvedení do provozu	Strana	25
Montáž světla.....	Strana	25
Rozsvícení/zhasnutí světla.....	Strana	25
USB přípojka.....	Strana	25
Indukční nabíjení.....	Strana	25
Nastavení barvy světla.....	Strana	25
Stmívání světla.....	Strana	25
Údržba a čištění	Strana	25
Zlikvidování	Strana	25
Záruka a servis	Strana	26
Záruka.....	Strana	26
Adresa servisu.....	Strana	26
Prohlášení o shodě.....	Strana	26
Výrobce.....	Strana	26

Vysvětlení použitých piktogramů			
	Přečtěte si pokyny!		Nebezpečí ohrožení života a zranění malých i větších dětí!
	Toto svítidlo je určeno výhradně pro provoz v interiérech, v suchých a uzavřených místnostech.		Funkce Qi
 A.C. a.c.	Střídavé napětí (druh proudu a napětí)	IP20	Svítidlo má stupeň krytí „IP20“ a je určeno výhradně k použití v interiérech soukromých domácností. Nemá ochranu proti vniknutí vody.
V	Volt		Bezpečnostní transformátor odolný proti zkratu
Hz	Hertz (kmitočet)		Nezávislý provozní přístroj
 W	Watt (činný výkon)		Varování před zásahem elektrického proudu! Ohrožení života!
A	Ampéry	ta	maximální jmenovitá/okolní teplota
mA	Miliampéry	tc	Referenční teplota na krytu
	Třída ochrany II		Tak postupujete správně
 d.c. DC	Stejnoseměrné napětí (druh proudu a napětí)		Pozor! Nebezpečí popálení o horké povrchy!
	Polarita přípojky.		Obal i zařízení zlikvidujte ekologicky!
	Obal je vyroben ze 100 % recyklovatelného papíru.		Dbejte na výstrahy a řiďte se bezpečnostními pokyny!
SELV	Ochranné nízké napětí		Vyměnitelný provozní přístroj.
	Aby se předešlo ohrožení, smí poškozený světelný zdroj tohoto výrobku vyměnit výhradně výrobce, zástupce jeho servisu nebo odborník se srovnatelnou kvalifikací.		Bezpečnostní pokyny Instrukce
	Svítidlo lze provozovat pouze s dodanou zásuvnou napájecí jednotkou "MY24W-12200EU".		Vlnitá lepenka

 01 PET	 AMARELO	Polyethylentereftalát	 22 PAP	 AZUL	Papír
 04 LDPE	 AMARELO	Polyetylén (nízká hustota)	 21 PAP	 AZUL	Karton
 tc		Bod měření teploty pláště	 K		Teplota světla v Kelvinech
 Ra CRI		Index podání barev	 lm		Lumeny

Prémiová LED stolní lampa

• Úvod



Blahopřejeme vám ke koupi nového výrobku. Rozhodli jste se tím pro vysoce kvalitní výrobek. Přečtěte si laskavě kompletně a pečlivě tento návod k obsluze.

Rozevřete stránku s obrázkem. Tento návod je součástí tohoto výrobku a obsahuje důležité informace k jeho uvedení do provozu a k zacházení s ním. Řiďte se vždy bezpečnostními pokyny. Před uvedením do provozu zkontrolujte, jestli je k dispozici správné napětí a jestli jsou všechny díly správně namontované. Jestliže máte ještě otázky nebo jste si nejistí při ovládání přístroje, kontaktujte vašeho prodejce nebo servis. Návod pečlivě uschovejte a případně jej předejte třetí osobě.

• Použití ke stanovenému účelu



Toto světlo je určeno výhradně pro provoz v interiérech a v suchých a uzavřených místnostech. Toto zařízení je určeno pouze pro privátní použití. Tento výrobek je určen pouze pro běžný provoz.

• Obsah dodávky











Bezprostředně po vybalení vždy zkontrolujte úplnost dodávky a bezvadný stav zařízení.

1 Prémiová LED stolní lampa, Model: 14155005L / 14155006L

1 Zásuvný napájecí zdroj

1 Návod k obsluze

• Popis dílů

- | | | | |
|---|--------------------------|--|---------------------------|
|  1 | Hlava světla |  7 | Tlačítko režimu „M“ |
|  2 | Modul LED |  8 | Dotykový stmívač |
|  3 | Základna lampy |  9 | Dotykové tlačítko ZAP/VYP |
|  4 | USB přípojka |  10 | Síťový kabel |
|  5 | Kontrolka |  11 | Zásuvný napájecí zdroj |
|  6 | Indukční nabíjecí plocha | | |

• Technické údaje

Světlo celkem:

Model č.:	14155005L / 14155006L
Provozní napětí:	230–240 V~, 50 Hz
Jmenovitý výkon	max. 23 W
Třída ochrany:	II / <input type="checkbox"/>
Stupeň krytí:	IP20

LED:

Modul LED:	max. 6,2 W
------------	------------

USB:

Výstupní výkon:	5 V ===, 1,0 A
-----------------	----------------

Zásuvný napájecí zdroj:

Model č.:	MY24W-12200EU
Provozní napětí	200–240 V~, 50/60 Hz
Výstupní výkon:	12 V ===, 2,0 A, 24 W max.
Třída ochrany	II / <input type="checkbox"/>

Funkce Qi:

Přenosová frekvence:	100–205 kHz
Vysílací výkon Qi:	méně než 15 dBμA/m na 10 m
Max. přenosový výkon:	5 W
Dosah přenosu:	≤ 5 mm

Tento výrobek obsahuje světelný zdroj řídky energetické účinnosti „F“.

● **Bezpečnost**



Bezpečnostní pokyny

Při škodách způsobených nedodržením tohoto návodu k obsluze zaniká záruka! Za následné škody se neručí! Za věcné nebo osobní škody, způsobené neodborným zacházením nebo nerespektováním bezpečnostních pokynů, se neručí!

-  **VÝSTRAHA! NEBEZPEČÍ OHROŽENÍ ŽIVOTA A ZRANĚNÍ PRO MALÉ A VELKÉ**

DĚTI!

Nenechávejte děti nikdy samotné s obalovým materiálem. Hrozí nebezpečí udušení obalovým materiálem. Děti nebezpečí často podceňují. Výrobek chraňte před dětmi.

- Tento výrobek mohou používat děti od 8 let, osoby se sníženými fyzickými, smyslovými nebo duševními schopnostmi nebo s nedostatečnými zkušenostmi a znalostmi, jestliže budou pod dohledem nebo byly poučeny o bezpečném používání výrobku a chápou nebezpečí, která z jeho používání vyplývají. S výrobkem si děti nesmí hrát. Děti nesmí bez dohledu provádět čištění ani uživatelskou údržbu.

⚠ NEBEZPEČÍ ZRANĚNÍ!

- Nenechávejte světlo nebo obalový materiál bez dozoru. Plastové sáčky/pytlíky, plastové části atd. mohou být pro děti nebezpečnou hračkou.



Zabraňte ohrožení života v důsledku zásahu elektrickým proudem

- Před připojením světla k napájecímu zdroji zkontrolujte zásuvný napájecí zdroj a USB přípojku, zda nejsou poškozeny. Pokud si všimnete poškození, světlo v žádném případě nepoužívejte.
- V případě poškození, potřeby opravy nebo v případě jiných problémů se obraťte na servis nebo elektrikáře.
- Bezpodmínečně zabraňte kontaktu lampy s vodou nebo jinými kapalinami.
- Nikdy neotvírejte žádný z elektrických provozních prostředků ani do nich nestrkejte jakékoli předměty.

Takové zásahy znamenají nebezpečí ohrožení života elektrickým proudem.

- Při zapojení nebo odpojení z elektrické sítě se dotýkejte pouze izolovaných částí zásuvného napájecího zdroje!
- Aby se předešlo ohrožení, smí poškozené vnější vedení tohoto světla vyměnit výhradně výrobce, zástupce jeho servisu nebo odborník se srovnatelnou kvalifikací.
- Před použitím se ujistěte, zda se stávající elektrické napětí shoduje s požadovaným provozním napětím světla (viz „Technické údaje“).
- Napájecí zdroj odpojte ze zásuvky, pokud se během používání vyskytnou závady (např. chybné funkce nebo kouř), po ukončení používání a při bouřce. Tahejte vždy za napájecí zdroj, ne za připojovací kabel.
-  Není vhodné k používání s externími stmívači a elektronickými spínači.



Vyvarujte se nebezpečí požáru a poranění

- Nezakrývejte světlo žádnými předměty. Nadměrné zahřívání může způsobit požár.
- Je-li světlo rozsvíceno, nedívejte se do něj z krátké vzdálenosti.
- Nikdy se nedívejte do LED optickým nástrojem (např. lupou).
- Pro úplné odpojení světla z elektrické sítě musí být vytažen zásuvný napájecí zdroj ze zásuvky.
- Aby se předešlo nebezpečí, smí poškozený světelný zdroj tohoto výrobku vyměnit pouze výrobce, jeho servisní zástupce nebo srovnatelný odborník.



Tak postupujete správně

- Lampu umístěte tak, aby byla chráněna před vlhkostí a znečištěním.
- Buďte vždy pozorní! Dbejte vždy na to, co děláte, a postupujte vždy s rozumem. Nikdy nemontujte svítidlo, nejste-li koncentrovaní nebo necítíte-li se dobře.
- Elektrický kabel se nesmí používat k přenášení světla.

● Uvedení do provozu

● Montáž světla

Upozornění: Odstraňte z výrobku veškerý obalový materiál.

- Propojte zásuvný napájecí zdroj [11] se síťovým kabelem [10].
- Zapojte zásuvný napájecí zdroj [11] do správně nainstalované zásuvky.

Vaše světlo je připraveno k používání.

● Rozsvícení/zhasnutí světla

- Pokud chcete lampu zapnout nebo vypnout, stiskněte tlačítko ZAP/VYP [9] na základně lampy [3].

● USB přípojka

- Vaše světlo je na krytu vybaveno USB přípojkou [4]. S touto USB přípojkou můžete provozovat všechna zařízení, která odpovídají technickým údajům USB přípojky (viz „Technické údaje“).
- USB přípojka funguje při všech nastaveních (ON/OFF).
- Světlo je vhodné pro použití s USB kabelem s délkou do 5 metrů.

● Indukční nabíjení

Upozornění: chytrý telefon by měl mít zbývající kapacitu alespoň 5 %.

Umístěte chytrý telefon na nabíjecí plochu co nejrovněji a doprostřed indukční plochy. Pro použití funkce indukčního nabíjení musí být světlo zapojeno do správně nainstalované zásuvky.

Upozornění: nabíjení je možné jen u chytrých telefonů s funkcí Qi.

- Položte svůj chytrý telefon na indukční nabíjecí plochu [6] světla. Na straně základny lampy [3] se nachází kontrolka [5]. Pokud se telefon nenabíjí, tato kontrolka nesvíí. Pokud na indukční nabíjecí ploše [6] leží chytrý telefon, svítí modře. Váš telefon se nyní nabíjí.

● Nastavení barvy světla

- Pomocí tlačítka režimu „M“ (modus [7]) můžete nastavit tři různé barvy světla lampy (teplá bílá, neutrální bílá nebo studená bílá).

● Stmívání světla

- Tato lampa má 7 stupňů jasu. Mezi stupni lze přepínat jednotlivými polohami dotykového stmívače [8]. Pro ztlumení světla na požadovaný jas stiskněte požadovanou polohu jasu dotykového stmívače [8] na základně lampy [3].

Upozornění: světlo má paměťovou funkci. Po opětovném zapnutí světla se automaticky použije poslední zvolená úroveň jasu.

● Údržba a čištění

⚠ VÝSTRAHA! NEBEZPEČÍ ZÁSAHU ELEKTRICKÝM PROUDEM!

Vytáhněte zásuvný napájecí zdroj [11] ze zásuvky.

⚠ POZOR! NEBEZPEČÍ POPÁLENÍ HORKÝMI PLOCHY!

Nechte svítidlo úplně vychladnout.

⚠ VÝSTRAHA! NEBEZPEČÍ ZÁSAHU ELEKTRICKÝM PROUDEM!

Z důvodu elektrické bezpečnosti se svítidlo nikdy nesmí čistit vodou nebo jinými kapalinami anebo dokonce do vody ponořovat.

- Nepoužívejte na čištění rozpouštědla, benzín nebo podobné látky, lampu můžete poškodit.
- Používejte na čištění suchou tkaninu, která nepouští vlákna.
- Zapojte zásuvný napájecí zdroj [11] do správně nainstalované zásuvky.

● Zlikvidování



Obal se skládá z ekologických materiálů, které můžete zlikvidovat prostřednictvím místních sběrů recyklovatelných materiálů.



Při třídění odpadu se řiďte podle označení obalových materiálů zkratkami (a) a čísly (b), s následujícím významem: 1–7: umělé hmoty / 20–22: papír a lepenka / 80–98: složené látky.



Jakmile Váš výrobek dosloužil, nevyhazujte ho v zájmu ochrany životního prostředí do odpadu z domácností, ale odveďte ho k odborné likvidaci. O sběrnách a otevírací době se můžete informovat u Vaší kompetentní správy.

● Záruka a servis

● Záruka

Od okamžiku zakoupení dostáváte na výrobek záruku po dobu 36 měsíců. Příklad byl pečlivě vyroben a podroben přesné kontrole kvality. Během záruční doby odstraníme bezplatně všechny vady materiálu a opravíme závady z výroby. V případě, že se během záruční doby přesto vyskytnou závady, zašlete přístroj na uvedenou adresu servisu a uveďte následující číslo modelu: 14155005L / 14155006L.

Ze záruky vyloučeny škody způsobené neodborným zacházením, nerespektováním návodu k obsluze nebo zásahem neautorizovanou osobou, jakož i poškození rychle opotřebitelných dílů (např. svítilny prostředky). Záručním výkonem se záruční doba neprodlouží ani neobnoví.

● Adresa servisu

Briloner Leuchten GmbH & Co. KG
Am Steinbach 14
59872 Meschede
NĚMECKO
Tel.: +49 29 1 / 95 29 93-650
Fax: +49 29 1 / 95 29 93-109
E-mail: kundenservice@briloner.com
www.briloner.com

IAN 484142_2501

Pro všechny požadavky si připravte pokladní blok a číslo výrobku (IAN 484142_2501) jako doklad o nákupu.

● Prohlášení o shodě CE

Tento výrobek splňuje požadavky platných evropských a národních směrnic (směrnice 2014/53/EU, směrnice pro ekodesign 2009/125/EG, směrnice pro nebezpečné látky 2011/65/EU). Byla prokázána shoda. Příslušná prohlášení a dokumenty jsou uloženy u výrobce.





















Společnost Brilloner Leuchten GmbH & Co. KG tímto prohlašuje, že typ rádiového zařízení 14155005L / 14155006L splňuje požadavky směrnice 2014/53/EU.

Kompletní text EU prohlášení o shodě je k dispozici na následující internetové adrese:
<https://www.briloner.com/eu-konformitaetserklaerung>

● Výrobce

Briloner Leuchten GmbH & Co. KG
Am Steinbach 14
59872 Meschede
NĚMECKO

Legende der verwendeten Piktogramme	Seite 28
Einleitung	Seite 29
Bestimmungsgemäße Verwendung.....	Seite 29
Lieferumfang.....	Seite 29
Teilebeschreibung.....	Seite 29
Technische Daten.....	Seite 29
Sicherheit	Seite 30
Sicherheitshinweise.....	Seite 30
Inbetriebnahme	Seite 31
Leuchte montieren.....	Seite 31
Leuchte ein- / ausschalten.....	Seite 31
USB-Anschluss.....	Seite 31
Induktives Laden.....	Seite 31
Lichtfarbe einstellen.....	Seite 31
Leuchte dimmen.....	Seite 31
Wartung und Reinigung	Seite 31
Entsorgung	Seite 32
Garantie und Service	Seite 32
Garantie.....	Seite 32
Serviceadresse.....	Seite 32
Konformitätserklärung.....	Seite 32
Hersteller.....	Seite 32

Legende der verwendeten Piktogramme			
	Anweisungen lesen!		Lebens- und Unfallgefahr für Kleinkinder und Kinder!
	Diese Leuchte ist ausschließlich für den Betrieb im Innenbereich, in trockenen und geschlossenen Räumen geeignet.		Qi-Funktion
 A.C. a.c.	Wechselspannung (Strom- und Spannungsart)	IP20	Die Leuchte besitzt die Schutzart "IP20" und ist ausschließlich für den Einsatz im Innenbereich von privaten Haushalten vorgesehen. Kein Schutz gegen das Eindringen von Wasser.
V	Volt		Kurzschlussfester Sicherheitstransformator
Hz	Hertz (Frequenz)		Unabhängiges Betriebsgerät
 W	Watt (Wirkleistung)		Warnung vor elektrischem Schlag! Lebensgefahr!
A	Ampere	ta	höchste Bemessungs- / Umgebungstemperatur
mA	Milliampere	tc	Referenztemperatur am Gehäuse
	Schutzklasse II		So verhalten Sie sich richtig
 d.c. DC	Gleichspannung (Strom- und Spannungsart)		Vorsicht! Verbrennungsgefahr durch heiße Oberflächen!
	Polarität des Anschlusses		Entsorgen Sie Verpackung und Gerät umweltgerecht!
	Die Verpackung besteht aus 100 % recyceltem Papier.		Warn- und Sicherheitshinweise beachten!
SELV	Schutzkleinspannung		Das Betriebsgerät ist austauschbar.
	Zur Vermeidung von Gefährdungen darf eine beschädigte Lichtquelle dieses Produkts ausschließlich vom Hersteller, seinem Servicevertreter oder einer vergleichbaren Fachkraft ausgetauscht werden.		Sicherheitshinweise Handlungsanweisungen

	Die Leuchte ist nur mit dem mitgelieferten Steckernetzteil „MY24W-12200EU“ zu betreiben.	 	Wellpappe
 	Polyethylenterephthalat	 	Papier
 	Polyethylen (geringe Dichte)	 	Pappe
tc°	Messpunkt der Gehäusetemperatur		Lichttemperatur in Kelvin
 Ra CRI	Farbwiedergabeindex		Lumen

Premium-LED-Tischleuchte

• Einleitung



Wir beglückwünschen Sie zum Kauf Ihres neuen Gerätes. Sie haben sich damit für ein hochwertiges Produkt entschieden. Bitte lesen

Sie diese Bedienungsanleitung vollständig und sorgfältig durch. Klappen Sie die Seite mit den Abbildungen aus. Diese Anleitung gehört zu diesem Produkt und enthält wichtige Hinweise zur Inbetriebnahme und Handhabung. Beachten Sie immer alle Sicherheitshinweise. Prüfen Sie vor der Inbetriebnahme, ob die korrekte Spannung vorhanden ist und ob alle Teile richtig montiert sind. Sollten Sie Fragen haben oder unsicher in Bezug auf die Handhabung des Gerätes sein, setzen Sie sich bitte mit Ihrem Händler oder der Servicestelle in Verbindung. Bewahren Sie diese Anleitung bitte sorgfältig auf und geben Sie sie ggf. an Dritte weiter.

• Bestimmungsgemäße Verwendung



Diese Leuchte ist ausschließlich für den Betrieb im Innenbereich, in trockenen und geschlossenen Räumen geeignet. Dieses Gerät ist nur für den Einsatz in privaten Haushalten vorgesehen. Dieses Produkt ist vorgesehen für den normalen Betrieb.

• Lieferumfang











Kontrollieren Sie unmittelbar nach dem Auspacken immer den Lieferumfang auf Vollständigkeit sowie den einwandfreien Zustand des Gerätes.

1 Premium-LED-Tischleuchte, Modell: 14155005L / 14155006L

1 Steckernetzteil

1 Bedienungsanleitung

• Teilebeschreibung

	Leuchtenkopf		Modus-Taste „M“
	LED-Modul		Touch-Dimmer
	Leuchtenfuß		EIN/AUS-Touch-Taste
	USB-Anschluss		Netzkabel
	Kontroll-LED		Steckernetzteil
	Induktive Lade- fläche		

• Technische Daten

Leuchte gesamt:

Modell-Nr.:	14155005L / 14155006L
Betriebsspannung:	230–240 V~, 50 Hz
Nennleistung	max. 23 W
Schutzklasse:	II / 
Schutzart:	IP20

LED:

LED-Modul: max. 6,2 W

USB:

Ausgangsleistung: 5V ===, 1,0 A

Steckernetzteil:

Modell Nr.: MY24W-12200EU
Betriebsspannung: 200–240 V~, 50/60 Hz
Ausgangsleistung: 12 V ===, 2,0 A, 24 W max.
Schutzklasse II / 

QI-Funktion:

Übertragungsfrequenz: 100–205 kHz
QI Sendeleistung: weniger als 15 dBμA/m auf 10 m

Max. Übertragungsleistung: 5 W

Übertragungreichweite: ≤ 5 mm

Dieses Produkt enthält Lichtquellen der Energieeffizienzklasse „F“.

• Sicherheit



Sicherheitshinweise

Bei Schäden, die durch Nichtbeachtung dieser Bedienungsanleitung verursacht werden, erlischt der Garantieanspruch! Für Folgeschäden wird keine Haftung übernommen! Bei Sach- oder Personenschäden, die durch unsachgemäße Handhabung oder Nichtbeachtung der Sicherheitshinweise verursacht werden, wird keine Haftung übernommen!

-  **! WARNUNG! LEBENS- UND UNFALLGEFAHR FÜR KLEINKINDER UND KINDER!**

Lassen Sie Kinder niemals unbeaufsichtigt mit dem Verpackungsmaterial. Es besteht Erstickungsgefahr durch Verpackungsmaterial. Kinder unterschätzen häufig die Gefahren. Halten Sie Kinder stets vom Produkt fern.

- Dieses Gerät kann von Kindern ab 8 Jahren und darüber sowie von Personen mit verringerten physischen, sensorischen oder mentalen Fähigkeiten oder Mangel an Erfahrung und Wissen benutzt werden, wenn sie beaufsichtigt oder bezüglich des sicheren Gebrauchs des Gerätes unterwiesen wurden und die daraus resultierenden Gefahren verstehen. Kinder dürfen nicht mit dem Gerät spielen. Reinigung und Benutzerwartung dürfen nicht von Kindern ohne Beaufsichtigung durchgeführt werden.

VERLETZUNGSGEFAHR!

- Lassen Sie die Leuchte oder Verpackungsmaterial nicht achtlos liegen. Plastikfolien / -tüten, Kunststoffteile etc. könnten für Kinder zu einem gefährlichen Spielzeug werden.



Vermeiden Sie Lebensgefahr durch elektrischen Schlag

- Überprüfen Sie vor jedem Netzanschluss der Leuchte das Steckernetzteil und den USB-Anschluss auf etwaige Beschädigungen. Benutzen Sie Ihre Leuchte niemals, wenn Sie irgendwelche Beschädigungen feststellen.
- Wenden Sie sich bei Beschädigungen, Reparaturen oder anderen Problemen an die Servicestelle oder eine Elektrofachkraft.
- Vermeiden Sie unbedingt die Berührung der Leuchte mit Wasser oder anderen Flüssigkeiten.
- Öffnen Sie niemals eines der elektrischen Betriebsmittel oder stecken irgendwelche Gegenstände in dieselben. Derartige Eingriffe bedeuten Lebensgefahr durch elektrischen Schlag.
- Fassen Sie nur den isolierten Bereich des Steckernetzteils beim Anschluss oder Trennen vom Netzstrom an!
- Zur Vermeidung von Gefährdungen darf eine beschädigte äußere flexible Leitung dieser Leuchte ausschließlich vom Hersteller, seinem Servicevertreter oder einer vergleichbaren Fachkraft ausgetauscht werden.
- Vergewissern Sie sich vor der Benutzung, dass die vorhandene Netzspannung mit der benötigten Betriebsspannung der Leuchte übereinstimmt (siehe „Technische Daten“).
- Ziehen Sie das Steckernetzteil aus der Netzsteckdose, wenn während des Betriebes Störungen auftreten (z. B. Fehlfunktionen oder Rauch), nach dem Gebrauch und bei Gewitter. Ziehen Sie dabei immer am Steckernetzteil, nicht am Anschlusskabel.
-  Nicht geeignet für externe Dimmer und elektronische Schalter.



Vermeiden Sie Brand- und Verletzungsgefahr

- Decken Sie die Leuchte nicht mit Gegenständen ab. Eine übermäßige Wärmeentwicklung kann zu Brandentwicklung führen.

- Bei Betrieb nicht aus kurzem Abstand in das Leuchtmittel schauen.
- Die LED nicht mit einem optischen Instrument (z. B. Lupe) betrachten.
- Um die Leuchte vollständig von der Stromversorgung zu trennen, muss das Steckernetzteil aus der Steckdose entfernt werden.
- Zur Vermeidung von Gefährdungen darf eine beschädigte Lichtquelle dieses Produkts ausschließlich vom Hersteller, seinem Servicevertreter oder einer vergleichbaren Fachkraft ausgetauscht werden.



So verhalten Sie sich richtig

- Stellen Sie die Leuchte so auf, dass sie vor Feuchtigkeit und Verschmutzung geschützt ist.
- Seien Sie stets aufmerksam! Achten Sie immer darauf was Sie tun und gehen Sie stets mit Vernunft vor. Montieren Sie die Leuchte in keinem Fall, wenn Sie unkonzentriert sind oder sich unwohl fühlen.
- Das Netzkabel dient nicht als Tragegriff.

● Inbetriebnahme

● Leuchte montieren

Hinweis: Entfernen Sie sämtliches Verpackungsmaterial vom Produkt.

- Verbinden Sie das Steckernetzteil [1] mit dem Netzkabel [10].
- Stecken Sie das Steckernetzteil [1] in eine ordnungsgemäß installierte Steckdose.

Ihre Leuchte ist nun betriebsbereit.

● Leuchte ein- / ausschalten

- Betätigen Sie die EIN-/AUS-Touch-Taste [9] am Leuchtenfuß [3], um die Leuchte ein- und aus zu schalten.

● USB-Anschluss

- Ihre Leuchte verfügt über einen USB-Anschluss [4] am Gehäuse. Mit diesem USB-Anschluss können Sie alle Geräte betreiben, welche mit den Technischen Daten des USB-Anschlusses übereinstimmen (siehe „Technische Daten“).

- Der USB-Anschluss funktioniert auf allen Einstellungen (ON/OFF).
- Die Leuchte ist geeignet für USB-Kabel bis 5 m Länge.

● Induktives Laden

Hinweis: Das Smartphone sollte noch eine Restladung von mind. 5 % besitzen.

Legen Sie das Smartphone möglichst parallel und mittig zu der Induktionsfläche auf die Ladefläche. Die Leuchte muss in einer ordnungsgemäß installierten Steckdose eingesteckt sein, um die induktive Ladefunktion verwenden zu können.

Hinweis: Laden nur möglich bei Smartphones mit Qi-Funktion.

- Legen Sie Ihr Smartphone auf die induktive Ladefläche [6] der Leuchte. An der Seite des Leuchtenfußes [3] befindet sich eine Kontroll-LED [5]. Diese leuchtet nicht, wenn kein Smartphone geladen wird. Sie leuchtet blau, wenn ein Smartphone auf der induktiven Ladefläche [6] liegt. Ihr Smartphone lädt nun.

● Lichtfarbe einstellen

- Sie können über die Modus-Taste „M“ [7] für die Leuchte drei verschiedene Lichtfarben einstellen (warmweiß, neutralweiß oder kaltweiß).

● Leuchte dimmen

- Die Leuchte besitzt 7 Helligkeitsstufen. Diese können über die einzelnen Positionen des Touch-Dimmer [8] ausgewählt werden. Um die Leuchte in der gewünschten Helligkeit zu dimmen, betätigen Sie den Touch-Dimmer [8] am Leuchtenfuß [3] an der gewünschten Helligkeitsposition.

Hinweis: Die Leuchte verfügt über eine Memory-Funktion. Beim erneuten Einschalten der Leuchte wird automatisch die zuletzt gewählte Helligkeitsstufe verwendet.

● Wartung und Reinigung

⚠️ WARNUNG! STROMSCHLAGGEFAHR!

Ziehen Sie das Steckernetzteil [1] aus der Steckdose.

VORSICHT! VERBRENNUNGSGEFAHR DURCH HEISSE OBERFLÄCHEN!

Lassen Sie die Leuchte vollständig abkühlen.

WARNUNG! STROMSCHLAGGEFAHR!

Aus Gründen der elektrischen Sicherheit darf die Leuchte niemals mit Wasser oder anderen Flüssigkeiten gereinigt oder gar in Wasser getaucht werden.

- Benutzen Sie keine Lösungsmittel, Benzin o. Ä. Die Leuchte würde hierbei Schaden nehmen.
- Verwenden Sie zur Reinigung nur ein trockenes, fusselfreies Tuch.
- Stecken Sie das Steckernetzteil  in eine ordnungsgemäß installierte Steckdose.

● **Entsorgung**



Die Verpackung besteht aus umweltfreundlichen Materialien, die Sie über die örtlichen Recyclingstellen entsorgen können.



Beachten Sie die Kennzeichnung der Verpackungsmaterialien bei der Abfalltrennung, diese sind gekennzeichnet mit Abkürzungen (a) und Nummern (b) mit folgender Bedeutung: 1–7: Kunststoffe/20–22: Papier und Pappe/80–98: Verbundstoffe.



Werfen Sie Ihr Produkt, wenn es ausgedient hat, im Interesse des Umweltschutzes nicht in den Hausmüll, sondern führen Sie es einer fachgerechten Entsorgung zu. Über Sammelstellen und deren Öffnungszeiten können Sie sich bei Ihrer zuständigen Verwaltung informieren.

● **Garantie und Service**

● **Garantie**

Sie erhalten zum Zeitpunkt des Kaufs auf dieses Gerät 36 Monate Garantie. Das Gerät wurde sorgfältig produziert und einer genauen Qualitätskontrolle unterzogen. Innerhalb der Garantiezeit beheben wir kostenlos alle Material- oder Herstellerfehler. Sollten sich dennoch während der Garantiezeit Mängel herausstellen, senden Sie das Gerät bitte an die aufgeführte Service-Adresse unter Angabe folgender Modellnummer: 14155005L / 14155006L.

Von der Garantie ausgeschlossen sind Schäden durch nicht sachgemäße Handhabung, Nichtbeachtung der Bedienungsanleitung oder Eingriff durch nicht autorisierte Personen sowie Verschleißteile (wie z. B. Leuchtmittel). Durch die Garantieleistung wird die Garantiezeit weder verlängert noch erneuert.

● **Serviceadresse**

Briloner Leuchten GmbH & Co. KG
Am Steinbach 14
59872 Meschede
DEUTSCHLAND
Tel.: +49 29 1 / 95 29 93-650
Fax: +49 29 1 / 95 29 93-109
E-Mail: kundenservice@briloner.com
www.briloner.com

IAN 484142_2501

Bitte halten Sie für alle Anfragen den Kassenbon und die Artikelnummer (IAN 484142_2501) als Nachweis für den Kauf bereit.

● **Konformitätserklärung CE**

Dieses Produkt erfüllt die Anforderungen der geltenden europäischen und nationalen Richtlinien (Richtlinie 2014/53/EU, Ökodesign-Richtlinie 2009/125/EG, RoHS-Richtlinie 2011/65/EU). Die Konformität wurde nachgewiesen. Entsprechende Erklärungen und Unterlagen sind beim Hersteller hinterlegt.

Hiermit erklärt Briloner Leuchten GmbH & Co. KG, dass der Funkanlagentyp 14155005L / 14155006L der Richtlinie 2014/53/EU entspricht. Der vollständige Text der EU-Konformitätserklärung ist unter der folgenden Internetadresse verfügbar: <https://www.briloner.com/eu-konformitaetserklaerung>

● **Hersteller**

Briloner Leuchten GmbH & Co. KG
Am Steinbach 14
59872 Meschede
DEUTSCHLAND

BRILONER LEUCHTEN GMBH & CO. KG

Am Steinbach 14
59872 Meschede
GERMANY

Információk állása • Stanje informacij • Stav informací • Stand
der Informationen: 04/2025
Ident.-No.: 14155005L / 14155006L 042025-4



IAN 484142_2501

