

**LED-ARBEITSSTRAHLER/LED WORK LIGHT/
PROJECTEUR DE CHANTIER LED PASG 30 B3**

(DE) (AT) (CH)

LED-ARBEITSSTRAHLER

Kurzanleitung

(GB) (IE)

LED WORK LIGHT

Short manual

(FR) (BE)

PROJECTEUR DE CHANTIER LED

Guide de démarrage rapide

(NL) (BE)

LED-WERKSCHIJNWERPER

Beknopte handleiding

(PL)

REFLEKTOR ROBOCZY LED

Krótką instrukcją

(CZ)

LED PRACOVNÍ REFLEKTOR

Krátký návod

(SK)

PRACOVNÝ LED REFLEKTOR

Krátky návod

(ES)

FOCO DE TRABAJO LED

Guía rápida

(DK)

LED ARBEJDSPROJEKTØR

Kort vejledning

(IT)

FARO LED DA LAVORO

Guida rapida

(HU)

LED-MUNKAREFLEKTOR

Rövid útmutató

| | | | |
|----------|---------------------------|--------|----|
| DE/AT/CH | Kurzanleitung | Seite | 6 |
| GB/IE | Short manual | Page | 11 |
| FR/BE | Guide de démarrage rapide | Page | 16 |
| NL/BE | Beknopte handleiding | Pagina | 21 |
| PL | Krótką instrukcja | Strona | 26 |
| CZ | Krátký návod | Strana | 31 |
| SK | Krátky návod | Strana | 36 |
| ES | Guía rápida | Página | 41 |
| DK | Kort vejledning | Side | 46 |
| IT | Guida rapida | Pagina | 51 |
| HU | Rövid útmutató | Oldal | 56 |

A

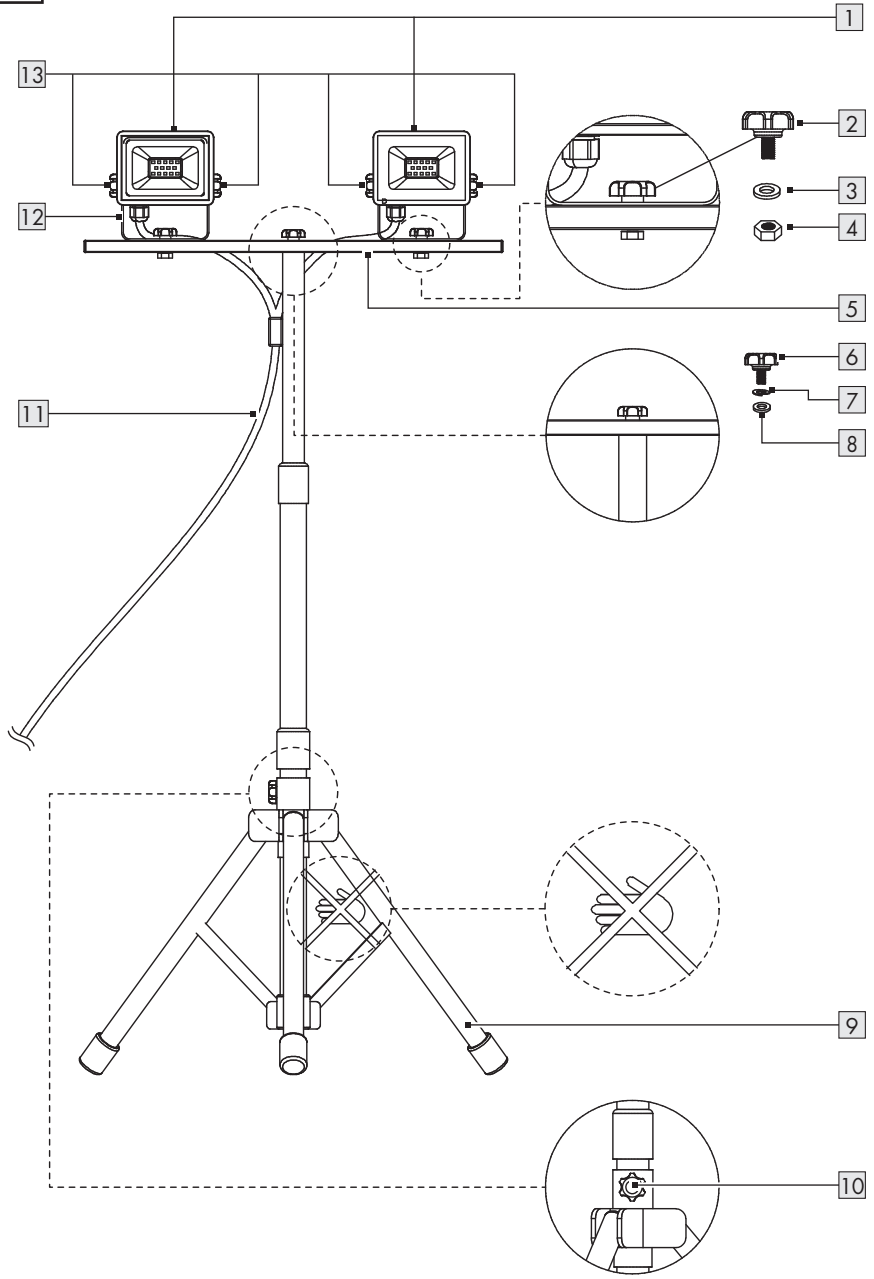

B

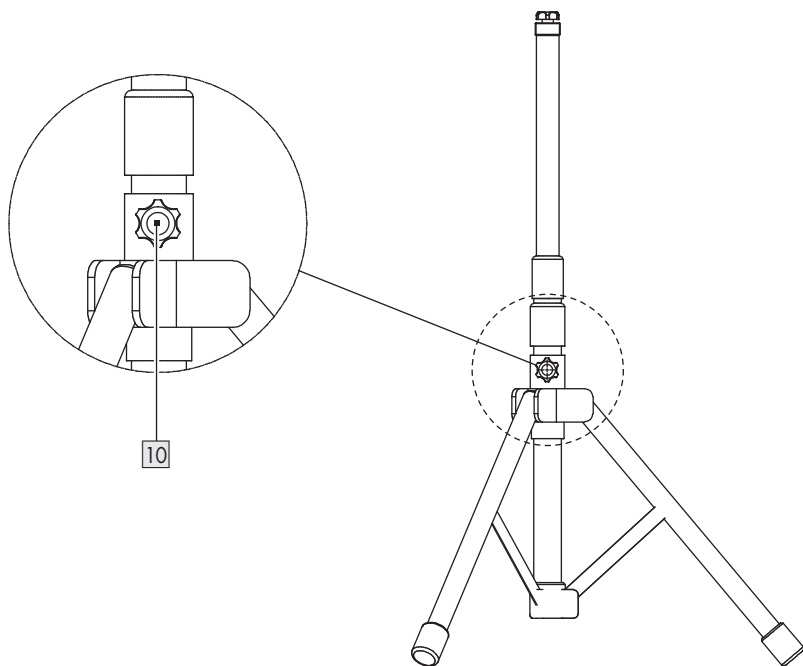



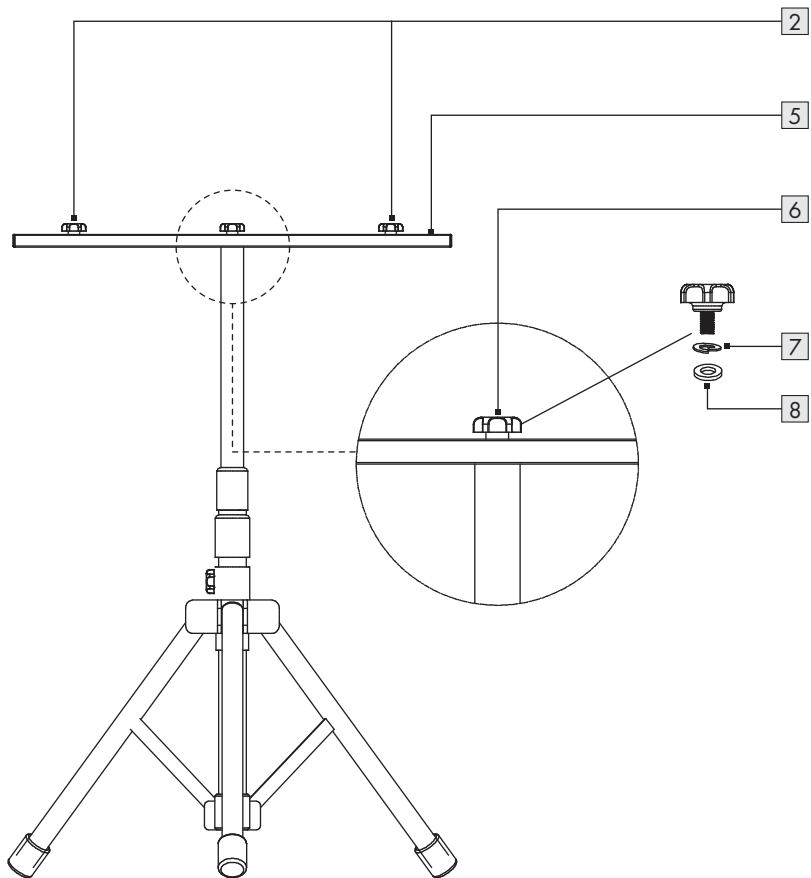









C



| | | |
|--|-------|----|
| Verwendete Warnhinweise und Symbole | Seite | 7 |
| Kurzanleitung | Seite | 7 |
| Bestimmungsgemäße Verwendung | Seite | 7 |
| Lieferumfang | Seite | 8 |
| Teilebeschreibung | Seite | 8 |
| Technische Daten | Seite | 8 |
| Allgemeine Sicherheitshinweise | Seite | 8 |
| Vor der Montage | Seite | 9 |
| Montage | Seite | 9 |
| Gebrauch | Seite | 9 |
| Produkt im Außenbereich verwenden | Seite | 9 |
| Reinigung und Pflege | Seite | 10 |
| Entsorgung | Seite | 10 |
| Service | Seite | 10 |

Verwendete Warnhinweise und Symbole

In der Bedienungsanleitung, der Kurzanleitung, auf der Verpackung und auf dem Typenschild werden die folgenden Warnhinweise verwendet:

| | | | |
|--|---|--|--|
|  | GEFAHR! Dieses Symbol mit dem Signalwort „Gefahr“ bezeichnet eine Gefährdung mit einem hohen Risikograd, die, wenn sie nicht vermieden wird, eine schwere Verletzung oder den Tod zur Folge hat. |  | HINWEIS: Dieses Symbol mit dem Signalwort „Hinweis“ bietet weitere nützliche Informationen. |
|  | WARNUNG! Dieses Symbol mit dem Signalwort „Warnung“ bezeichnet eine Gefährdung mit einem mittleren Risikograd, die, wenn sie nicht vermieden wird, eine schwere Verletzung oder den Tod zur Folge haben kann. |  Nur für Gehäuse | IP65: <ul style="list-style-type: none"> ■ Staubdicht ■ Strahlwassergeschützt |
|  | VORSICHT! Dieses Symbol mit dem Signalwort „Vorsicht“ bezeichnet eine Gefährdung mit einem niedrigen Risikograd, die, wenn sie nicht vermieden wird, eine geringe oder mäßige Verletzung zur Folge haben kann. |  | Netzstecker nur für den Innenbereich (nur für HG10684-BS) |
|  | ACHTUNG! Dieses Symbol mit dem Signalwort „Achtung“ zeigt die Gefahr einer möglichen Sachbeschädigung an. |  | Wechselstrom/-spannung |
|  | Gefahr – Stromschlagrisiko! |  | Produkt ist konzipiert, um starken mechanischen Belastungen zu widerstehen. |
|  | VORSICHT. Heiße Oberfläche! |  | Sicherheitshinweise Handlungsanweisungen |
|  | Das CE-Zeichen bestätigt Konformität mit den für das Produkt zutreffenden EU-Richtlinien. | | |

LED-ARBEITSSTRAHLER

● Kurzanleitung

Bei diesem Dokument handelt es sich um eine verkürzte Druckausgabe der vollständigen Bedienungsanleitung. Durch das Scannen des QR-Codes gelangen Sie direkt auf die Lidl-Service-Seite (www.lidl-service.com) und können durch die Eingabe der Artikelnummer (IAN) 435340_2304 die vollständige Bedienungsanleitung einsehen und herunterladen.

Die Kurzanleitung ist Bestandteil dieses Produkts. Machen Sie sich vor der Benutzung des Produkts mit allen Bedien- und Sicherheitshinweisen vertraut. Bewahren Sie die Kurzanleitung gut auf und händigen Sie alle Unterlagen bei Weitergabe des Produkts an Dritte mit aus.

● Bestimmungsgemäße Verwendung

Das Produkt ist nur für die Beleuchtung von Außenbereichen vorgesehen. Dieses Produkt ist nur für den privaten Gebrauch bestimmt und nicht für den gewerblichen Einsatz oder für andere Anwendungen geeignet.



Nicht für die Beleuchtung von Räumen im Haushalt geeignet.

● Lieferumfang

Kontrollieren Sie unmittelbar nach dem Auspacken den Lieferumfang auf Vollständigkeit sowie den einwandfreien Zustand des Produkts.

- 1 LED-Arbeitsstrahler
- 1 Kurzanleitung

● Teilebeschreibung

- 1 Strahler, 2x
- 2 Strahler-Befestigungsschraube, 2x
- 3 Unterlegscheibe, 2x
- 4 Strahlmutter, 2x
- 5 Grundplatte
- 6 Stativ-Feststellschraube
- 7 Federring
- 8 Flache Unterlegscheibe
- 9 Stativ
- 10 Feststellschraube
- 11 Anschlussleitung mit Netzstecker
- 12 Strahlerhalterung, 2x
- 13 Daumenschraube

● Technische Daten

| | |
|---------------------------|--|
| Betriebsspannung: | 230 V~, 50 Hz |
| Gesamt-Leistungsaufnahme: | 15 W x 2 |
| Schutzklasse: | I |
| Schutzart: | IP65: <ul style="list-style-type: none">■ Staubdicht■ Strahlwassergeschützt |
| Abmessungen: | ca. 85 x 166 x 72,5 cm (B x H x T) |
| Gewicht: | ca. 3,4 kg |
| Max. Projektionsfläche: | ca. 0,1434 m ² |
| Zertifizierung: | |
| HG10684: | GS (TÜV SÜD) |

Dieses Produkt enthält eine Lichtquelle der Energieeffizienzklasse „F“.



Allgemeine Sicherheitshinweise

MACHEN SIE SICH VOR DER ERSTEN BENUTZUNG DES PRODUKTS MIT ALLEN BEDIEN- UND SICHERHEITSHINWEISEN VERTRAUT! HÄNDIGEN SIE ALLE UNTERLAGEN BEI WEITERGABE DES PRODUKTS AN DRITTE EBENFALLS MIT AUS!



⚠️ **WARNUNG! LEBENSGEFAHR UND UNFALLGEFAHR FÜR KLEINKINDER UND KINDER!**

Lassen Sie Kinder niemals unbeaufsichtigt mit dem Verpackungsmaterial. Es besteht Erstickungsgefahr durch Verpackungsmaterial. Kinder unterschätzen häufig die Gefahren. Halten Sie Kinder stets vom Produkt fern.

- Dieses Produkt kann von Kindern ab 8 Jahren und darüber sowie von Personen mit verringerten physischen, sensorischen oder mentalen Fähigkeiten oder Mangel an Erfahrung und/oder Wissen benutzt werden, wenn sie beaufsichtigt oder bezüglich des sicheren Gebrauchs des Produkts unterwiesen wurden und die daraus resultierenden Gefahren verstehen. Kinder dürfen nicht mit dem Produkt spielen. Reinigung und Benutzerwartung dürfen nicht von Kindern ohne Beaufsichtigung durchgeführt werden.

⚠️ **GEFAHR! Erstickungsrisiko!**

Kinder können mitgelieferte Kleinteile (z. B. Schrauben) verschlucken und daran erstickern. Halten Sie Kinder während der Montage vom Arbeitsbereich fern.

- Dieses Produkt enthält keine Teile, die vom Anwender gewartet werden können. Die LEDs und die eingebaute Steuerung können nicht durch den Benutzer ausgetauscht werden.
- Sollten die LEDs am Ende ihrer Lebensdauer ausfallen, müssen sie durch einen qualifizierten Elektriker repariert werden oder das gesamte Produkt muss entsorgt werden.
- Die Anschlussleitung **11** kann nicht ersetzt werden; bei Beschädigung der Anschlussleitung ist das Produkt zu entsorgen.



Lebensgefahr durch elektrischen Schlag!

- Überprüfen Sie vor jedem Netzanschluss das Produkt auf etwaige Beschädigungen. Benutzen Sie das Produkt niemals, wenn Sie irgendwelche Beschädigungen feststellen.
- Schützen Sie die Anschlussleitung vor scharfen Kanten, mechanischen Belastungen und heißen Oberflächen.

- Ziehen Sie vor der Montage, der Demontage und der Reinigung die Anschlussleitung aus der Steckdose.
- Trennen Sie das Produkt vom Stromnetz, wenn Sie es längere Zeit nicht verwenden (z. B. Urlaub).
- Vergewissern Sie sich vor der Montage, dass die vorhandene Netzspannung mit der benötigten Betriebsspannung des Produkts übereinstimmt (230 V~, 50 Hz). Montieren Sie das Produkt nicht, wenn dies nicht der Fall ist.

⚠ VORSICHT! Verbrennungsrisiko! Um Verbrennungen zu vermeiden, stellen Sie sicher, dass das Produkt ausgeschaltet und mindestens 15 Minuten abgekühlt ist, bevor Sie es berühren. Das Produkt kann sehr heiß werden.

- Die gesamte Produktoberfläche, insbesondere die Schrumpfschläuche, werden während des Betriebs sehr heiß.
- HG10684: Der Netzstecker **11** darf nur mit einer Steckdose mit dem gleichen Schutzgrad (IP44) verbunden werden, um den Schutzgrad gegen Staub/Wasser zu erhalten. HG10684-BS: Netzstecker nur für den Innenbereich.



⚠ WARNUNG! Brandrisiko!

Montieren Sie das Produkt mit einer Entfernung von mindestens 1 m zu angestrahlten Materialien. Eine übermäßige Wärmeentwicklung kann zu Brandentwicklung führen.

- Das Produkt ist nur mit dem eingebauten LED-Vorschaltgerät zu verwenden.
- Das Produkt nimmt auch dann noch eine geringe Leistung auf, wenn das Produkt zwar ausgeschaltet ist, aber mit der Stromversorgung verbunden ist. Zum vollständigen Ausschalten entfernen Sie den Netzstecker **11** aus der Steckdose.
- Leuchten dürfen nicht hintereinander geschaltet werden.
- Dies ist keine tragbare Leuchte. Ziehen Sie den Netzstecker **11** aus der Steckdose, bevor Sie das Stativ bewegen.

● **Vor der Montage**

i HINWEIS: Entfernen Sie sämtliches Verpackungsmaterial vom Produkt.

- Das Produkt kann auf dem mitgelieferten Stativ **9** platziert werden und dann an dem gewünschten Ort positioniert werden.
 1. Drehen Sie die Feststellschraube **10** entgegen dem Uhrzeigersinn, um das Stativ **9** zu lösen (Abb. B).
 2. Stellen Sie das Stativ **9** auf die gewünschte Position ein. Drehen Sie die Feststellschraube **10** im Uhrzeigersinn ein, um das Stativ in seiner Position zu fixieren (Abb. B).
 3. Platzieren und verwenden Sie das Produkt nur auf stabilen Oberflächen ohne Neigung.
 4. Ziehen Sie das Stativ **9** ganz aus. Überprüfen Sie die Standfestigkeit des Produkts.

⚠ VORSICHT! Achten Sie auf die Position Ihrer Hände, während Sie das Stativ **9** auseinander- oder zusammenklappen. Risiko der Quetschung Ihrer Finger (Abb. A).

● **Montage**



- Grundplatte **5** am Stativ **9** befestigen (Abb. C):
 1. Drehen Sie die Stativ-Feststellschraube **6** entgegen dem Uhrzeigersinn, um sie vollständig zu lösen. Mit dem Lösen der Stativ-Feststellschraube lösen sich auch der Federring **7** und die flache Unterlegscheibe **8**.
 2. Befestigen Sie die Grundplatte **5** mit der Stativ-Feststellschraube **6**, dem Federring **7** und der flachen Unterlegscheibe **8** am Stativ **9**. Drehen Sie die Stativ-Feststellschraube bis zum Anschlag im Uhrzeigersinn fest.
- Strahler **1** an der Grundplatte **5** befestigen (Abb. A):
 1. Drehen Sie die Strahler-Befestigungsschrauben **2** entgegen dem Uhrzeigersinn, um sie vollständig zu lösen. Mit dem Lösen der Strahler-Befestigungsschrauben lösen sich auch die Unterlegscheiben **3** und die Strahlermutter **4**.
 2. Befestigen Sie die Strahlerhalterungen **12** mit den Strahler-Befestigungsschrauben **2**, Unterlegscheiben **3** und Strahlermutter **4** an der Grundplatte **5**. Drehen Sie die Strahler-Befestigungsschrauben bis zum Anschlag im Uhrzeigersinn fest.

● **Gebrauch**

- Drehen Sie die Daumenschraube **13**, um den Strahler **1** auf den gewünschten Winkel einzustellen.
- Verbinden Sie den Netzstecker **11** mit einer Steckdose.

⚠ VORSICHT: Bewegen Sie die Anschlussleitung **11** des Produkts nicht, nachdem Sie den Netzstecker in eine Steckdose gesteckt haben. Es besteht das Risiko, dass das Produkt verrutscht oder umkippt.

● Produkt im Außenbereich verwenden

- Verbinden Sie den Netzstecker  ausschließlich mit einer IPX4-Steckdose (nur für HG10684).
- Falls keine IPX4-Steckdose vorhanden ist, darf der Netzstecker  ausschließlich im Innenbereich angeschlossen werden.

● Reinigung und Pflege

- Vor der Reinigung:
 1. Ziehen Sie den Netzstecker  aus der Steckdose.
 2. Lassen Sie das Produkt vollständig abkühlen.

 **ACHTUNG!** Tauchen Sie das Produkt niemals in Wasser oder andere Flüssigkeiten. Risiko von Produktschäden!

- Reinigen Sie das Produkt mit einem fusselfreien, leicht angefeuchteten Tuch und mildem Reinigungsmittel.

● Entsorgung

Die Verpackung besteht aus umweltfreundlichen Materialien, die Sie über die örtlichen Recyclingstellen entsorgen können.



Beachten Sie die Kennzeichnung der Verpackungsmaterialien bei der Abfalltrennung, diese sind gekennzeichnet mit Abkürzungen (a) und Nummern (b) mit folgender Bedeutung: 1–7: Kunststoffe/20–22: Papier und Pappe/80–98: Verbundstoffe.

Produkt:

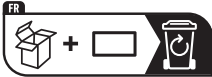

Das Produkt inkl. Zubehör und die Verpackungsmaterialien sind recyclebar und unterliegen einer erweiterten Herstellerverantwortung.

Entsorgen Sie diese getrennt, den abgebildeten Info-tri (Sortierinformation) folgend, für eine bessere Abfallbehandlung.

Das Triman-Logo gilt nur für Frankreich.



Möglichkeiten zur Entsorgung des ausgedienten Produkts erfahren Sie bei Ihrer Gemeinde- oder Stadtverwaltung.



Gerät entsorgen

Das Symbol der durchgestrichenen Mülltonne bedeutet, dass dieses Gerät am Ende der Nutzungszeit nicht über den Hausmüll entsorgt werden darf. Das Gerät ist bei eingerichteten Sammelstellen, Wertstoffhöfen oder Entsorgungsbetrieben abzugeben. Zudem sind Verreiber von Elektro- und Elektronikgeräten sowie Verreiber von Lebensmitteln zur Rücknahme verpflichtet. LIDL bietet Ihnen Rückgabemöglichkeiten direkt in den Filialen und Märkten an. Rückgabe und Entsorgung sind für Sie kostenfrei.

Beim Kauf eines Neugerätes haben Sie das Recht, ein entsprechendes Altgerät unentgeltlich zurückzugeben.

Zusätzlich haben Sie die Möglichkeit, unabhängig vom Kauf eines Neugerätes, unentgeltlich (bis zu drei) Altgeräte abzugeben, die in keiner Abmessung größer als 25 cm sind.

Bitte löschen Sie vor der Rückgabe alle personenbezogenen Daten.

Bitte entnehmen Sie vor der Rückgabe Batterien oder Akkumulatoren, die nicht vom Altgerät umschlossen sind, sowie Lampen, die zerstörungsfrei entnommen werden können und führen diese einer separaten Sammlung zu.

● Service















-  **Service Deutschland**
Tel.: 0800 5435 111
E-Mail: owim@lidl.de
-  **Service Österreich**
Tel.: 0800 292726
E-Mail: owim@lidl.at
-  **Service Schweiz**
Tel.: 0800 562153
E-Mail: owim@lidl.ch



| | | |
|--|------|----|
| Warnings and symbols used | Page | 12 |
| Short manual | Page | 12 |
| Intended use | Page | 12 |
| Scope of delivery | Page | 13 |
| Parts description | Page | 13 |
| Technical data | Page | 13 |
| General safety instructions | Page | 13 |
| Before installation | Page | 14 |
| Installation | Page | 14 |
| Use | Page | 14 |
| Using the product outdoors | Page | 14 |
| Cleaning and care | Page | 14 |
| Disposal | Page | 14 |
| Service | Page | 15 |

Warnings and symbols used

The following warnings are used the instruction manual, short manual, on the packaging and on the rating label:

| | | | |
|--|---|--|--|
|  | DANGER! This symbol in combination with the signal word "Danger" marks a high-risk hazard that if not prevented could result in death or serious injury. |  | NOTE: This symbol in combination with "Note" provides additional useful information. |
|  | WARNING! This symbol in combination with the signal word "Warning" marks a medium-risk hazard that if not prevented could result in death or serious injury. |  | IP65: <ul style="list-style-type: none"> ■ Dust-tight ■ Water jet protected |
|  | CAUTION! This symbol in combination with the signal word "Caution" marks a low-risk hazard that if not prevented could result in minor or moderate injury. |  | Power plug for indoor use only (for HG10684-BS only) |
|  | ATTENTION! This symbol with the signal word "Attention" indicates a possible property damage. |  | Alternating current/voltage |
|  | Danger - risk of electric shock! |  | Protection class I |
|  | CAUTION. Hot surface! |  | Product designed to withstand severe mechanical handling. |
|  | CAUTION. Hot surface! |  | Safety information Instructions for use |
|  | CE mark indicates conformity with relevant EU directives applicable for this product. | | |

LED WORK LIGHT

● Short manual

This document is a shorter printed version of the complete instruction manual. Scanning the QR code takes you straight to the Lidl service website (www.lidl-service.com) where you can view and download the complete instruction manual by entering the article number (IAN) 435340_2304.

The short guide forms an integral part of this product. Prior to using the product, familiarize yourself with all operation and safety notes. Store the short guide in a safe place, and if you give the product to third parties, all documentation should be passed on to them as well.

● Intended use

The product is intended to illuminate outdoor areas only. This product is only intended for private use, and is not suitable for commercial use or for use in other applications.



Not suitable for household room illumination.

● Scope of delivery

Check immediately after unpacking that the parts are complete and that the product is in proper condition.

- 1 LED Work Light
- 1 Short manual

● Parts description

- 1 Spotlight, 2x
- 2 Spotlight fixing screw, 2x
- 3 Washer, 2x
- 4 Spotlight nut, 2x
- 5 Baseplate
- 6 Tripod locking screw
- 7 Spring washer
- 8 Flat washer
- 9 Tripod
- 10 Locking screw
- 11 Power cord with power plug
- 12 Spotlight bracket, 2x
- 13 Thumb screw

● Technical data

| | |
|--------------------------|--|
| Operating voltage: | 230 V~, 50 Hz |
| Total power consumption: | 15 W x 2 |
| Protection class: | I |
| Degree of protection: | IP65: <ul style="list-style-type: none">■ Dust-tight■ Water jet protected |
| Dimensions: | approx. 85 x 166 x 72.5 cm (W x H x D) |
| Weight: | approx. 3.4 kg |
| Max. projected area: | approx. 0.1434 m ² |
| Certification: | |
| HG10684: | GS (TÜV SÜD) |

This product contains a light source of energy efficiency class "F".



General safety instructions

BEFORE USING THE PRODUCT, PLEASE FAMILIARISE YOURSELF WITH ALL OF THE SAFETY INFORMATION AND INSTRUCTIONS FOR USE! WHEN PASSING THIS PRODUCT ON TO OTHERS, PLEASE ALSO INCLUDE ALL THE DOCUMENTS!



⚠️ WARNING! RISK OF DEATH AND ACCIDENTS FOR TODDLERS AND CHILDREN!

Never leave children unattended with the packaging material. The packaging material represents a danger of suffocation. Children frequently underestimate the dangers. Keep the product out of the reach of children at all times.

- This product can be used by children from 8 years and above, and persons with reduced physical, sensory or mental capacities, or lacking experience and/or knowledge, if they are supervised or have been given instructions concerning use of the product in a safe way and understand the hazards involved. Children shall not play with the product. Cleaning and user maintenance shall not be made by children without supervision.

⚠️ DANGER! Risk of suffocation! Children could swallow and choke on small included parts (e.g. screws). Keep children away from the work area during assembly.

- This product does not contain any parts that can be serviced by the user. The LEDs and the built-in control gear cannot be replaced by the user.
- If the LEDs fail at the end of their lives, they must be repaired by a qualified electrician or the entire product must be disposed of.
- The power cord **[11]** cannot be replaced; if the power cord is damaged, the product shall be disposed of.



Danger to life by electric shock!

- Always check the product for damage before connecting it to the mains. Never use the product if it shows any signs of damage.
- Protect the power cord against sharp edges, mechanical stresses and hot surfaces.
- Always unplug the power cord from the socket before installation, dismantling or cleaning.
- Disconnect the product from the mains supply if it is not going to be used for some time (e.g. holiday).

- Prior to installation, verify that the mains voltage on site corresponds with the operating voltage required for the product (230 V~, 50 Hz). Otherwise do not install the product.

⚠ CAUTION! Risk of burn injuries! To prevent burns, verify the product is switched off and has cooled down for at least 15 minutes before touching it. The product can become very hot.

- The accessible surface, especially heat shrink, is very hot when the lamp is operating.
- HG10684: The power plug **11** can only be connected with a corresponding socket with the same ingress protection (IP44) in order to keep the protective degree against dust/water. HG10684-BS: Power plug for indoor use only.



⚠ WARNING! Risk of fire! Fit the product so that it is at least 1 m away from the material to be illuminated. Excessive heat can result in a fire.

- The product is only suited for use with the built-in LED control gear.
- The product continues to draw a small amount of power even if the product is off as long as the product is connected to the supply mains. To switch the product off completely, disconnect the power plug **11** from the socket-outlet.
- Luminaries shall not be connected after each other.
- This is not a portable lamp. Disconnect the power plug **11** from the socket-outlet before moving the tripod.

● Before installation

- i NOTE:** Remove all packaging materials from the product.
- The product may be placed on the provided tripod **9** and then be positioned in the desired location.
- 1. Rotate the locking screw **10** anti-clockwise to loosen the tripod **9** (fig. B).
- 2. Adjust the tripod **9** to the desired position. Rotate the locking screw **10** clockwise to fix the tripod in its position (fig. B).
- 3. Use and operate the product on a stable surface without any angle.
- 4. Fully extend the tripod **9** and check the stability of the product.

⚠ CAUTION! Note the position of your hands whilst opening or closing the tripod **9**. Risk of pinching your fingers (fig. A).

● Installation

- Attaching the baseplate **5** to the tripod **9** (fig. C):
 1. Turn the tripod locking screw **6** in an anti-clockwise direction to loosen it completely. As the tripod locking screw loosens, the spring washer **7** and flat washer **8** loosen with it.
 2. Fasten the baseplate **5** to the tripod **9** with the tripod locking screw **6**, spring washer **7** and flat washer **8**. Turn the tripod locking screw clockwise until fully tightened.
- Attaching the spotlights **1** to the baseplate **5** (fig. A):
 1. Turn the spotlight fixing screws **2** in an anti-clockwise direction to loosen them completely. As the spotlight fixing screws loosen, the washers **3** and spotlight nuts **4** loosen with it.
 2. Secure the spotlight brackets **12** to the baseplate **5** with the spotlight fixing screws **2**, washers **3** and spotlight nuts **4**. Turn the spotlight fixing screws clockwise until fully tightened.

● Use

- Rotate the thumb screw **13** to adjust the spotlight **1** at the desired angle.
- Connect the power plug **11** with a socket-outlet.

⚠ CAUTION: Do not move the product's power cord **11** after connecting the power plug with a socket-outlet. Risk of the product slipping or tilting.

● Using the product outdoors

- Connect the power plug **11** with an IPX4 socket-outlet only (for HG10684 only).
- If an IPX4 socket-outlet should not be available, the power plug **11** must be connected indoors only.

● Cleaning and care

- Before cleaning:
 1. Disconnect the power plug **11** from the socket-outlet.
 2. Let the product cool completely.

⚠ ATTENTION! Never immerse the product in water or other liquids. Risk of product damage!

- Clean the product with a lint-free, slightly moist cloth and mild cleaning agent.

● Disposal

The packaging is made entirely of recyclable materials, which you may dispose of at local recycling facilities.



Observe the marking of the packaging materials for waste separation, which are marked with abbreviations (a) and numbers (b) with following meaning: 1-7: plastics/20-22: paper and fibreboard/80-98: composite materials.

Product:

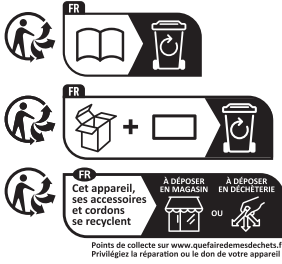

The product incl. accessories and packaging materials are recyclable and are subject to extended producer responsibility. Dispose them separately, following the illustrated Info-tri (sorting information), for better waste treatment.

The Triman logo is valid in France only.



Contact your local refuse disposal authority for more details of how to dispose of your worn-out product.



To help protect the environment, please dispose of the product properly when it has reached the end of its useful life and not in the household waste.

Information on collection points and their opening hours can be obtained from your local authority.

● Service

GB Service Great Britain

Tel.: 0800 0569216

E-Mail: owim@lidl.co.uk

IE Service Ireland

Tel.: 1800 200736













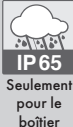

E-Mail: owim@lidl.ie



| | | |
|--|------|----|
| Avertissements et symboles utilisés | Page | 17 |
| Guide de démarrage rapide | Page | 17 |
| Utilisation conforme aux prescriptions | Page | 17 |
| Contenu de l'emballage | Page | 17 |
| Description des pièces | Page | 18 |
| Données techniques | Page | 18 |
| Consignes générales de sécurité | Page | 18 |
| Avant le montage | Page | 19 |
| Montage | Page | 19 |
| Utilisation | Page | 19 |
| Utiliser le produit à l'extérieur | Page | 20 |
| Nettoyage et entretien | Page | 20 |
| Mise au rebut | Page | 20 |
| Service après-vente | Page | 20 |

Avertissements et symboles utilisés

Les avertissements suivants sont utilisés dans le mode d'emploi, le guide de démarrage rapide, sur l'emballage ainsi que sur la plaque signalétique :

| | | | |
|---|---|---|--|
|  | DANGER ! Ce symbole avec ce signal important de « Danger » indique un danger avec un risque élevé de blessures graves ou de mort si la situation dangereuse n'est pas évitée. |  | REMARQUE : Ce symbole avec ce signal important de « Remarque » propose plus d'informations utiles. |
|  | AVERTISSEMENT ! Ce symbole avec ce signal important d'« Avertissement » indique un danger avec un risque moyen de blessures graves ou de mort si la situation dangereuse n'est pas évitée. |  | IP65 : <ul style="list-style-type: none"> ■ Étanche à la poussière ■ Protégé contre les projections d'eau |
|  | PRUDENCE ! Ce symbole avec ce signal important de « Prudence » indique un danger avec un risque faible de blessures légères à importantes si la situation dangereuse n'est pas évitée. |  | Fiche de secteur pour usage uniquement à l'intérieur de locaux (seulement pour HG10684-BS) |
|  | ATTENTION ! Ce symbole avec la mention « Attention » indique un possible risque de dégâts matériels. |  | Courant alternatif/tension alternative |
|  | Danger - risque d'électrocution ! |  | Classe de protection I |
|  | PRUDENCE. Surface chaude ! |  | Le produit est conçu pour résister à des sollicitations mécaniques fortes. |
|  | PRUDENCE. Surface chaude ! |  | Consignes de sécurité Instructions de manipulation |
|  | Le sigle CE confirme la conformité aux directives de l'UE applicables au produit. | | |

PROJECTEUR DE CHANTIER LED

● Guide de démarrage rapide

Ce document est une version imprimée abrégée du mode d'emploi complet. En scannant le code QR, vous accédez directement à la page de service de Lidl (www.lidl-service.com), et en saisissant le numéro d'article (IAN) 435340_2304, vous pouvez consulter et télécharger le mode d'emploi complet.

Ce mode d'emploi résumé fait partie de ce produit. Avant d'utiliser le produit pour la première fois, veuillez lire soigneusement toutes les instructions d'utilisation et consignes de sécurité. Veuillez conserver le mode d'emploi résumé et fournir tous les documents aux autres utilisateurs lorsque vous leur transmettez le produit.

● Utilisation conforme aux prescriptions

Le produit est uniquement destiné à l'éclairage d'espaces extérieurs. Ce produit est uniquement destiné à un usage domestique et ne convient pas à un usage commercial ou à d'autres applications.



Ne convient pas pour l'éclairage de pièces dans une habitation.

● Contenu de l'emballage

Contrôlez immédiatement le contenu de l'emballage après le déballage, son exhaustivité ainsi que le parfait état du produit.

- 1 Projecteur de chantier LED
- 1 Guide de démarrage rapide

● Description des pièces

- 1 Projecteur, 2x
- 2 Vis de fixation du projecteur, 2x
- 3 Rondelle, 2x
- 4 Écrou du projecteur, 2x
- 5 Plaque du fond
- 6 Vis de blocage du trépied
- 7 Rondelle ressort
- 8 Rondelle plate
- 9 Trépied
- 10 Vis de blocage
- 11 Cordon d'alimentation avec fiche de secteur
- 12 Fixation du projecteur, 2x
- 13 Bouton moleté

● Données techniques

| | |
|----------------------------------|--|
| Tension de fonctionnement : | 230 V~, 50 Hz |
| Consommation totale d'énergie : | 15 W x 2 |
| Classe de protection : | I |
| Indice de protection : | IP65 : <ul style="list-style-type: none">■ Étanche à la poussière■ Protégé contre les projections d'eau |
| Dimensions : | env. 85 x 166 x 72,5 cm (l x H x P) |
| Poids : | env. 3,4 kg |
| Surface maximale de projection : | env. 0,1434 m ² |
| Certification : | |
| HG10684 : | GS (TÜV SÜD) |

Ce produit contient une source d'éclairage de classe d'efficacité énergétique « F ».



Consignes générales de sécurité

AVANT LA PREMIÈRE UTILISATION DU PRODUIT, FAMILIARISEZ-VOUS AVEC TOUTES LES CONSIGNES D'UTILISATION ET DE SÉCURITÉ ! TRANSMETTEZ L'ENSEMBLE DES DOCUMENTS CONCERNANT LE PRODUIT LORSQUE VOUS LE DONNEZ À UN TIERS !



⚠ AVERTISSEMENT ! DANGER MORTEL ET RISQUE D'ACCIDENT POUR BÉBÉS ET ENFANTS !

Prière de ne jamais laisser des enfants sans surveillance avec des matériaux d'emballage. Les matériaux d'emballage représentent un risque d'asphyxie. Les enfants sous-estiment souvent les dangers. Maintenez toujours le produit hors de la portée d'enfants.

- Ce produit peut être utilisé par des enfants de plus de 8 ans et par des personnes ayant des capacités physiques, sensorielles ou mentales limitées ou ayant une expérience et/ou des connaissances réduites, seulement s'ils sont surveillés ou s'ils ont reçu des instructions concernant l'utilisation en toute sécurité du produit et ont compris les risques encourus. Les enfants ne doivent pas jouer avec le produit. Le nettoyage et l'entretien réalisables par l'utilisateur ne doivent pas être effectués par des enfants sans surveillance.

⚠ DANGER ! Risque de suffocation !

Les enfants peuvent avaler les petites pièces fournies (par ex. vis) et s'étouffer avec. Maintenez les enfants hors de la portée de la zone de travail durant le montage.

- Ce produit ne contient aucune pièce nécessitant un entretien par l'utilisateur. Les diodes LED et la commande intégrée ne peuvent pas être remplacées par l'utilisateur.
- Si les diodes LED ne fonctionnent plus après leur durée de vie expirée, elles doivent être réparées par un électricien qualifié ou tout le produit doit être mis au rebut.
- Le cordon d'alimentation **11** ne peut pas être remplacé ; si le cordon d'alimentation est endommagé, le produit doit être mis au rebut.



Risque d'électrocution pouvant entraîner la mort !

- Avant chaque branchement sur le secteur, vérifiez si le produit présente des dommages. Si vous découvrez le moindre dommage, n'utilisez jamais le produit.

- Protégez le cordon d'alimentation des bords tranchants, des sollicitations mécaniques ou des surfaces chaudes.
- Débranchez toujours le cordon d'alimentation de la prise murale avant le montage, le démontage ou le nettoyage.
- Débranchez le produit du réseau électrique lorsqu'il n'est pas utilisé sur une longue période (par ex. durant les vacances).
- Avant le montage, assurez-vous que la tension de réseau corresponde bien à la tension de fonctionnement (230 V~, 50 Hz) requise pour le produit. N'installez pas le produit, si cela n'est pas le cas.

⚠ PRUDENCE ! Risque de brûlures ! Pour éviter des brûlures, soyez certain que le produit soit éteint et qu'il refroidisse au moins pendant 15 minutes avant de pouvoir le toucher. Le produit peut devenir très chaud.

- La surface du produit dans son ensemble et en particulier les gaines thermorétractables deviennent très chaudes durant le fonctionnement.
 - HG10684 : La fiche de secteur **11** ne doit être branchée que sur une prise de courant ayant le même indice de protection (IP44) afin de maintenir l'indice de protection contre la poussière/l'eau.
- HG10684-BS : Fiche de secteur pour usage uniquement à l'intérieur de locaux.



⚠ AVERTISSEMENT ! Risque d'incendie ! Montez le produit à une distance d'au moins 1 m des matériaux éclairés. Un développement de chaleur au-dessus de la normale peut générer un incendie.

- Le produit ne peut être utilisé qu'avec le ballast intégré des diodes LED.
- Tant que le produit est relié à l'alimentation électrique, le produit continuera à consommer un peu d'énergie même s'il est éteint. Débranchez la fiche de secteur **11** de la prise de courant pour l'éteindre complètement.
- Des lampes ne doivent pas être raccordées en série.

- Cette lampe n'est pas portable. Avant de bouger le trépied, débranchez la fiche de secteur **11** de la prise de courant.

● Avant le montage

ⓘ REMARQUE : Retirez tous les matériaux d'emballage du produit.

- Le produit peut être placé sur le trépied **9** fourni et ensuite positionné à l'emplacement souhaité.
1. Tournez la vis de blocage **10** dans le sens inverse des aiguilles d'une montre pour dévisser le trépied **9** (ill. B).
 2. Réglez le trépied **9** dans la position souhaitée. Pour fixer le trépied en position (ill. B), tournez la vis de blocage **10** dans le sens des aiguilles d'une montre.
 3. Placez et utilisez le produit uniquement sur des surfaces stables non inclinées.
 4. Dépliez complètement le trépied **9**. Vérifiez la stabilité du produit.

⚠ PRUDENCE ! Faites attention à la position de vos mains lorsque vous dépliez ou repliez le trépied **9**. Risque de pincements des doigts (ill. A).

● Montage



- Fixer la plaque du fond **5** au trépied **9** (ill. C) :
 1. Tournez la vis de blocage du trépied **6** dans le sens inverse des aiguilles d'une montre pour le dévisser. Lorsque vous dévissez la vis de blocage du trépied, la rondelle ressort **7** et la rondelle plate **8** sont enlevées également.
 2. Fixez la plaque du fond **5** avec la vis de blocage du trépied **6**, la rondelle ressort **7** et la rondelle plate **8** sur le trépied **9**. Tournez la vis de blocage du trépied dans le sens des aiguilles d'une montre jusqu'à la butée.
- Fixer le projecteur **1** à la plaque du fond **5** (ill. A) :
 1. Tournez les vis de fixation des projecteurs **2** dans le sens inverse des aiguilles d'une montre pour la dévisser complètement. Lorsque vous dévissez les vis de fixation des projecteurs, les rondelles **3** et les écrous du projecteur **4** s'enlèvent également.
 2. Fixez les fixations des projecteurs **12** à la plaque du fond **5** à l'aide des vis de fixation des projecteurs **2**, des rondelles **3** et des écrous des projecteurs **4**. Tournez les vis de fixation des projecteurs dans le sens des aiguilles d'une montre jusqu'à la butée.

● Utilisation

- Pour régler le projecteur **1** à l'angle souhaité, tournez le bouton moleté **13**.
- Branchez la fiche de secteur **11** sur une prise de courant.

⚠ PRUDENCE : Ne déplacez pas le cordon d'alimentation **11** du produit après avoir branché la fiche de secteur sur une prise de courant. Il y a un risque que le produit glisse ou bascule.

● Utiliser le produit à l'extérieur

- Branchez la fiche de secteur  seulement sur une prise IPX4 (uniquement pour HG10684).
- S'il n'y a pas de prise IPX4 à disposition, la fiche de secteur  doit être branchée uniquement à l'intérieur.

● Nettoyage et entretien

- Avant le nettoyage :
 1. Débranchez la fiche de secteur  de la prise de courant.
 2. Laissez le produit complètement refroidir.

 **ATTENTION !** Ne plongez jamais le produit dans de l'eau ou tout autre liquide. Risque de détérioration du produit !

- Nettoyez le produit avec un chiffon légèrement humidifié non pelucheux et un produit de nettoyage doux.

● Mise au rebut

L'emballage se compose de matières recyclables pouvant être mises au rebut dans les déchetteries locales.



Veuillez respecter l'identification des matériaux d'emballage pour le tri sélectif, ils sont identifiés avec des abréviations (a) et des chiffres (b) ayant la signification suivante : 1-7 : plastiques/20-22 : papiers et cartons/80-98 : matériaux composite.

Produit :



Le produit ainsi que les accessoires et les matériaux d'emballage sont recyclables et relèvent de la responsabilité élargie du producteur.

Éliminez-les séparément, en suivant l'Info-tri illustrée, dans l'intérêt d'un meilleur traitement des déchets.

Le logo Triman n'est valable qu'en France.



Votre mairie ou votre municipalité vous renseigneront sur les possibilités de mise au rebut des produits usagés.



Afin de contribuer à la protection de l'environnement, veuillez ne pas jeter votre produit usagé dans les ordures ménagères, mais éliminez-le de manière appropriée. Pour obtenir des renseignements concernant les points de collecte et leurs horaires d'ouverture, vous pouvez contacter votre municipalité.

● Service après-vente

Service après-vente France

Tél.: 0800904879

E-Mail: owim@lidl.fr

Service après-vente Belgique

Tél.: 080071011

Tél.: 80023970 (Luxembourg)















E-Mail: owim@lidl.be



| | | |
|---|--------|----|
| Gebruikte waarschuwingen en symbolen | Pagina | 22 |
| Beknopte handleiding | Pagina | 22 |
| Beoogd gebruik | Pagina | 22 |
| Leveringsomvang | Pagina | 22 |
| Onderdelenbeschrijving | Pagina | 23 |
| Technische gegevens | Pagina | 23 |
| Algemene veiligheidstips | Pagina | 23 |
| Voor de montage | Pagina | 24 |
| Montage | Pagina | 24 |
| Gebruik | Pagina | 24 |
| Product buitenshuis gebruiken | Pagina | 24 |
| Schoonmaken en onderhoud | Pagina | 25 |
| Afvoer | Pagina | 25 |
| Service | Pagina | 25 |

Gebruikte waarschuwingen en symbolen

In de gebruiksaanwijzing, de beknopte handleiding, op de verpakking en op het typeplaatje worden de volgende waarschuwingen gebruikt:

| | | | |
|---|---|---|--|
|  | GEVAAR! Dit symbool met de aanduiding "Gevaar" duidt op een groot risico op gevaar dat, indien niet vermeden, zware verwondingen of de dood tot gevolg kan hebben. |  | TIP: Dit symbool met de aanduiding "Tip" duidt op verdere nuttige informatie. |
|  | WAARSCHUWING! Dit symbool met de aanduiding "Waarschuwing" betekent een middelmatig risico op gevaar dat, indien niet vermeden, zware verwondingen of de dood tot gevolg kan hebben. |  | IP65: ■ Stofdicht ■ Beschermd tegen waterstralen |
|  | VOORZICHTIG! Dit symbool met de aanduiding "Voorzichtig" duidt op een klein risico op gevaar dat, indien niet vermeden, kan leiden tot kleine of middelgrote verwondingen. |  | Netstekker alleen voor binnenshuis (alleen voor de HG10684-BS) |
|  | OPGELET! Dit symbool met de aanduiding "Opgelet" geeft aan dat er mogelijk gevaar bestaat op materiële schade. |  | Wisselstroom/-spanning |
|  | Gevaar – risico voor elektrische schokken! |  | Beschermingsklasse I |
|  | VOORZICHTIG. Heet oppervlak! |  | Het product is ontworpen om sterke mechanische belasting te weerstaan. |
|  | Het CE-teken bevestigt dat het product voldoet aan de betreffende EU-richtlijnen. |  | Veiligheidstips Handelingsaanwijzingen |

LED-WERKSCHIJNWERPER

● Beknopte handleiding

Bij dit document gaat het om een verkorte versie van de volledige gebruiksaanwijzing. Door het scannen van de QR-code komt u direct op de Lidl-Service-pagina (www.lidl-service.com) en kunt u door het invoeren van het artikelnummer (IAN) 435340_2304 de volledige gebruiksaanwijzing bekijken en downloaden.

De beknopte handleiding maakt deel uit van het product. Maak u voor het gebruik van het product vertrouwd met alle bedienings- en veiligheidsinstructies. Bewaar de beknopte handleiding zorgvuldig en overhandig alle documenten bij de doorgifte van het product aan derden.

● Beoogd gebruik

Dit product is alleen bestemd voor het verlichten van buitenruimtes. Het product is uitsluitend bestemd voor privégebruik en niet geschikt voor bedrijfsmatige of andere toepassingen.



Niet geschikt voor het verlichten binnenshuis.

● Leveringsomvang

Controleer onmiddellijk na het uitpakken of de leveringsomvang volledig is en of het product in onberispelijke staat verkeert.

- 1 LED-werkschijnwerper
- 1 Beknopte handleiding

● Onderdelenbeschrijving

- 1 Schijnwerper, 2x
- 2 Schijnwerperbevestigingsschroef, 2x
- 3 Onderlegging, 2x
- 4 Schijnwerpermoer, 2x
- 5 Bodemplaat
- 6 Statiefborgschroef
- 7 Veerring
- 8 Platte onderlegging
- 9 Statief
- 10 Borgschroef
- 11 Aansluitsnoer met netstekker
- 12 Schijnwerperhouder, 2x
- 13 Duimschroef

● Technische gegevens

| | |
|---------------------------|--|
| Werkspanning: | 230 V~, 50 Hz |
| Totaal vermogensverbruik: | 15 W x 2 |
| Beschermingsklasse: | I |
| Beschermingswijze: | IP65: <ul style="list-style-type: none">■ Stofdicht■ Beschermd tegen waterstralen |
| Afmetingen: | ca. 85 x 166 x 72,5 cm (B x H x D) |
| Gewicht: | ca. 3,4 kg |
| Max. belicht oppervlak: | ca. 0,1434 m ² |
| Certificering: | |
| HG10684: | GS (TÜV SÜD) |

Dit product bevat een lichtbron van de energie-efficiëntieklasse "F".



Algemene veiligheidstips

ZORG ERVOOR DAT U VERTROUWD BENT MET ALLE VEILIGHEIDSTIPS, VOORDAT U HET PRODUCT VOOR DE EERSTE KEER GEBRUIKT! ALS U HET PRODUCT AAN EEN DERDE DOORGEeft, OVERHANDIG DAN OOK ALLE HIERBIJ BEHORENDE DOCUMENTATIE!



⚠ WAARSCHUWING! LEVENSGEVAAR EN GEVAAR VOOR ONGEVALLen VOOR (KLEINE) KINDEREN!

Laat kinderen nooit zonder toezicht achter met het verpakkingsmateriaal. Gevaar voor verstikking door het verpakkingsmateriaal. Kinderen onderschatten gevaren vaak. Houd kinderen steeds uit de buurt van het product.

- Dit product mag door kinderen vanaf 8 jaar alsmede door personen met verminderde fysieke, sensorische of geestelijke vermogens of gebrek aan ervaring en kennis alleen gebruikt worden als ze onder supervisie staan of geïnstrueerd zijn wat betreft veilig gebruik van het product en begrepen hebben welke gevaren uit dat gebruik voortvloeien. Kinderen mogen niet met het product spelen. Schoonmaken en gebruikersonderhoud mogen niet door kinderen worden uitgevoerd, tenzij ze onder toezicht staan.

⚠ GEVAAR! Verstikkingsgevaar! Kinderen kunnen meegeleverde kleine onderdelen (bijv. schroeven) inslikken en daarin stikken. Houd kinderen tijdens de installatie uit de buurt van de werkplek.

- Dit product bevat geen onderdelen, die door de gebruiker kunnen worden onderhouden. De LEDs en de ingebouwde besturing kunnen niet door de gebruiker vervangen worden.
- Als de LEDs het einde van hun levensduur uitvallen, moeten ze door een gekwalificeerde elektricien worden gerepareerd of moet het gehele product worden verwijderd.
- Het aansluitsnoer **11** kan niet worden vervangen; als het aansluitsnoer beschadigd is, moet het product verwijderd worden.



Levensgevaar door elektrische schokken!

- Controleer het product iedere keer voordat u het aansluit op het elektriciteitsnet, op mogelijke beschadigingen. Gebruik het product nooit als u beschadigingen constateert.
- Bescherm het aansluitsnoer tegen scherpe kanten, mechanische belasting en hete oppervlakken.
- Trek vóór de montage, de demontage en het schoonmaken het aansluitsnoer uit het stopcontact.
- Koppel het product los van het elektriciteitsnet als u het langere tijd niet gebruikt (bijv. vakantie).

- Overtuig u er vóór de montage van dat de beschikbare netspanning overeenkomt met de benodigde bedrijfsspanning van het product (230 V~, 50 Hz). Monteer het product niet als dit niet het geval is.

⚠ VOORZICHTIG! Kans op verbrandingen! Zorg er om brandwonden te vermijden voor dat het product uitgeschakeld is en minstens 15 minuten heeft kunnen afkoelen voordat u het aanraakt. Het product kan erg heet worden.

- Het hele oppervlak van het product, vooral de krimpousen, wordt tijdens het gebruik zeer heet.
- HG10684: De netstekker **11** mag alleen in een stopcontact van dezelfde beschermingsklasse (IP44) worden gestoken om de beschermingsgraad tegen stof/water te behouden.
HG10684-BS: Netstekker alleen voor binnenshuis.



⚠ WAARSCHUWING!

Brandgevaar! Monteer het product op een afstand van minstens 1 m vanaf de te verlichten materialen. Door een overmatige warmteontwikkeling is er een kans dat er brand ontstaat.

- Het product mag uitsluitend met het geïntegreerde LED-voorschakelapparaat worden gebruikt.
- Als het product is uitgeschakeld, maar nog steeds met het elektriciteitsnet is verbonden, verbruikt het nog steeds een beetje energie. Trek de netstekker **11** uit het stopcontact om het product volledig uit te schakelen.
- De lampen mogen niet in serie worden geschakeld.
- Dit is geen draagbare lamp. Trek de netstekker **11** uit het stopcontact, voordat u het statief verplaatst.

● **Voor de montage**

- ⓘ TIP:** Verwijder alle verpakkingsmaterialen van het product.

- Het product kan op het meegeleverde statief **9** worden geplaatst en daarna op de gewenste plaats worden opgesteld.

1. Draai borgschroef **10** tegen de wijsers van de klok in om het statief **9** los te maken (afb. B).
2. Zet het statief **9** op de gewenste plaats. Draai de borgschroef **10** met de wijsers van de klok mee om het statief op deze plaats vast te zetten (afb. B).
3. Plaats en gebruik het product uitsluitend op een stabiele, horizontale ondergrond.
4. Trek het statief **9** helemaal uit. Controleer of het product stevig staat.

⚠ VOORZICHTIG! Let er goed op waar uw handen zich bevinden als u het statief **9** uit- en inklapt. Gevaar voor het knezen van uw vingers (afb. A).

● **Montage**

- Maak de bodemplaat **5** aan het statief **9** vast (afb. C):
 1. Draai statiefborgschroef **6** tegen de wijsers van de klok in om de schroef volledig los te draaien. Met het losdraaien van de statiefborgschroef maakt u ook de veering **7** en de platte onderlegging **8** los.
 2. Bevestig de bodemplaat **5** met de statiefborgschroef **6**, de veering **7** en de platte onderlegging **8** aan het statief **9**. Draai de statiefborgschroef met de wijsers van de klok mee tot de stuit.
- Schijnwerper **1** aan de bodemplaat **5** vastmaken (afb. A):
 1. Draai schijnwerperbevestigingsschroef **2** tegen de wijsers van de klok in om de schroef volledig los te maken. Als u de schijnwerperbevestigingsschroeven losdraait, draait u ook de onderleggingen **3** en de schijnwerpermoeren **4** los.
 2. Bevestig de schijnwerperhouders **12** met de schijnwerperbevestigingsschroeven **2**, de onderleggingen **3** en de schijnwerpermoeren **4** aan de bodemplaat **5**. Draai de schijnwerperbevestigingsschroeven met de wijsers van de klok mee tot de stuit.

● **Gebruik**

- Draai de duim Schroef **13** aan om de schijnwerper **1** in de gewenste hoek in te stellen.
- Steek de netstekker **11** in een stopcontact.

⚠ VOORZICHTIG: Verplaats het aansluitnoer **11** van het product niet nadat u de netstekker in een stopcontact hebt gestoken. Er is een kans dat het product gaat schuiven of omvalt.

● **Product buitenshuis gebruiken**

- Steek de netstekker **11** uitsluitend in een IPX4-stopcontact (alleen voor de HG10684).
- Mocht er geen IPX4-stopcontact voorhanden zijn, dan mag de netstekker **11** alleen binnenshuis aangesloten worden.

● Schoonmaken en onderhoud

- Voor het schoonmaken:
 1. Trek de netstekker  uit het stopcontact.
 2. Laat het product volledig afkoelen.
- ▲ **OPGELET!** Dompel het product nooit onder in water of in andere vloeistoffen. Risico op schade aan het product!
- Reinig het product met een pluisvrije, licht bevochtigde doek en een mild reinigingsmiddel.

● Afvoer

De verpakking bestaat uit milieuvriendelijke grondstoffen die u via de plaatselijke recyclingcontainers kunt afvoeren.



Neem de aanduiding van de verpakkingsmaterialen voor de afvalscheiding in acht. Deze zijn gemarkeerd met de afkortingen (a) en een cijfers (b) met de volgende betekenis: 1-7: kunststoffen/20-22: papier en vezelplaten/80-98: composietmaterialen.

Product:



Points de collecte sur www.quefarademesdechets.fr
Privilégiez la réparation ou le don de votre appareil!

Het product, waaronder het toebehoren, en de verpakkingsmaterialen kunnen worden gerecycled en zijn onderhevig aan een uitgebreide verantwoordelijkheid van de fabrikant.

Gooi ze apart weg, overeenkomstig de aangegeven Info-tri (informatie over afvalscheiding), voor een beter afvalbeheer.

Het Triman-logo geldt alleen voor Frankrijk.





Informatie over de mogelijkheden om het uitgediende product na gebruik te verwijderen, verstrekt uw gemeentelijke overheid.



Gooi het afgedankte product omwille van het milieu niet weg via het huisvuil, maar geef het af bij het daarvoor bestemde depot of het gemeentelijke milieupark. Over afgifteplaatsen en hun openingstijden kunt u zich bij uw aangewezen instantie informeren.

● Service

 **Service Nederland**
Tel.: 08000225537
E-Mail: owim@lidl.nl















 **Service België**
Tel.: 080071011
Tel.: 80023970 (Luxemburg)
E-Mail: owim@lidl.be



| | | |
|---|--------|----|
| Używane ostrzeżenia i symbole | Strona | 27 |
| Krótką instrukcją | Strona | 27 |
| Użytkowanie zgodne z przeznaczeniem | Strona | 27 |
| Zakres dostawy | Strona | 27 |
| Opis części | Strona | 28 |
| Dane techniczne | Strona | 28 |
| Ogólne instrukcje bezpieczeństwa | Strona | 28 |
| Przed montażem | Strona | 29 |
| Montaż | Strona | 29 |
| Zastosowanie | Strona | 29 |
| Używanie produktu na zewnątrz | Strona | 30 |
| Czyszczenie i konserwacja | Strona | 30 |
| Utylizacja | Strona | 30 |
| Serwis | Strona | 30 |

Używane ostrzeżenia i symbole

W niniejszej instrukcji obsługi, w krótkiej instrukcji, na opakowaniu i na tabliczce znamionowej zastosowano następujące ostrzeżenia:

| | | | |
|---|--|---|--|
|  | NIEBEZPIECZEŃSTWO! Ten symbol ze słowem „Niebezpieczeństwo” wskazuje na zagrożenie o wysokim stopniu ryzyka, które, jeśli się go nie uniknie, spowoduje śmierć lub poważne obrażenia. |  | RADA: Ten symbol ze słowem „Rada” zawiera dalsze użyteczne informacje. |
|  | OSTRZEŻENIE! Ten symbol ze słowem „Ostrzeżenie” wskazuje na zagrożenie o średnim stopniu ryzyka, które, jeśli się go nie uniknie, spowoduje śmierć lub poważne obrażenia. |  | IP65: <ul style="list-style-type: none"> ■ Szczelność przed wnikaniem pyłu ■ Ochrona przed strumieniem wody |
|  | OSTROŻNIE! Ten symbol ze słowem „Ostrożnie” wskazuje na zagrożenie o niskim stopniu ryzyka, które, jeśli się go nie uniknie, spowoduje małe lub umiarkowane obrażenia. |  | Wtyczka sieciowa tylko do użytku w pomieszczeniach (tylko dla modelu HG10684-BS) |
|  | UWAGA! Ten symbol ze słowem ostrzegawczym „Uwaga” wskazuje na możliwość uszkodzenia mienia. |  | Prąd przemienny/napięcie przemienne |
|  | Niebezpieczeństwo - ryzyko porażenia prądem! |  | Stopień ochrony I |
|  | Niebezpieczeństwo - ryzyko porażenia prądem! |  | Produkt zaprojektowano tak, aby był w stanie wytrzymać silne obciążenia mechaniczne. |
|  | OSTROŻNIE. Gorąca powierzchnia! |  | Instrukcje bezpieczeństwa Instrukcje |
|  | Znak CE potwierdza zgodność z dyrektywami UE mającymi zastosowanie do produktu. | | |

REFLEKTOR ROBOCZY LED

● Krótka instrukcja

Niniejszy dokument jest skróconą, wydrukowaną wersją kompletnej instrukcji obsługi. Zeskanowanie kodu QR przeniesie Cię bezpośrednio na stronę serwisu Lidl (www.lidl-service.com) i po wpisaniu numeru artykułu (IAN) 435340_2304 będziesz mógł/a obejrzeć i pobrać pełną instrukcję obsługi.

Krótka instrukcja stanowi część składową tego produktu. Przed użyciem produktu należy zapoznać się ze wszystkimi wskazówkami dotyczącymi obsługi i bezpieczeństwa. Krótką instrukcję należy zachować i w przypadku przekazania produktu innej osobie przekazać również całą dokumentację.

● Użytkowanie zgodne z przeznaczeniem

Produkt przeznaczony wyłącznie do oświetlania terenów na zewnątrz. Ten produkt jest przeznaczony wyłącznie do użytku prywatnego i nie nadaje się do użytku komercyjnego ani innych zastosowań.



Nie nadaje się do oświetlania pomieszczeń w domu.

● Zakres dostawy

Bezpośrednio po rozpakowaniu należy sprawdzić zawartość pod kątem kompletności i czy produkt jest w idealnym stanie.

- 1 Reflektor roboczy LED
- 1 Krótka instrukcja

● Opis części

- 1 Reflektor, 2 szt.
- 2 Śruba mocowania reflektora, 2 szt.
- 3 Podkładka, 2 szt.
- 4 Nakrętka, 2 szt.
- 5 Płyta podstawy
- 6 Śruba blokująca stojak
- 7 Podkładka sprężysta
- 8 Podkładka płaska
- 9 Stojak
- 10 Śruba blokująca
- 11 Kabel zasilania z wtyczką sieciową
- 12 Uchwyt reflektora, 2 szt.
- 13 Śruba skrzydełkowa

● Dane techniczne

| | |
|-------------------------|--|
| Napięcie: | 230 V~, 50 Hz |
| Całkowity pobór mocy: | 15 W x 2 |
| Klasa ochronności: | I |
| Typ ochrony: | IP65: <ul style="list-style-type: none">■ Szczelność przed wnikaniem pyłu■ Ochrona przed strumieniem wody |
| Wymiary: | ok. 85 x 166 x 72,5 cm (szer. x wys. x gł.) |
| Masa: | ok. 3,4 kg |
| Maks. oświetlany teren: | ok. 0,1434 m ² |
| Certyfikat: | |
| HG10684: | GS (TÜV SÜD) |

Ten produkt posiada źródło światła o klasie efektywności energetycznej „F”.



Ogólne instrukcje bezpieczeństwa

PRZED PIERWSZYM UŻYCIEM PRODUKTU NALEŻY ZAPOZNAĆ SIĘ ZE WSZYSTKIMI INSTRUKCJAMI DOTYCZĄCYMI BEZPIECZEŃSTWA ORAZ UŻYTKOWANIA! W PRZYPADKU PRZEKAZYWANIA PRODUKTU OSOBOM TRZECIM NALEŻY DOŁĄCZAĆ DO NIEGO CAŁĄ DOKUMENTACJĘ!



⚠ OSTRZEŻENIE! ZAGROŻENIE ŻYCIA I WYPADKIEM DLA NIEMOWLĄT I MAŁYCH DZIECI!

Nigdy nie pozostawiać małych dzieci bez nadzoru w pobliżu materiałów pakunkowych. Istnieje ryzyko uduszenia spowodowanego materiałami pakunkowymi. Dzieci często lekceważą zagrożenia. Trzymać dzieci z dala od produktu.

- Niniejszy produkt może być używany przez dzieci od lat 8 oraz przez osoby z obniżonymi zdolnościami fizycznymi, sensorycznymi lub mentalnymi lub brakiem doświadczenia i/ lub wiedzy, jeśli pozostają pod nadzorem lub zostały pouczone w kwestii bezpiecznego użycia produktu i rozumieją zagrożenia wynikające z jego stosowania. Dzieci nie mogą bawić się produktem. Czyszczenie i konserwacja przez użytkownika nie mogą być przeprowadzane przez dzieci pozostawione bez nadzoru.

⚠ NIEBEZPIECZEŃSTWO! Ryzyko uduszenia!

Dzieci mogą połknąć dostarczone części (np. śruby) i udusić się. Podczas montażu dzieci należy trzymać z dala od miejsca pracy.

- Ten produkt nie zawiera żadnych części, które mogą być naprawiane przez użytkownika. Użytkownik nie może wymienić diod LED ani wbudowanych elementów sterujących.
- Jeśli diody LED ulegną awarii pod koniec ich okresu przydatności, muszą zostać naprawione przez wykwalifikowanego elektryka lub cały produkt należy zutylizować.
- Kabla zasilania 11 nie można wymienić; jeśli kabel zasilania zostanie uszkodzony, to produkt należy zutylizować.



Zagrożenie życia przez porażenie prądem!

- Przed każdym podłączeniem do sieci sprawdzić produkt pod kątem uszkodzeń. Nigdy nie używać produktu w przypadku zauważenia jakiegokolwiek uszkodzenia.

- Chronić kabel zasilania przed ostrymi krawędziami, obciążeniami mechanicznymi i gorącymi powierzchniami.
- Przed montażem, demontażem i czyszczeniem wyciągać kabel zasilania z gniazdka sieciowego.
- Odtłaczać produkt od źródła zasilania, jeśli nie będzie używany przez dłuższy czas (np. w czasie urlopu).
- Przed instalacją upewnić się, że istniejące napięcie sieciowe odpowiada wymaganemu napięciu robocznemu produktu (230 V~, 50 Hz). W przeciwnym razie nigdy nie podłączać produktu.

⚠ OSTROŻNIE! Ryzyko poparzenia! Aby zapobiec poparzeniom, przed dotknięciem upewnić się, że produkt jest wyłęczony i stygł przez co najmniej 15 minut. Produkt może być bardzo gorący.

- Podczas działania lampy cała powierzchnia produktu, a zwłaszcza giętka rura jest bardzo gorąca.
- HG10684: Wtyczka sieciowa [11] kabla zasilania może być podłączona tylko do gniazdka sieciowego o tym samym stopniu ochrony (IP44), aby zachować stopień ochrony przed kurzem lub wodą.
- HG10684-BS: Wtyczka sieciowa tylko do użytku w pomieszczeniach.



⚠ OSTRZEŻENIE! Ryzyko pożaru! Produkt montować w odległości co najmniej 1 m od oświetlanych przedmiotów. Nadmierne ciepło może spowodować pożar.

- Produkt może być używany wyłącznie z wbudowanym ogranicznikiem prądu LED.
- Produkt nadal będzie zużywać niewielką ilość energii, gdy będzie wyłączony, ale wciąż podłączony do źródła zasilania. W celu całkowitego wyłączenia produktu wtyczkę sieciową [11] kabla zasilania należy wyjąć z gniazdka sieciowego.
- Opraw nie wolno łączyć szeregowo.

- To nie jest przenośna lampa. Przed przeniesieniem stojaka wyjąć wtyczkę sieciową [11] kabla zasilania z gniazdka sieciowego.

● Przed montażem

- i RADA:** Z produktu należy zdjąć wszelkie materiały opakowaniowe.
- Produkt można umieścić na dostarczonym stojaku [9], a następnie ustawić w żądanym miejscu.
- 1. Śrubę blokującą [10] przekręcić przeciwnie do kierunku ruchu wskazówek zegara, aby odblokować stojak [9] (rys. B).
- 2. Stojak [9] ustawić w żądanym miejscu. Śrubę blokującą [10] przekręcić zgodnie z ruchem wskazówek zegara, aby zablokować stojak w żądanej pozycji (rys. B).
- 3. Produkt można stawiać i używać tylko na stabilnych i nienachylnych powierzchniach.
- 4. Całkowicie wysunąć stojak [9]. Sprawdzić stabilność produktu.

⚠ OSTROŻNIE! Podczas rozkładania lub składania stojaka [9] zwracać uwagę na ułożenie dłoni. Ryzyko przygnięcia palców (rys. A).

● Montaż

- Płytę podstawy [5] przymocować do stojaka [9] (rys. C):
 1. Śrubę blokującą stojaka [6] przekręcić w kierunku przeciwnym do ruchu wskazówek zegara, aby ją poluzować. Po poluzowaniu śruby blokującej stojaka, podkładka sprężysta [7] i podkładka płaska [8] również zostaną poluzowane.
 2. Za pomocą śruby blokującej stojaka [6], podkładki sprężystej [7] i podkładki płaskiej [8] płytę podstawy [5] zamocować na stojaku [9]. Śrubę blokującą stojaka przekręcić zgodnie z ruchem wskazówek zegara do oporu.
- Reflektor [1] przymocować do płyty podstawy [5] (rys. A):
 1. Śruby mocowania reflektora [2] przekręcić w kierunku przeciwnym do ruchu wskazówek zegara, aby je poluzować. Po poluzowaniu śrub mocowania reflektora, podkładki [3] i nakrętki [4] również zostaną poluzowane.
 2. Uchwyty reflektora [12] przymocować do płyty podstawy [5] za pomocą śrub mocowania reflektora [2], podkładek [3] i nakrętek [4]. Śruby mocowania reflektora przekręcić zgodnie z ruchem wskazówek zegara do oporu.

● Zastosowanie

- Dokręcić śrubę skrzydełkową [13], aby ustawić reflektor [1] pod żądanym kątem.
- Wtyczkę sieciową [11] włożyć do odpowiedniego gniazdka sieciowego.

⚠ OSTROŻNIE: Po włożeniu wtyczki sieciowej do gniazdka sieciowego nie przesuwaj kabla zasilania [11] produktu. Istnieje ryzyko, że produkt się zsunie lub przewróci.

● Używanie produktu na zewnątrz

- Wtyczkę sieciową [11] kabla zasilania podłączaj tylko do gniazdka sieciowego klasy IPX4 (dotyczy modelu HG10684).
- Jeśli gniazdko sieciowe klasy IPX4 nie jest dostępne, to wtyczkę sieciową [11] kabla zasilania można podłączyć tylko w pomieszczeniach zamkniętych.

● Czyszczenie i konserwacja

- Przed czyszczeniem:
 1. Wtyczkę sieciową [11] wyjąć z gniazdka sieciowego.
 2. Odczekać, aż produkt całkowicie ostygnie.

⚠ UWAGA! Nigdy nie zanurzać produktu w wodzie ani w innych cieczach. Ryzyko uszkodzenia produktu!

- Produkt należy czyścić niestrzępiącą się, lekko wilgotną szmatką i łagodnym detergentem.

● Utylizacja

Opakowanie wykonane jest z materiałów przyjaznych dla środowiska, które można przekazać do utylizacji w lokalnym punkcie przetwarzania surowców wtórnych.



Przy segregowaniu odpadów prosimy zwrócić uwagę na oznakowanie materiałów opakowaniowych, oznaczone są one skrótami (a) i numerami (b) o następującym znaczeniu:
1-7: Tworzywa sztuczne/20-22: Papier i tektura/80-98: Materiały kompozytowe.

Produkt:

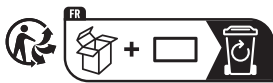

Points de collecte sur www.quefarademesdechets.fr
Privilégiez la réparation ou le don de votre appareil !

Produkt, w tym akcesoria i materiały opakowaniowe, nadają się do recyklingu i podlegają rozszerzonej odpowiedzialności producenta.

Wyrzucić je osobno, zgodnie z ilustracją przedstawiającą informacje o sortowaniu, aby zapewnić lepszą utylizację odpadów.

Logo Triman jest ważne tylko dla Francji.



Informacji na temat możliwości utylizacji wyeksploatowanego produktu udziela urząd gminy lub miasta.



Z uwagi na ochronę środowiska nie wyrzucać urządzenia po zakończeniu eksploatacji do odpadów domowych, lecz prawidłowo zutylizować. Informacji o punktach zbiorczych i ich godzinach otwarcia udziela odpowiedni urząd.

Elektroodpady nie mogą być wyrzucane do pojemników do selektywnej zbiórki odpadów komunalnych. Można je oddać w specjalnie wyznaczonych miejscach np. Punkt Selektywnej Zbiórki Odpadów Komunalnych lub/bądź w punktach handlowych oferujących w sprzedaży sprzęt elektroniczny.

Należy postępować zgodnie z obowiązującymi w Polsce przepisami dotyczącymi selektywnej zbiórki urządzeń elektrycznych i elektronicznych. Zużyty sprzęt może mieć szkodliwy wpływ na środowisko i zdrowie ludzi z uwagi na potencjalną zawartość niebezpiecznych substancji, mieszanin oraz części składowych. Gospodarstwo domowe spełnia ważną rolę w przyczynianiu się do ponownego użycia i odzysku surowców wtórnych, w tym recyklingu zużytego sprzętu. Na tym etapie kształtuje się postawy, które wpływają na zachowanie wspólnego dobra jakim jest czyste środowisko naturalne.

● Serwis

PL Serwis Polska

Tel.: 008004911946















E-Mail: owim@lidl.pl



| | | |
|---|--------|----|
| Použitá výstražná upozornění a symboly | Strana | 32 |
| Krátký návod | Strana | 32 |
| Použití ke stanovenému účelu | Strana | 32 |
| Rozsah dodávky | Strana | 32 |
| Popis dílů | Strana | 32 |
| Technické údaje | Strana | 33 |
| Všeobecné bezpečnostní pokyny | Strana | 33 |
| Před montáží | Strana | 34 |
| Montáž | Strana | 34 |
| Použití | Strana | 34 |
| Používejte výrobek venku | Strana | 34 |
| Čištění a péče | Strana | 34 |
| Zlikvidování | Strana | 34 |
| Servis | Strana | 35 |

Použitá výstražná upozornění a symboly

V tomto návodu na obsluhu, krátkém návodu, na obalu a typovém štítku jsou používána následující upozornění:

| | | | |
|--|---|---|--|
|  | NEBEZPEČÍ! Tento symbol se signální slovem „Nebezpečí“ označuje ohrožení s vysokým stupněm rizika, které má, pokud se mu nezabrání, za následek těžké zranění nebo smrt. |  | UPOZORNĚNÍ: Tento symbol se signálním slovem „Upozornění“ poskytuje další užitečné informace. |
|  | VAROVÁNÍ! Tento symbol se signální slovem „Varování“ označuje ohrožení se středním stupněm rizika, které může mít, pokud se mu nezabrání, za následek těžké zranění nebo smrt. |  | IP65: ■ Prachotěsný ■ Chráněný proti tryskající vodě |
|  | OPATRNĚ! Tento symbol se signální slovem „Opatrně“ označuje ohrožení s nízkým stupněm rizika, které může mít, pokud se mu nezabrání, za následek malé nebo lehké zranění. |  | Síťová zástrčka pouze pro vnitřní použití (pouze pro HG10684-BS) |
|  | VÝSTRAHA! Tento symbol se signálním slovem „Výstraha“ označuje nebezpečí možného poškození majetku. |  | Střídavý proud/napětí |
|  | Nebezpečí - riziko úrazu elektrickým proudem! |  | Ochranná třída I |
|  | Nebezpečí - riziko úrazu elektrickým proudem! |  | Tento výrobek je navržen tak, aby vydržel vysoká mechanická zátížení. |
|  | OPATRNĚ. Horký povrch! |  | Bezpečnostní pokyny Pokyny pro činnost |
|  | Značka CE potvrzuje shodu se směrnicemi EU, které se na výrobek vztahují. | | |

LED PRACOVNÍ REFLEKTOR

● Krátký návod

Tento dokument je zkrácenou tištěnou verzí kompletního návodu k obsluze. Naskenováním QR kódu se dostanete přímo na servisní stránku firmy Lidl (www.lidl-service.com) a můžete zadáním čísla artiklu (IAN) 435340_2304 zobrazit a stáhnout kompletní návod k obsluze.

Stručný návod k použití je součástí tohoto výrobku. Před použitím výrobku se seznámte se všemi provozními a bezpečnostními pokyny. Stručný návod k obsluze si dobře uschovejte a při předávání výrobku třetím osobám předejte všechny podklady.

● Použití ke stanovenému účelu

Tento výrobek je určen jen pro osvětlení venkovních prostorů. Výrobek je jen pro soukromé použití a není určen k živnostenskému využívání nebo k jiným aplikacím.



Není vhodný pro osvětlení prostorů v domácnosti.

● Rozsah dodávky

Bezprostředně po rozbalení zkontrolujte úplnost obsahu dodávky a bezvadný stav výrobku.

- 1 LED pracovní reflektor
- 1 Krátký návod

● Popis dílů

- 1 Reflektor, 2x
- 2 Upevňovací šroub reflektoru, 2x
- 3 Podložka, 2x
- 4 Matice reflektoru, 2x
- 5 Základní deska
- 6 Stavěcí šroub stativu
- 7 Pružná podložka

- 8 Plochá podložka
- 9 Stativ
- 10 Stavěcí šroub
- 11 Přípojné vedení se síťovou zástrčkou
- 12 Držák reflektoru, 2x
- 13 Šroub s křídlovou hlavou

● Technické údaje

| | |
|------------------------|---|
| Provozní napětí: | 230 V~, 50 Hz |
| Celkový příkon: | 15 W x 2 |
| Ochranná třída: | I |
| Druh ochrany: | IP65: <ul style="list-style-type: none"> ■ Prachotěsný ■ Chráněný proti tryskající vodě |
| Rozměry: | cca 85 x 166 x 72,5 cm (Š x V x H) |
| Hmotnost: | cca 3,4 kg |
| Max. projekční plocha: | cca 0,1434 m ² |
| Certifikace: | |
| HG10684: | GS (TÜV SÜD) |

Tento výrobek obsahuje světelný zdroj energetické účinnosti třídy „F“.



Všeobecné bezpečnostní pokyny

PŘED PRVNÍM POUŽITÍM VÝROBKU SE DŮVĚRNĚ OBEZNAMTE SE VŠEMI OBSLUŽNÝMI A BEZPEČNOSTNÍMI POKYNY! PŘILOŽTE TAKÉ VŠECHNY PODKLADY PŘI ODEVZDÁNÍ VÝROBKU TŘETÍM OSOBÁM!



⚠ VAROVÁNÍ! NEBEZPEČÍ ŽIVOTA A NEHOD PRO KOJENCE A DĚTI!

Nikdy nenechte děti bez dozoru s obalovým materiálem. Existuje nebezpečí udušení obalovým materiálem. Děti často podceňují nebezpečí. Chraňte výrobek před dětmi.

- Tento výrobek mohou používat děti starší 8 let i osoby se sníženými fyzickými, smyslovými či mentálními schopnostmi nebo s nedostatkem zkušeností a znalostí, pokud jsou pod dohledem nebo byly poučeny ohledně bezpečného používání výrobku a chápou z toho vyplývající nebezpečí. Děti si nesmí s výrobkem hrát. Děti nesmí provádět čištění a údržbu bez dohledu.

⚠ NEBEZPEČÍ! Riziko udušení! Děti by mohly spolknout malé dodané části (např. šrouby) a udusit se tím. Udržujte děti během montáže daleko od pracovní plochy.

- Tento výrobek neobsahuje žádné části, které mohou být udržovány spotřebitelem. LED a vestavěné ovládání nemohou být vyměněny uživatelem.
- V případě, že LED na konci životnosti vypadnou, musí být opraveny kvalifikovaným elektrikářem, v opačném případě musí být výrobek zlikvidován.
- Přípojné vedení [11] nelze vyměnit. Pokud je přípojný kabel poškozený, zlikvidujte jej.



Nebezpečí ohrožení života zásahem elektrickým proudem!

- Před každým připojením lampy k síti zkontrolujte výrobek na případná poškození. Nikdy výrobek nepoužívejte, pokud zjistíte jakéhokoliv poškození.
- Chraňte přípojné vedení před ostrými hranami, mechanickými zatíženími a horkými povrchy.
- Před montáží, demontáží a čištěním vytáhněte přípojné vedení ze zásuvky.
- Když nebude výrobek delší dobu používán (např. dovolená), odpojte ho od sítě.
- Před montáží se ujistěte, zda napětí sítě, které je k dispozici, odpovídá požadovanému provoznímu napětí výrobku (230 V~, 50 Hz). Pokud tomu tak není výrobek neinstalujte.

⚠ OPATRNĚ! Riziko popálení! Abyste zabránili popáleninám, zajistěte, aby byl výrobek vypnut a ochlazován po dobu nejméně 15 minut, než se jej dotknete. Výrobek se může velmi zahřát.

- Celý povrch výrobku, zejména smršťovací hadice, se během provozu velmi ohřeje.
- HG10684: Síťovou zástrčku [11] lze připojit pouze do zásuvky se stejným stupněm ochrany (IP44), aby byla zachována úroveň ochrany proti prachu a vodě.
HG10684-BS: Síťová zástrčka pouze pro vnitřní použití.



VAROVÁNÍ! Riziko požáru!

Smontujte výrobek ve vzdálenosti alespoň 1 m do osvětlovaných materiálů. Nadměrný výkon tepla může vést k rozvoji požáru.

- Výrobek je třeba používat pouze s vestavěným LED předřadníkem.
- Výrobek bude i nadále vykazovat nízkou spotřebu, i když je výrobek vypnutý, ale je připojen k napájení. Chcete-li ho zcela vypnout, odstraňte síťovou zástrčku [11] ze zásuvky.
- Svítidla nesmí být zapojena do série.
- Nejedná se o přenosné svítidlo. Vytáhněte vždy síťovou zástrčku [11] ze zásuvky před pohybem se stativem.

Před montáží

- !** **UPOZORNĚNÍ:** Odstraňte veškerý obalový materiál z výrobku.
 - Výrobek může být dán na dodaný stativ [9] a potom umístěn na požadovaném místě.
1. Otáčejte stavěcí šroub [10] proti směru hodinových ručiček, abyste uvolnili stativ [9] (obr. B).
 2. Nastavte stativ [9] do požadované polohy. Otáčejte stavěcí šroub [10] ve směru hodinových ručiček, abyste stativ upevnili v jeho poloze (obr. B).
 3. Umístěte a použijte výrobek jen na stabilních površích bez sklonu.
 4. Vytáhněte stativ [9] úplně ven. Zkontrolujte stabilitu výrobku.

! **OPATRNĚ!** Dávejte pozor na polohu svých rukou, když stativ [9] rozkládáte nebo skládáte dohromady. Riziko zhmotnění vašich prstů (obr. A).

Montáž

- Připevněte základní desku [5] ke stativu [9] (obr. C):
 1. Otáčejte stavěcí šroub stativu [6] proti směru hodinových ručiček, abyste ho úplně uvolnili. Pružná podložka [7] a plochá podložka [8] se také uvolní, když se uvolní stavěcí šroub stativu.
 2. Zajistěte základní desku [5] ke stativu [9] pomocí stavěcího šroubu stativu [6], pružné podložky [7] a ploché podložky [8]. Utáhněte stavěcí šroub stativu ve směru hodinových ručiček až na doraz.
- Upevněte reflektor [1] na základní desku [5] (obr. A):
 1. Otáčejte upevňovací šrouby reflektoru [2] proti směru hodinových ručiček, abyste je zcela uvolnili. Povolnění upevňovacích šroubů reflektoru se rovněž uvolní podložky [3] a matice reflektoru [4].

2. Připevněte držáky reflektoru [12] k základní desce [5] pomocí upevňovacích šroubů reflektoru [2], podložek [3] a matic reflektoru [4]. Utáhněte upevňovací šrouby reflektoru ve směru hodinových ručiček až na doraz.

Použití

- Otáčením šroubu s křídlovou hlavou [13] nastavte reflektor [1] na požadovaný úhel.
- Spojte síťovou zástrčku [11] se zásuvkou.

! **OPATRNĚ:** Nepohybujte přípojným vedením [11] výrobku poté, co jste zastrčili síťovou zástrčku do zásuvky. Existuje riziko, že výrobek sklouzne nebo se převrátí.

Použijte výrobek venku

- Spojte síťovou zástrčku [11] výhradně se zásuvkou IPX4 (pouze pro HG10684).
- Pokud není k dispozici žádná zástrčka IPX4, smí být síťová zástrčka [11] použita výhradně ve vnitřním prostoru.

Čištění a péče

- Před čištěním:
 1. Vytáhněte síťovou zástrčku [11] ze zásuvky.
 2. Nechte výrobek plně vychladnout.

! **VÝSTRAHA!** Nikdy neponořujte výrobek do vody nebo jiných kapalin. Riziko poškození výrobku!

- Výrobek čistěte nežmolujícím, lehce navlhčeným hadříkem a jemným čisticím prostředkem.

Zlikvidování

Obal se skládá z ekologických materiálů, které můžete zlikvidovat prostřednictvím místních sběrů recyklovatelných materiálů.



Při třídění odpadu se řiďte podle označení obalových materiálů zkratkami (a) a číslu (b), s následujícím významem: 1–7: umělé hmoty/20–22: papír a lepenka/80–98: složené látky.

Výrobek:

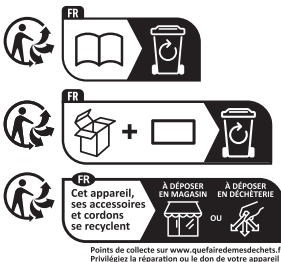

Výrobek vč. příslušenství a obalové materiály jsou recyklovatelné a podléhají rozšířené odpovědnosti výrobce.

Likvidujte je odděleně podle ilustrovaných Info-tri (informace o třídění), abyste mohli lépe nakládat s odpady.

Logo Triman platí jen pro Francii.



O možnostech likvidace vysloužilých zařízení se informujte u správy vaší obce nebo města.



V zájmu ochrany životního prostředí vysloužilý výrobek nevyhazujte do domovního odpadu, ale předejte k odborné likvidaci. O sběrnách a jejich otevíracích hodinách se můžete informovat u příslušné správy města nebo obce.

● Servis

Servis Česká republika

Tel.: 800600632















E-Mail: owim@lidl.cz



| | | |
|---|--------|----|
| Použitie výstražné upozornenia a symboly | Strana | 37 |
| Krátky návod | Strana | 37 |
| Použitie v súlade s určením | Strana | 37 |
| Rozsah dodávky | Strana | 37 |
| Popis súčastok | Strana | 38 |
| Technické údaje | Strana | 38 |
| Všeobecné bezpečnostné upozornenia | Strana | 38 |
| Pred montážou | Strana | 39 |
| Montáž | Strana | 39 |
| Použitie | Strana | 39 |
| Používanie produktu v exteriéri | Strana | 39 |
| Čistenie a starostlivosť | Strana | 39 |
| Likvidácia | Strana | 39 |
| Servis | Strana | 40 |

Použíte výstražné upozornenia a symboly

V tomto návode na používanie, v stručnom návode, na obale a na typovom štítku sú použité nasledujúce výstražné upozornenia:

| | | | |
|---|---|---|--|
|  | NEBEZPEČENSTVO! Tento symbol so signálnym slovom „Nebezpečenstvo“ označuje nebezpečenstvo s vysokým stupňom rizika, ktoré, ak sa mu nevyhnete, bude mať za následok smrť alebo vážne zranenie. |  | UPOZORNENIE: Tento symbol so signálnym slovom „Upozornenie“ ponúka ďalšie užitočné informácie. |
|  | VÝSTRAHA! Tento symbol so signálnym slovom „Výstraha“ označuje nebezpečenstvo so stredným stupňom rizika, ktoré, ak sa mu nevyhnete, bude mať za následok vážne zranenie alebo smrť. |  | IP65: <ul style="list-style-type: none"> ■ Odolné voči prachu ■ Odolné voči striekajúcej vode |
|  | POZOR! Tento symbol so signálnym slovom „Pozor“ označuje nebezpečenstvo s nízkym stupňom rizika, ktoré, ak sa mu nevyhnete, bude mať za následok ľahké alebo stredne ťažké zranenie. |  | Sieťová zástrčka len do interiérov (len pre HG10684-BS) |
|  | OPATRNĚ! Tento symbol so signálnym slovom „Opatrne“ označuje možné poškodenie majetku. |  | Striedavý prúd/striedavé napätie |
|  | Nebezpečenstvo - riziko úrazu elektrickým prúdom! |  | Trieda ochrany I |
|  | POZOR. Horúci povrch! |  | Produkt je koncipovaný tak, aby odolal silnému mechanickému zaťaženiu. |
|  | POZOR. Horúci povrch! |  | Bezpečnostné upozornenia Manipulačné pokyny |
|  | Značka CE potvrdzuje zhodu so smernicami EÚ, ktoré sú relevantné pre produkt. | | |

PRACOVNÝ LED REFLEKTOR

● Krátky návod

Tento dokument je skrátenou tlačенou verziou celého návodu na ovládanie. Naskenovaním QR kódu sa dostanete priamo na stránku servisu Lidl (www.lidl-service.com) a zadáním čísla výrobku (IAN) 435340_2304 si môžete prezrieť a stiahnuť kompletný návod na ovládanie.

Tento krátky návod je súčasťou tohto výrobku. Pred použitím výrobku sa oboznámte so všetkými obslužnými a bezpečnostnými upozorneniami. Krátky návod si dobre uschovajte a v prípade postúpenia výrobku ďalším osobám im odovzdajte aj všetky dokumenty patriace k výrobku.

● Použitie v súlade s určením

Tento produkt je určený na osvetlenie exteriérov. Tento produkt je určený len na súkromné použitie a nie je vhodný na komerčné alebo iné použitie.



Nie je vhodný na osvetlenie miestností v domácnostiach.

● Rozsah dodávky

Ihneď po vybalení skontrolujte rozsah dodávky, či je kompletný, ako aj stav produktu.

- 1 Pracovný LED reflektor
- 1 Krátky návod

● Popis súčiastok

- 1 Reflektor, 2x
- 2 Upevňovacia skrutka na reflektor, 2x
- 3 Podložka, 2x
- 4 Matica na reflektor, 2x
- 5 Základná doska
- 6 Upevňovacia skrutka na statív
- 7 Pružný krúžok
- 8 Plochá podložka
- 9 Statív
- 10 Upevňovacia skrutka
- 11 Napájací kábel so sieťovou zástrčkou
- 12 Držiak na reflektor, 2x
- 13 Palcová skrutka

● Technické údaje

| | |
|------------------------|--|
| Prevádzkové napätie: | 230 V~, 50 Hz |
| Celkový príkon: | 15 W x 2 |
| Trieda ochrany: | I |
| Krytie: | IP65: <ul style="list-style-type: none">■ Odolné voči prachu■ Odolné voči striekajúcej vode |
| Rozmery: | pribl. 85 x 166 x 72,5 cm (Š x V x H) |
| Hmotnosť: | pribl. 3,4 kg |
| Max. projekčná plocha: | pribl. 0,1434 m ² |
| Certifikát: | |
| HG10684: | GS (TÜV SÜD) |

Tento produkt obsahuje zdroj svetla triedy energetickej efektívnosti „F“.

Všeobecné bezpečnostné upozornenia

PRED PRVÝM POUŽITÍM PRODUKTU SA DÔVERNE OBOZNÁMTE SO VŠETKÝMI OBSLUŽNÝMI A BEZPEČNOSTNÝMI POKYNNAMI! PRI ODOVZDÁVANÍ PRODUKTU TRETÍM OSOBÁM ODOVZDAJTE AJ VŠETKY DOKUMENTY!

VÝSTRAHA! **NEBEZPEČENSTVO** **OHROZENIA ŽIVOTA A** **ÚRAZU PRE BATOLATÁ A DETI!**

Nikdy nenechávajte deti bez dozoru s obalovým materiálom. Existuje nebezpečenstvo udusenía obalovým materiálom. Deti často podceňujú nebezpečenstvá. Deti držte vždy mimo dosahu produktu.

- Tento produkt môžu používať deti od 8 rokov, ako aj osoby so zníženými fyzickými, zmyslovými alebo duševnými schopnosťami, alebo nedostatkom skúseností a/alebo vedomostí, ak sú pod dozorom alebo boli poučené o bezpečnom používaní produktu a z toho vyplývajúcich nebezpečenstiev. Deti sa nesmú s produktom hrať. Čistenie a údržbu nesmú vykonávať deti bez dozoru.

NEBEZPEČENSTVO! Nebezpečenstvo udusenía!

Deti môžu dodané malé časti (napr. skrutky) prehltnúť a zadusiť sa. Deti musia byť počas montáže v dostatočnej vzdialenosti od pracovnej oblasti.

- Tento produkt neobsahuje žiadne diely, ktorých údržbu by mohol vykonávať používateľ. LED diódy a zabudované ovládanie nesmie vymieňať používateľ.
- Ak by LED diódy na konci svojej životnosti prestali fungovať, musí ich vymeniť kvalifikovaný elektrikár alebo je potrebné celý produkt zlikvidovať.
- Napájací kábel  sa nedá vymeniť, takže ak je napájací kábel poškodený, produkt sa musí zlikvidovať.

Nebezpečenstvo ohrozenia života elektrickým prúdom!

- Pred každým zapojením do siete skontrolujte produkt, či nie je poškodený. Produkt nikdy nepoužívajte, ak zistíte akékoľvek poškodenie.
- Napájací kábel chráňte pred ostrými hranami, mechanickým zaťažením a horúcimi povrchmi.
- Pred montážou, demontážou a čistením vytiahnite napájací kábel zo zásuvky.
- Odpojte produkt z elektrickej siete, ak produkt dlhšiu dobu nepoužívate (napr. dovolenka).
- Pred montážou sa uistite, že existujúce sieťové napätie zodpovedá požadovanému prevádzkovému napätiu produktu (230 V~, 50 Hz). Ak tomu tak nie je, produkt nemontujte.

⚠ **POZORI! Nebezpečenstvo popálenia!**

Aby sa predišlo popáleninám, uistite sa, že je produkt vypnutý a že sa predtým, ako sa ho dotknete, chladil aspoň 15 minút. Produkt môže byť veľmi horúci.

- Celý povrch produktu, predovšetkým zmršťujúce hadice, sa počas prevádzky veľmi prehrievajú.
- HG10684: Sieťová zástrčka [11] sa smie zapájať len do zásuvky s rovnakým stupňom ochrany (IP44), aby sa zachoval stupeň ochrany pred prachom/vodou. HG10684-BS: Sieťová zástrčka len do interiérov.



⚠ VÝSTRAHA! Nebezpečenstvo požiaru! Produkt namontujte vo vzdialenosti minimálne 1 m od ožarovaného materiálu. Nadmerná tvorba tepla môže spôsobiť vznik požiaru.

- Produkt sa môže používať len so zabudovaným predradníkom LED.
- Produkt má mierny príkon aj vtedy, keď je síce vypnutý, ale pripojený ku zdroju napájania. Ak chcete prístroj úplne vypnúť, odpojte sieťovú zástrčku [11] zo zásuvky.
- Svetlá sa nesmú zapájať za sebou.
- Svetlo nie je prenosné. Pred manipuláciu so statívom vždy odpojte sieťovú zástrčku [11] zo zásuvky.

● **Pred montážou**

i UPOZORNENIE: Odstráňte z produktu všetok baliaci materiál.

- Produkt sa dá umiestniť na dodaný statív [9] a potom premiestniť na požadované miesto.
- 1. Ak chcete statív [9] uvoľniť, otočte upevňovaciu skrutku [10] proti smeru hodinových ručičiek (obr. B).
- 2. Statív [9] nastavte do požadovanej polohy. Otočením upevňovacej skrutky [10] v smere hodinových ručičiek statív zafixujete vo svojej polohe (obr. B).
- 3. Produkt uložte a používajte len na stabilných povrchoch bez sklonu.
- 4. Statív [9] úplne vytiahnite. Skontrolujte stabilitu produktu.

⚠ POZORI! Počas rozkladania alebo skladania statívu [9] si dávajte pozor to, kde máte ruky. Riziko pomliaždenia prstov (obr. A).

● **Montáž**

- Pripevnenie základnej dosky [5] na statív [9] (obr. C):
 1. Upevňovací skrutku na statív [6] úplne uvoľnite tak, že ju otočíte proti smeru hodinových ručičiek. Uvoľnením upevňovacej skrutky na statív uvoľníte aj pružný krúžok [7] a plochú podložku [8].
 2. Základnú dosku [5] s upevňovacou skrutkou na statív [6], pružným krúžkom [7] a plochou podložkou [8] pripevnite na statív [9]. Upevňovaciu skrutku na statív pevne zatiahnite až na doraz.
- Pripevnenie reflektora [1] na základnú dosku [5] (obr. A):
 1. Upevňovacie skrutky na reflektor [2] úplne uvoľnite tak, že ich otočíte proti smeru hodinových ručičiek. Uvoľnením upevňovacích skrutiek na reflektor uvoľníte aj podložky [3] a matice na reflektor [4].
 2. Držiaky na reflektor [12] s upevňovacími skrutkami na reflektor [2], podložkami [3] a maticami na reflektor [4] pripevnite na základnú dosku [5]. Upevňovacie skrutky na reflektor pevne zatiahnite až na doraz.

● **Použitie**

- Otáčaním palcovkej skrutky [13] nastavte reflektor [1] do požadovaného uhla.
- Pripojte sieťovú zástrčku [11] do sieťovej zásuvky.

⚠ POZOR: Po zapojení sieťovej zástrčky do zásuvky s napájacím káblom [11] produktu nehybte. Predstavuje to riziko zošmyknutia alebo prevrátania produktu.

● **Používanie produktu v exteriéri**

- Sieťovú zástrčku [11] pripájajte výlučne do sieťovej zásuvky IPX4 (len pre HG10684).
- Ak nie je k dispozícii zásuvka IPX4, sieťová zástrčka [11] môže byť zapojená výlučne v interiéri.

● **Čistenie a starostlivosť**

- Pred čistením:
 1. Vytiahnite sieťovú zástrčku [11] zo zásuvky.
 2. Produkt nechajte úplne vychladnúť.

⚠ OPATRNE! Produkt neponárajte do vody alebo iných kvapalín. Riziko poškodenia produktu!

- Produkt čistite mierne navlhčenou utierkou bez chlпов a jemným čistiacim prostriedkom.

● **Likvidácia**

Obal pozostáva z ekologických materiálov, ktoré môžete odovzdať na miestnych recyklačných zberných miestach.



Všimajte si prosím označenie obalových materiálov pre triedenie odpadu, sú označené skratkami (a) a číslami (b) s nasledujúcim významom: 1-7: Plasty/20-22: Papier a kartón/80-98: Spojené látky.

Výrobok:



Výrobok vr. príslušenstva a obalové materiály sú recyklovateľné a podliehajú rozšírenej zodpovednosti výrobcu.

Pre lepšie spracovanie odpadu ich zlikvidujte oddelene podľa obrázkov Info-tri (informácie o triedení).

Triman-Logo platí iba pre Francúzsko.



O možnostiach likvidácie opotrebovaného výrobku sa môžete informovať na Vašej obecnej alebo mestskej správe.



Ak výrobok doslúžil, v záujme ochrany životného prostredia ho neodhodte do domového odpadu, ale odovzdajte na odbornú likvidáciu. Informácie o zberných miestach a ich otváracích hodinách získate na Vašej príslušnej správe.

● Servis

SK **Servis Slovensko**

Tel.: 0800 008158

E-pošta: owim@lidl.sk



| | | |
|---|--------|----|
| Indicaciones de advertencia y símbolos empleados | Página | 42 |
| Guía rápida | Página | 42 |
| Uso previsto | Página | 42 |
| Volumen de suministro | Página | 42 |
| Descripción de las piezas | Página | 43 |
| Datos técnicos | Página | 43 |
| Indicaciones generales de seguridad | Página | 43 |
| Antes del montaje | Página | 44 |
| Montaje | Página | 44 |
| Uso | Página | 45 |
| Utilizar el producto en exteriores | Página | 45 |
| Limpieza y cuidado | Página | 45 |
| Eliminación | Página | 45 |
| Asistencia | Página | 45 |

Indicaciones de advertencia y símbolos empleados

En el manual de instrucciones, la guía rápida, el embalaje y la placa de características se emplean las indicaciones de advertencia siguientes:

| | | | |
|--|---|-----------------------|---|
| | ¡PELIGRO! Este símbolo con la palabra de señalización "Peligro" identifica un riesgo de nivel alto que, si no se evita, puede tener como consecuencia una lesión grave o incluso la muerte. | | NOTA: Este símbolo con la palabra de señalización "Nota" ofrece más información útil. |
| | ¡ADVERTENCIA! Este símbolo con la palabra de señalización "Advertencia" identifica un riesgo de nivel medio que, si no se evita, puede tener como consecuencia una lesión grave o incluso la muerte. | Solo para carcasa | IP65: <ul style="list-style-type: none"> ■ Estanco al polvo ■ Protegido contra chorros de agua |
| | ¡CUIDADO! Este símbolo con la palabra de señalización "Cuidado" identifica un riesgo de nivel bajo que, si no se evita, puede tener como consecuencia una lesión menor o de tipo leve. | | El enchufe está destinado únicamente al uso en interiores (sólo para HG10684-BS) |
| | ¡ATENCIÓN! Este símbolo en combinación con la palabra de señalización "Atención" advierte de un posible daño material. | | Tensión/corriente alterna |
| | ¡Peligro: Riesgo de descarga eléctrica! | | Clase de protección I |
| | CUIDADO. ¡Superficie caliente! | | El producto ha sido diseñado para resistir cargas mecánicas fuertes. |
| | | | Indicaciones de seguridad Instrucciones de manipulación |
| | El marcado CE ratifica la conformidad con las directivas de la UE aplicables al producto. | | |

FOCO DE TRABAJO LED

● Guía rápida

Este documento se trata de una copia impresa acortada del manual de instrucciones completo. Escaneando el código QR accede directamente a la página del Servicio Lidl (www.lidl-service.com) donde, introduciendo el número de artículo (IAN) 435340_2304, puede consultar y descargar el manual de instrucciones completo.

La guía de inicio rápido es parte integrante de este producto. Antes de usar el producto, familiarícese con todas las indicaciones de manejo y seguridad. Conserve bien la guía de inicio rápido y entregue todos los documentos en caso de transferir el producto a terceros.

● Uso previsto

El producto está destinado únicamente a la iluminación de exteriores. Este producto está indicado exclusivamente para el uso privado y no es adecuado para aplicaciones comerciales ni de ningún otro tipo.



No es adecuado para la iluminación de espacios dentro de una vivienda.

● Volumen de suministro

Inmediatamente después de desembalar el producto, compruebe que ha recibido todas las piezas y que el producto está en perfecto estado.

- 1 Foco de trabajo led
- 1 Guía rápida

● Descripción de las piezas

- 1 Foco, 2x
- 2 Tornillo de fijación del foco, 2x
- 3 Arandela, 2x
- 4 Tuerca del foco, 2x
- 5 Placa de base
- 6 Tornillo de ajuste del trípode
- 7 Arandela elástica
- 8 Arandela plana
- 9 Trípode
- 10 Tornillo de ajuste
- 11 Cable de conexión con enchufe
- 12 Soporte del foco, 2x
- 13 Tornillo de mariposa

● Datos técnicos

| | |
|--------------------------------|---|
| Tensión de alimentación: | 230 V~, 50 Hz |
| Consumo de potencia total: | 15 W x 2 |
| Clase de protección: | I |
| Tipo de protección: | IP65: <ul style="list-style-type: none">■ Estanco al polvo■ Protegido contra chorros de agua |
| Dimensiones: | aprox. 85 x 166 x 72,5 cm (An. x Al. x Pr.) |
| Peso: | aprox. 3,4 kg |
| Máx. superficie de proyección: | aprox. 0,1434 m ² |
| Certificación: | |
| HG10684: | GS (TÜV SÜD) |

Este producto contiene una fuente de luz de clase de eficiencia energética "F".



Indicaciones generales de seguridad

¡ANTES DE USAR EL PRODUCTO POR PRIMERA VEZ, FAMILIARÍCESE CON TODAS LAS INDICACIONES DE SEGURIDAD Y FUNCIONAMIENTO! ¡ENTREGUE TODA LA DOCUMENTACIÓN SI TRANSFIERE EL PRODUCTO A TERCEROS!



⚠ ¡ADVERTENCIA! ¡PELIGRO DE MUERTE Y RIESGO DE ACCIDENTE PARA NIÑOS MUY PEQUEÑOS Y NIÑOS DE MAYOR EDAD!

Nunca deje a los niños solos con el material de embalaje. Existe peligro de asfixia con el material de embalaje. Los niños a menudo subestiman los peligros. Mantenga siempre el producto fuera del alcance de los niños.

- Este producto puede ser utilizado por niños a partir de los 8 años y personas con capacidades físicas, mentales o sensoriales reducidas o personas con falta de experiencia y/o conocimientos, siempre y cuando haya una persona responsable de su seguridad que los supervise o los haya instruido en el uso seguro del producto, de modo que comprendan los peligros que implica su uso. No permita que los niños jueguen con el producto. La limpieza y el mantenimiento no podrán llevarse a cabo por niños sin vigilancia.

⚠ ¡PELIGRO! ¡Riesgo de asfixia! Los niños pueden ingerir las piezas pequeñas suministradas (por ejemplo, los tornillos) y asfixiarse con ellas. Durante el montaje, mantenga a los niños alejados del área de trabajo.

- Este producto no contiene ninguna pieza que el usuario pueda reparar. Los LED y el elemento de control integrado no pueden ser sustituidos por el usuario.
- Si los LED fallan al final de su vida útil, deben ser reparados por un electricista cualificado o se debe eliminar todo el producto.
- El cable de conexión **11** no puede ser sustituido. Si este cable está dañado, se debe eliminar todo el producto.



¡Peligro de muerte por descarga eléctrica!

- Antes de conectar el producto a la red eléctrica, revíselo siempre para comprobar que no presenta daños. No utilice nunca el producto si detecta que tiene cualquier tipo de daño.
- Proteja el cable de conexión de los bordes afilados, las cargas mecánicas y las superficies calientes.
- Antes del montaje, desmontaje y limpieza del producto, desconecte el cable de conexión de la toma de corriente.
- Desconecte el producto de la red eléctrica si no va a utilizarlo durante mucho tiempo (por ejemplo, durante sus vacaciones).
- Antes del montaje, cerciórese de que la tensión eléctrica disponible coincida con la tensión de alimentación necesaria para el producto (230 V~, 50 Hz). Si no coincide, no monte el producto.

⚠ ¡CUIDADO! ¡Riesgo de quemaduras!

Para evitar quemaduras, antes de tocarlo asegúrese de que el producto esté apagado y se haya enfriado durante al menos 15 minutos. El producto puede calentarse mucho.

- Toda la superficie del producto, especialmente los tubos termocontraíbles, se calienta mucho durante el funcionamiento.
- HG10684: El enchufe [11] sólo debe conectarse a una toma de corriente que tenga el mismo grado de protección (IP44) contra el polvo y el agua.
HG10684-BS: El enchufe está destinado únicamente al uso en interiores.



⚠ **¡ADVERTENCIA! ¡Peligro de incendio!** Monte el producto a una distancia mínima de 1 m con respecto a los materiales iluminados. Una generación de calor excesiva puede provocar un incendio.

- El producto debe utilizarse únicamente con el balasto LED integrado.

- Mientras esté conectado al suministro de corriente, el producto seguirá consumiendo una pequeña cantidad de energía aunque esté apagado. Para desconectarlo por completo, retire el enchufe [11] de la toma de corriente.
- Las luces no deben conectarse en serie.
- Estas no son luces portátiles. Antes de mover el trípode, desconecte el enchufe [11] de la toma de corriente.

● **Antes del montaje**

❗ **NOTA:** Retire la totalidad del material de embalaje del producto.

- El producto puede colocarse sobre el trípode [9] suministrado y situarse seguidamente en el lugar deseado.
1. Gire el tornillo de ajuste [10] en sentido contrario a las agujas del reloj para aflojar el trípode [9] (fig. B).
 2. Ajuste el trípode [9] a la posición deseada. Gire el tornillo de ajuste [10] en el sentido de las agujas del reloj para fijar el trípode en su posición (fig. B).
 3. Coloque y utilice el producto únicamente sobre superficies estables y sin ninguna inclinación.
 4. Extienda completamente el trípode [9]. Compruebe la estabilidad del producto.

⚠ **¡CUIDADO!** Preste atención a la posición de sus manos al desplegar o plegar el trípode [9]. Riesgo de aplastamiento de los dedos (fig. A).

● **Montaje**

- Fije la placa de base [5] al trípode [9] (fig. C):
 1. Gire el tornillo de ajuste del trípode [6] en sentido contrario a las agujas del reloj para aflojarlo completamente. Al aflojar el tornillo de ajuste del trípode, también se aflojan la arandela elástica [7] y la arandela plana [8].
 2. Fije la placa de base [5] al trípode [9] con el tornillo de ajuste del trípode [6], la arandela elástica [7] y la arandela plana [8]. Apriete el tornillo de ajuste del trípode en el sentido de las agujas del reloj hasta el tope.
- Fije el foco [1] a la placa de base [5] (fig. A):
 1. Gire los tornillos de fijación del foco [2] en sentido contrario a las agujas del reloj para aflojarlos completamente. Al aflojar los tornillos de fijación del foco se aflojan también las arandelas [3] y las tuercas del foco [4].
 2. Fije los soportes del foco [12] a la placa de base [5] con los tornillos de fijación del foco [2], las arandelas [3] y las tuercas del foco [4]. Apriete los tornillos de fijación del foco en el sentido de las agujas del reloj hasta el tope.

● **Uso**

- Gire el tornillo de mariposa **13** para ajustar el foco **1** al ángulo deseado.
- Conecte el enchufe **11** a una toma de corriente.

⚠ CUIDADO: No mueva el cable de conexión **11** del producto después de haber conectado el enchufe a una toma de corriente. Se corre el riesgo de que el producto se deslice o se vuelque.

● **Utilizar el producto en exteriores**

- Conecte el enchufe **11** únicamente a una toma de corriente que tenga un grado de protección IPX4 (sólo para el HG10684).
- Si no se dispone de una toma de corriente con un grado de protección IPX4, el enchufe **11** sólo debe conectarse en interiores.

● **Limpieza y cuidado**

- Antes de la limpieza:
 1. Desconecte el enchufe **11** de la toma de corriente.
 2. Deje que el producto se enfríe por completo.

⚠ ¡ATENCIÓN! Nunca sumerja el producto en agua u otros líquidos. ¡Riesgo de daños en el producto!

- Limpie el producto con un paño sin pelusas ligeramente humedecido y un detergente suave.

● **Eliminación**

El embalaje está compuesto por materiales no contaminantes que pueden ser desechados en el centro de reciclaje local.



Tenga en cuenta el distintivo del embalaje para la separación de residuos. Está compuesto por abreviaturas (a) y números (b) que significan lo siguiente: 1-7: plásticos/20-22: papel y cartón/80-98: materiales compuestos.

Producto:



Points de collecte sur www.quefairede mesdechets.fr
Privilégiez la réparation ou le don de votre appareil !

El producto, incluidos los accesorios, y el material de embalaje son reciclables y están sujetos a la responsabilidad extendida del fabricante.

Deséchelos por separado siguiendo la información ilustrada de recogida selectiva para un mejor tratamiento de los residuos.

El logotipo Trimán se aplica solo para Francia.



Para obtener información sobre las posibilidades de desecho del producto al final de su vida útil, acuda a la administración de su comunidad o ciudad.



Para proteger el medio ambiente no tire el producto junto con la basura doméstica cuando ya no le sea útil. Deséchelo en un contenedor de reciclaje. Diríjase a la administración competente para obtener información sobre los puntos de recogida de residuos y sus horarios.

● **Asistencia**

ES Asistencia en España

Tel.: 900984948















E-Mail: owim@lidl.es



| | | |
|--|------|----|
| Anvendte advarselssætninger og symboler | Side | 47 |
| Kort vejledning | Side | 47 |
| Forskriftsmæssig anvendelse | Side | 47 |
| Leveringsomfang | Side | 47 |
| Beskrivelse af delene | Side | 47 |
| Tekniske data | Side | 48 |
| Almindelige sikkerhedsanvisninger | Side | 48 |
| Før montering | Side | 49 |
| Montering | Side | 49 |
| Brug | Side | 49 |
| Anvendelse af produktet udendørs | Side | 49 |
| Rengøring og vedligeholdelse | Side | 49 |
| Bortskaffelse | Side | 49 |
| Service | Side | 50 |

Anvendte advarselssætninger og symboler

De følgende advarselstegn bruges i denne betjeningsvejledning, lynvejledningen, på emballagen og på typeskiltet:

| | | | |
|--|--|---|--|
|  | FARE! Dette symbol, sammen med signalordet "Fare", betegner en faresituation med høj risikofaktor, som, hvis den ikke afværges, kan medføre alvorlige kvæstelser eller dødsfald. |  | BEMÆRK: Dette symbol, sammen med signalordet "Bemærk", angiver flere nyttige informationer. |
|  | ADVARSEL! Dette symbol, sammen med signalordet "Advarsel", betegner en faresituation med mellemstor risikofaktor, som, hvis den ikke afværges, kan medføre alvorlige kvæstelser eller dødsfald. |  | IP65: ■ Støvtæt ■ Beskyttet med vandstråler |
|  | FORSIGTIG! Dette symbol, sammen med signalordet "Forsigtig", betegner en faresituation med lav risikofaktor, som, hvis den ikke afværges, kan medføre mindre eller moderate kvæstelser. |  | Netstik kun til indendørs brug (kun for HG10684-BS) |
|  | OBS! Dette symbol, sammen med signalordet "Obs", betyder fare for tingskader. |  | Vekselstrøm/-spænding |
| | |  | Beskyttelsesklasse I |
|  | Fare - risiko for elektriske stød |  | Produktet er designet til at modstå kraftige mekaniske belastninger. |
|  | FORSIGTIG. Varm overflade! |  | Sikkerhedsanvisninger Handlingsanvisninger |
|  | CE-mærket bekræfter overensstemmelse med de for produktet gældende EU-retningslinjer. | | |

LED ARBEJDSPROJEKTØR

● Kort vejledning

Dette dokument er en forklaret, trykt udgave af den komplette betjeningsvejledning. Ved at scanne QR-koden har du direkte adgang til Lidl-service-siden (www.lidl-service.com) og kan åbne den komplette betjeningsvejledning ved at indtaste varenummeret (IAN) 435340_2304 og downloade den.

Den korte vejledning er del af dette produkt. Gør dig fortroligt med alle betjenings- og sikkerhedsanvisninger før produktet anvendes. Opbevar den korte vejledning godt og udlever alle bilag ved videregivelse til tredjemand.

● Forskriftsmæssig anvendelse

Produktet er kun beregnet til belysning af udendørs områder. Produktet er kun beregnet til privat brug og må ikke anvendes på erhvervsmæssige områder eller til andre anvendelser.



Ikke egnet til belysning i husholdningen.

● Leveringsomfang

Kontrollér venligst, umiddelbart efter udpakningen, om leveringsomfanget er korrekt, og at produktet er i fejlfri stand.

- 1 LED arbejdsprojektør
- 1 Kort vejledning

● Beskrivelse af delene

- 1 Projektør 2x
- 2 Projektør-monteringskrue 2x
- 3 Spændeskive 2x
- 4 Projektørmøtrik 2x
- 5 Grundplade
- 6 Stativ-drejeskrue
- 7 Fjederring

- 8 Flad spændeskive
- 9 Stativ
- 10 Drejeskrue
- 11 Tilslutningsledning med netstik
- 12 Projektørholder 2x
- 13 Tømmelskrue

● Tekniske data

| | |
|-------------------------|--|
| Driftsspænding: | 230 V~, 50 Hz |
| Samlet effektforbrug: | 15 W x 2 |
| Beskyttelsesklasse: | I |
| Tæthedsklasse: | IP65: <ul style="list-style-type: none"> ■ Støvtæt ■ Beskyttet mod vandstråler |
| Dimensioner: | ca. 85 x 166 x 72,5 cm (B x H x D) |
| Vægt: | ca. 3,4 kg |
| Maks. projektiønsareal: | ca. 0,1434 m ² |
| Certificering: | |
| HG10684: | GS (TÜV SÜD) |

Dette produkt indeholder en lyskilde i energieffektivitetsklasse "F".



Almindelige sikkerhedsanvisninger

FØR PRODUKTET BRUGES FØRSTE GANG, SKAL DU SÆTTE DIG IND I BRUGERVEJLEDNINGEN OG SIKKERHEDSVEJLEDNINGEN! HVIS DU OVERLADER PRODUKTET TIL TREDJEPART, SKAL DU MEDLEVERE ALLE DOKUMENTER!



⚠ ADVARSEL! LIVSFARE OG RISIKO FOR ULYKKER FOR SMÅBØRN OG BØRN!

Børn må aldrig være alene med emballagematerialet uden opsyn. Emballagematerialet udgør risiko for kvælning. Børn undervurderer ofte faresituationer. Børn skal holdes borte fra produktet.

- Dette produkt kan anvendes af børn fra 8 år og opefter, samt af personer med reducerede, fysiske, sensoriske eller mentale færdigheder eller mangel på erfaring og kundskaber, hvis de er under opsyn, eller hvis de er instrueret i sikker brug af produktet og indforstået med de risici, der er forbundet hermed. Børn må ikke lege med produktet. Rengøring og vedligeholdelse må ikke udføres af børn uden opsyn.

⚠ FARE! Risiko for kvælning! Børn kan sluge medfølgende små dele (f.eks. skrue) og blive kvalt af dette. Hold børn væk fra arbejdsområdet under montering.

- Dette produkt indeholder ikke dele, som kan serviceres af brugeren. LED'erne og den indbyggede styring kan ikke udskiftes af brugeren.
- Hvis LED'erne svigter ved udløbet af deres levetid, skal de repareres af en kvalificeret elektriker, eller hele produktet skal bortskaffes.
- Tilslutningsledningen [11] kan ikke udskiftes, ved beskadigelse af tilslutningsledningen skal produktet bortskaffes.



Livsfare på grund af elektrisk stød!

- Kontroller produktet for eventuelle skader, hver gang før det tilsluttes til strømmen. Produktet må ikke tages i brug, hvis du konstaterer nogen form for beskadigelse.
- Beskyt tilslutningsledningen mod skarpe kanter, mekaniske påvirkninger og varme overflader.
- Træk tilslutningsledningen ud af stikkontakten før montering, afmontering eller rengøring.
- Afbryd produktet fra elnettet, hvis du ikke bruger det i længere tid (f.eks. ferie).
- Før montering skal du kontrollere at den tilgængelige netspænding stemmer overens med produktets krævede driftsspænding (230 V~, 50 Hz). Tilslut ikke produktet, hvis dette ikke er tilfældet.

⚠ FORSIGTIG! Forbrændingsrisiko! For

at undgå forbrændinger, skal det sikres, at produktet er frakoblet og er afkølet i mindst 15 minutter, før det berøres. Produktet kan blive meget varmt.

- Hele produktoverfladen, især krympeslangerne, opvarmes meget under driften.
- HG10684: Netstikket **11** må kun forbindes med en stikkontakt med den samme beskyttelsesgrad (IP44) for at opretholde beskyttelsesgraden mod støv/vand. HG10684-BS: Netstik kun til indendørs brug.



⚠ ADVARSEL! Brandfare!

Produktet skal monteres med en afstand på mindst 1 m til belyste materialer. En kraftig varmeafgivelse kan medføre udvikling af brand.

- Produktet må kun anvendes med den indbyggede LED-forkoblingsenhed.
- Produktet forbruger også en lav mængde strøm, når produktet er slukket, men stadig er forbundet med strømmettet. For at slukke fuldstændigt, skal netstikket **11** fjernes fra stikkontakten.
- Lamperne må ikke sættes i serie.
- Dette er ikke en bærbar lampe. Træk netstikket **11** ud af stikkontakten, før stativet bevæges.

● **Før montering**

i BEMÆRK: Fjern al emballage fra produktet.

- Produktet kan placeres på det medfølgende stativ **9** og så positioneres på det ønskede sted.
- 1. Drej drejeskruen **10** mod uret, for at løsne stativet **9** (fig. B).
- 2. Indstil stativet **9** på den ønskede position. Drej drejeskruen **10** med uret, for at fiksere stativet i sin position (fig. B).
- 3. Placer og anvend kun produktet på stabile overflader uden hældning.
- 4. Træk stativet **9** helt ud. Kontrollér produktets stabilitet.

⚠ FORSIGTIG! Pas på dine hænders position, mens du klapper stativet **9** ud eller sammen. Fare for at klemme fingrene (fig. A).

● **Montering**

- Fastgør grundpladen **5** på stativet **9** (fig. C):
 1. Drej stativ-drejeskruen **6** mod uret, for at løsne den fuldstændigt. Når stativ-drejeskruen løsnes, så løsnes fjedringen **7** og den flade spændeskive **8**.
 2. Fastgør grundpladen **5** med stativ-drejeskruen **6**, fjedringen **7** og den flade spændeskive **8** på stativet **9**. Drej stativ-drejeskruen med uret indtil anslaget.
- Fastgør projektøren **1** på grundpladen **5** (fig. A):
 1. Drej projektør-monteringskruen **2** mod uret for at løsne den fuldstændigt. Når projektør-monteringskruerne løsnes, så løsnes spændeskiverne **3** og projektørmøtrikkerne **4** også.
 2. Fastgør projektørholderne **12** med projektør-monteringskruerne **2**, spændeskiverne **3** og projektørmøtrikkerne **4** på grundpladen **5**. Drej projektør-monteringskruen med uret indtil anslaget.

● **Brug**

- Drej tommelskruen **13** for at indstille projektøren **1** på den ønskede vinkel.
- Tilslut netstikket **11** til en stikkontakt.

⚠ FORSIGTIG: Bevæg ikke produktets tilslutningsledning **11**, når netstikket er sat i en stikkontakt. Der er risiko for, at produktet glider eller vælter.

● **Anvendelse af produktet udendørs**

- Forbind udelukkende netstikket **11** med en IPX4-stikkontakt (kun til HG10684).
- Hvis der ikke er en IPX4-stikkontakt, må netstikket **11** udelukkende tilsluttes indendørs.

● **Rengøring og vedligeholdelse**

- Før rengøring:
 1. Træk netstikket **11** ud af stikkontakten.
 2. Lad først produktet køle fuldstændigt af.

⚠ OBS! Produktet må aldrig nedsænkes i vand eller andre væsker. Fare for produktskader!

- Rengør produktet med en fugfri, let fugtig klud og et mildt rengøringsmiddel.

● **Bortskaffelse**

Indpakningen består af miljøvenlige materialer, som De kan bortskaffe over de lokale genbrugssteder.



Bemærk forpakkingsmaterialernes mærkning til affaldssorteringen, disse er mærket med forkortelser (a) og numre (b) med følgende betydning: 1-7: kunststoffer/20-22: papir og pap/80-98: kompositmaterialer.

Produkt:



Produktet og tilbehøret og emballagematerialer kan genbruges og er underlagt udvidet producentansvar.

De skal bortskaffes separat. Følg de viste mærkater med sorteringsoplysninger, så de bortskaffes på en bedre måde.

Triman-logoet gælder kun for Frankrig.



De får oplyst muligheder til bortskaffelse af det udtjente produkt hos deres lokale myndigheder eller bystyre.



For miljøets skyld, så må produktet aldrig smides ud sammen med husholdningsaffaldet, når det er udtjent, men skal afleveres til en fagmæssig korrekt bortskaffelse. De kan informere Dem vedrørende opsamlingssteder og deres åbningstider hos deres ansvarlige forvaltning.

● Service

DK Service Danmark

Tel.: 80253972















E-Mail: owim@lidl.dk



| | | |
|---|--------|----|
| Avvertenze e simboli utilizzati | Pagina | 52 |
| Guida rapida | Pagina | 52 |
| Utilizzo secondo la destinazione d'uso | Pagina | 52 |
| Contenuto della confezione | Pagina | 52 |
| Descrizione dei componenti | Pagina | 53 |
| Dati tecnici | Pagina | 53 |
| Avvertenze generali per la sicurezza | Pagina | 53 |
| Prima del montaggio | Pagina | 54 |
| Montaggio | Pagina | 54 |
| Utilizzo | Pagina | 54 |
| Uso del prodotto all'aperto | Pagina | 54 |
| Pulizia e manutenzione | Pagina | 54 |
| Smaltimento | Pagina | 55 |
| Assistenza | Pagina | 55 |

Avvertenze e simboli utilizzati

Nel manuale di istruzioni, nella guida rapida, sull'imballaggio e sulla targhetta sono utilizzate le seguenti avvertenze:

| | | | |
|---|---|---|---|
|  | PERICOLO! Questo simbolo con il termine "Pericolo" indica una minaccia ad alto rischio che, se non evitata, può causare gravi lesioni o un esito letale. |  | INDICAZIONE: Questo simbolo con il termine "Indicazione" contiene ulteriori utili informazioni. |
|  | AVVERTENZA! Questo simbolo con il termine "Avvertenza" indica una minaccia a medio rischio che, se non evitata, può causare gravi lesioni o un esito letale. |  | IP65: <ul style="list-style-type: none"> ■ A tenuta di polvere ■ Protetto contro i getti d'acqua |
|  | CAUTELA! Questo simbolo con il termine "Cautela" indica una minaccia a basso rischio che, se non evitata, può causare lesioni lievi o di media gravità. |  | Spina solo per uso in interni (solo per HG10684-BS) |
|  | ATTENZIONE! Questo simbolo, insieme alla parola "Attenzione", indica il rischio di possibili danni materiali. |  | Corrente/tensione alternata |
| | |  | Classe di protezione I |
|  | Pericolo - rischio di scosse elettriche! |  | Il prodotto è progettato per resistere a carichi meccanici elevati. |
|  | CAUTELA. Superficie calda! |  | Istruzioni di sicurezza Istruzioni |
|  | Il marchio CE conferma la conformità alle direttive UE applicabili al prodotto. | | |

FARO LED DA LAVORO

● Guida rapida

Questo documento è un'edizione abbreviata delle istruzioni per l'uso complete. Facendo la scansione del codice QR puoi accedere direttamente alla pagina del servizio di assistenza Lidl (www.lidl-service.com) e inserendo il codice articolo (IAN) 435340_2304 puoi scaricare e visionare le istruzioni per l'uso complete.

Le istruzioni brevi sono parte integrante di questo prodotto. Prima dell'uso del prodotto leggere attentamente tutte le indicazioni per l'uso e le avvertenze di sicurezza. Conservare bene le istruzioni brevi e consegnare tutta la documentazione in caso di cessione del prodotto a terzi.

● Utilizzo secondo la destinazione d'uso

Il prodotto è progettato solo per l'illuminazione di aree esterne. Questo prodotto è destinato esclusivamente ad un uso privato e non all'uso commerciale o ad altri impieghi.



Non adatto per l'illuminazione di ambienti domestici.

● Contenuto della confezione

Controllare il contenuto della confezione subito dopo il disimballaggio perché il prodotto sia completo e in perfette condizioni.

- 1 Faro LED da lavoro
- 1 Guida rapida

● Descrizione dei componenti

- 1 Faro, 2x
- 2 Vite di fissaggio del faro, 2x
- 3 Rondella, 2x
- 4 Dado del faro, 2x
- 5 Piastra di base
- 6 Vite di bloccaggio del treppiede
- 7 Rondella elastica
- 8 Rondella piatta
- 9 Treppiede
- 10 Vite di bloccaggio
- 11 Cavo d'alimentazione e spina
- 12 Supporto del faro, 2x
- 13 Vite a testa zigrinata

● Dati tecnici

| | |
|-----------------------------|---|
| Tensione di esercizio: | 230 V~, 50 Hz |
| Potenza assorbita totale: | 15 W x 2 |
| Classe di protezione: | I |
| Grado di protezione: | IP65: <ul style="list-style-type: none">■ A tenuta di polvere■ Protetto contro i getti d'acqua |
| Dimensioni: | ca. 85 x 166 x 72,5 cm (L x A x P) |
| Peso: | ca. 3,4 kg |
| Area massima di proiezione: | ca. 0,1434 m ² |
| Certificazione: | |
| HG10684: | GS (TÜV SÜD) |

Questo prodotto contiene una sorgente luminosa di classe di efficienza energetica "F".



Avvertenze generali per la sicurezza

PRIMA DI USARE IL PRODOTTO PER LA PRIMA VOLTA, FAMILIARIZZARE CON TUTTE LE INDICAZIONI D'USO E LE ISTRUZIONI DI SICUREZZA! IN CASO DI PASSAGGIO DEL PRODOTTO A TERZI, CONSEGNARE ANCHE TUTTA LA DOCUMENTAZIONE RELATIVA!



⚠ AVVERTENZA! PERICOLO PER L'INCOLUMITÀ DEI BAMBINI!

Non lasciare mai i bambini incustoditi con il materiale per imballaggio. Sussiste il pericolo di soffocamento dei bambini con il materiale d'imballaggio. I bambini non sono in grado di valutare l'entità dei pericoli. Tenere i bambini sempre lontani dal prodotto.

- Il prodotto può essere usato da bambini di almeno 8 anni e persone con ridotte capacità fisiche, psichiche o sensoriali, oppure senza esperienza e/o conoscenza del prodotto, solo sotto supervisione o a seguito di istruzioni per un uso sicuro del prodotto e conseguente comprensione dei rischi connessi all'utilizzo dello stesso. I bambini non devono giocare con il prodotto. La pulizia e la manutenzione non possono essere eseguite da bambini senza sorveglianza.

⚠ PERICOLO! Rischio di soffocamento!

I bambini potrebbero inghiottire piccole parti in dotazione (es. viti) e soffocare. Tenere i bambini lontani dall'area di lavoro durante il montaggio.

- Questo prodotto non contiene parti che possono essere sottoposte a manutenzione da parte dell'utente. I LED e il controllo integrato non possono essere sostituiti dall'utente.
- Se i LED si guastano al termine della loro vita utile, devono essere riparati da un elettricista qualificato o l'intero prodotto deve essere smaltito.
- Il cavo di alimentazione **11** non può essere sostituito; se il cavo di alimentazione è danneggiato, il prodotto deve essere smaltito.



Pericolo di morte per scosse elettriche!

- Prima di ogni allacciamento del prodotto alla rete controllare eventuali danni. Non utilizzare mai il prodotto se si nota qualche danno.
- Proteggere il cavo di alimentazione da spigoli vivi, sollecitazioni meccaniche e superfici calde.
- Scollegare il cavo di alimentazione dalla presa prima del montaggio, dello smontaggio e della pulizia.
- Scollegare il prodotto dalla rete elettrica se non viene utilizzato per un lungo periodo di tempo (ad es. durante le vacanze).

- Prima del montaggio, assicurarsi che la tensione di rete corrisponda alla tensione di esercizio richiesta del prodotto (230 V~, 50 Hz). Non montare il prodotto se non è questo il caso.

⚠ CAUTELA! Pericolo di ustioni! Per evitare ustioni, assicurarsi che il prodotto sia spento e si sia raffreddato per almeno 15 minuti prima di toccarlo. Il prodotto può diventare molto caldo.

- Durante il funzionamento, l'intera superficie del prodotto diventa molto calda, in particolare i tubi termoretraibili.
- HG10684: La spina **11** deve essere collegata solo a una presa con lo stesso grado di protezione (IP44) per mantenere il grado di protezione da polvere/acqua.
- HG10684-BS: Spina solo per uso in interni.



⚠ AVVERTENZA! Rischio di incendio! Montare il prodotto ad una distanza di almeno 1 m dai materiali illuminati. Una generazione eccessiva di calore può portare a scivolare un incendio.

- Il prodotto va utilizzato solo con il reattore per LED incorporato.
- Il prodotto, anche da spento, se è collegato all'alimentazione elettrica continuerà a consumare un po' di energia. Per spegnere completamente, togliere la spina **11** dalla presa.
- Le luci non devono essere collegate in serie.
- Non si tratta di una luce portatile. Staccare la spina **11** dalla presa prima di spostare il treppiede.

● **Prima del montaggio**

- i** **INDICAZIONE:** Rimuovere tutto il materiale di imballaggio dal prodotto.
- Il prodotto può essere collocato sul treppiede **9** in dotazione e poi posizionato nel luogo desiderato.
 1. Ruotare le viti di bloccaggio **10** in senso antiorario per sbloccare il treppiede **9** (fig. B).
 2. Regolare il treppiede **9** nella posizione desiderata. Ruotare la vite di bloccaggio **10** in senso orario per bloccare il treppiede in posizione (fig. B).

3. Posizionare e utilizzare il prodotto solo su superfici stabili e non inclinate.
4. Estendere completamente il treppiede **9**. Controllare la stabilità del prodotto.

⚠ CAUTELA! Durante l'apertura o la chiusura del treppiede **9**, prestare attenzione alla posizione delle mani. Rischio di schiacciamento delle dita (fig. A).

● **Montaggio**

- Fissare la piastra di base **5** al treppiede **9** (fig. C):
 1. Ruotare la vite di bloccaggio del treppiede **6** in senso antiorario per allentarla completamente. Allentando la vite di bloccaggio del treppiede, si allentano anche la rondella elastica **7** e la rondella piatta **8**.
 2. Fissare la piastra di base **5** con la vite di bloccaggio del treppiede **6**, la rondella elastica **7** e la rondella piatta **8** al treppiede **9**. Stringere la vite di bloccaggio del treppiede in senso orario fino all'arresto.
- Fissare il faro **1** alla piastra di base **5** (fig. A):
 1. Ruotare le viti di fissaggio del faro **2** in senso antiorario per allentarle completamente. Allentando le viti di fissaggio del faro, si allentano anche le rondelle **3** e i dadi del faro **4**.
 2. Fissare i supporti del faro **12** con le viti di fissaggio del faro **2**, le rondelle **3** e i dadi del faro **4** alla piastra di base **5**. Stringere le viti di fissaggio del faro in senso orario fino all'arresto.

● **Utilizzo**

- Ruotare la vite a testa zigrinata **13** per regolare il faro **1** all'angolo desiderato.
- Collegare la spina **11** a una presa.

⚠ CAUTELA: Non spostare il cavo di alimentazione **11** del prodotto dopo aver inserito la spina in una presa. C'è il rischio che il prodotto scivoli o si ribalti.

● **Uso del prodotto all'aperto**

- Collegare la spina **11** solo a una presa IPX4 (solo per HG10684).
- Se non è disponibile una presa IPX4, la spina **11** deve essere collegata solo in ambienti interni.

● **Pulizia e manutenzione**

- Prima della pulizia:
 1. Staccare la spina **11** dalla presa.
 2. Lasciar raffreddare completamente il prodotto.

⚠ ATTENZIONE! Non immergere mai il prodotto in acqua o altri liquidi. Rischio di danni al prodotto!

- Pulire il prodotto con un panno privo di lanugine, leggermente inumidito e del detergente delicato.

● **Smaltimento**

L'imballaggio è composto da materiali ecologici che possono essere smaltiti presso i siti di raccolta locali per il riciclo.



Osservare l'identificazione dei materiali di imballaggio per lo smaltimento differenziato, i quali sono contrassegnati da abbreviazioni (a) e da numeri (b) con il seguente significato: 1-7: plastiche/20-22: carta e cartone/80-98: materiali compositi.

Prodotto:



Points de collecte sur www.quefairedemesdechets.fr
Privilégiez la réparation ou le don de votre appareil !

Il prodotto, i suoi accessori e i materiali di imballaggio sono riciclabili e soggetti alla responsabilità estesa del produttore. Per un migliore trattamento dei rifiuti, smaltirli separatamente seguendo i diversi simboli della raccolta differenziata.

Il logo Triman è valido solamente per la Francia.



E' possibile informarsi circa le possibilità di smaltimento del prodotto usato presso l'amministrazione comunale o cittadina.



Per questioni di tutela ambientale non gettare il prodotto usato tra i rifiuti domestici, ma provvedere invece al suo corretto smaltimento. Presso l'amministrazione competente è possibile ricevere informazioni circa i siti di raccolta e i relativi orari di apertura.

● **Assistenza**















IT Assistenza Italia
Tel.: 800790789
E-Mail: owim@lidl.it



| | | |
|--|-------|----|
| Felhasznált figyelmeztető jelzések és szimbólumok | Oldal | 57 |
| Rövid útmutató | Oldal | 57 |
| Rendeltetésszerű használat | Oldal | 57 |
| A csomagolás tartalma | Oldal | 57 |
| A részegységek leírása | Oldal | 57 |
| Műszaki adatok | Oldal | 58 |
| Általános biztonsági utasítások | Oldal | 58 |
| Összeszerelés előtt | Oldal | 59 |
| Összeszerelés | Oldal | 59 |
| Használat | Oldal | 59 |
| A termék kültéri használata | Oldal | 59 |
| Tisztítás és ápolás | Oldal | 59 |
| Mentesítés | Oldal | 60 |
| Szerviz | Oldal | 60 |

Felhasznált figyelmeztető jelzések és szimbólumok

Ebben a használati útmutatóban, a rövid útmutatóban, a csomagoláson és az adattáblán az alábbi figyelmeztető jelzések láthatók:

| | | | |
|---|---|---|---|
|  | VESZÉLY! Ez a szimbólum a „Veszély” szó mellett nagy kockázati tényezőre hívja fel a figyelmet, melyet ha nem kerülnek el, az súlyos sérülésekhez vagy halálesethez vezet. |  | MEGJEGYZÉS: Ez a szimbólum a „Megjegyzés” szó mellett hasznos információkra hívja fel a figyelmet. |
|  | FIGYELMEZTETÉS! Ez a szimbólum a „Figyelmeztetés” szó mellett közepes kockázati tényezőre hívja fel a figyelmet, melyet ha nem kerülnek el, az súlyos sérülésekhez vagy akár halálesethez is vezethet. |  | IP65: ■ Porálló ■ Védett a fröccsenő víz ellen |
|  | VIGYÁZATI! Ez a szimbólum a „Vigyázat” szó mellett alacsony kockázati tényezőre hívja fel a figyelmet, melyet ha nem kerülnek el, az kisebb vagy mérsékelt sérülésekhez vezethet. |  | Az elektromos csatlakozó csak beltéren használható (csak a HG 10684-BS esetén) |
|  | FIGYELEM! Ez a szimbólum a „Figyelem” szó mellett anyagi károk veszélyére utal. |  | Váltóáram/-feszültség |
|  | Veszély – áramütés veszélye! |  | I. védelmi osztály |
|  | VIGYÁZAT. Forró felületek! |  | A termék kialakításánál fogva képes ellenállni a nagyobb mechanikus terheléseknek. |
|  | | | Biztonsági utasítások Kezelési utasítások |
|  | A CE-jelzés azt jelzi, hogy a termék megfelel a rá vonatkozó EU előírásoknak. | | |

LED-MUNKAREFLEKTOR

● Rövid útmutató

Ez a dokumentum a teljes használati útmutató rövidített nyomtatott változata. A QR-kód beolvasásával Ön egyenesen a Lidl-Service oldalára látogathat (www.lidl-service.com) és a (IAN) 435340_2304 cikkszám megadásával megtekintheti és letöltheti a teljes használati útmutatót.

A gyors üzembe helyezési útmutató a termék része. A termék használata előtt ismerje meg valamennyi használati és biztonsági tudnivalót. Őrizze meg jól a gyors üzembe helyezési útmutatót és amennyiben harmadik félnek továbbadja a terméket, adja át a hozzá tartozó dokumentációt is.

● Rendeltetészerű használat

A termék kültéri világításra alkalmas. A termék kizárólag magáncélnak használható, üzleti és más célokra nem alkalmas.



Csak háztartáson belüli helyiségek megvilágítására használható.

● A csomagolás tartalma

Közvetlenül kicsomagolás után ellenőrizze a szállított alkatrészek teljességét és a termék kifogástalan állapotát.

- 1 LED-munkareflektor
- 1 Rövid útmutató

● A részegységek leírása

- 1 Reflektor, 2x
- 2 Reflektor rögzítő csavar, 2x
- 3 Alátétlemez, 2x
- 4 Reflektoranya, 2x
- 5 Tartólemez
- 6 Az átvány rögzítőcsavarja

- 7 Rugós alátét
- 8 Lapos alátét
- 9 Állvány
- 10 Rögzítőcsavar
- 11 Elektromos vezeték csatlakozóval
- 12 Reflektortartó, 2x
- 13 Pillangócsavar

● Műszaki adatok

| | |
|--|---|
| Üzemi feszültség: | 230 V~, 50 Hz |
| Bemenő összteljesítmény: | 15 W x 2 |
| Védelmi osztály: | I |
| Védelmi besorolás: | IP65: <ul style="list-style-type: none"> ■ Porálló ■ Védett a fröccsenő víz ellen |
| Méretek: | kb. 85 x 166 x 72,5 cm (Sz x Ma x Mé) |
| Súly: | kb. 3,4 kg |
| A megvilágított felület max. nagysága: | kb. 0,1434m ² |
| Tanúsítvány: | |
| HG10684: | GS (TÜV SÜD) |

A termék „F” energiahatékonysági besorolású fényforrással rendelkezik.



Általános biztonsági utasítások

A TERMÉK ELSŐ HASZNÁLATA ELŐTT ISMERKEDJEN MEG MINDEN BIZTONSÁGI ÉS KEZELÉSI UTASÍTÁSSAL! HA A TERMÉKET MÁSOKNAK TOVÁBBADJA, ADJA MELLÉ AZ ÖSSZES DOKUMENTUMÁT IS!



⚠ FIGYELMEZTETÉS! ÉLET- ÉS BALESETVESZÉLY KISGYERMEKEK ÉS GYERMEKEK SZÁMÁRA!

Soha ne hagyja gyermekeit felügyelet nélkül a csomagolóanyagokkal. A csomagolóanyagok fulladásveszélyt okozhatnak. A gyermekek gyakran alábecsülik a veszélyeket. Tartsa a gyermekeket a terméktől mindig távol.

- A terméket akkor használhatják 8 évesnél idősebb gyermekek, valamint csökkent testi, érzékszervi és szellemi képességű személyek, illetve olyanok, akik nem rendelkeznek a kellő tudással vagy tapasztalattal, ha számukra felügyeletet biztosítanak, a termék biztonságos használatával kapcsolatban megfelelő utasításokat kaptak és megértik az azzal járó veszélyeket. Gyermekek nem játszhatnak a termékkel. A tisztítást és a felhasználói karbantartást gyermekek felügyelet nélkül nem végezhetik.

⚠ VESZÉLY! Fulladásveszély! A gyermekek lenyelhetik a mellékelt kis méretű alkatrészeket (pl. csavarokat), melyek fulladást okozhatnak. Az összeszerelés során a gyermekeket tartsa a munkaterülettől távol.

- Jelen termék nem tartalmaz olyan alkatrészeket, amelyeket a felhasználó megjavíthat. A LED-eket és a beépített vezérlőt a felhasználó nem tudja kicserélni.
- Amennyiben a LED-ek élettartamuk lejártakor kiégnek, azokat egy képzett műszerésznek kell megjavítania, vagy az egész terméket ki kell selejtezni.
- Az elektromos vezetéket **11** nem lehet kicserélni; az elektromos vezeték sérülése esetén a terméket ki kell selejtezni.



Életveszélyes áramütés veszélye!

- Elektromos csatlakoztatás előtt minden esetben ellenőrizze a termék épségét. Soha ne használja a terméket, ha azon bármilyen sérülést talál.
- Óvja az elektromos vezetéket éles sarkoktól, mechanikai terhelésektől és forró felületektől.
- Össze- és szétszerelés, valamint tisztítás előtt húzza ki az elektromos vezetéket a konnektorból.
- Ha a terméket hosszabb ideig nem használja (pl. nyaralás előtt), húzza ki a készülék csatlakozóját a konnektorból.

- Összeszerelés előtt ellenőrizze, hogy a rendelkezésre álló hálózati feszültség megfelel-e a termék működéséhez szükséges feszültségnek (230 V~, 50 Hz). Amennyiben nem, ne használja a terméket.

⚠ **VIGYÁZATI! Égési sérülés veszélye!**

Az égési sérülések elkerülése érdekében mielőtt a termékhez érne ellenőrizze, hogy a termék ki van-e kapcsolva, és hogy az legalább 15 percet hűlt. A termék nagyon felforrósodhat.

- A termék teljes felülete, különösen a zsigoriömlők a működés során nagyon forróak.
- HG10684: A por és a víz elleni védelem biztosításához az elektromos csatlakozót **11** csak egy azzal megegyező védelmi besorolású (IP44) konnektorba dugja. HG10684-BS: A hálózati csatlakozó csak beltéren használható.



⚠ **FIGYELMEZTETÉS!**

Égésveszély! A terméket a megvilágított anyagoktól legalább 1 méter távolságra szerelje be. A túlzott hőképződés tüzesetth vezethet.

- A termék csak a beépített LED vezérlőegységgel használható.
- A termék akkor is vesz fel áramot, amikor ki van kapcsolva, de az elektromos vezetéke még be van dugva. A teljes kikapcsoláshoz húzza ki az elektromos csatlakozót **11** a konnektorból.
- A lámpákat tilos egymás után csatolni.
- A lámpa nem hordozható. Az állvány elmozdítása előtt húzza ki az elektromos csatlakozót **11** a konnektorból.

● **Összeszerelés előtt**

- ⓘ **MEGJEGYZÉS:** Távolítsa el a termék összes csomagolóanyagát.

- A terméket rárögzítheti a mellékelt állványra **9**, melyet azután a kívánt helyre állíthat.
- 1. Az állvány **9** kilazításához csavarja a rögzítőcsavart **10** az óramutató járásával ellenkező irányban (B ábra).

2. Állítsa az állványt **9** a kívánt helyzetbe. Az állvány rögzítéséhez ebben a helyzetben húzza meg a rögzítőcsavart **10** az óramutató járásával megegyező irányban (B ábra).
3. A terméket csak stabil, hajlatok nélkül felületekre helyezze, és azokon használja.
4. Húzza ki az állványt **9** teljesen. Ellenőrizze a termék stabilitását.

⚠ **VIGYÁZATI!** Az állvány **9** felállításá és összecsuksúka közben vigyázzon a kezeire. Az ujjai becsípődhetnek (A ábra).

● **Összeszerelés**

- A tartólemez **5** rögzítése az állványra **9** (C ábra):
 1. Az állvány rögzítőcsavarjának **6** a teljes kilazításához csavarja azt el az óramutató járásával ellenkező irányban. Az állvány rögzítőcsavarjának kilazításakor a rugós alátét **7** és a lapos alátét **8** is kilazulnak.
 2. Rögzítse rá a tartólemezt **5** az állvány rögzítőcsavarjával **6**, a rugós alátéttel **7** és a lapos alátéttel **8** az állványra **9**. Csavarja be az állvány rögzítőcsavarját az óramutató járásával megegyező irányban ütközésig.
- A reflektor **1** rögzítése az tartólemezre **5** (A ábra):
 1. A reflektor rögzítő csavarok **2** teljes kilazításához csavarja el azokat az óramutató járásával ellenkező irányban. A reflektor rögzítő csavarok kilazításakor az alátétek **3** és a reflektoranyák **4** is kilazulnak.
 2. Rögzítse rá a reflektortartókat **12** a reflektor rögzítő csavarokkal **2**, az alátétekkel **3** és a reflektoranyákkal **4** a tartólemezre **5**. Csavarja be az reflektor rögzítő csavarokat az óramutató járásával megegyező irányban ütközésig.

● **Használat**

- A pillangócsavar **13** csavarásával állítsa be a reflektort **1** a kívánt szögbe.
- Dugja be az elektromos csatlakozót **11** egy konnektorba.
- ⚠ **VIGYÁZAT:** Miután a csatlakozót bedugta a konnektorba, ne mozgassa a termék elektromos vezetékét **11**. A termék elcsúszhat vagy feldőlhet.

● **A termék kültéri használata**

- Az elektromos csatlakozót **11** kizárólag egy IPX4 konnektorhoz csatlakoztassa (csak a HG10684 esetén).
- Amennyiben nem áll rendelkezésre IPX4 konnektor, az elektromos csatlakozó **11** kizárólag beltéren csatlakoztatható.

● **Tisztítás és ápolás**

- Tisztítás előtt:
 1. Húzza ki az elektromos csatlakozót **11** a konnektorból.
 2. Hagyja a terméket teljes mértékben lehűlni.

⚠ FIGYELEM! A terméket soha ne merítse vízbe vagy egyéb folyadékba. A termék sérülésének veszélye!

- A terméket egy enyhén nedves, szőszmentes ruhával, lágy tisztítószerral tisztítsa.

● **Mentesítés**

A csomagolás környezetbarát anyagokból készült, amelyeket a helyi újrahasznosító helyeken adhat le ártalmatlanítás céljából.



A hulladék elkülönítéséhez vegye figyelembe a csomagolóanyagban található jelzéseket. Ezek rövidítéseket (a) és számokat (b) tartalmaznak a következő jelentéssel: 1-7: műanyagok/20-22: papír és karton/80-98: kötőanyagok.

Termék:



A termék, beleértve a tartozékokat és a csomagolóanyagokat is, újrahasznosítható, és a gyártó kiterjesztett felelőssége alá tartozik. A jobb hulladékkezelés érdekében az ábrán látható információk (szortírozási információk) alapján külön ártalmatlanítsa őket.

A Triman-logó csak Franciaországra vonatkozik.



A kiszolgált termék megsemmisítési lehetőségeiről lakóhelye illetékes önkormányzatánál tájékozódhat.



A környezete érdekében, ne dobja a kiszolgált terméket a háztartási szemétkébe, hanem adja le szakszerű ártalmatlanításra. A gyűjtőhelyekről és azok nyitvatartási idejéről az illetékes önkormányzatnál tájékozódhat.

● **Szerviz**

(HU) Szerviz Magyarország

Tel.: 0680021536

E-mail: owim@lidl.hu



OWIM GmbH & Co. KG

Stiftsbergstraße 1
74167 Neckarsulm
GERMANY

Model No.: HG10684

Version: 10/2023

IAN 435340_2304

