



## DAB+ KITCHEN RADIO SKR 3W D4

(GB)

### DAB+ KITCHEN RADIO

Operation and safety notes

(SI)

### DAB+ KUHIJNSKI RADIO

Navodila za upravljanje in varnostna opozorila

(CZ)

### DAB+ KUCHYŇSKÉ RADIO

Pokyny pro obsluhu a bezpečnostní pokyny

(SK)

### KUCHYNSKÉ RÁDIO DAB+

Pokyny pre obsluhu a bezpečnostné pokyny

(DE) (AT) (CH)

### DAB+ KÜCHENRADIO

Bedienungs- und Sicherheitshinweise

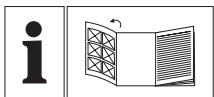

GB	Operation and safety notes	Page	5
SI	Navodila za upravljanje in varnostna opozorila	Stran	24
CZ	Pokyny pro obsluhu a bezpečnostní pokyny	Strana	45
SK	Pokyny pre obsluhu a bezpečnostné pokyny	Strana	65
DE/AT/CH	Bedienungs- und Sicherheitshinweise	Seite	85

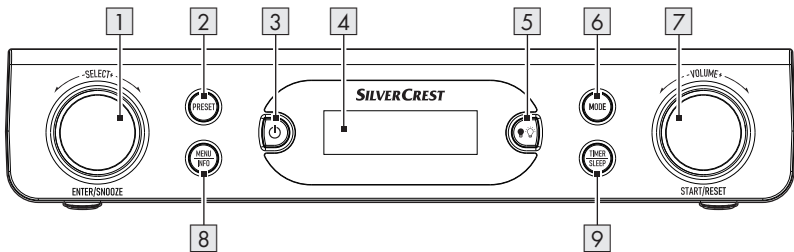
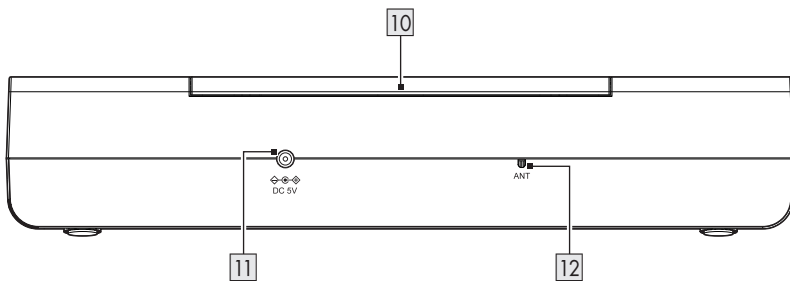
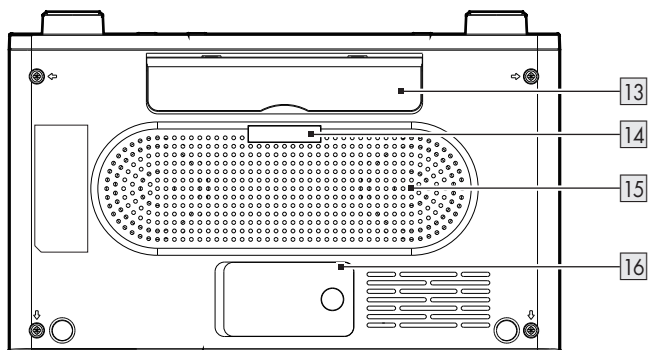
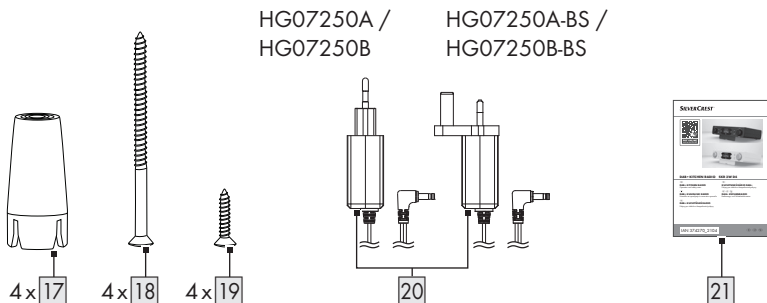















**A****B****C****D**

<b>Warnings and symbols used</b> .....	Page	7
<b>Introduction</b> .....	Page	8
Intended use .....	Page	8
Scope of delivery .....	Page	8
Trademark notice .....	Page	8
Description of parts .....	Page	8
Technical data .....	Page	9
<b>Safety notes</b> .....	Page	10
Safety instructions for batteries .....	Page	12
<b>Start-up</b> .....	Page	12
Power reserve .....	Page	12
Inserting / Replacing the power reserve .....	Page	12
Requirements for the set-up location .....	Page	13
Installation under a wall cupboard .....	Page	13
Dismantling .....	Page	13
<b>Initial start-up</b> .....	Page	14
Switching the product on/off .....	Page	14
Switching the LED light on/off .....	Page	14
Mode selection .....	Page	14
Volume adjustment .....	Page	14
System settings .....	Page	14
<b>FM operation</b> .....	Page	16
Searching stations .....	Page	16
Search functions .....	Page	16
Audio settings .....	Page	16
FM display modes .....	Page	17
<b>DAB operation</b> .....	Page	17
Full scan .....	Page	17
<b>Recalling a preset station</b> .....	Page	17
Manual tuning .....	Page	17
Deleting unavailable stations .....	Page	18
DAB display modes .....	Page	18
<b>Presetting currently active station</b> .....	Page	19
<b>Recalling a preset station</b> .....	Page	19
Sleep timer .....	Page	19
Alarm setting .....	Page	19
Snooze function .....	Page	20

<b>Timer function</b> .....	Page 20
Setting and operating the kitchen timer .....	Page 20
Cancelling the kitchen timer .....	Page 21
Insert / change batteries .....	Page 21
<b>Cleaning and care</b> .....	Page 21
<b>Storage</b> .....	Page 21
<b>Troubleshooting</b> .....	Page 21
<b>Glossary</b> .....	Page 21
<b>Simplified EU declaration of conformity</b> .....	Page 22
<b>Disposal</b> .....	Page 22
<b>Warranty</b> .....	Page 23

## Warnings and symbols used

The symbols shown are used in the operating instructions, on the packaging and on the product.

	<b>DANGER!</b> This symbol in combination with the signal word "Danger" marks a high-risk hazard that if not prevented could result in death or serious injury.		<b>WARNING!</b> This symbol in combination with the signal word "Warning" marks a medium-risk hazard that if not prevented could result in death or serious injury.
	<b>CAUTION!</b> This symbol in combination with the signal word "Caution" marks a low-risk hazard that if not prevented could result in minor or moderate injury.		<b>ATTENTION!</b> This symbol with the signal word "Attention" indicates a possible property damage.
	<b>NOTE:</b> This symbol in combination with "Note" provides additional useful information.		Protection class III The radio (excluding the power adaptor) is to be supplied from a safety extra-low voltage (SELV) power source.
	Use the product in dry indoor spaces only.		Symbol for a Protection Class II product
	<b>WARNING! EXPLOSION HAZARD!</b> A warning with this symbol and word "WARNING! EXPLOSION HAZARD" indicates the potential threat of explosion. Failure to observe this warning may result in serious or fatal injuries and potential property damage. Follow the instructions in this warning to prevent serious injuries, a danger to life or property damage!		This mandatory sign indicates to wear suitable protective gloves! Follow the instructions of this warning to avoid hand injuries caused by objects or contact with hot or chemical materials.
			This symbol means that the operating instructions must be observed before using the product.
	Alternating current/voltage		Direct current/voltage
	This symbol refers to the special rules of conduct associated with children.		Polarity of barrel connector
	CE mark indicates conformity with relevant EU directives applicable for this product.		

## **DAB+ KITCHEN RADIO**

### ● **Introduction**

You congratulate you on the purchase of your new product. You have chosen a high quality product. The instructions for use are part of the product. They contain important information concerning safety, use and disposal. Before using the product, please familiarise yourself with all of the safety information and instructions for use. Only use the product as described and for the specified applications. If you pass the product on to anyone else, please ensure that you also pass on all the documentation with it.

### ● **Intended use**

The DAB+ Kitchen radio (hereinafter called "product") is a consumer electronics device. It is used for the reception and playback of analogue and digital radio programs. This product may only be used privately and not for industrial or commercial purposes. This product may not be used in tropical climates. Any other use is considered improper. Any claims resulting from improper use or due to unauthorised modification of the product will be considered un-warranted. Any such use is at your own risk.

### ● **Scope of delivery**

After unpacking the product, check if the delivery is complete and if all parts are in good condition. Remove all packing materials before use.

- 1x DAB+ Kitchen radio
- 1x Power adaptor
- 1x Mounting plate (pre-assembled)
- 4x Spacers
- 4x Mounting screws (long)
- 4x Mounting screws (short)
- 1x Instructions for use







If you notice any damage or missing parts, contact the dealer from which you have purchased this product.

### ● **Trademark notice**

- The SilverCrest trademark and trade name is the property of their respective owners.
- Any other names and products are trademarks or registered trademarks of their respective owners.

### ● **Description of parts**

Please refer to the fold out page.



- 1  Selection controller with push-button function
- 2 **PRESET** Preset button
- 3  Standby button
- 4 **Display**
- 5  Light button
- 6 **MODE** Mode button
- 7  Volume/Start/Reset
- 8  Menu/Info
- 9  Timer/Sleep
- 10 Mounting plate
- 11  **DC 5V** Power adaptor connection socket
- 12 Wire aerial for radio reception
- 13 Fold-out foot
- 14 LED light
- 15 Loudspeaker
- 16 Battery compartment
- 17 Spacer (for under-cabinet installation)
- 18 Mounting screw (long)
- 19 Mounting screw (short)
- 20 Power adaptor
- 21 Instructions for use

## ● Technical data

### Radio

Input voltage / current:	5 V $\overline{\text{---}}$ / 1.5 A
Power reserve:	2 batteries (AA/LR6, 1.5 V $\overline{\text{---}}$ )
DAB reception range:	174 to 240 MHz
FM reception range:	87.5 to 108 MHz
Station memory:	30 (DAB), 30 (FM)
Audio output power:	2 x 1.5 W RMS
Operating conditions:	+10 to +35 °C 40 to 85 % (rel. humidity)
Storage temperature:	-20 to +60 °C
Dimensions (W x H x D):	approx. 260 x 53 x 163 mm
Weight:	approx. 650 g
Protection class (radio):	III / 

### Power adaptor

Description	Value
Distributor:	OWIM GmbH & Co. KG District court Stuttgart: HRA 721742 Stiftsbergstraße 1 74167 Neckarsulm Germany
Manufacturer's name:	Xiamen Xdroid Technology Co., Ltd.
Model identifier:	EU version: XZ0500-1500VG UK version: XZ0500-1500V
Input voltage:	100–240 V~
Input AC frequency:	50/60 Hz
Input current:	0.4 A
Output voltage:	5.0 V $\overline{\text{---}}$
Output current:	1.5 A
Output power:	7.5 W
Average active efficiency:	79.14 %
Efficiency at low load (10 %):	72.49 %
No-load power consumption:	0.08 W
Polarity of barrel connector at output:	
Protection class:	II / 





## Safety notes

- In the case of damage resulting from non-compliance with these operating instructions the guarantee claim becomes invalid!
- No liability is accepted for consequential damage! In the case of material damage or personal injury caused by incorrect handling or non-compliance with the safety instructions, no liability is accepted!
- Inspect all products for visible damage before use. Never use a damaged product.
- The frequency ranges specified in the technical data chapter represent the technical possibilities of the product. Please note that different regulations may exist for freely available frequencies in different countries. Receiving and / or using of the information may be illegal and possibly punishable.



### **⚠ DANGER! RISK OF DEATH AND ACCIDENTS FOR TODDLERS AND CHILDREN!**

- Packaging materials are not a toy. Never leave children unsupervised with the packaging material. The packaging material represents a danger of suffocation. Children frequently underestimate the dangers. Always keep children away from the packaging material.

- This product can be used by children aged from 8 years and above and persons with reduced physical, sensory or mental capabilities, or lack of experience and knowledge if they have been given supervision or instruction concerning use of the product in a safe way and understand the hazards involved. Cleaning and user maintenance shall not be made by children without supervision. Children shall not play with the product. The product is not a toy.

### **Risk of electric shock!**

#### **⚠ WARNING! Risk of electric shock!**

Never open the housing of the product or of the power adaptor. In case of malfunction, repairs are to be conducted by qualified personnel only.

- ⚠ **WARNING!** Protect the product and the power adaptor from dripping and splashing water. Do not place containers filled with liquids (such as vases or drinks) on or near the product or the power adaptor. Do not immerse any product components in liquids. Never hold the product under running water.

- To avoid fire, do not place burning candles on or near the product.

- ⚠ **WARNING!** Do not touch the power adaptor with wet hands.

**⚠ CAUTION!** Never use a damaged product. If you notice any damage, disconnect the power adaptor immediately from the mains network. Remove the battery from the product. Contact your retailer if the product is damaged.

- Always turn the product off before disconnecting it from the power supply.
- Only use this product with the supplied power adaptor. Contact your retailer if the power adaptor is damaged. Refer to the technical data of this product.
- Only use the supplied power adaptor with this product.
- To avoid damaging the cord, do not place any objects on it or chafe it on sharp edges. Keep it away from hot surfaces and open flames as well.
- Lay out the cord in such a way that no unintentional pulling or tripping over is possible. Keep the power adaptor and its cord out of reach of children.
- When disconnecting the power adaptor from the electrical outlet, do not pull by the connection cord but by the power adaptor.
- Do not wrap the connection cord around the product.
- Connect the power adaptor to an electrical outlet that is always easily reachable so that in case of an emergency the plug can be unplugged immediately.

- Pull the power adaptor out of the power supply to completely disconnect the product from the mains network.
- The power adaptor continues to draw a small amount of electricity, even without the radio being operated, as long as the power adaptor is connected to the power supply. To completely switch off the power adaptor, it must be disconnected from the mains network.
- Do not subject the product to physical shock or strong vibrations.
- If smoke or unusual sounds are observed, immediately unplug the power adaptor from the power supply. Remove the battery from the product.
- The power adaptor shall not be covered.
- Disconnect the power adaptor from the power supply and remove the battery / batteries from the product when not in use and before cleaning.
- Let the product dry completely before connecting it to the mains supply and before storage. Allow the product to cool down completely before storage.

**ⓘ NOTE:** This product is equipped with rubber feet to protect delicate surfaces. It cannot be ruled out that furniture care agents will attack or damage the rubber feet.



## Safety instructions for batteries

- ▲ **DANGER TO LIFE!** Keep batteries out of reach of children. If a battery is accidentally swallowed seek immediate medical attention. Swallowing a battery may lead to burns, perforation of soft tissue, and death. Severe burns can occur within 2 hours of ingestion.



### **DANGER OF EXPLOSION!**

- Never recharge non-rechargeable batteries. Do not short-circuit batteries and open them. Overheating, fire or bursting can be the result.
- Never throw batteries into fire or water.
- Do not exert mechanical loads to batteries.

### **Risk of leakage of batteries**

- Avoid extreme environmental conditions and temperatures, which could affect batteries, e.g. radiators / direct sunlight.
- If batteries have leaked, avoid contact with skin, eyes and mucous membranes with the chemicals! Flush immediately the affected areas with fresh water and seek medical attention!



### **WEAR PROTECTIVE GLOVES!**

- Leaked or damaged batteries can cause burns on contact with the skin. Wear suitable protective gloves at all times if such an event occurs.
- In the event of a leakage of batteries, immediately remove them from the product to prevent damage.
- Remove batteries if the product will not be used for a longer period.

### **Risk of damage of the product**

- Only use the specified type of battery!
- Insert batteries according to polarity marks (+) and (-) on the battery and the product.
- Use a dry lint-free cloth or cotton swab to clean the contacts in the battery compartment before inserting!
- Remove exhausted batteries from the product immediately.

### ● **Start-up**

#### ● **Power reserve**

- The power reserve is used to store data/ settings if the product has been accidentally disconnected from the power supply.
- In the event of a power failure, the display **[4]** goes off. The clock continues to work but the alarm is disabled.

#### ● **Inserting / Replacing the power reserve**

- Open the battery compartment **[16]**.
- Insert 2 batteries (type: 1.5 V, AA/LR6) into the battery compartment **[16]**, following the polarity marks.
- Close the battery compartment **[16]**.

## ● Requirements for the set-up location

For the safe and trouble-free operation of the product, the set-up location must fulfil the following requirements:

- When setting up the product, place it on a firm, flat and horizontal surface. Use the fold-out foot **13**.
- The surfaces of some items of furniture might contain components that can soften the rubber feet of the product. If necessary, place a mat under the product's rubber feet.
- Set up or mount the product in such a way that the provided ventilation openings and the loudspeaker **15** are not covered.
- Do not operate the product in a hot, wet or extremely damp environment or in the vicinity of flammable materials.
- The mounting location must be selected so that the product is not exposed to vapours. Do not install the product directly over a hotplate.

## ● Installation under a wall cupboard

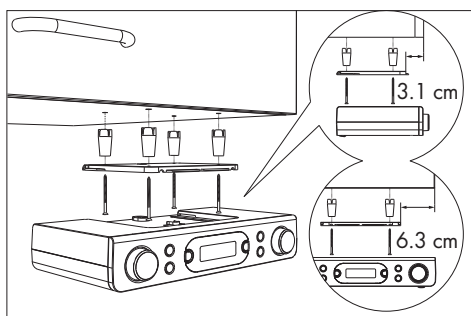

Using the supplied mounting plate **10**, you can install the product e.g. under a wall cupboard. Proceed as follows to mount the product:

- Slide the mounting plate **10** to the rear and remove it from the product.

- Find a suitable installation location for the product (see "Requirements for the set-up location").
- Hold the mounting plate **10** under the installation location. Ensure that the front edge of the mounting plate is approx. 3.1 cm behind the front of the cupboard so that the product is flush with the cupboard after installation. The side edges of the mounting plate **10** must be spaced approx. 6.3 cm away from adjacent cabinets or walls.
- Mark the 4 mounting points with a pencil.
- Using a pin or nail, make a small depression at the respective marking points. In hardwoods, drill a hole with a depth of approx. 5 mm in the markings using a  $\varnothing$  2.5 mm wood drill bit. Be careful not to drill the hole all the way through.
- If required, place the supplied spacers **17** between the cupboard and the mounting plate. If you are using the spacers **17**, you will need the long mounting screws **18**.
- Screw the mounting plate **10** tight using the mounting screws (**18** or **19**).
- With the top of the product against the mounting plate **10**, push the product back until it clicks into place.
- Check to ensure that the product is properly locked in place and safely route the power cable and the wire aerial.

## ● Dismantling

- Pull the product forwards off the mounting plate **10**.
- Unscrew the screws (**18** or **19**) on the mounting plate and remove the mounting plate **10** from the wall cupboard.

## ● Initial start-up

- You can also set up the product on a level surface. So as not to cover the ventilation slots and loudspeaker **15** on the bottom of the product, you must fold out the adjustable foot **13** of the product.
- Connect the coaxial power connector of the power adaptor **20** to the power adaptor port **11**.  
Plug the power adaptor into a properly installed mains socket.  
The product first displays a fictitious date and the time **00:00**.  
The date and time are set automatically.  
When you switch on the radio, the product starts searching for a DAB station.  
After this installation routine, the product is in standby mode.



## ● Switching the product on/off

- Fully lay out the antenna **12**.

### Switching the product on / off

Switching on	Press <b>3</b>
Switching off	Press <b>3</b> again (off = standby mode)

## ● Switching the LED light on/off

- Switching the LED light on: Briefly press  button **5**.
- Switching the LED light off: Briefly press  button **5** again.

### ⓘ NOTES:

- The LED light **14** is located underneath the product.
- If the LED light **14** is not switched off manually, it will switch off automatically after 120 minutes.

## ● Mode selection

- During operation, press the **MODE** button **6** shortly to switch between FM and DAB operation.

## ● Volume adjustment

Volume	VOLUME/START/RESET <b>7</b>
Increase	Turn to the right (clockwise direction)
Decrease	Turn to the left (counter-clockwise direction)

## ● System settings

- Press and hold **MENU/INFO** **8** to display the menu.
- Turn **SELECT/ENTER/SNOOZE** **1** to select **<SYSTEM>**.  
Push **SELECT/ENTER/SNOOZE** **1** to confirm.
- Turn **SELECT/ENTER/SNOOZE** **1** to select from:

## System settings

### 1. Time

- ↳ **Set Time/Date**
- ↳ **Set time**
  - ↳ **00:00**
- ↳ **Set date**
- ↳ **Auto Update** (Automatic time update)
  - ↳ **No Update** (No automatic time update)
  - ↳ **Update from FM** (Automatic time update from FM)
  - ↳ **Update from DAB** (Automatic time update from DAB)
  - ↳ **Update from Any** (Automatic time update from FM or DAB)
- ↳ **Set 12 / 24 hour** (12 or 24 hour display)
  - ↳ **Set 24 hour** (24 hour display)
  - ↳ **Set 12 hour** (12 hour display)
- ↳ **Set date format**
  - ↳ **DD-MM-YYYY** ("Day-Month-Year")
  - ↳ **MM-DD-YYYY** ("Month-Day-Year")

### 2. Alarm

- ↳ **Alarm 1 - Alarm 2** (Choose alarm 1 or alarm 2 to setup)
- ↳ **Alarm 1 Setup**
- ↳ **Alarm off - Alarm on**
  - ↳ **00:00** (To set the alarm time)
  - ↳ **Duration 15-30-45-60-90** (To set the alarm duration)
  - ↳ **Buzzer - DAB - FM** (To set the alarm source)
- ↳ Channel select (Only available for DAB or FM)
  - ↳ **Daily - Once - Weekends - Weekdays** (To set repeat frequency)
  - ↳ **Volume: L6 - L16**
- ↳ **Alarm off - Alarm on**

### 3. Backlight

- ↳ **On level**
  - ↳ **High - Medium - Low** (Light level)
- ↳ Night dimmer
  - ↳ **NO - YES**

### 4. Language

- ↳ English, Deutsch, Italiano, Français, Nederlands, Español, Português, Svenska, Dansk, Norsk, Suomi, Polski.

### 5. Factory settings

- ↳ **NO** (Reset to factory settings)
- ↳ **YES** (No reset to factory settings)
- ↳ **YES** (Reset to factory settings)

**i NOTE:** All the previously saved stations will be lost after factory reset.

### 6. SW version

- ↳ Version number

Turn **SELECT/ENTER/SNOOZE** **1** = amend values | Push **SELECT/ENTER/SNOOZE** **1** = confirm value or selection | **MENU/INFO** **8** = 1 level back

## ● FM operation

- Switch on the product.
- To switch from DAB mode to FM mode, press **MODE** **[6]** 1x.

## ● Searching stations

- Press and hold **MENU/INFO** **[8]** for 2 seconds.
- Turn **SELECT/ENTER/SNOOZE** **[1]** to select **<Scan setting>**. Push **SELECT/ENTER/SNOOZE** **[1]** to confirm.
- Turn **SELECT/ENTER/SNOOZE** **[1]** to set:

Menu item	Function
Strong station	Sets the product to search for stations with strong signal only.
All stations	Sets the product to search for all stations.

- Push **SELECT/ENTER/SNOOZE** **[1]** to confirm.

## ● Search functions

Choose from 2 scanning functions to select a radio station.

Function	Description
Auto scan	Fast turn <b>SELECT/ENTER/SNOOZE</b> <b>[1]</b> to start scanning in the desired direction.
Manual scan	Slowly turn <b>SELECT/ENTER/SNOOZE</b> <b>[1]</b> to search for FM stations manually (each press changes the frequency by 0.05 MHz).

## Function Description

- |     |   |
|-----|---|
| AMS | Press and hold <b>SELECT/ENTER/SNOOZE</b> <b>[1]</b> to automatically search for stations and to save them in the 30 preset slots of the product. The product starts at the lowest frequency. Depending on reception, not all 30 presets might be assigned. |
|-----|---|

## ● Audio settings

- Press and hold **MENU/INFO** **[8]** to display the menu.
- Turn **SELECT/ENTER/SNOOZE** **[1]** to select **<Audio setting>**. Push **SELECT/ENTER/SNOOZE** **[1]** to confirm.
- Turn **SELECT/ENTER/SNOOZE** **[1]** to set:

Menu item	Function
<b>Stereo allowed</b>	Product searches for Mono and Stereo stations. Audio out: Combine Stereo or Stereo.
<b>Forced mono</b>	Product searches for Mono and Stereo stations. Audio out: Combine Stereo.

## ● FM display modes

Press **MENU/INFO** [8] briefly to choose from:

Display	Function
Signal strength	Shows a bar indicating the signal strength.
Program Type	Shows the genre of the programme that is being broadcasted.
Audio info	Shows if the station being received is in mono or stereo mode.
<b>Time</b>	Displays the current time provided automatically by the broadcaster.
<b>Date</b>	Displays the current date provided automatically by the broadcaster.
Radio text	Sets a scrolling message giving real-time information, e.g song title, news, headlines, etc.

- Each time **MENU/INFO** [8] is pressed, the next item is displayed.

## ● DAB operation

Switching to DAB mode: Press **MODE** [6] briefly.

### ● Full scan

Perform a complete station search in the DAB mode:

- Press and hold **MENU/INFO** [8].
- Turn **SELECT/ENTER/SNOOZE** [1] to select **<Full scan>**.
- Push **SELECT/ENTER/SNOOZE** [1] to confirm.
- All detected stations are stored automatically in a station list.

### ● Recalling a preset station

- You can recall a previously saved station by pressing **PRESET** [2].
- Turn **SELECT/ENTER/SNOOZE** [1] to select the desired station memory.
- Push **SELECT/ENTER/SNOOZE** [1] to confirm.

### ● Manual tuning

- Press and hold **MENU/INFO** [8].
- Turn **SELECT/ENTER/SNOOZE** [1] to select **<Manual tune>**.
- Push **SELECT/ENTER/SNOOZE** [1] to confirm the selection.
- Turn **SELECT/ENTER/SNOOZE** [1] to select a station from the station list. The signal strength is displayed. No sound is emitted by the product while manually tuning.
- Push **SELECT/ENTER/SNOOZE** [1] to confirm the selection. The newly tuned station can be found in the station list.



## ● Deleting unavailable stations

- Press and hold **MENU/INFO** **8**.
- Turn **SELECT/ENTER/SNOOZE** **1** to select **<Prune>**.
- Push **SELECT/ENTER/SNOOZE** **1** to confirm.
- Turn **SELECT/ENTER/SNOOZE** **1** to select **<YES>**.
- Push **SELECT/ENTER/SNOOZE** **1** to confirm.

**i** **NOTE:** Unavailable stations can only be detected after another complete search (e. g. at a different location). In this case, the affected station is preceded by a question mark. After the "Delete" function has been performed, the correspondingly marked stations are no longer available in the station list.

## ● DAB display modes

Press **MENU/INFO** **8** briefly to choose from:

Setting	Function
Signal strength	Shows a bar indicating the signal strength.
Program Type	Shows the genre of the programme that is being broadcasted.
Frequency	Displays the frequency of the currently set station.
Ensemble	Displays the name of the multiplex containing the station you are listening to.
<b>Signal error:</b>	Displays the signal error rate.
Bitrate and Codec	Displays the radio mode and the received audio bit rate.
<b>Time</b>	Displays the current time provided automatically by the broadcaster.
<b>Date</b>	Displays the current date provided automatically by the broadcaster.
Radio text	Sets a scrolling message giving real-time information, e.g song title, news, headlines, etc.

- Each time **MENU/INFO** **8** is pressed, the next item is displayed.

## ● Presetting currently active station

You can store up to 60 stations (30 FM and 30 DAB).

- Press and hold **PRESET** [2].
- **Preset store<#:(Empty)>** appears on the display [4].
- Turn **SELECT/ENTER/SNOOZE** [1] to select a desired station memory.
- Press **SELECT/ENTER/SNOOZE** [1] to confirm.
- The station is stored. **Preset # stored** appears on the display [4].

**i** **NOTE:** Station memories that are already occupied will be overwritten without further notice.

## ● Recalling a preset station

- You can recall a previously saved station by pressing **PRESET** [2].
- Turn **SELECT/ENTER/SNOOZE** [1] to select the desired station memory.
- Push **SELECT/ENTER/SNOOZE** [1] to confirm.

**i** **NOTE:** **Preset Empty** is displayed if the preset number is unoccupied.

## ● Sleep timer

In operation mode:

- Press and hold **TIMER/SLEEP** [9] for approx. 2 seconds. Press **TIMER/SLEEP** repeatedly to choose the sleep time: **Sleep off/15/30/45/60/90/120** minutes.
- After the selected time has elapsed the product switches into standby mode.

- Checking the remaining sleep time: The interval remaining is shown in the display.
- Cancelling the sleep timer: Press and hold **TIMER/SLEEP** [9] repeatedly until **Sleep off** appears in the display.

## ● Alarm setting

- In standby or operation mode, press and hold **MENU/INFO** [8] for 2 seconds.

### Switch on alarm setting

- Turn **SELECT/ENTER/SNOOZE** [1] to select **<SYSTEM>**.
- Push **SELECT/ENTER/SNOOZE** [1] to confirm.
- Turn **SELECT/ENTER/SNOOZE** [1] to select **<Alarm>**.
- Push **SELECT/ENTER/SNOOZE** [1] to select Alarm 1 or Alarm 2.
- Turn **SELECT/ENTER/SNOOZE** [1] to select **<Alarm on>** or **<Alarm off>**.
- Push **SELECT/ENTER/SNOOZE** [1] to confirm.

### Set alarm setting

- Push **SELECT/ENTER/SNOOZE** [1].
- Turn **SELECT/ENTER/SNOOZE** [1] to set the hours.
- Push **SELECT/ENTER/SNOOZE** [1] to confirm.
- Turn **SELECT/ENTER/SNOOZE** [1] to set the minutes.
- Push **SELECT/ENTER/SNOOZE** [1] to confirm.
- Turn **SELECT/ENTER/SNOOZE** [1] to select the alarm duration (options: **15/30/45/60/90** minutes).
- Push **SELECT/ENTER/SNOOZE** [1] to confirm.
- Turn **SELECT/ENTER/SNOOZE** [1] to select the alarm sound (options: **<Buzzer>**, **<FM>**, **<DAB>**).

- Push **SELECT/ENTER/SNOOZE** [1] to confirm.
- Turn **SELECT/ENTER/SNOOZE** [1] to set the alarm repetition (options: **<Once>**, **<Daily>**, **<Weekdays>**, **<Weekends>**).
- Push **SELECT/ENTER/SNOOZE** [1] to confirm.
- Turn **SELECT/ENTER/SNOOZE** [1] to select the volume of the alarm.
- Push **SELECT/ENTER/SNOOZE** [1] to confirm.
- Turn **SELECT/ENTER/SNOOZE** [1] to select **<Alarm off>** or **<Alarm on>**.
- Push **SELECT/ENTER/SNOOZE** [1] to confirm.
- When the alarm is successfully set, **<Saved>** appears on the display [4].

### **i** NOTES:

- When the alarm sounds, press **⏻** [3] to turn the alarm off.
- The volume gradually increases.
- After the alarm duration has elapsed, the product will return to standby mode automatically.
- **<FM>** or **<DAB>** alarm: When the alarm sounds, the radio station appears on the display [4].

### ● Snooze function

- In ON mode, press **SELECT/ENTER/SNOOZE** [1] while the alarm is ringing. The alarm reactivates after approx. 9 minutes.

### ● Timer function

The product has a practical kitchen timer with which you can monitor cooking and baking times, for example. You can set 2 kitchen timers.

### ● Setting and operating the kitchen timer

- Press **TIMER/SLEEP** [9] to toggle between Timer 1 and Timer 2.
- Turn **VOLUME/START/RESET** [7] to select the countdown time.
- Push **VOLUME/START/RESET** [7] to confirm. T1 or T2 appears on the display [4]. The countdown starts immediately.
- Press **TIMER/SLEEP** [9] to check the countdown time.
- A warning signal sounds at 30, 15, 10 and 5 seconds before the countdown elapses.
- At the end of the countdown, an alarm signal sounds at maximum volume. Press any key to turn the alarm off. T1 or T2 disappears from the display [4].

### **i** NOTES:

- Timer 1 can be set from 1 minute up to 3 hours 59 minutes in increments of 1 minute. If you set the countdown between 1 and 4 minutes, the time will be shown in "mm:ss" format. If you set the countdown to 5 minutes or more, the time will be shown in "hh:mm" format.
- Timer 2 can be set from 5 minutes up to 3 hours 55 minutes in increments of 5 minutes. The time will be shown in "mm:ss" format.
- If you do not make any changes to the settings for about 15 seconds, the product will switch back to the previous operating mode without saving the settings.

## ● **Cancelling the kitchen timer**

- Briefly press **TIMER/SLEEP** [9] to select the timer you wish to cancel (T1 or T2).
- Push and hold **VOLUME/START/RESET** [7] for 2 seconds until **Off** appears in the display [4].

## ● **Insert / change batteries**

- The battery compartment [16] is located on the bottom of the product.
- Open the battery compartment [16].
- Insert 2 batteries (type: 1.5 V, AA/LR6) into the battery compartment according to the polarity marks.
- Close the battery compartment [16].

## ● **Cleaning and care**

- Before cleaning: Unplug the product from the power supply and remove the batteries.

**⚠ WARNING!** Never immerse the product nor the power adaptor in water or other liquids for cleaning purposes. Never immerse any of the product's components under running water.

- Clean the product with a slightly moistened cloth.
- Do not allow any water or other liquids enter the product's interior.
- Do not use solvent-based cleaning agents, abrasives, harsh cleaning solutions or hard brushes for cleaning.
- Let all parts dry afterwards.

## ● **Storage**

- Before storing the product: Remove the batteries. Store the product in its original packaging.
- Store the product in a dry, secure location away from children.

## ● **Troubleshooting**

### ■ **Cause**

- Solution

### ■ **The product will not turn on**

- Check if the power adaptor is properly connected with the socket and the product.

### ■ **No sound**

- Adjust the volume.

### ■ **Disturbed radio reception**

- Signal reception is too low. Adjust the aerial or move the unit to a stronger signal location.

### ■ **FM station not found**

- Weak signal. Search manually.

### ■ **DAB station not found**

- No DAB coverage in your area or poor reception. Adjust the position of the aerial.

## ● **Glossary**

- Multiplex: In DAB and DAB+ several radio programmes can be transmitted on each frequency. These radio stations are combined in a so-called multiplex. In this multiplex, additional services, such as pictures and text information, can also be transmitted.
- Signal error: The greater the number of signal errors, the more distorted the audio signal arrives at the product. The built-in error protection can compensate for this to a certain extent without deteriorating the audio quality. Displaying the number of signal errors can be helpful in finding a better location to place the product.

## ● Simplified EU declaration of conformity

Hereby, OWIM GmbH & Co. KG,  
Stiftsbergstraße 1, 74167 Neckarsulm, GERMANY  
declares that the product DAB+ kitchen radio  
HG07250A / HG07250B is in compliance  
with Directive 2014/53/EU, 2011/65/EU and  
2009/125/EC.

The full text of the EU declaration of conformity  
is available at the following internet address:  
[www.owim.com](http://www.owim.com)



## ● Disposal

### **Packaging:**

The packaging is made of environmentally friendly  
materials, which may be disposed of through your  
local recycling facilities.



Observe the marking of the packaging  
materials for waste separation, which  
are marked with abbreviations (a) and  
numbers (b) with following meaning:  
1-7: plastics / 20-22: paper and  
fibreboard / 80-98: composite  
materials.

### **Product:**



Contact your local refuse disposal  
authority for more details of how to  
dispose of your worn-out product.



The adjacent symbol of a crossed out  
dustbin on wheels indicates this product  
is subject to directive 2012/19/EU. This  
directive states at the end of the life this  
product must not be disposed of through  
regular household refuse but must be  
returned to special collection sites,  
recycling depots or waste management  
companies.

## **This disposal is free of charge to you.**

Protect the environment and dispose of properly.

The product is recyclable, subject to extended  
manufacturer responsibility, and collected  
separately.

The built-in rechargeable battery cannot be  
removed for disposal. Return the product  
completely to a collection site for used electronics.

### **Batteries:**

Think about the environment and your personal  
health. Dispose empty batteries in separate  
collecting boxes. These can be found in many  
public buildings or in shops where batteries are  
sold.



### **Improper disposal of batteries can harm the environment!**

Never dispose of batteries in your household  
waste. They may contain toxic heavy metals  
and are subject to hazardous waste regulations.  
The chemical symbols of the heavy metals  
are: Cd = cadmium, Hg = mercury, Pb = lead.  
Therefore dispose of used batteries through your  
local collection site.

## ● **Warranty**

The product has been manufactured to strict quality guidelines and meticulously examined before delivery. In the event of product defects you have legal rights against the retailer of this product. Your legal rights are not limited in any way by our warranty detailed below.

The warranty for this product is 3 years from the date of purchase. The warranty period begins on the date of purchase. Please keep the original sales receipt in a safe location. This document is required as your proof of purchase.

Should this product show any fault in materials or manufacture within 3 years from the date of purchase, we will repair or replace it – at our choice – free of charge to you. This warranty becomes void if the product has been damaged, or used or maintained improperly.

The warranty applies to defects in material or manufacture. This warranty does not cover product parts subject to normal wear, thus possibly considered consumables (e.g. batteries) or for damage to fragile parts, e.g. switches, rechargeable batteries or glass parts.

## **Warranty claim procedure**

To ensure quick processing of your case, please observe the following instructions:

Please have the till receipt and the item number (IAN 374270\_2104) available as proof of purchase.

You will find the item number on the rating plate, an engraving, on the front page of the instructions for use (bottom left), or as a sticker on the rear or bottom of the product.

If functional or other defects occur, please contact the service department listed either by telephone or by e-mail.

You can return a defective product to us free of charge to the service address that will be provided to you. Ensure that you enclose the proof of purchase (till receipt) and information about what the defect is and when it occurred.

## **Service**

 **Service Great Britain**

Tel.: 08000569216

E-Mail: [owim@lidl.co.uk](mailto:owim@lidl.co.uk)

















<b>Uporabljen opozorila in simboli</b> .....	Stran 26
<b>Uvod</b> .....	Stran 27
Namenska uporaba .....	Stran 27
Obseg dobave .....	Stran 27
Tržni napotek .....	Stran 27
Opis delov .....	Stran 27
Tehnični podatki .....	Stran 28
<b>Varnostni napotki</b> .....	Stran 29
Varnostni napotki za baterije .....	Stran 31
<b>Namestitev</b> .....	Stran 31
Rezerva .....	Stran 31
Vstavljanje/zamenjava rezervne baterije .....	Stran 31
Zahteve glede mesta postavitve .....	Stran 32
Namestitev pod stensko omarico .....	Stran 32
Razstavljanje .....	Stran 32
<b>Prvi zagon</b> .....	Stran 33
Vklop/izklop izdelka .....	Stran 33
Vklop/izklop LED luči .....	Stran 33
Izbira načina .....	Stran 33
Regulacija glasnosti .....	Stran 33
Nastavitev sistema .....	Stran 33
<b>Obratovanje FM</b> .....	Stran 36
Iskanje postaje .....	Stran 36
Funkcija iskanja .....	Stran 36
Nastavitev zvoka .....	Stran 36
Načini prikaza FM .....	Stran 37
<b>Obratovanje DAB</b> .....	Stran 37
Popolno iskanje .....	Stran 37
<b>Priklic shranjenih postaj</b> .....	Stran 37
Ročna nastavitev postaj .....	Stran 37
Brisanje nerazpoložljivih postaj .....	Stran 38
Načini prikaza DAB .....	Stran 38
<b>Shranjevanje nastavljenih radijskih postaj</b> .....	Stran 39
<b>Priklic shranjenih postaj</b> .....	Stran 39
Programiran čas izklopa .....	Stran 39
Nastavitev budilke .....	Stran 39
Funkcija dremež .....	Stran 40

<b>Funkcija časovnika</b> .....	Stran 40
Nastavitev in upravljanje funkcije časovnika .....	Stran 40
Prekinitev časovnika .....	Stran 41
Vstavljanje/zamenjava baterij .....	Stran 41
<b>Čiščenje in nega</b> .....	Stran 41
<b>Shranjevanje</b> .....	Stran 41
<b>Odpravljanje napak</b> .....	Stran 41
<b>Slovar</b> .....	Stran 41
<b>Poenostavljena EU izjava o skladnosti</b> .....	Stran 42
<b>Odstranjevanje</b> .....	Stran 42
<b>Garancijski list</b> .....	Stran 44



## Uporabljena opozorila in simboli

Prikazani simboli se uporabljajo v navodilih za uporabo, na embalaži in na izdelku.

	<b>NEVARNOST!</b> Ta simbol z opozorilno besedo »Nevarnost« označuje nevarnost z visoko stopnjo tveganja, ki lahko v primeru neupoštevanja opozorila povzroči hudo poškodbo ali celo smrt.		<b>OPOZORILO!</b> Ta simbol z opozorilno besedo »Opozorilo« označuje nevarnost s srednje visoko stopnjo tveganja, ki lahko v primeru neupoštevanja opozorila povzroči hudo poškodbo ali celo smrt.
	<b>PREVIDNO!</b> Ta simbol z opozorilno besedo »Previdno« označuje nevarnost z nizko stopnjo tveganja, ki lahko v primeru neupoštevanja nevarnosti povzroči majhno ali srednje hudo poškodbo.		<b>POZOR!</b> Ta simbol s signalno besedo »Pozor« označuje nevarnost morebitne poškodbe lastnine.
	<b>OPOMBA:</b> Ta simbol s signalno besedo »Opomba« nudi nadaljnje koristne informacije.		Razred zaščite III Radio se lahko (z izjemo omrežnega adapterja) uporablja samo z zaščitno nizko napetostjo (SELV).
	Izdelek uporabljajte le v zaprtih notranjih prostorih.		Simbol za izdelek z zaščitnim razredom II
	<b>OPOZORILO! NEVARNOST EKSPLOZIJE!</b> Opozorilo, ki je opremljeno s tem znakom in besedami »OPOZORILO! NEVARNOST EKSPLOZIJE!«, opozarja na možno nevarnost eksplozije. Neupoštevanje takega opozorila lahko povzroči resne poškodbe ali smrt in morebitno premoženjsko škodo. Upoštevajte napotke v tem opozorilu, da boste preprečili hudo poškodbo, smrtno nevarno situacijo ali nevarnost materialne škode!		Ta obvezni znak vas opominja na nošenje ustreznih zaščitnih rokavic! Sledite navodilom v tem opozorilu, da se izognete poškodbam rok zaradi predmetov ali stika z vročimi ali kemičnimi materiali.
			Ta oznaka pomeni, da je pri uporabi izdelka potrebno upoštevati navodila za uporabo.
	Izmenski tok/napetost		Enosmerni tok/napetost
	Ta simbol označuje posebna pravila ravnanja, ki so povezana z otroci.		Polarnost votlega vtiča
	Znak CE potrjuje skladnost z direktivami EU, ki veljajo za izdelek.		

# DAB+ KUHINJSKI RADIO

## ● Uvod

Iskrene čestitke ob nakupu vašega novega izdelka. Odločili ste se za zelo kakovosten izdelek. To navodilo za uporabo je sestavni del tega izdelka. Vsebuje pomembna navodila za varnost, uporabo in odstranitev. Preden začnete izdelek uporabljati, se seznanite z vsemi navodili za uporabo in varnostnimi napotki. Izdelek uporabljajte samo tako, kot je opisano, in samo za navedena področja uporabe. Če izdelek odstopite novemu lastniku, mu zraven izročite tudi vse dokumente.

## ● Namenska uporaba

DAB+ kuhinjski radio (v nadaljevanju »izdelek«) je naprava zabavne elektronike. Uporablja se za sprejemanje in predvajanje analognih in digitalnih radijskih programov. Ta izdelek se sme uporabljati samo za zasebne namene in ne za industrijsko ali komercialno rabo. Izdelek se ne sme uporabljati v okolju s tropskim podnebjem. Vsakršna drugačna uporaba velja za neustrezno. Zahtevki za uveljavljanje garancije so neveljavni, če izdelek niste ustrezno uporabljali ali ste posegali vanj brez dovoljenja. Vsaka takšna uporaba je na lastno odgovornost.

## ● Obseg dobave

Po odstranitvi embalaže izdelka preverite, ali je dobava popolna in da so vsi deli v dobrem stanju. Pred uporabo odstranite ves embalažni material.

- 1x DAB+ kuhinjski radio
- 1x Omrežni adapter
- 1x Montažna plošča (predhodno nameščena)
- 4x Distančniki
- 4x Pritrdilni vijaki (dolgi)
- 4x Pritrdilni vijaki (kratki)
- 1x Navodila za uporabo







Če ugotovite, da je izdelek poškodovan ali v njem manjkajo deli, se obrnite na prodajalca, pri katerem ste izdelek kupili.

## ● Tržni napotek

- Blagovna znamka in trgovsko ime SilverCrest sta last njihovih lastnikov.
- Vsa druga imena in izdelki so lahko blagovne znamke ali registrirane blagovne znamke zadevnih lastnikov.

## ● Opis delov

Dodatne informacije lahko najdete na prepognjeni strani.



- 1  I ENTER/SNOOZE Izbirni regulator s funkcijo dotika
- 2 **PRESET** Tipka za predhodne nastavitve
- 3  Tipka za stanje pripravljenosti
- 4 Zaslona
- 5  Tipka za luč
- 6 **MODE** Tipka načina
- 7  I START/PRESET Glasnost/Start/Ponastavitev
- 8  Meni/info
- 9  Časovnik/spanje
- 10 Montažna plošča
- 11  **DC 5V** Priključna vtičnica omrežnega adapterja
- 12 Žična antena za radijski sprejem
- 13 Zložljiva noga
- 14 Lučka LED
- 15 Zvočnik
- 16 Predal za baterije
- 17 Distančnik (za vgradnjo pod omaro)
- 18 Pritrdilni vijak (dolg)
- 19 Pritrdilni vijak (kratki)
- 20 Omrežni adapter
- 21 Navodila za uporabo

## ● Tehnični podatki

### Radio

Vhodna napetost/tok:	5 V $\text{---}$ / 1,5 A
Rezerva:	2 bateriji (AA/LR6, 1,5 V $\text{---}$ )
Območje DAB sprejema:	174 do 240 MHz
Območje FM sprejema:	87,5 do 108 MHz
Prednastavitve postaj:	30 (DAB), 30 (FM)
Izhodna moč zvoka:	2 x 1,5 W RMS
Pogoji obratovanja:	+10 do +35 °C 40 do 85 % (relativna zračne vlažnosti)
Temperatura skladiščenja:	-20 do +60 °C
Mere (D x V x G):	pribl. 260 x 53 x 163 mm
Masa:	pribl. 650 g
Zaščitni razred (radio):	III / 

### Omrežni adapter

Opis	Vrednost
Podjetje, ki daje v promet:	OWIM GmbH & Co. KG Okrajno sodišče Stuttgart: HRA 721742 Stiftsbergstraße 1 74167 Neckarsulm Nemčija
Ime proizvajalca:	Xiamen Xdroid Technology Co., Ltd.
Identifikacijska oznaka modela:	Različica za EU: XZ0500-1500VG Različica za GB: XZ0500-1500V
Vhodna napetost:	100-240 V~
Frekvenca vhodne izmenične napetosti:	50/60 Hz
Vhodni tok:	0,4 A
Izhodna napetost:	5,0 V $\text{---}$
Izhodni tok:	1,5 A
Izhodna moč:	7,5 W
Povprečni izkoristek v aktivnem stanju:	79,14 %
Izkoristek pri majhni obremenitvi (10 %):	72,49 %
Poraba energije v stanju brez obremenitve:	0,08 W
Polariteta votlega vtičača pri izhodu:	
Zaščitni razred:	II / 



## Varnostni napotki

- V primeru poškodb zaradi neupoštevanja teh navodil za uporabo se garancija za nastanek izniči!
- Ne prevzemamo odgovornosti za posledično škodo! V primeru premoženjske škode ali telesne poškodbe zaradi nepravilne uporabe ali neupoštevanja varnostnih navodil, ne prevzemamo odgovornosti!
- Pred vsako uporabo izdelek preverite za vidne poškodbe. Nikoli ne uporabljajte okvarjenega izdelka.
- Frekvenčna območja, ki so navedena v »Tehničnih podatkih«, označujejo tehnične zmogljivosti izdelka. Upoštevajte, da se lahko za prosto dostopne frekvence v različnih državah uporabljajo različni predpisi. Sprejem in/ali uporaba informacij je lahko nezakonita in morda kazniva.



### **NEVARNOST! NEVARNOST SMRTI IN NESREČ ZA DOJENČKE IN OTROKE!**

- Embalažni material ni igrača. Otrok ne pustite nenadzorovanih z embalažnim materialom. Embalažni material predstavlja potencialni vir nevarnosti, npr. zaradi zadušitve. Otroci pogosto podcenjujejo nevarnosti. Otrokom nikoli ne dovolite zadrževanja v bližini embalažnega materiala.

- To napravo lahko uporabljajo otroci, starejši od 8 let in osebe s fizičnimi, motoričnimi in psihičnimi motnjami ali premalo izkušenj in znanja, če jih nadzira druga oseba ali če dobijo navodila o varni uporabi naprave in, če razumejo vključene nevarnosti. Otrokom ne dovolite, da čistilna in vzdrževalna dela opravljajo brez nadzora. Otrok ne pustite, da se igrajo z napravo. Izdelek ni igrača.

### **Tveganje električnega udara!**

- ⚠ **OPOZORILO! Tveganje električnega udara!** Nikoli ne odpirajte ohišja izdelka ali omrežnega adapterja. Pri napačnem delovanju sme popravila opraviti izključno usposobljeno osebje.
- ⚠ **OPOZORILO!** Izdelek in omrežni adapter zaščitite pred vlago, kapljajočo vodo ali vodo, ki prši. Na ali v bližino izdelka ali omrežnega adapterja ne postavljajte nobenih posod, napolnjenih s tekočino (kot so vaze ali cvetlični lončki). Delov izdelka nikoli ne potopite v tekočine. Izdelka ne držite pod tekočo vodo.
- Na ali v bližino izdelka ne postavljajte prižganih sveč, da se izognete tveganju za požar.
- ⚠ **OPOZORILO!** Omrežnega adapterja se ne dotikajte z mokrimi rokami.

- ⚠ PREVIDNO!** Nikoli ne uporabljajte okvarjenega izdelka. Če opazite kakršno koli škodo, omrežni adapter takoj izklopite iz električnega omrežja. Odstranite baterije iz izdelka. V primeru poškodbe na izdelku se obrnite na svojega trgovca.
- Napravo vedno izključite, preden izklopite omrežni adapter iz vira napajanja.
  - Izdelek uporabljajte samo s priloženim omrežnim adapterjem. V primeru poškodbe na omrežnem adapterju se obrnite na svojega trgovca. Dodatne informacije najdete v tehničnih podatkih tega izdelka.
  - Priloženi omrežni adapter uporabljajte samo s tem izdelkom.
  - Na priključni kabel ne postavljajte predmetov in ne dovolite, da bi se drgnil ob ostre robove, da preprečite njegove poškodbe. Kabel ne sme biti v bližini toplih površin ali odprtega ognja.
  - Bodite previdni, da priključnega kabla nihče ne more nenamerno potegniti ali se na njem spotakniti. Omrežni adapter in priključni kabel shranjujte izven dosega otrok.
  - Ko omrežni napajalnik izvlečete iz vtičnice, ne vlecite za priključni kabel, temveč za vtič omrežnega adapterja.
  - Priključnega kabla ne ovijajte okoli izdelka.
  - Omrežni adapter vedno priključite v vtičnico, ki je lahko dostopna, tako da lahko vtič v nujnih primerih takoj ločite od napajanja.

- Izvlecite omrežni adapter iz vtičnice, da izdelek popolnoma ločite od električnega omrežja.
- Omrežni adapter še naprej porabi majhno količino električne energije, tudi če radio ne deluje, dokler je omrežni adapter priključen na električno omrežje. Če želite omrežni adapter popolnoma izklopiti, ga morate izključiti iz električnega omrežja.
- Izdelka ne izpostavljajte fizičnim udarcem ali močnim vibracijam.
- Če opazite dim ali nenavaden hrup, takoj izvlecite vtič omrežnega adapterja iz vtičnice. Odstranite baterije iz izdelka.
- Omrežnega adapterja ne smete pokrivati.
- Ločite omrežni adapter iz napajanja in odstranite baterijo/baterije iz izdelka, ko ga ne uporabljate in preden ga čistite.
- Pred priključitvijo na električno omrežje ali pred shranjevanjem pustite, da se izdelek popolnoma posuši. Pred čiščenjem naj se izdelek popolnoma ohladi.

**i OPOMBA:** Ta izdelek je opremljen z gumijastimi nogami za zaščito občutljivih površin. Ni mogoče izključiti, da izdelek za nego pohošiva razžrejo ali poškodujejo gumijaste noge.



## Varnostni napotki za baterije

**⚠ ŽIVLJENJSKA NEVARNOST!** Baterije hranite izven dosega otrok. Če otrok zaužije baterijo, nemudoma poiščite zdravniško pomoč.

Zaužitje baterije lahko povzroči opekline, perforacijo mehkih tkiv in smrt. Hude opekline se lahko pojavijo v 2 urah po zaužitju.

- **NEVARNOST EKSPLOZIJE!**  
 Baterije, ki niso namenjene za polnjenje, ne polnite. Ne povzročite kratkega stika baterij in jih ne odpirajte. Posledica so lahko pregrevanje, nevarnost požara ali razpokanje.
- Baterij nikoli ne vrzite v ogenj ali vodo.
- Baterije ne izpostavljajte mehanskim obremenitvam.

### Tveganje iztekanja baterij

- Preprečite skrajne pogoje in temperature, ki bi lahko vplivali na baterije npr. na grelnih telesih/neposredno sončno sevanje.
- Ko se baterije izrabijo, izogibajte se stiku kože, očeh in sluznice s kemikalijami! Prizadeta mesta sperite z veliko čiste vodo in takoj poiščite zdravniško pomoč!

- **NOSITE ZAŠČITNE ROKAVICE!**  
 Iztekle ali poškodovane baterije lahko v stiku s kožo povzročijo opekline. Pri takem dogodku vedno nosite ustrezne rokavice.
- V primeru iztekanja baterij jih nemudoma odstranite iz izdelka, da preprečite poškodbe.
- Baterije odstranite iz izdelka če ga ne boste uporabljali dalj časa.

### Tveganje poškodb izdelka

- Uporabljajte izključno naveden tip baterij!
- Baterije vstavite v skladu z oznakami polarnosti (+) in (-) na bateriji in izdelku.
- Za čiščenje stikov v predalu za baterije pred vstavljanjem baterij uporabite suho krpo ali vatirano palčko, ki ne pušča vlaken!
- Izrabljene baterije takoj odstranite iz izdelka.

### ● Namestitvev

#### ● Rezerva

- Rezervno napajanje se uporablja za shranjevanje podatkov/nastavitev, če izdelek nenamerno izklopite iz napajanja.
- V primeru izpada električne energije zaslon 4 se izklopi. Ura nadaljuje z delom, vendar ni alarma.

#### ● Vstavljanje/zamenjava rezervne baterije

- Odprite predal za baterije 16.
- Vstavite 2 baterije (tip: 1,5 V, AA/LR6) glede na oznake polarnosti v predalu za baterije 16.
- Zaprite predalček za baterije 16.

## ● Zahteve glede mesta postavitve

Za zagotovitev varnega in nemotenega delovanja izdelka mora mesto postavitve izpolnjevati naslednje zahteve:

- Pri nameščanju izdelka postavite na trdno, ravno in vodoravno površino. Uporabite zložljivo nogo [13].
- Površine nekaterih kosov pohištva lahko vsebujejo sestavne dele, ki mehčajo gumijaste noge izdelka. Po potrebi pod gumijaste noge izdelka položite podloge.
- Izdelek postavite ali montirajte tako, da predvidene prezračevalne odprtine in zvočnik [15] ne bodo pokriti.
- Izdelek ne uporabljajte v vročem, mokrem ali izjemno vlažnem okolju ali v bližini vnetljivih materialov.
- Mesto vgradnje mora biti izbrano tako, da izdelek ne bo izpostavljen hlapom. Izdelka ne namestite neposredno nad kuhhalno ploščo.

## ● Namestitev pod stensko omarico

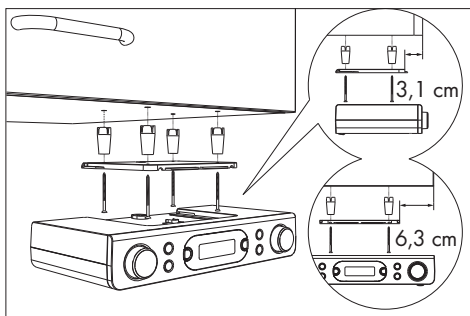

S priloženo montažno ploščo [10] lahko izdelek na primer montirate pod stensko omarico. Montirajte izdelek na naslednji način:

- Potisnite montažno ploščo [10] nazaj in jo odstranite z izdelka.

- Poiščite primerno mesto za namestitev izdelka (glejte »Zahteve glede mesta postavitve«).
- Montažno ploščo [10] držite pod mestom vgradnje. Prepričajte se, da je sprednji rob montažne plošče približno 3,1 cm za sprednjim delom omare, tako da bo izdelek po montaži poravnal z omarico. Stranski robovi montažne plošče [10] morajo biti približno 6,3 cm oddaljeni od sosednjih omar ali sten.
- S svinčnikom označite 4 pritrdilne točke.
- S pisalom ali nohtom ustvarite majhno vboklino na ustreznih mestih za označevanje. Pri trdem lesu s svedrom za les s premerom  $\varnothing 2,5$  mm izvrtajte luknjo na oznakah, globoko pribl. 5 mm. Pazite, da luknje ne izvrtate do konca.
- Po potrebi med omaro in montažno ploščo namestite priložene distančnike [17]. Če uporabljate distančnike [17], potrebujete dolge pritrdilne vijake [18].
- Montažno ploščo [10] trdno privijte s priloženimi vijaki ([18] ali [19]).
- Izdelek z zgornjo stranjo pritisčajte na montažno ploščo [10], da zaskoči.
- Prepričajte se, da se je izdelek pravilno zaskočil in previdno napeljite priključni kabel in žično anteno.

## ● Razstavljanje

- Izdelek potegnite naprej z montažne plošče [10].
- Odvijte vijake ([18] ali [19]) na montažni plošči in odstranite montažno ploščo [10] s stenske omare.



## ● Prvi zagon

- Izdelek lahko tudi postavite na ravno površino. V tem primeru morate odstraniti nastavljivo nogo [13] izdelka, tako da prezračevalne reže in zvočnik [15] na spodnji strani izdelka niso pokrite.
- Priključite cevni priključek omrežnega adapterja [20] v priključno vtičnico [11]. Omrežni adapter priključite le v pravilno ozemljeno električno vtičnico. Izdelek najprej prikaže fiktivni datum in uro **00:00**. Datum in ura se nastavita samodejno. Ko vklopite radio, izdelek začne iskati postajo DAB. Po tem nameščanju izdelek preide v način pripravljenosti.



## ● Vklp/izklp izdelka

- Popolnoma razširite anteno [12].

### Vklp/izklp izdelka

Vklp	Pritisnite tipko  [3]
Izklp	Znova pritisnite tipko  [3] (izklp = stanje pripravljenosti)

## ● Vklp/izklp LED luči

- Vklp LED luči: Kratko pritisnite tipko  [5].
- Izklp LED luči: Znova kratko pritisnite tipko  [5].

### ❗ OPOMBA:

- LED luč [14] je nameščena na spodnji strani izdelka.
- Če LED luči [14] ne izklopite ročno, se po 120 minutah izklopi samodejno.

## ● Izbira načina

- Med delovanjem na kratko pritisnite tipko **MODE** [6], da preklopite med delovanjem DAB in FM.

## ● Regulacija glasnosti

Glasnost	VOLUME/START/RESET [7]
Zvišanje	Zavrtite desno (v smeri urnega kazalca)
Zmanjšanje	Zavrtite levo (v nasprotni smeri urnega kazalca)

## ● Nastavitev sistema

- Pritisnite in držite **MENU/INFO** [8] in prikaže se meni.
- Obračajte gumb **SELECT/ENTER/SNOOZE** [1], da izberete **<SYSTEM (SYSTEM)>**. Pritisnite gumb **SELECT/ENTER/SNOOZE** [1], da nastavitev potrdite.
- Obračajte gumb **SELECT/ENTER/SNOOZE** [1], da izberete:



## Nastavitev sistema

### 1. Čas

- ↳ **Set Time/Date (Nastavi čas/datum)**
- ↳ **Set time (Nastavi čas)**
  - ↳ **00:00 (00:00)**
- ↳ **Set date (Nastavi datum)**
- ↳ **Auto Update (Samodejna posodobitev)** (Samodejna posodobitev časa)
  - ↳ **No Update (Brez posodobitve)** (Brez samodejne posodobitve časa)
  - ↳ **Update from FM (Posodobitev prek FM)** (Samodejna posodobitev časa prek FM)
  - ↳ **Update from DAB (Posodobitev prek DAB)** (Samodejna posodobitev časa prek DAB)
  - ↳ **Update from Any (Posodobi iz poljubnega vira)** (Samodejna posodobitev časa prek FM ali DAB)
- ↳ **Set 12 / 24 hour (Nastavi 12/24 urni format)** (12 ali 24-urni prikaz časa)
  - ↳ **Set 24 hour (Nastavi 24 urni format)** (24-urni prikaz časa)
  - ↳ **Set 12 hour (Nastavi 12 urni format)** (12-urni prikaz časa)
- ↳ **Set date format (Nastavi obliko datuma)**
  - ↳ **DD-MM-YYYY (DD-MM-LLLL)** (»Dan - Mesec - Leto«)
  - ↳ **MM-DD-YYYY (MM-DD-LLLL)** (»Mesec - Dan - Leto«)

### 2. Budilka

- ↳ **Alarm 1 (Budilka 1) - Alarm 2 (Budilka 2)** (Za nastavitev izberite budilka 1 ali budilka 2)
- ↳ **Alarm 1 Setup (Nastavitev budilke 1)**
- ↳ **Alarm off (Vkllop budilke) - Alarm on (Izklop budilke)**
  - ↳ **00:00 (00:00)** (Nastavitev budilke)
  - ↳ **Duration (Trajanje) 15-30-45-60-90** (Nastavitev trajanja budilke)
  - ↳ **Buzzer (Brenčalo) - DAB - FM** (Nastavitev vira budilke)

Obračanje gumba **SELECT/ENTER/SNOOZE** **1** = Sprememba vrednosti | pritisk gumba **SELECT/ENTER/SNOOZE** **1** = Potrditev vrednosti ali izbire | **MENU/INFO** **8** = 1 stopnjo nazaj

## Nastavitev sistema

- ↳ Izbira postaj (Na voljo samo pri uporabi DAB ali FM)
  - ↳ **Daily (Dnevno) - Once (Enkrat) - Weekends (Konec tedna) - Weekdays (Delovni dnevi)** (Nastavitev pogostosti ponavljanja)
  - ↳ **Volume (Glasnost): L6 (glasnost: L6) - L16**
- ↳ **Alarm off (Izklop budilke) - Alarm on (Vklop budilke)**
- 3. Osvetlitev
  - ↳ **On level (Nastavitev vklop)**
    - ↳ **High (Visoko) - Medium (Srednje) - Low (Nizko)** (Svetlost)
  - ↳ Nočna zatemnitev
    - ↳ **NO (NE) - YES (DA)**
- 4. Jezik
  - ↳ English, Deutsch, Italiano, Français, Nederlands, Español, Português, Svenska, Dansk, Norsk, Suomi, Polski.
- 5. **Factory settings (Tovarniške nastavitve)** (Ponastavitev na tovarniške nastavitve)
  - ↳ **NO (NE)** (Ne ponastavi na tovarniške nastavitve)
  - ↳ **YES (DA)** (Ponastavitev na tovarniške nastavitve)
  - ⓘ **OPOMBA:** Pri ponastavljanju na tovarniške nastavitve se izgubijo vse predhodno shranjene postaje.
- 6. **SW version (Različica programske opreme)**
  - ↳ Številka različice

Obračanje gumba **SELECT/ENTER/SNOOZE** [1] = Sprememba vrednosti | pritisk gumba **SELECT/ENTER/SNOOZE** [1] = Potrditev vrednosti ali izbire | **MENU/INFO** [8] = 1 stopnjo nazaj

## ● Obratovanje FM

- Izdelek vklopite.
- Pritisnite 1x **MODE** [6], da preklopite iz načina DAB v način FM.

## ● Iskanje postaje

- Pritisnite in za 2 sekundi držite **MENU/INFO** [8].
- Obračajte gumb **SELECT/ENTER/SNOOZE** [1], da izberete **<Scan setting (Nastavitve iskanja)>**. Pritisnite gumb **SELECT/ENTER/SNOOZE** [1], da nastavitev potrdite.
- Obračajte gumb **SELECT/ENTER/SNOOZE** [1], da nastavite:

Točka menija	Funkcija
Močne postaje	Nastavi izdelek za iskanje samo po postajah z močnim signalom.
Vse postaje	Nastavi izdelek za iskanje vseh postaj.

- Pritisnite gumb **SELECT/ENTER/SNOOZE** [1], da nastavitev potrdite.

## ● Funkcija iskanja

Izberite med dvema funkcijama iskanja, da izberete radijsko postajo.

Funkcija	Opis
Samodejno iskanje postaj	Hitro obrnite gumb <b>SELECT/ENTER/SNOOZE</b> [1], da začnete iskanje v zeleni smeri.
Ročno iskanje postaj	Počasi obračajte gumb <b>SELECT/ENTER/SNOOZE</b> [1], da ročno poiščete FM postaje (frekvenca se spreminja v korakih po 0,05 MHz).

## Funkcija

## Opis

AMS

Pritisnite in držite **SELECT/ENTER/SNOOZE** [1], da samodejno poiščete postaje in jih shranite na 30 pomnilniških mest na izdelku. Izdelek začne z najmanjšo frekvenco. Odvisno od sprejema morda ne bo mogoče uporabiti vseh 30 pomnilniških mest.

## ● Nastavitve zvoka

- Pritisnite in držite **MENU/INFO** [8] in prikaže se meni.
- Obračajte gumb **SELECT/ENTER/SNOOZE** [1], da izberete **<Audio setting (Nastavitve zvoka)>**. Pritisnite gumb **SELECT/ENTER/SNOOZE** [1], da potrdite.
- Obračajte gumb **SELECT/ENTER/SNOOZE** [1], da nastavite:

Točka menija	Funkcija
<b>Stereo allowed (Stereo omogočen)</b>	Izdelek poišče mono in stereo postaje. Zvočni izhod: Kombinirano stereo ali stereo.
<b>Forced mono (Samo mono)</b>	Izdelek poišče mono in stereo postaje. Zvočni izhod: Kombinirano stereo.

## ● Načini prikaza FM

Za kratek čas pritisnite **MENU/INFO** [8], da lahko izberete naslednje:

Prikaz	Funkcija
Moč signala	Prikazuje vrstico, ki najava jakost signala.
Tip programa	Prikazuje zvrst oddajane programa.
Informacije o zvoku	Prikazuje, ali se sprejem postaje izvaja v mono ali stereo načinu.
<b>Time (Čas)</b>	Prikazuje samodejno prednastavljen čas, ki ga posreduje postaja.
<b>Date (Datum)</b>	Prikazuje samodejno prednastavljen datum, ki ga posreduje postaja.
Besedilo radia	Nastavitev premikajoče pisave, ki zagotavlja informacije v realnem času, npr. naslovi skladbe, novice, aktualni naslovi itd.

- Vsakič, ko pritisnete **MENU/INFO** [8], se prikaže naslednji prispevek.

## ● Obratovanje DAB

Preklop v DAB način: Kratko pritisnite **MODE** [6].

### ● Popolno iskanje

Izvedite popolno iskanje vseh postaj v načinu DAB:

- Pritisnite in držite **MENU/INFO** [8].
- Obračajte gumb **SELECT/ENTER/SNOOZE** [1], da izberete **<Full scan (Popolno iskanje)>**.
- Pritisnite gumb **SELECT/ENTER/SNOOZE** [1], da nastavitev potrdite.
- Vse zaznane postaje se samodejno shranijo na seznam postaj.

### ● Priklic shranjenih postaj

- Že shranjeno postajo lahko preključete, tako da pritisnete **PRESET** [2].
- Obračajte gumb **SELECT/ENTER/SNOOZE** [1], da izberete zeleno mesto za shranjevanje postaje.
- Pritisnite gumb **SELECT/ENTER/SNOOZE** [1], da nastavitev potrdite.

### ● Ročna nastavitev postaj

- Pritisnite in držite **MENU/INFO** [8].
- Obračajte gumb **SELECT/ENTER/SNOOZE** [1], da izberete **<Manual tune (Ročno iskanje)>**.
- Pritisnite gumb **SELECT/ENTER/SNOOZE** [1], da izbiro potrdite.
- Obračajte gumb **SELECT/ENTER/SNOOZE** [1], da izberete postajo s seznama postaj. Prikaže se moč signala. Pri ročnem nastavljanju izdelek ne oddaja zvoka.
- Pritisnite gumb **SELECT/ENTER/SNOOZE** [1], da izbiro potrdite. Na novo nastavljena postaja je na seznamu postaj.

## ● Brisanje nerazpoložljivih postaj

- Pritisnite in držite **MENU/INFO** [8].
- Obračajte gumb **SELECT/ENTER/SNOOZE** [1], da izberete **<Prune (Prazno)>**.
- Pritisnite gumb **SELECT/ENTER/SNOOZE** [1], da nastavitev potrdite.
- Obračajte gumb **SELECT/ENTER/SNOOZE** [1], da izberete **<Yes (DA)>**.
- Pritisnite gumb **SELECT/ENTER/SNOOZE** [1], da nastavitev potrdite.

❗ **OPOMBA:** Naprava lahko prepozna nedostopne postaje samo po ponovnem iskanju (npr. na drugem kraju). V tem primeru zavedno postajo označi z vprašajem. Po izvedbi funkcije »Izbriši« ustrežno označeni programi niso več na voljo na seznamu programov.

## ● Načini prikaza DAB

Za kratek čas pritisnite **MENU/INFO** [8], da lahko izberete naslednje:

Nastavitev	Funkcija
Moč signala	Prikazuje vrstico, ki najava jakost signala.
Tip programa	Prikazuje zvrst oddajane programa.
Frekvenca	Prikaže frekvenco trenutno nastavljene postaje.
Ansambel	Prikaže ime multipleksa, ki ga vsebuje postaja, ki jo pravkar poslušate.
<b>Signal error: (Napaka signala):</b>	Prikaže število napak v signalu.
Bitna hitrost in kodek	Prikaže radijski način in prejeta bitno hitrost zvoka.
<b>Time (Čas)</b>	Prikazuje samodejno prednastavljen čas, ki ga posreduje postaja.
<b>Date (Datum)</b>	Prikazuje samodejno prednastavljen datum, ki ga posreduje postaja.
Besedilo radia	Nastavitev premikajoče pisave, ki zagotavlja informacije v realnem času, npr. naslovi skladbe, novice, aktualni naslovi itd.

- Vsakič, ko pritisnete **MENU/INFO** [8], se prikaže naslednji prispevek.

## ● Shranjevanje nastavljenih radijskih postaj

Shranite lahko do 60 postaj (30 FM in 30 DAB).

- Pritisnite in držite **PRESET** [2].
- Na zaslonu [4] je prikazano **Preset store<#:(Empty)> (Postaja shrani <Št.: (Prazno)>)**.
- Obračajte gumb **SELECT/ENTER/SNOOZE** [1], da izberete želeno mesto za shranjevanje postaje.
- Pritisnite gumb **SELECT/ENTER/SNOOZE** [1], da nastavev potrdite.
- Postaja je shranjena. Na zaslonu [4] je prikazano **Preset # stored (Postaja št. shranjena)**.

**i** **OPOMBA:** Pomnilniška mesta, ki so že zasedena, bodo prepisana brez dodatnega obvestila.

## ● Priklic shranjenih postaj

- Že shranjeno postajo lahko prekličete, tako da pritisnete **PRESET** [2].
- Obračajte gumb **SELECT/ENTER/SNOOZE** [1], da izberete želeno mesto za shranjevanje postaje.
- Pritisnite gumb **SELECT/ENTER/SNOOZE** [1], da nastavev potrdite.

**i** **OPOMBA:** **Preset Empty (Postaja prazna)** se prikaže, kadar številka za shranjevanje postaje ni zasedena.

## ● Programiran čas izklopa

V načinu delovanja:

- Pritisnite tipko **TIMER/SLEEP** [9] in je držite 2 sekundi. Večkrat pritisnite **TIMER/SLEEP**, da izberete čas spanja: **Sleep off (Izklop)/15/30/45/60/90/120** minut.
- Po preteku izbranega časa izdelek preklopi v stanje pripravljenosti.

- Določanje preostalega časa stanja pripravljenosti: Preostali čas se prikaže na zaslonu.
- Prekinitev časovnika spanja: Ponovno držite pritisnjen gumb **TIMER/SLEEP** [9], dokler se na zaslonu ne prikaže **Sleep off (Izklop)**.

## ● Nastavitev budilke

- V stanju pripravljenosti ali v načinu delovanja pritisnite in za 2 sekundi pridržite **MENU/INFO** [8].

### **Vklp nastavitve alarma**

- Obračajte gumb **SELECT/ENTER/SNOOZE** [1], da izberete **<SYSTEM (SISTEM)>**.
- Pritisnite gumb **SELECT/ENTER/SNOOZE** [1], da nastavev potrdite.
- Obračajte gumb **SELECT/ENTER/SNOOZE** [1], da izberete **<Alarm (Budilka)>**.
- Pritisnite gumb **SELECT/ENTER/SNOOZE** [1], da izberete Budilka 1 ali Budilka 2.
- Obračajte gumb **SELECT/ENTER/SNOOZE** [1], da izberete **<Alarm on (Vklp budilke)>** ali **<Alarm off (Izklop budilke)>**.
- Pritisnite gumb **SELECT/ENTER/SNOOZE** [1], da nastavev potrdite.

### **Določitev nastavitve alarma**

- Pritisnite gumb **SELECT/ENTER/SNOOZE** [1].
- Obračajte gumb **SELECT/ENTER/SNOOZE** [1], da nastavite ure.
- Pritisnite gumb **SELECT/ENTER/SNOOZE** [1], da nastavev potrdite.
- Obračajte gumb **SELECT/ENTER/SNOOZE** [1], da nastavite minute.
- Pritisnite gumb **SELECT/ENTER/SNOOZE** [1], da nastavev potrdite.
- Obračajte gumb **SELECT/ENTER/SNOOZE** [1], da izberete trajanje budilke (možnosti: **15/30/45/60/90** minut).
- Pritisnite gumb **SELECT/ENTER/SNOOZE** [1], da nastavev potrdite.

- Obračajte gumb **SELECT/ENTER/SNOOZE** [1], da nastavite zvok budilke (možnosti: **<Buzzer (Brenčalo)>**, **<FM>**, **<DAB>**).
- Pritisnite gumb **SELECT/ENTER/SNOOZE** [1], da nastavev potrdite.
- Obračajte gumb **SELECT/ENTER/SNOOZE** [1], da nastavite ponavljanje budilke (možnosti: **<Once (Enkrat)>**, **<Daily (Dnevno)>**, **<Weekdays (Delovni dnevi)>**, **<Weekends (Konec tedna)>**).
- Pritisnite gumb **SELECT/ENTER/SNOOZE** [1], da nastavev potrdite.
- Obračajte gumb **SELECT/ENTER/SNOOZE** [1], da nastavite glasnost budilke.
- Pritisnite gumb **SELECT/ENTER/SNOOZE** [1], da nastavev potrdite.
- Obračajte gumb **SELECT/ENTER/SNOOZE** [1], da izberete **<Alarm off (Izklop budilke)>** ali **<Alarm on (Vklp budilke)>**.
- Pritisnite gumb **SELECT/ENTER/SNOOZE** [1], da nastavev potrdite.
- Ko budilko uspešno nastavite, se na zaslonu [4] prikaže **<Saved (Shranjeno)>**.

### **i** OPOMBA:

- Ko se oglasi budilka, lahko pritisnete [3], da budilko izklopite.
- Glasnost se postopoma povečuje.
- Po poteku trajanja delovanja budilke, izdelek samodejno preklopi nazaj v stanje pripravljenosti.
- Budilka s **<FM (FM)>** ali **<DAB (DAB)>**: Ko se zasliši budilka, se na zaslonu [4] prikaže radijska postaja.

## ● Funkcija dremež

- V načinu vklopa pritisnite gumb **SELECT/ENTER/SNOOZE** [1], medtem ko se sliši budilka. Budilka se bo znova vklopila po približno 9 minutah.

## ● Funkcija časovnika

Izdelek ima praktično funkcijo časovnika, s katerim lahko npr. spremljate čas kuhanja in peke. Nastavite lahko 2 različna časa časovnika.

### ● Nastavev in upravljanje funkcije časovnika

- Pritiskajte gumb **TIMER/SLEEP** [9], da preklopite med časom časovnika 1 (T1) in časom časovnika 2 (T2).
- Obračajte gumb **VOLUME/START/RESET** [7], da izberete čas odštevanja.
- Pritisnite gumb **VOLUME/START/RESET** [7], da potrdite. Na zaslonu [4] sveti T1 ali T2. Odštevanje se takoj začne.
- Pritisnite gumb **TIMER/SLEEP** [9], da preverite preostali čas odštevanja.
- Opozorilni signal se oglasi 30, 15, 10 in 5 sekund, preden se odštevanje konča.
- Na koncu odštevanja se zvočni signal oglasi z največjo glasnostjo. Za izklop zvočnega opozorila, pritisnite poljubno tipko. Na zaslonu [4] se izklopi T1 ali T2.

### **i** OPOMBA:

- Čas časovnika 1 lahko v korakih po 1 minuto nastavite od 1 minute do 3 ure 59 minut. Če odštevanje nastavite med 1 do 4 minutami, se čas prikaže v obliki »mm:ss«. Če odštevanje nastavite na 5 minut ali več, se čas prikaže v obliki »hh:mm«.
- Čas časovnika 2 lahko v korakih po 5 minut nastavite od 5 minut do 3 ure 55 minut. Čas je prikazan v obliki »mm:ss«.
- Če nastavev ne spreminjate približno 15 sekund, se izdelek vrne v prejšnji način delovanja, ne da bi se nastavev shranile.

## ● **Prekinitev časovnika**

- Kratko pritisnete gumb **TIMER/SLEEP** [9], da izberete čas časovnika, ki ga želite preklicati (T1 ali T2).
- Za 2 sekundi držite pritisnjen gumb **VOLUME/START/RESET** [7], dokler se na zaslonu [4] ne prikaže **Off (Izklop)**.

## ● **Vstavljanje/zamenjava baterij**

- Predal za baterije [16] je nameščen na spodnji strani izdelka.
- Odprite predal za baterije [16].
- Vstavite 2 baterije (tip: 1,5 V, AA/LR6) glede na oznake polarnosti v prostoru za baterije.
- Zaprite predalček za baterije [16].

## ● **Čiščenje in nega**

- Pred čiščenjem: Prekinite povezavo izdelka z električnim omrežjem in odstranite baterije.

- ⚠ OPOZORILO!** Izdelka ali omrežnega adapterja za čiščenje ne potopite v vodo ali druge tekočine. Sestavnih delov izdelka nikoli ne držite pod tekočo vodo.
- Izdelek čistite samo z rahlo vlažno krpo.
  - Ne dopustite, da bi voda ali druge tekočine prodrle v izdelek.
  - Za čiščenje ne uporabljajte čistil, ki vsebujejo topila, abrazive, ostre čistilne raztopine ali trde krtače.
  - Pustite, da se vsi deli posušijo.

## ● **Shranjevanje**

- Pred shranjevanjem izdelka: Odstranite baterije. Skladiščite v originalni embalaži.
- Izdelek shranjujte na suhem varnem mestu in izven dosega otrok.

## ● **Odpravljanje napak**

### ■ **Vzrok**

- Odprava

### ■ **Izdelka ni mogoče vklopiti**

- Preverite, ali je omrežni adapter pravilno priključen v vtičnico in izdelek.

### ■ **Ni zvoka**

- Prilagodite glasnost.

### ■ **Motnje radijskega sprejema**

- Sprejem signala je prešibak. Prilagodite položaj antene ali prestavite izdelek na mesto z boljšim sprejemom signala.

### ■ **FM postaje ni bilo mogoče najti**

- Signal je šibak. Ročno iskanje.

### ■ **DAB postaje ni bilo mogoče najti**

- V vaši bližini ni pokritosti z DAB ali ima slab sprejem. Prilagodite položaj antene.

## ● **Slovar**

- **Multipleks:** V DAB in DAB+ lahko na vsaki frekvenci predvaja več radijskih programov. Ti radijski programi so združeni v tako imenovanem multipleksu. V tem multipleksu se lahko oddajajo tudi dodatne storitve, kot so slike in besedilne informacije.
- **Napaka signala:** Večje kot je število napak signala, bolj moten zvočni signal prispe do izdelka. Vgrajena zaščita pred napakami lahko to do določene mere uskladi, ne da bi poslabšala zvočni signal. Prikaz števila napak signala je lahko koristen za določitev ustreznega mesta postavitve izdelka.



## ● Poenostavljena EU izjava o skladnosti

S tem družba OWIM GmbH & Co. KG, Stiftsbergstraße 1, 74167 Neckarsulm, NEMČIJA, izjavlja da je izdelek (DAB+ kuhinjski radio HG07250A / HG07250B) v skladu z direktivami 2014/53/EU, 2011/65/EU in 2009/125/EG.

Celotno besedilo EU izjave o skladnosti je na voljo na naslednjem spletnem naslovu:

[www.owim.com](http://www.owim.com)



## ● Odstranjevanje

### Emblaža:

Emblaža je narejena iz okolju primernih materialov, ki jih lahko oddate za recikliranje na lokalnih zbirališčih odpadkov.



Upoštevajte oznake emblažnih materialov za ločevanje odpadkov, ki so označene s kraticami (a) in številkami (b) z naslednjim pomenom: 1-7: umetne mas / 20-22: papir in karton / 80-98: vezni materiali.

### Izdelek:



O možnostih odstranjevanja dotrajanih izdelkov povprašajte pri svoji občinski ali mestni upravi.



Sosednji simbol prečrtanega smetnjaka na kolesih pomeni, da napravo ureja Direktiva 2012/19/EU. Ta direktiva pravi, da naprave ob koncu njene življenjske dobe ni dovoljeno zavreči med običajne gospodinjne odpadke, ampak jo je treba oddati v posebnih zbirnih mestih, centrih za reciklažo ali podjetjih za odstranjevanje odpadkov.

## To odstranjevanje je za vas brezplačno.

Varujte okolje in napravo ustrezno odstranite.

Izdelek je mogoče reciklirati, podvržen je razširjeni garanciji proizvajalca in se zbira ločeno.

Vgrajenega akumulatorja za odstranjevanje ni mogoče demontirati. Izdelek v celoti oddajte na zbirališču za odpadno elektroniko.

### Baterije:

Mislite na okolje in lastno zdravje. Izrabljene baterije vedno oddajte v posebne zbiralnike. Te najdete v mnogih javnih zgradbah ali v trgovinah z baterijami.



### Škoda na okolju zaradi napačnega odstranjevanja baterij!

Baterij ne smete odstraniti skupaj s hišnimi odpadki. Vsebujejo lahko strupene težke kovine in so podvržene določbam za ravnanje z nevarnimi odpadki. Kemični simboli težkih kovin so naslednji: Cd = kadmij, Hg = živo srebro, Pb = svinec. Zato iztrošene baterije oddajte na komunalnem zbirnem mestu.

## Postopek pri uveljavljanju garancije

Za zagotovitev hitre obdelave vašega primera vas prosimo, da sledite naslednjim napotkom:

Prosimo, da za vsa vprašanja pripravite račun in številko izdelka (IAN 374270\_2104) kot dokazilo o nakupu.

Številko izdelka najdete na identifikacijski ploščici, gravuri, naslovni strani v navodilih (spodaj levo) ali na nalepki na hrbtni ali spodnji strani.

Če pride do napačnega delovanja ali drugih pomanjkljivosti, se obrnite najprej na v nadaljevanju navedeni servisni oddelek po telefonu ali prek e-pošte.

Izdelek, označen kot okvarjen, lahko nato brez poštnine pošljete na navedeni naslov servisa, zraven pa priložite potrdilo o nakupu (blagajniški račun) in navedite, za kakšno pomanjkljivost gre in kdaj je nastala.

### Servis



#### **Servis Slovenija**

Tel.: 080082034

E-Mail: [owim@lidl.si](mailto:owim@lidl.si)

## Pooblaščeni serviser:

OWIM GmbH & Co. KG  
Stiftsbergstraße 1  
74167 Neckarsulm  
NEMČIJA

Servisna telefonska številka: 080082034

## Garancijski list

1. S tem garancijskim listom OWIM GmbH & Co. KG, Stiftsbergstraße 1, 74167 Neckarsulm, Nemčija jamčimo, da bo izdelek v garancijskem roku ob normalni in pravilni uporabi brezhibno deloval in se zavezuje, da bomo ob izpolnjenih spodaj navedenih pogojih odpravili morebitne pomanjkljivosti in okvare zaradi napak v materialu ali izdelavi oziroma po svoji presoji izdelek zamenjali ali vrnili kupnino.
2. Garancija je veljavna na ozemlju Republike Slovenije.
3. Garancijski rok za proizvod je 3 leta od datuma izročitve blaga. Datum izročitve blaga je razviden iz računa.
4. Kupec je dolžan okvaro javiti pooblaščenemu servisu oziroma se informirati o nadaljnjih postopkih na zgoraj navedeni telefonski številki. Svetujemo vam, da pred tem natančno preberete navodila o sestavi in uporabi izdelka.
5. Kupec je dolžan pooblaščenemu servisu predložiti garancijski list in račun, kot potrdilo in dokazilo o nakupu ter dnevu izročitve blaga.
6. V primeru, da proizvod popravlja nepooblaščen servis ali oseba, kupec ne more uveljavljati zahtevkov iz te garancije.
7. Vzroki za okvaro oziroma nedelovanje izdelka morajo biti lastnosti stvari same in ne vzroki, ki so zunaj proizvajalčeve oziroma prodajalčeve sfere. Kupec ne more uveljavljati zahtevkov iz te garancije, če se ni držal priloženih navodil za sestavo in uporabo izdelka ali če je izdelek kakorkoli spremenjen ali nepravilno vzdrževan.
8. Jamčimo servis in rezervne dele še 3 leta po preteku garancijskega roka.
9. Obrabni deli oz. potrošni material so izvzeti iz garancije.
10. Vsi potrebni podatki za uveljavljanje garancije se nahajajo na dveh ločenih dokumentih (garancijski list, račun).
11. Ta garancija proizvajalca ne izključuje pravic potrošnika, ki izhajajo iz odgovornosti prodajalca za napake na blagu.

Prodajalec:

















Lidl Slovenija d.o.o. k.d., Pod lipami 1,  
SI-1218 Komenda

<b>Použitá výstražná upozornění a symboly</b> .....	Strana	47
<b>Úvod</b> .....	Strana	48
Použití v souladu s určením .....	Strana	48
Rozsah dodávky .....	Strana	48
Upozornění o známce .....	Strana	48
Popis dílů .....	Strana	48
Technické údaje .....	Strana	49
<b>Bezpečnostní pokyny</b> .....	Strana	50
Bezpečnostní pokyny pro baterie .....	Strana	52
<b>Uvedení do provozu</b> .....	Strana	52
Rezerva chodu .....	Strana	52
Vložte/vyměňte rezervu chodu .....	Strana	52
Požadavky na místo instalace .....	Strana	53
Instalace pod závěsnou skříň .....	Strana	53
Demontáž .....	Strana	53
<b>První uvedení do provozu</b> .....	Strana	54
Výrobek zapnout/vypnout .....	Strana	54
Zapnout/vypnout LED osvětlení .....	Strana	54
Vyberte režim .....	Strana	54
Upravit hlasitost .....	Strana	54
Nastavení .....	Strana	54
<b>Provoz FM</b> .....	Strana	57
Vyhledat vysílač .....	Strana	57
Vyhledávací funkce .....	Strana	57
Nastavení audio .....	Strana	57
Režimy zobrazení FM .....	Strana	58
<b>Provoz DAB</b> .....	Strana	58
Úplné vyhledávání .....	Strana	58
<b>Vyvolat uložený vysílač</b> .....	Strana	58
Ruční nastavení vysílačů .....	Strana	58
Smazat nedostupné vysílače .....	Strana	59
Režimy zobrazení DAB .....	Strana	59
<b>Uložení nastavených rozhlasových vysílačů</b> .....	Strana	60
<b>Vyvolat uložený vysílač</b> .....	Strana	60
Časovač Sleep .....	Strana	60
Nastavení alarmu .....	Strana	60
Funkce spánku .....	Strana	61

<b>Funkce časovače</b> .....	Strana	61
Nastavte a použijte funkci časovače .....	Strana	61
Přerušte časovač .....	Strana	62
Vložení/výměna baterií .....	Strana	62
<b>Čištění a péče</b> .....	Strana	62
<b>Skladování</b> .....	Strana	62
<b>Odstraňování chyb</b> .....	Strana	62
<b>Glosář</b> .....	Strana	62
<b>Zjednodušené ES prohlášení o shodě</b> .....	Strana	63
<b>Odstranění do odpadu</b> .....	Strana	63
<b>Záruka</b> .....	Strana	64

## Použitá výstražná upozornění a symboly

Uvedené symboly jsou použity v návodu k obsluze, na obalu a na výrobku.

	<b>NEBEZPEČÍ!</b> Tento symbol se signální slovem „Nebezpečí“ označuje ohrožení s vysokým stupněm rizika, které má, pokud se mu nezabrání, za následek těžké zranění nebo smrt.		<b>VAROVÁNÍ!</b> Tento symbol se signální slovem „Varování“ označuje ohrožení se středním stupněm rizika, které může mít, pokud se mu nezabrání, za následek těžké zranění nebo smrt.
	<b>OPATRNĚ!</b> Tento symbol se signální slovem „Opatrně“ označuje ohrožení s nízkým stupněm rizika, které může mít, pokud se mu nezabrání, za následek malé nebo lehké zranění.		<b>VÝSTRAHA!</b> Tento symbol se signálním slovem „Výstraha“ označuje nebezpečí možného poškození majetku.
	<b>UPOZORNĚNÍ:</b> Tento symbol se signálním slovem „Upozornění“ poskytuje další užitečné informace.		Ochranná třída III Rádio může být provozováno (s výjimkou síťového adaptéru) pouze s použitím ochranného nízkého napětí (SELV).
	Používejte výrobek jen v suchých vnitřních prostorách.		Symbol pro výrobek ochranné třídy II
	<b>VAROVÁNÍ! NEBEZPEČÍ VÝBUCHU!</b> Varování, které je opatřeno tímto označením a slovy „VAROVÁNÍ! NEBEZPEČÍ VÝBUCHU!“, poukazuje na možné nebezpečí exploze. Pokud se takové varování nedodrží, může to s sebou přinášet vážná zranění nebo smrt a případné věcné škody. Postupujte podle pokynů v tomto varování, abyste zabránili těžkým zraněním, ohrožení života či nebezpečí vzniku škod na majetku!		Tato příkazová značka upozorňuje na nošení vhodné ochranné rukavice! Postupujte podle pokynů v tomto varování pro zamezení poranění rukou objekty nebo kontaktem s horkými nebo chemickými materiály.
	Střídavý proud/napětí		Tento symbol znamená, že před použitím výrobku je nutno dodržovat návod na obsluhu.
	Tento symbol označuje zvláštní pravidla chování v souvislosti s dětmi.		Stejnoseměrný proud/napětí
	Značka CE potvrzuje shodu se směrnicemi EU, které se na výrobek vztahují.		Polarita duté zátky

# DAB+ KUCHYŇSKÉ RADIO

## ● Úvod

Blahopřejeme Vám ke koupi nového výrobku. Rozhodli jste se pro kvalitní produkt. Návod k obsluze je součástí tohoto výrobku. Obsahuje důležité pokyny pro bezpečnost, použití a likvidaci. Před použitím výrobku se seznámte se všemi pokyny k obsluze a bezpečnostními pokyny. Používejte výrobek jen popsáním způsobem a na uvedených místech. Při předání výrobku třetí osobě předejte i všechny podklady.

## ● Použití v souladu s určením

DAB+ kuchyňské rádio (dále jen „Výrobek“) je přístroj spotřební elektroniky. Slouží pro příjem a přehrávání analogových a digitálních rádiových programů. Tento výrobek se smí používat pouze soukromě a nikoliv pro průmyslové nebo živnostenské účely. Tento výrobek se nesmí používat v tropických klimatických zónách. Jakékoliv jiné použití se považuje, že je v rozporu s jeho určením. Záruka se nevztahuje na nároky v důsledku nesprávného použití nebo neoprávněných změn na výrobku. Jakékoli takové použití je na vaše vlastní riziko.

## ● Rozsah dodávky

Po vybalení výrobku zkontrolujte, zda je dodávka kompletní a všechny díly jsou v řádném stavu. Před použitím odstraňte všechny obalové materiály.

- 1x DAB+ kuchyňské rádio
- 1x Síťový adaptér
- 1x Montážní deska (předmontovaná)
- 4x Distanční vložky
- 4x Upevňovací šrouby (dlouhé)
- 4x Upevňovací šrouby (krátké)
- 1x Návod k obsluze

Pokud si všimnete, že je výrobek poškozen nebo chybějí části, kontaktujte prodejce, u kterého jste výrobek zakoupili.

## ● Upozornění o známce

- Značka a název značky SilverCrest jsou majetkem příslušných vlastníků.
- Všechny ostatní názvy a produkty jsou ochrannými známkami nebo registrovanými ochrannými známkami příslušných vlastníků.



## ● Popis dílů

Další informace najdete na výklopné stránce.



- 1  | ENTER/SNOOZE Regulátor výběru s funkcí tlačítka
- 2 **PRESET** Tlačítka předvolby
- 3  Tlačítko pohotovostního režimu
- 4 Displej
- 5  Tlačítko osvětlení
- 6 **MODE** Tlačítko režimu
- 7  | START/RESET Hlasitost/Start/Reset
- 8  Nabídka/Info
- 9 Časovač/spánek
- 10 Montážní deska
- 11  **DC 5V** Připojovací zásuvka síťového adaptéru
- 12 Drátová anténa pro rádiový příjem
- 13 Skládací patka
- 14 Osvětlení LED
- 15 Reproduktor
- 16 Přihrádka na baterie
- 17 Distanční vložka (pro instalaci pod skříní)
- 18 Upevňovací šroub (dlouhý)
- 19 Upevňovací šroub (krátký)
- 20 Síťový adaptér
- 21 Návod na obsluhu

## ● Technické údaje

### Rádio

Vstupní napětí/proud:	5 V  / 1,5 A
Rezerva chodu:	2 baterie (AA/LR6, 1,5 V  )
Oblast příjmu DAB:	174 až 240 MHz
Oblast příjmu FM:	87,5 až 108 MHz
Předvolby vysílačů:	30 (DAB), 30 (FM)
Výstupní výkon zvuku:	2 × 1,5 W eff
Provozní podmínky:	+10 až +35 °C 40 až 85 % (rel. vlhkosti vzduchu)
Skladovací teplota:	-20 až +60 °C
Rozměry (Š x V x H):	cca 260 x 53 x 163 mm
Hmotnost:	cca 650 g
Ochranná třída (rádio):	III / 

### Síťový adaptér

Popis	Hodnota
Distributor:	OWIM GmbH & Co. KG Okresní soud ve Stuttgartu: HRA 721742 Stiftsbergstraße 1 74167 Neckarsulm Německo
Jméno výrobce:	Xiamen Xdroid Technology Co., Ltd.
Identifikační značka modelu:	Verze EU: XZ0500-1500VG Verze GB: XZ0500-1500V
Vstupní napětí:	100-240 V~
Vstupní frekvence:	50/60 Hz
Vstupní proud:	0,4 A
Výstupní napětí:	5,0 V 
Výstupní proud:	1,5 A
Výstupní výkon:	7,5 W
Průměrná účinnost v aktivním režimu:	79,14 %
Účinnost při nízkém zatížení (10 %):	72,49 %
Spotřeba energie ve stavu bez zátěže:	0,08 W
Polarita duté zátky na výstupu:	
Ochranná třída:	II / 





## Bezpečnostní pokyny

- V případě poškození v důsledku nedodržení tohoto návodu na obsluhu se záruka ruší!
- Za následné škody se nepřebírá žádná odpovědnost! V případě škody na majetku nebo zranění způsobených nesprávným používáním nebo nedodržením bezpečnostních pokynů se nepřebírá žádné ručení!
- Zkontrolujte všechny výrobky před použitím na viditelné poškození. Nikdy nepoužívejte poškozený výrobek.
- Frekvenční rozsahy uvedené v kapitole „Technické údaje“ představují technické možnosti výrobku. Upozorňujeme, že na volně dostupné frekvence se v různých zemích mohou vztahovat různá pravidla. Přijímání a/ nebo využívání informací může být nezákonné a možná trestné.



### **⚠ NEBEZPEČÍ! NEBEZPEČÍ ŽIVOTA A RIZIKO NEHOD PRO KOJENCE A DĚTI!**

- Obalový materiál není hračka. Nenechte děti nikdy hrát si bez dozoru s balicími materiály. Obalový materiál představuje potenciální zdroj nebezpečí, např. udušení. Děti často podcení nebezpečí. Vždy udržujte balicí materiál mimo dosah dětí.

- Tento produkt mohou používat děti starší 8 let i osoby s omezenými tělesnými, smyslovými či duševními schopnostmi nebo s nedostatkem zkušeností a znalostí, pokud jsou pod dohledem jiné osoby nebo byly poučeny ohledně bezpečného používání produktu a chápou z toho vyplývající rizika. Nenechte děti bez dozoru provádět práce čištění a údržby. Nenechte děti hrát si s výrobkem. Tento výrobek není hračka.

### **Riziko úrazu elektrickým proudem!**

**⚠ VAROVÁNÍ! Riziko úrazu elektrickým proudem!** Nikdy neotevírejte kryt výrobku nebo síťového adaptéru. V případě poruchy smí opravy provádět výhradně kvalifikovaný personál.

**⚠ VAROVÁNÍ!** Chraňte výrobek a síťový adaptér před kapající a stříkající vodou. Nestavte žádné nádoby naplněné kapalinou (např. vázy nebo nápoje) na nebo v blízkosti výrobku nebo síťového adaptéru. Neponořujte žádné součásti výrobku do kapalin. Nikdy výrobek nadržte pod tekoucí vodou.

- Nepokládejte žádné hořící svíčky na nebo v blízkosti výrobku, abyste zabránili požárům.

**⚠ VAROVÁNÍ!** Nedotýkejte se síťového adaptéru mokřkýma rukama.

- ⚠ OPATRNĚ!** Nikdy nepoužívejte poškozený výrobek. Pokud zjistíte jakékoli poškození, okamžitě odpojte síťový adaptér od sítě. Odstraňte baterie z výrobku. Je-li výrobek poškozen, obraťte se na svého prodejce.
- Předtím, než výrobek odpojíte od síťového adaptéru, vždy ho vypněte.
  - Používejte tento výrobek jen se síťovým adaptérem, který je dodáván s ním. Je-li síťový adaptér poškozen, obraťte se na svého prodejce. Další informace naleznete v technických údajích tohoto výrobku.
  - Dodaný napájecí adaptér používejte pouze s tímto výrobkem.
  - Nepokládejte žádné předměty na přírodní vedení a nenechte je třít o ostré hrany, aby se zabránilo jeho poškození. Chraňte ho rovněž před horkými povrchy a otevřenými plameny.
  - Pokládejte přípojné vedení tak, že za ně nikdo nemůže neúmyslně tahat nebo přes ně zakopnout. Udržujte síťový adaptér a přírodní vedení mimo dosah dětí.
  - Při odpojování síťového adaptéru ze zásuvky netahajte za přírodní vedení, ale za síťový adaptér.
  - Přípojné vedení nenavíjejte kolem výrobku.
  - Vždy připojte síťový adaptér k zásuvce, která je snadno přístupná, aby bylo možné zástrčku v případě nouze okamžitě vytáhnout.

- Vytáhněte síťový adaptér ze síťové zásuvky, aby byl výrobek zcela oddělen od sítě.
- Síťový adaptér nadále spotřebovává malé množství proudu, a to i bez použití rádia, dokud je síťový adaptér připojen k síti. Abyste síťový adaptér zcela vypnuli, musí být oddělen od sítě.
- Nevystavujte výrobek fyzickým nárazům nebo silným vibracím.
- Pokud pozorujete kouř nebo neobvyklé zvuky, okamžitě vytáhněte zástrčku síťového adaptéru ze síťové zásuvky. Odstraňte baterie z výrobku.
- Síťový adaptér nesmí být zakrýván.
- Oddělte síťový adaptér od napájecího zdroje a vyjměte baterii/baterie z výrobku, pokud se nepoužívá a před čištěním.
- Před připojením k síti nebo před uskladněním nechte výrobek zcela vyschnout. Předtím, než budete výrobek ukládat, nechte ho plně vychladnout.

**i UPOZORNĚNÍ:** Pro ochranu citlivých povrchů je tento výrobek vybaven pryžovými patkami. Nelze vyloučit, že prostředky péče o nábytek napadnou nebo poškodí pryžové patky.



## Bezpečnostní pokyny pro baterie

**⚠ NEBEZPEČÍ ŽIVOTA!** Baterie materiály uchovávejte mimo dosah dětí. Když Vaše spolklou baterii, ihned vyhledejte lékaře. Požití může vést k popáleninám, perforaci měkkých tkání a smrti. Těžké popáleniny mohou nastat během 2 hodin po požití.

- **⚠ NEBEZPEČÍ VÝBUCHU!** Nikdy nedobíjejte nedobíjitelné baterie. Nezkratujte baterie a neotevírejte je. Následkem může být přehřátí, požár nebo roztržení.
- Nikdy baterie nevyhazujte do ohně nebo vody.
- Nevystavujte baterie žádné mechanické zátěži.

### Riziko vytečení baterií

- Vyhněte se extrémním podmínkám a teplotám, které by mohly mít vliv na baterie, např. radiátory/přímé sluneční světlo.
- Pokud jsou baterie vyteklé, zabraňte kontaktu kůže, očí a sliznic s chemikáliemi! Postižené místo pečlivě opláchněte čistou vodou a ihned vyhledejte lékařskou pomoc!

- **🧤 NOSTE OCHRANNÉ RUKAVICE!**



- Vyteklé nebo poškozené baterie mohou při kontaktu s kůží způsobit chemická poleptání. Vždy noste vhodné ochranné rukavice, když dojde k takové události.
- V případě vytečení musí být baterie ihned vyjmuty z produktu, aby se zabránilo poškození.
  - Demontujte baterie, pokud produkt nebude delší dobu používán.

### Riziko poškození výrobku

- Používejte výhradně uvedený typ baterií
- Vložte baterie podle označení polarit (+) a (-) na baterii a na výrobku.
- Před vložením baterií použijte suchý nežmolující hadřík nebo vatovou tyčinku na vyčištění kontaktů baterie v přihrádce na baterie!
- Odstraňte okamžitě všechny spotřebované baterie z výrobku.

### ● Uvedení do provozu

#### ● **Rezerva chodu**

- Rezerva chodu slouží k ukládání dat/nastavení při náhodném odpojení produktu od zdroje napájení.
- V případě výpadku napájení zhasne displej **4**. Hodiny pokračují, ale nezazní žádný alarm.

#### ● **Vložte/vyměňte rezervu chodu**

- Otevřete přihrádku na baterie **16**.
- Vložte 2 baterie (Typ: 1,5 V, AA/LR6) do přihrádky na baterie **16** podle označení polarit.
- Uzavřete přihrádku na baterie **16**.

## ● Požadavky na místo instalace

Aby byl zajištěn bezpečný a bezproblémový provoz výrobku, musí místo instalace splňovat následující požadavky:

- Při instalaci umístíte výrobek na pevnou, rovnou a vodorovnou plochu. Použijte skládací patku [13].
- Povrchy některých kusů nábytku mohou obsahovat komponenty, které mohou způsobit změknutí pryžových patek výrobku. V případě potřeby umístíte pod pryžové patky výrobku rohož.
- Výrobek umístíte nebo nainstalujete tak, aby zajištěné větrací otvory a reproduktor [15] nebyly zakryty.
- Nepoužívejte výrobek v horkém, mokřem nebo extrémně vlhkém prostředí nebo v blízkosti hořlavých materiálů.
- Místo instalace musí být zvoleno tak, aby výrobek nebyl vystaven žádným výparům. Výrobek neinstalujte přímo nad ohřívací desku.

## ● Instalace pod závěsnou skříň

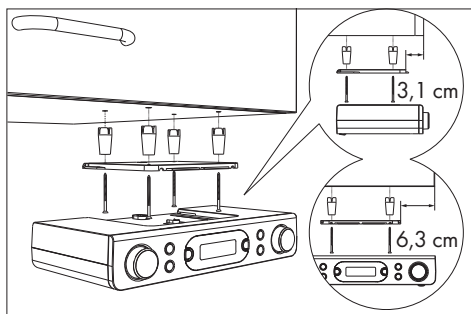

S dodanou montážní deskou [10] můžete výrobek nainstalovat např. pod závěsnou skříň. Při montáži výrobku postupujte následujícím způsobem:

- Posuňte montážní desku [10] dozadu a vyjměte ji z výrobku.

- Najděte vhodné místo pro instalaci výrobku (viz „Požadavky na místo instalace“).
- Držte montážní desku [10] pod montážními místem. Zajistěte, aby byl přední okraj montážní desky cca 3,1 cm za přední stranou skříně, aby byl výrobek po vestavbě zarovnaný se skříň. Boční okraje montážní desky [10] musí dodržet vzdálenosti cca 6,3 cm od sousedních skříní nebo stěn.
- Označte tužkou 4 body připevnění.
- Pomocí kolíku nebo hřebíku vytvořte malou prohlubeň v příslušných bodech značení. Pro tvrdé dřevo použijte vrták do dřeva o  $\varnothing 2,5$  mm k vyvrtání cca 5 mm hlubokého otvoru do značení. Dejte pozor na to, abyste otvor neprovrátili úplně.
- V případě potřeby umístíte dodané distanční vložky [17] mezi skříň a montážní desku. Při použití distančních vložek [17] budete potřebovat dlouhé upevňovací šrouby [18].
- Montážní desku [10] utáhněte upevňovacími šrouby ([18] nebo [19]).
- Zatlačte horní část výrobku zpět na montážní desku [10], dokud nezacvakne na místo.
- Zajistěte, aby výrobek správně zapadl, a opatrně položte přírodní vedení a drátovou anténu.

## ● Demontáž

- Výrobek z montážní desky [10] vytáhněte dopředu.
- Povolte šrouby ([18] nebo [19]) na montážní desce a demontujte montážní desku [10] z nástěnné skříně.



## ● První uvedení do provozu

- Výrobek můžete také umístit na rovné ploše. Poté však musíte rozložit skládací patku [13] výrobku tak, aby nebyly větrací otvory a reproduktor [15] na spodní straně výrobku zakryty.
- Spojte koaxiální napájecí konektor síťového adaptéru [20] s přípojovací zásuvkou [11]. Síťový adaptér připojujte na řádně instalovanou zásuvku. Výrobek nejprve zobrazí fiktivní datum a čas **00:00**. Datum a čas se nastaví automaticky. Když zapnete rádio, produkt začne vyhledávat vysílač DAB. Po této instalační rutině je výrobek v pohotovostním režimu.



## ● Výrobek zapnout/vypnout

- Anténu [12] úplně rozložte.

### Výrobek zapnout/vypnout

Zapnutí	Stiskněte tlačítko  [3]
Vypnutí	Znovu stiskněte tlačítko  [3] (vypnuto = pohotovostní režim)

## ● Zapnout/vypnout LED osvětlení

- Zapněte osvětlení LED: Stiskněte krátce tlačítko  [5].
- Vypněte osvětlení LED: Stiskněte znovu krátce tlačítko  [5].

## ❗ UPOZORNĚNÍ:

- Osvětlení LED [14] je umístěno na spodní straně výrobku.
- Pokud není LED osvětlení [14] vypnuto ručně, vypne se automaticky po 120 minutách.

## ● Vyberte režim

- Během provozu krátkým stisknutím tlačítka **MODE** [6] přepnete mezi režimem DAB a FM.

## ● Upravit hlasitost

Hlasitost	VOLUME/START/RESET [7]
Hlasitěji	Otáčejte doprava (ve směru hodinových ručiček)
Tišeji	Otáčejte doleva (proti směru hodinových ručiček)

## ● Nastavení

- Podržte **MENU/INFO** [8] stlačené, abyste zobrazili nabídku.
- Otočte **SELECT/ENTER/SNOOZE** [1], pro volbu **<SYSTEM (SYSTÉM)>**. Pro potvrzení nastavení stiskněte **SELECT/ENTER/SNOOZE** [1].
- Otočte tlačítko **SELECT/ENTER/SNOOZE** [1] k výběru:

## Nastavení

### 1. Čas

- ↳ **Set Time/Date (Nastavit čas/ datum)**
- ↳ **Set time (Nastavit čas)**
  - ↳ **00:00**
- ↳ **Set date (Nastavit datum)**
- ↳ **Auto Update (Autom. aktualizace)** (Automatická aktualizace času)
  - ↳ **No Update (Žádná aktualizace)** (Žádná automatická aktualizace času)
  - ↳ **Update from FM (Aktualizace z FM)** (Automatická aktualizace času FM)
  - ↳ **Update from DAB (Aktualizace z DAB)** (Automatická aktualizace času DAB)
  - ↳ **Update from Any (Aktualizovat všechny)** (Automatická aktualizace času FM nebo DAB)
- ↳ **Set 12 / 24 hour (Nastavení 12/24 hodin)** (12-nebo 24hodinová indikace)
  - ↳ **Set 24 hour (Nastavení 24 hodin)** (24hodinová indikace)
  - ↳ **Set 12 hour (Nastavení 12 hodin)** (12hodinová indikace)
- ↳ **Set date format (Nastavení formátu data)**
  - ↳ **DD-MM-YYYY (DD-MM-RRRR)** („Den-měsíc-rok“)
  - ↳ **MM-DD-YYYY (MM-DD-RRRR)** („Měsíc-den-rok“)

### 2. Budík

- ↳ **Alarm 1 (Budík 1) - Alarm 2 (Budík 2)** (Alarm 1 nebo Alarm 2 zvolit k nastavení)
- ↳ **Alarm 1 Setup (Nastavení budíku 1)**
- ↳ **Alarm off (Budík zap) - Alarm on (Budík vyp)**
  - ↳ **00:00** (Nastavit čas alarmu)
  - ↳ **Duration (Trvání) 15-30-45-60-90** (Nastavení doby trvání alarmu)
  - ↳ **Buzzer (bzučák) - DAB - FM** (Nastavit zdroj alarmu)

**SELECT/ENTER/SNOOZE**  1 otočit = změnit hodnoty | **SELECT/ENTER/SNOOZE**  1 stlačit = potvrdit hodnotu nebo volbu | **MENU/INFO**  8 = 1 stupeň zpět

## Nastavení

- ↳ Výběr vysílače (K dispozici pouze s DAB nebo FM)
  - ↳ **Daily (Denně) - Once (Jednou) - Weekends (Víkend) - Weekdays (Pracovní dny)** (Nastavit opakovací frekvenci)
  - ↳ **Volume: L6 (Hlasitost: L6) - L16**
  - ↳ **Alarm off (Budík vyp) - Alarm on (Budík zap)**
- 3. Osvětlení
  - ↳ **On level (Na nastavení)**
    - ↳ **High (Vysoké) - Medium (Střední) - Low (Nízké)** (Jas)
    - ↳ Noční stmívač
      - ↳ **NO (NE) - YES (ANO)**
- 4. Jazyk
  - ↳ English, Deutsch, Italiano, Français, Nederlands, Español, Português, Svenska, Dansk, Norsk, Suomi, Polski.
- 5. **Factory settings (Tovární nastavení)** (Resetovat na výrobní nastavení)
  - ↳ **NO (NE)** (Neresetovat na výrobní nastavení)
  - ↳ **YES (ANO)** (Resetovat na výrobní nastavení)
  - ① **UPOZORNĚNÍ:** Po resetu na výrobní nastavení budou ztraceny všechny dříve uložené vysílače.
- 6. **SW version (verze SW)**
  - ↳ Verze

**SELECT/ENTER/SNOOZE** [1] otočit = změnit hodnoty | **SELECT/ENTER/SNOOZE** [1] stlačit = potvrdit hodnotu nebo volbu | **MENU/INFO** [8] = 1 stupeň zpět

## ● Provoz FM

- Výrobek zapněte.
- Stiskněte 1 x **MODE** [6], pro přepínání mezi režimy DAB a FM.

## ● Vyhledat vysílač

- Podržte **MENU/INFO** [8] 2 sekundy stlačené.
- Otočte **SELECT/ENTER/SNOOZE** [1], pro volbu **<Scan setting (Nastavení vyhledávání)>**. Pro potvrzení nastavení stiskněte **SELECT/ENTER/SNOOZE** [1].
- Otočte **SELECT/ENTER/SNOOZE** [1] pro nastavení:

Položka nabídky	Funkce
Silný vysílač	Nastaví výrobek tak, aby vyhledával pouze vysílače se silným signálem.
Všechny vysílače	Nastaví výrobek tak, aby vyhledával všechny vysílače.

- Pro potvrzení nastavení stiskněte **SELECT/ENTER/SNOOZE** [1].

## ● Vyhledávací funkce

Vyberte ze 2 vyhledávacích funkcí a vyberte jeden rádiový vysílač.

Funkce	Popis
Automatické vyhledávání vysílačů	Otočte rychle <b>SELECT/ENTER/SNOOZE</b> [1] pro spuštění vyhledávání požadovaným směrem.
Ruční vyhledávání vysílačů	Pomalou otáčejte <b>SELECT/ENTER/SNOOZE</b> [1] pro ruční vyhledávání FM vysílačů (každé stlačení změní frekvenci o 0,05 MHz).

Funkce	Popis
AMS	Podržte <b>SELECT/ENTER/SNOOZE</b> [1] stisknuté pro automatické vyhledávání vysílačů a jejich uložení do 30 paměťových míst výrobku. Výrobek začíná na nejnižší frekvenci. V závislosti na příjmu nebude všech 30 paměťových míst obsazeno.

## ● Nastavení audio

- Podržte **MENU/INFO** [8] stlačené, abyste zobrazili nabídku.
- Otočte **SELECT/ENTER/SNOOZE** [1], pro volbu **<Audio setting (Nastavení audio)>**. Pro potvrzení stiskněte **SELECT/ENTER/SNOOZE** [1].
- Otočte **SELECT/ENTER/SNOOZE** [1] pro nastavení:

Položka nabídky	Funkce
<b>Stereo allowed (Stereo povoleno)</b>	Výrobek vyhledává mono a stereo vysílače. Audio výstup: Kombinované stereo nebo stereo.
<b>Forced mono (Jen mono)</b>	Výrobek vyhledává mono a stereo vysílače. Audio výstup: Kombinované stereo.



## ● Režimy zobrazení FM

Krátce stiskněte **MENU/INFO** [8], pro výběr následujícího:

Indikátor	Funkce
Síla signálu	Zobrazí pruh, který zobrazuje sílu signálu.
Typ programu	Zobrazí žánr vysílaného programu.
Audio Info	Ukazuje, zda je vysílač přijímán v mono nebo stereo režimu.
<b>Time (Hodinový čas)</b>	Zobrazuje hodinový čas automaticky poskytovaný vysílačem.
<b>Datum (dny)</b>	Zobrazuje datum automaticky poskytovaného vysílače.
Rádíotext	Nastavuje průběžné hlášení, které dodává informace v reálném čase, například název písně, zprávy, titulky atd.

- Pokaždé, když stisknete tlačítko **MENU/INFO** [8], zobrazí se další záznam.

## ● Provoz DAB

Přepnout do režimu DAB: Stiskněte krátce tlačítko **MODE** [6].

## ● Úplné vyhledávání

Proveďte úplné vyhledávání vysílačů v režimu DAB:

- Podržte **MENU/INFO** [8] stlačené.
- Otočte **SELECT/ENTER/SNOOZE** [1], pro volbu **<Full scan (Úplné vyhledávání)>**.
- Pro potvrzení nastavení stiskněte **SELECT/ENTER/SNOOZE** [1].
- Všechny detekované vysílače budou automaticky uloženy do seznamu vysílačů.

## ● Vyvolat uložený vysílač

- Můžete zavolat dříve uložený vysílač tak, že stisknete tlačítko **PRESET** [2].
- Otočením tlačítka **SELECT/ENTER/SNOOZE** [1] vyberte požadované číslo úložného prostoru.
- Pro potvrzení nastavení stiskněte **SELECT/ENTER/SNOOZE** [1].

## ● Ruční nastavení vysílačů

- Podržte **MENU/INFO** [8] stlačené.
- Otočením tlačítka **SELECT/ENTER/SNOOZE** [1] vyberte možnost **<Manual tune (Ruční nastavení)>**.
- Pro potvrzení výběru stiskněte **SELECT/ENTER/SNOOZE** [1].
- Otočením tlačítka **SELECT/ENTER/SNOOZE** [1] vyberte vysílač ze seznamu vysílačů. Zobrazí se síla signálu. Při ručním nastavování nevydává výrobek žádný tón.
- Pro potvrzení výběru stiskněte **SELECT/ENTER/SNOOZE** [1]. Nově nastavené vysílače najdete na seznamu vysílačů.

## ● Smazat nedostupné vysílače

- Podržte **MENU/INFO** [8] stlačené.
- Otočte **SELECT/ENTER/SNOOZE** [1], pro volbu **<Prune (Vyprázdnit)>**.
- Pro potvrzení nastavení stiskněte **SELECT/ENTER/SNOOZE** [1].
- Otočte **SELECT/ENTER/SNOOZE** [1], pro volbu **<YES (ANO)>**.
- Pro potvrzení nastavení stiskněte **SELECT/ENTER/SNOOZE** [1].

**i UPOZORNĚNÍ:** Vysílače, které nejsou k dispozici, mohou být rozpoznány jen po novém úplném vyhledávání (např. na jiném místě). V takovém případě předchází názvu příslušného vysílače otazník. Po provedení funkce „Smazat“ nejsou již odpovídajícím způsobem označené vysílače v seznamu vysílačů k dispozici.

## ● Režimy zobrazení DAB

Krátce stiskněte **MENU/INFO** [8], pro výběr následujícího:

Jedno nastavení	Funkce
Síla signálu	Zobrazí pruh, který zobrazuje sílu signálu.
Typ programu	Zobrazí žánr vysílaného programu.
Frekvence	Ukazuje frekvenci aktuálně nastaveného vysílače.
Ensemble	Ukazuje název multiplexu, který obsahuje vysílač, který právě posloucháte.
<b>Signal error: (Chyba signálu:)</b>	Ukazuje počet chyb signálu.
Bitový tok a kodek	Zobrazí rádiový režim a přijímanou přenosovou rychlost zvuku.
<b>Time (Hodinový čas)</b>	Zobrazuje hodinový čas automaticky poskytovaný vysílačem.
<b>Date (Datum)</b>	Zobrazuje datum automaticky poskytovaného vysílače.
Rádiotext	Nastavuje průběžné hlášení, které dodává informace v reálném čase, například název písně, zprávy, titulky atd.

- Pokaždé, když stisknete tlačítko **MENU/INFO** [8], zobrazí se další záznam.

## ● Oložení nastavených rozhlasových vysílačů

Můžete uložit až 60 vysílačů (30 FM a 30 DAB).

- Podržte tlačítko **PRESET** [2] stisknutě.
- Na displeji [4] se zobrazuje **Preset store<#:(Empty)> (Progr. Uložit <#:(Prázdný)>.)**
- Otočením tlačítka **SELECT/ENTER/SNOOZE** [1] vyberte požadované číslo úložného prostoru.
- Pro potvrzení nastavení stiskněte **SELECT/ENTER/SNOOZE** [1].
- Vysílač je uložen. Na displeji [4] se zobrazí **Preset # stored (Program # ulož.)**

❗ **UPOZORNĚNÍ:** Místa paměti, která jsou již obsazena, jsou přepsána bez dalšího upozornění.

## ● Vyvolat uložený vysílač

- Můžete zavolat dříve uložený vysílač tak, že stisknete tlačítko **PRESET** [2].
- Otočením tlačítka **SELECT/ENTER/SNOOZE** [1] vyberte požadované číslo úložného prostoru.
- Pro potvrzení nastavení stiskněte **SELECT/ENTER/SNOOZE** [1].

❗ **UPOZORNĚNÍ: Preset Empty (Program prázdný)** se zobrazí, když číslo paměťového místa není obsazeno.

## ● Časovač Sleep

V provozním režimu:

- Podržte **TIMER/SLEEP** [9] stlačené po dobu cca 2 sekund. Stiskněte opakovaně **TIMER/SLEEP**, pro volbu času usnutí: **Sleep off (Vyp)/ 15/30/45/60/90/120** minut.
- Po uplynutí zvolené doby přepne výrobek do pohotovostního režimu.

- Určete zbývající dobu pohotovosti: Na displeji se zobrazí zbývající doba.
- Přerušení časovače Sleep: Podržte **TIMER/SLEEP** [9] opakovaně stlačené, až se na displeji objeví **Sleep off (Vyp)**.

## ● Nastavení alarmu

- Podržte v pohotovostním nebo zapnutém režimu **MENU/INFO** [8] 2 sekundy stlačené.

### **Zapněte nastavení budíku**

- Otočte **SELECT/ENTER/SNOOZE** [1], pro volbu **<SYSTEM (SYSTÉM)>**.
- Pro potvrzení nastavení stiskněte **SELECT/ENTER/SNOOZE** [1].
- Otočte **SELECT/ENTER/SNOOZE** [1], pro volbu **<Alarm (Budík)>**.
- Stiskem tlačítka **SELECT/ENTER/SNOOZE** [1] vyberte Alarm 1 nebo Alarm 2.
- Otočte **SELECT/ENTER/SNOOZE** [1], pro výběr **<Alarm on (Budík zap)>** nebo **<Alarm off (Budík vyp)>**.
- Pro potvrzení nastavení stiskněte **SELECT/ENTER/SNOOZE** [1].

### **Definujte nastavení budíku**

- Stiskněte **SELECT/ENTER/SNOOZE** [1].
- Otočte **SELECT/ENTER/SNOOZE** [1] pro nastavení hodin.
- Pro potvrzení nastavení stiskněte **SELECT/ENTER/SNOOZE** [1].
- Otočte **SELECT/ENTER/SNOOZE** [1] pro nastavení minut.
- Pro potvrzení nastavení stiskněte **SELECT/ENTER/SNOOZE** [1].
- Opakovaným stiskem tlačítka **SELECT/ENTER/SNOOZE** [1] vyberte dobu trvání alarmu (Možnosti: **15/30/45/60/90** minut).
- Pro potvrzení nastavení stiskněte **SELECT/ENTER/SNOOZE** [1].
- Opakovaným stiskem tlačítka **SELECT/ENTER/SNOOZE** [1] nastavte tón alarmu (Možnosti: **<Buzzer (Bzučák)>**, **<FM>**, **<DAB>**).
- Pro potvrzení nastavení stiskněte **SELECT/ENTER/SNOOZE** [1].

- Stiskněte tlačítko **SELECT/ENTER/SNOOZE** [1] pro nastavení opakování alarmu (Možnosti: **<Once (Jednou)>**, **<DailyDaily (Denně)>**, **<Weekends (Víkendy)>**, **<Weekdays (Pracovní dny)>**).
- Pro potvrzení nastavení stiskněte **SELECT/ENTER/SNOOZE** [1].
- Otočte **SELECT/ENTER/SNOOZE** [1] pro nastavení hlasitosti budíku.
- Pro potvrzení nastavení stiskněte **SELECT/ENTER/SNOOZE** [1].
- Stlačte **SELECT/ENTER/SNOOZE** [1], pro výběr **<Alarm off (Budík vyp)>** nebo **<Alarm on (Budík zap)>**.
- Pro potvrzení nastavení stiskněte **SELECT/ENTER/SNOOZE** [1].
- Pokud byl alarm úspěšně nastaven, na displeji se zobrazí [4] **<Saved (Uloženo)>**.

### **i** UPOZORNĚNÍ:

- Když se zazní alarm, můžete stisknout [3], aby se alarm vypnul.
- Hlasitost se postupně zvyšuje.
- Po uplynutí doby alarmu se výrobek automaticky vrátí do pohotovostního režimu.
- **<FM>**- nebo **<DAB>**- Alarm: Po zaznění alarmu se na displeji [4] zobrazí rádiový vysílač.

### ● Funkce spánku

- V režimu zapnutého napájení podržte **SELECT/ENTER/SNOOZE** [1] stisknuté, dokud nezazní alarm. Alarm se znovu aktivuje po cca 9 minutách.

### ● Funkce časovače

Výrobek má praktickou funkci časovače, se kterou můžete např. sledovat dobu vaření a pečení. Můžete nastavit 2 různé časy časovače.

### ● Nastavte a použijte funkci časovače

- Stiskněte **TIMER/SLEEP** [9], pro přepínání mezi časovačem 1 (T1) a časovačem 2 (T2).
- Otočením tlačítka **VOLUME/START/RESET** [7] vyberte dobu odpočítávání.
- Pro potvrzení stiskněte **VOLUME/START/RESET** [7]. Na displeji [4] se rozsvítí T1 nebo T2. Odpočítávání začíná okamžitě.
- Otočte **TIMER/SLEEP** [9] pro kontrolu doby odpočítávání.
- Výstražný signál zazní vždy 30, 15, 10 a 5 sekund před odpočtem.
- Na konci odpočítávání zazní signál alarmu s maximální hlasitostí. Pro vypnutí alarmu stlačte libovolné tlačítko. T1 nebo T2 zhasne na displeji [4].

### **i** UPOZORNĚNÍ:

- Časovač 1 lze nastavit v krocích po 1 minutě od 1 minuty do 3 hodin 59 minut. Pokud nastavíte odpočítávání mezi 1 a 4 minutami, čas se zobrazí ve formátu „mm:ss“. Pokud nastavíte odpočítávání na 5 minut nebo více, čas se zobrazí ve formátu „hh:mm“.
- Časovač 2 lze nastavit v 5-minutových krocích od 5 minut do 3 hodin 55 minut. Čas je zobrazen ve formátu „hh:mm“.
- Pokud po dobu přibližně 15 sekund neprovedete žádné změny nastavení, výrobek se vrátí do předchozího provozního režimu bez uložení těchto nastavení.

## ● **Přerušete časovač**

- Krátce stiskněte **TIMER/SLEEP** [9] a vyberte časovač, jehož funkci chcete přerušit (T1 nebo T2).
- Podržte **VOLUME/START/RESET** [7] po 2 sekundy stlačené, až **Off (Vyp)** na displeji [4] zhasne.

## ● **Vložení/výměna baterií**

- Příhrádka na baterie [16] je umístěna na spodní straně výrobku.
- Otevřete příhrádku na baterie [16].
- Vložte 2 baterie (Typ: 1,5 V, AA/LR6) do příhrádky na baterie podle označení polarit.
- Uzavřete příhrádku na baterie [16].

## ● **Čištění a péče**

- Před čištěním: Oddělte produkt od napájení a odstraňte baterie.

**⚠ VAROVÁNÍ!** Neponořujte produkt ani síťový adaptér do vody nebo jiných kapalin pro účely čištění. Nikdy nedržte komponenty produktu pod tekoucí vodou.

- Čistěte výrobek lehce navlhčeným šátkem.
- Nedovolte, aby dovnitř výrobku pronikla voda nebo jiné kapaliny.
- K čištění nepoužívejte čisticí prostředky obsahující rozpouštědla, abrazivní prostředky, ostré čisticí roztoky nebo tvrdé kartáče.
- Nechte všechny části uschnout.

## ● **Skladování**

- Před uskladněním výrobku: Vyjměte baterie. Uložte produkt v jeho původním obalu.
- Uchovávejte produkt na suchém bezpečném místě mimo dosah dětí.

## ● **Odstraňování chyb**

### ■ **Příčina**

- Odstranění

### ■ **Výrobek se nedá zapnout**

- Zkontrolujte, zda je síťový adaptér správně připojen k síťové zásuvce a produktu.

### ■ **Žádný zvuk**

- Přizpůsobte hlasitost.

### ■ **Rušený příjem rádia**

- Příjem signálu je příliš slabý. Upravte polohu antény nebo posuňte výrobek na místo se silnějším signálem.

### ■ **FM vysílač nenalezen**

- Slabý signál. Manuální hledání.

### ■ **DAB vysílač nenalezen**

- Žádné pokrytí DAB ve vaší oblasti nebo špatný příjem. Nastavte polohu antény.

## ● **Glosář**

- Multiplex: V DAB a DAB+ může na každé frekvenci vysílat několik rádiových programů. Tyto rádiové programy jsou sdruženy v takzvaném multiplexu. V tomto multiplexu lze přenášet i další služby, jako jsou obrázky a textové informace.
- Chyba signálu: Čím větší je počet chyb signálu, tím rušenější zvukový signál dorazí do produktu. Vestavěná ochrana proti chybám to může do určité míry kompenzovat, aniž by došlo ke zhoršení zvukového signálu. Zobrazení počtu chyb signálu může být užitečné pro určení dobrého umístění instalace produktu.

## ● Zjednodušené ES prohlášení o shodě

OWIM GmbH & Co. KG, Stiftsbergstraße 1, 74167 Neckarsulm, NĚMECKO, tímto prohlašuje, že výrobek (DAB+ kuchyňské rádio HG07250A / HG07250B) odpovídá směrnicím 2014/53/EU, 2011/65/EU a 2009/125/ES.

Úplný text ES prohlášení o shodě najdete na následující internetové adrese:

[www.owim.com](http://www.owim.com)



## ● Odstranění do odpadu

### **Balení:**

Obal se skládá z ekologických materiálů, které můžete zlikvidovat prostřednictvím místních sběrů recyklovatelných materiálů.



Při třídění odpadu se řiďte podle označení obalových materiálů zkratkami (a) a čísly (b), s následujícím významem: 1-7: umělé hmoty / 20-22: papír a lepenka / 80-98: složené látky.

### **Výrobek:**



Informujte se o možnostech likvidace vysloužilého výrobku u správy Vaší obce nebo města.



Vedle uvedený symbol přeškrtnuté odpadní nádoby na kolečkách značí, že pro výrobek platí směrnice 2012/19/EU. Tato směrnice stanovuje, že se přístroj nesmí odstraňovat do normálního domácího odpadu, ale do zvláštních, speciálně založených sběrů, sběrů využitelných materiálů nebo speciálních provozů.

## **Toto odstranění do odpadu je pro Vás bezplatné.**

Chraňte životní prostředí a odstraňujte do odpadu odborně.

Výrobek je recyklovatelný, podléhá rozšířené zodpovědnosti výrobce a likviduje se odděleně.

Vestavěný akumulátor nelze k provedení likvidace do odpadu demontovat. Odevzdejte výrobek do sběrný pro staré elektronické přístroje.

### **Baterie:**

Myslete na životní prostředí a Vaše zdraví. Odevzdávejte baterie vždy do zvláštních sběrných nádob. Tyto se nacházejí v četných veřejných budovách nebo obchodech, které prodávají baterie.



### **Škody na životním prostředí způsobené nesprávnou likvidací baterií do odpadu!**

Baterie se nesmějí vyhazovat do domovního odpadu. Mohou obsahovat jedovaté těžké kovy a musí se zpracovávat jako zvláštní odpad. Chemické symboly těžkých kovů: Cd = kadmium, Hg = rtuť, Pb = olovo. Proto odevzdejte vybité baterie do komunální sběrný.

## ● Záruka

Výrobek byl vyroben s nejvyšší pečlivostí podle přísných kvalitativních směrnic a před odesláním prošel výstupní kontrolou. V případě závad máte možnost uplatnění zákonných práv vůči prodejci. Vaše práva ze zákona nejsou omezena naší níže uvedenou zárukou.

Na tento artikl platí 3 záruka od data zakoupení. Záruční lhůta začíná od data zakoupení. Uschovejte si dobře originál pokladní stvrzenky. Tuto stvrzenku budete potřebovat jako doklad o zakoupení.

Pokud se do 3 let od data zakoupení tohoto výrobku vyskytne vada materiálu nebo výrobní vada, výrobek Vám – dle našeho rozhodnutí – bezplatně opravíme nebo vyměníme. Tato záruka zaniká, jestliže se výrobek poškodí, neodborně použil nebo neobdržel pravidelnou údržbu.

Záruka platí na vady materiálu a výrobní vady. Tato záruka se nevztahuje na díly výrobku podléhající opotřebení (např. na baterie), dále na poškození křehkých, choulostivých dílů, např. vypínačů, akumulátorů nebo dílů zhotovených ze skla.

## Postup v případě uplatňování záruky

Pro zajištění rychlého zpracování Vašeho případu se řiďte následujícími pokyny:

Pro všechny požadavky si připravte pokladní stvrzenku a číslo artiklu (IAN 374270\_2104) jako doklad o zakoupení.

Číslo artiklu najdete na typovém štítku, gravuře, titulní stránce návodu (vlevo dole) nebo na nálepce na zadní nebo spodní straně.

V případě poruch funkce nebo jiných závad nejdříve kontaktujte, telefonicky nebo e-mailem, v následujícím textu uvedené servisní oddělení.

Výrobek registrovaný jako vadný potom můžete s příloženým dokladem o zakoupení (pokladní stvrzenkou) a údaji k závadě a kdy k ní došlo, bezplatně zaslat na adresu servisu, která Vám byla sdělena.

### Servis

 **Servis Česká republika**

Tel.: 800600632

E-Mail: owim@lidl.cz















<b>Použité výstražné upozornenia a symboly</b> .....	Strana	67
<b>Úvod</b> .....	Strana	68
Používanie v súlade s určením .....	Strana	68
Rozsah dodávky .....	Strana	68
Upozornenie k značke .....	Strana	68
Popis súčiastok .....	Strana	68
Technické údaje .....	Strana	69
<b>Bezpečnostné upozornenia</b> .....	Strana	70
Bezpečnostné upozornenia týkajúce sa batérií .....	Strana	72
<b>Uvedenie do prevádzky</b> .....	Strana	72
Rezerva v chode .....	Strana	72
Vložiť/vymeniť rezervu v chode .....	Strana	72
Požiadavky na miesto inštalácie .....	Strana	73
Inštalácia pod závesnou skrinkou .....	Strana	73
Demontáž .....	Strana	73
<b>Prvé uvedenie do prevádzky</b> .....	Strana	74
Zapnutie a vypnutie produktu .....	Strana	74
Zapnutie/vypnutie LED osvetlenia .....	Strana	74
Výber režimu .....	Strana	74
Nastavenie hlasitosti .....	Strana	74
Systémové nastavenia .....	Strana	74
<b>Prevádzka VKV</b> .....	Strana	77
Hľadať stanicu .....	Strana	77
Funkcia vyhľadávania .....	Strana	77
Nastavenia audio .....	Strana	77
Režim zobrazenia VKV .....	Strana	78
<b>Prevádzka DAB</b> .....	Strana	78
Úplné vyhľadávanie .....	Strana	78
<b>Zvoliť uloženú stanicu</b> .....	Strana	78
Ručné nastavenie stanice .....	Strana	78
Zmazať nedostupné stanice .....	Strana	79
Režim zobrazenia DAB .....	Strana	79
<b>Uložiť nastavené rádiovú stanicu</b> .....	Strana	80
<b>Zvoliť uloženú stanicu</b> .....	Strana	80
Sleep-Timer .....	Strana	80
Nastavenie alarmu .....	Strana	80
Funkcia odloženia .....	Strana	81



<b>Funkcia časovača</b> .....	Strana	81
Nastavenie a ovládanie funkcie časovača .....	Strana	81
Prerušenie časovača .....	Strana	82
Vloženie/výmena batérií .....	Strana	82
<b>Čistenie a starostlivosť</b> .....	Strana	82
<b>Skladovanie</b> .....	Strana	82
<b>Odstránenie porúch</b> .....	Strana	82
<b>Glosár</b> .....	Strana	82
<b>Zjednodušené EÚ vyhlásenie o zhode</b> .....	Strana	83
<b>Likvidácia</b> .....	Strana	83
<b>Záruka</b> .....	Strana	84

## Použité výstražné upozornenia a symboly

Zobrazené symboly sa používajú v návode na používanie, na obale a na produkte.

	<p><b>NEBEZPEČENSTVO!</b> Tento symbol so signálnym slovom „Nebezpečenstvo“ označuje nebezpečenstvo s vysokým stupňom rizika, ktoré, ak sa mu nevyhnete, bude mať za následok smrť alebo vážne zranenie.</p>		<p><b>VÝSTRAHA!</b> Tento symbol so signálnym slovom „Výstraha“ označuje nebezpečenstvo so stredným stupňom rizika, ktoré, ak sa mu nevyhnete, bude mať za následok vážne zranenie alebo smrť.</p>
	<p><b>POZOR!</b> Tento symbol so signálnym slovom „Pozor“ označuje nebezpečenstvo s nízkym stupňom rizika, ktoré, ak sa mu nevyhnete, bude mať za následok ľahké alebo stredne ťažké zranenie.</p>		<p><b>OPATRNE!</b> Tento symbol so signálnym slovom „Opatrne“ označuje možné poškodenie majetku.</p>
	<p><b>UPOZORNENIE:</b> Tento symbol so signálnym slovom „Upozornenie“ ponúka ďalšie užitočné informácie.</p>		<p>Trieda ochrany III Rádio sa môže (s výnimkou sieťového adaptéra) prevádzkovať len s použitím ochranného nízkeho napätia (SELV).</p>
	<p>Produkt používajte len v suchých interiéroch.</p>		<p>Symbol pre produkt s triedou ochrany II</p>
	<p><b>VÝSTRAHA! NEBEZPEČENSTVO VÝBUCHU!</b> Výstraha, ktorá je označená týmto symbolom a slovom „VÝSTRAHA! NEBEZPEČENSTVO VÝBUCHU!“, upozorňuje na nebezpečenstvo výbuchu. Ak sa takéto výstražné upozornenie neuposlúchne, môže to mať za následok ťažké zranenia alebo smrť a môže spôsobiť vecné škody. Dodržiavajte pokyny v tejto výstrahe, aby sa zabránilo ťažkým zraneniam, ohrozeniu života alebo nebezpečenstvu vzniku vecných škôd!</p>		<p>Táto príkazová značka poukazuje na nosenie vhodných ochranných rukavíc! Postupujte podľa pokynov uvedených v tomto upozornení, aby ste predišli zraneniam rúk rôznymi predmetmi alebo kontaktom s horúcimi alebo chemickými materiálmi.</p>
	<p>Striedavý prúd/striedavé napätie</p>		<p>Jednosmerný prúd/jednosmerné napätie</p>
	<p>Tento symbol poukazuje na osobitné podmienky správania sa v súvislosti s deťmi.</p>		<p>Polarita dutej zástrčky</p>
	<p>Značka CE potvrdzuje zhodu so smernicami EÚ, ktoré sú relevantné pre produkt.</p>		

# KUCHYNSKÉ RÁDIO DAB+

## ● Úvod

Blahoželáme Vám ku kúpe Vášho nového výrobku. Rozhodli ste sa pre veľmi kvalitný výrobok. Návod na obsluhu je súčasťou tohto výrobku. Obsahuje dôležité upozornenia týkajúce sa bezpečnosti, používania a likvidácie. Skôr ako začnete výrobok používať, oboznámte sa so všetkými pokynmi k obsluhu a bezpečnosti. Výrobok používajte iba v súlade s popisom a v uvedených oblastiach používania. V prípade postúpenia výrobku ďalším osobám odovzdajte aj všetky dokumenty patriace k výrobku.

## ● Používanie v súlade s určením

Kuchyňské rádio DAB+ (ďalej ako „produkt“) je prístroj zábavnej elektroniky. Služi na príjem a prehrávanie analógových a digitálnych rozhlasových programov. Tento produkt sa môže používať len na súkromné účely a nie je určený na priemyselné alebo komerčné účely. Tento produkt sa nemôže používať v tropickom klimatickom pásme. Každé iné použitie sa považuje za použitie v rozpore s určením. Nároky vyplývajúce z neodborného použitia alebo z neoprávnených zmien na produkte, nie sú zahrnuté v rozsahu záruky. Akékoľvek takéto použitie ja na vlastné riziko.

## ● Rozsah dodávky

Po vybalení produktu skontrolujte, či je balenie kompletne a či sú všetky časti v riadnom stave. Pred používaním odstráňte všetky obalové materiály.

- 1x Kuchyňské rádio DAB+
- 1x Sieťový adaptér
- 1x Montážna doska (predmontovaná)
- 4x Dištančné vložky
- 4x Upevňovacie skrutky (dlhé)
- 4x Upevňovacie skrutky (krátke)
- 1x Návod na používanie



Ak zistíte, že produkt je poškodený alebo chýbajú časti, obráťte sa na obchodníka, u ktorého ste tento produkt zakúpili.

## ● Upozornenie k značke

- Znáмка a obchodné meno SilverCrest sú vlastníctvom príslušných vlastníkov.
- Všetky ostatné mená a produkty sú známkami alebo registrovanými známkami ich príslušných vlastníkov.

## ● Popis súčastok

Ďalšie informácie nájdete na rozkladacej stránke.



- 1  | ENTER/SNOOZE Regulátor výberu s funkciou tlačidla
- 2 **PRESET** Tlačidlo predvoľby
- 3  Tlačidlo pohotovostného režimu
- 4 Displej
- 5  Tlačidlo osvetlenia
- 6 **MODE** Tlačidlo režimu
- 7  | START/RESET Hlasitosť/Štart/Obnovenie
- 8  Menu/Info
- 9 Časovač/Spánok
- 10 Montážna doska
- 11  **DC 5V** Zdieľka sieťového adaptéra
- 12 Drôtená anténa pre rádiový príjem
- 13 Sklopná noha
- 14 LED osvetlenie
- 15 Reproduktor
- 16 Priehradka na batérie
- 17 Dištančná vložka (pre inštaláciu pod skrinku)
- 18 Upevňovacia skrutka (dlhá)
- 19 Upevňovacia skrutka (krátka)
- 20 Sieťový adaptér
- 21 Návod na používanie

## ● Technické údaje

### Rádio

Vstupné napätie/prúd:	5 V $\overline{=}$ , 1,5 A
Rezerva v chode:	2 batérie (AA/LR6, 1,5 V $\overline{=}$ )
Rozsah príjmu DAB:	174 až 240 MHz
Rozsah príjmu VKV:	87,5 až 108 MHz
Pamäť na stanice:	30 (DAB), 30 (VKV)
Výstupný výkon zvuku:	2 x 1,5 W RMS
Prevádzkové podmienky:	+10 až +35 °C 40 až 85 % (rel. vlhkosť vzduchu)
Teplota skladovania:	-20 až +60 °C
Rozmery (Š x V x H):	pribl. 260 x 53 x 163 mm
Hmotnosť:	pribl. 650 g
Trieda ochrany (rádio):	III / 

### Sieťový adaptér

Popis	Hodnota
Distribútor:	OWIM GmbH & Co. KG Okresný súd Stuttgart: HRA 721742 Stiftsbergstraße 1 74167 Neckarsulm Nemecko
Názov výrobcu:	Xiamen Xdroid Technology Co., Ltd.
Identifikačný kód modelu:	Verzia EÚ: XZ0500-1500VG Verzia VB: XZ0500-1500V
Vstupné napätie:	100-240 V~
Frekvencia vstupného striedavého prúdu:	50/60 Hz
Vstupné napätie:	0,4 A
Výstupné napätie:	5,0 V $\overline{=}$
Výstupný prúd:	1,5 A
Výstupný výkon:	7,5 W
Priemerná účinnosť v aktívnom režime:	79,14 %
Účinnosť pri nízkej záťaži (10 %):	72,49 %
Spotreba energie v stave bez záťaže:	0,08 W
Polarita dutej zástrčky na výstupe:	
Trieda ochrany:	II / 



## Bezpečnostné upozornenia

- V prípade poškodenia vyplývajúceho z nedodržania tohto návodu na používanie zaniká nárok na záruku!
- Za následne vzniknuté škody nepreberáme žiadnu záruku! V prípade vecných alebo personálnych škôd z dôvodu neodborného používania alebo nedodržania bezpečnostných upozornení nepreberáme žiadnu zodpovednosť!
- Pred použitím skontrolujte všetky produkty, či nie sú poškodené. Nikdy nepoužívajte poškodený produkt.
- Frekvenčný rozsah uvedený v kapitole „Technické údaje“ predstavuje technické možnosti produktu. Berte do úvahy, že pre voľne dostupné frekvencie v rôznych krajinách môžu existovať rôzne predpisy. Príjem a / alebo používanie informácií môže byť ilegálne a možno aj trestné.



### **⚠ NEBEZPEČENSTVO! OHROZENIA ŽIVOTA A NEBEZPEČENSTVO ÚRAZU PRE KOJENCOV A DETI!**

- Obalový materiál nie je hračka. Deti nikdy nenechávajú bez dozoru v blízkosti obalových materiálov. Obalový materiál predstavuje potenciálne nebezpečenstvo, napr. udusenie. Deti často podceňujú nebezpečenstvá. Nedovoľte, aby sa deti dostali sa do blízkosti obalového materiálu.

- Tento produkt môžu používať deti od 8 rokov a osoby so zníženými fyzickými, zmyslovými alebo duševnými schopnosťami alebo nedostatkom skúseností a vedomostí, ak sú pod dozorom alebo dostali pokyny pre bezpečné používanie produktu a porozumeli z toho vyplývajúce nebezpečenstvá. Deti nenechávajú vykonávať čistiace práce a údržbu bez dozoru. Deti nenechávajú hrať sa s produktom. Produkt nie je určený na hranie.

### **Nebezpečenstvo úrazu elektrickým prúdom!**

#### **⚠ VÝSTRAHA! Nebezpečenstvo úrazu elektrickým prúdom!**

Nikdy neotvárajte teleso produktu alebo sieťového adaptéra. V prípade poruchy môžu opravy vykonávať výlučne kvalifikovaní odborníci.

**⚠ VÝSTRAHA!** Produkt a sieťový adaptér chráňte pred kvapkajúcou a striekajúcou vodou. Neukladajte nádoby naplnené kvapalinami (napr. vázy alebo nápoje) na produkt alebo do blízkosti produktu alebo sieťového adaptéra. Neponárajte časti produktu do kvapalín. Produkt nikdy nedržte pod tečúcu vodu.

- Na produkt alebo do jeho blízkosti nadávajte horiace sviečky, aby sa predišlo požiaru.

**⚠ VÝSTRAHA!** Nedotýkajte sa sieťového adaptéra mokrymi rukami.

**⚠ POZOR!** Nikdy nepoužívajte poškodený produkt. Akonáhle zistíte akékoľvek poškodenia, odpojte sieťový adaptér z elektrického prúdu. Z produktu vyberte batérie. Ak je produkt poškodený, obráťte sa na svojho predajcu.

- Produkt pred odpojením od sieťového adaptéra vždy najprv vypnite.
- Tento produkt používajte len s priloženým sieťovým adaptérom. Ak je sieťový adaptér poškodený, obráťte sa na svojho predajcu. Ďalšie informácie nájdete v technických údajoch tohto produktu.
- Dodaný sieťový adaptér používajte len s týmto produktom.
- Neukladajte žiadne predmety na napájací kábel a zabráňte jeho treniu o ostré hrany, aby sa zabránilo poškodeniam. Držte ho tiež v dostatočnej vzdialenosti od horúcich plôch a otvoreného plameňa.
- Napájací kábel uložte tak, aby nikto nemohol omylom za vedenie potiahnuť alebo oň zakopnúť. Sieťový adaptér a napájací kábel držte mimo dosahu deťí.
- Keď vyťahujete sieťový adaptér z elektrickej zásuvky, neťahajte za napájací kábel, ale za sieťový adaptér.
- Napájací kábel neovíjajte okolo produktu.
- Sieťový adaptér zapájajte vždy do ľahko prístupnej elektrickej zásuvky, aby ste mohli zástrčku v prípade núdze okamžite odpojiť.

- Aby bol produkt úplne odpojený zo siete, vytiahnite sieťový adaptér z elektrickej zásuvky.
- Kým je sieťový adaptér zapojený do elektrickej siete, stále spotrebúva malé množstvo prúdu, aj bez prevádzkovania rádia. Pre úplné vypnutie sieťového adaptéra je potrebné ho odpojiť z elektrickej siete.
- Produkt nevystavujte žiadnym fyzickým nárazom alebo silným vibráciám.
- Ak spozorujete dym alebo nezvyčajné zvuky, okamžite vytiahnite zástrčku sieťového adaptéra z elektrickej zásuvky. Z produktu vyberte batérie.
- Sieťový adaptér sa nesmie zakrývať.
- Ak produkt nepoužívate a pred jeho čistením odpojte sieťový adaptér z napájania elektrickým prúdom a vyberte batériu/batérie.
- Pred zapojením produktu do elektrickej siete alebo pred jeho uskladnením ho nechajte úplne vyschnúť. Pred ďalším použitím nechajte produkt úplne vychladnúť.

**i UPOZORNENIE:** Na ochranu citlivých povrchov je produkt vybavený gumenými nožičkami. Nedá sa vylúčiť, že prostriedky na starostlivosť o nábytok môžu gumené nožičky narušiť alebo poškodiť.



## Bezpečnostné upozornenia týkajúce sa batérií

**OHROZENIE ŽIVOTA!** Batérie uschovávajú mimo dosahu detí. Ak vaše dieťa prehltilo batériu, ihneď vyhľadajte lekára. Prehltnutie batérie môže spôsobiť popáleniny, perforáciu mäkkých tkanív a smrť. Ťažké popáleniny sa môžu vyskytnúť do 2 hodín po požití.

- **NEBEZPEČENSTVO VÝBUCHU!** Nikdy nenabíjajte nenabíjateľné batérie. Batérie neskratujte a ani ich neotvárajte. Môže to spôsobiť prehriatie, požiar alebo výbuch.
- Batérie nikdy nehádzajte do ohňa alebo do vody.
- Batérie nevystavujte mechanickému zaťaženiu.

### Nebezpečnosť vytečenia batérií

- Vyhnite sa extrémnym podmienkam a teplotám, ktoré by mohli batérie ovplyvniť, napr. vykurovacie telesá / priame slnečné žiarenie.
- V prípade vytečených batérií zabráňte kontaktu chemikálií s pokožkou, očami a sliznicou! Postihnuté miesta ihneď opláchnite čistou vodou a vyhľadajte lekársku pomoc!

- **NOSTE OCHRANNÉ RUKAVICE!** Vytečené alebo poškodené batérie môžu pri kontakte s pokožkou spôsobiť poleptanie. Vždy, keď nastane takáto situácia, noste ochranné rukavice.
- V prípade vytečených batérií je potrebné ich z produktu ihneď odstrániť, aby sa predišlo poškodeniam.
- Ak produkt nebudete používať dlhšiu dobu, batérie z neho vyberte.

### Nebezpečnosť poškodenia produktu

- Používajte výlučne uvedený typ batérií!
- Batérie vložte podľa označenie polarít (+) a (-) na batérii i na produkte.
- Pred vložením batérií vyčistite kontakty na batériách suchou handričkou bez vlákien alebo vatovými tyčinkami!
- Z produktu ihneď odstráňte vybité batérie.

### Uvedenie do prevádzky

#### Rezerva v chode

- Rezerva v chode sa používa na uloženie údajov/nastavení, keď je produkt neúmyselne odpojený od elektrického napájania.
- Pri výpadku prúdu displej **4** zhasne. Hodiny fungujú ďalej, ale nefunguje žiadny budík.

#### Vložiť/vymeniť rezervu v chode

- Otvorte priehradku na batérie **16**.
- Vložte 2 batérie (typ: 1,5 V, AA/LR6) do priehradky na batérie **16** podľa označenia polarít.
- Zatvorte priehradku na batérie **16**.

## ● Požiadavky na miesto inštalácie

Pre zaistenie bezpečnej a bezchybnej prevádzky produktu musí inštalácie spĺňať nasledovné požiadavky:

- Produkt umiestnite na pevný, rovný a horizontálny povrch. Využite sklopnú nohu [13].
- Povrchy niektorých nábytkov môžu obsahovať zložky, ktoré by mohli spôsobiť zmäknutie gumených nožičiek produktu. V prípade potreby položte pod gumené nožičky produktu podložku.
- Postavte alebo namontujte produkt tak, aby vetracie otvory a reproduktory [15] neboli zakryté.
- Produkt neprevádzkujte v horúcom, mokrom alebo extrémne suchom prostredí alebo v blízkosti horľavých materiálov.
- Miesto montáže musí byť zvolené tak, aby nebol produkt vystavený pare. Produkt neinštalujte priamo nad výhrevnú platňou.

## ● Inštalácia pod závesnou skrinkou

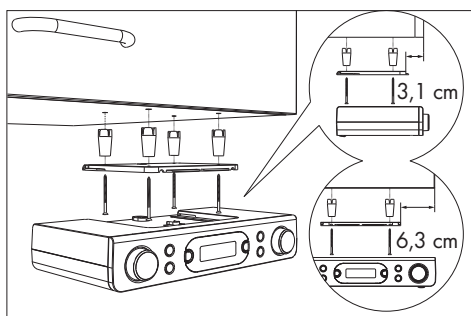

Pomocou dodanej montážnej dosky [10] môžete produkt nainštalovať napr. pod závesnou skrinkou.

Pri montáži produktu postupujte nasledovne:

- Zasuňte montážnu dosku [10] dovnútra a odoberte ju z produktu.

- Nájdite vhodné miesto na inštaláciu produktu (pozri „Požiadavky na miesto inštalácie“).
- Držte montážnu dosku [10] pod miestom montáže. Uistite sa, že predná hrana montážnej dosky leží pribl. 3,1 cm za prednou hranou skrine, aby produkt po montáži lícoval so skrinkou. Bočné hrany montážnej dosky [10] musia mať pribl. 6,3 cm odstup od susediacich skriniek alebo stien.
- Pomocou ceruzky označte 4 upevňovacie body.
- Použite pero alebo klinec na vytvorenie malej priehlbiny na príslušných označených bodoch. V prípade tvrdého dreva použite vítačku do dreva s  $\varnothing$  2,5 mm na vyvrtanie pribl. 5 mm diery na značke. Dbajte na to, aby ste diery úplne neprevrtali.
- Podľa potreby použite medzi skrinkou a montážnu dosku priložené dištančné vložky [17]. Keď použijete dištančné vložky [17], budete potrebovať dlhé upevňovacie skrutky [18].
- Pevne priskrutkujte montážnu dosku [10] pomocou upevňovacích skrutiek ([18] alebo [19]).
- Produkt zasuňte späť hornou stranou proti montážnej doske [10], kým zapadne.
- Uistite sa, že produkt je správne zacvaknutý a napájací kábel a drôtenú anténu dôkladne upevnite.

## ● Demontáž

- Vytiahnite produkt z montážnej dosky [10] smerom dopredu.
- Uvoľnite skrutky ([18] alebo [19]) na montážnej doske a odoberte montážnu dosku [10] zo skrinky.





## ● Prvé uvedenie do prevádzky

- Produkt môžete postaviť na rovnú plochu. Potom však musíte vyklopiť nastavovaciu nohu [13], aby vetracie otvory a reproduktor [15] na spodnej strane produktu neboli zakryté.
- Dutú zástrčku sieťového adaptéra [20] zapojte do prípojky na sieťový adaptér [11]. Sieťový adaptér zapájajte výlučne do správne nainštalovanej zásuvky. Produkt najprv zobrazí fiktívny dátum a čas **00:00**. Dátum a čas sa nastavia automaticky. Keď zapnete rádio, produkt začne s vyhľadávaním DAB stanice. Po tejto inštalácii sa produkt nachádza v pohotovostnom režime.



## ● Zapnutie a vypnutie produktu

- Úplne rozložte anténu [12].

### Zapnutie a vypnutie produktu

Zapnutie	Stlačte tlačidlo  [3]
Vypnúť	Znova stlačte tlačidlo  [3] (vypnuté = pohotovostná prevádzka)

## ● Zapnutie/vypnutie LED osvetlenia

- Zapnutie LED osvetlenia: Krátko stlačte tlačidlo  [5].
- Vypnutie LED osvetlenia: Znova krátko stlačte tlačidlo  [5].

### ❗ UPOZORNENIA:

- LED osvetlenie [14] sa nachádza na spodnej strane produktu.
- Ak LED osvetlenie [14] nevypnete manuálne, po 120 minútach sa vypne automaticky.

## ● Výber režimu

- Na prepínanie medzi prevádzkami DAB a VKV krátko stlačte tlačidlo **MODE** [6] počas prevádzky.

## ● Nastavenie hlasitosti

Hlasitosť	VOLUME/START/RESET [7]
Zvýšiť	Otočte doprava (v smere hodinových ručičiek)
Znížiť	Otočte doľava (proti smeru hodinových ručičiek)

## ● Systémové nastavenia

- Držte stlačené **MENU/INFO** [8] pre zobrazenie menu.
- Otočte **SELECT/ENTER/SNOOZE** [1] a vyberte **<SYSTEM (SYSTÉM)>**. Stlačte **SELECT/ENTER/SNOOZE** [1] pre potvrdenie nastavenia.
- Otočte **SELECT/ENTER/SNOOZE** [1] pre voľbu:

## Systémové nastavenia

### 1. Čas

- ↳ **Set Time/Date (Nastaviť čas/dátum)**
- ↳ **Set time (Nastaviť čas)**
  - ↳ **00:00 (00:00)**
- ↳ **Set date (Nastaviť dátum)**
- ↳ **Auto Update (Automatická aktualizácia)** (Automatická aktualizácia času)
  - ↳ **No Update (Žiadna aktualizácia)** (Žiadna automatická aktualizácia času)
  - ↳ **Update from FM (Aktualizácia FM)** (Automatická aktualizácia času z VKV)
  - ↳ **Update from DAB (Aktualizácia DAB)** (Automatická aktualizácia času z DAB)
  - ↳ **Update from Any (Aktualizácia všetkého)** (Automatická aktualizácia času z VKV alebo DAB)
- ↳ **Set 12 / 24 hour (Nastavenie 12/24 hod.)** (12 alebo 24-hodinové zobrazenie)
  - ↳ **Set 24 hour (Nastavenie 24 hod.)** (24-hodinové zobrazenie)
  - ↳ **Set 12 hour (Nastavenie 12 hod.)** (12-hodinové zobrazenie)
- ↳ **Set date format (Nastavenie formátu dátumu)**
  - ↳ **DD-MM-YYYY (DD-MM-RRRR)** („deň-mesiac-rok“)
  - ↳ **MM-DD-YYYY (MM-DD-RRRR)** („mesiac-deň-rok“)

### 2. Budík

- ↳ **Alarm 1 (Budík 1) - Alarm 2 (Budík 2)** (Zvoliť nastavenie budíka 1 alebo budíka 2)
- ↳ **Alarm 1 Setup (Nastaviť budík 1)**
- ↳ **Alarm off (Budík zapnutý) - Alarm on (Budík vypnutý)**
  - ↳ **00:00 (00:00)** (Nastaviť čas budíka)
  - ↳ **Duration (Trvanie) 15-30-45-60-90** (Nastavenie trvania budíka)
  - ↳ **Buzzer (Bzučiak) - DAB (DAB) - FM (FM)** (Nastaviť zdroj budíka)

**SELECT/ENTER/SNOOZE** [1] točiť = meniť hodnoty | **SELECT/ENTER/SNOOZE** [1] tlačíť = potvrdiť hodnotu alebo voľbu | **MENU/INFO** [8] = 1 stupeň späť

## Systemové nastavenia

- ↳ Voľba stanice (Dostupné len pri DAB alebo VKV)
  - ↳ **Daily (Denne) - Once (Raz) - Weekends (Vikendy) - Weekdays (Pracovné dni)** (Nastavenie frekvencie opakovania)
  - ↳ **Volume: L6 (Hlasitosť: L6) - L16**
  - ↳ **Alarm off (Budík vypnutý) - Alarm on (Budík zapnutý)**
- 3. Osvetlenie
  - ↳ **On level (Úroveň zapnutia)**
    - ↳ **High (Vysoký) - Medium (Stredný) - Low (Nízky)** (Jas)
  - ↳ Nočné stmievanie
    - ↳ **NO (NIE) - YES (ÁNO)**
- 4. Jazyk
  - ↳ English, Deutsch, Italiano, Français, Nederlands, Español, Português, Svenska, Dansk, Norsk, Suomi, Polski.
- 5. **Factory Reset (Výrobné nastavenia)** (Obnoví výrobné nastavenia)
  - ↳ **NO (NIE)** (Neobnoví výrobné nastavenia)
  - ↳ **YES (ÁNO)** (Obnoví výrobné nastavenia)

ⓘ **UPOZORNENIE:** Po obnovení výrobných nastavení sa stratia všetky predtým uložené stanice.
- 6. **SW version (verzia SW)**
  - ↳ Číslo verzie

**SELECT/ENTER/SNOOZE** [1] točiť = meniť hodnoty | **SELECT/ENTER/SNOOZE** [1] tlačiť = potvrdiť hodnotu alebo voľbu | **MENU/INFO** [8] = 1 stupeň späť

## ● Prevádzka VKV

- Zapnite produkt.
- 1 x stlačte tlačidlo **MODE** [6] a dostanete sa z režimu DAB do režimu VKV.

## ● Hľadať stanicu

- Držte **MENU/INFO** [8] stlačené 2 sekundy.
- Otočte **SELECT/ENTER/SNOOZE** [1] a vyberte **<Scan setting (Nastavenie vyhľadávania)>**. Stlačte **SELECT/ENTER/SNOOZE** [1] pre potvrdenie nastavenia.
- Otočte **SELECT/ENTER/SNOOZE** [1] pre nastavenie nasledovného:

Bod menu	Funkcia
Silnejšia stanica	Nastaví produkt tak, že sa budú vyhľadávať len stanice so silným signálom.
Všetky stanice	Nastaví produkt tak, že sa budú vyhľadávať všetky stanice.

- Stlačte **SELECT/ENTER/SNOOZE** [1] pre potvrdenie nastavenia.

## ● Funkcia vyhľadávania

Pri voľbe rádiostanice si vyberte z 2 funkcií vyhľadávania.

Funkcia	Popis
Automatické vyhľadávania staníc	Otočte rýchlo <b>SELECT/ENTER/SNOOZE</b> [1], aby sa spustilo vyhľadávanie v požadovanom smere.
Manuálne vyhľadávania staníc	Otočte pomaly <b>SELECT/ENTER/SNOOZE</b> [1] pre manuálne vyhľadávania staníc VKV (frekvencia sa posúva v krokoch po 0,05 MHz).

## Funkcia

## Popis

AMS

Podržte **SELECT/ENTER/SNOOZE** [1] zatlačené, čím spustíte automatické vyhľadávania staníc a ich uloženie do 30 pamäťových miest produktu. Produkt začína vyhľadávania na najnižšej frekvencii. Podľa príjmu je možné, že sa neobsadí všetkých 30 pamäťových miest.

## ● Nastavenia audio

- Držte stlačené **MENU/INFO** [8] pre zobrazenie menu.
- Otočte **SELECT/ENTER/SNOOZE** [1] a vyberte **<Audio setting (Nastavenie audio)>**. Stlačte **SELECT/ENTER/SNOOZE** [1] pre potvrdenie.
- Otočte **SELECT/ENTER/SNOOZE** [1] pre nastavenie nasledovného:

Bod menu	Funkcia
<b>Stereo allowed (Stereo povolené)</b>	Produkt hľadá mono a stereo stanice. Výstup audio: Kombinované stereo alebo stereo.
<b>Forced mono (Len mono)</b>	Produkt hľadá mono a stereo stanice. Výstup audio: Kombinované stereo.

## ● Režim zobrazenia VKV

Stlačte krátko **MENU/INFO** [8] pre voľbu nasledovného:

Indikátor	Funkcia
Sila signálu	Zobrazuje stĺpec, ktorý udáva silu signálu.
Typ programu	Zobrazuje žáner vysielaného programu.
Audio informácie	Zobrazuje, či je stanica prijímaná v režime mono alebo stereo.
<b>Time (Čas)</b>	Zobrazuje čas automaticky udávaný vysielajúcou stanicou.
<b>Date (Dni)</b>	Zobrazuje dátum automaticky udávaný vysielajúcou stanicou.
Rádiotext	Nastavenie pohyblivých písmen, ktoré poskytujú informácie v reálnom čase, napr. názov pesničky, správy, titulky atď.

- Vždy, keď stlačíte **MENU/INFO** [8], zobrazí sa ďalší záznam.

## ● Prevádzka DAB

Prepnúť do režimu DAB: Stlačte krátko **MODE** [6].

## ● Úplné vyhľadávanie

Vykonaňte úplné vyhľadávanie staníc v rozsahu režimu DAB:

- Držte stlačené **MENU/INFO** [8].
- Otočte **SELECT/ENTER/SNOOZE** [1] a vyberte **<Full scan (Úplné vyhľadávanie)>**.
- Stlačte **SELECT/ENTER/SNOOZE** [1] pre potvrdenie nastavenia.
- Všetky rozpoznané stanice budú automaticky uložené do zoznamu staníc.

## ● Zvoliť uloženú stanicu

- Stlačením **PRESET** [2] môžete zvoliť už predtým uloženú stanicu.
- Otočte **SELECT/ENTER/SNOOZE** [1] pre zvolenie požadovaného pamäťového miesta.
- Stlačte **SELECT/ENTER/SNOOZE** [1] pre potvrdenie nastavenia.

## ● Ručné nastavenie stanice

- Držte stlačené **MENU/INFO** [8].
- Otočte **SELECT/ENTER/SNOOZE** [1] pre voľbu **<Manual tune (Manuálne nastavenie)>**.
- Stlačte **SELECT/ENTER/SNOOZE** [1] pre potvrdenie voľby.
- Otočte **SELECT/ENTER/SNOOZE** [1] pre zvolenie požadovanej stanice zo zoznamu staníc. Zobrazí sa sila signálu. Pri manuálnom ladení produkt nevydáva žiadny tón.
- Stlačte **SELECT/ENTER/SNOOZE** [1] pre potvrdenie voľby. Novú nastavenú stanicu nájdete v zozname staníc.

## ● Zmazať nedostupné stanice

- Držte stlačené **MENU/INFO** [8].
- Otočte **SELECT/ENTER/SNOOZE** [1] a vyberte **<Prune (Vyprázdniť)>**.
- Stlačte **SELECT/ENTER/SNOOZE** [1] pre potvrdenie nastavenia.
- Otočte **SELECT/ENTER/SNOOZE** [1] a vyberte **<YES (ÁNO)>**.
- Stlačte **SELECT/ENTER/SNOOZE** [1] pre potvrdenie nastavenia.

**i UPOZORNENIE:** Nedostupné stanice môžu byť znova nájdené až po ďalšom úplnom vyhľadávaní (napr. na inom mieste). V takomto prípade sa pred názvom príslušnej stanice objaví otáznik. Po vykonaní funkcie „Zmazať“ už nie sú takto označené stanice v zozname staníc.

## ● Režim zobrazenia DAB

Stlačte krátko **MENU/INFO** [8] pre voľbu nasledovného:

Nastavenie	Funkcia
Sila signálu	Zobrazuje stĺpec, ktorý udáva silu signálu.
Typ programu	Zobrazuje žáner vysielaného programu.
Frekvencia	Zobrazuje frekvenciu aktuálne nastavenej stanice.
Súbor	Zobrazuje názov multiplexov, ktorý obsahuje stanicu, ktorú počúvate.
<b>Signal error: (Chyba signálu:)</b>	Zobrazuje počet chýb signálu.
Bitrate a Codec	Zobrazuje režim rádia a prijatú audio bitovú rýchlosť.
<b>Time (Čas)</b>	Zobrazuje čas automaticky udávaný vysielajúcou stanicou.
<b>Date (Dátum)</b>	Zobrazuje dátum automaticky udávaný vysielajúcou stanicou.
Rádiotext	Nastavenie pohyblivých písmen, ktoré poskytujú informácie v reálnom čase, napr. názov pesničky, správy, titulky atď.

- Vždy, keď stlačíte **MENU/INFO** [8], zobrazí sa ďalší záznam.

## ● Uložíť nastavené rádiostanice

Môžete uložiť až 60 staníc (30 VKV a 30 DAB).

- Držte stlačené **PRESET** [2].
- Na displeji [4] sa zobrazí **Preset store<#:(Empty)>** (**Uložíť program<#:(prázdne)>**).
- Otočte **SELECT/ENTER/SNOOZE** [1] pre zvolenie požadovaného pamäťového miesta.
- Stlačte **SELECT/ENTER/SNOOZE** [1] pre potvrdenie nastavenia.
- Stanica je uložená. Na displeji [4] sa zobrazí **Preset # stored (program # uložený)**

**i** **UPOZORNENIE:** Pamäťové miesta, ktoré sú už obsadené, sa bez ďalšieho upozornenia nepíšu.

## ● Zvoliť uloženú stanicu

- Stlačením **PRESET** [2] môžete zvoliť už predtým uloženú stanicu.
- Otočte **SELECT/ENTER/SNOOZE** [1] pre zvolenie požadovaného pamäťového miesta.
- Stlačte **SELECT/ENTER/SNOOZE** [1] pre potvrdenie nastavenia.

**i** **UPOZORNENIE: Preset Empty (Program prázdny)** sa zobrazí, keď číslo pamäte ešte nie je obsadené.

## ● Sleep-Timer

V prevádzkovom režime:

- Tlačidlo **TIMER/SLEEP** [9] držte stlačené približne 2 sekundy. Opakovane stláčajte **TIMER/SLEEP**, aby ste nastavili čas zaspátia: **Sleep off (vyp)/ 15/30/45/60/90/120** minút.
- Po uplynutí zvoleného času sa produkt prepne do pohotovostného režimu.

- Zistiť zostávajúci čas pohotovostnej doby: Zostávajúci čas sa zobrazí na displeji.
- Prerušit' Sleep-Timer: Držte znova stlačené **TIMER/SLEEP** [9], kým sa na displeji neobjaví **Sleep off (vyp)**.

## ● Nastavenie alarmu

- V pohotovostnom alebo prevádzkovom režime držte po dobu 2 sekúnd stlačené **MENU/INFO** [8].

### Zapnúť nastavenie budíka

- Otočte **SELECT/ENTER/SNOOZE** [1] a vyberte **<SYSTEM (SYSTÉM)>**.
- Stlačte **SELECT/ENTER/SNOOZE** [1] pre potvrdenie nastavenia.
- Otočte **SELECT/ENTER/SNOOZE** [1] a vyberte **<Alarm (Budík)>**.
- Stlačte **SELECT/ENTER/SNOOZE** [1] pre voľbu budík 1 alebo budík 2.
- Otočte **SELECT/ENTER/SNOOZE** [1] a vyberte **<Alarm on (Budík zapnutý)>** alebo **<Alarm off (Budík vypnutý)>**.
- Stlačte **SELECT/ENTER/SNOOZE** [1] pre potvrdenie nastavenia.

### Stanoviť nastavenie budíka

- Stlačte **SELECT/ENTER/SNOOZE** [1].
- Otáčajte **SELECT/ENTER/SNOOZE** [1] pre nastavenie hodín.
- Stlačte **SELECT/ENTER/SNOOZE** [1] pre potvrdenie nastavenia.
- Otáčajte **SELECT/ENTER/SNOOZE** [1] pre nastavenie minút.
- Stlačte **SELECT/ENTER/SNOOZE** [1] pre potvrdenie nastavenia.
- Stlačte **SELECT/ENTER/SNOOZE** [1] pre voľbu trvania budíka (možnosti: **15/30/45/60/90** minút).
- Stlačte **SELECT/ENTER/SNOOZE** [1] pre potvrdenie nastavenia.
- Stlačte **SELECT/ENTER/SNOOZE** [1] pre nastavenie tónu budíka (možnosti: **<Buzzer (Bzučiak)>**, **<FM>**, **<DAB>**).
- Stlačte **SELECT/ENTER/SNOOZE** [1] pre potvrdenie nastavenia.

- Stlačte **SELECT/ENTER/SNOOZE** [1] pre nastavenie opakovania budíka (možnosti: **<Once (Raz)>**, **<Daily (Denne)>**, **<Weekdays (Vikendy)>**, **<Weekends (Pracovné dni)>**).
- Stlačte **SELECT/ENTER/SNOOZE** [1] pre potvrdenie nastavenia.
- Otáčajte **SELECT/ENTER/SNOOZE** [1] pre nastavenie hlasitosti budíka.
- Stlačte **SELECT/ENTER/SNOOZE** [1] pre potvrdenie nastavenia.
- Stlačte **SELECT/ENTER/SNOOZE** [1] a vyberte **<Alarm off (Budík vypnutý)>** alebo **<Alarm on (Budík zapnutý)>**.
- Stlačte **SELECT/ENTER/SNOOZE** [1] pre potvrdenie nastavenia.
- Keď je budík úspešne nastavený, na displeji [4] sa zobrazí **<Saved (Uložené)>**.

#### **UPOZORNENIA:**

- Keď zaznie budík, môžete stlačiť [3] a budík vypnúť.
- Hlasitosť sa postupne zvyšuje.
- Po uplynutí trvania budíka sa produkt automaticky vráti do pohotovostného režimu.
- Budík **<FM (FM)>** alebo **<DAB (DAB)>**: Keď zaznie budík, na displeji [4] sa objaví rádiová stanica.

#### **Funkcia odloženia**

- V režime zapnutia stlačte **SELECT/ENTER/SNOOZE** [1], kým znie budík. Budík sa po pribl. 9 minútach znova aktivuje.

#### **Funkcia časovača**

Produkt disponuje praktickou funkciou časovača, pomocou ktorej môžete sledovať napr. čas varenia a pečenia. Môžete nastaviť 2 rôzne časovače.

#### **Nastavenie a ovládanie funkcie časovača**

- Stlačte **TIMER/SLEEP** [9] na prepínanie medzi časovačom 1 (T1) a časovačom 2 (T2).
- Otočte **VOLUME/START/RESET** [7] pre voľbu odpočítavania času.
- Stlačte **VOLUME/START/RESET** [7] pre potvrdenie. Na displeji [4] svieti T1 alebo T2. Odpočítavanie sa ihneď spustí.
- Stlačte **TIMER/SLEEP** [9] pre kontrolu odpočítavania času.
- Každých 30, 15, 10 a 5 sekúnd pred skončením odpočítavania zaznie varovný signál.
- Na konci odpočítavania zaznie výstražný signál s maximálnou hlasitosťou. Budík vypnete stlačením ktoréhokoľvek tlačidla. T1 alebo T2 na displeji [4] zhasne.

#### **UPOZORNENIA:**

- Časovač 1 je možné nastaviť v krokoch po 1 minúte od 1 minúty až do 3 hodín 59 minút. Ak nastavíte odpočítavanie v intervale medzi 1 a 4 minútami, čas sa zobrazí vo formáte „mm:ss“. Ak nastavíte odpočítavanie na 5 minút alebo viac, čas sa zobrazí vo formáte „hh:mm“.
- Časovač 2 je možné nastaviť v krokoch po 5 minút od 5 minút až do 3 hodín 55 minút. Čas sa zobrazí vo formáte „mm:ss“.
- Ak 15 minút nespravíte žiadne zmeny v nastaveniach, produkt sa znova automaticky prepne do predchádzajúceho prevádzkového režimu bez uloženia nastavení.



## ● Prerušenie časovača

- Stlačte krátko **TIMER/SLEEP** [9] pre voľbu časovača, ktorého funkciu chcete prerušiť (T1 alebo T2).
- Držte **VOLUME/START/RESET** [7] stlačené 2 sekundy, kým sa na displeji [4] neobjaví **Off** (**Vypnuté**).

## ● Vloženie/výmena batérií

- Priehradka na batérie [16] sa nachádza na spodnej strane produktu.
- Otvorte priehradku na batérie [16].
- Vložte 2 batérie (typ: 1,5 V, AA/LR6) do priehradky na batérie podľa označenia polarít.
- Zatvorte priehradku na batérie [16].

## ● Čistenie a starostlivosť

- Pred čistením: Produkt odpojte od elektrického napájania a vyberte batérie.

**⚠ VÝSTRAHA!** Pri čistení neponárajte ani produkt ani sieťový adaptér do vody alebo iných kvapalín. Nikdy nedržte súčasti produktu pod tečúcou vodou.

- Produkt čistíte mierne navlhčenou handrou.
- Nedovoľte vode alebo iným kvapalinám vniknúť do vnútra produktu.
- Na čistenie nepoužívajte žiadne čistiace prostriedky s obsahom riedidla, mechanické čistiace prostriedky, drsné saponáty alebo tvrdé kefy.
- Nechajte potom všetky diely vyschnúť.

## ● Skladovanie

- Skôr ako produkt uskladníte: Vyberte batérie. Produkt skladujte v originálnom balení.
- Produkt skladujte na suchom, bezpečnom mieste, mimo dosahu detí.

## ● Odstránenie porúch

### ■ Príčina

- Odstránenie

### ■ Produkt sa nedá zapnúť

- Skontrolujte, či je sieťový adaptér správne spojený so zásuvkou a s produktom.

### ■ Žiadny zvuk

- Nastavte hlasitosť.

### ■ Rušený príjem rádiového signálu

- Príjem signálu je príliš slabý. Nastavte anténu alebo preneste produkt na iné miesto so silnejším signálom.

### ■ Nebola nájdená stanica VKV

- Slabý signál. Hľadať manuálne.

### ■ Nebola nájdená stanica DAB

- Vo vašom okolí nie je DAB signál alebo je slabý príjem. Nastavte polohu antény.

## ● Glosár

- Multiplex: V DAB a DAB+ môže byť na každej frekvencii vysielaných niekoľko rozhlasových programov. Tieto rozhlasové programy budú pritom zhrnuté v takzvanom multiplexe. V tomto multiplexe môžu byť zaslané aj prídavné služby ako obrázky alebo textové informácie.
- Chyba signálu: Čím väčší je počet chýb signálu, tým viac je rušený prichádzajúci audiosignál do produktu. Zabudovaná ochrana proti chybám to môže v určitej miere vyrovnáť bez zhoršenia audiosignálu. Indikátor počtu chýb signálu môže napomôcť pri nájdení lepšieho miesta inštalácie produktu.

## ● Zjednodušené EÚ vyhlásenie o zhode

Spoločnosť OWIM GmbH & Co. KG,  
Stiftsbergstraße 1,  
74167 Neckarsulm, NEMECKO,  
týmto vyhlasuje, že produkt (Kuchynské rádio  
DAB+ HG07250A / HG07250B), zodpovedá  
smerniciam 2014/53/EÚ, 2011/65/EÚ a  
2009/125/ES.

Úplné znenie EÚ vyhlásenia o zhode nájdete na  
nasledujúcej internetovej adrese:

[www.owim.com](http://www.owim.com)



## ● Likvidácia

### Obal:

Obal pozostáva z ekologických materiálov, ktoré  
môžete odovzdať na miestnych recyklačných  
zberných miestach.



Všimajte si prosím označenie obalových  
materiálov pre triedenie odpadu, sú  
označené skratkami (a) a číslami (b) s  
nasledujúcim významom: 1–7: Plasty /  
20–22: Papier a kartón / 80–98:  
Spojené látky.

### Výrobok:



Informácie o možnostiach likvidácie  
opotrebovaného výrobku získate na  
Vašej správe obce alebo mesta.



Bočne umiestnený symbol prečiarknutého  
kontajnera s kolieskami znamená,  
že tento prístroj podlieha smernici  
2012/19/EÚ. Táto smernica hovorí, že  
prístroj na konci jeho životnosti nesmiete  
odhodiť do normálneho domového  
odpadu, ale ho musíte odovzdať na  
špeciálne zriadených zberných miestach,  
zariadeniach pre recykláciu cenných  
surovín alebo pre recykláciu odpadu.

## Táto likvidácia je pre Vás bezplatná.

Chránite životné prostredie a likvidujte odpad  
správnym spôsobom.

Produkt je recyklovateľný, podlieha rozšírenej  
zodpovednosti výrobcu a je osobitne zbieraný za  
účelom likvidácie.

Zabudovanú akumulátorovú batériu nemožno  
pri likvidácii vybrať. Celý výrobok odovzdajte na  
zbernom mieste pre staré elektronické zariadenia.

### Batérie:

Berte ohľad na životné prostredie a Vaše vlastné  
zdravie. Opatrebované batérie vždy odovzdajte  
do špeciálnych zberných nádob. Nájdete ich v  
mnohých verejných budovách alebo v predajni s  
batériami.



### Nesprávna likvidácia batérii poškodzuje životné prostredie!

Batérie sa nesmú likvidovať spolu s domovým  
odpadom. Môžu obsahovať jedovaté ťažké  
kovy a je potrebné zaobchádzať s nimi ako  
s nebezpečným odpadom. Chemické značky  
ťažkých kovov sú nasledovné: Cd = kadmium,  
Hg = ortuť, Pb = olovo. Opatrebované batérie  
preto odovzdajte na komunálnom zbernom mieste.

## ● Záruka

Tento výrobok bol dôkladne vyrobený podľa prísnych akostných smerníc a pred dodaním svedomito testovaný. V prípade nedostatkov tohto výrobku Vám prináležia zákonné práva voči predajcovi produktu. Tieto zákonné práva nie sú našou nižšie uvedenou zárukou obmedzené.

Na tento produkt poskytujeme 3-ročnú záruku od dátumu nákupu. Záručná doba začína plynúť dátumom kúpy. Starostlivo si prosím uschovajte originálny pokladničný lístok. Tento doklad je potrebný ako dôkaz o kúpe.

Ak sa v rámci 3 rokov od dátumu nákupu tohto výrobku vyskytne chyba materiálu alebo výrobná chyba, výrobok Vám bezplatne opravíme alebo vymeníme – podľa nášho výberu. Táto záruka zaniká, ak bol produkt poškodený, neodborne používaný alebo neodborne udržiavaný.

Poskytnutie záruky sa vzťahuje na chyby materiálu a výrobné chyby. Táto záruka sa nevzťahuje na časti produktu, ktoré sú vystavené normálnemu opotrebovaniu, a preto ich je možné považovať za opotrebovateľné diely (napr. batérie) alebo na poškodenia na rozbitných dieloch, napr. na spínači, akumulátorových batériách alebo častiach, ktoré sú zhotovené zo skla.

## Postup v prípade poškodenia v záruke

Pre zaručenie rýchleho spracovania Vašej požiadavky dodržte prosím nasledujúce pokyny:

Pre všetky otázky majte pripravený pokladničný doklad a číslo výrobku (IAN 374270\_2104) ako dôkaz o kúpe.

Číslo výrobku nájdete na typovom štítku, gravúre, na prednej strane Vášho návodu (dole vľavo) alebo ako nálepku na zadnej alebo spodnej strane.

Ak sa vyskytnú funkčné poruchy alebo iné nedostatky, najskôr telefonicky alebo e-mailom kontaktujte následne uvedené servisné oddelenie.

Produkt označený ako defektný potom môžete s priloženým dokladom o kúpe (pokladničný lístok) a uvedením, v čom spočíva nedostatok a kedy sa vyskytol, bezplatne odoslať na Vám oznámenú adresu servisného pracoviska.

## Servis

















 **Servis Slovensko**  
Tel.: 0800 008158  
E-pošta: owim@lidl.sk

<b>Verwendete Warnhinweise und Symbole</b> .....	Seite	87
<b>Einleitung</b> .....	Seite	88
Bestimmungsgemäßer Gebrauch .....	Seite	88
Lieferumfang .....	Seite	88
Markenhinweis .....	Seite	88
Teilebeschreibung .....	Seite	88
Technische Daten .....	Seite	89
<b>Sicherheitshinweise</b> .....	Seite	90
Sicherheitshinweise für Batterien .....	Seite	92
<b>Inbetriebnahme</b> .....	Seite	92
Gangreserve .....	Seite	92
Gangreserve einsetzen/austauschen .....	Seite	92
Anforderungen an den Aufstellort .....	Seite	93
Installation unter einem Hängeschrank .....	Seite	93
Demontage .....	Seite	93
<b>Erstinbetriebnahme</b> .....	Seite	94
Produkt ein-/ausschalten .....	Seite	94
LED-Beleuchtung ein-/ausschalten .....	Seite	94
Modus auswählen .....	Seite	94
Lautstärke regeln .....	Seite	94
Systemeinstellungen .....	Seite	94
<b>UKW-Betrieb</b> .....	Seite	96
Sender suchen .....	Seite	96
Suchfunktionen .....	Seite	96
Audio-Einstellungen .....	Seite	96
UKW-Anzeigemodi .....	Seite	97
<b>DAB-Betrieb</b> .....	Seite	97
Vollständiger Suchlauf .....	Seite	97
<b>Gespeicherten Sender aufrufen</b> .....	Seite	97
Sender manuell einstellen .....	Seite	97
Nicht verfügbare Sender löschen .....	Seite	98
DAB-Anzeigemodi .....	Seite	98
<b>Eingestellten Radiosender speichern</b> .....	Seite	99
<b>Gespeicherten Sender aufrufen</b> .....	Seite	99
Sleep-Timer .....	Seite	99
Alarm einstellen .....	Seite	99
Schlummerfunktion .....	Seite	100

<b>Timer-Funktion</b> .....	Seite 100
Timer-Funktion einstellen und bedienen .....	Seite 100
Timer abbrechen .....	Seite 101
Batterien einlegen/wechseln .....	Seite 101
<b>Reinigung und Pflege</b> .....	Seite 101
<b>Lagerung</b> .....	Seite 101
<b>Fehlerbehebung</b> .....	Seite 101
<b>Glossar</b> .....	Seite 101
<b>Vereinfachte EU-Konformitätserklärung</b> .....	Seite 102
<b>Entsorgung</b> .....	Seite 102
<b>Garantie</b> .....	Seite 103

## Verwendete Warnhinweise und Symbole

Die dargestellten Symbole werden in der Bedienungsanleitung, auf der Verpackung und auf dem Produkt verwendet.

	<p><b>GEFAHR!</b> Dieses Symbol mit dem Signalwort „Gefahr“ bezeichnet eine Gefährdung mit einem hohen Risikograd, die, wenn sie nicht vermieden wird, eine schwere Verletzung oder den Tod zur Folge hat.</p>		<p><b>WARNUNG!</b> Dieses Symbol mit dem Signalwort „Warnung“ bezeichnet eine Gefährdung mit einem mittleren Risikograd, die, wenn sie nicht vermieden wird, eine schwere Verletzung oder den Tod zur Folge haben kann.</p>
	<p><b>VORSICHT!</b> Dieses Symbol mit dem Signalwort „Vorsicht“ bezeichnet eine Gefährdung mit einem niedrigen Risikograd, die, wenn sie nicht vermieden wird, eine geringe oder mäßige Verletzung zur Folge haben kann.</p>		<p><b>ACHTUNG!</b> Dieses Symbol mit dem Signalwort „Achtung“ zeigt die Gefahr einer möglichen Sachbeschädigung an.</p>
	<p><b>HINWEIS:</b> Dieses Symbol mit dem Signalwort „Hinweis“ bietet weitere nützliche Informationen.</p>		<p>Schutzklasse III Das Radio darf (mit Ausnahme des Steckernetzteils) nur unter Anwendung von Schutzkleinspannung (SELV) betrieben werden.</p>
	<p>Verwenden Sie das Produkt nur in trockenen Innenräumen.</p>		<p>Symbol für ein Produkt der Schutzklasse II</p>
	<p><b>WARNUNG!</b> <b>EXPLOSIONSGEFAHR!</b> Eine Warnung, welche mit diesem Zeichen und den Worten „WARNUNG! EXPLOSIONSGEFAHR!“ versehen ist, weist auf eine mögliche Explosionsgefahr hin. Wird ein solcher Warnhinweis nicht befolgt, kann das ernsthafte Verletzungen nach sich ziehen oder tödlich enden und möglichen Sachschaden verursachen. Folgen Sie den Anweisungen in dieser Warnung, um schwere Verletzungen, Lebensgefahr oder die Gefahr von Sachschäden zu verhindern!</p>		<p>Dieses Gebotszeichen weist auf das Tragen geeigneter Schutzhandschuhe hin! Befolgen Sie die Anweisungen dieser Warnung, um Verletzungen der Hände durch Gegenstände oder den Kontakt mit heißen oder chemischen Stoffen zu vermeiden.</p>
			<p>Dieses Symbol bedeutet, dass vor der Verwendung des Produkts die Bedienungsanleitung zu beachten ist.</p>
	<p>Wechselstrom/-spannung</p>		<p>Gleichstrom/-spannung</p>
	<p>Dieses Symbol weist auf die besonderen Verhaltensregeln im Zusammenhang mit Kindern hin.</p>		<p>Polarität des Hohlsteckers</p>
	<p>Das CE Zeichen bestätigt Konformität mit den für das Produkt zutreffenden EU-Richtlinien.</p>		

# DAB+ KÜCHENRADIO

## ● Einleitung

Wir beglückwünschen Sie zum Kauf Ihres neuen Produkts. Sie haben sich damit für ein hochwertiges Produkt entschieden. Die Bedienungsanleitung ist Teil dieses Produkts. Sie enthält wichtige Hinweise für Sicherheit, Gebrauch und Entsorgung. Machen Sie sich vor der Benutzung des Produkts mit allen Bedien- und Sicherheitshinweisen vertraut. Benutzen Sie das Produkt nur wie beschrieben und für die angegebenen Einsatzbereiche. Händigen Sie alle Unterlagen bei Weitergabe des Produkts an Dritte mit aus.

## ● Bestimmungsgemäßer Gebrauch

Das DAB+ Küchenradio (nachfolgend „Produkt“ genannt) ist ein Gerät der Unterhaltungselektronik. Es dient dem Empfang und der Wiedergabe von analogen und digitalen Radioprogrammen. Dieses Produkt darf nur privat und nicht für industrielle oder gewerbliche Zwecke verwendet werden. Dieses Produkt darf nicht in tropischen Klimazonen verwendet werden. Jede andere Verwendung gilt als unsachgemäß. Ansprüche aufgrund unsachgemäßer Verwendung oder aufgrund unbefugter Modifizierungen am Produkt werden vom Garantiumfang nicht erfasst. Jegliche derartige Nutzung erfolgt auf eigenes Risiko.

## ● Lieferumfang

Überprüfen Sie nach dem Auspacken des Produktes, ob die Lieferung vollständig ist und alle Teile in ordnungsgemäßem Zustand sind. Entfernen Sie vor der Verwendung sämtliche Verpackungsmaterialien.

- 1x DAB+ Küchenradio
- 1x Steckernetzteil
- 1x Montageplatte (vormontiert)
- 4x Distanzstücke
- 4x Befestigungsschrauben (lang)
- 4x Befestigungsschrauben (kurz)
- 1x Bedienungsanleitung



Falls Sie feststellen, dass das Produkt beschädigt ist oder Teile fehlen, kontaktieren Sie den Händler, bei dem Sie dieses Produkt erworben haben.

## ● Markenhinweis

- Die Marke und der Handelsname SilverCrest sind Eigentum der jeweiligen Inhaber.
- Alle anderen Namen und Produkte sind Marken oder eingetragene Marken ihrer jeweiligen Inhaber.

## ● Teilebeschreibung

Weitere Informationen finden Sie auf der Ausklappseite.



- 1  | ENTER/SNOOZE Auswahlregler mit Tastfunktion
- 2 **PRESET** Voreinstellungstaster
- 3  Standbytaste
- 4 **Display**
- 5  Beleuchtungstaste
- 6 **MODE** Modustaster
- 7  | START/RESET Lautstärke/Start/Zurücksetzen
- 8  Menü/Info
- 9  Timer/Schlafen
- 10 **Montageplatte**
- 11  **DC 5V** Anschlussbuchse Steckernetzteil
- 12 Drahtantenne für Radioempfang
- 13 Ausklappbarer Fuß
- 14 LED-Beleuchtung
- 15 Lautsprecher
- 16 Batteriefach
- 17 Distanzstück (zum Einbau unter dem Schrank)
- 18 Befestigungsschraube (lang)
- 19 Befestigungsschraube (kurz)
- 20 Steckernetzteil
- 21 Bedienungsanleitung

## ● Technische Daten

### Radio

Eingangsspannung/-strom:	5 V $\text{---}$ / 1,5 A
Gangreserve:	2 Batterien (AA/LR6, 1,5 V $\text{---}$ )
DAB-Empfangsbereich:	174 bis 240 MHz
UKW-Empfangsbereich:	87,5 bis 108 MHz
Senderspeicherplätze:	30 (DAB), 30 (UKW)
Audio-Ausgangsleistung:	2 x 1,5 W RMS
Betriebsbedingungen:	+10 bis +35 °C 40 bis 85 % (rel. Luftfeuchtigkeit)
Lagertemperatur:	-20 bis +60 °C
Abmessungen (B x H x T):	ca. 260 x 53 x 163 mm
Gewicht:	ca. 650 g
Schutzklasse (Radio):	III / 

### Steckernetzteil

Beschreibung	Wert
Inverkehrbringer:	OWIM GmbH & Co. KG Amtsgericht Stuttgart: HRA 721742 Stiftsbergstraße 1 74167 Neckarsulm Deutschland
Name des Herstellers:	Xiamen Xdroid Technology Co., Ltd.
Modellkennung:	EU-Version: XZ0500-1500VG GB-Version: XZ0500-1500V
Eingangsspannung:	100-240 V~
Eingangswechselstromfrequenz:	50/60 Hz
Eingangsstrom:	0,4 A
Ausgangsspannung:	5,0 V $\text{---}$
Ausgangsstrom:	1,5 A
Ausgangsleistung:	7,5 W
Durchschnittliche Effizienz im Betrieb:	79,14 %
Effizienz bei niedriger Last (10 %):	72,49 %
Leistungsaufnahme bei Nulllast:	0,08 W
Polarität des Hohlsteckers am Ausgang:	
Schutzklasse:	II / 





## Sicherheitshinweise

- Im Falle von Schäden, die aus der Nichtbeachtung dieser Bedienungsanleitung entstehen, erlischt der Garantieanspruch!
- Für Folgeschäden wird keine Haftung übernommen! Im Falle von Sach- oder Personenschäden aufgrund unsachgemäßer Nutzung oder Nichteinhaltung der Sicherheitshinweise wird keine Haftung übernommen!
- Untersuchen Sie alle Produkte vor Gebrauch auf sichtbare Schäden. Verwenden Sie nie ein beschädigtes Produkt.
- Die im Kapitel „Technische Daten“ angegebenen Frequenzbereiche stellen die technischen Möglichkeiten des Produkts dar. Bitte beachten Sie, dass für frei verfügbare Frequenzen in verschiedenen Ländern möglicherweise unterschiedliche Regelungen gelten. Der Empfang und / oder die Nutzung von Informationen kann illegal und möglicherweise strafbar sein.



### **GEFAHR! LEBENS- UND UNFALLRISIKO FÜR SÄUGLINGE UND KINDER!**

- Verpackungsmaterialien sind kein Spielzeug. Lassen Sie Kinder niemals mit dem Verpackungsmaterial unbeaufsichtigt. Verpackungsmaterial stellt eine potenzielle Gefahrenquelle dar, z. B. Ersticken. Kinder unterschätzen häufig die Gefahren. Halten Sie Kinder stets von Verpackungsmaterialien fern.

- Dieses Produkt kann von Kindern ab 8 Jahren sowie von Personen mit eingeschränkten körperlichen, sensorischen oder geistigen Fähigkeiten oder Mangel an Erfahrung und Kenntnissen verwendet werden, wenn diese beaufsichtigt werden oder Anweisungen zur sicheren Verwendung des Produkts erhalten haben und die damit verbundenen Gefahren verstehen. Lassen Sie Kinder nicht unbeaufsichtigt Reinigungs- und Pflegearbeiten durchführen. Lassen Sie Kinder nicht mit dem Produkt spielen. Das Produkt ist kein Spielzeug.

### **Risiko eines Stromschlags!**



#### **WARNUNG! Risiko eines**

**Stromschlags!** Öffnen Sie niemals das Gehäuse des Produkts oder des Steckernetzteils. Im Fall einer Fehlfunktion dürfen Reparaturen ausschließlich von qualifiziertem Personal durchgeführt werden.



#### **WARNUNG!** Schützen Sie das Produkt und

das Steckernetzteil vor Tropf- und Spritzwasser. Stellen Sie keine mit Flüssigkeiten gefüllten Behälter (z. B. Vasen oder Getränke) auf oder in der Nähe des Produkts oder des Steckernetzteils auf. Tauchen Sie keine Komponenten des Produkts in Flüssigkeiten. Halten Sie das Produkt nie unter fließendes Wasser.

- Stellen Sie keine brennenden Kerzen auf oder in die Nähe des Produkts, um Brände zu vermeiden.



**WARNUNG!** Berühren Sie das Steckernetzteil nicht mit nassen Händen.

**⚠ VORSICHT!** Verwenden Sie nie ein beschädigtes Produkt. Trennen Sie das Steckernetzteil sofort vom Stromnetz, wenn Sie irgendwelche Schäden feststellen. Entfernen Sie die Batterie aus dem Produkt. Wenden Sie sich an Ihren Händler, wenn das Produkt beschädigt ist.

- Schalten Sie das Produkt immer aus, bevor Sie es vom Steckernetzteil trennen.
- Verwenden Sie dieses Produkt nur mit dem mitgelieferten Steckernetzteil. Wenden Sie sich an Ihren Händler, wenn das Steckernetzteil beschädigt ist. Weitere Informationen finden Sie in den technischen Daten dieses Produkts.
- Verwenden Sie das mitgelieferte Steckernetzteil nur mit diesem Produkt.
- Stellen Sie keine Gegenstände auf die Anschlussleitung und lassen Sie sie nicht an scharfen Kanten scheuern, um zu vermeiden, dass sie beschädigt wird. Halten Sie sie auch von heißen Oberflächen und offenen Flammen fern.
- Verlegen Sie die Anschlussleitung so, dass niemand versehentlich daran ziehen oder darüber stolpern kann. Halten Sie das Steckernetzteil und die Anschlussleitung außerhalb der Reichweite von Kindern.
- Ziehen Sie nicht an der Anschlussleitung, sondern am Steckernetzteil, wenn Sie das Steckernetzteil aus der Steckdose ziehen.
- Wickeln Sie die Anschlussleitung nicht um das Produkt.
- Schließen Sie das Steckernetzteil stets an eine Steckdose an, die leicht erreichbar ist, sodass der Stecker im Notfall sofort herausgezogen werden kann.

- Ziehen Sie das Steckernetzteil aus der Netzsteckdose, damit das Produkt vollständig vom Netz getrennt ist.
- Das Steckernetzteil verbraucht auch ohne Betrieb des Radios weiterhin eine geringe Menge an Strom, solange das Steckernetzteil an das Stromnetz angeschlossen ist. Um das Steckernetzteil vollständig auszuschalten, muss es vom Stromnetz getrennt werden.
- Setzen Sie das Produkt keinen physischen Stößen oder starken Vibrationen aus.
- Wenn Rauch oder ungewöhnliche Geräusche beobachtet werden, ziehen Sie sofort den Stecker des Steckernetzteils aus der Netzsteckdose. Entfernen Sie die Batterie aus dem Produkt.
- Das Steckernetzteil darf nicht abgedeckt werden.
- Trennen Sie das Steckernetzteil von der Stromversorgung und entfernen Sie die Batterie/Batterien aus dem Produkt, wenn es nicht in Gebrauch ist und bevor Sie es reinigen.
- Lassen Sie das Produkt vollständig trocknen, bevor Sie es an das Stromnetz anschließen oder bevor Sie es einlagern. Lassen Sie das Produkt komplett abkühlen, bevor Sie es einlagern.

**ⓘ HINWEIS:** Zum Schutz empfindlicher Oberflächen ist dieses Produkt mit Gummifüßen ausgestattet. Es kann nicht ausgeschlossen werden, dass Möbelpflegemittel diese Gummifüße angreifen oder beschädigen.



## Sicherheitshinweise für Batterien

- ⚠️ LEBENSGEFAHR!** Bewahren Sie Batterien außerhalb der Reichweite von Kindern auf. Suchen Sie sofort einen Arzt auf, wenn Ihr Kind eine Batterie verschluckt hat. Das Verschlucken einer Batterie kann zu Verbrennungen, Perforation von Weichgewebe und Tod führen. Schwere Verbrennungen können innerhalb von 2 Stunden nach dem Verschlucken auftreten.



### EXPLOSIONSGEFAHR!

- Laden Sie nicht wiederaufladbare Batterien nie erneut auf. Schließen Sie Batterien nicht kurz und öffnen Sie diese nicht. Überhitzung, Feuer oder Bersten kann die Folge sein.
- Werfen Sie Batterien niemals ins Feuer oder Wasser.
- Setzen Sie Batterien keiner mechanischen Belastung aus.

### Risiko des Auslaufens der Batterien

- Vermeiden Sie extreme Bedingungen und Temperaturen, welche die Batterien beeinträchtigen könnten, z. B. Heizkörper / direkte Sonneneinstrahlung.
- Falls Batterien ausgelaufen sind, vermeiden Sie einen Kontakt der Haut, der Augen und der Schleimhäute mit den Chemikalien! Spülen Sie die betroffenen Stellen sofort mit klarem Wasser und suchen Sie einen Arzt auf!
- **TRAGEN SIE SCHUTZHANDSCHUHE!**  
Ausgelaufene oder beschädigte Batterien können bei Berührung mit der Haut Verätzungen verursachen. Tragen Sie immer geeignete Schutzhandschuhe, wenn solch ein Ereignis eintritt.
- Im Falle eines Auslaufens der Batterien müssen Sie diese sofort aus dem Produkt entfernen, um Beschädigungen zu vermeiden.
- Entfernen Sie Batterien, wenn das Produkt längere Zeit nicht verwendet wird.



### Risiko der Beschädigung des Produkts

- Verwenden Sie ausschließlich den angegebenen Batterietyp!
- Legen Sie Batterien gemäß den Polaritätsmarkierungen (+) und (-) an der Batterie und am Produkt ein.
- Nutzen Sie ein trockenes, flusenfreies Tuch oder Wattestäbchen, um die Kontakte im Batteriefach zu reinigen, bevor Sie die Batterien einsetzen!
- Entfernen Sie sofort verbrauchte Batterien aus dem Produkt.

### ● Inbetriebnahme

#### ● Gangreserve

- Die Gangreserve wird zum Speichern von Daten/Einstellungen genutzt, wenn das Produkt versehentlich von der Stromversorgung getrennt wurde.
- Bei einem Stromausfall erlischt das Display **4**. Die Uhr läuft weiter, aber es gibt keinen Alarm.

#### ● Gangreserve einsetzen/ austauschen

- Öffnen Sie das Batteriefach **16**.
- Legen Sie 2 Batterien (Typ: 1,5 V, AA/LR6) entsprechend den Polaritätsmarkierungen in das Batteriefach **16** ein.
- Schließen Sie das Batteriefach **16**.

## ● Anforderungen an den Aufstellort

Um einen sicheren und störungsfreien Betrieb des Produkts zu gewährleisten, muss der Aufstellort folgende Anforderungen erfüllen:

- Platzieren Sie das Produkt beim Aufstellen auf einer festen, ebenen und horizontalen Fläche. Nutzen Sie den ausklappbaren Fuß **13**.
- Die Oberflächen einiger Möbelstücke könnten Komponenten enthalten, welche die Gummifüße des Produkts weich werden lassen können. Legen Sie nötigenfalls eine Matte unter die Gummifüße des Produkts.
- Stellen oder montieren Sie das Produkt so, dass die vorgesehenen Lüftungsöffnungen und der Lautsprecher **15** nicht verdeckt werden.
- Betreiben Sie das Produkt nicht in einer heißen, nassen oder extrem feuchten Umgebung oder in der Nähe brennbarer Materialien.
- Der Montageort muss so gewählt werden, dass das Produkt keinen Dämpfen ausgesetzt ist. Installieren Sie das Produkt nicht direkt über einer Heizplatte.

## ● Installation unter einem Hängeschrank

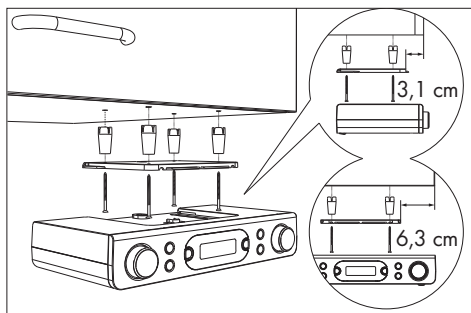

Mit der mitgelieferten Montageplatte **10** können Sie das Produkt z. B. unter einem Hängeschrank installieren. Gehen Sie zur Montage des Produkts wie folgt vor:

- Schieben Sie die Montageplatte **10** nach hinten und nehmen Sie sie vom Produkt ab.

- Suchen Sie einen geeigneten Ort zur Installation des Produkts (siehe „Anforderungen an den Aufstellort“).
- Halten Sie die Montageplatte **10** unter dem Montageort. Stellen Sie sicher, dass die Vorderkante der Montageplatte ca. 3,1 cm hinter der Vorderseite des Schrankes liegt, damit das Produkt nach dem Einbau bündig mit dem Schrank abschließt. Die Seitenkanten der Montageplatte **10** müssen zu benachbarten Schränken oder Wänden einen Abstand von ca. 6,3 cm einhalten.
- Markieren Sie die 4 Befestigungspunkte mit einem Bleistift.
- Nutzen Sie einen Stift oder einen Nagel, um an den entsprechenden Markierungspunkten eine kleine Vertiefung zu erzeugen. Nutzen Sie bei Hartholz einen Holzbohrer mit  $\varnothing 2,5$  mm, um ein ca. 5 mm tiefes Loch in die Markierungen zu bohren. Achten Sie darauf, das Loch nicht vollständig durchzubohren.
- Platzieren Sie gegebenenfalls die mitgelieferten Distanzstücke **17** zwischen Schrank und Montageplatte. Wenn Sie die Distanzstücke **17** nutzen, benötigen Sie die langen Befestigungsschrauben **18**.
- Schrauben Sie die Montageplatte **10** mit den Befestigungsschrauben (**18** oder **19**) fest.
- Schieben Sie das Produkt mit der Oberseite gegen die Montageplatte **10** zurück, bis es einrastet.
- Stellen Sie sicher, dass das Produkt korrekt eingerastet ist und verlegen Sie sorgfältig die Anschlussleitung und die Drahtantenne.

## ● Demontage

- Ziehen Sie das Produkt nach vorn von der Montageplatte **10**.
- Lösen Sie die Schrauben (**18** oder **19**) an der Montageplatte und nehmen Sie die Montageplatte **10** vom Wandschrank ab.



## ● Erstinbetriebnahme

- Sie können das Produkt auch auf einer ebenen Fläche aufstellen. Sie müssen dann jedoch den verstellbaren Fuß **13** des Produkts ausklappen, damit die Lüftungsschlitze und der Lautsprecher **15** an der Unterseite des Produkts nicht verdeckt werden.
- Verbinden Sie den Hohlstecker des Steckernetzteils **20** mit der Anschlussbuchse **11**. Schließen Sie das Steckernetzteil an eine ordnungsgemäß installierte Steckdose an. Das Produkt zeigt zuerst ein fiktives Datum und die Uhrzeit **00:00** an. Das Datum und die Uhrzeit werden automatisch eingestellt. Wenn Sie das Radio einschalten, beginnt das Produkt mit der Suche nach einem DAB-Sender. Nach dieser Installationsroutine befindet sich das Produkt im Standby-Modus.



## ● Produkt ein-/ausschalten

- Legen Sie die Antenne **12** vollständig aus.

### Produkt ein-/ausschalten

Einschalten	Taste  <b>3</b> drücken
Ausschalten	Taste  <b>3</b> erneut drücken (aus = Standby-Betrieb)

## ● LED-Beleuchtung ein-/ausschalten

- LED-Beleuchtung einschalten: Drücken Sie kurz Taste  **5**.
- LED-Beleuchtung ausschalten: Drücken Sie erneut kurz Taste  **5**.

### ① HINWEISE:

- Die LED-Beleuchtung **14** befindet sich an der Unterseite des Produkts.
- Wenn die LED-Beleuchtung **14** nicht manuell ausgeschaltet wird, schaltet sie sich nach 120 Minuten automatisch aus.

## ● Modus auswählen

- Drücken Sie im Betrieb kurz die **MODE**-Taste **6**, um zwischen DAB- und UKW-Betrieb zu wechseln.

## ● Lautstärke regeln

Lautstärke	VOLUME/START/RESET <b>7</b>
Erhöhen	Nach rechts drehen (im Uhrzeigersinn)
Verringern	Nach links drehen (entgegen dem Uhrzeigersinn)

## ● Systemeinstellungen

- Halten Sie **MENU/INFO** **8** gedrückt, um das Menü anzuzeigen.
- Drehen Sie **SELECT/ENTER/SNOOZE** **1**, um **<SYSTEM>** auszuwählen. Drücken Sie **SELECT/ENTER/SNOOZE** **1**, um die Einstellung zu bestätigen.
- Drehen Sie **SELECT/ENTER/SNOOZE** **1** zur Auswahl von:

## Systemeinstellungen

1. Uhrzeit
  - ↳ **Zeit/Datum einstellen**
  - ↳ **Zeit einstellen**
    - ↳ **00:00**
  - ↳ **Datum einstellen**
  - ↳ **Autom. Update** (Automatische Zeitaktualisierung)
    - ↳ **Kein Update** (Keine automatische Zeitaktualisierung)
    - ↳ **Update von FM** (Automatische Zeitaktualisierung von UKW)
    - ↳ **Update von DAB** (Automatische Zeitaktualisierung von DAB)
    - ↳ **Update alle** (Automatische Zeitaktualisierung von UKW oder DAB)
  - ↳ **12/24 Std. einstellen** (12- oder 24-Stunden-Anzeige)
    - ↳ **24 Std. einstellen** (24-Stunden-Anzeige)
    - ↳ **12 Std. einstellen** (12-Stunden-Anzeige)
  - ↳ **Datumsformat einst.**
    - ↳ **TT-MM-JJJJ** („Tag-Monat-Jahr“)
    - ↳ **MM-TT-JJJJ** („Monat-Tag-Jahr“)
2. Wecker
  - ↳ **Wecker 1 - Wecker 2** (Alarm 1 oder Alarm 2 zur Einstellung auswählen)
  - ↳ **Wecker 1 Einrich**
  - ↳ **Wecker ein - Wecker aus**
    - ↳ **00:00** (Alarmzeit einstellen)
    - ↳ **Dauer 15-30-45-60-90** (Alarmdauer einstellen)
    - ↳ **Summer - DAB - FM** (Alarmquelle einstellen)
  - ↳ Senderauswahl (Nur verfügbar bei DAB oder UKW)
    - ↳ **Täglich - Einmal - Wochenende - Werktage** (Wiederholhäufigkeit einstellen)
    - ↳ **Lautstärke: L6 - L16**
  - ↳ **Wecker aus - Wecker Ein**
3. Beleuchtung
  - ↳ **An-Einstellung**
    - ↳ **Hoch - Mittel - Niedrig** (Helligkeit)
  - ↳ Nachtdimmer
    - ↳ **NEIN - JA**
4. Sprache
  - ↳ English, Deutsch, Italiano, Français, Nederlands, Español, Português, Svenska, Dansk, Norsk, Suomi, Polski.
5. **Werkseinstellungen** (Zurücksetzen auf Werkseinstellungen)
  - ↳ **NEIN** (Nicht auf Werkseinstellungen zurücksetzen)
  - ↳ **JA** (Zurücksetzen auf Werkseinstellungen)
  - ① **HINWEIS:** Nach dem Zurücksetzen auf die Werkseinstellungen gehen alle zuvor gespeicherten Sender verloren.
6. **SW-Version**
  - ↳ Versionsnummer

**SELECT/ENTER/SNOOZE** [1] drehen = Werte ändern | **SELECT/ENTER/SNOOZE** [1] drücken = Wert oder Auswahl bestätigen | **MENU/INFO** [8] = 1 Stufe zurück

## ● UKW-Betrieb

- Schalten Sie das Produkt ein.
- Drücken Sie 1 x **MODE** [6], um vom DAB-Modus in den UKW-Modus zu schalten.

## ● Sender suchen

- Halten Sie 2 Sekunden **MENU/INFO** [8] gedrückt.
- Drehen Sie **SELECT/ENTER/SNOOZE** [1], um **<Suchlauf-Einstellung>** auszuwählen. Drücken Sie **SELECT/ENTER/SNOOZE** [1], um die Einstellung zu bestätigen.
- Drehen Sie **SELECT/ENTER/SNOOZE** [1], um Folgendes einzustellen:

Menüpunkt	Funktion
Kräftiger Sender	Stellt das Produkt so ein, dass nur nach Sendern mit starkem Signal gesucht wird.
Alle Sender	Stellt das Produkt so ein, dass nach allen Sendern gesucht wird.

- Drücken Sie **SELECT/ENTER/SNOOZE** [1], um die Einstellung zu bestätigen.

## ● Suchfunktionen

Wählen Sie aus 2 Suchlauf-Funktionen, um einen Radiosender auszuwählen.

Funktion	Beschreibung
Automatischer Sendersuchlauf	Drehen Sie schnell <b>SELECT/ENTER/SNOOZE</b> [1], um den Suchlauf in der gewünschten Richtung zu starten.
Manueller Sendersuchlauf	Drehen Sie langsam <b>SELECT/ENTER/SNOOZE</b> [1], um manuell nach UKW-Sendern zu suchen (die Frequenz wird in 0,05-MHz-Schritten verändert).

Funktion	Beschreibung
AMS	Halten Sie <b>SELECT/ENTER/SNOOZE</b> [1] gedrückt, um automatisch nach Sendern zu suchen und diese in den 30 Speicherplätzen des Produkts zu speichern. Das Produkt startet mit der niedrigsten Frequenz. Je nach Empfang werden möglicherweise nicht alle 30 Speicherplätze belegt.

## ● Audio-Einstellungen

- Halten Sie **MENU/INFO** [8] gedrückt, um das Menü anzuzeigen.
- Drehen Sie **SELECT/ENTER/SNOOZE** [1], um **<Audio-Einstellung>** auszuwählen. Drücken Sie **SELECT/ENTER/SNOOZE** [1], um zu bestätigen.
- Drehen Sie **SELECT/ENTER/SNOOZE** [1], um Folgendes einzustellen:

Menüpunkt	Funktion
<b>Stereo möglich</b>	Das Produkt sucht nach Mono- und Stereo-Sendern. Audioausgang: Kombiniertes Stereo oder Stereo.
<b>Nur Mono</b>	Das Produkt sucht nach Mono- und Stereo-Sendern. Audioausgang: Kombiniertes Stereo.

## ● UKW-Anzeigemodi

Drücken Sie kurz **MENU/INFO** [8], um Folgendes auszuwählen:

Anzeige	Funktion
Signalstärke	Zeigt einen Balken an, welcher die Signalstärke wiedergibt.
Programmtyp	Zeigt das Genre des gesendeten Programms an.
Audio Info	Zeigt an, ob der Sender im Mono- oder Stereo-Modus empfangen wird.
<b>Uhrzeit</b>	Zeigt die vom Sender automatisch zur Verfügung gestellte Uhrzeit an.
<b>Days</b>	Zeigt das vom Sender automatisch zur Verfügung gestellte Datum an.
Radiotext	Einstellen einer Laufschrift, die Informationen in Echtzeit liefert, z. B. Songtitel, Nachrichten, Schlagzeilen usw.

- Jedes Mal, wenn Sie **MENU/INFO** [8] drücken, wird der nächste Eintrag angezeigt.

## ● DAB-Betrieb

In den DAB-Modus umschalten: Drücken Sie kurz **MODE** [6].

### ● Vollständiger Suchlauf

Führen Sie eine vollständige Sendersuche im DAB-Modus durch:

- Halten Sie **MENU/INFO** [8] gedrückt.
- Drehen Sie **SELECT/ENTER/SNOOZE** [1], um **<Vollständiger Suchlauf>** auszuwählen.
- Drücken Sie **SELECT/ENTER/SNOOZE** [1], um die Einstellung zu bestätigen.
- Alle erkannten Sender werden automatisch in einer Senderliste gespeichert.

### ● Gespeicherter Sender aufrufen

- Sie können einen zuvor gespeicherten Sender aufrufen, indem Sie **PRESET** [2] drücken.
- Drehen Sie **SELECT/ENTER/SNOOZE** [1], um den gewünschten Speicherplatz auszuwählen.
- Drücken Sie **SELECT/ENTER/SNOOZE** [1], um die Einstellung zu bestätigen.

### ● Sender manuell einstellen

- Halten Sie **MENU/INFO** [8] gedrückt.
- Drehen Sie **SELECT/ENTER/SNOOZE** [1], um **<Manuell einstellen>** auszuwählen.
- Drücken Sie **SELECT/ENTER/SNOOZE** [1], um die Auswahl zu bestätigen.
- Drehen Sie **SELECT/ENTER/SNOOZE** [1], um einen Sender aus der Senderliste auszuwählen. Die Signalstärke wird angezeigt. Bei der manuellen Einstellung gibt das Produkt keinen Ton ab.
- Drücken Sie **SELECT/ENTER/SNOOZE** [1], um die Auswahl zu bestätigen. Den neu eingestellten Sender finden Sie in der Senderliste.



## ● Nicht verfügbare Sender löschen

- Halten Sie **MENU/INFO** [8] gedrückt.
- Drehen Sie **SELECT/ENTER/SNOOZE** [1], um **<Leeren>** auszuwählen.
- Drücken Sie **SELECT/ENTER/SNOOZE** [1], um die Einstellung zu bestätigen.
- Drehen Sie **SELECT/ENTER/SNOOZE** [1], um **<JA>** auszuwählen.
- Drücken Sie **SELECT/ENTER/SNOOZE** [1], um die Einstellung zu bestätigen.

① **HINWEIS:** Nicht verfügbare Sender können erst nach einer weiteren vollständigen Suche (z. B. an einem anderen Ort) erkannt werden. In diesem Fall wird dem betroffenen Sender ein Fragezeichen vorangestellt. Nach dem Ausführen der Funktion „Löschen“ stehen die entsprechend markierten Sender nicht mehr in der Senderliste zur Verfügung.

## ● DAB-Anzeigemodi

Drücken Sie kurz **MENU/INFO** [8], um Folgendes auszuwählen:

Einstellung	Funktion
Signalstärke	Zeigt einen Balken an, welcher die Signalstärke wiedergibt.
Programmtyp	Zeigt das Genre des gesendeten Programms an.
Frequenz	Zeigt die Frequenz des aktuell eingestellten Senders an.
Ensemble	Zeigt den Namen des Multiplexes an, welches den Sender, den Sie hören, beinhaltet.
<b>Signalfehler:</b>	Zeigt die Signalfehleranzahl an.
Bitrate und Codec	Zeigt den Radio-Modus und die empfangene Audio-Bitrate an.
<b>Uhrzeit</b>	Zeigt die vom Sender automatisch zur Verfügung gestellte Uhrzeit an.
<b>Datum</b>	Zeigt das vom Sender automatisch zur Verfügung gestellte Datum an.
Radiotext	Einstellen einer Laufschrift, die Informationen in Echtzeit liefert, z. B. Songtitel, Nachrichten, Schlagzeilen usw.

- Jedes Mal, wenn Sie **MENU/INFO** [8] drücken, wird der nächste Eintrag angezeigt.

## ● Eingestellten Radiosender speichern

Sie können bis zu 60 Sender (30 UKW und 30 DAB) speichern.

- Halten Sie **PRESET** [2] gedrückt.
- Im Display [4] wird **Progr. Speichern <#: (Leer)>** angezeigt.
- Drehen Sie **SELECT/ENTER/SNOOZE** [1], um den gewünschten Speicherplatz auszuwählen.
- Drücken Sie **SELECT/ENTER/SNOOZE** [1], um die Einstellung zu bestätigen.
- Der Sender ist gespeichert. Im Display [4] wird **Programm # gesp.** angezeigt.

**i** **HINWEIS:** Speicherplätze, die bereits belegt sind, werden ohne weiteren Hinweis überschrieben.

## ● Gespeicherten Sender aufrufen

- Sie können einen zuvor gespeicherten Sender aufrufen, indem Sie **PRESET** [2] drücken.
- Drehen Sie **SELECT/ENTER/SNOOZE** [1], um den gewünschten Speicherplatz auszuwählen.
- Drücken Sie **SELECT/ENTER/SNOOZE** [1], um die Einstellung zu bestätigen.

**i** **HINWEIS:** **Programm Leer** wird angezeigt, wenn die Speicherplatz-Nummer nicht belegt ist.

## ● Sleep-Timer

Im Betriebsmodus:

- Halten Sie **TIMER/SLEEP** [9] ca. 2 Sekunden lang gedrückt. Drücken Sie wiederholt **TIMER/SLEEP**, um die Einschlafzeit auszuwählen: **Aus/15/30/45/60/90/120** Minuten.
- Nach Ablauf der ausgewählten Zeit wechselt das Produkt in den Standby-Betrieb.

- Verbleibende Bereitschaftszeit ermitteln: Der verbleibende Zeitraum wird im Display angezeigt.
- Sleep-Timer abbrechen: Halten Sie **TIMER/SLEEP** [9] wiederholt gedrückt, bis **Aus** im Display erscheint.

## ● Alarm einstellen

- Halten Sie im Standby- oder Betriebsmodus **MENU/INFO** [8] 2 Sekunden gedrückt.

### **Alarmeinstellung einschalten**

- Drehen Sie **SELECT/ENTER/SNOOZE** [1], um **<SYSTEM>** auszuwählen.
- Drücken Sie **SELECT/ENTER/SNOOZE** [1], um die Einstellung zu bestätigen.
- Drehen Sie **SELECT/ENTER/SNOOZE** [1], um **<Wecker>** auszuwählen.
- Drücken Sie **SELECT/ENTER/SNOOZE** [1], um Alarm 1 oder Alarm 2 auszuwählen.
- Drehen Sie **SELECT/ENTER/SNOOZE** [1], um **<Wecker ein>** oder **<Wecker aus>** auszuwählen.
- Drücken Sie **SELECT/ENTER/SNOOZE** [1], um die Einstellung zu bestätigen.

### **Alarmeinstellung festlegen**

- Drücken Sie **SELECT/ENTER/SNOOZE** [1].
- Drehen Sie **SELECT/ENTER/SNOOZE** [1], um die Stunden einzustellen.
- Drücken Sie **SELECT/ENTER/SNOOZE** [1], um die Einstellung zu bestätigen.
- Drehen Sie **SELECT/ENTER/SNOOZE** [1], um die Minuten einzustellen.
- Drücken Sie **SELECT/ENTER/SNOOZE** [1], um die Einstellung zu bestätigen.
- Drehen Sie **SELECT/ENTER/SNOOZE** [1], um die Alarmdauer zu wählen (Optionen: **15/30/45/60/90** Minuten).
- Drücken Sie **SELECT/ENTER/SNOOZE** [1], um die Einstellung zu bestätigen.
- Drehen Sie **SELECT/ENTER/SNOOZE** [1], um den Alarmton einzustellen (Optionen: **<Summer>**, **<FM>**, **<DAB>**).
- Drücken Sie **SELECT/ENTER/SNOOZE** [1], um die Einstellung zu bestätigen.

- Drehen Sie **SELECT/ENTER/SNOOZE** [1], um die Wiederholung des Alarms einzustellen (Optionen: **<Einmal>**, **<Täglich>**, **<Wochenende>**, **<Werktag>**).
- Drücken Sie **SELECT/ENTER/SNOOZE** [1], um die Einstellung zu bestätigen.
- Drehen Sie **SELECT/ENTER/SNOOZE** [1], um die Alarmlautstärke einzustellen.
- Drücken Sie **SELECT/ENTER/SNOOZE** [1], um die Einstellung zu bestätigen.
- Drehen Sie **SELECT/ENTER/SNOOZE** [1], um **<Wecker aus>** oder **<Wecker Ein>** auszuwählen.
- Drücken Sie **SELECT/ENTER/SNOOZE** [1], um die Einstellung zu bestätigen.
- Wenn der Alarm erfolgreich eingestellt wurde, wird im Display [4] **<Gespeichert>** angezeigt.

#### **i HINWEISE:**

- Wenn der Alarm ertönt, können Sie **⏻** [3] drücken, um den Alarm auszuschalten.
- Die Lautstärke nimmt allmählich zu.
- Nach Ablauf der Alarmdauer kehrt das Produkt automatisch in den Standby-Betrieb zurück.
- **<FM>**- oder **<DAB>**- Alarm: Wenn der Alarm ertönt, erscheint der Radiosender im Display [4].

#### **● Schlummerfunktion**

- Drücken Sie im Einschaltmodus **SELECT/ENTER/SNOOZE** [1], während der Alarm ertönt. Der Alarm wird nach ca. 9 Minuten wieder aktiviert.

#### **● Timer-Funktion**

Das Produkt verfügt über eine praktische Timer-Funktion, mit der Sie z. B. Gar- und Backzeiten überwachen können. Sie können 2 unterschiedliche Timer-Zeiten einstellen.

#### **● Timer-Funktion einstellen und bedienen**

- Drücken Sie **TIMER/SLEEP** [9], um zwischen Timer-Zeit 1 (T1) und Timer-Zeit 2 (T2) umzuschalten.
- Drehen Sie **VOLUME/START/RESET** [7], um die Countdown-Zeit auszuwählen.
- Drücken Sie **VOLUME/START/RESET** [7], um zu bestätigen. Im Display [4] leuchtet T1 oder T2. Der Countdown startet sofort.
- Drücken Sie **TIMER/SLEEP** [9], um die Countdown-Zeit überprüfen.
- Jeweils 30, 15, 10 und 5 Sekunden vor Ablauf des Countdowns ertönt ein Warnsignal.
- Am Ende des Countdowns ertönt ein Alarmsignal mit maximaler Lautstärke. Drücken Sie eine beliebige Taste, um den Alarm auszuschalten. T1 oder T2 erlischt im Display [4].

#### **i HINWEISE:**

- Der Timer 1 kann in 1-Minuten-Schritten von 1 Minute bis zu 3 Stunden 59 Minuten eingestellt werden. Wenn Sie den Countdown zwischen 1 und 4 Minuten einstellen, wird die Zeit im Format „mm:ss“ angezeigt. Wenn Sie den Countdown auf 5 Minuten oder mehr einstellen, wird die Zeit im Format „hh:mm“ angezeigt.
- Der Timer 2 kann in 5-Minuten-Schritten von 5 Minuten bis zu 3 Stunden 55 Minuten eingestellt werden. Die Zeit wird im Format „mm:ss“ angezeigt.
- Wenn Sie etwa 15 Sekunden lang keine Änderungen an den Einstellungen vornehmen, schaltet das Produkt wieder in den vorigen Betriebsmodus zurück, ohne die Einstellungen zu speichern.

## ● **Timer abbrechen**

- Drücken Sie kurz **TIMER/SLEEP** [9], um die Timer-Zeit auszuwählen, deren Funktion Sie abbrechen möchten (T1 oder T2).
- Halten Sie **VOLUME/START/RESET** [7] 2 Sekunden lang gedrückt, bis **Aus** im Display [4] erscheint.

## ● **Batterien einlegen/wechseln**

- Das Batteriefach [16] befindet sich an der Unterseite des Produkts.
- Öffnen Sie das Batteriefach [16].
- Legen Sie 2 Batterien (Typ: 1,5 V, AA/LR6) gemäß den Polaritätsmarkierungen in das Batteriefach ein.
- Schließen Sie das Batteriefach [16].

## ● **Reinigung und Pflege**

- Vor dem Reinigen: Trennen Sie das Produkt von der Stromversorgung und entfernen Sie die Batterien.

**⚠ WARNUNG!** Tauchen Sie weder das Produkt noch das Steckernetzteil zu Reinigungszwecken in Wasser oder andere Flüssigkeiten. Halten Sie niemals einen der Bestandteile des Produkts unter fließendes Wasser.

- Reinigen Sie das Produkt mit einem leicht angefeuchteten Tuch.
- Lassen Sie kein Wasser oder andere Flüssigkeiten in das Innere des Produkts eindringen.
- Verwenden Sie keine lösungsmittelhaltigen Reinigungsmittel, Scheuermittel, scharfe Reinigungslösungen oder harte Bürsten zum Reinigen.
- Lassen Sie danach alle Teile trocknen.

## ● **Lagerung**

- Bevor Sie das Produkt lagern: Entfernen Sie die Batterien. Lagern Sie das Produkt in seiner Originalverpackung.
- Bewahren Sie das Produkt an einem trockenen, sicheren Ort, außerhalb der Reichweite von Kindern auf.

## ● **Fehlerbehebung**

- **Ursache**
  - Behebung
- **Das Produkt lässt sich nicht einschalten**
  - Überprüfen Sie, ob das Steckernetzteil richtig mit der Steckdose und dem Produkt verbunden ist.
- **Kein Ton**
  - Passen Sie die Lautstärke an.
- **Gestörter Radioempfang**
  - Der Signalempfang ist zu gering. Richten Sie die Antenne aus oder bringen Sie das Produkt an einen Ort mit stärkerem Signal.
- **UKW-Sender nicht gefunden**
  - Schwaches Signal. Manuell suchen.
- **DAB-Sender nicht gefunden**
  - Keine DAB-Versorgung in Ihrem Gebiet oder schlechter Empfang. Stellen Sie die Position der Antenne ein.

## ● **Glossar**

- **Multiplex:** In DAB und DAB+ können auf jeder Frequenz mehrere Radioprogramme übertragen werden. Dabei werden diese Radioprogramme in einem sogenannten Multiplex zusammengefasst. In diesem Multiplex können auch Zusatzdienste wie Bilder und Textinformationen mitgesendet werden.
- **Signalfehler:** Je größer die Anzahl der Signalfehler, desto gestörter kommt das Audiosignal am Produkt an. Der eingebaute Fehlerschutz kann dies in einem gewissen Maße ausgleichen ohne das Audiosignal zu verschlechtern. Die Anzeige der Anzahl der Signalfehler kann hilfreich sein, um einen guten Aufstellplatz für das Produkt zu ermitteln.

## ● Vereinfachte EU-Konformitätserklärung

Die OWIM GmbH & Co. KG, Stiftsbergstraße 1, 74167 Neckarsulm, DEUTSCHLAND, erklärt hiermit, dass das Produkt (DAB+ Küchenradio HG07250A / HG07250B) den Richtlinien 2014/53/EU, 2011/65/EU und 2009/125/EG entspricht.

Den vollen Text der EU-Konformitätserklärung finden Sie unter folgender Internetadresse:

[www.owim.com](http://www.owim.com)



## ● Entsorgung

### Verpackung:

Die Verpackung besteht aus umweltfreundlichen Materialien, die Sie über die örtlichen Recyclingstellen entsorgen können.



Beachten Sie die Kennzeichnung der Verpackungsmaterialien bei der Abfalltrennung, diese sind gekennzeichnet mit Abkürzungen (a) und Nummern (b) mit folgender Bedeutung: 1-7: Kunststoffe / 20-22: Papier und Pappe / 80-98: Verbundstoffe.

### Produkt:



Möglichkeiten zur Entsorgung des ausgedienten Produkts erfahren Sie bei Ihrer Gemeinde- oder Stadtverwaltung.



Das nebenstehende Symbol einer durchgestrichenen Mülltonne auf Rädern zeigt an, dass dieses Produkt der Richtlinie 2012/19/EU unterliegt. Diese Richtlinie besagt, dass Sie dieses Produkt am Ende seiner Nutzungszeit nicht mit dem normalen Haushaltsmüll entsorgen dürfen, sondern in speziell eingerichteten Sammelstellen, Wertstoffhöfen oder Entsorgungsbetrieben abgeben müssen.

## Diese Entsorgung ist für Sie kostenfrei.

Schonen Sie die Umwelt und entsorgen Sie fachgerecht.

Das Produkt ist recycelbar, unterliegt einer erweiterten Herstellerverantwortung und wird getrennt gesammelt.

Der eingebaute Akku kann zur Entsorgung nicht ausgebaut werden. Geben Sie das Produkt vollständig an einer Sammelstelle für alte Elektronik ab.

### Batterien:

Denken Sie an die Umwelt und Ihre persönliche Gesundheit. Geben Sie verbrauchte Batterien immer in gesonderten Sammelbehältern ab. Diese finden Sie in vielen öffentlichen Gebäuden oder im Batteriehandel.



### Umweltschäden durch falsche Entsorgung der Batterien!

Batterien dürfen nicht über den Hausmüll entsorgt werden. Sie können giftige Schwermetalle enthalten und unterliegen der Sondermüllbehandlung. Die chemischen Symbole der Schwermetalle sind wie folgt: Cd = Cadmium, Hg = Quecksilber, Pb = Blei. Geben Sie deshalb verbrauchte Batterien bei einer kommunalen Sammelstelle ab.

## ● Garantie

Das Produkt wurde nach strengen Qualitätsrichtlinien sorgfältig produziert und vor Anlieferung gewissenhaft geprüft. Im Falle von Mängeln dieses Produkts stehen Ihnen gegen den Verkäufer des Produkts gesetzliche Rechte zu. Diese gesetzlichen Rechte werden durch unsere im Folgenden dargestellte Garantie nicht eingeschränkt.

Sie erhalten auf dieses Produkt 3 Jahre Garantie ab Kaufdatum. Die Garantiefrist beginnt mit dem Kaufdatum. Bitte bewahren Sie den Original-Kassenbon gut auf. Diese Unterlage wird als Nachweis für den Kauf benötigt.

Tritt innerhalb von 3 Jahren ab dem Kaufdatum dieses Produkts ein Material- oder Fabrikationsfehler auf, wird das Produkt von uns – nach unserer Wahl – für Sie kostenlos repariert oder ersetzt. Diese Garantie verfällt, wenn das Produkt beschädigt, nicht sachgemäß benutzt oder gewartet wurde.

Die Garantieleistung gilt für Material- oder Fabrikationsfehler. Diese Garantie erstreckt sich nicht auf Produktteile, die normaler Abnutzung ausgesetzt sind (z. B. Batterien) und daher als Verschleißteile angesehen werden können oder Beschädigungen an zerbrechlichen Teilen, z. B. Schalter, Akkus oder die aus Glas gefertigt sind.

## Abwicklung im Garantiefall

Um eine schnelle Bearbeitung Ihres Anliegens zu gewährleisten, folgen Sie bitte den folgenden Hinweisen:

Bitte halten Sie für alle Anfragen den Kassenbon und die Artikelnummer (IAN 374270\_2104) als Nachweis für den Kauf bereit.

Die Artikelnummer entnehmen Sie bitte dem Typenschild, einer Gravur, auf dem Titelblatt Ihrer Bedienungsanleitung (unten links) oder als Aufkleber auf der Rück- oder Unterseite des Produkts.

Sollten Funktionsfehler oder sonstige Mängel auftreten, kontaktieren Sie zunächst die nachfolgend benannte Serviceabteilung telefonisch oder per E-Mail.

Ein als defekt erfasstes Produkt können Sie dann unter Beifügung des Kaufbelegs (Kassenbon) und der Angabe, worin der Mangel besteht und wann er aufgetreten ist, für Sie portofrei an die Ihnen mitgeteilte Service-Anschrift übersenden.

### Service

#### DE **Service Deutschland**

Tel.: 0800 5435 111

E-Mail: [owim@lidl.de](mailto:owim@lidl.de)

#### AT **Service Österreich**

Tel.: 0800 292726

E-Mail: [owim@lidl.at](mailto:owim@lidl.at)

#### CH **Service Schweiz**

Tel.: 0800562153

E-Mail: [owim@lidl.ch](mailto:owim@lidl.ch)

**OWIM GmbH & Co. KG**

Stiftsbergstraße 1  
74167 Neckarsulm  
GERMANY

Model No.: HG07250A / HG07250B

Version: 10/2021

IAN 374270\_2104

