

KOMMODE STORAGE CABINET COMMUNE

(DE) (AT) (CH)

KOMMODE
MONTAGEANLEITUNG

(GB) (IE)

STORAGE CABINET
ASSEMBLY MANUAL

(FR) (BE)

COMMUNE
INSTRUCTIONS DE MONTAGE

(NL) (BE)

LADENKAST
MONTAGEHANDLEIDING

(PL)

KOMODA
INSTRUKCJA MONTAŻU

(CZ)

KOMODA
NÁVOD K MONTÁŽI

(SK)

KOMODA
NÁVOD NA INŠTALÁCIU

(ES)

CÓMODA
INSTRUCCIONES DE MONTAJE

(DK)

KOMMODE
MONTERINGSVEJLEDNING



IAN 373575_2104

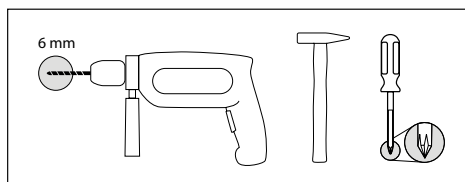

DE/AT/CH	Kommode Montageanleitung	9
GB/IE	Storage Cabinet Assembly manual	12
FR/BE	Commode Instructions de montage	14
NL/BE	Ladenkast Montagehandleiding	17
PL	Komoda Instrukcja montażu	20
CZ	Komoda Návod k montáži	23
SK	Komoda Návod na inštaláciu	25
ES	Cómoda Instrucciones de montaje	28
DK	Kommode Monteringsvejledning	31

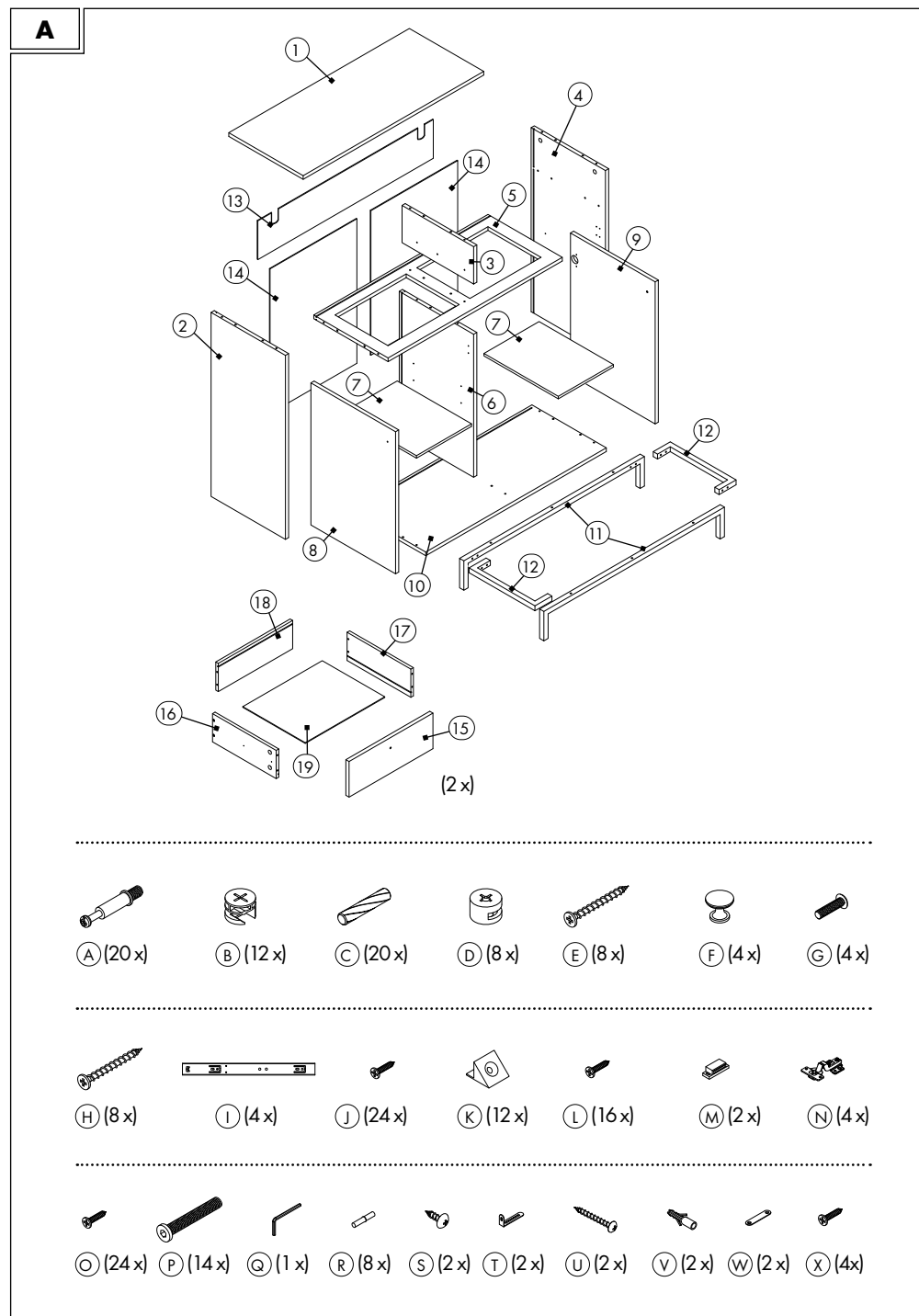

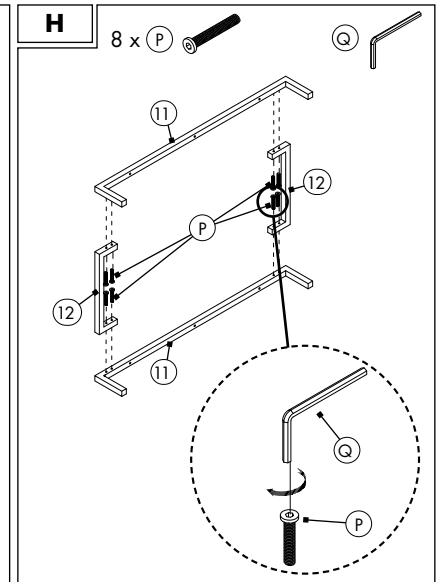
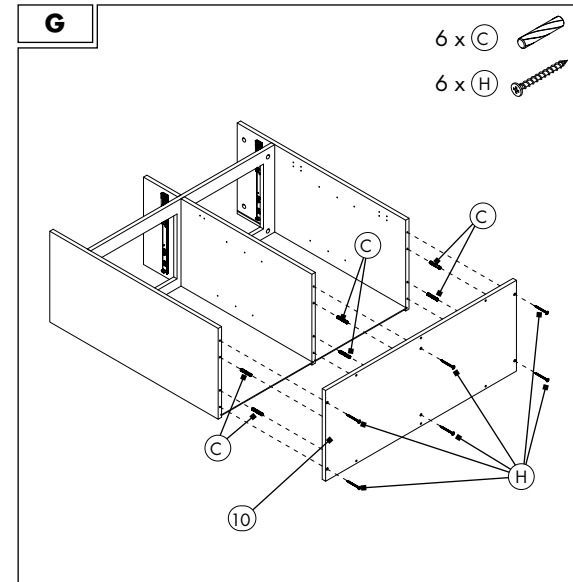
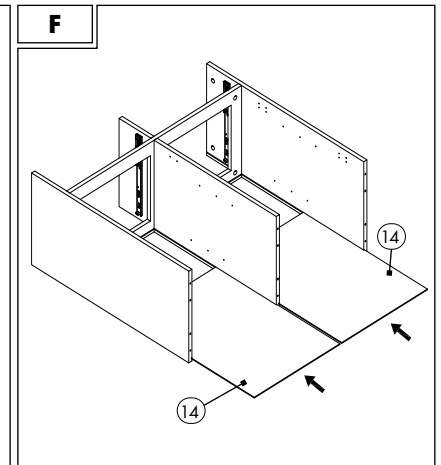
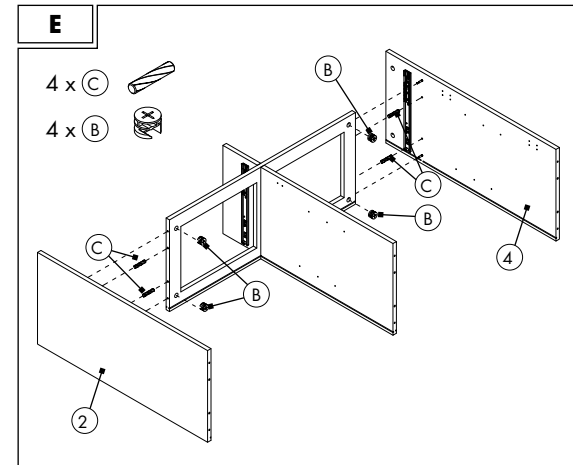
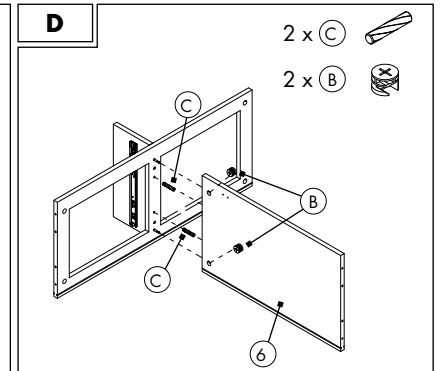
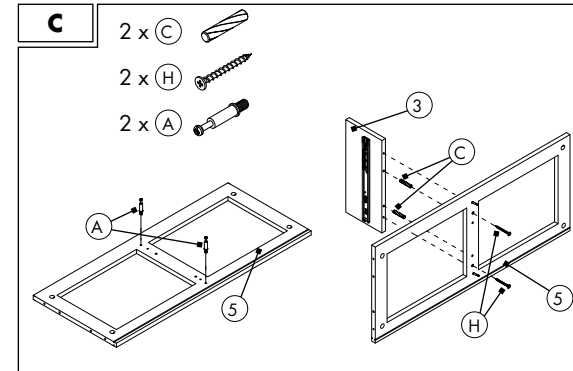
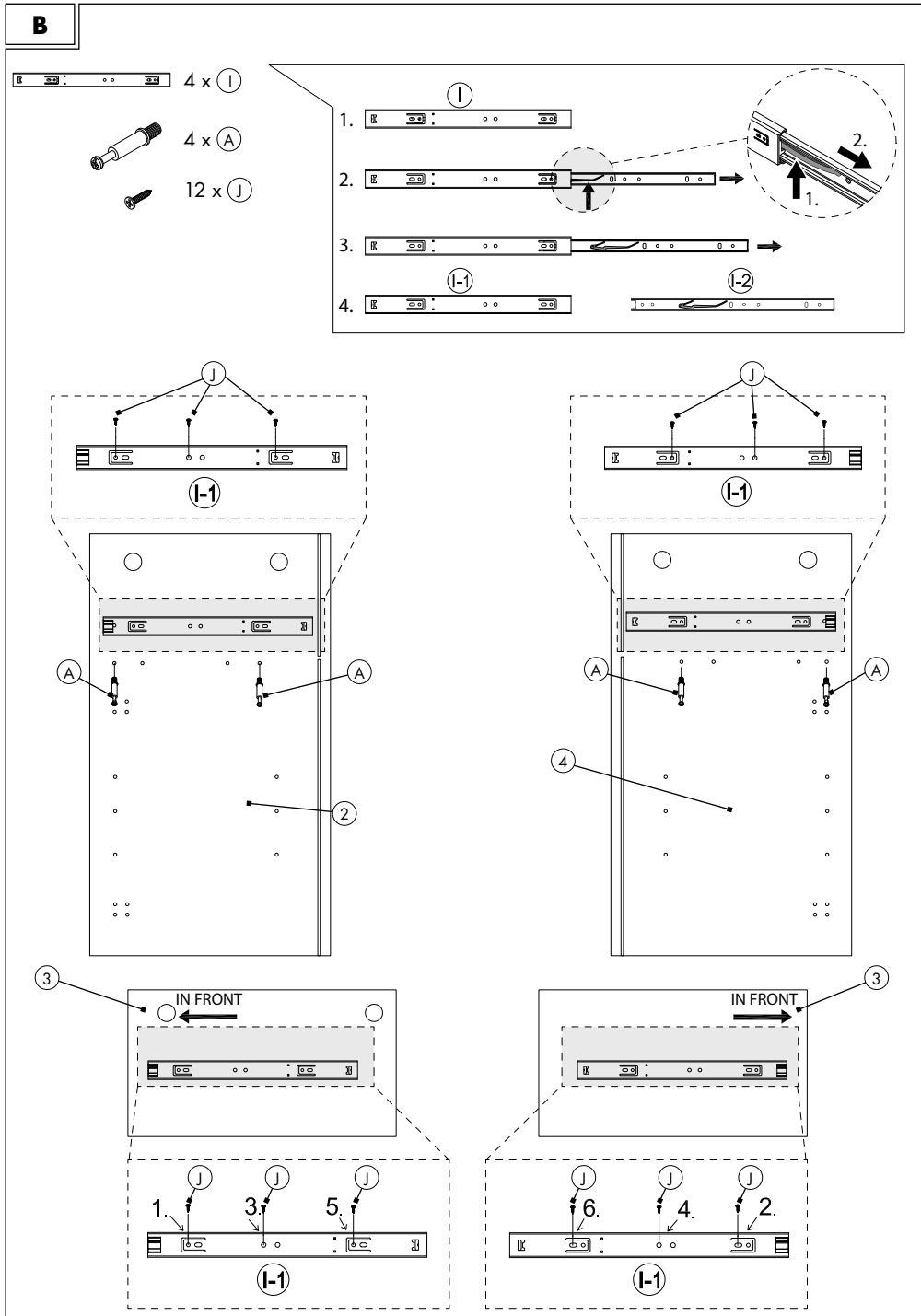

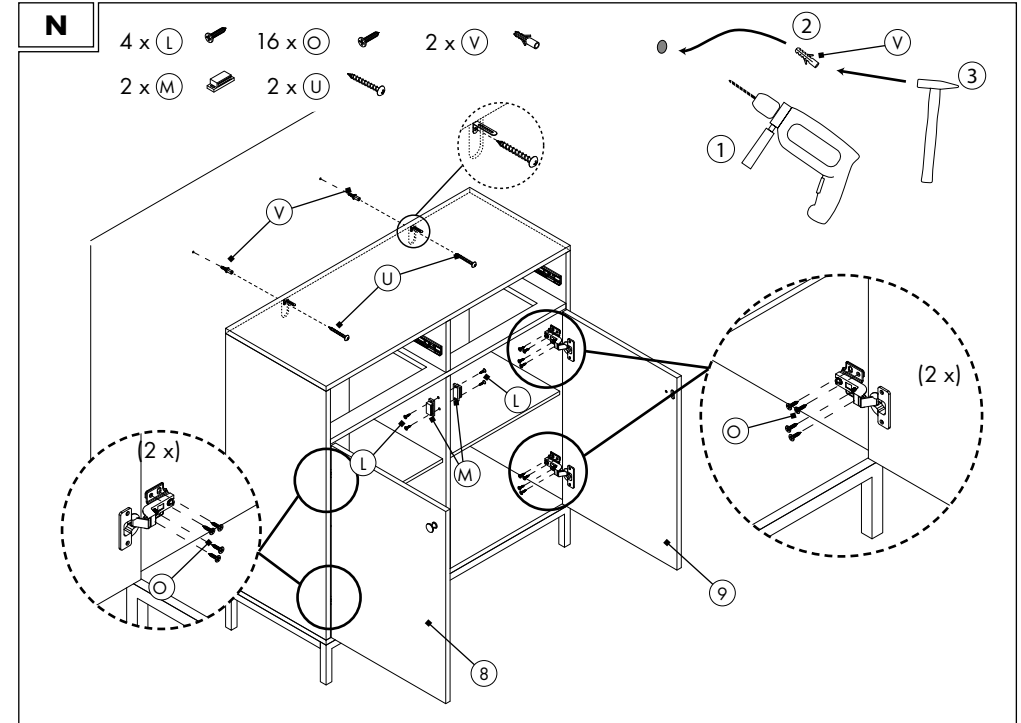
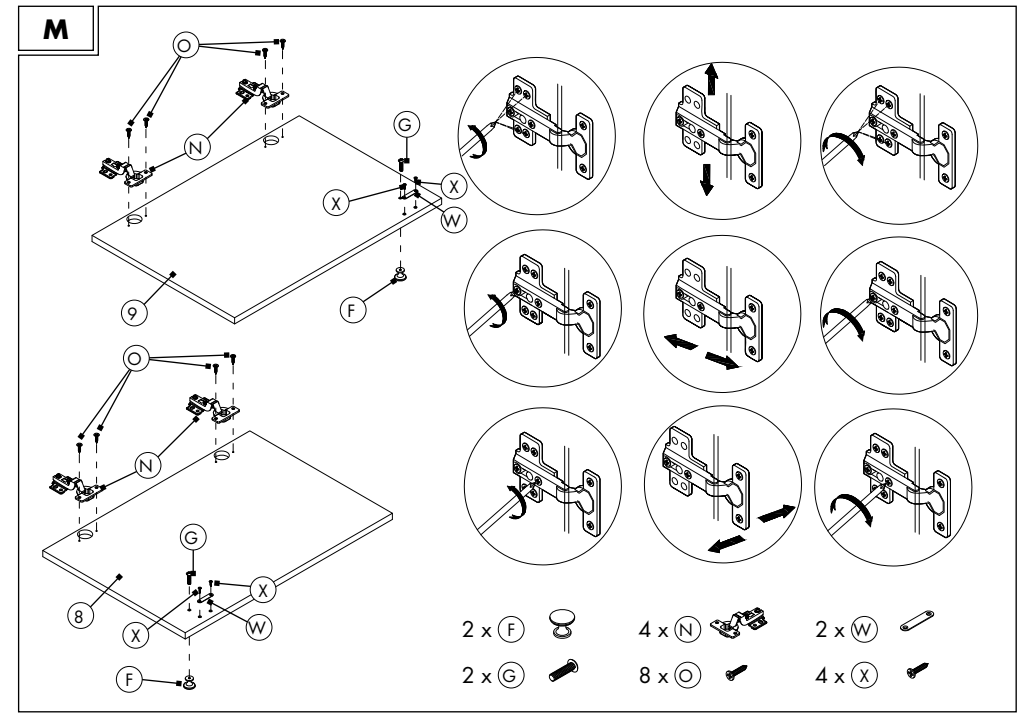
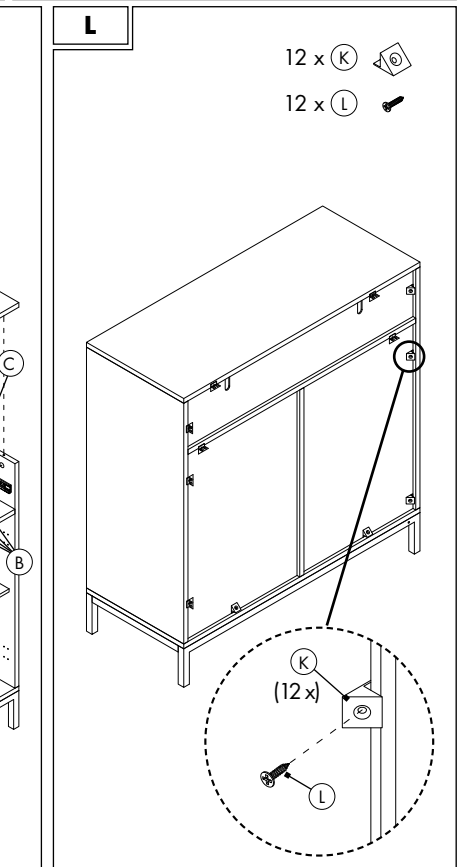
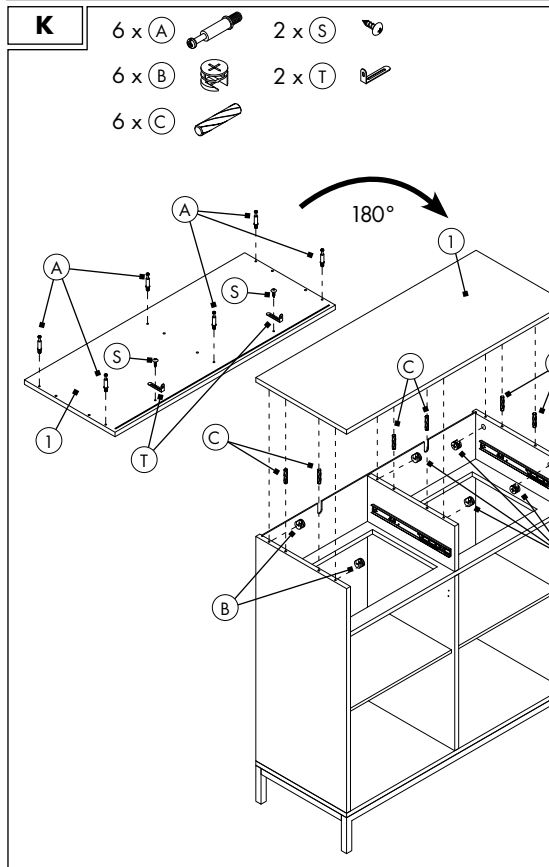
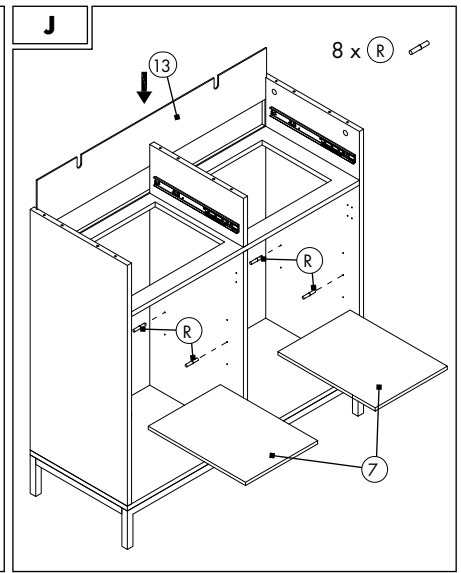
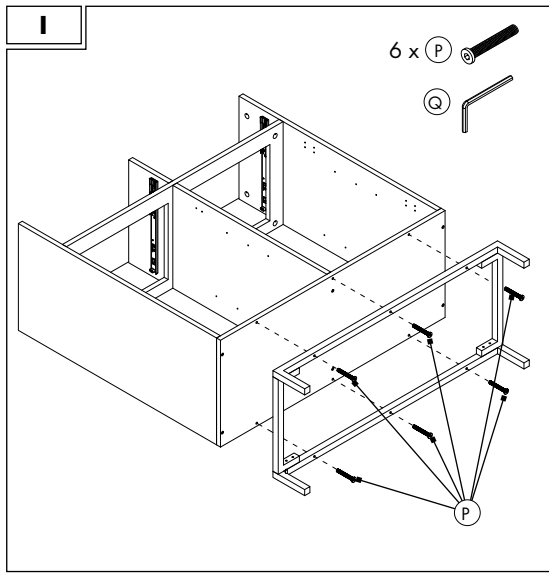

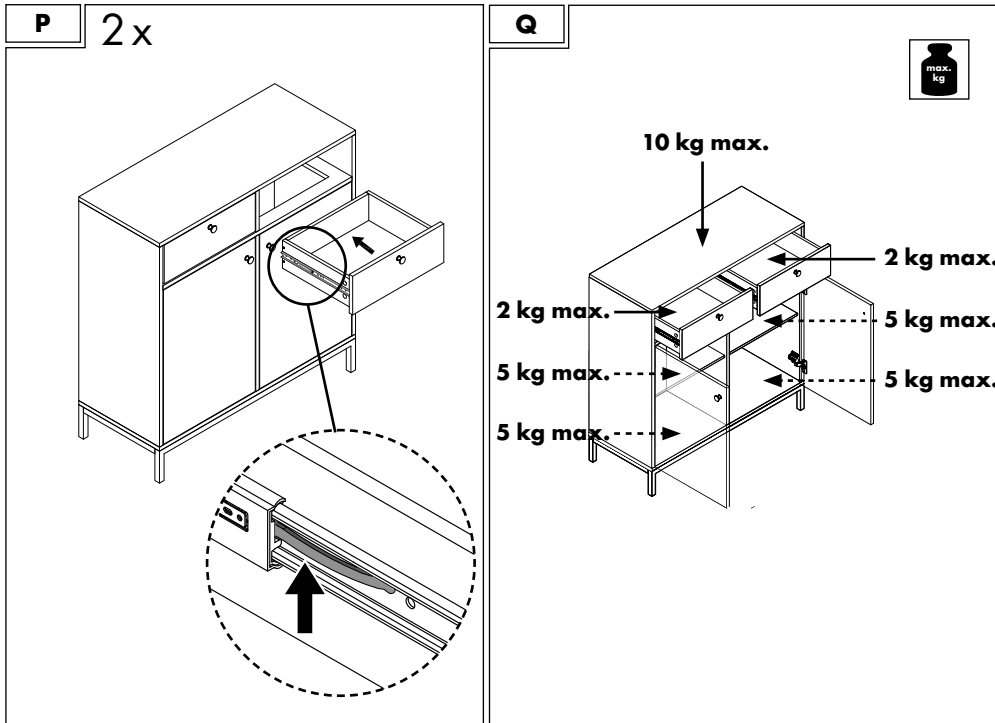
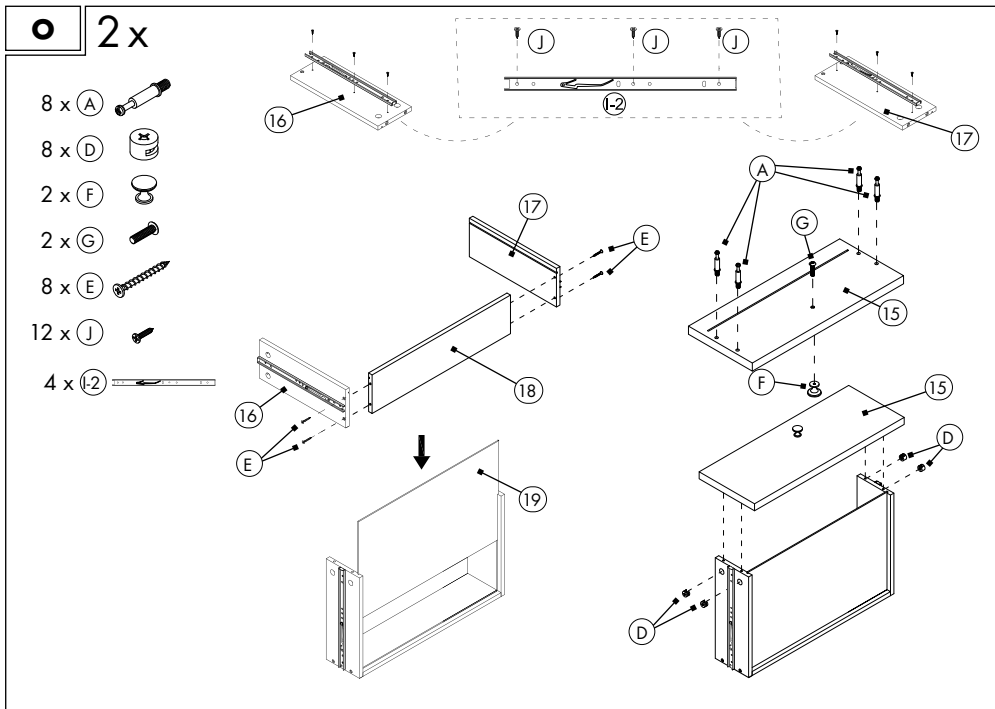

DE AT CH

KOMMODE

Montageanleitung

Quick-Start-Guide



Bei diesem Dokument handelt es sich um eine verkürzte Druckausgabe der vollständigen Bedienungsanleitung. Durch das Scannen des QR-Code gelangen Sie direkt auf die Lidl-Service-Seite (www.lidl-service.com) und können durch der Eingabe der

Artikelnummer (IAN) 373575_2104 die vollständige Bedienungsanleitung einsehen und herunterladen.

WARNUNG! Beachten Sie die vollständige Bedienungsanleitung und die Sicherheitshinweise, um Personen- und Sachschäden zu vermeiden. Der Quick-Start-Guide ist Bestandteil dieses Produkts. Machen Sie sich vor der Benutzung des Produkts mit allen Bedien- und Sicherheitshinweisen vertraut. Bewahren Sie den Quick-Start-Guide gut auf und händigen Sie alle Unterlagen bei Weitergabe des Produkts an Dritte mit aus. Die folgenden Symbole und Signalwörter werden in dieser Montageanleitung, auf dem Produkt oder auf der Verpackung verwendet. Im Folgenden wird die Kommode Produkt genannt.

Sicherheit

Bestimmungsgemäßer Gebrauch

Das Produkt ist nicht für den gewerblichen Einsatz bestimmt. Andere Verwendung oder Veränderung am Produkt gelten als nicht bestimmungsgemäß und können zu Risiken wie Verletzungen und Beschädigungen führen. Für Schäden, die aus der nicht bestimmungsgemäßen Verwendung resultieren, übernimmt der Inverkehrbringer keine Haftung.



Das Produkt ist ausschließlich für den Gebrauch im Innenbereich geeignet.

Lieferumfang (Abb. A)

- 1x Deckplatte (1)
- 2x Seitenteil (2) / (4)
- 1x Steg Schubladenelement (3)
- 1x Bodenplatte Schubladenelement (5)
- 1x Mittelteil (6)
- 2x Regalboden (7)
- 2x Tür (8) / (9)
- 1x Bodenplatte (10)
- 2x Grundrahmen (11)

- 2x Grundrahmenverbinder (12)
- 1x Rückwand (13)
- 2x Rückwand (14)
- 2x Schubladenfront (15)
- 2x Schubladen Seitenteil links (16)
- 2x Schubladen Seitenteil rechts (17)
- 2x Schubladen Rückseite (18)
- 2x Schubladenboden (19)
- 20x Verbindungsbolzen (A)
- 12x Nockenschraube Metall (B)
- 20x Holzdübel (C)
- 8x Nockenschraube Kunststoff (D)
- 8x Holzschraube 4 x 30 mm (E)
- 4x Türgriff (F)
- 4x Flachkopf-Gewindeschraube 4 x 18 mm (G)
- 8x Holzschraube 5 x 45 mm (H)
- 4x Auszugschiene (I)
- 24x Holzschraube 3,5 x 12 mm (J)
- 12x Befestigungswinkel (K)
- 16x Holzschraube 3 x 14 mm (L)
- 2x Magnet (M)
- 4x Scharniere (N)
- 24x Holzschraube 4 x 14 mm (O)
- 14x Gewindeschraube 6 x 30 mm (P)
- 1x Innensechskant 4 mm (Q)
- 8x Stifte (R)
- 2x Linsenkopfschraube 4 x 12 mm (S)
- 2x Haltewinkel (T)
- 2x Holzschraube 4 x 35 mm (U)
- 2x Dübel Ø 6 mm (V)
- 2x Metallplatte (W)
- 4x Holzschraube 3 x 12 mm (X)
- 1x Montageanleitung (ohne Abb.)

Technische Daten

Typ: Kommode
 IAN: 373575_2104
 Tradix Art.-Nr.: 373575-21-A
 Abmessungen: ca. 85 x 35 x 90 cm (B x T x H)
 Gewicht: ca. 29,5 kg
 Material: Holz, Metall
 Produktionsdatum: 09/2021
 Garantie: 3 Jahre

Sicherheitshinweise

! WARNUNG!
Verletzungs- und Erststickungsgefahr!



Wenn Kinder mit dem Produkt oder der Verpackung spielen, können sie sich daran verletzen oder ersticken!

- Lassen Sie Kinder nicht mit dem Produkt oder der

Verpackung spielen.

- Beaufsichtigen Sie Kinder in der Nähe des Produktes.

! WARNUNG!

Verletzungsgefahr!

Ein defektes Produkt darf nicht benutzt werden! Es besteht Verletzungsgefahr!

- Benutzen Sie das Produkt nicht bei Funktionsstörungen, Beschädigungen oder Defekten.
- Durch unsachgemäße Reparaturen können erhebliche Gefahren für den Benutzer entstehen.

! WARNUNG!

Lebensgefahr!

Bohren Sie nicht, ohne vorher die angedachten Stellen auf Strom-, Gas- oder Wasserleitungen zu prüfen! Es besteht Lebensgefahr!

- Die Beschädigung von Strom-, Gas- oder Wasserleitungen kann gefährliche Situationen heraufbeschwören! Benutzen Sie geeignete Detektoren, um festzustellen, ob im Arbeitsbereich verborgene Leitungen liegen.

! WARNUNG!

Verletzungsgefahr!

Sichern Sie das Produkt vor Umfallen! Es besteht Verletzungsgefahr!

- Es ist zwingend notwendig, das Produkt mit den mitgelieferten Haltewinkeln (T) an einer Wand zu fixieren. Das Produkt könnte umfallen und z. B. Kinder dabei verletzen.
- Stellen Sie das Produkt auf einen ebenen Untergrund.

Montage

1. Entfernen Sie sämtliches Verpackungsmaterial.
2. Überprüfen Sie, ob alle Teile vorhanden und unbeschädigt sind, **siehe Abb. A**.

Falls dies nicht der Fall ist, melden Sie sich bei der angegebenen Serviceadresse.

Zur Montage benötigen Sie einen Kreuzschlitzschraubdriver (nicht im Lieferumfang) und einen Innensechskant (Q) (im Lieferumfang enthalten).

- Montieren Sie das Produkt wie in den **Abb. B** bis **Abb. P** gezeigt.

Produkt an der Wand fixieren

! WARNUNG!

Verletzungsgefahr!

Prüfen Sie vorab die Eignung der Wand, um sicherzustellen, dass die Befestigungsvorrichtungen den erzeugten Kräften standhalten. Es besteht Verletzungsgefahr!

HINWEIS!

Zum Fixieren des Produktes an einer Wand benötigen Sie eine Bohrmaschine mit einem 6-mm-Bohrer, einen Kreuzschlitzschraubdriver und einen Hammer.

- Fixieren Sie das Produkt wie in **Abb. N** gezeigt.

! VORSICHT!

Verletzungsgefahr!

Aufgrund des Gewichtes besteht Verletzungsgefahr.

- Wenn Sie das Produkt umstellen möchten, heben Sie dieses mit zwei Personen an.
- Vermeiden Sie es, das Produkt über den Boden zu schieben. Der Boden kann verkratzt werden.

! VORSICHT!

Verletzungsgefahr!

Es besteht Verletzungsgefahr durch Stürzen oder Fallen

- Das Produkt ist keine Steighilfe.
- Stellen oder setzen Sie sich niemals auf das Produkt.

! VORSICHT!

Gefahr von Sachbeschädigung!

Das Produkt darf nicht überlastet werden.

- Belasten Sie das Produkt nur bis zur max. Gewichtsangabe, siehe **Abb. Q**.

Reinigungs- & Pflegehinweise

HINWEIS!

Gefahr von Sachschäden!

- nur mit einem feuchten Lappen reinigen
- benutzen Sie nur ein mildes Reinigungsmittel
- keine scharfen Reinigungsmittel bzw. Chemikalien verwenden
- keine scharfkantigen Produkte, wie z. B. Spachteln oder Ähnliches verwenden, sie können die Oberfläche beschädigen

Entsorgung

Verpackung entsorgen



Die Verpackung und die Bedienungsanleitung bestehen zu 100 % aus umweltfreundlichen Materialien, die Sie über die örtlichen Recyclingstellen entsorgen können.

Produkt entsorgen

Das Produkt darf nicht über den normalen Hausmüll entsorgt werden. Über Entsorgungsmöglichkeiten des Produktes informieren Sie sich bitte bei Ihrer Gemeinde- oder Stadtverwaltung.

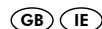

STORAGE CABINET

Assembly manual

Quick-Start-Guide



This document is an abridged print version of the complete operating instructions. With this QR code, you can directly reach the Lidl Service website (www.lidl-service.com) and can open your operating instructions by entering the article number (IAN)

373575_2104.

WARNING! Observe the complete operating instructions and the safety instructions to avoid personal injury and damage to property. The Quick Start Guide is part of this product. Familiarise yourself with all of the operating and safety information before using the product. Keep the Quick Start Guide in a safe place and hand over all documents when passing the product on to third parties. Hereinafter, the Storage Cabinet will be referred to as product.

Safety Intended use

The product is not intended for commercial use. Different use or a modification to the product are not deemed as intended use and may lead to risks, such as injuries and damage. The distributor assumes no liability for damage that results from improper use.



The product is exclusively suitable for interior use.

Scope of delivery (Fig. A)

- 1 x cover panel ①
- 2 x side part ② / ④
- 1 x bar drawer element ③
- 1 x base plate drawer unit ⑤
- 1 x middle part ⑥
- 2 x shelves ⑦
- 2 x door ⑧ / ⑨
- 1 x base plate ⑩
- 2 x base frame ⑪
- 2 x base frame connector ⑫
- 1 x rear wall ⑬
- 2 x rear wall ⑭
- 2 x drawer front ⑮
- 2 x drawer side panel left ⑯
- 2 x drawers side panel right ⑰

- 2 x drawers rear side ⑱
- 2 x drawer bottom ⑲
- 20 x connecting bolt ①
- 12 x cam screw metal ②
- 20 x wooden dowels ③
- 8 x cam screw plastic ④
- 8 x wood screw 4 x 30 mm ⑤
- 4 x door handle ⑥
- 4 x flat head threaded screw 4 x 18 mm ⑦
- 8 x wood screw 5 x 45 mm ⑧
- 4 x pull-out rail ①
- 24 x wood screw 3.5 x 12 mm ②
- 12 x mounting bracket ③
- 16 x wood screw 3 x 14 mm ④
- 2 x magnet ⑤
- 4 x hinges ⑥
- 24 x wood screw 4 x 14 mm ⑦
- 14 x threaded screw 6 x 30 mm ⑧
- 1 x allen key 4 mm ⑨
- 8 x pins ⑩
- 2 x oval head screw 4 x 12 mm ⑪
- 2 x mounting bracket ⑫
- 2 x wood screw 4 x 35 mm ⑬
- 2 x dowel Ø 6 mm ⑭
- 2 x metal plate ⑮
- 4 x wood screw 3 x 12 mm ⑯
- 1 x assembly instructions (without illus.)

Technical specifications

Type: Storage Cabinet
 IAN: 373575_2104
 Tradix Item No.: 373575-21-A
 Measurements: approx. 85 x 35 x 90 cm (W x D x H)
 Weight: approx. 29,5 kg
 Material: wood, metal
 Production date: 09/2021
 Warranty: 3 years

5. Safety information

WARNING!

Risk of injury and suffocation!



If children play with the product or the packaging, they may injure themselves or suffocate!

- Do not let children play with the product or the packaging.
- Supervise children who are close to the product.

WARNING!

Risk of injury!

A defective product is not allowed to be used! There is a risk of injury!

- Do not use the product in the case of malfunctions, damage or defects.
- Significant danger can occur for the user in the case of improper repairs.

WARNING!

Fatal danger!



Do not drill without checking the intended positions for electrical, gas or water lines first! There is a risk of fatal injuries!

- Damage to electrical, gas or water lines can cause dangerous situations! Use appropriate detectors to determine whether hidden lines are situated in the work area.

WARNING!

Risk of injury!

Secure the product against falling over! There is a risk of injury!

- It is absolutely necessary to fix the product to a wall using the supplied mounting brackets ①. The product could fall over and, for example, injure children.
- Place the product on a level surface.

Assembly

1. Remove all packaging materials.
 2. Check whether all parts are available and undamaged, **see Fig. A**.
If this is not the case, notify the specified service address.
- For assembly, you will need a Phillips screwdriver (not in the scope of supply) and an Allen key ④ (included in the scope of supply).
- Mount the product as shown in **Fig. B** to **Fig. P**.

Fixing the product to the wall

WARNING!

Risk of injury!

Check the suitability of the wall in advance to ensure that the fastening devices can withstand the generated forces. There is a risk of injury!

NOTE!

To fix the product to a wall, you need a drill with a

6 mm drill bit, a Phillips screwdriver and a hammer.

- Fix the product as shown in **Fig. N**.

CAUTION!

Risk of injury!



There is a risk of injury due to the weight.

- If you intend to move the product, lift it with two people.
- Avoid pushing the product over the floor. The floor could become scratched.

CAUTION!

Risk of injury!

There is a risk of injury due to tumbling or falling.



- The product is not a climbing aid.
- Never stand or sit on the product.

CAUTION!

Danger of property damage!



The product is not allowed to be overloaded.

- Only load the product up to the max. weight specification, see **Fig. Q**.

Cleaning and care instructions

NOTE!

Danger of material damage!

- only clean with a damp cloth
- only use a mild detergent
- do not use any strong detergents and/or chemicals
- do not use sharp-edged tools such as spatulas or similar, they can damage the surface

Disposal

Disposal of the packaging



The packaging and operating instructions are made of 100 % environmentally friendly materials, which you may dispose of at local recycling centres.



Disposal of the product

The product may not be disposed of with normal household waste. Please find out about disposal options for the product from your local authority or town administration.

FR BE

COMMODE

Instructions de montage

Quick-Start-Guide



Ce document est une version imprimée abrégée du mode d'emploi complet. En scannant le code QR, vous accédez directement à la page de service de Lidl (www.lidl-service.com). En saisissant le numéro d'article (IAN) 373575_2104, vous pouvez consulter et télécharger le mode d'emploi complet.

AVERTISSEMENT ! Respectez l'intégralité du mode d'emploi et les consignes de sécurité afin d'éviter tout dommage corporel et matériel. Le guide de démarrage rapide est partie intégrante du produit. Avant d'utiliser le produit, se familiariser avec toutes les consignes d'utilisation et de sécurité. Conservez le guide de démarrage rapide dans un endroit sûr et remettez tous les documents lorsque vous transmettez le produit à des tiers.

La Commode est désignée produit ci-dessous.

Sécurité

Utilisation conforme

L'article n'est pas destiné à une utilisation industrielle. Toute utilisation ou modification de l'article est considérée comme non conforme et peut entraîner des risques tels que des blessures et des détériorations. Le responsable de la mise sur le marché décline toute responsabilité pour les dommages qui résulteraient d'une utilisation non conforme.



Le produit est exclusivement destiné à une utilisation en intérieur.

Étendue de la livraison (Fig. A)

- 1 x plaque de recouvrement ①
- 2 x partie latérale ② / ④
- 1 x traverse pour élément de tiroir ③
- 1 x plaque de fond pour élément de tiroir ⑤
- 1 x partie centrale ⑥
- 2 x tablettes d'étagère ⑦
- 2 x portes ⑧ / ⑨
- 1 x plaque de fond ⑩
- 2 x cadres de support ⑪
- 2 x connecteurs pour cadre de support ⑫
- 1 x paroi arrière ⑬
- 2 x paroi arrière ⑭
- 2 x parois avant de tiroir ⑮

- 2 x parties latérales de tiroir, gauche ⑯
- 2 x parties latérales de tiroir, droite ⑰
- 2 x parois arrières de tiroir ⑱
- 2 x fonds de tiroir ⑲
- 20 x raccords de liaison ⑰
- 12 x vis d'accrochage, métal ⑱
- 20 x chevilles en bois ⑲
- 8 x vis d'accrochage, plastique ⑲
- 8 x vis en bois 4 x 30 mm ⑲
- 4 x poignées de porte ⑲
- 4 x vis à tête plate fileté 4 x 18 mm ⑲
- 8 x vis en bois 5 x 45 mm ⑲
- 4 x rails coulissants ⑲
- 24 x vis en bois 3,5 x 12 mm ⑲
- 12 x équerres de fixation ⑲
- 16 x vis en bois 3 x 14 mm ⑲
- 2 x aimants ⑲
- 4 x charnières ⑲
- 24 x vis en bois 4 x 14 mm ⑲
- 14 x boulons filetés 6 x 30 mm ⑲
- 1 x clé Allen 4 mm ⑲
- 8 x goupilles ⑲
- 2 x vis à tête bombée 4 x 12 mm ⑲
- 2 x équerres de support ⑲
- 2 x vis en bois 4 x 35 mm ⑲
- 2 x chevilles Ø 6 mm ⑲
- 2 x plaques métalliques ⑲
- 4 x vis en bois 3 x 12 mm ⑲
- 1 x instructions de montage (sans ill.)

Caractéristiques techniques

Type : Commode
 IAN : 373575_2104
 N° Tradix : 373575-21-A
 Dimensions : env. 85 x 35 x 90 cm (l x p x h)
 Poids: env. 29,5 kg
 Matériau : Bois, métal
 Date de production : 09/2021
 Garantie: 3 ans

Consignes de sécurité

⚠ AVERTISSEMENT !

Risque de blessure et d'étouffement !



Les enfants peuvent se blesser ou bien s'étouffer s'ils jouent avec le produit ou son emballage !

- Ne pas laisser jouer les enfants avec le produit ou l'emballage.
- Surveiller les enfants se trouvant à proximité du produit.
- Conserver le produit et l'emballage hors de portée des enfants.

tée des enfants.

⚠ AVERTISSEMENT !

Risque de blessures !

Un produit défectueux ne doit pas être utilisé ! Un risque de blessures existe !

- Ne pas utiliser le produit en cas de dysfonctionnement, de dommage ou de défaut.
- Toute réparation non correctement effectuée entraîne le risque de graves blessures pour l'utilisateur.

⚠ AVERTISSEMENT !

Danger de mort !



N'effectuer aucun percement avant de vérifier l'absence de câbles électriques, de conduites de gaz ou d'eau aux emplacements prévus ! Il y a danger de mort !

- En effet, des dommages sur des câbles électriques et sur des conduites de gaz ou d'eau peuvent donner lieu à des situations dangereuses ! Utiliser des détecteurs appropriés pour déceler la présence éventuelle de conduites cachées dans la zone de travail.

⚠ AVERTISSEMENT !

Risque de blessures !

Sécuriser le produit pour qu'il ne tombe pas ! Il y a risque de blessures !

- Il est absolument nécessaire de fixer le produit au mur à l'aide de l'équerre ⑲ de maintien fournie. Le produit pourrait se renverser et blesser des enfants par ex.
- Placer le produit sur un support plan.

Montage

1. Retirer tous les matériaux d'emballage.
2. Vérifier que toutes les pièces sont au complet et non endommagées, voir fig. A.
Si ce n'est pas le cas, contacter l'adresse de service indiquée.

Pour le montage, vous avez besoin d'un tournevis cruciforme (non compris dans le matériel fourni) et d'un clé Allen ⑲ (comprise dans le matériel fourni).

- Monter le produit comme décrit dans les Fig. B à Fig. P.

Fixation du produit au mur

⚠ AVERTISSEMENT !

Risque de blessures !

Vérifier au préalable que le mur est capable de résister aux forces générées par les dispositifs de fixation. Il y a risque de blessures !

REMARQUE !

Pour fixer le produit sur un mur, il faut utiliser une perceuse avec un foret de 6 mm, un tournevis cruciforme et un marteau.

- Fixer le produit comme indiqué à la Fig. N.

⚠ PRUDENCE !

Risque de blessures !

Il existe un risque de blessures en raison du poids.



- Si vous souhaitez déplacer le produit, soulevez celui-ci avec deux personnes.
- Évitez de faire glisser le produit sur le sol. Cela pourrait rayer le sol.

⚠ PRUDENCE !

Risque de blessures !

Il y a risque de blessures par chute.



- Le produit n'est pas une aide à l'escalade.
- Ne montez et ne vous asseyez jamais sur le produit.

⚠ PRUDENCE !

Risque de dommages matériels !

Le produit ne doit pas être surchargé !



- Charger le produit uniquement jusqu'au poids indiqué, voir Fig. Q.

Consignes de nettoyage et d'entretien

REMARQUE !

Danger de dégât matériel!

- Nettoyer exclusivement avec un chiffon humide
- Utiliser uniquement un nettoyant un détergent doux
- Ne pas utiliser de produits nettoyants ou de produits chimiques agressifs

- Ne pas utiliser d'outils tranchants tels que des spatules ou similaires, ils peuvent endommager la surface

Élimination

Élimination de l'emballage



L'emballage et la notice d'utilisation sont constitués à 100 % de matériaux écologiques que vous pouvez éliminer dans les centres de recyclage locaux.

Élimination du produit



Le produit ne doit pas être éliminé avec les déchets ménagers. Veuillez-vous informer auprès de votre commune ou de l'administration de votre ville concernant les possibilités d'élimination du produit.

- Le produit est recyclable, soumis à la responsabilité élargie du fabricant et collecté séparément.

NL BE

LADENKAST

Montagehandleiding



Dit document is een verkorte gedrukte versie van de volledige gebruikshandleiding. Als u de QR-code scant, belandt u direct op de Lidl-servicepagina (www.lidl-service.com) en kunt u door het invoeren van het artikelnummer (IAN) 373575_2104 de volledige gebruikshandleiding bekijken en downloaden.

WAARSCHUWING! Neem de volledige gebruikshandleiding en de veiligheidsvoorschriften in acht om persoonlijk letsel en materiële schade te voorkomen. De snelstartgids maakt deel uit van dit product. Voordat u het product in gebruik neemt, dient u zich vertrouwd te maken met alle bedienings- en veiligheidsinstructies. Berg de snelstartgids op een veilige plaats op en overhandig alle documenten wanneer u het product aan derden overdraagt. Hierna wordt het Ladenkast product genoemd.

Veiligheid

Gebruik voor het beoogde doel

Het product is niet bestemd voor commercieel gebruik. Elk ander gebruik of elke andere wijziging van het product wordt beschouwd als niet voor het beoogde doel en kan leiden tot risico's zoals letsel en schade. Voor schade die het gevolg is van gebruik dat niet voor het beoogde doel is, is de distributeur niet aansprakelijk.



Het product is uitsluitend bestemd voor gebruik binnenshuis.

Leveringsomvang (afb. A)

- 1 x bovenpaneel ①
- 2 x zijpaneel ② / ④
- 1 x Ladegeleider lade-element ③
- 1 x bodemplaat lade-element ⑤
- 1 x middenpaneel ⑥
- 2 x planken ⑦
- 2 x deur ⑧ / ⑨
- 1 x bodemplaat ⑩
- 2 x basisframe ⑪
- 2 x basisframe-aansluiting ⑫
- 1 x achterpaneel ⑬
- 2 x achterpaneel ⑭
- 2 x lade voorkant ⑮
- 2 x lade zijpaneel links ⑯
- 2 x lade zijpaneel rechts ⑰

- 2 x lade achterkant ⑱
- 2 x ladebodem ⑲
- 20 x verbindingbout ①A
- 12 x nokschroef van metaal ①B
- 20 x houten deuvvel ①C
- 8 x nokschroef van kunststof ①D
- 8 x houten schroef 4 x 30 mm ①E
- 4 x deurgreep ①F
- 4 x schroef met platte kop en schroefdraad 4 x 18 mm ①G
- 8 x houten schroef 5 x 45 mm ①H
- 4 x uittrekbare rail ①I
- 24 x houten schroef 3,5 x 12 mm ①J
- 12 x bevestigingsbeugel ①K
- 16 x houten schroef 3 x 14 mm ①L
- 2 x magneet ①M
- 4 x scharnier ①N
- 24 x houten schroef 4 x 14 mm ①O
- 14 x schroefdraad 6 x 30 mm ①P
- 1 x allen key 4 mm ①Q
- 8 x stiften ①R
- 2 x ovale verzonken schroef 4 x 12 mm ①S
- 2 x montagebeugel ①T
- 2 x houten schroef 4 x 35 mm ①U
- 2 x deuvvel Ø 6 mm ①V
- 2 x montageplaat ①W
- 4 x houten schroef 3 x 12 mm ①X
- 1 x montagehandleiding (zonder illus.)

Technische gegevens

Type: Ladenkast
 IAN: 373575_2104
 Tradix-nr.: 373575-21-A
 Afmetingen: ongeveer 85 x 35 x 90 cm (B x D x H)
 Gewicht: ongeveer 29,5 kg
 Materiaal: Hout, metaal
 Productiedatum: 09/2021
 Garantie: 3 jaar

Veiligheidsinstructies

⚠ WAARSCHUWING!

Gevaar voor verwonding en verstikking!



Als kinderen met het product of de verpakking spelen, kunnen ze zich verwonden of stikken!

- Laat geen kinderen met het product of verpakking spelen.
- Houd toezicht op kinderen in de buurt van het product.
- Berg zowel het product als de verpakking buiten het bereik van kinderen op.

! WAARSCHUWING!**Letselgevaar!**

Er mag geen defect product worden gebruikt! Er bestaat letselgevaar!

- Gebruik het product niet in geval van functionele storingen, schade of defecten.
- Ondeskundige reparaties kunnen aanzienlijk gevaar voor gebruikers met zich meebrengen.

! WAARSCHUWING!**Levensgevaar!**

Niet boren zonder eerst de voorzietne plaatsen op elektriciteits-, gas- of waterleidingen te controleren! Er bestaat levensgevaar!

- Schade aan elektriciteits-, gas- of waterleidingen kan gevaarlijke situaties veroorzaken! Gebruik geschikte detectoren om te bepalen of er verborgen leidingen in het werkgebied aanwezig zijn.

! WAARSCHUWING!**Letselgevaar!**

Beveilig het product tegen omvallen! Er bestaat letselgevaar!

- Het is absoluut noodzakelijk om het product met de meegeleverde montagebeugel (T) aan de muur te bevestigen. Het product kan omvallen en bijv. kinderen verwonden.
- Leg het product op een geschikte ondergrond.

Montage

1. Verwijder al het verpakkingsmateriaal.
2. Controleer of alle onderdelen aanwezig en onbeschadigd zijn, **zie afb. A**.
Als dit niet het geval is, neem dan contact op met het opgegeven serviceadres.

Voor de montage heeft u een kruiskopschroevendraaier nodig (niet meegeleverd) en een allen key (Q) (meegeleverd).

- Monteer het product zoals in **afb. B** tot **afb. P** afgebeeld.

Product op de muur bevestigen**! WAARSCHUWING!****Letselgevaar!**

Controleer vooraf de geschiktheid van de muur om te controleren of de bevestigingsmiddelen bestand zijn tegen de gegenereerde krachten. Er bestaat letselgevaar!

LET OP!

Om het product aan een muur te bevestigen, heeft u een boormachine met 6 mm boortjes, een kruiskopschroevendraaier en een hamer nodig.

- Bevestig het product zoals in **afb. N** afgebeeld.

! VOORZICHTIG!**Letselgevaar!**

Vanwege het gewicht bestaat er letselgevaar.

- Als u het product wilt verplaatsen, til het dan met twee personen op.
- Voorkom dat het product over de vloer wordt geschoven. De vloer kan bekrast raken.

! VOORZICHTIG!**Letselgevaar!**

Er bestaat letselgevaar door valpartijen

- Het product is geen klimhulpmiddel.
- Ga nooit op het product staan of zitten.

! VOORZICHTIG!

Gevaar voor schade aan eigendommen!

Het product mag niet overbelast raken.

- Belast het product alleen tot het aangegeven maximale gewicht, zie **afb. Q**.

Reinigings- & verzorgingsinstructies**LET OP!**

Gevaar voor materiële schade!

- alleen met een vochtige doek schoonmaken
- gebruik alleen een mild schoonmaakmiddel
- geen agressieve schoonmaakmiddelen of chemicaliën gebruiken
- gebruik geen scherpe voorwerpen, zoals spatels en dergelijke, omdat hierdoor het oppervlak kann worden beschadigd.

Afvalverwerking**Verpakking weggooien**

De verpakking en de gebruiksaanwijzing zijn gemaakt van 100% milieuvriendelijke materialen die u kunt weggooien bij uw lokale recyclingfaciliteiten.

Produkt afvoeren

Het product mag niet worden weggegooid in het gewone huishoudelijke afval. Neem contact op met uw gemeente of gemeente voor informatie over de afvoermogelijkheden van het product.

KOMODA

Instrukcja montażu

Quick-Start-Guide



Ten dokument jest skróconą wersją drukowaną całej instrukcji obsługi. Po zeskanowaniu kodu QR zostaniesz bezpośrednio skierowany na stronę serwisu Lidla (www.lidl-service.com). Po wprowadzeniu numeru artykułu (IAN) 373575_2104 będziesz mieć wgląd do kompletnej instrukcji obsługi i możliwość jej pobrania.

OSTRZEŻENIE! Należy przestrzegać kompletnej instrukcji obsługi i wskazówek bezpieczeństwa, aby uniknąć szkód osobowych i materialnych. Przewodnik szybkiego startu jest częścią tego produktu. Przed użyciem produktu należy zapoznać się ze wszystkimi wskazówkami dotyczącymi obsługi i zasadami bezpieczeństwa. Przechowuj przewodnik szybkiego startu w bezpiecznym miejscu i przekazaj wszystkie dokumenty w przypadku przekazania produktu osobom trzecim.

Poniżej Komoda jest określana mianem produktu.

Bezpieczeństwo

Użytkowanie zgodne z przeznaczeniem

Produkt nie nadaje się do zastosowań komercyjnych. Inne zastosowanie lub wprowadzenie zmian w produkcie jest uważane za niezgodne z przeznaczeniem i może spowodować ryzyko obrażeń i uszkodzeń. Podmiot wprowadzający produkt do obrotu nie odpowiada za szkody wynikłe z użytkowania niezgodnego z przeznaczeniem.



Produkt jest przeznaczony wyłącznie do użytku we wnętrzach.

Zakres dostawy (rys. A)

- 1 x płyta pokrywy ①
- 2 x element boczny ② / ④
- 1 x żebro - element szuflady ③
- 1 x płyta dolna - element szuflady ⑤
- 1 x element środkowy ⑥
- 2 x półka regatu ⑦
- 2 x drzwi ⑧ / ⑨
- 1 x płyta dolna ⑩
- 2 x rama podstawy ⑪

- 2 x łącznik ramy podstawy ⑫
- 1 x ścianka tylna ⑬
- 2 x ścianka tylna ⑭
- 2 x front szuflady ⑮
- 2 x element boczny lewy szuflady ⑯
- 2 x element boczny prawy szuflady ⑰
- 2 x tył szuflady ⑱
- 2 x dno szuflady ⑲
- 20 x sworzeń łączący ⑳
- 12 x śruba metalowa z krzywką ㉑
- 20 x kołek drewniany ㉒
- 8 x śruba z tworzywa sztucznego z krzywką ㉓
- 8 x wkręt do drewna 4 x 30 mm ㉔
- 4 x uchwyt drzwi ㉕
- 4 x śruba z płaskim łbem gwintowanym 4 x 18 mm ㉖
- 8 x wkręt do drewna 5 x 45 mm ㉗
- 4 x prowadnica ㉘
- 24 x wkręt do drewna 3,5 x 12 mm ㉙
- 12 x kątownik do zamocowania ㉚
- 16 x wkręt do drewna 3 x 14 mm ㉛
- 2 x magnes ㉜
- 4 x zawiasy ㉝
- 24 x wkręt do drewna 4 x 14 mm ㉞
- 14 x wkręt gwintowany 6 x 30 mm ㉟
- 1 x klucz imbusowy 4 mm ㊱
- 8 x kołki ㊲
- 2 x śruba z łbem soczewkowym 4 x 12 mm ㊳
- 2 x kątownik podtrzymujący ㊴
- 2 x wkręt do drewna 4 x 35 mm ㊵
- 2 x kołek Ø 6 mm ㊶
- 2 x płytki metalowa ㊷
- 4 x wkręt do drewna 3 x 12 mm ㊸
- 1 x instrukcja montażu (bez ilustr.)

Dane techniczne

Typ: Komoda
IAN: 373575_2104
Nr Tradix: 373575-21-A
Wymiary: ok. 85 x 35 x 90 cm (S x G x W)
Masa: ok. 29,5 kg
Materiał: Drewno, metal
Data produkcji: 09/2021
Gwarancja: 3 lata

Zasady bezpieczeństwa

! OSTRZEŻENIE!

Ryzyko obrażeń i uduszenia!



Jeśli dzieci bawią się produktem lub opakowaniem, mogą go zranić lub zadławić!

- Nie należy pozwalać dzieciom na zabawę produktem lub opakowaniem.

- Należy nadzorować dzieci, przebywające w pobliżu produktu.

! OSTRZEŻENIE!

Niebezpieczeństwo obrażeń!

Nie należy użytkować produktu, jeśli jest uszkodzony! Niebezpieczeństwo obrażeń ciała!

- Nie należy użytkować produktu w przypadku zakłóceń działania, uszkodzeń lub wad.
- Niefachowe naprawy mogą spowodować poważne ryzyko dla użytkownika.

! OSTRZEŻENIE!

Zagrożenie życia!

! Nie należy wiercić otworu, przed sprawdzeniem, czy w miejscu planowanego otworu nie przebiegają przewody elektryczne, gazowe lub wodne! Zagrożenie życia!

- Uszkodzenie przewodów elektrycznych, gazowych lub wodnych może spowodować niebezpieczne sytuacje! Należy postąpić z ostrożnością przy wykryciu przewodów, które mogą znajdować się w ścianie w miejscu wykonywania pracy.

! OSTRZEŻENIE!

Ryzyko obrażeń ciała!

Zabezpieczyć produkt przed przewróceniem się! Niebezpieczeństwo obrażeń ciała!

- Produkt należy przymocować do ściany przy użyciu ㉙ dostarczonego wspornika kąтового. W przeciwnym razie produkt może się przewrócić i np. spowodować obrażenia u dzieci.
- Ustawić produkt na odpowiednim podłożu.

Montaż

1. Zdjąć cały materiał opakowaniowy.
2. Należy sprawdzić, czy wszystkie części są kompletne i nieuszkodzone, patrz rys. A. Jeżeli tak się nie dzieje, należy zgłosić się pod podany adres serwisowy. Do montażu niezbędny jest wkrętak z końcówką krzyżową (nie znajduje się w zakresie dostawy) oraz klucz imbusowy ㉚ (znajduje się w zakresie dostawy).
- Należy zmontować produkt w sposób przedstawiony na rysunkach od rys. B do rys. P.

Mocowanie produktu do ściany

! OSTRZEŻENIE!

Ryzyko obrażeń ciała!

Sprawdzić przydatność ściany, aby zagwarantować, że elementy montażowe będą wytrzymywać wytwarzane siły. Niebezpieczeństwo obrażeń ciała!

WSKAZÓWKA!

Do przymocowania produktu do ściany potrzebna jest wiertarka z wiertłem 6 mm, wkrętak krzyżakowy i młotek.

- Produkt należy przymocować w sposób przedstawiony na rys. N.

! OSTROŻNIE!

Ryzyko obrażeń ciała!

! Wskutek znacznej masy produktu istnieje zagrożenie urazem.

- W razie konieczności przeniesienia produktu w inne miejsce, należy skorzystać z pomocy drugiej osoby.
- Należy unikać przesuwania produktu po podłodze. Może to spowodować zadrapanie powierzchni podłogi.

! OSTROŻNIE!

Ryzyko obrażeń ciała!

Istnieje niebezpieczeństwo obrażeń ciała wskutek wyrwania się lub upadku produktu.

- Produkt nie jest urządzeniem do wspinania się.
- Nie należy siadać ani stawać na produkcie.

! OSTROŻNIE!

Zagrożenie uszkodzenia przedmiotów!

! Nie należy przeciągać produktu.

- Produkt należy obciążać wyłącznie do wartości max. dopuszczalnej wytrzymałości, patrz rys. Q.

Wskazówki czyszczenia i pielęgnacji

WSKAZÓWKA!

Niebezpieczeństwo szkód materialnych!

- do czyszczenia używać wyłącznie wilgotnej szmatki
- należy używać tylko łagodnego detergentu
- nie należy używać ostrych środków czyszczących lub chemikaliów

Utylizacja

Utylizacja opakowania



Opakowanie i instrukcja obsługi składają się w 100% z materiałów przyjaznych dla środowiska, które można zutylizować w lokalnych punktach recyklingu.

Utylizacja produktu

Produktu nie wolno wyrzucać razem z normalnymi odpadami domowymi. Informacje na temat możliwości utylizacji produktu można uzyskać w gminie lub urzędzie miasta.

CZ

KOMODA

Návod k montáži Quick-Start-Guide



U tohoto dokumentu se jedná o zkrácené tiskové vydání kompletního návodu k použití. Naskenováním tohoto QR kódu se dostanete přímo na servisní stránku společnosti Lidl (www.lidl-service.com) a můžete si zde prostřednictvím zadání čísla produktu (IAN) 373575_2104 přečíst a stáhnout kompletní návod k použití.

VAROVÁNÍ! Dodržujte kompletní návod k použití a bezpečnostní pokyny, abyste zabránili věcným škodám a ohrožení zdraví osob. Krátký návod k použití je součástí tohoto produktu. Před použitím produktu se seznamte se všemi pokyny k ovládní a bezpečnostními pokyny. Tento krátký návod k použití dobře uschovejte a při předání třetím osobám jej předejte společně s produktem. V dalším textu se bude Komoda označovat jako produkt.

Bezpečnost Použití v souladu s určením

Produkt není určen ke komerčnímu použití. Jiné použití nebo změna produktu platí za použití v rozporu s určením a může mít za následek riziko poranění a poškození. Za škody vzniklé následkem použití v rozporu s určením distributor nepřevzme ručení.



Produkt vyhovuje výlučně jen k použití v interiéru.

Rozsah dodávky (obr. A)

- 1 x horní deska ①
- 2 x boční díl ② / ④
- 1 x příčka zásuvkového prvku ③
- 1 x dolní deska zásuvkového prvku ⑤
- 1 x středový díl ⑥
- 2 x police ⑦
- 2 x dvířka ⑧ / ⑨
- 1 x spodní deska ⑩
- 2 x základní rám ⑪
- 2 x spojka základního rámu ⑫
- 1 x zadní stěna ⑬
- 2 x zadní stěna ⑭
- 2 x čelo zásuvky ⑮
- 2 x boční díl zásuvky, levý ⑯
- 2 x boční díl zásuvky, pravý ⑰
- 2 x zadní strana zásuvky ⑱

- 2 x spodní deska zásuvky ⑲
- 20 x spojovací čep ①
- 12 x spojovací šroub z kovu ②
- 20 x dřevěná hmoždinka ③
- 8 x spojovací šroub z plastu ④
- 8 x vrut 4 x 30 mm ⑤
- 4 x úchytky dvířek ⑥
- 4 x šroub s plochou hlavou 4 x 18 mm ⑦
- 8 x vrut 5 x 45 mm ⑧
- 4 x lišta výsuvy ⑨
- 24 x vrut 3,5 x 12 mm ⑩
- 12 x upevňovací úhelník ⑪
- 16 x vrut 3 x 14 mm ⑫
- 2 x magnet ⑬
- 4 x závěsy ⑭
- 24 x vrut 4 x 14 mm ⑮
- 14 x šroub 6 x 30 mm ⑯
- 1 x inbusový klíč 4 mm ⑰
- 8 x kolíky ⑱
- 2 x šroub s čokovitou hlavou 4 x 12 mm ⑳
- 2 x přídržný úhelník ㉑
- 2 x vrut 4 x 35 mm ㉒
- 2 x hmoždinka Ø 6 mm ㉓
- 2 x kovová deska ㉔
- 4 x vrut 3 x 12 mm ㉕
- 1 x návod k montáži (bez iluze)

Technické údaje

Typ: Komoda
IAN: 373575_2104
Obj. č. spol. Tradix: 373575-21-A
Rozměry: cca 85 x 35 x 90 cm (Š x H x V)
Hmotnost: cca 29,5 kg
Materiál: dřevo, kov
Datum výroby: 09/2021
Záruka: 3 roky

Bezpečnostní pokyny



VAROVÁNÍ!

Nebezpečí poranění a udušení!



Pokud si děti hrají s výrobkem nebo obalem, mohou se na něm zranit nebo udušit!

- Nikdy děti nenechávejte si hrát s produktem nebo obalem.
- Nenechávejte děti v blízkosti produktu bez dozoru.



VAROVÁNÍ!

Nebezpečí poranění!

Vadný produkt se nesmí používat! Hrozí nebezpečí poranění!

- Při poruchách funkce, poškození nebo závadách produkt nepoužívejte.
- Neodborné opravy mohou představovat značné ohrožení uživatele.

VAROVÁNÍ!

Nebezpečí ohrožení života!

Nezahajujte vrtání, aniž byste zkontrolovali zamýšlená místa vrtání na přítomnost elektrického, plynového nebo vodovodního vedení! Hrozí smrtelné nebezpečí!

- Při poškození elektrického, plynového nebo vodovodního vedení mohou nastat nebezpečné situace! Použijte vhodné detektory ke zjištění, zda se v pracovní oblasti nenacházejí skrytá vedení.

VAROVÁNÍ!

Nebezpečí poranění!

Zajistěte produkt proti pádu! Hrozí nebezpečí poranění!

- Je bezpodmínečně nutné, aby byl produkt připevněn ke zdi dodanými úhlovými držáky (T). Produkt by mohl spadnout a zranit tak např. děti.
- Postavte produkt na rovný podklad.

Montáž

1. Odstraňte veškerý obalový materiál.
2. Zkontrolujte, zda jsou přítomny všechny díly a zda jsou nepoškozeny, jak je znázorněno na obr. A.

Pokud tomu tak není, kontaktujte uvedenou servisní adresu.

K montáži potřebujete křížový šroubovák (není obsažen v rozsahu dodávky) a inbusový klíč (Q) (obsažen v rozsahu dodávky).

- Sestavte produkt tak, jak je znázorněno na obr. B až P.

Upevnění produktu na zeď

VAROVÁNÍ!

Nebezpečí poranění!

Nejdříve zkontrolujte vhodnost zdi, aby bylo zajištěno, že upevňovací prostředky vydrží zatížení vznikajícími silami. Hrozí nebezpečí poranění!

UPOZORNĚNÍ!

Pro upevnění produktu ke zdi potřebujete vrtačku s

vrtačkou o velikosti 6 mm, křížový šroubovák a kladivo.

- Upevněte produkt, jak je znázorněno na obr. N.

POZOR!

Nebezpečí poranění!

Z důvodu hmotnosti hrozí nebezpečí poranění.

- Pokud chcete produkt přemístit, zvedejte jej ve dvou osobách.
- Zabraňte posouvání produktu po podlaze. Podlaha by se mohla poškrábat.

POZOR!

Nebezpečí poranění!

Hrozí nebezpečí poranění v důsledku zřícení nebo pádu

- Produkt není žádná výstupní pomůcka.
- Nikdy na produkt nestoupejte nebo nesedejte.

POZOR!

Nebezpečí věcných škod!

Produkt se nesmí přetěžovat.

- Produkt zatěžujte pouze do maximální uvedené hmotnosti, viz obr. Q.

7. Pokyny k čištění a ošetřování

UPOZORNĚNÍ!

Nebezpečí věcných škod!

- čistěte jen vlhkým hadříkem
- používejte pouze jemný prací prostředek
- nepoužívejte agresivní čisticí prostředky resp. Chemikálie
- nepoužívejte žádné ostré předměty, jako např. Špatkly apod., mohou poškodit povrch

Likvidace

Likvidace obalu

Obal a návod k obsluze jsou ze 100 % vyrobeny z ekologických materiálů, které můžete nechat zlikvidovat v místních recyklačních střediscích.

Likvidace produktu

Produkt se nesmí likvidovat spolu s domovním odpadem. O možnostech likvidace produktu se prosím informujte na obecním úřadě nebo magistrátu vaší obce.

(SK)

KOMODA

Návod na inštaláciu

Quick-Start-Guide



PDF ONLINE
www.lidl-service.com

Tento návod predstavuje skrátené tlačene vydanie kompletného návodu na použitie. Oskenovaním QR kódu sa dostanete priamo na stránku servisu spoločnosti Lidl (www.lidl-service.com), kde si po zadaní čísla výrobku (IAN) 373575_2104 môžete pozrieť a prevziať kompletný návod na použitie.

VÝSTRAHA! V záujme predchádzania poraniam osôb a vzniku vecných škôd dodržiavajte pokyny a bezpečnostné upozornenia uvedené v kompletnom návode na použitie. Príručka so stručným návodom je súčasťou tohto výrobku. Pred používaním výrobku sa oboznámte so všetkými pokynmi týkajúcimi sa obsluhy a bezpečnosti. Príručku so stručným návodom si starostlivo uschovajte a v prípade odovzdania výrobku tretím osobám odovzdajte spolu s ním aj kompletnú dokumentáciu.

V ďalšom texte sa bude Komoda označovať ako výrobok.

Bezpečnosť

Použitie v súlade s určením

Výrobok nie je určený pre komerčné využitie. Iné použitie alebo zmena na výrobku sú považované za nesprávne a môžu spôsobiť zranenie osôb a poškodenia výrobku. Za škody vzniknuté nesprávnym používaním nepreberá distribútor žiadnu zodpovednosť.



Výrobok je určený výlučne na použitie v interiéri.

Obsah dodávky (obr. A)

- 1 x krycia doska (1)
- 2 x bočný diel (2) / (4)
- 1 x priečka zásuvkového prvku (3)
- 1 x spodná doska zásuvkového prvku (5)
- 1 x stredový diel (6)
- 2 x polica (7)
- 2 x dvierka (8) / (9)
- 1 x spodná doska (10)
- 2 x základný rám (11)
- 2 x spojovací prvok základného rámu (12)
- 1 x zadná stena (13)
- 2 x zadná stena (14)
- 2 x čelo zásuvky (15)

- 2 x bočný diel zásuvky, ľavý (16)
- 2 x bočný diel zásuvky, pravý (17)
- 2 x zadná strana zásuvky (18)
- 2 x spodná doska zásuvky (19)
- 20 x spojovací čap (A)
- 12 x zaistovacia skrutka z kovu (B)
- 20 x drevený kolík (C)
- 8 x zaistovacia skrutka z plastu (D)
- 8 x skrutka do dreva 4 x 30 mm (E)
- 4 x úchytky dvierok (F)
- 4 x závitová skrutka s plochou hlavou 4 x 18 mm (G)
- 8 x skrutka do dreva 5 x 45 mm (H)
- 4 x lišta výsuvu (I)
- 24 x skrutka do dreva 3,5 x 12 mm (J)
- 12 x upevňovací uholník (K)
- 16 x skrutka do dreva 3 x 14 mm (L)
- 2 x magnet (M)
- 4 x závesy (N)
- 24 x skrutka do dreva 4 x 14 mm (O)
- 14 x závitová skrutka 6 x 30 mm (P)
- 1 x inbusový kľúč 4 mm (Q)
- 8 x kolíky (R)
- 2 x skrutka so šošovkovitou hlavou 4 x 12 mm (S)
- 2 x prídružný uholník (T)
- 2 x skrutka do dreva 4 x 35 mm (U)
- 2 x hmoždinka, priemer 6 mm (V)
- 2 x kovová doska (W)
- 4 x skrutka do dreva 3 x 12 mm (X)
- 1 x návod na montáž (bez ilúzie.)

Technické údaje

Typ: Komoda
IAN 373575_2104
Tradix č. výr.: 373575-21-A
Rozmery: cca 85 x 35 x 90 cm (Š x H x V)
Hmotnosť: cca 29,5 kg
Materiál: drevo, kov
Dátum výroby: 09/2021
Záruka:: 3 roky

Bezpečnostné opatrenia

VAROVANIE!

Nebezpečnosť poranenia a udusení!



Ak si deti hrajú s výrobkom alebo obalom, môžu sa ním poraniť alebo udušiť!

- Nedovoľte, aby sa s výrobkom alebo obalom hrali deti.
- V blízkosti výrobku dávajte pozor na deti.

VAROVANIE!**Nebezpečenstvo poranenia!
Poškodený výrobok sa nesmie používať!
Hrozí nebezpečenstvo poranenia!**

- Nepoužívajte výrobok v prípade funkčných porúch, poškodení alebo iných porúch.
- Neodborne vykonané opravy môžu pre používateľa predstavovať značné nebezpečenstvo.

VAROVANIE!**Nebezpečenstvo ohrozenia života!
Pred vrтанím skontrolujte, či sa na daných miestach nenachádzajú elektrické, plynové alebo vodovodné vedenia! Hrozí nebezpečenstvo ohrozenia života!**

- Poškodenie elektrických, plynových alebo vodovodných vedení môže spôsobiť nebezpečné situácie! Použite vhodné detektory, aby ste sa uistili, či v pracovnej oblasti nie sú natiiahnuté skryté vedenia

VAROVANIE!**Nebezpečenstvo poranenia!
Výrobok zaistíte proti prevráteniu! Hrozí nebezpečenstvo poranenia!**

- Je nevyhnutné zafixovať výrobok o stenu pomocou dodaných pridržných uholníkov (T). Výrobok by sa mohol prevrátiť a pritom napr. poraniť deti.
- Výrobok postavte na rovný podklad.

Montáž

1. Odstráňte všetok obalový materiál.
2. Skontrolujte, či sú k dispozícii všetky časti v nepoškodenom stave, , **pozri obr. A.**
V opačnom prípade sa obráťte na uvedenú servisnú adresu.

Na montáž potrebujete krížový skrutkovač (nie v rozsahu dodávky) a imbusový kľúč (⊗) (zahrnutý v rozsahu dodávky).

- Výrobok zmontujte tak, ako je znázornené na **obr. B až P.**

Upevnenie výrobku na stenu**VAROVANIE!****Nebezpečenstvo poranenia!
Skontrolujte vopred vhodnosť steny, aby ste zabezpečili, že upevňovacie zariadenia budú odolávať vytváraným silám. Hrozí****nebezpečenstvo poranenia!****UPOZORNENIE!**

- Na upevnenie výrobku na stenu potrebujete vrtáčku s vrtákom 6 mm, krížový skrutkovač a kladivo.
- Výrobok upevnite tak, ako je znázornené na **obr. N.**

POZOR!**Nebezpečenstvo poranenia!**

- V dôsledku hmotnosti hrozí nebezpečenstvo poranenia.**
- Ak chcete výrobok premiestniť, zdvíhajte ho vo dvojici.
 - Výrobok nepremiestňujte posúvaním po podlahe. Môže dôjsť k poškriabaniu podlahy.

POZOR!**Nebezpečenstvo poranenia!****Existuje nebezpečenstvo poranenia v dôsledku prevrhnutia alebo pádu**

- Výrobok nie je pomôcka na lezenie.
- Na výrobku nikdy nestojte ani neseďte.

POZOR!**Nebezpečenstvo materiálnych škôd!**

- Nesmie dôjsť k preťaženiu výrobku.**
- Neprekračujte maximálne povolené zaťaženie výrobku, pozri **obr. Q.**

Pokyny na čistenie a údržbu**UPOZORNENIE!****Nebezpečenstvo vecného poškodenia!**

- čistíte iba vlhkou utierkou
- používajte iba jemný čistiaci prostriedok
- nepoužívajte žiadne agresívne čistiace prostriedky, príp. Chemikálie
- nepoužívajte žiadne predmety s ostrými hranami, ako sú špachtle a pod., aby ste nepoškodili povrch

8. Likvidácia**Likvidácia obalu**

Obaly a návod na obsluhu pozostáva

zo 100 % z materiálov šetrných k životnému prostrediu, ktoré môžete zlikvidovať v bežných miestnych recyklačných strediskách.

Likvidácia výrobku

Výrobok nesmiete zlikvidovať v bežnom komunálnom odpade. O možnostiach likvidácie produktu sa informujte vo vašej obci alebo na mestskej správe.

ES

CÓMODA

Instrucciones de montaje Quick-Start-Guide



Este documento en una versión impresa abreviada de las instrucciones de uso originales. Escaneando este código QR puede acceder directamente a la página de servicio técnico de Lidl (www.lidl-service.com) para abrir y descargar las instrucciones de uso completas indicando el número de referencia (IAN) 373575_2104.

ADVERTENCIA Con el fin de evitar lesiones físicas y daños materiales, observe las instrucciones de uso completas y las advertencias de seguridad. La guía de inicio rápido forma parte del producto. Así pues, antes de utilizarlo, familiarícese con todas las instrucciones de manejo y las advertencias de seguridad. Guarde la guía de inicio rápido en un lugar seguro y, si cede este producto a un tercero, entréguele toda la documentación.

En los apartados siguientes, la Cómoda recibe la denominación de producto.

Seguridad

Uso previsto

No está diseñado para su uso en entornos comerciales o industriales. Cualquier otra aplicación o modificación del producto se considerarán no conformes a lo previsto, lo que puede entrañar riesgos, como lesiones personales o daños materiales. Así pues, el distribuidor declina toda responsabilidad por los daños que tengan su causa en un uso no conforme a lo previsto.



El producto está concebido exclusivamente para su uso en interiores.

Volumen de suministro (figura A)

- 1 placa de cubierta ①
- 2 panel lateral ② / ④
- 1 travesaño para el elemento de cajón ③
- 1 placa base para el elemento de cajón ⑤
- 1 panel central ⑥
- 2 baldas ⑦
- 2 puertas ⑧ / ⑨
- 1 placa base ⑩
- 2 armazones básicos ⑪
- 2 elementos de conexión para los armazones

- básicos ⑫
- 1 panel trasero ⑬
- 2 paneles posteriores ⑭
- 2 frentes de cajón ⑮
- 2 paneles laterales izquierdos de cajón ⑯
- 2 paneles laterales derechos de cajón ⑰
- 2 paneles traseros de cajón ⑱
- 2 bases de cajón ⑲
- 20 pernos de unión A
- 12 tornillos de leva de metal B
- 20 tacos de madera C
- 8 tornillos de leva de plástico D
- 8 tornillos para madera 4 mm x 30 mm E
- 4 tiradores F
- 4 tornillo roscado de cabeza plana 4 mm x 14 mm G
- 8 tornillos para madera 5 mm x 45 mm H
- 4 rieles extraíbles I
- 24 tornillos para madera 3,5 mm x 12 mm J
- 12 piezas angulares de fijación K
- 16 tornillos para madera 3 mm x 14 mm L
- 2 imanes M
- 4 bisagras N
- 24 tornillos para madera 4 mm x 14 mm O
- 14 tornillos autorroscantes 6 mm x 30 mm P
- 1 llave Allen de 4 mm Q
- 8 pasadores R
- 2 tornillos avellanados 4 mm x 12 mm S
- 2 escuadras de fijación T
- 2 tornillos para madera 4 mm x 35 mm U
- 2 tacos Ø 6 mm V
- 2 placas metálicas W
- 4 tornillos para madera 3 mm x 12 mm X
- 1 instrucciones de montaje (sin ilustr.)

Datos técnicos

Tipo: Cómoda
IAN 373575_2104
Nº ref. de Tradix: 373575-21-A
Dimensiones: aprox. 85 x 35 x 90 cm (ancho x fondo x alto)
Peso: aprox. 29,5 kg
Material: madera, metal
Fecha de fabricación: 09/2021
Garantía: 3 años

Advertencias de seguridad

ADVERTENCIA:

Riesgo de lesiones y asfixia



Si los niños juegan con el producto o el embalaje, ¡pueden lesionarse o ahogarse con él.

- No permita que los niños pequeños jueguen con el producto ni con el embalaje.
- Vigile a los niños en todo momento siempre que se encuentren cerca del producto.

ADVERTENCIA:

Riesgo de lesiones

Si el producto presenta algún defecto, deje de utilizarlo de inmediato. Puede provocar lesiones.

- No utilice el producto si presenta errores de funcionamiento, daños o desperfectos.
- Una reparación inadecuada puede desembocar en riesgos considerables para el usuario.

ADVERTENCIA:

Peligro mortal

No efectúe los taladros sin comprobar previamente si en los puntos previstos se encuentran conducciones de electricidad, gas o agua. De lo contrario, existe riesgo de muerte.

- Los daños efectuados en las conducciones de electricidad, gas o agua pueden provocar situaciones peligrosas. Utilice unos detectores apropiados para determinar si hay conducciones ocultas en la zona de trabajo.

ADVERTENCIA:

Riesgo de lesiones

Asegure bien el producto para que no se caiga. De lo contrario, pueden producirse lesiones.

- Es imprescindible fijar el producto a una pared utilizando la escuadra de sujeción T incluida en el volumen de suministro. De lo contrario, el producto puede caerse y, por ejemplo, provocar lesiones a los niños.
- Coloque el producto sobre una base horizontal.

Montaje

1. Retire todo el material de embalaje
2. Asegúrese de que dispone de todos los componentes y de que estos no presentan ningún daño, consulte la figura A.

Si este no es el caso, póngase en contacto con el servicio técnico indicado.

Para realizar el montaje, necesita un destornillador de estrella (no incluido en el volumen de suministro) y una llave Allen Q (incluida en el volumen de su-

ministro).

- Monte el producto tal como se muestra de la figura B a la figura P.

Fijar el producto a la pared

ADVERTENCIA:

Riesgo de lesiones

Compruebe con antelación la adecuación de la pared para asegurarse de que los dispositivos de fijación resisten las fuerzas generadas. De lo contrario, pueden producirse lesiones.

NOTA:

Para fijar el producto a una pared, necesita una máquina taladradora con una broca de 6 mm, un destornillador de estrella y un martillo.

- Fije el producto tal como se muestra en la figura N.

PRECAUCIÓN:

Riesgo de lesiones

Debido al peso del producto, existe riesgo de lesiones.

- Si tiene que cambiar de ubicación el producto, asegúrese de que su elevación corre a cargo de dos personas.
- Evite desplazar el producto por el suelo, pues este puede arañarse.

PRECAUCIÓN:

Riesgo de lesiones

Existe riesgo de sufrir lesiones como consecuencia de tropiezos o caídas.

- El producto no es un artículo para subirse a él.
- No se ponga de pie ni se siente encima del producto.

PRECAUCIÓN:

Peligro de daños materiales

No sobrecargue el producto.

- Cargue el producto únicamente hasta el peso máximo permitido; consulte la figura Q.

Instrucciones de limpieza y cuidado

NOTA:

Peligro de daños materiales

- Limpie solo con un paño húmedo.
- Utilice únicamente un detergente suave.
- No utilice instrumentos de limpieza punzantes ni productos químicos.
- No utilice objetos afilados, como espátulas o similar, para que la superficie no sufra daños.

Eliminación

Eliminación del embalaje



El embalaje y el manual de instrucciones están fabricados en su totalidad con materiales respetuosos con el medio ambiente que puede eliminar a través de los puntos de recogida o reciclaje de su localidad.

Eliminación del producto

Este producto no puede eliminarse junto con la basura doméstica. Póngase en contacto con su comunidad o con el ayuntamiento para informarse de las posibilidades de eliminación que existen para el producto.

(DK)

KOMMODE Monteringsvejledning Quick-Start-Guide



Ved dette dokument drejer de sig om en forkortet printudgave af den komplette betjeningsvejledning. Ved at scanne QR-koden videreføres du direkte til Lidl-Service-siden (www.lidl-service.com) og kan ved at indtaste artikelnummeret (IAN)

373575_2104 se og downloade den komplette betjeningsvejledning.

ADVARSEL! Vær opmærksom på den komplette betjeningsvejledning og sikkerhedsanvisningerne, for at undgå person- og materialeskader. Quick-Start-Guiden er en del af produktet. Bliv fortrolig med alle betjenings- og sikkerhedsanvisninger, inden du tager produktet i brug. Opbevar Quick-Start-Guiden sikkert og overdrag alle dokumenter ved videregivelse af produktet til andre. Nedenstående betegnes denne Kommode som produkt.

Sikkerhed Tilsigtet brug

Produktet er ikke beregnet til erhvervsbrug. Enhver anden brug af eller ændringer på produktet gælder som ikke-formålsmæssig og kan medføre risici for person- og materielle skader. Distributøren hæfter ikke for skader, som opstår som følge af ikke-formålsmæssig brug.



Produktet er udelukkende beregnet til indendørs brug.

Leveringsomfang (Fig. A)

- 1x Topplade (1)
- 2x Sidedel (2) / (4)
- 1x Liste skuffeelement (3)
- 1x Bundplade skuffeelement (5)
- 1x Midterdel (6)
- 2x Reolplader (7)
- 2x Dør (8) / (9)
- 1x Bundplade (10)
- 2x Basisramme (11)
- 2x Basisrammeforbindelse (12)
- 1x Bagplade (13)
- 2x Bagplade (14)
- 2x Skuffefront (15)

- 2x Skuffe sidedel venstre (16)
- 2x Skuffe sidedel højre (17)
- 2x Skuffe bagside (18)
- 2x Skuffebund (19)
- 20x Forbindelsesbolte (A)
- 12x Samlebolt metal (B)
- 20x Trædyvel (C)
- 8x Samlebolt plast (D)
- 8x Træskruer 4 x 30 mm (E)
- 4x Dørgreb (F)
- 4x Gevindskruer med fladt hoved 4 x 18 mm (G)
- 8x Træskruer 5x 45 mm (H)
- 4x Skuffeudtræk (I)
- 24x Træskruer 3,5 x 12 mm (J)
- 12x Vinkelbeslag (K)
- 16x Træskruer 3 x 14 mm (L)
- 2x Magnet (M)
- 4x Hængsel (N)
- 24x Træskruer 4 x 14 mm (O)
- 14x Gevindskruer 6 x 30 mm (P)
- 1x indvendig sekskant 4 mm (Q)
- 8x Stiftsøm (R)
- 2x Skruer med rundt hoved 4 x 12 mm (S)
- 2x Holdebeslag (T)
- 2x Træskruer 4 x 35 mm (U)
- 2x Plugs Ø 6 mm (V)
- 2x Metalplade (W)
- 4x Træskruer 3 x 12 mm (X)
- 1x Monteringsvejledning (uden billede)

Tekniske data

Type: Kommode
IAN: 373575_2104
Tradix-nr: 373575-21-A
Mål: ca. 85 x 35 x 90 cm (B x D x H)
Vægt: ca. 29,5 kg
Materiale: Træ, metal
Produktionsdato: 09/2021
Garanti: 3 år

Sikkerhedsanvisninger

! ADVARSEL!

Fare for skade og kvælning!



Hvis børn leger med produktet eller emballagen, kan de skade eller kvæle på det!

- Lad ikke børn lege produktet eller emballagen!
- Hold øje med børn, hvis de er i nærheden af produktet.

⚠ ADVARSEL!**Fare for personskader!**

Et defekt produkt må ikke benyttes! Der er fare for personskader!

- Brug ikke produktet i tilfælde af funktionsfejl, beskadigelse eller defekter.
- Ved usagkyndige reparationer kan der opstå alvorlige farer for brugeren.

⚠ ADVARSEL!**Livsfare!**

Bor ingen huller før de har kontrolleret de tåntænkte steder for el-, gas- eller vandledninger! Der er livsfare!

- Beskadigelse af el-, gas- eller vandledninger kan medføre farlige situationer! Benyt egnede detektorer for at finde ud af, om der findes skjulte ledninger i arbejdsområdet.

⚠ ADVARSEL!**Fare for personskader!**

Sørg for at produktet ikke kan vælte! Der er fare for personskader!

- Det er absolut nødvendigt, at fiksere produktet på en væg med de medleverede holdebeslag . Produktet kan vælte og f.eks. skade børn.
- Stil produktet på en jævn overflade.

6. Montering

1. Fjern al emballage.
2. Kontroller, om alle dele er til stede og er ubeskadiget, **se fig. A**.
Er dette ikke tilfældet, kontakt venligst den angivne serviceadresse.

Til montering kræves en stjerneskruetrækker (ikke del af levering) og en unbrakonøgle  (medfølger).

- Monter produktet som vist på **Fig. B** til **Fig. P**.

Fiksering af produktet på en væg**⚠ ADVARSEL!****Fare for personskader!**

Sørg inden montering for at væggen kan holde til fikseringsanordningerne og til de dertil hørende kræfter. Der er fare for personskader!

BEMÆRK!

For at fiksere produktet på en væg er der brug for en

boremaskine med et 6-mm-bor, en stjerneskruetrækker og en hammer.

- Fikser produktet som vist på **Fig. N**.

⚠ FORSIGTIG!**Fare for personskader!**

Der er fare for personskader på grund af vægten.



- Hvis produktet skal flyttes, skal det løftes af to personer.
- Undgå at skubbe produktet hen over gulvet. Gulvet kan ridses.

⚠ FORSIGTIG!**Fare for personskader!**

Der er fare for personskader på grund af styrt eller fald



- Produktet er ingen opstigningshjælp.
- Stå eller sid aldrig på produktet.

⚠ FORSIGTIG!**Fare for materialeskader!**

Produktet må ikke overbelastes.



- Belast kun produktet til den maks. vægtagning, se **Fig. Q**.

Rengørings- & plejeanvisninger**BEMÆRK!****Fare for materielle skader!**

- rengør kun med en fugtig klud
- brug kun et mildt rengøringsmiddel
- brug ikke skræppe rengøringsmidler eller kemikalier
- brug ingen skarpe kanter, f.eks. en spatel eller lignende, de kann beskadige overflad

Bortskaffelse**Bortskaffelse af emballagen**

Emballagen og brugsvejledningen består af 100 % miljøvenlige materialer, som du kan bortskaffe på din lokale genbrugsstation.

Bortskaffelse af produktet

Produktet må ikke bortskaffes med almindeligt husholdningsaffald. Hvis du ønsker at informeres om, hvordan du bortskaffer produktet, bedes du kontakte din kommune.



**INVERKEHRBRINGER /
DISTRIBUTOR /
DISTRIBUTEUR /
DISTRIBUTEUR /
PODMIOT
WPROWADZAJĄCY
PRODUKT DO
OBROTU /
DISTRIBUTOR /
DISTRIBUTOR /
DISTRIBUIDOR /
FORHANDLER:**

TRADIX GmbH & Co. KG
Schwanheimer Str. 132
DE-64625 Bensheim/GERMA-
NY

**SERVICEADRESSE /
SERVICE ADDRESS /
ADRESSE DU SERVICE /
SERVICEADRESSEN /
ADRESA SERWISU /
ADRESA SERWISU /
ADRESA SERVISU /
DIRECCIÓN
DE SERVICIO /
SERVICEADRESSEN:**

TRADIX SERVICE-CENTER
c/o Teknihall Elektronik GmbH
Assar-Gabrielsson-Str. 11-13
DE-63128 Dietzenbach/GER-
MANY

ADRESSE DU SERVICE :

TRADIX SERVICE-CENTER
c/o Teknihall P/A Siemtech
ZA. Les Anguillaires 1
FR-31410 Noé / FRANCE

TRADIX SERVICE-CENTER
c/o teknihall Benelux bvba
Brusselstraat 33
BE-2321 Meer/BELGIUM

Dovozce:

LIDL Česká republika v.o.s.
Nárožní 1359/11, 158 00
Praha 5

**Vyrobeno v/Vyrobe-
né v:**

Číně/Číne

Hotline: 00800 30012001 (kos-
tenfrei, Mobilfunk abweichend /
free of charge, mobile networks
may vary / gratuit, différent pour
la téléphonie mobile / gratis,
mobiele telefoon afwijkend /
otłączenie bezpłatne z telefonu
stacjonarnego. Połączenie z
telefonu komórkowego płatne
według stawki operatora / zdar-
ma, odlišně u volání z mobilního
telefonu / zadarmo, neplatí
pre volania z mobilných sietí /

gratuito, sin perjuicio de móvil /
gratis, mobilnet kan variere)

E-Mail: tradix-de@teknihall.com
E-Mail: tradix-at@teknihall.com
E-Mail: tradix-ch@teknihall.com
E-Mail: tradix-gb@teknihall.com
E-Mail: tradix-ie@teknihall.com
E-Mail: tradix-fr@teknihall.com
E-Mail: tradix-be@teknihall.com
E-Mail: tradix-nl@teknihall.com
E-Mail: tradix-pl@teknihall.com
E-Mail: tradix-cz@teknihall.com
E-Mail: tradix-sk@teknihall.com
E-Mail: tradix-es@teknihall.com
E-Mail: tradix-dk@teknihall.com

Stand der Informationen · Last
update · Version des informations
· Stand van de informatie · Stan
informacjii · Stav informací · Stav
informácií · Versión de la infor-
mación · Oplysningernes status:

09/2021

Tradix Art.-Nr.: 373575-21-A

IAN 373575_2104

QSG 8