

OWIM GmbH & Co. KG

Stiftsbergstraße 1
74167 Neckarsulm
GERMANY
Model No.: HG11217A
Version: 02/2026

IAN 507624_2507

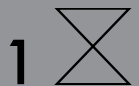



PREMIUM FOLDING CAMPING CHAIR / PREMIUM-CAMPINGSTUHL / CHAISE DE CAMPING PREMIUM

(GB) (IE) (NI) (MT)

PREMIUM FOLDING CAMPING CHAIR

Operation and safety notes

(DE) (AT) (BE) (CH)

PREMIUM-CAMPINGSTUHL

Bedienungs- und Sicherheitshinweise

(FR) (BE) (CH)

CHAISE DE CAMPING PREMIUM

Instructions d'utilisation et consignes de sécurité

(NL) (BE)

PREMIUM CAMPINGSTOEL

Bedienings- en veiligheidsinstructies

(IT) (CH) (MT)

SEDIA PIEGHEVOLE DA CAMPEGGIO PREMIUM

Indicazioni per l'uso e per la sicurezza

(ES)

SILLA DE CAMPING PREMIUM

Instrucciones de utilización y de seguridad

(PT)

CADEIRA DE CAMPISMO PREMIUM

Instruções de utilização e de segurança

IAN 507624_2507

**(DE) (AT) (CH) (FR) (ES) (IT) (MT)
(PT) (GB) (IE) (NI) (BE) (NL)**

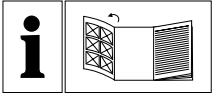

GB/IE/NL/MT	Operation and safety notes	Page	6
DE/AT/BE/CH	Bedienungs- und Sicherheitshinweise	Seite	8
FR/BE/CH	Instructions d'utilisation et consignes de sécurité	Page	10
NL/BE	Bedienings- en veiligheidsinstructies	Pagina	13
IT/CH/MT	Indicazioni per l'uso e per la sicurezza	Pagina	15
ES	Instrucciones de utilización y de seguridad	Página	17
PT	Instruções de utilização e de segurança	Página	19

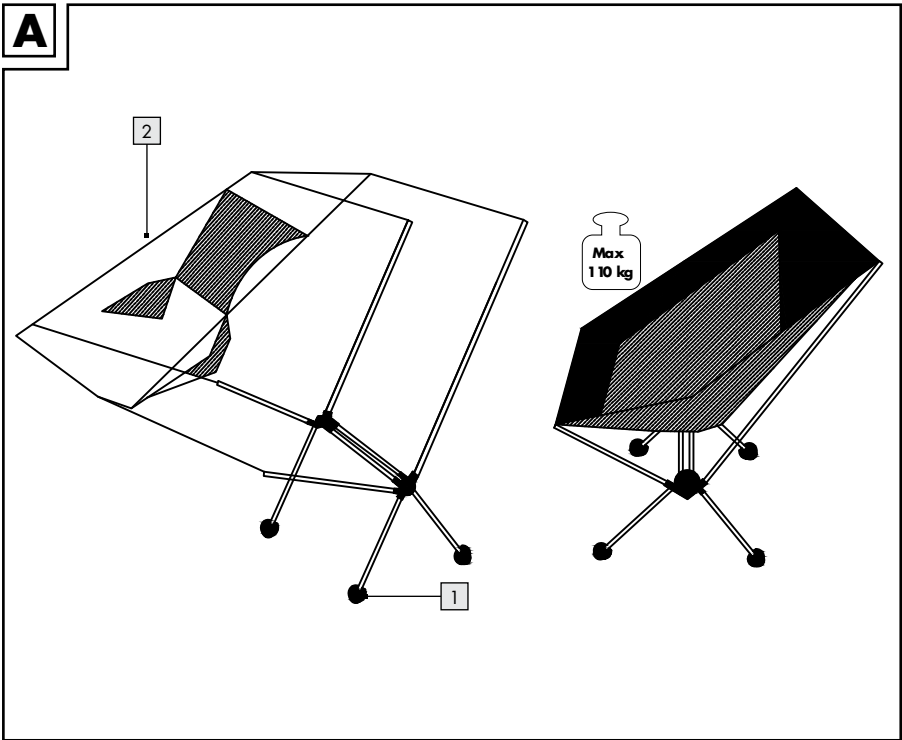
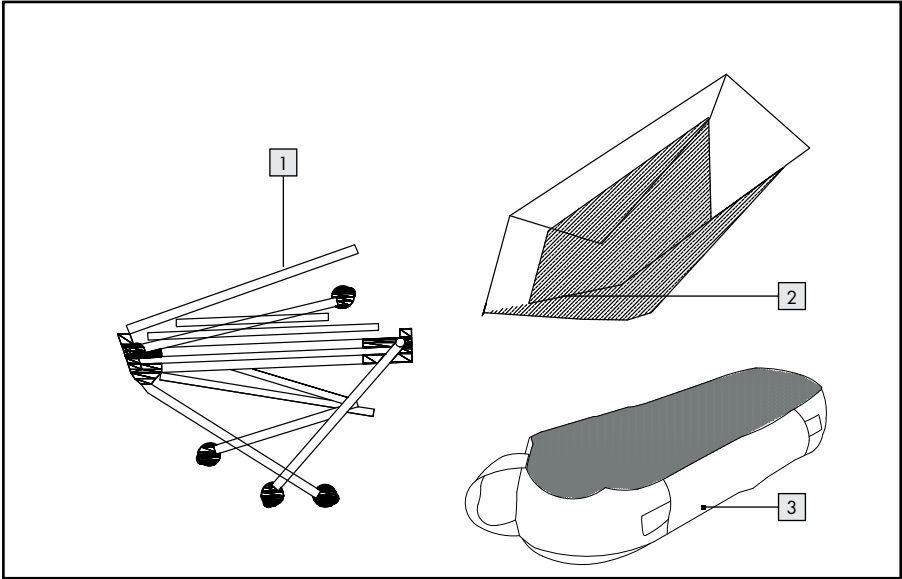

GB
IE
NI
MT
**IMPORTANT, RETAIN FOR FUTURE
REFERENCE: READ CAREFULLY!**

DE
AT
BE
CH
**WICHTIG, FÜR SPÄTERE
BEZUGNAHME AUFBEWAHREN:
SORGFÄLTIG LESEN!**

FR
BE
CH
**IMPORTANT, À CONSERVER POUR
CONSULTATION ULTÉRIEURE : À
LIRE ATTENTIVEMENT !**

NL
BE
**BELANGRIJK, TE BEWAREN
VOOR LATERE RAADPLEGING:
ZORGVULDIG DOORLEZEN!**

IT
MT
CH
**IMPORTANTE! LEGGERE
ATTENTAMENTE E CONSERVARE
PER FUTURO RIFERIMENTO.**

ES
**IMPORTANTE: CONSERVAR PARA
CONSULTAS POSTERIORES: ¡LEER
ATENTAMENTE!**

PT
**IMPORTANTE, GUARDE PARA
FUTURAS REFERÊNCIAS: LEIA
CUIDADOSAMENTE!**

PREMIUM FOLDING CAMPING CHAIR

● Intended use

This product is suitable for personal use by persons with a maximum weight of 110 kg. This product serves as outdoor furniture in the camping sector. This product is not intended for commercial purposes.

● Technical data

Dimensions: 500 x 480 x 650 mm
(L x W x H)
Weight: 900 g
Max. load: 110 kg

● Scope of delivery

- 1 Frame
- 2 Seat
- 3 Carrying bag



Safety notice

KEEP THESE INSTRUCTIONS IN A SAFE PLACE! WHEN PASSING THIS PRODUCT ON TO OTHERS; PLEASE INCLUDE ALL THE DOCUMENTS.

WARNING! DANGER TO LIFE!

- Never leave children unattended with the packaging material or the product. Suffocation hazard!
- The product may become unstable if used incorrectly. This could result in injuries or property damage.
- Do not use the product near open fire.

CAUTION! RISK OF INJURY!

- Verify the product is stable before use.
-  Please note the maximum weight capacity of 110 kg. Exceeding this weight limit may result in injuries and/or property damage.

- Check the product for damage or wear before every use. Only use the product in good condition. Do not use the product if damage is visible or suspected.
- You may only sit on the seating surface of the product.
- Secure the product in extreme weather, e.g. strong wind. Store the product in protected areas.

RISK OF PROPERTY DAMAGE!

- We are not liable for accidents resulting from failure to comply with the above safety instructions or improper handling.

● Assembly (Figure A)

Note: Remove all packaging materials from the product. Remove the product from the carrying bag **[3]**.

1. Assemble the frame **[1]** by inserting the rods that are joined with an elastic band into the mountings.
 2. Place the seat **[2]** over the frame **[1]**. The tabs are hooked into the top and bottom of the backrest.
 3. Put the product down in order to make it easier to slip the tabs onto the seat **[2]**.
- Proceed in the reverse order in order to dismantle the product.

● Cleaning and care



- Use a soft sponge and clean water to clean dirt off this product.
- Allow all parts to dry well before packing up the product. This will prevent mould, odour and discolouration.

● Disposal

The packaging is made entirely of recyclable materials, which you may dispose of at local recycling facilities.

Contact your local refuse disposal authority for more details of how to dispose of your worn-out product.



The product incl. accessories and packaging materials are recyclable and are subject to extended producer responsibility. Dispose them separately, following the illustrated Info-tri (sorting information), for better waste treatment. The Triman logo is valid in France only.

● Warranty

The product has been manufactured to strict quality guidelines and meticulously examined before delivery. In the event of material or manufacturing defects you have legal rights against the retailer of this product. Your legal rights are not limited in any way by our warranty detailed below.

The warranty for this product is 3 years from the date of purchase. The warranty period begins on the date of purchase. Keep the original sales receipt in a safe location as this document is required as proof of purchase.

Any damage or defects already present at the time of purchase must be reported without delay after unpacking the product.

Should the product show any fault in materials or manufacture within 3 years from the date of purchase, we will repair or replace it – at our choice – free of charge to you. The warranty period is not extended as a result of a claim being granted. This also applies to replaced and repaired parts.

This warranty becomes void if the product has been damaged, or used or maintained improperly. The warranty covers material or manufacturing defects. This warranty does not cover product parts subject to normal wear and tear, thus considered consumables (e.g. batteries, rechargeable batteries, tubes, cartridges), nor damage to fragile parts, e.g. switches or glass parts.

● Service

(GB) Service Great Britain

Tel.: 0800 404 7657

E-Mail: owim@lidl.co.uk

(IE) Service Ireland

Tel.: 1800 101010

E-Mail: owim@lidl.ie

(NI) Service Northern Ireland

E-Mail: owim@lidl.ie

(MT) Service Malta

Tel.: 80062230

E-Mail: owim@lidl.com.mt

PREMIUM-CAMPINGSTUHL

● Verwendungszweck

Dieses Produkt ist für den persönlichen Gebrauch von Personen mit einem Höchstgewicht von 110 kg geeignet. Dieses Produkt dient als Outdoor-Möbelstück für den Campingbereich. Dieses Produkt ist nicht für kommerzielle Zwecke bestimmt.

● Technische Daten

Maße: 500 x 480 x 650 mm
(L x B x H)

Gewicht: 900 g

Max. Belastung: 110 kg

● Lieferumfang

- 1 Gestell
- 2 Sitz
- 3 Tragetasche



Sicherheitshinweise

BEWAHREN SIE DIESE ANLEITUNG GUT AUF! WENN SIE DIESES PRODUKT WEITERGEBEN, GEBEN SIE BITTE AUCH ALLE UNTERLAGEN MIT.

! WARNUNG! LEBENSGEFAHR!

- Lassen Sie Kinder niemals unbeaufsichtigt mit dem Verpackungsmaterial oder dem Produkt. Erstickungsgefahr!
- Bei unsachgemäßem Gebrauch kann das Produkt instabil werden. Dies kann zu Verletzungen oder Sachschäden führen.
- Verwenden Sie das Produkt nicht in der Nähe von offenem Feuer.

! VORSICHT! VERLETZUNGSGEFAHR!

- Prüfen Sie vor dem Gebrauch, ob das Produkt stabil ist.



Beachten Sie die maximale Gewichtskapazität von 110 kg. Das Überschreiten dieser

Gewichtsgrenze kann zu Verletzungen und/oder Sachschäden führen.

- Überprüfen Sie das Produkt vor jedem Gebrauch auf Schäden oder Verschleiß. Verwenden Sie das Produkt nur in einwandfreiem Zustand. Verwenden Sie das Produkt nicht, wenn Schäden sichtbar sind oder vermutet werden.
- Sie dürfen nur auf der Sitzfläche des Produkts sitzen.
- Sichern Sie das Produkt bei extremen Witterungsverhältnissen, z. B. starkem Wind. Lagern Sie das Produkt in geschützten Bereichen.

! GEFAHR VON SACHSCHÄDEN!

- Wir haften nicht für Unfälle, die aus der Nichteinhaltung der oben stehenden Sicherheitshinweise oder aus unsachgemäßer Handhabung resultieren.

● **Montage (Abbildung A)**

Hinweis: Entfernen Sie alle Verpackungsmaterialien vom Produkt. Nehmen Sie das Produkt aus der Tragetasche **3**.

1. Montieren Sie das Gestell **1**, indem Sie die mit einem Gummiband verbundenen Stangen in die Halterungen einführen.
 2. Setzen Sie den Sitz **2** auf das Gestell **1**. Die Laschen werden oben und unten an der Rückenlehne eingehakt.
 3. Legen Sie das Produkt ab, um das Aufschieben der Laschen auf den Sitz **2** zu erleichtern.
- Gehen Sie in umgekehrter Reihenfolge vor, um das Produkt zu zerlegen.

● **Reinigung und Pflege**



- Verwenden Sie einen weichen Schwamm und sauberes Wasser, um dieses Produkt von Schmutz zu befreien.
- Lassen Sie alle Teile gut trocknen, bevor Sie das Produkt verpacken. Dies verhindert Schimmel, Geruch und Verfärbung.

● Entsorgung

Die Verpackung besteht aus umweltfreundlichen Materialien, die Sie über die örtlichen Recyclingstellen entsorgen können. Möglichkeiten zur Entsorgung des ausgedienten Produkts erfahren Sie bei Ihrer Gemeinde- oder Stadtverwaltung.



Das Produkt inkl. Zubehör, die Anleitung und die Verpackungsmaterialien sind recyclebar und unterliegen einer erweiterten Herstellerverantwortung. Entsorgen Sie diese getrennt, den abgebildeten Info-tri (Sortierinformation) folgend, für eine bessere Abfallbehandlung. Das Triman-Logo gilt nur für Frankreich.

● Garantie

Das Produkt wurde nach strengen Qualitätsrichtlinien hergestellt und vor der Auslieferung sorgfältig geprüft. Im Falle von Material- oder Herstellungsfehlern haben Sie gegenüber dem Verkäufer des Produkts gesetzliche Rechte. Ihre gesetzlichen Rechte werden in keiner Weise durch unsere unten aufgeführte Garantie eingeschränkt.

Die Garantie für dieses Produkt beträgt 3 Jahre ab Kaufdatum. Die Garantiezeit beginnt mit dem Kaufdatum. Bewahren Sie den Originalkaufbeleg an einem sicheren Ort auf, da dieses Dokument als Nachweis des Kaufs erforderlich ist.

Alle Schäden oder Mängel, die bereits zum Zeitpunkt des Kaufs vorhanden sind, müssen unverzüglich nach dem Auspacken des Produkts gemeldet werden.

Sollte das Produkt innerhalb von 3 Jahren ab Kaufdatum einen Material- oder Herstellungsfehler aufweisen, werden wir es – nach unserer Wahl – kostenlos für Sie reparieren oder ersetzen.

Die Garantiezeit verlängert sich durch einen stattgegebenen Gewährleistungsanspruch nicht. Dies gilt auch für ersetzte und reparierte Teile.

Diese Garantie erlischt, wenn das Produkt beschädigt oder unsachgemäß verwendet oder gewartet wurde.

Die Garantie deckt Material- und Herstellungsfehler ab. Diese Garantie erstreckt sich weder auf Produktteile, die normalem Verschleiß unterliegen, und somit als Verschleißteile gelten (z. B. Batterien, Akkus, Schläuche, Farbpatronen), noch auf Schäden an zerbrechlichen Teilen, z. B. Schalter oder Teile aus Glas.

● Service

(DE) Service Deutschland

Tel.: 0800 5435 111

E-Mail: owim@lidl.de

(AT) Service Österreich

Tel.: 0800 447744

E-Mail: owim@lidl.at

(BE) Service Belgien

Tél.: 0800 12089

E-Mail: owim@lidl.be

(CH) Service Schweiz

Tel.: 0800 56 44 33

E-Mail: owim@lidl.ch

CHAISE DE CAMPING PREMIUM

● Utilisation prévue

Ce produit convient à un usage personnel par des personnes pesant au maximum 110 kg. Ce produit est un mobilier d'extérieur destiné au camping. Ce produit n'est pas destiné à un usage commercial.

● Caractéristiques techniques

Dimensions : 500 x 480 x 650 mm
(L x l x H)

Poids : 900 g

Charge max. : 110 kg

● Contenu de la livraison

- 1 Cadre
- 2 Assise
- 3 Sac de transport



Notes de sécurité

CONSERVEZ CETTE NOTICE DANS UN ENDROIT SÛR. SI VOUS TRANSMETTEZ CE PRODUIT À UN TIERS, DONNEZ-LUI ÉGALEMENT TOUS LES DOCUMENTS.

AVERTISSEMENT ! DANGER TO LIFE !

- Ne laissez jamais les enfants sans surveillance avec le matériel d'emballage ou le produit. Risque d'étouffement !
- Le produit peut devenir instable s'il n'est pas correctement utilisé. Ceci pourrait entraîner des blessures ou des dommages matériels.
- N'utilisez pas le produit à proximité d'un feu ouvert.

MISE EN GARDE ! RISQUE DE BLESSURE !

- Vérifiez que le produit est stable avant de l'utiliser.
-  Veuillez noter que la capacité de charge maximale est de 110 kg. Il existe un risque de blessures et/ou de dommages matériels si cette limite de poids ne sont pas respectées.

- Vérifiez le produit à la recherche de dommages ou de signes d'usure avant chaque utilisation. N'utilisez le produit que s'il est en parfait état. Cessez d'utiliser le produit si des dommages sont visibles ou suspectés.
- Seule la surface de l'assise du produit doit être utilisée pour s'asseoir dessus.
- Rangez le produit en cas de conditions météo extrêmes, par ex. par vent fort Rangez le produit dans un endroit protégé.

RISQUES DE DOMMAGES MATÉRIELS !

- Nous ne saurions être tenus pour responsables des accidents résultant du non-respect des consignes de sécurité ci-dessus ou d'une erreur de manipulation.

● **Assemblage (Figure A)**

Remarque : Retirez tous les emballages du produit. Retirez le produit du sac de transport **3**.

1. Assemblez le cadre **1** en insérant les tiges reliées par un élastique dans les supports.
 2. Placez le siège **2** sur le cadre **1**. Les languettes sont accrochées dans la partie supérieure et la partie inférieure du dossier.
 3. Posez le produit afin de faciliter le glissement des languettes sur l'assise **2**.
- Démontez le produit dans l'ordre inverse.

● **Nettoyage et entretien**



- Utilisez une éponge douce et de l'eau propre pour retirer la saleté de ce produit.
- Laissez toutes les pièces bien sécher avant d'emballer le produit. Cela permet d'éviter les moisissures, les odeurs et les décolorations.

● **Mise au rebut**

L'emballage se compose de matières recyclables pouvant être mises au rebut dans les déchetteries locales.

Votre mairie ou votre municipalité vous renseigneront sur les possibilités de mise au rebut des produits usagés.



Le produit ainsi que les accessoires et les matériaux d'emballage sont recyclables et relèvent de la responsabilité élargie du producteur.

Éliminez-les séparément, en suivant l'Info-tri illustrée, dans l'intérêt d'un meilleur traitement des déchets.

Le logo Triman n'est valable qu'en France.

● Garantie

Article L217-16 du Code de la consommation

Lorsque l'acheteur demande au vendeur, pendant le cours de la garantie commerciale qui lui a été consentie lors de l'acquisition ou de la réparation d'un bien meuble, une remise en état couverte par la garantie, toute période d'immobilisation d'au moins sept jours vient s'ajouter à la durée de la garantie qui restait à couvrir. Cette période court à compter de la demande d'intervention de l'acheteur ou de la mise à disposition pour réparation du bien en cause, si cette mise à disposition est postérieure à la demande d'intervention.

Indépendamment de la garantie commerciale souscrite, le vendeur reste tenu des défauts de conformité du bien et des vices rédhibitoires dans les conditions prévues aux articles L217-4 à L217-13 du Code de la consommation et aux articles 1641 à 1648 et 2232 du Code Civil.

Article L217-4 du Code de la consommation

Le vendeur livre un bien conforme au contrat et répond des défauts de conformité existant lors de la délivrance.

Il répond également des défauts de conformité résultant de l'emballage, des instructions de montage ou de l'installation lorsque celle-ci a été mise à sa charge par le contrat ou a été réalisée sous sa responsabilité.

Article L217-5 du Code de la consommation

Le bien est conforme au contrat :

1° S'il est propre à l'usage habituellement attendu d'un bien semblable et, le cas échéant:

- s'il correspond à la description donnée par le vendeur et posséder les qualités que celui-ci a présentées à l'acheteur sous forme d'échantillon ou de modèle ;
- s'il présente les qualités qu'un acheteur peut légitimement attendre eu égard aux déclarations publiques faites par le vendeur, par le producteur ou par son représentant, notamment dans la publicité ou l'étiquetage;

2° Ou s'il présente les caractéristiques définies d'un commun accord par les parties ou être propre à tout usage spécial recherché par l'acheteur, porté à la connaissance du vendeur et que ce dernier a accepté.

Article L217-12 du Code de la consommation

L'action résultant du défaut de conformité se prescrit par deux ans à compter de la délivrance du bien.

Article 1641 du Code civil

Le vendeur est tenu de la garantie à raison des défauts cachés de la chose vendue qui la rendent impropre à l'usage auquel on la destine, ou qui diminuent tellement cet usage que l'acheteur ne l'aurait pas acquise, ou n'en aurait donné qu'un moindre prix, s'il les avait connus.

Article 1648 1er alinéa du Code civil

L'action résultant des vices rédhibitoires doit être intentée par l'acquéreur dans un délai de deux ans à compter de la découverte du vice.

Les pièces détachées indispensables à l'utilisation du produit sont disponibles pendant la durée de la garantie du produit.

Le produit a été fabriqué selon des critères de qualité stricts, et contrôlé consciencieusement avant sa livraison. En cas de défaut de matériau ou de fabrication, vous avez des droits légaux vis-à-vis du vendeur du produit. Vos droits légaux ne sont en aucun cas limités par notre garantie mentionnée ci-dessous.

La garantie de ce produit est de 3 ans à partir de la date d'achat. La période de garantie commence à la date d'achat. Conservez l'original de la preuve d'achat dans un endroit sûr car ce document est nécessaire pour prouver l'achat. Tout dommage ou défaut déjà présent au moment de l'achat doit être signalé immédiatement après le déballage du produit.

Si le produit présente un défaut de matériau ou de fabrication dans les 3 ans qui suivent la date d'achat, nous le réparerons ou le remplacerons - à notre choix - gratuitement pour vous. La période de garantie n'est pas prolongée par une demande de garantie acceptée. Cette mesure s'applique également pour les pièces remplacées et réparées. Cette garantie est annulée si le produit a été endommagé ou utilisé ou entretenu de manière incorrecte.

La garantie couvre les défauts de matériels et de fabrication. Cette garantie ne couvre pas les pièces du produit soumises à une usure normale, et qui sont donc considérées comme des pièces d'usure (par exemple les piles, les piles rechargeables, tuyaux, les cartouches d'encre), ni les dommages aux pièces fragiles, par exemple les interrupteurs ou les pièces en verre

● Service après-vente

FR Service après-vente France

Tél.: 0800 919 270

E-Mail: owim@lidl.fr

BE Service après-vente Belgique

Tél.: 0800 12089

E-Mail: owim@lidl.be

CH Service après-vente Suisse

Tél.: 0800 56 44 33

E-Mail: owim@lidl.ch

PREMIUM CAMPINGSTOEL

● **Beoogd gebruik**

Dit product is bestemd voor persoonlijk gebruik door personen met een gewicht van maximaal 110 kg. Dit product dient als buitenmeubilair in de campingsector. Dit product is niet bedoeld voor commercieel doeleinden.

● **Technische gegevens**

Afmetingen: 500 x 480 x 650 mm
(L x B x H)

Gewicht: 900 g

Max.

draagvermogen: 110 kg

● **Leveringsomvang**

- 1 Frame
- 2 Zitting
- 3 Draagtas



Veiligheidsaanwijzingen

BEWAAR DEZ GEBRUIKSAANWIJZING OP EEN VEILIGE PLAATS! ALS U DIT PRODUCT AAN EEN DERDE GEEFT, DOE DAN TEVENS ALLE DOCUMENTEN ERBIJ.

! WAARSCHUWING! LEVENSGEVAAR!

- Laat kinderen nooit zonder toezicht bij het verpakkingsmateriaal of het product. Verstikingsgevaar!
- Dit product kan instabiel worden wanneer verkeerd gebruikt. Dit kan leiden tot letsel of beschadiging van eigendommen.
- Gebruik het product niet in de buurt van open vuur.

! VOORZICHTIG! RISICO OP LETSEL!

- Controleer voor gebruik of het product stabiel staat.



- Houd rekening met de maximale gewichtscapaciteit van 110 kg. Het overschrijden van deze gewichtslimiet kan leiden tot letsel en/of beschadiging van eigendommen.
 - Controleer het product voor elk gebruik op schade of slijtage. Gebruik het product alleen als het in een goede staat is. Gebruik het product niet als er zichtbare of vermoedelijke schade is.
 - Zit alleen op de zitting van het product.
 - Bescherm het product tijdens extreme weersomstandigheden, zoals felle wind. Berg het product op in een afgeschermd gebied.
- ! RISICO OP SCHADE AAN EIGENDOMMEN!**
- We zijn niet aansprakelijk voor ongevallen door het niet naleven van de bovenstaande veiligheidsinstructies of een verkeerd gebruik.

● **Montage (Afbeelding A)**

Opmerking: Verwijder al het verpakkingsmateriaal van het product. Haal het product uit de draagtas 3.

1. Zet het frame 1 in elkaar door de stangen, die door middel van een elastiek aan elkaar zijn verbonden, in de beugels te steken.
 2. Breng de zitting 2 over het frame 1 aan. De lipjes worden in de boven- en onderkant van de rugleuning vastgehaakt.
 3. Zet het product neer om de lipjes eenvoudig op de zitting 2 te schuiven.
- Voer de procedure in de omgekeerde volgorde uit om het product uit elkaar te halen.

● **Reiniging en onderhoud**



- Verwijder vuil van dit product met een zachte spons en schoon water.
- Laat alle onderdelen grondig drogen voordat u het product in de draagtas opbergt. Dit voorkomt de vorming van schimmel, geurtjes en verkleuring.

● Afvoer

De verpakking bestaat uit milieuvriendelijke grondstoffen die u via de plaatselijke recyclingcontainers kunt afvoeren. Informatie over de mogelijkheden om het uitgediende product na gebruik te verwijderen, verstrekt uw gemeentelijke overheid.



Het product, waaronder het toebehoren, en de verpakkingsmaterialen kunnen worden gerecycled en zijn onderhevig aan een uitgebreide verantwoordelijkheid van de fabrikant.

Gooi ze apart weg, overeenkomstig de aangegeven Info-tri (informatie over afvalscheiding), voor een beter afvalbeheer. Het Triman-logo geldt alleen voor Frankrijk.

● Garantie

Het product werd volgens strenge kwaliteitsrichtlijnen gemaakt en voor de uitlevering zorgvuldig gecontroleerd. In geval van materiaal- of fabricagefouten hebt u tegenover de verkoper van het product wettelijke rechten. Uw wettelijke rechten worden op geen enkele manier door onze hieronder vermelde garantie beperkt.

De garantie voor dit product bedraagt 3 jaar vanaf aankoopdatum. De garantieperiode gaat in op de datum van aankoop. Bewaar het originele bewijs van aankoop op een veilige plek aangezien dit document nodig is als bewijs.

Alle beschadigingen of gebreken die reeds op het moment van aankoop aanwezig zijn, moeten meteen na het uitpakken van het product worden gemeld.

Mocht het product binnen 3 jaar na aankoopdatum een materiaal- of fabricagefout vertonen, zullen wij het – naar onze keuze – gratis voor u repareren of vervangen. De garantieperiode wordt door een plaatsgevonden garantieverlening niet verlengd. Dit geldt ook voor vervangen en gerepareerde onderdelen.

Deze garantie vervalt als het product werd beschadigd of onjuist is gebruikt of onderhouden.

De garantie dekt materiaal- en fabricagefouten af. Deze garantie dekt geen productonderdelen die aan normale slijtage onderhevig zijn en daarom als verbruiksartikelen worden beschouwd (bv. batterijen, oplaadbare batterijen, slangen, inktpatronen), noch dekt zij schade aan breekbare onderdelen, bv. schakelaars of onderdelen die van glas zijn gemaakt.

● Service

(NL) Service Nederland
Tel.: 0800 0249630

E-Mail: owim@lidl.nl
(BE) Service België
Tel.: 0800 12089

E-Mail: owim@lidl.be

SEDIA PIEGHEVOLE DA CAMPEGGIO PREMIUM

● **Destinazione d'uso**

Questo prodotto è destinato all'uso privato e a una persona di peso non superiore a 110 kg. Questo prodotto è un mobile da esterno per campeggio. Il prodotto non è destinato all'uso commerciale.

● **Specifiche tecniche**

Dimensioni: 500 x 480 x 650 mm
(L x l x H)

Peso: 900 g

Carico max: 110 kg

● **Contenuto dell'imballaggio**

- 1 Telaio
- 2 Seduta
- 3 Borsa di trasporto



Avvertenze di sicurezza

CONSERVARE QUESTE ISTRUZIONI IN UN LUOGO SICURO. IN CASO DI CESSIONE DEL PRODOTTO A TERZI, ALLEGARE TUTTA LA DOCUMENTAZIONE.

⚠ AVVERTENZA! RISCHIO DI MORTE!

- Non lasciare i bambini senza supervisione con i materiali di imballaggio o il prodotto. Rischio di soffocamento!
- Il prodotto può diventare instabile se usato in modo scorretto, con il rischio di lesioni o danni.
- Non usare il prodotto in prossimità di fiamme.

⚠ ATTENZIONE! RISCHIO DI LESIONI!

- Verificare che il prodotto sia stabile prima dell'uso.
-  Rispettare il carico massimo di 110 kg. Non superare tale limite per evitare il rischio di lesioni e/o danni.

- Prima di ogni utilizzo, ispezionare il prodotto per assicurarsi che non sia usurato o danneggiato. Usare il prodotto esclusivamente se è in perfette condizioni. Non usare il prodotto se è danneggiato visibilmente o se si ritiene che sia danneggiato.
- Sedersi esclusivamente sulla superficie di seduta del prodotto.
- Riporre il prodotto in condizioni climatiche avverse, ad esempio in presenza di forte vento. Conservare il prodotto in un luogo protetto.

⚠ RISCHIO DI DANNI MATERIALI!

- Si declina ogni responsabilità per eventuali incidenti causati dal mancato rispetto delle avvertenze di sicurezza o da un uso improprio.

● **Assemblaggio (figura A)**

Nota: rimuovere tutti i materiali di imballaggio dal prodotto. Estrarre il prodotto dalla borsa di trasporto **3**.

1. Assemblare il telaio **1** inserendo i tubi uniti da un elastico nei punti di fissaggio.
 2. Posizionare la seduta **2** sul telaio **1**. Le linguette sono fissate sulla parte superiore e sulla parte inferiore dello schienale.
 3. Appoggiare il prodotto sul pavimento per facilitare l'inserimento delle linguette nella seduta **2**.
- Procedere in ordine inverso per disassemblare il prodotto.

● **Pulizia e manutenzione**



- Usare una spugna morbida e acqua pulita per rimuovere la sporcizia dal prodotto.
- Per evitare la formazione di muffa, cattivi odori o scolorimenti, lasciare che tutte le parti si asciughino completamente prima di riporre il prodotto nella confezione.

● **Smaltimento**

L'imballaggio è composto da materiali ecologici che possono essere smaltiti presso i siti di raccolta locali per il riciclo.

E' possibile informarsi circa le possibilità di smaltimento del prodotto usato presso l'amministrazione comunale o cittadina.



Il prodotto, i suoi accessori e i materiali di imballaggio sono riciclabili e soggetti alla responsabilità estesa del produttore.

Per un migliore trattamento dei rifiuti, smaltirli separatamente seguendo i diversi simboli della raccolta differenziata.

Il logo Triman è valido solamente per la Francia.

● **Garanzia**

Il prodotto è stato fabbricato accuratamente secondo severe direttive di qualità ed è stato controllato meticolosamente prima della consegna.

In caso di difetti di materiale o fabbricazione l'acquirente può far valere diritti legali nei confronti del venditore. La nostra garanzia sotto riportata non costituisce alcun limite ai diritti legali dell'acquirente.

Questo prodotto è garantito per 3 anni con decorrenza dalla data di acquisto. La garanzia decorre dalla data d'acquisto. Conservare lo scontrino originale in un posto sicuro perché questo documento viene richiesto come prova dell'avvenuto acquisto.

Tutti i danni o difetti presenti già al momento dell'acquisto devono essere comunicati subito dopo l'apertura della confezione.

Se entro 3 anni dalla data di acquisto di questo prodotto si rileva un difetto di materiale o di fabbricazione, noi procederemo, a nostra discrezione, alla riparazione o sostituzione gratuita del prodotto o al rimborso del prezzo di acquisto. Un eventuale intervento in garanzia non prolunga né rinnova il periodo di garanzia stesso. Ciò vale anche per le parti sostituite e riparate.

Questa garanzia decade in caso di danneggiamento oppure uso o manutenzione impropri del prodotto.

La prestazione in garanzia vale per difetti del materiale o di fabbricazione. Questa garanzia non si estende a componenti del prodotto esposti a normale logorio, che possono pertanto essere considerati come componenti soggetti a usura (esempio capacità della batteria, calcificazione, lampade, pneumatici, filtri, spazzole...). La garanzia non si estende altresì a danni che si verificano su componenti delicati (esempio interruttori, batterie, parti realizzate in vetro, schermi, accessori vari) nonché danni derivanti dal trasporto o altri incidenti.

● **Assistenza**

IT Assistenza Italia

Tel.: 800781188

E-Mail: owim@lidl.it

CH Assistenza Svizzera

Tel.: 0800 56 44 33

E-Mail: owim@lidl.ch

MT Assistenza Malta

Tel.: 80062230

E-Mail: owim@lidl.com.mt

SILLA DE CAMPING PREMIUM

● Uso previsto

Este producto es adecuado para uso personal por personas con un peso máximo de 110 kg. Este producto sirve como mueble para exteriores en el sector de camping. Este producto no está destinado a fines comerciales.

● Datos técnicos

Dimensiones: 500 x 480 x 650 mm
(L x An x Al)

Peso: 900 g

Carga máx.: 110 kg

● Alcance de la entrega

- 1 Bastidor
- 2 Asiento
- 3 Bolsa de transporte



Notas sobre seguridad

¡GUARDE ESTAS INSTRUCCIONES EN UN LUGAR SEGURO! CUANDO ENTREGUE ESTE PRODUCTO A OTRAS PERSONAS, INCLUYA TAMBIÉN TODOS LOS DOCUMENTOS

¡ADVERTENCIA! ¡PELIGRO PARA LA VIDA!

- No deje nunca a los niños sin vigilancia con el material de embalaje o el producto. ¡Peligro de asfixia!
- El producto puede perder estabilidad si se usa incorrectamente. Esto podría provocar lesiones o daños materiales.
- No utilice el producto cerca de fuego abierto.

¡PRECAUCIÓN! ¡RIESGO DE LESIONES!

- Asegúrese de que el producto está estable antes de utilizarlo.
-  Tenga en cuenta la capacidad máxima de peso de 110 kg. Sobrepasar este límite de peso puede provocar lesiones y/o daños materiales.

- Compruebe si el producto está dañado o desgastado antes de cada uso. Utilice el producto sólo cuando esté en buenas condiciones. No utilice el producto si se observan o sospechan daños.
- Solo puede sentarse en la superficie de asiento del producto.
- Asegure el producto en condiciones meteorológicas extremas, por ejemplo, cuando haya viento fuerte. Guarde el producto en lugares resguardados.

⚠ ¡RIESGO DE DAÑOS MATERIALES!

- No nos hacemos responsables de los accidentes derivados del incumplimiento de las instrucciones de seguridad anteriores o de una manipulación incorrecta del producto.

● Montaje (figura A)

Nota: Retire todos los materiales de embalaje del producto. Saque el producto de la bolsa de transporte **3**.

1. Monte el bastidor **1** insertando las varillas que están unidas mediante cinta elástica en los soportes de montaje.
 2. Coloque el asiento **2** sobre el bastidor **1**. Las pestañas están enganchadas en la parte superior e inferior del respaldo.
 3. Deposite el producto para que sea más fácil deslizar las lengüetas en el asiento **2**.
- Proceda en orden inverso para desmontar el producto.

● Limpieza y cuidado



- Utilice una esponja suave y agua limpia para limpiar la suciedad de este producto.
- Deje que todas las piezas se sequen bien antes de guardar el producto. Esto evitará la formación de moho, olores y decoloración.

● **Eliminación**

El embalaje está compuesto por materiales no contaminantes que pueden ser desechados en el centro de reciclaje local.

Para obtener información sobre las posibilidades de desecho del producto al final de su vida útil, acuda a la administración de su comunidad o ciudad.



El producto, incluidos los accesorios, y el material de embalaje son reciclables y están sujetos a la responsabilidad extendida del fabricante.

Deséchelos por separado siguiendo la información ilustrada de recogida selectiva para un mejor tratamiento de los residuos.

El logotipo Triman se aplica solo para Francia.

● **Garantía**

El producto ha sido fabricado según normas de calidad exigentes y ha sido probado minuciosamente antes de la entrega. En caso de fallos de material o de fabricación, dispone de derechos legales frente al vendedor del producto.

Nuestra garantía mencionada a continuación no restringe sus derechos legales de ningún modo.

La garantía para este producto es de 3 años a partir de la fecha de compra. La garantía empieza el día de la fecha de compra. Conserve el justificante de compra original en un lugar seguro, ya que este documento es necesario para demostrar la compra.

Todos los daños o defectos ya presente en el momento de la compra deben informarse inmediatamente tras desembalar el producto.

Si el producto presenta defectos de material o fabricación en los 3 años a partir de la fecha de compra, lo repararemos o sustituiremos, según nuestra elección, gratuitamente para usted. El período de garantía no se extiende por una reclamación de garantía aprobada. Esto también es aplicable a las piezas sustituidas y reparadas.

La garantía pierde su validez si el producto se daña o se utiliza o mantiene de forma inadecuada.

La garantía cubre defectos de material y fabricación. Esta garantía no cubre las piezas del producto sujetas a un uso y desgaste normal y, por lo tanto, consideradas piezas de desgaste (por ej. pilas, baterías, mangueras, cartuchos de tinta) ni los daños a las piezas frágiles, por ej. interruptores o piezas de cristal.

● **Asistencia**

ES **Asistencia en España**

Tel.: 900984989

E-Mail: owim@lidl.es

CADEIRA DE CAMPISMO

PREMIUM

● Utilização prevista

Este produto é adequado para um uso pessoal por uma pessoa com um peso máximo de 110 kg. O produto serve de mobiliário de exterior na área do campismo. Este produto não foi criado para uma utilização comercial.

● Características técnicas

Dimensões: 500 x 480 x 650 mm
(C x L x A)

Peso: 900 g

Carga máxima: 110 kg

● Âmbito de entrega

- 1 Estrutura
- 2 Assento
- 3 Saco de transporte



Aviso de segurança

GUARDE ESTAS INSTRUÇÕES NUM LOCAL SEGURO! QUANDO ENTREGAR ESTE PRODUTO A OUTRAS PESSOAS, ENTREGUE TAMBÉM TODOS OS DOCUMENTOS.

! AVISO! PERIGO DE VIDA!

- Nunca deixe uma criança sem supervisão com o material de empacotamento ou com o produto. Perigo de sufocação!
- O produto pode ficar instável se for usado incorretamente. Isto pode dar origem a ferimentos ou danos patrimoniais.
- Não use o produto perto de chamas sem proteção.

! CUIDADO! RISCO DE FERIMENTOS!

- Certifique-se de que o produto está estável antes da utilização.



- Tenha em conta a capacidade máxima de peso de 110 kg. Exceder este limite de peso pode dar origem a ferimentos e/ou danos patrimoniais.
 - Inspeção o produto quanto a danos ou desgaste antes de cada utilização. Use o produto apenas em boas condições. Não use o produto se existirem danos visíveis ou se suspeitar de danos.
 - Só se pode sentar na superfície de assento do produto.
 - Fixe o produto quando existirem condições meteorológicas extremas, como ventos fortes. Guarde o produto em áreas protegidas.
- !** **RISCO DE DANOS PATRIMONIAIS!**
- Não nos responsabilizamos por acidentes devido ao desrespeito pelas instruções de segurança apresentadas acima ou um manuseamento incorreto.

● Montagem (Imagem A)

Nota: Retire todos os materiais de empacotamento do produto. Retire o produto do saco de transporte **3**.

1. Monte a estrutura **1** inserindo as hastes unidas com um elástico nos encaixes.
 2. Coloque o assento **2** sobre a estrutura **1**. As abas são fixadas no topo e fundo do encosto.
 3. Deite o produto para facilitar o encaixe das abas no assento **2**.
- Proceda pela ordem inversa de modo a desmontar o produto.

● Limpeza e cuidados



- Use uma esponja suave e água limpa para limpar a sujidade deste produto.
- Permita que todas as partes sequem por completo antes de guardar o produto. Isto evita a formação de mofo, maus odores e descoloração.

● **Eliminação**

A embalagem é feita de materiais não poluentes que podem ser eliminados nos contentores de reciclagem locais.

As possibilidades de reciclagem dos artigos utilizados poderão ser averiguadas no seu Município ou Câmara Municipal.



○ produto, incluindo os acessórios e materiais de embalagem, são recicláveis e estão sujeitos a uma responsabilidade alargada do fabricante.

Elimine-os separadamente, seguindo as informações-tri (informações de triagem) ilustradas, para um melhor tratamento dos resíduos.

○ logotipo Triman somente vale para a França.

● **Garantia**

○ produto foi fabricado de acordo com diretrizes de qualidade rigorosas e cuidadosamente testado antes da entrega. Em caso de defeitos materiais ou de fabrico, tem direitos legais contra o vendedor do produto. Os seus direitos legais não são limitados de forma alguma pela nossa garantia abaixo apresentada.

A garantia para este produto é de 3 anos a partir da data de compra. O período de garantia começa na data da compra. Guarde o recibo de compra original num local seguro, pois este documento é exigido como prova de compra.

Quaisquer danos ou defeitos já presentes no momento da compra devem ser comunicados imediatamente após a desembalagem do produto.

No caso de o produto apresentar um defeito de material ou de fabrico dentro de 3 anos a partir da data de compra, repará-lo-emos ou substituí-lo-emos gratuitamente, à nossa critério. O período de garantia não pode ser prolongado por uma reclamação de garantia concedida. Isto também se aplica às peças substituídas e reparadas.

Esta garantia é nula se o produto tiver sido danificado ou utilizado ou mantido de forma inadequada.

A garantia cobre defeitos de material e de fabrico. Esta garantia não cobre peças do produto sujeitas a desgaste normal e, portanto, consideradas peças consumíveis (por ex., baterias, baterias recarregáveis, mangueiras, cartuchos de tinta), nem cobre danos em peças frágeis, por ex., interruptores ou peças feitas em vidro. Com a troca do aparelho, de acordo com DL 67/2003, o tempo de garantia se inicia novamente.

● **Assistência Técnica**

Serviço Portugal

Tel.: 800849000

E-Mail: owim@lidl.pt