



UNDERWATER PADDLING POOL

(GB) (IE) (NI)

UNDERWATER PADDLING POOL

Instructions for use

(FR) (BE)

PISCINE GONFLABLE « LE MONDE SOUS-MARIN »

Notice d'utilisation

(DE) (AT) (CH)

KINDERPLANSCHBECKEN UNTERWASSERWELT

Gebrauchsanweisung

(DK)

SOPPEBASSIN "VERDEN UNDER VANDET"

Brugervejledning

(NL) (BE)

KINDER ZWEMBADJE ONDERWATERWERELD

Gebruiksaanwijzing



IAN 385219_2107

(GB) (IE) (NI) (DK) (FR)
(BE) (NL) (DE) (AT) (CH)

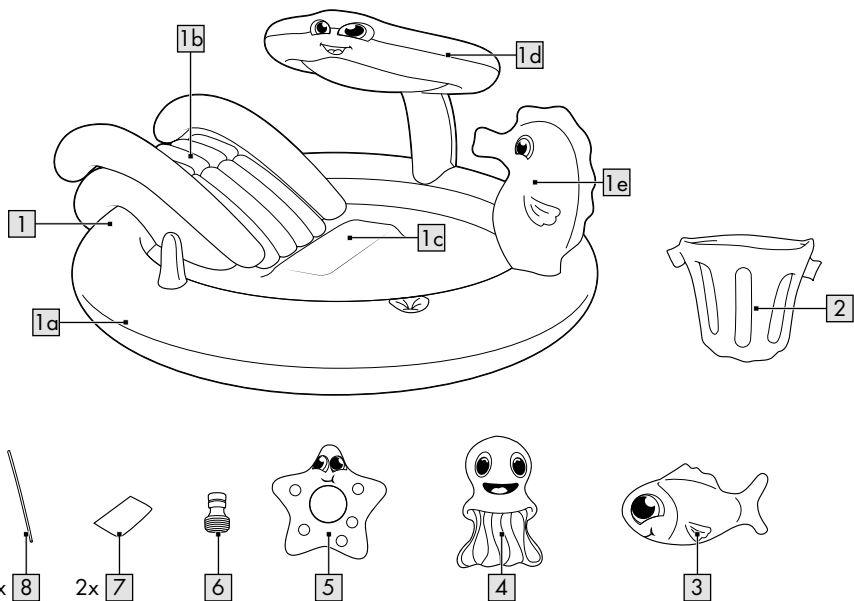
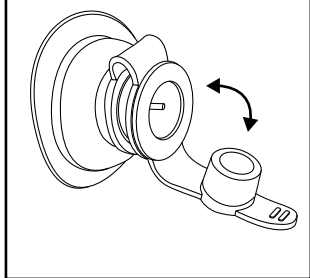
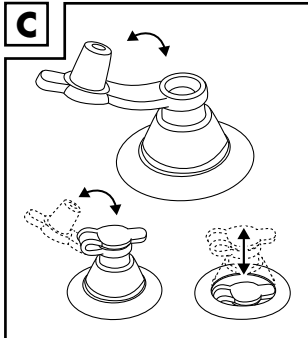
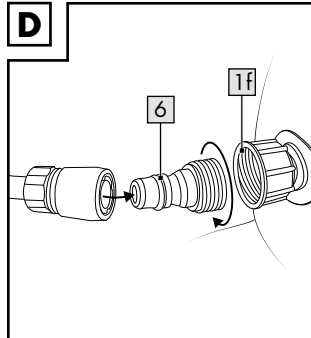
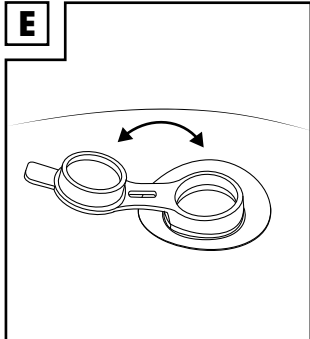
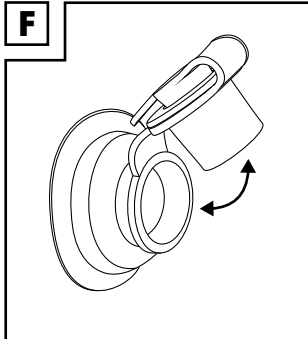
A**B****C****D****E****F**

Congratulations!

You have chosen to purchase a high-quality product. Familiarise yourself with the product before using it for the first time.

 **Read the following instructions for use carefully.**

Use the product only as described and only for the given areas of application. Store these instructions for use carefully. When passing the product on to third parties, please also hand over all accompanying documents.

Scope of delivery (fig. A)

- 1 x adventure pool (1)
 - main chamber (1a)
 - slide (1b)
 - slide padding (1c)
 - ray (1d)
 - seahorse (1e)
- 1 x bucket (2)
- 1 x fish (3)
- 1 x jellyfish (4)
- 1 x starfish (5)
- 1 x adapter (6)
- 2 x repair patch (7)
- 3 x deflation tube (8)
- 1 x instructions for use

Technical data

Dimensions (inflated):

Pool dimensions: approx. 185 x 89 x 203cm
(W x H x D)



Max. user weight, slide: 50kg



Date of manufacture (month/year):
01/2022



Warning. Never leave your child unattended – drowning hazard.

 Delta-Sport Handelskontor GmbH hereby declares that this product meets the following basic requirements, as well as other important regulations: 2009/48/EC – Toy Safety Directive

 UK Conformity Assessed Delta-Sport Handelskontor GmbH hereby declares that this product meets the following basic requirements, as well as other important regulations: Toys (Safety) Regulations 2011

Intended use

This product is a toy for children above the age of 1½ for use outdoors.

Warning. Only for domestic use.

Safety instructions

Warning!

- Warning. None of the packaging and fastening materials are considered part of the toy and must always be removed for safety reasons before the product can be given to children to play with.

Danger to life!

- Children can drown in very small amounts of water. Empty the pool when not in use.

Risk of injury!

- Do not allow your child to use the product unsupervised since children are unable to judge potential dangers. Use only under the direct supervision of an adult.
- Do not place hard objects with sharp edges, e.g. toys, in the pool while it is in use. Do not wear or carry jewellery, watches or keys. Take off your shoes or your child's and remove glasses if worn.
- To protect against damage to the product and injuries to people the product may not be used until it is fully inflated.
- Children may not jump into the pool.

- Speak to your children about how to use the product while playing safely.
- Do not modify the product in any way.
- Use only clean tap water. Contaminated water can endanger the health of users.
- Adult assembly required.
- Do not install the paddling pool over concrete, asphalt or any other hard surface.
- The product should be assembled on a flat lawn without any stones, sticks, bumps or hollows. Please ensure that the product is at an appropriately safe distance of at least two metres away from buildings, steps, fences, walls, waterways, overhanging branches, washing lines, electrical cables, and any other obstacles.
- Check the product for damage and wear before each use. The product may only be used in good order and condition!
- Do not use the product if air is leaking.
- Do not use the product without the slide inflated.
- Children may only play with the product under adult supervision.



Avoiding material damage!

- All inflatables are susceptible to cold. For this reason never unfold and inflate the product at a temperature lower than 15 °C!
- Warning. Avoid the use of sunscreen and skin care products containing alcohol. Sunscreen and skin care products containing alcohol may dissolve the colour coating of the inflatable PVC items. This can lead to discolouration on your body, your clothing, or on other objects which come into contact with the product.
- In the event that the air pressure increases in the hot sun, it must be balanced accordingly by letting out air.

- Make sure that the product, especially when inflated, does not come into contact with stones, gravel, or sharp objects and does not rub or scrape against anything as this can cause damage to the plastic foil.
- Use only the correct pump adapters to insert into the safety valves. The valves might otherwise be damaged.
- Do not over-inflate because you then risk tearing open the welded seams. Close the valves properly after inflating.
- Avoid contact with sharp-edged, hot, pointed, or dangerous objects.

Assembly

An adult should always assemble the product. Please follow the individual assembly steps in the order indicated.

1. Selecting the location

Choose a suitably flat and clean surface with plenty of space to unpack and unfold the product. Spread the product out in the place where it will later be used. Check that all individual parts are present and in good order and condition.

2. Inflation

Warning!

- **Always inflate the air chambers fully!**
- **Avoid inflating the air chambers too much because there is the risk of overstretching the welded seams or even tearing them open.**
- **Use standard commercial foot pumps or double-stroke piston pumps with matching adapter attachments to inflate the product.**
- **Do not use a compressor or compressed air bottles to inflate the product. This can lead to damage to the product.**
- **Make sure that the chambers are filled with air uniformly.**

- **Inflate each air chamber until it feels firm to the touch. When you press with your thumb against the air chamber it should still give a little.**

Sequence

WARNING!

Follow the correct sequence when inflating the air chambers. Always inflate all air chambers fully.

1. Main chamber (1a)
2. Slide with side walls (1b)
3. Slide padding (1c)
4. Ray (1d)
5. Seahorse (1e)
6. Bucket (2)
7. Fish (3)
8. Jellyfish (4)
9. Starfish (5)

3. Inflation

1. Fill the main chamber (1a) with air and close the cap (fig. B). Inflate the air chamber until it feels firm to the touch. When you press with your thumb against each air chamber it should still give a little. Close the valve seal.
2. To fill components 1b-1e and 2-5 open the valve seal and inflate the air chambers. Close the valve seal and push in the valve by pressing lightly (fig. C).

4. Garden hose connection

Screw the adapter (6) onto the product's water connection (1f). Connect a garden hose using a suitable hose coupling (not supplied) and attach this to the water connection with the product's adapter (fig. D).

Filling the product with water

Fill the product slowly and do not leave it unattended while filling.

Note: Fill the product up to, at most, the printed mark.

Important! Do not exceed the filling capacity of 165l without water sprayer attached!

Emptying the product

Open the drainage hole and allow the water to run out (fig. E).

Note: Please follow the local regulations regarding specific requirements for disposing of water from swimming pools.

Disassembly

Allow the product to dry completely before folding it up.

Remove the garden hose. Take off all individual removable parts.

Deflating the product

1. To deflate the main chamber rapidly, open the seal (fig. F).
2. To deflate the other components pull out the valve and squeeze the valve stem lightly so that the air can escape or insert the deflation tube into the seal to allow the air to escape rapidly.

Repairs

Minor leaks or holes can be repaired with the repair patch supplied.

Important!

Do not inflate the product for 20 minutes after repair! Do not use the repair patch for leaks or holes on the seam.

1. Let the air out of the product completely.
2. Clean the area around the leak thoroughly.
The area must be dry and free from grease.

3. Cut out a piece of the repair material that is big enough for its edges to overlap the damaged area by about 1.3cm.
4. Peel the repair patch off the paper, place it on the damaged area and press tight.

Storage, cleaning

Exchange the water in the product frequently, especially in hot weather and if it is soiled. When not in use, always store the product clean, dry and uninflated at room temperature. The valves should always be closed during storage. Clean the product only with water or soapy water, never with abrasive detergents. When storing for the winter do not put any sharp objects on the product and do not apply talcum powder.

Disposal

Dispose of the article and the packaging materials in accordance with current local regulations. Packaging materials such as foil bags are not suitable to be given to children. Keep the packaging materials out of the reach of children.



Dispose of the products and the packaging in an environmentally friendly manner.



The recycling code is used to identify various materials for recycling.

The code consists of the recycling symbol – which is meant to reflect the recycling cycle – and a number which identifies the material.

Notes on the guarantee and service handling

The product was produced with great care and under continuous quality control. DELTA-SPORT HANDELSKONTOR GmbH gives private end customers a three-year guarantee on this product from the date of purchase (guarantee period) in accordance with the following provisions.

The guarantee is only valid for material and manufacturing defects. The guarantee does not cover parts subject to normal wear and tear that are thus considered wear parts (e.g. batteries) or fragile parts such as switches, rechargeable batteries, or parts made of glass.

Claims under this guarantee are excluded if the product has been used incorrectly, improperly, or contrary to the intended purpose, or if the provisions in the instructions for use were not observed, unless the end customer proves that a material or manufacturing defect exists that was not caused by one of the aforementioned circumstances.

Claims under the guarantee can only be made within the guarantee period by presenting the original sales receipt. Please therefore keep the original sales receipt. The guarantee period is not extended by any repairs carried out under the guarantee, under statutory guarantees, or as a gesture of goodwill. This also applies to replaced and repaired parts.

If you wish to make a claim please first contact the service hotline mentioned below or contact us by e-mail. If there is a guarantee case, then the product will be repaired or replaced free of charge to you or the purchase price will be refunded, depending on our choice.

Your legal rights, in particular guarantee claims against the respective seller, are not limited by this guarantee.

IAN: 385219_2107



Service Great Britain

Tel.: 0800 404 7657

E-Mail: deltasport@lidl.co.uk



Service Ireland



Tel.: 1890 930 034

(0,08 EUR/Min., (peak))

(0,06 EUR/Min., (off peak))

E-Mail: deltasport@lidl.ie

Hjertelig tillykke!

Du har valgt at købe et kvalitetsprodukt. Lær produktet at kende, inden du bruger det første gang.

 **Det gør du ved at læse nedenstående brugervejledning omhyggeligt.**

Brug kun produktet som beskrevet og til de angivne anvendelsesområder. Opbevar denne brugervejledning et sikkert sted. Udlever også alle dokumenter, hvis produktet videregives til en tredjepart.

Leveringsomfang (afb. A)

- 1 x oplevelsespool (1)
 - hovedkammer (1a)
 - slidske (1b)
 - polstring, slidske (1c)
 - rokke (1d)
 - søhest (1e)
- 1 x spand (2)
- 1 x fisk (3)
- 1 x vandmand (4)
- 1 x søstjerne (5)
- 1 x adapter (6)
- 2 x reparationslap (7)
- 3 x udluftningsrør (8)
- 1 x brugervejledning

Tekniske data

Mål, luftfyldt:

Poolbassin: ca. 185 x 89 x 203 cm (B x H x D)



Maks. brugervægt, slidske: 50 kg



Fremstillingsdato (måned/år):
01/2022



Advarsel. Lad aldrig barnet være uden opsyn – fare for drukning.

 Hermed erklærer Delta-Sport Handelskontor GmbH, at denne artikel er i overensstemmelse med følgende grundlæggende krav og de øvrige gældende bestemmelser:
2009/48/EF – legetøjsdirektiv

Tilsigtet brug

Denne artikel er legetøj til privat brug til børn fra 1 ½ år til udendørs brug.

Advarsel. Kun til privat brug.

Sikkerhedsoplysninger

Advarsel!

- Advarsel. Alle emballage- og monteringsmaterialer er ikke en del af legetøjet og skal altid fjernes af sikkerhedsmæssige grunde, inden artiklen udleveres til børn at lege med.

Livsfare!

- Børn kan drukne i en meget lille mængde vand. Tøm bassinet, når det ikke er i brug.

Fare for skader!

- Lad ikke dit barn bruge artiklen, uden det er under opsyn, da børn ikke kan vurdere de potentielle farer. Brug kun under direkte opsyn af en voksen.
- Under brug må der ikke ligge skarpkantede og hårde genstande i soppebassinet, f.eks. legetøj. Bær ikke smykker, ure eller nøgler. Tag egne eller barnets sko af, og tag om nødvendigt egne briller eller barnets briller af.
- For at beskytte artiklen mod beskadigelser og personskader må artiklen ikke bruges, før den er fuldt oppumpet.
- Børn må ikke hoppe i soppebassinet.

- Informér dine børn om brugeroplysningerne for sikker leg.
- Foretag ikke ændringer på artiklen.
- Bruges kun med rent vand fra hanen. Forurennet vand kan udgøre en fare for brugernes helbred.
- Samling skal foretages af en voksen.
- Anbring ikke soppebassinet på beton, asfalt eller andre hårde overflader.
- Artiklen skal opstilles på en plan græsplæne, der er fri for sten, pinde, bump og fordybninger. Artiklen skal have en rimelig sikkerhedsafstand på mindst 2 m til bygninger, trapper, hegn, mure, vandhuller, overhængende grene, tørresnore, elektriske ledninger og andre forhindringer.
- Kontrollér artiklen for skader eller slid før hver brug. Artiklen må kun bruges i fejlfri tilstand!
- Brug ikke artiklen, hvis den taber luft.
- Brug ikke artiklen uden oppumpet slidske
- Børn må kun lege med artiklen under opsyn af voksne.

Undgå materielle skader!

- Alle oppumpelige artikler er følsomme over for kulde. Fold og pump aldrig artiklen op under en temperatur på 15 °C!
- Advarsel. Undgå brug af alkoholholdige solbeskyttelses- og hudplejemidler. Alkoholholdige solbeskyttelses- og hudplejemidler kan opløse farvebelægningen på det oppustelige PVC-produkt. Den kan smitte af på kroppen, tøjet eller andre genstande, der kommer i kontakt med produktet.
- Hvis lufttrykket stiger i brændende sol, skal der kompenseres tilsvarende ved at lukke luft ud.

- Sørg for, at artiklen – især i oppumpet tilstand – ikke kommer i kontakt med sten, grus eller skarpe genstande og ikke skurer eller slæber mod noget, da der ellers kan opstå skader på folien.
- Sæt kun egnede pumpeadaptere i sikkerhedsventilerne. Ellers kan ventilerne blive beskadigede.
- Må ikke pumpes for hårdt op, ellers er der fare for, at svejsningerne revner. Ventilerne skal lukkes godt efter oppumpning.
- Undgå kontakt med skarpe, varme, spidse eller farlige genstande.

Opstilling

Monteringen skal altid udføres af en voksen. Følg de enkelte trin for opstilling i den angivne rækkefølge.

1. Udvalgelse af placering

Vælg en egnet, plan og ren overflade med tilstrækkelig plads til at pakke og folde artiklen ud. Bred artiklen ud, hvor den senere skal stå. Vær sikker på, at alle enkeltdele er til stede og i perfekt stand.

2. Oppumpning

Advarsel!

- **Luftkamrene skal altid pumpes helt op!**
- **Undgå en overdreven oppumpning af luftkamrene, da der ellers er risiko for overstrækning eller at svejsesømmene kan revne.**
- **Brug kommercielt tilgængelige fodpumper eller stempelpumper med dobbeltslag med tilsvarende pumpeadaptere til at pumpe artiklen op.**
- **Brug hverken kompressor eller trykluftflasker til at pumpe artiklen op. Dette kan føre til beskadigelser af artiklen.**
- **Sørg for, at kamrene fyldes ensartet op med luft.**

- **Pump hvert luftkammer op, indtil det føles fast. Ved tryk med tommelfingrene på luftkammerne, skulle de let kunne trykkes ind.**

Rækkefølge

ADVARSEL!

Overhold følgende rækkefølge ved oppumpning af luftkammerne. Pump altid alle luftkamre helt op.

1. Hovedkammer (1a)
2. Slidske med sidevægge (1b)
3. Polstring, slidske (1c)
4. Rokke (1d)
5. Søhest (1e)
6. Spand (2)
7. Fisk (3)
8. Vandmand (4)
9. Søstjerne (5)

3. Fyldning

1. Fyld hovedkammeret (1a) med luft, og luk hættten (afb. B). Pump luftkammerne op, indtil de føles faste. Ved tryk med tommelfingrene på de enkelte luftkamre, skulle de let kunne trykkes ind. Luk ventilhætten.
2. For at fylde delene 1b - 1e og 2 - 5 skal ventilhætten åbnes og luftkammerne pumpes op. Luk ventilhætten og sænk ventilen ned ved at bruge et let tryk (afb. C).

4. Tilslut en haveslange

Skru adapteren (6) på artiklens vandtilslutning (1f). Forbind en haveslange med en passende slangekobling (medfølger ikke), og sæt denne på artiklens vandtilslutning med adapter (afb. D).

Fyld artiklen med vand

Fyld artiklen langsomt, og lad ikke artiklen være uden opsyn mens den fyldes op.

Anvisning: Artiklen må maksimalt fyldes op til den påtrykte markering.

Vigtigt! Bemærk påfyldningsmængden på 165 l uden tilsluttet vandsprøjte!

Tømning af artiklen

Åbn aftapningshullet, og lad vandet løbe ud (afb. E).

Bemærk: Vær opmærksom på de lokale bestemmelser om specifikke forskrifter for bortskaffelse af vand fra svømmebassiner.

Nedtagning

Lad artiklen tørre helt inden den foldes sammen. Tag haveslangen af. Fjern alle aftagelige enkeltdele.

Udluft artiklen

1. Åbn hættten for at lukke luften ud af hovedkammeret hurtigt (afb. F).
2. For at udlufts de andre enkeltdele skal den respektive ventil trækkes ud og ventilskaftet trykkes let sammen, så luften kan slippe ud eller udluftningsrøret sættes i den respektive lukning for at lade luften slippe hurtigt ud.

Reparation

Små lækager eller huller kan repareres med den vedlagte reparationslap.

Vigtigt!

Efter reparationen må artiklen ikke pumpes op i 20 minutter! Brug ikke reparationslappen på lækager eller huller på sømmen.

1. Luk luften helt ud af artiklen.
2. Rengør området omkring lækagen grundigt. Området skal være tørt og fri for fedt.

3. Klip et stykke reparationsmateriale ud, stort nok til, at dets kanter rager ca. 1,3 cm ud over det beskadigede område.
4. Træk reparationslappen af papiret, anbring den på det beskadigede område, og tryk den hårdt til.

Opbevaring, rengøring

Skift ofte vandet i artiklen, især i varmt vejr, og når det er snavset! Opbevar altid artiklen uoppumpet ved stuetemperatur, når den ikke er i brug. Ventilene skal altid være lukkede under opbevaring. Rengøres kun med vand eller sæbevand, aldrig med skræppe rengøringsmidler. Ved opbevaring til vinteren må der ikke lægges skarpkantede genstande på artiklen og den må ikke gnides ind med talkum.

Henvisninger vedr. bortskaffelse

Bortskaf artikel og emballage i overensstemmelse med lokalt gældende forskrifter. Emballagematerialer som f.eks. plastposer hører ikke hjemme i børnehænder. Opbevar emballagen utilgængeligt for børn.



Bortskaf produkter og emballage miljørigtigt.



Genbrugskoden anvendes til mærkning af forskellige materialer med henblik på genvinding.

Koden består af genbrugssymbolet – som afspejler genvindingskredsløbet – og et nummer, der kenetegner materialet.

Oplysninger om garanti og servicehåndtering

Varen er fremstillet med største omhu og under løbende kontrol. DELTA-SPORT HANDELS-KONTOR GmbH yder private slutkunder tre års garanti på varen fra købsdato (Garantifrist) i henhold til følgende bestemmelser. Garantien gælder kun for materiale- og fremstillingsfejl.

Garantien omfatter ikke dele, der er udsat for normal slid og derfor skal betragtes som sliddele (f.eks. batterier) og ikke skrøbelige dele, f.eks. kontakter, genopladelige batterier eller dele, der er fremstillet af glas.

Garantien kan ikke gøres gældende, hvis varen er blevet anvendt ukorrekt eller uagtsomt eller til andre formål end det tilsigtede eller i det tilsigtede omfang. Garantien bortfalder ligeledes ved manglende overholdelse af anvisningerne i betjeningsvejledningen. Kunden skal kunne påvise, at der er tale om materiale- eller fremstillingsfejl og ikke fejl som følge af ovenstående omstændigheder.

Garantien kan kun gøres gældende i garanti-perioden mod fremvisning af original kvittering. Gem derfor den originale kvittering. Garantiperioden forlænges ikke i tilfælde af reparation i henhold til garantien, den lovpligtige garanti eller pr. kulance. Dette gælder også for udskiftede og reparerede dele.

I tilfælde af klager er det muligt at kontakte nedenstående servicelinje eller kontakte os pr. e-mail. Ved garantisager vil vi efter eget skøn reparere varen uden beregning, ombytte varen eller refundere købsprisen. Der er ingen yderligere rettigheder under garantien. Dine lovmæssige rettigheder, herunder navnlig garantikrav over for sælger, indskrænkes ikke som følge af denne garanti.

IAN: 385219_2107

 Service Danmark
Tel.: 32 710005
E-Mail: deltasport@lidl.dk

Félicitations !

Vous venez d'acquérir un article de grande qualité. Avant la première utilisation, familiarisez-vous avec l'article.

 **Pour cela, veuillez lire attentivement la notice d'utilisation suivante.**

Utilisez l'article uniquement comme indiqué et pour les domaines d'utilisation mentionnés. Conservez bien cette notice d'utilisation. Si vous cédez l'article à un tiers, veuillez à lui remettre l'ensemble de la documentation.

Contenu de la livraison (fig. A)

- 1 piscine de jeux (1)
 - chambre principale (1a)
 - toboggan (1b)
 - rembourrage toboggan (1c)
 - raie (1d)
 - hippocampe (1e)
- 1 seau (2)
- 1 poisson (3)
- 1 méduse (4)
- 1 étoile de mer (5)
- 1 adaptateur (6)
- 2 pièce de réparation (7)
- 3 tuyau de dégonflage (8)
- 1 notice d'utilisation

Données techniques

Dimensions gonflé :

Piscine : env. 185 x 89 x 203 cm (l x h x p)



Poids max. d'utilisateur toboggan : 50 kg



Date de fabrication (mois/année) :
01/2022



Attention. Ne jamais laisser votre enfant sans surveillance – Danger de noyade.

 Delta-Sport Handelskontor GmbH déclare par la présente que cet article répond aux exigences essentielles et aux autres dispositions en vigueur suivantes : 2009/48/CE – Directive relative à la sécurité des jouets

Utilisation conforme

Cet article est un jouet pour enfants à partir de 1 ½ ans conçu pour une utilisation en extérieur. Attention. Réservé à un usage familial.

Consignes de sécurité

Attention !

- Attention. Les matériaux d'emballage et de fixation ne font pas partie du jouet et doivent toujours être retirés pour des raisons de sécurité avant que les enfants ne puissent jouer avec.

Danger de mort !

- Les enfants peuvent se noyer dans une très faible quantité d'eau. Vider la pataouette lorsqu'elle n'est pas utilisée.

Risque de blessure !

- Ne laissez pas votre enfant utiliser l'article sans surveillance, car les enfants n'ont pas conscience des dangers potentiels. Utilisation uniquement sous la surveillance directe d'un adulte.
- Durant l'utilisation, aucun objet coupant ou dur, tel que des jouets, ne doit se trouver dans la pataouette. Ne portez pas de bijoux, de montre ou de clés sur vous. Retirez vos chaussures ou celles de votre enfant et si besoin, retirez vos lunettes ou celles de votre enfant.
- Pour protéger l'article des dommages et pour éviter que les personnes ne se blessent, l'article ne doit être utilisé qu'une fois qu'il est complètement gonflé.
- Il est interdit aux enfants de sauter dans la pataouette.

- Informez vos enfants en ce qui concerne l'utilisation de l'article, afin qu'ils puissent jouer en toute sécurité.
- N'apportez aucune modification à l'article.
- N'utiliser qu'avec de l'eau propre du robinet. Une eau impure peut nuire à la santé des utilisateurs.
- Assemblage par un adulte requis.
- Ne pas installer la pataouette sur du béton, de l'asphalte ou tout autre revêtement en dur.
- L'article doit être monté sur une pelouse plane, sur laquelle ne se trouvent aucun caillou, bâton, irrégularité ou renforcement. L'article doit être placé à une distance de sécurité raisonnable d'au moins 2 m par rapport aux bâtiments, aux escaliers, aux clôtures, aux murs, aux étendues d'eau, aux branches en surplomb, aux cordes à linge, aux câblages électriques et autres obstacles.
- Avant la première utilisation, veuillez vérifier que l'article ne présente aucun dommage ni signe d'usure. L'article ne doit être utilisé que dans un parfait état !
- N'utilisez pas l'article si de l'air s'en échappe.
- N'utilisez pas l'article sans que le toboggan ne soit gonflé.
- Les enfants ne sont autorisés à jouer avec l'article que sous surveillance d'un adulte.

Évitez les dégâts matériels !

- Tous les articles gonflables sont sensibles au froid. Ne jamais déplier et gonfler l'article à une température de moins de 15 °C !
- Attention. Évitez d'utiliser des crèmes solaires et des soins cutanés contenant de l'alcool. Les crèmes solaires et les soins cutanés contenant de l'alcool peuvent détacher le revêtement de couleur des articles en PVC. Cela peut colorer votre peau, vos vêtements ou tout autre objet en contact avec les articles.
- Si la pression de l'air augmente sous un soleil ardent, compensez en relâchant l'air en conséquence.

- Assurez-vous que l'article – en particulier lorsqu'il est gonflé – n'entre pas en contact avec des pierres, du gravier ou des objets coupants et qu'il ne frotte ni ne traîne nulle part, sinon son matériau pourrait être endommagé.
- N'insérez qu'un adaptateur de pompe approprié dans les valves de sécurité. Autrement, les valves pourraient être endommagées.
- Ne pas trop gonfler, sinon les lignes de soudure risquent de se déchirer. Fermez correctement les valves après le gonflage.
- Éviter le contact avec des objets coupants, chauds, pointus ou dangereux.

Montage

Le montage doit toujours être assuré par un adulte. Veuillez suivre les différentes étapes du montage dans l'ordre indiqué.

1. Choisissez un endroit

Choisissez une surface appropriée, plane et propre, avec suffisamment d'espace pour déballer et déplier l'article. Déployez l'article là où il doit ensuite être utilisé. Assurez-vous que toutes les pièces sont présentes et en parfait état.

2. Gonflage

Attention !

- **Les chambres à air doivent toujours être complètement gonflées !**
- **Évitez de trop gonfler les chambres à air, sinon vous risqueriez de tendre excessivement les soudures ou même de les déchirer.**
- **Pour gonfler l'article, utilisez une pompe à pied disponible dans le commerce, ou bien une pompe à piston à double chambre avec un adaptateur approprié.**
- **Pour gonfler l'article, n'utilisez pas de compresseur ni de bouteilles d'air comprimé. Ceci peut endommager l'article.**
- **Faites attention à ce que l'air soit réparti de manière homogène dans les chambres à air.**

- **Gonflez chaque chambre à air jusqu'à ce qu'elle soit ferme au toucher. En appuyant légèrement avec le pouce sur la chambre à air, celui-ci doit pouvoir s'enfoncer un peu.**

Ordre à suivre pour le gonflage

ATTENTION !

Suivez l'ordre indiqué ci-dessous pour gonfler les chambres à air. Toutes les chambres à air doivent toujours être complètement gonflées.

1. Chambre principale (1a)
2. Toboggan avec parois latérales (1b)
3. Rembourrage toboggan (1c)
4. Raie (1d)
5. Hippocampe (1e)
6. Seau (2)
7. Poisson (3)
8. Méduse (4)
9. Étoile de mer (5)

3. Remplissage

1. Remplissez la chambre principale (1a) avec de l'air et fermez le capuchon (fig. B). Gonflez les chambres à air jusqu'à ce qu'elles soient fermes au toucher. En appuyant légèrement avec le pouce sur les différentes chambres à air, celui-ci doit pouvoir s'enfoncer un peu. Fermez le capuchon de la valve.
2. Pour remplir les composants 1b - 1e et 2 - 5, ouvrez le capuchon de la valve et gonflez les chambres à air. Fermez le capuchon de la valve et enfoncez la valve en appliquant une légère pression (fig. C).

4. Raccord à un tuyau d'arrosage

Tournez l'adaptateur (6) sur le raccord d'arrivée d'eau (1f) de l'article. Raccordez un tuyau d'arrosage à l'aide d'un raccord de tuyau approprié (non compris dans la livraison) et enfoncez-le dans le raccord d'arrivée d'eau avec l'adaptateur de l'article (fig. D).

Remplissage de l'article avec de l'eau

Remplissez lentement l'article et ne laissez pas l'article sans surveillance pendant que vous le remplissez.

Remarque : Remplissez l'article au maximum jusqu'à la marque indiquée.

Important ! Respectez le volume de remplissage de 165 l sans pulvérisateur d'eau raccordé !

Vider l'article

Ouvrez l'ouverture de vidange et laissez l'eau s'écouler (fig. E).

Remarque : Veuillez respecter les réglementations locales en vigueur concernant l'évacuation des eaux de piscines.

Démontage

Avant de replier l'article, faites-le entièrement sécher. Retirez le tuyau d'arrosage. Retirez tous les composants amovibles.

Dégonfler l'article

1. Pour dégonfler rapidement la chambre principale, ouvrez le capuchon (fig. F).
2. Pour dégonfler les autres composants, tirez sur la valve et pressez légèrement la tige de la valve pour que l'air puisse s'échapper ou insérez le tuyau de dégonflage dans l'ouverture, pour permettre à l'air de s'échapper rapidement.

Réparation

Les petites fuites ou les petits trous peuvent être réparés à l'aide de la pièce de réparation fournie.

Important !

Après la réparation de l'article, celui-ci ne doit pas être gonflé avant 20 minutes ! N'utilisez pas les pièces de réparation pour les fuites ou les trous présents sur les coutures.

1. Laissez l'air s'échapper complètement de l'article.
2. Nettoyez bien la zone autour de la fuite. La zone doit être sèche et dénuée de toute graisse.

3. Découpez un morceau du matériau de réparation, de taille suffisante pour que ses bords dépassent d'environ 1,3 cm autour de la zone endommagée.
4. Détachez la pièce de réparation du papier, positionnez-la sur la zone endommagée et pressez fermement dessus.

Stockage, nettoyage

Changez régulièrement l'eau de l'article, en particulier par temps de canicule et lorsque l'eau est sale ! Lorsque vous n'utilisez pas l'article, rangez-le toujours non gonflé, sec, propre et à une température ambiante. Les valves doivent toujours être fermées pendant le stockage. Ne nettoyer qu'avec de l'eau ou de l'eau savonneuse, jamais avec des produits de nettoyage agressifs. Lors du stockage hivernal, ne placer aucun objet pointu sur le produit et ne pas pulvériser de talc.

Mise au rebut

Éliminez l'article et le matériel d'emballage conformément aux directives locales en vigueur. Le matériel d'emballage tel que les sachets en plastique par exemple ne doivent pas arriver dans les mains des enfants. Conservez le matériel d'emballage hors de portée des enfants.



Ce produit est recyclable. Il est soumis à la responsabilité élargie du fabricant et est collecté séparément.



Éliminez les produits et les emballages dans le respect de l'environnement.



Le code de recyclage est utilisé pour identifier les différents matériaux pour le retour dans le circuit de recyclage.

Le code se compose du symbole de recyclage, qui doit correspondre au circuit de recyclage, et d'un numéro identifiant le matériau.

Indications concernant la garantie et le service après-vente

L'article a été produit avec grand soin et sous un contrôle constant. DELTA-SPORT HANDELS-KONTOR GmbH accorde au client final privé une garantie de trois ans sur cet article à compter de la date d'achat (période de garantie) conformément aux dispositions suivantes. La garantie ne vaut que pour les défauts de matériaux et de fabrication. La garantie ne couvre pas les pièces soumises à une usure normale, lesquelles doivent donc être considérées comme des pièces d'usure (comme par ex. les piles), de même qu'elle ne couvre pas les pièces fragiles, telles que les interrupteurs, les batteries ou les pièces fabriquées en verre.

Les réclamations au titre de cette garantie sont exclues si l'article a été utilisé de manière abusive ou inappropriée, hors du cadre de son usage ou du champ d'application prévu ou si les instructions de la notice d'utilisation n'ont pas été respectées, à moins que le client final ne prouve que l'article présentait un défaut de matériau ou de fabrication n'étant pas dû à l'une des conditions mentionnées ci-dessus.

Les réclamations au titre de la garantie ne peuvent être adressées pendant la période de garantie qu'en présentant le ticket de caisse original. Veuillez pour cela conserver le ticket de caisse original. Ceci s'applique également aux pièces remplacées et réparées.

Si vous avez des plaintes à formuler, veuillez d'abord contacter le service d'assistance téléphonique ci-dessous ou nous contacter par courrier électronique. Si le cas est couvert par la garantie, nous nous engageons - à notre appréciation - à réparer ou à remplacer l'article gratuitement pour vous ou à vous rembourser le prix d'achat. Aucun autre droit ne découle de la garantie.

Vos droits légaux, en particulier les droits de garantie contre le vendeur concerné, ne sont pas limités par cette garantie.

Article L217-16 du Code de la consommation

Lorsque l'acheteur demande au vendeur, pendant le cours de la garantie commerciale qui lui a été consentie lors de l'acquisition ou de la réparation d'un bien meuble, une remise en état couverte par la garantie, toute période d'immobilisation d'au moins sept jours vient s'ajouter à la durée de la garantie qui restait à courir.

Cette période court à compter de la demande d'intervention de l'acheteur ou de la mise à disposition pour réparation du bien en cause, si cette mise à disposition est postérieure à la demande d'intervention.

Indépendamment de la garantie commerciale souscrite, le vendeur reste tenu des défauts de conformité du bien et des vices rédhibitoires dans les conditions prévues aux articles L217-4 à L217-13 du Code de la consommation et aux articles 1641 à 1648 et 2232 du Code Civil.

Article L217-4 du Code de la consommation

Le vendeur livre un bien conforme au contrat et répond des défauts de conformité existant lors de la délivrance.

Il répond également des défauts de conformité résultant de l'emballage, des instructions de montage ou de l'installation lorsque celle-ci a été mise à sa charge par le contrat ou a été réalisée sous sa responsabilité.

Article L217-5 du Code de la consommation

Le bien est conforme au contrat :

1° S'il est propre à l'usage habituellement attendu d'un bien semblable et, le cas échéant :

- s'il correspond à la description donnée par le vendeur et posséder les qualités que celui-ci a présentées à l'acheteur sous forme d'échantillon ou de modèle ;
- s'il présente les qualités qu'un acheteur peut légitimement attendre eu égard aux déclarations publiques faites par le vendeur, par le producteur ou par son représentant, notamment dans la publicité ou l'étiquetage ;

2° Ou s'il présente les caractéristiques définies d'un commun accord par les parties ou être propre à tout usage spécial recherché par l'acheteur, porté à la connaissance du vendeur et que ce dernier a accepté.

Article L217-12 du Code de la consommation

L'action résultant du défaut de conformité se prescrit par deux ans à compter de la délivrance du bien.

Article 1641 du Code civil

Le vendeur est tenu de la garantie à raison des défauts cachés de la chose vendue qui la rendent impropre à l'usage auquel on la destine, ou qui diminuent tellement cet usage que l'acheteur ne l'aurait pas acquise, ou n'en aurait donné qu'un moindre prix, s'il les avait connus.

Article 1648 1er alinéa du Code civil

L'action résultant des vices rédhibitoires doit être intentée par l'acquéreur dans un délai de deux ans à compter de la découverte du vice.

Les pièces détachées indispensables à l'utilisation du produit sont disponibles pendant la durée de la garantie du produit.

IAN : 385219_2107

 Service Belgique

Tel. : 070 270 171 (0,15 EUR/Min.)

E-Mail : deltasport@lidl.be

Gefeliciteerd!

Met uw aankoop hebt u voor een hoogwaardig artikel gekozen. Zorg ervoor dat u voor het eerste gebruik met het artikel vertrouwd raakt.

 **Lees hiervoor de volgende gebruiksaanwijzing zorgvuldig door.**

Gebruik het artikel alleen zoals omschreven en voor het aangegeven doel. Bewaar deze gebruiksaanwijzing goed. Geef alle documenten mee als u het artikel aan iemand anders geeft.

In het leveringspakket inbegrepen (afb. A)

- 1 x beleveniszwembad (1)
 - hoofdkamer (1a)
 - glijbaan (1b)
 - bekleding glijbaan (1c)
 - rog (1d)
 - zeepaardje (1e)
- 1 x emmer (2)
- 1 x vis (3)
- 1 x kwal (4)
- 1 x zeester (5)
- 1 x adapter (6)
- 2 x reparatiedoek (7)
- 3 x ontluchtingsbuisje (8)
- 1 x gebruiksaanwijzing

Technische gegevens

Afmetingen met lucht gevuld:

Zwembad: ca. 185 x 89 x 203 cm (b x h x d)



Max. gebruikersgewicht glijbaan: 50 kg



Productiedatum (maand/jaar):
01/2022



Waarschuwing. Laat je kind nooit zonder toezicht. – verdrinkingsgevaar.

 Hierbij verklaart Delta-Sport Handelskontor GmbH dat dit artikel voldoet aan de volgende basiseisen en de overige ter zake doende bepalingen: 2009/48/EG – Speelgoedrichtlijn

Voorgeschreven gebruik

Bij dit artikel gaat het om speelgoed voor kinderen met een leeftijd vanaf 1½ jaar voor het gebruik in de open lucht.

Waarschuwing. Uitsluitend voor huishoudelijk gebruik.

Veiligheidsinstructies

Waarschuwing!

- Waarschuwing. Alle verpakings- en bevestigingsmaterialen zijn geen bestanddeel van het speelgoed en dienen veiligheidshalve steeds verwijderd te worden voordat het artikel aan kinderen overhandigd wordt om ermee te spelen.

Levensgevaar!

- Kinderen kunnen in kleine hoeveelheden water verdrinken. Maak het zwembad leeg wanneer het niet wordt gebruikt.

Gevaar voor blessures!

- Laat uw kind het artikel niet zonder toezicht gebruiken, omdat kinderen de potentiële gevaren niet kunnen inschatten. Gebruik uitsluitend onder het directe toezicht van een volwassene.
- Tijdens het gebruik mogen er zich geen scherpe en harde voorwerpen, zoals bv. speelgoed, in het kinderbad bevinden. Draag geen sieraden, geen horloges of sleutels. Trek uw schoenen of die van uw kind uit en neem eventueel uw bril of die van uw kind af.
- Om het artikel tegen beschadigingen en personen tegen blessures te beschermen, mag het artikel pas gebruikt worden wanneer het volledig opgepompt is.
- Kinderen mogen niet in het kinderbad springen.

- Informeer uw kinderen over de gebruikstips om met het artikel veilig te spelen.
- Voer geen veranderingen aan het artikel door.
- Uitsluitend met zuiver leidingwater gebruiken. Verontreinigd water kan de gezondheid van de gebruikers in gevaar brengen.
- Te monteren door een volwassene.
- Plaats het kinderzwembad niet op beton, asfalt of een ander hard oppervlak.
- Het artikel dient gemonteerd te worden op een vlak grasveld dat vrij van stenen, stokken, oneffenheden en verzakkingen is. Het artikel dient een gepaste veiligheidsafstand van minstens 2 m tot gebouwen, trappen, omheiningen, muren, waterlopen, overhangende takken, waslijnen, elektrische leidingen en andere hindernissen te hebben.
- Controleer het artikel vóór het gebruik op beschadigingen of slijtage. Het artikel mag alleen in een perfecte staat gebruikt worden!
- Gebruik het artikel niet wanneer er lucht ontsnapt.
- Gebruik het artikel niet zonder opgeblazen glijbaan.
- Kinderen mogen alleen onder toezicht van volwassenen met het artikel spelen.

Preventie van materiële schade!

- Alle opblaasartikelen zijn gevoelig voor koude. Het artikel daarom nooit onder een temperatuur van 15 °C uitvouwen en oppompen!
- Let Op. Vermijd het gebruik van alcoholhoudende zonnebrand- en huidverzorgingsmiddelen. Alcoholhoudende zonnebrand- en huidverzorgingsmiddelen kunnen de gekleurde laag van het opblaasartikel van pvc oplossen. Hierdoor kan het artikel afgeven op uw lichaam, kleding of andere voorwerpen die in contact komen met het artikel.
- Indien de luchtdruk in de brandende zon toeneemt, moet deze passend gecompenseerd worden door de lucht te laten ontsnappen.

- Let erop dat het artikel – in het bijzonder in de opgepompte staat – niet met stenen, grind of puntige voorwerpen in aanraking komt en nergens schuurt, omdat er zich anders beschadigingen aan de folie kunnen voordoen.
- Uitsluitend geschikte pompadapters in de veiligheidsventielen steken. Anders zouden de ventielen beschadigd kunnen worden.
- Niet te stevig oppompen, omdat anders het gevaar bestaat dat de lasnaden openscheuren. Ventielen na het oppompen goed afsluiten.
- Contact met scherpe, hete, puntige of gevaarlijke voorwerpen vermijden.

Montage

De montage dient altijd door een volwassene te gebeuren. Gelieve de afzonderlijke stappen van de montage in de aangegeven volgorde te volgen.

1. Locatie uitkiezen

Kies een geschikte, vlakke en schone ondergrond met voldoende plaats uit om het artikel uit te pakken en tentoon te spreiden. Spreid het artikel daar tentoon, waar het later dient te staan. Vergewis u ervan dat alle afzonderlijke onderdelen aanwezig zijn en zich in een onbeschadigde staat bevinden.

2. Oppompen

Waarschuwing!

- **De luchtkamers altijd volledig oppompen!**
- **Vermijd het bovenmatig oppompen van de luchtkamers. In het andere geval bestaat er gevaar voor overmatige uitzetting of zelfs voor het openscheuren van de lasnaden.**
- **Gebruik voor het oppompen van het artikel in de handel verkrijgbare voetpompen of met dubbele slag werkende zuigerpompen met passende pompadapters.**
- **Gebruik voor het oppompen van het artikel noch een compressor noch persluchtflessen. Dit kan tot beschadigingen aan het artikel leiden.**
- **Let erop dat de kamers gelijkmatig met lucht gevuld zijn.**

- **Pomp de betreffende luchtkamer zodanig op, dat ze stevig aanvoelt. Bij het drukken met de duim op de luchtkamer moet ze nog gemakkelijk ingedrukt kunnen worden.**

Volgorde

WAARSCHUWING!

Neem de onderstaande volgorde bij het opblazen van de luchtkamers in acht. Alle luchtkamers altijd volledig oppompen.

1. Hoofdkamer (1a)
2. Glijbaan met zijwanden (1b)
3. Bekleding glijbaan (1c)
4. Rog (1d)
5. Zeepaardje (1e)
6. Emmer (2)
7. Vis (3)
8. Kwal (4)
9. Zeester (5)

3. Vullen

1. Vul de hoofdkamer (1a) met lucht en sluit de afsluitdop (afb. B). Pomp de luchtkamers zodanig op, dat ze stevig aanvoelen. Bij druk met de duim op de betreffende luchtkamer moet deze nog lichtjes ingedrukt kunnen worden. Sluit de ventielafsluiting.
2. Om de bestanddelen 1b – 1e en 2 – 5te vullen, opent u de ventielafsluiting en pompt u de luchtkamers op. Sluit de ventielafsluiting en verzink het ventiel door er lichtjes op te drukken (afb. C).

4. Tuinslang aansluiten

Draai de adapter (6) op de wateraansluiting (1f) van het artikel. Verbind een tuinslang met een passende (niet in het leveringspakket inbegrepen) slangkoppeling en steek deze op de wateraansluiting met adapter van het artikel (afb. D).

Vullen van het artikel met water

Vul het artikel langzaam en laat het artikel niet zonder toezicht wanneer u het aan het vullen bent.

Opmerking: Vul het artikel maximaal tot aan de opgedrukte markering.

Belangrijk! Neem de vulhoeveelheid van 165 l zonder aangesloten watersproeier in acht!

Leegmaken van het artikel

Open de afblaasopening en laat het water eruit lopen (afb. E).

Opmerking: Gelieve de lokale bepalingen met specifieke voorschriften voor de afvoer van water uit zwembaden in acht te nemen.

Demontage

Laat het artikel vóór het opvouwen volledig drogen.

Neem de tuinslang af. Verwijder alle afneembare onderdelen.

Artikel ontluichten

1. Om de hoofdkamer snel te ontluichten, opent u de afsluiting (afb. F).
2. Om de andere bestanddelen te ontluichten, trekt u het ventiel uit en drukt u de klepsteel lichtjes in elkaar, zodat de lucht kan ontsnappen of leidt u het ontluichtingsbuisje tot in de afsluiting om de lucht snel te laten ontsnappen.

Reparatie

Kleine lekken of gaatjes kunnen met de bijgevoegde reparatiedoek verholpen worden. Belangrijk!

Na de reparatie het artikel 20 minuten lang niet oppompen! Gebruik de doek niet bij lekken of gaatjes op de naad.

1. Laat de lucht volledig uit het artikel ontsnappen.
2. Reinig het oppervlak rond het lek grondig. Het oppervlak moet droog en vetvrij zijn.

3. Knip een stuk reparatiemateriaal uit, groot genoeg opdat de randen daarvan ongeveer 1,3 cm over het beschadigde oppervlak uitsteken.
4. Trek de reparatiedoek van het papier af, zet de reparatiedoek op het beschadigde oppervlak en druk de reparatiedoek stevig aan.

Opslag, reiniging

Ververs het water in het artikel vaak, in het bijzonder bij warm weer en wanneer het vervuild is! Berg het artikel bij niet-gebruik altijd niet opgepompt, droog en schoon bij kamertemperatuur op. De ventielen dienen bij de opslag steeds gesloten te zijn. Uitsluitend met water of zeepwater en nooit met chemische onderhoudsproducten reinigen. Bij de opslag tijdens de winter geen scherpe voorwerpen op het artikel zetten en niet met talkpoeder bestrooien.

Afvalverwerking

Voer het artikel en verpakkingsmaterialen in overeenstemming met actuele lokale voorschriften af. Verpakkingsmaterialen, zoals bv. foliezakjes, horen niet thuis in kinderhanden. Berg het verpakkingsmateriaal buiten het bereik van kinderen op.



Voer de producten en verpakkingen op milieuvriendelijke wijze af.



De recyclingcode dient om verschillende materialen te kenmerken ten behoeve van hergebruik via het recyclingproces.

De code bestaat uit het recyclingsymbool, dat het recyclingproces weerspiegelt, en een getal dat het materiaal identificeert.

Opmerkingen over garantie en serviceafhandeling

Het artikel werd met de grootste zorgvuldigheid en onder permanent toezicht geproduceerd. De firma DELTA-SPORT HANDELSKONTOR GmbH verleent particuliere eindklanten op dit artikel drie jaar garantie, te rekenen vanaf de datum van aankoop (garantietermijn) en dit op grond van de volgende bepalingen. De garantie geldt alleen voor materiaal- en verwerkingsfouten.

De garantie is niet van toepassing op onderdelen die aan een normale slijtage onderhevig zijn en daarom als niet-slijtvaste onderdelen te beschouwen zijn (bv. batterijen) en evenmin op breekbare onderdelen, bv. schakelaars, accu's of onderdelen die van glas gemaakt zijn.

Uit de garantie voortvloeiende claims zijn uitgesloten als het artikel onvakkundig, verkeerd of niet in het kader van de voorziene bepaling of in het kader van het voorziene gebruiksdoeleinde gebruikt werd of indien richtlijnen in de gebruiksaanwijzing niet in acht genomen werden, tenzij de eindklant aantoonde dat er sprake is van een materiaal- of verwerkingsfout die niet op één van de hoger vermelde omstandigheden gebaseerd is.

Uit de garantie voortvloeiende claims kunnen alleen tijdens de garantieperiode op vertoon van de originele kassabon ingediend worden. Gelieve daarom de originele kassabon te bewaren. De garantieperiode wordt door eventuele reparaties op grond van de garantie, wettelijke waarborg of coullance niet verlengd. Dit geldt ook voor vervangen en gerepareerde onderdelen.

Gelieve u bij klachten in eerste instantie tot de hieronder vermelde servicehotline te richten of met ons per e-mail contact op te nemen. Is er sprake van een garantiegeval, dan wordt het artikel door ons - naar onze keuze - voor u gratis gerepareerd, wordt het vervangen of wordt de aankoop som terugbetaald. Verdere rechten op grond van de garantie bestaan niet.

Uw wettelijke rechten, in het bijzonder rechten op garantie tegenover de betreffende verkoper, worden door deze garantie niet beperkt.

IAN: 385219_2107

(BE) Service België
Tel.: 070 270 171 (0,15 EUR/Min.)
E-Mail: deltasport@lidl.be

(NL) Service Nederland
Tel.: 0900 0400223 (0,10 EUR/Min.)
E-Mail: deltasport@lidl.nl

Herzlichen Glückwunsch!

Mit Ihrem Kauf haben Sie sich für einen hochwertigen Artikel entschieden. Machen Sie sich vor der ersten Verwendung mit dem Artikel vertraut.

 **Lesen Sie hierzu aufmerksam die nachfolgende Gebrauchsanweisung.**

Benutzen Sie den Artikel nur wie beschrieben und für die angegebenen Einsatzbereiche. Bewahren Sie diese Gebrauchsanweisung gut auf. Händigen Sie alle Unterlagen bei Weitergabe des Artikels an Dritte ebenfalls mit aus.

Lieferumfang (Abb. A)

- 1 x Erlebnispool (1)
 - Hauptkammer (1a)
 - Rutsche (1b)
 - Polsterung Rutsche (1c)
 - Rochen (1d)
 - Seepferdchen (1e)
- 1 x Eimer (2)
- 1 x Fisch (3)
- 1 x Qualle (4)
- 1 x Seestern (5)
- 1 x Adapter (6)
- 2 x Reparaturflicken (7)
- 3 x Entlüftungsröhrchen (8)
- 1 x Gebrauchsanweisung

Technische Daten

Maße luftbefüllt:

Poolbecken: ca. 185 x 89 x 203 cm (B x H x T)



Max. Benutzergewicht Rutsche: 50 kg



Herstellungsdatum (Monat/Jahr):
01/2022



Achtung. Lassen Sie Ihr Kind niemals unbeaufsichtigt – Gefahr durch Ertrinken.

 Hiermit erklärt Delta-Sport Handelskontor GmbH, dass dieser Artikel mit den folgenden grundlegenden Anforderungen und den übrigen einschlägigen Bestimmungen übereinstimmt:
2009/48/EU – Spielzeug-Richtlinie

Bestimmungsgemäße Verwendung

Dieser Artikel ist ein Spielzeug für Kinder ab 1 ½ Jahren für die Verwendung im Freien. Achtung. Nur für den Hausgebrauch.

Sicherheitshinweise

Achtung!

- Achtung. Alle Verpackungs- und Befestigungsmaterialien sind nicht Bestandteil des Spielzeugs und müssen aus Sicherheitsgründen stets entfernt werden, bevor der Artikel Kindern zum Spielen übergeben wird.

Lebensgefahr!

- Kinder können bereits in kleinen Wassermengen ertrinken. Das Becken leeren, wenn es nicht in Gebrauch ist.

Verletzungsgefahr!

- Lassen Sie Ihr Kind den Artikel nicht unbeaufsichtigt benutzen, da Kinder die potentiellen Gefahren nicht einschätzen können. Verwendung nur unter der direkten Aufsicht eines Erwachsenen.
- Während der Verwendung dürfen sich keine scharfkantigen und harten Gegenstände, z. B. Spielzeuge, in dem Planschbecken befinden. Tragen Sie keinen Schmuck, keine Uhren oder Schlüssel. Ziehen Sie sich oder Ihrem Kind die Schuhe aus und nehmen Sie gegebenenfalls Ihre Brille oder die Ihres Kindes ab.
- Um den Artikel vor Beschädigungen und Personen vor Verletzungen zu schützen, darf der Artikel erst benutzt werden, wenn er vollständig aufgepumpt ist.
- Kinder dürfen nicht in das Planschbecken springen.

- Informieren Sie Ihre Kinder über die Benutzungshinweise für sicheres Spielen.
- Nehmen Sie keine Veränderungen an dem Artikel vor.
- Nur mit sauberem Leitungswasser benutzen. Verunreinigtes Wasser kann die Gesundheit der Benutzer gefährden.
- Der Zusammenbau ist durch einen Erwachsenen vorzunehmen.
- Das Plansch Becken nicht über Beton, Asphalt oder einer anderen harten Oberfläche aufbauen.
- Der Artikel sollte auf einer ebenen Rasenfläche aufgebaut werden, die frei von Steinen, Stöcken, Bodenwellen und Senken ist. Der Artikel sollte einen angemessenen Sicherheitsabstand von mindestens 2 m zu Gebäuden, Treppen, Zäunen, Mauern, Gewässern, überhängenden Ästen, Wäscheleinen, elektrischen Leitungen und anderen Hindernissen haben.
- Prüfen Sie den Artikel vor jedem Gebrauch auf Beschädigungen oder Abnutzungen. Der Artikel darf nur in einwandfreiem Zustand verwendet werden!
- Verwenden Sie den Artikel nicht, wenn Luft entweicht.
- Verwenden Sie den Artikel nicht ohne aufgeblasene Rutsche.
- Kinder dürfen nur unter Aufsicht von Erwachsenen mit dem Artikel spielen.

Vermeidung von Sachschäden!

- Alle Aufblasartikel sind kälteempfindlich. Den Artikel daher nie unter einer Temperatur von 15 °C auseinanderfalten und aufpumpen!
- Achtung. Vermeiden Sie die Verwendung von alkoholhaltigen Sonnenschutz- und Hautpflegemitteln. Alkoholhaltige Sonnenschutz- und Hautpflegemittel können die Farbbeschichtung der PVC Aufblasartikel ablösen. Das kann zu Abfärbungen auf Ihrem Körper, Ihrer Kleidung oder anderen, sich in Kontakt befindenden Gegenständen führen.
- Falls der Luftdruck in der prallen Sonne zunimmt, muss dieser durch Ablassen der Luft entsprechend ausgeglichen werden.

- Achten Sie darauf, dass der Artikel – besonders im aufgepumpten Zustand – nicht mit Steinen, Kies oder spitzen Gegenständen in Berührung kommt und nirgends scheuert oder schleift, da ansonsten Beschädigungen an der Folie auftreten können.
- Nur geeignete Pumpenadapter in die Sicherheitsventile stecken. Andernfalls könnten die Ventile beschädigt werden.
- Nicht zu prall aufpumpen, da ansonsten die Gefahr besteht, dass die Schweißnähte aufreißen. Ventile nach dem Aufpumpen gut verschließen.
- Kontakt mit scharfkantigen, heißen, spitzen oder gefährlichen Gegenständen vermeiden.

Aufbau

Der Aufbau sollte immer durch einen Erwachsenen erfolgen. Bitte befolgen Sie die einzelnen Schritte des Aufbaus in der angegebenen Reihenfolge.

1. Standort auswählen

Wählen Sie eine geeignete ebene und saubere Fläche mit genügend Platz aus, um den Artikel auszupacken und zu entfalten. Breiten Sie den Artikel dort aus, wo er später stehen soll. Vergewissern Sie sich, dass alle Einzelteile vorhanden und in einwandfreiem Zustand sind.

2. Aufpumpen Achtung!

- **Die Luftkammern immer vollständig aufpumpen!**
- **Vermeiden Sie ein übermäßiges Aufpumpen der Luftkammern, da ansonsten die Gefahr einer Überdehnung oder gar eines Aufreißen der Schweißnähte besteht.**
- **Verwenden Sie zum Aufpumpen des Artikels handelsübliche Fußpumpen oder Doppelhub-Kolbenpumpen mit entsprechenden Pumpenadaptern.**
- **Verwenden Sie zum Aufpumpen des Artikels weder einen Kompressor noch Druckluftflaschen. Dies kann zu Beschädigungen am Artikel führen.**
- **Achten Sie darauf, dass die Kammern gleichmäßig mit Luft befüllt sind.**

- **Pumpen Sie die jeweilige Luftkammer so weit auf, bis sie sich fest anfühlt. Beim Druck mit dem Daumen auf die Luftkammer sollte sich diese noch leicht eindrücken lassen.**

Reihenfolge

ACHTUNG!

Halten Sie die folgende Reihenfolge beim Aufblasen der Luftkammern ein. Alle Luftkammern immer vollständig aufpumpen.

1. Hauptkammer (1 a)
2. Rutsche mit Seitenwänden (1 b)
3. Polsterung Rutsche (1 c)
4. Rochen (1 d)
5. Seepferdchen (1 e)
6. Eimer (2)
7. Fisch (3)
8. Qualle (4)
9. Seestern (5)

3. Befüllen

1. Befüllen Sie die Hauptkammer (1 a) mit Luft und schließen Sie die Verschlusskappe (Abb. B).
Pumpen Sie die Luftkammern so weit auf, bis sie sich fest anfühlen. Beim Druck mit dem Daumen auf die jeweilige Luftkammer sollte sich diese noch leicht eindrücken lassen. Schließen Sie den Ventilverschluss.
2. Zum Befüllen der Bestandteile 1 b - 1 e und 2 - 5 öffnen Sie den Ventilverschluss und pumpen die Luftkammern auf. Schließen Sie den Ventilverschluss und versenken Sie das Ventil durch leichten Druck (Abb. C).

4. Gartenschlauch anschließen

Drehen Sie den Adapter (6) auf den Wasseranschluss (1f) des Artikels. Verbinden Sie einen Gartenschlauch mit einer passenden Schlauchkupplung (nicht im Lieferumfang enthalten) und stecken Sie diese auf den Wasseranschluss mit Adapter des Artikels (Abb. D).

Befüllen des Artikels mit Wasser

Befüllen Sie den Artikel langsam und lassen Sie den Artikel während des Befüllens nicht unbeaufsichtigt.

Hinweis: Befüllen Sie den Artikel maximal bis zur aufgedruckten Markierung.

Wichtig! Beachten Sie die Füllmenge von 165 l ohne angeschlossenen Wassersprüher!

Entleeren des Artikels

Öffnen Sie die Ablassöffnung und lassen Sie das Wasser herauslaufen (Abb. E).

Hinweis: Bitte beachten Sie die lokalen Bestimmungen auf spezifische Vorschriften zur Entsorgung von Wasser aus Schwimmbekken.

Abbau

Lassen Sie den Artikel vor dem Zusammenfallen vollständig trocknen.

Nehmen Sie den Gartenschlauch ab. Entfernen Sie alle abnehmbaren Einzelteile.

Artikel entlüften

1. Zum schnellen Entlüften der Hauptkammer öffnen Sie den Verschluss (Abb. F).
2. Zum Entlüften der anderen Bestandteile ziehen Sie das Ventil heraus und drücken Sie den Ventilschaft leicht zusammen, so dass die Luft entweichen kann oder führen Sie das Entlüftungsröhrchen in das Ventil, um die Luft schnell entweichen zu lassen.

Reparatur

Kleine Lecks oder Löcher können mit dem beiliegenden Reparaturflicken behoben werden.

Wichtig!

Nach der Reparatur den Artikel für 20 Minuten nicht aufpumpen! Verwenden Sie den Flicken nicht bei Lecks oder Löchern auf der Naht.

1. Lassen Sie die Luft vollständig aus dem Artikel entweichen.
2. Reinigen Sie den Bereich um das Leck herum gründlich. Der Bereich muss trocken und fettfrei sein.

3. Schneiden Sie ein Stück Reparaturmaterial aus, groß genug, dass seine Ränder ungefähr 1,3 cm über den beschädigten Bereich hinausragen.
4. Ziehen Sie den Flicker vom Papier ab, setzen Sie ihn auf den beschädigten Bereich auf und drücken Sie ihn fest an.

Lagerung, Reinigung

Wechseln Sie das Wasser im Artikel häufig, besonders bei heißem Wetter und wenn es verschmutzt ist! Lagern Sie den Artikel bei Nichtbenutzung immer unaufgepumpt, trocken und sauber bei Raumtemperatur. Die Ventile sollen bei der Lagerung stets geschlossen sein. Nur mit Wasser oder Seifenwasser reinigen, nie mit scharfen Reinigungsmitteln. Beim Einlagern für den Winter keine scharfkantigen Gegenstände auf den Artikel stellen und nicht mit Talkum einpulvern.

Hinweise zur Entsorgung

Entsorgen Sie den Artikel und die Verpackungsmaterialien entsprechend aktueller örtlicher Vorschriften. Verpackungsmaterialien, wie z. B. Folienbeutel, gehören nicht in Kinderhände. Bewahren Sie das Verpackungsmaterial für Kinder unerreikbaar auf.



Entsorgen Sie den Artikel und die Verpackung umweltschonend.



Der Recycling-Code dient der Kennzeichnung verschiedener Materialien zur Rückführung in den Wiederverwertungskreislauf (Recycling). Der Code besteht aus dem Recyclingsymbol – das den Verwertungskreislauf widerspiegeln soll – und einer Nummer, die das Material kennzeichnet.

Hinweise zur Garantie und Serviceabwicklung

Der Artikel wurde mit großer Sorgfalt und unter ständiger Kontrolle produziert. DELTA-SPORT HANDELSKONTOR GmbH räumt privaten Endkunden auf diesen Artikel drei Jahre Garantie ab Kaufdatum (Garantiefrist) nach Maßgabe der folgenden Bestimmungen ein.

Die Garantie gilt nur für Material- und Verarbeitungsfehler. Die Garantie erstreckt sich nicht auf Teile, die der normalen Abnutzung unterliegen und deshalb als Verschleißteile anzusehen sind (z. B. Batterien) sowie nicht auf zerbrechliche Teile, z. B. Schalter, Akkus oder Teile, die aus Glas gefertigt sind.

Ansprüche aus dieser Garantie sind ausgeschlossen, wenn der Artikel unsachgemäß oder missbräuchlich oder nicht im Rahmen der vorgesehenen Bestimmung oder des vorgesehenen Nutzungsumfanges verwendet wurde oder Vorgaben in der Anleitung/Anweisung nicht beachtet wurden, es sei denn, der Endkunde weist nach, dass ein Material- oder Verarbeitungsfehler vorliegt, der nicht auf einem der vorgenannten Umstände beruht.

Ansprüche aus der Garantie können nur innerhalb der Garantiefrist unter Vorlage des Originalkassenbelegs geltend gemacht werden. Bitte bewahren Sie deshalb den Originalkassenbeleg auf. Die Garantiefrist wird durch etwaige Reparaturen aufgrund der Garantie, gesetzlicher Gewährleistung oder Kulanz nicht verlängert. Dies gilt auch für ersetzte und reparierte Teile. Bitte wenden Sie sich bei Beanstandungen zunächst an die untenstehende Service-Hotline oder setzen Sie sich per E-Mail mit uns in Verbindung. Liegt ein Garantiefall vor, wird der Artikel von uns – nach unserer Wahl – für Sie kostenlos repariert, ersetzt oder der Kaufpreis erstattet. Weitere Rechte aus der Garantie bestehen nicht. Ihre gesetzlichen Rechte, insbesondere Gewährleistungsansprüche gegenüber dem jeweiligen Verkäufer, werden durch diese Garantie nicht eingeschränkt.

IAN: 385219_2107

(DE) Service Deutschland
Tel.: 0800-5435111
E-Mail: deltasport@lidl.de

(AT) Service Österreich
Tel.: 0820 201 222 (0,15 EUR/Min.)
E-Mail: deltasport@lidl.at

(CH) Service Schweiz
Tel.: 0842 665566 (0,08 CHF/Min.,
Mobilfunk max. 0,40 CHF/Min.)
E-Mail: deltasport@lidl.ch

DELTA-SPORT HANDELSKONTOR GMBH

Wragekamp 6 • DE-22397 Hamburg
GERMANY



01/2022

Delta-Sport-Nr.: UW-8681

10.07.2021 / PM: 2:18

IAN 385219_2107