



## **Akku-Pendelhubstichsäge / Cordless Jigsaw / Scie sauteuse pendulaire sans fil PSTDA 20-Li B3**

(DE) (AT) (CH)

### **Akku-Pendelhubstichsäge**

Originalbetriebsanleitung

(FR) (BE)

### **Scie sauteuse pendulaire sans fil**

Traduction des instructions d'origine

(PL)

### **Akumulatorowa wyrzynarka**

Tłumaczenie oryginalnej instrukcji obsługi

(SK)

### **Aku priamočiara píla**

Preklad originálneho návodu na obsluhu

(GB) (IE)

### **Cordless Jigsaw**

Translation of the original instructions

(NL) (BE)

### **Accu-pendelslagdecoupeerzaag**

Vertaling van de originele gebruiksaanwijzing

(CZ)

### **Aku přímočará píla**

Překlad originálního provozního návodu

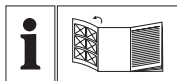

DE AT CH

Klappen Sie vor dem Lesen die Seite mit den Abbildungen aus und machen Sie sich anschließend mit allen Funktionen des Gerätes vertraut.

---

GB IE

Before reading, unfold the page containing the illustrations and familiarise yourself with all functions of the device.

---

FR BE

Avant de lire le mode d'emploi, ouvrez la page contenant les illustrations et familiarisez-vous ensuite avec toutes les fonctions de l'appareil.

---

NL BE

Vouw vóór het lezen de pagina met de afbeeldingen open en maak u vertrouwd met alle functies van het apparaat.

---

PL

Przed przeczytaniem proszę rozłożyć stronę z ilustracjami, a następnie proszę zapoznać się z wszystkimi funkcjami urządzenia.

---

CZ

Před čtením si otevřete stranu s obrázky a potom se seznamte se všemi funkcemi přístroje.

---

SK

Pred čítaním si odklopte stranu s obrázkami a potom sa oboznámte so všetkými funkciami prístroja.

---

DE / AT / CH	Originalbetriebsanleitung	Seite	4
GB / IE	Translation of the original instructions	Page	24
FR / BE	Traduction des instructions d'origine	Page	42
NL / BE	Vertaling van de originele gebruiksaanwijzing	Pagina	65
PL	Tłumaczenie oryginalnej instrukcji obsługi	Strona	85
CZ	Překlad originálního provozního návodu	Strana	105
SK	Preklad originálneho návodu na obsluhu	Strana	123



## Inhalt

<b>Einleitung</b> .....	<b>4</b>
<b>Bestimmungsgemäße Verwendung</b> .....	<b>4</b>
<b>Allgemeine Beschreibung</b> .....	<b>5</b>
Lieferumfang.....	5
Funktionsbeschreibung .....	5
Übersicht .....	5
<b>Technische Daten</b> .....	<b>6</b>
<b>Sicherheitshinweise</b> .....	<b>7</b>
Symbole und Bildzeichen .....	7
Allgemeine Sicherheitshinweise für Elektrowerkzeuge .....	7
Zusätzliche Sicherheitshinweise .....	13
Weiterführende Sicherheitshinweise für Stichsägen.....	13
Restrisiken .....	14
<b>Montage</b> .....	<b>15</b>
Schutzhaube de-/montieren.....	15
Gleitschuh anbringen/abnehmen.....	15
Akku entnehmen/einsetzen .....	15
Ladezustand des Akkus prüfen.....	15
Akku aufladen .....	16
Sägeblatt montieren/wechseln.....	16
Parallellführung de-/montieren.....	17
Spanreißschutz entnehmen/ anbringen .....	17
<b>Bedienung</b> .....	<b>17</b>
Ein- und Ausschalten.....	17
Einstellen des Gehrungswinkels.....	17
Einstellen der Hubstärke .....	18
Externe Staubabsaugung anschließen.....	18
Staubblasfunktion ein-/ausschalten....	18
Tauschnitte .....	18
Arbeitshinweise .....	19
<b>Reinigung und Wartung</b> .....	<b>19</b>
Reinigung.....	19
Wartung .....	19
<b>Lagerung</b> .....	<b>20</b>
<b>Entsorgung/Umweltschutz</b> .....	<b>20</b>
<b>Ersatzteile/Zubehör</b> .....	<b>20</b>
<b>Fehlersuche</b> .....	<b>21</b>

<b>Garantie</b> .....	<b>22</b>
<b>Reparatur-Service</b> .....	<b>23</b>
<b>Service-Center</b> .....	<b>23</b>
<b>Importeur</b> .....	<b>23</b>
<b>Original-EG-Konformitätserklärung</b> .....	<b>142</b>
<b>Explosionszeichnung</b> .....	<b>149</b>

## Einleitung

Herzlichen Glückwunsch zum Kauf Ihres neuen Gerätes. Sie haben sich damit für ein hochwertiges Gerät entschieden. Dieses Gerät wurde während der Produktion auf Qualität geprüft und einer Endkontrolle unterzogen. Die Funktionsfähigkeit Ihres Gerätes ist somit sichergestellt.



Die Betriebsanleitung ist Bestandteil dieses Gerätes. Sie enthält wichtige Hinweise für Sicherheit, Gebrauch und Entsorgung. Machen Sie sich vor der Benutzung des Gerätes mit allen Bedien- und Sicherheitshinweisen vertraut. Benutzen Sie das Gerät nur wie beschrieben und für die angegebenen Einsatzbereiche. Bewahren Sie die Betriebsanleitung gut auf und händigen Sie alle Unterlagen bei Weitergabe des Gerätes an Dritte mit aus.

## Bestimmungsgemäße Verwendung

Das Gerät ist, bei fester Auflage, für gerade und kurvige Schnitte sowie Gehrungsschnitte bis 45° an kantigen Werkstücken aus Kunststoff, Holz und Leichtmetall geeignet. Das Gerät ist ausschließlich für den privaten Gebrauch in trockenen Räumen zugelassen.

Beachten Sie die Hinweise zu Sägeblatttypen.

Jede andere Verwendung, die in dieser Anleitung nicht ausdrücklich zugelassen wird, kann zu Schäden am Gerät führen und eine ernsthafte Gefahr für den Benutzer darstellen.

Der Hersteller haftet nicht für Schäden, die durch bestimmungswidrigen Gebrauch oder falsche Bedienung verursacht wurden.

Dieses Gerät ist nicht zur gewerblichen Nutzung geeignet. Bei gewerblichem Einsatz erlischt die Garantie.

Das Gerät ist Teil der Serie Parkside X 20 V TEAM und kann mit Akkus der Parkside X 20 V TEAM Serie betrieben werden. Die Akkus dürfen nur mit Ladegeräten der Serie Parkside X 20 V TEAM geladen werden.

## Allgemeine Beschreibung

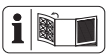

Die Abbildung der wichtigsten Funktionsteile finden Sie auf der vorderen und hinteren Ausklappseite.

## Lieferumfang

Packen Sie das Gerät aus und kontrollieren Sie, ob es vollständig ist.

- Akku-Stichsäge
- Zubehör:
  - 2 Sägeblätter für Holz (HCS) „Swiss Made“
  - 1 Sägeblatt für Metall (HSS) „Swiss Made“
  - 1 Innensechskantschlüssel
  - Spanreißschutz (bereits montiert)
  - Gleitschuh (bereits montiert)
  - Schutzhaube (bereits montiert)

- Adapter zur externen Staubabsaugung (bereits montiert)
- Parallelführung
- Akku
- Ladegerät
- Aufbewahrungskoffer
- Separate Betriebsanleitung für Akku und Ladegerät
- Betriebsanleitung

Entsorgen Sie das Verpackungsmaterial ordnungsgemäß.

## Funktionsbeschreibung

Die Akku-Stichsäge verfügt über eine Pendelhubeinrichtung, ein Arbeitslicht und eine Parallelführung.

Die Rasten für Gehrungswinkel ermöglichen ein genaues Arbeiten.

Die Funktion der Bedienteile entnehmen Sie bitte den nachfolgenden Beschreibungen.

## Übersicht

- |          |  |
|----------|--|
| <b>A</b> | 1 Sicherheitsschalter                      |
|          | 2 Ein-/Ausschalter                         |
|          | 3 Griff                                    |
|          | 4 Anschluss zur Staubabsaugung             |
|          | 5 Bodenplatte                              |
|          | 6 Schalter für Staubblasfunktion           |
|          | 7 Innensechskantschrauben (nicht sichtbar) |
|          | 8 Pendelhubschalter                        |
|          | 9 Führungsrolle                            |
|          | 10 Spannfutter                             |
|          | 11 Einschuböffnungen                       |
|          | 12 Feststellschrauben                      |
|          | 13 Schutzbügel                             |
|          | 14 LED-Arbeitslicht (nicht sichtbar)       |
|          | 15 Schutzhaube                             |
|          | 16 Sägeblatt Metall                        |
|          | 17 Sägeblätter Holz                        |

- 18 Innensechskantschlüssel
- 19 Parallelführung
- 20 Gleitschuh
- 21 Spanreißschutz
- 22 Akku
- 23 Entriegelungstaste Akku
- 24 Ladegerät
- 25 Aufbewahrungskoffer
- 26 Adapter zur externen Staubabsaugung

**D** 27 Klemmhebel

## Technische Daten

### Akku-Pendelhub-

### stichsäge.....PSTDA 20-Li B3

Nenneingangsspannung ..... 20 V $\equiv$

Leerlaufdrehzahl  $n_0$ ..... 0 - 2700 min<sup>-1</sup>

Sägehub ..... 20 mm

Schnitttiefe in Holz ..... max. 80 mm

Schnitttiefe in Aluminium ..... max. 12 mm

Schnitttiefe in Metall ..... 5 mm

Gewicht (mit Akku) ..... max. 2,1 kg

Schalldruckpegel

( $L_{pA}$ ) ..... 85,2 dB(A),  $K_{pA}$  = 5 dB

Schalleistungspegel

( $L_{WA}$ ) ..... 96,2 dB(A),  $K_{WA}$  = 5 dB

Vibration ( $a_h$ )

in Holz ..... 9,27 m/s<sup>2</sup>; K = 1,5 m/s<sup>2</sup>

in Metall ..... 12,67 m/s<sup>2</sup>; K = 1,5 m/s<sup>2</sup>



**Achtung! Eine aktuelle Liste der Akkukompatibilität finden Sie unter: [www.lidl.de/akku](http://www.lidl.de/akku)**

Dieses Gerät kann ausschließlich mit folgenden Akkus betrieben werden: PAP 20 A1, PAP 20 A2, PAP 20 A3.

Dieses Akkus dürfen mit folgenden Ladegeräten geladen werden: PLG 20 A1, PLG 20 A3, PDSL G 20 A1.

### Akku (Li-Ion) .....PAP 20 A1

Anzahl der Batteriezellen ..... 5

Nennspannung ..... 20 V $\equiv$

Kapazität ..... 2,0 Ah

Energie ..... 40 Wh

Ladezeit ..... ca. 1 h\*

Temperatur ..... max 50 °C

Ladevorgang ..... -4 - 40 °C

Betrieb ..... -20 - 50 °C

Lagerung ..... 0 - 45 °C

### Ladegerät .....PLG 20 A1

Nennaufnahme ..... 65 W

Eingangsspannung .... 230-240 V~, 50 Hz

Ausgangsspannung ..... 21,5 V $\equiv$

Ausgangsstrom ..... 2,4 A

Schutzklasse .....  II

Gerätesicherung ..... T3.15A



**Achtung! Dieses Ladegerät kann nur die folgenden Akkus laden: PAP 20 A1, PAP 20 A2, PAP 20 A3.**

Lärm- und Vibrationswerte wurden entsprechend den in der Konformitätserklärung genannten Normen und Bestimmungen ermittelt.

Der angegebene Schwingungsemissionswert ist nach einem genormten Prüfverfahren gemessen worden und kann zum Vergleich eines Elektrowerkzeugs mit einem anderen verwendet werden.

Der angegebene Schwingungsemissionswert kann auch zu einer einleitenden Einschätzung der Aussetzung verwendet werden.



### Warnung:

Der Schwingungsemissionswert kann sich während der tatsächlichen Benutzung des Elektrowerkzeugs von dem Angabewert

unterscheiden, abhängig von der Art und Weise, in der das Elektrowerkzeug verwendet wird. Versuchen Sie, die Belastung durch Vibrationen so gering wie möglich zu halten. Beispielhafte Maßnahmen zur Verringerung der Vibrationsbelastung sind das Tragen von Handschuhen beim Gebrauch des Werkzeugs und die Begrenzung der Arbeitszeit. Dabei sind alle Anteile des Betriebszyklus zu berücksichtigen (beispielsweise Zeiten, in denen das Elektrowerkzeug abgeschaltet ist, und solche, in denen es zwar eingeschaltet ist, aber ohne Belastung läuft).

## Sicherheitshinweise

Dieser Abschnitt behandelt die grundlegenden Sicherheitsvorschriften bei der Arbeit mit dem Gerät.

## Symbole und Bildzeichen

### Bildzeichen auf dem Gerät:



Das Gerät ist Teil der Serie Parkside X 20 V TEAM.



Betriebsanleitung lesen.



Elektrogeräte gehören nicht in den Hausmüll.

## Symbole in der Betriebsanleitung:



**Gefahrenzeichen mit Angaben zur Verhütung von Personen- oder Sachschäden.**



**Gefahrenzeichen mit Angaben zur Verhütung von Personenschäden durch einen elektrischen Schlag.**



Gebotszeichen mit Angaben zur Verhütung von Schäden.



Tragen Sie schnittsichere Handschuhe.



Hinweiszeichen mit Informationen zum besseren Umgang mit dem Gerät.

## Allgemeine Sicherheitshinweise für Elektrowerkzeuge



**WARNUNG! Lesen Sie alle Sicherheitshinweise, Anweisungen, Bilderungen und technischen Daten, mit denen dieses Elektrowerkzeug versehen ist.** Versäumnisse bei der Einhaltung der nach-

folgenden Anweisungen und Anweisungen können elektrischen Schlag, Brand und/oder schwere Verletzungen verursachen.

### **Bewahren Sie alle Sicherheitshinweise und Anweisungen für die Zukunft auf.**

Der in den Sicherheitshinweisen verwendete Begriff „Elektrowerkzeug“ bezieht sich auf netzbetriebene Elektrowerkzeuge (mit Netzleitung) oder auf akkubetriebene Elektrowerkzeuge (ohne Netzleitung).

#### **1) Arbeitsplatzsicherheit**

- a) Halten Sie Ihren Arbeitsbereich sauber und gut beleuchtet.** Unordnung oder unbeleuchtete Arbeitsbereiche können zu Unfällen führen.
- b) Arbeiten Sie mit dem Elektrowerkzeug nicht in explosionsgefährdeter Umgebung, in der sich brennbare Flüssigkeiten, Gase oder Stäube befinden.** Elektrowerkzeuge erzeugen Funken, die den Staub oder die Dämpfe entzünden können.
- c) Halten Sie Kinder und andere Personen während der Benutzung des Elek-**

**trowerkzeuges fern.** Bei Ablenkung können Sie die Kontrolle über das Elektrowerkzeug verlieren.

#### **2) Elektrische Sicherheit**

- a) Der Anschlussstecker des Elektrowerkzeuges muss in die Steckdose passen. Der Stecker darf in keiner Weise verändert werden. Verwenden Sie keine Adapterstecker gemeinsam mit schutzgeerdeten Elektrowerkzeugen.** Unveränderte Stecker und passende Steckdosen verringern das Risiko eines elektrischen Schlages.
- b) Vermeiden Sie Körperkontakt mit geerdeten Oberflächen wie von Rohren, Heizungen, Herden und Kühlschränken.** Es besteht ein erhöhtes Risiko durch elektrischen Schlag, wenn Ihr Körper geerdet ist.
- c) Halten Sie Elektrowerkzeuge von Regen oder Nässe fern.** Das Eindringen von Wasser in ein Elektrowerkzeug erhöht das Risiko eines elektrischen Schlages.
- d) Zweckentfremden Sie die Anschlussleitung nicht, um das Elektrowerkzeug**



**zu tragen, aufzuhängen oder um den Stecker aus der Steckdose zu ziehen. Halten Sie die Anschlussleitung fern von Hitze, Öl, scharfen Kanten oder sich bewegenden Teilen.**

Beschädigte oder verwickelte Anschlussleitungen erhöhen das Risiko eines elektrischen Schlag-

- e) Wenn Sie mit dem Elektrowerkzeug im Freien arbeiten, verwenden Sie nur Verlängerungsleitungen, die auch für den Außenbereich geeignet sind.**

Die Anwendung einer für den Außenbereich geeigneten Verlängerungsleitung verringert das Risiko eines elektrischen Schlag-

- f) Wenn der Betrieb des Elektrowerkzeugs in feuchter Umgebung nicht vermeidbar ist, verwenden Sie einen RCD (Residual Current Device).** Der Einsatz eines RCD vermindert das Risiko eines elektrischen Schlag-

### **3) Sicherheit von Personen**

- a) Seien Sie aufmerksam, achten Sie darauf, was**

**Sie tun, und gehen Sie mit Vernunft an die Arbeit mit dem Elektrowerkzeug. Benutzen Sie kein Elektrowerkzeug, wenn Sie müde sind oder unter Einfluss von Drogen, Alkohol oder Medikamenten stehen.**

Ein Moment der Unachtsamkeit beim Gebrauch des Elektrowerkzeugs kann zu ernsthaften Verletzungen führen.

- b) Tragen Sie persönliche Schutzausrüstung und immer eine Schutzbrille.**

Das Tragen persönlicher Schutzausrüstung, wie Staubmaske, rutschfeste Sicherheitsschuhe, Schutzhelm oder Gehörschutz je nach Art und Einsatz des Elektrowerkzeugs, verringert das Risiko von Verletzungen.

- c) Vermeiden Sie eine unbeabsichtigte Inbetriebnahme. Vergewissern Sie sich, dass das Elektrowerkzeug ausgeschaltet ist, bevor Sie es an die Stromversorgung und/oder den Akku anschließen, es aufnehmen oder tragen.** Wenn Sie beim Tragen des Elektrowerkzeugs den Finger am Schalter haben oder das Gerät eingeschaltet an die Stromversorgung anschließen, kann dies zu Unfällen führen.

- d) Entfernen Sie Einstellwerkzeuge oder Schraubenschlüssel, bevor Sie das Elektrowerkzeug einschalten.** Ein Werkzeug oder Schlüssel, der sich in einem drehenden Teil des Elektrowerkzeugs befindet, kann zu Verletzungen führen.
- e) Vermeiden Sie eine abnormale Körperhaltung. Sorgen Sie für einen sicheren Stand und halten Sie jederzeit das Gleichgewicht.** Dadurch können Sie das Elektrowerkzeug in unerwarteten Situationen besser kontrollieren.
- f) Tragen Sie geeignete Kleidung. Tragen Sie keine weite Kleidung oder Schmuck. Halten Sie Haare und Kleidung fern von sich bewegenden Teilen.** Lockere Kleidung, Schmuck oder lange Haare können von sich bewegenden Teilen erfasst werden.
- g) Wenn Staubabsaug- und -auffangeinrichtungen montiert werden können, sind diese anzubringen und richtig zu verwenden.** Verwendung einer Staubabsaugung kann Gefährdungen durch Staub verringern.
- h) Wiegen Sie sich nicht in falscher Sicherheit und setzen Sie sich nicht über die Sicherheitsregeln für Elektrowerkzeuge hinweg, auch wenn Sie nach vielfachem Gebrauch mit dem Elektrowerkzeug vertraut sind.** Achtloses Handeln kann binnen Sekundenbruchteilen zu schweren Verletzungen führen.
- 4) Verwendung und Behandlung des Elektrowerkzeuges**
- a) Überlasten Sie das Elektrowerkzeug nicht. Verwenden Sie für Ihre Arbeit das dafür bestimmte Elektrowerkzeug.** Mit dem passenden Elektrowerkzeug arbeiten Sie besser und sicherer im angegebenen Leistungsbereich.
- b) Benutzen Sie kein Elektrowerkzeug, dessen Schalter defekt ist.** Ein Elektrowerkzeug, das sich nicht mehr ein- oder ausschalten lässt, ist gefährlich und muss repariert werden.
- c) Ziehen Sie den Stecker aus der Steckdose und/oder entfernen Sie einen abnehmbaren Akku, bevor Sie Geräteeinstellungen**

**gen vornehmen, Einsatzwerkzeugteile wechseln oder das Elektrowerkzeug weglegen.** Diese Vorsichtsmaßnahme verhindert den unbeabsichtigten Start des Elektrowerkzeugs.

- d) Bewahren Sie unbenutzte Elektrowerkzeuge außerhalb der Reichweite von Kindern auf. Lassen Sie keine Personen das Elektrowerkzeug benutzen, die mit diesem nicht vertraut sind oder diese Anweisungen nicht gelesen haben.** Elektrowerkzeuge sind gefährlich, wenn sie von unerfahrenen Personen benutzt werden.
- e) Pflegen Sie das Elektrowerkzeug und Einsatzwerkzeug mit Sorgfalt. Kontrollieren Sie, ob bewegliche Teile einwandfrei funktionieren und nicht klemmen, ob Teile gebrochen oder so beschädigt sind, dass die Funktion des Elektrowerkzeugs beeinträchtigt ist. Lassen Sie beschädigte Teile vor dem Einsatz des Elektrowerkzeuges reparieren.** Viele Unfälle haben ihre Ursache in schlecht gewarteten Elektrowerkzeugen.

**f) Halten Sie Schneidwerkzeuge scharf und sauber.** Sorgfältig gepflegte Schneidwerkzeuge mit scharfen Schneidkanten verklemmen sich weniger und sind leichter zu führen.

**g) Verwenden Sie Elektrowerkzeug, Einsatzwerkzeug, Einsatzwerkzeuge usw. entsprechend diesen Anweisungen. Berücksichtigen Sie dabei die Arbeitsbedingungen und die auszuführende Tätigkeit.** Der Gebrauch von Elektrowerkzeugen für andere als die vorgesehenen Anwendungen kann zu gefährlichen Situationen führen.

**h) Halten Sie Griffe und Griffflächen trocken, sauber und frei von Öl und Fett.** Rutschige Griffe und Griffflächen erlauben keine sichere Bedienung und Kontrolle des Elektrowerkzeugs in unvorhergesehenen Situationen.

**5) Verwendung und Behandlung des Akkuwerkzeugs**

**a) Laden Sie Akkus nur mit Ladegeräten auf, die vom Hersteller empfohlen werden.** Durch ein Ladegerät, das

für eine bestimmte Art von Akku geeignet ist, besteht Brandgefahr, wenn es mit anderen Akkus verwendet wird.

**b) Verwenden Sie nur die dafür vorgesehenen Akkus in den Elektrowerkzeugen.**

Der Gebrauch von anderen Akkus kann zu Verletzungen und Brandgefahr führen.

**c) Halten Sie den nicht benutzten Akku fern von Büroklammern, Münzen, Schlüsseln, Nägeln, Schrauben oder anderen kleinen Metallgegenständen, die eine Überbrückung der Kontakte verursachen könnten.**

Ein Kurzschluss zwischen den Akkukontakten kann Verbrennungen oder Feuer zur Folge haben.

**d) Bei falscher Anwendung kann Flüssigkeit aus dem Akku austreten. Vermeiden Sie den Kontakt damit. Bei zufälligem Kontakt mit Wasser abspülen.**

Wenn die Flüssigkeit in die Augen kommt, nehmen Sie zusätzlich ärztliche Hilfe in Anspruch. Austretende Akkuflüssigkeit kann zu Hautreizungen oder Verbrennungen führen.

**e) Benutzen Sie keinen beschädigten oder veränderten Akku.** Beschädigte oder veränderte Akkus können sich unvorhersehbar verhalten und zu Feuer, Explosion oder Verletzungsgefahr führen.

**f) Setzen Sie einen Akku keinem Feuer oder zu hohen Temperaturen aus.** Feuer oder Temperaturen über 130 °C können eine Explosion hervorrufen.

**g) Befolgen Sie alle Anweisungen zum Laden und laden Sie den Akku oder das Akkuwerkzeug niemals außerhalb des in der Betriebsanleitung angegebenen Temperaturbereichs.** Falsches Laden oder Laden außerhalb des zugelassenen Temperaturbereichs kann den Akku zerstören und die Brandgefahr erhöhen.

## 6) Service

**a) Lassen Sie Ihr Elektrowerkzeug nur von qualifiziertem Fachpersonal und nur mit Original-Ersatzteilen reparieren.** Damit wird sichergestellt, dass die Sicherheit des Elektrowerkzeugs erhalten bleibt.

- b) **Warten Sie niemals beschädigte Akkus.** Sämtliche Wartung von Akkus sollte nur durch den Hersteller oder bevollmächtigte Kundendienststellen erfolgen.

### Zusätzliche Sicherheitshinweise

- **Halten Sie das Elektrowerkzeug an den isolierten Griffflächen, wenn Sie Arbeiten ausführen, bei denen das Elektrowerkzeug verborgene Stromleitungen treffen kann.** Der Kontakt mit einer spannungsführenden Leitung kann auch metallene Geräteteile unter Spannung setzen und könnte zu einem elektrischen Schlag führen.
- **Befestigen und sichern Sie das Werkstück mittels Zwingen oder auf andere Art und Weise an einer stabilen Unterlage.** Wenn Sie das Werkstück nur mit einer Hand oder gegen Ihren Körper halten, bleibt es labil, was zum Verlust der Kontrolle führen kann.
- **Verwenden Sie kein Zubehör welches nicht von PARKSIDE empfohlen wurde.** Die kann zu elektrischem Schlag oder Feuer führen.



**Beachten Sie die Sicherheitshinweise und Hinweise zum Aufladen und der korrekten Verwendung, die in der Betriebsanleitung Ihres Akkus und Ladegeräts der Serie Parkside X 20 V Team gegeben sind. Eine detaillierte Beschreibung zum Ladevorgang und weitere Informationen finden Sie in dieser separaten Bedienungsanleitung.**

### Weiterführende Sicherheitshinweise für Stichsagen

- Halten Sie die Hände vom Sägebereich fern. Greifen Sie nicht unter das Werkstück. Bei Kontakt mit dem Sägeblatt besteht Verletzungsgefahr.
- Führen Sie das Elektrowerkzeug nur eingeschaltet gegen das Werkstück. Es besteht sonst die Gefahr eines Rückschlages, wenn sich das Einsatzwerkzeug im Werkstück verhakt.
- Achten Sie darauf, dass die Fußplatte beim Sägen sicher aufliegt. Ein verkantetes Sägeblatt kann brechen oder zum Rückschlag führen.

- Schalten Sie nach Beendigung des Arbeitsvorgangs das Elektrowerkzeug aus und ziehen Sie das Sägeblatt erst dann aus dem Schnitt, wenn dieses zum Stillstand gekommen ist. So vermeiden Sie einen Rückschlag und können das Elektrowerkzeug sicher ablegen.
- Verwenden Sie nur unbeschädigte, einwandfreie Sägeblätter. Verbogene oder unscharfe Sägeblätter können brechen, den Schnitt negativ beeinflussen oder einen Rückschlag verursachen.
- Bremsen Sie das Sägeblatt nach dem Ausschalten nicht durch seitliches Gegendrücken ab. Das Sägeblatt kann beschädigt werden, brechen oder einen Rückschlag verursachen.
- Verwenden Sie geeignete Suchgeräte, um verborgene Versorgungsleitungen aufzuspüren, oder ziehen Sie die örtliche Versorgungsgesellschaft hinzu. Kontakt mit Elektroleitungen kann zu Feuer und elektrischem Schlag führen. Beschädigung einer Gasleitung kann zur Explosion führen. Eindringen in eine Wasserleitung verursacht Sachbeschädigung.
- Sichern Sie das Werkstück. Ein mit Spannvorrichtungen oder

Schraubstock festgehaltenes Werkstück ist sicherer gehalten als mit Ihrer Hand.

- Warten Sie, bis das Elektrowerkzeug zum Stillstand gekommen ist, bevor Sie es ablegen. Das Einsatzwerkzeug kann sich verhaken und zum Verlust der Kontrolle über das Elektrowerkzeug führen.

## Restrisiken

Auch wenn Sie dieses Elektrowerkzeug vorschriftsmäßig bedienen, bleiben immer Restrisiken bestehen. Folgende Gefahren können im Zusammenhang mit der Bauweise und Ausführung dieses Elektrowerkzeugs auftreten:

- a) Schnittverletzungen
- b) Gehörschäden, falls kein geeigneter Gehörschutz getragen wird.
- c) Gesundheitsschäden, die aus Hand-Arm-Schwingungen resultieren, falls das Gerät über einen längeren Zeitraum verwendet wird oder nicht ordnungsgemäß geführt und gewartet wird.



Warnung! Dieses Elektrowerkzeug erzeugt während des Betriebs ein elektro-

magnetisches Feld. Dieses Feld kann unter bestimmten Umständen aktive oder passive medizinische Implantate beeinträchtigen. Um die Gefahr von ernsthaften oder tödlichen Verletzungen zu verringern, empfehlen wir Personen mit medizinischen Implantaten ihren Arzt und den Hersteller des medizinischen Implantats zu konsultieren, bevor die Maschine bedient wird.

## Montage



**Setzen Sie den Akku erst ein, wenn das Akku-Werkzeug vollständig für den Einsatz vorbereitet ist.**

### A Schutzhaube de-/montieren

#### Schutzhaube montieren

1. Drücken Sie die beiden Halterungen der Schutzhaube (15) in die Aussparungen am Gerätegehäuse. Die Schutzhaube (15) rastet ein.



Sie können die montierte Schutzhaube (15) um 90° nach oben klappen.

#### Schutzhaube demontieren

2. Drücken Sie die beiden Halterungen der Schutzhaube (15) leicht auseinander.
3. Ziehen Sie die Schutzhaube (15) nach vorne ab.

### B Gleitschuh anbringen/abnehmen

Bei Arbeiten an kratzempfindlichen Werkstückoberflächen empfiehlt es sich mit Gleitschuh (20) zu arbeiten.

#### Gleitschuh anbringen

1. Setzen Sie den Gleitschuh (20) vorne an der Bodenplatte (5) an.
2. Drücken Sie nun die Rastnasen (20a) am hinteren Teil des Gleitschuhs über die Bodenplatte (5).

#### Gleitschuh abnehmen

1. Drücken Sie den Gleitschuh (20) an den Rastnasen (20a) von der Bodenplatte (5).
2. Ziehen Sie den Gleitschuh (20) nach vorne von der Bodenplatte (5) ab.

### C Akku entnehmen/einsetzen

1. Zum Herausnehmen des Akkus (22) aus dem Gerät drücken Sie die Entriegelungstaste (23) am Akku und ziehen den Akku (22) heraus.
2. Zum Einsetzen des Akkus (22) schieben Sie den Akku (22) entlang der Führungsschiene in das Gerät. Er rastet hörbar ein.



**Setzen Sie den Akku erst ein, wenn das Akku-Werkzeug vollständig für den Einsatz vorbereitet ist.**

### A Ladezustand des Akkus prüfen

Die Ladezustandsanzeige (22a) signalisiert den Ladezustand des Akkus (22).

Drücken Sie die Taste zur Ladezustandsanzeige (22a) am Akku.

Der Ladezustand des Akkus wird durch Aufleuchten der entsprechenden LED-Leuchte angezeigt.

### 3 LEDs leuchten (rot, orange und grün):

Akku geladen

### 2 LEDs leuchten (rot und orange):

Akku teilweise geladen

### 1 LED leuchtet (rot):

Akku muss geladen werden



Laden Sie den Akku (22) auf, wenn nur noch die rote LED der Ladezustandsanzeige (22a) leuchtet.



## Akku aufladen



Lassen Sie einen erwärmten Akku vor dem Laden abkühlen.



Laden Sie den Akku (22) auf, wenn nur noch die rote LED der Ladezustandsanzeige (22a) leuchtet.



Die Ladezeit beträgt etwa 1 Stunde.

1. Nehmen Sie gegebenenfalls den Akku (22) aus dem Gerät.
2. Schieben Sie den Akku (22) in den Ladeschacht des Ladegerätes (24).
3. Schließen Sie das Ladegerät (24) an eine Steckdose an.
4. Nach erfolgtem Ladevorgang trennen Sie das Ladegerät (24) vom Netz.
5. Ziehen Sie den Akku (22) aus dem Ladegerät (24).



## Sägeblatt montieren/ wechseln



Tragen Sie beim Anbringen des Sägeblatts Schutzhandschuhe. Verletzungsgefahr beim Berühren des Sägeblattes.



**Es können nur Sägeblätter mit einer T-Schaft-Aufnahme (Einnockenschaft) wie die mitgelieferten Sägeblätter (16/17) verwendet werden.**

### Sägeblatt montieren

Achten Sie darauf, dass der Sägeblatthalter frei von Splintern oder anderen Materialrückständen ist.

1. Drehen Sie den Klemmhebel (27) so weit wie möglich nach links und halten Sie ihn in dieser Position fest.
2. Setzen Sie das Sägeblatt (16/17) in das Spannfutter (10) ein. Achten Sie beim Einsetzen des Sägeblattes (16/17) darauf, dass der Sägeblatt Rücken in der Rille der Führungsrolle (9) liegt. Stellen Sie sicher, dass das Sägeblatt (16/17) korrekt befestigt ist und die Zähne in die Schnittrichtung zeigen.
3. Lassen Sie den Klemmhebel (27) los.



Achten Sie darauf, dass Sie immer das richtige Sägeblatt für das jeweilige Material verwenden.

### Sägeblatt demontieren

1. Drehen Sie den Klemmhebel (27) so weit wie möglich nach links und halten Sie ihn in dieser Position fest.



2. Nehmen Sie das Sägeblatt (16/17) aus dem Spannfutter (10).
3. Lassen Sie den Klemmhebel (27) los.

## **E** Paralellführung de-/montieren

**i** Die Paralellführung kann an beiden Seiten des Gerätes montiert werden.

### **Paralellführung montieren**

1. Lockern Sie ggf. die Feststellschrauben (12).
2. Schieben Sie die Paralellführung (19) durch die Einschuböffnungen (11).
3. Ziehen Sie die Feststellschrauben (12) wieder fest.

### **Paralellführung demontieren**

1. Lockern Sie die Feststellschrauben (12).
2. Ziehen Sie die Paralellführung (19) aus den Einschuböffnungen (11) heraus.

## **Spanreißschutz entnehmen/anbringen**

### **Spanreißschutz entnehmen**

1. Drücken Sie den Spanreißschutz (21) aus der Aussparung (**A** 28) im Gleitschuh (20).

### **Spanreißschutz anbringen**

2. Drücken Sie den Spanreißschutz (21) in die Aussparung (**A** 28) im Gleitschuh (20).

## **Bedienung**

**!** **Schalten Sie das Gerät aus und nehmen Sie vor allen Arbeiten den Akku aus dem Gerät.**



**Achten Sie darauf, dass die Umgebungstemperatur während dem Arbeiten 50 °C nicht überschreitet und -20 °C nicht unterschreitet.**

## **A** Ein- und Ausschalten

Mit dem Ein-/Ausschalter (2) können Sie die Geschwindigkeit stufenlos regulieren. Je weiter Sie den Ein-/Ausschalter (2) drücken, desto höher ist die Geschwindigkeit.

1. Um das Gerät zu starten, halten Sie den Sicherheitsschalter (1) gedrückt und betätigen den Ein-/Ausschalter (2).
2. Lassen Sie den Sicherheitsschalter (1) wieder los.
3. Um das Gerät anzuhalten, lassen Sie den Ein-/Ausschalter (2) los.

## **F** Einstellen des Gehrungswinkels

1. Lockern Sie die Innensechskantschrauben (7) mit dem Innensechskantschlüssel (18).
2. Stellen Sie die Bodenplatte (5) auf die gewünschte Position ein (-45° - 45°). Es sind insgesamt 6 Stufen einstellbar (-45°, -22,5°, 0°, 15°, 30° und 45°).
3. Ziehen Sie die Innensechskantschrauben (7) mit dem Innensechskantschlüssel (18) fest.



Der maximale Gehrungswinkel lässt sich beidseitig nur einstellen, wenn die Schutzhaube (15) hochgeklappt oder demontiert ist (siehe „Schutzhaube de-/montieren“).

## G Einstellen der Hubstärke

Mit dem Pendelhubschalter (8) können Sie die Pendelbewegung des Sägeblattes einstellen. Für den Pendelhubschalter (8) gibt es 4 Positionen:

- 0 - Kein Hub
- 1 - Geringer Hub
- 2 - Mittlerer Hub
- 3 - Starker Hub

Die optimale Hubstärke kann durch praktischen Versuch ermittelt werden, wobei folgende Empfehlungen gelten:

- Feine und saubere Schnittkanten erzielen Sie mit geringer oder keiner Pendelbewegung (Stufe 1 oder 0).
- Für dünnes Material, hartes Material (z.B. Stahl) und für den Kurvenschnitt ebenfalls Stufe 0 verwenden.
- Weiches Material (Holz, Plastik usw.): Pendel auf Stufe II oder III stellen.

**i** Mit aktiviertem Pendelhub erzielen Sie einen zunehmend schnelleren Arbeitsfortschritt.

## G Externe Staubabsaugung anschließen

Die Staubabsaugung startet automatisch beim Einschalten des Gerätes, wenn der Schalter für Staubblasfunktion (6) auf Position „0“ steht.

### Externe Staubabsaugung anschließen:

1. Schieben Sie den Adapter zur externen Staubabsaugung (26) bis zum Anschlag in den Anschluss zur Staubabsaugung (4) ein.

2. Schließen Sie den Saugschlauch eines Staubsaugers (nicht im Lieferumfang enthalten) an den Adapter zur externen Staubabsaugung (26) an.

### Externe Staubabsaugung abnehmen:

1. Ziehen Sie den Saugschlauch vom Adapter zur externen Staubabsaugung (26) ab.
2. Ziehen Sie den Adapter zur externen Staubabsaugung (26) ab.

**i** Sie können den Saugschlauch eines Staubsaugers gegebenenfalls direkt und ohne Adapter an das Gerät anschließen.

## G Staubblasfunktion ein-/ausschalten

1. Zum Einschalten der Staubblasfunktion schieben Sie den Schalter für Staubblasfunktion (6) auf Position .
2. Zum Ausschalten schieben Sie den Schalter für Staubblasfunktion (6) auf Position „0“.

## J Tauchschnitte

Tauchschnitte dürfen nur in weiche Materialien wie Holz, Porenbeton, Gipskarton usw. gemacht werden. Dies erfordert jedoch eine gewisse Übung und ist nur mit kurzen Sägeblättern möglich.

Tauchschnitte sind nur erlaubt, wenn der Gehrungswinkel 0° beträgt.

1. Setzen Sie die Säge auf das Werkstück und schalten Sie sie ein.
2. Achten Sie darauf, dass die Vorderkante der Bodenplatte auf der Werkstückoberfläche aufliegt.

3. Sägen Sie langsam in einem Winkel in das Werkstück hinein, bringen Sie die Säge dann in eine vertikale Position.
4. Sägen Sie weiter entlang der Schnittlinie.
5. Schalten Sie die Säge aus und heben Sie sie nach Abschluss der Arbeit vom Werkstück ab.

## Arbeitshinweise

- Spannen Sie das Werkstück ein. Verwenden Sie für kleine Werkstücke eine Spannvorrichtung.
- Zeichnen Sie eine Linie, um die Richtung vorzugeben, in der das Sägeblatt geführt wird.
- Halten Sie das Gerät sicher am Griff fest.
- Stellen Sie die Sägeschwindigkeit ein.
- Stellen Sie den Gehrungswinkel ein.
- Stellen Sie die Pendelhubposition ein.
- Schalten Sie das Gerät ein.
- Warten Sie, bis das Gerät seine volle Geschwindigkeit erreicht hat.
- Setzen Sie die Bodenplatte (5) auf das Werkstück.
- Bewegen Sie das Gerät langsam die vorgezeichnete Linie entlang, wobei Sie die Bodenplatte fest gegen das Werkstück drücken.
- Üben Sie nicht zu viel Druck auf das Gerät aus. Lassen Sie das Gerät die Arbeit verrichten.
- Bevor Sie das Gerät ablegen, schalten Sie es aus und warten Sie, bis es vollkommen zum Stillstand gekommen ist.

## Reinigung und Wartung



**Schalten Sie das Gerät aus und nehmen Sie vor allen Arbeiten den Akku aus dem Gerät.**



Lassen Sie Instandsetzungsarbeiten und Wartungsarbeiten, die nicht in dieser Anleitung beschrieben sind, von unserem Service-Center durchführen. Verwenden Sie nur Originalteile.

## Reinigung



**Das Gerät darf weder mit Wasser abgespritzt werden, noch in Wasser gelegt werden. Es besteht die Gefahr eines Stromschlages.**



Verwenden Sie keine Reinigungs- bzw. Lösungsmittel. Sie könnten das Gerät damit irreparabel beschädigen. Chemische Substanzen können die Kunststoffteile des Gerätes angreifen.

- Halten Sie Lüftungsschlitze, Motorgehäuse und Griffe des Gerätes sauber. Verwenden Sie dazu ein feuchtes Tuch oder eine Bürste.

## Wartung

Das Gerät ist wartungsfrei.

## Lagerung

- Lagern Sie die Geräte und Zubehörteile stets:
  - trocken.
  - sauber.
  - staubgeschützt.
  - außerhalb der Reichweite von Kindern.
- Nehmen Sie den Akku vor einer längeren Lagerung (z.B. Überwinterung) aus dem Gerät (separate Bedienungsanleitung für Akku und Ladegerät beachten).
- Die optimale Lagertemperatur für den Akku und das Gerät beträgt zwischen 0 °C und 45 °C. Vermeiden Sie während der Lagerung extreme Kälte oder Hitze, damit der Akku nicht an Leistung verliert.

## Entsorgung/ Umweltschutz

Nehmen Sie den Akku aus dem Gerät und führen Sie Gerät, Akku, Zubehör und Verpackung einer umweltgerechten Wiederverwertung zu.



Elektrische Geräte gehören nicht in den Hausmüll.

- Geben Sie das Gerät an einer Verwertungsstelle ab. Die verwendeten Kunststoff- und Metallteile können sortenrein getrennt werden und so einer Wiederverwertung zugeführt werden. Fragen Sie hierzu unser Service-Center.
- Die Entsorgung Ihrer defekten eingesendeten Geräte führen wir kostenlos durch.

## Ersatzteile/Zubehör

**Ersatzteile und Zubehör erhalten Sie unter  
[www.grizzly-service.eu](http://www.grizzly-service.eu)**

Sollten Sie Probleme mit dem Bestellvorgang haben, verwenden Sie bitte das Kontaktformular. Bei weiteren Fragen wenden Sie sich an das „Service-Center“ (siehe Seite 23).

Position	Bezeichnung	Bestell-Nr.
17	Holz-Sägeblatt	13800406
16	Metall-Sägeblatt	13800403
21	Spanreißschutz	91105573
15	Schutzhaube	91105572
22	Akku*	80001172
24	Ladegerät	80001337

\*Der Akku ist zu einem Aktionspreis nachbestellbar.

Dieser Artikel ist nur begrenzt vorrätig und kann nach kurzer Zeit ausverkauft sein. Die Aktion ist begrenzt auf einen Akku pro Kunde / Gerät, sowie auf eine Laufzeit von zwei Monaten nach dem Aktionszeitraum. Danach kann der Ersatz-Akku als Ersatzteil zu anderen Konditionen weiterhin bestellt werden.

## Fehlersuche



Entnehmen Sie vor allen Arbeiten an dem Gerät den Akku.  
Gefahr durch elektrischen Schlag!

Problem	Mögliche Ursache	Fehlerbehebung
Gerät startet nicht.	Akku ( <b>A</b> 22) nicht eingesetzt	Akku ( <b>A</b> 22) einsetzen (siehe „Akku entnehmen/einsetzen“)
	Akku ( <b>A</b> 22) entladen	Akku ( <b>A</b> 22) laden (separate Bedienungsanleitung für Akku und Ladegerät beachten)
	Ein-/Ausschalter ( <b>A</b> 2) ist defekt.	Reparatur muss vom Kundendienst ausgeführt werden.
	Der Motor ist defekt.	
Gerät arbeitet mit Unterbrechungen	Interner Wackelkontakt	Reparatur muss vom Kundendienst ausgeführt werden.
	Ein-/Ausschalter ( <b>A</b> 2) ist defekt.	
Geringe Sägeleistung	Sägeblatt ( <b>A</b> 16/17) für das zu bearbeitende Werkstück ungeeignet	Geeignetes Sägeblatt ( <b>A</b> 16/17) einsetzen
	Sägeblatt ( <b>A</b> 16/17) stumpf	Neues Sägeblatt ( <b>A</b> 16/17) einsetzen
	Falsche Sägegeschwindigkeit	Sägegeschwindigkeit anpassen
	Geringe Akkuleistung	Akku ( <b>A</b> 22) aufladen (separate Bedienungsanleitung für Akku und Ladegerät beachten)
Sägeblatt wird schnell stumpf	Sägeblatt ( <b>A</b> 16/17) für das zu bearbeitende Werkstück ungeeignet	Geeignetes Sägeblatt ( <b>A</b> 16/17) einsetzen
	zu viel Druck angewandt	Druck verringern
	Sägegeschwindigkeit zu hoch	Sägegeschwindigkeit verringern

## Garantie

Sehr geehrte Kundin, sehr geehrter Kunde, Sie erhalten auf dieses Gerät 3 Jahre Garantie ab Kaufdatum.

Im Falle von Mängeln dieses Gerätes stehen Ihnen gegen den Verkäufer des Gerätes gesetzliche Rechte zu. Diese gesetzlichen Rechte werden durch unsere im Folgenden dargestellte Garantie nicht eingeschränkt.

### Garantiebedingungen

Die Garantiefrist beginnt mit dem Kaufdatum. Bitte bewahren Sie den Original Kassenbon gut auf. Diese Unterlage wird als Nachweis für den Kauf benötigt.

Tritt innerhalb von drei Jahren ab dem Kaufdatum dieses Gerätes ein Material- oder Fabrikationsfehler auf, wird das Gerät von uns – nach unserer Wahl – für Sie kostenlos repariert oder ersetzt. Diese Garantieleistung setzt voraus, dass innerhalb der Dreijahres-Frist das defekte Gerät und der Kaufbeleg (Kassenbon) vorgelegt und schriftlich kurz beschrieben wird, worin der Mangel besteht und wann er aufgetreten ist.

Wenn der Defekt von unserer Garantie gedeckt ist, erhalten Sie das reparierte oder ein neues Gerät zurück. Mit Reparatur oder Austausch des Gerätes beginnt kein neuer Garantiezeitraum.

### Garantiezeit und gesetzliche Mängelansprüche

Die Garantiezeit wird durch die Gewährleistung nicht verlängert. Dies gilt auch für ersetzte und reparierte Teile. Eventuell schon beim Kauf vorhandene Schäden und Mängel müssen sofort nach dem Auspacken gemeldet werden. Nach Ablauf der Garantiezeit anfallende Reparaturen sind kostenpflichtig.

## Garantieumfang

Das Gerät wurde nach strengen Qualitätsrichtlinien sorgfältig produziert und vor Anlieferung gewissenhaft geprüft.

Die Garantieleistung gilt für Material- oder Fabrikationsfehler. Diese Garantie erstreckt sich nicht auf Geräteteile, die normaler Abnutzung ausgesetzt sind und daher als Verschleißteile angesehen werden können (z. B. Sägeblätter) oder für Beschädigungen an zerbrechlichen Teilen (z. B. Schalter, Spanreißschutz, Gleitschuh).

Diese Garantie verfällt, wenn das Gerät beschädigt, nicht sachgemäß benutzt oder nicht gewartet wurde. Für eine sachgemäße Benutzung des Gerätes sind alle in der Betriebsanleitung aufgeführten Anweisungen genau einzuhalten. Verwendungszwecke und Handlungen, von denen in der Betriebsanleitung abgeraten oder vor denen gewarnt wird, sind unbedingt zu vermeiden.

Das Gerät ist lediglich für den privaten und nicht für den gewerblichen Gebrauch bestimmt. Bei missbräuchlicher und unsachgemäßer Behandlung, Gewaltanwendung und bei Eingriffen, die nicht von unserer autorisierten Service-Niederlassung vorgenommen wurden, erlischt die Garantie.

### Abwicklung im Garantiefall

Um eine schnelle Bearbeitung Ihres Anliegens zu gewährleisten, folgen Sie bitte den folgenden Hinweisen:

- Bitte halten Sie für alle Anfragen den Kassenbon und die Identifikationsnummer (IAN 326401\_1904) als Nachweis für den Kauf bereit.
- Die Artikelnummer entnehmen Sie bitte dem Typenschild.
- Sollten Funktionsfehler oder sonstige Mängel auftreten kontaktieren Sie

zunächst die nachfolgend benannte Serviceabteilung **telefonisch** oder per **E-Mail**. Sie erhalten dann weitere Informationen über die Abwicklung Ihrer Reklamation.

- Ein als defekt erfasstes Gerät können Sie, nach Rücksprache mit unserem Kundenservice, unter Beifügung des Kaufbelegs (Kassenbons) und der Angabe, worin der Mangel besteht und wann er aufgetreten ist, für Sie portofrei an die Ihnen mitgeteilte Service-Anschrift übersenden. Um Annahmeprobleme und Zusatzkosten zu vermeiden, benutzen Sie unbedingt nur die Adresse, die Ihnen mitgeteilt wird. Stellen Sie sicher, dass der Versand nicht unfrei, per Sperrgut, Express oder sonstiger Sonderfracht erfolgt. Senden Sie das Gerät bitte inkl. aller beim Kauf mitgelieferten Zubehörteile ein und sorgen Sie für eine ausreichend sichere Transportverpackung.

## Reparatur-Service

Sie können Reparaturen, **die nicht der Garantie unterliegen**, gegen Berechnung von unserer Service-Niederlassung durchführen lassen. Sie erstellt Ihnen gerne einen Kostenvoranschlag.

Wir können nur Geräte bearbeiten, die ausreichend verpackt und frankiert eingeschickt wurden.

**Achtung:** Bitte senden Sie Ihr Gerät gereinigt und mit Hinweis auf den Defekt an unsere Service-Niederlassung.

Nicht angenommen werden unfrei - per Sperrgut, Express oder mit sonstiger Sonderfracht - eingeschickte Geräte.

Die Entsorgung Ihrer defekten eingeschickten Geräte führen wir kostenlos durch.

## Service-Center

**DE Service Deutschland**  
Tel.: 0800 54 35 111  
E-Mail: grizzly@lidl.de  
**IAN 326401\_1904**

**AT Service Österreich**  
Tel.: 0820 201 222  
(0,15 EUR/Min.)  
E-Mail: grizzly@lidl.at  
**IAN 326401\_1904**

**CH Service Schweiz**  
Tel.: 0842 665566  
(0,08 CHF/Min.,  
Mobilfunk max. 0,40 CHF/Min.)  
E-Mail: grizzly@lidl.ch  
**IAN 326401\_1904**

## Importeur

Bitte beachten Sie, dass die folgende Anschrift keine Serviceanschrift ist. Kontaktieren Sie zunächst das oben genannte Service-Center.

### Grizzly Tools GmbH & Co. KG

Stockstädter Straße 20  
63762 Großostheim  
DEUTSCHLAND  
www.grizzly-service.eu

# Content

**Introduction ..... 24**  
**Proper use ..... 24**  
**General description ..... 25**  
 Extent of the delivery ..... 25  
 Description of functions ..... 25  
 Overview ..... 25  
**Technical data ..... 26**  
**Safety instructions ..... 27**  
 Symbols and icons ..... 27  
 General Safety Directions for Power  
 Tools ..... 27  
 Additional safety instructions ..... 31  
 Additional safety instructions for sabre  
 saws ..... 32  
 Residual risks ..... 33  
**Assembly ..... 33**  
 Attaching/removing the protective  
 cover ..... 33  
 Assembling/removing the slide shoe .. 33  
 Removing/inserting the  
 rechargeable battery ..... 34  
 Checking the charge status of the  
 rechargeable battery ..... 34  
 Recharging the battery ..... 34  
 Installing/changing the saw blade .... 34  
 Removing/attaching the parallel  
 guide ..... 35  
 Removing/attaching the tension  
 tear protection ..... 35  
**Operation ..... 35**  
 Switching on and off ..... 35  
 Adjusting the mitre angle ..... 35  
 Adjusting the stroke strength ..... 36  
 Connecting external dust extraction ... 36  
 Switching the dust blower function  
 on/off ..... 36  
 Plunge cuts ..... 37  
 Working instructions ..... 37  
**Cleaning and Servicing ..... 37**  
 Cleaning ..... 37  
 Maintenance ..... 37

**Storage ..... 38**  
**Disposal and protection of the  
 environment ..... 38**  
**Replacement parts/Accessories .. 38**  
**Trouble shooting ..... 39**  
**Guarantee ..... 40**  
**Repair Service ..... 41**  
**Service-Center ..... 41**  
**Importer ..... 41**  
**Translation of the original  
 EC declaration of conformity .... 143**  
**Exploded Drawing ..... 149**

## Introduction

Congratulations on the purchase of your new device. With it, you have chosen a high quality product. During production, this equipment has been checked for quality and subjected to a final inspection. The functionality of your equipment is therefore guaranteed.



The operating instructions constitute part of this product. They contain important information on safety, use and disposal. Before using the product, familiarise yourself with all of the operating and safety instructions. Use the product only as described and for the applications specified.

Keep this manual safely and in the event that the product is passed on, hand over all documents to the third party.

## Proper use

With firm support, the device is suitable for straight and curved cuts as well as mitre cuts of up to 45° on edged workpieces made of plastic, wood and light metal. The



device is only approved for private use in dry spaces.

Please note the information on saw blade types.

Any other use that is not explicitly approved in these instructions may result in damage to the equipment and represent a serious danger to the user.

The user or operator is responsible for accidents causing injury to other people or damage to property.

This equipment is not suitable for commercial use. Commercial use will invalidate the guarantee.

The device is part of the Parkside X 20 V TEAM series and can be operated using Parkside X 20 V TEAM series batteries. The batteries may only be charged using chargers from the Parkside X 20 V TEAM series.

## General description

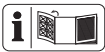

The illustration of the most important functional components can be found on the front and the back fold-out pages.

## Extent of the delivery

Carefully unpack the trimmer and check that it is complete:

- Cordless sabre saw
- Accessories:
  - 2 saw blades for wood (HCS) – “Swiss Made”
  - 1 saw blade for metal (HSS) – “Swiss Made”
  - 1 Allen key
  - Tension tear protection (already fitted)
  - Slide shoe (already fitted)

- Protective cover (already fitted)
- Adapter for external dust extraction (already fitted)
- Parallel guide
- Rechargeable battery
- Charger
- Storage case
- Separate instruction manual for battery and charger
- Instruction manual

Dispose of the packaging material correctly.

## Description of functions

The cordless sabre saw has a pendulum stroke device, a work light and a parallel guide.

The notches for mitre angles allow you to work precisely.

Please refer to the descriptions below for information on how the operating elements work.

## Overview

- |          |                                       |
|----------|---------------------------------------|
| <b>A</b> | 1 Safety switch                       |
|          | 2 On/Off switch                       |
|          | 3 Handle                              |
|          | 4 Connection for dust extraction      |
|          | 5 Baseplate                           |
|          | 6 Switch for dust blower function     |
|          | 7 Hexagon socket screws (not visible) |
|          | 8 Pendulum stroke switch              |
|          | 9 Guide roller                        |
|          | 10 Chuck                              |
|          | 11 Slide-in openings                  |
|          | 12 Retaining screws                   |
|          | 13 Guard                              |
|          | 14 LED work light (not visible)       |
|          | 15 Protective cover                   |

- 16 Saw blade for metal
- 17 Saw blade for wood
- 18 Allen key
- 19 Parallel guide
- 20 Slide shoe
- 21 Tension tear protection
- 22 Rechargeable battery
- 23 Release button for rechargeable battery
- 24 Charger
- 25 Storage case
- 26 Adapter for external dust extraction

**D** 27 Clamping lever

## Technical data

### Cordless pendulum

#### sabre saw.....PSTDA 20-Li B3

Nominal input voltage ..... 20 V==

Idle speed  $n_0$  ..... 0 - 2700 rpm

Saw stroke ..... 20 mm

Cutting depth in wood ..... max. 80 mm

Cutting depth in aluminium.... max. 12 mm

Cutting depth in metal ..... 5 mm

Weight (with battery)..... max. 2.1 kg

Sound pressure level

( $L_{pA}$ ) ..... 85,2 dB(A),  $K_{pA}$  = 5 dB

Sound power level

( $L_{WA}$ ) ..... 96,2 dB(A),  $K_{WA}$  = 5 dB

Vibration ( $a_h$ )

in wood..... 9,27 m/s<sup>2</sup>; K= 1,5 m/s<sup>2</sup>

in metal ..... 12,67 m/s<sup>2</sup>; K= 1,5 m/s<sup>2</sup>



**Attention! An up-to-date list of battery compatibility can be found at:**  
**[www.lidl.de/akku](http://www.lidl.de/akku)**

This device can only be operated with the following rechargeable batteries:  
PAP 20 A1, PAP 20 A2, PAP 20 A3.

This type of battery may be charged with the following chargers: PLG 20 A1, PLG 20 A3, PDSL G 20 A1.

### Battery (Li-Ion) .....PAP 20 A1

Battery cells..... 5

Nominal voltage ..... 20 V==

Capacity..... 2.0 Ah

Energy..... 40 Wh

Charging time ..... approx. 1 h

Temperature..... max. 50 °C

Charging process..... 4 - 40 °C

Operation ..... -20 - 50 °C

Storage..... 0 - 45 °C

### Charger .....PLG 20 A1

Nominal consumption..... 65 W

Voltage input ..... 230-240 V~, 50 Hz

Voltage output ..... 21,5 V==

Voltage current ..... 2,4 A

Safety class ..... II

Miniature fuse..... T3.15A



**Attention! This charger can only recharge the following batteries: PAP 20 A1, PAP 20 A2, PAP 20 A3.**

Levels of noise and vibration were determined according to the standards and regulations in the declaration of conformity.

The vibration emission value has been measured according to a standardised testing method and may be used for comparison with another power tool.

The indicated vibration emission value may also be used for an introductory assessment of the exposure.



**Warning:** The vibration emission value may differ during actual use of the power tool from the stated value depending on the manner in which the power tool is used.

Try to keep the exposure to vibrations as low as possible. Examples of measures to reduce vibration exposure are the wearing of gloves when using the tool and limiting the working hours. For this purpose all parts of the operating cycle have to be considered (for example, times when the electric tool is switched off and times when it is switched on but running without any load).

## Safety instructions

Ensure that the safety instructions are observed when operating the trimmer.

## Symbols and icons

### Symbols on the trimmer:



This device is part of the Parkside X 20 V TEAM series



Carefully read these operating instructions.



Electrical appliances must not be disposed of with the domestic waste.

### Symbols in the manual:



**Warning symbols with information on damage and injury prevention.**



**Hazard symbol with information on the prevention of personal injury caused by electric shock.**



Instruction symbols with information on preventing damage.



Wear cut-resistant gloves



Help symbols with information on improving tool handling.

## General Safety Directions for Power Tools



**WARNING! Read all safety notices, instructions, illustrations and technical data that have been provided with this power tool.** Omissions in the compliance with safety directions and instructions can cause electrical shock, fire and/or severe injuries.

### Retain all safety directions and instructions for future use.

The term „power tool“ in the warnings refers to your mains-operated (corded) power tool or battery-operated (cordless) power tool).

## 1) WORK AREA SAFETY

- a) **Keep work area clean and well lit.** Cluttered or dark areas invite accidents.
- b) **Do not operate power tools in explosive atmospheres, such as in the presence of flammable liquids, gases or dust.**  
Power tools create sparks which may ignite the dust or fumes.
- c) **Keep children and bystanders away while operating a power tool.** Distractions can cause you to lose control.

## 2) ELECTRICAL SAFETY

- a) **Power tool plugs must match the outlet. Never modify the plug in any way. Do not use any adapter plugs with earthed (grounded) power tools.** Unmodified plugs and matching outlets will reduce risk of electric shock.
- b) **Avoid body contact with earthed or grounded surfaces, such as pipes, radiators, ranges and refrigerators.** There is an increased risk of electric shock if your body is earthed or grounded.

- c) **Do not expose power tools to rain or wet conditions.** Water entering a power tool will increase the risk of electric shock.
- d) **Do not abuse the cord. Never use the cord for carrying, pulling or unplugging the power tool. Keep cord away from heat, oil, sharp edges or moving parts.** Damaged or entangled cords increase the risk of electric shock.
- e) **When operating a power tool outdoors, use an extension cord suitable for outdoor use.** Use of a cord suitable for outdoor use reduces the risk of electric shock.
- f) **If operating a power tool in a damp location is unavoidable, use a RCD (Residual Current Device) protected supply.** Use of an RCD reduces the risk of electric shock.

## 3) PERSONAL SAFETY

- a) **Stay alert, watch what you are doing and use common sense when operating a power tool. Do not use a power tool while you are tired or un-**

**der the influence of drugs, alcohol or medication.** A moment of inattention while operating power tools may result in serious personal injury.

- b) Use personal protective equipment. Always wear eye protection.** Protective equipment such as dust mask, non-skid safety shoes, hard hat, or hearing protection used for appropriate conditions will reduce personal injuries.
- c) Prevent unintentional starting. Ensure the switch is in the off-position before connecting to power source and/or battery pack, picking up or carrying the tool.** Carrying power tools with your finger on the switch or energising power tools that have the switch on invites accidents.
- d) Remove any adjusting key or wrench before turning the power tool on.** A wrench or a key left attached to a rotating part of the power tool may result in personal injury.
- e) Do not overreach. Keep proper footing and balance at all times.** This enables better control of the power tool in unexpected situations.

- f) Dress properly. Do not wear loose clothing or jewellery. Keep your hair, clothing and gloves away from moving parts.** Loose clothes, jewellery or long hair can be caught in moving parts.
- g) If dust extraction and collection devices can be installed, make sure that these are connected and used correctly.** Use of dust collection can reduce dust-related hazards.
- h) Do not allow yourself to be lulled into a false sense of security and do not disregard the safety rules for power tools, even if you are familiar with the power tool after using it many times.** Careless action can lead to serious injuries within a fraction of a second.

#### 4) POWER TOOL USE AND CARE

- a) Do not force the power tool. Use the correct power tool for your application.** The correct power tool will do the job better and safer at the rate for which it was designed.

- b) Do not use the power tool if the switch does not turn it on and off.** Any power tool that cannot be controlled with the switch is dangerous and must be repaired.
- c) Remove the plug from the wall socket and/or remove the rechargeable battery before you change the device's settings, change accessory parts or put away the power tool.** Such preventive safety measures reduce the risk of starting the power tool accidentally.
- d) Store idle power tools out of the reach of children and do not allow persons unfamiliar with the power tool or these instructions to operate the power tool.** Power tools are dangerous in the hands of untrained users.
- e) Look after the power tool and application tool carefully. Check for misalignment or binding of moving parts, breakage of parts and any other condition that may affect the power tool's operation. If damaged, have the power tool repaired before use.** Many accidents are caused by poorly maintained power tools.

- f) Keep cutting tools sharp and clean.** Properly maintained cutting tools with sharp cutting edges are less likely to bind and are easier to control.
- g) Use the power tool, accessories and tool bits etc. in accordance with these instructions, taking into account the working conditions and the work to be performed.** Use of the power tool for operations different from those intended could result in a hazardous situation.
- h) Keep handles and grip surfaces dry, clean and free from oil and grease.** Slippery handles and grip surfaces do not permit safe operation and control over the power tool in unexpected situations.

## **5) CAREFUL HANDLING AND USE OF BATTERY DEVICES**

- a) Charge the batteries only in chargers that are recommended by the manufacturer.** Risk of fire if a charger that is suitable for a specific type of battery is used with other batteries.
- b) In the power tools, use only the batteries designed for the purpose.** The

use of other batteries may result in injuries and risk of fire.

- c) **Keep the unused battery away from paper clips, coins, keys, nails, screws and other small metal objects, which could cause bridging of the contacts.** A short circuit between the battery contacts may cause burns or fire.
- d) **If used incorrectly, liquid may leak from the battery. Avoid contact with this. In the event of accidental contact, rinse off with water.** If the liquid gets into eyes, seek medical assistance. Leaking battery fluid may cause skin irritations or burns.
- e) **Do not use damaged or altered batteries.** Damaged or altered batteries can be unpredictable and lead to fire, explosion or risk of injury.
- f) **Do not expose batteries to fire or elevated temperatures.** Fire or temperatures over 130 °C can cause an explosion.
- g) **Follow all instructions for charging and never charge the battery or the battery-powered tool outside the temperature range stated in the oper-**

**ating instructions.** Incorrect charging or charging outside the permitted temperature range may destroy the battery and increase the risk of fire.

## 6) SERVICE

- a) **Have your power tool serviced by a qualified repair person using only identical replacement parts.** This will ensure that the safety of the power tool is maintained.
- b) **Never repair damaged batteries.** All battery repairs should be carried out by the manufacturer or authorised customer service centres only.

## Additional safety instructions

- **Hold the electric tool by the insulated gripping surfaces when performing work in which the cutting tool may come into contact with hidden wiring.** Contact with a live wire can also cause a charge in metal parts of the device and result in an electric shock.
- **Fasten and secure the workpiece by means of clamps or with another**

**method on a stable underground.** If you hold the workpiece only with your hand or against your own body, it will stay unstable and this can lead to a loss of control.

- **Do not use any accessories that are not recommended by PARKSIDE.** This can result in electric shock or fire.



**Observe the safety information and notes on charging and proper use as shown in the instruction manual for your battery and charger from the Parkside X 20 V Team series. A detailed description of the charging process and further information can be found in the separate operating instructions.**

### **Additional safety instructions for sabre saws**

- Keep hands away from the sawing area. Do not reach underneath the workpiece. Upon contact with the blade there is a risk of injury.
- Move the power tool against the workpiece only when it is turned on. Otherwise, there is a risk of kickback if the attachment tools jam in the workpiece.
- Make sure that the footplate is secure during sawing. A tilted saw blade may break or cause a kickback.
- After you have finished work, turn the power tool off and do not pull the saw blade out of the cut until it has come to a standstill. In this way you will avoid any kickback and can safely put down the power tool.
- Use only undamaged saw blades in perfect condition. Bent or blunt blades can break, adversely affect the cut or cause kickback.
- Do not brake the saw blade after switching the device off by applying side pressure. The saw blade may be damaged, break or cause a kickback.
- Use suitable detectors in order to find hidden supply lines or consult the local utility company. Contact with electric cables can lead to fire and electric shock. Damage to a gas pipe can cause an explosion. Penetration into a water line causes property damage.
- Secure the workpiece. A workpiece that is retained with clamping appliances or a vice



is held more securely than with your hand.

- Wait until the power tool has stopped before placing it down. The attachment tools can jam and lead to a loss of control over the power tool.

## Residual risks

Even if properly operating and handling this electric tool, some residual risks will remain. Due to its construction and build, this electric tool may present the following hazards:

- Cuts
- Ear damage if working without ear protection.
- Damage to your health caused by swinging your hands and arms when operating the appliance for longer periods of time or if the unit is not held or maintained properly.



Warning! During operation, this electric tool generates an electromagnetic field which, under certain circumstances, may impair the functionality of active or passive medical implants. To reduce the risk of serious or lethal injuries, we recommend that persons with medical implants

consult their doctor and the manufacturer of their medical implant before operating the machine.

## Assembly



**Only insert the battery once the battery-operated tool is fully ready for use.**



### Attaching/removing the protective cover

#### Attaching the protective cover

1. Press the two holders on the protective cover (15) into the recesses on the appliance housing. The protective cover (15) locks into place.



You can fold the fitted protective cover (15) up by 90°.

#### Removing the protective cover

2. Carefully press the two holders on the protective cover (15) apart.
3. Pull the protective cover (15) to the front.



### Assembling/removing the slide shoe

When working on scratch-sensitive workpieces, working with the slide shoe (20) is recommended.

#### Attaching the slide shoe

1. Place the shoe (20) on the front of the bottom plate (5).
2. Now, press the notches (20a) on the back of the slide shoe over the base-plate (5).

### Removing the slide shoe

1. Press the slide shoe (20) on the notches (20a) from the baseplate (5).
2. Pull the slide shoe (20) forward, away from the baseplate (5).

### C Removing/inserting the rechargeable battery

1. To remove the battery (22) from the device, press the release button (23) on the battery and pull the battery (22) out.
2. To insert the battery (22), push the battery (22) along the guide rail into the device. You will hear it click into place.



**Only insert the battery once the battery-operated tool is fully ready for use.**

### A Checking the charge status of the rechargeable battery

The battery charge status indicator (22a) signalises the state of charge of the battery (22).

Press the button (22a) on the battery. The state of charge of the battery is displayed by illuminating the 3-colour LED lights of the state of charge display.

- 3 LEDs light up (red, orange and green):  
Battery is fully charged.
- 2 LEDs light up (red and orange):  
Battery has a residual charge.
- 1 LED lights up (red):  
Battery has to be charged



Only charge the battery (22) when the red LED on the charge status indicator (22a) is on.

### A Recharging the battery



Allow a hot battery to cool before charging.



Only charge the battery (22) when the red LED on the charge status indicator is on.



The charging time is around 1 hour.

1. Remove the battery (22) from the appliance, as necessary (see „Removing/inserting the battery“).
2. Insert the battery (22) in the charging compartment of the battery charger (24).
3. Plug the battery charger (24) into a mains outlet.
4. When the battery is fully recharged unplug the battery charger (24) from the mains.
5. Remove the battery (22) from the charger (24).

### D Installing/changing the saw blade



Wear protective gloves when attaching the saw blade.  
Risk of injury when touching the saw blade.



**Only saw blades with a T-shank mount (single lug shank) such as the supplied saw blades (16/17) can be used.**

### Installing the saw blade

Make sure that the saw blade holder is free of splinters or other material residue.

1. Turn the clamping lever (27) as far to the left as possible and hold it firmly in this position.
2. Insert the saw blade (16/17) into the chuck (10). When inserting the saw blade (16/17), make sure that the back of the saw blade is in the notch of the guide roller (9). Make sure that the saw blade (16/17) is attached correctly and the teeth are pointing in the cutting direction.
3. Release the clamping lever (27).

**i** Be sure to always use the correct saw blade for the material.

### Removing the saw blade

1. Turn the clamping lever (27) as far to the left as possible and hold it firmly in this position.
2. Remove the saw blade (16/17) from the chuck (10).
3. Release the clamping lever (27).

### **E** Removing/attaching the parallel guide

**i** The parallel guide can be fitted on both sides of the device.

#### Attaching the parallel guide

1. Loosen the retaining screws (12) if necessary.
2. Slide the parallel guide (19) through the slide-in openings (11).
3. Retighten the retaining screws (12).

#### Removing the parallel guide

1. Loosen the retaining screws (12).
2. Pull the parallel guide (19) out of the slide-in openings (11).

### Removing/attaching the tension tear protection

#### Removing the tension tear protection

1. Press the tension tear protection (21) away from the recess (**A** 28) in the slide shoe (20).

#### Attaching the tension tear protection

2. Press the tension tear protection (21) into the recess (**A** 28) in the slide shoe (20).

## Operation



**Switch off the device and remove the battery before carrying out any maintenance work.**



**Ensure that the ambient temperature does not exceed 50 °C or fall below -20 °C during work.**



### **A** Switching on and off

The speed can be smoothly adjusted with the on/off switch (2). The more you press the on/off switch (2), the higher the speed.

1. To start the device, press and hold the safety switch (1) and press the on/off switch (2).
2. To stop the device, release the on/off switch (2).



### **F** Adjusting the mitre angle

1. Loosen the hexagon socket screws (7) with the Allen key (18).

2. Set the bottom plate (5) to the desired position (-45° - 45°). A total of 6 levels can be set (-45°, -22.5°, 0°, 15°, 30° and 45°).
3. Tighten the hexagon socket screws (7) with the Allen key (18).

 The maximum mitre angle can only be set on both sides if the protective cover (15) is folded up or disassembled (see "Attaching/removing the protective cover").

### **G** Adjusting the stroke strength

The pendulum movement of the saw blade can be adjusted with the pendulum stroke switch (8). There are 4 positions for the pendulum stroke switch (8):

- 0 - no stroke
- 1 - low stroke
- 2 - medium stroke
- 3 - high stroke

The optimal stroke strength can be established through practice; the following settings are recommended:

- Fine and clean cutting edges can be achieved with little or no pendulum motion (level 1 or 0).
- For thin material, hard material (e.g. steel) and for cutting curves, use level 0 also.
- Soft material (wood, plastic, etc.): Set the pendulum to level II or III.

 With the pendulum stroke activated you can work much faster.

### **G** Connecting external dust extraction

Dust extraction starts automatically when switching on the device if the switch for the dust blower function (6) is set to position "0".

#### **Connecting external dust extraction:**

1. Slide the adapter for the external dust extraction (26) into the connection for the dust extraction (4) as far as it will go.
2. Connect the suction tube of a vacuum cleaner (not included) to the adapter for external dust extraction (26).

#### **Removing the external dust extraction:**

1. Disconnect the suction tube from the adapter for external dust extraction (26).
2. Disconnect the adapter for external dust extraction (26).

 If necessary, you can connect the suction tube of a vacuum cleaner directly to the device without an adapter.

### **G** Switching the dust blower function on/off

1. To switch on the dust blower function, move the switch for the dust blower function (6) to position .
2. To switch it off, move the switch for the dust blower function (6) to position "0".

## J Plunge cuts

Plunge cuts may only be made in soft materials such as wood, aerated concrete, plasterboard, etc. However, this requires a certain amount of practice and is possible only with short saw blades. Plunge cuts are only allowed if the mitre angle is 0°.

1. Place the saw on the workpiece and switch it on.
2. Make sure that the front edge of the bottom plate rests on the surface of the workpiece.
3. Slowly saw at an angle into the workpiece, then bring the saw into a vertical position.
4. Continue sawing along the cutting line.
5. Turn off the saw and lift it off the workpiece after finishing work.

### Working instructions

- Clamp the workpiece. Use a clamping device for small workpieces.
- Draw a line to specify the direction in which the saw blade is guided.
- Hold the device securely by the handle.
- Set the sawing speed.
- Adjust the mitre angle.
- Set the pendulum stroke position.
- Turn on the device.
- Wait until the device has reached full speed.
- Place the bottom plate (5) on the workpiece.
- Slowly move the device along the marked line, pressing the bottom plate firmly against the workpiece.
- Do not apply too much pressure to the device. Let the device do the work.

- Before shutting down the device, switch it off and wait for it to come to a complete standstill.

## Cleaning and Servicing



**Switch off the device and remove the battery before carrying out any maintenance work.**



You should have any repair and maintenance work that is not described in these instructions carried out by our Service Centre. Only use original parts.

### Cleaning



**The device must not be sprayed with water or placed in water. Otherwise there is a risk of electric shock.**



Do not use any cleaning agents or solvents. This could damage the device irreparably. Chemical substances may attack the plastic parts of the device.

- Keep the ventilation slits, motor housing and handles of the machine clean. Use a damp cloth or brush to do this.

### Maintenance

The device is maintenance free.

## Storage

- Always store the devices and accessories:
  - dry.
  - clean.
  - protected against dust.
  - out of the reach of children.
- Remove the rechargeable battery from the device before storing the device (see the separate operating instructions for the battery and charger).
- The ideal storage temperature for the battery and the device is between 0 °C and 45 °C. Avoid extreme cold or heat during storage to ensure the battery output is not adversely affected.

## Disposal and protection of the environment

Remove the battery from the device and take the device, battery, accessories and packaging for environmentally friendly recycling.



Machines do not belong with domestic waste.

- Return the unit to a recycling centre. The plastics and metals in the unit can be sorted and appropriately recycled. Ask our Service Centre for details.
- Defective units returned to us will be disposed of for free.

## Replacement parts/Accessories

**Spare parts and accessories can be obtained at [www.grizzly-service.eu](http://www.grizzly-service.eu)**

If you have issues ordering, please use the contact form.

If you have any other questions, contact the "Service-Center" (see page 41).

Position	Description	Order no.
17	Wood saw blade	13800406
16	Metal saw blade	13800403
21	Tension tear protection	91105573
15	Protective cover	91105572
22	Rechargeable battery*	80001172
24	Charger	80001337

\*The rechargeable battery is available to order at a promotion price.

There is only a limited stock of this item and it may sell out quickly.

The promotion is restricted to one battery per customer/device and only runs for two months from the start of the promotion. After this period, replacement batteries can still be ordered as spares under different terms and conditions.

## Trouble shooting



In the event of an accident or malfunction, remove the battery from the device immediately! Failure to comply may result in injuries from cuts.

Problem	Possible cause	Corrective action
Appliance won't start	Battery (A 22) not inserted	Insert battery (A 22) (Observe the separate operating instructions for the rechargeable battery and charger)
	Battery (A 22) discharged	Recharge battery (A 22) (Observe the separate operating instructions for the rechargeable battery and charger)
	On/Off switch (A 2) defective Motor defective	Send in to Service Centre for repair
Intermittent operation	Internal loose contact	Send in to Service Centre for repair
	On/Off switch (A 2) defective	
Poor sawing performance	Saw blade (A 16/17) unsuitable for the workpiece to be processed	Insert a suitable saw blade (A 16/17)
	Saw blade (A 16/17) is blunt	Insert a new saw blade (A 16/17)
	Incorrect sawing speed	Adjust sawing speed
	Low battery power	Charge the battery (A 22) (observe the separate operating instructions for the battery and charger)
Saw blade quickly becomes blunt	Saw blade (A 16/17) unsuitable for the workpiece to be processed	Insert a suitable saw blade (A 16/17)
	Too much pressure applied	Reduce the pressure
	Sawing speed too high	Reduce the sawing speed

## Guarantee

Dear Customer,  
This equipment is provided with a 3-year guarantee from the date of purchase. In case of defects, you have statutory rights against the seller of the product. These statutory rights are not restricted by our guarantee presented below.

### Terms of Guarantee

The term of the guarantee begins on the date of purchase. Please retain the original receipt. This document is required as proof of purchase.

If a material or manufacturing defect occurs within three years of the date of purchase of this product, we will repair or replace – at our choice – the product for you free of charge. This guarantee requires the defective equipment and proof of purchase to be presented within the three-year period with a brief written description of what constitutes the defect and when it occurred.

If the defect is covered by our guarantee, you will receive either the repaired product or a new product. No new guarantee period begins on repair or replacement of the product.

### Guarantee Period and Statutory Claims for Defects

The guarantee period is not extended by the guarantee service. This also applies for replaced or repaired parts. Any damages and defects already present at the time of purchase must be reported immediately after unpacking. Repairs arising after expiry of the guarantee period are chargeable.

### Guarantee Cover

The equipment has been carefully produced in accordance with strict quality guidelines and conscientiously checked prior to delivery.

The guarantee applies for all material and manufacturing defects. This guarantee does not extend to cover product parts that are subject to normal wear and may therefore be considered as wearing parts (e.g. saw blades) or to cover damage to breakable parts (e.g. switches, tension tear protection, slide shoe).

This guarantee shall be invalid if the product has been damaged, used incorrectly or not maintained. Precise adherence to all of the instructions specified in the operating manual is required for proper use of the product. Intended uses and actions against which the operating manual advises or warns must be categorically avoided. The product is designed only for private and not commercial use. The guarantee will be invalidated in case of misuse or improper handling, use of force, or interventions not undertaken by our authorised service branch.

### Processing in Case of Guarantee

To ensure quick handling of you issue, please follow the following directions:

- Please have the receipt and item number (IAN 326401\_1904) ready as proof of purchase for all enquiries.
- Please find the item number on the rating plate.
- Should functional errors or other defects occur, please initially contact the service department specified below by **telephone** or by **e-mail**. You will then receive further information on the processing of your complaint.



- After consultation with our customer service, a product recorded as defective can be sent postage paid to the service address communicated to you, with the proof of purchase (receipt) and specification of what constitutes the defect and when it occurred. In order to avoid acceptance problems and additional costs, please be sure to use only the address communicated to you. Ensure that the consignment is not sent carriage forward or by bulky goods, express or other special freight. Please send the equipment inc. all accessories supplied at the time of purchase and ensure adequate, safe transport packaging.

## Repair Service

For a charge, **repairs not covered by the guarantee** can be carried out by our service branch, which will be happy to issue a cost estimate for you.

We can handle only equipment that has been sent with adequate packaging and postage.

**Attention:** Please send your equipment to our service branch in clean condition and with an indication of the defect.

Equipment sent carriage forward or by bulky goods, express or other special freight will not be accepted.

We will dispose of your defective devices free of charge when you send them to us.

## Service-Center



### Service Great Britain

Tel.: 0800 404 7657  
(£ 0.10/Min.)  
E-Mail: grizzly@lidl.co.uk  
**IAN 326401\_1904**



### Service Ireland

Tel.: 1890 930 034  
(0,08 EUR/Min., (peak))  
(0,06 EUR/Min., (off peak))  
E-Mail: grizzly@lidl.ie  
**IAN 326401\_1904**

## Importer

Please note that the following address is not a service address. Please initially contact the service centre specified above.

### Grizzly Tools GmbH & Co. KG

Stockstädter Straße 20  
63762 Großostheim  
GERMANY  
[www.grizzly-service.eu](http://www.grizzly-service.eu)

## Sommaire

<b>Introduction .....</b>	<b>42</b>	<b>Nettoyage et maintenance .....</b>	<b>57</b>
<b>Utilisation conforme .....</b>	<b>43</b>	Nettoyage.....	58
<b>Description générale .....</b>	<b>43</b>	Maintenance .....	58
Volume de la livraison .....	43	<b>Stockage.....</b>	<b>58</b>
Description fonctionnelle .....	43	<b>Élimination et protection de</b>	
Aperçu .....	44	<b>l'environnement.....</b>	<b>58</b>
<b>Caractéristiques techniques .....</b>	<b>44</b>	<b>Pièces de rechange /</b>	
<b>Instructions de sécurité.....</b>	<b>45</b>	<b>Accessoires .....</b>	<b>59</b>
Symboles et pictogrammes .....	45	<b>Dépannage .....</b>	<b>60</b>
Consignes de sécurité générales		<b>Garantie - France .....</b>	<b>61</b>
pour outils électriques .....	46	<b>Garantie - Belgique.....</b>	<b>63</b>
Consignes de sécurité		<b>Service Réparations .....</b>	<b>64</b>
supplémentaires.....	51	<b>Service-Center.....</b>	<b>64</b>
Autres consignes de sécurité pour		<b>Importateur .....</b>	<b>64</b>
scies sauteuses.....	52	<b>Traduction de la déclaration de</b>	
Autres Risques .....	52	<b>conformité CE originale .....</b>	<b>144</b>
<b>Montage .....</b>	<b>53</b>	<b>Vue éclatée .....</b>	<b>149</b>
Monter/démonter le capot de			
protection.....	53		
Placer/retirer le patin de guidage .....	53		
Retirer/installer la batterie.....	54		
Contrôler l'état de chargement			
de l'accum.....	54		
Charger l'accum.....	54		
Monter/changer la lame de scie.....	54		
Monter/démonter le guidage			
parallèle .....	55		
Retirer/installer la protection anti-			
éclatement .....	55		
<b>Utilisation .....</b>	<b>55</b>		
Mise en marche et arrêt .....	55		
Réglage de l'angle d'onglet.....	56		
Réglage de la puissance de course ...	56		
Raccorder l'aspiration externe des			
poussières .....	56		
Activer/désactiver la fonction de			
soufflage des poussières .....	57		
Coupes plongeantes.....	57		
Consignes de travail.....	57		

## Introduction

Toutes nos félicitations pour l'achat de votre nouvel appareil. Vous avez ainsi choisi un produit de qualité supérieure. La qualité de l'appareil a été vérifiée pendant la production et il a été soumis à un contrôle final. Le fonctionnement de votre appareil est donc ainsi garanti.



La notice d'utilisation fait partie de ce produit. Elle contient des instructions importantes pour la sécurité, l'utilisation et l'élimination des déchets. Avant d'utiliser ce produit, lisez attentivement les consignes d'emploi et de sécurité. N'utilisez le produit que tel que décrit et uniquement pour les domaines d'emploi indiqués. Conservez cette notice et remettez-la avec tous les documents si vous cédez le produit à un tiers.

## Utilisation conforme

Sur un support fixe, l'appareil est destiné aux coupes droites et courbes, ainsi qu'aux coupes d'onglet jusqu'à 45° de pièces anguleuses en plastique, bois et métal léger. Cet appareil est exclusivement homologué pour un usage domestique dans des pièces sèches.

Respectez les consignes relatives aux types de lames.

Toute autre utilisation qui n'est pas explicitement autorisée dans ce manuel risque d'endommager l'appareil et de constituer un risque imminent pour l'utilisateur et autrui.

L'opérateur ou l'utilisateur est responsable des accidents ou dommages survenant à d'autres personnes ou à leurs biens.

Le constructeur décline toute responsabilité en cas de dommages qui seraient occasionnés par une utilisation non conforme ou une manipulation inappropriée de l'appareil. Cet appareil n'est pas adapté à une utilisation industrielle. Toute utilisation industrielle met fin à la garantie.

L'appareil fait partie de la gamme Parkside X 20 V TEAM et peut être utilisé avec les batteries de la gamme Parkside X 20 V TEAM. Les batteries doivent être chargées uniquement avec des chargeurs appartenant à la gamme Parkside X 20 V TEAM.

## Description générale

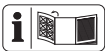

Vous trouverez la représentation des fonctions les plus importantes sur le volet rabattable au recto et au verso.

## Volume de la livraison

Déballer l'appareil et vérifiez que la livraison est complète :

- Scie sauteuse sans fil
- Accessoires :
  - 2 lames de scie à bois (HCS) «Swiss Made»
  - 1 lame de scie à métaux (HSS) «Swiss Made»
  - 1 clé Allen
  - Protection anti-éclatement (déjà monté)
  - Patin de guidage (déjà monté)
  - Capot de protection (déjà monté)
  - Adaptateur pour l'aspiration externe des poussières (déjà monté)
  - Guidage parallèle
  - Batterie
  - Chargeur
- Mallette de rangement
- Notice d'utilisation séparé de la batterie et du chargeur
- Notice d'utilisation

Evacuez le matériel d'emballage comme il se doit.

## Description fonctionnelle

La scie sauteuse sans fil est dotée d'un dispositif de course pendulaire, d'un éclairage de travail et d'un guidage parallèle. Les crans de l'angle d'onglet permettent un travail précis.

Pour savoir quelles fonctions remplissent les éléments de commande, veuillez vous reporter aux descriptions suivantes.

## Aperçu

- A**
- 1 Interrupteur de sécurité
  - 2 Interrupteur Marche/Arrêt
  - 3 Poignée
  - 4 Raccord à l'aspiration des poussières
  - 5 Plaque de base
  - 6 Interrupteur de la fonction de soufflage des poussières
  - 7 Vis hexagonales (non visibles)
  - 8 Interrupteur de course pendulaire
  - 9 Poulie de guidage
  - 10 Mandrin
  - 11 Orifices d'insertion
  - 12 Vis de blocage
  - 13 Arceau de protection
  - 14 Éclairage de travail LED (non visible)
  - 15 Capot de protection
  - 16 Lame de scie métal
  - 17 Lame de scie bois
  - 18 Clé Allen
  - 19 Guidage parallèle
  - 20 Patin de guidage
  - 21 Protection anti-éclatement
  - 22 Batterie
  - 22a Annonce d'état de chargement
  - 23 Bouton de déblocage de la batterie
  - 24 Chargeur
  - 25 Malette de rangement
  - 26 Adaptateur pour l'aspiration externe des poussières
- D** 27 Molette de serrage

## Caractéristiques techniques

**Scie sauteuse pendulaire sans fil** ..... **PSTDA 20-Li B3**  
 Tension d'entrée nominale ..... 20 V $\equiv$   
 Régime de ralenti  $n_0$  ..... 0 - 2700 min $^{-1}$

Course de sciage ..... 20 mm  
 Profondeur de sciage dans le bois ..... max. 80 mm  
 Profondeur de sciage dans l'aluminium ..... max. 12 mm  
 Profondeur de sciage dans le métal .. 5 mm  
 Poids (avec batterie) ..... max. 2,1 kg  
 Niveau de pression acoustique  
 ( $L_{pA}$ ) ..... 85,2 dB(A),  $K_{pA}$  = 5 dB  
 Niveau de puissance acoustique  
 ( $L_{WA}$ ) ..... 96,2 dB(A),  $K_{WA}$  = 5 dB  
 Vibration ( $a_h$ )  
 dans le bois ... 9,27 m/s $^2$  ;  $K$  = 1,5 m/s $^2$   
 dans le métal ... 12,67 m/s $^2$  ;  $K$  = 1,5 m/s $^2$



**Attention ! Vous trouverez une liste actualisée de la compatibilité des batteries à l'adresse : [www.lidl.de/akku](http://www.lidl.de/akku)**

Cet appareil peut être alimenté exclusivement par les batteries suivantes : PAP 20 A1, PAP 20 A2, PAP 20 A3. Ces batteries peuvent être rechargées avec les chargeurs suivants : PLG 20 A1, PLG 20 A3, PDSL G 20 A1.

**Accu (Li-Ion) .....PAP 20 A1**  
 Éléments de batterie ..... 5  
 Tension nominale ..... 20 V $\equiv$   
 Capacité ..... 2,0 Ah  
 énergie ..... 40 Wh  
 Temps de charge ..... env. 1 h  
 Température ..... max. 50 °C  
 Processus de charge ..... 4 - 40 °C  
 Fonctionnement ..... -20 - 50 °C  
 Rangement ..... 0 - 45 °C

**Chargeur .....PLG 20 A1**  
 Absorption nominale ..... 65 W  
 Tension d'entrée/  
 input ..... 230-240 V~, 50 Hz  
 Tension de sortie ..... 21,5 V $\equiv$

Courant de sortie .....2,4 A  
 Classe de protection .....  II  
 Sécurité de l'appareil..... T3.15A



**Attention ! Ce chargeur ne peut charger que les batteries suivantes : PAP 20 A1, PAP 20 A2, PAP 20 A3.**

Les valeurs sonores et de vibration ont été déterminées selon les normes et réglementations citées dans la déclaration de conformité.

La valeur d'émission des vibrations a été calculée selon une méthode d'essai standardisée et peut être utilisée comme moyen de comparaison entre un outil électrique et un autre.

La valeur d'émission des vibrations indiquée peut aussi être utilisée comme moyen d'estimation de l'exposition.



**Attention:** L'émission de vibration au cours de l'utilisation réelle de l'outil électrique peut différer de la valeur totale déclarée, selon les méthodes d'utilisation de l'outil. Essayez de maintenir aussi faible que possible la contrainte que constituent les vibrations. Mesures à titre d'exemple pour réduire la contrainte que constituent les vibrations : porter des gants lors de l'utilisation de l'outil et limiter le temps de travail. Il faut à ce titre tenir compte de toutes les parties du cycle d'exploitation (par exemple les temps au cours desquels l'outil électroportatif est éteint, et ceux au cours desquels il est certes allumé mais fonctionne hors charge).

## Instructions de sécurité

Lors de l'utilisation de l'appareil, respectez les consignes de sécurité.

## Symboles et pictogrammes

### Symboles apposés sur l'appareil



Cet appareil fait partie de la gamme Parkside X 20 V TEAM



Lisez attentivement les instructions d'emploi.



Les machines n'ont pas leur place dans les ordures ménagères.

### Symboles utilisés dans le mode d'emploi



**Symbole de danger et indications relatives à la prévention de dommages corporels ou matériels.**



**Pictogramme de danger avec informations de prévention des dommages aux personnes par décharge électrique.**

 Symbole d'interdiction et indications relatives à la prévention de dommages.

 Portez des gants résistant aux entailles.

 Symboles de remarque et informations permettant une meilleure utilisation de l'appareil.

## Consignes de sécurité générales pour outils électriques

 **AVERTISSEMENT ! Lisez toutes les consignes de sécurité, instructions, illustrations et caractéristiques techniques fournies avec cet outil électrique.** Des omissions lors de l'observation des consignes de sécurité et des instructions peuvent causer une décharge électrique, un incendie et / ou de graves blessures.

**Conservez toutes les consignes de sécurité et les instructions pour les consulter ultérieurement.**

Le terme «outil» dans les avertissements fait référence à votre outil

électrique alimenté par le secteur (avec cordon d'alimentation) ou votre outil fonctionnant sur batterie (sans cordon d'alimentation).

### 1) Sécurité sur le lieu de travail:

**a) Conservez votre zone de travail propre et bien éclairée.** Les zones de travail en désordre et non éclairées peuvent être à l'origine d'accidents.

**b) Avec l'outil électrique, ne travaillez pas dans un environnement soumis à un risque d'explosion et dans lequel se trouvent des poussières, des gaz et des liquides inflammables.** Les outils électriques produisent des étincelles qui peuvent enflammer la poussière ou les vapeurs.

**c) Pendant l'utilisation de l'outil électrique, tenez à distance les enfants et les autres personnes.** En cas de déflexion, vous pouvez perdre le contrôle de l'appareil.

### 2) Sécurité électrique:

**a) La fiche de raccordement de l'outil électrique doit convenir à la prise de cou-**

**rant. La fiche ne doit pas être modifiée de quelle manière que ce soit. N'utilisez aucune prise d'adaptateur conjointement avec des outils électriques ayant une mise à la terre de protection.** Les fiches inchangées et les prises de courant appropriées diminuent le risque de décharge électrique.

**b) Évitez le contact du corps avec les surfaces mises à la terre, telles que les tubes, les chauffages, les fours et les réfrigérateurs.**

Il existe un risque accru de décharge électrique, si votre corps est mis à la terre.

**c) Tenez les outils électriques à distance de la pluie ou de l'humidité.** La pénétration de l'eau dans un outil électrique augmente le risque d'une décharge électrique.

**d) Ne pas maltraiter le cordon. Ne jamais utiliser le cordon pour porter, tirer ou débrancher l'outil. Maintenir le cordon à l'écart de la chaleur, du lubrifiant, des arêtes ou des parties en mouvement.** Des cordons endommagés ou emmêlés augmentent le risque de choc électrique.

**e) Si vous travaillez avec un outil électrique en plein air, utilisez uniquement un câble de prolongation qui soit adapté pour l'extérieur.** L'emploi d'un câble de prolongation approprié pour le domaine extérieur diminue le risque d'une décharge électrique.

**f) Si l'utilisation de l'outil électrique ne peut pas être évitée dans un environnement humide, utilisez un RCD (Residual Current Device) avec un courant de déclenchement de 30 milliampères ou moins.** L'utilisation d'un RCD réduit le risque d'une décharge électrique.

### 3) Sécurité des personnes:

**a) Restez vigilant, faites attention à ce que vous faites et utilisez raisonnablement l'outil électrique pendant votre travail. N'utilisez aucun outil électrique si vous êtes fatigué ou vous trouvez sous l'influence de drogues, d'alcool ou de médicaments.** Un moment d'inattention durant l'utilisation de l'outil électrique peut être la cause de graves blessures.

- b) Portez toujours un équipement de protection individuel et des lunettes protectrices.** Le port d'un équipement de protection individuel, comme un masque anti-poussières, des chaussures de sécurité anti-dérapantes, un casque de protection ou des protections auriculaires, en fonction du type et de l'utilisation de l'outil électrique, diminue le risque des blessures.
- c) Évitez une mise en service non prévue. Assurez-vous que l'outil électrique est éteint avant que vous ne le connectiez à l'alimentation en courant et / ou à l'accumulateur, le portiez ou le déplaciez.** Si en portant l'appareil électrique, votre doigt appuie sur le commutateur ou que l'appareil se mette en marche lorsque vous le connectez, cela peut entraîner un accident.
- d) Retirez les outils de réglage ou la clé à écrous avant de mettre l'outil électrique sous tension.** Un outil ou une clé qui se trouve dans une partie mobile de l'appareil peut être à l'origine de blessures.
- e) Ne pas se précipiter. Assurez-vous d'avoir une position stable et d'être tout le temps en équilibre.** Vous pourrez ainsi mieux contrôler mieux l'outil électrique dans des situations inattendues.
- f) Portez des vêtements appropriés convenables. Ne portez aucun habit large ou parure. Maintenez vos cheveux, habits et gants loin des parties mobiles.** Les habits légers, les parures ou les longs cheveux peuvent être saisis par les parties mobiles.
- g) Lorsque des dispositifs d'aspiration ou de réception de poussière peuvent être montés, ceux-ci doivent être placés et correctement utilisés.** L'utilisation d'un dispositif d'aspiration diminue le risque de formation de poussières.
- h) Ne pensez pas être en sécurité et n'ignorez pas les réglementations en matière de sécurité, même si après de nombreuses utilisations, vous êtes habitué à l'outil électrique.** Un comportement insouciant peut en l'espace de quelques secondes provoquer des blessures graves.



#### 4) Utilisation et manipulation de l'outil électrique:

- a) **Ne pas forcer l'outil. Utilisez pour votre travail l'outil électrique le mieux adapté.** Avec un outil électrique approprié, vous travaillez mieux et avec davantage de sécurité dans le secteur de travail donné.
- b) **N'utilisez aucun outil électrique dont le commutateur est défectueux.** Un outil électrique qui ne peut plus être allumé ou éteint est dangereux et doit être réparé.
- c) **Débranchez la fiche de la prise et/ou retirez une batterie amovible avant de régler l'appareil, de changer des pièces d'outils d'intervention ou de ranger l'outil électrique.** Cette mesure de précaution empêche un démarrage involontaire de l'outil électrique.
- d) **Conservez les outils électriques inutilisés hors de la portée des enfants. Ne laissez pas des personnes qui ne connaissent pas l'appareil ou n'ont pas lu ces instructions utiliser l'appareil.** Les outils électriques sont dangereux s'ils sont

utilisés par des personnes inexpérimentées.

- e) **Prenez soin de l'outil électrique et de l'outil d'intervention. Contrôlez si les parties mobiles fonctionnent correctement et ne se coincent pas ; vérifiez l'appareil pour voir si des pièces sont rompues ou sont endommagées, perturbant ainsi le fonctionnement de l'outil électrique. Faites réparer les pièces endommagées avant d'utiliser l'appareil.** Beaucoup d'accidents ont pour origine des outils électriques mal entretenus.
- f) **Maintenez les outils coupants aiguisés et propres.** Les outils tranchants bien entretenus ayant des bords de coupe aiguisés se coincent moins et s'utilisent plus facilement.
- g) **Utilisez l'outil électrique, les accessoires, les outils, etc. conformément à ces instructions. Prenez également en compte les conditions de travail et l'activité à réaliser.** L'utilisation des outils électriques pour des buts autres que ceux prévus peut mener à des situations dangereuses.

**h) Gardez les manches et les surfaces de prise secs, propres et exempts d'huiles et de graisses.**

Des manches et des surfaces de prise glissantes ne permettent pas une utilisation et un contrôle sûrs de l'outil électrique dans des situations imprévisibles.

**5) Utilisation des outils fonctionnant sur batteries et précaution d'emploi**

**a) Charger les accumulateurs uniquement avec les chargeurs qui sont recommandés par le fabricant.** Il y a

un risque d'incendie si un chargeur, approprié pour un type précis d'accumulateur, est utilisé avec d'autres accumulateurs.

**b) N'utiliser que les accumulateurs prévus à cet effet avec les outils électriques.**

L'utilisation d'un autre accumulateur peut entraîner des blessures ou déclencher un incendie.

**c) Tenir l'accumulateur non utilisé à distance des trombones de bureau, des pièces de monnaie, des clés, des clous, des vis ou de tous autres petits objets en métal qui pourraient causer un découplage des**

**contacts.** Un court-circuit entre les contacts d'accumulateur peut entraîner des combustions ou un début d'incendie.

**d) En cas de mauvaise utilisation, le liquide peut sortir de l'accumulateur. Évitez tout contact avec celui-ci. En cas de contact accidentel, rincer avec de l'eau. Si le liquide pénètre dans les yeux, consulter un médecin.**

Des fuites de liquide provenant de l'accumulateur peuvent entraîner des irritations de la peau ou des brûlures.

**e) N'utilisez pas de batterie endommagée ou altérée.**

Des batteries endommagées ou altérées peuvent se comporter de façon imprévisible et provoquer un incendie, une explosion ou un risque de blessure.

**f) N'exposez pas une batterie à un feu ou à des températures trop élevées.**

Le feu ou des températures supérieures à 130 °C peuvent provoquer une explosion.

**g) Suivez toutes les instructions relatives au chargement et ne rechargez jamais la batterie ou l'outil sans fil à des températures en dehors de**

**la plage indiquée dans le mode d'emploi.** Un chargement incorrect ou à des températures en dehors de la plage autorisée peut détruire la batterie et augmenter le risque d'incendie.

## 6) Service:

**a) Ne laissez réparer votre outil électrique que par des professionnels qualifiés et seulement avec des pièces de rechange d'origine.** Vous serez ainsi sûr de conserver la sécurité pour l'outil électrique correspondant.

**b) Ne réparez jamais des batteries endommagées.** L'ensemble de la maintenance des batteries ne peut être effectué que par le fabricant ou par les centres de service après-vente mandatés.

## Consignes de sécurité supplémentaires

- **Tenez l'outil électrique par ses surfaces de prise isolées pendant toute opération où l'outil électrique utilisé peut toucher des câbles électriques dissimulés.** Le contact avec un fil sous

tension peut également mettre les parties métalliques sous tension et pourrait provoquer une électrocution.

- **Fixez et sécurisez la pièce à usiner avec des viroles ou d'une autre manière sur une surface stable.** Si vous maintenez la pièce à usiner uniquement avec une main ou contre votre corps, elle reste instable ce qui peut conduire à la perte de contrôle.
- **N'utilisez pas d'accessoires non recommandés par PARKSIDE.** Cela pourrait entraîner une électrocution ou un incendie.



**Respectez les consignes de sécurité et informations relatives au chargement et à l'utilisation correcte qui sont indiquées dans la notice d'utilisation de votre batterie et chargeur de la gamme Parkside X 20 V Team. Vous trouverez une description détaillée du processus de charge et de plus amples informations dans ce mode d'emploi séparé.**

## Autres consignes de sécurité pour scies sauteuses

- Éloignez vos mains de la zone de sciage. Ne mettez pas les mains sous la pièce à usiner. En cas de contact avec la lame de scie, il existe un risque de blessure.
- Utilisez l'outil électrique contre la pièce à usiner uniquement lorsqu'il est allumé. Il existe, sinon, un risque de rebond si l'outil inséré se coince dans la pièce à usiner.
- Veillez à ce que la plaque d'appui repose en toute sécurité pendant le sciage. Une lame de scie déformée peut casser ou provoquer un rebond.
- Éteignez l'outil électrique à la fin de l'opération et retirez la lame de scie de la coupe uniquement lorsque celle-ci s'est arrêtée. Vous éviterez ainsi un rebond et vous pourrez déposer l'outil électrique en toute sécurité.
- Utilisez uniquement des lames de scie intactes et irréprochables. Des lames de scie tordues ou non aiguisées peuvent casser, influencer négativement la coupe ou causer un rebond.
- Ne ralentissez pas la lame de scie après l'arrêt en appuyant

dessus latéralement. La lame de scie peut être endommagée, casser ou provoquer un rebond.

- Utilisez des appareils de détection appropriés, afin de détecter des conduites d'alimentation cachées ou consultez le fournisseur local.  
Un contact avec des câbles électriques peut provoquer un incendie ou une électrocution. Un endommagement d'une conduite de gaz peut provoquer une explosion. La pénétration dans une conduite d'eau est source de dégâts matériels.
- Sécurisez la pièce à usiner. Une pièce à usiner fixée avec des dispositifs de serrage ou un étau est maintenue plus sûrement qu'avec votre main.
- Attendez que l'outil électrique soit complètement immobilisé avant de le ranger. L'outil inséré peut se coincer et entraîner la perte de contrôle de l'outil électrique.

## Autres Risques

Même si vous utilisez cet outil électrique de manière conforme, il existe malgré tout d'autres risques. Les dangers suivants peuvent se produire en fonction de la méthode de construction et du modèle de cet outil électrique :

- a) Coupures
- b) Dommages affectant l'ouïe si aucune protection d'ouïe appropriée n'est portée.
- c) Ennuis de santé engendrés par les vibrations affectant les bras et les mains si l'appareil est utilisé pendant une longue période ou s'il n'est pas employé de manière conforme ou correctement entretenu.



**Avvertissement !** Pendant son fonctionnement cet outil électrique produit un champ électromagnétique qui, dans certaines circonstances, peut perturber des implants médicaux actifs ou passifs. Pour diminuer le risque de blessures graves ou mortelles, nous recommandons aux personnes portant des implants médicaux de consulter leur médecin et le fabricant de l'implant médical avant d'utiliser cette machine.

## Montage



**Insérez la batterie uniquement lorsque l'outil sans fil est entièrement prêt à être utilisé.**

### A

## Monter/démonter le capot de protection

### Monter le capot de protection

1. Enfoncez les deux fixations du capot de protection (15) dans les encoches sur le carter de l'appareil. Le capot de protection (15) s'enclenche.



Vous pouvez ouvrir à 90° le capot de protection (15) installé.

### Démonter le capot de protection

2. Écartez légèrement les deux fixations du capot de protection (15).
3. Tirez le capot de protection (15) vers l'avant.

### B

## Placer/retirer le patin de guidage

Pour travailler sur des pièces à usiner avec des surfaces sensibles aux rayures, il est recommandé d'utiliser le patin de guidage (20).

### Placer le patin de guidage

1. Fixez le patin de guidage (20) à l'avant sur la plaque de base (5).
2. Enfoncez maintenant les ergots d'encliquetage (20a) sur la partie arrière du patin de guidage sur la plaque de base (5).

### Retirer le patin de guidage

1. Poussez le patin de guidage (20) de la plaque de base (5) par les ergots d'encliquetage (20a).
2. Retirez par l'avant le patin de guidage (20) de la plaque de base (5).

## C Retirer/installer la batterie

1. Pour enlever la batterie (22) de l'appareil, appuyez sur la touche de déverrouillage (23) sur la batterie et retirez la batterie (22).
2. Procédez à l'insertion de la batterie (22) en glissant la batterie (22) le long du rail de guidage dans l'appareil. Elle s'enclenche avec un déclic.

 **Insérez la batterie uniquement lorsque l'outil sans fil est entièrement prêt à être utilisé.**

## A Contrôler l'état de chargement de l'accu

L'affichage d'état de chargement (22a) indique l'état de chargement de l'accu (22).

Appuyez sur la touche (22a) de l'accu. L'état de chargement de l'accu est indiqué par l'éclairage de la lampe DEL correspondante.

**3 LED sont allumées : (rouge, orange et vert):** Batterie chargée

**2 LED sont allumées : (rouge et orange):** Batterie partiellement chargée

**1 LED est allumée : (rouge):**  
La batterie doit être chargée

 Rechargez la batterie (22) uniquement si la LED rouge de l'affichage de l'état de charge de la batterie est allumée.

## A Charger l'accu

 Lorsqu'une batterie est chaude, laissez-la refroidir avant de la charger.

 Rechargez la batterie (22) uniquement si la LED rouge de l'affichage de l'état de charge de la batterie (22a) est allumée.

 Le temps de chargement est d'environ 1 heure.

1. S'il y a lieu, retirez l'accumulateur (22) de l'appareil.
2. Insérez l'accumulateur (22) dans l'orifice de chargement du chargeur (24).
3. Connectez le chargeur (24) à une prise de courant.

La LED rouge de l'affichage de l'état de charge (22a) sur le chargeur (24) est allumée pendant toute la durée de charge de la batterie (22). Lorsque la LED verte sur le chargeur (24) s'allume, la batterie (22) est chargée.

4. Une fois l'opération de chargement terminée, séparez le chargeur (24) du réseau.
5. Retirez l'accumulateur du chargeur (24).

## D Monter/changer la lame de scie



Portez des gants lorsque vous installez la lame de scie. Risque de blessures lié au contact avec la lame de scie.



**Il est possible d'utiliser uniquement des lames de scie avec un logement pour arbre en T (emmanchement**

**à simple accroche) comme celles fournies (16/17).**

### Monter la lame de scie

Assurez-vous qu'aucun éclat ou autre résidu de matériau ne soient présents sur le support de la lame de scie.

1. Tournez la molette de serrage (27) jusqu'au bout vers la gauche et maintenez-la dans cette position.
2. Placez la lame de scie (16/17) dans le mandrin (10). En insérant la lame de scie (16/17), veillez à ce que le dos de la lame de scie repose dans la rainure de la poulie de guidage (9). Assurez-vous que la lame de scie (16/17) est correctement fixée et que les dents pointent dans le sens de la coupe.
3. Relâchez la molette de serrage (27).



Veillez à toujours utiliser la lame de scie adaptée au matériau respectif.

### Démonter la lame de scie

1. Tournez la molette de serrage (27) jusqu'au bout vers la gauche et maintenez-la dans cette position.
2. Retirez la lame de scie (16/17) du mandrin (10).
3. Relâchez la molette de serrage (27).



### Monter/démonter le guidage parallèle



Le guidage parallèle peut être monté sur les deux côtés de l'appareil.

### Monter le guidage parallèle

1. Dévissez éventuellement les vis de blocage (12).

2. Coulissez le guidage parallèle (19) dans les orifices d'insertion (11).
3. Resserrez les vis de blocage (12).

### Démonter le guidage parallèle

1. Dévissez les vis de blocage (12).
2. Retirez le guidage parallèle (19) des orifices d'insertion (11).

### Retirer/installer la protection anti-éclatement

#### Retirer la protection anti-éclatement

1. Retirez la protection anti-éclatement (21) de l'encoche (A 28) dans le patin de guidage (20).

#### Installer la protection anti-éclatement

2. Enfoncez la protection anti-éclatement (21) dans l'encoche (A 28) dans le patin de guidage (20).

### Utilisation



**Éteignez l'appareil, et retirez, avant tous travaux, la batterie de l'appareil.**



**Veillez à ce que la température ambiante pendant le travail ne soit pas supérieure à 50 °C ni inférieure à -20 °C.**



### Mise en marche et arrêt

Vous pouvez ajuster la vitesse en continu avec l'interrupteur Marche/Arrêt (2). Plus vous poussez l'interrupteur Marche/Arrêt (2), plus la vitesse est élevée.

1. Pour démarrer l'appareil, maintenez enfoncé l'interrupteur de sécurité (1) et actionnez l'interrupteur Marche/Arrêt (2).

- Relâchez le verrouillage anti-démarrage.
- Pour arrêter l'appareil, relâchez l'interrupteur Marche/Arrêt (2).

## F Réglage de l'angle d'onglet

- Desserrez la vis hexagonale (7) avec la clé Allen (18).
- Régalez la plaque de base (5) dans la position souhaitée (-45° - 45°). Au total, 6 niveaux de réglage sont possibles (-45°, -22,5°, 0°, 15°, 30° et 45°).
- Vissez les vis hexagonales (7) avec la clé Allen (18).

 L'angle d'onglet maximal peut être réglé sur les deux côtés uniquement lorsque le capot de protection (15) est relevé ou démonté (voir «Monter/démonter le capot de protection»).

## G Réglage de la puissance de course

Vous pouvez ajuster le mouvement pendulaire de la lame de scie à l'aide de l'interrupteur de course pendulaire (8). L'interrupteur de course pendulaire (8) est doté de 4 positions :

- 0 - Pas de course
- 1 - Course faible
- 2 - Course moyenne
- 3 - Course forte

La puissance de course optimale peut être déterminée avec des essais pratiques, les recommandations suivantes s'appliquent :

- Vous obtiendrez des bords de coupe fins et propres en n'appliquant aucun mouvement pendulaire ou un mouvement faible (niveau 1 ou 0).
- Pour un matériau fin, un matériau dur (par ex. de l'acier) et pour la coupe en courbe, utiliser le niveau 0.
- Matériau souple (bois, plastique, etc.) : Régler le va-et-vient sur le niveau II ou III.

 En actionnant la course pendulaire, vous progresserez beaucoup plus rapidement dans votre travail.

## G Raccorder l'aspiration externe des poussières

L'aspiration des poussières démarre automatiquement à l'allumage de l'appareil, lorsque l'interrupteur de la fonction de soufflage des poussières (6) est sur la position «0».

### Raccorder l'aspiration externe des poussières :

- Poussez l'adaptateur pour l'aspiration externe des poussières (26) jusqu'à la butée dans le raccord de l'aspiration des poussières (4).
- Raccordez le flexible d'aspiration d'un aspirateur (non fourni) sur l'adaptateur pour l'aspiration externe des poussières (26).

### Retirer l'aspiration externe des poussières :

- Retirez le flexible d'aspiration de l'adaptateur pour l'aspiration externe des poussières (26).
- Retirez l'adaptateur pour l'aspiration externe des poussières (26).





Vous pouvez le cas échéant raccorder le tuyau d'un aspirateur directement et sans adaptateur à l'appareil.



### Activer/désactiver la fonction de soufflage des poussières

1. Pour activer la fonction de soufflage des poussières, appuyez sur l'interrupteur de la fonction de soufflage des poussières (6) sur la position .
2. Pour désactiver, appuyez sur l'interrupteur de la fonction de soufflage des poussières (6) sur la position «0».



### Coupes plongeantes

Les coupes plongeantes sont uniquement prévues pour des matériaux tendres tels que le bois, le béton cellulaire ou le placoplâtre, etc. Cela nécessite toutefois une certaine pratique et cela n'est possible qu'avec des lames de scie courtes.

Des coupes plongeantes sont autorisées uniquement lorsque l'angle d'onglet est égal à 0°.

1. Posez la scie sur la pièce à usiner et allumez-la.
2. Veillez à ce que le bord inférieur de la plaque de base repose sur la surface de la pièce à usiner.
3. Sciez doucement dans un angle dans la pièce à usiner, puis amenez la scie en position verticale.
4. Continuez à scier le long de la ligne de coupe.
5. Éteignez la scie et à la fin du travail, soulevez-la de la pièce à usiner.

### Consignes de travail

- Serrez la pièce à usiner. Pour les petites pièces à usiner, utilisez un dispositif de serrage.
- Dessinez une ligne afin de donner le sens du guidage de la lame de scie.
- Maintenez fermement l'appareil par la poignée.
- Réglez la vitesse de sciage.
- Réglez l'angle d'onglet.
- Réglez la position de la course pendulaire.
- Allumez l'appareil.
- Attendez que l'appareil ait atteint sa vitesse maximale.
- Posez la plaque de base (5) sur la pièce à usiner.
- Déplacez lentement l'appareil le long de la ligne dessinée, tout en maintenant la plaque de base fermement contre la pièce à usiner.
- N'exercez pas une pression trop forte sur l'appareil. Laissez l'appareil accomplir le travail.
- Avant de poser l'appareil, éteignez-le et attendez qu'il se soit complètement immobilisé.

### Nettoyage et maintenance



**Éteignez l'appareil, et retirez, avant tous travaux, la batterie de l'appareil.**



Faites effectuer les travaux de réparation et de maintenance qui ne sont pas mentionnés dans cette notice mode d'emploi par notre Centre de service après-vente. Utilisez exclusivement des pièces d'origine.

## Nettoyage



**L'appareil ne doit être ni nettoyé au jet d'eau ni plongé dans l'eau. Il existe un risque d'électrocution.**



N'utilisez aucun produit de nettoyage ou de détergent. Vous pourriez endommager l'appareil de manière irréversible. Les substances chimiques peuvent attaquer les pièces de l'appareil en plastique.

- Maintenez propre la fente d'aération, le carter du moteur et les poignées de l'appareil. Utilisez pour cela un chiffon humide ou une brosse.

## Maintenance

L'appareil ne demande aucun entretien.

## Stockage

- Rangez toujours les appareils et accessoires dans un endroit :
  - sec.
  - propre.
  - à l'abri de la poussière.
  - hors de portée des enfants.
- Retirez la batterie de l'appareil avant un stockage prolongé (par ex hivernage) (respecter la notice d'utilisation de la batterie et du chargeur).
- La température optimale de stockage de la batterie et de l'appareil est comprise entre 0 °C et 45 °C. Évitez une chaleur ou un froid extrême pendant le stockage afin que la batterie ne perde pas en performance.

## Élimination et protection de l'environnement

Retirez l'accumulateur de l'appareil et déposez l'appareil, l'accumulateur, les accessoires et l'emballage dans un centre de recyclage écologiquement.



Les machines n'ont pas leur place dans les ordures ménagères.



L'emballage est composé de matériaux écologiques que vous pouvez éliminer auprès des points locaux de recyclage.



Le produit est recyclable, est soumis à une responsabilité élargie du fabricant et est collecté dans le cadre du tri sélectif.

- Portez l'appareil à un point de recyclage. Les différentes composantes en plastique et en métal peuvent être séparées selon leur nature et subir un recyclage. Demandez des précisions à notre centre de services
- Nous exécutons gratuitement l'élimination des déchets de vos appareils renvoyés défectueux.

## Pièces de rechange / Accessoires

**Vous obtiendrez des pièces de rechange et des accessoires à l'adresse [www.grizzly-service.eu](http://www.grizzly-service.eu)**

Si vous avez des problèmes lors du passage de la commande, merci d'utiliser le formulaire de contact. Pour toute autre question, adressez-vous au « Service-Center » (voir page 64).

Position	Désignation	Numéro de commande
17	Lame à bois	13800406
16	Lame à métaux	13800403
21	Protection anti-éclatement	91105573
15	Capot de protection	91105572
22	Batterie*	80001172
24	Chargeur	80001337

\*La batterie peut être commandée ultérieurement à un prix promotionnel.

Le stock de cet article est limité et peut être rapidement épuisé.

La promotion est limitée à une batterie par client / appareil et à une durée de deux mois après la période promotionnelle. Ensuite, la batterie de rechange peut être commandée à d'autres conditions en tant que pièce de rechange.

## Dépannage



En cas d'accident ou d'un dysfonctionnement, retirez immédiatement la batterie de l'appareil ! Un non-respect peut causer des blessures.

Problème	Cause possible	Elimination des pannes
L'appareil ne démarre pas	Accu (A 22) déchargé	Charger l'accu (A 22) (voir « Retirer/installer la batterie »)
	Accu (A 22) non inséré	Mettre en place l'accu (A 22) (respecter la notice d'utilisation de la batterie et du chargeur)
	Interrupteur Marche/Arrêt (A 2) défectueux	Réparation par le service après-vente
	Moteur défectueux	
L'appareil travaille par interruptions	Contact interne intermittent	Réparation par le service après-vente
	Commutateur Marche/Arrêt (A 2) défectueux	
Faible puissance de coupe	Lame de scie (A 16/17) inadaptée pour la pièce à usiner	Placer une lame de scie adaptée (A 16/17)
	Lame de scie (A 16/17) émoussée	Placer une lame de scie (A 16/17) neuve
	Mauvaise vitesse de coupe	Adapter la vitesse de coupe
	Geringe Akkuleistung	Recharger la batterie (A 22) (respecter la notice d'utilisation de la batterie et du chargeur)
La lame de scie s'émousse rapidement	Lame de scie (A 16/17) inadaptée pour la pièce à usiner	Placer une lame de scie adaptée (A 16/17)
	Trop de pression	Réduire la pression
	Vitesse de coupe trop élevée	Réduire la vitesse de coupe

## Garantie - France

Chère cliente, cher client,  
Ce produit bénéficie d'une garantie de 3 ans, valable à compter de la date d'achat.

En cas de manques constatés sur ce produit, vous disposez des droits légaux contre le vendeur du produit. Ces droits légaux ne sont pas limités par notre garantie présentée par la suite.

### Article L217-4 du Code de la consommation

Le vendeur livre un bien conforme au contrat et répond des défauts de conformité existant lors de la délivrance. Il répond également des défauts de conformité résultant de l'emballage, des instructions de montage ou de l'installation lorsque celle-ci a été mise à sa charge par le contrat ou a été réalisée sous sa responsabilité.

### Article L217-5 du Code de la consommation

Le bien est conforme au contrat :

1° S'il est propre à l'usage habituellement attendu d'un bien semblable et, le cas échéant :

- s'il correspond à la description donnée par le vendeur et posséder les qualités que celui-ci a présentées à l'acheteur sous forme d'échantillon ou de modèle ;
- s'il présente les qualités qu'un acheteur peut légitimement attendre eu égard aux déclarations publiques faites par le vendeur, par le producteur ou par son représentant, notamment dans la publicité ou l'étiquetage ;

2° Ou s'il présente les caractéristiques définies d'un commun accord par les parties ou être propre à tout usage spécial recherché par l'acheteur, porté à la connaissance

du vendeur et que ce dernier a accepté.

### Article L217-16 du Code de la consommation

Lorsque l'acheteur demande au vendeur, pendant le cours de la garantie commerciale qui lui a été consentie lors de l'acquisition ou de la réparation d'un bien meuble, une remise en état couverte par la garantie, toute période d'immobilisation d'au moins sept jours vient s'ajouter à la durée de la garantie qui restait à courir. Cette période court à compter de la demande d'intervention de l'acheteur ou de la mise à disposition pour réparation du bien en cause, si cette mise à disposition est postérieure à la demande d'intervention.

Indépendamment de la garantie commerciale souscrite, le vendeur reste tenu des défauts de conformité du bien et des vices rédhibitoires dans les conditions prévues aux articles L217-4 à L217-13 du Code de la consommation et aux articles 1641 à 1648 et 2232 du Code Civil.

### Article L217-12 du Code de la consommation

L'action résultant du défaut de conformité se prescrit par deux ans à compter de la délivrance du bien.

### Conditions de garantie

Le délai de garantie débute avec la date d'achat. Veuillez conserver soigneusement le ticket de caisse original. En effet, ce document vous sera réclamé comme preuve d'achat.

Si un défaut de matériel ou un défaut de fabrication se présente au cours des trois ans suivant la date d'achat de ce produit, nous réparons gratuitement ou remplaçons

ce produit - selon notre choix. Cette garantie suppose que l'appareil défectueux et le justificatif d'achat (ticket de caisse) nous soient présentés durant cette période de trois ans et que la nature du manque et la manière dont celui-ci est apparu soient explicités par écrit dans un bref courrier. Si le défaut est couvert par notre garantie, le produit vous sera retourné, réparé ou remplacé par un neuf. Aucune nouvelle période de garantie ne débute à la date de la réparation ou de l'échange du produit.

### Durée de garantie et demande légale en dommages-intérêts

La durée de garantie n'est pas prolongée par la garantie. Ce point s'applique aussi aux pièces remplacées et réparées. Les dommages et les manques éventuellement constatés dès l'achat doivent immédiatement être signalés après le déballage. A l'expiration du délai de garantie les réparations occasionnelles sont à la charge de l'acheteur.

### Volume de la garantie

L'appareil a été fabriqué avec soin, selon de sévères directives de qualité et il a été entièrement contrôlé avant la livraison. La garantie s'applique aux défauts de matériel ou aux défauts de fabrication. Cette garantie ne s'étend pas aux parties du produit qui sont exposées à une usure normale et peuvent être donc considérées comme des pièces d'usure (par exemple le mandrin de perceuse à serrage rapide) ou pour des dommages affectant les parties fragiles (par exemple les commutateurs, l'accumulateur). Cette garantie prend fin si le produit endommagé n'a pas été utilisé ou entretenu d'une façon conforme. Pour une utilisation appropriée du produit, il faut impérativement respecter toutes les instructions citées

dans le manuel de l'opérateur. Les actions et les domaines d'utilisation déconseillés dans la notice d'utilisation ou vis-à-vis desquels une mise en garde est émise, doivent absolument être évités.

Le produit est conçu uniquement pour un usage privé et non pour un usage industriel. En cas d'emploi impropre et incorrect, de recours à la force et d'interventions entreprises et non autorisées par notre succursale, la garantie prend fin.

### Article 1641 du Code civil

Le vendeur est tenu de la garantie a raison des défauts cachés de la chose vendue qui la rendent impropre à l'usage auquel on la destine, ou qui diminuent tellement cet usage que l'acheteur ne l'aurait pas acquise, ou n'en aurait donné qu'un moindre prix, s'il les avait connus.

### Article 1648 1er alinéa du Code civil

L'action résultant des vices rédhibitoires doit être intentée par l'acquéreur dans un délai de deux ans à compter de la découverte du vice.

### Marche à suivre dans le cas de garantie

Pour garantir un traitement rapide de votre demande, veuillez suivre les instructions suivantes :

- Tenez vous prêt à présenter, sur demande, le ticket de caisse et le numéro d'identification (IAN 326401\_1904) comme preuve d'achat.
- Vous trouverez le numéro d'article sur la plaque signalétique.
- Si des pannes de fonctionnement ou d'autres manques apparaissent, prenez d'abord contact, par **téléphone** ou par **e-Mail**, avec le service après-vente dont les coordonnées sont indiquées ci-dessous. Vous recevrez alors des renseignements supplémentaires sur le

déroulement de votre réclamation.

- En cas de produit défectueux vous pouvez, après contact avec notre service clients, envoyer le produit, franco de port à l'adresse de service après-vente indiquée, accompagné du justificatif d'achat (ticket de caisse) et en indiquant quelle est la nature du défaut et quand celui-ci s'est produit. Pour éviter des problèmes d'acceptation et des frais supplémentaires, utilisez absolument seulement l'adresse qui vous est donnée. Assurez-vous que l'expédition ne se fait pas en port dû, comme marchandises encombrantes, envoi express ou autre taxe spéciale. Veuillez renvoyer l'appareil, y compris tous les accessoires livrés lors de l'achat et prenez toute mesure pour avoir un emballage de transport suffisamment sûr.

## Garantie - Belgique

Chère cliente, cher client,  
Ce produit bénéficie d'une garantie de 3 ans, valable à compter de la date d'achat. En cas de manques constatés sur ce produit, vous disposez des droits légaux contre le vendeur du produit. Ces droits légaux ne sont pas limités par notre garantie présentée par la suite.

### Conditions de garantie

Le délai de garantie débute avec la date d'achat. Veuillez conserver soigneusement le ticket de caisse original. En effet, ce document vous sera réclamé comme preuve d'achat.

Si un défaut de matériel ou un défaut de fabrication se présente au cours des trois ans suivant la date d'achat de ce produit, nous réparons gratuitement ou remplaçons ce produit - selon notre choix. Cette garantie suppose que l'appareil défectueux et le

justificatif d'achat (ticket de caisse) nous soient présentés durant cette période de trois ans et que la nature du manque et la manière dont celui-ci est apparu soient explicités par écrit dans un bref courrier. Si le défaut est couvert par notre garantie, le produit vous sera retourné, réparé ou remplacé par un neuf. Aucune nouvelle période de garantie ne débute à la date de la réparation ou de l'échange du produit.

### Durée de garantie et demande légale en dommages-intérêts

La durée de garantie n'est pas prolongée par la garantie. Ce point s'applique aussi aux pièces remplacées et réparées. Les dommages et les manques éventuellement constatés dès l'achat doivent immédiatement être signalés après le déballage. A l'expiration du délai de garantie les réparations occasionnelles sont à la charge de l'acheteur.

### Volume de la garantie

L'appareil a été fabriqué avec soin, selon de sévères directives de qualité et il a été entièrement contrôlé avant la livraison.

La garantie s'applique aux défauts de matériel ou aux défauts de fabrication. Cette garantie ne s'étend pas aux parties du produit qui sont exposées à une usure normale et peuvent être donc considérées comme des pièces d'usure (par exemple les lames de scie) ou pour des dommages affectant les parties fragiles (par exemple les commutateurs, patin de guidage, protection anti-éclatement).

Cette garantie prend fin si le produit endommagé n'a pas été utilisé ou entretenu d'une façon conforme. Pour une utilisation appropriée du produit, il faut impérativement respecter toutes les instructions citées dans le manuel de l'opérateur. Les actions

et les domaines d'utilisation déconseillés dans la notice d'utilisation ou vis-à-vis desquels une mise en garde est émise, doivent absolument être évités.

### Marche à suivre dans le cas de garantie

Pour garantir un traitement rapide de votre demande, veuillez suivre les instructions suivantes :

- Tenez vous prêt à présenter, sur demande, le ticket de caisse et le numéro d'article (IAN 326401\_1904) comme preuve d'achat.
- Vous trouverez le numéro d'article sur la plaque signalétique.
- Si des pannes de fonctionnement ou d'autres manques apparaissent, prenez d'abord contact, par **téléphone** ou par **e-Mail**, avec le service après-vente dont les coordonnées sont indiquées ci-dessous. Vous recevrez alors des renseignements supplémentaires sur le déroulement de votre réclamation.
- En cas de produit défectueux vous pouvez, après contact avec notre service clients, envoyer le produit, franco de port à l'adresse de service après-vente indiquée, accompagné du justificatif d'achat (ticket de caisse) et en indiquant quelle est la nature du défaut et quand celui-ci s'est produit. Pour éviter des problèmes d'acceptation et des frais supplémentaires, utilisez absolument seulement l'adresse qui vous est donnée. Assurez-vous que l'expédition ne se fait pas en port dû, comme marchandises encombrantes, envoi express ou autre taxe spéciale. Veuillez renvoyer l'appareil, y compris tous les accessoires livrés lors de l'achat et prenez toute mesure pour avoir un emballage de transport suffisamment sûr.

## Service Réparations

Vous pouvez, contre paiement, faire exécuter par notre service, des réparations **qui ne font pas partie de la garantie**. Nous vous enverrons volontiers un devis estimatif.

Nous ne pouvons traiter que des appareils qui ont été correctement emballés et qui ont été envoyés suffisamment affranchis.

**Attention:** veuillez renvoyer à notre agence de service votre appareil nettoyé et avec une note indiquant le défaut constaté. Les appareils envoyés en port dû - comme marchandises encombrantes, en envoi express ou avec toute autre taxe spéciale ne seront pas acceptés. Nous exécutons gratuitement la mise aux déchets de vos appareils défectueux renvoyés.

## Service-Center

FR

### Service France

Tel.: 0800 919270  
E-Mail: grizzly@lidl.fr  
**IAN 326401\_1904**

BE

### Service Belgique

Tel.: 070 270 171  
(0,15 EUR/Min.)  
E-Mail: grizzly@lidl.be  
**IAN 326401\_1904**

## Importateur

Veuillez noter que l'adresse suivante n'est pas une adresse de service après-vente. Contactez d'abord le service après-vente cité plus haut.

### Grizzly Tools GmbH & Co. KG

Stockstädter Straße 20  
63762 Großostheim  
ALLEMAGNE  
www.grizzly-service.eu



## Inhoud

<b>Inleiding .....</b>	<b>65</b>
<b>Reglementair gebruik .....</b>	<b>65</b>
<b>Algemene beschrijving .....</b>	<b>66</b>
Omvang van de levering .....	66
Beschrijving van de werking .....	66
Overzicht .....	66
<b>Technische specificaties .....</b>	<b>67</b>
<b>Veiligheidsvoorschriften .....</b>	<b>68</b>
Symbolen en pictogrammen .....	68
Algemene veiligheidsinstructies voor elektrisch gereedschap .....	68
Extra veiligheidsaanwijzingen .....	74
Verdere veiligheidsaanwijzingen voor decoupeerzagen.....	74
Restrisico's.....	75
<b>Het apparaat monteren.....</b>	<b>76</b>
Beschermkap de-/monteren.....	76
Glijshoen aanbrengen/afnemen.....	76
Accu verwijderen/plaatsen .....	76
Laadtoestand van de accu controleren .....	77
Accu opladen .....	77
Zaagblad monteren/vervangen .....	77
Parallelgeleiding de-/monteren .....	78
Spaanbescherming verwijderen/ aanbrengen .....	78
<b>Bediening .....</b>	<b>78</b>
In- en uitschakelen .....	78
Instellen van de verstekhoek .....	78
Instellen van de pendelslag .....	78
Externe stofafzuiging aansluiten .....	79
Stofblaasfunctie in-/uitschakelen .....	79
Insteeksneden .....	79
Werkinstructies .....	80
<b>Reiniging en onderhoud .....</b>	<b>80</b>
Reiniging .....	80
Onderhoud .....	80
<b>Opslag.....</b>	<b>80</b>
<b>Verwerking en milieubescherming.....</b>	<b>81</b>
<b>Reserveonderdelen/Accessoires ..</b>	<b>81</b>

<b>Foutmeldingen .....</b>	<b>82</b>
<b>Garantie .....</b>	<b>83</b>
<b>Reparatieservice .....</b>	<b>84</b>
<b>Service-Center .....</b>	<b>84</b>
<b>Importeur .....</b>	<b>84</b>
<b>Vertaling van de originele CE-conformiteitsverklaring .....</b>	<b>145</b>
<b>Explosietekening .....</b>	<b>149</b>

## Inleiding

Hartelijk gefeliciteerd met de aankoop van uw nieuw apparaat. Daarmee hebt u voor een hoogwaardig product gekozen. Dit apparaat werd tijdens de productie op kwaliteit gecontroleerd en aan een eindcontrole onderworpen. De functionaliteit van uw apparaat is bijgevolg verzekerd.



De gebruiksaanwijzing vormt een bestanddeel van dit product. Ze omvat belangrijke aanwijzingen voor veiligheid, gebruik en afvalverwijdering. Maak u vóór het gebruik van het product met alle bedienings- en veiligheidsinstructies vertrouwd. Gebruik het product uitsluitend zoals beschreven en voor de aangegeven toepassingsgebieden. Bewaar de handleiding goed en overhandig alle documenten bij het doorgeven van het product mee aan derden.

## Reglementair gebruik

Het apparaat is, bij een stevige ondergrond, geschikt voor rechte en gebogen zaagsneden en versteksneden tot 45° bij hoekige werkstukken van kunststof, hout en lichtmetaal. Het apparaat is uitsluitend goedgekeurd voor privégebruik in droge ruimten.

Neem de aanwijzingen voor de verschillende soorten zaagbladen in acht. Elke andere toepassing, die in deze handleiding niet uitdrukkelijk wordt toegelaten, kan schade aan het apparaat aanrichten en kan een ernstig gevaar voor de gebruiker betekenen.

De producent is niet verantwoordelijk voor beschadigingen, die door onrechtmatig gebruik of verkeerde bediening worden veroorzaakt.

Dit apparaat is niet geschikt voor commercieel gebruik.

Het apparaat maakt deel uit van de reeks Parkside X 20 V TEAM en kan met accu's van de reeks Parkside X 20 V TEAM worden gebruikt. De accu's mogen alleen met originele laders van de serie Parkside X 20 V TEAM worden geladen.

## Algemene beschrijving



De afbeeldingen vindt u op de voorste en achterste uitklapbare bladzijde.

## Omvang van de levering

Pak het apparaat uit en controleer, of de inhoud volledig is:

- Accu-decoupeerzaag
- Accessoires:
  - 2 zaagbladen voor hout (HCS) „Swiss Made“
  - 1 zaagblad voor metaal (HSS) „Swiss Made“
  - 1 inbussleutel
  - Spaanbescherming (reeds gemonteerd)
  - Glij schoen (reeds gemonteerd)
  - Beschermkap (reeds gemonteerd)
  - Adapter voor externe stofafzuiging (reeds gemonteerd)

- Parallelgeleiding
- Accu
- Lader
- Opbergkoffer
- Afzonderlijke gebruiksaanwijzing voor accu en lader
- Gebruiksaanwijzing

Zorg voor een reglementair voorgeschreven afvalverwijdering van het verpakkingsmateriaal.

## Beschrijving van de werking

De draadloze decoupeerzaag heeft een slingerhefinrichting, een werkklamp en een parallelgeleiding.

De fixeringen voor de verstekhoek maken het mogelijk om exact te werken.

De werking van de verschillende bedieningsonderdelen is hieronder beschreven.

## Overzicht

- |          |                                    |
|----------|------------------------------------|
| <b>A</b> | 1 Veiligheidsschakelaar            |
|          | 2 Aan-/uitknop                     |
|          | 3 Greep                            |
|          | 4 Aansluiting voor stofafzuiging   |
|          | 5 Bodemplaat                       |
|          | 6 Schakelaar voor stofblaasfunctie |
|          | 7 Inbusschroeven (niet zichtbaar)  |
|          | 8 Pendelschakelaar                 |
|          | 9 Geleidingsrol                    |
|          | 10 Spanklauw                       |
|          | 11 Insteekopeningen                |
|          | 12 Vastzetschroeven                |
|          | 13 Beschermbeugel                  |
|          | 14 LED-werklicht (niet zichtbaar)  |
|          | 15 Beschermkap                     |
|          | 16 Zaagblad voor metaal            |
|          | 17 Zaagblad voor hout              |
|          | 18 Inbussleutel                    |
|          | 19 Parallelgeleiding               |

- 20 Glij schoen
- 21 Spaanbescherming
- 22 Accu
- 23 Ontgrendelknop accu
- 24 Lader
- 25 Opbergkoffer
- 26 Adapter voor externe stofafzuiging

**D** 27 Spanhendel

## Technische specificaties

### Accu-pendel-decoupeerzaag .....PSTDA 20-Li B3

Nominale ingangsspanning..... 20 V==  
 Toerental zonder last  $n_0$ .....0 - 2700 min<sup>-1</sup>  
 Zaagslag ..... 20 mm  
 Snijdiepte in hout..... max. 80 mm  
 Snijdiepte in aluminium..... max. 12 mm  
 Snijdiepte in metaal..... 5 mm  
 Gewicht (met accu) ..... max. 2,1 kg  
 Geluidsrukniveau

( $L_{pA}$ ) ..... 85,2 dB(A),  $K_{pA}$  = 5 dB  
 Geluidsvermogeniveau

( $L_{WA}$ ) ..... 96,2 dB(A),  $K_{WA}$  = 5 dB

Trilling ( $a_h$ )

in hout..... 9,27 m/s<sup>2</sup>;  $K$  = 1,5 m/s<sup>2</sup>

in metaal ..... 12,67 m/s<sup>2</sup>;  $K$  = 1,5 m/s<sup>2</sup>



**Let op! Een actuele lijst van de accu-compatibiliteit vindt u op: [www.lidl.de/akku](http://www.lidl.de/akku)**

Dit apparaat kan uitsluitend met de volgende accu's worden gebruikt: PAP 20 A1, PAP 20 A2, PAP 20 A3. Deze accu's kunnen met de volgende laders worden geladen: PLG 20 A1, PLG 20 A3, PDSL G 20 A1.

### Accu (Li-Ion) .....PAP 20 A1

Batterijcellen ..... 5  
 Nominale spanning ..... 20 V==  
 Capaciteit ..... 2,0 Ah  
 Energie ..... 40 Wh  
 Laadtijd ..... ca. 1 h  
 Temperatuur ..... max 50 °C  
 Laadproces ..... 4 - 40 °C  
 Bedrijf..... -20 - 50 °C  
 Opslag ..... 0 - 45 °C

### Lader .....PLG 20 A1

Nominale opname ..... 65 W  
 Ingangsspanning ..... 230-240 V~, 50 Hz  
 Uitgangsspanning ..... 21,5 V==  
 Uitgangsstroom ..... 2,4 A  
 Zekering van het apparaat ..... T3.15A  
 Beschermniveau .....  II



**Let op! Deze lader kan alleen de volgende accu's laden: PAP 20 A1, PAP 20 A2, PAP 20 A3.**

De geluids- en trilwaarden zijn vastgesteld in overeenstemming met de normen en bepalingen die in de conformiteitsverklaring zijn vermeld.

De vermelde trilemissiewaarde is volgens een genormeerde keuringsmethode gemeten en kan voor de vergelijking van een elektrisch gereedschap met een ander gereedschap worden gebruikt.

De vermelde trilemissiewaarde kan ook voor een eerste inschatting van de blootstelling worden gebruikt.



### Waarschuwing:

Afhankelijk van de manier, waarop het elektrische gereedschap gebruikt wordt, kan de trilingemissiewaarde tijdens het effectieve gebruik van het elektrische gereed-

schap van de aangegeven waarde verschillen.

Probeer de belasting door trillingen zo gering mogelijk te houden.

Voorbeeldmaatregelen voor de reductie van trillingsbelasting zijn het dragen van handschoenen bij het gebruik van het gereedschap en de beperking van de werktijd. Daarbij moeten alle delen van de bedrijfs-cyclus in acht worden genomen (bij voorbeeld tijden, waarop het elektrische werktuig is uitgeschakeld en tijden waarin het weliswaar is ingeschakeld, maar zonder belasting draait).

## Veiligheidsvoorschriften

Gelieve bij het gebruik van het apparaat de veiligheidsinstructies in acht te nemen.

## Symbolen en pictogrammen

### Symbolen op het apparaat



Dit apparaat maakt deel uit van Parkside X 20 V Team



Lees alvorens het apparaat te gebruiken aandachtig de gebruiksaanwijzing door.



Machines horen niet bij huishoudelijk afval thuis.

## Symbolen in de gebruiksaanwijzing



**Gevaarsymbool met informatie over de preventie van personen- of zaakschade.**



**Waarschuwbord met informatie voor het voorkomen van letsels door elektrische schok.**



Gebodsteken met informatie over de preventie van schade.



Draag tegen snijdwonden beschermende handschoenen.



Aanduidingsteken met informatie over hoe u het apparaat beter kunt gebruiken.

## Algemene veiligheidsinstructies voor elektrisch gereedschap



**WAARSCHUWING! Lees alle veiligheidsaanwijzingen, instructies, borden en technische gegevens die voor dit elektrische gereedschap gelden. Verzuim bij de**

naleving van de veiligheidsinstructies en aanwijzingen kan een elektrische schok, brand en/of ernstige verwondingen veroorzaken.

**bruik van het elektrische gereedschap op een veilige afstand.** In geval van afleiding kunt u de controle over het apparaat verliezen.

## **Bewaar alle veiligheidsinstructies en aanwijzing voor de toekomst.**

Het in de veiligheidsinstructies gebruikte begrip „Elektrisch gereedschap“ heeft betrekking op elektrisch gereedschap met netvoeding (met netsnoer) en op elektrisch gereedschap met batterijvoeding (zonder netsnoer).

### **1) Veiligheid op de werkplaats**

- a) Houd uw werkruimte netjes en goed verlicht.** Wanorde of onverlichte werkomgevingen kunnen tot ongevallen leiden.
- b) Werk met het elektrische gereedschap niet in een explosieve omgeving, waarin er zich brandbare vloeistoffen, gassen of stoffen bevinden.** Elektrisch gereedschap produceert vonken, die het stof of de dampen kunnen doen ontsteken.
- c) Houd kinderen en andere personen tijdens het ge-**

### **2) Elektische veiligheid**

- a) De aansluitstekker van het elektrische gereedschap moet in het stopcontact passen. De stekker mag op geen enkele manier veranderd worden. Gebruik geen adapterstekkers samen met geaard elektrisch gereedschap.** Ongewijzigde stekkers en passende stopcontacten doen het risico voor een elektrische schok afnemen.
- b) Vermijd lichamelijk contact met geaarde oppervlakken, zoals van buizen, verwarmingsinstallaties, fornuizen en koelkasten.** Er bestaat een verhoogd risico door een elektrische schok als uw lichaam geaard is.
- c) Houd elektrisch gereedschap op een veilige afstand tot regen of nattigheid.** Het binnendringen van water in elektrisch gereedschap doet het risico voor een elektrische schok toenemen.

- d) Gebruik het snoer niet voor een ander doeleinde om het elektrische gereedschap te dragen, op te hangen of om de stekker uit het stopcontact te trekken. Houd het snoer op een veilige afstand tot hitte, olie, scherpe kanten of bewegende apparaatonderdelen.** Beschadigde of verstrikt geraakte snoeren doen het risico voor een elektrische schok toenemen.
- e) Als u met elektrisch gereedschap in de open lucht werkt, maakt u enkel gebruik van verlengsnoeren, die ook voor buiten geschikt zijn.** Het gebruik van een voor buiten geschikt verlengsnoer doet het risico voor een elektrische schok afnemen.
- f) Als de werking van het elektrische gereedschap in een vochtige omgeving niet te vermijden is, maakt u gebruik van een RCD (Residual Current Device) met een uitschakelstroom van 30 mA of minder.** Het gebruik van een RCD doet het risico voor een elektrische schok afnemen.
- 3) Veiligheid van personen**
- a) Wees aandachtig, let erop wat u doet en ga verstandig aan het werk met elektrisch gereedschap. Gebruik geen elektrisch gereedschap als u moebent of onder de invloed van drugs, alcohol of medicijnen staat.** Een moment van onoplettendheid bij het gebruik van het elektrische gereedschap kan tot ernstige verwondingen leiden.
- b) Draag persoonlijke beschermingsuitrusting en altijd een beschermbril.** Het dragen van een persoonlijke beschermingsuitrusting, zoals stofmasker, slipvrije veiligheidsschoenen, beschermende helm of gehoorbescherming, al naargelang de aard en de toepassing van het elektrische gereedschap, doet het risico voor verwondingen afnemen.
- c) Vermijd een onopzettelijke ingebruikname. Vergewis u dat het elektrische gereedschap uitgeschakeld is voordat u het op de stroomvoorziening en/of de accu aansluit, het opneemt of draagt.** Als u bij het dragen van het elektrische

gereedschap uw vinger aan de schakelaar hebt of het apparaat ingeschakeld p de stroomvoorziening aansluit, kan dit tot ongevallen leiden.

- d) **Verwijder instelgereedschap of schroefsleutel voordat u het elektrische gereedschap inschakelt.** Gereedschap of een sleutel, die zich in een draaiend apparaatonderdeel bevindt, kan tot verwondingen leiden.
- e) **Vermijd een abnormale lichaamshouding. Zorg voor een veilige stand en houd te allen tijde uw evenwicht.** Daardoor kunt u het elektrische gereedschap in onverwachte situaties beter controleren.
- f) **Draag geschikte kledij. Draag geen ruimzittende kleding of sieraden. Houd haar, kledij en handschoenen op een veilige afstand tot bewegende onderdelen.** Loszittende kledij, sieraden of lang haar kan/kunnen door bewegende onderdelen vastgegrepen worden.
- g) **Wanneer stofafzuig- en opvangsystemen kunnen worden gemonteerd, moeten deze aangesloten worden en correct worden**

**gebruikt.** Gebruik van een stofafzuiginrichting kan gevaren door stof doen afnemen.

- h) **Laat u niet verleiden tot een vals gevoel van veiligheid en negeer nooit de veiligheidsregels voor elektrische gereedschappen, ook wanneer u na veelvuldig gebruik vertrouwd bent met het elektrisch gereedschap.** Onoplettende handelingen kunnen in fracties van seconden ernstig lichamelijk letsel tot gevolg hebben.
- 4) Gebruik en behandeling van het elektrische gereedschap**
- a) **Overbelast het apparaat niet. Gebruik voor uw werk het daarvoor bestemde elektrische gereedschap.** Met het passende elektrische gereedschap werkt u beter en veiliger in het aangegeven vermogensgebied.
  - b) **Gebruik geen elektrisch gereedschap, waarvan de schakelaar defect is.** Elektrisch gereedschap, dat niet meer in- of uitgeschakeld kan worden, is gevaarlijk en moet gerepareerd worden.

**c) Trek de stekker uit het stopcontact en/of verwijder de afneembare accu, voordat u instellingen aan het apparaat verricht, gebruikaccessoires verwisselt of het elektrische gereedschap weglegt.** Deze

voorzorgsmaatregel voorkomt een onopzettelijke start van het elektrische gereedschap.

**d) Bewaar ongebruikt elektrisch gereedschap buiten het bereik van kinderen. Laat personen het apparaat niet gebruiken, die daarmee niet vertrouwd zijn of deze aanwijzingen niet gelezen hebben.** Elek-

trisch gereedschap is gevaarlijk als het door onervaren personen gebruikt wordt.

**e) Verzorg het elektrische gereedschap en de bijbehorende werktuigen zorgvuldig.** Controleer, of beweegbare onderdelen foutloos functioneren en niet klemmen, of er onderdelen gebroken of zo-

danig beschadigd zijn, dat de werking van het elektrische gereedschap in negatieve zin beïnvloed wordt. Laat beschadigde onderdelen vóór het gebruik van het apparaat repareren. Tal van ongevallen hebben hun

oorzaak in slecht onderhouden elektrisch gereedschap.

**f) Houd snijd-/snoeigereedschap scherp en netjes.**

Zorgvuldig onderhouden snijd-/snoeigereedschap met scherpe snijkanten geraken minder gekneld en is gemakkelijker te bedienen.

**g) Gebruik elektrisch gereedschap, toebehoren, gebruiksgereedschap enz. in overeenstemming met deze aanwijzingen. Houd daarbij rekening met de arbeidsomstandigheden en de uit te voeren activiteit.** Het gebruik van elektrisch gereedschap voor andere dan de voorziene toepassingen kan tot gevaarlijke situaties leiden.

**h) Houd grepen en greepvlakken droog, schoon en vrij van olie en vet.** Gladde grepen en greepvlakken maken het moeilijk om elektrisch gereedschap in onvoorziene situaties veilig te bedienen en onder controle te houden.

**5) Zorgvuldig omgaan met en gebruiken van Accutoestellen**

**a) Laad de accu's alleen op in acculaders, die door**



**de producent aanbevolen worden.** Voor een acculader die geschikt is voor een bepaalde soort accu's bestaat brandgevaar als hij met andere accu's gebruikt wordt.

- b) Gebruik alleen de daarvoor voorziene accu's in de elektrowerktuigen.** Het gebruik van andere accu's kan tot verwondingen en brandgevaar leiden.
- c) Houd de niet-gebruikte accu uit de buurt van paperclips, munten, sleutels, nagels, schroeven of andere kleine metalen voorwerpen, die een overbrugging van de contacten zouden kunnen veroorzaken.** Een kortsluiting tussen de accucontacten kan tot brandwonden of brand leiden.
- d) Bij verkeerd gebruik kan vloeistof uit de accu vrijkomen. Vermijd contact daarmee. Bij toevallig contact met water afspoelen. Als de vloeistof in de ogen komt, moet u bovendien een arts consulteren.** Vrijkomende accuvloeistof kan tot geïrriteerde huid of brandwonden leiden.
- e) Gebruik geen beschadigde of gemodificeerde accu.**

Beschadigde of gemodificeerde accu's kunnen zich onverwacht gedragen en brand, explosies en lichamelijk letsel veroorzaken.

- f) Stel een accu niet bloot aan brand of te hoge temperaturen.** Brand of temperaturen boven 130 °C kunnen een explosie veroorzaken.
- g) Volg alle aanwijzingen voor het laden op en laad de accu of het accugereedschap nooit buiten het in de gebruiksaanwijzing aangegeven temperatuurbereik.** Foutief laden of laden buiten het toegelaten temperatuurbereik kan de accu vernielen en het brandgevaar verhogen.

## 6) Service

- a) Laat uw elektrisch gereedschap uitsluitend door gekwalificeerd, vakkundig geschoold personeel en enkel met originele reserveonderdelen repareren.** Daardoor wordt verzekerd dat de veiligheid van het elektrische gereedschap in stand gehouden wordt.
- b) Verricht nooit onderhoud aan beschadigde accu's.**

Alle onderhoud aan accu's zou alleen door de fabrikant of een geautoriseerde serviceorganisatie moeten worden verricht.

## Extra veiligheidsaanwijzingen

- **Houd het elektrisch werktuig slechts vast aan de geïsoleerde grijpvlakken als u werkzaamheden uitvoert, waarbij de aan te sluiten werktuigen verborgen elektrische leidingen kunnen raken.** Het contact met een spanning voerende leiding kan ook metalen onderdelen van het apparaat onder spanning zetten en een elektrische schok veroorzaken.
- **Bevestig en fixeer het werkstuk met klemmen of op een andere wijze aan een stabiel oppervlak.** Als u het werkstuk uitsluitend vasthoudt met de hand of tegen het lichaam houdt, blijft het onstabiel, wat kan leiden tot verlies van controle.
- **Gebruik geen toebehoren dat niet door PARKSIDE is aanbevolen.** Dat kan namelijk leiden tot elektrische schok of brand.



**Neem de veiligheids- en acculaad instructies in acht die vermeld staan in de gebruiksaanwijzing van uw accu en van de lader van de reeks Parkside X 20 V TEAM. Een gedetailleerde beschrijving van het laadproces en andere informatie vindt u in de aparte gebruiksaanwijzing ervan.**

## Verdere veiligheidsaanwijzingen voor decoupeerzagen

- Houd de handen weg uit het zaagbereik. Kom niet met de handen onder het werkstuk. Bij contact met het zaagblad bestaat een risico op verwondingen.
- Beweeg elektrisch gereedschap alleen langs het werkstuk als het is ingeschakeld. Anders bestaat het risico op een terugslag, wanneer het gebruikte werktuig scheef in het werkstuk komt te zitten.
- Let erop dat de voetplaat bij het zagen altijd tegen het werkstuk aanligt. Een scheefzittend zaagblad kan breken of een terugslag tot gevolg hebben.

- Schakel na beëindiging van het werkproces het elektrische gereedschap uit en trek het zaagblad pas uit de snede, als het tot stilstand is gekomen. Zo vermijdt u een terugslag en kunt u het elektrische gereedschap veilig wegleggen.
- Gebruik alleen onbeschadigde zaagbladen zonder onregelmatigheden. Verbogen of botte zaagbladen kunnen breken, de zaagsnede negatief beïnvloeden of een terugslag veroorzaken.
- Rem na het uitschakelen het zaagblad niet af door zijdelings tegendruk uit te oefenen. Het zaagblad kan beschadigd raken, breken of een terugslag veroorzaken.
- Gebruik geschikte detectoren om verborgen (elektrische) leidingen op te sporen of vraag om advies bij het plaatselijke nutsbedrijf.  
Contact met elektrische leidingen kan materiële schade en een elektrische schok tot gevolg hebben.  
Beschadiging van een gasleiding kan een explosie tot gevolg hebben. Binnendringen in een waterleiding leidt tot materiële schade.
- Zet het werkstuk veilig vast. Het is veiliger om het werkstuk met spaninrichtingen of een bankschroef vast te zetten, dan het met de hand vast te houden.
- Wacht tot het elektrisch gereedschap tot stilstand is gekomen alvorens het weg te leggen. Het gebruikte werktuig kan anders scheef komen te zitten waardoor de controle over het elektrische gereedschap verloren kan gaan.

### **Restrisico's**

Ook als u dit elektrische gereedschap zoals voorgeschreven bedient, blijven er altijd restrisico's bestaan. Volgende gevaren kunnen zich in verband met de constructiewijze en uitvoering van dit elektrische gereedschap voordoen:

- a) Snijdwonden
- b) Gehoorschade indien er geen geschikte gehoorbescherming gedragen wordt.
- c) Schade aan de gezondheid, die van hand-/armtrillingen het gevolg zijn indien het apparaat gedurende een langere periode gebruikt wordt of niet zoals réglementair voorgeschreven beheerd en onderhouden wordt.



Waarschuwing! Dit elektrische gereedschap produceert tijdens de werking een elektromagnetisch veld. Dit veld kan in bepaalde omstandigheden actieve of passieve medische implantaten in negatieve zin beïnvloeden. Om het gevaar voor ernstige of dodelijke verwondingen te verminderen, adviseren wij personen met medische implantaten, hun arts en de fabrikant van het medische implantaat te raadplegen voordat de machine bediend wordt.

## Het apparaat monteren



**Steek de accu pas in het apparaat wanneer het accu-gereedschap klaar voor gebruik is.**

### A Beschermkap de-/monteren

#### Beschermkap monteren

1. Druk de twee houders van de beschermkap (15) in de uitsparingen op de behuizing van het apparaat. Die beschermkap (15) klikt vast.



U kunt de gemonteerde beschermkap (15) over 90° naar boven klappen.

#### Beschermkap demonteren

2. Druk de twee houders van de beschermkap (15) lichtjes uit elkaar.

3. Trek de beschermkap (15) naar voor af.

### B Glij schoen aanbrengen/afnemen

Bij werkzaamheden aan krasgevoelige werkstukoppervlakken is het aan te raden met een glij schoen (20) te werken.

#### Glij schoen aanbrengen

1. Zet de glij schoen (20) vooraan aan de bodemplaat (5) aan.
2. Druk de blokkeernokken (20a) aan de achterste deel van de glij schoen over de bodemplaat (5).

#### Glij schoen afnemen

1. Druk de glij schoen (20) aan de blokkeernokken (20a) van de bodemplaat (5).
2. Trek de glij schoen (20) van voor van de bodemplaat (5) af.

### C Accu verwijderen/plaatsen

1. Om de accu (22) uit het apparaat te halen, drukt u op de ontgrendeltoets van de accu (23) en trekt u de accu (22) eruit.
2. Om de accu te plaatsen (22), schuift u de accu (22) langs de geleidingsrail in het apparaat. De accu klikt hoorbaar vast.



**Steek de accu pas in het apparaat wanneer het accu-gereedschap klaar voor gebruik is.**

## A Laadtoestand van de accu controleren

De laadindicator (22a) geeft de laadtoestand van de accu (22) aan.

Druk op de toets van de laadindicator (22a) op de accu.

De laadtoestand van de accu wordt aangegeven met de betreffende leds die beginnen te branden.

**Drie leds branden (rood, oranje en groen):**  
Accu geladen

**Twee leds branden (rood en oranje):**  
Accu gedeeltelijk geladen

**Eén led brandt (rood):**  
Accu moet worden geladen

**i** Laad de accu (22) op wanneer alleen nog de rode led van de laadindicator (22a) brandt.

## A Accu opladen

**i** Laat een opgewarmde accu eerst afkoelen voordat u hem oplaadt.

**i** Laad de accu (22) op wanneer alleen nog de rode led van de laadindicator (22a) brandt.

**i** De oplaadtijd is ongeveer 1 uur.

1. Neem indien nodig de accu (22a) uit het apparaat.
2. Schuif de accu (22a) in de laadschacht van de lader (24).
3. Sluit de lader (24) aan op een stopcontact.
4. Na het laden, koppelt u de lader (24) los van het elektriciteitsnet.

5. Trek de accu (22) uit de lader (24).

## D Zaagblad monteren/ vervangen



Draag handschoenen bij het aanbrengen van het zaagblad. Risico op letsel bij aanraking van het zaagblad.



**Er kunnen alleen zaagbladen met een T-schacht-opname (eennokkige schacht) zoals de meegeleverde zaagbladen (16/17) gebruikt worden.**

## Zaagblad monteren

Zorg ervoor dat de zaagbladhouder vrij van splinters of andere materiaalresten is.

1. Draai de klemhendel (27) zo ver mogelijk naar links en houd hem in deze positie vast.
2. Zet het zaagblad (16/17) in de klauwplaat (10). Let er bij het plaatsen van het zaagblad (16/17) op dat de rug van het zaagblad in de groef van de geleidingsrol (9) ligt. Zorg ervoor dat het zaagblad (16/17) correct bevestigd is en dat de tanden in de snijrichting wijzen.
3. Laat de klemhendel (27) los.



Zorg ervoor dat u altijd het juiste zaagblad voor het betreffende materiaal gebruikt.

## Zaagblad demonteren

1. Draai de klemhendel (27) zo ver mogelijk naar links en houd hem in deze positie vast.

2. Neem het zaagblad (16/17) uit de klauwplaat (10).
3. Laat de klemhendel (27) los.

## E Parallelgeleiding de-/monteren

**i** De parallelgeleiding kan aan beide kanten van het apparaat gemonteerd worden.

### Parallelgeleiding monteren

1. Draai indien nodig de vaststelschroeven los (12).
2. Schuif de parallelgeleiding (19) door de insteekopeningen (11).
3. Draai de vastzetschroeven (12) weer vast aan.

### Parallelgeleiding demonteren

1. Draai de vaststelschroeven (12) los.
2. Trek de parallelgeleiding (19) uit de insteekopeningen (11).

## Spaanbescherming verwijderen/aanbrengen

### Spaanbescherming verwijderen

1. Druk de spaanbescherming (21) uit de uitsparing (A 28) in de glij schoen (20).

### Spaanbescherming aanbrengen

2. Druk de spaanbescherming (21) in de uitsparing (A 28) in de glij schoen (20).

## Bediening

**!** Schakel het apparaat uit en haal de accu eruit voordat u werkzaamheden uitvoert.



**Zorg ervoor dat de omgevingstemperatuur tijdens het werken niet hoger ligt dan 50 °C en niet lager ligt dan -20 °C.**

## A In- en uitschakelen

Met de aan/uit-schakelaar (2) kunt u de snelheid traploos regelen. Hoe verder u de aan/uit-schakelaar (2) induwt, des te hoger is de snelheid.

1. Om het apparaat te starten, houdt u de veiligheidsschakelaar (1) ingedrukt en bedient u de aan/uit-schakelaar (2).
2. Om het apparaat te stoppen, laat u de aan/uit-schakelaar (2) los.

## F Instellen van de verstekhoek

1. Los de inbuschroeven (7) met de inbus sleutel (18).
2. Stel de bodemplaat (5) in op de gewenste positie (-45°- 45°). Er kunnen 6 standen ingesteld worden (-45°, -22,5°, 0°, 15°, 30° en 45°).
3. Draai de inbuschroeven (7) met de inbus sleutel (18) vast.



De maximale verstekhoek kan langs weerskanten slechts ingesteld worden als de beschermkap (15) naar boven geklapt of gedemonteerd is (zie „Beschermkap de-/monteren“).

## G Instellen van de pendelslag

Met de pendelslagschakelaar (8) kunt u de pendelbeweging van het zaagblad instellen. Voor de pendelslagschakelaar (8) zijn er 4 posities:

- 0 - Geen slag
- 1 - Geringe slag
- 2 - Middelgrote slag
- 3 - Grote slag

De optimale slag kan worden bepaald door praktische proeven, waarbij de volgende aanbevelingen gelden:

- Fijne en gave zaagranden bereikt u met een geringe of geen pendelbeweging (stand 1 of 0).
- Voor dun, hard materiaal (bijv. staal) en voor het zagen van een bocht eveneens stand 0 gebruiken.
- Zacht materiaal (hout, plastic etc.): Pendelbeweging op stand II of III zetten.

**i** Met geactiveerde pendelslag bereikt u een toenemend sneller verlopend arbeidsproces.

### **G Externe stofafzuiging aansluiten**

De stofafzuiging start automatisch bij het inschakelen van het apparaat als de schakelaar voor de stofblaasfunctie (6) op positie „0” staat.

#### **Externe stofafzuiging aansluiten:**

1. Schuif de adapter op de aansluiting voor de stofafzuiging (26) tot aan de aanslag in de aansluiting voor de stofafzuiging (4).
2. Sluit de zuigslang van een stofzuiger (niet in het pakket meegeleverd) aan op de adapter voor de externe stofafzuiging (26).

#### **Externe stofafzuiging afnemen:**

1. Trek de zuigslang van de adapter voor externe stofafzuiging (26) af.
2. Trek de adapter voor externe stofafzuiging (26) af.

**i** U kunt de zuigslang van een stofzuiger evt. rechtstreeks en zonder adapter op het apparaat aansluiten.

### **G Stofblaasfunctie in-/uitschakelen**

1. Voor het inschakelen van de stofblaasfunctie schuift u de schakelaar voor stofblaasfunctie (6) op positie .
2. Voor het uitschakelen van de stofblaasfunctie schuift u de schakelaar voor stofblaasfunctie (6) op positie „0”.

### **J Insteeksmeden**

Insteekzaagsmeden mogen alleen in zachte materialen zoals hout, poriënbeton of gipskarton worden uitgevoerd. Dit vereist echter enige oefening en is alleen mogelijk met korte zaagbladen.

Insteekzaagsmeden zijn alleen toegestaan als de verstekhoek 0° bedraagt.

1. Plaats de zaag op het werkstuk en schakel deze in.
2. Zorg ervoor dat de voorkant van de bodemplaat op het werkstukoppervlak rust.
3. Zaag langzaam schuin in het werkstuk, breng de zaag vervolgens in verticale positie.
4. Zaag verder langs de zaaglijn.
5. Schakel de zaag uit en til die na afloop van de werkzaamheden van het werkstuk.

## Werkinstructies

- Zet het werkstuk vast. Gebruik een kleminrichting voor kleine werkstukken.
- Teken een lijn om de richting aan te geven waarin het zaagblad wordt geleid.
- Houd het apparaat veilig aan de greep vast.
- Stel de zaagsnelheid in.
- Stel de verstekhoek in.
- Stel de pendelslagstand in.
- Schakel het apparaat in.
- Wacht tot het apparaat op volle snelheid is.
- Plaats de bodemplaat (5) op het werkstuk.
- Beweeg de machine langzaam langs de voorgetrokken lijn en druk de bodemplaat daarbij stevig tegen het werkstuk.
- Oefen niet teveel druk op het apparaat uit. Laat het apparaat het werk verrichten.
- Alvorens het apparaat neer te leggen, schakelt u het uit en wacht u tot het volledig tot stilstand is gekomen.

## Reiniging en onderhoud



**Schakel het apparaat uit en haal de accu eruit voordat u werkzaamheden uitvoert.**



Laat reparatiewerkzaamheden en onderhoud, die niet zijn beschreven in deze handleiding, uitvoeren door een gespecialiseerd service-center. Gebruik uitsluitend originele onderdelen.

## Reiniging



**Het apparaat mag niet met water worden afgespoeld of in water worden gedompeld. Er bestaat anders een risico op een elektrische schok.**



Gebruik geen reinigings- of oplosmiddelen. U kunt het apparaat op die manier zodanig beschadigen dat het niet meer kan worden gerepareerd. Chemische substanties kunnen de plastieken delen van het apparaat aantasten.

- Houd verluchtingspletten, motorbehuizing en grepen van het apparaat schoon. Gebruik daartoe een vochtige doek of een borstel.

## Onderhoud

Het apparaat is onderhoudsvrij.

## Opslag

- Opslag van het apparaat en accessoires gebeurt steeds:
  - droog.
  - zuiver.
  - beschermt tegen stof.
  - buiten het bereik van kinderen.
- Neem de accu uit het apparaat als u het apparaat (neem de afzonderlijke bedieningshandleiding voor accu en lader in acht) gedurende langere tijd niet zult gebruiken (bv. tijdens de winter).
- De optimale opslagtemperatuur voor de accu en het apparaat bedraagt tussen 0 °C en 45 °C. Vermijd extreme koude of hitte tijdens de opslag, om een aantasting van de werking van de accu te voorkomen.



## Verwerking en milieubescherming

Neem de accu uit het toestel en breng het toestel, de accu, de accessoires en de verpakking naar een milieuvriendelijke recycling.



Machines horen niet bij huishoudelijk afval thuis.

- Lever uw apparaat in bij een recyclepunt. De gebruikte kunststof en metalen delen kunnen per soort worden gescheiden en zo geschikt worden gemaakt voor hergebruik. Voor vragen hieromtrent kunt u terecht bij ons servicecenter.
- De afvalverwijdering van uw defecte ingezonden apparaten voeren wij gratis door.

## Reserveonderdelen/Accessoires

**Reserveonderdelen en accessoires verkrijgt u op [www.grizzly-service.eu](http://www.grizzly-service.eu)**

Ondervindt u problemen bij het orderproces, gebruik dan het contactformulier. Bij andere vragen neemt u contact op met het "Service-Center" (zie pag. 84).

Positie	Benaming	Bestelnr.
17	Houtzaagblad	13800406
16	Metaalzaagblad	13800403
21	Spaanbescherming	91105573
15	Beschermkap	91105572
22	Accu*	80001172
24	Lader	80001337

\* De batterij kan opnieuw worden besteld voor een promotieprijs.

Dit artikel is beperkt op voorraad en kan na korte tijd uitverkocht zijn.

De promotie is beperkt tot één batterij per klant/apparaat en tot een periode van twee maanden na de promotieperiode. Daarna kan de vervangende batterij als reserveonderdeel op andere voorwaarden opnieuw besteld worden.

## Foutmeldingen



Neem in geval van een ongeluk of werkingsstoring onmiddellijk de accu uit het apparaat! Niet volgen van deze aanwijzing kan leiden tot snijverwondingen.

Probleem	Mogelijke oorzaak	Oplossing van de fout
Apparaat start niet	Accu (A22) ontladen	Accu (A22) laden (aparte bedieningshandleiding voor accu en lader raadplegen)
	Accu (A22) niet aangebracht	Accu (A22) aanbrengen (zie „Accu verwijderen/plaatsen“)
	Schakelaar “Aan/uit” (A2) defect	Reparatie door servicecenter
	Motor defect	
Apparaat werkt met onderbrekingen	Intern loszittend contact	Reparatie door servicecenter
	Schakelaar “Aan/uit” (A2) defect	
Gering zaagvermogen	Zaagblad (A 16/17) is ongeschikt voor het te bewerken werkstuk	Geschikt zaagblad (A 16/17) gebruiken
	Zaagblad (A 16/17) bot	Nieuw zaagblad (A 16/17) gebruiken
	Foute zaagsnelheid	Zaagsnelheid aanpassen
	Gering accuvermogen	Accu (A 22) opladen (aparte gebruiksaanwijzing voor accu en lader in acht nemen)
Zaagblad wordt snel bot	Zaagblad (A 16/17) is ongeschikt voor het te bewerken werkstuk	Geschikt zaagblad (A 16/17) gebruiken
	teveel druk uitgeoefend	Druk verlagen
	Zaagsnelheid te hoog	Zaagsnelheid verlagen

## Garantie

Geachte cliënte, geachte klant,  
U krijgt op dit apparaat 3 jaar garantie, te rekenen vanaf de datum van aankoop. Ingeval van gebreken aan dit product heeft u tegenover de verkoper van het product wettelijke rechten. Deze wettelijke rechten worden door onze hierna beschreven garantie niet beperkt.

### Garantievoorwaarden

De garantietermijn begint met de datum van aankoop. Gelieve de originele kassabon goed te bewaren. Dit document wordt als bewijs van de aankoop benodigd. Indien er zich binnen drie jaar, te rekenen vanaf de datum van aankoop van dit product, een materiaal- of fabricagefout voordoet, wordt het product door ons – naar onze keuze – voor u gratis gerepareerd of vervangen. Deze garantievergoeding stelt voorop dat binnen de termijn van drie jaar het defecte apparaat en het bewijs van aankoop (kassabon) voorgelegd en dat schriftelijk kort beschreven wordt, waarin het gebrek bestaat en wanneer het zich voorgedaan heeft.

Als het defect door onze garantie gedekt is, krijgt u het gerepareerde of een nieuw product terug. Met herstelling of uitwisseling van het product begint er geen nieuwe garantieperiode.

### Garantieperiode en wettelijke kwaliteitsgarantie

De garantieperiode wordt door de garantievergoeding niet verlengd. Dit geldt ook voor vervangen en gerepareerde onderdelen. Eventueel al bij de aankoop bestaande beschadigingen en gebreken moeten onmiddellijk na het uitpakken gemeld worden. Na het verstrijken van de garantieperiode tot stand komende reparaties

worden tegen verplichte betaling van de kosten uitgevoerd.

### Omvang van de garantie

Het apparaat werd volgens strikte kwaliteitsrichtlijnen zorgvuldig geproduceerd en vóór aflevering nauwgezet getest.

De garantievergoeding geldt voor materiaal- of fabricagefouten. Deze garantie is niet van toepassing op productonderdelen, die aan een normale slijtage blootgesteld zijn en daarom als aan slijtage onderhevige onderdelen beschouwd kunnen worden (b.v. zaagbladen) of op beschadigingen aan breekbare onderdelen (b.v. schakelaars, glijshoeken, spaanbescherming). Deze garantie valt weg wanneer het product beschadigd, niet oordeelkundig gebruikt of niet onderhouden werd. Voor een vakkundig gebruik van het product dienen alle in de gebruiksaanwijzing vermelde aanwijzingen nauwgezet in acht genomen te worden. Gebruiksdoeleinden en handelingen, die in de gebruiksaanwijzing afgeraden worden of waarvoor gewaarschuwd wordt, dienen onvoorwaardelijk vermeden te worden.

Het product is uitsluitend voor het privé- en niet voor het commerciële gebruik bestemd. Bij een verkeerde of onoordeelkundige behandeling, toepassing van geweld en bij ingrepen, die niet door het door ons geautoriseerde servicefiliaal doorgevoerd werden, valt de garantie weg.

### Afhandeling ingeval van garantie

Gelieve aan de volgende aanwijzingen gevolg te geven om een snelle behandeling van uw verzoek te garanderen:

- Gelieve voor alle aanvragen de kassabon en het artikelnummer (IAN 326401\_1904) als bewijs van de aankoop klaar te houden.

- Gelieve het artikelnummer uit het typeplaatje.
- Indien er zich functiefouten of andere gebreken voordien, contacteert u in eerste instantie de hierna vernoemde serviceafdeling **telefonisch** of per **e-mail**. U krijgt dan bijkomende informatie over de afhandeling van uw klacht.
- Een als defect geregistreerd product kunt u, na overleg met onze klantenservice, mits toevoeging van het bewijs van aankoop (kassabon) en de vermelding, waarin het gebrek bestaat en wanneer het zich voorgedaan heeft, voor u franco naar het u medegedeelde serviceadres zenden. Om problemen bij de acceptatie en extra kosten te vermijden, maakt u onvoorwaardelijk uitsluitend gebruik van het adres, dat u medegedeeld wordt. Zorg ervoor dat de verzending niet ongefrankeerd, als volumegoed, per expresse of via een andere speciale verzendingswijze plaatsvindt. Gelieve het apparaat met inbegrip van alle bij de aankoop bijgeleverde accessoires in te zenden en voor een voldoende veilige transportverpakking te zorgen.

## Reparatieservice

U kunt reparaties, **die niet onder de garantie vallen**, tegen berekening door ons servicefiliaal laten doorvoeren. Zij maakt graag voor u een kostenraming op. Wij kunnen uitsluitend apparaten behandelen, die voldoende verpakt en gefrankeerd ingezonden werden.

**Opgelet:** Gelieve uw apparaat gereinigd en met een aanwijzing op het defect naar ons servicefiliaal te zenden.

Ongefrankeerd – als volumegoed, per expresse of via een andere speciale verzendingswijze – ingezonden apparaten worden niet geaccepteerd. De afvalverwerking van uw defecte ingezonden apparaten voeren wij gratis door.

## Service-Center

NL

### Service Nederland

Tel.: 0900 0400223

(0,10 EUR/Min.)

E-Mail: [grizzly@lidl.nl](mailto:grizzly@lidl.nl)

**IAN 326401\_1904**

BE

### Service België

Tel.: 070 270 171

(0,15 EUR/Min.)

E-Mail: [grizzly@lidl.be](mailto:grizzly@lidl.be)

**IAN 326401\_1904**

## Importeur

Gelieve in acht te nemen dat het volgende adres geen serviceadres is. Contacteer in eerste instantie het hoger vermelde servicecenter.

### Grizzly Tools GmbH & Co. KG

Stockstädter Straße 20

63762 Großostheim

DUITSLAND

## Spis treści

<b>Wstęp</b> .....	<b>85</b>	Cięcia w głębie .....	99
<b>Użytkowanie zgodne z przeznaczeniem</b> .....	<b>86</b>	Instrukcje pracy .....	100
<b>Opis ogólny</b> .....	<b>86</b>	<b>Czyszczenie i konserwacja</b> .....	<b>100</b>
Zawartość opakowania .....	86	Czyszczenie .....	100
Opis działania .....	86	Konserwacja .....	100
Zestawienie .....	86	<b>Przechowywanie</b> .....	<b>100</b>
<b>Dane techniczne</b> .....	<b>87</b>	<b>Usuwanie i ochrona środowiska</b> .....	<b>101</b>
<b>Zasady bezpieczeństwa</b> .....	<b>88</b>	<b>Części zamienne / Akcesoria</b> .....	<b>101</b>
Symbole i piktogramy .....	88	<b>Poszukiwanie błędów</b> .....	<b>102</b>
Ogólne zasady bezpieczeństwa dotyczące narzędzi elektrycznych .....	89	<b>Gwarancja</b> .....	<b>103</b>
Dodatkowe wskazówki bezpieczeństwa .....	93	<b>Serwis naprawczy</b> .....	<b>104</b>
Pozostałe uwagi dotyczące bezpieczeństwa stosowania wyrzynarek .....	94	<b>Service-Center</b> .....	<b>104</b>
Zagrożenia ogólne .....	95	<b>Importer</b> .....	<b>104</b>
<b>Montaż</b> .....	<b>96</b>	<b>Tłumaczenie oryginalnej deklaracji zgodności WE</b> .....	<b>146</b>
Demontaż/montaż osłony ochronnej .....	96	<b>Rysunek samorozwijający</b> .....	<b>149</b>
Demontaż/montaż końcówki ślizgowej .....	96		
Wycinanie/wkładanie akumulatora .....	96	<b>Wstęp</b>	
Sprawdzanie stanu naładowania akumulatora .....	96	Gratulujemy zakupu nowego urządzenia. Zdecydowali się Państwo na zakup wartościowego produktu. Niniejsze urządzenie sprawdzono w trakcie produkcji pod kątem jakości, a także dokonano jego kontroli ostatecznej. W ten sposób zapewniona jest jego sprawność.	
Ładowanie akumulatora .....	97	 Instrukcja obsługi jest częścią składową produktu. Zawiera ona ważne wskazówki dotyczące bezpieczeństwa, eksploatacji i utylizacji. Przed rozpoczęciem użytkowania produktu należy się zapoznać ze wszystkimi wskazówkami dotyczącymi obsługi i bezpieczeństwa. Produkt należy użytkować tylko zgodnie z opisem i podanym przeznaczeniem. Instrukcję należy przechowywać starannie, a w przypadku przekazania produktu osobom trzecim należy dostarczyć nabywcy kompletną dokumentację.	
<b>Obsługa</b> .....	<b>98</b>		
Włączanie i wyłączanie .....	98		
Ustawianie kątownika .....	98		
Ustawianie siły skoku .....	98		
Podłączenie zewnętrznego systemu odpylania .....	99		
Włączanie/wyłączanie funkcji dmuchiwania pyłu .....	99		

## Użytkowanie zgodne z przeznaczeniem

Urządzenie z nieruchomym podparciem jest przeznaczone do cięć prostych i zakrzywionych oraz do cięć ukośnych pod kątem do 45° kanciastych obrabianych elementów z tworzywa sztucznego, drewna i lekkiego metalu. Urządzenie jest dopuszczone wyłącznie do użytku prywatnego w suchych pomieszczeniach. Przestrzegać uwag dotyczących typów brzeszczotów.

Każdy inny sposób używania urządzenia, który nie jest jednoznacznie określony jako dozwolony w niniejszej instrukcji obsługi, może spowodować uszkodzenie urządzenia i stanowić poważne zagrożenie dla użytkownika.

Producent nie odpowiada za szkody wywołane niezgodnym z przeznaczeniem użytkowaniem lub nieprawidłową obsługą urządzenia. W przypadku użytkowania komercyjnego wygasają prawa z tytułu gwarancji.

Urządzenie jest częścią serii Parkside X 20 V TEAM i może być zasilane za pomocą akumulatorów serii Parkside X 20 V Team. Akumulatory można ładować tylko za pomocą ładowarek z serii Parkside X 20 V TEAM.

## Opis ogólny

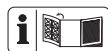

Ilustracje znajdują się na okładce przedniej i tylnej.

## Zawartość opakowania

Rozpakuj urządzenie i sprawdź, czy jest ono kompletne.

- Wyrzynarka akumulatorowa
- Akcesoria:
  - zestaw zawiera 2 brzeszczoty do cięcia drewna (HCS) „Swiss Made”
  - 1 brzeszczot do metalu (HSS) „Swiss Made”
  - 1 klucz imbusowy
  - Zabezpieczenie przed rozerwaniem (już zamontowane)
  - Końcówka ślizgowa (już zamontowana)
  - Osłona ochronna (już zamontowana)
  - Adapter do zewnętrznego systemu odpylania (już zamontowany)
  - akumulator
  - ładowarka
  - Prowadnica równoległa
- Walizka do przechowywania
- Osobna instrukcja obsługi akumulatora i ładowarki
- instrukcja obsługi

Prawidłowo posegreguj i usuń materiały opakowania.

## Opis działania

Wyrzynarka akumulatorowa jest wyposażona w wahadłowe urządzenie podnoszące oraz w oświetlenie robocze i prowadnicę równoległą.

Zatrzaski kątownika umożliwiają dokładną pracę.

Funkcje elementów obsługowych podano w poniższych opisach.

## Zestawienie



- 1 Wyłącznik bezpieczeństwa
- 2 Włącznik/wyłącznik
- 3 Uchwyt
- 4 Przyłącze systemu zasysania
- 5 Podstawa

- 6 Włacznik funkcji zdmuchiwania pyłu
- 7 Śruby imbusowe (niewidoczne)
- 8 Przełącznik zakresu wychylenia
- 9 Rolka prowadząca
- 10 Uchwyt mocujący
- 11 Otwory do wsuwania przewodnicy
- 12 Śruby ustalające
- 13 Pałk ochronny
- 14 Oświetlenie robocze LED (niewidoczne)
- 15 Osłona ochronna
- 16 Brzeszczot do metalu
- 17 Brzeszczot do drewna
- 18 Klucz imbusowy
- 19 Prowadnica równoległa
- 20 Końcówka ślizgowa
- 21 Zabezpieczenie przed rozerwaniem
- 22 Akumulator
- 22a Wskaźnik stanu naładowania akumulatora
- 23 Przycisk zwalniający akumulator
- 24 Ładowarka
- 25 Walizka do przechowywania
- 26 Adapter do zewnętrznego systemu odkurzania

**D** 27 Dźwignia zaciskowa

## Dane techniczne

### Akumulatorowa wyrzynarka oscylacyjna.....PSTDA 20-Li B3

Znamionowe napięcie wejściowe... 20 V $\equiv$   
 Prędkość obrotowa biegu jałowego  
 $n_0$ .....0 - 2700 min<sup>-1</sup>  
 Skok pilarki ..... 20 mm  
 Głębokość cięcia w drewnie .. maks. 80 mm  
 Głębokość cięcia w  
 aluminium .....maks. 12 mm  
 Głębokość cięcia w metalu ..... 5 mm

Ciężar (z akumulatorem)..... maks. 2,1 kg  
 Poziom ciśnienia akustycznego  
 $(L_{pA})$  ..... 85,2 dB(A),  $K_{pA} = 5$  dB  
 Poziom mocy akustycznej  
 $(L_{WA})$  ..... 96,2 dB(A),  $K_{WA} = 5$  dB  
 Wibracje ( $a_h$ )  
 w drewnie..... 9,27 m/s<sup>2</sup>;  $K = 1,5$  m/s<sup>2</sup>  
 w metalu..... 12,67 m/s<sup>2</sup>;  $K = 1,5$  m/s<sup>2</sup>



**Uwaga! Aktualna lista kompatybilnych akumulatorów znajduje się na stronie: [www.lidl.de/akku](http://www.lidl.de/akku)**

To urządzenie może być zasilane wyłącznie następującymi akumulatorami: PAP 20 A1, PAP 20 A2, PAP 20 A3. Te akumulatory mogą być ładowane za pomocą następujących ładowarek: PLG 20 A1, PLG 20 A3, PDSLK 20 A1.

### Akumulator (litowo-jonowy) .....PAP 20 A1

Liczba ogniw akumulatora ..... 5  
 Napięcie znamionowe ..... 20 V $\equiv$   
 Pojemność..... 2,0 Ah  
 Energia ..... 40 Wh  
 Czas ładowania ..... ok. 1 godz. \*  
 Temperatura ..... maks. 50 °C  
 ładowanie ..... 4 - 40 °C  
 Praca..... -20 - 50 °C  
 Przechowywanie..... 0 - 45 °C

### Ładowarka .....PLG 20 A1

Znamionowy pobór mocy ..... 65 W  
 Napięcie wejściowe .. 230 - 240 V $\sim$ , 50 Hz  
 Napięcie wyjściowe..... 21,5 V $\equiv$   
 Prąd wyjściowy..... 2,4 A  
 Zabezpieczenie urządzenia ..... T3.15A  
 Klasa ochronności .....  $\square$  II



**Uwaga!** Ta ładowarka służy do ładowania poniższych akumulatorów: PAP 20 A1, PAP 20 A2, PAP 20 A3.

Wartości emisji hałasu i wibracji zostały ustalone zgodnie z normami i przepisami, wyszczególnionymi w deklaracji zgodności.

Podana wartość emisji drgań została zmierzona zgodnie z unormowaną metodą pomiarów i może zostać wykorzystana do porównania tego elektronarzędzia z innym.

Podana wartość emisji drgań może zostać użyta także do wstępnego oszacowania stopnia narażenia.



**Ostrzeżenie:** Wartość emisji drgań może się różnić w czasie korzystania z urządzenia od podanej wartości, jest to zależne od sposobu używania urządzenia.

Proszę spróbować maksymalnie ograniczyć narażenie na wibracje. Przykładowymi sposobami zmniejszenia narażenia na wibracje jest ograniczenie czasu pracy. Należy przy tym uwzględnić wszystkie elementy cyklu eksploatacji (na przykład czas, w którym elektronarzędzie jest wyłączone, oraz czas, w których jest ono wprawdzie włączone, ale pracuje bez obciążenia).

## Zasady bezpieczeństwa

Przy używaniu z urządzenia przestrzegaj zasad bezpieczeństwa.

## Symbole i piktogramy

### Symbole na urządzeniu:



To urządzenie należy do serii Parkside X 20 V TEAM



Uważnie przeczytaj instrukcję obsługi.



Urządzeń elektrycznych nie należy wyrzucać razem z odpadami domowymi



### Symbole w instrukcji obsługi



**Symbol niebezpieczeństwa z informacjami na temat ochrony osób i zapobiegania szkodom materialnym.**



**Znak zagrożenia z informacjami dotyczącymi zapobiegania szkodom osobowym na skutek porażenia prądem elektrycznym.**



Znak nakazu z informacjami na temat zapobiegania szkodom.



Noś odporne na przecięcie rękawice.





Znak informacyjny ze wskazówkami ułatwiającymi posługiwanie się urządzeniem.

## Ogólne zasady bezpieczeństwa dotyczące narzędzi elektrycznych



**OSTRZEŻENIE! Proszę zapoznać się ze wszystkimi wskazówkami bezpieczeństwa, instrukcjami, ilustracjami i danymi technicznymi, dołączonymi do tego elektronarzędzia.** Niedokładne przestrzeganie zasad i instrukcji bezpieczeństwa może spowodować porażenie prądem, pożar i/lub inne ciężkie zranienia.

### Zachowaj wszystkie zasady bezpieczeństwa i instrukcje na przyszłość.

Użyte w zasadach bezpieczeństwa pojęcie „narzędzie elektryczne” dotyczy narzędzi elektrycznych zasilanych prądem sieciowym (za kablem sieciowym) oraz narzędzi elektrycznych zasilanych z baterii (bez kabla sieciowego).

## 1) Bezobezpieczeństwo miejsca pracy

- a) Zapewnij porządek i wystarczające oświetlenie w miejscu pracy. Nieporządek lub nieoświetlone miejsce pracy może spowodować wypadek.
- b) Nie pracuj narzędziem elektrycznym w atmosferze potencjalnie wybuchowej, w której znajdują się palne ciecze, gazy lub pyły. Narzędzia elektryczne wytwarzają iskry, które mogą zapalić pył lub pary.
- c) Trzymaj od dzieci i innych ludzi w bezpiecznej odległości podczas używania narzędzia elektrycznego. Odwrócenie uwagi może spowodować utratę kontroli nad urządzeniem.

## 2) Bezobezpieczeństwo elektryczne

- a) Wtyczka narzędzia elektrycznego musi pasować do gniazdka. Wtyczki nie można w żaden sposób modyfikować. Nie używaj adapterów wtyczek razem z narzędziami elektrycznymi posiadającymi zestyk ochronny (uziemiający). Nienaruszone wtyczki i dopasowane gniazdka zmniejszają ryzyko porażenia prądem.

- b) **Unikaj dotykania uziemionych powierzchni, takich jak rury, kaloryfery, piecyki, kuchenki, lodówki.** Gdy Twoje ciało jest uziemione, ryzyko porażenia prądem jest większe.
- c) **Trzymaj narzędzia elektryczne z daleka od deszczu i wilgoci/wody.** Dostanie się wody do wnętrza urządzenia elektrycznego zwiększa ryzyko porażenia prądem.
- d) **Nie używaj kabla do przeniesienia narzędzia elektrycznego, do jego zawieszania ani do wyciągania wtyczki z gniazdka. Chronь kabel przed gorącym, olejem, ostrymi krawędziami i ruchomymi częściami urządzenia.** Uszkodzone i splątane kable zwiększają ryzyko porażenia prądem.
- e) **Pracując narzędziem elektrycznym na dworze, używaj tylko przedłużaczy dopuszczonych do używania na dworze.** Używanie przedłużacza przystosowanego do używania na dworze zmniejsza ryzyko porażenia prądem.
- f) **Jeżeli nie da się uniknąć użycia narzędzia elektrycznego w mokrym otoczeniu, zastosuj RCD (Residual Current Device) o prądzie zadziałania 30 mA lub mniejszym.** Używanie RCD

zmniejsza ryzyko porażenia prądem.

### 3) Bezpieczeństwo osób

- a) **Zachowuj uwagę, uważaj na to, co robisz i pracuj narzędziem elektrycznym rozsądnie. Nie używaj narzędzi elektrycznych, jeżeli jesteś zmęczony albo jeżeli pod wpływem narkotyków, alkoholu albo leków.** Chwila nieuwagi podczas używania narzędzia elektrycznego może doprowadzić do poważnych zranień.
- b) **Noś środki ochrony osobistej, zawsze zakładaj okulary ochronne.** Noszenie środków ochrony osobistej, takich jak maska przeciwpyłowa, buty z antypoślizgowymi podeszwami, kask i nauszники – zależnie od rodzaju i sposobu używania narzędzia elektrycznego – zmniejsza ryzyko zranienia.
- c) **Unikaj przypadkowego uruchomienia narzędzia. Przed podłączeniem narzędzia elektrycznego do źródła zasilania i/ lub baterii, przed jego podniesieniem i przeniesieniem upewnij się, że jest ono wyłączone.** Jeżeli podczas przenoszenia narzędzia elektrycznego palec osoby niosącej znajdzie się na

włoczniku, albo jeżeli włączone urządzenie zostanie podłączone do źródła zasilania, może dojść do wypadku.

- d) **Przed włączeniem narzędzia elektrycznego usuń przyrządy nastawcze i klucze do śrub.** Narzędzie lub klucz znajdujący się w obrotowej części urządzenia może spowodować zranienie.
- e) **Unikaj anormalnych pozycji ciała. Zapewnij sobie stabilną pozycję i zawsze zachowuj równowagę ciała.** Dzięki temu możliwe będzie zachowanie lepszej kontroli nad urządzeniem elektrycznym w nieoczekiwanych sytuacjach.
- f) **Noś odpowiednie ubranie. Nie zakładaj obszernych, luźnych ubrań ani ozdób. Trzymaj włosy, części ubrania i rękawice z daleka od ruchomych części.** Luźne ubranie, ozdoby lub długie włosy mogą zostać pochwycone lub wkręcone przez ruchome części.
- g) **Jeżeli urządzenie posiada możliwość zamontowania systemu odpylania, należy go zamontować i prawidłowo używać.** Używanie przyrządu odsysającego pył może zmniejszyć zagrożenia związane z pyłem.
- h) **Nie kieruj się fałszywym poczuciem bezpieczeństwa i nie**

**naruszaj zasad bezpieczeństwa obowiązujących dla elektronarzędzi, nawet jeśli po częstym korzystaniu jesteś zaznajomiony z elektronarzędziem.** Nieuważne postępowanie może w ułamku sekundy doprowadzić do poważnych obrażeń.

#### 4) **Używanie i obsługa narzędzia elektrycznego**

- a) **Nie przeciążaj urządzenia. Do każdej pracy używaj właściwego narzędzia elektrycznego.** Pasującym narzędziem elektrycznym można pracować lepiej i bezpieczniej w podanym zakresie mocy.
- b) **Nigdy nie używaj narzędzia elektrycznego z uszkodzonym wyłącznikiem.** Narzędzie elektryczne, którego nie można włączyć i wyłączyć, jest niebezpieczne i wymaga naprawy.
- c) **Przed dokonaniem ustawień urządzenia, wymianą narzędzia końcowego lub odłożeniem elektronarzędzia wyciągnij wtyk z gniazda sieciowego i/ lub usuń wyjmowany akumulator.** Ten środek ostrożności uniemożliwi przypadkowe uruchomienie narzędzia elektrycznego.

d) Przechowuj nieużywane narzędzia elektryczne w niedostępnym dla dzieci miejscu. Nie pozwalaj używać urządzenia osobom, które nie są z nim obeznane i które nie przeczytały tych wskazówek. Narzędzia elektryczne są niebezpieczne, jeżeli używają ich niedoświadczone osoby.

e) Dbaj o staranną pielęgnację elektronarzędzia i narzędzi obróbkowych. Sprawdzaj, czy ruchome części prawidłowo funkcjonują i nie są zablokowane, czy części nie są połamane lub inaczej uszkodzone i czy prawidłowe działanie narzędzia elektrycznego nie jest zakłócone.

Przed użyciem urządzenia zleć naprawę uszkodzonych części. Przyczyną wielu wypadków są źle konserwowane narzędzia elektryczne.

f) **Narzędzia tnące muszą być zawsze ostre i czyste.** Starannie pielęgnowane narzędzia tnące z ostrymi ostrzami rzadziej się blokują i są łatwiejsze w prowadzeniu.

g) **Używaj narzędzia elektrycznego, akcesoriów, oprzyrządowania itd. tylko zgodnie z tymi wskazówkami.** Zwracaj przy tym uwagę na warunki pracy i uwzględniaj rodzaj wy-

konywanej pracy. Używanie narzędzi elektrycznych do celów niezgodnych z ich przeznaczeniem może prowadzić do niebezpiecznych sytuacji.

h) **Uchwyty i powierzchnie chwytne utrzymuj w stanie suchym, czystym oraz wolnym od oleju i smaru.** Śliskie uchwyty i powierzchnie chwytne uniemożliwiają bezpieczną obsługę i kontrolę elektronarzędzia w nieprzewidzianych sytuacjach.

## 5) **Uważne obchodzenie się z urządzeniami napędzanymi akumulatorami i ich stosowanie**

a) **Ładuj akumulatory tylko przy użyciu zaleconych przez producenta ładowarek.** Używanie ładowarki przystosowanej do jednego typu akumulatorów do ładowania akumulatorów innego typu grozi pożarem.

b) **Stosuj w urządzeniach elektrycznych tylko przystosowane do nich akumulatory.** Używanie innych akumulatorów może prowadzić do zranień i pożaru.

c) **Trzymaj nieużywane akumulatory z daleka od spinaczy biurowych, monet, kluczy, gwoździ, śrub i innych drobnych przedmiotów metalowych,**

które mogłyby spowodować połączenie biegunów. Zwarcie między biegunami akumulatora może spowodować oparzenia lub pożar.

- d) **Nieprawidłowe stosowanie może doprowadzić do wycieku elektrolitu z akumulatora Unikaj kontaktu z elektrolitem. Jeżeli elektrolit zetknął się z oczami, umyj oczy wodą. Jeżeli elektrolit dostał się do oka, skorzystaj dodatkowo z pomocy lekarskiej.** Wyciekający z akumulatora elektrolit może spowodować podrażnienia skóry lub oparzenia.
- e) **Nie używaj uszkodzonego lub zmienionego akumulatora.** Uszkodzone lub zmienione akumulatory mogą zachowywać się nieprzewidywalnie i spowodować pożar, wybuch lub obrażenia ciała.
- f) **Nie wystawiaj akumulatora na działanie ognia lub wysokich temperatur.** Ogień lub temperatury powyżej 130 °C mogą spowodować wybuch.
- g) **Przestrzegaj wszystkich instrukcji ładowania i nigdy nie ładuj akumulatora lub narzędzia akumulatorowego poza zakresem temperatur podanym w instrukcji obsługi.** Niewłaściwe ładowanie lub ładowanie

poza dopuszczalnym zakresem temperatur może zniszczyć akumulator i zwiększyć niebezpieczeństwo pożaru.

## 6) Serwis

- a) **Zlecaj naprawy narzędzia elektrycznego tylko wykwalifikowanemu personelowi i tylko z użyciem oryginalnych części zamiennych.** Pozwoli to zachować bezpieczeństwo użytkownika narzędzia elektrycznego.
- b) **Nigdy nie wykonuj konserwacji uszkodzonych akumulatorów.** Wszystkie czynności konserwacyjne przy akumulatorach powinny być wykonywane tylko przez producenta lub autoryzowane punkty serwisowe.

## Dodatkowe wskazówki bezpieczeństwa

- **Podczas prac, przy których istnieje ryzyko natrafienia na ukryte przewody elektryczne, elektronarzędzie należy trzymać za zaizolowane uchwyty.** Kontakt urządzenia z będącym pod napięciem przewodem elektrycznym może spowodować przepływ prądu także w metalowych częściach urządze-

nia, powodując ryzyko porażeniem prądem elektrycznym.

- **Zamocować i zabezpieczyć obrabiany element na stabilnym podłożu za pomocą zacisków lub w inny sposób.** Jeśli obrabiany element będzie przytrzymywany jedynie dłonią lub podpierany ciałem, nie będzie on stabilny, co może doprowadzić do utraty kontroli nad procesem cięcia.
- **Nie używać akcesoriów, które nie są zalecane przez PARKSIDE.** Może to spowodować porażenie elektryczne lub pożar.



**Przestrzegaj zasad bezpieczeństwa, ładowania i prawidłowego użytkowania, podanych w instrukcji obsługi akumulatora i ładowarki serii Parkside X 20 V Team. Szczegółowy opis procesu ładowania i dalsze informacje można znaleźć w tej oddzielnej instrukcji obsługi.**

## **Pozostałe uwagi dotyczące bezpieczeństwa stosowania wyrzynarek**

- Dłonie trzymać z dala od miejsca cięcia. Nie chwytać pod obrabiany element. Kontakt z brzeszczotem grozi urazem.
- Elektronarzędzie prowadzić po obrabianym elemencie tylko wtedy, gdy jest ono włączone. W przeciwnym razie istnieje niebezpieczeństwo odbicia, gdy narzędzie końcowe zatnie się w obrabianym elemencie.
- Zwrócić uwagę, aby podczas cięcia podstawa dobrze przylegała do przedmiotu. Przekrzywiony brzeszczot może pęknąć lub spowodować odbicie.
- Po zakończeniu pracy elektronarzędzie należy wyłączyć; brzeszczot należy wyciągnąć z ciętego przedmiotu dopiero po jego całkowitym zatrzymaniu. Dzięki temu unikniemy odbicia i możemy bezpiecznie odłożyć elektronarzędzie.
- Używać tylko nieuszkodzonych brzeszczotów, których stan techniczny nie budzi zastrzeżeń. Wygięte i tępe brzeszczoty mogą pękać, negatywnie wpływać na proces cięcia lub powodować odbicie.

- Po wyłączeniu urządzenia nie wyhamowywać brzeszczotu przez dociskanie jego bocznej powierzchni. Brzeszczot może zostać uszkodzony, może pęknąć lub spowodować odbicie.
  - Użyć odpowiednich detektorów, aby zlokalizować ukryte przewody zasilające lub zasięgnąć porady w miejscowym zakładzie energetycznym. Kontakt z przewodami elektrycznymi grozi pożarem lub porażeniem elektrycznym. Uszkodzenie instalacji gazowej może spowodować wybuch. Przedostanie się brzeszczotu do instalacji wodnej może być przyczyną szkód materialnych.
  - Zabezpieczyć obrabiany element. Obrabiany element zamocowany za pomocą przyrządu mocującego lub imadła jest rozwiązaniem bezpieczniejszym, niż trzymanie go ręką.
  - Zanim odłożymy elektronarzędzie, należy odczekać do jego całkowitego zatrzymania się. Narzędzie tnące może się zablokować i spowodować utratę kontroli nad elektronarzędziem.
- pują tzw. zagrożenia ogólne. W związku z konstrukcją i sposobem pracy urządzenia elektrycznego mogą występować następujące zagrożenia ogólne:
- a) Skaleczenia i rany cięte.
  - b) Uszkodzenia słuchu w razie niekorzystania z odpowiednich elementów ochrony słuchu.
  - c) Szkody na zdrowiu będące skutkiem działania wibracji na rękę i ramię, jeżeli urządzenie jest używane przez długi czas lub nie jest odpowiednio prowadzone i przepisowo konserwowane.



**Ostrzeżenie!** To urządzenie elektryczne wytwarza w czasie pracy pole elektromagnetyczne. Pole to może w określonych warunkach wpływać na aktywne lub pasywne implantaty medyczne. Aby zmniejszyć niebezpieczeństwo doznania poważnych lub śmiertelnych obrażeń, zalecamy osobom posiadającym implantaty medyczne skonsultowanie się z lekarzem i producentem implantatu przed rozpoczęciem obsługi maszyny.

## Zagrożenia ogólne

Nawet przy przepisowej obsłudze urządzenia elektrycznego wystę-

## Montaż



**Akumulator należy umieszczać w urządzeniu dopiero wtedy, gdy narzędzie akumulatorowe jest w pełni gotowe do użycia.**

### A Demontaż/montaż osłony ochronnej

#### Montaż osłony ochronnej

1. Wcisnąć obydwa uchwyty osłony ochronnej (15) w wycięcia w obudowie urządzenia. Osłona ochronna (15) powinna wskoczyć w swoje miejsce.



Zamontowaną osłonę ochronną (15) można odchyłać w górę w zakresie 90°.

#### Demontaż osłony ochronnej

2. Odciągnąć obydwa uchwyty osłony ochronnej (15) od siebie.
3. Pociągnąć osłonę ochronną (15) w przód.

### B Demontaż/montaż końcówki ślizgowej

Podczas prac na powierzchniach obrabianych elementów wrażliwych na zarysowania zaleca się stosowanie końcówki ślizgowej (20).

#### Zakładanie końcówki ślizgowej

1. Założyć końcówkę ślizgową (20) z przodu podstawy (5).
2. Docisnąć noski (20a) z tyłu końcówki ślizgowej do podstawy (5).

#### Zdejmowanie końcówki ślizgowej

1. Odciągnąć końcówkę ślizgową (20) z nosków (20a) podstawy (5).
2. Odciągnąć końcówkę ślizgową (20) w przód od podstawy (5).

### C Wymywanie/wkładanie akumulatora

1. Aby wyjąć akumulator (22) z urządzenia, należy wcisnąć przycisk zwalniający (23) na akumulatorze i wyciągnąć akumulator (22).
2. Aby umieścić akumulator (22) w urządzeniu, należy nasunąć akumulator (22) wzdłuż szyny prowadzącej na urządzenie. Słysząc jego zatrzaśnięcie.



**Akumulator należy umieszczać w urządzeniu dopiero wtedy, gdy narzędzie akumulatorowe jest w pełni gotowe do użycia.**

### A Sprawdzanie stanu naładowania akumulatora

Wskaźnik stanu naładowania (22a) sygnalizuje poziom naładowania akumulatora (22).

Naciśnij przycisk wskaźnika stanu naładowania (22a) na akumulatorze.

Stan naładowania akumulatora sygnalizowany jest zaświeceniem się odpowiedniej diody.

**Gdy świecą się 3 diody LED (czerwona, pomarańczowa i zielona):** akumulator jest naładowany



**Gdy świecą się 2 diody LED (czerwona i pomarańczowa):** akumulator jest częściowo naładowany

**Gdy świeci się 1 dioda (czerwona):** akumulator wymaga ładowania



Naładuj akumulator (22), gdy na wskaźniku stanu naładowania (22a) świeci się już tylko czerwona dioda LED.



## **Ładowanie akumulatora**



Jeżeli akumulator jest rozgrzany, przed ładowaniem należy odczekać do jego ostygnięcia.



Naładuj akumulator (22), gdy na wskaźniku stanu naładowania (22a) świeci się już tylko czerwona dioda LED.



Czas ładowania wynosi około 1 godziny.

1. W razie potrzeby wyjmij akumulator (22) z urządzenia.
2. Wsuń akumulator (22) do wnęki ładowarki (24).
3. Podłącz ładowarkę (24) do gniazda sieciowego.
4. Po ukończeniu ładowania odłącz ładowarkę (24) od sieci.
5. Wyjmij akumulator (22) z ładowarki (24).



## **Montaż/wymiana brzeszczotu**



Podczas zakładania brzeszczotu nosić rękawice ochronne. Niebezpieczeństwo obrażeń ciała po dotknięciu brzeszczotu.



**Można używać tylko brzeszczotów z uchwytem z trzonkiem teowym (trzonek jedno-krzywkowy), podobnych do dostarczonych brzeszczotów (16/17).**

## **Montaż brzeszczotu**

Należy pamiętać, aby w uchwycie brzeszczotu nie znajdowały się opiłki ani inne pozostałości materiałów.

1. Obrócić dźwignię zaciskową (27) maksymalnie w lewo i przytrzymać ją w tej pozycji.
2. Umieścić brzeszczot (16/17) w uchwycie zaciskowym (10). Podczas umieszczania brzeszczotu (16/17) w urządzeniu należy zwrócić uwagę, aby jego tylna część weszła w rowek rolki prowadzącej (9). Upewnić się, że brzeszczot (16/17) jest prawidłowo zamocowany, a zęby są ustawione w kierunku cięcia.
3. Zwolnić dźwignię zaciskową (27).



Zwrócić uwagę, aby zawsze używać prawidłowego brzeszczotu do poszczególnych materiałów.

## **Demontaż brzeszczotu**

1. Obrócić dźwignię zaciskową (27) maksymalnie w lewo i przytrzymać ją w tej pozycji.
2. Wyjąć brzeszczot (16/17) z uchwytu mocującego (10).
3. Zwolnić dźwignię zaciskową (27).

## **E Demontaż/montaż przewodnicy równoległej**

**i** Przewodnicę równoległą można zamontować z obu stron urządzenia.

### **Montaż przewodnicy równoległej**

1. W razie potrzeby poluzować śruby ustalające (12).
2. Wsunąć przewodnicę równoległą (19) przez otwory do wsuwania (11).
3. Ponownie dokręcić śruby ustalające (12).

### **Demontaż przewodnicy równoległej**

1. Poluzować śruby ustalające (12).
2. Wyciągnąć przewodnicę równoległą (19) z otworów do wsuwania (11).

## **Demontaż/montaż zabezpieczenia przed rozerwaniem**

### **Zdejmowanie zabezpieczenia przed rozerwaniem**

1. Wyciągnąć zabezpieczenie przed rozerwaniem (21) z wycięcia (**A** 28) w końcówkę ślizgową (20).

### **Zakładanie zabezpieczenia przed rozerwaniem**

2. Wcisnąć zabezpieczenie przed rozerwaniem (21) w wycięcie (**A** 28) w końcówkę ślizgową (20).

## **Obsługa**

**!** **Przed rozpoczęciem wszelkich prac przy urządzeniu należy wyłączyć urządzenie i wyciągnąć z niego akumulator.**



**Należy się upewnić, że temperatura otoczenia podczas pracy nie przekracza 50 °C i nie spada poniżej -20 °C.**



## **Włączanie i wyłączanie**

Za pomocą włącznika/wyłącznika (2) można bezstopniowo regulować prędkość. Im mocniej zostanie wciśnięty włącznik/wyłącznik (2), tym wyższa będzie prędkość.

1. Aby uruchomić urządzenie, należy przytrzymać wciśnięty wyłącznik bezpieczeństwa (1) i nacisnąć włącznik/wyłącznik (2).
2. Zwolnij blokadę przeciwwłazeniową.
3. Aby zatrzymać urządzenie, należy puścić włącznik/ wyłącznik (2).



## **Ustawianie kątownika**

1. Odkręcić śruby imbusowe (7) kluczem imbusowym (18).
2. Ustawić podstawę (5) w żądanej pozycji (-45° - 45°). Do wyboru jest 6 poziomów ustawień (-45°, -22,5°, 0°, 15°, 30° i 45°).
3. Dokręcić śruby imbusowe (7) kluczem imbusowym (18).



Maksymalny kąt cięcia można ustawić z obu stron tylko wtedy, gdy osłona ochronna (15) jest odchylona w górę lub gdy jest zdemontowana (patrz „Demontaż/montaż osłony ochronnej“).



## **Ustawianie siły skoku**

Za pomocą wahliwego przełącznika skoku (8) można ustawiać ruch wahliwy brzesz-

czotu. Dla przetłącznika wahliwego skoku (8) są 4 pozycje:

- 0 - bez skoku
- 1 - niewielki skok
- 2 - średni skok
- 3 - silny skok

Optymalną siłę skoku można ustalić podczas prób w praktyce, przy czym obowiązują poniższe zalecenia:

- Precyzyjne i czyste krawędzie tnące uzyskuje się z niewielkim ruchem wahliwym lub bez niego (poziom I lub 0).
- W przypadku cienkiego materiału, twardego materiału (np. stali) oraz do wykonywania zaokrągleń należy również stosować poziom 0.
- Miękki materiał (drewno, plastik itd.): wahadło ustawić na poziom II lub III.

**i** Przy aktywnym skoku wahliwym uzyskuje się coraz szybszy postęp prac.

## **G** Podłączenie zewnętrznego systemu odpylania

Proces odkurzania rozpoczyna się automatycznie w momencie załączenia urządzenia, gdy przetłącznik funkcji zdmuchiwania pyłu (6) jest ustawiony w położeniu „0”.

### **Podłączenie zewnętrzne systemu zasysania:**

1. Wsunąć do oporu adapter zewnętrznego systemu zasysania (26) w przyłącze systemu (4).
2. Podłączyć wąż ssawny odkurzacza (brak w zakresie dostawy) do adaptera zewnętrznego systemu zasysania (26).

### **Odłączenie zewnętrznego systemu odpylania:**

1. Ściągając wąż ssawny z adaptera zewnętrznego systemu zasysania (26).
2. Zdjąć adapter zewnętrznego systemu zasysania (26).

**i** W razie potrzeby do urządzenia można podłączyć bezpośrednio, bez użycia adaptera, wąż ssawny odkurzacza.

## **G** Włączanie/wyłączanie funkcji zdmuchiwania pyłu

1. W celu włączenia funkcji zdmuchiwania pyłu należy ustawić przetłącznik tej funkcji (6) w odpowiednim położeniu .
2. W celu wyłączenia funkcji zdmuchiwania pyłu należy ustawić przetłącznik tej funkcji (6) w położeniu „0”.

## **J** Cięcia wgłębne

Cięcia wgłębne można wykonywać tylko w miękkich materiałach jak drewno, beton porowaty płyty gipsowo-kartonowe itd. Wymaga to jednak pewnej wprawy i jest możliwe tylko z krótkimi brzeszczotami. Cięcia wgłębne są dozwolone tylko wtedy, gdy kąt uciosu wynosi 0°.

1. Ustawić wyrzynarkę na obrabiany element i włączyć ją.
2. Należy zwracać uwagę, aby przednia krawędź podstawy przylegała do powierzchni obrabianego elementu.
3. Cięcie obrabianego elementu należy rozpocząć powoli pod kątem, następnie ustawić wyrzynarkę w pozycji pionowej.

4. Kontynuować cięcie wzdłuż linii cięcia.
5. Wyłączyć wyrzynarkę i wyciągnąć ją po zakończeniu prac z obrabianego elementu.

## Instrukcje pracy

- Zamocować obrabiany element. Do małych obrabianych elementów stosować urządzenie mocujące.
- Narysować linię, aby wyznaczyć kierunek, w którym będzie prowadzony brzeszczot.
- Przytrzymać urządzenie bezpiecznie za uchwyt.
- Ustawić prędkość cięcia.
- Ustawić kątownik.
- Ustawić pozycję skoku wahliwego.
- Włączyć urządzenie.
- Odczekać, aż urządzenie uzyska pełną prędkość.
- Umieścić podstawę (5) na obrabianym elementu.
- Przesuwać urządzenie powoli wzdłuż narysowanej linii, mocno dociskając podstawę do obrabianego elementu.
- Nie wywierać zbyt dużego nacisku na urządzenie. Pracę powinno wykonywać urządzenie.
- Przed odłożeniem urządzenia należy je wyłączyć i odczekać, aż całkowicie się zatrzyma.

## Czyszczenie i konserwacja



**Przed rozpoczęciem wszelkich prac przy urządzeniu należy wyłączyć urządzenie i wyciągnąć z niego akumulator.**



Wykonanie prac naprawczych i konserwacyjnych, które nie zostały opisane w tej instrukcji, powierzać naszym specjalistom z działu serwisowego. Stosuj tylko oryginalne części.

## Czyszczenie



**Nie wolno chlapać wodą na urządzenie, ani wkladać urządzenia do wody. Istnieje niebezpieczeństwo porażenia prądem elektrycznym.**



Nie stosować żadnych środków myjących ani rozpuszczalników. Mogłyby to spowodować nieodwracalne uszkodzenie urządzenia. Substancje chemiczne mogą oddziaływać agresywnie na elementy wykonane z tworzywa sztucznego.

- Dbać o czystość i drożność otworów wentylacyjnych, obudowy silnika i uchwytów urządzenia. Doczyszczenia należy stosować wilgotną ściereczkę lub szczotkę.

## Konserwacja

Urządzenie jest bezobsługowe.

## Przechowywanie

- Urządzenie i akcesoria należy przechowywać w warunkach:
  - suchych.
  - czystych.
  - zabezpieczonych przed zapyleniem.
  - niedostępnych dla dzieci.
- Przed dłuższym przechowywaniem (np. przed sezonem zimowym) należy

wyciągnąć akumulator z urządzenia (postępować według osobnej instrukcji obsługi akumulatora i ładowarki).

- Optymalna temperatura przechowywania akumulatora i urządzenia wynosi od 0 °C do 45 °C. Podczas przechowywania należy unikać ekstremalnie niskich lub wysokich temperatur, aby zapobiec utracie wydajności akumulatora.



Urządzeń elektrycznych nie należy wyrzucać razem z odpadami domowymi

- Oddaj urządzenie w punkcie recyklingowym. Użyte w produkcji urządzenia elementy z tworzyw sztucznych i metalu można od siebie oddzielić i poddać osobnej utylizacji. Zwróć się po poradę do naszego Centrum Serwisowego.
- Utylizację przesłanych nam uszkodzonych urządzeń przeprowadzamy bezpłatnie.

## Usuwanie i ochrona środowiska

Wyjmij akumulator z urządzenia i przekaz urządzenie, jego akcesoria i opakowanie do zgodnej z przepisami o ochronie środowiska naturalnego utylizacji.

## Części zamienne / Akcesoria

**Części zamienne i akcesoria można zakupić na [www.grizzly-service.eu](http://www.grizzly-service.eu)**

W przypadku problemów z zamawianiem należy skorzystać z formularza kontaktowego. W razie kolejnych pytań należy zwracać się do „Service-Center” (patrz strona 104).

Pozycja	Nazwa	Nr zamówienia.
17	Brzeszczot do cięcia drewna	13800406
16	Brzeszczot do cięcia metalu	13800403
21	Zabezpieczenie przed rozerwaniem	91105573
15	Ostona ochronna	91105572
22	akumulator*	80001172
24	ładowarka	80001337

\* Akumulator można zamówić w promocyjnej cenie.

Ten artykuł jest dostępny w ograniczonej ilości i może zostać wyprzedany po krótkim czasie. Promocja jest ograniczona do jednego akumulatora na klienta / urządzenie, a także do dwóch miesięcy po okresie promocji. Po tym czasie akumulator zamienny można zamówić jako część zamienną na innych warunkach.

## Poszukiwanie błędów



W razie wypadku lub usterki natychmiast wyjmij akumulator z urządzenia! Nieprzestrzeganie grozi obrażeniami ciała.

Problem	Możliwa przyczyna	Sposób usunięcia
Urządzenie nie daje się uruchomić	Rozładowany akumulator (A22)	Naładuj akumulator (A22) (patrz „Wymywanie/wkładanie akumulatora”)
	W urządzeniu nie ma akumulatora (A22)	Naładować akumulator (A22) (przestrzegać oddzielnej instrukcji obsługi akumulatora i ładowarki)
	Uszkodzony włącznik-wyłącznik (A2)	Naprawa w Centrum serwisowym
	Uszkodzony silnik	
Przerywana praca urządzenia	Chwiejny styk w obwodzie elektrycznym	Naprawa w Centrum serwisowym
	Uszkodzony włącznik-wyłącznik (A2)	
Niska wydajność piłowania	Brzeszczot (A 16/17) niewłaściwy dla obrabianego elementu	Włożyć właściwy brzeszczot (A 16/17)
	Brzeszczot (A 16/17) jest tępy	Włożyć nowy brzeszczot (A 16/17)
	Nieprawidłowa prędkość piłowania	Dostosować prędkość piłowania
	Niska wydajność akumulatora	Naładować akumulator (A22) (przestrzegać oddzielnej instrukcji obsługi akumulatora i ładowarki)
Brzeszczot ulega szybkiemu stępieniu	Brzeszczot (A 16/17) niewłaściwy dla obrabianego elementu	Włożyć właściwy brzeszczot (16/17)
	Za duży docisk	Zmniejszyć docisk
	Prędkość piłowania za wysoka	Zmniejszyć prędkość piłowania

## Gwarancja

Szanowna Klientko, Szanowny Kliencie, na zakupione urządzenie otrzymują Państwo 3 lata gwarancji od daty zakupu. W przypadku wad tego produktu przysługują Państwu ustawowe prawa w stosunku do sprzedawcy produktu. Prawa te nie są ograniczone przez naszą przedstawioną niżej gwarancję.

### Warunki gwarancji

Okres gwarancji rozpoczyna się z datą zakupu. Prosimy zachować oryginalny paragon. Będzie on potrzebny jako dowód zakupu.

Jeśli w okresie trzech lat od daty zakupu tego produktu wystąpi wada materiałowa lub fabryczna, produkt zostanie – wedle naszego wyboru – bezpłatnie naprawiony lub wymieniony. Gwarancja zakłada, że w okresie trzech lat uszkodzone urządzenie zostanie przesłane wraz z dowodem zakupu (paragonem) z krótkim opisem, gdzie wystąpiła wada i kiedy się pojawiła.

Jeśli defekt jest objęty naszą gwarancją, otrzymają Państwo z powrotem naprawiony lub nowy produkt. Wraz z wymianą urządzenia lub ważnej części, zgodnie z art. 581 § 1 aktualnej wersji Kodeksu cywilnego, okres gwarancji rozpoczyna się od nowa.

### Okres gwarancji i ustawowe roszczenia z tytułu wad

Okres gwarancji nie wydłuża się z powodu świadczenia gwarancyjnego. Obowiązuje to również dla wymienionych lub naprawionych części. Ewentualne uszkodzenia i wady istniejące już w momencie zakupu należy zgłosić bezzwłocznie po rozpakowaniu. Naprawy przypadające po upływie okresu gwarancji są odpłatne.

### Zakres gwarancji

Urządzenie wyprodukowano z zachowaniem staranności zgodnie z surowymi normami jakościowymi i dokładnie sprawdzono przed wysyłką.

Gwarancja obowiązuje dla wad materiałowych lub fabrycznych. Gwarancja nie rozciąga się na części produktu, które podlegają normalnemu zużyciu i można je uznać za części zużywalne (np. brzeszczoły), oraz na uszkodzenia części delikatnych (np. przełączniki, końcówka ślizgowa, zabezpieczenie przed rozerwaniem). Gwarancja przepada, jeśli produkt został uszkodzony, nie był zgodnie z przeznaczeniem użytkowany i konserwowany. Użytkowanie zgodnie z przeznaczeniem wiąże się z przestrzeganiem wszystkich wskazówek zawartych w instrukcji obsługi. Należy bezwzględnie unikać zastosowań i działań, których odradza się lub przed którymi ostrzega się w instrukcji obsługi. Produkt jest przeznaczony do użytku prywatnego, a nie komercyjnego. W przypadku niewłaściwego i nieodpowiedniego obchodzenia się z urządzeniem, stosowania „na siłę” i zabiegów, które nie zostały przeprowadzone przez nasz autoryzowany oddział, gwarancja wygasa.

### Realizacja w przypadkach objętych gwarancją

Aby zagwarantować szybkie przetworzenie Państwa sprawy, prosimy o przestrzeganie poniższych wskazówek:

- W przypadku wszelkich zapytań prosimy o przygotowanie paragonu i numeru artykułu jako dowodu zakupu (IAN 326401\_1904).
- Numer artykułu znajduje się na tabliczce znamionowej.

- W przypadku wystąpienia usterek lub innych wad prosimy o skontaktowanie się z wymienionym niżej działem serwisowym **telefonicznie** lub **mailowo**. Uzyskają Państwo wówczas szczegółowe informacje na temat realizacji reklamacji.
- Uszkodzony produkt mogą Państwo wysłać po skontaktowaniu się z naszym działem obsługi klienta, załączając dowód zakupu (paragon) i określając, na czym polega wada i kiedy wystąpiła, bezpłatnie na podany adres serwisu. Aby uniknąć problemów z odbiorem i dodatkowych kosztów, prosimy o wysłanie przesyłki na adres, który Państwu podano. Należy się upewnić, żeby wysyłka nie nastąpiła odpłatnie, jako ponadwymiarowa, ekspresowo lub na innych specjalnych warunkach. Prosimy o przesłanie urządzenia wraz ze wszystkimi częściami wyposażenia otrzymanymi przy zakupie i zadbanie o wystarczająco bezpieczne opakowanie.

## Serwis naprawczy

Naprawy, **które nie są objęte gwarancją**, można zlecić odpłatnie w naszym oddziale serwisowym. Serwis sporządzi Państwu kosztorys naprawy.

Podajemy się wyłącznie naprawy urządzeń, które zostały prawidłowo zapakowane i ofrankowane.

**Uwaga:** Prosimy o przesłanie czystego urządzenia ze wskazaniem usterki.

Urządzenia przesłane dla nas odpłatnie, jako przesyłka ponadwymiarowa, ekspresowa lub na innych warunkach specjalnych, nie zostaną odebrane.

Utylizację przesłanych do nas uszkodzonych urządzeń przeprowadzamy bezpłatnie.

## Service-Center

### Serwis Polska

Tel.: 22 397 4996

E-Mail: grizzly@lidl.pl

IAN 326401\_1904

## Importer

Prosimy mieć na uwadze, że poniższy adres nie jest adresem serwisu. Prosimy o kontakt z wymienionym wyżej centrum serwisowym.

### Grizzly Tools GmbH & Co. KG

Stockstädter Straße 20

63762 Großostheim

NIEMCY

[www.grizzly-service.eu](http://www.grizzly-service.eu)



## Obsah

<b>Úvod.....</b>	<b>105</b>	<b>Náhradní díly / Příslušenství....</b>	<b>119</b>
<b>Použití dle určení.....</b>	<b>105</b>	<b>Vyhledávání závad.....</b>	<b>120</b>
<b>Obecný popis.....</b>	<b>106</b>	<b>Záruka .....</b>	<b>121</b>
Objem dodávky.....	106	<b>Opravná .....</b>	<b>122</b>
Popis funkce .....	106	<b>Service-Center.....</b>	<b>122</b>
Přehled .....	106	<b>Dovozce .....</b>	<b>122</b>
<b>Technické údaje.....</b>	<b>107</b>	<b>Překlad originálního prohlášení o shodě CE.....</b>	<b>147</b>
<b>Bezpečnostní pokyny .....</b>	<b>107</b>	<b>Rozvinuté náčrtky .....</b>	<b>149</b>
Symboly a piktogramy .....	107		
Všeobecné bezpečnostní pokyny pro elektrické nářadí .....	108		
Dodatečné bezpečnostní pokyny.....	113		
Další související bezpečnostní upozornění pro děrovky.....	113		
Zbývající rizika.....	114		
<b>Montáž .....</b>	<b>114</b>		
Demontáž/montáž ochranného krytu.....	114		
Montáž/sejmutí smykadla .....	115		
Vyjmutí/vložení akumulátoru .....	115		
Kontrola stavu nabití akumulátoru....	115		
Nabíjení akumulátoru .....	115		
Montáž/výměna pilového listu.....	116		
Montáž/demontáž paralelního vedení .....	116		
Vyjmutí/montáž ochrany proti lámání třísek.....	116		
<b>Obsluha .....</b>	<b>116</b>		
Zapnutí a vypnutí .....	117		
Nastavení úhlu pokosu .....	117		
Nastavení síly zdvihu .....	117		
Připojení externího odsávání prachu.....	117		
Zapnutí/vypnutí funkce odfoukávání prachu.....	118		
Ponorné řezy .....	118		
Pokyny k práci .....	118		
<b>Čištění a údržba.....</b>	<b>118</b>		
Čištění .....	118		
Údržba.....	118		
<b>Skladování .....</b>	<b>119</b>		
<b>Odklizení a ochrana okolí.....</b>	<b>119</b>		

## Úvod

Blahopřejeme vám ke koupi vašeho nového přístroje. Rozhodli jste se pro vysoce kvalitní výrobek.

Kvalita tohoto přístroje byla kontrolována během výroby a byla provedena také závěrečná kontrola. Tím je zaručena funkčnost přístroje.



Návod k obsluze je součástí tohoto výrobku. Obsahuje důležité pokyny týkající se bezpečnosti, používání a likvidace. Před použitím výrobku se seznamte se všemi pokyny k obsluze a bezpečnosti. Výrobek použijte jen k popsaným účelům a v rámci uvedených oblastí použití. Návod dobře uschovejte a při předávání výrobku třetímu předejte i všechny podklady.

## Použití dle určení

Přístroj je s pevnou podporou vhodný pro rovné a zakřivené řezy, stejně jako pro pokosové řezy do 45° na hranatých obrobcích z plastu, dřeva a lehkého kovu. Přístroj se smí používat pouze pro soukromé použití v suchých prostorách.

Dodržujte pokyny týkající se typů pilových listů.

Každé jiné použití, které není v tomto návodu výslovně schváleno, může způsobit poškození přístroje a vážné poranění uživatele. Přístroj nepoužívejte k sekání houštin nebo křoví.

Obsluhující osoba nebo uživatel je zodpovědný za nehody anebo škody jiných osob anebo jejich majetku.

Výrobce neručí za škody, jenž byly způsobeny použitím k neurčenému účelu nebo nesprávnou obsluhou.

Přístroj je součástí série Parkside X 20 V TEAM a lze jej provozovat s akumulátory série Parkside X 20 V TEAM. Akumulátory se smí nabíjet pouze nabíječkami série Parkside X 20 V TEAM.

## Obecný popis

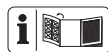

Zobrazení nejdůležitějších funkčních dílů naleznete na přední a zadní výklopné stránce.

## Objem dodávky

Vybalte nástroj a zkontrolujte, je-li kompletní:

- Akumulátorová děrovka
- Příslušenství:
  - 2 pilové listy na dřevo (HCS) „Swiss Made“
  - 1 pilový list na kov (HSS) „Swiss Made“
  - 1 klíč s vnitřním šestihranem
  - ochrana proti lámání třísek (již namontovaná)
  - smykadlo (již namontované)
  - ochranný kryt (již namontovaný)
  - adaptér externího odsávání prachu (již namontovaný)
  - paralelní vedení

- akumulátor
- nabíječka
- Úložný kufrík
- Samostatný návod k obsluze akumulátoru a nabíječky
- Návod k obsluze

Obalový materiál řádně zlikvidujte.

## Popis funkce

Akumulátorová děrovka má kyvadlové zdvihací zařízení, pracovní světlo a paralelní vedení.

Zářezy úhlu pokosu umožňují přesnou práci.

Funkce ovládacích prvků naleznete v následujících popisech.

## Přehled



- 1 bezpečnostní spínač
- 2 zapínač/vypínač
- 3 rukojeť
- 4 připojení k odsávání prachu
- 5 základní deska
- 6 spínač funkce od foukávání prachu
- 7 šrouby s vnitřním šestihranem (nejsou viditelné)
- 8 spínač kyvadlového zdvihu
- 9 vodící kolečko
- 10 upínací pouzdro
- 11 zasouvací otvory
- 12 stavěcí šrouby
- 13 ochranný římen
- 14 pracovní světlo LED (není viditelné)
- 15 ochranný kryt
- 16 pilový list na kov
- 17 pilový list na dřevo
- 18 klíč s vnitřním šestihranem
- 19 paralelní vedení

- 20 smykadlo
- 21 ochrana proti lámání třísek
- 22 akumulátor
- 23 odblokovací tlačítko akumulátoru
- 24 nabíječka
- 25 úložný kufrík
- 26 adaptér k externímu odsávání prachu

**D** 27 svěrací páka

## Technické údaje

### Akumulátorová kyvadlová zdvihací děrovka ....PSTDA 20-Li B3

Jmenovité vstupní napětí..... 20 V  
 Volnoběžné otáčky  $n_0$  ..... 0 - 2700 min<sup>-1</sup>  
 Zdvih pily..... 20 mm  
 Hloubka řezu do dřeva ..... max. 80 mm  
 Hloubka řezu do hliníku ..... max. 12 mm  
 Hloubka řezu do kovu..... 5 mm  
 Hmotnost (s akumulátorem)..... cca 2,1 kg  
 Hladina akustického tlaku  
 ( $L_{pA}$ ) ..... 85,2 dB(A),  $K_{pA} = 5$  dB  
 Hladina akustického výkonu  
 ( $L_{WA}$ ) ..... 96,2 dB(A),  $K_{WA} = 5$  dB  
 Vibration ( $a_h$ )  
 ve dřevě..... 9,27 m/s<sup>2</sup>;  $K = 1,5$  m/s<sup>2</sup>  
 v kovu..... 12,67 m/s<sup>2</sup>;  $K = 1,5$  m/s<sup>2</sup>



**Pozor! Aktuální seznam kompatibility akumulátorů najdete na:**  
[www.lidl.de/akku](http://www.lidl.de/akku)

Tento přístroj lze provozovat výhradně s následujícími akumulátory:  
 PAP 20 A1, PAP 20 A2, PAP 20 A3.  
 Tyto akumulátory se smí nabíjet následujícími nabíječkami: PLG 20 A1, PLG 20 A3, PDSLK 20 A1.

Hladina hluku a vibrací byla stanovena dle norem a předpisů uvedených v prohlášení o shodě.

Deklarovaná úroveň vibrací byla měřena pomocí standardizovaných zkušebních metod a lze ji použít k porovnání s jiným elektrickým náradím.

Deklarovaná úroveň vibrací může být také použita k předběžnému stanovení doby expozice přístroje.



**Výstraha:** Hodnota emisí vibrací se může během skutečného používání elektrického náradí lišit od uvedené hodnoty, v závislosti na způsobu, kterým se elektrické náradí používá.

Dle možnosti se snažte udržet co nejnižší zatížení, způsobené vibracemi. Příklady opatření ke snížení zatížení, způsobeno vibracemi, je omezení pracovní doby. Přitom se musí brát v úvahu všechny části pracovního cyklu (například doby, během kterých je elektrický nástroj vypnutý, a ty, ve kterých je sice zapnutý, ale běží bez zátěže).

## Bezpečnostní pokyny

Dbejte na bezpečnostní pokyny při používání tohoto nástroje.

## Symbols and pictograms

### Piktogramy na přístroji



Tento přístroj je součástí Parksider X 20 V TEAM



Pozorně si přečtěte návod k obsluze.



Elektrické přístroje nepatří do domácího odpadu.

## Symbols v návodu



**Výstražné značky s údaji pro zabránění škodám na zdraví anebo věcným škodám.**



**Označení nebezpečí s informacemi o zabránění zranění osob v důsledku zasažení elektrickým proudem.**



Příkazové značky s údaji pro prevenci škod.



Noste rukavice, které jsou bezpečné proti pořezání.



Informační značky s informacemi pro lepší zacházení s nástrojem.

## Všeobecné bezpečnostní pokyny pro elektrické nářadí



**VÝSTRAHA! Přečtěte si všechny bezpečnostní pokyny a instrukce,**

**prohlédněte si obrázky a technické údaje, které jsou dodávány k tomuto elektrickému nářadí.**

Pochybení při dodržování bezpečnostních pokynů a instrukcí mohou způsobit úder elektrickým proudem, popálení a/nebo těžká zranění.

## Všechny bezpečnostní pokyny a instrukce uchovejte pro budoucí použití.

Pojem „elektrické nářadí“ používaný v bezpečnostních pokynech se vztahuje na elektrické nářadí napájené z elektrické sítě (prostřednictvím síťového kabelu) a na elektrické nářadí napájené akumulátorem (bez síťového kabelu).

### 1) BEZPEČNOST PRACOVNÍHO MÍSTĚ:

**a) Udržujte svůj pracovní úsek čistý a dobře osvětlený.** Nepořádek anebo neosvětlené pracovní oblasti mohou vést k nehodám.

**b) Nepracujte s elektrickým nástrojem v okolí ohroženém výbuchem, v kterém se nachází hořlavé tekutiny, plyny anebo prachy.**

Elektrické nástroje vytváří jiskry, které mohou zapálit prach anebo páry.

- c) **Během používání elektrického nástroje udržujte děti a jiné osoby vzdáleně od sebe.** Při nepozornosti můžete ztratit kontrolu nad nástrojem.

## 2) ELEKTRICKÁ BEZPEČNOST:

- a) **Přípojná zástrčka elektrického nástroje se musí hodit do zásuvky. Zástrčka se nesmí žádným způsobem změnit. Nepoužívejte žádné adaptérové zástrčky ve spojení elektrickými nástroji s ochranným uzemněním.** Nezměněné zástrčky a vhodné zásuvky zmenšují riziko elektrického úderu.
- b) **Vyvarujte se tělesnému kontaktu se zemnými povrchy jako jsou roury, topná tělesa, sporáky a ledničky.** Existuje zvýšené riziko skrze elektrický úder, když je Vaše tělo zemněné.
- c) **Nevystavujte elektrický nástroj dešti nebo moku.** Vniknutí vody do elektrického nástroje zvyšuje riziko elektrického úderu.
- d) **Nepoužívejte kabel k jinému účelu, jako je nošení nebo zavěšení elektrického nástroje anebo vytáhnutí zástrčky ze zásuvky.**

**Udržujte kabel vzdáleně od žáru, od oleje, od ostrých hran anebo od pohybujících se částí nástrojů.** Poškozené anebo zamotané kabely zvyšují riziko elektrického úderu.

- e) **Když pracujete s elektrickým nástrojem pod širým nebem, pak použijte pouze prodlužovací kabely, které jsou vhodné i pro venkovní oblast.** Použití prodlužovacího kabelu vhodného pro venkovní oblast, zmenšuje riziko elektrického úderu.
- f) **Když nejde vyhnout se provozu elektrického nástroje ve vlhkém prostředí, použijte RCD (Residual Current Device).** Používání RCD snižuje riziko elektrického úderu.

## 3) BEZPEČNOST OSOB:

- a) **Budte pozorní, dbejte na to, co děláte a pusťte se s elektrickým nástrojem rozumně do práce. Nepoužívejte elektrický nástroj, když jste unaveni anebo pod vlivem drog, alkoholu anebo léků.** Jediný okamžik nepozornosti při používání elektrického nástroje může vést k vážným poraněním.

**b) Noste osobní ochrannou výstroj a vždy ochranné brýle.** Nošení osobní ochranné výstroje, jako je protiskluzová bezpečnostní obuv, ochranná přilba a ochrana sluchu, snižuje riziko poranění.

**c) Vyvarujte se nezáměrnému uvedení do provozu. Přesvědčte se o tom, že je elektrický nástroj vypnutý předtím, než ho připojíte na napájení elektrickým proudem, než ho zvednete anebo nesete.** Když při nošení elektrického nástroje držíte prst na spínači anebo když tento nástroj v zapnutém stavu připojíte na napájení elektrickým proudem, pak toto může vést k nehodám.

**d) Odstraňte nastavovací nářadí anebo šroubováky předtím, než elektrický nástroj zapnete.** Nářadí anebo klíč, který se nachází v otáčející se části nástroje, může vést k poraněním.

**e) Vyvarujte se abnormálnímu držení těla. Postarejte se o bezpečný postoj a udržujte vždy rovnováhu.** Tímto můžete v neočekávaných situacích lépe kontrolovat elektrický nástroj.

**f) Noste vhodný oděv. Ne-noste žádné volné obleče-**

**ní anebo šperky. Udržujte vlasy, oděv a rukavice vzdáleně od pohybujících se částí.** Volné oblečení, šperky anebo dlouhé vlasy mohou být zachycené pohybujícími se částmi.

**g) Lze-li namontovat zařízení na odsávání či zachytávání prachu, musí se takové zařízení namontovat a správně používat.** Při používání zařízení na odsávání prachu lze snížit nebezpečí vznikající v důsledku prachu.

**h) Držadla a úchopné plochy udržujte v suchém a čistém stavu bez stop oleje či mastnoty.** Kluzká držadla a kluzké úchopné plochy neumožňují bezpečné ovládnutí a kontrolu elektrického nářadí v neočekávaných situacích.

#### **4) POUŽÍVÁNÍ A OŠETŘOVÁNÍ ELEKTRICKÉHO NÁSTROJE:**

**a) Nepřetěžujte tento nástroj. Použijte pro svoji práci elektrické nářadí, určené pro tento účel.** S vhodným elektrickým nástrojem pracujete v udaném výkonovém rozsahu lépe a bezpečněji.

**b) Nepoužívejte žádné elektrické nářadí, jehož spínač**

**je defektní.** Elektrické nářadí, které se již nedá za- anebo vypnout, je nebezpečné a musí být opravené.

- c) Vytáhněte zástrčku ze zásuvky a/nebo vyjměte vyjímatelný akumulátor před jakýmkoliv seřizováním, výměnou nástroje nebo odložením nářadí.**

Toto preventivní bezpečnostní opatření zabrání neúmyslnému startu elektrického nástroje.

- d) Uložte nepoužívaný elektrický nástroj mimo dosahu dětí. Nepřenechávejte používání tohoto nástroje osobám, které s tímto nástrojem nejsou obeznámené anebo tyto pokyny nečetly.** Elektrické nástroje jsou nebezpečné, když je používají nezkušené osoby.
- e) Údržbu elektrického nářadí a používaného nástroje provádějte s maximální pečlivostí. Kontrolujte, jestli pohyblivé díly bezvadně fungují a nevážnou, jestli jsou části zlomené anebo natolik poškozené, že je funkce elektrického nástroje narušena. Nechte poškozené části před použitím nástroje opravit.**

Příčiny mnohých nehod tkví ve špatně udržovaných elektrických nástrojích.

- f) Udržujte řezné nástroje ostré a čisté.** Pečlivě ošetřované řezné nástroje s ostrými řeznými hranami se méně zaseknou a lépe se vedou.
- g) Používejte tento elektrický nástroj, jeho příslušenství, vložné nástroje atd. v souladu s těmito instrukcemi. Zohledněte přitom pracovní podmínky a činnost, která se má vykonávat.** Používání elektrického nástroje pro jiné účely, než pro které je určený, může vést k nebezpečným situacím.
- h) Držadla a úchopné plochy udržujte v suchém a čistém stavu bez stop oleje či mastnoty.** Kluzká držadla a kluzké úchopné plochy neumožňují bezpečné ovládání a kontrolu elektrického nářadí v neočekávaných situacích.
- 5) Pečlivé zacházení s akumulátorovými nástroji a jejich používání**
- a) Nabíjejte akumulátory pouze v nabíjecích přístrojích, které jsou výrobcem doporučené.** U nabíjecího

přístroje, který je vhodný pro určitý druh akumulátorů, existuje nebezpečí požáru, když se používá s jinými akumulátory.

- b) V elektrických nástrojích používejte pouze pro ně určené akumulátory.** Použití jiných akumulátorů může vést k poraněním a k nebezpečí požáru.
- c) Udržujte nepoužívané akumulátory vzdáleně od kancelářských sponek, mincí, klíčů, hřebíků, šroubů anebo jiných malých kovových předmětů, které by mohly zapříčinit přemostění kontaktů.** Zkrat mezi kontakty akumulátoru může mít za následek popálení ny anebo oheň.
- d) Při nesprávném používání může z akumulátoru unikat tekutina. Vyvarujte se kontaktu s ní. Při náhodném kontaktu opláchněte vodou. Když se tato tekutina dostane do očí, přídatně vyhledejte lékařskou pomoc.** Uniknutá tekutina může vést k podrážděním pokožky anebo k popáleninám.
- e) Nepoužívejte poškozené nebo modifikované akumulátory.** Poškozené nebo modifikované akumulátory se

mohou chovat nepředvídatelně a způsobit požár, výbuch nebo zranění.

- f) Nevystavujte akumulátor ohni ani vysokým teplotám.** Oheň nebo teploty nad 130 °C mohou způsobit výbuch.
  - g) Dodržujte všechny pokyny pro nabíjení a nikdy nenabíjejte akumulátor ani akumulátorový nástroj mimo rozsah teplot, uvedených v návodu k obsluze.** Nesprávné nabíjení nebo nabíjení mimo povolený teplotní rozsah může zničit akumulátor a zvýšit nebezpečí požáru.
- 6) Servis:**
- a) Svoje elektrické nářadí nechte opravit pouze kvalifikovaným odborným personálem a jenom pomocí originálních náhradních dílů.** Tímto se zajistí to, že bezpečnost elektrického nářadí zůstává zachována.
  - b) Na poškozených akumulátorech nikdy neprovádějte údržbu.** Veškerá údržba akumulátorů by měla být prováděna pouze výrobcem nebo autorizovanými servisními středisky.



## Dodatečné bezpečnostní pokyny

- **Držte elektrický nástroj za izolované části rukojeti při provádění prací, při kterých se může elektrický nástroj dotknout skrytého elektrického vedení.** Při kontaktu s napěťovým vedením mohou být kovové součásti přístroje vystaveny elektrickému proudu, a proto by mohlo dojít k úrazu elektrickým proudem.
- **Upevněte a zajistěte obrobek na stabilním podkladu pomocí sklíčidla nebo jiným způsobem.** Budete-li obrobek přidržovat pouze jednou rukou nebo proti tělu, je obrobek nestabilní, což může vést ke ztrátě kontroly.
- **Nepoužívejte příslušenství, které nebylo doporučeno společností PARKSIDE.** To může vést k úrazu elektrickým proudem nebo k požáru.



**Dodržujte bezpečnostní pokyny a pokyny k nabíjení a správnému použití, uvedené v návodu k obsluze Vašeho akumulátoru a Vaší nabíječky série Parkside X 20 V Team. Podrobný**

**popis procesu nabíjení a další informace naleznete v tomto samostatném návodu k obsluze.**

## Další související bezpečnostní upozornění pro děrovky

- Mějte ruce mimo oblast řezání. Nesahejte pod obrobek. Nebezpečí zranění při kontaktu s pilovým listem.
- Elektrický nástroj přibližujte k obrobku pouze v zapnutém stavu. Jinak hrozí nebezpečí zpětného rázu, když se používaný nástroj v obrobku zachytí.
- Dbejte na to, aby nožní deska při řezání vždy bezpečně doléhala. Pootočený pilový list se může zlomit nebo způsobit zpětný ráz.
- Po dokončení prací vypněte elektrický nástroj a vytáhněte pilový list z řezu teprve tehdy, až když je pilový list zcela v klidovém stavu. Tak zabráníte zpětnému rázu a můžete elektrický nástroj bezpečně odložit.
- Používejte pouze nepoškozené, bezvadné pilové listy. Ohnuté nebo neostré pilové listy se mohou zlomit, negativně ovlivnit řez nebo způsobit zpětný ráz.
- Po vypnutí nezpomalujte pilový list bočním tlakem na něj. Pilový

list se může poškodit, zlomit nebo způsobit zpětný ráz.

- Používejte vhodná vyhledávací zařízení k vyhledávání skrytých napájecích vedení, nebo konzultujte místní energetickou společnost.

Kontakt s elektrickými vedením může způsobit požár a úraz elektrickým proudem.

Poškození plynového potrubí může vést k výbuchu. Proniknutí do vodovodního potrubí způsobí hmotnou škodu.

- Obrobek zajistěte. Obrobek, který bude upevněn pomocí upínacích zařízení nebo ve svěráku, bude držet bezpečněji než ve Vaší ruce.
- Před odložením elektrického nástroje počkejte, než se elektrický nástroj úplně zastaví. Používaný elektrický nástroj může uvíznout a způsobit ztrátu kontroly nad elektrickým nástrojem.

## Zbývající rizika

I když toto elektrické nářadí obsluhujete v souladu s předpisy, stále existují zbývající rizika. V souvislosti s technologií a konstrukcí tohoto elektrického nářadí se mohou vyskytovat následující rizika:

a) zranění pořezáním

b) poškození sluchu, pokud není nasazena vhodná ochrana sluchu.

c) poškození zdraví plynoucí z vibrací ruky a paže, pokud se přístroj používá delší dobu nebo není náležitě veden a udržován.



**Varování!** Toto elektrické nářadí vytváří během provozu elektromagnetické pole. Toto pole může za určitých okolností omezovat aktivní nebo pasivní lékařské implantáty. Pro snížení nebezpečí vážného nebo smrtelného zranění doporučujeme osobám s lékařskými implantáty před obsluhou stroje konzultovat implantát se svým lékařem a výrobcem.

## Montáž



**Akumulátor vložte teprve tehdy, až když je akumulátorový nástroj plně připraven k použití.**



**Demontáž/montáž ochranného krytu**

### Montáž ochranného krytu

1. Zatlačte oba držáky ochranného krytu (15) do vyhloubenin na krytu přístroje. Ochranný kryt (15) zaskočí.



Namontovaný ochranný kryt (15) můžete vyklopit o 90° nahoru.

## Demontáž ochranného krytu

1. Odtlačte oba držáky ochranného krytu (15) mírně od sebe.
3. Stáhněte ochranný kryt (15) směrem dopředu.

## B Montáž/sejmutí smykadla

Při práci na povrchu obrobku citlivém na poškrábání se doporučuje pracovat se smykadlem (20).

### Montáž smykadla

1. Nasadíte smykadlo (20) vpředu na základní desku (5).
2. Nyní zatlačte zajišťovací výstupky (20a) na zadní část smykadla přes základní desku (5).

### Sejmutí smykadla

1. Vytlačte smykadlo (20) na zajišťovacích výstupcích (20a) ze základní desky (5).
2. Vytáhněte smykadlo (20) směrem dopředu ze základní desky (5).

## C Vyjmutí/vložení akumulátoru

1. K vyjmutí akumulátoru (22) z přístroje stiskněte odblokovací tlačítko (23) na akumulátoru a akumulátor (22) vytáhněte.
2. Ke vložení akumulátoru (22) zasuňte akumulátor (22) podél vodící lišty do přístroje. Tento slyšitelně zaklapne.



**Akumulátor vložte teprve tehdy, až když je akumulátorový nástroj plně připraven k použití.**

## A Kontrola stavu nabití akumulátoru

Ukazatel stavu nabití (22a) signalizuje stav nabití akumulátoru (22).

Stiskněte tlačítko ukazatele stavu nabití (22a) na akumulátoru.

Stav nabití akumulátoru je signalizován rozsvícením příslušného ukazatele LED.

### 3 LED svítí (červená, oranžová a zelená):

Akumulátor je nabitý

### 2 LED svítí (červená a oranžová):

Akumulátor je částečně nabitý

### 1 LED svítí (červená):

Akumulátor je nutné dobít



Nabijte akumulátor (22), když svítí pouze červená LED ukazatele stavu (22a).



## Nabíjení akumulátoru



Nechte zahřátý akumulátor před nabíjením vychladnout.



Nabijte akumulátor (22), když svítí pouze červená LED ukazatele stavu (22a).



Doba nabíjení je cca 1 hodina.

1. Popřípadě vyjměte akumulátor (22) z přístroje.
2. Zasuňte akumulátor (22) do nabíjecí prohloubeniny v nabíječce (24).
3. Nabíječku (24) zapojte do síťové zásuvky.
4. Po úspěšném dokončení nabíjení odpojte nabíječku (24) od sítě.

5. Vytáhněte akumulátor (22) z nabíječky (24).

## **D** Montáž/výměna pilového listu



Při montáži pilového listu použijte ochranné rukavice. Nebezpečí zranění při dotyku pilového listu.



**Lze použít pouze pilové listy s upnutím T-stopky (jednovačková stopka), jako jsou např. dodané pilové listy (16/17).**

### Montáž pilového listu

Dbejte na to, aby se v držáku pilového listu nenacházely třísky nebo jiné zbytky materiálu.

1. Otočte svěrací páku (27) dle možnosti co nejvíce doleva a přidržeťte ji v této poloze.
2. Vložte pilový list (16/17) do upínacího pouzdra (10). Při vkládání pilového listu (16/17) dbejte na to, aby zadní část pilového listu byla v drážce vodičího kolečka (9). Ujistěte se, zda je pilový list (16/17) správně upevněn a zuby ukazují ve směru řezu.
3. Svěrací páku (27) pusťte.



Dbejte na to, abyste pro příslušný materiál použili vždy správný pilový list.

### Demontáž pilového listu

1. Otočte svěrací páku (27) dle možnosti co nejvíce doleva a přidržeťte ji v této poloze.

2. Vyjměte pilový list (16/17) z upínacího pouzdra (10).
3. Svěrací páku (27) pusťte.



## **E** Montáž/demontáž paralelního vedení



Paralelní vedení lze namontovat na obě strany přístroje.

### Montáž paralelního vedení

1. Příp. povolte stavěcí šrouby (12).
2. Protlačte paralelní vedení (19) skrz zasouvací otvory (11).
3. Poté opět utáhněte stavěcí šrouby (12).

### Demontáž paralelního vedení

1. Povolte stavěcí šrouby (12).
2. Vytáhněte paralelní vedení (19) ze zasouvacích otvorů (11).

## Vyjmutí/montáž ochrany proti lámání třísek

### Vyjmutí ochrany proti lámání třísek

1. Vytlačte ochranu proti lámání třísek (21) z vyhloubení (A 28) v smykadlu (20).

### Montáž ochrany proti lámání třísek

2. Zatlačte ochranu proti lámání třísek (21) do vyhloubení (A 28) v smykadlu (20).

## Obsluha



**Před jakoukoliv prací na přístroji vypněte přístroj a vytáhněte akumulátor z přístroje.**



**Dbejte na to, aby okolní teplota během práce nepřekročila 50 °C a neklesla pod -20 °C.**

## A Zapnutí a vypnutí

Zapínačem/vypínačem (2) můžete plynule regulovat rychlost. Čím dále zapínač/vypínač (2) stisknete, tím vyšší je rychlost.

1. Pro spuštění přístroje podržte stisknutý bezpečnostní spínač (1) a stiskněte zapínač/vypínač (2).
2. K zastavení přístroje zapínač/vypínač (2) pusťte.

## F Nastavení úhlu pokosu

1. Povolte šrouby s vnitřním šestihranem (7) klíčem s vnitřním šestihranem (18).
2. Nastavte základní desku (5) do požadované polohy (-45° - 45°). K dispozici je celkem 6 nastavitelných úhloých poloh (-45°, -22,5°, 0°, 15°, 30° a 45°).
3. Pevně utáhněte šrouby s vnitřním šestihranem (7) klíčem s vnitřním šestihranem (18).



Maximální úhel pokosu lze nastavit na obou stranách, pouze pokud je ochranný kryt (15) vyklopený nahoru nebo odmontovaný (viz „Demon-táž/montáž ochranného krytu“).

## G Nastavení síly zdvihu

Pomocí spínače kyvadlového zdvihu (8) můžete nastavit kyvný pohyb pilového listu. Pro spínač kyvadlového zdvihu jsou k dispozici 4 polohy (8):

- 0 - žádný zdvih
- 1 - mírný zdvih
- 2 - střední zdvih
- 3 - silný zdvih

Optimální sílu zdvihu lze určit praktickým pokusem, přičemž platí následující doporučení:

- Jemných a čistých řezných hran se dosáhne s mírným nebo se žádným kyvným pohybem (stupeň 1 nebo 0).
- Pro tenký materiál, tvrdý materiál (např. ocel) a pro zakřivené řezání je třeba také použít stupeň 0.
- Měkký materiál (dřevo, plast atd.): Nastavit kyvadlo na stupeň II nebo III.



Pomocí aktivovaného kyvadlového zdvihu dosáhnete zvyšujíc se rychlejšího pracovního pokroku.



## Připojení externího odsávání prachu

Odsávání prachu se spustí automaticky při zapnutí přístroje, když je spínač (6) pro odsávání prachu v poloze „0“.

### Připojení externího odsávání prachu:

1. Nasuňte adaptér externího odsávání prachu (26) až na doraz na připojení k odsávání prachu (4).
2. Připojte sací hadici vysavače (není součástí dodávky) k adaptéru externího odsávání prachu (26).

### Sejmutí externího odsávání prachu:

1. Stáhněte sací hadici z adaptéru externího odsávání prachu (26).
2. Stáhněte adaptér externího odsávání prachu (26).



Sací hadici vysavače můžete případně připojit k přístroji přímo a bez adaptéru.

## G Zapnutí/vypnutí funkce odfoukávání prachu

1. K zapnutí funkce odfoukávání prachu posuňte spínač funkce odfoukávání prachu (6) do polohy .
2. K vypnutí posuňte spínač funkce odfoukávání prachu (6) do polohy „0“.

## J Ponorné řezy

Ponorné řezy lze provádět pouze do měkkých materiálů, jako je dřevo, pórobeton, sádkokarton atd. To však vyžaduje určitou praxi a lze je provádět pouze s krátkými pilovými listy.

Ponorné řezy jsou povoleny pouze tehdy, je-li úhel pokosu 0°.

1. Pílu položte na obrobek a zapněte ji.
2. Dbejte na to, aby přední okraj základní desky doléhal na povrch obrobku.
3. Do obrobku pomalu zařezte v úhlu, pak pílu uveďte do svislé polohy.
4. Pilujte dál podél linie řezu.
5. Pílu vypněte a po dokončení práce ji vyjměte z obrobku.

## Pokyny k práci

- Upněte obrobek. Pro malé obrobky použijte upínací zařízení.
- Nakreslete si čáru k určení směru, ve kterém je pilový list veden.
- Držte přístroj pevně za rukojeť.
- Nastavte rychlost řezání.
- Nastavte úhel pokosu.
- Nastavte polohu kyvadlového zdvihu.
- Zapněte přístroj.
- Vyčkejte, dokud přístroj nedosáhne své plné rychlosti.
- Nasadte základní desku (5) na obrobek.

- Pomalu pohybujte přístrojem podél vyznačené čáry a pevně přitlačte základní desku k obrobku.
- Na přístroj nevyvíjejte příliš velký tlak. Nechte provést práci přístrojem.
- Před odložením přístroje jej vypněte a vyčkejte, dokud se úplně nezastaví.

## Čištění a údržba



**Před jakoukoliv prací na přístroji vypněte přístroj a vytahněte akumulátor z přístroje.**



Opravné a údržbové práce, které nejsou popsány v tomto návodu k obsluze, přenechejte našemu servisnímu centru. Používejte pouze originální díly.

## Čištění



**Zařízení nesmí být postříkáno vodou ani do ní nesmí být položeno. Hrozí nebezpečí úrazu el. proudem.**



Nepoužívejte čisticí prostředky ani rozpouštědla. Ty by mohly neopravitelně zařízení poškodit. Chemické látky mohou poškodit plastové části přístroje.

- Udržujte větrací otvory, kryt motoru a rukojeť zařízení v čistotě. Použijte za tím účelem vlhký hadřík nebo kartáč.

## Údržba

Přístroj je bezúdržbový.

## Skladování

- Vždy skladujte přístroje a příslušenství:
  - suché.
  - čisté.
  - chráněné před prachem.
  - mimo dosah dětí.
- Před delším uskladněním (např. zázimování) vyjměte akumulátor z přístroje (dodržujte samostatný návod k obsluze pro akumulátor a nabíječku).
- Optimální skladovací teplota akumulátoru a přístroje je mezi 0 °C až 45 °C. Během skladování zabraňte extrémnímu chladu nebo teplu, aby akumulátor neztratil výkon.

## Odklizení a ochrana okolí

Vyjměte akumulátor z nástroje a přiveďte nástroj, akumulátor, příslušenství a obal k recyklaci odpovídající životnímu prostředí.



Přístroje nepatří do domovního odpadu.

- Přístroj odevzdejte do střediska recyklace odpadů. Použité umělohmotné a kovové díly se mohou rozřadit podle druhů a tak se mohou recyklovat. Informujte se v našem servisním středisku.
- Likvidaci vašich zaslaných poškozených přístrojů provádíme bezplatně.

## Náhradní díly / Příslušenství

**Náhradní díly a příslušenství obdržíte na stránkách  
[www.grizzlyl-service.eu](http://www.grizzlyl-service.eu)**

Pokud máte problémy při objednávání, použijte prosím kontaktní formulář. V případě jakýchkoliv dalších dotazů se obraťte na servisní středisko / „Service-Center“ (viz strana 122).

Položka	Označení	Objedn.č.
17	pilový list na dřevo	13800406
16	pilový list na kov	13800403
21	ochrana proti lámání třísek	91105573
15	ochranný kryt	91105572
22	akumulátor*	80001172
24	nabíječka	80001337

\*Akumulátor lze doobjednat za akční cenu.

Tento výrobek je na skladě pouze v omezeném množství a po krátké době může být vyprodán. Akce je omezena na jeden akumulátor na zákazníka / přístroj a také po dobu dvou měsíců po uplynutí období akce. Poté lze náhradní akumulátor objednat jako náhradní díl za jiných podmínek.

## Vyhledávání závad



V případě nehody nebo provozní poruchy akumulátor ihned vyjměte z přístroje!  
Nedodržení může vést k požezání.

Problém	Možné příčiny	Odstranění závad
Přístroj nespouští	Akumulátor není vložený	Vložte akumulátor ( <b>A</b> 22) (dodržte samostatný návod k obsluze pro akumulátor a nabíječku)
	Vybitý akumulátor	Nabíje akumulátor ( <b>A</b> 22) (viz „Vyjmutí/vložení akumulátoru“)
	Poškozený spínač/vypínač	Oprava servisním střediskem
	Defektní motor	
Chod přístroje se přerušuje	Interní uvolněný kontakt	Oprava servisním střediskem
	Poškozený spínač/vypínač	
Nízký výkon pily	Pilový list ( <b>A</b> 16/17) není vhodný pro právě opracovávaný obrobek	Nasadte vhodný pilový list ( <b>A</b> 16/17)
	Pilový list ( <b>A</b> 16/17) je tupý	Nasadte nový pilový list ( <b>A</b> 16/17)
	Chybná rychlost pily	Uzpusobte rychlost řezání
	Nízký výkon akumulátoru	Nabíje akumulátor ( <b>A</b> 22) (dodržte samostatný návod k obsluze pro akumulátor a nabíječku)
Pilový list se rychle otupí	Pilový list ( <b>A</b> 16/17) není vhodný pro právě opracovávaný obrobek	Nasadte vhodný pilový list ( <b>A</b> 16/17)
	Použito příliš mnoho tlaku	Snížit tlak
	Rychlost pily je vysoká	Snížit rychlost řezání



## Záruka

Vážení zákazníci,

Na tento přístroj poskytujeme 3letou záruku od data zakoupení.

V případě závady tohoto výrobku vám vůči prodejci výrobku přináležejí zákonná práva. Tato zákonná práva nejsou omezena naší následovně uvedenou zárukou.

### Záruční podmínky

Záruční doba začíná běžet ode dne nákupu. Uchovejte si, prosím, originál účtenky pro pozdější použití. Tento dokument budete potřebovat jako doklad o koupi.

Zjistíte-li během tří let od data koupě u tohoto výrobku materiálovou nebo výrobní vadu, bude výrobek námi, podle našeho výběru, bezplatně opraven nebo nahrazen. Tato záruční oprava předpokládá, že během 3leté lhůty předložíte poškozený přístroj s dokladem o koupi (pokladní stvrženka) a písemně krátce popíšete, v čem spočívá závada a kdy k ní došlo.

Bude-li závada kryta naší zárukou, získáte zpět opravený nebo nový výrobek.

Opravou nebo výměnou výrobku nezačíná záruční doba běžet od začátku.

### Záruční doba a zákonné nároky na odstranění vady

Záruční doba se neprodlužuje poskytnutím záruky. Toto platí i pro nahrazené a opravené díly. Již při koupi zjištěné závady a nedostatky musíte nahlásit okamžitě po vybalení výrobku. Po uplynutí záruční doby musíte uhradit náklady za provedené opravy.

### Rozsah záruky

Přístroj byl precizně vyroben podle přírodních jakostních směrnic a před dodáním byl svědomitě zkontrolován.

Záruční oprava se vztahuje na materiálové nebo výrobní vady. Tato záruka se netýká dílů výrobku, které jsou vystaveny normálnímu opotřebením, a lze je považovat za spotřební materiál (např. pilové listy), nebo poškození křehkých dílů (např. spínač, smykadlo, ochrana proti lámání třísek). Tato záruka neplatí, je-li výrobek poškozen z důvodu neodborného používání, nebo pokud u něj nebyla prováděna údržba. Pro odborné používání výrobku musí být přesně dodržovány všechny pokyny uvedené v návodu k obsluze. Bezpodmínečně je třeba zabránit používání a manipulacím s výrobkem, které nejsou v návodu k obsluze doporučeny, nebo je před nimi varováno. Výrobek je určen jen pro soukromé účely a ne pro komerční využití. Záruka zaniká v případě zneužívání a neodborné manipulace, používání nadměrné síly a při zásazích, které nebyly provedeny naším autorizovaným servisem.

### Postup v případě uplatňování záruky

Pro zajištění rychlého zpracování vaší žádosti, prosím, postupujte podle následujících pokynů:

- Na důkaz, že jste výrobek zakoupili, mějte pro jakékoli případné dotazy připravenou pokladní stvrženku a číslo výrobku (IAN 326401\_1904).
- Číslo výrobku je uvedeno na typovém štítku.
- Pokud by došlo k funkční poruše nebo jiným závadám, nejdříve **telefonicky** nebo **e-mailem** kontaktujte níže uvedené servisní oddělení. Pak získáte další informace o vyřízení vaší reklamace.
- Výrobek označený jako vadný můžete po domluvě s naším zákaznickým servisem, s připojením dokladu o koupi (pokladní stvrženky) a po uvedení, v



čem závada spočívá a kdy k ní došlo, přeposlat bez platby poštovního na vám sdělenou adresu příslušného servisu. Aby bylo zabráněno problémům s přijetím a dodatečnými náklady, bezpodmínečně použijte jen tu adresu, která vám bude sdělena. Zajistěte, aby zásilka nebyla odeslána nevyplaceně jako nadměrné zboží, expres nebo jiný, zvláštní druh zásilky. Přístroj zašlete včetně všech částí příslušenství dodaných při zakoupení a zajistěte dostatečně bezpečný přepravní obal.

## Opravná

Opravy, **kteře nespadají do záruky**, můžete nechat udělat v našem servisu oproti zúčtování. Rádi vám připravíme předběžný odhad nákladů. Můžeme zpracovávat jen ty přístroje, které byly dostatečně zabalené a odeslány vyplaceně.

**Pozor:** Prosím, přístroj zašlete našemu autorizovanému servisu vyčištěný a s upozorněním na závadu.

Nepřijmeme přístroje zaslané nevyplaceně jako nadměrné zboží, expres nebo jiný, zvláštní druh zásilky.

Likvidaci vašich poškozených zaslaných přístrojů provedeme bezplatně.

## Service-Center



### Servis Česko

Tel.: 800143873

E-Mail: [grizzly@lidl.cz](mailto:grizzly@lidl.cz)

IAN 326401\_1904

## Dovozce

Prosím, respektujte, že následující adresa není adresou servisu. Nejdříve kontaktujte shora uvedené servisní středisko.

### Grizzly Tools GmbH & Co. KG

Stockstädter Straße 20

63762 Großostheim

NĚMECKO

[www.grizzly-service.eu](http://www.grizzly-service.eu)

## Obsah

<b>Úvod</b> .....	<b>123</b>	<b>Skladovanie</b> .....	<b>137</b>
<b>Používanie podľa určenia</b> .....	<b>124</b>	<b>Odstránenie a ochrana</b>	
<b>Všeobecný popis</b> .....	<b>124</b>	<b>životného prostredia</b> .....	<b>137</b>
Objem dodávky.....	124	<b>Náhradné diely/Príslušenstvo ..</b>	<b>138</b>
Opis funkcie.....	124	<b>Zisťovanie závad</b> .....	<b>139</b>
Prehľad.....	124	<b>Záruka</b> .....	<b>140</b>
<b>Technické údaje</b> .....	<b>125</b>	<b>Servisná oprava</b> .....	<b>141</b>
<b>Bezpečnostné pokyny</b> .....	<b>126</b>	<b>Service-Center</b> .....	<b>141</b>
Symbole a grafické znaky .....	126	<b>Dovozca</b> .....	<b>141</b>
Všeobecné bezpečnostné pokyny		<b>Preklad originálneho</b>	
pre elektrické nástroje .....	126	<b>prehlásenia o zhode CE</b> .....	<b>148</b>
Doplňujúce bezpečnostné pokyny ...	131	<b>Výkres náhradných dielov</b> .....	<b>149</b>
Ďalšie bezpečnostné pokyny pre			
dierovacie píly.....	131		
Zvyškové riziká.....	132		
<b>Montáž</b> .....	<b>133</b>		
Demontáž/montáž ochranného			
krytu.....	133		
Upevnenie/odobratie vodiacej			
pätky.....	133		
Vybratie/vloženie akumulátora .....	133		
Kontrola stavu nabitia akumulátora..	133		
Nabíjanie akumulátora.....	134		
Montáž/výmena pilového listu.....	134		
Demontáž/montáž paralelného			
vedenia .....	134		
Odobratie/upevnenie ochrany proti			
vytrhnutiu triesok .....	135		
<b>Obsluha</b> .....	<b>135</b>		
Zapnutie a vypnutie.....	135		
Nastavenie šikmého uhla .....	135		
Nastavenie intenzity zdvihu.....	135		
Pripojenie externého odsávania			
prachu.....	136		
Zapnutie/vypnutie funkcie			
vyfukovania prachu .....	136		
Ponorné rezy .....	136		
Pokyny pre prácu .....	136		
<b>Čistenie a údržba</b> .....	<b>137</b>		
Čistenie .....	137		
Údržba.....	137		

## Úvod

Gratulujeme Vám k zakúpeniu Vášho nového prístroja. Tým ste sa rozhodli pre kvalitný produkt.

Tento prístroj bol počas výroby testovaný na kvalitu a podrobený výstupnej kontrole. Tým je zabezpečená funkčnosť vášho prístroja.



Návod na obsluhu je súčasťou tohto produktu. Obsahuje dôležité upozornenia ohľadom bezpečnosti, obsluhy a likvidácie. Pred používaním produktu sa oboznámte so všetkými pokynmi pre obsluhu a bezpečnosť. Používajte produkt len predpísaným spôsobom a len v uvedených oblastiach použitia. Návod na obsluhu uschovajte a v prípade odovzdania produktu tretím osobám odovzdajte aj všetky podklady.

## Používanie podľa určenia

Prístroj je vhodný, pri pevnej podložke, na priame a zakrivené rezy, ako aj šikmé rezy do 45° na hranatých obrábaných predmetoch z plastu, dreva a ľahkého kovu. Prístroj je schválený výlučne na súkromné používanie v suchých miestnostiach. Dodržiavajte pokyny v typom pílového listu.

Akékoľvek iné použitie, ktoré v tomto návode na obsluhu nie je výslovne povolené, môže mať za následok poškodenie prístroja a predstavovať vážne nebezpečenstvo pre užívateľa. Nepoužívajte prístroj na orezávanie živých plotov alebo kríkov. Obsluhujúca osoba alebo užívateľ je zodpovedný za nehody alebo škody iných osôb alebo ich majetku.

Výrobca nezodpovedá za škody, ktoré boli spôsobené používaním nezodpovedajúcim účelu použitia alebo nesprávnou obsluhou. Tento prístroj nie je vhodný na komerčné používanie. Pri komerčnom použití zanikne záruka.

Pri komerčnom použití zanikne záruka. Prístroj je súčasťou série X 20 V TEAM a môže sa prevádzkovať s akumulátormi série X 20 V TEAM. Akumulátory sa smú nabíjať iba s nabíjačkami série Parkside X 20 V TEAM.

## Všeobecný popis

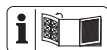

Obrázky najdôležitejších funkčných dielov nájdete na prednej a zadnej sklápavej strane.

## Objem dodávky

Vybalte nástroj a skontrolujte, či je kompletný:

- Akumulátorová dierovacia píla
- Príslušenstvo:
  - 2 pílové listy na drevo (HCS) „Swiss Made“
  - 1 pílový kotúč na kov (HSS) „Swiss Made“
  - 1 inbusový kľúč
  - Ochrana proti vytrhnutiu triesok (už namontovaná)
  - Vodiaca päťka (už namontovaná)
  - Ochranný kryt (už namontovaný)
  - Adaptér na externé odsávanie prachu (už namontovaný)
  - Paralelné vedenie
  - Akumulátor
  - Nabíjačka
- Úložný kufrík
- Samostatný návod na obsluhu pre akumulátor a nabíjačku
- Návod na obsluhu

Baliaci materiál zlikvidujte podľa predpisov.

## Opis funkcie

Akumulátorová dierovacia píla má výkyvné zdvíhacie zariadenie, pracovné svetlo a paralelné vedenie.

Západky pre šikmé uhly umožňujú presnú prácu.

Funkcia jednotlivých prvkov obsluhy je uvedená v nasledujúcich popisoch.

## Prehľad



- 1 Bezpečnostný vypínač
- 2 Vypínač zap/vyp
- 3 Držadlo
- 4 Prípojka na odsávanie prachu
- 5 Základná doska
- 6 Spínač pre funkciu vyfukovania prachu

- 7 Inbusové skrutky (nie je vidieť)
- 8 Spínač výkyvného zdvihu
- 9 Vodiaci valček
- 10 Skľučovadlo
- 11 Zásuvné otvory
- 12 Fixačné skrutky
- 13 Ochranný strmeň
- 14 LED-pracovné svetlo (nie je vidieť)
- 15 Ochranný kryt
- 16 Pílový list kovový
- 17 Pílový list drevený
- 18 Inbusový kľúč
- 19 Paralelné vedenie
- 20 Vodiaca päťka
- 21 Ochrana proti vytrhnutiu triesok
- 22 Akumulátor
- 23 Uvoľňovacie tlačidlo akumulátora
- 24 Nabíjačka
- 25 Úložný kufrík
- 26 Adaptér na externé odsávanie prachu

**D** 27 Upínacia páka

## Technické údaje

### Akumulátorová dierovacia píla s výkyvným zdvihom ..... PSTDA 20-Li B3

Menovité vstupné napätie ..... 20 V<sub>==</sub>  
 Otáčky naprázdno  $n_0$  ..... 0 – 2700 min<sup>-1</sup>  
 Zdvih píly ..... 20 mm  
 Hĺbka rezu do dreva ..... max. 80 mm  
 Hĺbka rezu do hliníka ..... max. 12 mm  
 Hĺbka rezu do kovu ..... 5 mm  
 Hmotnosť (s akumulátorom) ..... cca 2,1 kg  
 Hladina akustického tlaku  
 ( $L_{pA}$ ) ..... 85,2 dB(A),  $K_{pA}$  = 5 dB  
 Hladina akustického výkonu  
 ( $L_{WA}$ ) ..... 96,2 dB(A),  $K_{WA}$  = 5 dB  
 Vibrácia ( $a_h$ )  
 do dreva ..... 9,27 m/s<sup>2</sup>; K = 1,5 m/s<sup>2</sup>  
 do kovu ..... 12,67 m/s<sup>2</sup>; K = 1,5 m/s<sup>2</sup>



**Pozor! Aktuálny zoznam kompatibility akumulátora nájdete na: [www.lidl.de/akku](http://www.lidl.de/akku)**

Tento prístroj sa môže prevádzkovať výlučne s nasledovnými akumulátormi: PAP 20 A1, PAP 20 A2, PAP 20 A3.

Tieto akumulátory sa smú nabíjať s nasledovnými nabíjačkami: PLG 20 A1, PLG 20 A3, PDSLГ 20 A1.

### Akumulátor (lítium-iónový) .....PAP 20 A1

Počet batériových článkov ..... 5  
 Menovité napätie ..... 20 V<sub>==</sub>  
 Kapacita ..... 2,0 Ah  
 Energia ..... 40 Wh  
 Čas nabíjania ..... asi 1 h  
 Teplota ..... max 50 °C  
 Nabíjanie ..... 4 - 40 °C  
 Prevádzka ..... -20 - 50 °C  
 Skladovanie ..... 0 - 45 °C

### Nabíjačka .....PLG 20 A1

Menovitý príkon ..... 65 W  
 Vstupné napätie ..... 230-240 V~, 50 Hz  
 Výstupné napätie ..... 21,5 V<sub>==</sub>  
 Výstupný prúd ..... 2,4 A  
 Zabezpečenie prístroja ..... T3.15A  
 Trieda ochrany .....  II



**Pozor! Táto nabíjačka môže nabíjať iba nasledovné akumulátory: PAP 20 A1, PAP 20 A2, PAP 20 A3.**

Hodnoty hluku a vibrácií boli stanovené podľa noriem a ustanovení uvedených vo vyhlásení o zhode.

Uvedená hodnota emisií vibrácií sa merala podľa normovaného skúšobného postupu a môže sa použiť pre vzájomné porovnanie elektrického náradia.

Uvedená hodnota emisií vibrácií sa môže tiež použiť pre odhad počiatočného pozastavenia.



### Výstraha:

Emisná hodnota vibrácií sa môže počas skutočného používania elektrického nástroja odlišovať od uvádzanej hodnoty, v závislosti od druhu a spôsobu, v akom sa elektrický prístroj používa. Zaťaženie spôsobené vibráciami sa pokúste udržať tak malé, ako je to možné. Príkladné opatrenia na zníženie zaťaženia vibráciami je nosenie rukavíc pri používaní nástroja a obmedzenie pracovného času. Pritom sa zohľadnia všetky podiely cyklu prevádzky (napríklad časy, kedy je elektrické zariadenie vypnuté a také, kedy je zapnuté, ale bez zaťaženia).

## Bezpečnostné pokyny

Dbajte na bezpečnostné pokyny pri používaní tohoto nástroja.

## Symboly a grafické znaky

### Symboly v návode:



Tento prístroj je súčasťou Parksidex X 20 V TEAM



Pozorne si prečítajte návod na obsluhu.



Prístroje nepatria do domového odpadu

## Symboly v návode



**Výstražné značky s údajmi pre zabránenie škodám na zdraví alebo vecným škodám.**



**Znacky nebezpečenstva s údajmi k zabráneniu poškodení zdravia osôb v dôsledku zásahu elektrickým prúdom.**



Príkazové značky s údajmi pre prevenciu škôd.



Nosenie ochranných rukavíc.



Informačné značky s informáciami pre lepšie zaobchádzanie s nástrojom.

## Všeobecné bezpečnostné pokyny pre elektrické nástroje



**VÝSTRAHA! Prečítajte si všetky bezpečnostné pokyny, pokyny, ilustrácie a technické údaje, ktorými je opatrené toto elektrické náradie.** Zanedbanie dodržiavania bezpečnostných pokynov a nariadení môže zapríčiniť zásah elektrickým prúdom,

požiar a/alebo ťažké poranenia.

**Všetky bezpečnostné pokyny a nariadenia si uschovajte pre budúcnosť.**

Pojem „elektrický nástroj“ použitý v bezpečnostných pokynoch sa vzťahuje na elektrické nástroje napájané zo siete (so sieťovým káblom) a na elektrické nástroje napájané z akumulátora (bez sieťového kábla).

## 1) Bezpečnosť pracovníka:

- a) **Udržujte svoj pracovný úsek čistý a dobre osvetlený.** Neporiadok alebo neosvetlené pracovné oblasti môžu viesť k nehodám.
- b) **Nepracujte s elektrickým nástrojom v okolí ohrozenom výbuchom, v ktorom sa nachádzajú horľavé tekutiny, plyny alebo prachy.** Elektrické stroje vytvárajú iskry, ktoré môžu zapáliť prach alebo pary.
- c) **Behom používania elektrického nástroja udržiavajte deti a iné osoby vzdialene od seba.** Pri nepozornosti môžete stratiť kontrolu nad nástrojom.

## 2) Elektrická bezpečnosť:

- a) **Prípojná zástrčka elektrického nástroja sa musí hodiť do zásuvky. Zástrčka sa nesmie žiadnym spôsobom zmeniť. Nepoužívajte žiadne adaptérové zástrčky v spojení s elektrickými nástrojmi s ochranným uzemnením.** Nezmenené zástrčky a zásuvky znižujú riziko elektrického úderu.
- b) **Vyvarujte sa telesnému kontaktu s uzemnenými povrchmi ako sú rúry, vyhrievacie telesá, sporáky a chladničky.** Existuje zvýšené riziko skrz elektrický úder, keď je Vaše telo uzemnené.
- c) **Nevystavujte elektrický nástroj dažďu alebo mokrosti.** Vniknutie vody do elektrického nástroja zvyšuje riziko elektrického úderu.
- d) **Nepoužívajte kábel na iný účel, ako je nosenie alebo zavesenie elektrického nástroja alebo vytiahnutie zástrčky zo zásuvky. Udržujte kábel vzdialene od horúčavy, od oleja, od ostrých hrán alebo od pohybujúcich sa častí nástrojov.** Poškodené alebo zamotané káble zvyšujú riziko elektrického úderu.
- e) **Keď pracujete s elektrickým nástrojom pod šírým nebom, potom používajte iba predlžo-**

vacie káble, ktoré sú vhodné aj pre vonkajšiu oblasť. Použitie predlžovacieho kábla vhodného pre vonkajšiu oblasť, znižuje riziko elektrického úderu.

- f) **Keď sa nemožno vyhnúť prevádzke elektrického nástroja vo vlhkom prostredí, používajte RCD (Residual Current Device).** Používanie RCD znižuje riziko elektrického úderu.

### 3) Bezpečnosť osôb:

- a) **Buďte pozorní, dbajte na to, čo robíte a pustite sa s elektrickým nástrojom rozumne do práce. Nepoužívajte elektrický nástroj, keď ste unavení alebo pod vplyvom drog, alkoholu alebo liekov.** Jediný okamžik nepozornosti pri používaní elektrického nástroja môže viesť k vážnym poraneniam.
- b) **Noste osobný ochranný výstroj a vždy ochranné okuliare.** Nosenie osobného ochranného výstroja, ako je protišmyková obuv, ochranná prilba a ochrana sluchu, znižuje riziko poranenia.
- c) **Vyvarujte sa nezámernému uvedeniu do prevádzky. Presvedčte sa o tom, že je elektrický nástroj vypnutý predtým, než ho pripojíte na napájanie elektrickým**
- prúdom, než ho zdvihnete alebo nesiete.** Keď pri nosení elektrického nástroja držíte prst na spínači alebo keď tento nástroj v zapnutom stave pripojíte na napájanie elektrickým prúdom, potom toto môže viesť k nehodám.
- d) **Odstráňte nastavovacie náradie alebo skrutkovače predtým, než zapnete elektrický nástroj.** Náradie alebo kľúč, ktorý sa nachádza v otáčajúcej sa časti nástroja, môže viesť k poraneniam.
- e) **Vyvarujte sa abnormálnemu držaniu tela. Postarajte sa o bezpečný postoj a udržiavajte vždy rovnováhu.** Týmto môžete pri neočakávaných situáciách lepšie kontrolovať elektrický nástroj.
- f) **Noste vhodný odev. Nenoste žiadne voľné oblečenie alebo šperky. Udržujte vlasy, odev a rukavice vzdialene od pohybujúcich sa častí.** Voľné oblečenie, šperky alebo dlhé vlasy môžu byť zachytené pohybujúcimi sa časťami.
- g) **Ak možno namontovať zariadenia na odsávanie a zachytávanie prachu, tak treba tieto upevniť a správne používať.** Používanie odsávania prachu môže znížiť ohrozenia prachom.



- h) Neuspokojte sa s falošnou bezpečnosťou a nepovznášajte sa nad bezpečnostné predpisy pre elektrické náradie, aj keď ste s elektrickým náradím oboznámený po jeho mnohonásobnom používaní. Nepozorné zaobchádzanie môže počas zlomku sekundy spôsobiť ťažké zranenia.
- 4) Používanie a ošetrovanie elektrického nástroja:**
- a) **Nepreťažujte tento nástroj. Použite pre svoju prácu elektrické náradie, určené pre tento účel.** S vhodným elektrickým nástrojom pracujete v udanom výkonovom rozsahu lepšie a bezpečnejšie.
- b) **Nepoužívajte žiadne elektrické náradie, ktorého spínač je defektný.** Elektrické náradie, ktoré sa už nedá za- alebo vypnúť, je nebezpečné a musí byť opravené.
- c) **Vytiahnite zástrčku zo zásuvky a/alebo vyberte odoberateľný akumulátor, skôr ako vykonáte nastavenia náradia, vymeníte diely použitého náradia alebo odložíte elektrické náradie.** Toto preventívne bezpečnostné opatrenie zabráni neúmyselnému štartu elektrického nástroja.
- d) **Uložte nepoužívanú elektrický nástroj mimo dosahu detí. Neprenehávajte používanie tejto píly osobám, ktoré nie sú oboznámené s týmto nástrojom alebo tieto pokyny nečítali.** Elektrické nástroje sú nebezpečné, keď ich používajú neskúsené osoby.
- e) **Elektrické náradie a použitý nástroj ošetríte so starostlivosťou. Kontrolujte, či pohyblivé diely bezchybne fungujú a neviaznu, či sú časti zlomené alebo natoľko poškodené, že je funkcia elektrického nástroja narušená.** Nechajte poškodené časti pred použitím nástroja opraviť. Príčiny mnohých nehôd spočívajú v zle udržiavaných elektrických nástrojoch.
- f) **Udržujte rezné nástroje ostré a čisté.** Starostlivo ošetrované rezné nástroje s ostrými reznými hranami sa menej zaseknú a lepšie sa vedú.
- g) **Používajte tento elektrický nástroj, jeho príslušenstvo, vložné nástroje atď. v súlade s týmito inštrukciami. Zohľadnite pritom pracovné podmienky a činnosť, ktorá sa má vykonávať.** Používanie elektrického nástroja pre iné účely, než pre ktoré je určený, môže viesť k nebezpečným situáciám.

**h) Držadlá a úchopné plochy udržiavajte suché, čisté a bez oleja a masnôt.** Klzké držadlá a úchopné plochy neumožňujú bezpečné ovládanie a kontrolu elektrického náradia v neočakávaných situáciách.

## **5) Starostlivé zaobchádzanie s akumulátorovými nástrojmi a ich používanie**

- a) Nabíjajte akumulátory iba v nabíjajúcich prístrojoch, ktoré sú výrobcom odporúčané.** U nabíjacieho prístroja, ktorý je vhodný pre určitý druh akumulátorov, existuje nebezpečenstvo požiaru, keď sa používa s inými akumulátormi.
- b) V elektrických nástrojoch používajte iba pre ne určené akumulátory.** Použitie iných akumulátorov môže viesť k poraneniam a k nebezpečenstvu požiaru.
- c) Udržujte nepoužívané akumulátory vzdialene od kancelárskych spiniek, mincí, kľúčov, klincov, skrutiek alebo iných malých kovových predmetov, ktoré by mohli zapríčiniť premostenie kontaktov.** Skrat medzi kontaktmi akumulátora môže mať popáleniny alebo oheň za následok.
- d) Pri nesprávnom používaní môže z akumulátora unikať tekutina.**

**Vyvarujte sa kontaktu s ňou. Pri náhodnom kontakte opláchnite vodou. Keď sa táto tekutina dostane do očí, prídavne vyhľadajte lekársku pomoc.** Uniknutá tekutina môže viesť k podráždeniam pokožky alebo k popáleniam.

- e) Nepoužívajte poškodený alebo zmenený akumulátor.** Poškodené alebo zmenené akumulátory sa môžu správať nepredvídateľne a viesť k požiaru, výbuchu alebo nebezpečenstvu poranenia.
- f) Akumulátor nevystavujte požiaru ani príliš vysokým teplotám.** Požiar alebo teploty vyššie ako 130 °C môžu spôsobiť výbuch.
- g) Dodržiavajte všetky pokyny k nabíjaniu a akumulátor alebo náradie s akumulátorom nepoužívajte nikdy mimo teplotného rozsahu uvedeného v návode na obsluhu.** Nesprávne nabíjanie alebo nabíjanie mimo dovoleného teplotného rozsahu môže zničiť akumulátor a viesť k nebezpečenstvu požiaru.

## **6) Servis:**

- a) Svoje elektrické náradie nechajte opraviť iba kvalifikovaným odborným personálom a iba pomocou originálnych náhrad-**

ných dielov. Týmto sa zaistí to, že bezpečnosť elektrického náradia zostane zachovaná.

**b) Nikdy nevykonávajte údržbu na poškodených akumulátoroch.**

Všetka údržba akumulátorov by sa mala uskutočniť prostredníctvom výrobcu alebo splnomocnených miest zákaznickeho servisu.

### Doplňujúce bezpečnostné pokyny

- **Elektrické náradie držte na izolovaných držadlách, keď vykonávate práce, pri ktorých elektrické náradie sa môže dostať do styku so skrytými elektrickými vedeniami.** Kontakt s elektrickým vedením pod napätím môže uviesť pod napätie tiež kovové časti prístroja a tak by mohol viesť k zásahu elektrickým prúdom.
- **Upevnite a zabezpečte obrábaný predmet pomocou zvierok alebo iným spôsobom na pevnú podložku.** Ak obrábaný predmet držíte len jednou rukou alebo proti vášmu telu, obrábaný predmet zostáva labilný, čo môže viesť k strate kontroly.

- **Nepoužívajte žiadne príslušenstvo, ktoré bolo odporúčané spoločnosťou PARKSIDE.** To môže viesť k zásahu elektrickým prúdom alebo požiaru.



**Dodržiavajte bezpečnostné pokyny a pokyny k nabíjaniu a správnejmu používaniu, ktoré sú uvedené v návode na obsluhu vášho akumulátora a vašej nabíjačky série Parkside X 20 V Team. Podrobnejší opis k nabíjaniu a ďalšie informácie nájdete v tomto samostatnom návode na používanie.**

### Ďalšie bezpečnostné pokyny pre dierovacie pily

- Ruky nemajte v blízkosti rozsahu pílenia. Nesiahajte pod obrábaný predmet. Pri kontakte s pílovým listom je nebezpečenstvo poranenia.
- Elektrické náradie ved'te proti obrábnému predmetu len vtedy, keď je zapnuté. Ináč je nebezpečenstvo spätného úderu, keď nástroj sa vzprieči v obrábanom predmete.

- Dávajte pozor na to, aby vodíca päťka pri pílení bezpečne dosadala. Spriečený pílový list sa môže zlomiť alebo viesť k spätnému rázu.
- Po ukončení práce vypnite elektrické náradie a pílový list vytiahnite z rezu až vtedy, keď sa tento zastaví. Tak sa vyhnete spätnému úderu a elektrické náradie môžete bezpečne odložiť.
- Používajte len nepoškodené, bezchybné pílové listy. Pokrivené alebo tupé pílové listy sa môžu zlomiť, negatívne ovplyvniť rez alebo spôsobiť spätný ráz.
- Pílový list nebrzdíte po vypnutí bočným pritlačením. Pílový list sa môže poškodiť, zlomiť alebo spôsobiť spätný úder.
- Na vyhľadávanie skrytých rozvodných vedení používajte vhodné vyhľadávacie prístroje alebo sa informujte v miestnej rozvodnej spoločnosti. Kontakt s elektrickými vedeniami môže viesť k požiaru a zásahu elektrickým prúdom. Poškodenie plynovodu môže viesť k výbuchu. Vniknutie do vodovodu spôsobí vecné škody.
- Obrábaný predmet zaistíte. Upevnenie obrábaného predmetu v upínacom prípravku alebo zveráku je bezpečnejšie ako držanie vo vašich rukách.

- Skôr než elektrické náradie odložíte, počkajte, kým sa nezaštaví. Vložený nástroj sa môže vzpriečiť a to vedie k strate kontroly nad elektrickým náradím.

## Zvyškové riziká

Aj pri používaní elektrického prístroja podľa predpisov vždy existujú zvyškové riziká. Nasledujúce nebezpečenstvá môžu vzniknúť v súvislosti s konštrukciou a prevedeniami tohto elektrického prístroja:

- a) rezné poranenia,
- b) poškodenie sluchu, ak nenosíte vhodnú ochranu sluchu,
- c) poškodenie zdravia, ktoré sú výsledkom vibrácií pôsobiacich na ruku/rameno, ak sa prístroj používa dlhšiu dobu, alebo ak sa nesprávne vedie a udržiava.



Upozornenie! Tento elektrický prístroj počas prevádzky vytvára elektromagnetické pole.

Toto pole môže za určitých okolností ovplyvniť aktívne alebo pasívne lekárske implantáty. Aby sa zabránilo nebezpečenstvu vážnych alebo smrteľných zranení, odporúčame, aby osoby s lekáskymi implantátmi konzultovali svojho lekára alebo

výrobcu lekárskeho implan-  
tátu pred samotnou obsluhou  
prístroja.

## Montáž



**Akumulátor vložte až vtedy,  
keď je akumulátorové nára-  
die úplne pripravené na pou-  
živanie.**

A

### Demontáž/montáž ochranného krytu

#### Montáž ochranného krytu

1. Zatláčajte obidva držiaky ochranného krytu (15) do vybrání na kryte prístroja. Ochranný kryt (15) zaskočí.



Namontovaný ochranný kryt (15)  
vyklopte nahor o 90°.

#### Demontáž ochranného krytu

2. Odtlačte obidva držiaky ochranného krytu (15) ľahko od seba.
3. Vytiahnite ochranný kryt (15) smerom dopredu.

B

### Upevnenie/odobratie vodiacej pätky

Pri prácach na povrchoch obrábaných  
predmetov, citlivých na škrabance sa odporúča  
pracovať s vodiacou pätkou (20).

#### Upevnenie vodiacej pätky

1. Vodiacu pätku (20) nasadíte spredu na základnú dosku (5).
2. Zatláčajte teraz zaskakovacie výstupky (20a) na zadnej časti vodiacej pätky nad základnú dosku (5).

#### Odobratie vodiacej pätky

1. Vytlačte vodiacu pätku (20) za zaskakovacie výstupky (20a) zo základnej dosky (5).
2. Vytiahnite vodiacu pätku (20) smerom dopredu zo základnej dosky (5).

C

### Vybratie/vloženie akumulátora

1. Na vybratie akumulátora (22) z prístroja zatlačte uvoľňovacie tlačidlo (23) na akumulátore a vytiahnite akumulátor (22).
2. Pri vkladaní akumulátorov (22) akumulátor (22) zasuniete pozdĺž vodiacej lišty do prístroja. Počuteľne zapadne.



**Akumulátor vložte až vtedy,  
keď je akumulátorové nára-  
die úplne pripravené na pou-  
živanie.**

A

### Kontrola stavu nabitia akumulátora

Signalizácia stavu nabitia (22a) signalizuje  
stav nabitia akumulátora (22).

Stlačte tlačidlo na signalizáciu stavu nabi-  
tia (22a) na akumulátore.

Stav nabitia akumulátora je signalizovaný  
rozsvietením príslušného LED svetidla.

#### Svietia 3 LED (červená, oranžová a zelená):

Akumulátor je nabitý

#### Svietia 2 LED (červená a oranžová):

Akumulátor je čiastočne nabitý

#### Svieti 1 LED (červená):

Akumulátor sa musí nabíť

**i** Nabite akumulátor (22), keď svieti už iba červená LED dióda signalizácie stavu nabitia (22a).

## **A Nabíjanie akumulátora**

**i** Zohriaty akumulátor nechajte pred nabíjaním vychladnúť.

**i** Nabite akumulátor (22), keď svieti už iba červená LED dióda signalizácie stavu nabitia (22a).

**i** Čas nabíjania činí približne 1 hodinu.

1. V prípade potreby vyberte akumulátor (22) z prístroja.
2. Zasuňte akumulátor (22a) do nabíjacej šachty nabíjačky (24).
3. Pripojte nabíjačku (22a) do zásuvky.
4. Po uskutočnenom nabíjaní odpojte nabíjačku (24) od siete.
5. Vytiahnite akumulátor (22) z nabíjačky (24).

## **D Montáž/výmena pílového listu**

 Pri upevňovaní pílového listu noste ochranné rukavice. Nebezpečenstvo poranenia pri kontakte s pílovým listom.

 **Môžu sa používať iba pílové listy s uchytением T-násady (jednovačková násada) ako dodané pílové listy (16/17).**

### **Montáž pílového listu**

Dávajte pozor na to, aby držiak pílového listu bol triesok alebo iných kovových zvyškov.

1. Otočte upínaciu páku (27) natoľko, ako je to možné smerom doľava a podržte ju pevne v tejto polohe.
2. Pílový list (16/17) vložte do skľučovadla (10). Pri vkladaní pílového listu (16/17) dávajte pozor na to, aby zadná časť pílového listu ležala v drážke vodiaceho valčeka (9). Uistite sa, že je pílový list (16/17) správne upevnený a že zuby ukazujú do smeru rezu.
3. Upínaciu páku (27) pustite.

**i** Dávajte pozor na to, aby ste vždy použili správny pílový list pre príslušný materiál.

### **Demontáž pílového listu**

1. Otočte upínaciu páku (27) natoľko, ako je to možné smerom doľava a podržte ju pevne v tejto polohe.
2. Zoberte pílový list (16/17) zo skľučovadla (10).
3. Upínaciu páku (27) pustite.

## **E Demontáž/montáž paralelného vedenia**

**i** Paralelné vedenie sa môže namontovať na obidvoch stranách prístroja.

### **Montáž paralelného vedenia**

1. Uvoľnite príp. fixačnú skrutku (12).
2. Nasuňte paralelné vedenie (19) cez zásuvné otvory (11).
3. Fixačné skrutky (12) znova pevne utiahnite.

### **Demontáž paralelného vedenia**

1. Uvoľnite fixačné skrutky (12).
2. Paralelné vedenie (19) vytiahnite von zo zásuvných otvorov (11).

## Odobratie/upevnenie ochrany proti vytrhnutiu triesok

### Odobratie ochrany proti vytrhnutiu triesok

1. Vytlačte ochranu proti vytrhnutiu triesok (21) z vybrania (A 28) v vodiaca päťka (20).

### Upevnenie ochrany proti vytrhnutiu triesok

2. Zatláčte ochranu proti vytrhnutiu triesok (21) do vybrania (A 28) v vodiaca päťka (20).

## Obsluha



**Vypnite prístroj a pred všetkými prácami vyberte akumulátor z prístroja.**



**Dávajte pozor na to, aby teplota okolia počas prác neprekročila 50 °C a nebola nižšia ako -20 °C.**

### A Zapnutie a vypnutie

S vypínačom zap/vyp (2) môžete plynulo regulovať rýchlosť. Čím viac stlačíte vypínač zap/vyp (2), tým je vyššia rýchlosť.

1. Na spustenie prístroja podržte bezpečnostný vypínač (1) stlačený a stlačte vypínač zap/vyp (2).
2. Na vypnutie prístroja pustíte vypínač zap/vyp (2).

### F Nastavenie šikmého uhla

1. Uvoľnite inbusové skrutky (7) pomocou inbusového kľúča (18).

2. Nastavte základnú dosku (5) na želanú polohu (-45° – 45°). Je možné nastaviť celkovo 6 stupňov (-45°, -22,5°, 0°, 15°, 30° a 45°).
3. Inbusové skrutky (7) utiahnite pevne inbusovým kľúčom (18).



Maximálny šikmý uhol sa dá obojstranne nastaviť iba vtedy, keď je ochranný kryt (15) vyklopený nahor a demontovaný (pozri „Demontáž/montáž ochranného krytu“).

### G Nastavenie intenzity zdvihu

Pomocou spínača výkyvného zdvihu (8) môžete nastaviť výkyvný pohyb pilového listu. Pre spínač výkyvného zdvihu (8) sú k dispozícii 4 polohy:

- 0 – Žiadny zdvih
- 1 – Malý zdvih
- 2 – Stredný zdvih
- 3 – Silný zdvih

Optimálna intenzita zdvihu sa môže zistiť praktickým pokusom, pričom platia nasledovné odporúčania:

- Jemné a čisté hrany rezu dosiahnete s malým alebo žiadnym výkyvným pohybom (stupeň 1 alebo 0).
- Pre tenký materiál, tvrdý materiál (napr. oceľ) a na zakrivený rez použite taktiež stupeň 0.
- Mäkký materiál (drevo, plast atď.): Výkyvný zdvih nastavte na stupeň II alebo III.



S aktivovaným výkyvným zdvihom dosiahnete narastajúco rýchlejší pokrok v práci.

## G Pripojenie externého odsávania prachu

Odsávanie prachu sa spustí automaticky pri zapnutí prístroja, keď spínač pre funkciu vyfukovania prachu (6) sa nachádza na polohe „0“.

### Pripojenie externého odsávania prachu:

1. Zasuňte adaptér externého odsávania prachu (26) až na doraz na prípojku odsávania prachu (4).
2. Pripojte nasávaciu hadicu vysávača (nie je súčasťou dodávky) na adaptér externého odsávania prachu (26).

### Odobratie externého odsávania prachu:

1. Vytiahnite nasávaciu hadicu z adaptéra k externému odsávaniu prachu (26).
2. Vytiahnite adaptér externého odsávania prachu (26).

**i** Nasávaciu hadicu vysávača môžete v prípade potreby pripojiť na prístroj priamo a bez adaptéra.

## G Zapnutie/vypnutie funkcie vyfukovania prachu

1. Na zapnutie funkcie vyfukovania prachu posuňte spínač pre funkciu vyfukovania prachu (6) na polohu .
2. Na vypnutie funkcie vyfukovania prachu posuňte spínač pre funkciu vyfukovania prachu (6) na polohu „0“.

## J Ponorné rezy

Ponorné rezy sa môžu vykonávať len do mäkkých materiálov ako drevo, pórobetón,

sadrokartón atď. To si avšak vyžaduje určitý cvik a je možné iba s krátkymi pílovými listami.

Ponorné rezy sú dovolené iba vtedy, keď šikmý uhol činí 0°.

1. Nasadte pílu na obrobok a zapnite ju.
2. Dávajte pozor na to, aby predná hrana základnej dosky dosadala na povrchu obrábaného predmetu.
3. Píľte pomaly v uhle do obrobku, dostaňte pílu potom do vertikálnej polohy.
4. Píľte ďalej pozdĺž línie rezu.
5. Vypnite pílu a po ukončení práce ju zdvihnite z obrábaného predmetu.

## Pokyny pre prácu

- Obrábaný predmet upnite. Pre malé obrábané predmety použite upínacie zariadenie.
- Nakreslite líniu, aby ste zadali smer, v ktorom sa bude viesť pílový list.
- Prístroj držte bezpečne pevne na držadle.
- Nastavte rýchlosť píly.
- Nastavte šikmý uhol.
- Nastavte polohu výkvného zdvihu.
- Zapnite prístroj.
- Počkajte, kým prístroj nedosiahne svoju plnú rýchlosť.
- Na obrábaný predmet nasadte základnú dosku (5).
- Prístrojom pohybujte pomaly pozdĺž predkreslenej línie, pričom základnú dosku budete tlačiť pevne proti obrábanému predmetu.
- Nevývíjajte na prístroj príliš vysoký tlak. Prístroj nechajte pracovať.
- Skôr než prístroj odložíte, vypnite ho a počkajte, až úplne zastaví.



## Čistenie a údržba



**Vypnite prístroj a pred všetkými prácami vyberte akumulátor z prístroja.**



Údržbárske a opravárenské práce, ktoré nie sú uvedené v tomto návode na prevádzku, nechajte vykonať nášmu servisnému centru. Používajte len originálne náhradné diely.

### Čistenie



**Prístroj sa nesmie striekať s vodou ani vkladať do vody. Je nebezpečnosť elektrického úrazu.**



Nepoužívajte žiadne čistiace prostriedky ani rozpúšťadlá. Tým môžete náradie poškodiť tak, že nie je možné ho už opraviť. Chemické látky môžu napadnúť plastové časti prístroja.

- Vetráciu štrbinu, kryt motora a držadlá prístroja udržiavajte čisté. K tomu použite vlhkú textíliu alebo kefu.

### Údržba

Prístroj si nevyžaduje údržbu.

### Skladovanie

- Prístroje a diely príslušenstva uskladnite vždy:
  - v suchu.
  - v čistote.
  - chránene pred prachom.
  - uschovajte ho mimo dosahu detí.

- Pred dlhším skladovaním (napr. cez zimu) vyberte akumulátor z prístroja (zohľadnite samostatný návod na obsluhu pre akumulátor a nabíjačku.
- Optimálna teplota ložiska pre akumulátor a prístroj činí 0 °C až 45 °C. Počas skladovania zabráňte extrémnemu chladu alebo teplu, aby akumulátor nestratil výkon.

## Odstránenie a ochrana životného prostredia

Vyberte akumulátor z nástroja a priveďte nástroj, akumulátor, príslušenstvo a obal k recyklácii odpovedajúcej životnému prostrediu.



Prístroje nepatria do domového odpadu.

- Prístroj odovzdajte do recyklačnej zberne. Použité umelohmotné a kovové časti sa môžu podľa druhu materiálu roztriediť a tak odovzdať do recyklačnej zberne. V prípade otázok sa obráťte na naše servisné stredisko.
- Likvidáciu vašich chybných zaslaných prístrojov uskutočníme bezplatne.
- Rezaný materiál zakompostujte a nevyhadzujte ho do nádoby na odpad.

## Náhradné diely / Príslušenstvo

Náhradné diely a príslušenstvo nájdete na strane  
[www.grizzly-service.eu](http://www.grizzly-service.eu)

Ak by sa mali vyskytnúť problémy s procesom objednávky, použite, prosím, kontaktný formulár. Pri ďalších otázkach sa obráťte na „Service-Center“ (pozri stranu 141).

Položka	Označenie	Obj. číslo.
17	Pílový list na drevo	13800406
16	Pílový list na kov	13800403
21	Ochrana proti vytrhnutiu triesok	91105573
15	Ochranný kryt	91105572
22	Akumulátor*	80001172
24	Nabíjačka	80001337

\*Akumulátor je možné doobjednať za akčnú cenu.

Tento tovar je na sklade len obmedzene a po krátkom čase môže byť vypredaný.

Akcia je obmedzená na jeden akumulátor na zákazníka / prístroj, ako aj na obdobie dvoch mesiacov po akcii. Potom je možné akumulátor objednávať i naďalej ako náhradný diel za iných podmienok.

## Zisťovanie závad



V prípade nehody alebo poruchy zariadenia ihneď vyberte z neho akumulátor! Nedodržanie by mohlo spôsobiť rezné poranenia.

Problém	Možná príčina	Odstránenie závady
Prístroj sa nespustí	Batéria (A 22) nie je vložená	Vložte batériu (A 22) (zohľadnite samostatný návod pre akumulátor a nabíjačku)
	Vybitá batéria (A 22)	Nabite batériu (A 22) (pozri „Vybratie/vloženie akumulátora“)
	Chybný zapínač/vypínač (A 2)	Oprava v servisnom stredisku
	Chybný motor	
Prístroj pracuje pre-rušovane	Interný poškodený kontakt	Oprava v servisnom stredisku
	Chybný zapínač/vypínač (A 2)	
Nízky výkon rezania	Pílový list (A 16/17) nie je vhodný pre obrábaný obrobok	Vložte vhodný pílový list (A 16/17)
	Pílový list (A 16/17) je tupý	Vložte nový pílový list (A 16/17)
	Nesprávna rýchlosť píly	Prispôbte rýchlosť
	Nepatrný výkon akumulátora	Nabite akumulátor (A 22) (zohľadnite samostatný návod pre akumulátor a nabíjačku)
Sägeblatt wird schnell stumpf	Pílový list (A 16/17) nie je vhodný pre obrábaný obrobok	Vložte vhodný pílový list (A 16/17)
	používa sa veľký tlak	Znížte tlak
	Rýchlosť rezania veľmi vysoká	Znížte rýchlosť rezania

## Záruka

Vážená zákaznička, vážený zákazník,  
Pre tento prístroj platí záruka 3 roky od dátumu zakúpenia.

Ak je prístroj poškodený, podľa zákona máte právo ho reklamovať u výrobcu produktu. Tieto práva vyplývajúce zo zákona nie sú našou následne opísanou zárukou obmedzené.

### Záručné podmienky

Záručná lehota začína dňom zakúpenia. Pokladničný doklad ako originál prosím starostlivo uschovajte. Je potrebný ako dôkaz o zakúpení.

Ak sa počas troch rokov od dátumu zakúpenia tohto produktu vyskytne materiálna alebo výrobná chyba, produkt - podľa nášho rozhodnutia - bezplatne opravíme alebo nahradíme. Predpokladom záruky je, že v priebehu trojročnej lehoty bude predložený poškodený prístroj a pokladničný doklad a stručne opísaná chyba a kedy sa vyskytla.

Ak sa v rámci našej záruky chyba pokryje, obdržíte späť opravený alebo nový prístroj. S opravou alebo výmenou produktu sa nezačína nová záručná doba.

### Záručná doba a nárok na odstránenie vady

Záručná doba sa poskytnutím záruky nepredlžuje. To platí aj pre nahradené a opravené diely. Prípadné škody a nedostatky vzniknuté už pri zakúpení sa musia ihneď po vybalení ohlásiť. Opravy vykonané po uplynutí záručnej doby sú spoplatnené.

### Rozsah záruky

Prístroj bol vyrobený podľa prísnych smerníc kvality a pred dodaním bol svedomite kontrolovaný.

Záruka sa týka materiálových alebo výrobných chýb. Táto záruka sa nevzťahuje na diely produktu, ktoré sú vystavené normálnemu opotrebeniu a preto sa môžu považovať za opotrebované diely (napr. pílové listy) alebo na poškodenia na krehkých dieloch (napr. vypínač, ochrana proti vytrhnutiu triesok, vodiaca pätká).

Táto záruka zaniká, ak bol produkt používaný poškodený, neodborne alebo nebola vykonávaná údržba. Pre odborné používanie produktu je nutné presne dodržiavať všetky návody uvedené v návode na obsluhu. Bezpodmienečne sa vyhnite používaniu, ktoré sa v návode na obsluhu neodporúča alebo pred ktorým ste boli vystríhaní.

Produkt je určený len pre súkromné použitie a nie v oblasti podnikania. Záruka zaniká pri nesprávnom a neodbornom používaní, pri násilnom používaní a pri zásahoch, ktoré neboli vykonané v našej servisnej pobočke.

### Postup v prípade reklamácie

Pre zabezpečenie rýchleho spracovania vašej žiadosti postupujte prosím podľa nasledujúcich pokynov:

- Pri všetkých požiadavkách predložte pokladničný doklad a číslo artiklu (IAN 326401\_1904) ako dôkaz o zakúpení.
- Číslo artiklu nájdete na typovom štítku.
- Ak sa vyskytnú chyby funkcie alebo iné nedostatky, kontaktujte najskôr následne uvedené servisné oddelenie **telefonicke** alebo **emailom**. Následne obdržíte ďalšie informácie o priebehu vašej reklamácie.

- Produkt evidovaný ako poškodený môžete po dohode s našim zákazníckym servisom, s priloženým dokladom o zakúpení (pokladničný doklad) a s údajmi, v čom chyba spočíva a kedy vznikla, zaslať bez poštovného na adresu servisu, ktorá vám bude oznámená. Pre zabránenie dodatočných nákladov a problémov pri prevzatí použijete len tú adresu, ktorá vám bude oznámená. Nezasielajte prístroj ako nadmerný tovar na náklady príjemcu, expresne alebo s iným špeciálnym nákladom. Prístroj zašlite so všetkými časťami príslušenstva dodanými pri zakúpení a zabezpečte dostatočne bezpečné prepravné balenie.

## Servisná oprava

Opravy, ktoré nepodliehajú záruke, môžeme nechať vykonať v našej servisnej pobočke za úhradu. Radi vám poskytneme predbežnú kalkuláciu nákladov.

Môžeme spracovať len prístroje, ktoré boli doručené dostatočne zabalené a so zaplateným poštovným.

**Pozor:** Prístroj zašlite do našej servisnej pobočky vyčistený a s informáciami o chybe. Neprevezmeme prístroje zaslané ako nadmerný tovar na náklady príjemcu, expresne alebo s iným špeciálnym nákladom.

Likvidáciu vašich poškodených zaslaných prístrojov vykonáme bezplatne.

## Service-Center



**Servis Slovensko**

Tel.: 0850 232001

E-Mail: grizzly@lidl.sk

IAN 326401\_1904

## Dovozca

Nasledujúca adresa nie je adresa servisu. Najskôr kontaktujte hore uvedené servisné centrum.

## Grizzly Tools GmbH & Co. KG

Stockstädter Straße 20

63762 Großostheim

NEMECKO

www.grizzly-service.eu



## Original- EG-Konformitätserklärung

Hiermit bestätigen wir, dass die  
**Akku-Pendelhubstichsäge**  
**Modell: PSTDA 20-Li B3**  
Seriennummer  
201911000001 - 201912068416

folgenden einschlägigen EU-Richtlinien in ihrer jeweils gültigen Fassung entspricht:

**2006/42/EG • 2014/30/EU • 2011/65/EU\***

Um die Übereinstimmung zu gewährleisten, wurden folgende harmonisierte Normen sowie nationale Normen und Bestimmungen angewendet:

**EN 62841-1:2015 • EN 62841-2-11:2016 • EN 62471:2008  
EN 55014-1: 2017 • EN 55014-2: 2015 • EN 62321-2:2014**

Die alleinige Verantwortung für die Ausstellung dieser Konformitätserklärung trägt der Hersteller:



Grizzly Tools GmbH & Co. KG  
Stockstädter Straße 20  
63762 Großostheim  
GERMANY  
20.12.2019

Christian Frank  
Dokumentationsbevollmächtigter

*\* Der oben beschriebene Gegenstand der Erklärung erfüllt die Vorschriften der Richtlinie 2011/65/EU des Europäischen Parlaments und des Rates vom 8. Juni 2011 zur Beschränkung der Verwendung bestimmter gefährlicher Stoffe in Elektro- und Elektronikgeräten.*



## Translation of the original EC declaration of conformity

We hereby confirm that the  
**Cordless Jigsaw**  
**PSTDA 20-Li B3 series**  
Serial number  
201911000001 - 201912068416

conforms with the following applicable relevant version of the EU guidelines:

**2006/42/EC • 2014/30/EU • 2011/65/EU\***

In order to guarantee consistency, the following harmonised standards as well as national standards and stipulations have been applied:

**EN 62841-1:2015 • EN 62841-2-11:2016 • EN 62471:2008**  
**EN 55014-1: 2017 • EN 55014-2: 2015 • EN 62321-2:2014**

This declaration of conformity is issued under the sole responsibility of the manufacturer:



Grizzly Tools GmbH & Co. KG  
Stockstädter Straße 20  
63762 Großostheim  
Germany  
20.12.2019

Christian Frank  
Documentation Representative

\* The object of the declaration described above satisfies the provisions of Directive 2011/65/EU of the European Parliament and the Council of 8 June 2011 on limiting the use of certain harmful substances in electrical and electronic appliances.



## Traduction de la déclaration de conformité CE originale

Nous certifions par la présente que le

**Scie sauteuse pendulaire sans fil  
de construction PSTDA 20-Li B3**

Numéro de série

201911000001 - 201912068416

est conforme aux directives UE actuellement en vigueur :

**2006/42/EC • 2014/30/EU • 2011/65/EU\***

En vue de garantir la conformité les normes harmonisées ainsi que les normes et décisions nationales suivantes ont été appliquées :

**EN 62841-1:2015 • EN 62841-2-11:2016 • EN 62471:2008  
EN 55014-1: 2017 • EN 55014-2: 2015 • EN 62321-2:2014**

Le fabricant assume seul la responsabilité d'établir la présente déclaration de conformité :



Grizzly Tools GmbH & Co. KG  
Stockstädter Straße 20  
63762 Großostheim  
Germany  
20.12.2019

Christian Frank  
Chargé de documentation

\* L'objet de la déclaration décrit ci-dessus est conforme aux dispositions de la directive 2011/65/UE du Parlement Européen et du Conseil du 8 juin 2011 sur la limitation de l'utilisation de certaines substances dangereuses dans les équipements électriques et électroniques.





## Vertaling van de originele CE-conformiteitsverklaring

Hiermede bevestigen wij dat de  
**Accu-pendelslagdecoupeerzaag  
bouwserie PSTDA 20-Li B3**  
Serienummer  
201911000001 - 201912068416

is overeenkomstig met de hierna volgende, van toepassing zijnde EU-richtlijnen:

**2006/42/EC • 2014/30/EU • 2011/65/EU\***

Om de overeenstemming te waarborgen, werden de hierna volgende, in overeenstemming gebrachte normen en nationale normen en bepalingen toegepast:

**EN 62841-1:2015 • EN 62841-2-11:2016 • EN 62471:2008  
EN 55014-1: 2017 • EN 55014-2: 2015 • EN 62321-2:2014**

De exclusieve verantwoordelijkheid voor de uitgifte van deze conformiteitsverklaring wordt gedragen door de fabrikant:



Grizzly Tools GmbH & Co. KG  
Stockstädter Straße 20  
63762 Großostheim  
Germany  
20.12.2019

Christian Frank  
Documentatiegelastigde

\* *Het hierboven beschreven voorwerp van de verklaring voldoet aan de voorschriften van de richtlijn 2011/65/EU van het Europese Parlement en van de Raad van 8 juni 2011 inzake beperking van het gebruik van bepaalde gevaarlijke stoffen in elektrische en elektronische apparaten.*

PL

## Tłumaczenie oryginalnej deklaracji zgodności WE

Niniejszym oświadczamy, że konstrukcja

**Akumulatorowa wyrzynarka**

**Seria produkcyjna PSTDA 20-Li B3**

Numer seryjny

201911000001 - 201912068416

spełnia wymogi odpowiednich Dyrektyw UE w ich aktualnie obowiązującym brzmieniu:

**2006/42/EC • 2014/30/EU • 2011/65/EU\***

W celu zapewnienia zgodności z powyższymi dyrektywami zastosowano następujące normy harmonizujące oraz normy i przepisy krajowe:

**EN 62841-1:2015 • EN 62841-2-11:2016 • EN 62471:2008  
EN 55014-1: 2017 • EN 55014-2: 2015 • EN 62321-2:2014**

Wyłącznie odpowiedzialność za wystawienie tej deklaracji zgodności ponosi producent:



Grizzly Tools GmbH & Co. KG  
Stockstädter Straße 20  
63762 Großostheim  
Germany  
20.12.2019

Christian Frank  
Osoba upoważniona do sporządzania dokumentacji technicznej

*\* Wyżej opisany przedmiot deklaracji spełnia wymogi dyrektywy 2011/65/UE Parlamentu Europejskiego i Rady z dnia 8 czerwca 2011r. w sprawie ograniczenia stosowania niektórych niebezpiecznych substancji w sprzęcie elektrycznym i elektronicznym.*



## Překlad originálního prohlášení o shodě CE

Potvrzujeme tímto, že konstrukce

**Aku přímočará pila  
konstrukční řady PSTDA 20-Li B3**

Pořadové číslo

201911000001 - 201912068416

odpovídá následujícím příslušným směrnicím EÚ v jejich právě platném znění:

**2006/42/EC • 2014/30/EU • 2011/65/EU\***

Aby byl zaručen souhlas, byly použity následující harmonizované normy, národní normy a ustanovení:

**EN 62841-1:2015 • EN 62841-2-11:2016 • EN 62471:2008  
EN 55014-1: 2017 • EN 55014-2: 2015 • EN 62321-2:2014**

Výhradní odpovědnost za vystavení tohoto prohlášení o shodě nese výrobce:



Grizzly Tools GmbH & Co. KG  
Stockstädter Straße 20  
63762 Großostheim  
Germany  
20.12.2019

Christian Frank  
Osoba zplnomocněná k sestavení  
dokumentace

\* Výše popsaný předmět prohlášení splňuje předpisy směrnice 2011/65/EU Evropského parlamentu a Rady z 8. června 2011 o omezení používání některých nebezpečných látek v elektrických a elektronických zařízeních.



## Preklad originálneho prehlásenia o zhode CE

Týmto potvrdzujeme, že  
**Aku priamočiara píla**  
**konštrukčnej rady PSTDA 20-Li B3**  
Poradové číslo  
201911000001 - 201912068416

zodpovedá nasledujúcim príslušným smerniciam EÚ v ich práve platnom znení:

**2006/42/EC • 2014/30/EU • 2011/65/EU\***

Aby bola zaručená zhoda, boli použité nasledovné harmonizované normy ako i národné normy a predpisy:

**EN 62841-1:2015 • EN 62841-2-11:2016 • EN 62471:2008**  
**EN 55014-1: 2017 • EN 55014-2: 2015 • EN 62321-2:2014**

Jediný zodpovedný za vystavenie tohto vyhlásenia o zhode je výrobca:



Grizzly Tools GmbH & Co. KG  
Stockstädter Straße 20  
63762 Grobostheim  
Germany  
20.12.2019

Christian Frank  
Osoba splnomocnená na zostavenie  
dokumentácie

\* Vyššie popísaný predmet vyhlásenia spĺňa predpisy smernice 2011/65/EU Európskeho parlamentu a Rady z 8. júna 2011 pre obmedzenie používania určitých nebezpečných látok v elektrických a elektronických prístrojoch.

20191130\_rev02\_mt

**Explosionszeichnung • Exploded Drawing**  
**Explosietekening • Vue éclatée**  
**Rysunek samorozwijający • Rozvinutý výkres**  
**Výkres náhradných dielov**

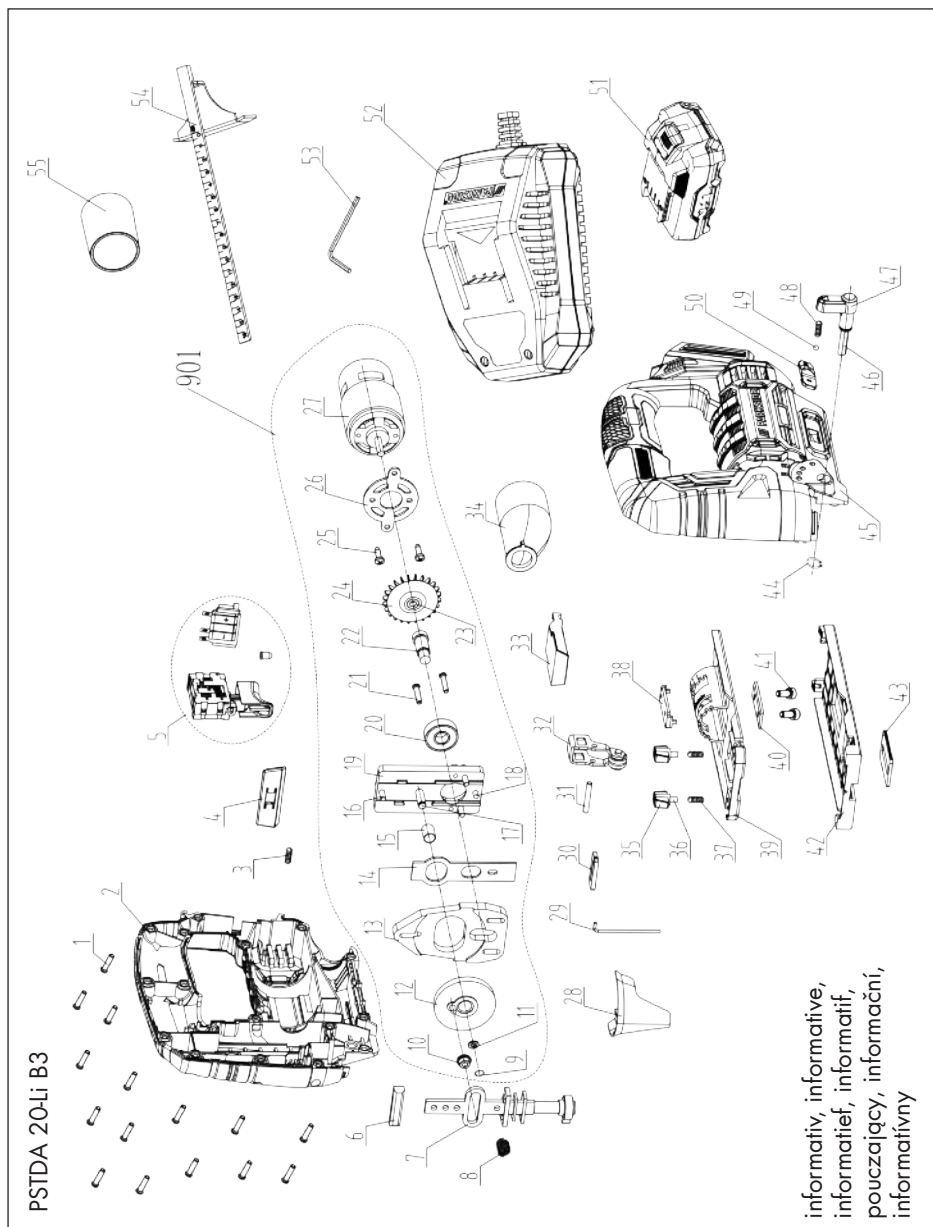

PSTDA 20-Li B3

informativ, informative,  
 informatief, informatif,  
 pouzajacy, informační,  
 informatívny

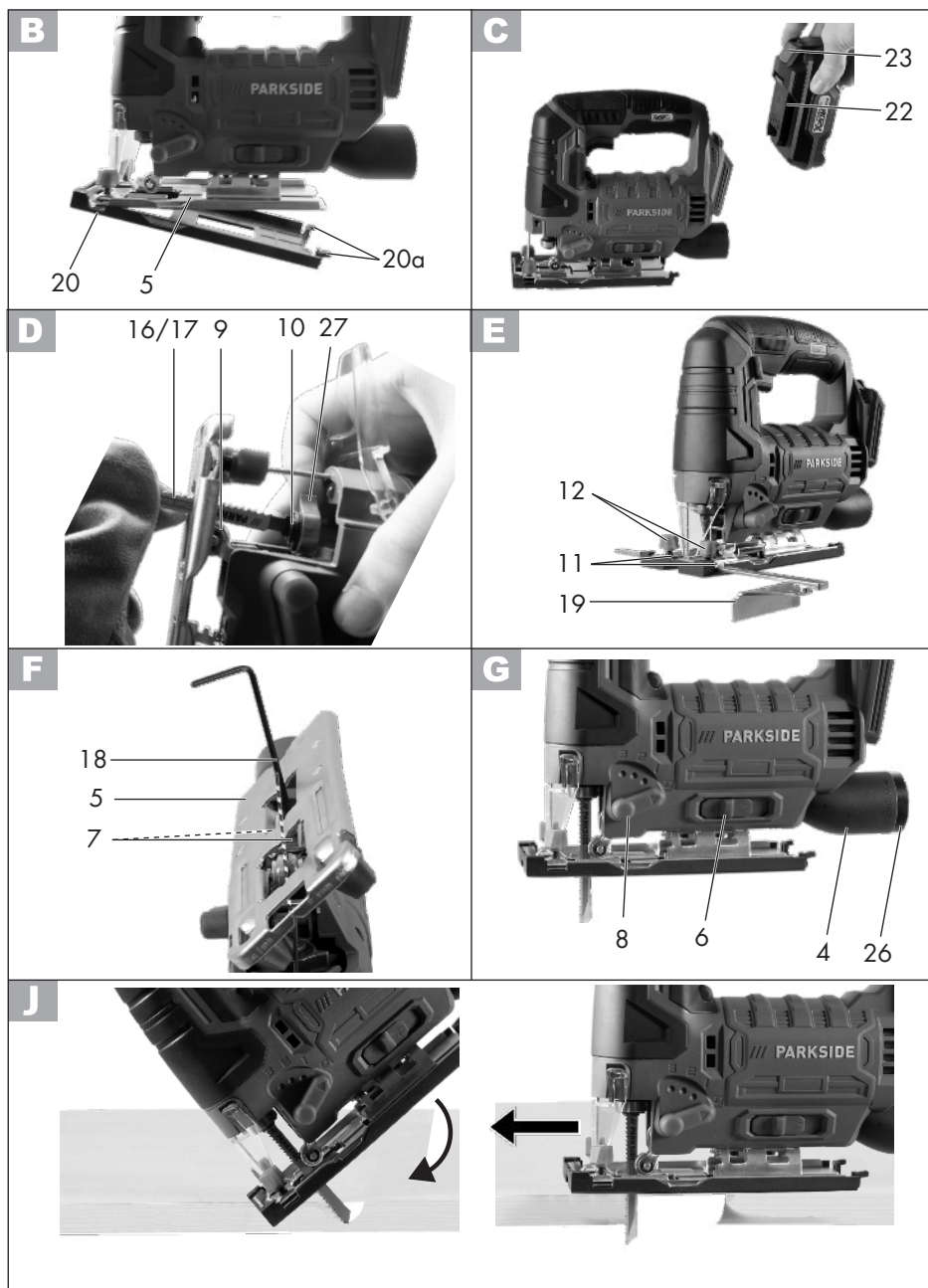



**GRIZZLY TOOLS GMBH & CO. KG**

Stockstädter Straße 20  
DE-63762 Großostheim  
GERMANY

Stand der Informationen · Last Information  
Update · Version des informations ·  
Stand van de informatie · Stan informacii ·  
Stav informací · Stav informácií: 11/2019  
Ident.-No.: 72036786112019-8

---

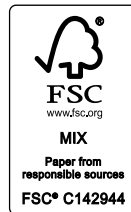

IAN 326401\_1904



8 





**Akku 20 V / Rechargeable battery 20 V /  
Batterie 20 V PAP 20 A1  
Ladegerät 20 V / Charger 20 V/  
Chargeur 20 V PLG 20 A1**

DE AT CH

**Akku 20 V  
Ladegerät 20 V**  
Originalbetriebsanleitung

FR BE

**Batterie 20 V  
Chargeur 20 V**  
Traduction des instructions d'origine

PL

**Akumulator 20 V  
Ładowarka 20 V**  
Tłumaczenie oryginalnej instrukcji obsługi

SK

**Akumulátor 20 V  
Nabíjačka 20 V**  
Preklad originálneho návodu na obsluhu

GB IE

**Rechargeable battery 20 V  
Charger 20 V**  
Translation of the original instructions

NL BE

**Accu 20 V  
Oplader 20 V**  
Vertaling van de originele gebruiksaanwijzing

CZ

**Akumulátor 20 V  
Nabíječka 20 V**  
Překlad originálního provozního návodu

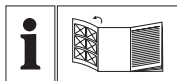

DE AT CH

Klappen Sie vor dem Lesen die Seite mit den Abbildungen aus und machen Sie sich anschließend mit allen Funktionen des Gerätes vertraut.

---

GB IE

Before reading, unfold the page containing the illustrations and familiarise yourself with all functions of the device.

---

FR BE

Avant de lire le mode d'emploi, ouvrez la page contenant les illustrations et familiarisez-vous ensuite avec toutes les fonctions de l'appareil.

---

NL BE

Vouw vóór het lezen de pagina met de afbeeldingen open en maak u vertrouwd met alle functies van het apparaat.

---

PL

Przed przeczytaniem proszę rozłożyć stronę z ilustracjami, a następnie proszę zapoznać się z wszystkimi funkcjami urządzenia.

---

CZ

Před čtením si otevřete stranu s obrázky a potom se seznamte se všemi funkcemi přístroje.

---

SK

Pred čítaním si odklopte stranu s obrázkami a potom sa oboznámte so všetkými funkciami prístroja.

---

DE / AT / CH	Originalbetriebsanleitung	Seite	4
GB / IE	Translation of the original instructions	Page	15
FR / BE	Traduction des instructions d'origine	Page	25
NL / BE	Vertaling van de originele gebruiksaanwijzing	Pagina	38
PL	Tłumaczenie oryginalnej instrukcji obsługi	Strona	48
CZ	Překlad originálního provozního návodu	Strana	59
SK	Preklad originálneho návodu na obsluhu	Strana	69

A

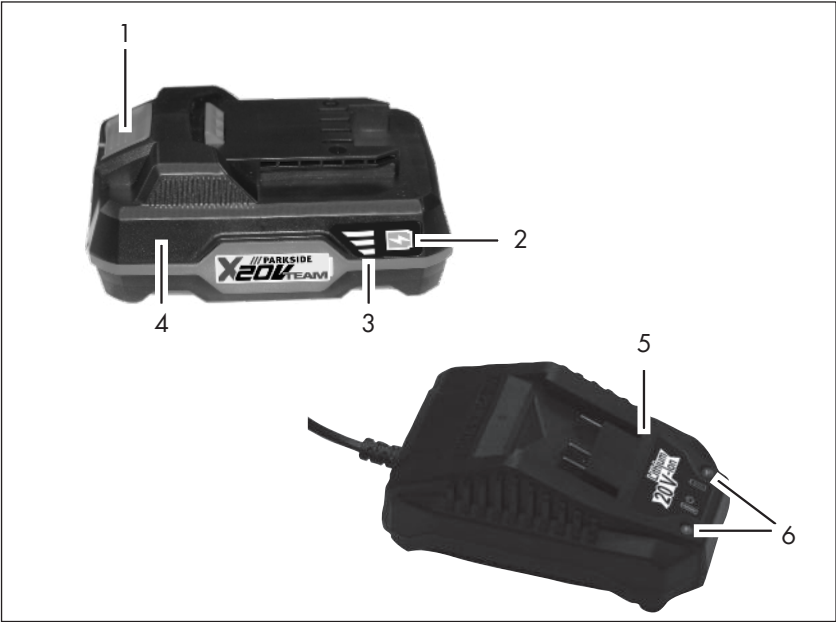

## Inhalt

<b>Einleitung</b> .....	<b>4</b>
<b>Bestimmungsgemäße</b>	
<b>Verwendung</b> .....	<b>4</b>
<b>Allgemeine Beschreibung</b> .....	<b>5</b>
Übersicht .....	5
<b>Technische Daten</b> .....	<b>5</b>
<b>Sicherheitshinweise</b> .....	<b>5</b>
Bildzeichen in der Anleitung.....	5
Allgemeine Sicherheitshinweise .....	7
Richtiger Umgang mit dem	
Akkuladegerät .....	8
<b>Ladevorgang</b> .....	<b>9</b>
Akku entnehmen/einsetzen .....	10
Ladezustand des Akkus prüfen .....	10
Akku aufladen .....	10
Verbrauchte Akkus.....	11
<b>Lagerung</b> .....	<b>11</b>
<b>Reinigung</b> .....	<b>11</b>
<b>Wartung</b> .....	<b>11</b>
<b>Entsorgung/Umweltschutz</b> .....	<b>11</b>
<b>Ersatzteile/Zubehör</b> .....	<b>12</b>
<b>Garantie</b> .....	<b>13</b>
<b>Reparatur-Service</b> .....	<b>14</b>
<b>Service-Center</b> .....	<b>14</b>
<b>Importeur</b> .....	<b>14</b>
<b>Original-EG-</b>	
<b>Konformitätserklärung</b> .....	<b>79</b>

## Einleitung

Herzlichen Glückwunsch zum Kauf Ihres neuen Gerätes. Sie haben sich damit für ein hochwertiges Produkt entschieden. Dieses Gerät wurde während der Produktion auf Qualität geprüft und einer Endkontrolle unterzogen. Die Funktionsfähigkeit Ihres Gerätes ist somit sichergestellt.



Die Betriebsanleitung ist Bestandteil dieses Produkts. Sie enthält wichtige Hinweise für Sicherheit, Gebrauch und Entsorgung. Machen Sie sich vor der Benutzung des Produkts mit allen Bedien- und Sicherheitshinweisen vertraut. Benutzen Sie das Produkt nur wie beschrieben und für die angegebenen Einsatzbereiche. Bewahren Sie die Anleitung gut auf und händigen Sie alle Unterlagen bei Weitergabe des Produkts an Dritte mit aus.

## Bestimmungsgemäße Verwendung

Der Akku und das Ladegerät ist in Verbindung mit einem Gerät der Serie Parkside X 20 V Team zu nutzen. Der Akku ist kompatibel zu allen Geräten des PARKSIDE X 20 V Teams. Die Akkus dürfen nur mit Ladegeräten der Serie Parkside X 20 V TEAM geladen werden. Jede andere Verwendung kann zu Schäden am Gerät führen und eine ernsthafte Gefahr für den Benutzer darstellen. Dieses Gerät ist nicht zur gewerblichen Nutzung geeignet. Bei gewerblichem Einsatz erlischt die Garantie.

Der Hersteller haftet nicht für Schäden, die durch bestimmungswidrigen Gebrauch oder falsche Bedienung verursacht wurden.

## Allgemeine Beschreibung



Die Abbildungen finden Sie auf der vorderen Ausklappseite.

## Übersicht



- 1 Entriegelungstaste
- 2 Taste zur Ladezustandsanzeige
- 3 Ladezustandsanzeige
- 4 Akku
- 5 Ladegerät
- 6 Kontrollanzeige am Ladegerät

## Technische Daten

### Akku (Li-Ion) ..... PAP 20 A1

Anzahl der Batteriezellen .....	5
Nennspannung .....	20 V $\equiv$
Kapazität .....	2,0 Ah
Energie .....	40 Wh
Ladezeit .....	ca. 1 h
Temperatur .....	max 50 °C
Ladevorgang .....	4 - 40 °C
Betrieb .....	-20 - 50 °C
Lagerung .....	0 - 45 °C

### Ladegerät ..... PLG 20 A1

Nennaufnahme .....	65 W
Eingangsspannung ....	230-240 V~, 50 Hz
Ausgangsspannung .....	21,5 V $\equiv$
Ausgangsstrom .....	2,4 A
Schutzklasse .....	□ II
Gerätesicherung .....	T3.15A



**Achtung! Dieses Ladegerät kann nur die folgenden Akkus laden: PAP 20 A1, PAP 20 A2, PAP 20 A3.**

Eine aktuelle Liste der Akkukompatibilität finden Sie unter:  
[www.lidl.de/akku](http://www.lidl.de/akku)

## Sicherheitshinweise

Dieses Gerät kann von Kindern ab 8 Jahren und darüber sowie von Personen mit verringerten physischen, sensorischen oder mentalen Fähigkeiten oder Mangel an Erfahrung und Wissen benutzt werden, wenn sie beaufsichtigt oder bezüglich des sicheren Gebrauchs des Gerätes unterwiesen wurden und die daraus resultierenden Gefahren verstehen. Kinder dürfen nicht mit dem Gerät spielen. Reinigung und Benutzer-Wartung dürfen nicht von Kindern ohne Beaufsichtigung durchgeführt werden.

## Bildzeichen in der Anleitung



**Gefahrenzeichen mit Angaben zur Verhütung von Personen- oder Sachschäden.**



**Gefahrenzeichen mit Angaben zur Verhütung von Personenschäden durch einen elektrischen Schlag.**



Hinweiszeichen mit Informationen zum besseren Umgang mit dem Gerät.

## Bildzeichen auf dem Akku:

 Dieser Akku ist Teil des Parkside X 20 V TEAM.

 Lesen Sie die Betriebsanleitung aufmerksam durch.

 Taste zur Ladezustandsanzeige

   Werfen Sie den Akku nicht in den Hausmüll, ins Feuer oder ins Wasser.

 Setzen Sie den Akku nicht über längere Zeit starker Sonneneinstrahlung aus und legen Sie ihn nicht auf Heizkörpern ab (max. 50 °C).

 Geben Sie Akkus an einer Altbatteriesammelstelle ab, wo sie einer umweltgerechten Wiederverwertung zugeführt werden.

 Elektrogeräte gehören nicht in den Hausmüll.

## Bildzeichen auf dem Ladegerät:

 Dieses Ladegerät ist Teil des Parkside X 20 V TEAM.

 Achtung!

 Lesen Sie die Betriebsanleitung aufmerksam durch.

 Das Ladegerät ist nur zur Verwendung in Räumen geeignet.

 T3.15A Gerätesicherung

 Schutzklasse II (Doppelisolierung)

 Elektrogeräte gehören nicht in den Hausmüll.

 Kontrollanzeigen (LED) Ladegerät

 Setzen Sie den Akku erst ein, wenn das Akku-Werkzeug für den Einsatz vorbereitet ist. Es besteht Verletzungsgefahr!

 Schalten Sie das Gerät aus und nehmen Sie vor allen Arbeiten den Akku aus dem Gerät.

 Der Akku erreicht erst nach mehrmaligem Laden seine volle Kapazität.

## Allgemeine Sicherheitshinweise



**Achtung!** Beim Gebrauch von Elektrogeräten sind zum Schutz gegen elektrischen Schlag, Verletzungs- und Brandgefahr folgende grundsätzliche Sicherheitsmaßnahmen zu beachten:

### Sorgfältiger Umgang mit und Gebrauch von Akkuwerkzeugen:

- **Laden Sie Akkus nur mit Ladegeräten auf, die der Serie Parkside X 20 V Team angehören.** Für ein Ladegerät, das für eine bestimmte Art von Akkus geeignet ist, besteht Brandgefahr, wenn es mit anderen Akkus verwendet wird.
- **Verwenden Sie nur die dafür vorgesehenen Akkus in den Elektrowerkzeugen.** Der Gebrauch von anderen Akkus kann zu Verletzungen und Brandgefahr führen.
- **Halten Sie den nicht benutzten Akku fern von Büroklammern, Münzen, Schlüsseln, Nägeln, Schrauben oder anderen kleinen Metallgegenständen, die eine Überbrückung der Kontakte verursachen könnten.** Ein Kurzschluss zwischen den Akkukontakten kann Verbrennungen oder Feuer zur Folge haben.
- **Bei falscher Anwendung kann Flüssigkeit aus dem Akku austreten. Vermeiden Sie den Kontakt damit. Bei zufälligem Kontakt mit Wasser abspülen. Wenn die Flüssigkeit in die Augen kommt, nehmen Sie zusätzlich ärztliche Hilfe in Anspruch.** Austretende Akkuflüssigkeit kann zu Hautreizungen oder Verbrennungen führen.
- **Benutzen Sie keinen beschädigten oder veränderten Akku.** Beschädigte oder veränderte Akkus können sich unvorhersehbar verhalten und zu Feuer, Explosion oder Verletzungsgefahr führen.
- **Setzen Sie einen Akku keinem Feuer oder zu hohen Temperaturen aus.** Feuer oder Temperaturen über 130 °C können eine Explosion hervorrufen.
- **Befolgen Sie alle Anweisungen zum Laden und laden Sie den Akku oder das Akkuwerkzeug niemals außerhalb des in der Betriebsanleitung angegebenen Temperaturbereichs.** Falsches Laden oder Laden außerhalb des zugelassenen Temperaturbereichs kann den Akku zerstören und die Brandgefahr erhöhen.

## Service

- **Warten Sie niemals beschädigte Akkus.** Sämtliche Wartung von Akkus sollte nur durch den Hersteller oder bevollmächtigte Kundendienststellen erfolgen.

## Spezielle Sicherheitshinweise für Akkugeräte:

- **Stellen Sie sicher, dass das Gerät ausgeschaltet ist, bevor Sie den Akku einsetzen.** Das Einsetzen eines Akkus in ein Elektrowerkzeug, das eingeschaltet ist, kann zu Unfällen führen.
- **Laden Sie Ihre Akkus nur im Innenbereich auf, weil das Ladegerät nur dafür bestimmt ist.** Gefahr durch elektrischen Schlag.
- **Um das Risiko eines elektrischen Schlags zu reduzieren, ziehen Sie den Stecker des Ladegeräts aus der Steckdose heraus, bevor Sie es reinigen.**
- **Setzen Sie den Akku nicht über längere Zeit starker Sonneneinstrahlung aus und legen Sie ihn nicht auf Heizkörpern ab.** Hitze schadet dem Akku und es besteht Explosionsgefahr.
- **Lassen Sie einen erwärmten Akku vor dem Laden abkühlen.**

- **Öffnen Sie den Akku nicht und vermeiden Sie eine mechanische Beschädigung des Akkus.** Es besteht die Gefahr eines Kurzschlusses und es können Dämpfe austreten, die die Atemwege reizen. Sorgen Sie für Frischluft und nehmen Sie bei Beschwerden zusätzlich ärztliche Hilfe in Anspruch.
- **Verwenden Sie keine nicht-wiederaufladbaren Batterien.** Das Gerät könnte beschädigt werden.
- **Verwenden Sie kein Zubehör welches nicht von PARKSIDE empfohlen wurde.** Dies kann zu elektrischem Schlag oder Feuer führen.

## Richtiger Umgang mit dem Akkuladegerät

- Kinder müssen beaufsichtigt werden, um sicherzustellen, dass sie nicht mit dem Gerät spielen.
- **Verwenden Sie zum Laden des Akkus ausschließlich ein Ladegerät, das der Serie Parkside X 20 V Team angehört.** Es besteht Brand- und Explosionsgefahr.
- **Überprüfen Sie vor jeder Benutzung Ladegerät, Kabel und Stecker und lassen Sie es von**



**qualifiziertem Fachpersonal und nur mit Original-Ersatzteilen reparieren. Benutzen Sie ein defektes Ladegerät nicht und öffnen Sie es nicht selbst.** Damit wird sichergestellt, dass die Sicherheit des Gerätes erhalten bleibt.

- **Achten Sie darauf, dass die Netzspannung mit den Angaben des Typenschildes auf dem Ladegerät übereinstimmt.** Es besteht die Gefahr eines elektrischen Schlags.
- **Halten Sie das Ladegerät sauber und fern von Nässe und Regen. Benutzen Sie das Ladegerät niemals im Freien.** Durch Verschmutzung und das Eindringen von Wasser erhöhen sich das Risiko eines elektrischen Schlags.
- **Das Ladegerät darf nur mit den zugehörigen Akkus der Serie Parkside X 20 V Team betrieben werden.** Das Laden von anderen Akkus kann zu Verletzungen und Brandgefahr führen.
- **Vermeiden Sie mechanische Beschädigungen des Ladegerätes.** Sie können zu inneren Kurzschlüssen führen.
- **Das Ladegerät darf nicht auf brennbarem Untergrund (z. B. Papier, Textilien) betrieben werden.** Es besteht Brandgefahr

wegen der beim Laden auftretenden Erwärmung.

- Wenn die Anschlussleitung dieses Gerätes beschädigt wird, muss sie durch den Hersteller oder seinen Kundendienst oder eine ähnlich qualifizierte Person ersetzt werden, um Gefährdungen zu vermeiden.
- Der Akku Ihres Gerätes wird nur teilweise vorgeladen geliefert und muss vor Gebrauch zum ersten Mal richtig aufgeladen werden. Schließen Sie das Ladegerät ans Stromnetz an und stecken Sie den Akku in den Sockel ein.
- Ziehen Sie den Netzstecker wenn der Akku voll aufgeladen ist und trennen Sie den Akku vom Ladegerät.
- Laden Sie in dem Ladegerät keine nicht-wiederaufladbaren Batterien auf.

## Ladevorgang



**Setzen Sie den Akku nicht extremen Bedingungen wie Wärme und Stoß aus. Es besteht Verletzungsgefahr durch auslaufende Elektrolytlösung! Spülen Sie bei Augen- oder Hautkontakt die betroffenen Stellen mit Wasser oder Neutralisator und suchen Sie einen Arzt auf.**



**Laden Sie den Akku nur in trockenen Räumen auf. Die Außenfläche des Akkus muss sauber und trocken sein, bevor Sie das Ladegerät anschließen. Es besteht die Gefahr von Verletzungen durch Stromschlag.**



Schalten Sie das Gerät aus und nehmen Sie vor allen Arbeiten den Akku aus dem Gerät.

- Laden Sie den Akku vor dem ersten Gebrauch auf.
- Eine wesentlich verkürzte Betriebszeit trotz Aufladung zeigt an, dass der Akku verbraucht ist und ersetzt werden muss. Verwenden Sie nur einen Original-Ersatzakku der Serie Parkside X 20 V Team, den Sie über den Kundendienst beziehen können.
- Beachten Sie in jedem Falle die jeweils gültigen Sicherheitshinweise sowie Bestimmungen und Hinweise zum Umweltschutz.
- Defekte, die aus unsachgemäßer Handhabung resultieren, unterliegen nicht der Garantie.

## Akku entnehmen/einsetzen

1. Zum Herausnehmen des Akkus (4) aus dem Gerät drücken Sie die Entriegelungstaste (1) am Akku und ziehen den Akku heraus.
2. Zum Einsetzen des Akkus (4) schieben Sie den Akku entlang der Führungsschiene in das Gerät. Er rastet hörbar ein.



**Setzen Sie den Akku erst ein, wenn das Akku-Werkzeug vollständig für den Einsatz vorbereitet ist.**

## Ladezustand des Akkus prüfen

Die Ladezustandsanzeige (3) signalisiert den Ladezustand des Akkus (4).

Drücken Sie die Taste zur Ladezustandsanzeige (2) am Akku.

Der Ladezustand des Akkus wird durch Aufleuchten der entsprechenden LED-Leuchte angezeigt.

**3 LEDs leuchten (rot, orange und grün):**  
Akku geladen

**2 LEDs leuchten (rot und orange):**  
Akku teilweise geladen

**1 LED leuchtet (rot):**  
Akku muss geladen werden



Laden Sie den Akku (4) auf, wenn nur noch die rote LED der Ladezustandsanzeige (3) leuchtet.

## Akku aufladen



Lassen Sie einen erwärmten Akku vor dem Laden abkühlen.



Laden Sie den Akku (4) auf, wenn nur noch die rote LED der Ladezustandsanzeige (3) leuchtet.



Die Ladezeit beträgt etwa 1 Stunde.

1. Nehmen Sie gegebenenfalls den Akku (4) aus dem Gerät.
2. Schieben Sie den Akku (4) in den Ladeschacht des Ladegerätes (5).
3. Schließen Sie das Ladegerät (5) an eine Steckdose an.
4. Nach erfolgtem Ladevorgang trennen Sie das Ladegerät (5) vom Netz.
5. Ziehen Sie den Akku (4) aus dem Ladegerät (5).

### Übersicht der LED-Kontrollanzeigen (6) auf dem Ladegerät (5):

**Grüne LED leuchtet ohne eingesetzten Akku:** Ladegerät betriebsbereit.

**Grüne LED leuchtet:** Akku ist geladen.

**Rote LED leuchtet:** Akku lädt.

**Rote LED blinkt:** Akku überhitzt

**Rote + Grüne LED blinken:** Akku defekt

### Verbrauchte Akkus

- Eine wesentlich verkürzte Betriebszeit trotz Aufladung zeigt an, dass der Akku verbraucht ist und ersetzt werden muss. Verwenden Sie nur einen Ersatz-Akku, den Sie über den Kundendienst beziehen können.
- Beachten Sie in jedem Falle die jeweils gültigen Sicherheitshinweise sowie Bestimmungen und Hinweise zum Umweltschutz (siehe „Entsorgung/Umweltschutz“).

## Lagerung

- Nehmen Sie den Akku vor einer längeren Lagerung (z. B. Überwinterung) aus dem Gerät.
- Lagern Sie den Akku nur im teilgeladenen Zustand. Während einer längeren Lagerzeit sollten 2 bis 3 LEDs leuchten.
- Prüfen Sie während einer längeren Lagerungsphase etwa alle 3 Monate den Ladezustand des Akkus und laden Sie bei Bedarf nach.
- Die optimale Lagertemperatur für den Akku beträgt zwischen 0 °C und 45 °C. Vermeiden Sie während der Lagerung extreme Kälte oder Hitze, damit der Akku nicht an Leistung verliert.

## Reinigung

Reinigen Sie das Ladegerät und den Akku mit einem trockenen Tuch oder mit einem Pinsel.

Verwenden Sie kein Wasser oder metallische Gegenstände.

## Wartung

- Das Gerät ist wartungsfrei.

## Entsorgung/ Umweltschutz

Nehmen Sie den Akku aus dem Gerät und führen Sie Gerät, Akku, Zubehör und Verpackung einer umweltgerechten Wiederverwertung zu. Entsorgen Sie das Verpackungsmaterial ordnungsgemäß.



Elektrische Geräte gehören nicht in den Hausmüll.



Werfen Sie den Akku nicht in den Hausmüll, ins Feuer (Explosionsgefahr) oder ins Wasser. Beschädigte Akkus können der Umwelt und ihrer Gesundheit schaden, wenn giftige Dämpfe oder Flüssigkeiten austreten.

- Geben Sie das Gerät und das Ladegerät an einer Verwertungsstelle ab. Die verwendeten Kunststoff- und Metallteile können sortenrein getrennt werden und so einer Wiederverwertung zugeführt werden. Fragen Sie hierzu unser Service-Center.
- Entsorgen Sie Akkus im entladenen Zustand. Wir empfehlen die Pole mit einem Klebestreifen zum Schutz vor einem Kurzschluss abzudecken. Öffnen Sie den Akku nicht.
- Entsorgen Sie Akkus nach den lokalen Vorschriften. Geben Sie Akkus an einer Altbatteriesammelstelle ab, wo sie einer umweltgerechten Wiederverwertung zugeführt werden. Fragen Sie hierzu Ihren lokalen Müllentsorger oder unser Service-Center.
- Die Entsorgung Ihrer defekten, eingesendeten Geräte führen wir kostenlos durch.

## Ersatzteile/Zubehör

**Ersatzteile und Zubehör erhalten Sie unter  
[www.grizzly-service.eu](http://www.grizzly-service.eu)**

Sollten Sie Probleme mit dem Bestellvorgang haben, verwenden Sie bitte das Kontaktformular. Bei weiteren Fragen wenden Sie sich an das „Service-Center“ (siehe Seite 14).

Akku PAP 20 A1, 2,0 Ah ..... 80001172  
Akku PAP 20 A3, 4,0 Ah ..... 80001159  
Ladegerät PLG 20 A1, EU ..... 80001337  
Ladegerät PLG 20 A1, UK ..... 80001338

## Garantie

Sehr geehrte Kundin, sehr geehrter Kunde, Sie erhalten auf dieses Gerät 3 Jahre Garantie ab Kaufdatum. Die Garantie für den Akku beträgt 6 Monate ab Kaufdatum. Im Falle von Mängeln dieses Produkts stehen Ihnen gegen den Verkäufer des Produkts gesetzliche Rechte zu. Diese gesetzlichen Rechte werden durch unsere im Folgenden dargestellte Garantie nicht eingeschränkt.

### Garantiebedingungen

Die Garantiefrist beginnt mit dem Kaufdatum. Bitte bewahren Sie den Original-Kassenbon gut auf. Diese Unterlage wird als Nachweis für den Kauf benötigt. Tritt innerhalb von drei Jahren ab dem Kaufdatum dieses Produkts ein Material- oder Fabrikationsfehler auf, wird das Produkt von uns – nach unserer Wahl – für Sie kostenlos repariert oder ersetzt. Diese Garantieleistung setzt voraus, dass innerhalb der Drei-Jahres-Frist das defekte Gerät und der Kaufbeleg (Kassenbon) vorgelegt und schriftlich kurz beschrieben wird, worin der Mangel besteht und wann er aufgetreten ist.

Wenn der Defekt von unserer Garantie gedeckt ist, erhalten Sie das reparierte oder ein neues Produkt zurück. Mit Reparatur oder Austausch des Produkts beginnt kein neuer Garantiezeitraum.

### Garantiezeit und gesetzliche Mängelansprüche

Die Garantiezeit wird durch die Gewährleistung nicht verlängert. Dies gilt auch für ersetzte und reparierte Teile. Eventuell schon beim Kauf vorhandene Schäden und Mängel müssen sofort nach dem Auspacken gemeldet werden. Nach Ablauf der

Garantiezeit anfallende Reparaturen sind kostenpflichtig.

### Garantieumfang

Das Gerät wurde nach strengen Qualitätsrichtlinien sorgfältig produziert und vor Anlieferung gewissenhaft geprüft.

Die Garantieleistung gilt für Material- oder Fabrikationsfehler. Diese Garantie erstreckt sich nicht auf Produktteile, die normaler Abnutzung ausgesetzt sind und daher als Verschleißteile angesehen werden können oder für Beschädigungen an zerbrechlichen Teilen (z. B. Schalter).

Diese Garantie verfällt, wenn das Produkt beschädigt, nicht sachgemäß benutzt oder nicht gewartet wurde. Für eine sachgemäße Benutzung des Produkts sind alle in der Betriebsanleitung aufgeführten Anweisungen genau einzuhalten. Verwendungszwecke und Handlungen, von denen in der Betriebsanleitung abgeraten oder vor denen gewarnt wird, sind unbedingt zu vermeiden.

Das Produkt ist lediglich für den privaten und nicht für den gewerblichen Gebrauch bestimmt. Bei missbräuchlicher und unsachgemäßer Behandlung, Gewaltanwendung und bei Eingriffen, die nicht von unserer autorisierten Service-Niederlassung vorgenommen wurden, erlischt die Garantie.

### Abwicklung im Garantiefall

Um eine schnelle Bearbeitung Ihres Anliegens zu gewährleisten, folgen Sie bitte den folgenden Hinweisen:

- Bitte halten Sie für alle Anfragen den Kassenbon und die Identifikationsnummer (IAN 326401\_1904) als Nachweis für den Kauf bereit.
- Die Artikelnummer entnehmen Sie bitte dem Typenschild, einer Gravur, auf

dem Titelblatt Ihrer Anleitung (unten links) oder als Aufkleber auf der Rück- oder Unterseite.

- Sollten Funktionsfehler oder sonstige Mängel auftreten, kontaktieren Sie zunächst die nachfolgend benannte Serviceabteilung **telefonisch** oder per **E-Mail**. Sie erhalten dann weitere Informationen über die Abwicklung Ihrer Reklamation.
- Ein als defekt erfasstes Produkt können Sie, nach Rücksprache mit unserem Kundenservice, unter Beifügung des Kaufbelegs (Kassenbons) und der Angabe, worin der Mangel besteht und wann er aufgetreten ist, für Sie portofrei an die Ihnen mitgeteilte Service-Anschrift übersenden. Um Annahmeprobleme und Zusatzkosten zu vermeiden, benutzen Sie unbedingt nur die Adresse, die Ihnen mitgeteilt wird. Stellen Sie sicher, dass der Versand nicht unfrei, per Sperrgut, Express oder sonstiger Sonderfracht erfolgt. Senden Sie das Gerät bitte inkl. aller beim Kauf mitgelieferten Zubehörteile ein und sorgen Sie für eine ausreichend sichere Transportverpackung.

## Reparatur-Service

Sie können Reparaturen, **die nicht der Garantie unterliegen**, gegen Berechnung von unserer Service-Niederlassung durchführen lassen. Sie erstellt Ihnen gerne einen Kostenvoranschlag.

Wir können nur Geräte bearbeiten, die ausreichend verpackt und frankiert eingeschickt wurden.

**Achtung:** Bitte senden Sie Ihr Gerät gereinigt und mit Hinweis auf den Defekt an unsere Service-Niederlassung.

Nicht angenommen werden unfrei - per Sperrgut, Express oder mit sonstiger Sonderfracht - eingeschickte Geräte. Die Entsorgung Ihrer defekten, eingesendeten Geräte führen wir kostenlos durch.

## Service-Center

### DE Service Deutschland

Tel.: 0800 54 35 111

E-Mail: [grizzly@lidl.de](mailto:grizzly@lidl.de)

IAN 326401\_1904

### AT Service Österreich

Tel.: 0820 201 222

(0,15 EUR/Min.)

E-Mail: [grizzly@lidl.at](mailto:grizzly@lidl.at)

IAN 326401\_1904

### CH Service Schweiz

Tel.: 0842 665566

(0,08 CHF/Min.,

Mobilfunk max. 0,40 CHF/Min.)

E-Mail: [grizzly@lidl.ch](mailto:grizzly@lidl.ch)

IAN 326401\_1904

## Importeur

Bitte beachten Sie, dass die folgende Anschrift keine Serviceanschrift ist. Kontaktieren Sie zunächst das oben genannte Service-Center.

### Grizzly Tools GmbH & Co. KG

Stockstädter Straße 20

DE-63762 Großostheim

DEUTSCHLAND

[www.grizzly-service.eu](http://www.grizzly-service.eu)

## Content

<b>Introduction .....</b>	<b>15</b>
<b>Intended Use.....</b>	<b>15</b>
<b>General Description.....</b>	<b>16</b>
Overview.....	16
<b>Technical Data.....</b>	<b>16</b>
<b>Safety information .....</b>	<b>16</b>
Symbols in the manual.....	16
General Safety Directions.....	18
Correct handling of the battery charger.....	19
<b>Charging Process .....</b>	<b>20</b>
Removing/inserting the Battery .....	21
Checking the charge status of the rechargeable battery .....	21
Recharging the battery.....	21
Used batteries .....	21
<b>Storage.....</b>	<b>22</b>
<b>Cleaning .....</b>	<b>22</b>
<b>Maintenance .....</b>	<b>22</b>
<b>Waste Disposal/Environmental Protection .....</b>	<b>22</b>
<b>Spare Parts/Accessories .....</b>	<b>23</b>
<b>Guarantee .....</b>	<b>23</b>
<b>Repair Service.....</b>	<b>24</b>
<b>Service-Center .....</b>	<b>24</b>
<b>Importer .....</b>	<b>24</b>
<b>Translation of the original EC declaration of conformity .....</b>	<b>80</b>

## Introduction

Congratulations on the purchase of your new device. With it, you have chosen a high quality product. During production, this equipment has been checked for quality and subjected to a final inspection. The functionality of your equipment is therefore guaranteed.



The operating instructions constitute part of this product.

They contain important information on safety, use and disposal. Before using the product, familiarise yourself with all of the operating and safety instructions. Use the product only as described and for the applications specified. Keep this manual safely and in the event that the product is passed on, hand over all documents to the third party.

## Intended Use

The rechargeable battery and charger are to be used in conjunction with a device from the Parkside X 20 V Team series. The rechargeable battery is compatible with all devices from the Parkside X 20 V Team series. The batteries may only be charged using chargers from the Parkside X 20 V TEAM series. Any other use can damage the device and thus pose a substantial risk to the user. This device is not suitable for commercial use. The warranty is void in the case of commercial use. The manufacturer is not liable for damage caused by improper use or incorrect operation.

## General Description



The illustrations can be found on the front fold-out page.

Dispose of the packaging material correctly.

## Overview

- A** 1 Release button
- 2 Button for the charge status display
- 3 Battery charge level indicator
- 4 Rechargeable battery
- 5 Charger
- 6 Control display on charger

## Technical Data

### Battery (Li-Ion) ..... PAP 20 A1

Battery cells.....	5
Nominal voltage .....	20 V <sub>DC</sub>
Capacity.....	2.0 Ah
Energy.....	40 Wh
Charging time .....	approx. 1 h*
Temperature.....	max. 50 °C
Charging process.....	4 - 40 °C
Operation .....	-20 - 50 °C
Storage.....	0 - 45 °C

### Charger ..... PLG 20 A1

Nominal consumption.....	65 W
Voltage input .....	230-240 V~, 50 Hz
Voltage output .....	21,5 V <sub>DC</sub>
Voltage current .....	2,4 A
Safety class .....	□ II
Miniature fuse.....	T3.15A



**Attention! This charger can only recharge the following batteries: PAP 20 A1, PAP 20 A2, PAP 20 A3.**

An up-to-date list of battery compatibility can be found at: [www.lidl.de/akku](http://www.lidl.de/akku)

## Safety information

This appliance can be used by children aged from 8 years and above and persons with reduced physical, sensory or mental capabilities or lack of experience and knowledge if they have been given supervision or instruction concerning use of the appliance in a safe way and understand the hazards involved. Children shall not play with the appliance. Cleaning and user maintenance shall not be made by children without supervision.

## Symbols in the manual



**Warning symbols with information on damage and injury prevention.**



**Hazard symbol with information on the prevention of personal injury caused by electric shock.**



Help symbols with information on improving tool handling.



## Symbols on the Battery



This rechargeable battery is part of the Parkside X 20 V TEAM series



Read through the instruction manual carefully.



Button for the charge status display



Do not dispose of batteries in household

waste, fire or water.



Do not subject the battery to strong sunlight over long periods and do not leave it on a heater (max. 50 °C).



Take batteries to an old battery collection point where they will be recycled in an environmentally friendly manner.



Electrical appliances must not be disposed of with the domestic waste.

## Symbols on the Charger:



This charger is part of the Parkside X 20 V TEAM series



Caution!



Read the operating instructions before charging.



The rcharger is for indoor use only.



Miniature fuse



Protection class II (Double insulation)



Electrical appliances must not be disposed of with the domestic waste.



LED display while charging.



Only insert the rechargeable battery once the device is completely assembled. Risk of injury!



Switch off the device and remove the battery before carrying out any maintenance work.

 The rechargeable battery only reaches its full capacity once it has been charged several times.

## General Safety Directions

 **Caution!** When using power tools, observe the following basic safety measures for the prevention of electric shocks and the risk of injury and fire.  
Please read all these instructions before using this electric tool and please keep the safety instructions.

## Careful handling and use of battery devices

- **Only recharge batteries using chargers belonging to the Parkside X 20 V Team series.** If a charger that has been designed for a particular type of battery is used to charge other batteries, there is a risk of fire.
- **In the power tools, use only the batteries designed for the purpose.** The use of other batteries may result in injuries and risk of fire.
- **Keep the unused battery away from paper clips, coins, keys, nails, screws and other small**

**metal objects, which could cause bridging of the contacts.** A short circuit between the battery contacts may cause burns or fire.

- **If used incorrectly, liquid may leak from the battery. Avoid contact with this. In the event of accidental contact, rinse off with water.** If the liquid gets into eyes, seek medical assistance. Leaking battery fluid may cause skin irritations or burns.
- **Do not use damaged or altered batteries.** Damaged or altered batteries can be unpredictable and lead to fire, explosion or risk of injury.
- **Do not expose batteries to fire or elevated temperatures.** Fire or temperatures over 130 °C can cause an explosion.
- **Follow all instructions for charging and never charge the battery or the battery-powered tool outside the temperature range stated in the operating instructions.** Incorrect charging or charging outside the permitted temperature range may destroy the battery and increase the risk of fire.

## Service

- **Never repair damaged batteries.** All battery repairs should be

carried out by the manufacturer or authorised customer service centres only.

### Special safety directions for battery-operated tools

- **Ensure that the device is switched off before inserting the battery.** Inserting a battery into a power tool that is switched on may result in accidents.
- **Recharge the batteries indoors only because the battery charger is designed for indoor use only.**
- **To reduce the electric shock hazard, unplug the battery charger from the mains before cleaning the charger.**
- **Do not subject the battery to strong sunlight over long periods and do not leave it on a heater.** Heat damages the battery and there is a risk of explosion.
- **Allow a hot battery to cool before charging.**
- **Do not open up the battery and avoid mechanical damage to the battery.** Risk of short circuit and fumes may be emitted that irritate the respiratory tract. Ensure fresh air and seek medical assistance in the event of discomfort.

- **Do not use non-rechargeable batteries!**
- **Do not use any accessories that are not recommended by PARKSIDE.** This can result in electric shock or fire.

### Correct handling of the battery charger

- Keep the equipment away from children and pets. Children should be supervised in order to ensure that they do not play with the equipment.
- **Only use chargers belonging to the Parkside X 20 V Team series to recharge the battery.** Risk of fire and explosion.
- **Before each use, check the charger, cable and plug and have them repaired by qualified professionals and only with original parts.** Do not use a defective charger and do not open it up yourself. This ensures that the safety of the device is maintained.
- **Connect the charger only to a socket with an earth. Ensure that the mains voltage matches the specifications on the charger rating plate. Risk of electric shock.**
- **Disconnect the charger from the mains before closing or open-**

ing connection to the battery/  
power tool/device.

- **Keep the charger clean and away from wet and rain. Do not use the charger outdoors.** Dirt and the entry of water increase the risk of electric shock.
- **The charger may only be used with the corresponding rechargeable batteries of the Parkside X 20 V Team series.** Charging other batteries can lead to injuries and the risk of fire.
- **Avoid mechanical damage to the charger.** This can result in internal short circuits.
- **Do not operate the charger on a combustible surface (e.g. paper, textiles).** Risk of fire due to heating during charging.
- **If the power cable for this equipment is damaged, it must be replaced by the manufacturer, a customer service agent of the same or a similarly qualified person in order to prevent hazards.**
- Do not use the charger to charge non-rechargeable batteries. The device could become damaged.

## Charging Process



**Do not expose the battery to extreme conditions such as heat or impact. Risk of injury from escaping electrolytic solution! After eye/skin contact, rinse the affected areas with water or a neutraliser and consult a doctor.**



**Charge the battery in a dry room only. Prior to attaching the charger, check that the battery's outer surface is clean and dry. There is a risk of injury due to electric shock.**



Switch off the device and remove the battery before carrying out any maintenance work.

- Charge the battery before the first time of use. Do not briefly recharge the battery several times in a row.
- Only charge with the originally supplied charger.
- If a fully recharged battery lasts for considerably shorter operating times, the battery is used up and needs to be replaced. Only use an OEM spare battery available from our Customer Service.
- Always take heed of the applicable safety instructions as well as the environmental protection regulations and information.
- The warranty excludes all defects caused by improper handling.

## Removing/inserting the Battery

1. To remove the battery (4) from the appliance, press the release button (1) on the battery and pull out the battery.
2. To insert the battery (4), place it on the guide track and push it into the appliance. It will audibly snap in.



**Only insert the rechargeable battery once the device is completely assembled. Risk of injury!**

## Checking the charge status of the rechargeable battery

The battery charge status indicator (3) signals the state of charge of the battery (4).

Press the button (2) on the battery. The state of charge of the battery is displayed by illuminating the 3-colour LED lights of the state of charge display.

### 3 LEDs light up (red, orange and green):

Battery is fully charged.

### 2 LEDs light up (red and orange):

Battery has a residual charge.

### 1 LED lights up (red):

Battery has to be charged



Only charge the battery (4) when the red LED on the charge status indicator (3) is on.

## Recharging the battery



Allow a hot battery to cool before charging.



Only charge the battery (4) when the red LED on the charge status indicator is on.



The charging time is around 1 hour.

1. Remove the battery (4) from the appliance, as necessary (see „Removing/inserting the battery“).
2. Insert the battery (4) in the charging compartment of the battery charger (5).
3. Plug the battery charger (5) into a mains outlet.
4. When the battery is fully recharged unplug the battery charger (5) from the mains.
5. Remove the battery (4) from the charger (5).

## Overview of the control display (6) on the charger (5):

**Green LED lights up without battery inserted:** Charger ready.

**Green LED lights up:** Battery such alleged charged.

**Red LED lights up:** Battery charging.

**Red LED flashes:** Battery overheated

**Red + green LEDs flash:** Defective battery

## Used batteries

- If a fully recharged battery lasts for considerably shorter operating times, the battery is used up and needs to be replaced. Only use an OEM battery pack replacement available from our Customer Service.

- Always take heed of the applicable safety instructions as well as the environmental protection regulations and information (see “Cleaning and Maintenance”).

## Storage

- Remove the battery before storing the unit for longer periods of time (e.g. hibernation).
- Store the battery only in a partially charged state. The state of charge should be 40 – 60 % over a longer storage period (two LED lights on the charge status display (3) illuminate).
- During a longer storage period, check the state of charge of the battery and recharge if necessary roughly every 3 months.
- In order to keep the battery well charged, avoid exposing the appliance to extreme heat or cold in storage.
- The ideal storage temperature for the battery is between 0 °C and 45 °C. Avoid extreme cold or heat during storage to ensure the battery output is not adversely affected.

## Cleaning

Clean the rechargeable battery (1) and charger (3) with a dry brush or dry cloth. Keep the rechargeable battery (1) and charger (3) away from moisture and sharp objects.

## Maintenance

- The equipment is maintenance free.

## Waste Disposal/Environmental Protection

Remove the battery from the device and take the device, battery, accessories and packaging for environmentally friendly recycling.



Electric units do not belong with domestic waste.



Do not dispose of batteries in household waste, fire (risk of explosion) or water. Damaged batteries may damage the environment and your health if toxic fumes or liquids leak out.

- Return the unit and the recharger to a recycling centre. The plastic and metal parts employed can be separated out and thus recycled use can be implemented. Ask our Service-Center for details.
- Dispose of batteries in discharged condition. We recommend covering the pole with adhesive tape to prevent a short circuit. Do not open up the battery.
- Dispose of batteries in accordance with the local regulations. Take batteries to an old battery collection point where they will be recycled in an environmentally friendly manner. For information about this, ask your local waste management company or our service centre.
- Defective units returned to us will be disposed of for free.
- Throw the cut grass on the compost. Do not throw it in the normal household waste.

## Spare Parts/Accessories

**Spare parts and accessories can be obtained at [www.grizzly-service.eu](http://www.grizzly-service.eu)**

If you have issues ordering, please use the contact form.

If you have any other questions, contact the "Service-Center" (see page 24).

Battery PAP 20 A1, 2.0 Ah .....80001172  
 Battery PAP 20 A3, 4.0 Ah .....80001159  
 Charger PLG 20 A1, EU .....80001337  
 Charger PLG 20 A1, UK .....80001338

## Guarantee

Dear Customer,

This equipment is provided with a 3-year guarantee from the date of purchase. The warranty on the rechargeable battery is valid 6 months from date of purchase.

In case of defects, you have statutory rights against the seller of the product. These statutory rights are not restricted by our guarantee presented below.

### Terms of Guarantee

The term of the guarantee begins on the date of purchase. Please retain the original receipt. This document is required as proof of purchase.

If a material or manufacturing defect occurs within three years of the date of purchase of this product, we will repair or replace – at our choice – the product for you free of charge. This guarantee requires the defective equipment and proof of purchase to be presented within the three-year period with a brief written description of what constitutes the defect and when it occurred.

If the defect is covered by our guarantee, you will receive either the repaired product or a new product. No new guarantee period begins on repair or replacement of the product.

### Guarantee Period and Statutory Claims for Defects

The guarantee period is not extended by the guarantee service. This also applies for replaced or repaired parts. Any damages and defects already present at the time of purchase must be reported immediately after unpacking. Repairs arising after expiry of the guarantee period are chargeable.

### Guarantee Cover

The equipment has been carefully produced in accordance with strict quality guidelines and conscientiously checked prior to delivery.

The guarantee applies for all material and manufacturing defects. This guarantee does not extend to cover product parts that are subject to normal wear and may therefore be considered as wearing parts or to cover damage to breakable parts.

This guarantee shall be invalid if the product has been damaged, used incorrectly or not maintained. Precise adherence to all of the instructions specified in the operating manual is required for proper use of the product. Intended uses and actions against which the operating manual advises or warns must be categorically avoided.

The product is designed only for private and not commercial use. The guarantee will be invalidated in case of misuse or improper handling, use of force, or interventions not undertaken by our authorised service branch.

## Processing in Case of Guarantee

To ensure efficient handling of your query, please follow the directions below:

- Please have the receipt and item number (IAN 326401\_1904) ready as proof of purchase for all enquiries.
- Please find the item number on the rating plate.
- Should functional errors or other defects occur, please initially contact the service department specified below by **telephone** or by **e-mail**. You will then receive further information on the processing of your complaint.
- After consultation with our customer service, a product recorded as defective can be sent postage paid to the service address communicated to you, with the proof of purchase (receipt) and specification of what constitutes the defect and when it occurred. In order to avoid acceptance problems and additional costs, please be sure to use only the address communicated to you. Ensure that the consignment is not sent carriage forward or by bulky goods, express or other special freight. Please send the equipment inc. all accessories supplied at the time of purchase and ensure adequate, safe transport packaging.

## Repair Service

For a charge, **repairs not covered by the guarantee** can be carried out by our service branch, which will be happy to issue a cost estimate for you.

We can handle only equipment that has been sent with adequate packaging and postage.

**Attention:** Please send your equipment to our service branch in clean condition and with an indication of the defect.

Equipment sent carriage forward or by bulky goods, express or other special freight will not be accepted. We will dispose of your defective devices free of charge when you send them to us.

## Service-Center



### Service Ireland Northern Ireland



Tel.: 1890 930 034  
(0,08 EUR/Min., (peak))  
(0,06 EUR/Min., (off peak))  
E-Mail: grizzly@lidl.ie  
**IAN 326401\_1904**



### Service Cyprus

Tel.: 8009 4409  
E-Mail: grizzly@lidl.com.cy  
**IAN 326401\_1904**

## Importer

Please note that the following address is not a service address. Please initially contact the service centre specified above.

### Grizzly Tools GmbH & Co. KG

Stockstädter Straße 20  
DE-63762 Großostheim  
GERMANY  
[www.grizzly-service.eu](http://www.grizzly-service.eu)



## Sommaire

<b>Introduction .....</b>	<b>25</b>
<b>Domaine d'utilisation .....</b>	<b>25</b>
<b>Description générale .....</b>	<b>26</b>
Vue synoptique .....	26
<b>Caractéristiques techniques .....</b>	<b>26</b>
<b>Instructions de sécurité.....</b>	<b>26</b>
Symboles utilisés dans le mode d'emploi .....	26
Consignes générales de sécurité .....	28
Maniement correct du chargeur d'accu .....	30
<b>Opération de chargement .....</b>	<b>31</b>
Retirer/utiliser l'accu.....	31
Contrôler l'état de chargement de l'accu .....	31
Charger l'accu .....	32
Accus usagés .....	32
Rangement .....	32
Entretien .....	33
<b>Élimination et protection de l'environnement.....</b>	<b>33</b>
<b>Pièces de rechange/Accessoires..</b>	<b>33</b>
<b>Garantie - France .....</b>	<b>34</b>
<b>Garantie - Belgique.....</b>	<b>36</b>
<b>Service Réparations .....</b>	<b>37</b>
<b>Service-Center.....</b>	<b>37</b>
<b>Importeur .....</b>	<b>37</b>
<b>Traduction de la déclaration de conformité CE originale .....</b>	<b>81</b>

## Introduction

Toutes nos félicitations pour l'achat de votre nouvel appareil. Vous avez ainsi choisi un produit de qualité supérieure. La qualité de l'appareil a été vérifiée pendant la production et il a été soumis à un contrôle final. Le fonctionnement de votre appareil est donc ainsi garanti. Il n'est pas à exclure que dans certains cas isolés, il demeure dans l'appareil des quantités résiduelles de lubrifiants industriels. Ceci n'est pas un défaut ou un vice et on ne doit pas s'inquiéter à ce sujet.



La notice d'utilisation fait partie de ce produit. Elle contient des instructions importantes pour la sécurité, l'utilisation et l'élimination des déchets. Avant d'utiliser ce produit, lisez attentivement les consignes d'emploi et de sécurité. N'utilisez le produit que tel que décrit et uniquement pour les domaines d'emploi indiqués.

Conservez cette notice et remettez-la avec tous les documents si vous cédez le produit à un tiers.

## Domaine d'utilisation

La batterie et le chargeur doivent être utilisés en association avec un appareil de la gamme Parkside X 20 V Team. La batterie est compatible avec tous les appareils de la gamme Parkside X 20 V Team. Les batteries doivent être chargées uniquement avec des chargeurs appartenant à la gamme Parkside X 20 V TEAM. Toute autre utilisation peut endommager l'appareil et constituer un grave danger pour l'utilisateur. Cet appareil n'est pas adapté à une utilisation commerciale. Toute utilisation commerciale met fin à la garantie. Le fabricant n'est pas

responsable des dommages causés par une utilisation non conforme aux prescriptions ou par un maniement fautif.

## Description générale



Vous trouverez les illustrations sur la page de rabat avant.

## Vue synoptique

- A**
- 1 Touche de déverrouillage de l'accumulateur
  - 2 Annonce d'état de chargement de l'accumulateur (LED)
  - 3 Annonce d'état de chargement
  - 4 Accumulateur
  - 5 Chargeur
  - 6 Voyant de contrôle du chargeur

## Caractéristiques techniques

### Accu (Li-Ion) ..... PAP 20 A1

Éléments de batterie .....	5
Tension nominale .....	20 V $\equiv$
Capacité.....	2,0 Ah
énergie.....	40 Wh
Temps de charge.....	env. 1 h*
Température.....	max. 50 °C
Processus de charge .....	4 - 40 °C
Fonctionnement.....	-20 - 50 °C
Rangement.....	0 - 45 °C

### Chargeur ..... PLG 20 A1

Absorption nominale .....	65 W
Tension d'entrée/ input.....	230-240 V~, 50 Hz
Tension de sortie .....	21,5 V $\equiv$
Courant de sortie .....	2,4 A
Classe de protection.....	□ II
Sécurité de l'appareil.....	T3.15A



**Attention ! Ce chargeur ne peut charger que les batteries suivantes : PAP 20 A1, PAP 20 A2, PAP 20 A3.**

Vous trouverez une liste actualisée de la compatibilité des batteries à l'adresse : [www.lidl.de/akku](http://www.lidl.de/akku)

## Instructions de sécurité

Cet appareil peut être utilisé par des enfants à partir de 8 ans et plus et par des personnes ayant des capacités physiques, sensorielles ou mentales réduites ou un manque d'expérience et de connaissances à condition qu'elles aient reçu une supervision ou des instructions concernant l'utilisation de l'appareil en toute sécurité et qu'elles comprennent les dangers encourus. Les enfants ne doivent pas jouer avec l'appareil. Le nettoyage et l'entretien par l'utilisateur ne doivent pas être effectués par des enfants sans surveillance.

## Symboles utilisés dans le mode d'emploi



**Symbole de danger et indications relatives à la prévention de dommages corporels ou matériels.**

 **Pictogramme de danger avec informations de prévention des dommages aux personnes par décharge électrique.**

 Symboles de remarque et informations permettant une meilleure utilisation de l'appareil.

 Déposez les accumulateurs dans une déchèterie récupérant les anciennes batteries et où ceux-ci seront livrés à un centre de recyclage écologique.

 Les appareils n'ont pas leur place dans les ordures ménagères.

## Symboles sur l'accumulateur



Cette batterie fait partie de la gamme Parkside X 20 V TEAM



Veillez lire attentivement le mode d'emploi.



Touche d'affichage de l'état de charge



Ne jetez pas l'accumulateur dans les ordures ménagères, le feu ou l'eau.



Ne laissez pas l'accumulateur exposé pendant une longue durée aux rayons du soleil et ne posez pas celui-ci sur un radiateur (max. 50°C).

## Symboles sur le chargeur



Ce chargeur fait partie de la gamme Parkside X 20 V TEAM



Attention!



Avant la première utilisation, lisez attentivement le mode d'emploi.



Le chargeur n'est apte qu'à une utilisation en intérieurs.



Sécurité de l'appareil



Classe de protection II



Les machines n'ont pas leur place dans les ordures ménagères.

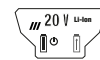

Voyants de contrôle (LED) du chargeur

**i** N'utilisez l'accumulateur que si l'appareil est complètement monté. Il existe un risque de blessure !

**i** Avant tout travail, mettez l'appareil hors tension et retirez l'accumulateur de l'appareil.

**i** La batterie rechargeable atteint son objectif après un chargement répété pleine capacité.

## Consignes générales de sécurité

 Lisez les consignes de sécurité suivantes pour éviter les risques d'incendies, de chocs électriques, de blessures de personnes et de dégâts matériels:

## UTILISATION DES OUTILS FONCTIONNANT SUR BATTERIES ET PRECAUTIONS D'EMPLOI

- Chargez les batteries uniquement avec des chargeurs appartenant à la gamme Parkside X 20 V Team. Lorsqu'un chargeur approprié pour un certain type de batteries est utilisé pour d'autres batteries, il existe un risque d'incendie.
- **N'utiliser que les accumulateurs prévus à cet effet avec les outils électriques.** L'utilisation d'un autre accumulateur peut entraîner des blessures ou déclencher un incendie.
- **Tenir l'accumulateur non utilisé à distance des trombones de bureau, des pièces de monnaie, des clés, des clous, des vis ou de tous autres petits objets en métal qui pourraient causer un découplage des contacts.** Un court-circuit entre les contacts d'accumulateur peut entraîner des combustions ou un début d'incendie.
- **En cas de mauvaise utilisation, le liquide peut sortir de l'accumulateur. Évitez tout contact avec celui-ci. En cas de contact accidentel, rincer avec de l'eau. Si le liquide pénètre dans les yeux, consulter un médecin.** Des fuites de liquide provenant de l'accumulateur peuvent entraîner des irritations de la peau ou des brûlures.
- **N'utilisez pas de batterie endommagée ou altérée.** Des batteries endommagées ou altérées peuvent se comporter de façon imprévisible et provoquer un incendie, une explosion ou un risque de blessure.

- **N'exposez pas une batterie à un feu ou à des températures trop élevées.** Le feu ou des températures supérieures à 130 °C peuvent provoquer une explosion.
- **Suivez toutes les instructions relatives au chargement et ne rechargez jamais la batterie ou l'outil sans fil à des températures en dehors de la plage indiquée dans le mode d'emploi.** Un chargement incorrect ou à des températures en dehors de la plage autorisée peut détruire la batterie et augmenter le risque d'incendie.

## Service

- **Ne réparez jamais des batteries endommagées.** L'ensemble de la maintenance des batteries ne peut être effectué que par le fabricant ou par les centres de service après-vente mandatés.

## Consignes de sécurité spéciales pour appareils sur accus

- **S'assurer que l'appareil est éteint avant de brancher l'accumulateur.** Le branchement d'un accumulateur sur un appareil électrique en marche, peut entraîner des accidents.
- **Chargez vos batteries uniquement à l'intérieur d'un local car le chargeur n'a été conçu que pour ce type d'utilisation.**
- **Pour réduire le risque d'une décharge électrique, retirez la fiche du chargeur de la prise de courant avant de le nettoyer.**
- **Ne laissez pas l'accumulateur exposé pendant une longue durée aux rayons du soleil et ne posez pas celui-ci sur un radiateur.** La chaleur nuit à l'accumulateur et il existe un risque d'explosion.
- **Laissez refroidir un accumulateur chaud avant de procéder au chargement.**
- **N'ouvrez pas l'accumulateur et évitez tout dommage mécanique à l'accumulateur.** Il existe un risque de court-circuit ; de plus il peut y avoir une émanation de vapeurs qui irritent les voies respiratoires. Ventilez le local et en cas de troubles, consultez un médecin.
- **N'utilisez aucune batterie non rechargeable.**
- **N'utilisez pas d'accessoires non recommandés par PARKSIDE.** Cela pourrait entraîner une électrocution ou un incendie

## Maniement correct du chargeur d'accu

- Il convient de surveiller les enfants pour s'assurer qu'ils ne jouent pas avec l'appareil.
- **Utilisez exclusivement un chargeur appartenant à la gamme Parkside X 20 V Team pour charger la batterie.** Il y a un risque d'incendie et d'explosion.
- **Avant chaque utilisation, contrôlez le chargeur, le câble et la prise ; ne laissez réparer votre appareil électrique que par du personnel professionnel qualifié et seulement avec des pièces de rechange d'origine. N'utilisez pas un chargeur défectueux et ne l'ouvrez pas vous-même.** Vous serez ainsi sûr que la sécurité d'emploi de l'appareil électrique est maintenue.
- **Faites attention à ce que la tension de réseau corresponde aux indications de la plaque signalétique sur le chargeur.** Il existe un risque de décharge électrique.
- **Conservez le chargeur propre et à l'abri de l'humidité et de la pluie. N'utilisez jamais le chargeur en plein air.** La pollution et la pénétration d'eau augmentent le risque de décharge électrique.
- **Le chargeur doit être utilisé uniquement avec les batteries correspondantes de la gamme Parkside X 20 V Team.** Le chargement d'autres batteries peut entraîner des blessures et un risque d'incendie.
- **Évitez les dommages mécaniques sur le chargeur.** Ils peuvent entraîner des courts-circuits intérieurs.
- **Le chargeur ne doit pas être utilisé sur un support combustible (par exemple, du papier, des textiles).** Il existe un risque d'incendie en raison du réchauffement qui se produit lors du chargement.
- Si le câble d'alimentation est endommagé, il doit être remplacé par le fabricant, son service après-vente ou des personnes de qualification similaire afin d'éviter un danger.
- L'accumulateur de votre appareil est livré seulement partiellement chargé et doit être chargé correctement avant d'être utilisé pour la première fois. Enfichez la batterie dans le support et connectez le chargeur au réseau électrique.
- Débranchez le cordon d'alimentation lorsque la batterie est complètement chargée et déconnectez-la du chargeur.

- Ne chargez pas de batterie non rechargeable dans le chargeur.

## Opération de chargement



**N'exposez pas l'accumulateur à des conditions extrêmes telles que chaleur et chocs. Il existe un risque de blessure par échappement de la solution d'électrolyte ! En cas de contact avec la peau ou les yeux rincez avec de l'eau les parties concernées ou un neutralisateur et consultez un médecin.**



**Ne chargez l'accumulateur que dans des locaux secs. La surface extérieure de l'accumulateur doit être propre et sèche avant que vous ne connectiez le chargeur. Il existe un danger de blessures par décharge électrique.**



Avant tout travail, mettez l'appareil hors tension et retirez l'accumulateur de l'appareil.

- Procédez au chargement de la batterie avant la première utilisation.
- Si la durée de fonctionnement est considérablement réduite malgré un chargement régulier, cela indique que la batterie est usée et qu'il faut la remplacer. Utilisez uniquement une batterie de remplacement d'origine appartenant à la gamme Parkside X 20 V Team, que vous pouvez acheter auprès de notre service après-vente.

- Veuillez respecter dans tous les cas les consignes de sécurité et réglementations en vigueur, ainsi que les consignes de protection de l'environnement.
- Nous ne nous portons en aucun cas garants pour des défaillances dues à une utilisation non conforme.

## Retirer/utiliser l'accu

1. Pour enlever la batterie de l'appareil, appuyez sur le bouton de déverrouillage (1) au niveau de la batterie (4) et retirez la batterie.
2. Pour insérer l'accumulateur (4) poussez l'accumulateur dans l'appareil le long de la glissière dans l'appareil. Vous devez entendre un clic.



**N'utilisez l'accumulateur que si l'appareil est complètement monté. Il existe un risque de blessure !**

## Contrôler l'état de chargement de l'accu

L'affichage d'état de chargement (3) indique l'état de chargement de l'accu (4).

Appuyez sur la touche (2) de l'accu. L'état de chargement de l'accu est indiqué par l'éclairage de la lampe DEL correspondante.

**3 LED sont allumées (rouge, orange et vert):** Batterie chargée

**2 LED sont allumées (rouge et orange):** Batterie partiellement chargée

**1 LED est allumée : (rouge):**

La batterie doit être chargée

**i** Rechargez la batterie (4) uniquement si la LED rouge de l'affichage de l'état de charge de la batterie est allumée.

**Charger l'accu**

**i** Lorsqu'une batterie est chaude, laissez-la refroidir avant de la charger.

**i** Rechargez la batterie (4) uniquement si la LED rouge de l'affichage de l'état de charge de la batterie (3) est allumée.

**i** Le temps de chargement est d'environ 1 heure.

1. S'il y a lieu, retirez l'accumulateur (4) de l'appareil.
2. Insérez l'accumulateur (4) dans l'orifice de chargement du chargeur (5).
3. Connectez le chargeur (5) à une prise de courant.  
La LED rouge de l'affichage de l'état de charge (6) sur le chargeur (5) est allumée pendant toute la durée de charge de la batterie (4). Lorsque la LED verte sur le chargeur (5) s'allume, la batterie (4) est chargée.
4. Une fois l'opération de chargement terminée, séparez le chargeur (5) du réseau.
5. Retirez l'accumulateur du chargeur (5).

**Récapitulatif des affichages de contrôle LED (6) sur le chargeur (5) :**

**La LED verte s'allume sans que la batterie ne soit insérée :** Chargeur prêt.

**La LED verte est allumée :** la batterie est chargée.

**La LED rouge est allumée :** la batterie est en charge.

**La LED rouge clignote :** La batterie surchauffe

**Les LED rouge et verte clignent :** La batterie est défectueuse

**Accus usagés**

- Un temps de fonctionnement nettement réduit malgré la charge indique que l'accumulateur est usé et doit être remplacé. Utilisez seulement un pack d'accumulateur de remplacement d'origine que vous pouvez acheter auprès du service après-vente.
- Quel que soit le cas, faites attention aux consignes de sécurité ainsi qu'aux prescriptions et aux instructions concernant la protection de l'environnement en vigueur (voir «Élimination de l'appareil et protection de l'environnement»).

**Rangement**

- En cas de stockage plus long (par exemple, hivernage) retirez l'accumulateur de l'appareil.
- Stockez l'accumulateur seulement en état partiellement chargé. En cas de stockage plus long, l'état de chargement devrait être de 40 - 60% (deux/trois voyants LED de l'affichage d'état de charge sont allumés).
- Pendant une phase de stockage plus longue, vérifiez tous les 3 mois l'état de chargement de l'accumulateur et en cas de besoin chargez-le.



- La température optimale de stockage de la batterie est de 0 °C à 45 °C. Évitez une chaleur ou un froid extrême pendant le stockage afin que la batterie ne perde pas en performance.

### Entretien

- L'appareil est sans entretien.

### Elimination et protection de l'environnement

Retirez l'accumulateur de l'appareil et déposez l'appareil, l'accumulateur, les accessoires et l'emballage dans un centre de recyclage écologiquement.



Les machines n'ont pas leur place dans les ordures ménagères.



Ne jetez pas les accumulateurs dans les ordures ménagères, dans un feu (danger d'explosion) ou dans l'eau. Les accumulateurs endommagés peuvent nuire à l'environnement et à votre santé, si des liquides ou des vapeurs toxiques s'en échappent.

- Portez l'appareil à un point de recyclage. Les différents composants en plastique et en métal peuvent être séparés selon leur nature et subir un recyclage. Demandez conseil sur ce point à notre centre de services.
- Jetez les accumulateurs en état déchargé. Nous recommandons de recouvrir les bornes avec un adhésif afin d'éviter tout court-circuit. N'ouvrez pas l'accumulateur.
- Eliminez les accumulateurs en respectant les instructions locales. Déposez les accumulateurs dans une déchèterie récupérant les anciennes batteries et où ceux-ci seront livrés à un centre de recyclage écologique. Renseignez-vous auprès de votre déchèterie locale ou auprès de notre service après-vente.
- Nous exécutons gratuitement l'élimination des déchets de vos appareils renvoyés défectueux.

### Pièces de rechange/Accessoires

**Vous obtiendrez des pièces de rechange et des accessoires à l'adresse [www.grizzly-service.eu](http://www.grizzly-service.eu)**

Si vous avez des problèmes lors du passage de la commande, merci d'utiliser le formulaire de contact. Pour toute autre question, adressez-vous au "Service-Center" (voir page 37).

Accumulateur PAP 20 A1, 2,0 Ah .....	80001172
Accumulateur PAP 20 A3, 4,0 Ah .....	80001159
Chargeur PLG 20 A1, EU.....	80001337
Chargeur PLG 20 A1, UK .....	80001338

## Garantie - France

Chère cliente, cher client,  
Ce produit bénéficie d'une garantie de 3 ans, valable à compter de la date d'achat. La batterie est garantie 6 mois à compter de la date d'achat.  
En cas de manques constatés sur ce produit, vous disposez des droits légaux contre le vendeur du produit. Ces droits légaux ne sont pas limités par notre garantie présentée par la suite.

### Article L217-4 du Code de la consommation

Le vendeur livre un bien conforme au contrat et répond des défauts de conformité existant lors de la délivrance.  
Il répond également des défauts de conformité résultant de l'emballage, des instructions de montage ou de l'installation lorsque celle-ci a été mise à sa charge par le contrat ou a été réalisée sous sa responsabilité.

### Article L217-5 du Code de la consommation

Le bien est conforme au contrat :  
1° S'il est propre à l'usage habituellement attendu d'un bien semblable et, le cas échéant :

- s'il correspond à la description donnée par le vendeur et posséder les qualités que celui-ci a présentées à l'acheteur sous forme d'échantillon ou de modèle ;
- s'il présente les qualités qu'un acheteur peut légitimement attendre eu égard aux déclarations publiques faites par le vendeur, par le producteur ou par son représentant, notamment dans la publicité ou l'étiquetage ;

2° Ou s'il présente les caractéristiques définies d'un commun accord par les parties ou être propre à tout usage spécial recherché par l'acheteur, porté à la connaissance du vendeur et que ce dernier a accepté.

### Article L217-16 du Code de la consommation

Lorsque l'acheteur demande au vendeur, pendant le cours de la garantie commerciale qui lui a été consentie lors de l'acquisition ou de la réparation d'un bien meuble, une remise en état couverte par la garantie, toute période d'immobilisation d'au moins sept jours vient s'ajouter à la durée de la garantie qui restait à courir. Cette période court à compter de la demande d'intervention de l'acheteur ou de la mise à disposition pour réparation du bien en cause, si cette mise à disposition est postérieure à la demande d'intervention.

Indépendamment de la garantie commerciale souscrite, le vendeur reste tenu des défauts de conformité du bien et des vices rédhibitoires dans les conditions prévues aux articles L217-4 à L217-13 du Code de la consommation et aux articles 1641 à 1648 et 2232 du Code Civil.

### Article L217-12 du Code de la consommation

L'action résultant du défaut de conformité se prescrit par deux ans à compter de la délivrance du bien.

### Conditions de garantie

Le délai de garantie débute avec la date d'achat. Veuillez conserver soigneusement le ticket de caisse original. En effet, ce document vous sera réclamé comme preuve d'achat.

Si un défaut de matériel ou un défaut de fabrication se présente au cours des trois ans suivant la date d'achat de ce produit, nous réparons gratuitement ou remplaçons ce produit - selon notre choix. Cette garantie suppose que l'appareil défectueux et le justificatif d'achat (ticket de caisse) nous soient

présentés durant cette période de trois ans et que la nature du manque et la manière dont celui-ci est apparu soient explicités par écrit dans un bref courrier.

Si le défaut est couvert par notre garantie, le produit vous sera retourné, réparé ou remplacé par un neuf. Aucune nouvelle période de garantie ne débute à la date de la réparation ou de l'échange du produit.

### Durée de garantie et demande légale en dommages-intérêts

La durée de garantie n'est pas prolongée par la garantie. Ce point s'applique aussi aux pièces remplacées et réparées. Les dommages et les manques éventuellement constatés dès l'achat doivent immédiatement être signalés après le déballage. A l'expiration du délai de garantie les réparations occasionnelles sont à la charge de l'acheteur.

### Volume de la garantie

L'appareil a été fabriqué avec soin, selon de sévères directives de qualité et il a été entièrement contrôlé avant la livraison.

La garantie s'applique aux défauts de matériel ou aux défauts de fabrication.

Cette garantie ne s'applique pas aux consommables. Les pièces d'usure sont remplacées pendant les deux premières années à compter de la date d'achat.

Cette garantie prend fin si le produit endommagé n'a pas été utilisé ou entretenu d'une façon conforme. Pour une utilisation appropriée du produit, il faut impérativement respecter toutes les instructions citées dans le manuel de l'opérateur. Les actions et les domaines d'utilisation déconseillés dans la notice d'utilisation ou vis-à-vis desquels une mise en garde est émise, doivent absolument être évités.

Le produit est conçu uniquement pour un usage privé et non pour un usage industriel. En cas d'emploi impropre et incorrect, de recours à la force et d'interventions entreprises et non autorisées par notre succursale, la garantie prend fin.

Les pièces détachées indispensables à l'utilisation du produit sont disponibles pendant la durée de la garantie du produit.

### Article 1641 du Code civil

Le vendeur est tenu de la garantie à raison des défauts cachés de la chose vendue qui la rendent impropre à l'usage auquel on la destine, ou qui diminuent tellement cet usage que l'acheteur ne l'aurait pas acquise, ou n'en aurait donné qu'un moindre prix, s'il les avait connus.

### Article 1648 1er alinéa du Code civil

L'action résultant des vices rédhibitoires doit être intentée par l'acquéreur dans un délai de deux ans à compter de la découverte du vice.

### Marche à suivre dans le cas de garantie

Pour garantir un traitement rapide de votre demande, veuillez suivre les instructions suivantes :

- Tenez vous prêt à présenter, sur demande, le ticket de caisse et le numéro d'identification (IAN 326401\_1904) comme preuve d'achat.
- Vous trouverez le numéro d'article sur la plaque signalétique.
- Si des pannes de fonctionnement ou d'autres manques apparaissent, prenez d'abord contact, par **téléphone** ou par **e-Mail**, avec le service après-vente dont les coordonnées sont indiquées ci-dessous. Vous recevrez alors des renseignements supplémentaires sur le déroulement de votre réclamation.

- En cas de produit défectueux vous pouvez, après contact avec notre service clients, envoyer le produit, franco de port à l'adresse de service après-vente indiquée, accompagné du justificatif d'achat (ticket de caisse) et en indiquant quelle est la nature du défaut et quand celui-ci s'est produit. Pour éviter des problèmes d'acceptation et des frais supplémentaires, utilisez absolument seulement l'adresse qui vous est donnée. Assurez-vous que l'expédition ne se fait pas en port dû, comme marchandises encombrantes, envoi express ou autre taxe spéciale. Veuillez renvoyer l'appareil, y compris tous les accessoires livrés lors de l'achat et prenez toute mesure pour avoir un emballage de transport suffisamment sûr.

## Garantie - Belgique

Chère cliente, cher client,  
Ce produit bénéficie d'une garantie de 3 ans, valable à compter de la date d'achat. La batterie est garantie 6 mois à compter de la date d'achat.

En cas de manques constatés sur ce produit, vous disposez des droits légaux contre le vendeur du produit. Ces droits légaux ne sont pas limités par notre garantie présentée par la suite.

### Conditions de garantie

Le délai de garantie débute avec la date d'achat. Veuillez conserver soigneusement le ticket de caisse original. En effet, ce document vous sera réclamé comme preuve d'achat.

Si un défaut de matériel ou un défaut de fabrication se présente au cours des trois ans suivant la date d'achat de ce produit, nous réparons gratuitement ou remplaçons

ce produit - selon notre choix. Cette garantie suppose que l'appareil défectueux et le justificatif d'achat (ticket de caisse) nous soient présentés durant cette période de trois ans et que la nature du manque et la manière dont celui-ci est apparu soient explicités par écrit dans un bref courrier. Si le défaut est couvert par notre garantie, le produit vous sera retourné, réparé ou remplacé par un neuf. Aucune nouvelle période de garantie ne débute à la date de la réparation ou de l'échange du produit.

### Durée de garantie et demande légale en dommages-intérêts

La durée de garantie n'est pas prolongée par la garantie. Ce point s'applique aussi aux pièces remplacées et réparées. Les dommages et les manques éventuellement constatés dès l'achat doivent immédiatement être signalés après le déballage. A l'expiration du délai de garantie les réparations occasionnelles sont à la charge de l'acheteur.

### Volume de la garantie

L'appareil a été fabriqué avec soin, selon de sévères directives de qualité et il a été entièrement contrôlé avant la livraison.

La garantie s'applique aux défauts de matériel ou aux défauts de fabrication. Cette garantie ne s'étend pas aux parties du produit qui sont exposées à une usure normale et peuvent être donc considérées comme des pièces d'usure ou pour des dommages affectant les parties fragiles.

Cette garantie prend fin si le produit endommagé n'a pas été utilisé ou entretenu d'une façon conforme. Pour une utilisation appropriée du produit, il faut impérativement respecter toutes les instructions citées dans le manuel de l'opérateur. Les actions

et les domaines d'utilisation déconseillés dans la notice d'utilisation ou vis-à-vis desquels une mise en garde est émise, doivent absolument être évités.

### Marche à suivre dans le cas de garantie

Pour garantir un traitement rapide de votre demande, veuillez suivre les instructions suivantes :

- Tenez vous prêt à présenter, sur demande, le ticket de caisse et le numéro d'identification (IAN 326401\_1904) comme preuve d'achat.
- Vous trouverez le numéro d'article sur la plaque signalétique.
- Si des pannes de fonctionnement ou d'autres manques apparaissent, prenez d'abord contact, par **téléphone** ou par **e-Mail**, avec le service après-vente dont les coordonnées sont indiquées ci-dessous. Vous recevrez alors des renseignements supplémentaires sur le déroulement de votre réclamation.
- En cas de produit défectueux vous pouvez, après contact avec notre service clients, envoyer le produit, franco de port à l'adresse de service après-vente indiquée, accompagné du justificatif d'achat (ticket de caisse) et en indiquant quelle est la nature du défaut et quand celui-ci s'est produit. Pour éviter des problèmes d'acceptation et des frais supplémentaires, utilisez absolument seulement l'adresse qui vous est donnée. Assurez-vous que l'expédition ne se fait pas en port dû, comme marchandises encombrantes, envoi express ou autre taxe spéciale. Veuillez renvoyer l'appareil, y compris tous les accessoires livrés lors de l'achat et prenez toute mesure pour avoir un emballage de transport suffisamment sûr.

## Service Réparations

Vous pouvez, contre paiement, faire exécuter par notre service, des réparations **qui ne font pas partie de la garantie**. Nous vous enverrons volontiers un devis estimatif.

Nous ne pouvons traiter que des appareils qui ont été correctement emballés et qui ont envoyés suffisamment affranchis.

**Attention:** veuillez renvoyer à notre agence de service votre appareil nettoyé et avec une note indiquant le défaut constaté. Les appareils envoyés en port dû - comme marchandises encombrantes, en envoi express ou avec toute autre taxe spéciale ne seront pas acceptés. Nous exécutons gratuitement la mise aux déchets de vos appareils défectueux renvoyés.

## Service-Center



### Service France

Tel.: 0800 919270

E-Mail: grizzly@lidl.fr

**IAN 326401\_1904**



### Service Belgique

Tel.: 070 270 171

(0,15 EUR/Min.)

E-Mail: grizzly@lidl.be

**IAN 326401\_1904**

## Importeur

Veuillez noter que l'adresse suivante n'est pas une adresse de service après-vente. Contactez d'abord le service après-vente cité plus haut.

### Grizzly Tools GmbH & Co. KG

Stockstädter Straße 20  
63762 Großostheim  
ALLEMAGNE  
www.grizzly-service.eu

## Inhoud

<b>Inleiding .....</b>	<b>38</b>
<b>Gebruik .....</b>	<b>38</b>
<b>Algemene beschrijving .....</b>	<b>39</b>
Overzicht.....	39
<b>Technische gegevens .....</b>	<b>39</b>
<b>Veiligheidsvoorschriften .....</b>	<b>39</b>
Symbolen in de gebruiksaanwijzing ..	39
Algemene veiligheidsinstructies .....	41
Juiste omgang met de acculader .....	42
<b>Laadproces .....</b>	<b>43</b>
Accu verwijderen/plaatsen .....	44
Laadtoestand van de accu controleren .....	44
Accu opladen .....	44
Verbruikte accu's.....	44
<b>Opslag.....</b>	<b>45</b>
<b>Onderhoud .....</b>	<b>45</b>
<b>Afval/milieubescherming .....</b>	<b>45</b>
<b>Reserveonderdelen .....</b>	<b>45</b>
<b>Garantie .....</b>	<b>46</b>
<b>Reparatieservice .....</b>	<b>47</b>
<b>Service-Center .....</b>	<b>47</b>
<b>Importeur .....</b>	<b>47</b>
<b>Vertaling van de originele CE- conformiteitsverklaring .....</b>	<b>82</b>

## Inleiding

Hartelijk gefeliciteerd met de aankoep van uw nieuw apparaat. Daarmee hebt u voor een hoogwaardig product gekozen. Dit apparaat werd tijdens de productie op kwaliteit gecontroleerd en aan een eindcontrole onderworpen. De functionaliteit van uw apparaat is bijgevolg verzekerd.



De gebruiksaanwijzing vormt een bestanddeel van dit product. Ze omvat belangrijke aanwijzingen voor veiligheid, gebruik en afvalverwijdering. Maak u vóór het gebruik van het product met alle bedienings- en veiligheidsinstructies vertrouwd. Gebruik het product uitsluitend zoals beschreven en voor de aangegeven toepassingsgebieden. Bewaar de handleiding goed en overhandig alle documenten bij het doorgeven van het product mee aan derden.

## Gebruik

De accu en de lader moeten in combinatie met een apparaat van de serie Parkside X 20 V Team worden gebruikt. De accu is compatibel met alle apparaten van de serie PARKSIDE X 20 V Team. De accu's mogen alleen met laders van de serie Parkside X 20 V TEAM worden geladen. Elk ander gebruik kan leiden tot schade aan het apparaat en een ernstig risico voor de gebruiker. Dit apparaat is niet bedoeld voor commercieel gebruik. Bij commercieel gebruik vervalt de garantie. De fabrikant is niet aansprakelijk voor schade die voortvloeit uit oneigenlijk gebruik of een foute bediening.

## Algemene beschrijving

 De afbeeldingen bevinden zich op de uitklappagina vooraan.

### Overzicht

- A** 1 Ontgrendelingsknop
- 2 Knop voor de laadindicator
- 3 Laadindicator
- 4 Accu
- 5 Lader
- 6 Verklikkers op lader

## Technische gegevens

### Accu (Li-Ion) ..... PAP 20 A1

Batterijcellen .....	5
Nominale spanning .....	20 V==
Capaciteit .....	2,0 Ah
Energie .....	40 Wh
Laadtijd .....	ca. 1 h
Temperatuur .....	max 50 °C
Laadproces .....	4 - 40 °C
Bedrijf.....	-20 - 50 °C
Opslag .....	0 - 45 °C

### Lader .....PLG 20 A1

Nominale opname .....	65 W
Ingangsspanning .....	230-240 V~, 50 Hz
Uitgangsspanning .....	21,5 V==
Uitgangsstroom .....	2,4 A
Zekering van het apparaat.....	T3.15A
Beschermniveau .....	□ II

 **Let op! Deze lader kan alleen de volgende accu's laden: PAP 20 A1, PAP 20 A2, PAP 20 A3.**

Een actuele lijst van de accu-compatibiliteit vindt u op:  
[www.lidl.de/akku](http://www.lidl.de/akku)

## Veiligheidsvoorschriften

Dit apparaat kan worden gebruikt door kinderen vanaf 8 jaar en tevens door personen met verminderde fysieke, sensorische of mentale capaciteiten, of een gebrek aan ervaring en kennis, als zij onder toezicht staan of geïnstrueerd zijn in het veilige gebruik van het apparaat en de gevaren die daaruit voortvloeien begrijpen. Kinderen mogen niet met het apparaat spelen. Reiniging of gebruikersonderhoud mogen niet door kinderen worden verricht, tenzij daar toezicht op wordt gehouden.

### Symbolen in de gebruiksaanwijzing



**Gevaarsymbool met informatie over de preventie van personen- of zaakschade.**



**Waarschuwbord met informatie voor het voorkomen van letsels door elektrische schok.**



**Aanduidingsteken met informatie over hoe u het apparaat beter kunt gebruiken.**

## Symbolen op de accu



Deze accu maakt deel uit van Parkside X 20 V TEAM



Gebruiksaanwijzing raadplegen.



Knop voor de laadtoestandsindicator.



Werp de accu's niet in het huisvuil, het vuur of

het water.



Stel de accu niet gedurende lange tijd bloot aan bezonning en leg ze niet op radiatoren (max. 50 °C).



Geef de accu's af op een inzamelplaats voor oude accu's, vanwaar ze naar een milieuvriendelijke recycling gebracht worden.



Machines horen niet bij huishoudelijk afval thuis.

## Symbolen op het laadapparaat



Deze lader maakt deel uit van Parkside X 20 V TEAM



Let op!



Lees vóór het laden de gebruiksaanwijzing.



Het laadapparaat is enkel voor een gebruik in ruimtes geschikt.



T3.15A Zekering van het apparaat.



Beschermniveau II (Dubbele isolatie).



Machines horen niet bij huishoudelijk afval thuis.



Verklikkers (led) op lader.



Steek de accu pas in het apparaat wanneer het accu-werktuig klaar voor gebruik is. Er bestaat gevaar voor verwondingen!



Schakel het apparaat uit en haal de accu eruit voordat u werkzaamheden uitvoert.



De accu bereikt slechts na meermaals laden haar volle capaciteit.



## Algemene veiligheidsinstructies



Opgelet! Bij het gebruik van elektrisch gereedschap dienen ter bescherming tegen een elektrische schok en tegen gevaar voor verwondingen en brand volgende essentiële veiligheidsmaatregelen getroffen te worden.

### Zorgvuldig omgaan met en gebruiken van Accutoestellen

- a) **Laad de accu's uitsluitend op met laders die bij de reeks Parkside X 20 V TEAM behoren.** Een lader die voor een bepaald type accu bedoeld is, kan tot brandgevaar leiden als de lader voor andere accu's wordt gebruikt.
- b) **Gebruik alleen de daarvoor voorziene accu's in de elektro-werktuigen.** Het gebruik van andere accu's kan tot verwondingen en brandgevaar leiden.
- c) **Houd de niet-gebruikte accu uit de buurt van paperclips, munten, sleutels, nagels, schroeven of andere kleine metalen voorwerpen, die een overbrugging van de contacten zouden kunnen veroorzaken.** Een kortsluiting tussen de accucontacten kan tot brandwonden of brand leiden.
- d) **Bij verkeerd gebruik kan vloeistof uit de accu vrijkomen. Vermijd contact daarmee. Bij toevallig contact met water afspelen. Als de vloeistof in de ogen komt, moet u bovendien een arts consulteren.** Vrijkomende accuvloeistof kan tot geïrriteerde huid of brandwonden leiden.
- e) **Gebruik geen beschadigde of gemodificeerde accu.** Beschadigde of gemodificeerde accu's kunnen zich onverwacht gedragen en brand, explosies en lichamelijk letsel veroorzaken.
- f) **Stel een accu niet bloot aan brand of te hoge temperaturen.** Brand of temperaturen boven 130 °C kunnen een explosie veroorzaken.
- g) **Volg alle aanwijzingen voor het laden op en laad de accu of het accugereedschap nooit buiten het in de gebruiksaanwijzing aangegeven temperatuurbereik.** Foutief laden of laden buiten het toegelaten temperatuurbereik kan de accu vernielen en het brandgevaar verhogen.

## Service

- **Verricht nooit onderhoud aan beschadigde accu's.** Alle onderhoud aan accu's zou alleen door de fabrikant of een geautoriseerde serviceorganisatie moeten worden verricht.

## Speciale veiligheidsinstructies voor accugereedschap

- Garandeer dat het toestel uitgeschakeld is vooraleer u de accu aanbrengt.** Het aanbrengen van een accu in een elektrowerktuig dat ingeschakeld is, kan tot ongevallen leiden.
- Laad uw batterijen uitsluitend binnenshuis op omdat het laadtoestel enkel daarvoor bestemd is.**
- Om het risico voor een elektrische schok te verminderen, trekt u de stekker van het laadtoestel uit het stopcontact voordat u het reinigt.**
- Stel de accu/het elektrowerktuig/het toestel niet gedurende lange tijd bloot aan bezonning en leg ze niet op radiatoren.** Hitte beschadigt de accu en er bestaat explosiegevaar.
- Laat een verwarmde accu voor het laden afkoelen.**

- Open de accu niet en vermijd een mechanische beschadiging van de accu.** Er bestaat gevaar voor kortsluiting en er kunnen dampen vrijkomen die de luchtwegen prikkelen. Zorg voor verse lucht en consulteer een arts in geval van klachten.
- Gebruik geen niet-oplaadbare batterijen!**
- Gebruik geen toebehoren dat niet door PARKSIDE is aanbevolen.** Dat kan namelijk leiden tot elektrische schok of brand.

## Juiste omgang met de acculader

- **Gebruik voor het laden van de accu uitsluitend een lader die bij de reeks Parkside X 20 V TEAM behoort.** Brand- en ontploffingsgevaar.
- **Controleer voor elk gebruik de acculader, de kabel alsook de stekker en laat alleen door gekwalificeerde geschoold personeel en met originele reservedelen herstellen.** Gebruik een defecte acculader niet en open deze niet zelf. Daardoor wordt gegarandeerd dat de veiligheid van het toestel behouden blijft.
- **Let erop dat de netspanning overeenstemt met de gegevens van het typeplaatje op de ac-**

**culader.** Er bestaat gevaar voor een elektrische schok.

- **Houd de acculader zuiver en uit de buurt van vocht en regen. Gebruik de acculader nooit in de openlucht.** Door vervuiling en het binnendringen van water vergroot het gevaar voor een elektrische schok.
- **De lader mag alleen worden gebruikt voor de bijbehorende accu's van de reeks Parkside X 20 V TEAM.** Het laden van andere accu's kan leiden tot verwondingen en brandgevaar.
- **Vermijd mechanische beschadigingen van de acculader.** Zij kunnen tot kortsluiting leiden.
- **De acculader mag niet op een brandbare ondergrond (bijv. papier, textiën) gebruikt worden.** Er bestaat brandgevaar wegens de verwarming die bij het laden optreedt.
- **Als het netsnoer van dit apparaat beschadigd is, moet het worden vervangen door de fabrikant of diens onderhoudsvertegenwoordiger of een vergelijkbaar gekwalificeerd persoon om gevaren te voorkomen.**
- De accu van uw apparaat wordt in een slechts gedeeltelijk vooraf geladen toestand geleverd en moet vóór gebruik voor de eerste keer correct opgela-

den worden. Steek de batterij in de sokkel en sluit het laadtoestel op het stroomnet aan.

- Probeer nooit om niet-oplaadbare batterijen op te laden met de lader.

## Laadproces



**Stel de accu niet bloot aan extreme omstandigheden zoals hitte en schokken. Er bestaat een risico op verwondingen door lekkende elektrolytoplossing! Spoel bij contact met de ogen of huid de desbetreffende plek met water of neutralisator en raadpleeg een arts.**



**Laad de accu uitsluitend in droge ruimtes op. De buitenkant van de accu moet schoon en droog zijn voordat u de lader aansluit. Er bestaat gevaar voor letsels door elektrische schok.**



Schakel het apparaat uit en haal de accu eruit voordat u werkzaamheden uitvoert.

- Gebruik uitsluitend een lader die bij de reeks Parkside X 20 V TEAM behoort.
- Een beduidend kortere bedrijfstijd ondanks het opladen, betekent dat de accu is verbruikt en moet worden vervangen. Gebruik uitsluitend een originele reserve-accu die u via de klantendienst kunt verkrijgen.
- Neem in elk geval de toepasselijke veiligheidsinstructies alsook de milieuvorschriften en -instructies in acht.

- Defecten die het gevolg zijn van onoordeelkundig of oneigenlijk gebruik, zijn uitgesloten van de garantie.

## Accu verwijderen/plaatsen

1. Om de accu uit het apparaat te verwijderen (4), drukt u op de ontgrendelknop (1) van de accu en trekt u de accu eruit.
2. Om de accu te plaatsen (4), schuift u de accu langs de geleidingsrail in het apparaat. De accu klikt hoorbaar vast.



**Steek de accu pas in het apparaat wanneer het accu-werktuig klaar voor gebruik is.**

## Laadtoestand van de accu controleren

De laadindicator (3) geeft de laadtoestand van de accu (4) aan.

Druk op de toets van de laadindicator (2) op de accu.

De laadtoestand van de accu wordt aangeduid met de betreffende leds die beginnen te branden.

**Drie leds branden (rood, oranje en groen):**  
Accu geladen

**Twee leds branden (rood en oranje):**  
Accu gedeeltelijk geladen

**Eén led brandt (rood):**  
Accu moet worden geladen



Laad de accu (4) op wanneer alleen nog de rode led van de laadindicator (3) brandt.

## Accu opladen



Laat een opgewarmde accu eerst afkoelen voordat u hem oplaadt.



Laad de accu (4) op wanneer alleen nog de rode led van de laadindicator (3) brandt.



De oplaadtijd is ongeveer 1 uur

1. Neem indien nodig de accu (4) uit het apparaat.
2. Schuif de accu (4) in de laadschacht van de lader (5).
3. Sluit de lader (5) aan op een stopcontact.
4. Na het lade, koppelt u de lader (5) los van het elektriciteitsnet.
5. Trek de accu (4) uit de lader (5).

## Overzicht van de LED-controle-indicaties op de lader (6):

**Groene LED brandt zonder geplaatste accu:**  
lader gereed voor gebruik.

**Groene LED brandt:** accu is geladen.

**Rode LED brandt:** accu wordt opgeladen.

**Rode LED knippert:** Accu oververhit

**Rode + groene LED knipperen:** Accu defect

## Verbruikte accu's

- Een beduidend kortere bedrijfstijd ondanks het opladen, betekent dat de accu is verbruikt en moet worden vervangen. Gebruik uitsluitend een reserve-accu die u via de klantendienst kunt verkrijgen.

- Neem in elk geval de geldende veiligheidsinstructies alsook de milieuvorschriften en -instructies in acht (zie „Afvoer/ milieubescherming“).



Werp de accu niet bij het huisvuil, in het vuur (ontploffingsgevaar) of in het water. Beschadigde accu's kunnen het milieu en uw gezondheid schaden als er giftige dampen of vloeistoffen ontsnappen.

## Opslag

- Neem de accu uit het apparaat als u het apparaat gedurende langere tijd niet zult gebruiken (bv. tijdens de winter).
- Bewaar de accu in halfgeladen toestand. Als u de accu voor langere tijd opbergt, dan moeten twee tot drie leds branden.
- Controleer tijdens een langdurige opslag de laadtoestand ongeveer elke 3 maanden en laad de accu indien nodig bij.
- Bewaar de accu bij een temperatuur van 0 °C tot 45 °C. Vermijd extreme koude of hitte tijdens de opslag, om een aantasting van de werking van de accu te voorkomen.
- Geef het apparaat en de lader af bij een recyclingcentrum. De gebruikte kunststoffen en metalen delen kunnen naar soort worden gescheiden voor recycling. Vraag ons service-center om advies.
- Voer accu's in ontladen toestand af. We raden aan om de polen af te dekken met kleefband, om kortsluiting te voorkomen. Open de accu niet.
- Voer accu's af volgens de plaatselijke voorschriften. Breng accu's binnen bij een inzamelpunt voor oude accu's, waar ze voor milieuvriendelijke recycling worden verwerkt. Vraag hiervoor raad bij uw plaatselijke afvalmaatschappij of bij ons service-center.
- De afvoer van uw ingezonden defecte apparaten voeren we gratis uit.

## Onderhoud

Het apparaat is onderhoudsvrij.

## Afval/ milieubescherming

Neem de accu uit het apparaat en lever het apparaat, de accu, toebehoren en verpakking in voor een milieuvriendelijke verwerking. Voer het verpakkingsmateriaal af zoals reglementair voorgeschreven.



Elektrische apparaten horen niet thuis bij het huisvuil.

## Reserveonderdelen

**Reserveonderdelen en accessoires verkrijgt u op [www.grizzly-service.eu](http://www.grizzly-service.eu)**

Ondervindt u problemen bij het orderproces, gebruik dan het contactformulier. Bij andere vragen neemt u contact op met het "Service-Center" (zie pag. 47).

Accu PAP 20 A1, 2,0 Ah .....80001172  
 Accu PAP 20 A3, 4,0 Ah .....80001159  
 Lader PLG 20 A1, EU .....80001337  
 Lader PLG 20 A1, UK .....80001338

## Garantie

Geachte cliënte, geachte klant,  
U krijgt op dit apparaat 3 jaar garantie, te rekenen vanaf de datum van aankoop. De garantie voor de accu is 6 maanden vanaf datum van aankoop geldig.  
Ingeval van gebreken aan dit product heeft u tegenover de verkoper van het product wettelijke rechten. Deze wettelijke rechten worden door onze hierna beschreven garantie niet beperkt.

### Garantievoorwaarden

De garantietermijn begint met de datum van aankoop. Gelieve de originele kassabon goed te bewaren. Dit document wordt als bewijs van de aankoop benodigd.  
Indien er zich binnen drie jaar, te rekenen vanaf de datum van aankoop van dit product, een materiaal- of fabricagefout voordoet, wordt het product door ons – naar onze keuze – voor u gratis gerepareerd of vervangen. Deze garantievergoeding stelt voorop dat binnen de termijn van drie jaar het defecte apparaat en het bewijs van aankoop (kassabon) voorgelegd en dat schriftelijk kort beschreven wordt, waarin het gebrek bestaat en wanneer het zich voorgedaan heeft.  
Als het defect door onze garantie gedekt is, krijgt u het gerepareerde of een nieuw product terug. Met herstelling of uitwisseling van het product begint er geen nieuwe garantieperiode.

### Garantieperiode en wettelijke kwaliteitsgarantie

De garantieperiode wordt door de garantievergoeding niet verlengd. Dit geldt ook voor vervangen en gerepareerde onderdelen. Eventueel al bij de aankoop bestaande beschadigingen en gebreken moeten onmiddellijk na het uitpakken ge-

meld worden. Na het verstrijken van de garantieperiode tot stand komende reparaties worden tegen verplichte betaling van de kosten uitgevoerd.

### Omvang van de garantie

Het apparaat werd volgens strikte kwaliteitsrichtlijnen zorgvuldig geproduceerd en vóór aflevering nauwgezet getest.

De garantievergoeding geldt voor materiaal- of fabricagefouten. Deze garantie is niet van toepassing op productonderdelen, die aan een normale slijtage blootgesteld zijn en daarom als aan slijtage onderhevige onderdelen beschouwd kunnen worden of op beschadigingen aan breekbare onderdelen (b.v. schakelaars).

Deze garantie valt weg wanneer het product beschadigd, niet oordeelkundig gebruikt of niet onderhouden werd. Voor een vakkundig gebruik van het product dienen alle in de gebruiksaanwijzing vermelde aanwijzingen nauwgezet in acht genomen te worden. Gebruiksdoeleinden en handelingen, die in de gebruiksaanwijzing afgeraden worden of waarvoor gewaarschuwd wordt, dienen onvoorwaardelijk vermeden te worden. Het product is uitsluitend voor het privé- en niet voor het commerciële gebruik bestemd. Bij een verkeerde of onoordeelkundige behandeling, toepassing van geweld en bij ingrepen, die niet door het door ons geautoriseerde servicefiliaal doorgevoerd werden, valt de garantie weg.

### Afhandeling ingeval van garantie

Gelieve aan de volgende aanwijzingen gevolg te geven om een snelle behandeling van uw verzoek te garanderen:

- Gelieve voor alle aanvragen de kassabon en het artikelnummer (IAN 326401\_1904) als bewijs van de aankoop klaar te houden.

- Gelieve het artikelnummer uit het typeplaatje.
- Indien er zich functiefouten of andere gebreken voordien, contacteert u in eerste instantie de hierna vernoemde serviceafdeling **telefonisch** of per **e-mail**. U krijgt dan bijkomende informatie over de afhandeling van uw klacht.
- Een als defect geregistreerd product kunt u, na overleg met onze klantenservice, mits toevoeging van het bewijs van aankoop (kassabon) en de vermelding, waarin het gebrek bestaat en wanneer het zich voorgedaan heeft, voor u franco naar het u medegedeelde serviceadres zenden. Om problemen bij de acceptatie en extra kosten te vermijden, maakt u onvoorwaardelijk uitsluitend gebruik van het adres, dat u medegedeeld wordt. Zorg ervoor dat de verzending niet ongefrankeerd, als volumegoed, per expresse of via een andere speciale verzendingswijze plaatsvindt. Gelieve het apparaat met inbegrip van alle bij de aankoop bijgeleverde accessoires in te zenden en voor een voldoende veilige transportverpakking te zorgen.

## Reparatieservice

U kunt reparaties, **die niet onder de garantie vallen**, tegen berekening door ons servicefiliaal laten doorvoeren. Zij maakt graag voor u een kostenraming op. Wij kunnen uitsluitend apparaten behandelen, die voldoende verpakt en gefrankeerd ingezonden werden.

**Opgelet:** Gelieve uw apparaat gereinigd en met een aanwijzing op het defect naar ons servicefiliaal te zenden.

Ongefrankeerd – als volumegoed, per expresse of via een andere speciale verzendingswijze – ingezonden apparaten worden niet geaccepteerd. De afvalverwerking van uw defecte ingezonden apparaten voeren wij gratis door.

## Service-Center

**NL** **Service Nederland**  
 Tel.: 0900 0400223  
 (0,10 EUR/Min.)  
 E-Mail: grizzly@lidl.nl  
**IAN 326401\_1904**

**BE** **Service België**  
 Tel.: 070 270 171  
 (0,15 EUR/Min.)  
 E-Mail: grizzly@lidl.be  
**IAN 326401\_1904**

## Importeur

Gelieve in acht te nemen dat het volgende adres geen serviceadres is. Contacteer in eerste instantie het hoger vermelde servicecenter.

### Grizzly Tools GmbH & Co. KG

Stockstädter Straße 20  
 DE-63762 Großostheim  
 DUITSLAND  
[www.grizzly-service.eu](http://www.grizzly-service.eu)

## Spis treści

<b>Wstęp</b> .....	<b>48</b>
<b>Użytkowanie zgodne z przeznaczeniem</b> .....	<b>48</b>
<b>Opis ogólny</b> .....	<b>49</b>
Zestawienie .....	49
<b>Dane techniczne</b> .....	<b>49</b>
<b>Uwagi dotyczące bezpieczeństwa</b> .....	<b>49</b>
Symbole użyte w instrukcji .....	49
Ogólne wskazówki bezpieczeństwa..	51
Prawidłowe obchodzenie się z ładowarką .....	53
<b>Ładowanie</b> .....	<b>54</b>
Wyjmowanie/wkładanie akumulatora .....	54
Sprawdzanie stanu naładowania akumulatora .....	54
Ładowanie akumulatora .....	55
Zużyte akumulatory .....	55
<b>Przechowywanie</b> .....	<b>55</b>
<b>Czyszczenie</b> .....	<b>55</b>
<b>Konserwacja</b> .....	<b>56</b>
<b>Utylizacja/ochrona środowiska</b> ..	<b>56</b>
<b>Części zamienne / Akcesoria</b> .....	<b>56</b>
<b>Gwarancja</b> .....	<b>57</b>
<b>Serwis naprawczy</b> .....	<b>58</b>
<b>Service-Center</b> .....	<b>58</b>
<b>Importer</b> .....	<b>58</b>
<b>Tłumaczenie oryginalnej deklaracji zgodności WE</b> .....	<b>83</b>

## Wstęp

Gratulujemy zakupu nowego urządzenia. Zdecydowali się Państwo na zakup wartościowego produktu. Niniejsze urządzenie sprawdzono w trakcie produkcji pod kątem jakości, a także dokonano jego kontroli ostatecznej. W ten sposób zapewniona jest jego sprawność.



Instrukcja obsługi jest częścią składową produktu. Zawiera ona ważne wskazówki dotyczące bezpieczeństwa, eksploatacji i utylizacji. Przed rozpoczęciem użytkowania produktu należy się zapoznać ze wszystkimi wskazówkami dotyczącymi obsługi i bezpieczeństwa. Produkt należy użytkować tylko zgodnie z opisem i podanym przeznaczeniem. Instrukcję należy przechowywać starannie, a w przypadku przekazania produktu osobom trzecim należy dostarczyć nabywcy kompletną dokumentację.

## Użytkowanie zgodne z przeznaczeniem

Akumulator i ładowarka powinny być używane w połączeniu z urządzeniem z serii Parkside X 20 V Team. Akumulator jest kompatybilny ze wszystkimi urządzeniami serii Parkside X 20 V Team. Akumulatory można ładować tylko za pomocą ładowarek z serii Parkside X 20 V TEAM. Każdy inny sposób użycia może doprowadzić do uszkodzenia urządzenia i stanowić poważne zagrożenie dla użytkownika. To urządzenie nie nadaje się do użytku profesjonalnego. W przypadku użytkowania komercyjnego gwarancja przestaje obowiązywać. Producent nie odpowiada za szkody spowodowane użyciem niezgodnym z przeznaczeniem urządzenia lub jego nieprawidłową obsługą.



## Opis ogólny



Ilustracje znajdują się na przedniej rozkładanej stronie.

## Zestawienie

- A**
- 1 Przycisk zwalniający
  - 2 Przycisk wskaźnika stanu naładowania akumulatora
  - 3 Wskaźnik stanu naładowania akumulatora
  - 4 Akumulator
  - 5 Ładowarka
  - 6 Wskaźnik kontrolny na ładowarce

## Dane techniczne

### Akumulator

#### (litowo-jonowy) ..... PAP 20 A1

Liczba ogniw akumulatora .....	5
Napięcie znamionowe .....	20 V $\equiv$
Pojemność .....	2,0 Ah
Energia .....	40 Wh
Czas ładowania .....	ok. 1 godz.
Temperatura .....	maks. 50 °C
ładowanie .....	4 - 40 °C
Praca .....	-20 - 50 °C
Przechowywanie .....	0 - 45 °C

#### Ładowarka ..... PLG 20 A1

Znamionowy pobór mocy .....	65 W
Napięcie wejściowe ..	230 - 240 V~, 50 Hz
Napięcie wyjściowe .....	21,5 V $\equiv$
Prąd wyjściowy .....	2,4 A
Zabezpieczenie urządzenia .....	T3.15A
Klasa ochronności .....	□ II



**Uwaga!** Ta ładowarka służy do ładowania poniższych akumulatorów: PAP 20 A1, PAP 20 A2, PAP 20 A3.

Aktualna lista kompatybilnych akumulatorów znajduje się na stronie: [www.lidl.de/akku](http://www.lidl.de/akku)

## Uwagi dotyczące bezpieczeństwa

To urządzenie może być używane przez dzieci w wieku powyżej 8 lat oraz osoby o obniżonej sprawności fizycznej, sensorycznej czy umysłowej lub o niedostatecznym doświadczeniu i wiedzy tylko wówczas, jeśli osoby te znajdują się pod nadzorem lub jeśli zostały pouczone o zasadach bezpiecznego użycia urządzenia i zrozumiały wynikające z tego niebezpieczeństwa. Dzieciom nie wolno bawić się urządzeniem. Czyszczenia i prac konserwacyjnych należących do użytkownika nie mogą wykonywać dzieci bez nadzoru.

## Symbole użyte w instrukcji



**Znak zagrożenia z informacjami dotyczącymi ochrony przed obrażeniami ciała lub szkodami rzeczowymi.**



**Znak zagrożenia z informacjami dotyczącymi zapobiegania szkodom osobowym na skutek porażenia prądem elektrycznym.**

 Znak informacyjny z informacją dla lepszej obsługi urządzenia.

## Symbole na akumulatorze



Akumulator jest częścią serii Parkside X 20 V TEAM.



Proszę uważnie przeczytać instrukcję obsługi.



Przycisk wskaźnika stanu naładowania akumulatora.



Akumulatora nie wyrzucać do śmieci domowych, ognia lub wody.



Nie narażać akumulatora na dłuższe, silne oddziaływanie promieni słonecznych, nie kłaść baterii na grzejnikach (maks. 50 °C).



Urządzeń elektrycznych nie należy wyrzucać razem ze śmieciami domowymi.



Akumulatory oddać do punktu zbiórki starych baterii, skąd zostaną przekazane do ponownego przetworzenia

w sposób przyjazny dla środowiska.

## Symbole na ładowarce



Urządzenie jest częścią serii Parkside X 20 V TEAM.



Uwaga!



Proszę uważnie przeczytać instrukcję obsługi.



Ładowarka jest przeznaczona tylko do użytku w pomieszczeniach.



Zabezpieczenie urządzenia



Klasa ochrony II (podwójna izolacja).



Urządzeń elektrycznych nie należy wyrzucać razem ze śmieciami domowymi.



Wskaźniki kontrolne (LED) ładowarki.



Akumulator włóż dopiero po całkowitym zmontowaniu urządzenia. Niebezpieczeństwo obrażeń ciała!

 Przed wykonaniem wszelkich prac przy urządzeniu wyłącz urządzenie i wyjmij akumulator.

 Akumulator osiąga swoją pełną pojemność dopiero po kilkukrotnym ładowaniu.

## Ogólne wskazówki bezpieczeństwa

 **UWAGA!** Przy korzystaniu z narzędzi elektrycznych należy przestrzegać podanych poniżej podstawowych środków bezpieczeństwa, zabezpieczających przed porażeniem prądem elektrycznym, zranieniem i pożarem.

**Uważne obchodzenie się z urządzeniami napędzanymi akumulatorami i ich stosowanie**

- Ładuj akumulatory tylko za pomocą ładowarek należących do serii Parkside X 20 V Team. Używanie ładowarki przystosowanej do określonego rodzaju akumulatorów z innymi akumulatorami grozi pożarem.
- Stosuj w urządzeniach elektrycznych tylko przystosowane do nich akumulatory. Używanie innych akumulatorów może prowadzić do zranień i pożaru.
- Trzymaj nieużywane akumulatory z daleka od spinaczy biurowych, monet, kluczy, gwoździ, śrub i innych drobnych przedmiotów metalowych, które mogłyby spowodować połączenie biegunów. Zwarcie między biegunami akumulatora może spowodować oparzenia lub pożar.
- Nieprawidłowe stosowanie może doprowadzić do wycieku elektrolitu z akumulatora Unikaj kontaktu z elektrolitem. Jeżeli elektrolit zetknął się z oczami, umyj oczy wodą. Jeżeli elektrolit dostał się do oka, skorzystaj dodatkowo z pomocy lekarskiej. Wyciekający z akumulatora elektrolit może spowodować podrażnienia skóry lub oparzenia.
- Nie używaj uszkodzonego lub zmienionego akumulatora. Uszkodzone lub zmienione akumulatory mogą zachowywać się nieprzewidywalnie i spowodować pożar, wybuch lub obrażenia ciała.
- Nie wystawiaj akumulatora na działanie ognia lub wysokich temperatur. Ogień lub temperatury powyżej 130 °C mogą spowodować wybuch.
- Przestrzegaj wszystkich instrukcji ładowania i nigdy nie ładuj akumulatora lub narzędzia

akumulatorowego poza zakresem temperatur podanym w instrukcji obsługi. Niewłaściwe ładowanie lub ładowanie poza dopuszczalnym zakresem temperatur może zniszczyć akumulator i zwiększyć niebezpieczeństwo pożaru.

## Serwis

- **Nigdy nie wykonuj konserwacji uszkodzonych akumulatorów.** Wszystkie czynności konserwacyjne przy akumulatorach powinny być wykonywane tylko przez producenta lub autoryzowane punkty serwisowe.

## Specjalne zasady bezpieczeństwa dotyczące urządzeń zasilanych akumulatorami

- **Upewnij się, że urządzenie jest wyłączone podczas instalowania akumulatora.** Instalowanie akumulatora w urządzeniu elektrycznym podłączonym do sieci elektrycznej może spowodować wypadek.
- **Ładuj akumulatory tylko wewnątrz pomieszczeń, ponieważ ładowarka jest przeznaczona tylko do takiego ładowania.** Istnieje niebezpieczeństwo wybuchu.
- **Aby zmniejszyć ryzyko porażenia prądem elektrycznym, zawsze odłączaj wtyczkę ładowarki od gniazdka elektrycznego, zanim zaczniesz jej czyszczenie.**
- **Nie wystawiaj narzędzia elektrycznego przez dłuższy czas na silne promieniowanie słoneczne i nie kładź go na kaloryferze.** Gorąco może spowodować uszkodzenie akumulatora i wybuch.
- **Przed rozpoczęciem ładowania zaczekaj, aż nagrzany akumulator ostygnie.**
- **Nie otwieraj akumulatora i chroń go przed mechanicznymi uszkodzeniami.** Niebezpieczeństwo zwarcia i wydzielenia par drażniących drogi oddechowe. Zapewnij sobie doływ świeżego powietrza, a razie wystąpienia dolegliwości skorzystaj dodatkowo z pomocy lekarskiej.
- **Nie używaj baterii jednorazowych, które nie nadają się do ponownego ładowania!** Może to spowodować uszkodzenie urządzenia.
- **Nie używaj akcesoriów, które nie są zalecane przez PARKSIDE.** Może to spowodować porażenie elektryczne lub pożar.

## **Prawidłowe obchodzenie się z ładowarką**

- **Do ładowania akumulatora używaj wyłącznie ładowarki należącej do serii Parkside X 20 V Team.** Niebezpieczeństwo pożaru i wybuchu.
- **Do ładowania akumulatorów używaj wyłącznie dostarczonej ładowarki.** Niebezpieczeństwo pożaru i wybuchu.
- **Przed każdym użyciem sprawdzaj ładowarkę, jej kabel i wtyczkę; naprawy zlecaj tylko wykwalifikowanemu personelowi i tylko z użyciem oryginalnych części zamiennych.** Nie używaj uszkodzonej ładowarki i nie otwieraj jej sam. Zapewni to bezpieczeństwo urządzenia.
- **Uważaj, by napięcie sieciowe było zgodne z danymi znajdującymi się na tabliczce znamionowej znajdującej się na ładowarce.** Niebezpieczeństwo porażenia prądem.
- **Utrzymuj urządzenie w czystości, nie wystawiaj go na działanie wilgoci i deszczu.** Nigdy nie używaj ładowarki na dworze. Zabrudzenie ładowarki i dostanie się wody do jej wnętrza zwiększa ryzyko porażenia prądem.
- **Ładowarka może być używana tylko z odpowiednimi akumulatorami z serii Parkside X 20 V Team.** Ładowanie innych akumulatorów może prowadzić do urazów ciała i stwarzać niebezpieczeństwo pożaru.
- **Unikaj mechanicznych uszkodzeń ładowarki.** Mogą one powodować wewnętrzne zwarcia.
- **Ładowarki nie wolno używać na palnym podłożu (np. papier, tekstylia).** Niebezpieczeństwo pożaru wskutek nagrzania wywołanego ładowaniem.
- **Jeżeli przewód zasilający tego urządzenia jest uszkodzony, należy zlecić jego wymianę producentowi, w punkcie serwisowym, lub osobie posiadającej podobne kwalifikacje, aby uniknąć zagrożeń.**
- Akumulator nowego urządzenia jest naładowany tylko częściowo i wymaga pełnego naładowania przed pierwszym użyciem. Włóż akumulator do wnęki i podłącz ładowarkę do sieci elektrycznej.
- Po pełnym naładowaniu akumulatora odłącz wtyczkę od gniazdka sieciowego i odłącz ładowarkę od urządzenia.
- Przy pomocy ładowarki nie ładować baterii jednorazowych.

## Ładowanie



**Nie narażaj akumulatora na ekstremalne warunki jak gorąco i wstrząsy. Niebezpieczeństwo obrażeń ciała przez wyciekający roztwór elektrolitu! W przypadku kontaktu z oczami lub skórą przemyj stosowne miejsca wodą bądź środkiem neutralizującym i skonsultuj się z lekarzem.**



**Akumulator ładuj tylko w suchych pomieszczeniach. Przed podłączeniem akumulatora powierzchnia zewnętrzna akumulatora musi być czysta i sucha. Istnieje niebezpieczeństwo obrażeń ciała z powodu porażenia elektrycznego.**



Przed wykonaniem wszelkich prac przy urządzeniu wyłącz urządzenie i wyjmij akumulator.

- Akumulator ładuj tylko za pomocą ładowarki należącej do serii Parkside X 20 V Team.
- Znaczne skrócenie czasu pracy pomimo naładowania sygnalizuje, że akumulator jest zużyty i należy go wymienić. Używaj tylko oryginalnego, dostępnego w naszym dziale serwisowym.
- Zawsze przestrzegaj aktualnie obowiązujących przepisów bezpieczeństwa i ochrony środowiska.
- Uszkodzenia powstałe wskutek niewłaściwej obsługi nie są objęte gwarancją.

## Wyjmowanie/wkładanie akumulatora

1. Aby wyjąć akumulator (4) z urządzenia, naciśnij przycisk zwalniający (1) na akumulatorze i wyjmij akumulator.
2. Aby włożyć akumulator (4), wsuń akumulator do urządzenia po przewodnicy szynowej. Słychać jego zatrzaśnięcie.



**Akumulator włóż dopiero, gdy narzędzie akumulatorowe jest gotowe do użycia.**

## Sprawdzanie stanu naładowania akumulatora

Wskaźnik stanu naładowania (3) sygnalizuje poziom naładowania akumulatora (4).

Naciśnij przycisk wskaźnika stanu naładowania (2) na akumulatorze.

Stan naładowania akumulatora sygnalizowany jest zaświeceniem się odpowiedniej diody.

**Gdy świecą się 3 diody LED (czerwona, pomarańczowa i zielona):** akumulator jest naładowany



**Gdy świecą się 2 diody LED (czerwona i pomarańczowa):** akumulator jest częściowo naładowany

**Gdy świeci się 1 dioda (czerwona):** akumulator wymaga ładowania



Naładuj akumulator (4), gdy na wskaźniku stanu naładowania (3) świeci się już tylko czerwona dioda LED.

## Ładowanie akumulatora

-  Jeżeli akumulator jest rozgrzany, przed ładowaniem należy odczekać do jego ostygnięcia.
-  Naładuj akumulator (4), gdy na wskaźniku stanu naładowania (3) świeci się już tylko czerwona dioda LED.
-  Czas ładowania wynosi około 1 godziny.

1. W razie potrzeby wyjmij akumulator (4) z urządzenia.
2. Wsuń akumulator (4) do wnęki ładowarki (5).
3. Podłącz ładowarkę (5) do gniazda sieciowego.
4. Po ukończeniu ładowania odłącz ładowarkę (5) od sieci.
5. Wyjmij akumulator (4) z ładowarki (5).

### Przegląd diod kontrolnych (6) na ładowarce (5):

**Zielona dioda LED świeci się bez włożonego akumulatora:** ładowarka jest gotowa do pracy.

**Świeci się zielona dioda:** Akumulator jest naładowany.

**Świeci się czerwona dioda:** Akumulator ładuje się.

**Czerwona kontrolka LED miga:** przegrzany akumulator

**Czerwona + zielona kontrolka LED miga:** uszkodzony akumulator

## Zużyte akumulatory

- Znaczne skrócenie czasu pracy pomimo naładowania sygnalizuje, że akumulator jest zużyty i należy go wymienić. Używaj tylko zamiennego akumulatora, dostępnego w naszym dziale serwisowym.
- Zawsze przestrzegaj aktualnie obowiązujących zaleceń bezpieczeństwa oraz przepisów i wskazówek dotyczących ochrony środowiska (patrz „Utylizacja/ochrona środowiska“).

## Przechowywanie

- Przed dłuższym okresem przechowywania (np. przed zimą) wyjmij akumulator z urządzenia.
- Akumulator przechowuj tylko w stanie częściowo naładowanym. Podczas dłuższego przechowywania powinny świecić się 2 do 3 diod LED.
- W okresie dłuższego przechowywania należy co 3 miesiące kontrolować stan naładowania akumulatora i w razie potrzeby doładować.
- Akumulator należy przechowywać w temperaturze między 0 °C a 45 °C. Podczas przechowywania unikać ekstremalnie niskich lub wysokich temperatur, aby akumulator nie stracił swojej wydajności.

## Czyszczenie

Oczyść ładowarkę i akumulator suchą szmatką lub pędzlem.

Nie używaj wody ani metalowych przedmiotów.

## Konserwacja

- Urządzenie jest bezobsługowe.

## Utylizacja/ochrona środowiska

Wyjmij akumulator z urządzenia i prze-  
każ urządzenie, akumulator, akcesoria  
oraz opakowanie do punktu recyklingu  
opadów. Materiały opakowaniowe usuń  
zgodnie z przepisami.



Urządzeń elektrycznych nie należy  
wyrzucać razem ze śmieciami do-  
mowymi.



Nie wyrzucaj akumulatora do  
śmieci domowych, ognia (ryzyko  
wybuchu) lub wody. Uszkodzone  
akumulatory mogą szkodzić środo-  
wisku naturalnemu i zdrowiu ludzi,  
jeśli wydostaną się z nich trujące  
opary lub ciecze.

- Urządzenie i ładowarkę oddaj do punktu recyklingu. Zastosowane ele-  
menty z tworzywa sztuczne i metali  
można posortować według rodzajów  
odpadów i w ten sposób przekazać  
do punktu recyklingu. Odpowiednie  
informacje można uzyskać w naszym  
Dziale Obsługi.
- Akumulatory należy utylizować w sta-  
nie rozładowanym. Zalecamy zastone-  
cie biegunów kawałkiem taśmy klejącej  
w celu ochrony przed ewentualnym  
zwarcieniem. Nie otwieraj akumulatora.
- Akumulatory utylizuj zgodnie z lokalny-  
mi przepisami. Akumulatory należy od-  
dać w punkcie zbiórki zużytych baterii,  
skąd zostaną przekazane do ponowne-  
go przetworzenia w sposób przyjazny  
dla środowiska. O szczegóły pytaj w  
najbliższym zakładzie utylizacji odpa-  
dów lub w naszym Dziale Obsługi.
- Utylizację przesłanych przez Ciebie  
uszkodzonych urządzeń wykonujemy  
bezpłatnie.

## Części zamienne / Akcesoria

**Części zamienne i akcesoria można zakupić na  
[www.grizzly-service.eu](http://www.grizzly-service.eu)**

W przypadku problemów z zamawianiem należy skorzystać z formularza kontaktowe-  
go. W razie kolejnych pytań należy zwracać się do „Service-Center” (patrz strona 58).

Akumulator PAP 20 A1, 2,0 Ah .....	80001172
Akumulator PAP 20 A3, 4,0 Ah .....	80001159
Ładowarka EU PLG 20 A1, EU .....	80001337
Ładowarka UK PLG 20 A1, EU .....	80001338



## Gwarancja

Szanowna Klientko, Szanowny Kliencie, na zakupione urządzenie otrzymują Państwo 3 lata gwarancji od daty zakupu.

Gwarancja na akumulator wynosi 6 miesięcy od daty zakupu.

W przypadku wad tego produktu przysługują Państwu ustawowe prawa w stosunku do sprzedawcy produktu. Prawa te nie są ograniczone przez naszą przedstawioną niżej gwarancję.

### Warunki gwarancji

Okres gwarancji rozpoczyna się z datą zakupu. Prosimy zachować oryginalny paragon. Będzie on potrzebny jako dowód zakupu.

Jeśli w okresie trzech lat od daty zakupu tego produktu wystąpi wada materiałowa lub fabryczna, produkt zostanie – wedle naszego wyboru – bezpłatnie naprawiony lub wymieniony. Gwarancja zakłada, że w okresie trzech lat uszkodzone urządzenie zostanie przesłane wraz z dowodem zakupu (paragonem) z krótkim opisem, gdzie wystąpiła wada i kiedy się pojawiła.

Jeśli defekt jest objęty naszą gwarancją, otrzymają Państwo z powrotem naprawiony lub nowy produkt. Wraz z wymianą urządzenia lub ważnej części, zgodnie z art. 581 § 1 aktualnej wersji Kodeksu cywilnego, okres gwarancji rozpoczyna się od nowa.

### Okres gwarancji i ustawowe roszczenia z tytułu wad

Okres gwarancji nie wydłuża się z powodu świadczenia gwarancyjnego. Obowiązuje to również dla wymienionych lub naprawionych części. Ewentualne uszkodzenia i wady istniejące już w momencie

zakupu należy zgłosić bezzwłocznie po rozpakowaniu. Naprawy przypadające po upływie okresu gwarancji są odpłatne.

### Zakres gwarancji

Urządzenie wyprodukowano z zachowaniem staranności zgodnie z surowymi normami jakościowymi i dokładnie sprawdzono przed wysyłką.

Gwarancja obowiązuje dla wad materiałowych lub fabrycznych. Gwarancja nie rozciąga się na części produktu, które podlegają normalnemu zużyciu i można je uznać za części zużywalne, oraz na uszkodzenia części delikatnych.

Gwarancja przepada, jeśli produkt został uszkodzony, nie był zgodnie z przeznaczeniem użytkowany i konserwowany. Użytkowanie zgodnie z przeznaczeniem wiąże się z przestrzeganiem wszystkich wskazówek zawartych w instrukcji obsługi. Należy bezzwłędnie unikać zastosowań i działań, których odradza się lub przed którymi ostrzega się w instrukcji obsługi. Produkt jest przeznaczony do użytku prywatnego, a nie komercyjnego. W przypadku niewłaściwego i nieodpowiedniego obchodzenia się z urządzeniem, stosowania „na siłę” i zabiegów, które nie zostały przeprowadzone przez nasz autoryzowany oddział, gwarancja wygasa.

### Realizacja w przypadkach objętych gwarancją

Aby zagwarantować szybkie przetworzenie Państwa sprawy, prosimy o przestrzeganie poniższych wskazówek:

- W przypadku wszelkich zapytań prosimy o przygotowanie paragonu i numeru identyfikacyjnego jako dowodu zakupu (IAN 326401\_1904).
- Numer artykułu znajduje się na tabliczce znamionowej.

- W przypadku wystąpienia usterek lub innych wad prosimy o skontaktowanie się z wymienionym niżej działem serwisowym **telefonicznie** lub **mailowo**. Użytkując Państwo wówczas szczegółowe informacje na temat realizacji reklamacji.
- Uszkodzony produkt mogą Państwo wysłać po skontaktowaniu się z naszym działem obsługi klienta, załączając dowód zakupu (paragon) i określając, na czym polega wada i kiedy wystąpiła, bezpłatnie na podany adres serwisu. Aby uniknąć problemów z odbiorem i dodatkowych kosztów, prosimy o wysłanie przesyłki na adres, który Państwu podano. Należy się upewnić, żeby wysyłka nie nastąpiła odpłatnie, jako ponadwymiarowa, ekspresowo lub na innych specjalnych warunkach. Prosimy o przesłanie urządzenia wraz ze wszystkimi częściami wyposażenia otrzymanymi przy zakupie i zadbanie o wystarczająco bezpieczne opakowanie.

## Serwis naprawczy

Naprawy, **które nie są objęte gwarancją**, można zlecić odpłatnie w naszym oddziale serwisowym. Serwis sporządzi Państwu kosztorys naprawy.

Podajemy się wyłącznie naprawy urządzeń, które zostały prawidłowo zapakowane i ofrankowane.

**Uwaga:** Prosimy o przesłanie czystego urządzenia ze wskazaniem usterki.

Urządzenia przesłane dla nas odpłatnie, jako przesyłka ponadwymiarowa, ekspresowa lub na innych warunkach specjalnych, nie zostaną odebrane.

Utylizację przestanych do nas uszkodzonych urządzeń przeprowadzamy bezpłatnie.

## Service-Center

### Serwis Polska

Tel.: 22 397 4996

E-Mail: [grizzly@lidl.pl](mailto:grizzly@lidl.pl)

IAN 326401\_1904

## Importer

Prosimy mieć na uwadze, że poniższy adres nie jest adresem serwisu. Prosimy o kontakt z wymienionym wyżej centrum serwisowym.

### Grizzly Tools GmbH & Co. KG

Stockstädter Straße 20

DE-63762 Großostheim

NIEMCY

[www.grizzly-service.eu](http://www.grizzly-service.eu)

## Obsah

<b>Úvod</b> .....	<b>59</b>
<b>Účel použití</b> .....	<b>59</b>
<b>Obecný popis</b> .....	<b>59</b>
Přehled .....	60
<b>Technická data</b> .....	<b>60</b>
<b>Bezpečnostní pokyny</b> .....	<b>60</b>
Symboly v návodu.....	60
Obecné bezpečnostní pokyny.....	61
Správné zacházení s nabíjecím přístrojem pro akumulátory.....	63
<b>Nabíjecí proces</b> .....	<b>64</b>
Vyjmutí/vložení akumulátoru .....	64
Kontrola stavu nabití akumulátoru.....	65
Nabíjení akumulátoru .....	65
Spotřebované akumulátory.....	65
<b>Skladování</b> .....	<b>66</b>
<b>Čištění</b> .....	<b>66</b>
<b>Údržba</b> .....	<b>66</b>
<b>Likvidace/ochrana životního prostředí</b> .....	<b>66</b>
<b>Náhradní díly</b> .....	<b>67</b>
<b>Záruka</b> .....	<b>67</b>
<b>Opravná</b> .....	<b>68</b>
<b>Service-Center</b> .....	<b>68</b>
<b>Dovozce</b> .....	<b>68</b>
<b>Překlad originálního prohlášení o shodě CE</b> .....	<b>84</b>

## Úvod

Blahopřejeme vám ke koupi vašeho nového přístroje. Rozhodli jste se pro vysoce kvalitní výrobek.

Kvalita tohoto přístroje byla kontrolována během výroby a byla provedena také závěrečná kontrola. Tím je zaručena funkčnost přístroje.



Návod k obsluze je součástí tohoto výrobku. Obsahuje důležité pokyny týkající se bezpečnosti, používání a likvidace. Před použitím výrobku se seznámte se všemi pokyny k obsluze a bezpečnosti. Výrobek používejte jen k popsaným účelům a v rámci uvedených oblastí použití. Návod dobře uschovejte a při předávání výrobku třetímu předejte i všechny podklady.

## Účel použití

Akumulátor a nabíječka by měly být používány společně s přístrojem série Parkside X 20 V Team. Akumulátor je kompatibilní se všemi přístroji PARKSIDE X 20 V Teams. Akumulátory se smí nabíjet pouze nabíječkami série Parkside X 20 V TEAM. Při jakémkoliv jiném použití může dojít k poškození zařízení a uživatel může být vystaven vážnému nebezpečí. Tento přístroj není vhodný pro komerční využití. Při řemeslném použití záruka zaniká.

Výrobce neručí za škody způsobené nesprávným použitím nebo nesprávnou obsluhou.

## Obecný popis



Obrázky naleznete na přední rozkládací stránce.

## Přehled

- A** 1 Odblokovací tlačítko
- 2 Tlačítko ukazatele stavu nabíjení
- 3 Ukazatel stavu nabíjení
- 4 Akumulátor
- 5 Nabíječka
- 6 Kontrolní ukazatel na nabíječce

## Technická data

### Akumulátor (Li-Ion) ..... PAP 20 A1

Bateriové články .....	5
Jmenovité napětí .....	20 V $\equiv$
Kapacita .....	2,0 Ah
Energie .....	40 Wh
Doba nabíjení .....	cca. 1 h*
Teplota .....	max 50 °C
Nabíjecí proces .....	4 - 40 °C
Provoz .....	-20 - 50 °C
Skladování .....	0 - 45 °C

### Nabíječka ..... PLG 20 A1

Příkon .....	65 W
Vstupní napětí .....	230 - 240 V~, 50 Hz
Výstupní napětí .....	21,5 V $\equiv$
Výstupní proud .....	2,4 A
Jištění přístroje .....	T3.15A
Třída ochrany .....	□ II



**Pozor! Pomocí této nabíječky lze nabíjet pouze následující akumulátory: PAP 20 A1, PAP 20 A2, PAP 20 A3.**

Aktuální seznam kompatibility akumulátorů najdete na:

[www.lidl.de/akku](http://www.lidl.de/akku)

## Bezpečnostní pokyny

Děti od 8 let věku, osoby s omezenými fyzickými, smyslovými či

psychickými schopnostmi a také osoby s nedostatečnými zkušenostmi či vědomostmi mohou s tímto přístrojem manipulovat pouze pod dozorem jiné osoby, nebo pokud jim bylo vysvětleno bezpečné používání zařízení a jsou si vědomy případných rizik souvisejících s používáním zařízení. S přístrojem si nesmí hrát děti. Čištění ani užitelskou údržbu nesmí provádět děti bez dozoru.

## Symboly v návodu



**Výstražné značky s údaji k zabránění škodám na zdraví nebo věcným škodám.**



**Označení nebezpečí s informacemi o zabránění zranění osob v důsledku zasažení elektrickým proudem.**



Informační značka s informacemi pro lepší manipulaci s přístrojem.

## Grafické značky na akumulátoru



Tento akumulátor je součástí Parkside X 20 V TEAM



Před použitím přístroje si pozorně přečtěte návod k obsluze.



Tlačítko ukazuje stavu nabití.



Nevyhazujte akumulátory do domácího odpadu, do ohně anebo do vody.



Nevystavujte akumulátor / nástroj delší dobu silnému slunečnímu záření a neodkládejte tyto na vyhřívací tělesa (max. 50 °C).



Odevzdejte akumulátory ve sběrně pro staré baterie, kde se přivedou k recyklaci s ohledem na životní prostředí.



Elektrické přístroje nepatří do domácího odpadu.

## Grafické značky na nabíječe



Tato nabíječka je součástí Parksidex X 20 V TEAM



Pozor!



Před nabíjením je třeba si přečíst návod k akumulátoru.



Nabíječka je vhodná pouze k používání v místnostech.



Jištění přístroje



Třída ochrany II (dvojitá izolace)



Elektrické přístroje nepatří do domácího odpadu.



Kontrolní ukazatele (LED) nabíječky.



Akumulátor vložte teprve tehdy, až bude zařízení zcela namontováno. Hrozí nebezpečí poranění!



Před jakoukoliv prací na zařízení vypněte zařízení a vytáhněte akumulátor ze zařízení.



Akumulátor dosáhne svou plnou kapacitu až po několika násobném nabíjení.

## Obecné bezpečnostní pokyny



**Pozor! Při použití elektrických zařízení je nutné v rámci ochrany proti úrazu el. proudem, zranění a požáru nutně respektovat níže uvedená základní bezpečnostní opatření:**

## Pečlivé zacházení s akumulátorovými nástroji a jejich používání

- **Akumulátory nabíjejte pouze v nabíječkách, určených pro sérii Parkside X 20 V Team.** Použije-li se nabíječka určená pro určitý typ akumulátorů s jiným typem akumulátoru, hrozí nebezpečí požáru.
- **V elektrických nástrojích použijte pouze pro ně určené akumulátory.** Použití jiných akumulátorů může vést k poraněním a k nebezpečí požáru.
- **Udržujte nepoužívané akumulátory vzdáleně od kancelářských sponek, mincí, klíčů, hřebíků, šroubů anebo jiných malých kovových předmětů, které by mohly zapříčinit přemostění kontaktů.** Zkrat mezi kontakty akumulátoru může mít za následek popáleniny anebo oheň.
- **Při nesprávném používání může z akumulátoru unikat tekutina. Vyvarujte se kontaktu s ní. Při náhodném kontaktu opláchněte vodou. Když se tato tekutina dostane do očí, přídavně vyhledejte lékařskou pomoc.** Uniknutá tekutina může vést k podrážděním pokožky anebo k popáleninám.

- **Nepoužívejte poškozené nebo modifikované akumulátory.** Poškozené nebo modifikované akumulátory se mohou chovat nepředvídatelně a způsobit požár, výbuch nebo zranění.
- **Nevystavujte akumulátor ohni ani vysokým teplotám.** Oheň nebo teploty nad 130 °C mohou způsobit výbuch.
- **Dodržujte všechny pokyny pro nabíjení a nikdy nenabíjejte akumulátor ani akumulátorový nástroj mimo rozsah teplot, uvedených v návodu k obsluze.** Nesprávné nabíjení nebo nabíjení mimo povolený teplotní rozsah může zničit akumulátor a zvýšit nebezpečí požáru.

## Servis

- **Na poškozených akumulátorech nikdy neprovádějte údržbu.** Veškerá údržba akumulátorů by měla být prováděna pouze výrobcem nebo autorizovanými servisními středisky.

## Speciální bezpečnostní pokyny pro akumulátorové přístroje

- **Zajistěte to, že je nástroj vypnutý předtím, než do něj vložíte akumulátor.** Vkládání akumu-

látoru do elektrického nástroje, který je zapnutý, může vést k nehodám.

- **Nevystavujte akumulátor/ elektrický nástroj/ nástroj delší dobu silnému slunečnímu záření a neodkládejte tyto na vyhřívací tělesa.** Horko škodí akumulátoru a existuje nebezpečí exploze.
- **Nechte zahřátý akumulátor před nabíjením vystydnout.**
- **Neotvírejte akumulátor a vyvarujte se mechanickým poškozením akumulátoru.** Existuje nebezpečí krátkého spojení a mohou unikat páry, které dráždí dýchací cesty. Postarejte se o čerstvý vzduch a při potížích vyhledejte lékařskou pomoc.
- **Odpojte nástroj od sítě, když se akumulátor z něj vybere.**
- **Neotvírejte akumulátor a vyvarujte se mechanickým poškozením akumulátoru.** Existuje nebezpečí krátkého spojení a mohou unikat páry, které dráždí dýchací cesty. Postarejte se o čerstvý vzduch a při potížích vyhledejte lékařskou pomoc.
- **Nepoužívejte dobíjecí baterie.**
- **Nepoužívejte příslušenství, které nebylo doporučeno společností PARKSIDE.** To může vést k úrazu elektrickým proudem nebo k požáru.

## **Správné zacházení s nabíjecím přístrojem pro akumulátory**

- **K nabíjení akumulátoru použijte výhradně dodanou nabíječku určenou pro řadu Parkside X 20 V Team.** Hrozí nebezpečí požáru a výbuchu.
- **Zkontrolujte před každým použitím nabíjecí přístroj, kabel a zástrčku a nechte je opravovat kvalifikovaným odborným personálem a pouze s originálními náhradními díly. Nepoužívejte defektní nabíjecí přístroj a sami ho neotvírejte.** Tímto je zabezpečené to, že zůstane zachována bezpečnost nástroje.
- **Připojujte nabíjecí přístroj pouze na zásuvku s uzemněním. Dbejte na to, aby síťové napětí souhlasilo s údajem na typovém štítku nabíjecího přístroje.** Existuje nebezpečí elektrického úderu.
- **Udržujte nabíjecí přístroj čistý a vzdáleně od vlhkosti a deště. Nikdy nepoužívejte nabíjecí přístroj na volném prostranství.** Skrz zašpinění a vniknutí vody, se zvyšuje riziko elektrického úderu.
- **Nabíječku lze provozovat pouze s příslušnými akumulátory série Parkside X 20 V Team.**

Při nabíjení jiných akumulátorů může dojít ke zraněním a hrozí nebezpečí požáru.

- **Vyvarujte se mechanickým poškozením nabíjecího přístroje.** Tyto mohou vést k vnitřním krátkým spojením.
- **Nabíjecí přístroj se nesmí provozovat na hořlavém podkladu (např. papír, textilie).** Existuje nebezpečí požáru kvůli zahřívání, které se vytváří při nabíjení.
- **Dojde-li k poškození přípojného vedení tohoto přístroje, musí jej vyměnit výrobce nebo zákaznický servis či podobně kvalifikovaná osoba, aby se předešlo ohrožením.**
- Akumulátor Vašeho přístroje je dodáván v částečně přednabitěm stavu a před prvním použitím se musí řádně nabít. Zastrčte akumulátor do podstavce a zapojte nabíječku do napájecí sítě.
- Jakmile bude akumulátor plně nabitý, vytáhněte síťovou zástrčku a odpojte nabíječku od přístroje.
- Nenabíjejte v nabíječce baterie, které nelze nabíjet.

## Nabíjecí proces



**Akumulátor nevystavujte extrémním podmínkám, například vysokým teplotám a ná-**

**razům. Hrozí riziko zranění kvůli unikajícímu elektrolytickému roztoku! Při zasažení očí či pokožky opláchněte postižené místo vodou nebo neutralizátorem a vyhledejte pomoc lékaře.**



**Akumulátor nabíjejte pouze v suchých prostorách. Před připojením nabíječky musí být vnější plochy akumulátoru čisté a suché. Hrozí nebezpečí úrazu elektrickým proudem.**



Před jakoukoliv prací na zařízení vypněte zařízení a vytáhněte akumulátor ze zařízení.

- Přístroj nabíjejte pouze pomocí nabíječky určené pro sérii Parkside X 20 V Team.
- Jestliže se významně zkrátí provozní doba, i když je akumulátor nabitý, znamená to, že akumulátor je u konce své životnosti a je nutné jej vyměnit. Používejte pouze originální náhradní akumulátor, který zakoupíte v zákaznickém servisu.
- V každém případě vždy dbejte bezpečnostních pokynů a také předpisů a upozornění týkajících se ochrany životního prostředí.
- Na závady vzniklé kvůli manipulaci v rozporu s určením se nevztahuje záruka.

## Vyjmutí/vložení akumulátoru

1. K vyjmutí akumulátoru (4) z přístroje stiskněte odblokovací tlačítko (1) na akumulátoru a akumulátor vytáhněte.



2. Ke vložení akumulátoru (4) zasuňte akumulátor podél vodičí lišty do přístroje. Slyšitelně zaklapne.



**Akumulátor vložte teprve tehdy, až bude přístroj zcela namontován. Hrozí nebezpečí poranění!**

## Kontrola stavu nabití akumulátoru

Ukazatel stavu nabití (3) signalizuje stav nabití akumulátoru (4).

Stiskněte tlačítko ukazatele stavu nabití (2) na akumulátoru.

Stav nabití akumulátoru je signalizován rozsvícením příslušného ukazatele LED.

### 3 LED svítí (červená, oranžová a zelená):

Akumulátor je nabitý

### 2 LED svítí (červená a oranžová):

Akumulátor je částečně nabitý

### 1 LED svítí (červená):

Akumulátor je nutné dobít



Nabijte akumulátor (4), když svítí pouze červená LED ukazatele stavu (3).

## Nabíjení akumulátoru



Nechte zahřátý akumulátor před nabíjením vychladnout.



Nabijte akumulátor (4), když svítí pouze červená LED ukazatele stavu (3).



Doba nabíjení je cca 1 hodina.

1. Popřípadě vyjměte akumulátor (4) z přístroje.
2. Zasuňte akumulátor (4) do nabíjecí prohloubeniny v nabíječce (5).
3. Nabíječku (5) zapojte do síťové zásuvky.
4. Po úspěšném dokončení nabíjení odpojte nabíječku (5) od sítě.
5. Vytáhněte akumulátor (4) z nabíječky (5).

## Přehled kontrolních ukazatelů LED (6) na nabíječce (5):

**Zelená LED svítí bez vloženého akumulátoru:** Nabíječka je připravena k provozu.

**Zelená LED svítí:** Akumulátor je nabitý.

**Červená LED svítí:** Akumulátor se nabíjí.

**Červená LED bliká:** Akumulátor přehřátý

**Červená + zelená LED blikají:** Akumulátor je vadný

## Spotřebované akumulátory

- Jestliže se významně zkrátí provozní doba, i když je akumulátor nabitý, znamená to, že akumulátor je u konce své životnosti a je nutné jej vyměnit. Používejte pouze náhradní akumulátory, které zakoupíte v zákaznickém servisu.
- V každém případě vždy dbejte bezpečnostních pokynů a také předpisů a upozornění týkajících se ochrany životního prostředí (viz část „Likvidace / ochrana životního prostředí“).

## Skladování

- Před delším uskladněním (např. zazimování) vyjměte akumulátor z přístroje.
- Akumulátor uskladněte v částečně nabitém stavu. Během delší skladovací doby by měly svítit 2 až 3 LED.
- Během delší doby skladování zkontrolujte cca každé 3 měsíce stav nabití akumulátoru a podle potřeby jej dobijte.
- Akumulátor skladujte při teplotě mezi 0 °C až 45 °C. Během skladování zabraňte extrémnímu chladu nebo teplu, aby akumulátor neztratil svůj výkon.

## Čištění

Vyčistěte nabíječku a akumulátor suchým hadříkem nebo štetcem.  
Nepoužívejte vodu ani kovové předměty.

## Údržba

- Přístroj je bezúdržbový.

## Likvidace/ochrana životního prostředí

Vyjměte akumulátor z přístroje a přístroj, akumulátor, příslušenství a obal odevzdejte k ekologické recyklaci. Obalový materiál zlikvidujte správně dle předpisů.



Elektrické přístroje nepatří do domácího odpadu.



Li-Ion

Akumulátor neodhazujte do domovního odpadu ani do ohně (nebezpečí exploze) či do vody. Poškozené akumulátory mohou při úniku jedovatých výparů či kapalin poškodit životní prostředí a zdraví osob.

- Přístroj a nabíječku odevzdejte na sběrném recyklačním místě. Použité plastové a kovové části lze oddělit a vytřídit pro recyklaci. V případě dotazů se obraťte na servisní centrum.
- Akumulátory likvidujte ve vybitém stavu. Doporučujeme póly akumulátoru přelepit lepicí páskou, čímž zabráníte zkratu. Akumulátor neotevírejte.
- Akumulátory zlikvidujte podle místních předpisů. Akumulátor odevzdejte na sběrném místě pro staré baterie, kde bude recyklován v souladu s předpisy na ochranu životního prostředí. V případě dotazů se obraťte na místní organizaci pro likvidaci odpadů nebo na naše servisní centrum.
- Likvidaci zaslaných vadných přístrojů provádíme zdarma.

## Náhradní díly

### Náhradní díly a příslušenství obdržíte na stránkách www.grizzly-service.eu

Pokud máte problémy při objednávání, použijte prosím kontaktní formulář. V případě jakýchkoliv dalších dotazů se obraťte na servisní středisko / „Service-Center“ (viz strana 68).

Akumulátor PAP 20 A1, 2,0 Ah .....	80001172
Akumulátor PAP 20 A3, 4,0 Ah .....	80001159
Nabíječka PLG 20 A1, EU .....	80001337
Nabíječka PLG 20 A1, UK .....	80001338

## Záruka

Vážení zákazníci,

Na tento přístroj poskytujeme 3letou záruku od data zakoupení. Záruka na akumulátor je 6 měsíců od data zakoupení.

V případě závady tohoto výrobku vám vůči prodejci výrobku přináležejí zákonná práva. Tato zákonná práva nejsou omezena naší následovně uvedenou zárukou.

### Záruční podmínky

Záruční doba začíná běžet ode dne nákupu. Uchovejte si, prosím, originál účtenky pro pozdější použití. Tento dokument budete potřebovat jako doklad o koupi.

Zjistíte-li během tří let od data koupě u tohoto výrobku materiálovou nebo výrobní vadu, bude výrobek námi, podle našeho výběru, bezplatně opraven nebo nahrazen. Tato záruční oprava předpokládá, že během 3leté lhůty předložíte poškozený přístroj s dokladem o koupi (pokladní stvrženka) a písemně krátce popíšete, v čem spočívá závada a kdy k ní došlo.

Bude-li závada kryta naší zárukou, získáte zpět opravený nebo nový výrobek.

Opravou nebo výměnou výrobku nezačíná záruční doba běžet od začátku.

### Záruční doba a zákonné nároky na odstranění vady

Záruční doba se neprodlužuje poskytnutím záruky. Toto platí i pro nahrazené a opravené díly. Již při koupi zjištěné závady a nedostatky musíte nahlásit okamžitě po vybalení výrobku. Po uplynutí záruční doby musíte uhradit náklady za provedené opravy.

### Rozsah záruky

Přístroj byl precizně vyroben podle přísných jakostních směrnic a před dodáním byl svědomitě zkontrolován.

Záruční oprava se vztahuje na materiálové nebo výrobní vady. Tato záruka se netýká dílů výrobku, které jsou vystaveny normálnímu opotřebením, a lze je považovat za spotřební materiál, nebo poškození křehkých dílů.

Tato záruka neplatí, je-li výrobek poškozen z důvodu neodborného používání, nebo pokud u něj nebyla prováděna údržba. Pro odborné používání výrobku musí být přesně dodržovány všechny pokyny uvedené v návodu k obsluze. Bezpodmínečně je třeba zabránit používání a manipulacím s výrobkem, které nejsou v návodu k obsluze doporučeny, nebo je před nimi varováno.



Výrobek je určen jen pro soukromé účely a ne pro komerční využití. Záruka zaniká v případě zneužívání a neodborné manipulace, používání nadměrné síly a při zásazích, které nebyly provedeny naším autorizovaným servisem.

### Postup v případě uplatňování záruky

Pro zajištění rychlého zpracování vaší žádosti, prosím, postupujte podle následujících pokynů:

- Na důkaz, že jste výrobek zakoupili, mějte pro jakékoli případné dotazy připravenou pokladní stvrzenku a identifikační číslo (IAN 326401\_1904).
- Číslo výrobku je uvedeno na typovém štítku.
- Pokud by došlo k funkční poruše nebo jiným závadám, nejdříve **telefonicky** nebo **e-mailem** kontaktujte níže uvedené servisní oddělení. Pak získáte další informace o vyřízení vaší reklamace.
- Výrobek označený jako vadný můžete po domluvě s naším zákaznickým servisem, s připojením dokladu o koupi (pokladní stvrzenky) a po uvedení, v čem závada spočívá a kdy k ní došlo, přeposlat bez platby poštovního na vám sdělenou adresu příslušného servisu. Aby bylo zabráněno problémům s přijetím a dodatečnými náklady, bezpodmínečně použijte jen tu adresu, která vám bude sdělena. Zajistěte, aby zásilka nebyla odeslána nevyplaceně jako nadměrné zboží, expres nebo jiný, zvláštní druh zásilky. Přístroj zašlete včetně všech částí příslušenství dodaných při zakoupení a zajistěte dostatečně bezpečný přepravní obal.

## Opravná

Opravy, **kteřé nespadají do záruky**, můžete nechat udělat v našem servisu oproti zúčtování. Rádi vám připravíme předběžný odhad nákladů.

Můžeme zpracovávat jen ty přístroje, které byly dostatečně zabaleny a odeslány vyplaceně.

**Pozor:** Prosím, přístroj zašlete našemu autorizovanému servisu vyčištěný a s upozorněním na závadu.

Nepřijmeme přístroje zaslané nevyplaceně jako nadměrné zboží, expres nebo jiný, zvláštní druh zásilky.

Likvidaci vašich poškozených zaslaných přístrojů provedeme bezplatně.

## Service-Center



### Servis Česko

Tel.: 800143873

E-Mail: [grizzly@lidl.cz](mailto:grizzly@lidl.cz)

**IAN 326401\_1904**

## Dovozce

Prosím, respektujte, že následující adresa není adresou servisu. Nejdříve kontaktujte shora uvedené servisní středisko.

### Grizzly Tools GmbH & Co. KG

Stockstädter Straße 20  
DE-63762 Großostheim  
NĚMECKO  
[www.grizzly-service.eu](http://www.grizzly-service.eu)

## Obsah

<b>Úvod</b> .....	<b>69</b>
<b>Používanie podľa určenia</b> .....	<b>69</b>
<b>Všeobecný opis</b> .....	<b>69</b>
Prehľad .....	70
<b>Technické údaje</b> .....	<b>70</b>
<b>Bezpečnostné pokyny</b> .....	<b>70</b>
Piktogramy v návode .....	70
Všeobecné bezpečnostné pokyny.....	71
Správna manipulácia s nabíjačkou akumulátorov .....	73
<b>Nabíjanie</b> .....	<b>74</b>
Vybratie/vloženie akumulátora .....	75
Kontrola stavu nabitia akumulátora....	75
Nabíjanie akumulátora .....	75
Opotrebované akumulátory.....	75
<b>Skladovanie</b> .....	<b>76</b>
<b>Čistenie</b> .....	<b>76</b>
<b>Údržba</b> .....	<b>76</b>
<b>Likvidácia/ochrana životného</b> <b>prostredia</b> .....	<b>76</b>
<b>Náhradné diely / Príslušenstvo</b> ..	<b>77</b>
<b>Záruka</b> .....	<b>77</b>
<b>Servisná oprava</b> .....	<b>78</b>
<b>Service-Center</b> .....	<b>78</b>
<b>Dovozca</b> .....	<b>78</b>
<b>Preklad originálneho prehlásenia o zhode CE</b> .....	<b>85</b>

## Úvod

Gratulujeme Vám k zakúpeniu Vášho nového prístroja. Tým ste sa rozhodli pre kvalitný produkt.

Tento prístroj bol počas výroby testovaný na kvalitu a podrobený výstupnej kontrole. Tým je zabezpečená funkčnosť vášho prístroja.



Návod na obsluhu je súčasťou tohto produktu. Obsahuje dôležité upozornenia ohľadom bezpečnosti, obsluhy a likvidácie. Pred používaním produktu sa oboznámte so všetkými pokynmi pre obsluhu a bezpečnosť. Používajte produkt len predpísaným spôsobom a len v uvedených oblastiach použitia. Návod na obsluhu uschovajte a v prípade odovzdania produktu tretím osobám odovzdajte aj všetky podklady.

## Používanie podľa určenia

Akumulátor a nabíjačku treba používať v spojení s prístrojom série Parkside X 20 V Team. Akumulátor je kompatibilný ku všetkým prístrojom série PARKSIDE X 20 V Teams. Akumulátory sa smú nabíjať iba s nabíjačkami série Parkside X 20 V TEAM. Každé iné použitie môže viesť k škodám na prístroji a predstavovať vážne nebezpečenstvo pre používateľa. Tento prístroj nie je vhodný na komerčné používanie. Pri komerčnom používaní záruka zaniká. Výrobca neručí za škody, ktoré vzniknú iným používaním než podľa určenia alebo nesprávnou obsluhou.

## Všeobecný opis



Obrázky nájdete na prednej vyklápacej strane.

## Prehľad

- A** 1 Uvoľňovacie tlačidlo
- 2 Tlačidlo pre zobrazenie stavu nabitia
- 3 Signalizácia stavu nabitia
- 4 Akumulátor
- 5 Nabíjačka
- 6 Kontrolná signálka na nabíjačke

## Technické údaje

### Akumulátor

#### (litium-iónový) ..... P<sub>AP</sub> 20 A1

Počet batériových článkov .....	5
Menovité napätie .....	20 V <sub>==</sub>
Kapacita .....	2,0 Ah
Energia .....	40 Wh
Čas nabíjania.....	asi 1 h*
Teplota.....	max 50 °C
Nabíjanie .....	4 - 40 °C
Prevádzka .....	-20 - 50 °C
Skladovanie .....	0 - 45 °C

#### Nabíjačka ..... P<sub>LG</sub> 20 A1

Menovitý príkon .....	65 W
Vstupné napätie .....	230-240 V <sub>~</sub> , 50 Hz
Výstupné napätie .....	21,5 V <sub>==</sub>
Výstupný prúd.....	2,4 A
Zabezpečenie prístroja .....	T3.15A
Trieda ochrany.....	□ II



**Pozor! Táto nabíjačka môže nabíjať iba nasledovné akumulátory: P<sub>AP</sub> 20 A1, P<sub>AP</sub> 20 A2, P<sub>AP</sub> 20 A3.**

Aktuálny zoznam kompatibility akumulátora nájdete na:  
[www.lidl.de/akku](http://www.lidl.de/akku)

## Bezpečnostné pokyny

Tento prístroj môžu používať deti staršie ako 8 rokov, ako aj osoby so zníženými psychickými, senzorickými alebo mentálnymi schopnosťami alebo nedostatkom skúsenosti a vedomostí, ak sú pod dohľadom alebo boli zaškolené vzhľadom na bezpečné používanie prístroja a porozumeli nebezpečenstvu vyplývajúcejmu z používania. Deti sa nesmú hrať so zariadením. Čistenie a používateľskú údržbu nesmú vykonávať deti bez dozoru.

## Piktogramy v návode



**Značky nebezpečenstva s údajmi k zabráneniu poškodeniam zdravia osôb alebo vecným škodám.**



**Značky nebezpečenstva s údajmi k zabráneniu poškodení zdravia osôb v dôsledku zásahu elektrickým prúdom.**



Upozorňovacia značka s informáciami pre lepšiu manipuláciu s prístrojom.

## Piktogramy na akumulátore



Tento akumulátor je súčasťou Parksidex X 20 V TEAM



Pozorne si prečítajte návod na obsluhu.



Tlačidlo pre zobrazenie stavu nabitia



Akumulátor neodhadzujte do domového odpadu, ohňa alebo vody.



Akumulátor nikdy nevystavujte dlhší čas silnému slnečnému žiareniu a nedávajte ho na vykurovacie telesá (max. 50 °C).



Akumulátory odovzdajte na zberné miesto starých batérií, kde sa ekologicky zhodnotia.



Elektrické prístroje nepatria do domového odpadu.

## Piktogramy na nabíjačke



Táto nabíjačka je súčasťou Parksidex X 20 V TEAM



Pozor!



Pozorne si prečítajte návod na obsluhu.



Nabíjačka je vhodná len pre používanie vo vnútorných priestoroch.



Zabezpečenie prístroja



Trieda ochrany II (dvojité izolácia)



Elektrické prístroje nepatria do domového odpadu.



Kontrolná signálka (LED) nabíjačka.



Akumulátor vložte až vtedy, keď prístroj je úplne zložený. Hrozí nebezpečenstvo úrazu!



Vypnite prístroj a pred všetkými prácami vyberte akumulátor z prístroja.



Akumulátor dosiahne svoju plnú kapacitu až po viacnásobnom nabití.

## Všeobecné bezpečnostné pokyny



**Pozor! Pri používaní elektrického náradia sa musia dodržiavať predpisy ochrany proti zásahu elektrickým prúdom a tiež základné bezpečnostné predpisy prevencie pred**

úrazmi a predpisy požiarnej ochrany:

## Starostlivé zaobchádzanie s akumulátorovými nástrojmi a ich používanie

- **Akumulátory nabíjajte len s nabíjačkami, ktoré patria k sérii Parkside X 20 V Team.** V prípade nabíjačiek, ktoré sú vhodné len pre určený typ akumulátorov, pretrváva nebezpečenstvo požiaru, keď sa používajú s inými akumulátormi.
- **V elektrických nástrojoch používajte iba pre ne určené akumulátory.** Použitie iných akumulátorov môže viesť k poraneniam a k nebezpečenstvu požiaru.
- **Udržujte nepoužívané akumulátory vzdialene od kancelárskych spiniek, mincí, kľúčov, klincov, skrutiek alebo iných malých kovových predmetov, ktoré by mohli zapríčiniť premostenie kontaktov.** Skrat medzi kontaktmi akumulátora môže mať popálenie alebo oheň za následok.
- **Pri nesprávnom používaní môže z akumulátora unikať tekutina. Vyvarujte sa kontaktu s ňou. Pri náhodnom kontakte opláchnite vodou. Keď sa táto tekutina dostane do očí, prídavne vyhľadajte lekársku pomoc.** Uniknutá

tekutina môže viesť k podráždeniam pokožky alebo k popáleniam.

- **Nepoužívajte poškodený alebo zmenený akumulátor.** Poškodené alebo zmenené akumulátory sa môžu správať nepredvídateľne a viesť k požiaru, výbuchu alebo nebezpečenstvu poranenia.
- **Akumulátor nevystavujte požiaru ani príliš vysokým teplotám.** Požiar alebo teploty vyššie ako 130 °C môžu spôsobiť výbuch.
- **Dodržiavajte všetky pokyny k nabíjaniu a akumulátor alebo náradie s akumulátorom nepoužívajte nikdy mimo teplotného rozsahu uvedeného v návode na obsluhu.** Nesprávne nabíjanie alebo nabíjanie mimo dovoleného teplotného rozsahu môže zničiť akumulátor a viesť k nebezpečenstvu požiaru.

## Servis

- **Nikdy nevykonávajte údržbu na poškodených akumulátoroch.** Všetka údržba akumulátorov by sa mala uskutočniť prostredníctvom výrobcu alebo splnomocnených miest zákazníckeho servisu.



## Špeciálne bezpečnostné pokyny pre akumulátorové prístroje

- **Zaistite to, že je nástroj vypnutý predtým, než doň vložíte akumulátor.** Vkladanie akumulátora do elektrického nástroja, ktorý je zapnutý, môže viesť k nehodám.
- **Batérie nabíjajte iba vo vnútornej oblasti, pretože nabíjačka je určená iba na to.** Nebezpečenstvo zásahu elektrickým prúdom.
- **Na zníženie rizika elektrického úderu, vyťahnite pred čistením zástrčku nabíjačky zo zásuvky.**
- **Nevystavujte akumulátor/ elektrický nástroj/ nástroj dlhšiu dobu silnému slnečnému žiareniu a neodkladajte tieto na vykurovacie telesá.** Horúčosť škodí akumulátoru a existuje nebezpečenstvo explózie.
- **Nechajte zahriaty akumulátor pred nabíjaním vychladnúť.**
- **Neotvárajte akumulátor a vyvarujte sa mechanickým poškodeniam akumulátora.** Existuje nebezpečenstvo krátkeho spojenia a môžu unikať pary, ktoré dráždia dýchacie cesty. Postarajte sa o čerstvý vzduch a pri ťažkostiach vyhľadajte lekársku pomoc.

- **Nepoužívajte batérie, ktoré nie sú dobíjateľné.** Nástroj by sa mohol poškodiť.
- **Nepoužívajte žiadne príslušenstvo, ktoré bolo odporúčané spoločnosťou PARKSIDE.** To môže viesť k zásahu elektrickým prúdom alebo požiaru.

## Správna manipulácia s nabíjačkou akumulátorov

- **Na nabíjanie akumulátora používajte výlučne nabíjačku, ktorá patrí k sérii Parkside X 20 V Team.** Existuje nebezpečenstvo požiaru a výbuchu.
- **Pred každým použitím nabíjačky skontrolujte kábel a zástrčku a nechajte ju opravovať len kvalifikovaným odborným personálom a len s originálnymi náhradnými dielmi.** Chybnú nabíjačku **nepoužívajte a sami ju neotvárajte.** Tým sa zabezpečí, že bezpečnosť zariadenia zostane zachovaná.
- **Dbajte na to, aby sieťové napätie súhlasilo s údajom na typovom štítku nabíjacieho prístroja.** Existuje nebezpečenstvo elektrického úderu
- **Udržujte nabíjací prístroj čistý a vzdialene od vlhkosti a dažďa.** Nikdy **nepoužívajte nabíjací prístroj na voľnom priestranstve.**

Skrz zašpinenie a vniknutie vody, sa zvyšuje riziko elektrického úderu.

- **Nabíjačka sa smie používať iba s príslušnými akumulátormi série Parkside X 20 V Team.** Nabíjanie iných akumulátorov môže spôsobiť poranenia a nebezpečenstvo požiaru.
- **Vyvarujte sa mechanickým poškodeniam nabíjacieho prístroja.** Tieto môžu viesť k vnútorným krátkym spojeniam.
- **Nabíjací prístroj sa nesmie prevádzkovať na horľavom podklade (napr. papier, textilie).** Existuje nebezpečenstvo požiaru kvôli zahrievaniu, ktoré sa vytvára pri nabíjaní.
- Ak sa prírodné vedenie tohto prístroja poškodí, musí sa vymeniť výrobcom alebo jeho zákazníckym servisom alebo podobne kvalifikovanou osobou, aby sa zabránilo ohrozeniam.
- Akumulátor vášho zariadenia sa dodáva len čiastočne nabitý a pred prvým použitím sa musí najskôr správne nabiť. Zastrčte akumulátor do zásuvky a nabíjačku pripojte na elektrickú sieť.
- Keď batéria je úplne nabitá, vytiahnite sieťovú zástrčku a nabíjačku odpojte od zariadenia.
- Na nabíjačke nenabíjajte nenabíjateľné batérie.

## Nabíjanie



**Akumulátor nevystavujte extrémnym podmienkam ako sú teplo a nárazy. Je nebezpečenstvo poranenia unikajúcim elektrolytom! Pri kontakte s očami alebo pokožkou vypláchnite postihnuté miesta vodou alebo neutralizátorom a vyhľadajte lekársku pomoc.**



**Akumulátor nabíjajte len v suchých priestoroch. Predtým než pripojíte nabíjačku, vonkajšia plocha akumulátora musí byť čistá a suchá. Existuje nebezpečenstvo poranení v dôsledku zásahu elektrickým prúdom.**



Vypnite prístroj a pred všetkými prácami vyberte akumulátor z prístroja.

- Nabíjajte iba s nabíjačkou, ktorá patrí k sérii Parkside X 20 V Team.
- Podstatné skrátenie času prevádzky, napriek nabitíu, poukazuje na to že, akumulátor je vybitý a musí sa vymeniť. Používajte len jeden originálny náhradný akumulátor, ktorý môžete zakúpiť prostredníctvom zákazníckeho servisu.
- V každom prípade dodržiavajte platné bezpečnostné predpisy ako aj ustanovenia a pokyny ochrany životného prostredia.
- Na chyby, ktoré vyplývajú z neodborného zaobchádzania, sa záruka nevzťahuje.

## Vybratie/vloženie akumulátora

1. Pre vybratie akumulátora (4) z prístroja zatlačte uvoľňovacie tlačidlo (1) na akumulátore a vytiahnite ho von.
2. Pri vkladaní akumulátora (4) tento zasuňte pozdĺž vodiacej lišty do prístroja. Počutelne zapadne.



**Akumulátor vložte až vtedy, keď je akumulátorový nástroj pripravený na nasadenie.**

## Kontrola stavu nabitia akumulátora

Signalizácia stavu nabitia (3) signalizuje stav nabitia akumulátora (4).

Stlačte tlačidlo na signalizáciu stavu nabitia (2) na akumulátore.

Stav nabitia akumulátora je signalizovaný rozsvietením príslušného LED svetidla.

**Svietia 3 LED (červená, oranžová a zelená):**  
Akumulátor je nabitý

**Svietia 2 LED (červená a oranžová):**  
Akumulátor je čiastočne nabitý

**Svieti 1 LED (červená):**  
Akumulátor sa musí nabíť



Nabíte akumulátor (4), keď svieti už iba červená LED dióda signalizácie stavu nabitia (3).

## Nabíjanie akumulátora



Zohriaty akumulátor nechajte pred nabíjaním vychladnúť.



Nabíte akumulátor (4), keď svieti už iba červená LED dióda signalizácie stavu nabitia (3).



Čas nabíjania činí približne 1 hodinu.

1. V prípade potreby vyberte akumulátor (4) z prístroja.
2. Zasuňte akumulátor (4) do nabíjacej šachty nabíjačky (5).
3. Pripojte nabíjačku (5) do zásuvky.
4. Po uskutočnenom nabíjaní odpojte nabíjačku (5) od siete.
5. Vytiahnite akumulátor (4) z nabíjačky (5).

## Prehľad kontrolnej signalizácie LED (6) na nabíjačke (5):

**Zelená LED dióda svieti bez vloženého akumulátora:** Nabíjačka je pripravená na prevádzku.

**Zelená LED dióda svieti:** Akumulátor je nabitý.

**Červená LED dióda svieti:** Akumulátor sa nabíja.

**Červená LED dióda bliká:** Prehriaty akumulátor

**Červená + zelená LED dióda blikajú:** Chybný akumulátor

## Opotrebované akumulátory

- Podstatné skrátenie času prevádzky, napriek nabitíu, poukazuje na to že, akumulátor je vybitý a musí sa vymeniť. Používajte len jeden náhradný akumulátor, ktorý môžete dostať prostredníctvom služby zákazníkom.

- V každom prípade dodržiavajte platné bezpečnostné predpisy ako aj ustanovenia a pokyny ochrany životného prostredia (pozri „Likvidácia/ochrana životného prostredia“).

## Skladovanie

- Pred dlhším skladovaním (napr. cez zimu) vyberte akumulátor z prístroja.
- Akumulátor skladujte len v čiastočne nabitom stave. Počas dlhšieho skladovania môžu svietiť 2 až 3 LED.
- Počas dlhšej fázy skladovania kontrolujte približne každé 3 mesiace stav nabitia akumulátora a v prípade potreby ho nabíjajte.
- Akumulátor skladujte pri teplote medzi 0 °C až 45 °C. Počas skladovania zabránite extrémnemu chladu alebo extrémnemu teplu, aby akumulátor nestratil výkon.

## Čistenie

Vyčistite nabíjačku a akumulátor suchou handrou alebo štetcom. Nepoužívajte vodu ani kovové predmety.

## Údržba

- Prístroj si nevyžaduje údržbu.

## Likvidácia/ochrana životného

Z náradia vyberte akumulátor a náradie, akumulátor, príslušenstvo a balenie prinesite na ekologické zhodnotenie. Obalový materiál riadne zlikvidujte.



Elektrické zariadenia nepatria do domového odpadu.



Akumulátor neodhadzujte do domového odpadu, ohňa (nebezpečnosť výbuchu) alebo vody. Poškodené akumulátory môžu škodiť životnému prostrediu a vášmu zdraviu, keď unikajú jedovaté pary alebo kvapaliny.

- Prístroj a nabíjačku odovzdajte na recyklačnom mieste. Použité plastové a kovové časti sa môžu vytriediť a tak odniesť na ekologické zhodnotenie. Informujte sa o tom v našom Service-Centre.
- Akumulátory likvidujte vo vybitom stave. Odporúčame póly obaliť lepiacou páskou na ochranu pred skratom. Akumulátor neotváraťe.
- Akumulátory likvidujte podľa miestnych predpisov. Akumulátory odovzdajte na zberné miesto starých batérií, kde sa ekologicky zhodnotia. O tom sa informujte na vašom miestnom zbernom mieste alebo v našom servisnom centre.
- Likvidáciu vašich zaslaných chybných zariadení vykonáme bezplatne.

## Náhradné diely / Príslušenstvo

Náhradné diely a príslušenstvo nájdete na strane  
[www.grizzly-service.eu](http://www.grizzly-service.eu)

Ak by sa mali vyskytnúť problémy s procesom objednávky, použite, prosím, kontaktný formulár. Pri ďalších otázkach sa obráťte na „Service-Center“ (pozri stranu 78).

Akumulátor PAP 20 A1, 2,0 Ah .....	80001172
Akumulátor PAP 20 A3, 4,0 Ah .....	80001159
Nabíjačka PLG 20 A1, EU .....	80001337
Nabíjačka PLG 20 A1, UK.....	80001338

### Záruka

Vážená zákazníčka, vážený zákazník,  
 Pre tento prístroj platí záruka 3 roky od dátumu zakúpenia. Záruka pre akumulátor činí 6 mesiacov od dátumu kúpy.

Ak je prístroj poškodený, podľa zákona máte právo ho reklamovať u výrobcu produktu. Tieto práva vyplývajúce zo zákona nie sú našou následne opísanou zárukou obmedzené.

### Záručné podmienky

Záručná lehota začína dňom zakúpenia. Pokladničný doklad ako originál prosím starostlivo uschovajte. Je potrebný ako dôkaz o zakúpení.

Ak sa počas troch rokov od dátumu zakúpenia tohto produktu vyskytne materiálna alebo výrobná chyba, produkt - podľa nášho rozhodnutia - bezplatne opravíme alebo nahradíme. Predpokladom záruky je, že v priebehu trojročnej lehoty bude predložený poškodený prístroj a pokladničný doklad a stručne opísaná chyba a kedy sa vyskytla.

Ak sa v rámci našej záruky chyba pokryje, obdržíte späť opravený alebo nový prístroj. S opravou alebo výmenou produktu sa nezačína nová záručná doba.

### Záručná doba a nárok na odstránenie vady

Záručná doba sa poskytnutím záruky nepredlžuje. To platí aj pre nahradené a opravené diely. Prípadné škody a nedostatky vzniknuté už pri zakúpení sa musia ihneď po vybalení ohlásiť. Opravy vykonané po uplynutí záručnej doby sú splotnené.

### Rozsah záruky

Prístroj bol vyrobený podľa prísnych smerníc kvality a pred dodaním bol svedomite kontrolovaný.

Záruka sa týka materiálových alebo výrobných chýb. Táto záruka sa nevzťahuje na diely produktu, ktoré sú vystavené normálnemu opotrebeniu a preto sa môžu považovať za opotrebované diely alebo na poškodenia na krehkých dieloch (napr. vypínač).

Táto záruka zaniká, ak bol produkt používaný poškodený, neodborne alebo nebola vykonávaná údržba. Pre odborné používanie produktu je nutné presne dodržiavať všetky návody uvedené v návode na obsluhu. Bezpodmienečne sa vyhnite používaniu, ktoré sa v návode na obsluhu neodporúča alebo pred ktorým ste boli varovaní.



Produkt je určený len pre súkromné použitie a nie v oblasti podnikania. Záruka zaniká pri nesprávnom a neodbornom používaní, pri násilnom používaní a pri zásahoch, ktoré neboli vykonané v našej servisnej pobočke.

### Postup v prípade reklamácie

Pre zabezpečenie rýchleho spracovania vašej žiadosti postupujte prosím podľa nasledujúcich pokynov:

- Pri všetkých požiadavkách predložte pokladničný doklad a číslo identifikačné (IAN 326401\_1904) ako dôkaz o zakúpení.
- Číslo artiklu nájdete na typovom štítku.
- Ak sa vyskytnú chyby funkcie alebo iné nedostatky, kontaktujte najskôr následne uvedené servisné oddelenie **telefonicky** alebo **emailom**. Následne obdržíte ďalšie informácie o priebehu vašej reklamácie.
- Produkt evidovaný ako poškodený môžete po dohode s našim zákazníckym servisom, s priloženým dokladom o zakúpení (pokladničný doklad) a s údajmi, v čom chyba spočíva a kedy vznikla, zaslať bez poštovného na adresu servisu, ktorá vám bude oznámená. Pre zabránenie dodatočných nákladov a problémov pri prevzatí použite len tú adresu, ktorá vám bude oznámená. Nezasielajte prístroj ako nadmerný tovar na náklady príjemcu, expresne alebo s iným špeciálnym nákladom. Prístroj zašlite so všetkými časťami príslušenstva dodanými pri zakúpení a zabezpečte dostatočne bezpečné prepravné balenie.

## Servisná oprava

Opravy, ktoré **nepodliehajú záruke**, môžeme nechať vykonať v našej servisnej pobočke za úhradu. Radi vám poskytneme predbežnú kalkuláciu nákladov.

Môžeme spracovať len prístroje, ktoré boli doručené dostatočne zabalené a so zaplateným poštovným.

**Pozor:** Prístroj zašlite do našej servisnej pobočky vyčistený a s informáciami o chybe. Neprevezmeme prístroje zaslané ako nadmerný tovar na náklady príjemcu, expresne alebo s iným špeciálnym nákladom. Likvidáciu vašich poškodených zaslaných prístrojov vykonáme bezplatne.

## Service-Center



### Servis Slovensko

Tel.: 0850 232001

E-Mail: [grizzly@lidl.sk](mailto:grizzly@lidl.sk)

IAN 326401\_1904

## Dovoza

Nasledujúca adresa nie je adresa servisu. Najskôr kontaktujte hore uvedené servisné centrum.

### Grizzly Tools GmbH & Co. KG

Stockstädter Straße 20

DE-63762 Großostheim

NEMECKO

[www.grizzly-service.eu](http://www.grizzly-service.eu)

DE

AT

CH

## Original- EG-Konformitätserklärung

Hiermit bestätigen wir, dass das  
**Akku-Ladegerät**  
**Modell: PLG 20 A1**  
IAN 326401\_1904

folgenden einschlägigen EU-Richtlinien in ihrer jeweils gültigen Fassung entspricht:

**2014/30/EU • 2014/35/EU • 2011/65/EU\***

Um die Übereinstimmung zu gewährleisten, wurden folgende harmonisierte Normen sowie nationale Normen und Bestimmungen angewendet:

**EN 60335-1:2012/A13:2017 • EN 62233:2008**  
**EN 60335-2-29:2004/A11:2018 • EN 62321-1:2013**  
**EN 55014-1:2017 • EN 55014-2:2015**  
**EN 61000-3-2:2014 • EN 61000-3-3:2013**

Die alleinige Verantwortung für die Ausstellung dieser Konformitätserklärung (19)\*\* trägt der Hersteller:



Grizzly Tools GmbH & Co. KG  
Stockstädter Straße 20  
63762 Großostheim  
Germany  
20.12.2019

Christian Frank  
Dokumentationsbevollmächtigter

\* Der oben beschriebene Gegenstand der Erklärung erfüllt die Vorschriften der Richtlinie 2011/65/EU des Europäischen Parlaments und des Rates vom 8. Juni 2011 zur Beschränkung der Verwendung bestimmter gefährlicher Stoffe in Elektro- und Elektronikgeräten.

\*\* Die beiden letzten Ziffern des Jahres, in dem die CE-Kennzeichnung angebracht wurde.



## Translation of the original EC declaration of conformity

We hereby confirm that the  
**Charger**  
**design series PLG 20 A1**  
IAN 326401\_1904

conforms with the following applicable relevant version of the EU guidelines:

**2014/30/EU • 2014/35/EU • 2011/65/EU\***

In order to guarantee consistency, the following harmonised standards as well as national standards and stipulations have been applied:

**EN 60335-1:2012/A13:2017 • EN 62233:2008**  
**EN 60335-2-29:2004/A11:2018 • EN 62321-1:2013**  
**EN 55014-1:2017 • EN 55014-2:2015**  
**EN 61000-3-2:2014 • EN 61000-3-3:2013**

This declaration of conformity (19)\*\* is issued under the sole responsibility of the manufacturer:



Grizzly Tools GmbH & Co. KG  
Stockstädter Straße 20  
63762 Großostheim  
Germany  
20.12.2019

Christian Frank  
Documentation Representative

\* The object of the declaration described above satisfies the provisions of Directive 2011/65/EU of the European Parliament and the Council of 8 June 2011 on limiting the use of certain harmful substances in electrical and electronic appliances.

\*\* The last two digits of the year in which the CE marking was affixed.





## Traduction de la déclaration de conformité CE originale

Nous certifions par la présente que la  
Chargeur  
**de construction PLG 20 A1**  
IAN 326401\_1904

est conforme aux directives UE actuellement en vigueur :

**2014/30/EU • 2014/35/EU • 2011/65/EU\***

En vue de garantir la conformité les normes harmonisées ainsi que les normes et décisions nationales suivantes ont été appliquées :

**EN 60335-1:2012/A13:2017 • EN 62233:2008**  
**EN 60335-2-29:2004/A11:2018 • EN 62321-1:2013**  
**EN 55014-1:2017 • EN 55014-2:2015**  
**EN 61000-3-2:2014 • EN 61000-3-3:2013**

Le fabricant assume seul la responsabilité d'établir la présente déclaration de conformité (19)\*\*:



Grizzly Tools GmbH & Co. KG  
Stockstädter Straße 20  
63762 Großostheim  
Germany  
20.12.2019

Christian Frank  
Chargé de documentation

\* L'objet de la déclaration décrit ci-dessus est conforme aux dispositions de la directive 2011/65/UE du Parlement Européen et du Conseil du 8 juin 2011 sur la limitation de l'utilisation de certaines substances dangereuses dans les équipements électriques et électroniques.

\*\* Les deux derniers chiffres de l'année dans laquelle le marquage CE a été fixé.



## Vertaling van de originele CE-conformiteitsverklaring

Hiermede bevestigen wij dat de

**Lader**

**bouwsérie PLG 20 A1**

IAN 326401\_1904

is overeenkomstig met de hierna volgende, van toepassing zijnde EU-richtlijnen:

**2014/30/EU • 2014/35/EU • 2011/65/EU\***

Om de overeenstemming te waarborgen, werden de hierna volgende, in overeenstemming gebrachte normen en nationale normen en bepalingen toegepast:

**EN 60335-1:2012/A13:2017 • EN 62233:2008  
EN 60335-2-29:2004/A11:2018 • EN 62321-1:2013  
EN 55014-1:2017 • EN 55014-2:2015  
EN 61000-3-2:2014 • EN 61000-3-3:2013**

De exclusieve verantwoordelijkheid voor de uitgifte van deze conformiteitsverklaring (19)\*\* wordt gedragen door de fabrikant:



Grizzly Tools GmbH & Co. KG  
Stockstädter Straße 20  
63762 Großostheim  
Germany  
20.12.2019

Christian Frank  
Documentatiegelastigde

\* Het hierboven beschreven voorwerp van de verklaring voldoet aan de voorschriften van de richtlijn 2011/65/EU van het Europese Parlement en van de Raad van 8 juni 2011 inzake beperking van het gebruik van bepaalde gevaarlijke stoffen in elektrische en elektronische apparaten.

\*\* De beide laatste cijfers van het jaar waarin de CE-markering werd aangebracht.

PL

## Tłumaczenie oryginalnej deklaracji zgodności WE

Niniejszym oświadczamy, że konstrukcja  
**Ładowarka**  
**serii produkcyjna PLG 20 A1**  
IAN 326401\_1904

spełnia wymogi odpowiednich Dyrektyw UE w ich aktualnie obowiązującym brzmieniu:

**2014/30/EU • 2014/35/EU • 2011/65/EU\***

W celu zapewnienia zgodności z powyższymi dyrektywami zastosowano następujące normy harmonizujące oraz normy i przepisy krajowe:

**EN 60335-1:2012/A13:2017 • EN 62233:2008**  
**EN 60335-2-29:2004/A11:2018 • EN 62321-1:2013**  
**EN 55014-1:2017 • EN 55014-2:2015**  
**EN 61000-3-2:2014 • EN 61000-3-3:2013**

Wyłącznie odpowiedzialność za wystawienie tej deklaracji (19)\*\* zgodności ponosi producent:



Grizzly Tools GmbH & Co. KG  
Stockstädter Straße 20  
63762 Großostheim  
Germany  
20.12.2019

Christian Frank  
Osoba upoważniona do sporządzania dokumentacji technicznej

\* Wyżej opisany przedmiot deklaracji spełnia wymogi dyrektywy 2011/65/UE Parlamentu Europejskiego i Rady z dnia 8 czerwca 2011r. w sprawie ograniczenia stosowania niektórych niebezpiecznych substancji w sprzęcie elektrycznym i elektronicznym.

\*\* Dwie ostatnie cyfry roku nadania znaku CE.



## Překlad originálního prohlášení o shodě CE

Potvrzujeme tímto, že konstrukce

**Nabíječka**

**konstrukční řady PLG 20 A1**

IAN 326401\_1904

odpovídá následujícím příslušným směrnici EU v jejich právě platném znění:

**2014/30/EU • 2014/35/EU • 2011/65/EU\***

Aby byl zaručen souhlas, byly použity následující harmonizované normy, národní normy a ustanovení:

**EN 60335-1:2012/A13:2017 • EN 62233:2008  
EN 60335-2-29:2004/A11:2018 • EN 62321-1:2013  
EN 55014-1:2017 • EN 55014-2:2015  
EN 61000-3-2:2014 • EN 61000-3-3:2013**

Výhradní odpovědnost za vystavení tohoto prohlášení o shodě (19)\*\* nese výrobce:



Grizzly Tools GmbH & Co. KG  
Stockstädter Straße 20  
63762 Großostheim  
Germany  
20.12.2019

Christian Frank  
Osoba zplnomocněná k sestavení dokumentace

\* Výše popsaný předmět prohlášení splňuje předpisy směrnice 2011/65/EU Evropského parlamentu a Rady z 8. června 2011 o omezení používání některých nebezpečných látek v elektrických a elektronických zařízeních.

\*\* Obě poslední číslice roku, kdy bylo uvedeno označení CE.



## Preklad originálneho prehlásenia o zhode CE

Týmto potvrdzujeme, že  
**Nabijačka**  
**konštrukčnej rady PLG 20 A1**  
IAN 326401\_1904

zodpovedá nasledujúcim príslušným smerniciam EÚ v ich práve platnom znení:

**2014/30/EU • 2014/35/EU • 2011/65/EU\***

Aby bola zaručená zhoda, boli použité nasledovné harmonizované normy ako i národné normy a predpisy:

**EN 60335-1:2012/A13:2017 • EN 62233:2008**  
**EN 60335-2-29:2004/A11:2018 • EN 62321-1:2013**  
**EN 55014-1:2017 • EN 55014-2:2015**  
**EN 61000-3-2:2014 • EN 61000-3-3:2013**

Jediný zodpovedný za vystavenie tohto vyhlásenia o zhode (19)\*\* je výrobca:



Grizzly Tools GmbH & Co. KG  
Stockstädter Straße 20  
63762 Großostheim  
Germany  
20.12.2019

Christian Frank  
Osoba splnomocnená na zostavenie  
dokumentácie

\* Vyššie popísaný predmet vyhlásenia spĺňa predpisy smernice 2011/65/EU Európskeho parlamentu a Rady z 8. júna 2011 pre obmedzenie používania určitých nebezpečných látok v elektrických a elektronických prístrojoch.

\*\* Obe posledné číslice roka, v ktorom bolo pripojené označenie CE.

**GRIZZLY TOOLS GMBH & CO. KG**

Stockstädter Straße 20  
DE-63762 Großostheim  
GERMANY

Stand der Informationen · Last Information  
Update · Version des informations ·  
Stand van de informatie · Stan informacii ·  
Stav informací · Stav informácií: 11/2019  
Ident.-No.: 72036786112019-8

---

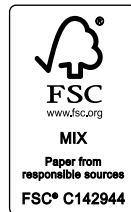

IAN 326401\_1904



8 