

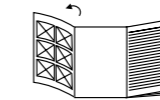

PDF ONLINE
www.lidl-service.com



DE AT CH

Klappen Sie vor dem Lesen die Seite mit den Abbildungen aus und machen Sie sich anschließend mit allen Funktionen des Artikels vertraut.

GB IE

Before reading, fold out the illustration page and get to know all of the functions of your unit.

FR BE

Dépliez la page avec les illustrations avant la lecture et informez-vous ensuite au sujet des fonctions de l'appareil.

NL BE

Klap voor het lezen de pagina met de afbeeldingen open en maak u vervolgens vertrouwd met alle functies van het apparaat.

PL

Przed przeczytaniem należy rozłożyć bok z ilustracjami a następnie zapoznać się ze wszystkimi funkcjami urządzenia.

CZ

Před čtením si nejdříve vyklapte stránku s obrázky a seznámte se se všemi funkcemi přístroje.

SK

Skôr než začnete návod čítať, si ho otvorte na strane s obrázkami a oboznámte sa so všetkými funkciami prístroja.

ES

Antes de leer, abra la página con las ilustraciones y familiarícese seguidamente con todas las funciones del aparato.

DK

Klap siden med illustrationerne op inden du læser dem og gør dig efterfølgende fortrolig med alle apparatets funktioner.

**PAVILLON
METAL GAZEBO
TONNELLE**

DE AT CH

PAVILLON
Kurzanleitung

FR BE

TONNELLE
Mode d'emploi rapide

PL

PAWILON
Krótka instrukcja

SK

ALTÁNOK
Krátky návod

DK

PAVILLON
Kort vejledning

GB IE

METAL GAZEBO
Quick start guide

NL BE

PAVILJOEN
Korte handleiding

CZ

PAVILON
Krátký návod

ES

PÉRGOLA
Guía rápida

DE/AT/CH	Aufbau- und Sicherheitshinweise	Seite	9
GB/IE	Assembly and safety information	Page	11
FR/BE	Consignes de montage et de sécurité	Page	13
NL/BE	Montage- en veiligheidstips	Pagina	15
PL	Wskazówki dot. montażu i bezpieczeństwa	Strona	17
CZ	Pokyny k sestavení a bezpečnosti	Página	19
SK	Pokyny pre montáž a bezpečnosť	Stranu	21
ES	Instrucciones de montaje y seguridad	Página	23
DK	Monterings- og sikkerhedsanvisninger	Side	25

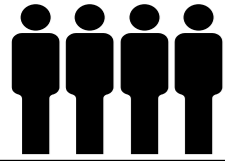
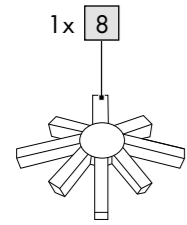
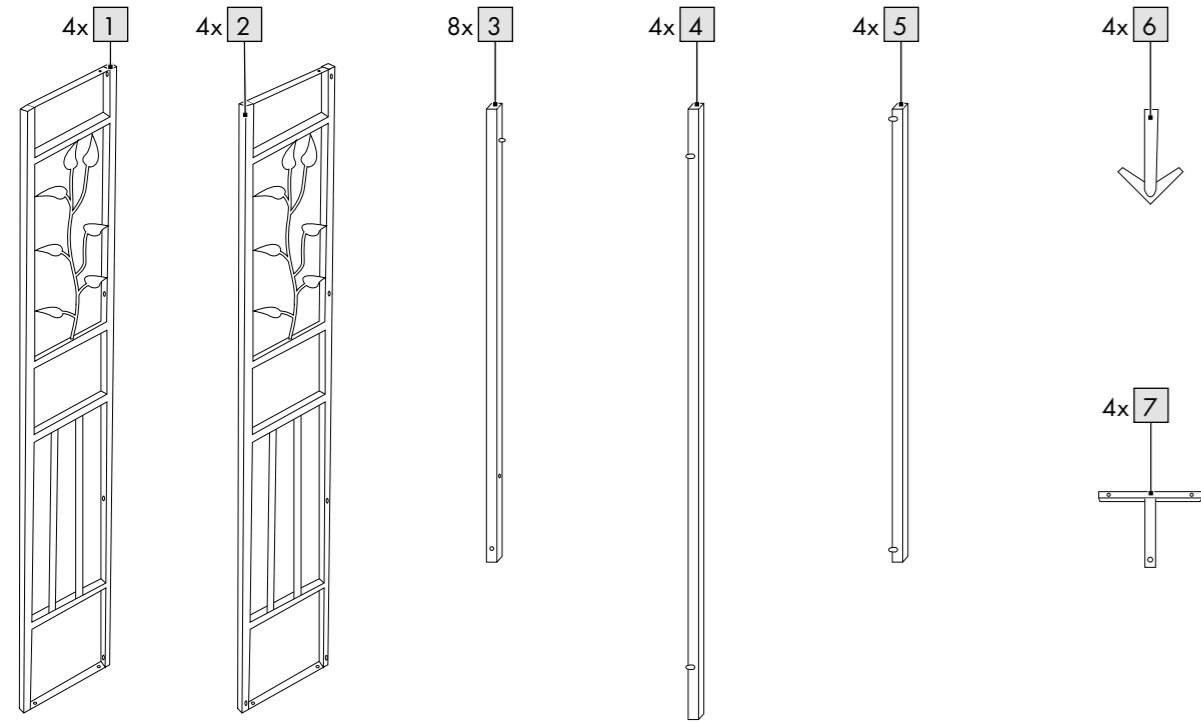
**A**

1x 9

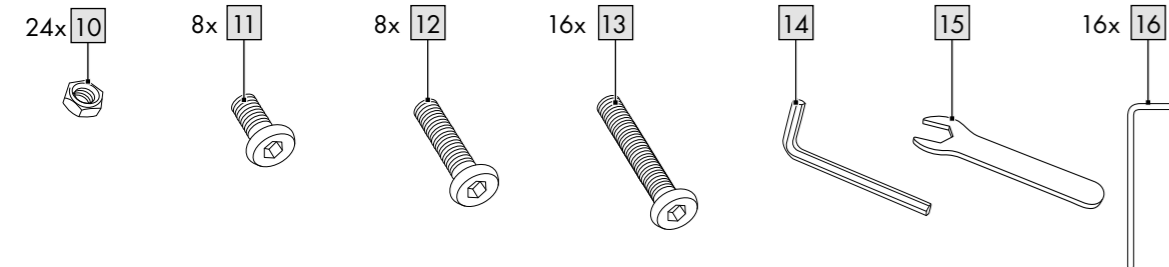
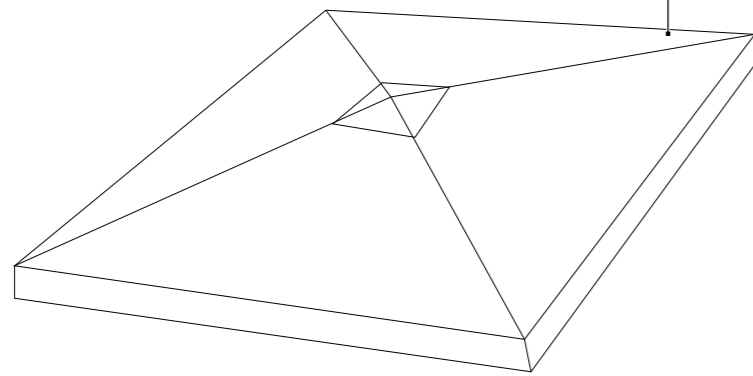
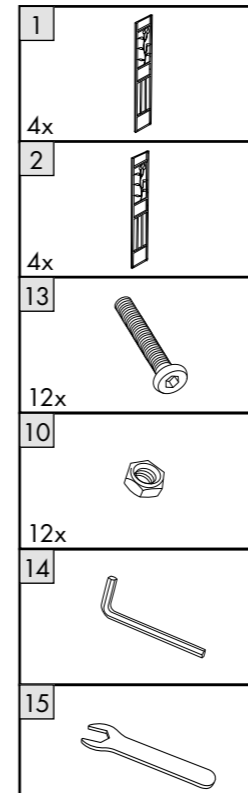
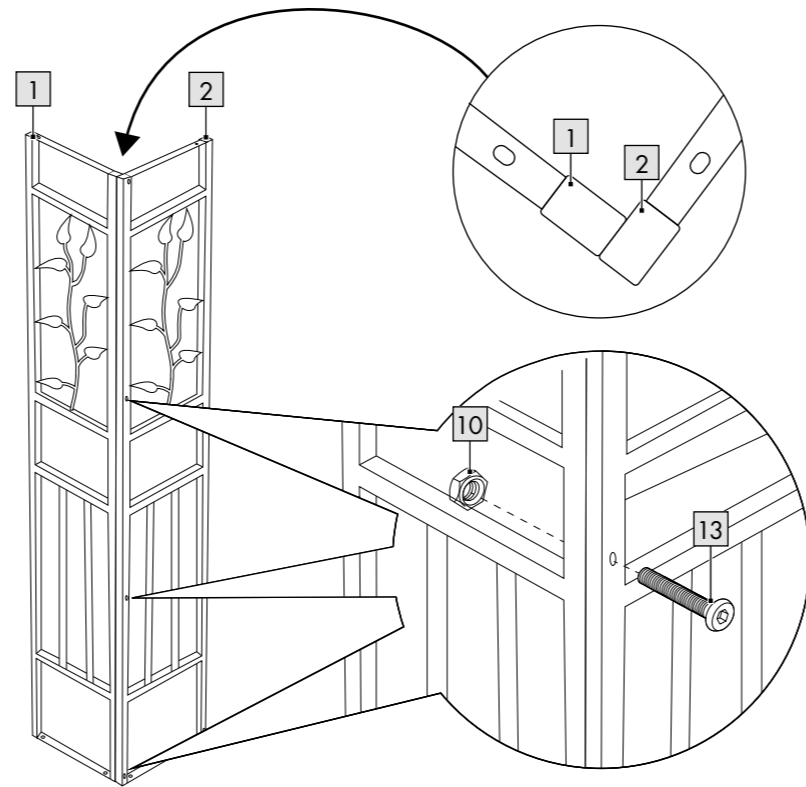
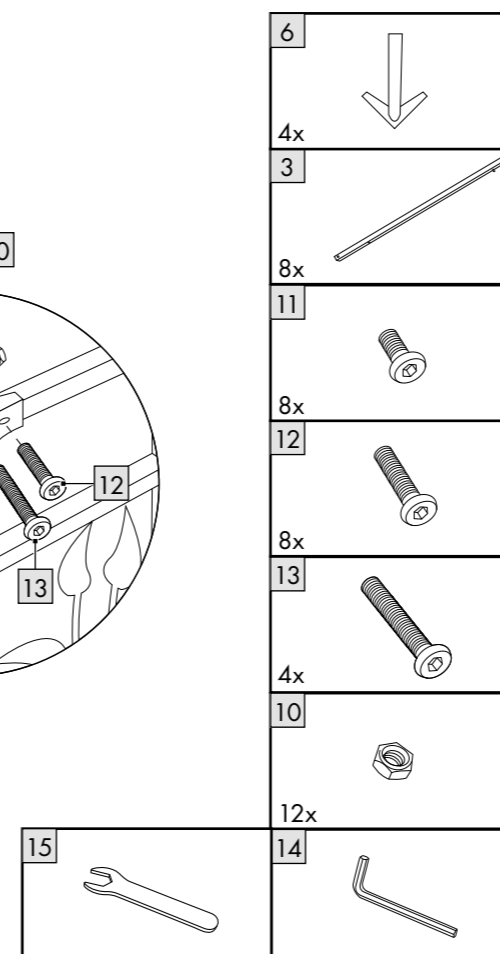
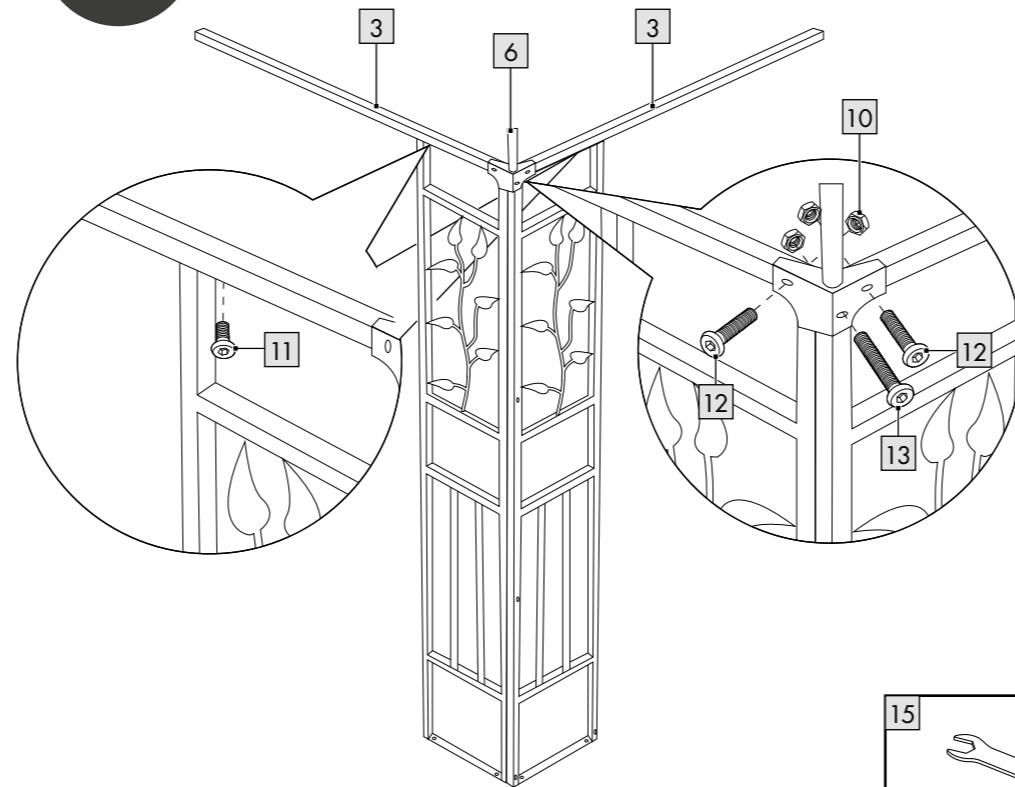
**B****4x****C****4x**

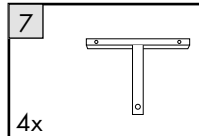
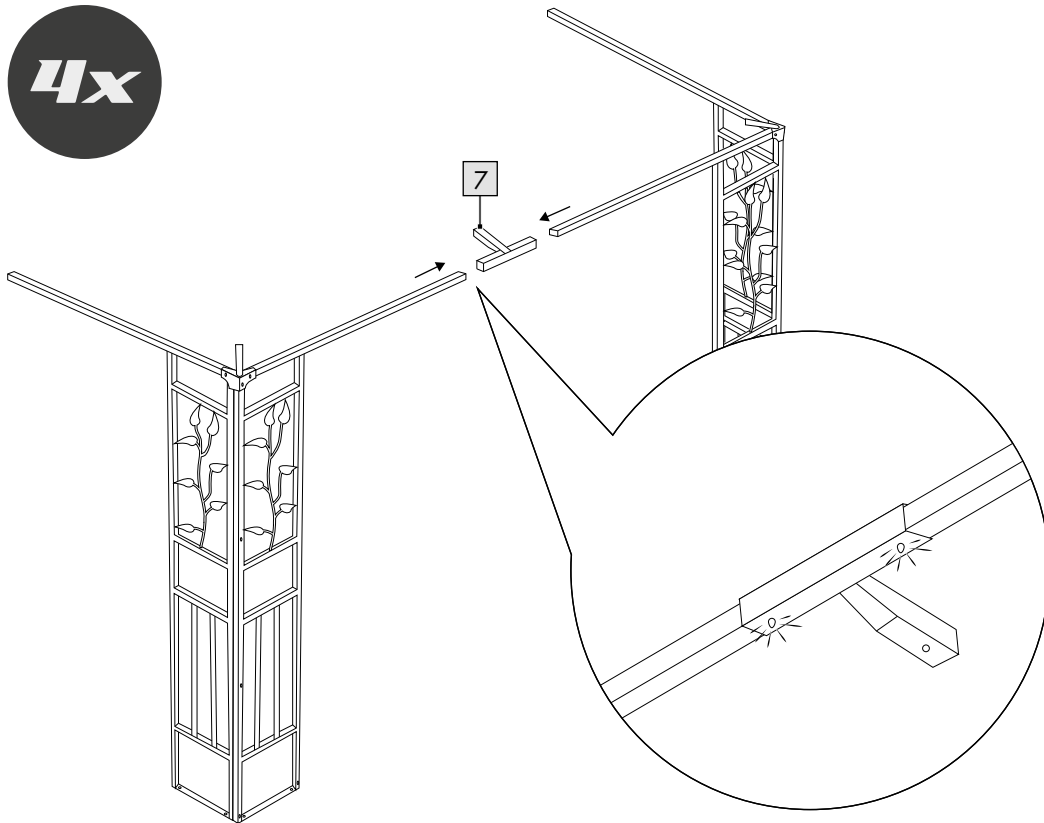
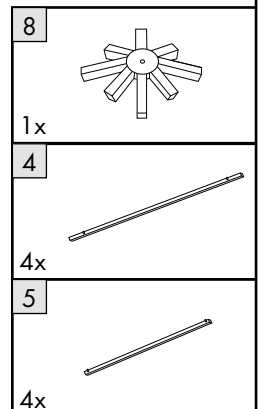
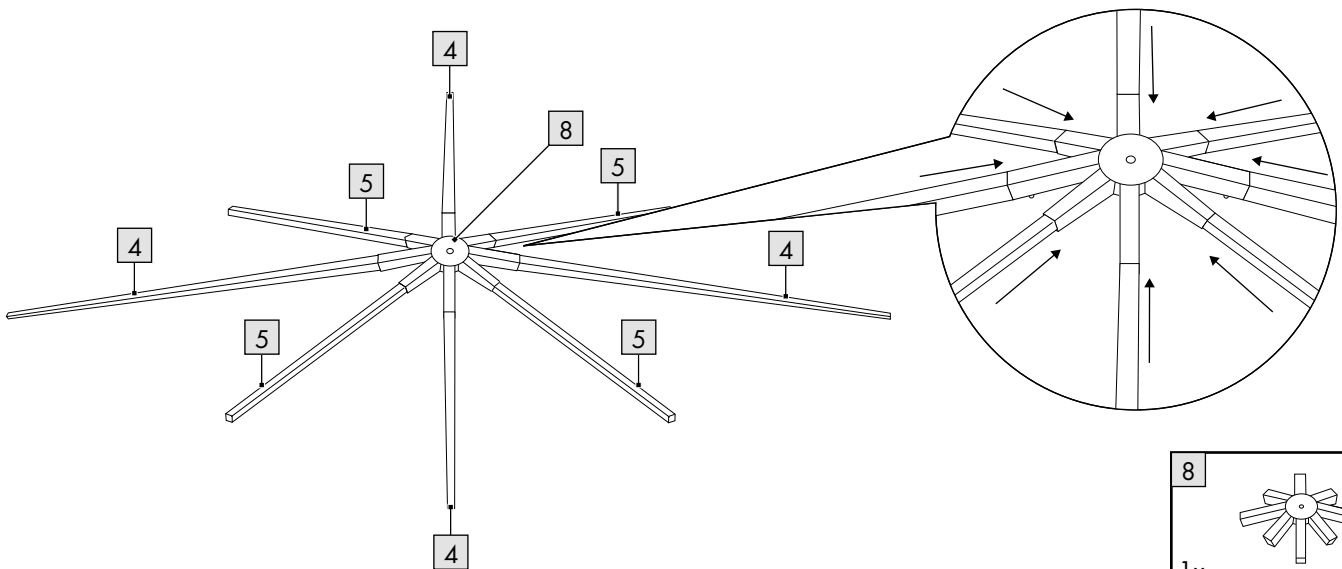
D**4x****E**

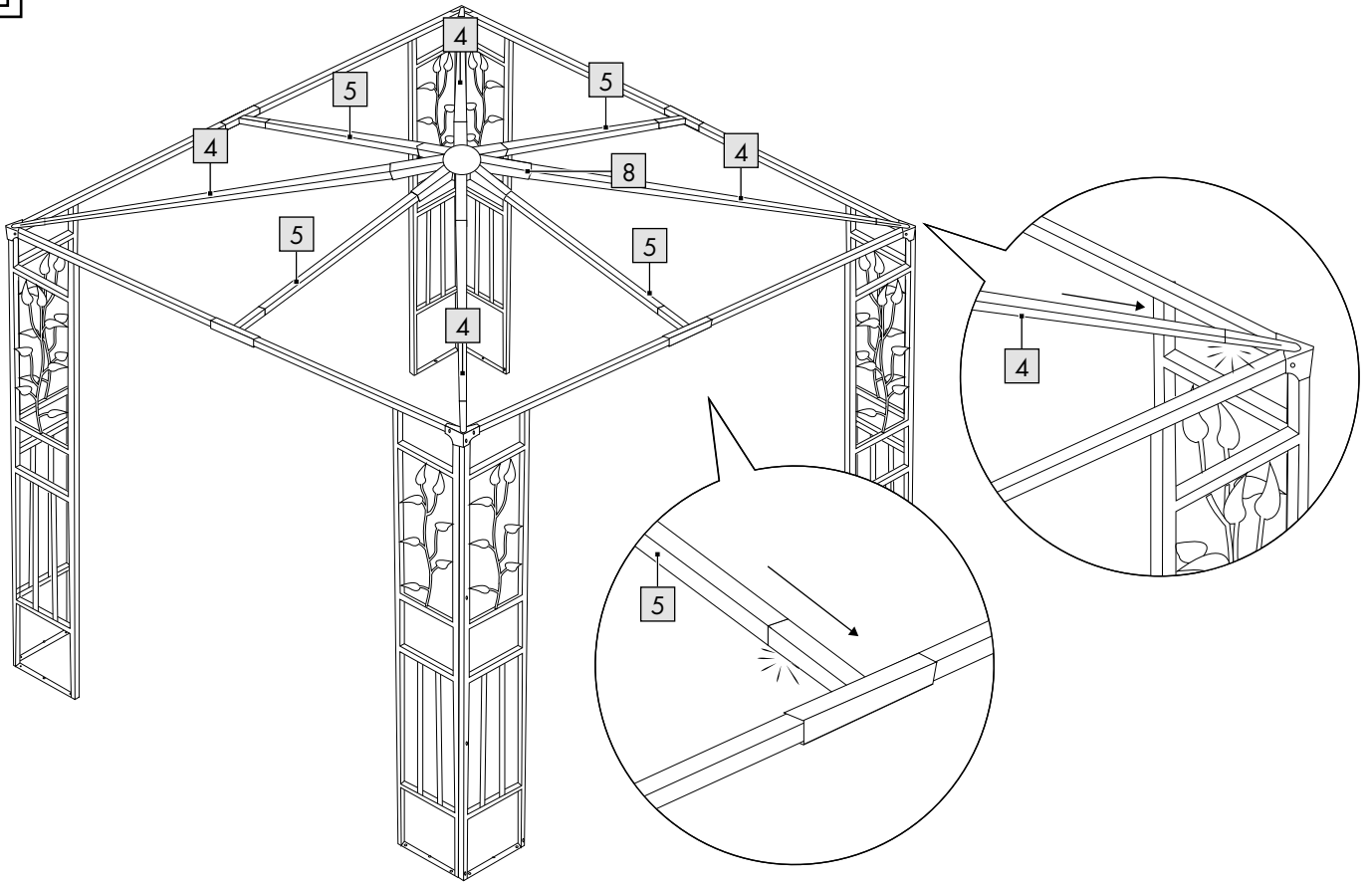
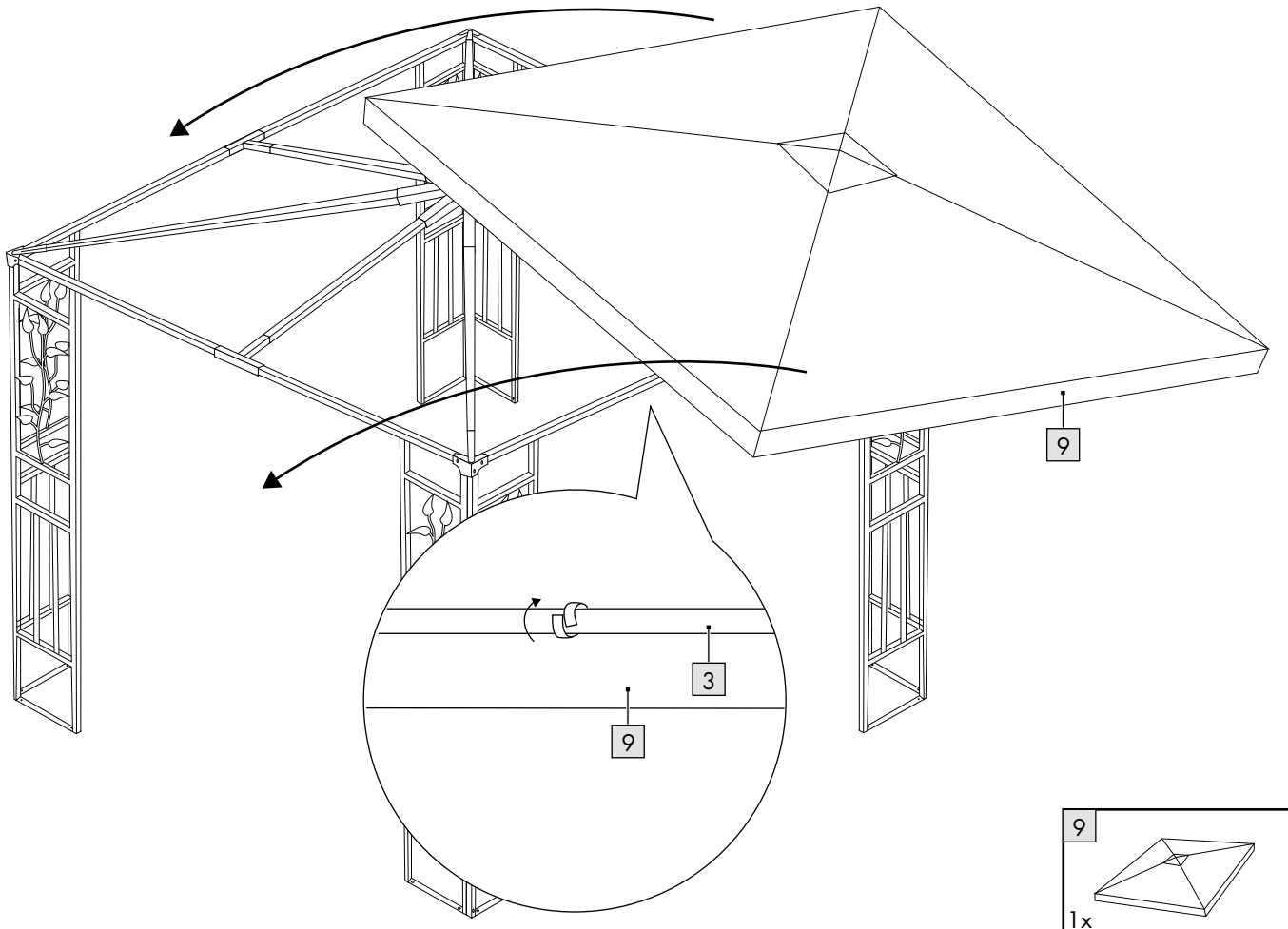
F**G**

H

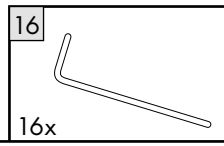
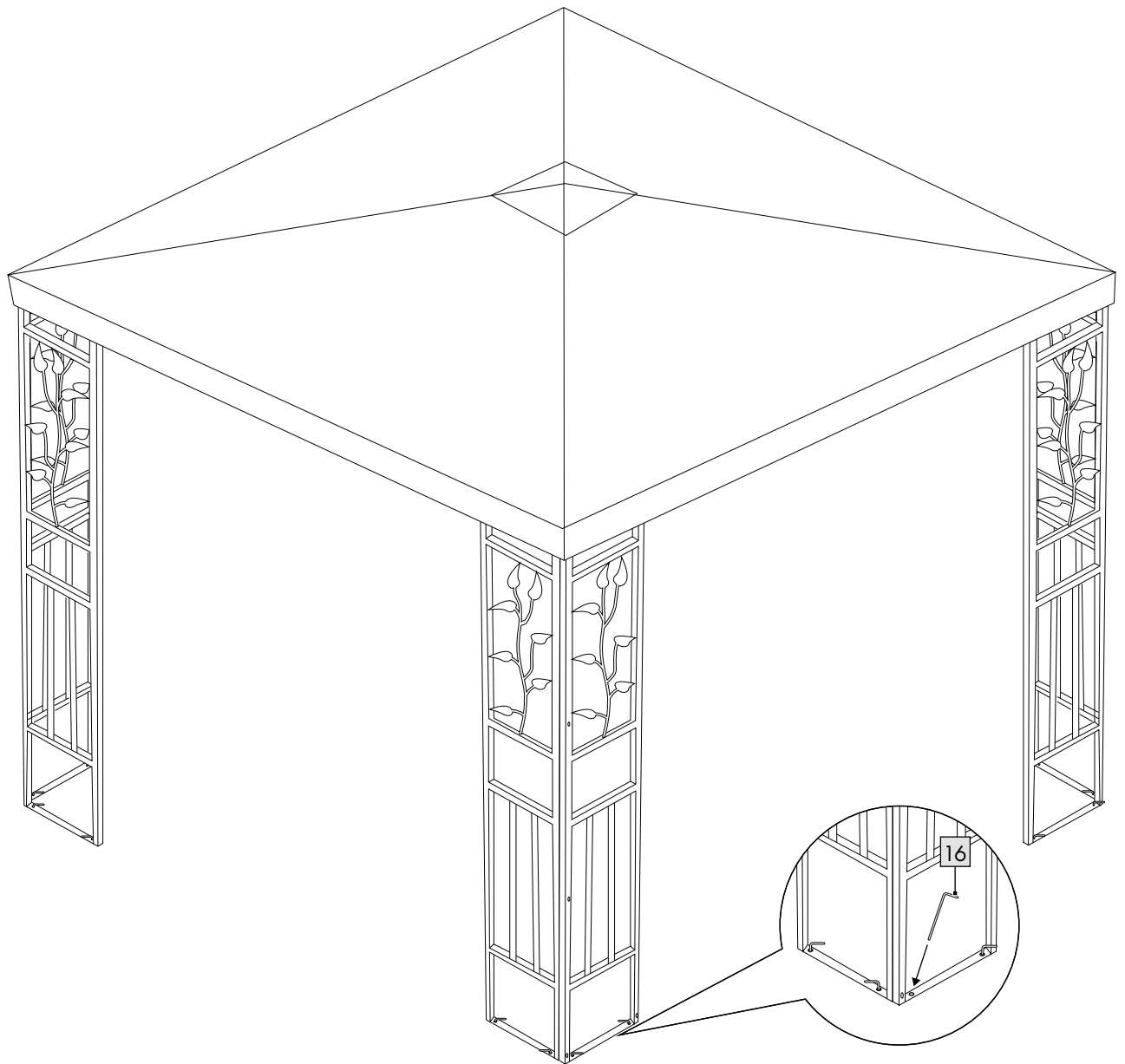

DE AT CH

**WICHTIG, FÜR SPÄTERE BEZUGNAHME AUFBEWAHREN:
SORGFÄLTIG LESEN!**

GB IE

**IMPORTANT: RETAIN FOR LATER REFERENCE;
PLEASE READ CAREFULLY!**

FR BE

**IMPORTANT. LIRE ATTENTIVEMENT !
A CONSERVER POUR RÉFÉRENCE ULTÉRIEURE.**

NL BE

**BELANGRIJK, BEWAREN OM LATER TE KUNNEN NASLAAN;
ZORGVULDIG LEZEN!**

PL

**WAŻNE, PRZECHOWYWAĆ W CELU PÓŹNIEJSZEGO SKORZYSTANIA:
PRZECZYTAĆ UWAŻNIE!**

CZ

DŮLEŽITÉ, USCHOVEJTE PRO POZDĚJŠÍ ZHLÉDNUTÍ: ČTĚTE PEČLIVĚ!

SK

**DÔLEŽITÉ, USCHOVAJTE KVÔLI NESKOR-ŠIEMU POUŽITIU:
POZORNE PREČÍTAJTE!**

ES

**IMPORTANTE: GUARDAR PARAR REFERENCIA FUTURA
¡LEER ATENTAMENTE!**

DK

VIGTIG, GEM TIL SENERE BRUG: SKAL LÆSES GRUNDIGT!

Diese Kurzanleitung ist fester Bestandteil der Aufbauanleitung. Bewahren Sie diese zusammen mit der Aufbauanleitung gut auf. Händigen Sie alle Unterlagen bei Weitergabe des Artikels an Dritte mit aus. Lesen Sie vor der Verwendung die Aufbauanleitung und beachten Sie insbesondere die darin enthaltenen Sicherheitshinweise.

Unter folgendem Internetlink können Sie die Aufbauanleitung herunterladen:

<https://www.lidl-service.com>

⚠ Lesen Sie alle Sicherheitshinweise und Anweisungen. Versäumnisse bei der Einhaltung können schwere Verletzungen verursachen.

Lieferumfang (Abb. A)

- 1 x Pavillon, zerlegt (1 - 8)
- 1 x Pavillon-Dach (9)
- 1 x Montagmaterial (10 - 13)
- 1 x Innensechskantschlüssel (14)
- 1 x Schraubenschlüssel (15)
- 16 x Erdnagel (16)
- 1 x Kurzanleitung

Technische Daten

Maße:

ca. 300 x 300 x 260 cm (B x T x H)

 Herstellungsdatum
(Monat/Jahr): 12/2020

Bestimmungsgemäße Verwendung

Der Artikel ist als Sonnenschutz im Außenbereich konzipiert. Er ist nicht für eine Dauernutzung im Außenbereich vorgesehen, da er nur bedingt wetterbeständig ist. Der Artikel ist nicht für den gewerblichen Gebrauch bestimmt.

Sicherheitshinweise

⚠ Lebensgefahr!

- Lassen Sie Kinder niemals unbeaufsichtigt mit dem Verpackungsmaterial. Es besteht Erstickungsgefahr.

⚠ Verletzungsgefahr!

- Der Artikel darf nicht bei widrigen Wetterbedingungen wie starkem Wind, Regen oder Schnee verwendet werden.
- Entfernen Sie den Dachbezug des Artikels bei erwarteten Windgeschwindigkeiten größer als 40 km/h (frischer Wind, größere Zweige und Bäume bewegen sich und der Wind ist deutlich hörbar). Montierte Seitenwände sind ebenfalls zu entfernen.
- Stellen Sie den Artikel auf einen ebenen Untergrund.
- Der Artikel darf nur unter Aufsicht von Erwachsenen und nicht als Spielzeug verwendet werden.
- Prüfen Sie den Artikel vor jedem Gebrauch auf Beschädigungen oder Abnutzungen.
- Prüfen Sie vor jedem Gebrauch, dass alle Teile sachgerecht montiert wurden. Eine nicht korrekt durchgeführte Montage kann die Sicherheit und Funktion beeinträchtigen.
- Kein offenes Feuer, Grills, Heizpilze in oder in der Nähe des Pavillons! Sollte ein Pavillon trotzdem Feuer fangen, verlassen Sie ihn sofort! Löschen Sie den Brand mit einem Feuerlöscher oder Wasser. Alarmieren Sie bei Bedarf umgehend die Feuerwehr.
- Einzelne Pavillons dürfen nicht verbunden oder miteinander befestigt werden. Zwischen einzelnen Pavillons muss ein Mindestabstand von 3 m eingehalten werden.
- Entstehende Wassersäcke sind zu leeren!

Standortauswahl

- Der Artikel hat eine Abmessung von 3x3 m.
- Platzieren Sie den Artikel möglichst an einer windgeschützten Stelle.
- Der Boden sollte eben sein und den Erdnägeln genügend Festigkeit geben.

Aufbau

Teilebezeichnung (Abb. A)

- 1 – Bein, links
- 2 – Bein, rechts
- 3 – Querstange
- 4 – Eckdachstange
- 5 – Dachstange
- 6 – Eckverbindung
- 7 – T-Verbindungsstück
- 8 – Dachverbindung

Hinweis! Zum Aufbau des Artikels werden mindestens 2 Personen benötigt.

Wir empfehlen, den Aufbau mit 4 Personen durchzuführen.

Schritt 1

Schrauben Sie die Beine (1), (2) im rechten Winkel zueinander mit den Schrauben (13) und Schraubenmutter (10) fest (Abb. B).

Hinweis: Achten Sie auf die Ausrichtung der seitlichen Bohrlöcher an den Beinen. Bei Bein (1) befinden sich die Bohrlöcher innen. Bei Bein (2) befinden sich die Bohrlöcher außen.

Schritt 2

Schrauben Sie die Querstangen (3) mit den Schrauben (11) auf den Beinen fest (Abb. C).

Hinweis: Achten Sie darauf, dass die Arretierpins der Querstangen Richtung Boden zeigen.

Schritt 3

Befestigen Sie jeweils eine Eckverbindung (6) mit den Schrauben (12), (13) und den Schraubenmutter (10) auf den Winkeln der Beine (Abb. C).

Hinweis: Die Eckverbindungen müssen dabei leicht nach oben zeigen.

Schritt 4

Verbinden Sie die Querstangen mit den T-Verbindungsstücken (7) (Abb. D).

Hinweis: Arretierpins müssen hörbar einrasten.

Schritt 5

Legen Sie die Dachverbindung (8) auf den Boden und stecken Sie die Eckdachstangen (4) und Dachstangen (5) in die Dachverbindung (Abb. E).

Hinweis: Achten Sie darauf, dass die Eckdachstangen in den langen Seiten der Dachverbindung einrasten. Die Arretierpins müssen Richtung Boden zeigen, um Stauwasser zu vermeiden.

Schritt 6

Stecken Sie die Eckdachstangen (4) in die Eckverbindungen und die Dachstangen (5) in die T-Verbindungsstücke (Abb. F).

Hinweis: Arretierpins müssen hörbar einrasten.

Schritt 7

Ziehen Sie das Pavillon-Dach (9) über das montierte Dachgestell (Abb. G). Nutzen Sie die Klettaschen am Pavillon-Dach zur Befestigung am Dachgestell.

Schritt 8

Sichern Sie den Artikel mit den Erdnägeln (16) (Abb. H).

Achtung! Prüfen Sie den festen Sitz der Erdnägeln.

Hinweis: Sollte der feste Sitz der Erdnägeln aufgrund von lockeren Bodenverhältnissen nicht ausreichen, muss eine zusätzliche Sicherung der Erdnägeln oder eine Beschwerung der Beine erfolgen.

Auf festem Untergrund, ohne Möglichkeit Erdnägeln zu nutzen, muss der Artikel verankert werden. Erkundigen Sie sich im Fachhandel nach geeignetem Montagematerial (nicht im Lieferumfang enthalten) für Ihren Untergrund.

Abbau

Schritt 1

Ziehen Sie die Erdnägeln aus dem Boden.

Schritt 2

Lösen Sie die Klettaschen und ziehen Sie das Pavillon-Dach ab.

Schritt 3

Lösen Sie die Arretierpins von den Eckdachstangen und den Eckverbindungen und den Dachstangen und den T-Verbindungsstücken.

Vorsicht! Klemmgefahr!

Schritt 4

Heben Sie das Dachgestell ab.

Schritt 5

Drücken Sie die Arretierpins an den Eckdachstangen und den Dachstangen ein, um sie aus der Dachverbindung zu ziehen.

Schritt 6

Lösen Sie die Schrauben der Eckverbindungen und entfernen Sie die Eckverbindungen.

Schritt 7

Lösen Sie die Schrauben der Querstangen und drücken Sie die Arretierpins ein, um die T-Verbindungsstücke von den Querstangen zu entfernen.

Schritt 8

Lösen und entfernen Sie die Schrauben der Beine.

Schritt 9

Verstauen Sie den Artikel getrocknet und gereinigt und lagern Sie ihn bei Raumtemperatur.

Lagerung, Reinigung, Pflege

Lagerung

Lagern Sie den Artikel bei Nichtbenutzung immer trocken und sauber bei Raumtemperatur.

Reinigung

Reinigen Sie den Artikel mit einem feuchten Tuch und mit einem milden Reinigungsmittel.

Verwenden Sie kein Benzin, Lösemittel oder starke Reinigungsmittel.

Pflegehinweis

Das Pavillon-Dach kann mit Imprägnierspray behandelt werden.

This quick reference guide is a fixed part of the assembly instructions. Keep both this and the assembly instructions in a safe place. When passing this product on to third parties, please be sure to include all documentation. Read the assembly instructions before use, and pay particular attention to the safety instructions included in the operating instructions.

You can download the assembly instructions at the following internet link:

<https://www.lidl-service.com>

⚠ Read all safety information and instructions. Failure to adhere to these may result in severe injury.

Package contents (Fig. A)

- 1 x pavilion, disassembled (1-8)
- 1 x pavilion roof (9)
- 1 x assembly materials (10-13)
- 1 x hex key (14)
- 1 x spanner (15)
- 16 x ground peg (16)
- 1 x quick start guide

Technical data

Dimensions:

approx.

300 x 300 x 260cm (W x D x H)

 Date of manufacture (month/year): 12/2020

Intended use

The product is designed as sun protection for outdoor use.

It is not intended for permanent outdoor use, as it is only weatherproof to a limited extent.

The product is not intended for commercial use.

Safety information

⚠ Life-threatening hazard!

- Never leave children unattended with the packaging materials. There is a risk of suffocation.

⚠ Risk of injury!

- The product must not be used in adverse weather conditions such as strong winds, rain or snow.
- Remove the roof cover of the product if wind speeds higher than 40km/h are expected (strong breeze, larger branches and trees move, and the wind is clearly audible). The mounted side walls must also be removed.
- Place the product on an even surface.
- The product may only be used under adult supervision and must not be used as a toy.
- Check the product for damage or wear before each use.
- Check that all parts have been properly assembled before each use. Improper installation can impair the product's safety and functionality.
- Keep open flames, barbecues, and patio heaters outside of and away from the pavilion! However, should a pavilion catch fire, leave it immediately! Extinguish the blaze with a fire extinguisher or with water. Immediately alert the fire department if necessary.
- Individual pavilions must not be connected or attached to one another. Individual pavilions must be at least 3m apart from one another.
- Any pooled water must be emptied!

Selecting a location

- The product has overall dimensions of 3 x 3m.
- Place the product in a spot least susceptible to wind.
- The ground should be even and provide sufficient stability for the ground pegs.

Assembly

Parts list (Fig. A)

- 1 - leg, left
- 2 - leg, right
- 3 - crossbar
- 4 - corner roof bar
- 5 - roof bar
- 6 - corner connector
- 7 - T-connector
- 8 - roof connector

Note! At least 2 people are required to assemble the product.

We recommend assembling the product with 4 people.

Step 1

Screw the legs (1), (2) together at a right angle, with the screws (13) and the nuts (10) (Fig. B).

Note: pay attention to the position of the drill holes on the sides of the legs. For leg (1), the drill holes should be on the inside. For leg (2) the drill holes should be on the outside.

Step 2

Screw the crossbars (3) onto the legs using the screws (11) (Fig. C).

Note: make sure that the locking pins of the crossbars are facing downwards.

Step 3

Screw a corner connector (6) onto each leg angle with the screws (12), (13) and the nuts (10) (Fig. C).

Note: the corner connectors must be facing slightly upwards.

Step 4

Connect the crossbars to the T-connectors (7) (Fig. D).

Note: the locking pins must click audibly into place.

Step 5

Place the roof connector (8) on the ground and insert the corner roof bars (4) and roof bars (5) into the roof connector (Fig. E).

Note: make sure that the corner roof bars lock into the long sides of the roof connector. The locking pins must be facing downwards in order to prevent water build-up.

Step 6

Insert the corner roof bars (4) into the corner connectors, and the roof bars (5) into the T-connectors (Fig. F).

Note: the locking pins must click audibly into place.

Step 7

Place the pavilion roof (9) over the assembled roof frame (Fig. G). Use the hook-and-loop straps on the pavilion roof to fasten it to the roof frame.

Step 8

Secure the product with the ground pegs (16) (Fig. H).

Warning! Make sure that the ground pegs are firmly secured.

Note: if the stability of the ground pegs is insufficient due to looseness of the ground, the ground pegs must be further stabilised or the legs must be weighed down. The product must be anchored if the ground is too hard to insert the ground pegs. Enquire at a specialist store about suitable mounting materials (not included in the package contents) for your ground surface.

Dismantling

Step 1

Remove the ground pegs from the ground.

Step 2

Undo the hook-and-loop straps and remove the pavilion roof.

Step 3

Loosen the screws connecting the roof frame and crossbars. Release the locking pins on the corner roof bars and corner connectors.

Caution! Risk of pinching!

Step 4

Lift up the roof frame.

Step 5

Press the locking pins on the roof bars to pull the roof bars out from the roof connector.

Step 6

Loosen the screws of the corner connectors and remove the corner connectors.

Step 7

Loosen the screws of the crossbars and press the locking pins to pull the crossbars apart.

Step 8

Loosen and remove the screws in the legs.

Step 9

Clean and dry the product before storing it at room temperature.

Storage, cleaning, care

Storage

When not in use, always store the product clean and dry at room temperature.

Cleaning

Clean the product with a damp cloth and a mild detergent.

Do not use petrol, solvents or harsh detergents.

Care instructions

The pavilion roof can be treated with waterproofing spray.

Ce guide rapide fait partie intégrante du notice de montage. Conservez-le soigneusement avec le notice de montage. Lorsque vous remettez le produit à d'autres utilisateurs, veuillez également leur transmettre tous les documents liés à celui-ci. Lisez avant l'utilisation le notice de montage et respectez tout particulièrement les consignes de sécurité qui y figurent.

En cliquant sur le lien suivant, vous pouvez télécharger la notice de montage :

<https://www.lidl-service.com>

⚠ Lisez toutes les consignes de sécurité et instructions. Le non-respect de cette recommandation peut entraîner des blessures graves.

Étendue de la livraison (fig. A)

- 1 pavillon, démonté (1 - 8)
- 1 toit de pavillon (9)
- 1 matériel de montage (10 - 13)
- 1 clé hexagonale (14)
- 1 clé à écrous (15)
- 16 piquets (16)
- 1 mode d'emploi rapide

Caractéristiques techniques

Dimensions :

env. 300 x 300 x 260 cm (l x p x h)

 Date de fabrication (mois/année) : 12/2020

Utilisation conforme à sa destination

L'article est conçu pour se protéger du soleil en extérieur.

Il n'est pas destiné à être utilisé en permanence à l'extérieur, car il n'est résistant aux intempéries que sous certaines conditions.

L'article n'est pas prévu pour une utilisation commerciale.

Consignes de sécurité

⚠ Danger de mort !

- Ne laissez jamais les enfants sans surveillance avec le matériel d'emballage. Il existe des dangers de suffocation.

⚠ Risque de blessure !

- L'article ne doit pas être utilisé dans des conditions météorologiques défavorables telles que le vent fort, la pluie ou la neige.
- Retirez la toile de toit de l'article à des vitesses de vent attendues supérieures à 40 km/h (vent fort, branches et arbres plus gros en mouvement et vent clairement audible). Les parois latérales qui sont assemblées doivent également être enlevées.
- Posez l'article sur un sol plan.
- L'article ne doit être utilisé que sous la surveillance d'adultes et non pas comme un jouet.
- Avant chaque utilisation, vérifiez que l'article n'est pas endommagé ou usé.
- Avant chaque utilisation, vérifiez que toutes les pièces ont été correctement assemblées. Un montage réalisé de manière incorrecte peut compromettre la sécurité et le bon fonctionnement.
- Pas de feu ouvert, de barbecue ou de chauffage de terrasse à l'intérieur ou à proximité du pavillon ! Si un pavillon prend feu malgré tout, quittez-le immédiatement ! Éteignez le feu avec un extincteur ou de l'eau. Si nécessaire, alertez immédiatement les pompiers.
- Des pavillons individuels ne doivent pas être reliés ou attachés ensemble. Une distance minimale de 3 m doit être respectée entre chaque pavillon.
- Les poches d'eau qui se forment doivent être vidées !

Choix du site

- L'article a une dimension de 3 x 3 m.
- Si possible, placez l'article dans un endroit à l'abri du vent.
- Le sol doit être plan et donner aux piquets une résistance suffisante.

Montage

Désignation des pièces (fig. A)

- 1 - pied, gauche
- 2 - pied, droit
- 3 - barre transversale
- 4 - barre de toit d'angle
- 5 - barre de toit
- 6 - raccord d'angle
- 7 - raccord en T
- 8 - raccord de toit

Remarque ! Au moins 2 personnes sont nécessaires pour le montage de l'article.

Nous recommandons de réaliser le montage à 4 personnes.

Étape 1

Vissez ensemble les pieds (1), (2) à angle droit à l'aide des vis (13) et des écrous (10) (fig. B).

Remarque : veillez à ce que les trous de vis soient orientés vers les pieds. Pour le pied (1), les trous de vis se situent à l'intérieur. Pour le pied (2), les trous de vis se situent à l'extérieur.

Étape 2

Vissez bien les barres transversales (3) avec les vis (11) sur les pieds (fig. C).

Remarque : veillez à ce que les goupilles de verrouillage des barres transversales soient orientées vers le sol.

Étape 3

Fixez un raccord d'angle (6) avec les vis (12), (13) et les écrous (10) à chacun des angles des pieds (fig. C).

Remarque : les raccords d'angle doivent être légèrement orientés vers le haut.

Étape 4

Raccordez les barres transversales aux raccords en T (7) (fig. D).

Remarque : les goupilles de verrouillage doivent s'engager de manière audible.

Étape 5

Placez le raccord de toit (8) au sol et insérez les barres de toit d'angle (4), et les barres de toit (5) dans le raccord de toit (fig. E).

Remarque : veillez à ce que les barres de toit d'angle s'enclenchent dans les côtés longs du raccord de toit. Les goupilles de verrouillage doivent être orientées vers le sol pour éviter une stagnation d'eau.

Étape 6

Insérez les barres de toit d'angle (4) dans les raccords d'angle et les barres de toit (5) dans les raccords en T (fig. F).

Remarque : les goupilles de verrouillage doivent s'engager de manière audible.

Étape 7

Tirez le toit du pavillon (9) sur la structure de toit qui vient d'être montée (fig. G). Utilisez les bandes scratch du toit du pavillon pour le fixer à la structure de toit.

Étape 8

Sécurisez l'article avec les piquets (16) (fig. H).

Attention ! Vérifiez la bonne fixation des piquets.

Remarque : si la fixation des piquets est insuffisante à cause d'un sol meuble, il est nécessaire d'ajouter des piquets supplémentaires ou de lester les pieds.

Sur un sol dur sur lequel il est impossible d'utiliser des piquets, l'article devra être ancré. Renseignez-vous auprès de votre revendeur spécialisé sur le matériel de montage approprié (non compris dans l'étendue de la livraison) pour votre sol.

Démontage

Étape 1

Retirez les piquets du sol.

Étape 2

Ouvrez les bandes scratch, puis retirez le toit du pavillon en le tirant.

Étape 3

Dévissez les vis qui relient la structure de toit aux barres transversales. Déverrouillez les goupilles de verrouillage des barres de toit d'angle et des raccords d'angle.

Prudence ! Risque de pincement !

Étape 4

Retirez la structure de toit en la soulevant.

Étape 5

Appuyez sur les goupilles de verrouillage des barres de toit pour retirer les barres de toit des raccords de toit.

Étape 6

Dévissez les vis des raccords d'angle et retirez les raccords d'angle.

Étape 7

Dévissez les vis des barres latérales et appuyez sur les goupilles de verrouillage pour démonter les barres latérales.

Étape 8

Dévissez et retirez les vis des pieds.

Étape 9

Rangez l'article sec et nettoyé et stockez-le à une température ambiante.

Stockage, nettoyage, entretien

Stockage

Lorsque vous n'utilisez pas l'article, rangez-le toujours dans un endroit sec et propre à une température ambiante.

Nettoyage

Nettoyez l'article avec un chiffon humide et un produit de nettoyage doux.

N'utilisez pas d'essence, de solvants ou de détergents agressifs.

Conseils d'entretien

Le toit du pavillon peut être traité avec un spray d'imprégnation.

Deze beknopte handleiding is vast bestanddeel van de montagehandleiding. Bewaar hem samen met de montagehandleiding goed. Overhandig alle documenten bij doorgifte van het product aan derden. Lees voor het gebruik de montagehandleiding en neem in het bijzonder de hierin vermelde veiligheidsvoorschriften in acht.

Via volgende internetlink kunt u de montagehandleiding downloaden: <https://www.lidl-service.com>

⚠ Lees alle veiligheidstips en aanwijzingen. Indien deze niet worden opgevolgd, kan dit ernstig letsel tot gevolg hebben.

Leveringsomvang (afb. A)

- 1 x paviljoen, gedemonteerd (1 - 8)
- 1 x paviljoendak (9)
- 1 x montage materiaal (10 - 13)
- 1 x binnenzeskantsleutel (14)
- 1 x moersleutel (15)
- 16 x grondpen (16)
- 1 x korte handleiding

Technische gegevens

Afmetingen:

ca. 300 x 300 x 260 cm (b x d x h)

 Productiedatum
(maand/jaar): 12/2020

Beoogd gebruik

Het artikel is ontworpen als zonwering voor gebruik buitenshuis. Het is niet bedoeld voor permanent gebruik buitenshuis, omdat het maar beperkt weerbestendig is. Het artikel is niet bestemd voor zakelijk gebruik.

Veiligheidstips

⚠ Levensgevaar!

- Laat kinderen nooit zonder toezicht alleen met het verpakkingsmateriaal. Er bestaat verstikkingsgevaar.

⚠ Kans op lichamelijk letsel!

- Het artikel mag niet in ongunstige weersomstandigheden zoals harde wind, regen of sneeuw worden gebruikt.
- Verwijder de dakbedekking van het artikel wanneer er windsnelheden van meer dan 40 km/h worden verwacht (frisse wind, grotere takken en bomen bewegen en de wind is duidelijk hoorbaar). Gemonteerde zijwanden dienen eveneens te worden verwijderd.
- Plaats het artikel op een horizontale ondergrond.
- Het artikel mag alleen worden gebruikt onder toezicht van volwassenen en mag niet worden gebruikt als speelobject.
- Controleer het artikel voor elk gebruik op beschadigingen of slijtage.
- Controleer voor elk gebruik of alle onderdelen juist zijn gemonteerd. Een onjuist uitgevoerde montage kan de veiligheid en werking beïnvloeden.
- Gebruik geen open vuur, barbecues of terrasverwarmers in of in de buurt van het paviljoen! Verlaat het paviljoen direct als het desondanks in brand raakt! Blus de brand met een brandblusser of water. Waarschuw indien nodig de brandweer onmiddellijk.
- Afzonderlijke paviljoenen mogen niet worden verbonden of aan elkaar worden bevestigd. Tussen afzonderlijke paviljoenen moet een afstand van ten minste 3 m in acht worden genomen.
- Als er waterzakken ontstaan, moeten deze worden geleegd!

Locatiekeuze

- De afmetingen van het artikel zijn 3 x 3 m.
- Plaats het artikel zo mogelijk op een tegen de wind beschutte plaats.

- De grond moet vlak zijn en de grondpennen moeten voldoende stevigheid bieden.

Montage

Beschrijving van de onderdelen (afb. A)

- 1 - poot, links
- 2 - poot, rechts
- 3 - dwarsstang
- 4 - hoekdakstang
- 5 - dakstang
- 6 - hoekverbinding
- 7 - T-verbindingstuk
- 8 - dakverbinding

Aanwijzing! De montage van het artikel moet door ten minste 2 personen worden uitgevoerd.

Wij raden aan de montage met 4 personen uit te voeren.

Stap 1

Schroef de poten (1), (2) in een rechte hoek aan elkaar vast met de schroeven (13) en moeren (10) (afb. B).

Aanwijzing: let erop aan welke kant de zijdelingse boorgaten van de poten zitten. Bij poot (1) bevinden de boorgaten zich aan de binnenkant. Bij poot (2) bevinden de boorgaten zich aan de buitenkant.

Stap 2

Schroef de dwarsstangen (3) met de schroeven (11) op de poten vast (afb. C).

Aanwijzing: let erop dat de vergrendelingspinnen van de dwarsstangen richting de grond wijzen.

Stap 3

Bevestig de hoekverbindingen (6) met de schroeven (12), (13) en de moeren (10) op de hoeken van de poten (afb. C).

Aanwijzing: de hoekverbindingen moeten hierbij iets naar boven wijzen.

Stap 4

Verbind de dwarsstangen met de T-verbindingstukken (7) (afb. D).

Aanwijzing: vergrendelingspinnen moeten hoorbaar vastklikken.

Stap 5

Leg de dakverbinding (8) op de grond en steek de hoekdakstangen (4) en dakstangen (5) in de dakverbinding (afb. E).

Aanwijzing: let erop dat de hoekdakstangen in de lange zijden van de dakverbinding vastklikken. De vergrendelingspinnen moeten richting de grond wijzen om te voorkomen dat zich water verzamelt.

Stap 6

Steek de hoekdakstangen (4) in de hoekverbindingen en de dakstangen (5) in de T-verbindingstukken (afb. F).

Aanwijzing: vergrendelingspinnen moeten hoorbaar vastklikken.

Stap 7

Trek het paviljoendak (9) over het gemonteerde dakframe (afb. G). Gebruik de klittenbandstrips aan het paviljoendak voor de bevestiging aan het dakframe.

Stap 8

Zet het artikel met de grondpennen (16) vast (afb. H).

Waarschuwing! Controleer of de grondpennen goed vastzitten.

Aanwijzing: indien de grondpennen door de bodemgesteldheid niet goed genoeg vastzitten, moet de grondpennen aanvullend worden geborgd of moeten de poten worden verzwaaard.

Op een vaste ondergrond zonder mogelijkheid om de grondpennen te gebruiken moet het artikel worden verankerd. Informeer in de vakhandel naar geschikt montage materiaal (niet meegeleverd) voor uw ondergrond.

Demontage

Stap 1

Trek de grondpennen uit de grond.

Stap 2

Maak de klittenbandstrips los en trek het paviljoendak eraf.

Stap 3

Draai de schroeven los die het dakframe en de dwarsstangen met elkaar verbinden.

Maak de vergrendelingspinnen van de hoekdakstangen en de hoekverbindingen los.

Pas op! Bekenningengevaar!

Stap 4

Haal het dakframe eraf.

Stap 5

Druk de vergrendelingspinnen aan de dakstangen in om de dakstangen uit de dakverbinding te trekken.

Stap 6

Draai de schroeven van de hoekverbindingen los en verwijder de hoekverbindingen.

Stap 7

Draai de schroeven van de dwarsstangen los en druk de vergrendelingspinnen in om de dwarsstangen uit elkaar te trekken.

Stap 8

Draai de schroeven van de poten los en verwijder ze.

Stap 9

Berg het artikel gedroogd en gereinigd op en bewaar het op kamertemperatuur.

Opslag, reiniging, onderhoud

Opslag

Bewaar het artikel wanneer u dit niet gebruikt altijd droog en schoon op kamertemperatuur.

Reiniging

Reinig het artikel met een vochtige doek en een mild schoonmaakmiddel.

Gebruik geen benzine, oplosmiddelen of sterke schoonmaakmiddelen.

Onderhoudstip

Het paviljoendak kan met impregneerspray worden behandeld.

Ta krótka instrukcja obsługi jest stałą częścią składową instrukcję montażu. Należy ją zachować wraz z instrukcją montażu. W przypadku przekazania produktu innej osobie należy dołączyć do niego całą jego dokumentację. Przed użyciem należy przeczytać instrukcję montażu i szczególnie przestrzegać zawartych w niej wskazówek dotyczących bezpieczeństwa.

Pod następującym linkiem można pobrać instrukcję montażu:
<https://www.lidl-service.com>

⚠ Przeczytać wszystkie wskazówki bezpieczeństwa i instrukcje. Niezastosowanie się do tego wymogu może spowodować poważne obrażenia ciała.

Zakres dostawy (rys. A)

- 1 x pawilon, do samodzielnego zmontowania (1-8)
- 1 x dach pawilonu (9)
- 1 x zestaw materiałów do montażu (10-13)
- 1 x klucz sześciokątny (14)
- 1 x klucz płaski (15)
- 16 x szpilka mocująca (16)
- 1 x krótka instrukcja

Dane techniczne

Wymiary:
ok. 300 x 300 x 260 cm
(szer. x gł. x wys.)

 Data produkcji
(miesiąc/rok): 12/2020

Użytkowanie zgodne z przeznaczeniem

Produkt został zaprojektowany jako zewnętrzna ochrona przeciwśroczna.

Nie jest przeznaczony do stałego użytku na zewnątrz, ponieważ jest odporny na warunki atmosferyczne w ograniczonym stopniu.

Produkt ten nie jest przeznaczony do użytku komercyjnego.

Wskazówki bezpieczeństwa

⚠ Zagrożenie życia!

- Nigdy nie pozwalać, aby dzieci miały dostęp do opakowania bez nadzoru. Niebezpieczeństwo uduszenia.

⚠ Niebezpieczeństwo odniesienia obrażeń!

- Produkt nie może być używany w niesprzyjających warunkach pogodowych, takich jak silny wiatr, deszcz lub śnieg.
- Należy zdjąć pokrywę dachu produktu w razie oczekiwanych prędkości wiatru większych niż 40 km/h (odczuwalny jest świeży wiatr, większe konary i całe drzewa poruszają się, a podmuchy są wyraźnie słyszalne). Zamontowane ściany boczne również muszą zostać usunięte.
- Ustawić produkt na równej powierzchni.
- Produkt może być używany jedynie pod nadzorem dorosłych, ale nie jako zabawka.
- Przed każdym użyciem należy sprawdzić produkt pod kątem uszkodzeń lub zużycia.
- Przed każdym użyciem należy sprawdzić, czy wszystkie części zostały prawidłowo zamontowane. Nieprawidłowy montaż może mieć wpływ na bezpieczeństwo i działanie.
- W pobliżu lub w pawilonie nie może znajdować się źródło otwartego ognia, grill ani źródło ogrzewania. Jeśli mimo to pawilon się zapali, należy go natychmiast opuścić! Ugasić ogień gaśnicą lub wodą. W razie potrzeby należy natychmiast powiadomić straż pożarną.
- Poszczególne pawilony nie mogą być łączone lub montowane razem. Między poszczególnymi pawilonami należy zachować minimalną odległość 3 m.
- Należy usuwać wodę gromadzącą się na produkcie!

Wybór miejsca

- Produkt posiada wymiary 3 x 3 m.
- Jeśli to możliwe, umieścić produkt w miejscu osłoniętym przed wiatrem.
- Podłoże powinno być równe i gwarantować stabilne osadzenie szpilek mocujących.

Montaż

Oznaczenie części (rys. A)

- 1 - noga, lewa
- 2 - noga, prawa
- 3 - rurka poprzeczna
- 4 - rurka dachowa narożna
- 5 - rurka dachowa
- 6 - łącznik narożny
- 7 - łącznik teowy
- 8 - łącznik dachowy

Wskazówka! Do montażu produktu potrzebne są co najmniej 2 osoby.

Zalecamy wykonywanie montażu z udziałem 4 osób.

Krok 1

Dokręcić nogi (1), (2) prostopadle do siebie za pomocą śrub (13) i nakrętek (10) (rys. B).

Wskazówka: zwrócić uwagę na prawidłowe ustawienie bocznych otworów śrub na nogach. W przypadku nogi (1) otwory znajdują się od wewnątrz. W przypadku nogi (2) otwory znajdują się od zewnątrz.

Krok 2

Przykręcić rurki poprzeczne (3) śrubami (11) do nóg (rys. C).

Wskazówka: upewnić się, że bolce blokujące rurek poprzecznych są skierowane w stronę podłoża.

Krok 3

Przymocować odpowiednio jeden łącznik narożny (6) śrubami (12), (13) i nakrętkami (10) do kątownika każdej nogi (rys. C).

Wskazówka: łączniki narożne muszą być lekko skierowane ku górze.

Krok 4

Połączyć rurki poprzeczne z łącznikami teowymi (7) (rys. D).

Wskazówka: bolce blokujące muszą się słyszalnie zatrzaśkiwać.

Krok 5

Położyć łącznik dachowy (8) na podłodze i włożyć narożne rurki dachowe (4) oraz rurki dachowe (5) w łącznik dachowy (rys. E).

Wskazówka: upewnić się, że narożne rurki dachowe zatrzasną się w długich bokach łącznika dachowego. Bolce blokujące muszą być skierowane w stronę podłoża, aby uniknąć cofania się wody.

Krok 6

Włożyć narożne rurki dachowe (4) do łączników narożnych, a rurki dachowe (5) do łączników teowych (rys. F).

Wskazówka: bolce blokujące muszą się słyszalnie zatrzaśkiwać.

Krok 7

Naciągnąć dach pawilonu (9) na zmontowany stelaż dachu (rys. G). Użyć pasków na rzepy na dachu pawilonu, aby przymocować go do stelaża dachu.

Krok 8

Zabezpieczyć produkt za pomocą szpilek mocujących (16) (rys. H).

Ostrzeżenie! Sprawdzić, czy szpilki mocujące są mocno osadzone.

Wskazówka: jeżeli stabilne osadzenie szpilek mocujących nie jest wystarczające ze względu na luźne warunki gruntowe, to szpilki mocujące muszą być dodatkowo zabezpieczone lub należy dociążyć nogi pawilonu.

Na twardym podłożu bez możliwości użycia szpilek mocujących, produkt musi zostać zakotwiczony.

W specjalistycznym sklepie można zapytać o odpowiedni materiał montażowy dla danego podłoża (brak w zakresie dostawy).

Składanie

Krok 1

Wyjąć szpilki mocujące z podłoża.

Krok 2

Odczepić zaczepy na rzepy oraz zdjąć dach pawilonu.

Krok 3

Odkręcić śruby łączące stelaż dachu i rurki poprzeczne.

Odkręcić bolce blokujące z narożnych rurek dachowych i narożnych łączników.

Ostrożnie! Niebezpieczeństwo zakleszczenia!

Krok 4

Zdjąć stelaż dachu.

Krok 5

Wcisnąć bolce blokujące na rurkach dachowych, aby wyciągnąć rurki dachowe z łącznika dachowego.

Krok 6

Odkręcić śruby narożnych łączników i usunąć łączniki.

Krok 7

Odkręcić śruby na rurkach poprzecznych i wcisnąć bolce blokujące, aby rozdzielić rurki poprzeczne.

Krok 8

Odkręcić i wyjąć śruby na nogach.

Krok 9

Przechowywać suchy i czysty produkt w temperaturze pokojowej.

Przechowywanie, czyszczenie, pielęgnacja

Przechowywanie

Podczas nieużywania należy zawsze przechowywać produkt w suchym i czystym miejscu, w temperaturze pokojowej.

Czyszczenie

Produkt należy czyścić przy pomocy wilgotnej ściereczki i łagodnego środka czyszczącego.

Nie używać benzyny, rozpuszczalników ani silnych detergentów.

Wskazówka dotycząca pielęgnacji

Dach pawilonu może być zabezpieczony impregnatem w sprayu.

Tento stručný návod je nedílnou součástí návodu k sestavení. Uložte jej společně s návodem k sestavení. Při předávání výrobku třetí osobě současně předávejte i všechny související podklady. Před použitím si přečtěte návod k sestavení a dodržujte především bezpečnostní předpisy, které jsou v něm obsaženy.

Pod následujícím internetovým linkem si můžete stáhnout návod k sestavení:

<https://www.lidl-service.com>

⚠ Přečtěte si všechny bezpečnostní pokyny a návody. Opomenutí jejich dodržování může zapříčinit vážná poranění.

Obsah balení (obr. A)

- 1 x pavilon, rozložený (1–8)
- 1 x střecha pavilonu (9)
- 1 x montážní materiál (10–13)
- 1 x šestihranný klíč (14)
- 1 x klíč na šrouby (15)
- 16 x kotvicí kolík (16)
- 1 x krátký návod

Technické údaje

Rozměry:

cca 300 x 300 x 260 cm (š x h x v)

 Datum výroby (měsíc/rok): 12/2020

Použití dle určení

Výrobek je určen pro ochranu před sluncem ve vnějších prostorách.

Není určen pro trvalé použití ve venkovním prostředí, protože je pouze podmíněčně odolný proti povětrnostním vlivům.

Výrobek není určen pro komerční použití.

Bezpečnostní pokyny

⚠ Nebezpečí ohrožení života!

- Nenechávejte děti bez dozoru s balícím materiálem. Hrozí nebezpečí udušení.

⚠ Nebezpečí poranění!

- Výrobek nesmí být používán při nepříznivých povětrnostních podmínkách, jako je silný vítr, déšť nebo sníh.
- Při předpokládané rychlosti větru vyšší než 40 km/h (čerstvý vítr, větší větve a stromy se pohybují a vítr je zřetelně slyšitelný) odstraňte potah střechy výrobku. Nainstalované boční stěny rovněž odstraňte.
- Postavte výrobek na rovném podloží.
- Výrobek se má používat jen pod dozorem dospělých, a ne jako hračka.
- Výrobek před každým použitím zkontrolujte, zda není poškozený nebo opotřebovaný.
- Zkontrolujte před každým použitím, že byly všechny části správně namontovány. Nesprávně provedená montáž může vést k poraněním, a stejně tak může ovlivnit bezpečnost a funkčnost.
- Žádný otevřený oheň, grily, terasové zářiče v blízkosti pavilonu! Pokud se pavilon přesto vznítí, ihned jej opusťte! Uhasťte požár hasicím přístrojem nebo vodou. V případě potřeby ihned zavolejte hasiče.
- Jednotlivé pavilony se nesmí spojovat nebo vzájemně upevňovat. Dodržujte mezi pavilony minimální vzdálenost 3 m.
- Pokud se vytvoří kapsy s vodou, vyprázdněte je!

Výběr místa

- Výrobek má rozměry 3 x 3 m.
- Postavte výrobek pokud možno na místo chráněné před větrem.
- Podloží by mělo být rovné a mělo by kotvicím kolíkům poskytovat dostatečnou pevnost.

Sestavení

Seznam dílů (obr. A)

- 1 – noha, levá
- 2 – noha, pravá
- 3 – příčná tyč
- 4 – rohová střešní tyč
- 5 – střešní tyč
- 6 – rohový spoj
- 7 – T-spojka
- 8 – střešní spoj

Upozornění! Montáž výrobku musí provádět minimálně 2 osoby.

Doporučujeme provádět montáž ve 4 osobách.

Krok 1

Sešroubujte nohy (1), (2) v pravém úhlu s pomocí šroubů (13) a šroubových matic (10) (obr. B).

Upozornění: Dbejte na vyrovnaní bočních otvorů nohou.

Noha (1) má otvory uvnitř.

Noha (2) má otvory vně.

Krok 2

Přišroubujte příčné tyče (3) s pomocí šroubů (11) k nohám (obr. C).

Upozornění: Dbejte na to, aby aretační hroty příčných tyčí směřovaly k zemi.

Krok 3

Upevněte vždy jeden rohový spoj (6) s pomocí šroubů (12), (13) a šroubových matic (10) na úhly nohou (obr. C).

Upozornění: Rohové spoje přitom musí směřovat mírně nahoru.

Krok 4

Spojte příčné tyče s T-spojkami (7) (obr. D).

Upozornění: Aretační piny musí slyšitelně zapadnout.

Krok 5

Položte střešní spoj (8) na zem a zasuňte rohové střešní tyče (4) a střešní tyče (5) do střešního spoje (obr. E).

Upozornění: Dbejte na to, aby rohové střešní tyče zapadly do dlouhých stran střešního spoje. Aretační hroty musí směřovat k zemi, čímž se zabrání hromadění vody.

Krok 6

Zasuňte rohové střešní tyče (4) do rohových spojů a střešní tyče (5) do T-spojek (obr. F).

Upozornění: Aretační piny musí slyšitelně zapadnout.

Krok 7

Přetáhněte střechu pavilonu (9) přes smontovanou střešní konstrukci (obr. G). Využijte poutka se suchým zipem na střeše pavilonu k upevnění ke střešní konstrukci.

Krok 8

Zajistěte výrobek pomocí kotvicích kolíků (16) (obr. H).

Upozornění! Zkontrolujte pevné usazení kotvicích kolíků.

Upozornění: Pokud pevné usazení kotvicích kolíků není dostatečné kvůli sypkému podloží, je třeba provést dodatečné zajištění kotvicích kolíků nebo zatížení noh. Na pevném podloží bez možnosti využití kotvicích kolíků musí být výrobek ukotven. Informujte se ve specializovaném obchodě na vhodný montážní materiál (není součástí obsahu balení) pro vaše podloží.

Demontáž

Krok 1

Vytáhněte kotvicí kolíky ze země.

Krok 2

Povolte pásy se suchým zipem a střechu pavilonu stáhněte.

Krok 3

Povolte šrouby, které spojují střešní konstrukci s příčnými tyčemi.

Povolte aretační hroty z rohových střešních tyčí a rohových spojů.

Upozornění! Nebezpečí pohmoždění!

Krok 4

Zvedněte střešní konstrukci.

Krok 5

Zatlačte aretační hroty na střešních tyčích, aby bylo možné vytáhnout střešní tyče ze střešního spoje.

Krok 6

Povolte šrouby rohových spojů a rohové spoje odstraňte.

Krok 7

Povolte šrouby příčných tyčí a zatlačte aretační hroty, aby bylo možné příčné tyče rozpojit.

Krok 8

Povolte a odstraňte šrouby noh.

Krok 9

Suchý a vyčištěný výrobek složte a uskladněte jej při pokojové teplotě.

Uskladnění, čištění, péče

Uskladnění

Pokud výrobek nepoužíváte, skladujte jej vždy suchý a čistý při pokojové teplotě.

Čištění

Výrobek čistěte vlhkým hadříkem a neagresivním čisticím prostředkem. Nepoužívejte benzín, rozpouštědla nebo silné čisticí prostředky.

Pokyny k údržbě

Střechu pavilonu je možné ošetřit impregnačním sprejem.

Tento krátky návod je pevnou súčasťou montážny návod. Dobre ho uschovajte spolu s montážny návod. Ak odovzdávate výrobok ďalšej osobe, priložte k nemu aj všetky podklady. Pred používaním si pozorne prečítajte montážny návod a dodržiavajte najmä v ňom uvedené bezpečnostné pokyny.

Na nasledovnej webovej stránke si môžete stiahnuť montážny návod: <https://www.lidl-service.com>

⚠ Prečítajte si všetky bezpečnostné pokyny a inštrukcie. Ich nerešpektovanie môže spôsobiť vážne poranenia.

Rozsah dodávky (obr. A)

- 1 x altánok rozložený (1 – 8)
- 1 x strecha altánku (9)
- 1 x montážny materiál (10 – 13)
- 1 x šesťhranný kľúč (14)
- 1 x vidlicový kľúč (15)
- 16 x kolík do zeme (16)
- 1 x krátky návod

Technické údaje

Rozmery:

cca 300 x 300 x 260 cm (š x h x v)

 Dátum výroby (mesiac/rok): 12/2020

Určené použitie

Výrobok je určený ako ochrana pred slnkom v exteriéri.

Nie je určený na trvalé použitie vo vonkajšom prostredí, pretože je iba podmienené odolný voči poveternostným vplyvom.

Tento výrobok nie je určený na komerčné použitie.

Bezpečnostné pokyny

⚠ Nebezpečenstvo ohrozenia života!

- Nikdy nedovoľte deťom zostať s obalovým materiálom bez dozoru. Hrozí nebezpečenstvo udusenía.

⚠ Nebezpečenstvo poranenia!

- Výrobok sa nesmie používať pri nepriaznivých poveternostných podmienkach, ako je silný vietor, dážď alebo sneh.
- Odstráňte poľah strechy výrobku pri očakávaných rýchlostiach vetra vyšších ako 40 km/h (čerstvý vietor, väčšie vetvy a stromy sa pohybujú a vietor možno zreteľne počuť). Takisto treba odstrániť zmontované bočné steny.
- Výrobok postavte na rovný podklad.
- Výrobok sa smie používať iba pod dozorom dospeléj osoby a nikdy nie ako hračka.
- Pred každým použitím skontrolujte, či výrobok nie je poškodený alebo opotrebovaný.
- Pred každým použitím skontrolujte, či všetky diely boli odborne namontované. Nesprávne vykonaná montáž môže ovplyvniť bezpečnosť a funkčnosť.
- Žiadny otvorený oheň, grily, tepelné žiariče v blízkosti altánku! Ak sa altánok aj napriek tomu chytí, okamžite ho opustite! Požiar uhasťe hasiacim prístrojom alebo vodou. V prípade potreby hneď zalarmujte požiarnikov.
- Jednotlivé altánky sa nesmú spájať ani navzájom pripieňovať. Medzi jednotlivými altánkami treba dodržať minimálnu vzdialenosť 3 m.
- Vzniknuté vodné vaky treba odstrániť!

Výber stanovišťa

- Výrobok má rozmery 3 x 3 m.
- Výrobok umiestnite podľa možnosti na miesto chránené pred vetrom.
- Zem by mala byť rovná a kolíkom by mala poskytovať dostatočnú pevnosť.

Montáž

Popis dielov (obr. A)

- 1 – noha, vľavo
- 2 – noha, vpravo
- 3 – priečna tyč
- 4 – rohová strešná tyč
- 5 – strešná tyč
- 6 – rohový spoj
- 7 – T-spojovací kus
- 8 – strešný spoj

Upozornenie! Montáž výrobku si vyžaduje minimálne 2 osoby.

Odporúčame, aby montáž vykonávali 4 osoby.

Krok č. 1

Pomocou skrutiek (13) a skrutkových matic (10) v pravom uhle navzájom pevne zoskrutkujte nohy (1), (2) (obr. B).

Upozornenie: Dbajte na vyrovnanie bočných navrátných otvorov na nohách. Na nohe (1) sa navrátné otvory nachádzajú na vnútornej strane. Na nohe (2) sa navrátné otvory nachádzajú na vonkajšej strane.

Krok č. 2

Pomocou skrutiek (11) pevne priskrutkujte priečne tyče (3) na nohy (obr. C).

Upozornenie: Dbajte na to, aby aretačné kolíky na priečných tyčiach ukazovali smerom k zemi.

Krok č. 3

Pomocou skrutiek (12), (13) a skrutkových matic (10) upevnite vždy jeden rohový spoj (6) do uhlov nôh (obr. C).

Upozornenie: Rohové spoje musia pritom mierne smerovať nahor.

Krok č. 4

Priečne tyče spojte pomocou T-spojovacích kusov (7) (obr. D).

Upozornenie: Aretačné kolíky musia počutelne zapadnúť.

Krok č. 5

Strešný spoj (8) položte na zem a zasuňte rohové strešné tyče (4) a strešné tyče (5) do strešného spoja (obr. E).

Upozornenie: Dbajte na to, aby rohové strešné tyče zapadli do dlhých strán strešného spoja. Na zabránenie hromadenia vody musia aretačné kolíky smerovať k zemi.

Krok č. 6

Rohové strešné tyče (4) zasuňte do rohových spojov a strešné tyče (5) do T-spojovacích kusov (obr. F).

Upozornenie: Aretačné kolíky musia počutiteľne zapadnúť.

Krok č. 7

Strechu altánku (9) umiestnite nad zmontovanú strešnú konštrukciu (obr. G). Na pripevnenie k strešnej konštrukcii použite pásiky suchého zipsov na streche altánku.

Krok č. 8

Výrobok zabezpečte zemnými klincami (16) (obr. H).

Upozornenie! Skontrolujte pripevnenie kolíkov.

Upozornenie: Ak pripevnenie kolíkov nebude v dôsledku pôdnych podmienok dostatočné, treba vykonať dodatočné zaistenie kolíkov alebo zaťaženie nôh.

Na pevnom podklade bez možnosti využitia kolíkov treba výrobok ukotviť. Informujte sa v špecializovanej predajni o montážnom materiáli (nie je v rozsahu dodávky) vhodnom na váš podklad.

Demontáž

Krok č. 1

Vytiahnite kolíky zo zeme.

Krok č. 2

Uvoľnite pásiky suchých zipsov a stiahnite strechu altánku.

Krok č. 3

Uvoľnite skrutky, ktoré navzájom spájajú strešnú konštrukciu a priečne tyče.

Uvoľnite blokovacie kolíky rohových strešných tyčí a rohových spojok.

Pozor! Nebezpečenstvo priviknutia!

Krok č. 4

Nadvihnite strešnú konštrukciu.

Krok č. 5

Stlačte blokovacie kolíky na strešných tyčiach, aby ste strešné tyče vytiahli zo strešnej spojky.

Krok č. 6

Uvoľnite skrutky rohových spojok a rohové spojky odstráňte.

Krok č. 7

Uvoľnite skrutky priečných tyčí a stlačte blokovacie kolíky, aby ste odpojili tyče.

Krok č. 8

Uvoľnite a odstráňte skrutky nôh.

Krok č. 9

Suchý a vyčistený výrobok uložte a skladujte ho pri izbovej teplote.

Skladovanie, čistenie, ošetrovanie

Skladovanie

Pri nepoužívaní skladujte výrobok vždy suchý a čistý pri izbovej teplote.

Čistenie

Výrobok čistite len vlhkou handričkou a slabým čistiacim prostriedkom. Nepoužívajte benzín, rozpúšťadlá ani silné čistiace prostriedky.

Pokyn k starostlivosti

Strechu altánku možno ošetriť impregnačným sprejom.

Esta guía rápida forma parte de las instrucciones de montaje. Guárdela bien junto con las instrucciones de montaje. Facilite toda la documentación si entrega el artículo a terceros. Lea las instrucciones de montaje antes del uso y tenga en cuenta especialmente las instrucciones de seguridad incluidas en las mismas. Puede descargar las instrucciones de montaje en el siguiente enlace de internet:

<https://www.lidl-service.com>

⚠️ Lea todas las indicaciones de seguridad e instrucciones. El no cumplimiento de las indicaciones puede causar lesiones graves.

Alcance de suministro (Fig. A)

- 1 pérgola desmontada (1-8)
- 1 techo de pérgola (9)
- 1 set de material de montaje (10-13)
- 1 llave hexagonal (14)
- 1 llave inglesa (15)
- 16 piquetas (16)
- 1 guía rápida

Datos técnicos

Dimensiones:
aprox. 300 x 300 x 260 cm
(An x Pr x Al)

 Fecha de fabricación
(mes/año): 12/2020

Uso previsto

El artículo está diseñado como protección solar para exteriores. No está previsto para el uso permanente en exteriores, dado que su resistencia a la intemperie es limitada. El artículo no está destinado al uso comercial.

Indicaciones de seguridad

⚠️ ¡Peligro de muerte!

- Nunca deje a niños sin supervisión con el material de embalaje. Existe peligro de asfixia.

⚠️ ¡Peligro de lesiones!

- No se permite utilizar el artículo en condiciones meteorológicas adversas, tales como viento fuerte, lluvia o nieve.
- Retire el toldo del techo del artículo si se esperan vientos superiores a los 40 km/h (brisa fresca; se mueven las ramas grandes y los árboles y el viento se oye claramente). También se deben retirar las paredes laterales montadas.
- Ponga el artículo sobre una superficie plana.
- El artículo se debe usar solo bajo la supervisión de adultos y no como juguete.
- Compruebe antes de cada uso que el artículo no presenta daños ni desgaste.
- Compruebe antes de cada uso que todos los elementos hayan sido montados correctamente. Un montaje que no se haya efectuado correctamente puede limitar la seguridad y el funcionamiento.
- No se permite la presencia de fuego abierto, barbacoas o estufas para terrazas en la proximidad de la pérgola o dentro de ella. Si, aun así, una pérgola se incendiara, salga de ella de inmediato. Apague el fuego con un extintor o con agua. Si es necesario, avise inmediatamente a los bomberos.
- No se deben conectar o fijar entre sí varias pérgolas. Debe mantenerse una distancia mínima de 3 m entre cada pérgola.
- Se deben vaciar las acumulaciones de agua.

Elección del lugar de emplazamiento

- El artículo mide 3 x 3 m.
- A ser posible, coloque el artículo en un lugar resguardado del viento.
- El suelo debe estar nivelado y proporcionar suficiente fijación para las piquetas.

Montaje

Denominación de partes (Fig. A)

- 1 - pata izquierda
- 2 - pata derecha
- 3 - travesaño
- 4 - barra diagonal del techo
- 5 - barra del techo
- 6 - unión angular
- 7 - pieza de conexión en T
- 8 - unión del techo

¡Nota! Para montar el artículo son necesarias al menos 2 personas.

Recomendamos realizar el montaje entre 4 personas.

Paso 1

Atornille las patas (1), (2) entre sí en ángulo recto con los tornillos (13) y tuercas (10) (Fig. B).

Nota: Preste atención a la orientación de los orificios laterales de las patas. En la pata (1) los orificios están en el interior. En la pata (2) los orificios están en el exterior.

Paso 2

Fije los travesaños (3) en las patas con los tornillos (11) (Fig. C).

Nota: Asegúrese de que las patillas de bloqueo de los travesaños apunten hacia el suelo.

Paso 3

Fije en cada ángulo de las patas una unión angular (6) con los tornillos (12), (13) y las tuercas (10) (Fig. C).

Nota: Para ello, las uniones angulares deben apuntar ligeramente hacia arriba.

Paso 4

Una los travesaños con las piezas de conexión en T (7) (Fig. D).

Nota: Se debe escuchar cómo encajan las patillas de bloqueo.

Paso 5

Coloque la unión del techo (8) sobre el suelo e introduzca las barras diagonales del techo (4) y las barras del techo (5) en ella (Fig. E).

Nota: Asegúrese de que las barras diagonales del techo encajen en los lados largos de la unión del techo. Las patillas de bloqueo deben apuntar hacia el suelo para evitar la acumulación de agua.

Paso 6

Introduzca las barras diagonales del techo (4) en las uniones angulares y las barras del techo (5) en las piezas de conexión en T (Fig. F).

Nota: Se debe escuchar cómo encajan las patillas de bloqueo.

Paso 7

Coloque el techo de la pérgola (9) sobre el armazón del techo montado (Fig. G). Utilice los cierres de gancho y bucle del techo de la pérgola para fijarlo al armazón del techo.

Paso 8

Fije el artículo con las piquetas (16) (Fig. H).

¡Advertencia! Compruebe que todas las piquetas estén bien fijadas.

Nota: Si la fijación de las piquetas no fuera suficiente debido a un suelo poco compacto, se debe proporcionar una fijación adicional o lasstrar las patas.

En caso de una base firme que no ofrezca la posibilidad de usar las piquetas, se debe anclar el artículo. Infórmese en un comercio especializado acerca del material de montaje apropiado (no incluido en el alcance de suministro) para su base.

Desmontaje

Paso 1

Retire las piquetas del suelo.

Paso 2

Abra los cierres de gancho y bucle y retire el techo de la pérgola.

Paso 3

Libere las patillas de bloqueo de las barras diagonales del techo, de las uniones angulares, de las barras del techo y de las piezas de conexión en T.

¡Precaución! ¡Peligro de atrapamiento!

Paso 4

Quite el armazón del techo hacia arriba.

Paso 5

Presione las patillas de bloqueo de las barras diagonales del techo y de las barras del techo para retirarlas de la unión del techo.

Paso 6

Retire los tornillos de las uniones angulares y quítelas.

Paso 7

Suelte los tornillos de los travesaños y presione las patillas de bloqueo para retirar las piezas de conexión en T de los travesaños.

Paso 8

Afloje y retire los tornillos de las patas.

Paso 9

Almacene el artículo seco y limpio a temperatura ambiente.

Almacenamiento, limpieza, cuidado

Almacenamiento

Si no va a utilizarlo, almacene siempre el artículo seco y limpio y a temperatura ambiente.

Limpieza

Limpie el artículo con un paño húmedo y con un producto de limpieza suave.

No utilice bencina, disolventes ni productos de limpieza agresivos.

Indicación de cuidado

El techo de la pérgola puede tratarse con un spray impermeabilizador.

Denne korte vejledning er en integreret del af monteringsvejledningen. Opbevar denne godt sammen med monteringsvejledningen. Udlevér alle dokumenter, når artiklen videregives til tredjepart. Læs monteringsvejledningen før brugen og vær særlig opmærksom på sikkerhedsoplysningerne deri.

Monteringsvejledningen kan downloades under følgende internetlink: <https://www.lidl-service.com>

⚠ Læs alle sikkerhedsanvisninger og vejledninger. Manglende overholdelse kan forårsage alvorlige kvæstelser.

Leveringsomfang (fig. A)

- 1 x pavillon, adskilt (1-8)
- 1 x pavillon-tag (9)
- 1 x monteringsmateriale (10-13)
- 1 x unbrakonøgle (14)
- 1 x skruenøgle (15)
- 16 x pløk (16)
- 1 x kort vejledning

Tekniske data

Mål:

ca. 300 x 300 x 260 cm
(B x D x H)

 Fremstillingsdato
(måned/år): 12/2020

Bestemmelsesmæssig brug

Artiklen er designet til solbeskyttelse udendørs.

Den er ikke beregnet til vedvarende udendørs brug, da den kun er betinget vejrbestandigt.

Artiklen er ikke beregnet til erhvervs-mæssig brug.

Sikkerhedsanvisninger

⚠ Livsfare!

- Lad aldrig børn være alene med emballagematerialet. Der er kvælningsfare.

⚠ Fare for kvæstelser!

- Artiklen må ikke anvendes under dårlige vejrforhold som kraftig vind, regn eller sne.
- Fjern artiklens tagdække, hvis der ventes vindhastigheder over 40 km/h (hård vind, store grene og træer bevæger sig, og vinden kan tydeligt høres). Monerede sidevægge skal også fjernes.
- Stil artiklen på et jævnt underlag.
- Artiklen må kun anvendes under opsyn af voksne og er ikke beregnet til brug som legetøj.
- Kontroller artiklen for skader og slitage inden hver brug.
- Kontroller før hver brug, at alle dele er monteret korrekt. En ikke korrekt udført montering kan påvirke sikkerheden og funktionen.
- Undgå åben ild, grill og terrassevarmere i eller i nærheden af pavillonen! Hvis der alligevel skulle gå ild i en pavillon, skal du straks gå væk fra den! Sluk branden med en ildslukker eller vand. Alarmer straks brandvæsnets ved behov.
- Enkelte pavilloner må ikke sættes sammen eller fastgøres til hinanden. Der skal være en minimumsafstand på 3 m mellem enkelte pavilloner.
- Opståede ophobninger af vand skal tømmes!

Valg af placering

- Artiklen har et mål på 3 x 3 m.
- Placer så vidt muligt artiklen et sted med læ for vinden.
- Underlaget skal være jævnt, og pløkkene skal sidde tilstrækkelig fast i det.

Opstilling

Komponentbetegnelse (fig. A)

- 1 - Ben, venstre
- 2 - Ben, højre
- 3 - Tværstang
- 4 - Hjørnetagstang
- 5 - Tagstang
- 6 - Hjørnesamling
- 7 - T-samlestykke
- 8 - Tagsamling

Bemærk! Det er nødvendigt med mindst 2 personer til at opstille artiklen.

Vi anbefaler at gennemføre opstillingen med 4 personer.

Trin 1

Skrub benene (1), (2) sammen i en ret vinkel med skrueene (13) og møtrikkerne (10) (fig. B).

Bemærk: Sørg for, at skruehullerne på siden af benene vender rigtigt. På ben (1) befinder skruehullerne sig indvendigt. På ben (2) befinder skruehullerne sig indvendigt.

Trin 2

Skrub tværstængerne (3) fast på benene med skrueene (11) (fig. C).

Bemærk: Kontroller, at låsepalerne på tværstængerne peger mod jorden.

Trin 3

Fastgør en hjørnesamling (6) på hver af benenes vinkler med skrueene (12), (13) og møtrikkerne (10) (fig. C).

Bemærk: Hjørnesamlingerne skal pege let opad.

Trin 4

Forbind tværstængerne med T-samlestykkerne (7) (fig. D).

Bemærk: Låsepalerne skal gå i hak med et tydeligt klik.

Trin 5

Læg tagforbindelsen (8) på underlaget, og stik hjørnetagstængerne (4) og tagstængerne (5) ind i tagsamlingen (fig. E).

Bemærk: Kontroller, at hjørnetagstængerne går i hak i de lange sider af tagsamlingen. Låsepalerne skal vende mod jorden for at undgå ophobning af vand.

Trin 6

Stik hjørnetagstængerne (4) ind i hjørnesamlingerne og tagstængerne (5) ind i T-samlestykket (fig. F).

Bemærk: Låsepalerne skal gå i hak med et tydeligt klik.

Trin 7

Træk pavillon-taget (9) over det monterede tagstel (fig. G). Brug burrestropperne på pavillontaget til at fastgøre det på tagstellet.

Trin 8

Fastgør artiklen med pløkkerne (16) (fig. H).

Advarsel! Kontroller, at pløkkerne sidder fast.

Bemærk: Hvis pløkkerne ikke sidder fast nok på grund af løse jordforhold, skal der foretages ekstra sikring af pløkkerne, eller benene tynnes ned med ekstra vægt. På fast underlag hvor det ikke er muligt at bruge pløkker, skal artiklen forankres. Spørg i dit byggemarked om egnet monteringsmateriale (medfølger ikke ved levering) til dit underlag.

Nedtagning

Trin 1

Træk pløkkerne op af jorden.

Trin 2

Løsn burrestropperne, og træk pavillon-taget af.

Trin 3

Løsn skruerne, som forbinder tagstellet og tværstængerne med hinanden.

Løsn låsepalerne fra hjørnetagstængerne og hjørnesamlingerne.

Forsigtig! Fare for at komme i klemme!

Trin 4

Løft tagstellet af.

Trin 5

Tryk låsepalerne på tagstængerne ind for at trække tagstængerne ud af tagsamlingen.

Trin 6

Løsn skruerne i hjørnesamlingerne, og fjern hjørnesamlingerne.

Trin 7

Løsn skruerne til tværstængerne, og tryk låsepalerne ind for at trække tværstængerne fra hinanden.

Trin 8

Løsn og fjern skruerne i benene.

Trin 9

Pak artiklen sammen tørt og rent, og opbevar den ved stuetemperatur.

Opbevaring, rengøring, pleje

Opbevaring

Opbevar altid artiklen tør og ren ved stuetemperatur, når den ikke er i brug.

Rengøring

Rengør artiklen med en fugtig klud og et mildt rengøringsmiddel. Anvend ikke benzin, opløsningsmidler eller stærke rengøringsmidler.

Plejeanvisning

Pavillon-taget kan behandles med imprægneringsspray.

