



## **Akku-Baustellenradio 20 V PBRA 20-Li B2**

DE AT CH

### **Akku-Baustellenradio 20 V**

Originalbetriebsanleitung

IAN 373442\_2104

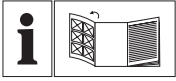

DE AT CH

Klappen Sie vor dem Lesen die Seite mit den Abbildungen aus und machen Sie sich anschließend mit allen Funktionen des Gerätes vertraut.

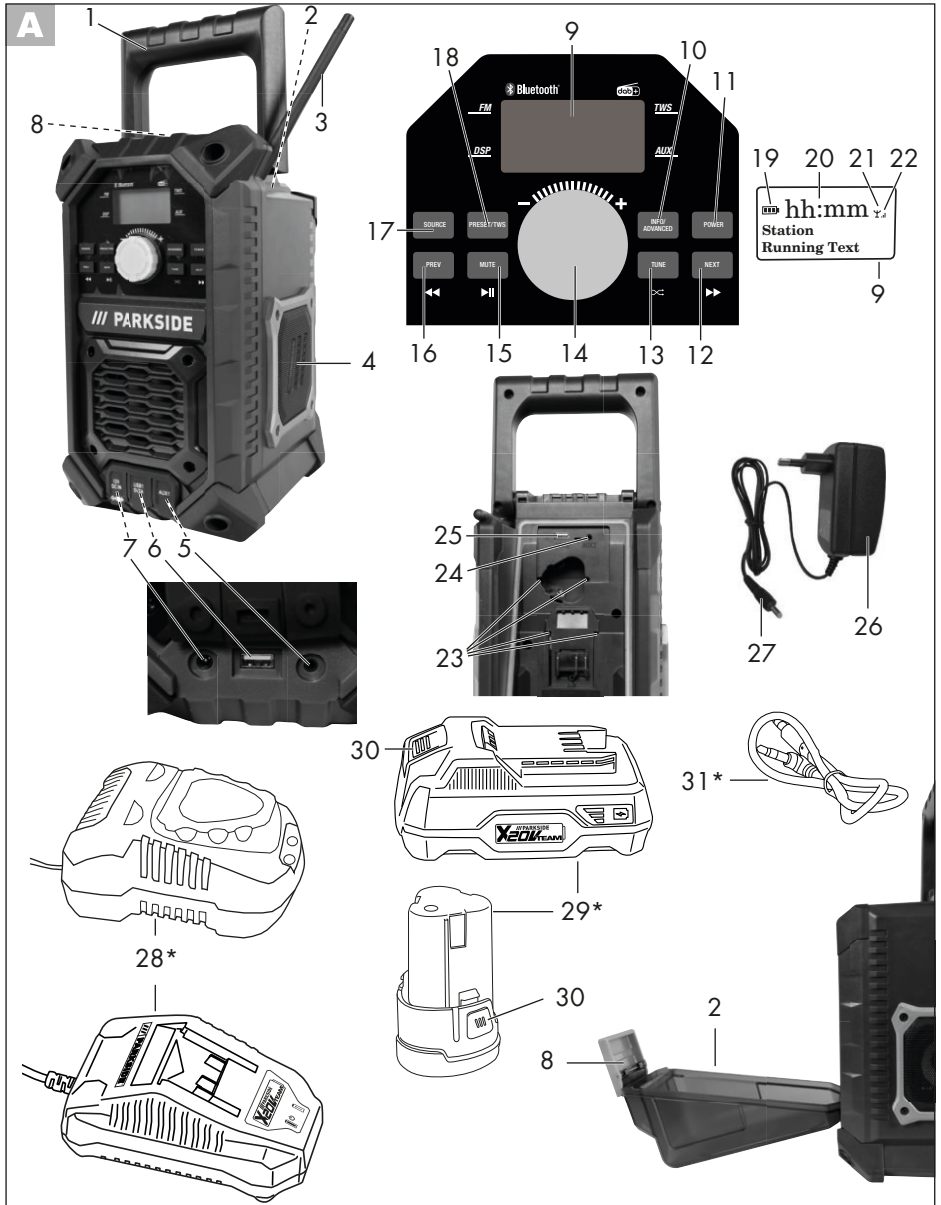

\* nicht im Lieferumfang enthalten

## Inhalt

<b>Einleitung</b> .....	5	Senderinformationen abrufen .....	15
<b>Bestimmungsgemäße Verwendung</b> .....	5	Mute .....	15
<b>Allgemeine Beschreibung</b> .....	5	<b>Spezielle Einstellungen für DAB+</b> <b>16</b>	
Lieferumfang.....	5	Inaktive Sender.....	16
Funktionsbeschreibung.....	5	Dynamic Range Control (DRC) einstellen.....	16
Übersicht .....	6	<b>AUX-In Betrieb</b> .....	<b>16</b>
<b>Technische Daten</b> .....	<b>6</b>	Verbindung über 3,5mm Klinkenbuchse an der Gerätefront .....	16
Ladezeiten .....	7	Verbinden über 3,5mm Klinkenbuchse im Akkufach .....	17
<b>Sicherheitshinweise</b> .....	<b>8</b>	Mute .....	17
Symbole und Bildzeichen .....	8	<b>Wiedergabe von einem USB-Speicherstick</b> .....	<b>17</b>
Allgemeine Sicherheitshinweise .....	9	Verbinden über USB .....	17
Sicherheitshinweise für Bildschirme....	10	Wiedergabe pausieren/fortsetzen ....	17
Sicherheitshinweise für Netzteile .....	10	Titel auswählen .....	17
Sicherheitshinweise für Funkschnittstellen .....	10	Random /Repeat Modus aktivieren / deaktivieren .....	18
<b>Inbetriebnahme</b> .....	<b>10</b>	<b>Betrieb über Bluetooth®</b> .....	<b>18</b>
Akku entnehmen/einsetzen (12 V und 20 V) .....	10	Verbinden über Bluetooth®.....	18
Ladezustand des Akkus prüfen (12 V / 20 V).....	11	Wiedergabe pausieren/fortsetzen ....	18
Stromversorgung mit dem Steckernetzteil .....	11	Titel auswählen .....	18
Ein-/Ausschalten .....	11	TWS – True Wireless Stereo .....	18
<b>Bedienung</b> .....	<b>11</b>	<b>System-Einstellungen für alle Modi</b> .....	<b>19</b>
Lautstärke einstellen.....	11	Hintergrundbeleuchtung einstellen ....	19
Wiedergabemodus umschalten .....	12	Datum/Uhrzeit einstellen.....	19
<b>Betrieb als Radio (FM)</b> .....	<b>12</b>	Sprache einstellen .....	20
Sendersuchlauf (FM) .....	12	Werkseinstellung wiederherstellen ....	20
Sender in Preset Liste speichern.....	13	Softwareversion .....	20
Gespeicherte Sender aus der Preset Liste abrufen.....	13	<b>Reinigung und Wartung</b> .....	<b>21</b>
Senderinformationen abrufen .....	13	Reinigung.....	21
Mute .....	13	Wartung .....	21
<b>Spezielle Einstellungen für FM</b> ....	<b>13</b>	<b>Transport</b> .....	<b>21</b>
Suchlauf-Einstellungen.....	14	<b>Lagerung</b> .....	<b>21</b>
Audio-Einstellungen .....	14	<b>Entsorgung/ Umweltschutz</b> .....	<b>21</b>
<b>Betrieb als Radio (DAB+)</b> .....	<b>14</b>	<b>Ersatzteile/Zubehör</b> .....	<b>22</b>
Sendersuchlauf .....	14	<b>Garantie</b> .....	<b>22</b>
Sender aus Senderliste abrufen.....	15	<b>Reparatur-Service</b> .....	<b>23</b>
Sender in Preset Liste speichern.....	15	<b>Service-Center</b> .....	<b>23</b>
Gespeicherte Sender aus der Preset Liste abrufen.....	15	<b>Importeur</b> .....	<b>23</b>
		<b>Fehlersuche</b> .....	<b>24</b>
		<b>EU-Konformitätserklärung</b> .....	<b>27</b>

## Einleitung

Herzlichen Glückwunsch zum Kauf Ihres neuen Gerätes. Sie haben sich damit für ein hochwertiges Gerät entschieden. Dieses Gerät wurde während der Produktion auf Qualität geprüft und einer Endkontrolle unterzogen. Die Funktionsfähigkeit Ihres Gerätes ist somit sichergestellt.



Die Bedienungsanleitung ist Bestandteil dieses Gerätes. Sie enthält wichtige Hinweise für Sicherheit, Gebrauch und Entsorgung. Machen Sie sich vor der Benutzung des Gerätes mit allen Bedien- und Sicherheitshinweisen vertraut. Benutzen Sie das Gerät nur wie beschrieben und für die angegebenen Einsatzbereiche.

Bewahren Sie die Bedienungsanleitung gut auf und händigen Sie alle Unterlagen bei Weitergabe des Gerätes an Dritte mit aus.

## Bestimmungsgemäße Verwendung

Das Gerät ist für die Wiedergabe von Radio und externen Wiedergabemedien via Bluetooth®, USB und AUX vorgesehen.

Jede andere Verwendung, die in dieser Anleitung nicht ausdrücklich zugelassen wird, kann zu Schäden am Gerät führen und eine ernsthafte Gefahr für den Benutzer darstellen.

Der Hersteller haftet nicht für Schäden, die durch bestimmungswidrigen Gebrauch oder falsche Bedienung verursacht wurden. Dieses Gerät ist nicht zur gewerblichen Nutzung geeignet. Bei gewerblichem Einsatz erlischt die Garantie.

## Allgemeine Beschreibung

Das Gerät ist Teil der Serie Parkside X 12 V TEAM und X 20 V TEAM und kann wahlweise mit Akkus der Parkside X 12 V TEAM bzw. X 20 V TEAM Serie betrieben werden.



Die Abbildung der wichtigsten Funktionsteile finden Sie auf der vorderen Ausklappseite.

## Lieferumfang

Packen Sie das Gerät aus und entfernen Sie alle Transportschutzfolien. Entfernen Sie sämtliches Verpackungsmaterial vom Gerät und kontrollieren Sie, ob es vollständig ist:

- Akku-Baustellenradio
- Steckernetzteil
- Bedienungsanleitung



Akku und Ladegerät sind nicht im Lieferumfang enthalten.

## Funktionsbeschreibung

Das Akku-Baustellenradio verfügt über ein LCD-Display, eine Antenne und einen Traggriff. Die verfügbaren Radio-Frequenzbänder sind FM und DAB.

Zusätzlich verfügt das Gerät über eine Anschlussmöglichkeit für einen Netzadapter, jeweils zwei USB- bzw. AUX-Buchsen und eine Schnittstelle für Bluetooth®.

Die Funktion der Bedienteile entnehmen Sie bitte den nachfolgenden Beschreibungen.

## Übersicht

- A** 1 Tragegriff
- 2 Akkufach-Abdeckung
- 3 Antenne
- 4 Lautsprecher
- 5 3,5 mm Klinkenbuchse / AUX-IN (Front)
- 6 USB-Buchse (Front)
- 7 DC-Eingang
- 8 Verriegelung Akkufach
- 9 Display
- 10 Info/Advanced - Taster
- 11 Power - Taster
- 12 NEXT - Taster / Vor - Taster
- 13 Tune-Taster / Random - Taster
- 14 Lautstärkeregler
- 15 Mute - Taster / Play & Pause - Taster
- 16 PREV - Taster / Zurück - Taster
- 17 Source - Taster
- 18 Preset/TWS - Taster
- 19 Akku-Anzeige
- 20 Uhrzeit-Anzeige
- 21 Anzeige
- 22 Signal-Anzeige
- 23 Führungsschiene
- 24 3,5 mm Klinkenbuchse / AUX-IN (Akkufach)
- 25 USB-Buchse (Akkufach)
- 26 Steckernetzteil
- 27 Hohl-Stecker Steckernetzteil
- 28 Ladegerät (nicht im Lieferumfang enthalten)
- 29 Akku (nicht im Lieferumfang enthalten)
- 30 Entriegelungstaste
- 31 3,5 mm Klinkenkabel (nicht im Lieferumfang enthalten)

## Technische Daten

### Akku-

#### Baustellenradio ..... PBRA 20-Li B2

- Nenningangsspannung  $U_1$
- Akku Typ: PAP 20 A1,  
PAP 20 A3 ..... 20 V $\equiv$
- Nenningangsspannung  $U_2$
- Akku Typ: PAKP 12 A1, PAKP 12 A2,  
PAKP 12 B1, PAKP 12 B2,  
PAKP 12 B3, PAKP 12 D1 ..... 12 V $\equiv$
- Nenningangsspannung  $U_3$
- Externes Steckernetzteil
- Stromaufnahme ..... 12 V $\equiv$ ; 2 A
- Polung Hohlstecker ..... 
- Schutzart ..... IP65
- Gewicht (ohne Akku) ..... 2,6 kg
- Abmessungen (B x H x T) ..... 169 x 407 x 226 mm
- Leistung Lautsprecher ..... 2x 5 W Stereo
- Frequenzbereich FM ..... 87,5-108 MHz
- Frequenzbereich
- DAB+ ..... 174,928 - 239,200 MHz
- Laufzeit mit Akku (12 V, 2 Ah) ... 5 Stunden
- Laufzeit mit Akku (12 V, 4 Ah) . 10 Stunden
- Laufzeit mit Akku (20 V, 2 Ah) ... 5 Stunden
- Laufzeit mit Akku (20 V, 4 Ah) . 10 Stunden
- Bluetooth®-Version ..... 5.0
- Unterstützte Bluetooth®-Profile ..... A2DP, AVRCP
- Frequenzband ..... 2,402 - 2,480 GHz
- Sendeleistung ..... Klasse 2
- Übertragungsreichweite Bluetooth®
- Standard ..... ca. 10 m unter optimalen Bedingungen max. 30 m
- Integrierter Senderspeicher
- DAB+ ..... 30
- UKW ..... 30
- USB Ladeanschluss (Front)
- Ausgangsspannung ..... 5 V $\equiv$
- Ausgangsstrom ..... 2,0 A
- USB Anschluss (Akkufach)
- Ausgangsspannung ..... 5 V $\equiv$
- Ausgangsstrom ..... 0,2 A

USB Version ..... 1.0  
 Größe USB-Stick .....max. 64 GB  
 Formatierung USB-Stick ..... FAT32  
 Wiedergabeformate (USB Anschluss)  
 .....MP3, WAV, APE, FLAC  
 Temperatur .....max. 50 °C  
 Betrieb..... 0 - 25 °C  
 Lagerung ..... -5 - 50 °C  
 Luftfeuchtigkeit: .....<= 75%

X 12 V TEAM bzw. X 20 V TEAM Serie betrieben werden.  
 Akkus der Serie Parkside X 20 V TEAM dürfen nur mit Ladegeräten der Serie Parkside X 20 V TEAM geladen werden.  
 Akkus der Serie Parkside X 12 V TEAM dürfen nur mit Ladegeräten der Serie Parkside X 12 V TEAM geladen werden.

**externes Stecker-  
 netzteil.....XH1200-2000WG**

Eingangsspannung  $U_4$  ..... 220-240 V~  
 Eingangsstrom ..... 0,8 A  
 Eingangswechselstrom-  
 frequenz ..... 50/60 Hz  
 Ausgangsspannung ..... 12,0 V==  
 Ausgangsstrom ..... 2,0 A  
 Ausgangsleistung .....24,0 W  
 Durchschnittliche Effizienz  
 im Betrieb .....86,35 %  
 Effizienz bei geringer Last (10 %) 85,76 %  
 Leistungsaufnahme bei Nulllast .....0,09 W  
 Schutzart..... IPX0

Wir empfehlen Ihnen, dieses Gerät ausschließlich mit folgenden 20 V Akkus zu betreiben:  
 PAP 20 A1, PAP 20 A3.  
 Wir empfehlen Ihnen, diese Akkus mit folgenden Ladegeräten zu laden:  
 PLG 20 A1, PLG 20 A3, PDSLK 20 A1.

Wir empfehlen Ihnen, dieses Gerät ausschließlich mit folgenden 12 V Akkus zu betreiben:  
 PAKK 12 A1, PAKK 12 A2, PAKK 12 B1, PAKK 12 B2, PAKK 12 B3, PAKK 12 D1.  
 Wir empfehlen Ihnen, diese Akkus mit folgenden Ladegeräten zu laden:  
 PLGK 12 A1, PLGK 12 A2, PLGK 12 B2.

**Ladezeiten**

Das Gerät ist Teil der Serie Parkside X 12 V TEAM und X 20 V TEAM, und kann wahlweise mit Akkus der Parkside

Eine aktuelle Liste der Akkukompatibilität finden Sie unter: [www.lidl.de/akku](http://www.lidl.de/akku)

Ladezeit (min.)	PAKK 12 A1 PAKK 12 A3	PAKK 12 A2	PAKK 12 B1 PAKK 12 B2 PAKK 12 B3	PAKK 12 D1
PLGK 12 A1	60	60	120	150
PLGK 12 A2	60	60	120	150
PLGK 12 B2	30	45	60	80
PDSLK 12 A1 PDSLK 12 A2	60	45	60	80

Ladezeit (Min.)	PAP 20 A1 PAP 20 B1	PAP 20 A2	PAP 20 A3 PAP 20 B3	Smart PAPS 204 A1	Smart PAPS 208 A1
PLG 20 A1 PLG 20 A4 PLG 20 C1	60	90	120	120	210
PLG 20 A2	45	60	80	80	165
PLG 20 A3 PLG 20 C3	35	45	60	50	120
PDSLIG 20 A1	35	45	60	50	120
Smart PLGS 2012 A1	35	40	40	40	50

## Sicherheitshinweise

Dieser Abschnitt behandelt die grundlegenden Sicherheitsvorschriften bei der Arbeit mit dem Gerät.

## Symbole und Bildzeichen

### Bildzeichen auf dem Gerät:

 Elektrogeräte gehören nicht in den Hausmüll.

### Bildzeichen auf dem Steckernetzteil

 Bedienungsanleitung lesen

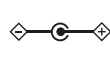
 Polung: Innen positiv, außen negativ.

 Das Netzteil ist nur zur Verwendung in Räumen geeignet.

 Sicherheitstransformator - kurzschlussfest

 Schaltnetzteil

 Schutzklasse II (Doppelisolierung)

 Elektrogeräte gehören nicht in den Hausmüll.

 Gleichspannung

 Wechselfspannung

## Symbole auf der Verpackung

 Bitte entsorgen Sie Verpackung und Produkt umweltschonend.

 Recyclingsymbol: Wellpappe

## Bildzeichen Markenrechte

 Digital Audio Broadcasting

 **Bluetooth®** Die Bluetooth®-Wortmarke und -Logos sind eingetragene Warenzeichen von Bluetooth SIG, Inc. Jegliche Verwendung dieser Marken durch Grizzly Tools GmbH & Co. KG



unterliegt einer Lizenz. Andere Warenzeichen und Markennamen sind Eigentum ihrer jeweiligen Inhaber.

geringfügige oder mäßige Verletzung zur Folge haben kann.



USB ist ein eingetragenes Warenzeichen von USB Implementers Forum Inc.

## Allgemeine Sicherheitshinweise



**Gefahr! Verpackungsmaterial ist kein Spielzeug, es besteht Lebensgefahr durch ersticken.**

### Symbole in der Anleitung



**Warnzeichen mit Angaben zur Verhütung von Personen- oder Sachschäden**



**Gefahrenzeichen mit Angaben zur Verhütung von Personenschäden durch einen elektrischen Schlag**



**Hinweiszeichen mit Informationen zum besseren Umgang mit dem Gerät**

### Signalwörter in der Anleitung

**Gefahr:** Das Signalwort bezeichnet eine Gefährdung mit hohem Risikograd, die, wenn sie nicht vermieden wird, den Tod oder eine schwere Verletzung zur Folge hat.

**Warnung:** Das Signalwort bezeichnet eine Gefährdung mit einem mittleren Risikograd, die, wenn sie nicht vermieden wird, den Tod oder eine schwere Verletzung zur Folge haben kann.

**Vorsicht:** Das Signalwort bezeichnet eine Gefährdung mit niedrigem Risikograd, die, wenn sie nicht vermieden wird, einen

- Kindern, Personen mit eingeschränkten körperlichen, sensorischen oder geistigen Fähigkeiten oder unzureichender Erfahrung und Wissen oder Personen, welche mit den Anweisungen nicht vertraut sind, darf die Verwendung des Geräts nie gestattet werden. Lokale Vorschriften können das Alter des Benutzers einschränken.
- Nur bei vollständig geschlossenem Abdeckungen und Akkufach ist der Schutz vor Strahlwasser (IP65) gewährleistet.
- Ziehen Sie bei einem Gewitter, oder wenn Sie das Gerät längere Zeit nicht verwenden, das Steckernetzteil des Gerätes aus der Netzsteckdose.
- Stellen Sie das Gerät nicht in die Nähe von Wärmequellen, wie z. B. Radiatoren, Heizungen oder anderen wärmeerzeugenden Geräten auf.
- Verwenden Sie das Gerät nicht über längere Zeiträume mit hoher Lautstärke. Wählen Sie eine angemessene Lautstärke, um Gehörschäden zu vermeiden.
- Verwenden Sie das Gerät nicht in der Nähe von offenen Flammen (z. B. Kerzen). Dies kann zu einem Feuer führen.
- Vermeiden Sie, dass Fremdkörper in das Gerät eindringen.
- Lassen Sie Ihr Gerät bei Temperaturschwankungen aklimatisieren, bevor Sie es verwenden. Sonst kann es zu Bildung von Kondenswasser im Inneren des Ge-

räts und in der Folge zu einem Defekt kommen.

- Falls Rauch aus Ihrem Gerät entweicht, entfernen Sie das Netzteil, nehmen Sie den Akku aus dem Gerät und geben Sie das Gerät zum Service.
- Öffnen Sie das Gerät nicht.
- Stellen Sie das Gerät ausschließlich auf einer ebenen, stabilen Fläche auf. Vermeiden Sie Vibrationen.
- **Verwenden Sie kein Zubehör welches nicht von PARKSIDE empfohlen wurde.** Die kann zu elektrischem Schlag oder Feuer führen.

## Sicherheitshinweise für Bildschirme

- LCD-Bildschirme enthalten Flüssigkeiten, die Hautreizungen und Vergiftung verursachen können. Sollte Flüssigkeit in Augen, Mund oder auf die Haut gelangen, spülen Sie die betroffenen Stellen mit Wasser ab und suchen Sie umgehend einen Arzt auf.

## Sicherheitshinweise für Netzteile

- Achten Sie bei Verwendung des Steckernetzteils auf gute Zugänglichkeit der Netzsteckdose.
- Das Steckernetzteil verbraucht auch im Standby Betrieb (auch wenn das Radio nicht angeschlossen ist) eine geringe Menge Strom. Zur vollständigen Netztrennung entfernen Sie das Steckernetzteil aus der Netzsteckdose.
- Fassen Sie das Steckernetzteil nicht mit nassen Händen an.
- Ziehen nicht am Kabel, sondern fassen Sie den Stecker an der isolierten Grifffläche an.
- Öffnen Sie das Steckernetzteil nicht.

## Sicherheitshinweise für Funkschnittstellen

- Schalten Sie das Gerät aus, wenn Sie sich in der Nähe medizinischer Elektroniksysteme, einem Krankenhaus, einem Operationssaal oder einem Flugzeug befinden. Die vom Gerät ausgehenden Funkwellen können empfindliche Peripherie in ihrer Funktion beeinträchtigen.
- Halten Sie das Gerät mindestens 20 cm von implantierten Defibrillatoren bzw. Herzschrittmachern fern, um die ordnungsgemäße Funktion nicht zu gefährden.
- Halten Sie das Gerät von Hörgeräten fern. Die ausgestrahlten Funkwellen können Störgeräusche erzeugen.
- Betreiben Sie das Gerät nicht in der Nähe entflammbarer Gase oder in explosionsgefährdeten Umgebungen (z. B. Lackierereien), es besteht Explosions- und Brandgefahr.
- Drahtlose Datenverbindungen sind nicht gegen Zugriff von unbefugten Dritten abgesichert.



**Beachten Sie die Sicherheitshinweise und Hinweise zum Aufladen und der korrekten Verwendung, die in der Bedienungsanleitung Ihres Akkus und Ladegeräts der Serie Parkside X 20 V Team bzw. Parkside X 12 V Team gegeben sind. Eine detaillierte Beschreibung zum Ladevorgang und weitere Informationen finden Sie in dieser separaten Bedienungsanleitung.**

## Inbetriebnahme

### Akku entnehmen/einsetzen (12 V und 20 V)

1. Lösen Sie die Verriegelung des Akkufachs (8).
2. Öffnen Sie die Akkufach-Abdeckung (2).
3. Zum Herausnehmen des Akkus (29) (nicht im Lieferumfang enthalten) aus dem Gerät drücken Sie die Entriegelungstaste (30) am Akku und ziehen den Akku (29) (nicht im Lieferumfang enthalten) heraus.
4. Zum Einsetzen des Akkus (29) (nicht im Lieferumfang enthalten) schieben Sie den Akku (29) (nicht im Lieferumfang enthalten) entlang der Führungsschiene (23) in das Gerät. Er rastet hörbar ein.
5. Schließen Sie die Akkufach-Abdeckung (2).
6. Verriegeln Sie die Verriegelung des Akkufachs (8).



Vorsicht: Achten Sie beim Öffnen und Schließen der Akkufach-Abdeckung darauf, dass Sie sich die Finger nicht einklemmen.

### Ladezustand des Akkus prüfen (12 V / 20 V)

#### Ladezustandsanzeige am Display

Die Akku-Anzeige (19) auf dem Display zeigt den Ladezustand des Akkus an.

### Stromversorgung mit dem Steckernetzteil

1. Schließen Sie den Hohl-Stecker (27) des Steckernetzteils (26) an den DC-Eingang (7) an der Frontseite des Radios an.
2. Stecken Sie das Steckernetzteil (26) in eine Steckdose.

Wenn Sie das Radio mit dem Netzadapter betreiben, wird die Versorgung vom Akku automatisch getrennt. Angeschlossene Akkus werden im Netzbetrieb nicht geladen.

Wenn Sie das Radio mit dem Steckernetzteil betreiben, entfällt die Akku-Anzeige (19) auf dem Display.

### A Ein-/Ausschalten

#### Gerät einschalten

1. Drücken Sie den Power - Taster (11). Das Display (9) leuchtet auf.

#### Gerät ausschalten

2. Drücken Sie den Power - Taster (11). Alle Wiedergaben werden beendet und das Display (9) schaltet ab.

Wird die Lautstärke auf „0“ eingestellt, schaltet sich der Verstärker nach 10 Sekunden ab. Das Gerät muss wieder neu eingeschaltet werden.

## Bedienung



**Achten Sie darauf, dass die Umgebungstemperatur während des Betriebs 25 °C nicht überschreitet und 0 °C nicht unterschreitet.**

### Lautstärke einstellen

Beim Ein/Ausschalten wechselt die Lautstärke automatisch auf einen voreingestellten Wert.

#### Lautstärke erhöhen

1. Drehen Sie den Lautstärkeregler (14) im Uhrzeigersinn.

#### Lautstärke verringern

2. Drehen Sie den Lautstärkeregler (14) gegen den Uhrzeigersinn.

## Wiedergabemodus umschalten

Drücken Sie den Source - Taster (17) wiederholt. Das Radio wechselt nun durch die verfügbaren Wiedergabemodi (DAB+, FM und Bluetooth®).

AUX und USB stehen nur zur Auswahl, wenn ein Wiedergabemedium über die AUX-Buchsen (5/24) bzw. die USB-Buchse (Akkufach) (25) verbunden ist.

## Betrieb als Radio (FM)

Klappen Sie die Antenne (3) hoch, sodass diese senkrecht steht.

Drücken Sie den Source - Taster (17) wiederholt, bis unter der Uhrzeit-Anzeige (20) „FM“ zu lesen ist.

Auf dem Display (9) wird mit der Signal-Anzeige (22) die Signalstärke angezeigt. Falls diese niedrig ist, empfiehlt es sich einen Sendersuchlauf zu starten.

## Sendersuchlauf (FM)

### Automatischer Suchlauf

1. Drücken und halten Sie den Tune - Taster (13) ca. 2 Sekunden lang gedrückt. Alle gespeicherten Sender werden gelöscht und das Radio sucht nun automatisch das Frequenzband nach bis zu 30 empfangbaren Sendern ab.
2. Drücken Sie den Preset - Taster (18). Auf dem Display wird Ihnen nun die Senderliste angezeigt.
3. Drücken Sie den NEXT / PREV - Taster (12/16), um durch die Listeneinträge zu blättern.  
Alternativ können Sie auch durch Drehen am Lautstärkeregler (14) durch die Listeneinträge blättern.

4. Drücken Sie den Lautstärkeregler (14), um die Senderauswahl zu bestätigen.  
**Alternativ:** Nach ca 10 Sekunden wird die Auswahl automatisch übernommen.

### Semi-automatischer Suchlauf

- Drücken Sie lange auf den NEXT - Taster (12). Das Radio sucht nun automatisch das nächste empfangbare Signal in **aufsteigenderer Reihenfolge**.
- Drücken Sie lange auf den PREV - Taster (16). Das Radio sucht nun automatisch das nächste empfangbare Signal in **absteigenderer Reihenfolge**.

Drücken Sie während des Suchlaufs ein zweites mal auf den NEXT / PREV - Taster (12/16), stoppt der Suchlauf frühzeitig.

### Manuelle Sendereinstellung

1. Drücken Sie einmal auf den Lautstärkeregler (14).
2. Ändern Sie die Frequenz durch Drehen des Lautstärkereglers (14).
3. Drücken Sie den Lautstärkeregler (14), um die Einstellung zu speichern und die Lautstärkenregelung wieder zu ermöglichen.

**Oder:** Drücken Sie einmal auf den NEXT / PREV - Taster (12/16).



Die Frequenz ändert sich in 0,05 mHz Schritten.

Durch zügiges Drehen des Lautstärkereglers wird ein Suchlauf in die entsprechende Richtung gestartet.

### Sender in Preset Liste speichern

1. Drücken und halten Sie den Preset - Taster (18) ca. 2 Sekunden lang gedrückt.

2. Wählen Sie mit den NEXT / PREV - Tastern (12/16) einen Speicherplatz aus, auf dem Sie den aktuellen Radiosender speichern möchten. Der Speicherplatz wird automatisch überschrieben. Alternativ können Sie auch durch Drehen am Lautstärkereglern (14) durch die Listeneinträge blättern.
3. Drücken Sie den Lautstärkereglern (14), um den Speicherplatz mit dem ausgewählten Sender zu speichern.

### Gespeicherte Sender aus der Preset Liste abrufen

1. Drücken Sie einmal den Preset - Taster (18).
2. Blättern Sie mit den NEXT / PREV - Tastern (12/16) bzw. mit dem Lautstärkereglern (14) durch die Listeneinträge.
3. Drücken Sie den Lautstärkereglern (14), um auf den ausgewählten Sender zu wechseln. **Alternativ:** Nach ca 10 Sekunden wird die Auswahl automatisch wiedergegeben.

### Senderinformationen abrufen

1. Drücken Sie auf den Info/Advanced - Taster (10).
2. Blättern Sie in den Senderinformationen, indem sie den Info/Advanced - Taster (10) wiederholt drücken.

Frequenzband	abrufbare Senderinformationen
FM (RDS)	Radio-Text Programmgenre Sendername Mono/Stereo Uhrzeit Datum

### Mute

Die Mutefunktion deaktiviert die Ton-Ausgabe, während die Wiedergabe weiterläuft. Um diese zu aktivieren, drücken Sie den Mute - Taster (15).  
Zum deaktivieren, drücken Sie den Mute - Taster (15) erneut.

Die aktive „Mute Funktion“ wird durch ein entsprechendes Symbol im Display angezeigt.

### Spezielle Einstellungen für FM

1. Drücken und halten Sie den Info/Advanced - Taster (10) ca. 2 Sekunden lang gedrückt, um auf das Einstellungs-Menü zu gelangen.
2. Blättern Sie mit den NEXT / PREV - Tastern (12/16) bzw. mit dem Lautstärkereglern (14).
3. Drücken Sie den Lautstärkereglern (14), um die Auswahl zu bestätigen.



Die Beschreibung der Einstellungen in dem Menüpunkt „System“ finden Sie in dem Kapitel „System-Einstellungen“ auf der Seite 18.

### Suchlauf-Einstellungen

1. Wählen Sie im Menü „Suchlauf-Einstellungen“ aus.
2. Wählen Sie mit den NEXT / PREV - Tastern (12/16) bzw. mit dem Lautstärkereglern (14) „Alle Sender“ um eine vollständige Senderliste zu erhalten oder „Nur kräftige Sender“, um nur Sender mit kräftigem Signal zu erhalten.
3. Bestätigen Sie die Einstellungen durch Drücken auf den Lautstärkereglern (14).

## Audio-Einstellungen

1. Wählen Sie im Menü „Audio-Einstellungen“ aus.
2. Wählen Sie mit den NEXT / PREV - Tastern (12/16) bzw. mit dem Lautstärkereglern (14) „Stereo möglich“, um bei Verfügbarkeit Stereo Signale wiederzugeben oder „Nur Mono“, um ausschließlich Mono Signale wiederzugeben.
3. Bestätigen Sie die Einstellungen durch Drücken auf den Lautstärkereglern (14).

## Betrieb als Radio (DAB+)

Klappen Sie die Antenne (3) hoch, sodass diese senkrecht steht.

Drücken Sie den Source - Taster (17) wiederholt, bis unter der Uhrzeit-Anzeige (20) „DAB“ zu lesen ist.

Auf dem Display (9) wird mit der Signal-Anzeige (22) die Signalstärke angezeigt. Falls diese niedrig ist, empfiehlt es sich einen Sendersuchlauf zu starten.

## Sendersuchlauf

Drücken und halten Sie den Tune - Taster (13) ca. 2 Sekunden lang gedrückt. Das Radio sucht nun automatisch nach empfangbaren Sendern.

### Alternativ

1. Drücken und halten Sie den Info/Advanced - Taster (10) ca. 2 Sekunden lang gedrückt.
2. Blättern Sie mit den NEXT / PREV - Tastern (12/16) bzw. mit dem Lautstärkereglern (14) auf den Listeneintrag „Vollständiger Suchlauf“.

3. Drücken Sie den Lautstärkereglern (14), um die Auswahl zu bestätigen.

Nach dem Suchlauf wird eine Senderliste erzeugt, welche mit den NEXT / PREV - Tastern (12/16) aufgerufen werden kann.

In einer zusätzlichen Preset Liste können favorisierte Sender in der gewünschten Reihenfolge gespeichert werden.

## Manuelle Sendereinstellung

1. Drücken und halten Sie den Info/Advanced - Taster (10) ca. 2 Sekunden lang gedrückt.
2. Blättern Sie mit den NEXT / PREV - Tastern (12/16) bzw. mit dem Lautstärkereglern (14) auf den Listeneintrag „manuell Einstellen“.
3. Drücken Sie den Lautstärkereglern (14), um die Auswahl zu bestätigen.
4. Ändern Sie die Frequenz durch Drehen des Lautstärkereglers (14).
5. Drücken Sie den Lautstärkereglern (14), um die Frequenzauswahl zu bestätigen. Drücken Sie den Lautstärkereglern (14) erneut, um die Einstellung zu speichern und die Lautstärkenregelung wieder zu ermöglichen.

## Sender aus Senderliste abrufen

1. Blättern Sie mit den NEXT / PREV - Tastern (12/16) durch die Listeneinträge. **Alternativ:** Drücken Sie auf den NEXT / PREV - Taster (12/16) und blättern Sie mit dem Lautstärkereglern (14) durch die Listeneinträge.
2. Drücken Sie den Lautstärkereglern (14), um auf den ausgewählten Sender zu wechseln. **Alternativ:** Nach ca 5 Sekunden wird die Auswahl automatisch übernommen.

## Sender in Preset Liste speichern

1. Drücken und halten Sie den Preset - Taster (18) ca. 2 Sekunden lang gedrückt.
2. Wählen Sie mit den NEXT / PREV - Tastern (12/16) einen Speicherplatz aus, auf dem Sie den aktuellen Sender speichern möchten. Alternativ können Sie auch durch Drehen am Lautstärkereger (14) durch die Listeneinträge blättern.
3. Drücken Sie den Lautstärkereger (14), um den den aktuellen Sender auf dem gewählten Speicherplatz zu sichern.

## Gespeicherte Sender aus der Preset Liste abrufen

1. Drücken Sie einmal den Preset - Taster (18).
2. Blättern Sie mit den NEXT / PREV - Tastern (12/16) bzw. mit dem Lautstärkereger (14) durch die Listeneinträge.
3. Drücken Sie den Lautstärkereger (14), um auf den ausgewählten Sender zu wechseln. **Alternativ:** Nach ca 10 Sekunden wird die Auswahl automatisch übernommen.

## Senderinformationen abrufen

1. Drücken Sie den Info/Advanced - Taster (10).
2. Blättern Sie in den Senderinformationen, indem sie den Info/Advanced - Taster (10) wiederholt drücken.

Frequenzband	abrufbare Senderinformationen
DAB	Radiotext Signalstärke Programmgenre Multiplex-Name Frequenz/Kanal Signalfehlerrate Bitrate/Audio-typ Uhrzeit Datum

## Mute

Die Mutefunktion deaktiviert die Ton-Ausgabe, während die Wiedergabe weiterläuft. Um diese zu aktivieren, drücken Sie den Mute - Taster (15). Zum deaktivieren, drücken Sie den Mute - Taster (15) erneut.

Die aktive „Mute Funktion“ wird durch ein entsprechendes Symbol im Display angezeigt.

## Spezielle Einstellungen für DAB+

1. Drücken und halten Sie den Info/Advanced - Taster (10) ca. 2 Sekunden lang gedrückt, um auf das Einstellungs-Menü zu gelangen.
2. Blättern Sie mit den NEXT / PREV - Tastern (12/16) bzw. mit dem Lautstärkereger (14).
3. Drücken Sie den Lautstärkereger (14), um die Auswahl zu bestätigen.



Die Beschreibung der Einstellungen in dem Menüpunkt „System“ finden Sie in dem Kapitel „System-Einstellungen“ auf der Seite 18.

**i** Die Beschreibung der Einstellungen in dem Menüpunkt „vollständiger Suchlauf“ und „manuell einstellen“ finden Sie in dem Kapitel „Betrieb als Radio (DAB+)“.

## Inaktive Sender

Die Funktion „inaktive Sender“ dient der Entfernung alter und nicht mehr empfangbarer Sender aus der Senderliste.

1. Wählen Sie im Menü „inaktive-Sender“ aus.
2. Wählen Sie mit den NEXT / PREV - Tastern (12/16) bzw. mit dem Lautstärkereglern (14) „Ja“ um inaktive Sender zu löschen. oder „Nein“ um in das Einstellungs-Menü zurückzukehren.
3. Bestätigen Sie die Einstellungen durch Drücken auf den Lautstärkereglern (14).

## Dynamic Range Control (DRC) einstellen

**i** Diese Funktion ist nur verfügbar, wenn DAB+ ausgewählt ist.

DRC sorgt dafür, dass leisere Passagen verstärkt werden und somit auch in lauter Umgebung gut wahrnehmbar sind.

1. Wählen Sie im Menü „DRC“ aus.
2. Wählen Sie mit den NEXT / PREV - Tastern (12/16) bzw. mit dem Lautstärkereglern (14) die gewünschte DRC-Einstellung aus.

Es sind drei Auswahlmöglichkeiten vorhanden:

- aus - Keine Verstärkung der leisen Passagen
- tief - Mittelstarke Verstärkung der leisen Passagen

hoch - Maximale Verstärkung der leisen Passagen

3. Bestätigen Sie die Einstellungen durch Drücken auf den Lautstärkereglern (14).

## AUX-In Betrieb

### Verbindung über 3,5mm Klinkenbuchse an der Gerätefront

1. Stecken Sie das Klinkenkabel (31) (nicht im Lieferumfang enthalten) in die Klinkenbuchse (5) an der Frontseite des Gerätes.
2. Verbinden Sie das Klinkenkabel (31) mit einem Wiedergabegerät.

Sobald ein Klinkenkabel (31) (nicht im Lieferumfang enthalten) an der Klinkenbuchse (5) an der Frontseite des Gerätes angeschlossen wird, wechselt das Radio automatisch auf diesen Eingang.

### Verbinden über 3,5mm Klinkenbuchse im Akkufach

1. Stecken Sie das Klinkenkabel (31) (nicht im Lieferumfang enthalten) in die Klinkenbuchse (24) im Akkufach des Gerätes.
2. Verbinden Sie das Klinkenkabel (31) (nicht im Lieferumfang enthalten) mit einem Wiedergabegerät.

Sobald ein Klinkenkabel (31) (nicht im Lieferumfang enthalten) an der Klinkenbuchse (24) im Akkufach des Gerätes angeschlossen wird, wechselt das Radio automatisch auf diesen Eingang. Die Wiedergabe kann ausschließlich am Wiedergabegerät gestartet und gestoppt werden. Ebenfalls sind weitere Wiedergabefunktionen ausschließlich am Wiedergabegerät steuerbar.



## Mute

Die Mute-Funktion deaktiviert die Ton-Ausgabe, während die Wiedergabe weiterläuft. Um diese zu aktivieren, drücken Sie den Mute - Taster (15).  
Zum deaktivieren, drücken Sie den Mute - Taster (15) erneut.

Die aktive „Mute Funktion“ wird durch ein entsprechendes Symbol im Display angezeigt.

## Wiedergabe von einem USB-Speicherstick

### Verbinden über USB

1. Stecken Sie ein USB-Stick (nicht im Lieferumfang enthalten) in die USB-Buchse (25) im Akkufach des Gerätes.

**i** An der USB-Buchse (6) an der Frontseite können ausschließlich externe Geräte aufgeladen werden. Die Wiedergabe von Audio ist über diese USB Buchse (6) nicht möglich.

**i** Die Wiedergabe von Audiodateien, welche sich auf Mobiltelefonen befinden, ist nicht über USB möglich. Nutzen Sie dafür Bluetooth® oder AUX.

**i** Es können ausschließlich USB-Sticks im FAT32 Format bis zu einer maximalen Größe von 64 GB verwendet werden.

**i** Es können Audiodateien in den folgenden Formaten wiedergegeben werden: MP3, WAV, APE, FLAC.

## Wiedergabe pausieren/fortsetzen

### Wiedergabe pausieren

1. Drücken Sie bei laufender Wiedergabe den Play & Pause - Taster (15).

### Wiedergabe fortsetzen

2. Drücken Sie den Play & Pause - Taster (15).

## Titel auswählen

1. Drücken Sie auf den NEXT-Taster (12), um auf den nächsten Titel zu springen.
2. Drücken Sie den PREV-Taster (16), um den aktuellen Titel auf den Anfang zurückzusetzen.
3. Drücken Sie innerhalb von 3 Sekunden den PREV-Taster (16) erneut, um zum vorherigen Titel zurückzukehren.

## Random / Repeat Modus aktivieren / deaktivieren

Drücken Sie wiederholt auf den Tune - Taster (13), bis die Anzeige den gewünschten Modus anzeigt.

Modus	Funktion
Rep-1	Der aktuelle Titel wird wiederholt abgespielt
Repeat All	Der komplette Inhalt des USB-Sticks (nicht im Lieferumfang enthalten), wird wiederholt abgespielt

Random	Die Musik wird in willkürlicher Reihenfolge wiedergegeben und der kompletter Inhalt des USB-Sticks wird wiederholt abgespielt.
Normal	Die Musik wird der Reihenfolge nach abgespielt. Die Wiedergabe stoppt nach dem letzten Titel auf dem USB-Stick (nicht im Lieferumfang enthalten)

## Betrieb über Bluetooth®

### Verbinden über Bluetooth®

1. Drücken Sie den Source - Taster (17) wiederholt, bis unter der Uhrzeit-Anzeige „Bluetooth“ zu lesen ist.
2. Das Display blinkt.
3. Stellen Sie über Ihr externes, Bluetooth®-fähiges Gerät die Verbindung mit dem Radio her. Wählen Sie dazu in der Liste „PBRA 20-Li B2“ aus.
4. Sobald das Gerät verbunden ist, ertönt ein Signalton, das Display hört auf zu blinken und es wird der Vermerk „Verbunden“ auf dem Gerät angezeigt.
5. Die Wiedergabe kann ausschließlich an dem Bluetooth Wiedergabegerät gestartet werden.

### Wiedergabe pausieren/fortsetzen

#### Wiedergabe pausieren

1. Drücken Sie bei laufender Wiedergabe den Play & Pause - Taster (15).

#### Wiedergabe fortsetzen

2. Drücken Sie den Play & Pause - Taster (15).

#### Titel auswählen

1. Drücken Sie auf den NEXT-Taster (12), um auf den nächsten Titel zu springen.
2. Drücken Sie den PREV-Taster (16), um den aktuellen Titel auf den Anfang zurückzusetzen.
3. Drücken Sie innerhalb von 3 Sekunden den PREV-Taster (16) erneut, um zum vorherigen Titel zurückzukehren.

### TWS - True Wireless Stereo

Mit der TWS-Funktion können Sie über Bluetooth® zwei baugleiche Radios zu einem Stereo-Lautsprecherpaar verbinden.

1. Vergewissern Sie sich, dass keines der Geräte mit einem Wiedergabegerät über Bluetooth® verbunden ist.
2. Drücken Sie den Source - Taster (17) wiederholt, bis unter der Uhrzeit-Anzeige „Bluetooth“ zu lesen ist.
3. Drücken Sie bei beiden Geräten einmal auf den TWS - Taster (18). Auf dem Display (9) blinkt die Anzeige TWS.
4. Die Geräte verbinden sich miteinander und die TWS Anzeige auf dem Display (9) des einen Geräts hört auf zu blinken. Im Display wird „TWS Connected“ angezeigt.
5. Das Gerät auf dem die TWS Anzeige weiterhin blinkt, ist das Stammgerät. Im Display wird „TWS Disconnected“ angezeigt. Mit diesem Gerät wird nun das Handy verbunden, wie im Kapitel „Betrieb über Bluetooth®“ beschrieben wird. Jetzt wird im Display „TWS Connected“ angezeigt.
6. Um die Verbindung der beiden Laut-

sprecher aufzuheben, drücken Sie einmal den TWS - Taster (18).

## System-Einstellungen für alle Modi



Informationen über spezielle Einstellungen für die unterschiedliche Wiedergabe finden Sie in den entsprechenden Kapiteln.

### Im Radio Betrieb (FM und DAB+)

1. Drücken und halten Sie den Info/Advanced - Taster (10) ca. 2 Sekunden lang gedrückt, um auf das Einstellungs-Menü zu gelangen.
2. Blättern Sie mit den NEXT / PREV - Tastern (12/16) bzw. mit dem Lautstärkereglern (14) auf den Listeneintrag „System“.
3. Drücken Sie den Lautstärkereglern (14), um die Auswahl zu bestätigen.
4. Blättern Sie mit den NEXT / PREV - Tastern (12/16) bzw. mit dem Lautstärkereglern (14) zu dem gewünschten Eintrag.
5. Drücken Sie den Lautstärkereglern (14), um die Auswahl zu bestätigen.

### Bei der Wiedergabe von externen Medien (USB, AUX und Bluetooth®)

1. Drücken und halten Sie den Info/Advanced - Taster (10) ca. 2 Sekunden lang gedrückt, um auf das Einstellungs-Menü zu gelangen.
2. Blättern Sie mit den NEXT / PREV - Tastern (12/16) bzw. mit dem Lautstärkereglern (14) zu dem gewünschten Eintrag.
3. Drücken Sie den Lautstärkereglern (14), um die Auswahl zu bestätigen.

## Hintergrundbeleuchtung einstellen

1. Wählen Sie im System-Menü „Beleuchtung“ aus.
2. Blättern Sie mit den NEXT / PREV - Tastern (12/16) bzw. mit dem Lautstärkereglern (14) durch die Listeneinträge.
3. Drücken Sie den Lautstärkereglern (14), um den ausgewählten Listeneintrag zu bestätigen.

## Datum/Uhrzeit einstellen

### Uhrzeit und Datum einstellen

1. Wählen Sie im System-Menü „Uhrzeit“ aus.
2. Wählen Sie im Uhrzeit-Menü „Zeit/Datum einstellen“ aus.
3. Nun blinkt die Stundenangabe. Diese kann mit den NEXT / PREV - Tastern (12/16) bzw. mit dem Lautstärkereglern (14) verändert werden. Bestätigen Sie die Eingabe indem Sie den Lautstärkereglern (14) drücken.
4. Verfahren Sie auf selbige Weise mit der Minutenangabe und dem Datum.

### Uhrzeit automatisch einstellen

1. Wählen Sie im System-Menü „Uhrzeit“ aus.
2. Wählen Sie im Uhrzeit-Menü „Autom. Update“ aus.
3. Wählen Sie mit den NEXT / PREV - Tastern (12/16) bzw. mit dem Lautstärkereglern (14) das gewünschte Update-Verhalten aus.
4. Drücken Sie den Lautstärkereglern (14), um die Auswahl zu bestätigen.

Es sind 4 Auswahlmöglichkeiten vorhanden:  
**kein Update** - Uhrzeit und Datum aktualisieren sich nicht automatisch

**Update alle** - Uhrzeit und Datum aktualisieren automatisch über FM und DAB

**Update von FM** - Uhrzeit und Datum aktualisieren automatisch über FM

**Update von DAB** - Uhrzeit und Datum aktualisieren automatisch über DAB

Ist das automatische Update aktiv, aktualisieren sich Uhrzeit und Datum immer, wenn das Radio im entsprechenden Wiedergabemodus ist.

### Zeitformat einstellen

1. Wählen Sie im System-Menü „Uhrzeit“ aus.
2. Wählen Sie im Uhrzeit-Menü „12/24 Std. einstellen“ aus.
3. Stellen Sie mit den NEXT / PREV - Tastern (12/16) bzw. mit dem Lautstärkeregler (14) das gewünschte Zeitformat ein. Bestätigen Sie die Einstellungen durch Drücken auf den Lautstärkeregler (14).

### Datumsformat einstellen

1. Wählen Sie im System-Menü „Uhrzeit“ aus.
2. Wählen Sie im Uhrzeit-Menü „Datumsformat. einstellen“ aus.
3. Stellen Sie mit den NEXT / PREV - Tastern (12/16) bzw. mit dem Lautstärkeregler (14) das gewünschte Datumsformat ein. Bestätigen Sie die Einstellungen durch Drücken auf den Lautstärkeregler (14).

### Sprache einstellen

1. Wählen Sie im System-Menü „Sprache“ aus.
2. Blättern Sie mit den NEXT / PREV - Tastern (12/16) bzw. mit dem Lautstärkeregler (14) durch die Listeneinträge.

3. Drücken Sie den Lautstärkeregler (14), um den Einstellung zu bestätigen.

### Werkseinstellung wiederherstellen

1. Wählen Sie im System-Menü „Werkseinstellungen“ aus.
2. Wählen Sie im Werkseinstellungen-Menü „ja“ aus. Das Radio stellt nun automatisch die Werkseinstellungen wieder her. Dazu führt das Radio einen Neustart und einen DAB+ Sendersuchlauf durch.

### Softwareversion

1. Wählen Sie im System-Menü „SW-Version“ aus.
2. Es wird die installierte Softwareversion angezeigt.
3. Um zurück in das Hauptmenü zu gelangen, drücken Sie den Info/Advanced - Taster (10).

### Reinigung und Wartung



**Schalten Sie das Gerät aus, nehmen Sie vor allen Arbeiten am Gerät den Akku aus dem Gerät und entfernen Sie das Steckernetzteil aus der Netzsteckdose.**



Lassen Sie Instandsetzungsarbeiten und Wartungsarbeiten, die nicht in dieser Anleitung beschrieben sind, von unserem Service-Center durchführen. Verwenden Sie nur Originalteile.

## Reinigung



**Das Gerät darf weder mit Wasser abgespritzt werden, noch in Wasser gelegt werden. Es besteht die Gefahr eines Stromschlages.**



Verwenden Sie keine Reinigungs- bzw. Lösungsmittel. Sie könnten das Gerät damit irreparabel beschädigen. Chemische Substanzen können die Kunststoffteile des Gerätes angreifen.

- Halten Sie Lüftungsschlitze, Lautsprecher und den Tragegriff des Gerätes sauber. Verwenden Sie dazu ein trockenes Tuch oder eine Bürste.
- Reinigen Sie das Gerät mit einem leicht feuchtem Lappen und einem milden Reiniger.

## Wartung

Das Gerät ist wartungsfrei.

## Transport

Klappen Sie die Antenne (3) ein, bevor Sie das Gerät transportieren

## Lagerung

- Lagern Sie die Geräte und Zubehörteile stets:
  - trocken.
  - sauber.
  - staubgeschützt.
  - außerhalb der Reichweite von Kindern.
- Nehmen Sie den Akku vor einer längeren Lagerung (z.B. Überwinterung) aus dem Gerät (separate Bedienungsanleitung für Akku und Ladegerät beachten).

## Entsorgung/Umweltschutz

Nehmen Sie den Akku aus dem Gerät und führen Sie Gerät, Akku, Zubehör und Verpackung einer umweltgerechten Wiederverwertung zu. Beachten Sie die regional geltenden Vorschriften zur Entsorgung.



Das nebenstehende Symbol einer durchgestrichenen Mülltonne auf Rädern zeigt an, dass dieses Gerät der Richtlinie 2012/19/EU unterliegt. Diese Richtlinie besagt, dass Sie dieses Gerät nicht mit dem normalen Hausmüll entsorgen dürfen, sondern in speziell eingerichteten Sammelstellen, Wertstoffhöfen oder Entsorgungsbetrieben abgeben müssen. Diese Entsorgung ist für Sie kostenfrei. Schonen Sie die Umwelt und entsorgen Sie fachgerecht. Entnehmen sie den Akku, bevor Sie das Gerät entsorgen.



Bitte entsorgen Sie Verpackung und Produkt umweltschonend.



Recyclingsymbol: Wellpappe

Das Verpackungsmaterial besteht aus umweltfreundlichen Materialien, die Sie in Ihren örtlichen Entsorgungsstationen umweltgerecht entsorgen können.

## Ersatzteile/Zubehör

**Ersatzteile und Zubehör erhalten Sie unter [www.grizzlytools.shop](http://www.grizzlytools.shop)**

Sollten Sie Probleme mit dem Bestellvorgang haben, verwenden Sie bitte das Kontaktformular.

Bei weiteren Fragen wenden Sie sich an das „Service-Center“ (siehe Seite 23).

## Garantie

Sehr geehrte Kundin, sehr geehrter Kunde, Sie erhalten auf dieses Gerät 3 Jahre Garantie ab Kaufdatum.

Im Falle von Mängeln dieses Produkts stehen Ihnen gegen den Verkäufer des Produkts gesetzliche Rechte zu. Diese gesetzlichen Rechte werden durch unsere im Folgenden dargestellte Garantie nicht eingeschränkt.

### Garantiebedingungen

Die Garantiefrist beginnt mit dem Kaufdatum. Bitte bewahren Sie den Original-Kassenbon gut auf. Diese Unterlage wird als Nachweis für den Kauf benötigt. Tritt innerhalb von drei Jahren ab dem Kaufdatum dieses Produkts ein Material- oder Fabrikationsfehler auf, wird das Produkt von uns – nach unserer Wahl – für Sie kostenlos repariert oder ersetzt. Diese Garantieleistung setzt voraus, dass innerhalb der Drei-Jahres-Frist das defekte Gerät und der Kaufbeleg (Kassenbon) vorgelegt und schriftlich kurz beschrieben wird, worin der Mangel besteht und wann er aufgetreten ist.

Wenn der Defekt von unserer Garantie gedeckt ist, erhalten Sie das reparierte oder ein neues Produkt zurück. Mit Reparatur oder Austausch des Produkts beginnt kein neuer Garantiezeitraum.

### Garantiezeit und gesetzliche Mängelansprüche

Die Garantiezeit wird durch die Gewährleistung nicht verlängert. Dies gilt auch für ersetzte und reparierte Teile. Eventuell schon beim Kauf vorhandene Schäden und Mängel müssen sofort nach dem Auspacken gemeldet werden. Nach Ablauf der Garantiezeit anfallende Reparaturen sind kostenpflichtig.

## Garantieumfang

Das Gerät wurde nach strengen Qualitätsrichtlinien sorgfältig produziert und vor Auslieferung gewissenhaft geprüft.

Die Garantieleistung gilt für Material- oder Fabrikationsfehler. Diese Garantie erstreckt sich nicht auf Produktteile, die normaler Abnutzung ausgesetzt sind und daher als Verschleißteile angesehen werden können (z.B. Akku, Drucktaster) oder für Beschädigungen an zerbrechlichen Teilen (z.B. Display, Antenne).

Diese Garantie verfällt, wenn das Produkt beschädigt, nicht sachgemäß benutzt oder nicht gewartet wurde. Für eine sachgemäße Benutzung des Produkts sind alle in der Bedienungsanleitung aufgeführten Anweisungen genau einzuhalten. Verwendungszwecke und Handlungen, von denen in der Bedienungsanleitung abgeraten oder vor denen gewarnt wird, sind unbedingt zu vermeiden.

Das Produkt ist lediglich für den privaten und nicht für den gewerblichen Gebrauch bestimmt. Bei missbräuchlicher und unsachgemäßer Behandlung, Gewaltanwendung und bei Eingriffen, die nicht von unserer autorisierten Service-Niederlassung vorgenommen wurden, erlischt die Garantie.

### Abwicklung im Garantiefall

Um eine schnelle Bearbeitung Ihres Anliegens zu gewährleisten, folgen Sie bitte den folgenden Hinweisen:

- Bitte halten Sie für alle Anfragen den Kassenbon und die Identifikationsnummer (IAN 373442\_2104) als Nachweis für den Kauf bereit.
- Die Artikelnummer entnehmen Sie bitte dem Typenschild.
- Sollten Funktionsfehler oder sonstige Mängel auftreten kontaktieren Sie zunächst die nachfolgend benannte

Serviceabteilung **telefonisch** oder per **E-Mail**. Sie erhalten dann weitere Informationen über die Abwicklung Ihrer Reklamation.

- Ein als defekt erfasstes Produkt können Sie, nach Rücksprache mit unserem Kundenservice, unter Beifügung des Kaufbelegs (Kassenbons) und der Angabe, worin der Mangel besteht und wann er aufgetreten ist, für Sie portofrei an die Ihnen mitgeteilte Service-Anschrift übersenden. Um Annahmeprobleme und Zusatzkosten zu vermeiden, benutzen Sie unbedingt nur die Adresse, die Ihnen mitgeteilt wird. Stellen Sie sicher, dass der Versand nicht unfrei, per Sperrgut, Express oder sonstiger Sonderfracht erfolgt. Senden Sie das Gerät bitte inkl. aller beim Kauf mitgelieferten Zubehörteile ein und sorgen Sie für eine ausreichend sichere Transportverpackung.

## Reparatur-Service

Sie können Reparaturen, **die nicht der Garantie unterliegen**, gegen Berechnung von unserer Service-Niederlassung durchführen lassen. Sie erstellt Ihnen gerne einen Kostenvoranschlag.

Wir können nur Geräte bearbeiten, die ausreichend verpackt und frankiert eingeschickt wurden.

**Achtung:** Bitte senden Sie Ihr Gerät gereinigt und mit Hinweis auf den Defekt an unsere Service-Niederlassung.

Nicht angenommen werden unfrei - per Sperrgut, Express oder mit sonstiger Sonderfracht - eingeschickte Geräte.

Die Entsorgung Ihrer defekten, eingesendeten Geräte führen wir kostenlos durch.

## Service-Center

**DE Service Deutschland**  
Tel.: 0800 5435 111  
E-Mail: grizzly@lidl.de  
**IAN 373442\_2104**

**AT Service Österreich**  
Tel.: 0820 201 222  
E-Mail: grizzly@lidl.at  
**IAN 373442\_2104**

**CH Service Schweiz**  
Tel.: 0800 56 44 33  
E-Mail: grizzly@lidl.ch  
**IAN 373442\_2104**

## Importeur

Bitte beachten Sie, dass die folgende Anschrift keine Serviceanschrift ist. Kontaktieren Sie zunächst das oben genannte Service-Center.

### Grizzly Tools GmbH & Co. KG

Stockstädter Straße 20

63762 Großostheim

GERMANY

HRA: 5468, Amtsgericht Aschaffenburg

[www.grizzlytools.de](http://www.grizzlytools.de)

## Fehlersuche



**Schalten Sie das Gerät aus, nehmen Sie vor allen Arbeiten am Gerät den Akku aus dem Gerät und entfernen Sie das Steckernetzteil aus der Netzsteckdose.**

Problem	Mögliche Ursache	Fehlerbehebung
Gerät startet nicht	Akku (22) nicht eingesetzt	Akku (22) einsetzen (siehe „Akku entnehmen/einsetzen“)
	Akku (22) entladen	Akku (22) laden (separate Bedienungsanleitung für Akku und Ladegerät beachten)
	Ein-/Aus-Taster (2) ist defekt.	Reparatur muss vom Kundendienst ausgeführt werden.
Gerät funktioniert mit Unterbrechungen	Interner Wackelkontakt	Reparatur muss vom Kundendienst ausgeführt werden.
	Ein-/Aus-Taster (2) ist defekt.	
Stockende Wiedergabe Rauschen während der Wiedergabe	Schlechtes Signal	(nur FM und DAB+) Antenne (3) verstellen
		(nur FM und DAB+) Frequenz verstellen (siehe „manueller Suchlauf“ im Kapitel „Sendersuchlauf (FM)“)
	Übertragungsbereich für Bluetooth-Verbindung überschritten	Stellen Sie das Radio an einen Ort mit besserem Empfang.  Legen Sie das verbundene Gerät in die Nähe des Radios. Es sind Übertragungsbereich von bis zu 30 m möglich, die optimale Reichweite beträgt ca. 10 m.
AUX kein oder leiser Ton	Wiedergabegerät ist aus oder auf „Stopp“	Wiedergabe am Wiedergabegerät starten
	Wiedergabegerät ist zu leise eingestellt	Lautstärke am Wiedergabegerät erhöhen



<b>Problem</b>	<b>Mögliche Ursache</b>	<b>Fehlerbehebung</b>
Kein Ton	Radio ist zu leise eingestellt	Lautstärke erhöhen (siehe „Lautstärke einstellen im Kapitel „Bedienung“)
	Die Mutfunktion des Radios ist aktiviert	Überprüfen Sie ob die Mutfunktion aktiviert ist. In diesem Fall wird auf dem Display das entsprechende Symbol angezeigt. Deaktivieren Sie die Mutfunktion indem Sie den Mute - Taster (14) drücken
USB-Stick wird nicht erkannt	USB-Stick falsch formatiert	USB-Stick auf FAT32 formatieren
	USB-Buchse defekt	Reparatur muss vom Kundendienst ausgeführt werden.
	USB-Stick zu Groß	USB-Stick mit maximal 64 GB verwenden
Wiedergabe von USB-Stick nicht möglich	USB-Stick falsch formatiert	USB-Stick auf FAT32 formatieren
	Falsches Audioformat	Audiodaten in entsprechendes Format konvertieren (MP3, WAV, APE, FLAC)
Wiedergabe über Bluetooth® nicht möglich	Bluetooth® am mobilen Endgerät nicht aktiviert	Bluetooth® in den Einstellungen des mobilen Endgeräts aktivieren
	Baustellen Radio am mobilen Endgerät nicht als Wiedergabe Medium ausgewählt	Baustellen Radio in den Bluetooth® Einstellungen des mobilen Endgeräts auswählen
	Gerät bereits mit anderem mobilen Endgerät gekoppelt	Mobile Endgeräte in Reichweite von dem Baustellen Radio trennen
	Bluetooth® Modul defekt	Reparatur muss vom Kundendienst ausgeführt werden.
Baustellen Radio wird auf dem mobilen Endgerät nicht angezeigt	Baustellen Radio und mobiles Endgeräte befinden sich außerhalb der Sendereichweite	Abstand zwischen Baustellen Radio und mobilem Endgerät reduzieren
	Mobiles Endgerät unterschützt den Bluetooth® Standard des Baustellen Radios nicht	Neueres, mobiles Endgerät nutzen





## EU-Konformitätserklärung

Hiermit bestätigen wir, dass das

**Akku-Baustellenradio**

**Modell PBRA 20-Li B2**

Seriennummer

000001 - 085000

folgenden einschlägigen EU-Richtlinien in ihrer jeweils gültigen Fassung entspricht:

**2009/125/EG • 2011/65/EU\* • 2014/53/EU**

Um die Übereinstimmung zu gewährleisten, wurden folgende harmonisierte Normen sowie nationale Normen und Bestimmungen angewendet:

**EN 62368-1:2014/A11:2017 • EN 50663:2017  
EN 55032:2015/A11:2020 • EN 55035:2017/A11:2020  
EN IEC 61000-3-2:2019/A1:2021 • EN 61000-3-3:2013/A1:2019  
EN 301 489-1 V2.2.3 • EN 301 489-17 V3.2.4 • EN 300 328 V2.2.2  
EN 303 345-3 V1.1.1 • EN 303 345-4 V1.1.1 • EN 303 345-1 V1.1.1  
VO 2019/1782 • EN IEC 63000:2018**

Die alleinige Verantwortung für die Ausstellung dieser Konformitätserklärung trägt der Hersteller:



Grizzly Tools GmbH & Co. KG  
Stockstädter Straße 20  
63762 Großostheim  
Germany  
31.03.2022

Christian Frank  
Dokumentationsbevollmächtigter

\* Der oben beschriebene Gegenstand der Erklärung erfüllt die Vorschriften der Richtlinie 2011/65/EU des Europäischen Parlaments und des Rates vom 8. Juni 2011 zur Beschränkung der Verwendung bestimmter gefährlicher Stoffe in Elektro- und Elektronikgeräten.



20220307\_rev02\_pk

**GRIZZLY TOOLS GMBH & CO. KG**

Stockstädter Straße 20

63762 Großostheim

GERMANY

Stand der Informationen:

12/2021 · Ident.-No.:

78000005122021-DE

---



IAN 373442\_2104

DE