



## LED STRING LIGHTS

(GB)

### LED STRING LIGHTS

Operation and safety notes

(PL)

### LETNIA GIRLANDA ŚWIETLNA Z DIODAMI LED

Wskazówki dotyczące obsługi i bezpieczeństwa

(DE) (AT) (CH)

### LED-SOMMERLICHTERKETTE

Bedienungs- und Sicherheitshinweise

IAN 470996\_2407

(PL)



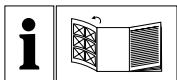

GB	Operation and safety notes	Page	5
PL	Wskazówki dotyczące obsługi i bezpieczeństwa	Strona	10
DE/AT/CH	Bedienungs- und Sicherheitshinweise	Seite	16

**A**

HG12702A/HG12702B

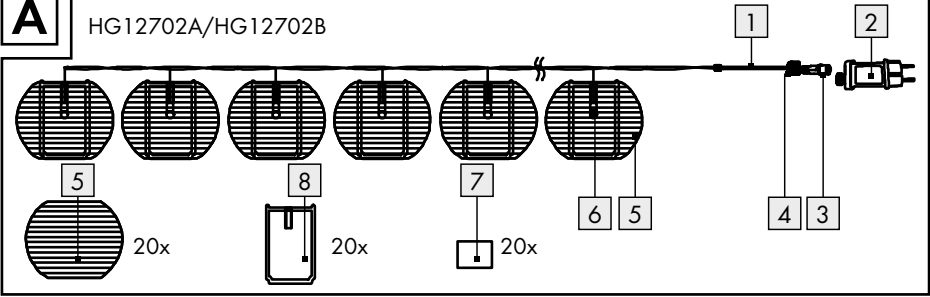
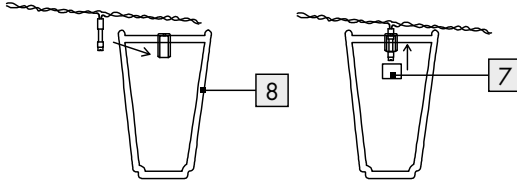
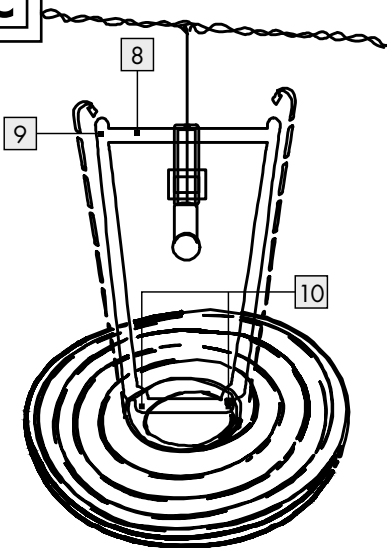
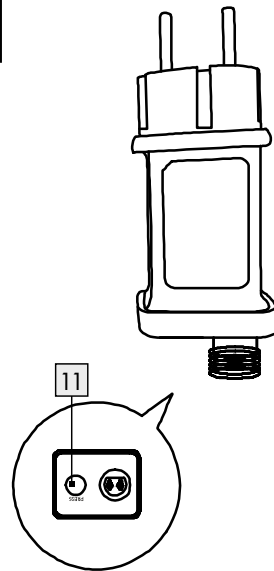



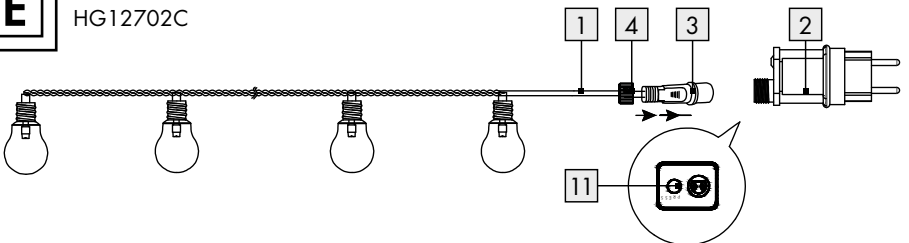





**B****C****D****E**

HG12702C



<b>List of pictograms used</b> .....	Page 6
<b>Introduction</b> .....	Page 6
Proper use.....	Page 6
Description of parts.....	Page 6
Technical data.....	Page 6
Included items.....	Page 7
<b>Safety information</b> .....	Page 7
<b>Before use</b> .....	Page 8
<b>Mounting the lampions</b> .....	Page 8
<b>Use (for all models)</b> .....	Page 8
Timer function.....	Page 8
<b>Cleaning and care</b> .....	Page 8
<b>Disposal</b> .....	Page 9
<b>Warranty</b> .....	Page 9
Warranty claim procedure.....	Page 9
Service.....	Page 9

## List of pictograms used

	Volt		Independent lamp control gear
	Alternating current/voltage		Polarity of output terminal
	Direct current/voltage		This icon indicates that the product is mains operated.
	Safety class II		Short-circuit-proof safety isolating transformer
	CE mark indicates conformity with relevant EU directives applicable for this product.		Safety information Instructions for use

## LED string lights







### ● Introduction





We congratulate you on the purchase of your new product. You have chosen a high quality product. The instructions for use are part of the product. They contain important information concerning safety, use and disposal. Before using the product, please familiarise yourself with all of the safety information and instructions for use. Only use the product as described and for the specified applications. If you pass the product on to anyone else, please ensure that you also pass on all the documentation with it.

### ● Proper use

This product is suitable for use indoors and outdoors. This product is intended for use in private, domestic environment only and not for commercial purposes.

### ● Description of parts

- |                                                                                                  |                                                                                             |
|--------------------------------------------------------------------------------------------------|---------------------------------------------------------------------------------------------|
|  Light chain    |  Lampion |
|  Mains adapter  | (for model A, B)                                                                            |
|  Seal ring      |  LEDs    |
|  Connection cap | (for model A, B)                                                                            |

- |                                                                                                                                       |                                                                                                            |
|---------------------------------------------------------------------------------------------------------------------------------------|------------------------------------------------------------------------------------------------------------|
|  Plastic lock for lampion stretcher (for model A, B) |  Hanger (for model A, B)  |
|  Lampion stretcher (for model A, B)                  |  Eyelets (for model A, B) |
|                                                                                                                                       |  Timer/off/on button      |

### ● Technical data

#### Light chain + mains adapter:

Total power consumption: 1.2 W

#### Light chain:

Operating voltage: 4.5 V===  
 LED: 20 LEDs (Bulbs are non-replaceable.)  
 Degree of protection: IP44 (Splashproof)  
 Light chain (Model No. HG12702A/HG12702B/HG12702C) GS certified.

#### Mains adapter:

Nom. voltage, primary: 220–240 V~, 50/60 Hz  
 Nom. voltage, secondary: 4.5 V===, 1.35 W  
 Protection class: II/□  
 Degree of protection: IP44 (Splashproof)  
 Mains adapter (Model No.: 23S0135G045W2D) GS certified.  
 SELV: Safety extra low voltage

Ta:	Maximum rated ambient temperature
Tc:	Rated maximum operating temperature of the case of a controlgear

- Do not pull the light chain cable and make sure it is laid down properly so that no one walks or trips over it.
  - Do not attach any other objects to the product.
- ⚠ WARNING!** This light chain must not be used without the seal ring  properly installed.

## ● Included items

- 1 LED string lights
- 1 mains adapter
- 20 lamps (for model A, B)
- 20 hangers (for model A, B)
- 20 plastic lock for lampion stretcher (for model A, B)
- 1 operating instructions



## Safety information

**YOU SHOULD STORE ALL SAFETY INFORMATION AND INSTRUCTIONS IN A SAFE PLACE IN CASE YOU NEED TO REFER TO THEM AGAIN IN THE FUTURE!**

-  Always keep children away from the product.
  - This product is not a toy and should not be played by children. Children are not able to understand the dangers that can occur when handling this product.
  - This product can be used by children aged from 8 years and above and persons with reduced physical, sensory or mental capabilities or lack of experience and knowledge if they have been given supervision or instruction concerning use of the product in a safe way and understand the hazards involved. Children shall not play with the product. Cleaning and user maintenance shall not be made by children without supervision.
  - Ensure that the product is installed by suitably experienced or qualified persons only.
- ⚠ CAUTION! RISK OF OVERHEATING!** Do not operate the product inside the packaging.
- After use, keep the product in the packaging to prevent unwanted damage.



## **Avoid the danger of death from electric shock!**

- Before use, ensure that the LED driver is connected to mains voltage (220–240V~).
- The light chain must not be connected to a 220–240V~ power source without an LED driver.
- Before connecting the product to the mains you should always check the light chain and the mains adapter for any damage.
- Never use the product if you discover that it is damaged in any way.
- This external flexible mains cable of the product is nonreplaceable. Hence if it becomes damaged you must dispose of the entire product.
- Never open any of the electrical parts or insert any kind of object into them.
- Protect the mains cable from sharp edges, mechanical loads and hot surfaces.
- Do not install with sharp fasteners or nails.
- Always unplug the power pack from the socket before installation, dismantling or cleaning.
- Never touch the plug of the product or the product itself with wet hands.
- The product must not be electrically connected to another light chains.
- If the product is not in use for any length of time (e.g. holidays), disconnect it from the power supply.
- If you have any questions about the product or are unsure about any of its aspects, please seek the advice of an electrical equipment specialist.
- Only use the product with the supplied power pack for the type (Model No.: 23S0135G045W2D) all warranty claims will otherwise expire.
- The illuminants are not replaceable.
- If the illuminants fail at the end of their lives, the entire product must be replaced.
- The LED driver can only be replaced by a professional.

- The product does not contain any parts that can be serviced by the user.
- Where breakage or damage to LEDs occurs the product must not be used/energised but disposed of safely.

## ● Before use

**Note:** Please remove all packaging material from the product.

**Note:** When hanging up the product, make sure that the chosen hanging location is suitable for the weight of the product.

## ● Mounting the lampions (see Fig. B, C) (for model A, B)

- Place the LED [6] to the centre of lampion stretcher [8], then use the plastic lock [7] to fix them together.
- Lay down the lampions [5] with the eyelets [10] (bigger openings) facing upwards.
- Insert the cordless end of the lampion stretcher [8] into the lampion's upper and lower opening.
- While doing so place the the lampion stretcher bottom centrally onto the rim of the lower opening.
- Hold on to the lampion stretcher [8]. Pull the eyelets [10] upwards and hang them onto the hangers [9].

## ● Use (for all models)

- Insert the plug on end of the light chain [1] into the socket of the mains adapter [2].
- Turn the connection cap [4] of the mains cable clockwise to fix the connection. Pay attention to the seal ring [3], otherwise the IP protection is not guaranteed.
- Insert the mains adapter [2] into the mains socket. The product is ready to use.
- Please note that the power adapter continues to draw a small amount of power even if the product is turned off as long as the power adapter is plugged into a power outlet. To switch the

product off completely, unplug the power adapter from the socket.

## ● Timer function

The Timer/off/on button [11] (see Fig. D) has three functions:

- |                          |                                                                                                                                                                                                     |
|--------------------------|-----------------------------------------------------------------------------------------------------------------------------------------------------------------------------------------------------|
| 1 x press of the button: | The product lights up continuously for 6 hours and then switches itself off for 18 hours. The product will then switch on again for 6 hours at the allocated time and then switch off for 18 hours. |
|--------------------------|-----------------------------------------------------------------------------------------------------------------------------------------------------------------------------------------------------|

**Note:** The Timer/off/on button [11] lights up in green when the timer function has been activated.

- |                          |                              |
|--------------------------|------------------------------|
| 2 x press of the button: | The product is switched off. |
|--------------------------|------------------------------|

- |                          |                                     |
|--------------------------|-------------------------------------|
| 3 x press of the button: | The product lights up continuously. |
|--------------------------|-------------------------------------|

## ● Cleaning and care

**⚠ WARNING! DANGER OF ELECTRIC SHOCK!** First pull the mains adapter out of the mains socket.

**⚠ WARNING! DANGER OF ELECTRIC SHOCK!** For reasons of electrical safety the product must never be cleaned with water or other liquids or immersed in water.

- Do not use any solvents, petrol or similar items. This would damage the product.
- Only a dry, lint-free cloth should be used for cleaning.
- Easy to clean for heavy soiling, with a slightly damp cloth.
- After cleaning, plug the mains adapter [2] back into the socket.

## ● Disposal

The packaging is made entirely of recyclable materials, which you may dispose of at local recycling facilities.



Observe the marking of the packaging materials for waste separation, which are marked with abbreviations (a) and numbers (b) with following meaning: 1-7: plastics/20-22: paper and fibre-board/80-98: composite materials.



Contact your local refuse disposal authority for more details of how to dispose of your worn-out product.



To help protect the environment, please dispose of the product properly when it has reached the end of its useful life and not in the household waste. Information on collection points and their opening hours can be obtained from your local authority.

## ● Warranty

The product has been manufactured to strict quality guidelines and meticulously examined before delivery. In the event of material or manufacturing defects you have legal rights against the retailer of this product. Your legal rights are not limited in any way by our warranty detailed below.

The warranty for this product is 3 years from the date of purchase. The warranty period begins on the date of purchase. Keep the original sales receipt in a safe location as this document is required as proof of purchase.

Any damage or defects already present at the time of purchase must be reported without delay after unpacking the product.

Should the product show any fault in materials or manufacture within 3 years from the date of purchase,

we will repair or replace it – at our choice – free of charge to you. The warranty period is not extended as a result of a claim being granted. This also applies to replaced and repaired parts.

This warranty becomes void if the product has been damaged, or used or maintained improperly.

The warranty covers material or manufacturing defects. This warranty does not cover product parts subject to normal wear and tear, thus considered consumables (e.g. batteries, rechargeable batteries, tubes, cartridges), nor damage to fragile parts, e.g. switches or glass parts.

## ● Warranty claim procedure

To ensure quick processing of your case, please observe the following instructions:

Please have the till receipt and the item number (IAN 470996\_2407) available as proof of purchase. You will find the item number on the rating plate, an engraving on the front page of the instructions for use (bottom left), or as a sticker on the rear or bottom of the product.

If functional or other defects occur, please contact the service department listed either by telephone or by e-mail.

You can return a defective product to us free of charge to the service address that will be provided to you. Ensure that you enclose the proof of purchase (till receipt) and information about what the defect is and when it occurred.

## ● Service

 **Service Great Britain**











Tel.: 08000569216

E-Mail: [owim@lidl.co.uk](mailto:owim@lidl.co.uk)

**CE IP44**

<b>Legenda zastosowanych piktogramów</b> .....	Strona 11
<b>Wstęp</b> .....	Strona 11
Zastosowanie zgodne z przeznaczeniem .....	Strona 11
Opis części .....	Strona 11
Dane techniczne .....	Strona 11
Zawartość .....	Strona 12
<b>Wskazówki bezpieczeństwa</b> .....	Strona 12
<b>Przed uruchomieniem</b> .....	Strona 13
<b>Montaż lampionów</b> .....	Strona 13
<b>Zastosowanie (dla wszystkich modeli)</b> .....	Strona 13
Funkcja minutnika .....	Strona 13
<b>Czyszczenie i pielęgnacja</b> .....	Strona 14
<b>Utylizacja</b> .....	Strona 14
<b>Gwarancja</b> .....	Strona 14
Sposób postępowania w przypadku naprawy gwarancyjnej .....	Strona 15
Serwis .....	Strona 15

## Legenda zastosowanych piktogramów

	Wolt		Niezależne urządzenie sterujące
	Prąd zmienny/napięcie zmienne		Biegunowość wyjścia
	Prąd stały/napięcie stałe		Ten symbol wskazuje, że produkt jest zasilany z sieci elektrycznej.
	Klasa ochrony II		Transformator bezpieczeństwa odporny na zwarcie
	Znak CE wskazuje zgodność z odpowiednimi Dyrektywami UE dotyczącymi tego produktu.		Wskazówki bezpieczeństwa Instrukcja postępowania

## Letnia girlanda świetlna z diodami LED

### Wstęp

Gratulujemy Państwu zakupu nowego produktu. Tym samym zdecydowali się Państwo na zakup produktu wysokiej jakości. Instrukcja obsługi jest częścią tego produktu. Zawiera ona ważne wskazówki dotyczące bezpieczeństwa, użytkowania i utylizacji. Przed pierwszym użyciem produktu należy zapoznać się ze wszystkimi wskazówkami dotyczącymi obsługi i bezpieczeństwa. Używać produktu wyłącznie zgodnie z jego poniżej opisanym przeznaczeniem. W przypadku przekazania produktu innej osobie należy dołączyć do niego całą jego dokumentację.

### Zastosowanie zgodne z przeznaczeniem

Produkt ten nadaje się do użytku zarówno w pomieszczeniach, jak i na zewnątrz. Produkt ten przeznaczony jest do zastosowania jedynie w prywatnych gospodarstwach domowych, a nie w celach komercyjnych.

### Opis części

- 1 Łańcuch świetlny
- 2 Zasilacz sieciowy
- 3 Pierścień uszczelniający
- 4 Gwint mocujący
- 5 Lampion (dla modelu A, B)
- 6 Diody LED (dla modelu A, B)
- 7 Zamknięcie z tworzywa sztucznego uchwytu lampionu (model A, B)
- 8 Uchwyt lampionu (dla modelu A, B)
- 9 Zawieszka (dla modelu A, B)
- 10 Otwory (dla modelu A, B)
- 11 Przycisk Timer/Wyłłącz/Włóż

### Dane techniczne

#### Łańcuch świetlny + zasilacz:

Pobór mocy: 1,2 W

#### Łańcuch świetlny:

Napięcie robocze: 4,5 V===  
LED: 20 diod LED (elementy świetlne nie podlegają wymianie)  
Stopień ochrony: IP44 (zabezpieczenie przed tryskającą wodą)  
łańcuch świetlny (nr modelu HG12702A/HG12702B/HG12702C) z certyfikatem GS.

## Zasilacz:

Napięcie znamionowe  
główne: 220–240 V~, 50/60 Hz

Napięcie znamionowe  
wtórne: 4,5 V==, 1,35 W

Klasa ochrony: II/□

Stopień ochrony: IP44 (zabezpieczenie  
przed pryskającą wodą)

Zasilacz (nr modelu 23S0135G045W2D)  
z certyfikatem GS.

SELV: bardzo niskie napięcie  
bezpieczne (safety extra  
low voltage)

Ta: maksymalna temperatura  
otoczenia

Tc: maks. temperatura  
obudowy statecznika

## ● Zawartość

- 1 letni łańcuch świetlny LED
- 1 zasilacz
- 20 lampionów (dla modeli A, B)
- 20 zawieszek (dla modeli A, B)
- 20 zamknięć do uchwytów lampionów  
(dla modeli A, B)
- 1 instrukcja obsługi



## Wskazówki bezpieczeństwa

**WSZYSTKIE WSKAZÓWKI DOTYCZĄCE  
BEZPIECZEŃSTWA I INSTRUKCJE NALEŻY  
ZACHOWAĆ NA PRZYSZŁOŚĆ!**

-  Dzieci nie powinny mieć dostępu  
do produktu.
- Niniejszy produkt nie jest zabawką, nie powinien  
znaleźć się w rękach dzieci. Dzieci nie są w  
stanie rozpoznać ryzyka, jakie powstaje poprzez  
obchodzenie się z produktem.
- Niniejszy produkt może być używany przez  
dzieci od lat 8 oraz przez osoby z obniżonymi

zdolnościami fizycznymi, sensorycznymi lub  
mentalnymi lub brakiem doświadczenia i wiedzy,  
jeśli pozostają pod nadzorem lub zostały pouczone  
w kwestii bezpiecznego użycia produktu i rozu-  
mieją wynikające z niego zagrożenia. Dzieci  
nie mogą bawić się produktem. Czyszczenie i  
konserwacja nie mogą być wykonywane przez  
dzieci bez nadzoru.

- Zadbaj o to, aby produkt został zamontowany  
przez osobę posiadającą odpowiednie kwalifi-  
kacje.

**⚠ OSTRZEŻNIE! NIEBEZPIECZEŃSTWO  
PRZEGRZANIA!** Nie należy stosować pro-  
duktu w opakowaniu.

- Po użyciu przechowywać produkt w opakowaniu  
w celu uniknięcia przypadkowych uszkodzeń.
- Nie ciągnąć produktu za przewód przyłączeniowy i poprowadzić kabel w taki sposób, aby  
nikt nie mógł na niego nastąpić ani potknąć się  
o niego.
- Do produktu nie należy przymocowywać  
dodatkowych przedmiotów.

**⚠ OSTRZEŻNIE!** Nie wolno używać tego  
produktu, jeśli pierścień uszczelniający  nie  
jest prawidłowo zamontowany.



## Porażenie prądem elektrycznym grozi śmiercią!

- Przed użyciem upewnić się, że sterownik LED jest  
podłączony do sieci elektrycznej (220–240 V~).
- Łańcuch świetlny nie może być podłączony do  
źródła zasilania 220–240 V~ bez sterownika LED.
- Przed każdym podłączeniem lampek do sieci  
sprawdzić lampki i zasilacz pod kątem ewentu-  
alnych uszkodzeń.
- Nie używać produktu w razie stwierdzenia  
jakichkolwiek uszkodzeń.
- Zewnętrzny, elastyczny przewód sieciowy tego  
produktu nie może być wymieniany. W razie  
uszkodzenia przewodu cały produkt należy  
zutyliczować.
- Nigdy nie otwierać elementów elektrycznych i  
nie wkładać do nich jakichkolwiek przedmiotów.
- Chronić przewód sieciowy przed ostrymi  
krawędziami, obciążeniami mechanicznymi i  
gorącymi powierzchniami.

- Nie mocować za pomocą ostrych klamer lub gwoździ.
- Przed montażem, demontażem lub czyszczeniem zasilacz zawsze wyciągać z gniazdka.
- Ani wtyczki, ani produktu nie dotykać mokrymi dłońmi.
- Produkt nie powinien być łączony elektrycznie z innym tańcuchem świetlnym.
- W razie dłuższej przerwy w używaniu (np. urlop) odłączyć produkt od sieci elektrycznej.
- W przypadku pytań lub wątpliwości odnośnie produktu należy poradzić się zakładu elektrycznego.
- Produktu należy używać wyłącznie z dostarczonym zasilaczem sieciowym typu nr modelu 23S0135G045W2D, w innym przypadku wygasają wszelkie roszczenia gwarancyjne.
- Elementów świetlnych nie można wymieniać.
- Jeśli żarówki przestaną działać z powodu zużycia, należy wymienić cały produkt.
- Sterownik LED może zostać wymieniony jedynie przez fachowca.
- Ten produkt nie zawiera elementów, które mogą być konserwowane przez użytkownika.
- Jeżeli diody LED pękną lub zostaną uszkodzone, produktu nie wolno używać/włączać, lecz należy go bezpiecznie zutylizować.

## ● Przed uruchomieniem

**Wskazówka:** Należy całkowicie usunąć materiał opakowania z produktu.

**Wskazówka:** Podczas zawieszania należy uważać na to, aby wybrane miejsce zawieszenia było odpowiednio do ciężaru produktu.

## ● Montaż lampionów (patrz rys. B, C) (dla modeli A, B)

- Proszę umieścić diodę LED [6] na środku uchwyty latarni [8] i zamocować ją zamknięciem z tworzywa sztucznego [7].
- Lampiony [5] położyć z oczkami [10] (większe otwory) wskazującymi do góry.
- Bezprzewodowy koniec uchwyty lampionu [8] włożyć w górny i dolny otwór lampionu.

- Podczas tego umieścić dolną część uchwyty lampionu po środku na brzegu dolnego otworu.
- Przytrzymać uchwyt lampionu [8]. Oczka [10] pociągnąć do góry i zawiesić na wieszakach [9].

## ● Zastosowanie (dla wszystkich modeli)

- Włożyć wtyczkę łańcucha świetlnego [1] do gniazda zasilacza [2].
- Obrócić gwint mocujący [4] kabla sieciowego w kierunku zgodnym z ruchem wskazówek zegara w celu przymocowania połączenia. Należy przy tym zwrócić uwagę na pierścień uszczelniający [3], w przeciwnym razie nie można zagwarantować ochrony IP.
- Podłączyć zasilacz [2] do gniazda wtykowego. Produkt jest gotowy do zastosowania.
- Należy pamiętać, że zasilacz bez uruchomienia produktu nadal pobiera małą ilość mocy tak długo, jak zasilacz znajduje się w gniazdku. Aby całkowicie wyłączyć, wyjąć zasilacz z gniazdku.

## ● Funkcja minutnika

Przycisk Timer/Wyłącz/Włącz [11] (patrz rys. D) ma trzy funkcje:

- |                  |                                                                                                                                                                                   |
|------------------|-----------------------------------------------------------------------------------------------------------------------------------------------------------------------------------|
| 1 x naciśnięcie: | produkt świeci stale przez 6 godzin i wyłącza się następnie po 18 godzinach. Następnie produkt włącza się ponownie w ustawionym czasie na 6 godzin, a potem wyłącza na 18 godzin. |
|------------------|-----------------------------------------------------------------------------------------------------------------------------------------------------------------------------------|

**Wskazówka:** przycisk Timer/Wyłącz/Włącz [11] świeci się na zielono, jeśli aktywna jest funkcja Timer.

- |                  |                       |
|------------------|-----------------------|
| 2 x naciśnięcie: | produkt wyłącza się.  |
| 3 x naciśnięcie: | produkt świeci stale. |

## ● Czyszczenie i pielęgnacja

### **⚠️ OSTRZEŻENIE! NIEBEZPIECZEŃSTWO PORAŻENIA PRĄDEM ELEKTRYCZNYM!**

W pierwszej kolejności wyjąć zasilacz sieciowy z gniazdka.

**⚠️ OSTRZEŻENIE! NIEBEZPIECZEŃSTWO PORAŻENIA PRĄDEM ELEKTRYCZNYM!** Ze względów bezpieczeństwa elektrycznego produktu nigdy nie wolno czyścić wodą i innymi płynami ani zanurzać go w wodzie.

- Nie używać rozpuszczalników, benzyny itp. Produkt może zostać przy tym uszkodzony.
- Do czyszczenia należy używać wyłącznie suchej, niestrzępiącej się szmatki.
- W razie silnego zabrudzenia można łatwo oczyścić lekko zwilżoną ściereczką.
- Po oczyszczeniu włożyć zasilacz sieciowy 2 ponownie do gniazdka.

## ● Utylizacja

Opakowanie wykonane jest z materiałów przyjaznych dla środowiska, które można przekazać do utylizacji w lokalnym punkcie przetwarzania surowców wtórnych.



Przy segregowaniu odpadów prosimy zwrócić uwagę na oznakowanie materiałów opakowaniowych, oznaczone są one skrótami (a) i numerami (b) o następującym znaczeniu: 1-7: Tworzywa sztuczne/20-22: Papier i tektura/80-98: Materiały kompozytowe.



Informacji na temat możliwości utylizacji wykorzystanego produktu udziela urząd gminy lub miasta.



Z uwagi na ochronę środowiska nie wyrzucać urządzenia po zakończeniu eksploatacji do odpadów domowych, lecz prawidłowo zutylizować. Informacji o punktach zbiorczych i ich godzinach otwarcia udziela odpowiedni urząd.

Elektroodpady nie mogą być wyrzucane do pojemników do selektywnej zbiórki odpadów komunalnych. Można je oddać w specjalnie wyznaczonych miejscach np. Punkt Selektywnej Zbiórki Odpadów Komunalnych lub/bądź w punktach handlowych oferujących w sprzedaży sprzęt elektroniczny. Należy postępować zgodnie z obowiązującymi w Polsce przepisami dotyczącymi selektywnej zbiórki urządzeń elektrycznych i elektronicznych. Zużyty sprzęt może mieć szkodliwy wpływ na środowisko i zdrowie ludzi z uwagi na potencjalną zawartość niebezpiecznych substancji, mieszanin oraz części składowych. Gospodarstwo domowe spełnia ważną rolę w przyczynianiu się do ponownego użycia i odzysku surowców wtórnych, w tym recyklingu zużytego sprzętu. Na tym etapie kształtuje się postawy, które wpływają na zachowanie wspólnego dobra jakim jest czyste środowisko naturalne.

## ● Gwarancja

Produkt został wyprodukowany zgodnie z surowymi wytycznymi dotyczącymi jakości i dokładnie przetestowane przed dostawą. W przypadku wad materiałowych lub produkcyjnych przysługują Państwu prawa ustawowe wobec sprzedawcy produktu. Państwa prawa ustawowe nie są w żaden sposób ograniczone przez naszą gwarancję przedstawioną poniżej.

Gwarancja na ten produkt wynosi 3 lata od daty zakupu. Okres gwarancji rozpoczyna się od daty zakupu. Proszę przechowywać oryginalny rachunek w bezpiecznym miejscu, ponieważ ten dokument jest wymagany jako dowód zakupu.

Wszelkie uszkodzenia lub wady obecne już w momencie zakupu należy zgłosić niezwłocznie po rozpakowaniu produktu.

Jeżeli w ciągu 3 lat od daty zakupu produkt wykaże wady materiałowe lub produkcyjne, to - według naszego uznania - bezpłatnie go naprawimy lub wymienimy. Okres gwarancji nie ulega przedłużeniu o przyznane roszczenie gwarancyjne. Dotyczy to również wymienionych i naprawionych części.

Niniejsza gwarancja traci ważność, jeśli produkt został uszkodzony, był niewłaściwie użytkowany lub konserwowany.

Gwarancja obejmuje wady materiałowe i produkcyjne. Niniejsza gwarancja nie obejmuje części produktu, które podlegają normalnemu zużyciu i dlatego są uważane za części zużywalne (np. baterie, akumulatory, węże, wkłady atramentowe), ani nie obejmuje uszkodzeń części delikatnych, np. przełączników lub części wykonanych ze szkła.

Zgodnie z Kodeksem Cywilnym art. 581 §1 wraz z wymianą urządzenia lub ważnej części czas gwarancji rozpoczyna się na nowo.

## ● Sposób postępowania w przypadku naprawy gwarancyjnej

Aby zapewnić szybkie rozpatrzenie Państwa wniosku, prosimy stosować się do następujących wskazówek:

Przed skontaktowaniem się z działem serwisowym należy przygotować paragon i numer artykułu (IAN 470996\_2407) jako dowód zakupu.

Numery artykułów można znaleźć na tabliczce znamionowej, na grawerunku, na stronie tytułowej jego instrukcji (na dole po lewej stronie) lub jako naklejkę na stronie odwrotnej lub spodniej.

W razie wystąpienia błędów w działaniu lub innych wad, należy skontaktować się najpierw z wymienionym poniżej działem serwisowym telefonicznie lub pocztą elektroniczną.

Produkt uznany za uszkodzony można następnie z dołączeniem dowodu zakupu (paragonu) i podaniem, na czym polega wada i kiedy wystąpiła, przesłać bezpłatnie na podany Państwu adres serwisu.

## ● Serwis

 **Serwis Polska**



Tel.: 008004911946

E-Mail: [owim@lidl.pl](mailto:owim@lidl.pl)

# CE IP44

<b>Legende der verwendeten Piktogramme</b> .....	Seite 17
<b>Einleitung</b> .....	Seite 17
Bestimmungsgemäße Verwendung.....	Seite 17
Teilebeschreibung.....	Seite 17
Technische Daten.....	Seite 17
Lieferumfang.....	Seite 18
<b>Sicherheitshinweise</b> .....	Seite 18
<b>Vor der Inbetriebnahme</b> .....	Seite 19
<b>Lampions montieren</b> .....	Seite 19
<b>Anwendung (für alle Modelle)</b> .....	Seite 19
Timerfunktion.....	Seite 19
<b>Reinigung und Pflege</b> .....	Seite 19
<b>Entsorgung</b> .....	Seite 20
<b>Garantie</b> .....	Seite 20
Abwicklung im Garantiefall.....	Seite 20
Service.....	Seite 21

## Legende der verwendeten Piktogramme

<b>V</b>	Volt		Unabhängiges Betriebsgerät
	Wechselstrom/-spannung		Polarität des Ausgangsanschlusses
	Gleichstrom/-spannung		Dieses Symbol zeigt an, dass das Produkt netzbetrieben ist.
	Schutzklasse II		Kurzschlussfester Sicherheitstransformator
<b>CE</b>	Das CE-Zeichen bestätigt die Konformität mit den für das Produkt zutreffenden EU-Richtlinien.		Sicherheitshinweise Handlungsanweisungen

## LED-Sommerlichterkette



### ● Einleitung







Wir beglückwünschen Sie zum Kauf Ihres neuen Produkts. Sie haben sich damit für ein hochwertiges Produkt entschieden. Die Bedienungsanleitung ist Teil dieses Produkts. Sie enthält wichtige Hinweise für Sicherheit, Gebrauch und Entsorgung. Machen Sie sich vor der Benutzung des Produkts mit allen Bedien- und Sicherheitshinweisen vertraut. Benutzen Sie das Produkt nur wie beschrieben und für die angegebenen Einsatzbereiche. Händigen Sie alle Unterlagen bei Weitergabe des Produkts an Dritte mit aus.

### ● Bestimmungsgemäße Verwendung

Dieses Produkt ist für den Betrieb im Innen- und Außenbereich geeignet. Das Produkt ist nur für den Einsatz in privaten Haushalten und nicht für den kommerziellen Gebrauch vorgesehen.

### ● Teilebeschreibung

- |                                                                                                  |                                                                                                           |
|--------------------------------------------------------------------------------------------------|-----------------------------------------------------------------------------------------------------------|
|  1 Lichterkette |  4 Befestigungsgewinde |
|  2 Netzteil     |  5 Lampion             |
|  3 Dichting     | (für Modell A, B)                                                                                         |

- |                                                                                                                                                |                                                                                                                    |
|------------------------------------------------------------------------------------------------------------------------------------------------|--------------------------------------------------------------------------------------------------------------------|
|  6 LEDs<br>(für Modell A, B)                                  |  9 Aufhänger<br>(für Modell A, B) |
|  7 Kunststoffverschluss<br>des Lampionbügels<br>(Modell A, B) |  10 Ösen<br>(für Modell A, B)     |
|  8 Lampionbügel<br>(für Modell A, B)                          |  11 Timer-/Aus-/Ein-Taste         |

### ● Technische Daten

#### Lichterkette + Netzteil:

Leistungsaufnahme: 1,2 W

#### Lichterkette:

Betriebsspannung: 4,5 V $\overline{=}$

LED: 20 LEDs (Leuchtmittel können nicht ausgetauscht werden.)

Schutzart: IP44 (spritzwassergeschützt)

Lichterkette (Modell-Nr. HG12702A/HG12702B/HG12702C) GS zertifiziert.

#### Netzteil:

Nennspannung

primär: 220–240 V~, 50/60 Hz

Nennspannung

sekundär: 4,5 V $\overline{=}$ , 1,35 W

Schutzklasse: II/ $\square$

Schutzart: IP44 (spritzwassergeschützt)

Netzteil (Modell-Nr. 23S0135G045W2D)

GS zertifiziert.

SELV:	Schutzkleinspannung (Safety extra low voltage)
Ta:	Maximale Umgebungstemperatur
Tc:	Max. Gehäusetemperatur der Vorschaltanlage

## ● Lieferumfang

- 1 LED-Sommerlichterkette
- 1 Netzteil
- 20 Lampions (für Modelle A, B)
- 20 Aufhänger (für Modelle A, B)
- 20 Kunststoffverschlüsse für Lampionbügel (für Modelle A, B)
- 1 Bedienungsanleitung



## Sicherheitshinweise

### BEWAHREN SIE ALLE SICHERHEITSHINWEISE UND ANWEISUNGEN FÜR DIE ZUKUNFT AUF!

-  Halten Sie Kinder stets vom Produkt fern.
  - Dieses Produkt ist kein Spielzeug, es gehört nicht in Kinderhände. Kinder können die Gefahren, die im Umgang mit dem Produkt entstehen, nicht erkennen.
  - Dieses Produkt kann von Kindern ab 8 Jahren und darüber sowie von Personen mit verringerten physischen, sensorischen oder mentalen Fähigkeiten oder Mangel an Erfahrung und Wissen benutzt werden, wenn sie beaufsichtigt oder bezüglich des sicheren Gebrauchs des Produktes unterwiesen wurden und die daraus resultierenden Gefahren verstehen. Kinder dürfen nicht mit dem Produkt spielen. Reinigung und Benutzerwartung dürfen nicht von Kindern ohne Beaufsichtigung durchgeführt werden.
  - Achten Sie darauf, dass das Produkt nur von fachkundigen Personen montiert wird.
- ⚠ VORSICHT! ÜBERHITZUNGSGEFAHR!**  
Betreiben Sie das Produkt nicht in der Verpackung.

- Bewahren Sie das Produkt nach Gebrauch wieder in der Verpackung auf, um ungewollte Beschädigungen zu vermeiden.
- Ziehen Sie nicht an der Netzleitung des Produkts und stellen Sie sicher, dass sie so verlegt ist, dass niemand darüber laufen oder stolpern kann.
- Befestigen Sie keine zusätzlichen Gegenstände am Produkt.

**⚠ WARNUNG!** Dieses Produkt darf nicht verwendet werden, wenn der Dichtring  nicht richtig montiert ist.



## **Vermeiden Sie Lebensgefahr durch elektrischen Schlag!**

- Vergewissern Sie sich vor der Benutzung, dass der LED-Treiber mit dem Stromnetz verbunden ist (220–240 V~).
- Die Lichterkette darf nicht ohne LED-Treiber an eine Stromquelle mit 220–240 V~ angeschlossen werden.
- Überprüfen Sie vor jedem Netzanschluss die Lichterkette und das Netzteil auf etwaige Beschädigungen.
- Benutzen Sie das Produkt niemals, wenn Sie irgendwelche Beschädigungen feststellen.
- Die äußere flexible Netzleitung dieses Produkts kann nicht ausgetauscht werden; falls die Netzleitung beschädigt ist, muss das ganze Produkt entsorgt werden.
- Öffnen Sie niemals eines der elektrischen Betriebsmittel oder stecken irgendwelche Gegenstände in dieselben.
- Schützen Sie die Netzleitung vor scharfen Kanten, mechanischen Belastungen und heißen Oberflächen.
- Nicht mit scharfen Klammern oder Nägeln befestigen.
- Ziehen Sie immer das Netzteil vor der Montage, Demontage oder Reinigung aus der Steckdose.
- Berühren Sie weder den Stecker des Produkts noch das Produkt selbst mit nassen Händen.
- Das Produkt darf nicht mit einer anderen Lichterkette elektrisch verbunden werden.
- Bei längerer Nichtnutzung (z. B. im Urlaub) trennen Sie das Produkt vom Stromnetz.

- Wenn Sie Fragen zum Produkt haben oder sich nicht sicher sind, fragen Sie einen Elektrofachbetrieb um Rat.
- Verwenden Sie das Produkt nur mit dem mitgelieferten Netzteil des Typs Modell-Nr. 23S0135G045W2D, ansonsten erlöschen jegliche Gewährleistungsansprüche.
- Die Leuchtmittel sind nicht austauschbar.
- Sollten die Leuchtmittel am Ende ihrer Lebensdauer ausfallen, muss das gesamte Produkt ersetzt werden.
- Der LED-Treiber darf nur von einer Fachperson ausgetauscht werden.
- Dieses Produkt enthält keine Teile, die vom Verbraucher gewartet werden können.
- Bei Bruch oder Beschädigung von LEDs darf das Produkt nicht verwendet/eingeschaltet werden, sondern muss sicher entsorgt werden.

## ● Vor der Inbetriebnahme

**Hinweis:** Entfernen Sie das gesamte Verpackungsmaterial vom Produkt.

**Hinweis:** Achten Sie beim Aufhängen des Produkts darauf, dass der gewählte Aufhängeort für das Gewicht des Produkts geeignet ist.

## ● Lampions montieren (siehe Abb. B, C) (für Modelle A, B)

- Platzieren Sie die LED [6] in der Mitte des Lampionbügels [8] und befestigen Sie sie mit dem Kunststoffverschluss [7].
- Legen Sie die Lampions [5] mit den Ösen [10] (größere Öffnungen) nach oben zeigend ab.
- Setzen Sie das schnurlose Ende des Lampionbügels [8] in die obere und untere Öffnung des Lampions ein.
- Platzieren Sie währenddessen den unteren Teil des Lampionbügels mittig auf dem Rand der unteren Öffnung.
- Halten Sie den Lampionbügel [8]. Ziehen Sie die Ösen [10] nach oben und hängen Sie diese auf den Aufhänger [9].

## ● Anwendung (für alle Modelle)

- Stecken Sie den Stecker der Lichterkette [1] in die Buchse des Netzteils [2].
- Drehen Sie das Befestigungsgewinde [4] der Netzleitung im Uhrzeigersinn, um die Verbindung zu fixieren. Achten Sie dabei auf den Dichtring [3], da sonst der IP-Schutz nicht gewährleistet werden kann.
- Stecken Sie das Netzteil [2] in die Steckdose. Das Produkt ist betriebsbereit.
- Beachten Sie, dass das Netzteil auch ohne Betrieb des Produkts noch eine geringe Leistung aufnimmt, solange sich das Netzteil in der Steckdose befindet. Zum vollständigen Ausschalten entfernen Sie das Netzteil aus der Steckdose.

## ● Timerfunktion

Die Timer-/Aus-/Ein-Taste [11] (siehe Abb. D) hat drei Funktionen:

- 1 x Drücken: Das Produkt leuchtet 6 Stunden lang ununterbrochen und schaltet sich dann 18 Stunden lang aus. Danach schaltet sich das Produkt zur eingestellten Zeit erneut für 6 Stunden ein und schaltet sich dann für 18 Stunden aus.

**Hinweis:** Die Timer-/Aus-/Ein-Taste [11] leuchtet grün, wenn die Timerfunktion aktiviert ist.

2 x Drücken: Das Produkt wird ausgeschaltet.

3 x Drücken: Das Produkt leuchtet dauerhaft.

## ● Reinigung und Pflege

**⚠️ WARNUNG! STROMSCHLAGGEFAHR!**

Ziehen Sie zuerst das Netzteil aus der Steckdose.

**⚠️ WARNUNG! STROMSCHLAGGEFAHR!**

Aus Gründen der elektrischen Sicherheit darf das Produkt niemals mit Wasser oder anderen Flüssigkeiten gereinigt oder gar in Wasser getaucht werden.

- Benutzen Sie keine Lösungsmittel, Benzin o. Ä. Das Produkt würde hierbei Schaden nehmen.
- Verwenden Sie zur Reinigung nur ein trockenes, fusselfreies Tuch.
- Sie können das Produkt bei starker Verschmutzung leicht mit einem leicht angefeuchteten Tuch reinigen.
- Stecken Sie das Netzteil 2 nach der Reinigung wieder in die Steckdose.

## ● Entsorgung

Die Verpackung besteht aus umweltfreundlichen Materialien, die Sie über die örtlichen Recyclingstellen entsorgen können.



Beachten Sie die Kennzeichnung der Verpackungsmaterialien bei der Abfalltrennung, diese sind gekennzeichnet mit Abkürzungen (a) und Nummern (b) mit folgender Bedeutung: 1–7: Kunststoffe/20–22: Papier und Pappe/80–98: Verbundstoffe.



Möglichkeiten zur Entsorgung des ausgedienten Produkts erfahren Sie bei Ihrer Gemeinde- oder Stadtverwaltung.



Werfen Sie Ihr Produkt, wenn es ausgedient hat, im Interesse des Umweltschutzes nicht in den Hausmüll, sondern führen Sie es einer fachgerechten Entsorgung zu. Über Sammelstellen und deren Öffnungszeiten können Sie sich bei Ihrer zuständigen Verwaltung informieren.

## ● Garantie

Das Produkt wurde nach strengen Qualitätsrichtlinien hergestellt und vor der Auslieferung sorgfältig geprüft. Im Falle von Material- oder Herstellungsfehlern haben Sie gegenüber dem Verkäufer des Produkts gesetzliche Rechte. Ihre gesetzlichen Rechte werden in keiner Weise durch unsere unten aufgeführte Garantie eingeschränkt.

Die Garantie für dieses Produkt beträgt 3 Jahre ab Kaufdatum. Die Garantiezeit beginnt mit dem Kaufdatum. Bewahren Sie den Originalkaufbeleg an einem sicheren Ort auf, da dieses Dokument als Nachweis des Kaufs erforderlich ist.

Alle Schäden oder Mängel, die bereits zum Zeitpunkt des Kaufs vorhanden sind, müssen unverzüglich nach dem Auspacken des Produkts gemeldet werden.

Sollte das Produkt innerhalb von 3 Jahren ab Kaufdatum einen Material- oder Herstellungsfehler aufweisen, werden wir es – nach unserer Wahl – kostenlos für Sie reparieren oder ersetzen. Die Garantiezeit verlängert sich durch einen stattgegebenen Gewährleistungsanspruch nicht. Dies gilt auch für ersetzte und reparierte Teile.

Diese Garantie erlischt, wenn das Produkt beschädigt oder unsachgemäß verwendet oder gewartet wurde.

Die Garantie deckt Material- und Herstellungsfehler ab. Diese Garantie erstreckt sich weder auf Produktteile, die normalem Verschleiß unterliegen, und somit als Verschleißteile gelten (z. B. Batterien, Akkus, Schläuche, Farbpatronen), noch auf Schäden an zerbrechlichen Teilen, z. B. Schalter oder Teile aus Glas.

## ● Abwicklung im Garantiefall

Um eine schnelle Bearbeitung Ihres Anliegens zu gewährleisten, folgen Sie bitte den folgenden Hinweisen:

Bitte halten Sie für alle Anfragen den Kassenbonno und die Artikelnummer (IAN 470996\_2407) als Nachweis für den Kauf bereit.

Die Artikelnummer entnehmen Sie bitte dem Typenschild, einer Gravur, auf dem Titelblatt Ihrer Bedienungsanleitung (unten links) oder als Aufkleber auf der Rück- oder Unterseite des Produkts.

Sollten Funktionsfehler oder sonstige Mängel auftreten, kontaktieren Sie zunächst die nachfolgend benannte Serviceabteilung telefonisch oder per E-Mail. Ein als defekt erfasstes Produkt können Sie dann unter Beifügung des Kaufbelegs (Kassenbonno) und

der Angabe, worin der Mangel besteht und wann er aufgetreten ist, für Sie portofrei an die Ihnen mitgeteilte Service-Anschrift übersenden.

## ● Service

### DE **Service Deutschland**

Tel.: 0800 5435 111

E-Mail: [owim@lidl.de](mailto:owim@lidl.de)

### AT **Service Österreich**

Tel.: 0800 292726

E-Mail: [owim@lidl.at](mailto:owim@lidl.at)

### CH **Service Schweiz**

Tel.: 0800562153

E-Mail: [owim@lidl.ch](mailto:owim@lidl.ch)

# CE IP44

**OWIM GmbH & Co. KG**

Stiftsbergstraße 1  
74167 Neckarsulm  
GERMANY

Model-No.: HG12702A/HG12702B/HG12702C  
Version: 12/2024

Last Information Update · Stan informacij  
Stand der Informationen: 09/2024  
Ident.-No.: HG12702A/B/C092024-PL

---

IAN 470996\_2407