



**THERMOSTAT-WANNEN-ARMATUR/THERMOSTAT-BRAUSE-ARMATUR/  
BATH/SHOWER MIXER TAP/THERMOSTATIC SHOWER MIXER/  
MITIGEUR THERMOSTATIQUE DE BAIGNOIRE/MITIGEUR  
THERMOSTATIQUE DE DOUCHE**

(DE) (AT) (CH)

**THERMOSTAT-WANNEN-ARMATUR/  
THERMOSTAT-BRAUSE-ARMATUR**

Montage-, Bedienungs- und Sicherheitshinweise

(FR) (BE)

**MITIGEUR THERMOSTATIQUE DE BAIGNOIRE/  
MITIGEUR THERMOSTATIQUE DE DOUCHE**

Instructions de montage, d'utilisation et consignes de sécurité

(PL)

**BATERIA TERMOSTATOWA WANNOWA/  
ARMATURA PRYSZNICOWA Z TERMOSTATEM**

Wskazówki montażu, obsługi i bezpieczeństwa

(SK)

**BATÉRIA S TERMOSTATOM NA VAŇU/  
SPRCHOVÁ BATÉRIA S TERMOSTATOM**

Pokyny pre montáž, obsluhu a bezpečnostné pokyny

(DK)

**TERMOSTATARMATUR TIL BADEKAR/  
TERMOSTATARMATUR TIL BRUSER**

Monterings-, betjenings- og sikkerhedshenvisninger

(HU)

**FÜRDÖKÁD CSAPTELEP TERMOSZTÁTTAL/  
TERMOSZTÁTOS ZUHANYCSAPTELEP**

Szerelési, használati és biztonsági tudnivalók

(GB) (IE)

**BATH/SHOWER MIXER TAP/  
THERMOSTATIC SHOWER MIXER**

Assembly, operating and safety instructions

(NL) (BE)

**THERMOSTAAT-BAD-ARMATUUR/  
THERMOSTATISCHE DOUCHE-ARMATUUR**

Montage-, bedienings- en veiligheidsinstructies

(CZ)

**TERMOSTATICKÁ VANOVÁ BATERIE/  
TERMOSTATICKÁ SPRCHOVÁ BATERIE**

Pokyny k montáži, obsluze a bezpečnostní pokyny

(ES)

**GRIFERÍA DE BAÑERA CON TERMOSTATO/  
GRIFERÍA DE DUCHA CON TERMOSTATO**

Instrucciones de montaje, de uso y de seguridad

(IT)

**MISCELATORE PER VASCA, CON TERMOSTATO/  
MISCELATORE PER DOCCIA, CON TERMOSTATO**

Istruzioni di montaggio, d'uso e di sicurezza

(SI)

**TERMOSTATSKA ARMATURA ZA KOPALNO KAD/  
TERMOSTATSKA ARMATURA ZA PRHO**

Navodila za montažo, uporabo in varnostna navodila

IAN 385273\_2107



DE/AT/CH	Montage-, Bedienungs- und Sicherheitshinweise	Seite	5
GB/IE	Assembly, operating and safety instructions	Page	9
FR/BE	Instructions de montage, d'utilisation et consignes de sécurité	Page	13
NL/BE	Montage-, bedienings- en veiligheidsinstructies	Pagina	18
PL	Wskazówki montażu, obsługi i bezpieczeństwa	Strona	22
CZ	Pokyny k montáži, obsluze a bezpečnostní pokyny	Strana	26
SK	Pokyny pre montáž, obsluhu a bezpečnostné pokyny	Strana	30
ES	Instrucciones de montaje, de uso y de seguridad	Página	34
DK	Monterings-, betjenings- og sikkerhedshenvisninger	Side	38
IT	Istruzioni di montaggio, d'uso e di sicurezza	Pagina	42
HU	Szerelési, használati és biztonsági tudnivalók	Oldal	46
SI	Navodila za montažo, uporabo in varnostna navodila	Stran	50

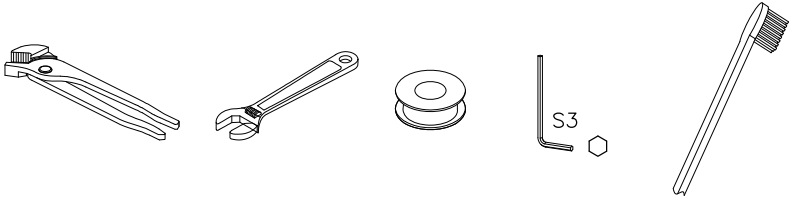

Sie benötigen · You need · Il vous faut · U hebt nodig · Wymagane · Potřebujete · Potrebujete  
 Necesita · Du skal bruge · Vi servono · Szükséges szerszámok · Potrebujete:

**A**

HG00625A

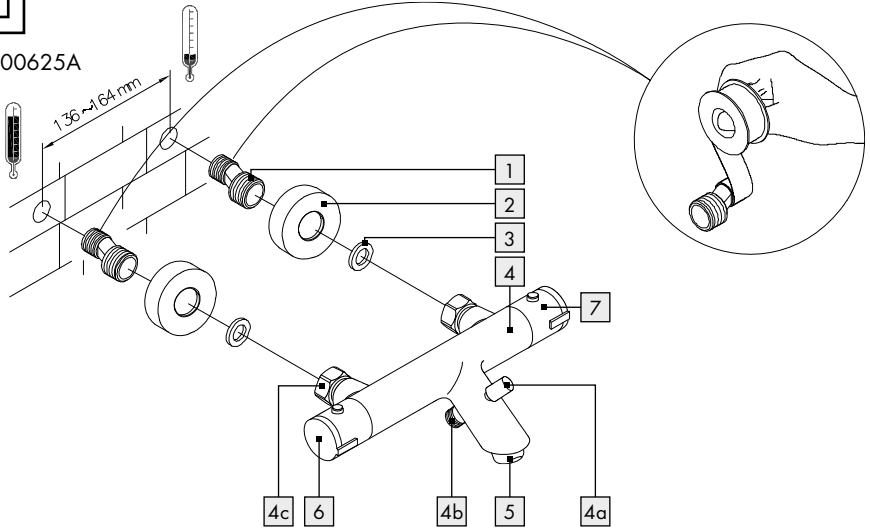

HG00625B

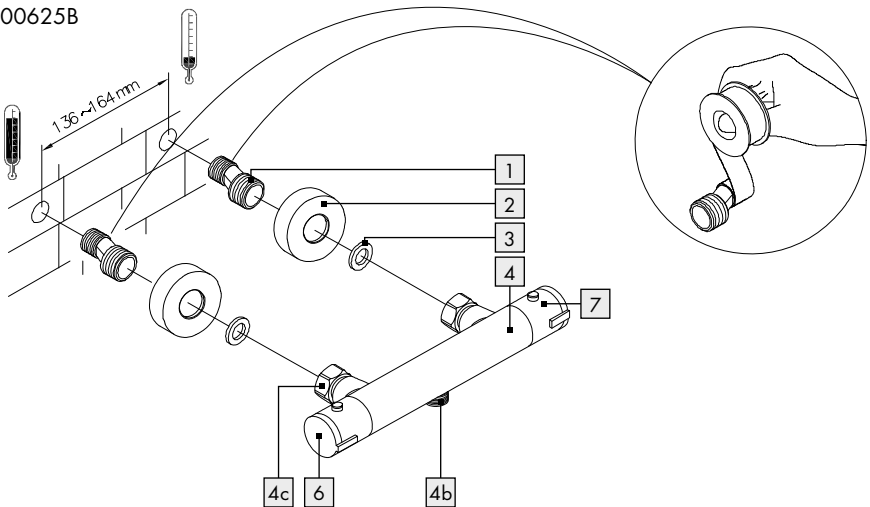

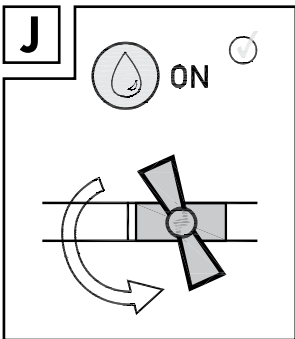
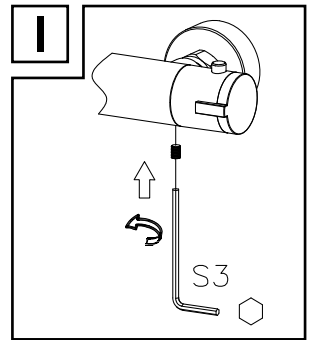
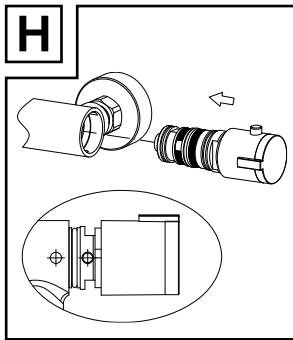
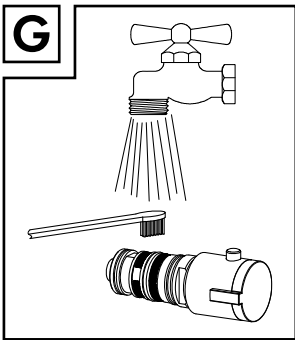
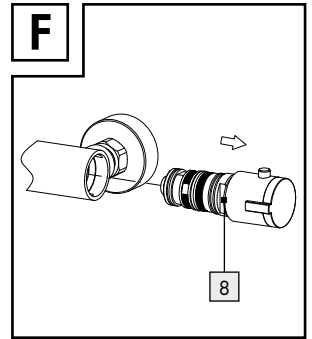
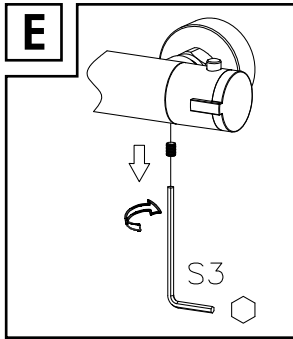
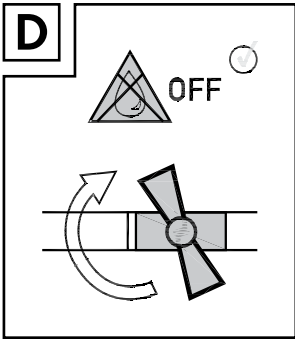
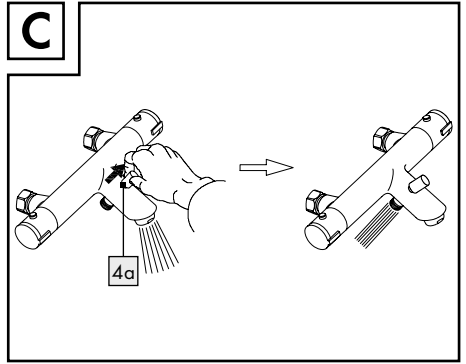
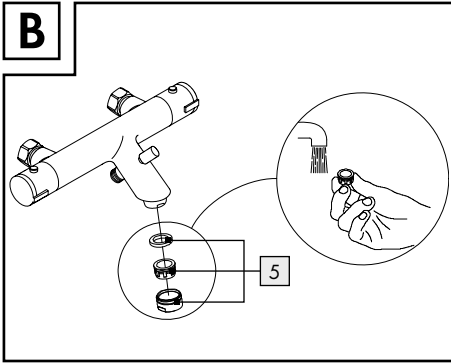

# Thermostat-Wannen-Armatur/ Thermostat-Brause-Armatur

## ● Einleitung

Wir beglückwünschen Sie zum Kauf Ihres neuen Produkts. Sie haben sich damit für ein hochwertiges Produkt entschieden. Machen Sie sich vor der ersten Inbetriebnahme mit dem Produkt vertraut. Lesen Sie hierzu aufmerksam die nachfolgende Bedienungsanleitung und die Sicherheitshinweise. Benutzen Sie das Produkt nur wie beschrieben und für die angegebenen Einsatzbereiche. Bewahren Sie diese Anleitung an einem sicheren Ort auf. Händigen Sie alle Unterlagen bei Weitergabe des Produktes an Dritte mit aus.

## ● Bestimmungsgemäße Verwendung

Dieses Produkt ist für alle druckfesten Warmwassersysteme wie Zentralheizung, Durchlauferhitzer, Druckboiler o. Ä. geeignet. Nicht geeignet ist es für Niederdruck-Warmwasserbereiter wie z. B. Holz- oder Kohlebadöfen, Öl- oder Gasbadöfen, offene Elektrospeicher. Im Zweifelsfall wenden Sie sich bitte an einen Installateur oder Fachberater. Eine andere Verwendung als zuvor beschrieben oder eine Veränderung des Produkts ist nicht zulässig und führt zur Beschädigung. Darüber hinaus können weitere lebensgefährliche Gefahren und Verletzungen die Folgen sein. Das Produkt ist nur zur Eigenanwendung, nicht für den medizinischen oder kommerziellen Gebrauch vorgesehen. Für durch unsachgemäße Verwendung entstandene Schäden übernimmt der Hersteller keine Haftung.

## ● Teilebeschreibung

- |    |                                    |
|----|------------------------------------|
| 1  | 2 S-Anschlüsse                     |
| 2  | 2 Rosetten                         |
| 3  | 2 Dichtungsringe                   |
| 4  | 1 Armaturenkörper                  |
| 4a | 1 Umschalter (nur für HG00625A)    |
| 4b | 1 Gewinde (für den Brauseschlauch) |

- |    |                                |
|----|--------------------------------|
| 4c | 2 Muttern                      |
| 5  | 1 Mischdüse (nur für HG00625A) |
| 6  | 1 Regler Wasserfluss           |
| 7  | 1 Regler Wassertemperatur      |
| 8  | 1 Kartusche                    |

## ● Technische Daten

- Anschlussmaße: 136/164 mm  
Anschlüsse (Brauseschlauch): G $\frac{1}{2}$ " (ca. 21 mm)  
Mutter der Wasseranschlüsse: G $\frac{3}{4}$ " (ca. 30 mm)



## Sicherheitshinweise

- Halten Sie das Produkt von Kindern fern. Das Produkt ist kein Spielzeug.
-  **VORSICHT VOR ELEKTRISCHEM SCHLAG!** Undichtigkeiten oder Wasseraustritt können zu Lebensgefahr durch elektrischen Schlag führen. Prüfen Sie alle Verbindungen sorgfältig auf Dichtigkeit. Stellen Sie zudem sicher, dass alle Leitungen von elektrischen Geräten korrekt und sicher installiert sind.
- **VORSICHT! VERLETZUNGSGEFAHR!** Stellen Sie sicher, dass alle Teile unbeschädigt und sachgerecht montiert sind. Bei unsachgemäßer Montage besteht Verletzungsgefahr. Bitte beachten Sie, dass Unterlegscheiben und Dichtungen Verschleißteile sind, welche von Zeit zu Zeit ausgetauscht werden müssen. Beschädigte Teile können die Sicherheit und Funktion beeinflussen.
- **ACHTUNG! GEFAHR DER SACHBESCHÄDIGUNG!** Lassen Sie die Montage nur durch fachkundige Personen durchführen. Undichtigkeiten oder Wasseraustritt können zu erheblichen Sachschäden an Gebäude oder Hausrat führen. Prüfen Sie daher alle Verbindungen sorgfältig auf Dichtigkeit.
- Achten Sie darauf, dass alle Dichtungen den korrekten Sitz haben, um Wasseraustritt durch Undichtigkeit zu verhindern.
- **VORSICHT! VERBRÜHUNGSGEFAHR!** Achten Sie bei der Warmwassereinstellung darauf, dass die Temperatur des Wassers nicht zu heiß eingestellt ist.

- Machen Sie sich vor der Installation mit allen Gegebenheiten vor Ort vertraut, z. B. Wasseranschluss und Absperrvorrichtung.
- Bitte lesen Sie diese Bedienungsanleitung vor Montage und Gebrauch aufmerksam durch. Bewahren Sie alle Sicherheitshinweise und Anweisungen für die Zukunft auf!

## ● Montage

### ● **Armatur installieren**

**Hinweis:** Decken Sie zu schraubende Teile jeweils mit einem feuchten Tuch oder mit Kunststoffklammern ab, damit die Teile nicht zerkratzen.

- Drehen Sie vor der Installation die Haupt-Wasserzufuhr ab, um Wasseraustritt durch Undichtigkeit zu verhindern.
- Installieren Sie die Armatur an den Wandanschluß, wie in Abbildung A dargestellt.

### **Zubehör (Duschkopf und Brauseschlauch)\* anschließen:**

**Hinweis:** Decken Sie zu schraubende Teile jeweils mit einem feuchten Tuch oder mit Kunststoffklammern ab, damit die Teile nicht zerkratzen.

- Schrauben Sie einen handelsüblichen Brauseschlauch\* am Gewinde **4b** fest.
- Befestigen Sie einen handelsüblichen Duschkopf\* am Brauseschlauch\*.
- Richten Sie sich zusätzlich nach den Montagehinweisen des Zubehörs.

\* (nicht im Lieferumfang enthalten)

### ● **Armatur durchspülen**

- Um mögliche Verunreinigungen zu beseitigen, muss die Armatur vor dem ersten Gebrauch gespült werden. Gehen Sie dazu wie folgt vor (s. Abb. B).
- Schrauben Sie die Mischdüse **5** ab.

- Öffnen Sie die Haupt-Wasserzufuhr und lassen Sie das Wasser zwei Minuten lang laufen.
- Schrauben Sie die Mischdüse anschließend wieder an.

## ● Bedienung

### ● **In Betrieb nehmen**

**Hinweis:** Spülen Sie nach längerem Nichtgebrauch der Armatur die Leitungen zunächst gründlich durch, um Trinkwasser-Stagnation und Rückstände aufzulösen.

### ● **Wasserfluss einstellen**

- Drehen Sie den Regler für den Wasserfluss **6**, um die Stärke des Wasserflusses einzustellen.

#### **Erhöhen:**

- Drehen Sie den Regler für den Wasserfluss nach oben.

#### **Verringern:**

- Drehen Sie den Regler für den Wasserfluss nach unten.

### ● **Wassertemperatur einstellen**

- Drehen Sie den Regler für die Wassertemperatur **7**, um die Wassertemperatur einzustellen.

#### **Erhöhen:**

- Drehen Sie den Regler für die Wassertemperatur nach unten.

#### **Senken:**

- Drehen Sie den Regler für die Wassertemperatur nach oben.

### ● **Temperaturbegrenzung**

Eine Temperaturbegrenzung verhindert eine versehentliche Einstellung der Wassertemperatur über 38 °C. Falls Sie eine höhere Temperatur wünschen, drücken Sie den Druckknopf auf dem Temperaturwahlgriff und drehen Sie dabei gleichzeitig den Temperaturwahlgriff nach unten, bis die gewünschte Temperatur erreicht ist.

## ● Eco-Stopp-Funktion

Die Armatur verfügt über eine Eco-Stopp-Funktion, die den Wasserdurchfluss begrenzt. Drücken Sie den Druckknopf auf dem Regler für den Wasserfluss **6** und drehen Sie dabei gleichzeitig den Regler für den Wasserfluss nach oben, um einen höheren Wasserdurchfluss einzustellen.

## ● Umschalter Wassereinlauf Wanne/Duschbrause (nur für HG00625A)

- Siehe Abb. C.

**Hinweis:** Wenn Sie den Wasserfluss mit dem Regler Wasserfluss **6** abstellen, schaltet die Armatur automatisch auf Wannenfüllung um.

## ● Wartung und Reinigung

### ● Armatur pflegen und reinigen

Beachten Sie, dass Sanitärarmaturen einer besonderen Pflege bedürfen. Beachten Sie daher die folgenden Anweisungen:

- Verwenden Sie keine ätzenden oder alkoholhaltigen Mittel zur Reinigung, da diese das Produkt beschädigen könnten.
- Reinigen Sie Ihre Armaturen nur mit klarem Wasser, milden Reinigungsmitteln und einem weichen Tuch bzw. Leder.
- Schrauben Sie die Mischdüse **5** in regelmäßigen Abständen heraus und entfernen Sie kalkhaltige Rückstände oder Fremdkörper.
- So vermeiden Sie Kalkablagerungen:
  - Schrauben Sie die Kartusche **8** heraus und reinigen Sie sie alle 3 Monate (siehe Abb. D–J).

Bei Nichtbeachtung der Pflegeanleitung muss mit Schäden an der Oberfläche gerechnet werden. Garantieansprüche können dann nicht geltend gemacht werden.

## ● Entsorgung

Die Verpackung besteht aus umweltfreundlichen Materialien, die Sie über die örtlichen Recyclingstellen entsorgen können.

Möglichkeiten zur Entsorgung des ausgedienten Produkts erfahren Sie bei Ihrer Gemeinde- oder Stadtverwaltung.

## ● Informationen

### ● Trinkbarkeit von Leitungswasser

- Informieren Sie sich bei Ihren örtlichen Behörden über die Trinkbarkeit des Wassers in Ihrer Stadt/Gemeinde.

### **Generell gilt für die Trinkbarkeit von Leitungswasser folgende Empfehlung:**

- Lassen Sie Wasser aus Leitungen eine kurze Zeit laufen, wenn es länger als vier Stunden in den Leitungen stagniert hat. Verwenden Sie kein Stagnationswasser zur Zubereitung von Speisen und Getränken, besonders nicht bei der Ernährung von Säuglingen. Andernfalls können gesundheitliche Beschwerden auftreten. Frisches Wasser können Sie daran erkennen, dass es spürbar kühler die Leitung verlässt, als Stagnationswasser.
- Verwenden Sie kein Stagnationswasser aus verchromten Leitungen zur Ernährung und/oder zur Körperpflege, wenn Sie gegen Nickel allergisch sind. Solches Wasser kann stark nickelhaltig sein und eine allergische Reaktion hervorrufen.
- Nutzen Sie kein Trinkwasser aus Bleileitungen für die Zubereitung von Säuglingsnahrung und/oder während der Schwangerschaft für die Zubereitung von Lebensmitteln. Blei wird ins Trinkwasser abgegeben und ist für Säuglinge und Kleinkinder besonders gesundheitsschädlich.

## ● Garantie

Das Produkt wurde nach strengen Qualitätsrichtlinien sorgfältig produziert und vor Anlieferung gewissenhaft geprüft. Im Falle von Mängeln dieses Produkts stehen Ihnen gegen den Verkäufer des Produkts gesetzliche Rechte zu. Diese gesetzlichen Rechte werden durch unsere im Folgenden dargestellte Garantie nicht eingeschränkt.

Sie erhalten auf dieses Produkt 5 Jahre Garantie ab Kaufdatum. Die Garantiefrist beginnt mit dem Kaufdatum. Bitte bewahren Sie den Original-Kassenbonnet auf. Diese Unterlage wird als Nachweis für den Kauf benötigt.

Tritt innerhalb von 5 Jahren ab dem Kaufdatum dieses Produkts ein Material- oder Fabrikationsfehler auf, wird das Produkt von uns – nach unserer Wahl – für Sie kostenlos repariert oder ersetzt. Diese Garantie verfällt, wenn das Produkt beschädigt, nicht sachgemäß benutzt oder gewartet wurde.

Die Garantieleistung gilt für Material- oder Fabrikationsfehler. Diese Garantie erstreckt sich nicht auf Produktteile, die normaler Abnutzung ausgesetzt sind (z. B. Batterien) und daher als Verschleißteile angesehen werden können oder Beschädigungen an zerbrechlichen Teilen, z. B. Schalter, Akkus oder die aus Glas gefertigt sind.

## ● Abwicklung im Garantiefall

Um eine schnelle Bearbeitung Ihres Anliegens zu gewährleisten, folgen Sie bitte den folgenden Hinweisen:

Bitte halten Sie für alle Anfragen den Kassenbonnet und die Artikelnummer (IAN 385273\_2107) als Nachweis für den Kauf bereit.

Die Artikelnummer entnehmen Sie bitte dem Typenschild, einer Gravur, auf dem Titelblatt Ihrer Bedienungsanleitung (unten links) oder als Aufkleber auf der Rück- oder Unterseite des Produkts.

Sollten Funktionsfehler oder sonstige Mängel auftreten, kontaktieren Sie zunächst die nachfolgend benannte Serviceabteilung telefonisch oder per E-Mail.

Ein als defekt erfasstes Produkt können Sie dann unter Beifügung des Kaufbelegs (Kassenbonnet) und der Angabe, worin der Mangel besteht und wann er aufgetreten ist, für Sie portofrei an die Ihnen mitgeteilte Service-Anschrift übersenden.

## ● Service

### Ⓧ **Service Deutschland**

Tel.: 0800 5435 111

E-Mail: [owim@lidl.de](mailto:owim@lidl.de)

### Ⓧ **Service Österreich**

Tel.: 0800 292726

E-Mail: [owim@lidl.at](mailto:owim@lidl.at)

### Ⓧ **Service Schweiz**

Tel.: 0800562153

E-Mail: [owim@lidl.ch](mailto:owim@lidl.ch)



# Bath/Shower mixer tap/ Thermostatic shower mixer

## ● Introduction

We congratulate you on the purchase of your new product. You have chosen a high quality product. Familiarise yourself with the product before using it for the first time. In addition, please carefully refer to the operating instructions and the safety advice below. Only use the product as instructed and only for the indicated field of application. Keep these instructions in a safe place. If you pass the product on to anyone else, please ensure that you also pass on all the documentation with it.

## ● Proper use

This product is suitable for all pressure-tight hot water systems such as central heating boilers, instantaneous water heaters, pressurised boilers and the like. It is not suitable for low-pressure water heaters such as wood or coal burning bath geysers, oil or gas bath geysers, open electrically heated water tanks. If in doubt please seek the advice of a plumber or heating engineer. Any use other than that described here or modification to the product is not permitted and may lead to damage to persons or property. There is also the risk of injury and loss of life. The product is intended for personal use only and not for medical or commercial use. The manufacturer accepts no liability for loss or damage arising from improper use.

## ● Description of parts

- 1 2 S-connectors
- 2 2 Rosettes
- 3 2 Sealing rings
- 4 1 Tap body
- 4a 1 Changeover button (for HG00625A only)
- 4b 1 Threaded connector (for the shower hose)
- 4c 2 Nuts
- 5 1 Mixer nozzle (for HG00625A only)

- 6 1 Water flow switch
- 7 1 Water temperature switch
- 8 1 Cartridge

## ● Technical data

- Connection spacing: 136/164 mm
- Connections (Shower hose): G $\frac{1}{2}$ "  
(approx. 21 mm)
- Water connection nut: G $\frac{3}{4}$ "  
(approx. 30 mm)



## Safety advice

- Keep the product away from children. The product is not a toy.
-  **CAUTION - RISK OF ELECTRIC SHOCK!** Leaks or the escape of water can lead to danger to life from electric shock. Check all connections for leaks carefully. In addition, ensure that all cables from electrical devices are correctly and safely installed.
- **CAUTION! RISK OF INJURY!** Please ensure that no parts are damaged and that all parts are correctly assembled. Incorrect assembly could lead to injury.  
Please note that seals are wear parts and therefore will require to be replaced from time to time. Damaged parts could adversely affect safety and proper function.
- **CAUTION! RISK OF DAMAGE TO PROPERTY!** Have the installation done by experienced persons only. Leaks or escape of water can lead to serious damage to buildings or household fittings and furniture. Check all connections for leaks carefully.
- Ensure that all seals are correctly seated to prevent leakage of water.
- **CAUTION! DANGER OF SCALDING!**  
When making the hot water setting please ensure that the temperature of the water is not too high.
- Before installation, make yourself familiar with all the existing services, e.g. water connection and stopcocks.

- Please read carefully through these operating instructions before installing and using the product. Keep all the safety advice and instructions in a safe place for future reference!

## ● Installation

### ● Installing the tap

**Note:** To protect the parts from scratches while being screwed together cover them with a damp cloth or use plastic clamps.

- Before you start installation turn off the main water supply to prevent serious leakage of water.
- Install the tap at the wall connection as shown in Figure A.

### Connecting the accessories (shower head and shower hose)\*:

**Note:** So that the parts do not get scratched while being screwed together, protect them with a damp cloth or use plastic clamps.

- Screw an ordinary shower hose\* firmly on to the thread **[4b]**.
- Attach an ordinary shower head\* to the shower hose\*.
- Observe the installation instructions for the accessories.

\* (not included)

### ● Flushing the tap

- The tap must be flushed through before first use to remove any dirt. To do this, follow these steps (see Fig. B):
- Screw the mixer nozzle **[5]** off.
- Before using the tap for the first time, open the main water supply and allow the water to run for two minutes so that any residues are dissolved away.
- Then screw the mixer nozzle on again.

## ● Operation

### ● Bringing into use

**Note:** If the tap has not been used for a long period flush the pipes through thoroughly in order to avoid stagnation and build-up of residues in the drinking water supply.

### ● Adjusting the flow

- Turn the water flow switch **[6]** to adjust the water flow.

#### **Increase:**

- Turn the water flow switch upward.

#### **Reduce:**

- Turn the water flow switch downward.

### ● Adjusting the water temperature

- Turn the temperature control switch **[7]** to adjust the water temperature.

#### **To raise:**

- Turn the temperature control switch downward.

#### **To lower:**

- Turn the temperature control switch upward.

### ● Temperature limit

Limiting the water temperature prevents accidentally setting the water temperature above 38 °C. For a higher water temperature press the push button on the temperature control knob whilst turning the temperature control knob downward until the desired temperature is reached.

### ● Eco-stop function

This fitting features Eco-stop function limiting the water-flow. Press the push button on the water flow switch **[6]** whilst turning the water flow switch upwards to increase the water flow rate.

## ● Changeover knob water inlet bath/shower head (for HG00625A only)

- Please see Fig. C.

**Note:** If you turn off the water flow using the water flow switch **[6]** then the fitting automatically switches to bath filling.

## ● Maintenance and cleaning

### ● Tap care and cleaning

Please note that sanitary fittings require special care and attention. Therefore you should follow the following advice:

- Never use corrosive or alcohol-based materials for cleaning, as these could damage the product.
- Clean your fittings with clean water, mild detergent and a soft cloth or leather only.
- Screw out the mixer nozzle **[5]** at regular intervals and remove lime deposits or foreign bodies.
- To avoid limescale accumulation, you can:
  - Screw out the cartridge **[8]** and clean it every 3 months (see Fig. D-J).

Non-observance of the above care advice can be expected to result in damage to the surface of the fittings. In this event your rights under the warranty may be invalidated.

## ● Disposal

The packaging is made entirely of recyclable materials, which you may dispose of at local recycling facilities.

Contact your local refuse disposal authority for more details of how to dispose of your worn-out product.

## ● Information

### ● Potability of mains water

- Find out about the potability of your mains water supply. Your local water authority or water supply company will be able to inform you.

### **The following general recommendations apply to the potability of the water from your pipework:**

- Let the water run freely for a short time if it has been stagnating in the pipework for more than four hours. Do not use any of this stagnant water in the preparation of food or for drinking. This applies particularly as far as babies and infants are concerned. Failure to observe this advice may result in risks to health. Fresh water can be readily distinguished from stagnant as fresh water is noticeably cooler.
- Do not use stagnant water from chromium-plated pipework for the preparation of food or for drinking or for personal hygiene if you are allergic to nickel. This water may contain high quantities of nickel and trigger an allergic reaction.
- Do not use water from lead pipework for preparing food or drink for babies or infants. Do not use it for preparing food or drink during pregnancy. Lead dissolves in drinking water and is particularly damaging to the health of babies and young children.

## ● Warranty

The product has been manufactured to strict quality guidelines and meticulously examined before delivery. In the event of product defects you have legal rights against the retailer of this product. Your legal rights are not limited in any way by our warranty detailed below.

The warranty for this product is 5 years from the date of purchase. The warranty period begins on the date of purchase. Please keep the original sales receipt in a safe location. This document is required as your proof of purchase.

Should this product show any fault in materials or manufacture within 5 years from the date of purchase, we will repair or replace it – at our choice – free of charge to you. This warranty becomes void if the product has been damaged, or used or maintained improperly.

The warranty applies to defects in material or manufacture. This warranty does not cover product parts subject to normal wear, thus possibly considered consumables (e.g. batteries) or for damage to fragile parts, e.g. switches, rechargeable batteries or glass parts.

## ● Warranty claim procedure

To ensure quick processing of your case, please observe the following instructions:

Please have the till receipt and the item number (IAN 385273\_2107) available as proof of purchase. You will find the item number on the rating plate, an engraving on the front page of the instructions for use (bottom left), or as a sticker on the rear or bottom of the product.

If functional or other defects occur, please contact the service department listed either by telephone or by e-mail.

You can return a defective product to us free of charge to the service address that will be provided to you. Ensure that you enclose the proof of purchase (till receipt) and information about what the defect is and when it occurred.

## ● Service

### GB Service Great Britain

Tel.: 08000569216

E-Mail: [owim@lidl.co.uk](mailto:owim@lidl.co.uk)

### IE Service Ireland

Tel.: 1800 200736

E-Mail: [owim@lidl.ie](mailto:owim@lidl.ie)

# Mitigeur thermostatique de baignoire/Mitigeur thermostatique de douche

## ● Introduction

Nous vous félicitons pour l'achat de votre nouveau produit. Vous avez opté pour un produit de grande qualité. Avant la première mise en service, vous devez vous familiariser avec toutes les fonctions du produit. Veuillez lire attentivement le mode d'emploi ci-dessous et les consignes de sécurité. N'utilisez le produit que pour l'usage décrit et les domaines d'application cités. Conserver ces instructions dans un lieu sûr. Si vous donnez le produit à des tiers, remettez-leur également la totalité des documents.

## ● Utilisation conforme

Ce produit convient pour tout type de système d'eau chaude résistant à la pression comme un chauffage central, un chauffe-eau instantané, un chauffe-eau à pression, etc. Il ne convient pas aux chauffe-eau à basse pression tels que les chauffe-eau pour bains à bois ou à charbon, les chauffe-eau pour bains à mazout ou à gaz, les fourneaux électriques à accumulation ouverts. En cas de doute, consultez un installateur ou un spécialiste. Toute autre utilisation que celle décrite précédemment ou modification de ce produit est interdite et peut causer son endommagement. Il peut en outre en résulter des risques mortels ou des blessures. Le produit est uniquement destiné à un usage domestique, il n'est pas prévu pour une utilisation médicale ou commerciale. Le fabricant décline toute responsabilité en cas d'utilisation non conforme à l'usage prévu.

## ● Descriptif des pièces

- 1 2 raccords S
- 2 2 rosettes
- 3 2 bagues d'étanchéité
- 4 1 corps de robinetterie
- 4a 1 commutateur (uniquement pour HG00625A)
- 4b 1 vis filetée (pour le flexible de douche)

- 4c 2 écrous
- 5 1 buse de mélange (uniquement pour HG00625A)
- 6 1 régulateur pour le débit d'eau
- 7 1 régulateur pour la température de l'eau
- 8 1 cartouche

## ● Caractéristiques techniques

Dimensions des raccords : 136/164 mm

Raccords

(flexible de douche) : G $\frac{1}{2}$ " (environ 21 mm)

Écrous des

raccordements d'eau : G $\frac{3}{4}$ " (env. 30 mm)



## Consignes de sécurité

- Tenez le produit éloigné des enfants. Ce produit n'est pas un jouet.

-  **ATTENTION AU RISQUE D'ÉLECTROCUTION !** Toute fuite ou écoulement d'eau peut représenter un danger de mort par décharge électrique. Contrôlez minutieusement l'étanchéité de tous les raccords. Il faut en outre s'assurer que tous les câbles des appareils électriques soient installés correctement et en toute sécurité.

- **ATTENTION ! RISQUE DE BLESSURE !** Vérifier que toutes les pièces sont en parfait état et correctement montées. Risque de blessures en cas de montage incorrect. N'oubliez pas que les rondelles et garnitures sont des pièces d'usure qui doivent être remplacées de temps en temps. Les pièces endommagées peuvent avoir un impact sur la sécurité et le fonctionnement du matériel.

- **ATTENTION ! RISQUE DE DOMMAGE MATÉRIEL !** Confiez exclusivement le montage à des techniciens qualifiés. Des fuites ou écoulements d'eau peuvent entraîner des dégâts considérables dans les bâtiments ou sur le mobilier. Veuillez donc contrôler soigneusement l'étanchéité de tous les raccords.

- Vérifiez que tous les joints sont correctement positionnés pour éviter toute fuite d'eau par défaut d'étanchéité.
- **ATTENTION ! RISQUE DE BRÛLURE À L'EAU BOUILLANTE !** Lors du réglage de l'eau chaude, veillez à ce que la température de l'eau ne soit pas trop chaude.
- Familiarisez-vous avant l'installation avec toutes les particularités sur place, par ex. avec les raccords d'eau et les dispositifs d'arrêt.
- Lire attentivement le mode d'emploi avant le montage et l'utilisation du produit. Conserver toutes les consignes de sécurité et instructions pour consultation ultérieure!

## ● Montage

### ● Installation du robinet

**Indication :** Recouvrez les parties à visser d'un linge humide ou d'une gaine en plastique afin que les pièces ne soient pas rayées.

- Fermez l'arrivée d'eau principale avant installation, pour éviter une sortie d'eau par manque d'étanchéité.
- Installer la robinetterie au raccord mural, comme indiqué sur la figure A.

### Raccordement des accessoires (tête de douche et flexible de douche)\* :

**Indication :** Recouvrez les parties à visser d'un linge humide ou d'une gaine en plastique afin que les pièces ne soient pas rayées.

- Vissez un flexible de douche standard\* sur le filetage **4b**.
- Fixez une tête de douche standard\* sur le flexible de douche\*.
- Suivez en outre les directives de montage des accessoires.

\* (ne fait pas partie de la livraison)

## ● Rinçage de la robinetterie

- Afin d'éliminer toutes éventuelles impuretés, il convient de rincer la robinetterie avant la première utilisation. Procéder comme suit (voir fig. B).
- Dévisser la buse de mélange **5**.
- Ouvrir l'alimentation principale en eau et laisser l'eau couler pendant deux minutes.
- Revisser la buse de mélange.

## ● Utilisation

### ● Mise en service

**Indication :** Rincez généreusement les conduites de la robinetterie après une longue période d'inactivité pour éliminer eaux stagnantes et possibles résidus.

### ● Régler le débit d'eau

- Tournez le régulateur du débit d'eau **6** pour régler l'intensité du débit d'eau.

#### Augmenter :

- Tournez le régulateur du débit d'eau vers le haut.

#### Diminuer :

- Tournez le régulateur du débit d'eau vers le bas.

### ● Régler la température de l'eau

- Tournez le régulateur de la température d'eau **7** pour régler la température de l'eau.

#### Augmenter :

- Tournez le régulateur de la température d'eau vers le bas.

#### Diminuer :

- Tournez le régulateur de la température d'eau vers le haut.

## ● Limitation de la température

Une limitation de la température empêche un réglage involontaire de la température de l'eau supérieure à 38 °C. Si vous désirez une température plus élevée, appuyez sur le bouton-poussoir de la poignée de sélection de la température et tournez en même temps la poignée de sélection de la température vers le bas jusqu'à atteindre la température désirée.

## ● Fonction Eco-Stop

La robinetterie est équipée d'une fonction Eco-Stop qui limite le débit d'eau. Enfoncer le bouton poussoir sur le régulateur pour le débit d'eau [6] et tourner simultanément le régulateur du débit vers le haut pour augmenter le débit.

## ● Inverseur arrivée d'eau baignoire/douche (uniquement pour HG00625A)

- Voir illustration C.

**Remarque :** Si vous coupez le débit d'eau par le biais du régulateur [6], la robinetterie passe automatiquement en remplissage baignoire.

## ● Entretien et nettoyage

### ● Entretien et nettoyage de la robinetterie

Les robinetteries sanitaires requièrent un entretien particulier. Veuillez donc respecter les instructions suivantes:

- N'utilisez pas de produits décapants ni de produit contenant de l'alcool car ils pourraient endommager le dispositif.
- Nettoyez uniquement votre robinetterie à l'eau claire avec un détergent neutre et un chiffon doux ou une peau de chamois.

- Dévissez régulièrement la buse de mélange [5] et éliminez les dépôts de calcaire ou les corps étrangers.
- Voici comment éviter les dépôts calcaires :
  - Dévissez la cartouche [8] et la nettoyer tous les 3 mois (voir ill. D-J).

Le non-respect des instructions d'entretien peut entraîner des dommages sur la surface. Il est alors impossible de revendiquer les droits de garantie.

## ● Mise au rebut

L'emballage se compose de matières recyclables pouvant être mises au rebut dans les déchetteries locales.



Le produit est recyclable, soumis à la responsabilité élargie du fabricant et collecté séparément.

Votre mairie ou votre municipalité vous renseigneront sur les possibilités de mise au rebut des produits usagés.

## ● Informations

### ● Potabilité de l'eau du robinet

- Informez-vous auprès des autorités locales sur la potabilité de l'eau dans votre ville/commune.

### D'une façon générale, pour la potabilité de l'eau du robinet, nous recommandons :

- Laisser couler l'eau un bref moment si elle a stagné plus de quatre heures dans les tuyauteries. Ne pas utiliser d'eau stagnante pour préparer les repas et les boissons, et tout particulièrement pour les nourrissons. Sinon, cela présente des risques pour la santé. L'eau qui sort du robinet est bonne lorsqu'elle est nettement plus fraîche que l'eau stagnante.
- N'utilisez pas d'eau stagnante venant de tuyauteries chromées pour la nourriture et/ou le soin corporel si vous êtes allergique au nickel. Une

telle eau peut contenir une grande quantité de nickel et provoquer des réactions allergiques.

- N'utilisez pas d'eau potable venant de tuyauteries de plomb pour la préparation d'aliments pour nourrisson et/ou pendant la grossesse. Le plomb pénètre dans l'eau potable, ce qui est particulièrement dangereux pour la santé des nourrissons et des jeunes enfants.

## ● Garantie

### Article L217-16 du Code de la consommation

Lorsque l'acheteur demande au vendeur, pendant le cours de la garantie commerciale qui lui a été consentie lors de l'acquisition ou de la réparation d'un bien meuble, une remise en état couverte par la garantie, toute période d'immobilisation d'au moins sept jours vient s'ajouter à la durée de la garantie qui restait à courir. Cette période court à compter de la demande d'intervention de l'acheteur ou de la mise à disposition pour réparation du bien en cause, si cette mise à disposition est postérieure à la demande d'intervention.

Indépendamment de la garantie commerciale souscrite, le vendeur reste tenu des défauts de conformité du bien et des vices rédhibitoires dans les conditions prévues aux articles L217-4 à L217-13 du Code de la consommation et aux articles 1641 à 1648 et 2232 du Code Civil.

### Article L217-4 du Code de la consommation

Le vendeur livre un bien conforme au contrat et répond des défauts de conformité existant lors de la délivrance.

Il répond également des défauts de conformité résultant de l'emballage, des instructions de montage ou de l'installation lorsque celle-ci a été mise à sa charge par le contrat ou a été réalisée sous sa responsabilité.

### Article L217-5 du Code de la consommation

Le bien est conforme au contrat :

- 1° S'il est propre à l'usage habituellement attendu d'un bien semblable et, le cas échéant :
  - s'il correspond à la description donnée par le vendeur et possède les qualités que celui-ci a présentées à l'acheteur sous forme d'échantillon ou de modèle ;
  - s'il présente les qualités qu'un acheteur peut légitimement attendre eu égard aux déclarations publiques faites par le vendeur, par le producteur ou par son représentant, notamment dans la publicité ou l'étiquetage ;
- 2° Ou s'il présente les caractéristiques définies d'un commun accord par les parties ou être propre à tout usage spécial recherché par l'acheteur, porté à la connaissance du vendeur et que ce dernier a accepté.

### Article L217-12 du Code de la consommation

L'action résultant du défaut de conformité se prescrit par deux ans à compter de la délivrance du bien.

### Article 1641 du Code civil

Le vendeur est tenu de la garantie à raison des défauts cachés de la chose vendue qui la rendent impropre à l'usage auquel on la destine, ou qui diminuent tellement cet usage que l'acheteur ne l'aurait pas acquise, ou n'en aurait donné qu'un moindre prix, s'il les avait connus.

### Article 1648 1er alinéa du Code civil

L'action résultant des vices rédhibitoires doit être intentée par l'acquéreur dans un délai de deux ans à compter de la découverte du vice.

Les pièces détachées indispensables à l'utilisation du produit sont disponibles pendant la durée de la garantie du produit.

Le produit a été fabriqué selon des critères de qualité stricts et contrôlé consciencieusement avant sa livraison. En cas de défaillance, vous êtes en droit de retourner ce produit au vendeur. La présente garantie ne constitue pas une restriction de vos droits légaux.



Ce produit bénéficie d'une garantie de 5 ans à compter de sa date d'achat. La durée de garantie débute à la date d'achat. Veuillez conserver le ticket de caisse original. Il fera office de preuve d'achat.

Si un problème matériel ou de fabrication devait survenir dans 5 ans suivant la date d'achat de ce produit, nous assurons à notre discrétion la réparation ou le remplacement du produit sans frais supplémentaires. La garantie prend fin si le produit est endommagé suite à une utilisation inappropriée ou à un entretien défectueux.

La garantie couvre les vices matériels et de fabrication. Cette garantie ne s'étend ni aux pièces du produit soumises à une usure normale (p. ex. des piles) et qui, par conséquent, peuvent être considérées comme des pièces d'usure, ni aux dommages sur des composants fragiles, comme des interrupteurs, des batteries ou des éléments fabriqués en verre.

## ● Faire valoir sa garantie

Pour garantir la rapidité d'exécution de la procédure de garantie, veuillez respecter les indications suivantes :

Veuillez conserver le ticket de caisse et la référence du produit (IAN 385273\_2107) à titre de preuve d'achat pour toute demande.

Le numéro de référence de l'article est indiqué sur la plaque d'identification, gravé sur la page de titre de votre manuel (en bas à gauche) ou sur un autocollant apposé sur la face arrière ou inférieure du produit.

En cas de dysfonctionnement du produit, ou de tout autre défaut, contactez en premier lieu le service après-vente par téléphone ou par e-mail aux coordonnées indiquées ci-dessous.

Vous pouvez alors envoyer franco de port tout produit considéré comme défectueux au service clientèle indiqué, accompagné de la preuve d'achat (ticket de caisse) et d'une description écrite du défaut avec mention de sa date d'apparition.

## ● Service après-vente

### **FR** Service après-vente France

Tél. : 0800904879

E-Mail : owim@lidl.fr



### **BE** Service après-vente Belgique

Tél. : 080071011

Tél. : 80023970 (Luxembourg)

E-Mail : owim@lidl.be

# Thermostaat-bad-armatuur/ Thermostatische douche-armatuur

-  1 watertemperatuurregelaar
-  1 cartouche









## ● Inleiding

Hartelijk gefeliciteerd met de aankoop van uw nieuwe product. U hebt voor een hoogwaardig product gekozen. Maak u voor de eerste ingebruikname vertrouwd met het product. Lees hiervoor aandachtig de volgende gebruiksaanwijzing en de veiligheidsvoorschriften. Gebruik het product alleen zoals beschreven en voor de aangegeven toepassingsgebieden. Bewaar deze gebruiksaanwijzing op een veilige plek. Geef, wanneer u het product doorgeeft aan derden, ook alle documenten mee.

## ● Correct gebruik

Dit product is geschikt voor alle warmwatersystemen met constante druk zoals centrale verwarmingen, geisers, doorstroomboilers e.d. Het product is niet geschikt voor lagedruk-waterboilers zoals bijv. hout-, kolen-, olie- of gasgestookte badboilers en drukloze elektrische boilers. Neem in geval van twijfel contact op met een installateur of een deskundige. Een ander gebruik dan het tevoren beschreven gebruik of een verandering aan het product is niet toegestaan en leidt tot schade aan het product. Bovendien kan dit leiden tot levensgevaar en letsel. Het product is alleen bedoeld voor eigen gebruik, niet voor medische of commerciële doeleinden. De fabrikant is niet aansprakelijk voor schade die terug te voeren is op ondeskundig gebruik.

## ● Beschrijving van de onderdelen

-  2 S-koppelingen
-  2 rozetten
-  2 dichtringen
-  1 kraanarmatuur
-  1 omschakelaar (alleen voor HG00625A)
-  1 schroefdraad (voor de doucheslang)
-  2 moeren
-  1 perlator (alleen voor HG00625A)
-  1 waterstroomregelaar

## ● Technische gegevens

Aansluitmaten: 136/164 mm  
Aansluitingen (doucheslang): G $\frac{1}{2}$ " (ca. 21 mm)  
Moer van de  
wateraansluitingen: G $\frac{3}{4}$ " (ca. 30 mm)



## Veiligheidsinstructies

- Houd het product buiten bereik van kinderen. Dit artikel is geen speelgoed.
-  **PAS OP VOOR ELEKTRISCHE SCHOKKEN!** Ondichtheden of waterlekkages kunnen tot levensgevaar door elektrische schokken leiden. Controleer alle verbindingen zorgvuldig op dichtheid. Waarborg bovendien dat alle leidingen van elektrische apparaten correct en veilig geïnstalleerd zijn.
- **VOORZICHTIG! GEVAAR VOOR LETSEL!** Waarborg dat alle onderdelen intact en deskundig gemonteerd zijn. Bij ondeskundige montage bestaat gevaar voor letsel. Houd er rekening mee dat de onderlegplaatjes en de dichtingen aan slijtage onderhevig zijn en regelmatig moeten worden vervangen. Beschadigde delen kunnen de veiligheid en de werking beïnvloeden.
- **ATTENTIE! GEVAAR VOOR MATERIËLE SCHADE!** Laat de montage uitsluitend door deskundige personen uitvoeren. Ondichtheden of waterlekkages kunnen aanzienlijke materiële schade aan bouwwerken of inboedel veroorzaken. Controleer daarom alle verbindingen zorgvuldig op dichtheid.
- Let erop, dat alle dichtingen correct gemonteerd zijn, om te voorkomen dat water door een ondichte verbinding kan lekken.
- **VOORZICHTIG! GEVAAR VOOR VERBRANDINGEN!** Let er bij de warmwaterinstelling op dat u de watertemperatuur niet te heet instelt.

- Maak u vóór de montage vertrouwd met alle omstandigheden ter plekke, bijv. wateraansluiting en hoofdkraan.
- Lees deze gebruiksaanwijzing alstublieft voorafgaande aan montage en het gebruik aandachtig door. Bewaar alle veiligheidsinstructies en aanwijzingen voor later gebruik!

## ● Montage

### ● **Armatuur installeren**

**Opmerking:** dek de vast te schroeven onderdelen af met een vochtige doek of met kunststofklemmen, zodat deze onderdelen niet bekrast raken.

- Draai vóór de installatie de hoofdwatertoevoer dicht, om het vrijkomen van water door ondichte plekken te voorkomen.
- Installeer de armatuur op de wandaansluiting, zoals te zien is in afbeelding A.

### **Accessoires (douchekop en doucheslang) \* aansluiten:**

**Opmerking:** dek de vast te schroeven onderdelen af met een vochtige doek of met kunststofklemmen, zodat deze onderdelen niet bekrast raken.

- Schroef een gangbare doucheslang \* vast op de schroefdraad **4b**.
- Bevestig een gangbare douchekop \* op de doucheslang \*.
- Houd u bovendien aan de montage-instructies van de accessoires.

\* (niet bij de levering inbegrepen)

### ● **Armatuur doorspoelen**

- Om mogelijke verontreinigingen te verwijderen, moet de armatuur voor het eerste gebruik worden doorgespoeld. Ga hiervoor als volgt te werk (zie afb. B).
- Schroef de perlator **5** eraf.

- Open de hoofdwaterkraan en laat het water twee minuten lang lopen.
- Schroef de perlator vervolgens weer vast.

## ● **Bediening**

### ● **Ingebruikname**

**Opmerking:** wanneer u de armatuur gedurende een langere periode niet hebt gebruikt, dient u de leidingen eerst goed door te spoelen om drinkwaterstagnatie en resten op te lossen.

### ● **Waterstroom instellen**

- Draai de regelaar voor de waterstroom **6**, om de sterkte van de stroom in te stellen.

#### **Verhogen:**

- Draai de regelaar voor de waterstroom naar boven.

#### **Verminderen:**

- Draai de regelaar voor de waterstroom naar beneden.

### ● **Watertemperatuur instellen**

- Draai de regelaar voor de watertemperatuur **7**, om de watertemperatuur in te stellen.

#### **Verhogen:**

- Draai de regelaar voor de watertemperatuur naar beneden.

#### **Verlagen:**

- Draai de regelaar voor de watertemperatuur naar boven.

### ● **Temperatuurbegrenzing**

Een temperatuurbegrenzing voorkomt een abusievelijke instelling van de watertemperatuur boven 38 °C. Indien u een hogere temperatuur wenst, drukt u op de drukknop op de temperatuurkeuzegreep en draait daarbij gelijktijdig de temperatuurkeuzegreep naar beneden totdat de gewenste temperatuur bereikt is.

## ● Eco-stopfunctie

De mengkraan beschikt over een eco-stopfunctie die de waterstroom beperkt. Druk de drukknop op de regelaar voor de waterstroom [6] en draai hierbij gelijktijdig de regelaar voor de waterstroom naar boven, om een hogere waterstroom in te stellen.

## ● Omschakelaar watertoevoer bad/douche (alleen voor HG00625A)

- Zie ab. C.

**Opmerking:** als u de waterstroom met de regelaar waterstroom [6] dichtdraait, schakelt de armatuur automatisch om op de badkraan.

## ● Onderhoud en reiniging

### ● Armatuur onderhouden en reinigen

Houd er a.u.b. rekening mee dat sanitaire armaturen speciaal onderhoud vergen. Neem daarom de volgende instructies in acht:

- Gebruik geen bijtende of alcoholhoudende middelen voor de reiniging, omdat deze het product kunnen beschadigen.
- Reinig uw armaturen alleen met schoon water, een mild reinigingsmiddel en een zachte doek c.q. zeem.
- Schroef de perlator [5] regelmatig eraf en verwijder kalkhoudende resten of vreemde voorwerpen.
- Zo voorkomt u kalkaanslag:
  - Schroef de cartouche [8] eruit en maak deze elke 3 maanden schoon (zie afb. D-J).

Bij het niet in acht nemen van de onderhoudsinstructies dient u rekening te houden met beschadigingen aan het oppervlak. In dit geval komen garantieclaims te vervallen.

## ● Afvoer

De verpakking bestaat uit milieuvriendelijke grondstoffen die u via de plaatselijke recyclingcontainers kunt afvoeren.

Informatie over de mogelijkheden om het uitgediende product na gebruik te verwijderen, verstrekt uw gemeentelijke overheid.

## ● Informatie

### ● Drinkbaarheid van leidingwater

- Informeer u bij uw gemeente over de drinkbaarheid van het water in uw stad/gemeente.

### **Principieel gelden de volgende adviezen voor de drinkbaarheid:**

- Laat water uit leidingen even stromen als het langer dan vier uur in de leidingen heeft gestaan. Gebruik geen stagnatiewater voor het bereiden van voeding en drank, vooral niet bij het voeden van zuigelingen. Anders kan gevaar voor de gezondheid ontstaan. Vers water kunt u daaraan herkennen dat het duidelijk kouder uit de leiding komt dan stagnatiewater.
- Gebruik geen stagnatiewater uit verchroomde leidingen voor de voeding en/of lichamelijke verzorging wanneer u allergisch op nikkel reageert. Dergelijk water kan sterk nikkelhoudend zijn en een allergische reactie veroorzaken.
- Gebruik geen drinkwater uit loden leidingen voor de bereiding van voeding voor zuigelingen en/of voor de bereiding van levensmiddelen tijdens de zwangerschap. Lood wordt aan het drinkwater afgegeven en is vooral voor zuigelingen en kleine kinderen uiterst schadelijk voor de gezondheid.

## ● Garantie

Het product wordt volgens strenge kwaliteitsrichtlijnen zorgvuldig geproduceerd en voor levering grondig getest. In geval van schade aan het product kunt u rechtmatig beroep doen op de verkoper van het product. Deze wettelijke rechten worden door onze hierna vermelde garantie niet beperkt.

Op dit product verlenen wij 5 jaar garantie vanaf aankoopdatum. De garantieperiode start op de dag van aankoop. Bewaar de originele kassabon alstublieft. Dit document is nodig als bewijs voor aankoop.

Wanneer binnen 5 jaar na de aankoopdatum van dit product een materiaal- of productiefout optreedt, dan wordt het product door ons – naar onze keuze – gratis voor u gerepareerd of vervangen. Deze garantie komt te vervallen als het product beschadigd wordt, niet correct gebruikt of onderhouden wordt.

De garantie geldt voor materiaal- en productiefouten. Deze garantie is niet van toepassing op productonderdelen, die onderhevig zijn aan normale slijtage en hierdoor als aan slijtage onderhevige onderdelen gelden (bijv. batterijen) of voor beschadigingen aan breekbare onderdelen, zoals bijv. schakelaars, accu's of dergelijke onderdelen, die gemaakt zijn van glas.

## ● Afwikkeling in geval van garantie

Om een snelle afhandeling van uw reclamatie te waarborgen dient u de volgende instructies in acht te nemen:

Houd bij alle vragen alstublieft de kassabon en het artikelnummer (IAN 385273\_2107) als bewijs van aankoop bij de hand.

Het artikelnummer vindt u op de typeplaat, ingegraveerd, op het titelblad van uw handleiding (links-onder) of als sticker op de achter- of onderzijde.

Wanneer er storingen in de werking of andere gebreken optreden, dient u eerst telefonisch of per e-mail contact met de onderstaande service-afdeling op te nemen.

Een als defect geregistreerd product kunt u dan samen met uw aankoopbewijs (kassabon) en vermelding van de concrete schade alsmede het tijdstip van optreden voor u franco aan het u meegeedeelde servicepunt verzenden.

## ● Service

### **(NL) Service Nederland**

Tel.: 08000225537

E-Mail: owim@lidl.nl

### **(BE) Service België**

Tel.: 080071011

Tel.: 80023970 (Luxemburg)

E-Mail: owim@lidl.be

## **Bateria termostatowa wannowa/ Armatura prysznicowa z termostatem**

### ● **Wstęp**

Gratulujemy Państwu zakupu nowego produktu. Zdecydowali się Państwo na zakup produktu najwyższej jakości. Przed uruchomieniem urządzenia po raz pierwszy zapoznaj się z nim. W tym celu przeczytaj uważnie poniższą instrukcję obsługi oraz wskazówki dotyczące bezpieczeństwa. Produkt należy użytkować w sposób tu opisany i zgodnie z określonym zakresem zastosowania. Należy przechowywać tę instrukcję w bezpiecznym miejscu. Przekazując produkt innej osobie, należy również przekazać wszystkie dokumenty.

### ● **Zastosowanie zgodne z przeznaczeniem**

Niniejszy produkt jest przeznaczony do wszystkich wytrzymałych na ciśnienie systemów ciepłej wody, takich jak centralne ogrzewanie, podgrzewacze, bojler ciśnieniowy oraz podobne. Nie jest przeznaczony natomiast do montażu w instalacjach z niskociśnieniowymi termami wody np. piece kąpielowe opalane drewnem, węglem, olejem opałowym lub gazem, nie nadaje się też do współpracy z otwartymi boilerami elektrycznymi. W razie wątpliwości proszę zwrócić się do instalatora lub o poradę fachowca. Zastosowanie inne niż wyżej opisane lub wprowadzanie zmian do produktu jest niedozwolone i prowadzi do jego uszkodzenia. Poza tym mogą jeszcze wystąpić dalsze niebezpieczeństwa zagrażające życiu oraz obrażenia. Produkt przeznaczony jest do użytku domowego, nie do użytku medycznego lub komercyjnego. Za szkody powstałe wskutek zastosowania niezgodnego z przeznaczeniem, producent nie przejmuje odpowiedzialności.

### ● **Opis części**

- 1 2 przyłącza typu S
- 2 2 rozety
- 3 2 pierścienie uszczelniające

- 4 1 korpus armatury
- 4a 1 przełącznik (jedynie dla HG00625A)
- 4b 1 gwint (do węża natrysku)
- 4c 2 nakrętki
- 5 1 perlator (jedynie dla HG00625A)
- 6 1 regulator przepływu wody
- 7 1 regulator temperatury wody
- 8 1 głowica

### ● **Dane techniczne**

Wymiary przyłącza: 136/164 mm  
Przyłącza (wąż natrysku): G $\frac{1}{2}$ " (ok. 21 mm)  
Nakrętka przyłączy wody: G $\frac{3}{4}$ " (ok. 30 mm)



### **Wskazówki bezpieczeństwa**

- Produkt należy trzymać z dala od dzieci. Produkt nie jest zabawką.
-  **UWAGA! MOŻLIWOŚĆ PORAZENIA PRĄDEM ELEKTRYCZNYM!** Nieszczelności oraz wyciek wody mogą doprowadzić do zagrożenia życia, spowodowanego porażeniem prądem elektrycznym. Należy dokładnie sprawdzić wszystkie połączenia pod względem ich szczelności. Należy również upewnić się, że wszystkie przewody urządzeń elektrycznych zostały właściwie oraz bezpiecznie zainstalowane.
- **OSTROŻNIE! NIEBEZPIECZEŃSTWO URAZU!** Należy upewnić się, że wszystkie części zostały zamontowane w należyty sposób oraz że nie są uszkodzone. Nieprawidłowy montaż grozi niebezpieczeństwem urazu. Należy zwrócić uwagę, że wszystkie podkładki oraz uszczelki są częściami zużywającymi się i muszą od czasu do czasu zostać wymienione. Uszkodzone części mogą wpłynąć negatywnie na bezpieczeństwo i funkcjonowanie produktu.
- **UWAGA! NIEBEZPIECZEŃSTWO SZKÓD MATERIALNYCH!** Montaż należy zlecić wyłącznie osobom posiadającym odpowiednie kwalifikacje. Nieszczelności lub wyciek wody mogą spowodować poważne szkody w budynku lub uszkodzenie sprzętów domowych. Dlatego

należy dokładnie sprawdzić wszystkie połączenia czy są szczelne.

- Aby uniknąć wycieku wody wskutek nieszczelności, należy zwracać uwagę na prawidłowe założenie wszystkich uszczelek.
- **OSTROŻNIE! ZAGROŻENIE OPARZENIEM UKROPEM!** Podczas ustawiania ciepłej wody należy zwrócić uwagę, aby temperatura wody nie została nastawiona na zbyt wysoką.
- Przed zainstalowaniem należy rozeznaczyć warunkami w miejscu zainstalowania, np. przyłącze wody i urządzenie odcinające.
- Przed użyciem i montażem należy dokładnie przeczytać niniejszą instrukcję obsługi. Należy zachować na przyszłość wszystkie wskazówki dotyczące bezpieczeństwa oraz instrukcje!

## ● Montaż

### ● Instalacja armatury

**Wskazówka:** Części przeznaczone do przykręcenie należy okryć wilgotną ścierką lub kłamrą z tworzywa sztucznego, aby uniknąć ich zarysowania.

- Przed instalacją należy zamknąć główny dopływ wody, aby uniknąć wycieku wody, spowodowanego nieszczelnością.
- Armaturę należy zainstalować, tak jak pokazano to na rys. A.

### **Podłączanie dodatków (słuchawki prysznicowej i węża natryskowy)\*:**

**Wskazówka:** Części przeznaczone do przykręcenie należy okryć wilgotną ścierką lub kłamrą z tworzywa sztucznego, aby uniknąć ich zarysowania.

- Do gwintu należy przykręcić dostępny na rynku wąż natryskowy\* [4b].
- Do węża natrysku\* należy przymocować dostępną na rynku słuchawkę prysznicową\*.
- Należy się dostosować do wskazówek montażowych dodatków.

\* (nie dołączone do zestawu)

### ● Przepłukanie armatury

- Przed pierwszym zastosowaniem należy przepłukać armaturę, aby usunąć możliwe zanieczyszczenia. Należy postępować w sposób następujący (patrz rys. B).
- Odkręcić perlator [5].
- Otworzyć główny dopływ wody i baterię, aby woda z niej spływała przez dwie minuty.
- Następnie przykręcić ponownie perlator.

### ● Obsługa

### ● Uruchomienie

**Wskazówka:** Po dłuższym nieużywaniu armatury należy najpierw gruntownie przepłukać przewody, aby usunąć zastoje i pozostałości.

### ● Ustawianie przepływu wody

- Należy przekręcić regulator przepływu wody [6], aby ustawić siłę przepływu wody.

#### **Zwiększanie:**

- Przekręcić regulator przepływu wody do góry.

#### **Zmniejszanie:**

- Przekręcić regulator przepływu wody do dołu.

### ● Ustawianie temperatury wody

- Należy przekręcić regulator temperatury wody [7], aby ustawić temperaturę wody.

#### **Zwiększanie:**

- Przekręcić regulator temperatury wody do dołu.

#### **Zmniejszanie:**

- Przekręcić regulator temperatury wody do góry.

### ● Ograniczenie temperatury

Ograniczenie temperatury zapobiega omyłkowemu ustawieniu temperatury wody powyżej 38 °C. W razie potrzeby ustawienia wyższej temperatury należy nacisnąć przycisk na uchwycie wyboru temperatury oraz równocześnie przekręcić uchwyt

regulacji temperatury w dół, aż osiągnie się żądaną temperaturę.

## ● Funkcja „Ecostop”

Armatura wyposażona jest w funkcję „Ecostop”, która ogranicza przepływ wody. Należy nacisnąć przycisk na regulatorze przepływu wody [6] i przy równocześnie przekręcić regulator przepływu wody do góry, aby ustawić wyższy przepływ wody.

## ● Przetłącznik wypływu wody wanna/natrysk (jedynie dla HG00625A)

- Patrz rys. C.

**Wskazówka:** Podczas zamykania przepływu wody przy pomocy regulatora [6], armatura przetłącza się automatycznie na napełnianie wanny.

## ● Konserwacja i czyszczenie

### ● Pielęgnacja i czyszczenie armatury

Proszę pamiętać o tym, że armatury sanitarne wymagają szczególnej pielęgnacji. Dlatego prosimy o przestrzeganie następujących zaleceń:

- Nie należy stosować przy czyszczeniu żadnych środków żrących, ponieważ mogą one uszkodzić produkt.
- Czyścić armaturę tylko czystą wodą, łagodnymi środkami czystości i miękką szmatką względnie irchą.
- Należy w regularnych odstępach odkręcać perlator [5] i usuwać zwapnione pozostałości lub ciała obce.
- W ten sposób unikniesz osadzania się kamienia:
  - Wykręć głowicę [8] i czyścić ją co 3 miesiące (patrz rys. D–J).

W razie nieprzestrzegania instrukcji pielęgnacji należy liczyć się z uszkodzeniami powierzchni. Wówczas nie można dochodzić roszczeń gwarancyjnych.

## ● Utylizacja

Opakowanie wykonane jest z materiałów przyjaznych dla środowiska, które można przekazać do utylizacji w lokalnym punkcie przetwarzania surowców wtórnych.

Informacji na temat możliwości utylizacji wyeksploatowanego produktu udziela urząd gminy lub miasta.

## ● Informacje

### ● Zdatość do picia wody wodociągowej

- W urzędzie gminy lub miasta zasięgnąć informacji na temat zdatości do picia wody wodociągowej.

### **Obowiązuje następujące ogólne zalecenie dotyczące zdatości do picia wody wodociągowej:**

- Odkręcić kurek wypływu wody na pewien krótki okres czasu, jeśli przewody nie był używane przez okres dłuższy niż cztery godziny. Nie należy używać wody pochodzącej z zastojów do przygotowania posiłków i napojów, szczególnie do karmienia niemowląt. W przeciwnym razie mogą wystąpić dolegliwości zdrowotne. Świeżą wodę można rozpoznać po tym, iż podczas wypływu z kranu jest odczuwalnie zimniejsza niż woda zastojowa.
- Osoby mające uczulenie alergiczne na nikiel nie powinny używać wody zastojowej pochodzącej z przewodów chromowanych do konsumpcji i/lub mycia ciała. Woda taka może zawierać nikiel i wywołać reakcję alergiczną.
- Nie należy używać wody pitnej pochodzącej z przewodów ołowianych do przyrządzania



pokarmu dla niemowląt i/lub przyrządzenia posiłków dla kobiet w ciąży. Otów rozpuszcza się w wodzie i jest szczególnie niebezpieczny dla zdrowia niemowląt i małych dzieci.

## ● **Gwarancja**

Produkt wyprodukowano według wysokich standardów jakości i poddano skrupulatnej kontroli przed wysyłką. W przypadku wad produktu nabywcy przysługują ustawowe prawa. Gwarancja nie ogranicza ustawowych praw nabywcy produktu.

Produkt objęte jest 5 gwarancją, licząc od daty zakupu. Gwarancja wygasa w razie zawinionego przez użytkownika uszkodzenia produktu, niewłaściwego użycia lub konserwacji.

W przypadku wystąpienia w ciągu 5 lat od daty zakupu wad materiałowych lub fabrycznych, dokonujemy – według własnej oceny – bezpłatnej naprawy lub wymiany produktu.

Świadczenie gwarancyjne obejmuje wady materiałowe i fabryczne. Gwarancja nie obejmuje części produktu ulegających normalnemu zużyciu, uznawanych za części zużywalne (np. baterie) oraz uszkodzeń części łamliwych, np. przełączników, akumulatorów lub wykonanych ze szkła.

Zgodnie z Kodeksem Cywilnym art. 581 §1 wraz z wymianą urządzenia lub ważnej części czas gwarancji rozpoczyna się na nowo.

## ● **Sposób postępowania w przypadku naprawy gwarancyjnej**

Aby zapewnić szybkie rozpatrzenie Państwa wniosku, prosimy stosować się do następujących wskazówek:

Przed skontaktowaniem się z działem serwisowym należy przygotować paragon i numer artykułu (IAN 385273\_2107) jako dowód zakupu. Numery artykułów można znaleźć na tabliczce znamionowej, na grawerunku, na stronie tytułowej

jej instrukcji (na dole po lewej stronie) lub jako naklejkę na stronie odwrotnej lub spodniej.

W razie wystąpienia błędów w działaniu lub innych wad, należy skontaktować się najpierw z wymienionym poniżej działem serwisowym telefonicznie lub pocztą elektroniczną.

Produkt uznany za uszkodzony można następnie z dołączeniem dowodu zakupu (paragonu) i podaniem, na czym polega wada i kiedy wystąpiła, przesłać bezpłatnie na podany Państwu adres serwisu.

## ● **Serwis**

**PL Serwis Polska**

Tel.: 008004911946

E-Mail: [owim@lidl.pl](mailto:owim@lidl.pl)

# Termostatická vanová baterie/ Termostatická sprchová baterie

## ● Úvod

Blahopřejeme Vám ke koupi nového výrobku. Rozhodli jste se pro kvalitní výrobek. Před prvním uvedením do provozu se seznámte s výrobkem. K tomu si pozorně přečtete následující návod k obsluze a bezpečnostní pokyny. Používejte výrobek jen popsáním způsobem a pouze pro uvedené oblasti použití. Uchovejte si tento návod na bezpečném místě. Všechny podklady vydejte při předání výrobku i třetí osobě.

## ● Použití ke stanovenému účelu

Tento výrobek se hodí pro všechny teplovodní systémy s pevným tlakem, jako jsou ústřední topení, průtokové ohřivače, tlakové bojler apod. Nehodí se pro nízkotlaká zařízení na přípravu vody, jako jsou např. koupelnová kamna na dřevo nebo uhlí, olejová nebo plynová koupelnová kamna, otevřená elektrická akumulací kamna. V případě pochyb se obraťte laskavě na instalátéra nebo odborného poradce. Jiné než výše popsané použití nebo změna na výrobku nejsou přípustné a vedou k poškození. Mimo to mohou být následkem toho další ohrožení života a poranění. Výrobek je určen jen k osobnímu použití, není určen pro použití v lékařské oblasti nebo pro komerční účely. Za škody vzniklé z použití k nestanovenému účelu nepřevzeme výrobce ručení.

## ● Popis dílů

- 1 2 Přípojky S
- 2 2 Rozety
- 3 2 Těsnící kroužky
- 4 1 Korpus armatury
- 4a 1 Přepínač (jen pro HG00625A)
- 4b 1 Závit (pro sprchovou hadici)
- 4c 2 Matky
- 5 1 Mísící dýza (jen pro HG00625A)
- 6 1 Regulátor průtoku
- 7 1 Regulátor teploty
- 8 1 Kartuše

## ● Technická data

Připojovací rozměry: 136/164 mm  
Přípojky (hadice sprchy): G $\frac{1}{2}$ " (cca 21 mm)  
Matka přípojky vody: G $\frac{3}{4}$ " (cca 30 mm)



### **Bezpečnostní pokyny**

- Držte výrobek mimo dosah dětí. Výrobek není hračkou.
-  **POZOR PŘED ZÁSAHEM ELEKTRICKÝM PROUDEM!** Netěsnosti nebo výstup vody mohou způsobit nebezpečí ohrožení života úrazem elektrickým proudem. Přezkoušejte pečlivě těsnost všech spojů. Kromě toho zajistěte, aby byla všechna vedení elektrických spotřebičů správně a bezpečně instalována.
- **POZOR! NEBEZPEČÍ ZRANĚNÍ!** Zajistěte se, aby všechny díly byly nepoškozené a odborně namontovány. Při nesprávné montáži hrozí nebezpečí zranění. Mějte na paměti, že podlahy jsou rychleopotřebitelné díly, které se musí čas od času vyměnit. Poškozené díly mohou ovlivnit bezpečnost a funkci výrobku.
- **POZOR! NEBEZPEČÍ POŠKOZENÍ VĚCÍ!** Montáž nechejte vykonat jen odborníky! Netěsnosti či výstup vody mohou způsobit značné věcné škody na budově nebo domácnosti. Proto pečlivě přezkoušejte těsnost všech spojů.
- Dbejte na to, aby byla všechny těsnění správně usazena, abyste zabránili úniku vody díky netěsnosti.
- **POZOR! NEBEZPEČÍ OPAŘENÍ!** Při nastavení teplé vody dbejte na to, aby nebyla teplota vody příliš horká.
- Před instalací se seznámte se všemi podmínkami na místě, např. s vodními přípojkami a uzavíracím zařízením.
- Před montáží si laskavě pozorně přečtete návod k obsluze. Uchovejte bezpečnostní pokyny a návody pro budoucnost!

## ● Montáž

### ● Instalace baterie

**Upozornění:** Díly, které se mají zašroubovat, přikryjte vždy vlhkou tkaninou nebo plastovými svorkami, aby díly nebyly poškrábány.

- Odpojte před instalací hlavní přívod vody, abyste zamezili úniku vody díky netěsnostem.
- Instalujte armaturu na připojení na stěnu tak, jak je popsáno na obrázku A.

### **Připojení příslušenství (hlava sprchy a hadice sprchy)\*:**

**Upozornění:** Díly, které se mají zašroubovat, přikryjte vždy vlhkou tkaninou nebo plastovými svorkami, aby díly nebyly poškrábány.

- Přišroubujte běžnou sprchovou hadici\* na závit [4b].
- Upevněte běžnou hlavu sprchy\* na hadici sprchy\*.
- Navíc se řiďte montážními pokyny příslušenství.

\* (není zahrnuto v rozsahu dodávky)

### ● Propláchnutí armatury

- K odstranění možných nečistot se musí armatura před prvním použitím propláchnout. Postupujte následujícím způsobem (viz obr. B).
- Odšroubujte mísící dýzu [5].
- Otevřete hlavní přívod vody a nechejte vodu po dobu dvou minut téci.
- Směšovací trysku pak znovu přišroubujte.

## ● Obsluha

### ● Uvedení do provozu

**Upozornění:** Po delším nepoužívání armatury nejprve potrubí důkladně propláchněte, aby se volněly stagnace pitné vody a zbytkem.

### ● Natavení vodního toku

- Pootáčejte regulátorem průtoku [6], pro nastavení množství protékající vody.

#### **Zvýšení:**

- Pootočte regulátor průtoku nahoru.

#### **Snížení:**

- Pootočte regulátor průtoku dolů.

### ● Nastavení teploty vody

- Pootočte regulátor teploty [7], pro nastavení požadované teploty vody.

#### **Zvýšení:**

- Pootočte regulátor teploty dolů.

#### **Snížení:**

- Pootočte regulátor teploty nahoru.

### ● Omezení teploty

Omezení teploty zabrání neuvědomělému nastavení teploty vody vyšší než 38 °C. Jestliže si přejete vyšší teplotu vody, stiskněte tlačítko na rukojeti regulátoru teploty a pootáčejte současně regulátorem dolů až dosáhnete požadovanou teplotu.

### ● Funkce Eco-Stopp

Armatura je vybavena funkcí Eco-Stopp, omezující množství protékající vody. Stiskněte tlačítko na regulátoru množství protékající vody [6] a současně pootáčejte regulátorem nahoru, až nastavíte požadované průtočné množství.

### ● Přepínání průtoku vody do vany nebo sprchou (jen pro HG00625A)

- Viz obr. C.

**Upozornění:** Po odstavení vody regulátorem [6] se armatura automaticky přepíná na naplňování vody kohoutkem.

## ● Údržba a čištění

### ● Ošetřování a čištění armatury

Dbejte na to, že armatury vyžadují zvláštního ošetřování. Dbejte proto na následující instrukce:

- Nikdy nepoužívejte žíravých prostředků nebo prostředků obsahujících alkohol k čištění, protože by výrobek mohly poškodit.
- Čistěte své armatury jen čistou vodou, jemným čisticím prostředkem a měkkou tkaninou, popř. kůží.
- Pravidelně odšroubujte mísicí dýzu [5] a vyčistěte uvnitř nashromážděné vápenaté a jiné usazeniny.
- Usazování vodního kamene zabráníte takto:
  - Kartuši [8] každé 3 měsíce vyšroubujte a vyčistěte (viz obr. D–J).

Při nedodržování návodu k ošetřování se musí počítat s poškozením povrchu. Nároky na záruku nelze uplatňovat.

### ● Zlikvidování

Obal se skládá z ekologických materiálů, které můžete zlikvidovat prostřednictvím místních sběren recyklovatelných materiálů.

O možnostech likvidace vysloužilých zařízení se informujte u správy vaší obce nebo města.

### ● Informace

#### ● Pitnost vodovodní vody

- O pitnosti vody se informujte u místních úřadů ve vašem městě/obce.

#### **Pro pitnost vodovodní vody platí zásadně následující doporučení:**

- Nechejte vodu z potrubí krátkou dobu téci, pokud více než čtyři hodiny stála v potrubí. Stagnovanou vodu zejména nepoužívejte k přípravě

jídel a nápojů při výživě kojců. Jinak mohou vzniknout zdravotní potíže. Čerstvou vodu můžete rozpoznat podle toho, že z potrubí vytéká citelně chladnější než stagnovaná voda.

- Stagnovanou vodu z pochromovaných potrubí nepoužívejte k potravě a/nebo k péči o tělo, jste-li alergičtí na nikl. Taková voda může obsahovat velké množství niklu a vyvolat alergické reakce.
- Pitnou vodu z olovnatých potrubí nepoužívejte k přípravě kojenecké výživy a/nebo během těhotenství k přípravě potravin. Olovo vnikne do pitné vody a zejména škodí zdraví kojců a malých dětí.

### ● Záruka

Výrobek byl vyroben s nejvyšší pečlivostí podle přísných kvalitativních směrnic a před odesláním prošel výstupní kontrolou. V případě závad máte možnost uplatnění zákonných práv vůči prodejci. Vaše práva ze zákona nejsou omezena naší níže uvedenou zárukou.

Na tento artikl platí 5 záruka od data zakoupení. Záruční lhůta začíná od data zakoupení. Uchovejte si doboře originál pokladní stvrzenky. Tuto stvrzenku budete potřebovat jako doklad o zakoupení.

Pokud se do 5 let od data zakoupení tohoto výrobku vyskytne vada materiálu nebo výrobní vada, výrobek Vám – dle našeho rozhodnutí – bezplatně opravíme nebo vyměníme. Tato záruka zaniká, jestliže se výrobek poškodí, neodborně použil nebo neobdržel pravidelnou údržbu.

Záruka platí na vady materiálu a výrobní vady. Tato záruka se nevztahuje na díly výrobku podléhající opotřebení (např. na baterie), dále na poškození křehkých, choulostivých dílů, např. vypínačů, akumulátorů nebo dílů zhotovených ze skla.

## ● Postup v případě uplatňování záruky

Pro zajištění rychlého zpracování Vašeho případu se řiďte následujícími pokyny:

Pro všechny požadavky si připravte pokladní stvrženku a číslo artiklu (IAN 385273\_2107) jako doklad o zakoupení.

Číslo artiklu najdete na typovém štítku, gravuře, titulní stránce návodu (vlevo dole) nebo na nálepce na zadní nebo spodní straně.

V případě poruch funkce nebo jiných závad nejdříve kontaktujte, telefonicky nebo e-mailem, v následujícím textu uvedené servisní oddělení.

Výrobek registrovaný jako vadný potom můžete s přiloženým dokladem o zakoupení (pokladní stvrženkou) a údaji k závadě a kdy k ní došlo, bezplatně zaslat na adresu servisu, která Vám byla sdělena.

## ● Servis

### **Servis Česká republika**

Tel.: 800600632

E-Mail: [owim@lidl.cz](mailto:owim@lidl.cz)

## Batéria s termostatom na vaňu/ Sprchová batéria s termostatom

### ● Úvod

Blahoželáme Vám ku kúpe Vášho nového výrobku. Kúpou ste sa rozhodli pre vysoko kvalitný produkt. Pred prvým uvedením do prevádzky sa oboznámte s výrobkom. Za týmto účelom si pozorne prečítajte nasledujúci návod na obsluhu a bezpečnostné pokyny. Výrobok používajte iba v súlade s popisom a v uvedených oblastiach používania. Tento návod uschovajte na bezpečnom mieste. Ak výrobok odovzdáte ďalšej osobe, priložte k nemu aj všetky podklady.

### ● Používanie v súlade s určeným účelom

Tento výrobok je vhodný pre všetky systémy teplej vody odolné voči tlaku ako je ústredné kúrenie, prietokový ohrievač, tlakový bojler a pod. Nie je vhodný pre nízkotlakové ohrievače teplej vody, ako napr. kúpeľňové kachle na drevo alebo uhlie, kúpeľňové kachle na olej alebo plyn, otvorené elektrické zásobníkové ohrievače vody. V prípade pochybností sa obráťte na inštalatéra alebo odborného poradcu. Iné použitie ako je vyššie popísané alebo úpravy výrobku nie sú dovolené a vedú k poškodeniam. Dôsledkom môžu byť i ďalšie životu-nebezpečné riziká a poranenia. Produkt je určený len na súkromné používanie, nie na medicínske a komerčné účely. Výrobca nepreberá ručenie za škody vzniknuté v dôsledku neprimeraného používania.

### ● Popis častí

- |    |                               |
|----|-------------------------------|
| 1  | 2 S-prípojky                  |
| 2  | 2 rozety                      |
| 3  | 2 tesniace krúžky             |
| 4  | 1 telo batérie                |
| 4a | 1 prepínač (iba pre HG00625A) |
| 4b | 1 závit (pre sprchovú hadicu) |
| 4c | 2 matice                      |

- |   |   |
|---|---|
| 5 | 1 zmiešavacia tryska (iba pre HG00625A) |
| 6 | 1 regulátor toku vody                   |
| 7 | 1 regulátor teploty vody                |
| 8 | 1 kartuša                               |

### ● Technické údaje

Rozmery pre pripojenie: 136/164 mm  
Prípojky (sprchová hadica): G $\frac{1}{2}$ " (cca. 21 mm)  
Matica vodovodných prípojek: G $\frac{3}{4}$ " (cca. 30 mm)



### Bezpečnostné upozornenia

- Držte produkt v bezpečnej vzdialenosti od detí. Výrobok nie je určený na hranie.
-  **POZOR NA ZÁSAH ELEKTRICKÝM PRÚDOM!** Netesnosti alebo únik vody môžu viesť k ohrozeniu života skrze zásah elektrickým prúdom. Dôkladne skontrolujte tesnenie všetkých spojov. Okrem toho zabezpečte, aby boli všetky vedenia elektrických zariadení nainštalované správne a bezpečne.
- **POZOR! NEBEZPEČENSTVO PORANENIA!** Zabezpečte, aby boli všetky diely nepoškodené a odborné namontované. Pri neodbornej montáži vzniká nebezpečenstvo poranenia sa. Nezabúdajte prosím na to, že podložky pod matice a tesnenia sú diely podliehajúce opotrebovaniu, ktoré je potrebné z času na čas vymeniť. Poškodené časti môžu ovplyvniť bezpečnosť a funkčnosť.
- **POZOR! NEBEZPEČENSTVO VZNIKU VECNÝCH ŠKÔD!** Vykonanie montáže prenechajte odborníkom. Netesnosti alebo únik vody môžu spôsobiť značné hmotné škody na budovách alebo na vybavení domácností. Preto dôkladne kontrolujte tesnenie všetkých spojov.
- Dbajte na to, aby boli všetky tesnenia správne osadené, aby ste predišli úniku vody v dôsledku netesnosti.
- **POZOR! NEBEZPEČENSTVO OBARENIA!** Pri nastavovaní teplej vody dbajte na to, aby teplota vody nebola nastavená príliš vysoko.

- Pred inštaláciou sa priamo na mieste oboznámte so všetkými danosťami, napr. s prípojkami vody a uzatváracím zariadením.
- Pred montážou a používaním si prosím dôkladne prečítajte tento návod na obsluhu. Všetky bezpečnostné pokyny a inštrukcie si uschovajte pre prípad potreby v budúcnosti!

## ● Montáž

### ● Inštalácia vodovodnej batérie

**Poznámka:** Časti, ktoré je potrebné priskrutkovať, vždy prikryte vlhkou handričkou alebo plastovými svorkami, aby ste predišli ich poškrabaniu.

- Pred inštaláciou uzatvorte hlavný prívod vody, aby ste zabránili úniku vody v dôsledku netesnosti.
- Nainštalujte vodovodnú batériu na pripojenie na stenu podľa obr. A.

### Zapojenie príslušenstva (sprchová hlavica a sprchová hadica)\*:

**Poznámka:** Časti, ktoré je potrebné priskrutkovať, vždy prikryte vlhkou handričkou alebo plastovými svorkami, aby ste predišli ich poškrabaniu.

- Pevne priskrutkujte štandardnú sprchovú hadicu\* na závit [4b].
- Upevnite štandardnú sprchovú hlavicu\* na sprchovú hadicu\*.
- Vždy sa riaďte pokynmi pre montáž príslušenstva.

\* (nie je súčasťou dodávky)

### ● Prepláchnutie vodovodnej batérie

- Aby sa odstránili prípadné nečistoty, je potrebné vodovodnú batériu pred prvým použitím prepláchnuť. Postupujte pritom nasledovne (pozri obr. B).
- Odskrutkujte zmiešavaciu trysku [5].
- Otvorte hlavný prívod vody a nechajte vodu tiecť dve minúty.
- Následne znovu priskrutkujte zmiešavaciu trysku.

## ● Obsluha

### ● Uvedenie do prevádzky

**Poznámka:** Ak vodovodnú batériu dlhší čas nepoužívate, najskôr dôkladne prepláchnite potrubie, aby ste odstránili usadeniny a vodu, ktorá v ňom ostala.

### ● Nastavenie toku vodu

- Otočte regulátor pre tok vody [6], aby ste nastavili intenzitu prietoku vody.

#### Zvýšenie:

- Otočte regulátor pre tok vody nahor.

#### Zníženie:

- Otočte regulátor pre tok vody nadol.

### ● Nastavenie teploty vody

- Otočte regulátor pre nastavenie teploty vody [7], aby ste nastavili teplotu vody.

#### Zvýšenie:

- Otočte regulátor pre teplotu vody nadol.

#### Zníženie:

- Otočte regulátor pre teplotu vody nahor.

### ● Ohraničenie teploty

Ohraničenie teploty zabráni neúmyselnému nastaveniu teploty vody nad hodnotu 38 °C. Ak si želáte vyššiu teplotu, stlačte tlačidlo na rukoväti pre výber teploty a súčasne otáčajte rukoväťou pre výber teploty smerom nadol, až kým dosiahnete požadovanú teplotu.

### ● Funkcia Eco-Stop

Batéria disponuje funkciou Eco-Stop, ktorá obmedzí prietok vody. Stlačte tlačidlo na regulátore prietoku vody [6] a súčasne pritom otočte regulátor pre prietok vody nahor, aby ste nastavili vyšší prietok vody.

## ● Prepínač pre tok vody do vane/sprchy (iba pre HG00625A)

- Pozri obr. C

**Poznámka:** Ak odstavíte tok vody regulátorom pre prietok vody [6], batéria sa automaticky prepne na tok vody do vane.

## ● Údržba a čistenie

### ● Ošetrovanie a čistenie vodovodnej batérie

Nezabúdajte na to, že sanitárne batérie si vyžadujú osobitnú starostlivosť. Dodržiavajte preto nasledujúce pokyny:

- Na čistenie nepoužívajte žiadne leptajúce prostriedky alebo prostriedky obsahujúce alkohol, mohli by produkt poškodiť.
- Vodovodné batérie čistíte iba čistou vodou, jemnými čistiacimi prostriedkami a mäkkou handričkou príp. kožou.
- Zmiešavaciu trysku [5] v pravidelných časových intervaloch vyskrutkujte a odstráňte vápenaté zvyšky alebo cudzie telesá.
- Tak zabránite tvorbe vápenatých usadenín:
  - Odskrutkujte kartušu [8] a každé 3 mesiace ju vyčistíte (pozri obr. D–J).

Pri nedodržiavaní návodu na ošetrovanie je potrebné počítať s poškodením povrchu. V takom prípade nie je možné uplatniť garančný nárok.

## ● Likvidácia

Obal pozostáva z ekologických materiálov, ktoré môžete odovzdať na miestnych recyklačných zberných miestach.

O možnostiach likvidácie opotrebovaného výrobku sa môžete informovať na Vašej obecnej alebo mestskej správe.

## ● Informácie

### ● Pitnosť vody z vodovodu

- O pitnosti vody vo Vašom meste/obci sa informujte na Vašich miestnych úradoch.

### Pre pitnosť vody z vodovodu všeobecne platí nasledujúce odporúčanie:

- Ak voda v potrubiach stála dlhšie ako štyri hodiny, nechajte ju chvíľu odtečť. Vodu, ktorá stála v potrubí, nepoužívajte na prípravu jedál a nápojov, najmä ak ide o výživu dojčiat. V opačnom prípade sa môžu vyskytnúť zdravotné ťažkosti. Čerstvú vodu rozoznáte podľa toho, že je po vypustení z potrubia citeľne chladnejšia ako voda, ktorá v ňom stála.
- Nepoužívajte vodu, ktorá stála v pochrómovaných potrubiach, na výživu a/alebo na telesnú hygienu, ak ste alergický na nikel. Táto voda môže obsahovať zvýšené množstvo niklu a vyvolať alergickú reakciu.
- Nepoužívajte pitnú vodu z olovených potrubí na prípravu výživy pre dojčatá a/alebo na prípravu potravín počas tehotenstva. Olovo prechádza do pitnej vody a je obzvlášť škodlivé pre zdravie dojčiat a malých detí.

## ● Záruka

Tento výrobok bol dôkladne vyrobený podľa prísnych akostných smerníc a pred dodaním svedomito testovaný. V prípade nedostatkov tohto výrobku Vám prináležia zákonné práva voči predajcovi produktu. Tieto zákonné práva nie sú našou nižšie uvedenou zárukou obmedzené.

Na tento produkt poskytujeme 5-ročnú záruku od dátumu nákupu. Záručná doba začína plynúť dátumom kúpy. Starostlivo si prosím uschovajte originálny pokladničný lístok. Tento doklad je potrebný ako dôkaz o kúpe.



Ak sa v rámci 5 rokov od dátumu nákupu tohto výrobku vyskytne chyba materiálu alebo výrobná chyba, výrobok Vám bezplatne opravíme alebo vymeníme – podľa nášho výberu. Táto záruka zaniká, ak bol produkt poškodený, neodborne používaný alebo neodborne udržiavaný.

Poskytnutie záruky sa vzťahuje na chyby materiálu a výrobné chyby. Táto záruka sa nevzťahuje na časti produktu, ktoré sú vystavené normálnemu opotrebovaniu, a preto ich je možné považovať za opotrebovateľné diely (napr. batérie) alebo na poškodenia na rozbitných dieloch, napr. na spínači, akumulátorových batériách alebo častiach, ktoré sú zhotovené zo skla.

## ● Postup v prípade poškodenia v záruke

Pre zaručenie rýchleho spracovania Vašej požiadavky dodržte prosím nasledujúce pokyny:

Pre všetky otázky majte pripravený pokladničný doklad a číslo výrobku (IAN 385273\_2107) ako dôkaz o kúpe.

Číslo výrobku nájdete na typovom štítku, gravúre, na prednej strane Vášho návodu (dole vľavo) alebo ako nálepku na zadnej alebo spodnej strane.

Ak sa vyskytnú funkčné poruchy alebo iné nedostatky, najskôr telefonicky alebo e-mailom kontaktujte následne uvedené servisné oddelenie.

Produkt označený ako defektný potom môžete s priloženým dokladom o kúpe (pokladničný lístok) a uvedením, v čom spočíva nedostatok a kedy sa vyskytol, bezplatne odoslať na Vám oznámenú adresu servisného pracoviska.

## ● Servis

### Servis Slovensko

Tel.: 0800 008158

E-pošta: owim@lidl.sk

## Grifería de bañera con termostato/ Grifería de ducha con termostato







### ● Introducción





Enhorabuena por la adquisición de su nuevo producto. Ha elegido un producto de alta calidad. Familiarícese con el producto antes de la primera puesta en funcionamiento. Lea detenidamente el siguiente manual de instrucciones y las indicaciones de seguridad. Utilice el producto únicamente como se describe a continuación y para las aplicaciones indicadas. Guarde estas instrucciones en un lugar seguro. En caso de transferir el producto a terceros, entregue también todos los documentos correspondientes.

### ● Uso adecuado

Este producto está indicado para todos los sistemas de agua caliente resistentes a la presión, tales como calefacción central, calentadores de paso, caldera a presión u otros. No está diseñado para calentadores de agua a baja presión, como por ejemplo calentadores de baño con madera o carbón, calentadores de baño con aceite o gas o calentadores eléctricos abiertos. En caso de duda diríjase a un instalador o asesor especializado. Queda prohibido cualquier uso distinto al indicado o modificación del producto, ya que esto podría dañar el producto. Además, podrían producirse lesiones o incluso podría poner su vida en riesgo. El producto está diseñado para su uso en el ámbito doméstico, no está concebido para fines médicos o comerciales. El fabricante no se hace responsable de los daños que puedan derivarse del uso indebido del aparato.

### ● Descripción de las piezas

- |  |  |
|--|--|
|  | 2 conexiones tipo S                      |
|  | 2 rosetas                                |
|  | 2 anillos de obturación                  |
|  | 1 grifo                                  |
|  | 1 conmutador (solo para modelo HG00625A) |
|  | 1 rosca (para la manguera de la ducha)   |

- |   |  |
|---|--|
|   | 2 tuercas                              |
|  | 1 boquilla (solo para modelo HG00625A) |
|  | 1 regulador de agua                    |
|  | 1 termostato                           |
|  | 1 cartucho                             |

### ● Características técnicas

- Dimensiones del conector: 136/164 mm  
Conexiones  
(manguera de la ducha): G $\frac{1}{2}$ " (21 mm aprox.)  
Tuerca de las conexiones de agua: G $\frac{3}{4}$ " (30 mm aprox.)



### Indicaciones de seguridad

- Mantenga el producto fuera del alcance de los niños. Este producto no es un juguete.
-  **¡PELIGRO DE DESCARGA ELÉCTRICA!** Los escapes o fugas de agua pueden provocar descargas eléctricas que pongan su vida en peligro. Revise cuidadosamente que todas las uniones están cerradas herméticamente. Además, asegúrese de que todas las conducciones de los aparatos eléctricos están instaladas correctamente y de manera segura.
- **¡CUIDADO! ¡RIESGO DE LESIONES!** Asegúrese de que todas las piezas están montadas correctamente y de la forma debida. Si el producto no se monta tal y como se indica en las instrucciones podrían producirse lesiones. Por favor, tenga en cuenta que las arandelas y las juntas son piezas de desgaste, por lo que deberá cambiarlas cada cierto tiempo. Las piezas dañadas pueden influir en la seguridad y el funcionamiento del producto.
- **¡ATENCIÓN! ¡RIESGO DE DAÑOS MATERIALES!** El montaje únicamente deberá realizarse por personal especializado. Las fugas o los escapes de agua pueden causar diversos daños materiales tanto en el edificio como en el mobiliario. Por lo tanto, le recomendamos que compruebe que todas las conexiones estén bien selladas.

- Compruebe que las juntas están bien colocadas para evitar fugas o escapes de agua.
- **¡CUIDADO! ¡RIESGO DE QUEMADURAS!**  
Al ajustar la temperatura del agua caliente, asegúrese de que el agua no esté demasiado caliente.
- Antes de comenzar la instalación familiarícese con el lugar de montaje, observe por ejemplo las conexiones de agua y el dispositivo de cierre.
- Lea atentamente las instrucciones de uso antes de montar y utilizar el grifo. ¡Guarde todas las advertencias e indicaciones de seguridad para futuras consultas!

## ● Montaje

### ● Instalación de la grifería

**Nota:** cubra las piezas que se deben enroscar respectivamente con un paño húmedo o con pinzas de plástico para que no se arañen.

- Corte el suministro principal de agua corriente antes de comenzar la instalación para evitar fugas y escapes de agua.
- Instale del equipo en la conexión de pared, tal y como se muestra en la figura A.

### Conectar los accesorios (cabezal y manguera de ducha)\*:

**Nota:** cubra las piezas que se deben enroscar respectivamente con un paño húmedo o con pinzas de plástico para que no se arañen.

- Coloque una manguera\* de ducha convencional en la rosca **4b**.
- Fije un cabezal de ducha\* convencional a la manguera\*.
- Siga las indicaciones de montaje de los accesorios.

\* (no incluido)

## ● Cómo limpiar el grifo

- Limpie el grifo antes de usarlo por primera vez para eliminar la suciedad que pueda tener. Para ello, proceda como se indica a continuación (ver fig. B).
- Desenrosque la boquilla **5**.
- Abra el suministro principal de agua y deje circular el agua durante dos minutos.
- A continuación vuelva a enroscar la boquilla.

## ● Manejo

### ● Puesta en funcionamiento

**Nota:** tras largos periodos de inactividad del grifo, deje circular agua abundantemente para eliminar el agua estancada y posibles restos de la tubería.

### ● Ajustar el flujo de agua

- Gire el regulador de agua **6** para ajustar el flujo de agua.

#### Para aumentarlo:

- Gire el regulador de agua hacia arriba.

#### Para disminuirlo:

- Gire el regulador de agua hacia abajo.

### ● Ajustar la temperatura del agua

- Gire el termostato **7** para ajustar la temperatura del agua.

#### Para aumentarla:

- Gire el regulador hacia abajo.

#### Para bajarla:

- Gire el regulador hacia arriba.

### ● Limitación de la temperatura

La limitación de temperatura impide un ajuste accidental del agua por encima de los 38 °C. Si quiere aumentar la temperatura presione el pulsador del mando regulador de temperatura mientras lo gira hacia abajo hasta alcanzar la temperatura deseada.

## ● Función Eco-Stopp

El grifo cuenta con la función Eco-Stopp para limitar el caudal del agua. Presione el pulsador del regulador de agua [6] mientras lo gira hacia arriba para aumentar el flujo de agua.

## ● Interruptor para desviar la entrada de agua en la bañera/ ducha (solo para modelo HG00625A)

Ver fig. C

**Nota:** si corta el flujo de agua con el regulador [6], el grifo se coloca automáticamente en el modo de llenado de la bañera.

## ● Mantenimiento y limpieza

### ● Cuidado y limpieza del grifo

Tenga en cuenta que los equipos de grifería requieren un cuidado especial. Para ello tenga presente las siguientes indicaciones:

- Para la limpieza no utilice nunca productos corrosivos o que contengan alcohol, ya que éstos podrían deteriorar la grifería.
- Limpie los grifos solamente con agua, con un limpiador no corrosivo o con un paño suave o gamuza.
- Desenrosque periódicamente la boquilla [5] y limpie los restos de suciedad o de cal que pueda contener.
- Así podrá evitar las acumulaciones de cal:
  - Saque el cartucho [8] y límpielo cada 3 meses (ver fig. D-J).

Si no se cumplen las indicaciones de mantenimiento cabe esperar daños en la superficie. En este caso la garantía perdería su validez.

## ● Eliminación

El embalaje está compuesto por materiales no contaminantes que pueden ser desechados en el centro de reciclaje local.

Para obtener información sobre las posibilidades de desecho del producto al final de su vida útil, acuda a la administración de su comunidad o ciudad.

## ● Información

### ● Potabilidad del agua del grifo

- Consulte a las autoridades locales si el agua de su ciudad o municipio es potable.

**Generalmente puede seguir las siguientes indicaciones para comprobar la potabilidad del agua:**

- Deje correr brevemente el agua por las tuberías si ha estado estancada durante más de cuatro horas. No utilice nunca agua estancada para la preparación de comidas y bebidas, en particular para la alimentación de lactantes. De lo contrario esto podría afectar a su salud. Podrá distinguir cuando el agua está fresca porque saldrá notablemente más fría de la tubería que el agua estancada.
- Si es alérgico al níquel, no utilice agua estancada de tuberías cromadas para su alimentación o higiene personal. Esta agua puede tener un alto contenido en níquel y producir una reacción alérgica.
- No utilice agua potable de tuberías de plomo para la preparación de alimentos para lactantes y/o durante el embarazo. El plomo se transmite al agua y es especialmente perjudicial para la salud de los lactantes y los niños pequeños.

## ● **Garantía**

El producto ha sido fabricado cuidadosamente siguiendo exigentes normas de calidad y ha sido probado antes de su entrega. En caso de defecto del producto, usted tiene derechos legales frente al vendedor del mismo. Nuestra garantía (abajo indicada) no supone una restricción de dichos derechos legales.

Este producto dispone de una garantía de 5 años desde la fecha de compra. El plazo de garantía comienza a partir de la fecha de compra. Por favor, conserve adecuadamente el justificante de compra original. Este documento se requerirá como prueba de que se realizó la compra.

Si en el plazo de 5 años a partir de la fecha de compra se produce un fallo de material o fabricación en este producto, repararemos el producto o lo sustituiremos gratuitamente por un producto nuevo (según nuestra elección). La garantía quedará anulada si el producto resulta dañado o es utilizado o mantenido de forma inadecuada.

La garantía cubre defectos de materiales o de fabricación. Esta garantía no cubre aquellos componentes del producto sometidos a un desgaste normal y que, por ello, puedan considerarse piezas de desgaste (por ej. las pilas). Tampoco cubre daños de componentes frágiles como, por ejemplo, los interruptores, baterías y piezas de cristal.

## ● **Tramitación de la garantía**

Para garantizar una rápida tramitación de su consulta, tenga en cuenta las siguientes indicaciones:

Para realizar cualquier consulta, tenga a mano el recibo y el número de artículo (IAN 385273\_2107) como justificante de compra.

Encontrará el número de artículo en una inscripción de la placa indentificativa, en la portada de las instrucciones (abajo a la izquierda) o en una pegatina en la parte posterior o inferior.

Si el producto fallase o presentase algún defecto, póngase primero en contacto con el departamento de asistencia indicado, ya sea por teléfono o correo electrónico.

Puede enviarnos el producto defectuoso libre de franqueo adjuntando el recibo de compra (tícket de compra) e indicando dónde está y cuándo ha ocurrido el fallo a la dirección de asistencia que le indicamos.

## ● **Asistencia**

### **ES Asistencia en España**

Tel.: 900984948

E-Mail: [owim@lidl.es](mailto:owim@lidl.es)

# Termostatarmatur til badekar/ Termostatarmatur til bruser

## ● Indledning

Hjerteligt tillykke med købet af deres nye produkt. Du har besluttet dig for et produkt af høj kvalitet. Gør Dem fortrolig med apparatet inden første ibrugtagning. Læs derfor den efterfølgende brugsvejledning og sikkerhedsanvisningerne omhyggeligt. Brug kun produktet som beskrevet og kun til de angivne anvendelsesområder. Opbevar denne vejledning på et sikkert sted. Hvis De giver produktet videre til andre, skal alle dokumenter følges med.

## ● Formålsbestemt anvendelse

Dette produkt er egnet til alle tryksikre varmtvands-systemer som centralvarme, gennemstrømningsvandvarmere, trykboilere o.l. Produktet er ikke egnet til lavtryks-vandvarmere som fx træ- eller kulbadeovne, olie- eller gasbadeovne, åbne elektriske lagerenheder. I tvivlstilfælde henvend dig venligst til en installatør eller fagmand. En anden anvendelse end den før beskrevne eller en ændring af produktet er ikke tilladt og fører til skader. Derudover er der risiko for livstruende situationer og tilskadekomst. Produktet er kun beregnet til privat anvendelse og ikke til medicinsk eller kommerciel brug. Producenten fralægger sig ethvert ansvar for skader som følge af u hensigtsmæssig anvendelse.

## ● Beskrivelse af de enkelte dele

- |    |                                    |
|----|------------------------------------|
| 1  | 2 S-tilslutninger                  |
| 2  | 2 rosetter                         |
| 3  | 2 pakningsringe                    |
| 4  | 1 armaturlegeme                    |
| 4a | 1 omskifter (kun til HG00625A)     |
| 4b | 1 gevind (til bruseslangen)        |
| 4c | 2 møtrikker                        |
| 5  | 1 blandingsdyse (kun til HG00625A) |
| 6  | 1 regulator vandgennemstrømning    |
| 7  | 1 regulator vandtemperatur         |
| 8  | 1 patron                           |

## ● Tekniske data

- Tilslutningsmål: 136/164 mm  
Tilslutninger (bruseslange): G $\frac{1}{2}$ " (ca. 21 mm)  
Vandtilslutningernes møtrik: G $\frac{3}{4}$ " (ca. 30 mm)



## Sikkerhedshenvisninger

- Produktet skal holdes uden for børns rækkevidde. Produktet er ikke noget legetøj.
-  **FARE FOR ELEKTRISK STØD!**  
Utætheder eller vandudslip kan medføre livsfare gennem elektrisk stød. Kontrollér alle samlinger omhyggeligt for tæthed. Kontrollér ligeledes, at alle ledninger af elektriske apparater er installeret korrekt og sikkert.
- **FORSIGTIG! FARE FOR TILSKADEKOMST!**  
Kontrollér at alle dele er ubeskadigede og monteret korrekt. Ved u hensigtsmæssig montering er der fare for personskader. Bemærk, at mellemlægsskiverne og pakningerne er sliddele, som skal skiftes ud fra tid til anden. Beskadigede dele kan have indflydelse på sikkerheden og funktionen.
- **OBS! RISIKO FOR MATERIEL SKADE!**  
Lad montagen kun udføres af fagkyndige personer. Lækager og vandudslip kan medføre betydelige materielle skader på bygning og indbo. Kontrollér derfor alle samlinger omhyggeligt for tæthed.
- Vær opmærksom på at alle pakninger sidder korrekt, for at forhindre vandudslip på grund af lækage.
- **FORSIGTIG! RISIKO FOR SKOLDNING!**  
Sørg for, at vandet ikke er for varmt, når du indstiller det varme vand.
- Sæt dig ind i alle forholdene på stedet inden installationen, fx vandtilslutninger og lukkemekanismer.
- Læs denne betjeningsvejledning grundigt igennem inden montering og brug. Opbevar alle sikkerhedshenvisninger og vejledninger til fremtidig brug!

## ● Montage

### ● Installation af armaturet

**Bemærk:** Tildæk delene som skal skrues i med henholdsvis en fugtig klud eller kunstofklemmer, så delene ikke bliver ridsede.

- Sluk for hovedvandtilførslen for at undgå vandudslip på grund af utæthed.
- Installer armaturet på vandtilslutningen som vist på afbildning A.

### Tilslutning af tilbehør (brusehoved og bruseslange)\*:

**Bemærk:** Tildæk delene som skal skrues i med henholdsvis en fugtig klud eller kunstofklemmer, så delene ikke bliver ridsede.

- Skru en gængs bruseslange\* fast på gevindet **4b**.
- Fastgør et gængst brusehoved\* på bruseslangen\*.
- Overhold desuden monteringsvejledninger til tilbehøret.

\* (ikke indeholdt i leveringsomfanget)

### ● Gennemskylning af armaturet

- For at fjerne eventuel forurening, skal armaturet skylles inden første ibrugtagning. Anvend hertil følgende fremgangsmåde (se afbildning B).
- Skru blandingsdysen **5** af.
- Åbn for hovedvandtilførslen, og lad vandet løbe i to minutter.
- Skru derefter blandingsdysen på igen.

## ● Betjening

### ● Ibrugtagning

**Bemærk:** Skyl efter længere tids manglende brug af armaturet ledningerne grundigt igennem, for at opløse aflejringer fra drikkevandet og rester.

### ● Indstilling af vandgennemstrømning

- Drej regulatoren til vandgennemstrømningen **6**, for at indstille styrken på vandet.

#### Øg:

- Drej regulatoren til vandgennemstrømningen opad.

#### Reducér:

- Drej regulatoren til vandgennemstrømningen nedad.

### ● Indstilling af vandtemperatur

- Drej regulatoren til vandtemperaturen **7**, for at indstille vandtemperaturen.

#### Øg:

- Drej regulatoren til vandtemperaturen nedad.

#### Reducér:

- Drej regulatoren til vandtemperaturen opad.

### ● Temperaturbegrænsning

En temperaturbegrænsning forhindrer en utilsigtet indstilling af vandtemperaturen over 38 °C. Hvis du ønsker en højere temperatur, skal du trykke på trykknappen på temperaturvalgshåndtaget og samtidig dreje temperaturvalgshåndtaget nedad, indtil den ønskede temperatur er nået.

### ● Eco-stop-funktion

Armaturet råder over en eco-stop-funktion, som begrænser vandgennemstrømningen. Tryk på trykknappen på regulatoren til vandgennemstrømningen **6**, mens du drejer regulatoren til vandgennemstrømningen opad for at indstille en øget vandgennemstrømning.

## ● Omskifter til vandindtag til badekar/bruser (kun til HG00625A)



- Se afbildning C.

**Bemærk:** Når du slukker vandet med regulatoren til vandgennemstrømningen , skifter armaturet automatisk til karfyldning.

## ● Vedligeholdelse og rengøring

### ● Pleje og rengøring af armaturet

Vær opmærksom på, at sanitetsinstallationer kræver en særlig pleje. Vær derfor opmærksom på følgende henvisninger:

- Anvend ingen ætsende eller alkoholholdige midler til rengøringen, da disse kan beskadige produktet.
- Rens armaturet kun med klart vand, milde rengøringsmidler og en blød klud hhv. læder.
- Skru blandingsdysen  af i regelmæssige intervaller og fjern kalkholdige rester eller fremmedlegemer.
- På denne måde undgås kalkaflejringer:
  - Skru patronen  ud og rengør den alle 3 måneder (se afbildning D-J).

Ved ikke-overholdelse af plejevejledningen må man forvente skader på overfladen. Garantikrav kan i dette tilfælde ikke gøres gældende.

## ● Bortskaffelse

Indpakningen består af miljøvenlige materialer, som De kan bortskaffe over de lokale genbrugssteder.

De får oplyst muligheder til bortskaffelse af det udtjente produkt hos deres lokale myndigheder eller bystyre.

## ● Informationer

### ● Postevandets drikkevandskvalitet

- Informer dig hos din lokale kommune om drikkevandskvaliteten.

### Generelt gælder følgende anbefalinger for drikkevandskvalitet af postevand:

- Lad vandet løbe i kort tid, hvis det har stået stille i ledningerne i mere end fire timer. Brug ikke stagnationsvand til tilberedning af fødevarer og drikkevarer, især ikke til ernæring af spædbørn. Ellers kan det resultere i sundhedsmæssige problemer. Du kan kende frisk vand på, at det er mærkbart koldere end stagnationsvand, når det kommer ud af ledningen.
- Brug ikke stagnationsvand fra forkromede ledninger til ernæring og/eller kropspleje, hvis du er allergisk overfor nikkel. Dette vand kan være stærkt nikkelholdigt og resultere i allergiske reaktioner.
- Brug ikke drikkevand fra blyholdige ledninger til tilberedning af spædbørnsmad og/eller under graviditeten til tilberedning af fødevarer. Bly afgives til drikkevandet og er meget sundhedsskadeligt for spædbørn og småbørn.

## ● Garanti

Produktet blev produceret omhyggeligt efter de strengeste kvalitetskrav og kontrolleret grundigt inden levering. Hvis der forekommer mangler ved dette produkt, så har de juridiske rettigheder over for sælgeren af dette produkt. Disse juridiske rettigheder indskrænkes ikke af vores garanti, der beskrives i det følgende.

De får 5 års garanti fra købsdatoen på dette produkt. Garantifristen begynder med købsdatoen. Opbevar den originale kassebon på et sikkert sted. Denne kassebon behøves som dokumentation for købet.



Hvis der inden for 5 år fra købsdatoen af for dette produkt opstår en materiale- eller fabrikationsfejl, bliver produktet repareret eller erstattet – efter vores valg – af os uden omkostninger for dem. Garantien bortfalder, hvis produktet bliver beskadiget eller ikke anvendes eller vedligeholdes korrekt.

Garantien gælder for materiale- eller fabrikationsfejl. Denne garanti dækker ikke produktdele, som er udsat for normalt slid og derfor kan betragtes som normale sliddele (f.eks. batterier) eller ved skader på skrøbelige dele; f.eks. kontakter, akkumulatorer som er fremstillet af glas.

## ● Afvikling af garantisager

For at kunne garantere en hurtig sagsbehandling af deres forespørgsel, bedes De følge følgende anvisninger:

Opbevar kassebon og artikelnummer (IAN 385273\_2107) som købsdokumentation, så disse kan fremlægges på forespørgsel. Artikelnumrene er angivet på typeskiltet, ved en indgraving, på forsiden af vejledningen (nederst til venstre) eller på et mærkat på bag- eller undersiden. Hvis der forekommer funktionsfejl eller andre mangler, skal De først kontakte nedenstående serviceafdeling telefonisk eller via e-mail. Et produkt, der er registreret som defekt, kan De derefter sende portofrit til den meddelte serviceadresse ved vedlæggelse af købsbeviset (kassebon) og angivelsen af, hvori manglen består, og hvornår den er opstået.

## ● Service

### DK Service Danmark

Tel.: 80253972

E-Mail: owim@lidl.dk

# Miscelatore per vasca, con termostato/Miscelatore per doccia, con termostato

## ● Introduzione

Congratulazioni per l'acquisto del vostro nuovo prodotto. Con esso avete optato per un prodotto di qualità. Familiarizzare con il prodotto prima di metterlo in funzione per la prima volta. A tale scopo, leggere attentamente le seguenti istruzioni d'uso e le avvertenze di sicurezza. Utilizzare il prodotto solo come descritto e per i campi di applicazione indicati. Conservare queste istruzioni in un luogo sicuro. Consegnare tutta la documentazione in caso di cessione del prodotto a terzi.

## ● Destinazione d'uso

Questo prodotto è adatto per tutti gli impianti ad acqua calda resistenti alla pressione come i sistemi di riscaldamento centralizzati, gli scaldacqua istantanei, le caldaie a pressione o dispositivi similari. Esso non è adatto per scaldacqua a bassa pressione di alimentazione, quali ad esempio scaldabagno a legna o a carbone, ad olio o a gas, oppure accumulatori elettrici aperti. In caso di dubbio, rivolgersi a un installatore o a un esperto del settore. Non sono ammessi un utilizzo diverso da quello precedentemente descritto o una modifica del prodotto, giacché in questo modo esso potrebbe danneggiarsi. Ciò può inoltre provocare pericoli di morte e di lesioni. L'utilizzo prodotto è previsto solo per uso personale, e non è idoneo per uso medico o commerciale. Il produttore declina ogni responsabilità per eventuali danni derivanti da un utilizzo non conforme alle modalità d'uso.

## ● Descrizione dei componenti

- 1 2 raccordi ad S
- 2 2 rosette
- 3 2 anelli di tenuta
- 4 1 corpo del rubinetto

- 4a 1 commutatore (solo per HG00625A)
- 4b 1 filetto (per il tubo flessibile doccia)
- 4c 2 dadi
- 5 1 ugello miscelatore (solo per HG00625A)
- 6 1 miscelatore flusso dell'acqua
- 7 1 miscelatore temperatura dell'acqua
- 8 1 cartuccia

## ● Dati tecnici

Dimensioni di raccordo: 136/164 mm  
Raccordi  
(tubo flessibile doccia): G $\frac{1}{2}$ " (ca. 21 mm)  
Dado per raccordi acqua: G $\frac{3}{4}$ " (ca. 30 mm)



## Avvertenze di sicurezza

- Tenere il prodotto lontano dalla portata dei bambini. Il prodotto non è un giocattolo.
- **ATTENZIONE PERICOLO DI SCOSSA ELETTRICA!** Eventuali difetti di ermeticità o perdite d'acqua possono provocare pericoli di morte a causa di scossa elettrica. Controllare con cura la tenuta di tutti i collegamenti. Inoltre assicurarsi che tutti i cavi di apparecchi elettrici siano collegati in modo corretto e sicuro.
- **ATTENZIONE! PERICOLO DI LESIONE!** Assicurarsi che tutti i componenti siano intatti e siano montati correttamente. Un montaggio errato potrebbe causare pericolo di lesioni. Si prega di osservare che le rondelle e le guarnizioni sono pezzi soggetti a usura che vanno sostituiti di tanto in tanto. Componenti danneggiati possono compromettere la sicurezza e il funzionamento.
- **ATTENZIONE! PERICOLO DI DANNI MATERIALI!** Il montaggio deve essere eseguito esclusivamente da personale esperto. Eventuali difetti di ermeticità o perdite d'acqua possono provocare danni agli edifici o a suppellettili domestiche. Controllare con cura la tenuta di tutti i collegamenti.

- Assicurarsi che tutte le guarnizioni abbiano una sede corretta per impedire perdite d'acqua a causa di difetti di ermeticità.
- **ATTENZIONE! PERICOLO DI SCOTTATURA!** Eseguendo la regolazione dell'acqua calda assicurarsi che la temperatura dell'acqua non venga regolata su livelli troppo elevati.
- Prima dell'installazione si deve prendere visione di tutte le condizioni sul posto: p.es. collegamenti dell'acqua e chiusura dell'acqua.
- Leggere attentamente queste istruzioni d'uso prima del montaggio e dell'utilizzo. Conservare le indicazioni di sicurezza e le istruzioni d'uso per consultazioni future!

## ● Montaggio

### ● Montaggio del rubinetto

**Nota:** coprire i componenti da avvitare con un panno umido oppure con morsetti di plastica, in maniera che i componenti non si graffino.

- Prima di eseguire l'installazione interrompere l'alimentazione di rete dell'acqua, onde evitare una perdita.
- Installare l'armatura sul raccordo a parete, come illustrato in figura A.

### Collegare gli accessori (doccetta e tubo flessibile doccia)\*:

**Nota:** coprire i componenti da avvitare con un panno umido oppure con morsetti di plastica, in maniera che i componenti non si graffino.

- Avvitare saldamente un comune tubo flessibile per doccia\* al filetto [4b](#).
- Fissare una comune doccetta\* al tubo flessibile per doccia\*.
- Fare inoltre riferimento alle indicazioni di montaggio degli accessori.

\* (non contenuto nella fornitura)

## ● Risciacquo del rubinetto

- Prima del primo utilizzo, pulire il rubinetto per eliminare possibili impurità. A tal fine procedere come di seguito (vedere fig. B).
- Svitare l'ugello miscelatore [5](#).
- Aprire l'alimentazione principale dell'acqua e lasciare scorrere l'acqua per due minuti.
- Riavvitare poi nuovamente l'ugello di miscelazione.

## ● Uso

### ● Messa in funzione

**Avvertenza:** se il miscelatore non viene utilizzato per un periodo prolungato, è necessario pulire accuratamente le tubature e assicurarsi che non vi siano ristagni e residui da acqua potabile.

### ● Regolazione del flusso dell'acqua

- Per regolare il flusso dell'acqua, girare il miscelatore del flusso [6](#).

#### **Aumento del flusso:**

- Girare il miscelatore del flusso verso l'alto.

#### **Riduzione del flusso:**

- Girare il miscelatore del flusso verso il basso.

### ● Regolazione della temperatura dell'acqua

- Per regolare la temperatura, girare il miscelatore temperatura dell'acqua [7](#).

#### **Aumento della temperatura:**

- Girare il miscelatore di temperatura verso il basso.

#### **Riduzione di temperatura:**

- Girare il miscelatore di temperatura verso l'alto.

## ● Limitazione della temperatura

La limitazione della temperatura impedisce di regolare per errore la temperatura dell'acqua al di sopra di 38 °C. Qualora si desideri una temperatura più alta, premere il pulsante posto sul regolatore di temperatura e ruotare contemporaneamente il regolatore di selezione della temperatura verso il basso fino a che non è stata raggiunta la temperatura desiderata.

## ● Funzione Eco Stop

Il rubinetto dispone di una funzione di arresto Eco che limita la portata d'acqua. Per aumentare il flusso dell'acqua, premere il pulsante posto sul miscelatore di flusso [6] e ruotare contemporaneamente il regolatore di selezione del flusso verso l'alto.

## ● Commutatore ingresso acqua vasca/doccetta (solo per HG00625A)

- Vedi fig. C.

**Nota:** interrompendo il flusso dell'acqua con il miscelatore [6], si passa automaticamente alla modalità riempimento vasca.

## ● Manutenzione e pulizia

### ● Cura e pulizia della rubinetteria

Le rubinetterie sanitarie richiedono una cura particolare. Per questo motivo si prega di osservare le seguenti istruzioni:

- Non usare detersivi corrosivi o contenenti alcool per la pulizia, essi potrebbero danneggiare il prodotto.
- Pulire le rubinetterie solo con acqua fresca, con detersivi non aggressivi e con un panno morbido o con una pelle di daino.
- Svitare l'ugello miscelatore [5] a intervalli regolari e rimuovere i residui di calcare o i corpi estranei.

- Per evitare l'accumulo di calcare, procedere come segue:
  - svitare la cartuccia [8] e pulirla ogni 3 mesi (vedi fig. D-J).

In caso di mancata osservanza delle istruzioni, si corre il rischio di danneggiare la superficie. In questo caso non è possibile fare valere il diritto di garanzia.

## ● Smaltimento

L'imballaggio è composto da materiali ecologici che possono essere smaltiti presso i siti di raccolta locali per il riciclo.

E' possibile informarsi circa le possibilità di smaltimento del prodotto usato presso l'amministrazione comunale o cittadina.

## ● Informazioni

### ● Potabilità dell'acqua di rubinetto

- Informarsi presso le autorità locali circa la potabilità dell'acqua nella città o comune di residenza.

**In genere, con riferimento alla potabilità dell'acqua, è consigliabile mettere in pratica i seguenti suggerimenti:**

- Lasciare scorrere brevemente l'acqua dalle condutture, qualora il rubinetto non sia stato utilizzato durante le ultime quattro ore. Non utilizzare acqua di stagnazione per la preparazione di cibi e bevande, in modo particolare per la nutrizione di lattanti. In caso contrario, possono insorgere problemi di salute. È possibile riconoscere l'acqua fresca dal fatto che l'acqua scorre dalla conduttura sensibilmente più fresca rispetto all'acqua stagnante.
- Non utilizzare acqua stagnante proveniente da condutture rivestite di cromo per la nutrizione e la cura del corpo, qualora l'utente sia allergico

al nichel. Tale tipologia di acqua può presentare un forte contenuto di nichel e provocare reazioni allergiche.

- Non utilizzare acqua potabile proveniente da condutture in piombo per la preparazione di cibo per lattanti e/o per la preparazione di cibi durante la gravidanza. Il piombo viene rilasciato nell'acqua ed è particolarmente dannoso per la salute di lattanti e di bambini piccoli.

## ● Garanzia

Il prodotto è stato prodotto secondo severe direttive di qualità e controllato con premura prima della consegna. In caso di difetti del prodotto, l'acquirente può far valere i propri diritti legali nei confronti del venditore. Questi diritti legali non vengono limitati in alcun modo dalla garanzia di seguito riportata.

Questo prodotto è garantito per 5 anni a partire dalla data di acquisto. Il termine di garanzia ha inizio a partire dalla data di acquisto. Conservare lo scontrino di acquisto originale in buone condizioni. Questo documento servirà a documentare l'avvenuto acquisto.

Il prodotto da Lei acquistato dà diritto ad una garanzia di 5 anni a partire dalla data di acquisto. La presente garanzia decade nel caso di danneggiamento del prodotto, di utilizzo o di manutenzione inadeguati.

La prestazione di garanzia vale sia per difetti di materiale che per difetti di fabbricazione. La presente garanzia non si estende a parti del prodotto soggette a normale usura e che possono essere identificate, pertanto, come parti soggette a usura (p. es., le batterie), né a danni su parti staccabili, come interruttore, batterie o simili, realizzate in vetro.

## ● Gestione dei casi in garanzia

Per garantire un rapido disbrigo delle proprie pratiche, seguire le istruzioni seguenti:

Per ogni richiesta si prega di conservare lo scontrino e il codice dell'articolo (IAN 385273\_2107) come prova d'acquisto.

Il numero d'articolo può essere dedotto dalla targhetta, da un'incisione, dal frontespizio delle istruzioni (in basso a sinistra) oppure dall'adesivo applicato sul retro o sul lato inferiore.

In caso di disfunzioni o avarie, contattare innanzitutto i partner di assistenza elencati di seguito telefonicamente oppure via e-mail.

Si può inviare il prodotto ritenuto difettoso all'indirizzo del centro di assistenza indicato con spedizione esente da affrancatura, completo del documento di acquisto (scontrino) e della descrizione del difetto, specificando anche quando tale difetto si è verificato.

## ● Assistenza

### IT Assistenza Italia

Tel.: 800790789

E-Mail: [owim@lidl.it](mailto:owim@lidl.it)

# Fürdőkád csaptelep termosztáttal/Termosztátos zuhanycsaptelep

## ● Bevezető

Gratulálunk új termékének vásárlása alkalmából. Ezzel egy magas minőségű termék mellett döntött. Az első üzembevetel előtt ismerkedjen meg a készülékkel. Ehhez figyelmesen olvassa el a következő Használati utasítást és a biztonsági tudnivalókat. A terméket csak a leírtak szerint és a megadott felhasználási területeken alkalmazza. Órizza meg ezt az útmutatót egy biztos helyen. A termék harmadik félnek történő továbbadása esetén mellékelje a termék a teljes dokumentációját is.

## ● Rendeltetészerű használat

Ez a termék bármilyen nyomásbiztos melegvízes rendszerhez, pl. központi fűtéshez, átfolyós vízmelegítőhöz, nyomásos bojlerhez stb. alkalmas. Nem alkalmas kisnyomású vízmelegítőkhöz mint pld. fa- vagy széntüzelésű fűrdőkályhákhoz, nyitott elektromos fűtésű víztartályokhoz. Kétyelek felmerülése esetén forduljon tanácsért egy szerelőhöz vagy szaktanácsadóhoz. Az előbb leírtaktól eltérő alkalmazás, vagy a termék megváltoztatása nem megengedett és károkhoz vezet. Ezen kívül sérülés és életveszély lehet a nem megfelelő használat következménye. A termék csak magánhasználatra, nem orvosi vagy kereskedelmi alkalmazásra készült. A szakszerűtlen használatból eredő károkért a gyártó nem vállal felelősséget.

## ● Alkatrészleírás

- |    |                                    |
|----|------------------------------------|
| 1  | 2 S-csatlakozó                     |
| 2  | 2 rozetta                          |
| 3  | 2 tömítőgyűrű                      |
| 4  | 1 csaptest                         |
| 4a | 1 átkapcsoló (csak a HG00625A-hoz) |
| 4b | 1 menet (a zuhanytömlő számára)    |
| 4c | 2 csavaranya                       |

- |   |                                       |
|---|---------------------------------------|
| 5 | 1 Keverő-fúvóka (csak a HG00625A-hoz) |
| 6 | 1 vízáramlás- szabályozó              |
| 7 | 1 víz hőmérséklet szabályozó          |
| 8 | 1 kartus                              |

## ● Műszaki adatok

Csatlakozás mérete: 136/164 mm  
Csatlakozások (zuhanytömlő): G $\frac{1}{2}$ " (kb. 21 mm)  
A vízcsatlakozások csavaranyái: G $\frac{3}{4}$ " (kb. 30 mm)



## Biztonsági tudnivalók

- Tartsa távol a terméket a gyermekektől. A termék nem játékszer.
-  **VIGYÁZAT! ELEKTROMOS ÁRAMÜTÉS VESZÉLYE!** A tömítetlenség, vagy a víz kifolyása áramütés általi életveszélyes helyzetekhez vezethet. Gondosan ellenőrizze az összes kötés tömítettségét. Ezen felül bizonyosodjon meg róla, hogy az elektromos készülékek összes vezetéke helyesen és biztonságosan van-e telepítve.
- **VIGYÁZAT! SÉRÜLÉSVESZÉLY!** Bizonyosodjon meg róla, hogy mindegyik alkatrész sértetlenül és szakszerűen van-e felszerelve. Szakszerűtlen szerelés esetén sérülésveszély áll fenn.  
Kérjük, vegye figyelembe, hogy valamennyi alátét és tömítés kopó alkatrész, amelyet időnként ki kell cserélni.  
A sérült alkatrészek befolyásolhatják a biztonságot és a működést.
- **FIGYELEM! ANYAGI KÁROK VESZÉLYE!** Az összeszerelést csak szakavatott személlyel végeztesse. A tömítetlenség és a vízszivárgás jelentős anyagi károkhoz vezethet a lakásban vagy a berendezésekben. Vizsgálja meg mindegyik csatlakozást a tömítettség szempontjából.
- Ügyeljen arra, hogy mindegyik tömítés helyesen illeszkedjen és ezáltal elkerülje a tömítetlenség miatti vízszivárgást.

- **VIGYÁZAT! FORRÁZÁSVESZÉLY!** A melegvíz beállítása során ügyeljen arra, hogy a víz hőmérséklete ne legyen túl forró.
- Az összeszerelés előtt ismerje meg a helyi adottságokat, pl. a vízcsatlakozást és az elzáró szerkezeteket.
- Kérjük, hogy az összeszerelés és a használat előtt figyelmesen olvassa el a használati útmutatót. Őrizze meg valamennyi biztonsági tudnivalót és utasítást a jövő idő számára!

## ● Szerelés

### ● A szerelvény telepítése

**Tudnivaló:** a csavarható alkatrészeket burkolja be egy nedves kendővel vagy műanyag kapsokkal, hogy így elkerülje az alkatrészek megkarcolását.

- Szerelés előtt zárja el a fő- vízvezetékét, hogy elkerülje a tömítetlenség által okozott vízkilépést.
- Telepítse a szerelvényt a fali csatlakozáshoz az A- ábrán látható módon.

### **Kellékek (zuhanyfej és zuhanytömlő)\* csatlakoztatása:**

**Tudnivaló:** a csavarható alkatrészeket burkolja be egy nedves kendővel vagy műanyag kapsokkal, hogy így elkerülje az alkatrészek megkarcolását.

- Csavarjon szorosan a menetre **4b** egy a kereskedelmi forgalomban kapható zuhanytömlőt\*.
- Erősítsen a zuhanytömlőre\* egy a kereskedelemben kapható zuhanyfejet\*.
- Ezeken kívül tartsa be a tartozékok szerelési utasításait.

\* (nem tartozék)

### ● A szerelvény átöblítése

- A lehetséges szennyeződések eltávolítása céljából, a szerelvényt az első használat előtt át

kell öblíteni. Ehhez az alábbiak szerint járjon el (lásd B- ábra).

- Csavarja le a keverő- fúvókát **5**.
- Nyissa ki a fő vízvezetékét és hagyja két percen keresztül folyni a vizet.
- Végezetül csavarja fel újra a keverő fúvókát.

## ● Kezelés

### ● Üzembehelyezés

**Figyelem:** hosszabb ideig tartó használaton kívüli állapot után először alaposan öblítse át a vezetékeket, hogy ezáltal feloldja a vezetékben pangó ivóvíz-üledéket és a lerakódásokat.

### ● A vízfolyás beállítása

- Tekerje a vízfolyás- szabályozót **6** a vízfolyás erősségének beállításához.

#### **Növelés:**

- Tekerje a vízfolyás- szabályozót fölfelé.

#### **Csökkentés:**

- Tekerje a vízfolyás- szabályozót lefelé.

### ● A vízhőmérséklet beállítása

- Tekerje a hőfokszabályozót **7** a víz hőmérsékletének beállításához.

#### **Növelés:**

- Tekerje a hőfokszabályozót lefelé.

#### **Csökkentés:**

- Tekerje a hőfokszabályozót felfelé.

### ● A hőmérséklet korlátozása

A hőmérséklet-korlátozás megakadályozza a víz-hőmérsékletnek 38 °C feletti beállítását. Ha ennél magasabb hőmérsékletű vizet szeretne, nyomja meg a hőmérsékletkiválasztó-markolaton a nyomógombot és eközben csavarja ezzel markolatot addig lefelé, amíg a kívánt hőmérsékletet el nem éri.

## ● Eco-stop-funkció

A szerelvény egy Eco-stop funkcióval rendelkezik, amely a víz folyását korlátozza. Nyomja meg a vízkifolyás szabályzó gombon [6] található zöld nyomógombot és ezzel egyidőben, a nagyobb vízkifolyás beállításához csavarja a szabályzó gombot felfelé.

## ● Kádtöltő/Zuhany váltó-kapcsoló (csak a HG00625A-hoz)

- Lásd a C- ábrát.

**Tudnivaló:** Ha a víz folyását az vízfolyás-szabályozóval [6] leállítja, a szerelvény automatikusan a kádtöltésre kapcsol át.

## ● Karbantartás és tisztítás

### ● A szerelvény ápolása és tisztítása

Vegye figyelembe, hogy a szaniterszerelvények különleges ápolást igényelnek. Ezért tartsa be a következő utasításokat:

- A tisztításhoz ne alkalmazzon maró hatású vagy alkoholtartalmú szereket, mivel ezek károsíthatják a terméket.
- A szerelvényeket csak tiszta vízzel, enyhe tisztítószerekkel és puha kendővel, ill. bőrrel tisztítsa.
- Rendszeres időközönként csavarja ki a keverőfűvókát [5] és távolítsa el a vízkő tartalmú maradványokat vagy idegen anyagokat.
- Így kerülheti el a vízkőlerakódásokat:
  - Csavarja ki a kartust [8] és tisztítsa meg 3 havonta (lásd D–J ábra).

Az ápolásra vonatkozó utasítások figyelmen kívül hagyása esetén a felületek károsodásával kell számolni. Ebben az esetben garanciaigény nem érvényesíthető.

## ● Mentesítés

A csomagolás környezetbarát anyagokból készült, amelyeket a helyi újrahasznosító helyeken adhat le ártalmatlanítás céljából.

A kiszolgált termék megsemmisítési lehetőségeiről lakóhelye illetékes önkormányzatánál tájékozódhat.

## ● Információk

### ● Vezetékvíz ihatósága

- Informálódjon a helyi hatóságoknál a városa/községe vezetékes vizének ihatóságáról.

### **A vezetékes víz ihatóságára általánosságban a következő javaslat vonatkozik:**

- Hagyja rövid ideig folyni a vizet, amennyiben a víz négy óránál hosszabb ideig állt a vezetékben. Ételek és italok elkészítéséhez, különösen csecsemők ételleihez, ne használjon a vezetékben pangó vizet. Ellenkező esetben egészségügyi panaszok léphetnek fel. A friss víz arról ismerhető fel, hogy a vezetékben pangó víznél érezhetően hidegebben hagyja el a vezetékét.
- Ha allergiás a nikkellel, ne használjon krómzott vezetékekből származó pangó vizet az étkezéshez és/vagy tisztálkodásához. Az ilyen víznek magas lehet a nikkeltartalma és ezáltal allergiás reakciót válthat ki.
- Csecsemők ételleihez és/vagy a terhesség ideje alatt fogyasztandó élelmiszerek elkészítéséhez ne használjon ólomvezetékéből származó ivóvizet. Az ólom bekerül az ivóvízbe és ez a csecsemők és kisgyermekek egészségére nézve különösen káros.

## ● Garancia

A terméket szigorú minőségi előírások betartásával gondosan gyártottuk, és szállítás előtt lelkiismeretesen ellenőriztük. Ha a terméken hiányosságot tapasztal, akkor a termék eladójával szemben törvényes jogok



illetik meg Önt. Ezeket a törvényes jogokat a következőkben ismertetett garancia vállalásunk nem korlátozza.

A termékre 5 év garanciát adunk a vásárlás dátumától számítva. A garanciális idő a vásárlás dátumával kezdődik. Kérjük, jól őrizze meg a pénztári blokkot. Ez a bizonylat szükséges a vásárlás tényének az igazolásához.

Ha a termék vásárlásától számított 5 éven belül anyag- vagy gyártási hiba merül fel, akkor a vásárlásunk szerint a terméket ingyen megjavítjuk vagy kicseréljük. A garancia megszűnik, ha a terméket megromgálták, nem szakszerűen kezelték vagy tartották karban.

A garancia az anyag- vagy gyártáshibákra vonatkozik. A garancia nem terjed ki azokra a termékszerekre, melyek normál kopásnak vannak kitéve és ezért fogyóeszköznek tekinthetők (pl. elemek), vagy a törékeny részekre sérülésére, pl. kapcsolók, akkuk, vagy üvegből készült részek.

## ● Garanciális ügyek lebonyolítása

Ügyének gyors elintézhetsége céljából, kérjük kövesse az alábbi útmutatást:

Kérjük, kérdések esetére készítse elő a pénztárblokkot és a cikkszámot (IAN 385273\_2107) a vásárlás tényének az igazolására.

Kérjük, hogy a cikkszámot olvassa le a típusábráról, a gravírozásból, az Útmutató címdaláról (balra lent), illetve a hátoldalon, vagy a termék alján található matricáról.

Amennyiben működési hibák, vagy egyéb hiányosság lépne fel, először vegye fel a kapcsolatot a következőkben megnevezett szervizek egyikével telefonon, vagy e-mailen.

A hibásnak ítélt terméket ezután a vásárlást igazoló blokk, valamint a hiba leírásának és keletkezési idejének mellékelésével díjmentesen postázhatja az Önnel közölt szervizcímre.

## ● Szerviz

**(HU) Szerviz Magyarország**

Tel.: 0680021536

E-mail: owim@lidl.hu

# Termostatska armatura za kopalno kad/Termostatska armatura za prho

## ● Uvod

Iskrene čestitke ob nakupu vašega novega izdelka. Odločili ste se za kakovosten izdelek. Pred prvo uporabo se seznanite z izdelkom. V ta namen pozorno preberite naslednja navodila za uporabo in varnostne napotke. Izdelek uporabljajte samo tako, kot je opisano in samo za navedena področja uporabe. To navodilo hranite na varnem mestu. V primeru izročitve izdelka tretjim, jim predajte tudi vso dokumentacijo.

## ● Predvidena uporaba

Ta izdelek je primeren za vse tlačno trdne toplovodne sisteme kot so centralno ogrevanje, pretočni bojlerji, tlačni bojlerji ipd. Ni primeren za uporabo z nizkotlačnimi grelniki vode kot so peči na drva ali oglje, oljne ali plinske peči, odprte elektroakumulacijske peči. V primeru dvoma se prosimo obrnite na inštalaterja ali strokovnjaka. Kakršnakoli drugačna uporaba od zgoraj opisane ali spreminjanje izdelka ni dovoljeno in privede do poškodb. Posledica so poleg tega lahko dodatne smrtne nevarnosti in telesne poškodbe. Izdelek je predviden za lastno uporabo, ne za uporabo v medicini ali komercialno uporabo. Za škodo, nastalo zaradi nestrokovne uporabe, proizvajalec ne prevzame nikakršne odgovornosti.

## ● Opis delov

- |    |                                   |
|----|-----------------------------------|
| 1  | 2 S-priključka                    |
| 2  | 2 rozeti                          |
| 3  | 2 tesnilna obroča                 |
| 4  | 1 ogrodje armature                |
| 4a | 1 preklopnik (samo za HG00625A)   |
| 4b | 1 navoj (za cev za prhanje)       |
| 4c | 2 matici                          |
| 5  | 1 mešalna šoba (samo za HG00625A) |

- |   |                              |
|---|------------------------------|
| 6 | 1 regulator pretoka vode     |
| 7 | 1 regulator temperature vode |
| 8 | 1 kartuša                    |

## ● Tehnični podatki

Mere priključka: 136/164 mm  
Priključki (cev za prhanje): G $\frac{1}{2}$ " (pribl. 21 mm)  
Matica priključkov za vodo: G $\frac{3}{4}$ " (pribl. 30 mm)



## Varnostni napotki

- Izdelek hranite izven dosega otrok. Ta izdelek ni igrača.
-  **PREVIDNOST PRED ELEKTRIČNIM UDAROM!** Netesnjenja ali odtekanje vode lahko vodijo do povzročitve življenjske nevarnosti zaradi električnega udara. Skrbno preverite neprepustnost vseh spojev. Poleg tega se prepričajte, ali so vse napeljave električnih naprav pravilno in varno instalirane.
- **POZOR! NEVARNOST TELESNIH POŠKODB!** Prepričajte se, ali so vsi deli nepoškodovani in pravilno montirani. V primeru nestrokovne montaže obstaja nevarnost poškodb. Prosimo, upoštevajte, da so podložke in tesnila obrabni deli, ki jih je občasno treba zamenjati. Poškodovani deli lahko vplivajo na varnost in delovanje.
- **POZOR! NEVARNOST POVZROČITVE MATERIALNE ŠKODE!** Montažo prepustite izključno strokovnemu osebju. Netesnjenje ali odtekanje vode lahko povzroči veliko materialno škodo na zgradbah ali pohištvu. Zato natančno preverite vse spoje, ali tesnijo.
- Pazite, da bodo vsa tesnila na predvidenem mestu, saj boste tako lahko preprečili odtekanje vode zaradi puščanja.
- **POZOR! NEVARNOST OPARIN!** Pri nastavitvi vode pazite na to, da temperatura vode ni nastavljena prevroče.
- Pred vgradnjo se seznanite z vsemi instalacijami na tem mestu, na primer s priključki za vodo in napravami za zapiranje.

- Pred montažo in uporabo skrbno preberite ta navodila za uporabo. Varnostna navodila in opozorila shranite za kasnejšo uporabo!

## ● Montaža

### ● Namestitev armature

**Napotek:** Dele za privijanje prekrijte z vlažno krpo ali s plastičnimi sponkami, da se ne razpraskajo.

- Pred inštalacijo zaprite glavni dovod vode, saj boste tako preprečili iztekanje vode zaradi netesnjenja.
- Armaturo namestite na stenski priključek, kot je prikazano na sliki A.

### Priključitev opreme (glave prhe in gibke cevi prhe)\*:

**Napotek:** Dele za privijanje prekrijte z vlažno krpo ali s plastičnimi sponkami, da se ne razpraskajo.

- Običajno gibko cev za prho\* trdno privijte na navoj **4b**.
- Na gibko cev za prho\* pritrdite običajno glavo prhe\*.
- Poleg tega sledite tudi navodilom za montažo dodatne opreme.

\* (ni del obsega dobave)

### ● Spiranje armature

- Za odstranjevanje morebitnih nečistoč je treba armaturo pred prvo uporabo izprati. V ta namen postopajte, kot sledi (gl. sliko B).
- Odvijte mešalno šobo **5**.
- Odprite glavni dotok vode in vodo pustite teči dve minuti.
- Nato ponovno privijte mešalno šobo.

## ● Uporaba

### ● Začetek uporabe

**Napotek:** Po dolgi neuporabi armature pustite teči vodo skozi cevi, saj bodo tako odtekli zastala voda in ostanki.

### ● Nastavitev pretoka vode

- Zavrtnite regulator pretoka vode **6**, da nastavite jakost pretoka vode.

#### Zvišanje:

- Zavrtnite regulator pretoka vode navzgor.

#### Zmanjšanje:

- Zavrtnite regulator pretoka vode navzdol.

### ● Nastavitev temperature vode

- Zavrtnite regulator temperature vode **7**, da nastavite temperaturo vode.

#### Zvišanje:

- Zavrtnite regulator temperature vode navzdol.

#### Zmanjšanje:

- Zavrtnite regulator temperature vode navzgor.

### ● Omejitev temperature

Omejitev temperature preprečuje, da temperaturo vode pomotoma nastavite nad 38 °C. Če želite višjo temperaturo, pritisnite rdečo tipko na ročici za izbiro temperature in hkrati zavrtnite ročico za izbiro temperature navzdol, dokler ne dosežete zelene temperature.

### ● Funkcija eko-stop

Armaturo razpolaga s funkcijo eko-stop, ki omejuje pretok vode. Pritisnite tipko na ročici za regulacijo pretoka vode **6** in hkrati zavrtnite regulator pretoka vode navzgor, da nastavite večji pretok vode.

### ● Preklopnik dotoka vode za

## kopalno kad/prho (samo za HG00625A)

- Glejte sl. C.

**Napotek:** Če vodni tok prekinete z regulatorjem pretoka vode [6], se armatura samodejno preklopi na polnjenje kopalne kadi.

### ● Vzdrževanje in čiščenje

#### ● Nega in čiščenje armature

Upoštevajte, da je za sanitarne pipe potrebno posebno vzdrževanje. Zato upoštevajte naslednja navodila:

- Za čiščenje ne uporabljajte nobenih jedkih sredstev ali sredstev, ki vsebujejo alkohol, saj le-ti lahko poškodujejo izdelek.
- Armature čistite samo s čisto vodo, blagim čistilnim sredstvom in mehko krpo oz. usnjem.
- Mešalno šobo [5] v rednih časovnih presledkih odvijte in z nje odstranite ostanke vodnega kamna ali tujske.
- Tako preprečite kopičenje vodnega kamna:
  - Odvijte kartušo [8] in jo očistite vsake 3 mesece (glejte slike. D-J).

Pri neupoštevanju navodil za nego bo zelo verjetno prišlo do poškodb na površini. V takšnem primeru ne morete uveljaviti jamstvenih pavic.

### ● Odstranjevanje

Embalaža je narejena iz okolju primernih materialov, ki jih lahko oddate za recikliranje na lokalnih zbirališčih odpadkov.

O možnostih odstranjevanja odsluženega izdelka se lahko zanimate pri svoji občinski ali mestni upravi.

### ● Informacije

### ● Pitnost vode iz vodovoda

- Pri svojih krajevnih organih se pozanimajte o pitnosti vode v vašem mestu/občini.

### Na splošno velja za pitnost vode iz vodovoda naslednje priporočilo:

- Vodo iz vodovodne napeljave pustite teči kratek čas, če je v napeljavi mirovala dlje kot štiri ure. Postane vode ne uporabljajte za pripravo jedi in napitkov, še posebej pa ne za prehrano dojenčkov. V nasprotnem primeru se lahko pojavijo zdravstvene težave. Svežo vodo lahko prepoznate tako, da iz vodovodne napeljave teče občutno bolj hladna kot postana voda.
- Postane vode iz kromiranih napeljav ne uporabljajte za prehrano in/ali nego telesa, če ste alergični na nikelj. Takšna voda ima lahko visoko vsebnost niklja in lahko povzroči alergično reakcijo.
- Pitne vode iz svinčene napeljave ne uporabljajte za pripravo hrane za dojenčke in/ali za pripravo hrane med nosečnostjo. Svinec se izloča v pitno vodo in je pri dojenčkih in malčkih še posebej škodljiv za zdravje.

### ● Garancija

#### ● Postopek pri uveljavljanju garancije

Za zagotovitev hitre obdelave vašega primera vas prosimo, da sledite naslednjim napotkom:

Prosimo, da za vsa vprašanja pripravite račun in številko izdelka (IAN 385273\_2107) kot dokazilo o nakupu.

Številko izdelka najdete na identifikacijski ploščici, gravuri, naslovni strani v navodilih (spodaj levo) ali na nalepki na hrbtini ali spodnji strani.

Če pride do napačnega delovanja ali drugih pomanjkljivosti, se obrnite najprej na v nadaljevanju navedeni servisni oddelek po telefonu ali prek e-pošte. Izdelek, označen kot okvarjen, lahko nato brez poštnine pošljete na navedeni naslov servisa, zraven

pa priložite potrdilo o nakupu (blagajniški račun)  
in navedite, za kakšno pomanjkljivost gre in kdaj je  
nastala.

## ● Servis

### **Servis Slovenija**

Tel.: 080082034

E-Mail: [owim@lidl.si](mailto:owim@lidl.si)



## Pooblašчени serviser:

OWIM GmbH & Co. KG  
Stiftsbergstraße 1  
74167 Neckarsulm  
NEMČIJA

Servisna telefonska številka: 080082034

## Garancijski list

1. S tem garancijskim listom OWIM GmbH & Co. KG, Stiftsbergstraße 1, 74167 Neckarsulm, Nemčija jamčimo, da bo izdelek v garancijskem roku ob normalni in pravilni uporabi brezhibno deloval in se zavezujemo, da bomo ob izpolnjenih spodaj navedenih pogojih odpravili morebitne pomanjkljivosti in okvare zaradi napak v materialu ali izdelavi oziroma po svoji presoji izdelek zamenjali ali vrnili kupnino.
2. Garancija je veljavna na ozemlju Republike Slovenije.
3. Garancijski rok za proizvod je 5 let od datuma izročitve blaga. Datum izročitve blaga je razviden iz računa.
4. Kupec je dolžan okvaro javiti pooblaščenemu servisu oziroma se informirati o nadaljnjih postopkih na zgoraj navedeni telefonski številki. Svetujemo vam, da pred tem natančno preberete navodila o sestavi in uporabi izdelka.
5. Kupec je dolžan pooblaščenemu servisu predložiti garancijski list in račun, kot potrdilo in dokazilo o nakupu ter dnevu izročitve blaga.
6. V primeru, da proizvod popravlja nepooblaščen servis ali oseba, kupec ne more uveljavljati zahtevkov iz te garancije.
7. Vzroki za okvaro oziroma nedelovanje izdelka morajo biti lastnosti stvari same in ne vzroki, ki so zunaj proizvajalčeve oziroma prodajalčeve sfere. Kupec ne more uveljavljati zahtevkov iz te garancije, če se ni držal priloženih navodil za sestavo in uporabo izdelka ali če je izdelek kakorkoli spremenjen ali nepravilno vzdrževan.
8. Jamčimo servis in rezervne dele še 3 leta po preteku garancijskega roka.
9. Obrabni deli oz. potrošni material so izvzeti iz garancije.
10. Vsi potrebni podatki za uveljavljanje garancije se nahajajo na dveh ločenih dokumentih (garancijski list, račun).
11. Ta garancija proizvajalca ne izključuje pravic potrošnika, ki izhajajo iz odgovornosti prodajalca za napake na blagu.

Prodajalec:

Lidl Slovenija d.o.o. k.d., Pod lipami 1, SI-1218 Komenda

**OWIM GmbH & Co. KG**

Stiftsbergstraße 1  
74167 Neckarsulm  
GERMANY

Model no.: HG00625A/HG00625B  
Version: 02/2022

Stand der Informationen · Last Information Update  
Version des informations · Stand van de informatie  
Stan informacjii · Stav informací · Stav informácií  
Estado de las informaciones · Tilstand af information  
Versione delle informazioni · Információk állása · Stanje  
informacij; 11/2021 · Ident.No.: HG00625A/B112021-8



IAN 385273\_2107