

/// PARKSIDE®



FALT-ARBEITSBOCK

WWS-FAB-H01

DE AT CH

FALT-ARBEITSBOCK

Bedienungsanleitung

IAN 494812_2504

DE AT CH

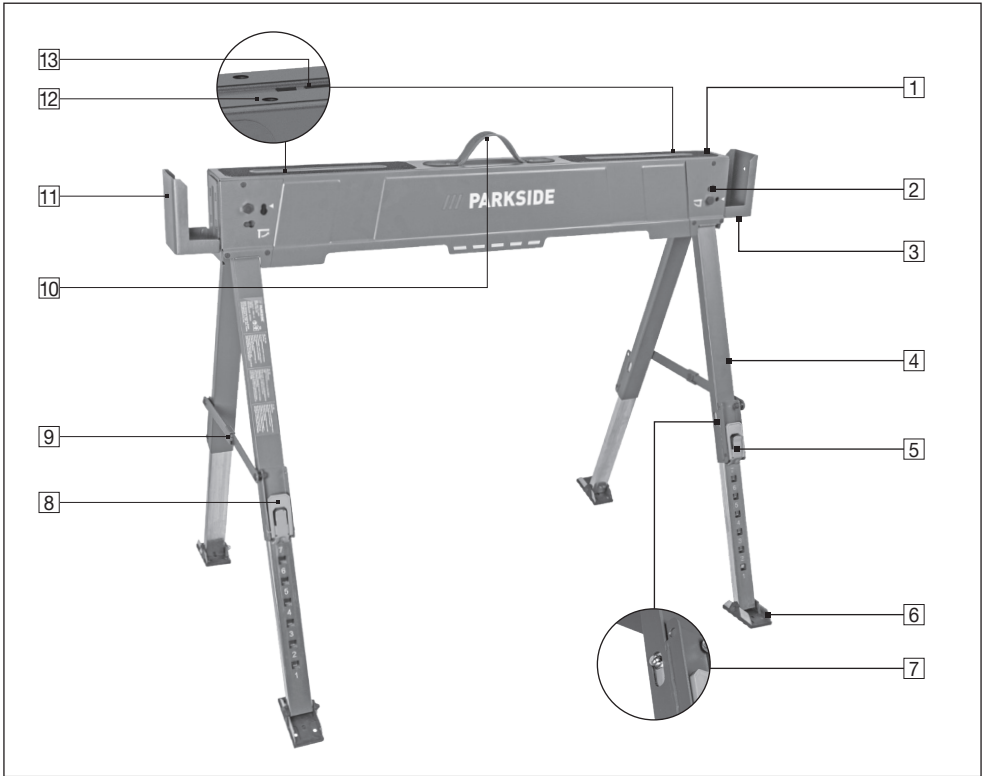

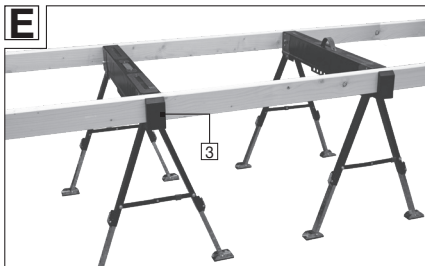
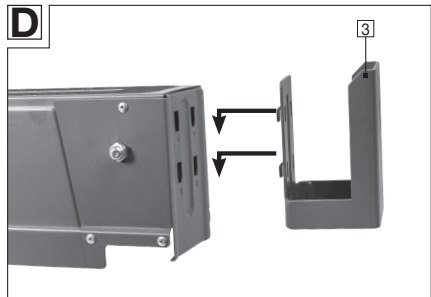
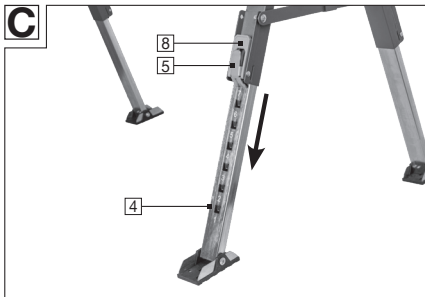
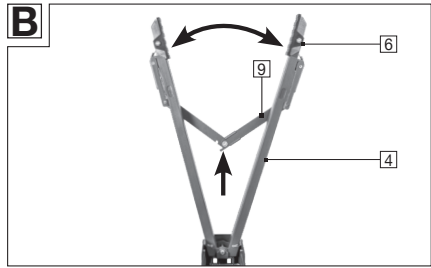
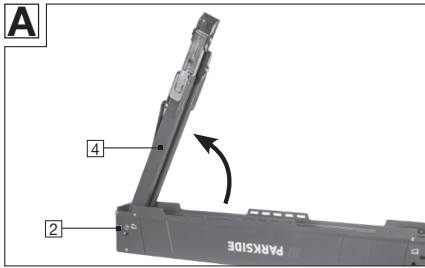

1. Einleitung

Wir beglückwünschen Sie zum Kauf Ihres neuen Produkts. Sie haben sich damit für ein hochwertiges Produkt entschieden. Machen Sie sich vor der ersten Inbetriebnahme mit dem Produkt vertraut. Lesen Sie hierzu aufmerksam die nachfolgende Bedienungsanleitung und die Sicherheitshinweise. Benutzen Sie das Produkt nur wie beschrieben und für die angegebenen Einsatzbereiche. Bewahren Sie diese Anleitung an einem sicheren Ort auf. Händigen Sie alle Unterlagen bei Weitergabe des Produktes an Dritte mit aus.

2. Bestimmungsgemäße Verwendung

Dieses Produkt ist ausschließlich für den Privatgebrauch im Hobby und Do-It-Yourself-Bereich für folgende Zwecke bestimmt:

- um etwas auf stabile Weise zu erhöhen (aufbocken) beziehungsweise um einen stabilen Abstand zu einem Untergrund zu schaffen

Andere Verwendungen oder Veränderungen des Produkts gelten als nicht bestimmungsgemäß und können Verletzungsgefahren und / oder Beschädigungen des Produkts nach sich ziehen.

Für aus bestimmungswidriger Verwendung entstandene Verletzungen oder Schäden übernimmt der Hersteller keine Haftung.

Das Produkt ist nicht für den gewerblichen Einsatz bestimmt.

3. Verwendete Symbole

Die folgenden Symbole und Signalworte werden auf dem Arbeitsbock oder auf der Verpackung verwendet.



Bedienungsanleitung lesen.

Die Modellbezeichnung auf dem Arbeitsbock ist eine Kombination aus Buchstaben und Ziffern.

WWS-FAB-H01

=

Falt-Arbeitsbock

4. Teilebezeichnung

- 1 Arbeitsbockschiene
- 2 Bolzen A
- 3 Aufnahme
- 4 Beine
- 5 Verriegelungstaste
- 6 Füße
- 7 Bolzen B
- 8 Hebel
- 9 Querstrebe
- 10 Tragegriff
- 11 Befestigungsöffnung für Balken
- 12 Befestigungsöffnung für Platten
- 13 Zwingenaufnahme

5. Technische Daten

geschlossen (ohne Arme)	895 x 95 x 136 mm
geöffnet - niedrigste Position	1030 x 510 x 605 mm
geöffnet - höchste Position	1030 x 695 x 845 mm
einstellbare Arbeitshöhen	605 / 635 / 665 / 695 / 725 / 755 / 785 / 815 / 845 mm
Gewicht	8600g
Balken (Maße)	44 x 94 mm

6. Sicherheitshinweise

Lesen Sie alle Sicherheitshinweise und Anweisungen. *Versäumnisse bei der Einhaltung der Sicherheitshinweise und Anweisungen können schwere Verletzungen verursachen.*

- a) **Nur zur Verwendung auf festem und ebenem Untergrund.** *Der Untergrund muss sauber, trocken und frei von jeglichen Ablagerungen sein.*
- b) **Keine Last auflegen, welche seitlich übersteht. Diesen Arbeitsbock nicht als Gerüstbock verwenden. Die Sicherungs- und Verstelleinrichtungen auf korrekten Sitz überprüfen. Bei beschädigter Sicherungs- oder Verstelleinrichtung oder beschädigter Schweißnaht diesen Arbeitsbock nicht mehr benutzen.**
- c) **Prüfen Sie in regelmäßigen Abständen jede einzelne Schraubverbindung auf ihre Festigkeit.**
- d) **Stellen Sie sicher, dass alle vier Beine fest auf dem Boden stehen.** *Wenn der Arbeitsbock nicht gerade und ebenerdig steht, können aufgelegte Lasten herunterfallen und beschädigt werden und auch zu schweren Verletzungen oder zum Tod führen.*
- e) **Stapeln Sie keine Arbeitsböcke.**
- f) **Verwenden Sie den Arbeitsbock nicht als Stehleiter oder Stehplattform.**
- g) **Die Beine des Arbeitsbocks müssen vollständig geöffnet und mit der Querstrebe arretiert werden.**
- h) **Überschreiten Sie nie die gleichmäßig verteilte Last von 600 kg auf dem Arbeitsbock.**

 Gleichmäßig verteilte Last bedeutet, dass das Gesamtgewicht auf der oberen Schiene verteilt ist. Das Gesamtgewicht, das auf zwei identische Arbeitsböcke aufgebracht werden kann, ist doppelt so hoch wie die Nennlast eines Arbeitsbocks.

7. Arbeitsbock aus-/zusammenklappen (Abb. A - B)

- Legen Sie den Arbeitsbock verkehrt auf eine ebene Fläche.
- Drücken Sie den Bolzen A [2] ein und klappen Sie das Gestell der Beine [4] aus.
 - Das Gestell rastet hörbar in Endposition ein.
- Ziehen Sie die Beine auseinander. Drücken Sie die Querstrebe [9] flach.
- Wiederholen Sie den Vorgang auf der anderen Seite.
- Drehen Sie den Arbeitsbock um.
 - Stellen Sie sicher, dass die Füße [6] ausgeklappt und in Kontakt mit dem Boden sind.
- Zum Einklappen der Beine gehen Sie in umgekehrter Reihenfolge vor.

8. Arbeitshöhe einstellen (Abb. C)

Erhöhen:

- Legen Sie den Hebel [8] um.
- Drücken und halten Sie die Verriegelungstaste [5].
- Ziehen Sie die Beine [4] nach unten aus der Führung, bis die Verriegelung in der gewünschten Position eingerastet ist.
- Legen Sie den Hebel wieder um.
 - Beachten Sie, dass die Beine in der höchsten Position einrasten. Diese können nur durch das Drücken des Bolzens B [7] vollständig entnommen werden.

Senken:

- Legen Sie den Hebel **[8]** um.
- Drücken und halten Sie die Verriegelungstaste **[5]**.
- Ziehen Sie das Bein **[4]** zuerst etwas aus der Führung heraus und schieben Sie es anschließend nach oben, bis die gewünschte Position erreicht ist.
- Legen Sie den Hebel wieder um.
 - Wenn die Beine sich in der höchsten Position befinden, drücken und halten Sie zusätzlich den Bolzen B **[7]**, um die Verriegelung zu lösen.

9. Arbeitsböcke verbinden (Abb. D-E)

- Stecken Sie die Aufnahme **[3]** in die korrespondierende Öffnung am Arbeitsbock.
- Drücken Sie die Aufnahme nach unten.
 - Durch den Druck nach unten rastet die Aufnahme in der Vorrichtung ein und ist gesichert.
- Wiederholen Sie den Vorgang auf der zweiten Seiten.
- Setzen Sie ein Kantholz - Maße 44 x 94 mm (nicht im Lieferumfang enthalten) jeweils auf der gleichen Seite in die Aufnahme zweier Arbeitsböcke (zweiter Arbeitsbock nicht im Lieferumfang enthalten).

10. Platte und Balken befestigen

- Spannen Sie die Platte oder den Balken mit einer geeigneten Spannvorrichtung (z. B. M6-Schraube oder Schnellspannzwinge, nicht im Lieferumfang enthalten) in die vorgesehene Öffnung **[11]** / **[12]** / **[13]** ein.

11. Wartung und Reinigung

- Prüfen Sie in regelmäßigen Abständen, ob alle Schraubverbindungen ausreichend fest angezogen sind und ziehen Sie ggf. alle Schraubverbindungen nach.

- Reinigen Sie das Produkt mit einem trockenen, fusselfreien Tuch.
- Verwenden Sie zur Reinigung keinesfalls ätzende oder aggressive Reinigungsmittel, da sie das Produkt beschädigen können.

12. Transport

- Transportieren Sie den Arbeitsbock vor Stößen und Vibrationen geschützt und in der Originalverpackung.
- Klappen Sie die Beine ein (siehe Kapitel „Arbeitsbock aus-/zusammenklappen“).
- Tragen Sie den Arbeitsbock am Tragegriff **[10]**.

13. Entsorgung



Entsorgen Sie die Verpackung sortenrein. Geben Sie Pappe und Karton zum Altpapier, Folien in die Wertstoff-Sammlung.

Möglichkeiten zur Entsorgung des ausgedienten Produkts erfahren Sie bei Ihrer Gemeinde- oder Stadtverwaltung.

14. Garantie

Garantie der Firma Walter Werkzeuge Salzburg GmbH

Sehr geehrte Kundin, sehr geehrter Kunde, Sie erhalten auf dieses Gerät 3 Jahre Garantie ab Kaufdatum. Im Falle von Mängeln dieses Produkts stehen Ihnen gegen den Verkäufer des Produkts gesetzliche Rechte zu. Diese gesetzlichen Rechte werden durch unsere im Folgenden dargestellte Garantie nicht eingeschränkt.

Garantiebedingungen

Die Garantiefrist beginnt mit dem Kaufdatum. Bitte bewahren Sie den Originalkassenbon gut auf. Diese Unterlage wird als Nachweis für den Kauf benötigt. Tritt innerhalb von drei Jahren ab dem Kaufdatum dieses Produkts ein Material oder Fabrikationsfehler auf, wird das

Produkt von uns – nach unserer Wahl – für Sie kostenlos repariert oder ersetzt. Diese Garantieleistung setzt voraus, dass innerhalb der Drei-Jahres-Frist das defekte Gerät und der Kaufbeleg (Kassenbon) vorgelegt und schriftlich kurz beschrieben wird, worin der Mangel besteht und wann er aufgetreten ist.

Wenn der Defekt von unserer Garantie gedeckt ist, erhalten Sie das reparierte oder ein neues Produkt zurück. Mit Reparatur oder Austausch des Produkts beginnt kein neuer Garantiezeitraum.

Garantiezeit und gesetzliche Mängelansprüche

Die Garantiezeit wird durch die Gewährleistung nicht verlängert. Dies gilt auch für ersetzte und reparierte Teile. Eventuell schon beim Kauf vorhandene Schäden und Mängel müssen sofort nach dem Auspacken gemeldet werden. Nach Ablauf der Garantiezeit anfallende Reparaturen sind kostenpflichtig.

Garantieumfang

Das Gerät wurde nach strengen Qualitätsrichtlinien sorgfältig produziert und vor Anlieferung gewissenhaft geprüft. Die Garantieleistung gilt für Material- oder Fabrikationsfehler. Diese Garantie erstreckt sich nicht auf Produktteile, die normaler Abnutzung ausgesetzt sind und daher als Verschleißteile angesehen werden können oder für Beschädigungen an zerbrechlichen Teilen, z. B. Schalter, Akkus oder die aus Glas gefertigt sind.

Diese Garantie verfällt, wenn das Produkt beschädigt, nicht sachgemäß benutzt oder gewartet wurde. Für eine sachgemäße Benutzung des Produkts sind alle in der Bedienungsanleitung aufgeführten Anweisungen genau einzuhalten. Verwendungszwecke und Handlungen, von denen in der Bedienungsanleitung abgeraten oder vor denen gewarnt wird, sind unbedingt zu vermeiden. Das Produkt ist lediglich für den privaten und nicht für den gewerblichen Gebrauch bestimmt. Bei missbräuchlicher und unsachgemäßer Behandlung, Gewaltanwendung und bei Eingriffen, die nicht von unserer autorisierten Serviceniederlassung vorgenommen wurden, erlischt die Garantie.

Abwicklung im Garantiefall

Um eine schnelle Bearbeitung Ihres Anliegens zu gewährleisten, folgen Sie bitte den folgenden Hinweisen:

- Bitte halten Sie für alle Anfragen den Kassenbon und die Artikelnummer (z. B. IAN 12345) als Nachweis für den Kauf bereit.
- Die Artikelnummer entnehmen Sie bitte dem Typenschild, einer Gravur, auf dem Titelblatt Ihrer Bedienungsanleitung (unten links) oder als Aufkleber auf der Rück- oder Unterseite.
- Sollten Funktionsfehler oder sonstige Mängel auftreten, kontaktieren Sie zunächst die nachfolgend benannte Serviceabteilung **telefonisch** oder per **E-Mail**.
- Ein als defekt erfasstes Produkt können Sie dann unter Beifügung des Kaufbelegs (Kassenbon) und der Angabe, worin der Mangel besteht und wann er aufgetreten ist, für Sie portofrei an die Ihnen mitgeteilte Serviceanschrift übersenden.

Auf www.lidl-service.com können Sie diese und viele weitere Handbücher, Produktvideos und Software herunterladen.

15. Service

DE AT

Walter Werkzeuge Salzburg GmbH
E-Mail: service@walteronline.com
Tel.: 00800 925 837 88
IAN 494812_2504

CH

Zeitlos Vertriebs GmbH
E-Mail: service-ch@walteronline.com
Tel.: 00800 09 34 85 67
IAN 494812_2504

Lieferant

Bitte beachten Sie, dass die folgende Anschrift keine Serviceanschrift ist. Kontaktieren Sie zunächst die oben benannte Servicestelle.

Walter Werkzeuge Salzburg GmbH
Gewerbeparkstr. 9, 5081 Anif, Österreich

Walter Werkzeuge Salzburg GmbH

Gewerbeparkstr. 9
5081 Anif, Österreich

V. 1.0

Stand der Informationen:

09/2025

IAN 494812_2504