



PDF ONLINE  
[www.lidl-service.com](http://www.lidl-service.com)



# TOWER CLOTHES AIRER/TURMWÄSCHESTÄNDER/ ÉTENDOIR À LINGE TOUR

GB IE NI MT

## TOWER CLOTHES AIRER

Assembly instructions and safety notes

FR BE CH

## ÉTENDOIR À LINGE TOUR

Instructions de montage et consignes de sécurité

PL

## SUSZARKA WIELOPOZIOMOWA

Wskazówki dotyczące montażu oraz bezpieczeństwa

SK

## SUŠIAK NA BIELIŽEŇ

Montážne a bezpečnostné pokyny

DK

## HØJT TØRRESTATIV

Monterings- og sikkerhedsanvisninger

HU

## RUHASZÁRÍTÓ TORONY

Szerelési- és Biztonsági utasítások

DE AT BE CH

## TURMWÄSCHESTÄNDER

Montage- und Sicherheitshinweise

NL BE

## TOREN WASREK

Montage- en veiligheidsinstructies

CZ

## SUŠÁK NA PRÁDLO

Montážní a bezpečnostní pokyny

ES

## TENEDERO DE TORRE

Instrucciones de montaje y seguridad

IT CH MT

## STENDIBIANCHERIA VERTICALE

Manuale di istruzioni di montaggio e di sicurezza

IAN 506811\_2507



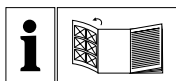

GB IE NI MT

Before reading, unfold the page containing the illustrations and familiarise yourself with all functions of the device.

DE AT BE CH

Klappen Sie vor dem Lesen die Seite mit den Abbildungen aus und machen Sie sich anschließend mit allen Funktionen des Gerätes vertraut.

FR BE CH

Avant de lire le mode d'emploi, ouvrez la page contenant les illustrations et familiarisez-vous ensuite avec toutes les fonctions de l'appareil.

NL BE

Vouw vóór het lezen de pagina met de afbeeldingen open en maak u vertrouwd met alle functies van het apparaat.

PL

Przed przeczytaniem proszę rozłożyć stronę z ilustracjami, a następnie proszę zapoznać się z wszystkimi funkcjami urządzenia.

CZ

Před čtením si otevřete stranu s obrázky a potom se seznámte se všemi funkcemi přístroje.

SK

Pred čítaním si odklopte stranu s obrázkami a potom sa oboznámte so všetkými funkciami prístroja.

ES

Antes de empezar a leer abra la página que contiene las imágenes y, en seguida, familiarícese con todas las funciones del dispositivo.

DK

Før du læser, vend siden med billeder frem og bliv bekendt med alle apparatets funktioner.

IT CH MT

Prima di leggere aprire la pagina con le immagini e prendere confidenza con le diverse funzioni dell'apparecchio.

HU

Olvasás előtt kattintson az ábrát tartalmazó oldalra és végezetül ismerje meg a készülék mindegyik funkcióját.



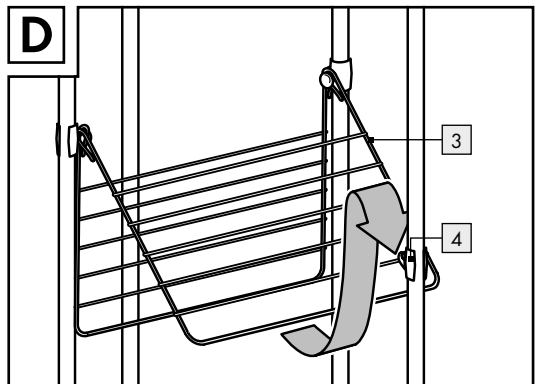
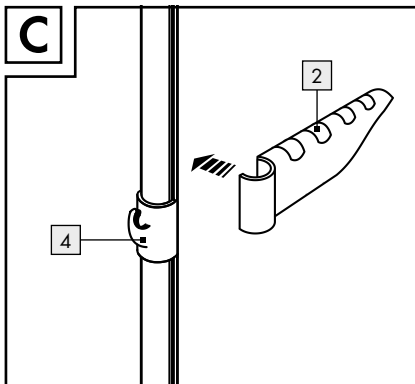
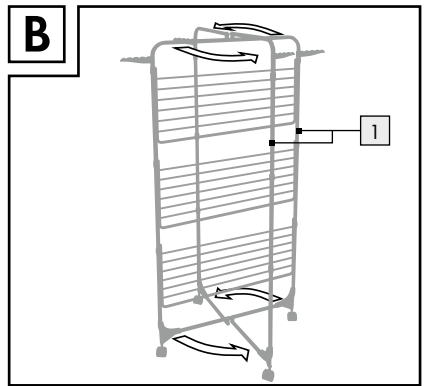
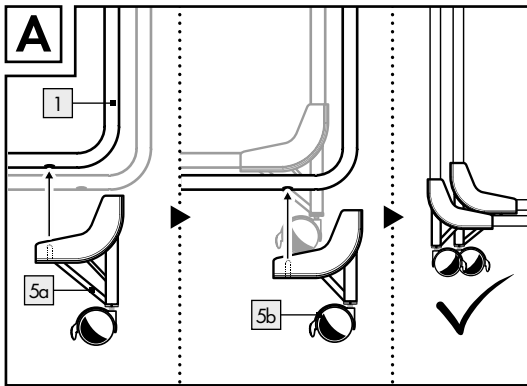
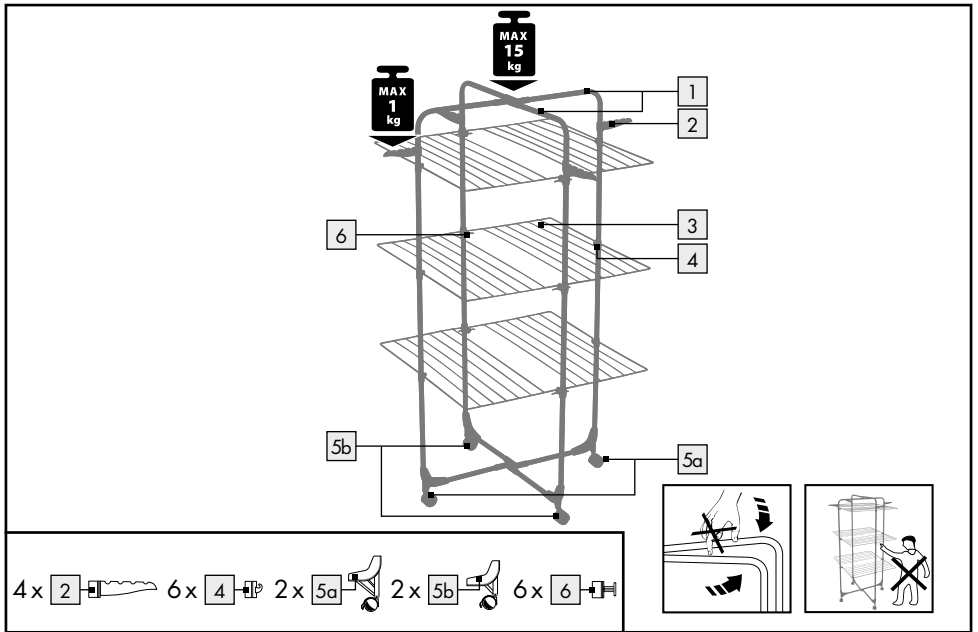





GB/IE/NI/MT	Assembly instructions and safety notes	Page	5
DE/AT/BE/CH	Montage- und Sicherheitshinweise	Seite	11
FR/BE/CH	Instructions de montage et consignes de sécurité	Page	17
NL/BE	Montage- en veiligheidsinstructies	Pagina	25
PL	Wskazówki dotyczące montażu oraz bezpieczeństwa	Strona	33
CZ	Montážní a bezpečnostní pokyny	Strana	41
SK	Montážne a bezpečnostné pokyny	Strana	47
ES	Instrucciones de montaje y seguridad	Página	53
DK	Monterings- og sikkerhedsanvisninger	Side	59
IT/CH/MT	Manuale di istruzioni di montaggio e di sicurezza	Pagina	65
HU	Szerelési- és Biztonsági utasítások	Oldal	73

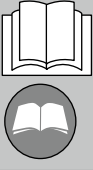



<b>List of pictograms used</b> .....	Page 6
<b>Introduction</b> .....	Page 6
Intended use .....	Page 6
Parts description .....	Page 7
Technical data .....	Page 7
Scope of delivery .....	Page 7
<b>Safety instructions</b> .....	Page 7
<b>Assembling the product</b> .....	Page 8
<b>Collapsing the product</b> .....	Page 8
<b>Cleaning, maintenance and storage</b> .....	Page 8
<b>Maintenance</b> .....	Page 9
<b>Disposal</b> .....	Page 9
<b>Manufacturer / Service</b> .....	Page 9
<b>Warranty</b> .....	Page 9

## List of pictograms used

	<p>Please read the instructions for use!</p>		<p>Observe the warnings and safety instructions!</p>
	<p>Danger to life and accident hazard for toddlers and small children!</p>		<p>Dispose of the packaging and device in an environmentally friendly manner!</p>
	<p>Safety information Instructions for use</p>		<p>Dispose of plastic, metal and composite packaging in the yellow recycling container.</p>
	<p>Dispose of paper and cardboard packaging in the blue recycling container.</p>		<p>Dispose of plastic, metal and composite packaging in the yellow recycling container.</p>

## Tower clothes aier

### ● Introduction



Congratulations on the purchase of your new product. You have chosen a high-quality product. The assembly instructions are a part of this product. Please read the complete assembly instructions before using this product and observe the instructions. Keep these assembly instructions in a safe place and also include them if you pass the product on to others.

### ● Intended use

This product is suitable for hanging laundry within a small space and is only intended for use in an indoor environment. Any other use or product modification is prohibited and will result in damage. Misuse may also result in other life-threatening risks and injuries. This product was designed for domestic use only. It is not intended for commercial use. The manufacturer is not liable for damages due to improper use.

## ● Parts description

- 1 Frame parts
- 2 Rotatable holder
- 3 Grid
- 4 Hooks
- 5a Castor (high)
- 5b Castor (low)
- 6 Bolt

## ● Technical data

Item number: CS92185H  
Total line length: 30 m  
Weight: 3.80 kg  
Dimensions  
(W x H x D): unfolded  
65 x 136 x 70 cm/  
collapsed  
70 x 136 x 2 cm  
Max. load: 15 kg  
Production ID: 03/2026

## ● Scope of delivery

- 1 Tower clothes aier
- 4 Rotatable holder
- 2 Castors (high)
- 2 Castors (low)
- 6 Bolts
- 6 Hooks
- 1 Set of assembly instructions



## Safety instructions

READ THE INSTRUCTIONS FOR USE BEFORE USING THE PRODUCT! KEEP ALL SAFETY INFORMATION AND INSTRUCTIONS FOR FUTURE REFERENCE!

-  **⚠ WARNING!**  
**DANGER TO LIFE AND RISK OF ACCIDENTS FOR INFANTS AND CHILDREN!** Never leave children alone and unsupervised with the packaging material. It poses a danger of suffocation. Keep this product out of the reach of children. This product is not a toy.
- The product is not a climbing frame or toy. Make sure that nobody, especially a child, pulls themselves up using the product.
- Do not use the product outdoors or put it out in a storm.
- Only place the product on a level, solid surface.
- Make sure the product is stable and only use it on even and firm surfaces.
- Only hang laundry with a max. total weight of 15 kg on the washing lines.

- Be careful with your hands and fingers when setting up and collapsing the product.
- Do not sit or lean on the product.
- **RISK OF DAMAGE!** Improper use of the tower clothes airer, such as hanging too much laundry or distributing laundry unevenly, can result in damage or cause the tower clothes airer to tip over.
- Regularly inspect the tower clothes airer for damage, as well as before each use.
- Do not use the tower clothes airer for hanging up or storing other items.
- Never use the tower clothes airer if it is damaged.
- Never attempt to repair the product yourself.
- Distribute your laundry evenly on the tower clothes airer.
- Spare parts are available for this tower clothes airer upon request. If you need these, please contact our service center.

## ● Assembling the product

- Attach the castors **5a**, **5b** to the frame parts **1** (see Fig. A).

**Note:** By pressing down the locking lever you can fix the castors **5a**, **5b**.

- Unfold the frame parts **1** in the direction of the arrow (see Fig. B).
- Attach the rotatable holders **2** by clipping them onto the frame parts **1**, as shown in Fig. C.
- Hold up the grid **3** and then fold it down into the hooks **4** provided for this purpose (see Fig. D). Repeat this process for all of the grids **3**.

## ● Collapsing the product

- Separate the grids **3** from the hooks **4** and screw these down.
- Collapse the frame parts **1** in the opposite direction of the arrow.

## ● Cleaning, maintenance and storage

- Do not use harsh cleaning agents or scouring agents.
- Clean the product regularly using a soft sponge and some soapy water.

- Store the tower clothes airer in a dry, closed space which is inaccessible to children.

## ● Maintenance

- Repairs and maintenance work must be carried out by a specialist in accordance with the manufacturer's instructions.

## ● Disposal

The packaging is made from environmentally-friendly materials which can be disposed of through your local recycling facilities.

Contact your local refuse disposal authority for more details of how to dispose of your worn-out product.

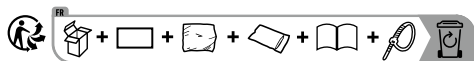

The product incl. accessories, manual and packaging materials are recyclable and are subject to extended producer responsibility. Dispose them separately, following the illustrated Info-tri (sorting information), for better waste treatment. The Triman logo is valid in France only.

## ● Manufacturer/ Service

Casa Si Marketing- und  
VertriebsgmbH  
Obkirchergasse 36  
1190 Wien  
AUSTRIA

Tel.: 00800 440 28 62 0 (GB)  
+43 1 440 28 62 (IE)  
00800 440 28 62 0 (NI)  
Fax: +43 1 440 28 62 17  
Email: [service@casasi.com](mailto:service@casasi.com)  
[www.casasi.com](http://www.casasi.com)

### **IAN 506811\_2507**

Please have your receipt and the item number (IAN 506811\_2507) ready as your proof of purchase when enquiring about your product.

## ● Warranty

The product has been manufactured to strict quality guidelines and meticulously examined before delivery. In the event of material or manufacturing defects you have legal rights against the retailer of this product. Your legal rights are not limited in any way by our warranty detailed below.

The warranty for this product is 3 years from the date of purchase. The warranty period begins on the date of purchase. Keep the original sales receipt in a safe location as this document is required as proof of purchase.

cartridges), nor damage to fragile parts, e.g. switches or glass parts.



Any damage or defects already present at the time of purchase must be reported without delay after unpacking the product.











Should the product show any fault in materials or manufacture within 3 years from the date of purchase, we will repair or replace it – at our choice – free of charge to you. The warranty period is not extended as a result of a claim being granted. This also applies to replaced and repaired parts.

This warranty becomes void if the product has been damaged, or used or maintained improperly.

The warranty covers material or manufacturing defects. This warranty does not cover product parts subject to normal wear and tear, thus considered consumables (e.g. batteries, rechargeable batteries, tubes,

<b>Legende der verwendeten Piktogramme</b> .....	Seite 12
<b>Einleitung</b> .....	Seite 12
Bestimmungsgemäßer Gebrauch .....	Seite 12
Teilebeschreibung .....	Seite 13
Technische Daten .....	Seite 13
Lieferumfang .....	Seite 13
<b>Sicherheitshinweise</b> .....	Seite 13
<b>Produkt montieren</b> .....	Seite 14
<b>Produkt zusammenklappen</b> .....	Seite 15
<b>Reinigung, Pflege und Lagerung</b> .....	Seite 15
<b>Wartung</b> .....	Seite 15
<b>Entsorgung</b> .....	Seite 15
<b>Hersteller / Service</b> .....	Seite 15
<b>Garantie</b> .....	Seite 16

## Legende der verwendeten Piktogramme

 	<p>Bedienungsanleitung lesen!</p>		<p>Warn- und Sicherheitshinweise beachten!</p>
	<p>Lebens- und Unfallgefahr für Kleinkinder und Kinder!</p>	  	<p>Entsorgen Sie Verpackung und Gerät umweltgerecht!</p>
	<p>Sicherheitshinweise Handlungsanweisungen</p>		<p>Kunststoff-, Metall- und Verbundverpackungen im gelben Wertstoffcontainer entsorgen.</p>
	<p>Papier- und Kartonverpackungen im blauen Wertstoffcontainer entsorgen.</p>		<p>Kunststoff-, Metall- und Verbundverpackungen im gelben Wertstoffcontainer entsorgen.</p>

## Turmwäscheständer

### ● Einleitung



Wir beglückwünschen Sie zum Kauf Ihres neuen Produkts.

Sie haben sich damit für ein hochwertiges Produkt entschieden. Die Montageanleitung ist Bestandteil dieses Produkts. Bitte lesen Sie vor der Verwendung diese Montageanleitung vollständig durch und beachten Sie die Hinweise. Bewahren Sie die Montageanleitung gut auf und

geben Sie diese auch an eventuelle Nachbesitzer weiter.

### ● Bestimmungsgemäßer Gebrauch

Dieses Produkt ist zum Aufhängen von Wäsche auf kleinstem Raum geeignet und ist nur für den Innenbereich vorgesehen. Eine andere Verwendung als zuvor beschrieben oder eine Veränderung des Produkts ist nicht zulässig und führt zur Beschädigung. Darüber hinaus können weitere lebensgefährliche Gefahren und

Verletzungen die Folgen sein. Dieses Produkt wurde ausschließlich für den Hausgebrauch konzipiert. Es ist nicht für den kommerziellen Gebrauch vorgesehen. Für durch unsachgemäße Verwendung entstandene Schäden übernimmt der Hersteller keine Haftung.

## ● Teilebeschreibung

- 1 Rahmenteile
- 2 Schwenkbarer Halter
- 3 Gitter
- 4 Einhängehaken
- 5a Rolle (hoch)
- 5b Rolle (niedrig)
- 6 Stift

## ● Technische Daten

Artikelnummer: CS92185H  
Gesamt-  
Leinenlänge: 30 m  
Gewicht: 3,80 kg  
Maße (B x H x T): aufgeklappt  
65 x 136 x  
70cm/  
geschlossen  
70 x 136 x 2 cm  
Max. Belastung: 15 kg  
Produktions-ID: 03/2026

## ● Lieferumfang

- 1 Turmwäscheständer
- 4 Schwenkbare Halter
- 2 Rollen (hoch)
- 2 Rollen (niedrig)
- 6 Stifte
- 6 Einhängehaken
- 1 Montageanleitung



## Sicherheitshinweise

LESEN SIE DIE BEDIENUNGS-ANLEITUNG VOR DER VERWENDUNG DES PRODUKTS! BEWAHREN SIE ALLE SICHERHEITSHINWEISE UND ANWEISUNGEN FÜR DIE ZUKUNFT AUF!



### **! WARNUNG!**

### **LEBENS- UND UNFALLGEFAHR FÜR KLEINKINDER UND KINDER!**

Lassen Sie Kinder niemals unbeaufsichtigt mit dem Verpackungsmaterial. Es besteht Erstickungsgefahr. Halten Sie das Produkt von Kindern fern. Das Produkt ist kein Spielzeug.

- Das Produkt ist kein Klettergerüst oder Spielzeug. Achten Sie darauf, dass keine Personen,

- insbesondere Kinder, sich an dem Produkt hochziehen.
- Verwenden Sie das Produkt nicht im Freien bzw. setzen Sie es keinem Sturm aus.
  - Stellen Sie das Produkt nur auf einen ebenen Untergrund.
  - Achten Sie auf einen sicheren Stand und verwenden Sie das Produkt nur auf ebenen und festen Böden.
  - Hängen Sie nur Wäsche bis zu einem Gesamtgewicht von max. 15 kg an die Wäscheleinen.
  - Achten Sie auf Ihre Hände und Finger, wenn Sie das Produkt aufstellen oder zusammenklappen.
  - Setzen Sie sich nicht auf das Produkt und lehnen Sie sich nicht daran an.
  - **BESCHÄDIGUNGSGEFAHR!** Unsachgemäßer Umgang mit dem Turmwäscheständer, wie z. B. zu viel oder ungleichmäßig verteilte Wäsche, kann zu Beschädigungen oder zum Umkippen des Turmwäscheständers führen.
  - Überprüfen Sie den Turmwäscheständer regelmäßig und vor jeder Verwendung auf Beschädigungen.
  - Verwenden Sie den Turmwäscheständer nicht als sonstige Ablage oder Abstellmöglichkeit.

- Verwenden Sie den Turmwäscheständer keinesfalls, wenn er beschädigt ist.
- Versuchen Sie nie, das Produkt selbst zu reparieren.
- Verteilen Sie Ihre Wäsche gleichmäßig auf dem Turmwäscheständer.
- Für diesen Turmwäscheständer sind Ersatzteile bei Bedarf vorhanden. Bitte wenden Sie sich bei Bedarf an unsere Servicestelle.

## ● Produkt montieren

- Befestigen Sie die Rollen 5a, 5b an den Rahmenteil 1 (siehe Abb. A).
- Hinweis:** Durch ein Hinabdrücken des Feststellhebels können Sie die Rollen 5a, 5b fixieren.
- Klappen Sie die Rahmenteil 1 in Pfeilrichtung auseinander (siehe Abb. B).
  - Befestigen Sie die schwenkbaren Halter 2, indem Sie diese, wie in Abbildung C gezeigt, auf die Rahmenteil 1 drücken.
  - Halten Sie die Gitter 3 aufrecht und klappen Sie anschließend diese in die dafür vorgesehenen Einhängenhaken 4 hinunter (siehe Abb. D). Wiederholen Sie diesen Vorgang für alle Gitter 3.

## ● **Produkt** **zusammenklappen**

- Trennen Sie die Gitter **3** von den Einhängenhaken **4** und drehen Sie diese hinunter.
- Klappen Sie die Rahmenteile **1** in entgegengesetzte Pfeilrichtung zusammen.

## ● **Reinigung, Pflege** **und Lagerung**

- Verwenden Sie keine scharfen Reinigungs- und Scheuermittel.
- Reinigen Sie das Produkt regelmäßig mit einem weichen Schwamm und etwas Seifenwasser.
- Lagern Sie den Turmwäscheständer an einem trockenen, geschlossenen und für Kinder unzugänglichen Ort auf.

## ● **Wartung**

- Reparaturen und Wartungsarbeiten müssen von einer fachmännischen Person und den Anleitungen des Herstellers entsprechend durchgeführt werden.

## ● **Entsorgung**

Die Verpackung besteht aus umweltfreundlichen Materialien, die Sie über die örtlichen Recyclingstellen entsorgen können.

Möglichkeiten zur Entsorgung des ausgedienten Produkts erfahren Sie bei Ihrer Gemeinde oder Stadtverwaltung.



Das Produkt inkl. Zubehör, die Anleitung und die Verpackungsmaterialien sind recyclebar und unterliegen einer erweiterten Herstellerverantwortung. Entsorgen Sie diese getrennt, den abgebildeten Info-tri (Sortierinformation) folgend, für eine bessere Abfallbehandlung. Das Triman-Logo gilt nur für Frankreich.

## ● **Hersteller / Service**

Casa Si Marketing- und  
VertriebsgmbH  
Obkirchergasse 36  
1190 Wien  
AUSTRIA

Tel.: 00800 440 28 62 0 (DE)  
+43 1 440 28 62 (AT)

00800 440 28 62 0 (BE)  
00800 440 28 62 0 (CH)

Fax: +43 1 440 27 86 17

E-Mail: [service@casasi.com](mailto:service@casasi.com)

[www.casasi.com](http://www.casasi.com)

## **IAN 506811\_2507**

Bitte halten Sie für alle Anfragen den Kassenbon und die Artikelnummer (IAN 506811\_2507) als Nachweis für den Kauf bereit.

## ● **Garantie**

Das Produkt wurde nach strengen Qualitätsrichtlinien hergestellt und vor der Auslieferung sorgfältig geprüft. Im Falle von Material- oder Herstellungsfehlern haben Sie gegenüber dem Verkäufer des Produkts gesetzliche Rechte. Ihre gesetzlichen Rechte werden in keiner Weise durch unsere unten aufgeführte Garantie eingeschränkt.

Die Garantie für dieses Produkt beträgt 3 Jahre ab Kaufdatum. Die Garantiezeit beginnt mit dem Kaufdatum. Bewahren Sie den Originalkaufbeleg an einem sicheren Ort auf, da dieses Dokument als Nachweis des Kaufs erforderlich ist.

Alle Schäden oder Mängel, die bereits zum Zeitpunkt des Kaufs vorhanden sind, müssen unverzüglich nach dem Auspacken des Produkts gemeldet werden.

Sollte das Produkt innerhalb von 3 Jahren ab Kaufdatum einen Material- oder Herstellungsfehler aufweisen, werden wir es – nach unserer Wahl – kostenlos für Sie reparieren oder ersetzen. Die Garantiezeit verlängert sich durch einen stattgegebenen Gewährleistungsanspruch nicht. Dies gilt auch für ersetzte und reparierte Teile.









Diese Garantie erlischt, wenn das Produkt beschädigt oder unsachgemäß verwendet oder gewartet wurde.

Die Garantie deckt Material- und Herstellungsfehler ab. Diese Garantie erstreckt sich weder auf Produktteile, die normalem Verschleiß unterliegen, und somit als Verschleißteile gelten (z. B. Batterien, Akkus, Schläuche, Farbpatronen), noch auf Schäden an zerbrechlichen Teilen, z. B. Schalter oder Teile aus Glas.



<b>Légende des pictogrammes utilisés</b> .....	Page 18
<b>Introduction</b> .....	Page 18
Utilisation conforme.....	Page 18
Descriptif des éléments.....	Page 19
Données techniques .....	Page 19
Contenu de la livraison .....	Page 19
<b>Consignes de sécurité</b> .....	Page 19
<b>Montage du produit</b> .....	Page 20
<b>Replier le produit</b> .....	Page 21
<b>Nettoyage, entretien et stockage</b> .....	Page 21
<b>Maintenance</b> .....	Page 21
<b>Mise au rebut</b> .....	Page 21
<b>Fabricant / SAV</b> .....	Page 21
<b>Garantie</b> .....	Page 22

## Légende des pictogrammes utilisés

 	Lire le mode d'emploi !		Respecter les avertissements et consignes de sécurité !
	Danger de mort et risque de blessures pour les enfants en bas âge et les enfants !		Mettez l'emballage et l'appareil au rebut dans le respect de l'environnement !
	Instructions de sécurité Instructions de manipulation		
	Déposez les emballages en papier et en carton dans le conteneur bleu.		Déposez les emballages en plastique, en métal et en matériaux composites dans le conteneur jaune.

## Étendoir à linge tour

### ● Introduction

 Nous vous félicitons pour l'achat de ce nouveau produit. Vous avez opté pour un produit de haute qualité. Le mode d'emploi fait partie de ce produit. Avant l'utilisation du produit, veuillez lire entièrement cette notice de montage et d'utilisation et en respecter les instructions. Conservez précieusement cette notice de montage et remettez-la

aux éventuels propriétaires ultérieurs du produit.

### ● Utilisation conforme

Ce produit est destiné à l'étendage du linge dans des espaces réduits et est réservé à une utilisation en intérieur. Toute autre utilisation que celle décrite plus haut ou toute modification de ce produit est interdite et peut causer des dommages. Il peut en outre en résulter des risques mortels ou des blessures. Ce produit a exclusivement été

conçu pour un usage domestique. Il n'est pas destiné à un usage commercial. Le fabricant décline toute responsabilité en cas d'utilisation non conforme à l'usage prévu.

## ● Descriptif des éléments

- 1 Éléments de cadre
- 2 Support inclinable
- 3 Grille
- 4 Crochet de suspension
- 5a Roulette (haute)
- 5b Roulette (basse)
- 6 Tige

## ● Données techniques

Numéro d'article : CS92185H  
Longueur totale  
de corde : 30 m  
Poids : 3,80 kg  
Dimensions  
(l x H x P) : déplié  
65 x 136 x  
70 cm / fermé  
70 x 136 x 2 cm  
Charge max. : 15 kg  
ID de production : 03/2026

## ● Contenu de la livraison

- 1 étendoir à linge tour
- 4 supports inclinables
- 2 roulettes (hautes)
- 2 roulettes (basses)
- 6 tiges
- 6 crochets de suspension
- 1 notice de montage



## Consignes de sécurité

LISEZ LES INSTRUCTIONS AVANT TOUTE UTILISATION DU PRODUIT !  
CONSERVEZ TOUTES LES CONSIGNES DE SÉCURITÉ ET INSTRUCTIONS POUR POUVOIR LES CONSULTER ULTÉRIEUREMENT !



## **AVERTISSEMENT !** **DANGER DE MORT**

### **ET RISQUE D'ACCIDENT POUR LES ENFANTS EN BAS ÂGE ET LES ENFANTS !**

Ne jamais laisser les enfants manipuler le matériel d'emballage sans surveillance. Risque d'asphyxie. Gardez le produit hors de portée des enfants. Le produit n'est pas un jouet.

- Ce produit n'est pas un jouet et ne doit pas être escaladé. Veiller à ce que personne, spécialement les enfants, ne se suspende au produit.
- N'utilisez pas le produit en extérieur voire ne l'exposez pas à de forts vents.
- Placez le produit uniquement sur une surface plane.
- Veillez à une bonne assise et utilisez le produit uniquement sur des sols plans et rigides.
- Accrochez le linge jusqu'à un poids maximal de 15 kg sur les cordes.
- Faites attention à vos mains et vos doigts lorsque vous installez ou repliez le produit.
- Ne vous asseyez pas et ne vous appuyez pas sur le produit.
- **RISQUE D'ENDOMMAGEMENT !** Un maniement non conforme du séchoir à linge tour, comme par ex. trop de linge ou du linge mal réparti, peut conduire à des détériorations ou à un basculement du séchoir à linge tour.
- De manière régulière et avant toute utilisation, contrôlez le séchoir à linge tour quant à la présence de dommages.
- N'utilisez pas le séchoir à linge tour comme surface de dépose ou dispositif de rangement.
- N'utilisez pas le séchoir à linge tour s'il est détérioré.
- N'essayez jamais de réparer le produit vous-même.
- Répartissez le linge uniformément sur le séchoir à linge tour.
- Des pièces de rechange sont disponibles pour ce séchoir à linge tour le cas échéant. En cas de besoin, veuillez vous adresser à notre service après-vente.

## ● Montage du produit

- Fixez les roulettes **5a**, **5b** aux éléments de cadre **1** (voir Fig. A).  
**Remarque :** Les roulettes **5a**, **5b** peuvent être fixées en pressant le levier de réglage vers le bas.
- Dépliez les éléments de cadre **1** en direction de la flèche (voir Fig. B).
- Fixez les supports pivotants **2** en les appuyant sur les parties du cadre **1**, comme indiqué sur la figure C.
- Maintenez les grilles **3** en position verticale puis dépliez-les vers le bas dans les crochets de suspension **4** prévus à cet effet



Tél. : 00800 440 28 62 0 (FR)  
00800 440 28 62 0 (BE)  
Fax : +43 1 440 28 62 17  
e-mail : service@casasi.com  
www.casasi.com

### **IAN 506811\_2507**

Pour toute demande, veuillez tenir à disposition le ticket de caisse et le numéro d'article (IAN 506811\_2507) comme preuve d'achat.

## **● Garantie**

### **Article L217-16 du Code de la consommation**

Lorsque l'acheteur demande au vendeur, pendant le cours de la garantie commerciale qui lui a été consentie lors de l'acquisition ou de la réparation d'un bien meuble, une remise en état couverte par la garantie, toute période d'immobilisation d'au moins sept jours vient s'ajouter à la durée de la garantie qui restait à courir. Cette période court à compter de la demande d'intervention de l'acheteur ou de la mise à disposition pour réparation du bien en cause, si cette mise à disposition est postérieure à la demande d'intervention.

Indépendamment de la garantie commerciale souscrite, le vendeur reste tenu des défauts de conformité du bien et des vices rédhibitoires dans les conditions prévues aux articles L217-4 à L217-13 du Code de la consommation et aux articles 1641 à 1648 et 2232 du Code Civil.

### **Article L217-4 du Code de la consommation**

Le vendeur livre un bien conforme au contrat et répond des défauts de conformité existant lors de la délivrance.

Il répond également des défauts de conformité résultant de l'emballage, des instructions de montage ou de l'installation lorsque celle-ci a été mise à sa charge par le contrat ou a été réalisée sous sa responsabilité.

### **Article L217-5 du Code de la consommation**

Le bien est conforme au contrat :

- 1° S'il est propre à l'usage habituellement attendu d'un bien semblable et, le cas échéant :
  - s'il correspond à la description donnée par le vendeur et posséder les qualités que

celui-ci a présentées à l'acheteur sous forme d'échantillon ou de modèle ;

- s'il présente les qualités qu'un acheteur peut légitimement attendre eu égard aux déclarations publiques faites par le vendeur, par le producteur ou par son représentant, notamment dans la publicité ou l'étiquetage ;

2° Ou s'il présente les caractéristiques définies d'un commun accord par les parties ou être propre à tout usage spécial recherché par l'acheteur, porté à la connaissance du vendeur et que ce dernier a accepté.

### **Article L217-12 du Code de la consommation**

L'action résultant du défaut de conformité se prescrit par deux ans à compter de la délivrance du bien.

### **Article 1641 du Code civil**

Le vendeur est tenu de la garantie à raison des défauts cachés de la chose vendue qui la rendent impropre à l'usage auquel on la destine, ou qui diminuent tellement cet usage que l'acheteur ne l'aurait pas acquise, ou n'en aurait donné

qu'un moindre prix, s'il les avait connus.

### **Article 1648 1er alinéa du Code civil**

L'action résultant des vices rédhibitoires doit être intentée par l'acquéreur dans un délai de deux ans à compter de la découverte du vice. Les pièces détachées indispensables à l'utilisation du produit sont disponibles pendant la durée de la garantie du produit.

Le produit a été fabriqué selon des critères de qualité stricts, et contrôlé consciencieusement avant sa livraison. En cas de défaut de matériau ou de fabrication, vous avez des droits légaux vis-à-vis du vendeur du produit. Vos droits légaux ne sont en aucun cas limités par notre garantie mentionnée ci-dessous.

La garantie de ce produit est de 3 ans à partir de la date d'achat. La période de garantie commence à la date d'achat. Conservez l'original de la preuve d'achat dans un endroit sûr car ce document est nécessaire pour prouver l'achat.

Tout dommage ou défaut déjà présent au moment de l'achat doit être

signalé immédiatement après le déballage du produit.

Si le produit présente un défaut de matériau ou de fabrication dans les 3 ans qui suivent la date d'achat, nous le réparerons ou le remplacerons - à notre choix - gratuitement pour vous. La période de garantie n'est pas prolongée par une demande de garantie acceptée. Cette mesure s'applique également pour les pièces remplacées et réparées.

Cette garantie est annulée si le produit a été endommagé ou utilisé ou entretenu de manière incorrecte.

La garantie couvre les défauts de matériels et de fabrication. Cette garantie ne couvre pas les pièces du produit soumises à une usure normale, et qui sont donc considérées comme des pièces d'usure (par exemple les piles, les piles rechargeables, tuyaux, les cartouches d'encre), ni les dommages aux pièces fragiles, par exemple les interrupteurs ou les pièces en verre.



<b>Legenda van de gebruikte pictogrammen</b> .....	Pagina 26
<b>Inleiding</b> .....	Pagina 26
Correct gebruik.....	Pagina 26
Beschrijving van de onderdelen .....	Pagina 27
Technische gegevens .....	Pagina 27
Omvang van de levering .....	Pagina 27
<b>Veiligheidsinstructies</b> .....	Pagina 27
<b>Product monteren</b> .....	Pagina 28
<b>Product inklappen</b> .....	Pagina 29
<b>Reiniging, onderhoud en opslag</b> .....	Pagina 29
<b>Onderhoud</b> .....	Pagina 29
<b>Afvoer</b> .....	Pagina 29
<b>Fabrikant / service</b> .....	Pagina 30
<b>Garantie</b> .....	Pagina 30

## Legenda van de gebruikte pictogrammen

 	<p>Lees a.u.b. de gebruiksaanwijzing!</p>		<p>Neem de waarschuwingen en veiligheidsinstructies in acht!</p>
	<p>Levensgevaar en kans op ongevallen voor kleuters en kinderen!</p>		<p>Voer de verpakking en het apparaat op een milieuvriendelijke manier af!</p>
	<p>Veiligheidsinstructies Instructies</p>		
	<p>Papieren en kartonnen verpakkingen moeten in de blauwe recyclingcontainer.</p>		<p>Kunststof, metalen en samengestelde verpakkingen moeten in de gele recyclingcontainer.</p>

## Toren wasrek

door aan een eventuele volgende bezitter.

### ● Inleiding



Hartelijk gefeliciteerd met de aankoop van uw nieuwe product. U heeft voor een hoogwaardig product gekozen. De montagehandleiding is een onderdeel van dit product. Lees voor het gebruik deze montagehandleiding volledig door en neem de aanwijzingen in acht. Bewaar de montagehandleiding daarom goed en geef deze ook

### ● Correct gebruik

Dit product is geschikt voor het ophangen van wasgoed in kleine ruimtes en is uitsluitend bedoeld voor gebruik binnenshuis. Een ander gebruik dan hiervoor beschreven of een verandering aan het product is niet toegestaan en leidt tot beschadigingen. Bovendien kan dit leiden tot levensgevaar en kans op verwondingen. Dit product werd uitsluitend ontwikkeld

voor huishoudelijk gebruik. Het is niet bestemd voor commercieel gebruik. De fabrikant is niet aansprakelijk voor schade die terug te voeren is op onjuist gebruik.

## ● Beschrijving van de onderdelen

- 1 Frame
- 2 Draaibare houder
- 3 Droogrek
- 4 Ophanghaken
- 5a Wieltje (hoog)
- 5b Wieltje (laag)
- 6 Pen

## ● Technische gegevens

Artikelnummer: CS92185H

Totale

waslijn-lengte: 30 m

Gewicht: 3,80 kg

Afmetingen

(b x h x d):  
opengeklapt  
65 x 136 x 70 cm/  
ingeklapt  
70 x 136 x 2 cm

Max. belasting: 15 kg

Productie-ID: 03/2026

## ● Omvang van de levering

- 1 torenwasrek
- 4 draaibare houders
- 2 wielen (hoog)
- 2 wielen (laag)
- 6 pennen
- 6 ophanghaken
- 1 montagehandleiding



## Veiligheidsinstructies

LEES DE GEBRUIKSAANWIJZING VOORDAT U HET PRODUCT GEBRUIKT! BEWAAR ALLE VEILIGHEIDSINSTRUCTIES EN AANWIJZINGEN VOOR LATER GEBRUIK!



## **WAARSCHUWING!** **LEVENSGEVAAR EN KANS OP ONGEVALLEN VOOR KLEUTERS EN KINDEREN!**

Laat kinderen nooit zonder toezicht bij het verpakkingsmateriaal. Er bestaat verstikkingsgevaar. Houd het product uit de buurt van kinderen. Het product is geen speelgoed.

- Het product is geen klimrek of speeltoestel. Let erop dat personen, in het bijzonder kinderen, zich niet aan het product omhoog trekken.
- Gebruik het product niet in buitengebieden en stel het niet bloot aan stormwinden.
- Plaats het product alleen op een vlakke ondergrond.
- Zorg ervoor dat het rek veilig en stevig staat en gebruik het alleen op vlakke en harde vloeren.
- Hang alleen wasgoed met een totaalgewicht van max. 15 kg aan de waslijnen.
- Pas op uw handen en vingers als u het product neerzet of inklapt.
- Ga niet op het product zitten en leun er niet tegenaan.
- **KANS OP BESCHADIGINGEN!** Een onjuiste omgang met het droogtoren-wasrek zoals bijv. te veel of ongelijkmatig verdeeld wasgoed, kan tot beschadigingen aan of omvallen van het droogtoren-wasrek leiden.
- Controleer het droogtoren-wasrek regelmatig en voor elk gebruik op beschadigingen.
- Gebruik het droogtoren-wasrek niet als opbergrek of als bergplaats voor andere zaken.
- Gebruik het droogtoren-wasrek in geen geval als deze is beschadigd.
- Probeer nooit om het product zelf te repareren.
- Verdeel het wasgoed gelijkmatig over het droogtoren-wasrek.
- Voor dit droogtoren-wasrek zijn eventueel reserveonderdelen verkrijgbaar. Neem hiervoor indien van toepassing contact op met onze klantenservice.

## ● Product monteren

- Bevestig de rolwielletjes **5a**, **5b** aan het frame **1** (zie afb. A).  
**Opmerking:** door het naar beneden drukken van de remhevel kunt u de wielletjes **5a**, **5b** vastzetten.
- Klap de framedelen **1** in de richting van de pijl uit elkaar (zie afb. B).
- Bevestig de zwenkbare beugels **2** door ze op de framedelen **1** te drukken zoals getoond op afbeelding C.
- Houd het droogrek **3** rechtop en bevestig het vervolgens in de daarvoor bestemde ophanghaken **4** (zie afb. D). Herhaal

deze procedure voor de andere droogrekken **3**.

## ● Product inklappen

- Maak de rekjes **3** los van de ophanghaken **4** en klap ze naar beneden.
- Klap de framedelen **1** in tegen de richting van de pijl in.

## ● Reiniging, onderhoud en opslag

- Gebruik geen agressieve reinigings- en schuurmiddelen.
- Reinig het product regelmatig met een zachte spons en wat zeepsop.
- Berg het droogtoren-wasrek op een droge, afgesloten en voor kinderen ontoegankelijke plek op.

## ● Onderhoud

- Reparaties en onderhoud moeten door een vakkundig persoon en volgens de aanwijzingen van de fabrikant worden uitgevoerd.

## ● Afvoer

De verpakking bestaat uit milieuvriendelijke materialen die u via de plaatselijke recycling-depots kunt afvoeren.

Uw gemeentelijke overheid verstrekt informatie over de mogelijkheden om het uitgediende product af te voeren.

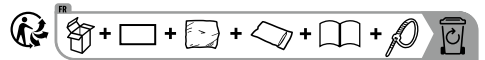

Het product, waaronder het toebehoren, en de verpakkingsmaterialen kunnen worden gerecycled en zijn onderhevig aan een uitgebreide verantwoordelijkheid van de fabrikant. Gooi ze apart weg, overeenkomstig de aangegeven Info-tri (informatie over afvalscheiding), voor een beter afvalbeheer. Het Triman-logo geldt alleen voor Frankrijk.

## ● Fabrikant / service

Casa Si Marketing- und  
VertriebsgmbH

Obkirchergasse 36

1190 Wien

AUSTRIA

Tel.: 00800 440 28 62 0 (NL)

00800 440 28 62 0 (BE)

Fax: +43 1 440 28 62 17

E-Mail: [service@casasi.com](mailto:service@casasi.com)

[www.casasi.com](http://www.casasi.com)

### **IAN 506811\_2507**

Houd bij alle vragen alstublieft de kassabon en het artikelnummer (IAN 506811\_2507) als bewijs van aankoop bij de hand.

## ● Garantie

Het product werd volgens strenge kwaliteitsrichtlijnen gemaakt en voor de uitlevering zorgvuldig gecontroleerd. In geval van materiaal- of fabricagefouten hebt u tegenover de verkoper van het product wettelijke rechten. Uw wettelijke rechten worden op geen enkele manier door onze hieronder vermelde garantie beperkt.

De garantie voor dit product bedraagt 3 jaar vanaf aankoopdatum. De garantieperiode gaat in op de datum van aankoop. Bewaar het originele bewijs van aankoop op een veilige plek aangezien dit document nodig is als bewijs.

Alle beschadigingen of gebreken die reeds op het moment van aankoop aanwezig zijn, moeten meteen na het uitpakken van het product worden gemeld.

Mocht het product binnen 3 jaar na aankoopdatum een materiaal- of fabricagefout vertonen, zullen wij het – naar onze keuze – gratis voor u repareren of vervangen. De garantieperiode wordt door een plaatsgevonden garantieverlening niet verlengd. Dit geldt ook voor vervangen en gerepareerde onderdelen.

Deze garantie vervalt als het product werd beschadigd of onjuist is gebruikt of onderhouden.

De garantie dekt materiaal- en fabricagefouten af. Deze garantie dekt geen productonderdelen die aan normale slijtage onderhevig zijn en daarom als verbruiksartikelen





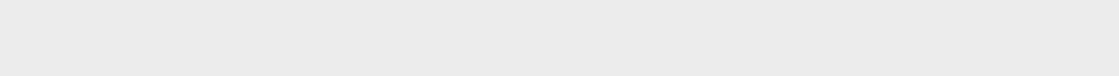



worden beschouwd (bv. batterijen, oplaadbare batterijen, slangen, inktpatronen), noch dekt zij schade aan breekbare onderdelen, bv. schakelaars of onderdelen die van glas zijn gemaakt.





<b>Legenda zastosowanych piktogramów</b> .....	Strona	34
<b>Instrukcja</b> .....	Strona	34
Użycie zgodne z przeznaczeniem .....	Strona	34
Opis części .....	Strona	35
Dane techniczne.....	Strona	35
Zawartość .....	Strona	35
<b>Wskazówki dotyczące bezpieczeństwa</b> .....	Strona	35
<b>Montaż produktu</b> .....	Strona	36
<b>Składanie produktu</b> .....	Strona	37
<b>Czyszczenie, pielęgnacja i przechowywanie</b> .....	Strona	37
<b>Konserwacja</b> .....	Strona	37
<b>Utylizacja</b> .....	Strona	37
<b>Producent / Serwis</b> .....	Strona	38
<b>Gwarancja</b> .....	Strona	38

## Legenda zastosowanych piktogramów

	Przeczytać instrukcję obsługi!		Przestrzegać wskazówek ostrzegawczych i bezpieczeństwa!
	Zagrożenie życia i niebezpieczeństwo wypadku dla dzieci!		Opakowanie i urządzenie przekaz do utylizacji zgodnie z przepisami o ochronie środowiska!
	Wskazówki bezpieczeństwa Instrukcja postępowania		
	Opakowania papierowe i kartonowe należy wyrzucać do niebieskiego pojemnika na surowce wtórne.		Plastikowe, metalowe i kompozytowe opakowania należy wyrzucać do żółtego pojemnika na surowce wtórne.

## Suszarka wielopoziomowa

### ● Instrukcja



Gratulujemy Państwu zakupu nowego produktu.

Zdecydowali się Państwo na zakup produktu najwyższej jakości. Instrukcja obsługi jest częścią składową tego produktu. Przed użyciem prosimy przeczytać w całości instrukcję montażu i przestrzegać zawartych w niej wskazówek. Dlatego należy

dobrze przechowywać instrukcję i przekazać ją ewentualnym nowym właścicielom.

### ● Użycie zgodne z przeznaczeniem

Produkt ten przeznaczony jest do zwieszania prania na małej powierzchni i do użytku w zamkniętych pomieszczeniach. Zastosowanie inne niż wyżej opisane lub wprowadzanie zmian do produktu jest niedozwolone i prowadzi do jego uszkodzenia.

Poza tym mogą jeszcze wystąpić dalsze niebezpieczeństwa zagrażające życiu oraz obrażenia. Produkt ten został zaprojektowany wyłącznie do użytku domowego. Nie jest przeznaczony do zastosowań komercyjnych. Za szkody powstałe wskutek zastosowania niezgodnego z przeznaczeniem producent nie przejmuje odpowiedzialności.

## ● Opis części

- 1 Elementy ramy
- 2 Wychylny uchwyt
- 3 Kratka
- 4 Haczyki do zawieszania
- 5a Kółko (wysokie)
- 5b Kółko (niskie)
- 6 Trzpień

## ● Dane techniczne

Numer artykułu: CS92185H

Całkowita  
długość

sznurków: 30 m

Ciężar: 3,80 kg

Wymiary

(szer. x wys. x  
głęb.):

rozłożona

65 x 136 x 70 cm/  
złożona  
70 x 136 x 2 cm

Maks.

obciążenie: 15 kg

ID produkcyjne: 03/2026

## ● Zawartość

- 1 suszarka wielopoziomowa
- 4 wychylny uchwyty
- 2 kółka (wysokie)
- 2 kółka (niskie)
- 6 trzpień
- 6 haczyków do zawieszania
- 1 instrukcja montażu



## **Wskazówki dotyczące bezpieczeństwa**

**PRZED UŻYCIEM NALEŻY PRZE-  
CZYTAĆ INSTRUKCJĘ OBSŁUGI  
PRODUKTU! WSZYSTKIE WSKA-  
ZÓWKI DOTYCZĄCE BEZPIECZEŃ-  
STWA I INSTRUKCJE NALEŻY  
ZACHOWAĆ NA PRZYSZŁOŚĆ!**

-  **⚠ OSTRZEŻENIE!**  
**NIEBEZPIECZEŃSTWO**  
**UTRATY ŻYCIA LUB ODNIE-**  
**SZENIA OBRAŻEŃ PRZEZ**  
**DZIECI!** Nigdy nie pozostawiać dzieci bez nadzoru z materiałem opakowania. Niebezpieczeństwo uduszenia. Produkt należy trzymać z dala od dzieci. Produkt nie jest zabawką.
- Produkt nie jest drabiną lub zabawką. Należy uważać na to, aby nikt, a w szczególności dzieci, nie podciągały i nie wieszały się na produkcie.
- Produkt nie stosować na dworze lub wystawiać na burzę.
- Produkt stawiać tylko na twardym, równym podłożu.
- Zwrócić uwagę na stabilne położenie i używać suszarkę wyłącznie na prostym i twardym podłożu.
- Pranie zawieszać na sznurkach jedynie o całkowitej wadze wynoszącej maks. 15 kg.
- Należy uważać na ręce i palce podczas rozstawiania lub składania produktu.
- Nie siadać na produkcie i nie opierać się o niego.
- **ZAGROŻENIE USZKODZENIEM!** Nieodpowiednie

obchodzenie się z suszarką pionową, jak np. za dużo lub źle rozmieszczone pranie, może prowadzić do uszkodzenia lub przewrócenia się suszarki pionowej.

- Regularnie i przed każdym użyciem sprawdzać suszarkę pionową pod kątem uszkodzeń.
- Suszarki pionowej nie stosować jako półki lub do odkładania przedmiotów.
- Nie używać suszarki pionowej, jeżeli jest uszkodzona.
- Nie należy próbować samodzielnie naprawiać produktu.
- Równomiernie rozwieszać pranie na suszarce pionowej.
- W razie potrzeby dostępne są części zamienne do tej suszarki pionowej. W razie zapotrzebowania prosimy o kontakt z naszym serwisem.

## ● Montaż produktu

- Kółka **5a**, **5b** przymocować do elementów ramy **1** (patrz rys. A).  
**Wskazówka:** Poprzez naciśnięcie dźwigni hamulca można zablokować kółka **5a**, **5b**.
- Elementy ramy **1** rozłożyć w kierunku strzałek (patrz rys. B).

- Zamocować obrotowe uchwyty **2**, wciskając je na części ramy **1**, jak pokazano na rysunku C.
- Kratkę **3** trzymać prosto a następnie założyć ją na przewidziane na to haki do zawieszania **4** (patrz rys. D). Proces ten powtórzyć przy każdej kratce **3**.

## ● Składanie produktu

- Kratki **3** zdjąć z haków **4** i umieścić je na dole.
- Elementy ramy **1** złożyć w przeciwnym kierunku do strzałek.

## ● Czyszczenie, pielęgnacja i przechowywanie

- Nie używać ostrych środków czyszczących ani szorujących.
- Regularnie czyścić produkt za pomocą miękkiej gąbki i odrobiny wody z mydłem.
- Suszarkę pionową należy przechowywać w miejscu suchym, zamkniętym i niedostępnym dla dzieci.

## ● Konserwacja

- Naprawy i konserwacja muszą być przeprowadzane przez fachowca i odpowiednio do instrukcji producenta.

## ● Utylizacja

Opakowanie wykonane jest z materiałów przyjaznych dla środowiska, które można przekazać do utylizacji w lokalnym punkcie przetwarzania surowców wtórnych.

Informacje o możliwościach dotyczących wyrzucania otrzymać można w urzędzie miejskim lub gminnym.

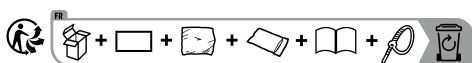

Produkt, w tym akcesoria i materiały opakowaniowe, nadają się do recyklingu i podlegają rozszerzonej odpowiedzialności producenta. Wyrzucić je osobno, zgodnie z ilustracją przedstawiającą informacje o sortowaniu, aby zapewnić lepszą utylizację odpadów. Logo Triman jest ważne tylko dla Francji.

## ● Producent / Serwis

Casa Si Marketing- und  
VertriebsgmbH  
Obkirchergasse 36  
1190 Wien  
AUSTRIA

Tel.: 00800 440 28 62 0  
Faks: +43 1 440 28 62 17  
E-mail: [service@casasi.com](mailto:service@casasi.com)  
[www.casasi.com](http://www.casasi.com)

**IAN 506811\_2507**

Przed skontaktowaniem się z działem serwisowym należy przygotować paragon i numer artykułu (IAN 506811\_2507) jako dowód zakupu.

## ● Gwarancja

Produkt został wyprodukowany zgodnie z surowymi wytycznymi dotyczącymi jakości i dokładnie przetestowane przed dostawą. W przypadku wad materiałowych lub produkcyjnych przysługują Państwu prawa ustawowe wobec sprzedawcy produktu. Państwa prawa ustawowe nie są w żaden sposób ograniczone przez naszą gwarancję przedstawioną poniżej.

Gwarancja na ten produkt wynosi 3 lata od daty zakupu. Okres gwarancji rozpoczyna się od daty zakupu. Proszę przechowywać oryginalny rachunek w bezpiecznym miejscu, ponieważ ten dokument jest wymagany jako dowód zakupu.

Wszelkie uszkodzenia lub wady obecne już w momencie zakupu należy zgłosić niezwłocznie po rozpakowaniu produktu.

Jeżeli w ciągu 3 lat od daty zakupu produkt wykáže wady materiałowe lub produkcyjne, to – według naszego uznania – bezpłatnie go naprawimy lub wymienimy. Okres gwarancji nie ulega przedłużeniu o przyznane roszczenie gwarancyjne. Dotyczy to również wymienionych i naprawionych części.

Niniejsza gwarancja traci ważność, jeśli produkt został uszkodzony, był niewłaściwie użytkowany lub konserwowany.

Gwarancja obejmuje wady materiałowe i produkcyjne. Niniejsza gwarancja nie obejmuje części produktu, które podlegają normalnemu zużyciu i dlatego są uważane za części zużywalne (np. baterie,

akumulatory, węże, wkłady atramentowe), ani nie obejmuje uszkodzeń części delikatnych, np. przełączników lub części wykonanych ze szkła.

Zgodnie z Kodeksem Cywilnym art. 581 §1 wraz z wymianą urządzenia lub ważnej części czas gwarancji rozpoczyna się na nowo.



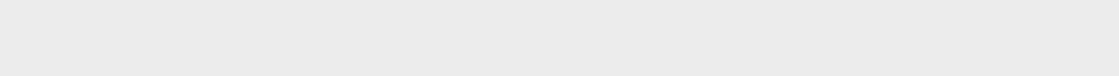

<b>Legenda použitých piktogramů</b> .....	Strana 42
<b>Úvod</b> .....	Strana 42
Použití ke stanovenému účelu.....	Strana 42
Popis dílů.....	Strana 43
Technické údaje.....	Strana 43
Obsah dodávky .....	Strana 43
<b>Bezpečnostní upozornění</b> .....	Strana 43
<b>Montáž výrobku</b> .....	Strana 44
<b>Složení výrobku</b> .....	Strana 44
<b>Čištění, ošetřování a skladování</b> .....	Strana 44
<b>Údržba</b> .....	Strana 45
<b>Odstranění do odpadu</b> .....	Strana 45
<b>Výrobce a servis</b> .....	Strana 45
<b>Záruka</b> .....	Strana 45

## Legenda použitých piktogramů

	Přečtěte si návod k obsluze!		Dbejte na výstrahy a řiďte se bezpečnostními pokyny!
	Nebezpečí ohrožení života a nehody pro malé i velké děti!		Obal a přístroj odstraňujte do odpadu ekologicky!
	Bezpečnostní upozornění Instrukce		
	Likvidujte papírové a kartonové obaly v modrém kontejneru.		Likvidujte plastové, kovové a kompozitní obaly ve žlutém kontejneru.

## Sušák na prádlo

### ● Úvod

 Blahopřejeme Vám ke koupi Vašeho nového výrobku. Rozhodli jste se tím pro vysoce kvalitní výrobek. Návod k montáži je součástí výrobku. Prosíme, přečtěte si před použitím úplně tento návod a řiďte se pokyny. Návod k montáži si pečlivě uschovejte a případně ho předejte dalšímu uživateli.

### ● Použití ke stanovenému účelu

Tento výrobek je vhodný k věšení prádla na nejmenším prostoru a je určen k používání jen ve vnitřních prostorách. Jiné než výše popsané použití nebo změna na výrobku nejsou přípustné a vedou k jeho poškození. Mimo to může dojít k ohrožení života a zranění. Tento výrobek je koncipován jen pro domácí použití. Není určen pro komerční používání. Za škody vzniklé z použití k nestanovenému účelu nepřevzme výrobce ručení.

## ● Popis dílů

- 1 Rámové díly
- 2 Otočné držáky
- 3 Mříž
- 4 Háky na zavěšení
- 5a Kolečko (nahore)
- 5b Kolečko (dole)
- 6 Osa

## ● Technické údaje

Číslo artiklu:	CS92185H
Celková délka	
k sušení:	30 m
Hmotnost:	3,80 kg
Rozměry	
(š x v x h):	rozložený 65 x 136 x 70 cm / složený 70 x 136 x 2 cm
Maximální	
zatížení:	15 kg
Výrobní ID:	03/2026

## ● Obsah dodávky

- 1 věžový sušák na prádlo
- 4 otočné držáky
- 2 kolečka (nahore)
- 2 kolečka (dole)
- 6 čepů

- 6 háků na zavěšení
- 1 návod k montáži



## **Bezpečnostní upozornění**

**PŘED POUŽITÍM VÝROBKU ČTĚTE NÁVOD K POUŽITÍ! USCHOVEJTE SI VŠECHNY BEZPEČNOSTNÍ POKYNY A INSTRUKCE PRO PŘÍPADNÉ POZDĚJŠÍ POUŽITÍ!**

-  **VÝSTRAHA!**  
**NEBEZPEČÍ OHROŽENÍ ŽIVOTA A ZRANĚNÍ MALÝCH A VELKÝCH DĚTÍ!** Nenechávejte děti nikdy bez dohledu s obalovým materiálem. Hrozí nebezpečí udušení. Výrobek nepatří do dětských rukou. Výrobek není hračka.
- Výrobek není prolézačka ani hračka. Zajistěte, aby se osoby, obzvláště děti, na výrobek nevytáhaly.
- Nepoužívejte výrobek venku resp. při větru.
- Stavte výrobek jen na rovný podklad.
- Dbejte na bezpečnou polohu a používejte výrobek pouze na rovné a pevné podlaze.
- Na mříže věšte prádlo jen o celkové váze maximálně 15 kg.

- Při rozkládání nebo skládání dávejte pozor na Vaše ruce a prsty.
- Na výrobek si nesedejte ani se o něj neopírejte.
- **NEBEZPEČÍ POŠKOZENÍ!**  
Nesprávné zacházení s věžovým sušákem na prádlo, například příliš mnoho nebo nerovnoměrně rozložené prádlo, může způsobit poškození nebo převrácení věžového sušáku na prádlo.
- Pravidelně a před každým použitím věžového sušáku na prádlo kontrolujte, jestli není poškozený.
- Věžový věšák na prádlo nepoužívejte jako místo pro skladování nebo jako polici.
- Poškozený věžový sušák na prádlo nikdy nepoužívejte.
- Nepokoušejte se výrobek sami opravit.
- Vaše prádlo rozdělujte na věžovém věšáku na prádlo rovnoměrně.
- Pro tento věžový sušák na prádlo jsou v případě potřeby k dispozici náhradní díly. V případě potřeby se obraťte na náš servis.

## ● Montáž výrobku

- Připevněte kolečka [5a], [5b] na rámu [1] (viz obr. A).

**Poznámka:** stlačením páčky lze kolečka [5a], [5b] zafixovat.

- Vyklopte díly rámu [1] ve směru šipky (viz obr. B).
- Upevněte otočné držáky [2] jejich zatlačením do dílů rámu [1] tak, jak je patrné na obrázku C.
- Přidržte mříže [3] ve svislé poloze a následně je sklopte dolů do závěsných háčků [4] (viz obr. D). Tento postup opakujte u všech mříží [3].

## ● Složení výrobku

- Vyhákněte mříž [3] z háků [4] a otočte jí dolů.
- Sklopte díly rámu [1] dohromady ve směru proti šipce.

## ● Čištění, ošetřování a skladování

- Nepoužívejte žádné ostré nebo drhnoucí čisticí prostředky.
- Čistěte výrobek pravidelně houbou a mýdlovou vodou.
- Věžový sušák na prádlo skladujte na suchém, uzavřeném a pro děti nepřístupném místě.

## ● Údržba

- Opravy a údržbu musí provádět odborník a podle návodu výrobce.

## ● Odstranění do odpadu

Obal se skládá z ekologických materiálů, které můžete zlikvidovat prostřednictvím místních sběrů recyklovatelných materiálů.

Informujte se o možnostech likvidace vysloužilého výrobku u správy vaší obce nebo města.

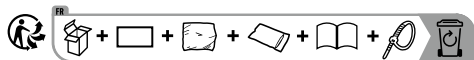

Výrobek vč. příslušenství a obalové materiály jsou recyklovatelné a podléhají rozšířené odpovědnosti výrobce. Likvidujte je odděleně podle ilustrovaných Info-tri (informace o třídění), abyste mohli lépe nakládat s odpady. Logo Triman platí jen pro Francii.

## ● Výrobce a servis

Casa Si Marketing- und VertriebsgmbH

Obkirchergasse 36

1190 Wien

AUSTRIA

Tel.: +43 1 440 28 62

Fax: +43 1 440 28 62 17

E-mail: [service@casasi.com](mailto:service@casasi.com)

[www.casasi.com](http://www.casasi.com)

**IAN 506811\_2507**

Pro všechny požadavky si připravte pokladní blok a číslo výrobku (IAN 506811\_2507) jako doklad o nákupu.

## ● Záruka

Výrobek byl vyroben podle přísných směrnic kvality a před dodáním pečlivě otestován. V případě materiálních nebo výrobních vad máte zákonná práva vůči prodejci výrobku. Vaše zákonná práva nejsou níže uvedenou zárukou nijak omezená.

Záruka na tento výrobek je 3 roky od data zakoupení. Záruční doba začíná dnem zakoupení. Originál

dokladu o zakoupení si uschovejte na bezpečném místě, protože tento doklad je vyžadován jako doklad o koupi.



Jakékoli poškození nebo závady, které se vyskytly již v okamžiku nákupu, musí být nahlášeny ihned po vybalení výrobku.











Pokud se u výrobku během 3 let od data zakoupení projeví vada materiálu nebo výrobní vada, pak vám ho podle naší volby bezplatně opravíme nebo vyměníme. Záruční doba se po uznané reklamaci neprodlužuje. To platí také pro vyměněné a opravené díly.

Tato záruka je neplatná, pokud byl výrobek poškozený nebo nesprávně používáný anebo udržovaný.

Záruka se kryje na materiálové a výrobní vady. Tato záruka se nevztahuje na díly výrobku, které jsou vystaveny běžnému opotřebení, a proto je lze považovat za spotřební díly (např. baterie, akumulátory, hadice, inkoustové patrony) nebo na poškození křehkých součástí, jako jsou např. spínače nebo díly, které jsou vyrobeny ze skla.

<b>Legenda použitých piktogramov</b> .....	Strana 48
<b>Úvod</b> .....	Strana 48
Používanie v súlade s určeným účelom.....	Strana 48
Popis častí .....	Strana 49
Technické údaje.....	Strana 49
Obsah dodávky .....	Strana 49
<b>Bezpečnostné upozornenia</b> .....	Strana 49
<b>Montáž produktu</b> .....	Strana 50
<b>Zloženie výrobku</b> .....	Strana 50
<b>Čistenie, údržba a skladovanie</b> .....	Strana 51
<b>Údržba</b> .....	Strana 51
<b>Likvidácia</b> .....	Strana 51
<b>Výrobca / Servis</b> .....	Strana 51
<b>Záruka</b> .....	Strana 52

## Legenda použitých piktogramov

 	<p>Prečítajte si návod na obsluhu!</p>		<p>Rešpektujte výstražné a bezpečnostné upozornenia!</p>
	<p>Nebezpečenstvo ohrozenia života a nebezpečenstvo úrazu pre malé i staršie deti!</p>	  	<p>Obal a zariadenie ekologicky zlikvidujte!</p>
	<p>Bezpečnostné upozornenia Manipulačné pokyny</p>		<p>Plastové, kovové a kompozitné obaly vyhadzujte do žltého recyklačného kontajnera.</p>
	<p>Papierové a kartónové obaly vyhadzujte do modrého recyklačného kontajnera.</p>		<p>Plastové, kovové a kompozitné obaly vyhadzujte do žltého recyklačného kontajnera.</p>

## Sušiak na bielizeň

### ● Úvod

 Blahoželáme Vám ku kúpe Vášho nového výrobku. Rozhodli ste sa tým pre vysokokvalitný výrobok. Montážny návod je súčasťou tohto výrobku. Pred použitím si prosím kompletne prečítajte tento montážny návod a rešpektujte jeho pokyny. Montážny návod si dobre uschovajte a odovzdajte ho i prípadnému ďalšiemu majiteľovi.

### ● Používanie v súlade s určeným účelom

Tento výrobok je určený na vešanie bielizne v najmenšom priestore a je vhodný iba pre oblasť interiéru. Iné použitie ako vyššie uvedené alebo úpravy výrobku nie sú povolené a vedú k poškodeniam. Dôsledkom môžu byť i ďalšie životunebezpečné riziká a poranenia. Tento výrobok bol koncipovaný výhradne na domáce používanie. Nie je určený na komerčné používanie. Výrobca nepreberá ručenie za škody vzniknuté v dôsledku neprimeraného používania.

## ● Popis častí

- 1 Časti rámu
- 2 Výkyvný držiak
- 3 Mriežka
- 4 Závesný háčik
- 5a Rolka (vysoká)
- 5b Rolka (nízka)
- 6 Kolík

## ● Technické údaje

Číslo výrobku: CS92185H  
Celková  
dĺžka šnúr: 30m  
Hmotnosť: 3,80 kg  
Rozmery  
(Š x V x H): rozložený  
65 x 136 x 70 cm/  
zatvorený  
70 x 136 x 2 cm  
Max. zaťaženie: 15 kg  
Výrobné ID: 03/2026

## ● Obsah dodávky

- 1 sušiak na bielizeň
- 4 výkyvné držiaky
- 2 rolky (vysoké)
- 2 rolky (nízke)
- 6 kolíkov

- 6 závesných háčikov
- 1 montážny návod



## Bezpečnostné upozornenia

PRED POUŽÍVANÍM VÝROBKU SI PREČÍTAJTE NÁVOD NA POUŽÍVANIE! VŠETKY BEZPEČNOSTNÉ UPOZORNENIA A POKYNY USCHOVAJTE PRE NESKORŠIE POUŽITIE!



### **VAROVANIE!**

### **NEBEZPEČENSTVO**

### **OHROZENIA ŽIVOTA A NEBEZPEČENSTVO ÚRAZU PRE MALÉ I STARŠIE DETI!**

- Nikdy nenechávajte deti bez dozoru s obalovým materiálom. Hrozí nebezpečenstvo zadusenía. Výrobok držte v bezpečnej vzdialenosti od detí. Výrobok nie je určený na hranie.
- Výrobok nie je určený na lezenie alebo na hranie. Dajte pozor, aby osoby, predovšetkým deti, neliezli na produkt.
- Výrobok nepoužívajte vonku resp. ho nevystavujte vetru.
- Výrobok postavte iba na rovný podklad.

- Dbajte na bezpečnú polohu a používajte ho iba na rovných a pevných povrchoch.
- Na šnúry vešajte bielizeň iba do celkovej hmotnosti max. 15 kg.
- Pri rozkladaní alebo skladaní výrobku dávajte pozor na Vaše ruky a prsty.
- Na výrobok si nesadajte ani sa oň neopierajte.
- **NEBEZPEČENSTVO POŠKODENIA!** Nesprávna manipulácia s vežovým sušiacom na bielizeň, napríklad príliš veľa alebo nerovnomerne rozložená bielizeň, môže spôsobiť poškodenie alebo prevrátenie vežového sušiacika na bielizeň.
- Pravidelne a pred každým použitím skontrolujte vežový sušiac na bielizeň ohľadom poškodení.
- Nepoužívajte vežový sušiac na bielizeň ako odkladaciu alebo úložnú plochu.
- V žiadnom prípade nepoužívajte vežový sušiac na bielizeň, ak je poškodený.
- Nikdy sa nepokúšajte opraviť výrobok sami.
- Rovnomerne rozložte Vašu bielizeň na vežový sušiac.
- V prípade potreby je možné dostať náhradné diely pre tento vežový sušiac na bielizeň.

V prípade potreby sa obráťte na naše servisné pracovisko.

## ● Montáž produktu

- Pripevnite kolieska 5a, 5b na častiach rámu 1 (pozri obr. A).  
**Poznámka:** Stlačením zaistovacej páky môžete zaistiť kolieska 5a, 5b.
- Rozložte časti rámu 1 v smere šípky (pozri obr. B).
- Pripevnite otočné držiaky 2 ich zatlačením na časti rámu 1, ako je znázornené na obrázku C.
- Držte mriežky 3 rovno a následne ich sklopte do závesných háčikov 4 určených pre ne (pozri obr. D). Zopakujte tento proces pre všetky mriežky 3.

## ● Zloženie výrobku

- Odpojte mriežky 3 zo závesných háčikov 4 a sklopte ich nadol.
- Zložte časti rámu 1 dokopy proti smeru šípky.

## ● Čistenie, údržba a skladovanie

- Nepoužívajte agresívne čistiace a drhúce prostriedky.
- Pravidelne čistite výrobok mäkkou špongiou a trochu mydlovej vody.
- Vežový sušiac na bielizeň uschovejte na suchom mieste, ktoré je nedostupné pre deti.

## ● Údržba

- Opravy a údržbové práce musí vykonať odborný personál v súlade s pokynmi výrobcu.

## ● Likvidácia

Obal pozostáva z ekologických materiálov, ktoré môžete odovzdať na miestnych recyklačných zberných miestach.

Informácie o možnostiach likvidácie opotrebovaného výrobku získate na Vašej správe obce alebo mesta.

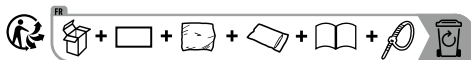

Výrobok vr. príslušenstva a obalové materiály sú recyklovateľné a podliehajú rozšírenej zodpovednosti výrobcu. Pre lepšie spracovanie odpadu ich zlikvidujte oddelene podľa obrázkov Info-tri (informácie o triedení). Triman-Logo platí iba pre Francúzsko.

## ● Výrobca / Servis

Casa Si Marketing- und  
VertriebsgmbH  
Obkirchergasse 36  
1190 Wien  
AUSTRIA

Tel.: +43 1 440 28 62

Fax: +43 1 440 28 62 17

E-mail: [service@casasi.com](mailto:service@casasi.com)

[www.casasi.com](http://www.casasi.com)

**IAN 506811\_2507**

Pre všetky otázky majte pripravený pokladničný doklad a číslo výrobku (IAN 506811\_2507) ako dôkaz o kúpe.

## ● Záruka

Výrobok bol starostlivo vyrobený v súlade s prísnyimi smernicami kvality a pred dodaním dôkladne otestovaný. V prípade materiálových alebo výrobných chýb máte zákonné práva voči predajcovi výrobku. Vaše zákonné práva nie sú žiadnym spôsobom obmedzené našou zárukou uvedenou nižšie.

Záruka na tento výrobok je 3 roky od dátumu nákupu. Záručná doba začína plynúť dátumom kúpy. Originál dokladu o kúpe si uschovajte na bezpečnom mieste, pretože tento doklad je potrebný ako dôkaz o kúpe.

Akékoľvek poškodenie alebo nedostatky prítomné už v čase nákupu je potrebné nahlásiť ihneď po vybalení výrobku.

Ak sa v priebehu 3 rokov od dátumu zakúpenia preukáže, že výrobok vykazuje chyby materiálu alebo spracovania, podľa vlastného uváženia Vám ho bezplatne opravíme alebo vymeníme. Záručná doba sa na základe poskytnutej záručnej reklamácie nepredlžuje. To platí aj pre vymenené alebo opravené diely.









Táto záruka je neplatná, ak bol výrobok poškodený alebo nesprávne používaný alebo udržiavaný.

Záruka sa vzťahuje na chyby materiálu a výrobné chyby. Táto záruka sa nevzťahuje na časti výrobku, ktoré podliehajú bežnému opotrebovaniu, a preto sa považujú za opotrebovateľné diely (napr. batérie, nabíjateľné batérie, hadice, atramentové kazety), ani na poškodenie krehkých častí, napr. spínačov alebo častí zo skla.



<b>Leyenda de pictogramas utilizados</b> .....	Página 54
<b>Introducción</b> .....	Página 54
Uso adecuado.....	Página 54
Descripción de los componentes.....	Página 55
Características técnicas .....	Página 55
Volumen de suministro .....	Página 55
<b>Indicaciones de seguridad</b> .....	Página 55
<b>Cómo montar el producto</b> .....	Página 56
<b>Plegar el producto</b> .....	Página 57
<b>Limpieza, cuidados y almacenamiento</b> .....	Página 57
<b>Mantenimiento</b> .....	Página 57
<b>Desecho</b> .....	Página 57
<b>Fabricante / Asistencia</b> .....	Página 57
<b>Garantía</b> .....	Página 58

## Legenda de pictogramas utilizados

	<p>¡Lea las instrucciones de uso!</p>		<p>¡Respete las advertencias e indicaciones de seguridad!</p>
	<p>¡Peligro de muerte y de accidente para bebés y niños!</p>		<p>¡Deseche el embalaje y el producto de forma respetuosa con el medio ambiente!</p>
	<p>Indicaciones de seguridad Instrucciones de uso</p>		<p>Desechar los envases de plástico, metal y compuestos en el contenedor amarillo.</p>
	<p>Desechar los envases de papel y cartón en el contenedor azul.</p>		<p>Desechar los envases de plástico, metal y compuestos en el contenedor amarillo.</p>

## Tendedero de torre

### ● Introducción



Enhorabuena por la adquisición de su nuevo producto. Ha elegido un producto de alta calidad. El manual de montaje es parte integrante de este producto. Antes de comenzar a utilizarla lea detenidamente este manual de montaje y tenga en cuenta sus indicaciones. Por esta razón, conserve este manual de montaje en buen

estado y adjúntelo en caso de entregar el producto a terceros.

### ● Uso adecuado

Este producto ha sido diseñado para colgar ropa en espacios pequeños y está destinado únicamente para uso en interiores. Queda prohibido cualquier uso distinto al indicado o modificación del producto, ya que esto podría dañarlo. Además, como consecuencia podrían darse lesiones y riesgos mortales. Este producto ha sido diseñado exclusivamente para uso doméstico. No ha

sido diseñado para un uso comercial. El fabricante no se hace responsable de los daños que puedan derivarse del uso indebido.

## ● Descripción de los componentes

- 1 Piezas de armazón
- 2 Soporte giratorio
- 3 Rejilla
- 4 Ganchos
- 5a Rueda (alto)
- 5b Rueda (bajo)
- 6 Clavija

## ● Características técnicas

Número de artículo:	CS92185H
Longitudes totales de las líneas:	30 m
Peso:	3,80 kg
Tamaño (ancho x alto x profundo):	extendida 65 x 136 x 70 cm/ cerrada 70 x 136 x 2 cm
Carga máx.:	15 kg
ID de producción:	03/2026

## ● Volumen de suministro

- 1 tendedero de torre
- 4 soportes giratorios
- 2 ruedas (alto)
- 2 ruedas (bajo)
- 6 clavijas
- 6 ganchos
- 1 manual de montaje

## **Indicaciones de seguridad**

¡LEA ATENTAMENTE LAS INSTRUCCIONES ANTES DE UTILIZAR EL PRODUCTO!  
¡CONSERVE TODAS LAS INSTRUCCIONES DE SEGURIDAD PARA FUTURAS CONSULTAS!

-  **¡ADVERTENCIA!**  
**¡PELIGRO DE MUERTE Y ACCIDENTES PARA BEBÉS Y NIÑOS PEQUEÑOS!**  
Nunca deje a los niños sin vigilancia con el material de embalaje. Existe peligro de asfixia. Mantenga el producto fuera del alcance de los niños. Este producto no es un juguete.
- Este producto no es un juguete ni puede usarse para escalar. Asegúrese de que nadie,

- especialmente los niños, se suba al producto.
- No utilice este producto en espacios abiertos ni lo exponga a la corriente.
  - Coloque el producto sobre una base plana.
  - Garantice un apoyo seguro y utilícelo solo en superficies lisas y sólidas.
  - Solo se pueden colgar prendas con un peso máximo de 15 kg.
  - Preste atención a manos y dedos cuando pliegue y despliegue el producto.
  - No se sienta sobre el producto ni se apoye sobre él.
  - **¡RIESGO DE DAÑOS!** El manejo inadecuado del tendedero en forma de torre, por ej. por un exceso de ropa o una distribución desigual de esta, puede provocar daños en el tendedero en forma de torre o que este vuelque.
  - Revise el tendedero en forma de torre regularmente y antes de cada uso.
  - No utilice el tendedero en forma de torre para otros fines como estante o almacenamiento.
  - No utilice nunca el tendedero en forma de torre si está dañado.
  - No intente reparar el producto por su cuenta.
  - Distribuya la ropa lavada uniformemente en el tendedero en forma de torre.
  - Hay piezas de repuesto disponibles para este tendedero en forma de torre si es necesario. Póngase en contacto con nuestro servicio de asistencia técnica en caso necesario.

## ● **Cómo montar el producto**

- Monte las ruedas **5a**, **5b** en las piezas de armazón **1** (ver fig. A).  
**Nota:** Puede bloquear las ruedas **5a**, **5b** presionando la palanca de bloqueo hacia abajo.
- Despliegue las piezas de armazón **1** en la dirección de la flecha (ver fig. B).
- Fije los soportes giratorios **2** presionándolos sobre las piezas del bastidor **1** tal y como se muestra en la figura C.
- Sujete las rejillas **3** en posición vertical y, a continuación, plieguelas hacia abajo en los ganchos **4** previstos a tal efecto (véase

la fig. D). Repita este proceso para todas las rejillas [3].

## ● Plegar el producto

- Separe las rejillas [3] de los ganchos [4] y bájelas.
- Pliegue las piezas de armazón [1] en la dirección opuesta a la flecha.

## ● Limpieza, cuidados y almacenamiento

- No utilice productos de limpieza ni disolventes abrasivos.
- Limpie el producto regularmente con una esponja suave y un poco de agua con jabón.
- Almacene el tendedero en forma de torre en un lugar seco, cerrado e inaccesible para los niños.

## ● Mantenimiento

- Las reparaciones y los trabajos de mantenimiento deben ser realizados por una persona cualificada y de acuerdo con las instrucciones del fabricante.

## ● Desecho

El embalaje está compuesto por materiales no contaminantes que pueden ser desechados en el centro de reciclaje local.

Para obtener información sobre las posibilidades de eliminación del producto al final de su vida útil, acuda a la administración de su comunidad o ciudad.

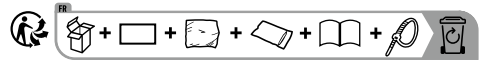

El producto, incluidos los accesorios, y el material de embalaje son reciclables y están sujetos a la responsabilidad extendida del fabricante. Deséchelos por separado siguiendo la información ilustrada de recogida selectiva para un mejor tratamiento de los residuos. El logotipo Triman se aplica solo para Francia.

## ● Fabricante/Asistencia

Casa Si Marketing- und  
VertriebsgmbH  
Obkirchergasse 36  
1190 Viena  
AUSTRIA

Tel.: 00800 440 28 62 0  
Fax: +43 1 440 28 62 17  
Correo electrónico: [service@casasi.com](mailto:service@casasi.com)  
[www.casasi.com](http://www.casasi.com)

## **IAN 506811\_2507**

Para realizar cualquier consulta, tenga a mano el recibo y el número de artículo (IAN 506811\_2507) como justificante de compra.

## ● **Garantía**

El producto ha sido fabricado según normas de calidad exigentes y ha sido probado minuciosamente antes de la entrega. En caso de fallos de material o de fabricación, dispone de derechos legales frente al vendedor del producto. Nuestra garantía mencionada a continuación no restringe sus derechos legales de ningún modo.

La garantía para este producto es de 3 años a partir de la fecha de compra. La garantía empieza el día de la fecha de compra. Conserve el justificante de compra original en un lugar seguro, ya que este documento es necesario para demostrar la compra.

Todos los daños o defectos ya presente en el momento de la compra deben informarse inmediatamente tras desembalar el producto.

Si el producto presenta defectos de material o fabricación en los 3 años a partir de la fecha de compra, lo repararemos o sustituiremos, según nuestra elección, gratuitamente para usted. El período de garantía no se extiende por una reclamación de garantía aprobada. Esto también es aplicable a las piezas sustituidas y reparadas.









La garantía pierde su validez si el producto se daña o se utiliza o mantiene de forma inadecuada.

La garantía cubre defectos de material y fabricación. Esta garantía no cubre las piezas del producto sujetas a un uso y desgaste normal y, por lo tanto, consideradas piezas de desgaste (por ej. pilas, baterías, mangueras, cartuchos de tinta) ni los daños a las piezas frágiles, por ej. interruptores o piezas de cristal.



<b>De anvendte piktogrammers legende</b> .....	Side 60
<b>Indledning</b> .....	Side 60
Formålsbestemt anvendelse .....	Side 60
Beskrivelse af de enkelte dele .....	Side 61
Tekniske data .....	Side 61
Leverede dele .....	Side 61
<b>Sikkerhedshenvisninger</b> .....	Side 61
<b>Montering af produktet</b> .....	Side 62
<b>Fold produktet sammen</b> .....	Side 62
<b>Rengøring, pleje og opbevaring</b> .....	Side 63
<b>Vedligeholdelse</b> .....	Side 63
<b>Bortskaffelse</b> .....	Side 63
<b>Producent / service</b> .....	Side 63
<b>Garanti</b> .....	Side 64

## De anvendte piktogrammers legende

 	Læs betjeningsvejledningen!		Overhold advarsels- og sikkerhedshenvisninger!
	Livs- og ulykkesfare for småbørn og børn!		Bortskaf emballage og apparatmiljøvenligt!
	Sikkerhedsanvisninger Handlingsanvisninger		
	Papir- og papemballage smides i den blå genbrugscontainer.		Plastik-, metal- og kompositemballage smides i den gule genbrugscontainer.

## Højt tørrestativ

### ● Indledning

 Hjerteligt tillykke med købet af dit nye produkt. Med købet har du besluttet dig for et førsteklasses produkt. Monteringsvejledningen er bestanddel af dette produkt. Læs venligst hele monteringsvejledningen inden anvendelsen og overhold henvisningerne. Opbevar denne monteringsvejledning forsvarligt og giv den også videre til eventuelle efterfølgende ejere.

### ● Formålsbestemt anvendelse

Dette produkt er beregnet til ophæng af vasketøj på minimal plads og er kun egnet til indendørs brug. En anden anvendelse end før beskrevet eller ændring af produktet er ikke tilladt og fører til skader. Derudover kan der opstå risiko for livstruende situationer og tilskadekomst. Dette produkt blev udelukkende fremstillet til brugen i hjemmet. Det er ikke beregnet til den erhvervs-mæssige brug. Producenten fralægger sig ethvert ansvar for skader som følge af u hensigtsmæssig anvendelse.

## ● Beskrivelse af de enkelte dele

- 1 Rammedele
- 2 Drejelige holdere
- 3 Gitter
- 4 Justerbare kroge
- 5a Hjul (højt)
- 5b Hjul (lavt)
- 6 Stift

## ● Tekniske data

Artikelnummer: CS92185H  
Længde i alt: 30 m  
Vægt: 3,80 kg  
Mål  
(B x H x D): foldet op  
65 x 136 x 70 cm/  
lukket sammen  
70 x 136 x 2 cm

Max.  
belastning: 15 kg  
Produktions-ID: 03/2026

## ● Leverede dele

- 1 højt tørrestativ
- 4 drejelige holdere
- 2 hjul (højt)
- 2 hjul (lavt)

- 6 stifte
- 6 justerbare kroge
- 1 monteringsvejledning



## Sikkerhedshenvisninger

LÆS BETJENINGSVEJLEDNINGEN,  
FØR PRODUKTET ANVENDES!  
OPBEVAR ALLE SIKKERHEDS-  
HENVISNINGER OG VEJLED-  
NINGER TIL FREMTIDIG BRUG!



### ⚠ ADVARSEL!

### LIVS- OG ULYKKESSKADNING FOR SMÅBØRN OG BØRN!

- Lad aldrig børn være uden opsyn med emballagen. Der er fare for kvælning. Produktet skal opbevares utilgængeligt for børn. Produktet er ikke legetøj.
- Produktet er ikke et klatrestativ eller legetøj. Sørg for at, at ingen personer, især børn, trækker sig op af produktet.
- Anvend produktet ikke i det fri hhv. udsæt ikke produktet for storm.
- Stil produktet kun på et jævnt underlag.
- Vær opmærksom på, at produktet står fast og brug det kun på jævne og faste underlag.

- Ophæng kun vasketøj op til en samlede vægt på 15 kg på tørresnorene.
- Pas på dine hænder og fingre, når du stiller produktet op eller folder det sammen.
- Sæt dig ikke på produktet og læn dig ikke imod.
- **FARE FOR BESKADIGELSE!** Forkert håndtering af tower tørrestativet, som f.eks. ophængning af for meget eller ulige fordelt vasketøj, kan føre til skader på produktet, eller at det vælter.
- Kontroller tower tørrestativet regelmæssigt og før hver ibrugtagning for skader.
- Anvend ikke tower tørrestativet som alternativ hylde eller opbevaringsmulighed.
- Anvend aldrig tower tørrestativet, hvis den er beskadiget.
- Forsøg aldrig selv at reparere produktet.
- Fordel dit vasketøj ligeligt på tower tørrestativet.
- Til dette tower tørrestativ kan du få reservedele ved behov. Henvend dig ved behov til vores servicested.

## ● **Montering af produktet**

- Fastgør hjulene **5a**, **5b** til rammedelen **1** (se afbildning A).  
**Bemærk:** ved at trykke låsehåndtaget ned, kan du fikser hjulene **5a**, **5b**.
- Fold rammedelene **1** i pilens retning fra hinanden (se afbildning B).
- Fastgør de drejelige holdere **2**, ved at trykke dem ind på rammedelene **1** som vist i afbildning C.
- Hold gitrene **3** oprejst, og klap dem efterfølgende ned i de dertil indrettede påhængskroge **4** (se afb. D). Gentag denne handling for alle gitre **3**.

## ● **Fold produktet sammen**

- Adskil gitrene **3** fra de justerbare kroge **4** og drej dem ned.
- Fold rammedelene sammen **1** i modsat retning af pilen.

## ● Rengøring, pleje og opbevaring

- Anvend ikke skrappe rengørings- og skuremidler.
- Rengør produktet regelmæssigt med en blød svamp og lidt sæbevand.
- Opbevar tower tørrestativet på et tørt, lukket sted, der er utilgængeligt for børn.

## ● Vedligeholdelse

- Reparationer og vedligeholdelse skal gennemføres af en fagperson og i overensstemmelse med vejledningen af producenten.

## ● Bortskaffelse

Emballagen består af miljøvenlige materialer, som du kan bortskaffe på de lokale genbrugsstationer.

Muligheder til bortskaffelse af det udtjente produkt kan du få hos din kommune.

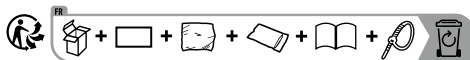

Produktet og tilbehøret og emballagematerialer kan genbruges og er underlagt udvidet producentansvar. De skal bortskaffes separat. Følg de viste mærkater med sorteringsoplysninger, så de bortskaffes på en bedre måde. Triman-logoet gælder kun for Frankrig.

## ● Producent / service

Casa Si Marketing- und  
VertriebsgmbH  
Obkirchergasse 36  
1190 Wien  
AUSTRIA

Tel.: 00800 440 28 62 0

Fax: +43 1 440 28 62 17

E-Mail: [service@casasi.com](mailto:service@casasi.com)

[www.casasi.com](http://www.casasi.com)

**IAN 506811\_2507**

Opbevar venligst kvitteringen og artikelnummeret (IAN 506811\_2507) som bevis for købet.

## ● **Garanti**

Produktet er blevet fremstillet efter strenge kvalitetsstandarder og kontrolleret nøje før udlevering. I tilfælde af materiale- eller produktionsfejl kan du i medfør af loven gøre krav gældende over for sælgeren af produktet. Dine lovmæssige rettigheder begrænses på ingen måde af den af os nedennævnte garanti.

Garantien på dette produkt gælder i 3 år regnet fra købsdatoen. Garantien gælder fra købsdatoen. Opbevar den originale kvittering et sikkert sted, da dette dokument forlanges forlagt som dokumentation for købet.

Alle skader eller mangler, der allerede forefindes på tidspunktet for købet, skal straks meddeles efter udpakningen af produktet.

Hvis der inden for 3 år regnet fra købsdatoen viser sig en materiale- eller produktionsfejl på produktet, reparerer eller udskifter vi det – efter vores valg – gratis for dig. Garanti-perioden forlænges ikke som følge af et imødekommet krav om garanti. Dette gælder også for udskiftede og reparerede dele.











Denne garanti bortfalder, hvis produktet er blevet beskadiget eller anvendt og vedligeholdt forkert.

Garantien dækker materiale- og produktionsfejl. Denne garanti dækker hverken produktdele, der er udsat for normal slitage og derfor er at betragte som sliddele (f.eks. batterier, akkumulatorer, slanger, farvepatroner), eller skader på skrøbelige dele, f.eks. kontakter eller dele af glas.



<b>Legenda dei pittogrammi utilizzati</b> .....	Pagina	66
<b>Introduzione</b> .....	Pagina	66
Utilizzo conforme .....	Pagina	66
Descrizione dei componenti .....	Pagina	67
Dati tecnici .....	Pagina	67
Contenuto della confezione .....	Pagina	67
<b>Indicazioni per la sicurezza</b> .....	Pagina	67
<b>Montaggio del prodotto</b> .....	Pagina	68
<b>Chiusura del prodotto</b> .....	Pagina	69
<b>Pulizia, cura e conservazione</b> .....	Pagina	69
<b>Manutenzione</b> .....	Pagina	69
<b>Smaltimento</b> .....	Pagina	69
<b>Produttore / Assistenza</b> .....	Pagina	70
<b>Garanzia</b> .....	Pagina	70

## Legenda dei pittogrammi utilizzati

 	<p>Leggere il manuale di istruzioni per l'uso!</p>		<p>Osservare le avvertenze e le indicazioni in materia di sicurezza!</p>
	<p>Pericolo di morte e di infortunio per bambini e infanti!</p>	  	<p>Smaltire l'imballaggio e l'apparecchio in modo ecocompatibile!</p>
	<p>Avvertenze di sicurezza Istruzioni per l'uso</p>		<p>Imballaggi di plastica, metallo e composito.</p>
	<p>Smaltire gli imballaggi di carta e cartone nel contenitore di raccolta blu.</p>		<p>Imballaggi di plastica, metallo e composito.</p>

## Stendibiancheria verticale

## ● Utilizzo conforme

### ● Introduzione

 Congratulazioni per l'acquisto del vostro nuovo prodotto. Acquistando questo articolo si è scelto un prodotto di alta qualità. Le istruzioni di montaggio sono parte integrante di questo prodotto. Prima dell'uso leggere completamente queste istruzioni per il montaggio osservandone le avvertenze. Si prega quindi di conservare con cura queste istruzioni di montaggio e di cederle ad un eventuale nuovo proprietario.

Questo prodotto è ideato per stendere la biancheria in locali molto piccoli ed è destinato all'uso in ambienti interni. Non si contemplano né un uso differente da quello precedentemente descritto, né una modifica del prodotto, poiché si provocherebbe un danneggiamento di quest'ultimo. Ciò potrebbe inoltre condurre a pericoli di vita e lesioni. Questo prodotto è stato concepito esclusivamente per l'utilizzo domestico. Non è destinato a un uso commerciale. Il produttore declina ogni responsabilità per eventuali

danni derivanti da un utilizzo non conforme alla destinazione d'uso.

## ● Descrizione dei componenti

- 1 Componenti dell'intelaiatura
- 2 Supporto orientabile
- 3 Griglia
- 4 Gancio di sospensione
- 5a Rotella (alta)
- 5b Rotella (bassa)
- 6 Perno

## ● Dati tecnici

Numero dell'articolo:	CS92185H
Lunghezza totale dei fili:	30 m
Peso:	3,80 kg
Dimensioni (L x H x P):	aperto 65 x 136 x 70 cm/ chiuso 70 x 136 x 2 cm
Carico max.:	15 kg
ID di produzione:	03/2026

## ● Contenuto della confezione

- 1 stendibiancheria a torre
- 4 supporto orientabile
- 2 rotelle (alte)
- 2 rotelle (basse)
- 6 perni
- 6 ganci di sospensione
- 1 manuale di montaggio



## Indicazioni per la sicurezza

LEGGERE IL MANUALE DI ISTRUZIONI PER L'USO PRIMA DI UTILIZZARE IL PRODOTTO! CONSERVARE TUTTE LE INDICAZIONI E LE AVVERTENZE DI SICUREZZA PER EVENTUALI FUTURE CONSULTAZIONI!



## **ATTENZIONE!** **PERICOLO DI MORTE** **E DI INCIDENTE PER** **BAMBINI E INFANTI!**

Non lasciare mai i bambini privi di sorveglianza con il materiale di imballaggio. Sussiste pericolo di soffocamento. Tenere il prodotto fuori dalla portata dei bambini. Il prodotto non è un giocattolo.

- Il prodotto non è una struttura per arrampicarsi o un giocattolo. Assicurarsi che nessuno, in particolare i bambini, salga sul prodotto.
- Non utilizzare il prodotto all'aperto e non esporre il prodotto ai temporali.
- Collocare il prodotto solamente su di una superficie piana.
- Accertarsi che sia posizionato in modo sicuro e utilizzarlo solo su superfici piane e solide.
- Stendere solamente biancheria fino a un peso totale di massimo 15 kg sui fili dello stendibiancheria.
- Fare attenzione a mani e dita durante l'apertura o la chiusura del prodotto.
- Evitare di sedersi sul prodotto e di appoggiarvisi.
- **PERICOLO DI DANNEGGIAMENTO!** Un utilizzo improprio dello stendibiancheria a torre, quale ad esempio stendere troppa biancheria oppure distribuirla in modo non uniforme, può danneggiare o far cadere lo stendibiancheria.
- Verificare regolarmente e prima di ogni utilizzo che lo stendibiancheria a torre non presenti danni.
- Non utilizzare lo stendibiancheria a torre come ripiano o appoggio per riporre oggetti.
- Non utilizzare in nessun caso lo stendibiancheria a torre se danneggiato.
- Non tentare mai di riparare autonomamente il prodotto.
- Distribuire la biancheria in modo uniforme sullo stendibiancheria a torre.
- Se necessario, sono presenti pezzi di ricambio per questo stendibiancheria a torre. Se necessario, rivolgersi al nostro centro di assistenza.

## ● **Montaggio del prodotto**

- Fissare le rotelle **5a**, **5b** sui componenti dell'intelaiatura **1** (vedi fig. A).

**Nota:** è possibile bloccare le rotelle **5a**, **5b** spingendo in basso la leva di bloccaggio.

- Aprire i componenti dell'intelaiatura **1** seguendo la direzione della freccia (vedi fig. B).
- Fissare i supporti mobili **2** premendoli contro le parti del telaio **1**, come mostrato nella Fig. C.

- Tenere dritte le griglie **3** e inserirle negli appositi ganci di sospensione **4** (vedi Fig. D). Ripetere questa procedura per tutte le griglie **3**.

## ● Chiusura del prodotto

- Separare le griglie **3** dai ganci di sospensione **4** e ruotarle verso il basso.
- Chiudere i componenti dell'intelaiatura **1** in direzione opposta alla freccia.

## ● Pulizia, cura e conservazione

- Non utilizzare nessun detersivo aggressivo o abrasivo.
- Pulire regolarmente il prodotto con una spugna morbida e un po' di acqua saponata.
- Conservare lo stendibiancheria a torre in un luogo asciutto, chiuso e inaccessibile ai bambini.

## ● Manutenzione

- Gli interventi di riparazione e di manutenzione devono essere eseguiti da una persona esperta e nel rispetto delle indicazioni del produttore.

## ● Smaltimento

L'imballaggio è composto da materiali ecologici che possono essere smaltiti presso i siti di raccolta locali per il riciclo.

Informarsi presso l'amministrazione comunale o locale circa le possibilità di smaltimento del prodotto usato.

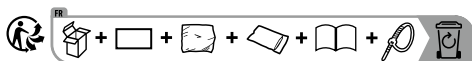

Il prodotto, i suoi accessori e i materiali di imballaggio sono riciclabili e soggetti alla responsabilità estesa del produttore. Per un migliore trattamento dei rifiuti, smaltirli separatamente seguendo i diversi simboli della raccolta differenziata. Il logo Triman è valido solamente per la Francia.

## ● Produttore / Assistenza

Casa Si Marketing- und  
VertriebsgmbH

Obkirchergasse 36

1190 Wien

AUSTRIA

Tel.: 00800 440 28 62 0

Fax: +43 1 440 28 62 17

E-mail: [service@casasi.com](mailto:service@casasi.com)

[www.casasi.com](http://www.casasi.com)

**IAN 506811\_2507**

Per ogni richiesta si prega di conservare lo scontrino e il codice dell' articolo (IAN 506811\_2507) a prova dell'avvenuto acquisto.

## ● Garanzia

Il prodotto è stato fabbricato accuratamente secondo severe direttive di qualità ed è stato controllato meticolosamente prima della consegna. In caso di difetti di materiale o fabbricazione l'acquirente può far valere diritti legali nei confronti del venditore. La nostra garanzia sotto riportata non costituisce alcun limite ai diritti legali dell'acquirente.

Questo prodotto è garantito per 3 anni con decorrenza dalla data di acquisto. La garanzia decorre dalla data d'acquisto. Conservare lo scontrino originale in un posto sicuro perché questo documento viene richiesto come prova dell'avvenuto acquisto.

Tutti i danni o difetti presenti già al momento dell'acquisto devono essere comunicati subito dopo l'apertura della confezione.

Se entro 3 anni dalla data di acquisto di questo prodotto si rileva un difetto di materiale o di fabbricazione, noi procederemo, a nostra discrezione, alla riparazione o sostituzione gratuite del prodotto o al rimborso del prezzo di acquisto. Un eventuale intervento in garanzia non prolunga né rinnova il periodo di garanzia stesso. Ciò vale anche per le parti sostituite e riparate.

Questa garanzia decade in caso di danneggiamento oppure uso o manutenzione impropri del prodotto.

La prestazione in garanzia vale per difetti del materiale o di fabbricazione. Questa garanzia non si estende a componenti del prodotto esposti a





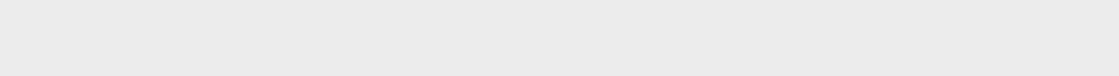



normale logorio, che possono pertanto essere considerati come componenti soggetti a usura (esempio capacità della batteria, calcificazione, lampade, pneumatici, filtri, spazzole...). La garanzia non si estende altresì a danni che si verificano su componenti delicati (esempio interruttori, batterie, parti realizzate in vetro, schermi, accessori vari) nonché danni derivanti dal trasporto o altri incidenti.





<b>Az alkalmazott piktogramok jelmagyarázata</b> .....	Oldal 74
<b>Bevezető</b> .....	Oldal 74
Rendeltetésszerű használat .....	Oldal 74
Alkatrészleírás .....	Oldal 75
Műszaki adatok.....	Oldal 75
A csomag tartalma.....	Oldal 75
<b>Biztonsági tudnivalók</b> .....	Oldal 75
<b>A termék összeszerelése</b> .....	Oldal 76
<b>A termék összecukása</b> .....	Oldal 76
<b>Tisztítás, ápolás és tárolás</b> .....	Oldal 77
<b>Karbantartás</b> .....	Oldal 77
<b>Megsemmisítés</b> .....	Oldal 77
<b>Gyártó / szerviz</b> .....	Oldal 77
<b>Garancia</b> .....	Oldal 78
<b>Jótállási tájékoztató</b> .....	Oldal 79

## Az alkalmazott piktogramok jelmagyarázata

 	Olvassa el a használati útmutatót!		Vegye figyelembe a figyelmeztető és biztonsági előírásokat!
	Kisgyermekek és gyermekek számára élet- és balesetveszélyes!		A csomagolást és a készüléket környezetbarát módon semmisítse meg!
	Biztonsági tudnivalók Kezelési utasítások		
	A papír- és kartoncsomagolásokat dobja a kék szelektív hulladékgyűjtő konténerbe.		A műanyag, fém és kompozit csomagolóanyagokat dobja a sárga szelektív hulladékgyűjtő konténerbe.

## Ruhaszárító torony

a termék továbbadása esetén adja át azt is.

### ● Bevezető

 Gratulálunk új termékének vásárlása alkalmából. Kiváló minőségű terméket választott. A kezelési útmutató a termék fontos tartozéka. Kérjük, hogy a használat előtt olvassa el teljes egészében az Összeszerelési útmutatót és vegye figyelembe az utasításokat. Őrizze meg a Összeszerelési útmutatót, és

### ● Rendeltetészerű használat

Ez a termék kis helyiségben történő ruhateregetésre és kizárólag beltéri üzemelésre alkalmas. Az előbb leírtaktól eltérő alkalmazás, vagy a termék megváltoztatása nem megengedett és károkhoz vezet. Ezen kívül sérülés és életveszély lehet a nem megfelelő használat

következménye. Ezt a terméket kizárólag magánhasználatra tervezték. Közületi használatra nem alkalmas. A szakszerűtlen használatból eredő károkért a gyártó nem vállal felelősséget.

## ● Alkatrészleírás

- 1 Váزرészek
- 2 Süllyeszthető tartó
- 3 Rács
- 4 Akasztókampó
- 5a Görgő (magas)
- 5b Görgő (alacsony)
- 6 Stíft

## ● Műszaki adatok

Cikkszám: CS92185H  
Zsinór teljes  
hossza: 30 m  
Súly: 3,80 kg  
Mérete  
(Sz x Ma x Mé): kinyitva  
65 x 136 x 70 cm /  
összecsukva  
70 x 136 x 2 cm  
Max. terhelés: 15 kg  
Gyári azonosító: 03/2026

## ● A csomag tartalma

- 1 Ruhaszárító torony
- 4 Dönthető tartó
- 2 Görgők (magas)
- 2 Görgők (alacsony)
- 6 Stíftek
- 6 Akasztókampó
- 1 Szerelési útmutató



## **Biztonsági tudnivalók**

**A TERMÉK HASZNÁLATA ELŐTT OLVASSA EL A HASZNÁLATI ÚTMUTATÓT! GONDOSAN ŐRIZZEN MEG MINDEN BIZTONSÁGI TUDNIVALÓT ÉS ÚTMUTATÁST A JÖVŐBENI FELHASZNÁLÁS CÉLJÁBÓL!**



## **▲ FIGYELMEZTETÉS! ÉLET- ÉS BALESETVESZÉLY**

### **ZÉLY KISGYERMEKEK ÉS GYERMEKEK SZÁMÁRA!**

Soha ne hagyja a gyerekeket felügyelet nélkül a csomagolóanyagokkal. Fulladásveszély áll fenn. Tartsa távol a terméket a gyerekektől. A termék nem játékszer.

- A termék nem mászóka, vagy játékszer. Gondoskodjon arról,

hogy senki, különösen gyerekek ne kapaszkodjanak fel a termékre.

- Ne használja a terméket a szabadban, ill. ne tegye ki azt viharok.
- Csak szilárd, sík, csúszásmentes felületre állítsa a terméket.
- Ügyeljen a stabil helyzetre, és csak sík és szilárd talajon használja.
- Csak max. 15 kg összsúlyú mosást teregetsen a szárítórudakra.
- Ügyeljen kezére és ujjaira a termék felállítására, vagy összecukása során.
- Ne üljön, vagy feküdjön a termékre.
- **SÉRÜLÉSVESZÉLY!** A ruhaszárító torony szakszerűtlen használata, mint pl. a túl nagy mennyiségű vagy egyenetlenül elosztott mosott ruha a ruhaszárító torony sérüléséhez vagy felbillenéséhez vezethet.
- Rendszeresen és minden használat előtt ellenőrizze a ruhaszárító tornyot sérülések szempontjából.
- Ne használja a ruhaszárító tornyot egyéb tárgyak tárolására vagy elhelyezésére.
- Ne használja a ruhaszárító tornyot, ha azon sérülés jelei láthatók.
- Ne kísérelje meg a terméket saját kezűleg javítani.
- Egyenletesen oszlassa el a mosott ruhát a ruhaszárító tornyon.

- Ehhez a ruhaszárító toronyhoz igény szerint pótalkatrészek kaphatók. Kérjük, igény esetén forduljon ügyfélszolgálatunkhoz.

## ● **A termék összeszerelése**

- Rögzítse a görgőket **5a**, **5b** a kereten **1** (lásd A - ábra).  
**Tudnivaló:** A rögzítőkar eltolásával rögzítheti a görgőket **5a**, **5b**.
- Hajtsa szét a keret részeit **1** a nyíl irányába (lásd B - ábra).
- Rögzítse a süllyeszthető tartókat **2** a vázrészekre **1** nyomva, a C. ábrán látható módon.
- Tartsa egyenesen a rácsot **3**, majd akassza be azt az érre szolgáló akasztókampókba **4** alul (lásd D. ábra). Ismétlje ezt a folyamatot minden rácsnál **3**.

## ● **A termék összecukása**

- Válassza le a rácsot **3** az akasztókampókról **4** és fordítsa le azt.
- Hajtsa össze a keret részeit **1** a nyíl irányával ellentétesen.

## ● Tisztítás, ápolás és tárolás

- Ne használjon maró hatású tisztító- és súrolószereket.
- A terméket rendszeresen tisztítsa egy puha szivaccsal és némi szappanos vízzel.
- A ruhaszárító tornyot egy száraz, zárt és gyermekek számára hozzáférhetetlen helyen tárolja.

## ● Karbantartás

- Javításokat és a karbantartást szakember végezzen a gyártó utasításainak betartásával.

## ● Megsemmisítés

A csomagolás környezetbarát anyagokból készült, amelyeket a helyi újrahasznosító helyeken adhat le.

A nem használt termék ártalmatlanításának lehetőségeiről tájékozódjon települése önkormányzatánál.

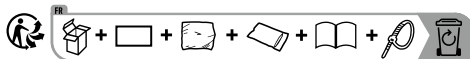

A termék, beleértve a tartozékokat és a csomagolóanyagokat is, újrahasznosítható, és a gyártó kiterjesztett felelőssége alá tartozik. A jobb hulladékkezelés érdekében az ábrán látható információk (szortírozási információk) alapján külön ártalmatlanítsa őket. A Triman-logó csak Franciaországra vonatkozik.

## ● Gyártó/szerviz

Casa Si Marketing- und  
VertriebsgmbH  
Obkirchergasse 36  
1190 Wien  
AUSTRIA

Tel.: 00800 440 28 62 0

Fax: +43 1 440 28 62 17

E-mail: [service@casasi.com](mailto:service@casasi.com)

[www.casasi.com](http://www.casasi.com)

**IAN 506811\_2507**

Kérjük, kérdések esetére készítse elő a pénztárblokkot és a cikkszámot (IAN 506811\_2507) a vásárlás tényének az igazolására.

## ● Garancia

A terméket gondosan, szigorú minőségi előírások betartásával gyártottuk, és a szállítás előtt gondosan ellenőriztük. Anyag- vagy gyártási hibák esetén a termék eladójával szemben törvényes jogok illetik meg. Az Ön törvényes jogait az általunk alább meghatározott garancia semmilyen módon nem korlátozza.

Erre a termékre 3 év garanciát adunk a vásárlás dátumától számítva. A garancia idő a vásárlás dátumával kezdődik. Biztonságos helyen őrizze meg az eredeti vásárlói bizonylatot, mert ez a dokumentum szükséges a vásárlás bizonyításához.

A vásárláskor fennálló károkat és hiányosságokat a termék kicsomagolása után haladéktalanul jelezze.

Ha ezen a terméken a vásárlástól számított 3 éven belül anyag- vagy gyártási hibát észlel, választásunk szerint ingyenesen megjavítjuk vagy kicseréljük a terméket. A garancia idő nem hosszabbodik meg a helyette nyújtott szavatossági igény által. Ez a kicserélt vagy javított alkatrészekre is érvényes.

A garancia megszűnik, ha a terméket megrongálták, ill. nem szakszerűen kezelték vagy végezték a karbantartást.

A garancia az anyag- és gyártási hibákra vonatkozik. Ez a garancia nem terjed ki azokra a termékalkatrészekre, amelyek normál kopásnak vannak kitéve, és ezért gyorsan kopó alkatrésznek minősülnek (pl. elemekre, akkumulátorokra, tömlőkre, tintapatronokra), illetve a törékeny alkatrészek sérülésére, pl. kapcsolókra vagy üveg alkatrészekre.



A termék megnevezése: Ruhaszárító torony	Gyártási szám: 506811_2507
A termék típusa: CS92185H	
A gyártó cégneve, címe, e-mail címe: Casa Si Marketing- und VertriebsgmbH Obkirchergasse 36 1190 Wien Austria E-mail: service@casasi.com	Szerviz neve, címe, telefonszáma: Casa Si Marketing- und VertriebsgmbH Obkirchergasse 36 1190 Wien Austria Tel.: 00800 440 28 62 0
Az importáló/forgalmazó neve és címe: Lidl Magyarország Kereskedelmi Bt., H-1037 Budapest, Rádl árok 6.	

1. A jótállási idő a Magyarország területén, Lidl Magyarország Kereskedelmi Bt. üzletében történt vásárlás napjától számított 1 év, amely jogvesztő. A jótállási idő a fogyasztó részére történő átadással, vagy ha az üzembe helyezést a forgalmazó, vagy annak megbízottja végzi, az üzembe helyezés napjával kezdődik.
2. A jótállási igény a jótállási jeggyel és/vagy a vásárlást igazoló blokkal érvényesíthető. A jótállási jegy szabálytalan kiállítása, vagy átadásának elmaradása nem érinti a jótállási kötelezettség-vállalás érvényességét. Kérjük, hogy a vásárlás tényének és időpontjának bizonyítására őrizze meg a pénztári fizetésnél kapott jótállási jegyetés a vásárlást igazoló blokkot.
3. A vásárlástól számított három munkanapon belül érvényesített csereigény esetén a forgalmazó köteles a terméket kicserélni, feltéve ha a hiba a rendeltetészerű

használatot akadályozza. A jótállási jogokat a termék tulajdonosaként a fogyasztó érvényesítheti az áruházakban, valamint a jótállási tájékoztatóban feltüntetett szervizekben. (A magyar Polgári Törvénykönyv alapján fogyasztónak minősül a szakmája, önálló foglalkozása vagy üzleti tevékenysége körén kívül eljáró természetes személy.)

A jótállás ideje alatt a fogyasztó hibás teljesítés esetén kérheti a termék kijavítását, kicserélését, vagy ha a termék nem javítható vagy cserélhető, vagy az a forgalmazónak aránytalan többletköltséggel járna, illetve a fogyasztó kijavításhoz, kicseréléshez fűződő érdeke alapos ok miatt megszűnt, árleszállítást kérhet, vagy elállhat a szerződéstől és visszakérheti a vételárat. A kijavítás során a termékbe csak új alkatrész kerülhet beépítésre.

4. A fogyasztó a hiba felfedezése után a lehető legrövidebb időn belül köteles a hibát bejelenteni és a terméket a jótállási jogok érvényesítése céljából átadni. A hiba felfedezésétől számított két hónapon belül bejelentett

jótállási igényt időben közöltnek kell tekinteni. A közlés elmaradásából eredő kárért a fogyasztó felelős. A jótállási igény érvényesíthetőségének határideje a termék, vagy fődarabjának kicserélése esetén a csere napján újraindul.

5. A rögzített bekötésű, illetve a 10 kg-nál súlyosabb, vagy tömegközlekedési eszközön nem szállítható terméket az üzemeltetés helyén kell megjavítani. Abban az esetben, ha a javítás a helyszínen nem végezhető el, a termék ki- és visszaszereléséről, valamint szállításáról a forgalmazónak kell gondoskodnia.
6. A jótállás nem áll fenn, ha a hiba a nem rendeltetésszerű használatból, átalakításból, helytelen tárolásból, vagy a használati utasítástól eltérő kezelésből, vagy bármely a vásárlást követő behatásból fakad, vagy elemi kár okozta, és azt a forgalmazó, vagy a szerviz bizonyítja. A jótállás nem vonatkozik a mozgó kopó alkatrészek (világítótestek, gumibroncsok stb.) rendeltetésszerű elhasználódására. A szerviz és a forgalmazó a kijavítás során nem felel

a terméken a fogyasztó vagy harmadik személyek által tárolt adatokért vagy beállításokért.

7. Fogyasztói jogvita esetén a fogyasztó a megyei (fővárosi) kereskedelmi és iparkamarák

mellett működő békéltető testület eljárását is kezdeményezheti.

A jótállás a fogyasztó törvényből eredő szavatossági jogait és azok érvényesíthetőségét nem érinti.

Kijavítást ellenőrző szelvény:

A jótállási igény bejelentésének időpontja:	A hiba oka:
Javításra átvétel időpontja:	A hiba javításának módja:
A fogyasztó részére történő visszaadás időpontja:	
A szerviz bélyegzője, kelt és aláírás:	

Kicserélést ellenőrző szelvény:

A jótállási igény bejelentésének időpontja:
Kicserélés időpontja:
A cserélő bolt bélyegzője, kelt és aláírás:

**Casa Si Marketing- und VertriebsgmbH**

Obkirchergasse 36

1190 Wien

AUSTRIA

Last Information Update · Stand der Informationen

Version des informations · Stand van de informatie

Stan informacjī · Stav informací · Stav informácií

Estado de las informaciones · Tilstand af information

Versione delle informazioni · Információk állása:

10/2025 · Ident.-No.: CS92185H102025-8

---

IAN 506811\_2507

