



HANDKREISSÄGE/CIRCULAR SAW/SCIE CIRCULAIRE PHKS 750 A1

(DE) (AT) (BE) (CH)

HANDKREISSÄGE

Bedienungsanleitung
Originalbetriebsanleitung

(GB) (IE) (NI) (CY) (MT)

CIRCULAR SAW

User manual
Translation of the original instructions

(FR) (BE) (CH)

SCIE CIRCULAIRE

Mode d'emploi
Traduction de la notice originale

(NL) (BE)

HANDCIRKELZAAG

Gebruiksaanwijzing
Vertaling van de oorspronkelijke
gebruiksaanwijzing

(PL)

PIŁA TARCZOWA RĘCZNA

Instrukcja obsługi
Tłumaczenie instrukcji oryginalnej

(CZ)

RUČNÍ KOTOUČOVÁ PÍLA

Návod na obsluhu
Překlad původního návodu k používání

(SK)

RUČNÁ KOTUČOVÁ PÍLA

Návod na obsluhu
Preklad pôvodného návodu na použitie

(ES)

SIERRA CIRCULAR PORTATIL

Manual de instrucciones
Traducción del manual original

(DK)

HÅNDRUNDSAV

Betjeningsvejledning
Oversættelse af den originale
brugsanvisning

(IT)

SEGA CIRCOLARE

Istruzioni per l'uso
Traduzione delle istruzioni originali

(HU)

KÉZI KÖRFÚRÉSZ

Használati útmutató
Eredeti használati utasítás fordítása

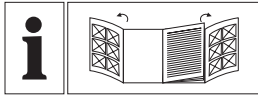

DE/AT/BE/CH	Bedienungsanleitung	Seite	5
GB/IE/NI/CY/MT	User manual	Page	26
FR/BE/CH	Mode d'emploi	Page	43
NL/BE	Gebruiksaanwijzing	Pagina	64
PL	Instrukcja obsługi	Strona	83
CZ	Návod na obsluhu	Strana	103
SK	Návod na obsluhu	Strana	121
ES	Manual de instrucciones	Página	139
DK	Betjeningsvejledning	Side	158
IT	Istruzioni per l'uso	Pagina	176
HU	Használati útmutató	Oldal	195

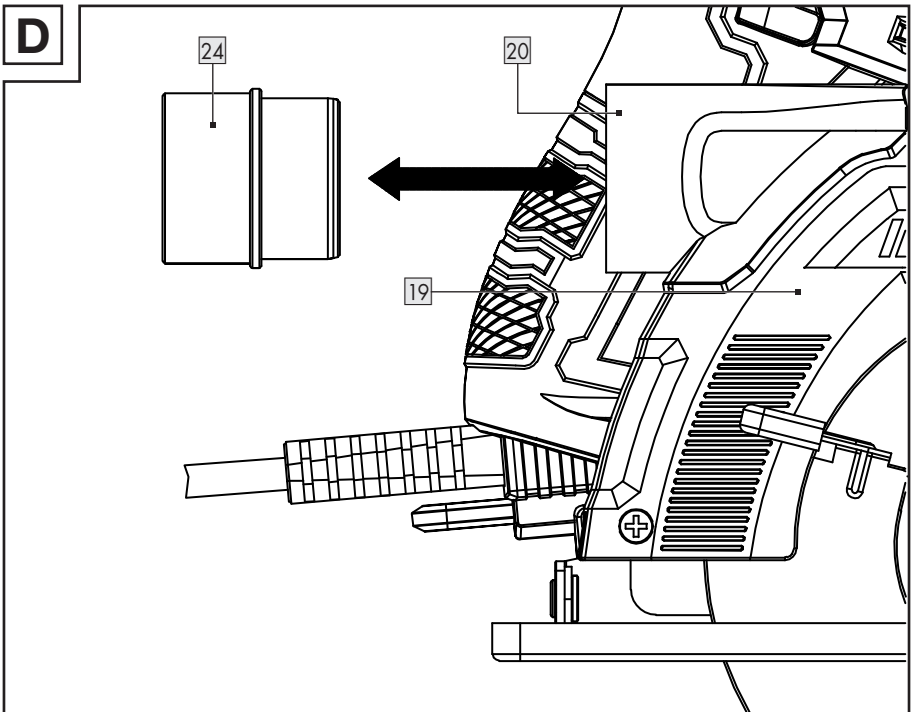
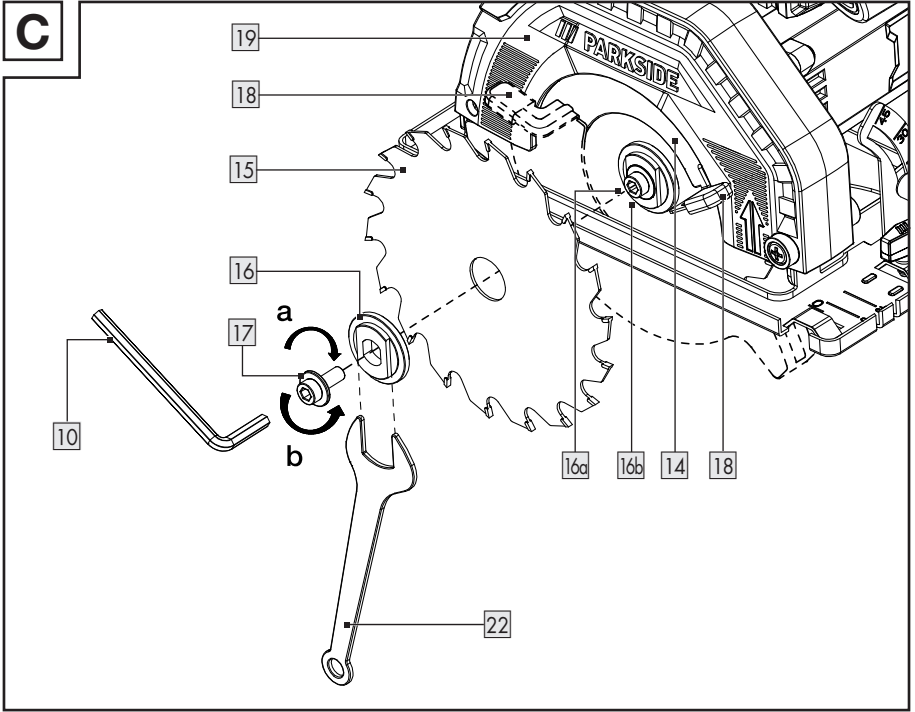

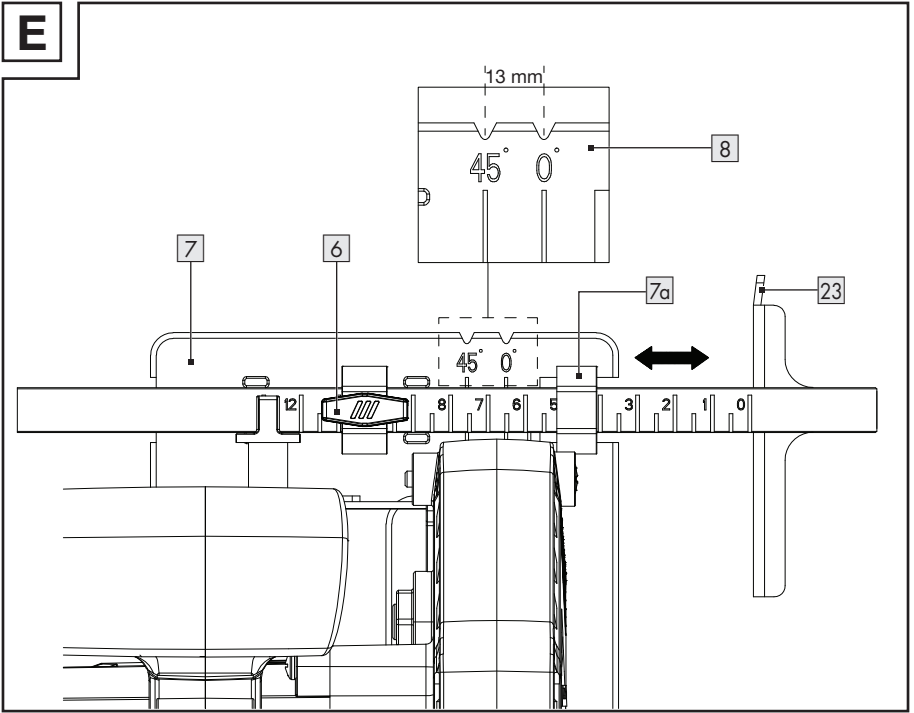
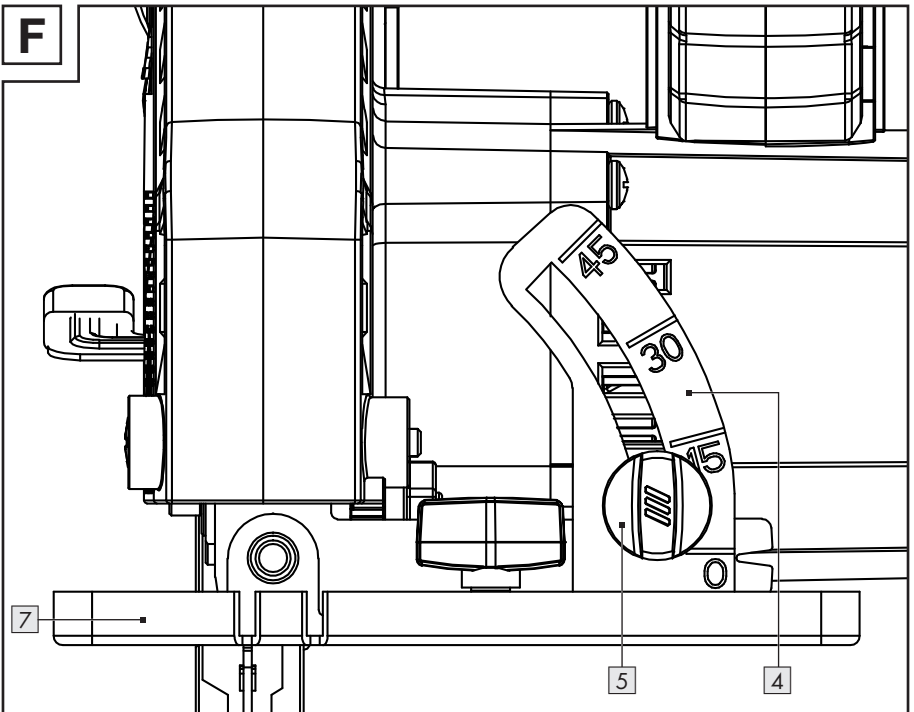

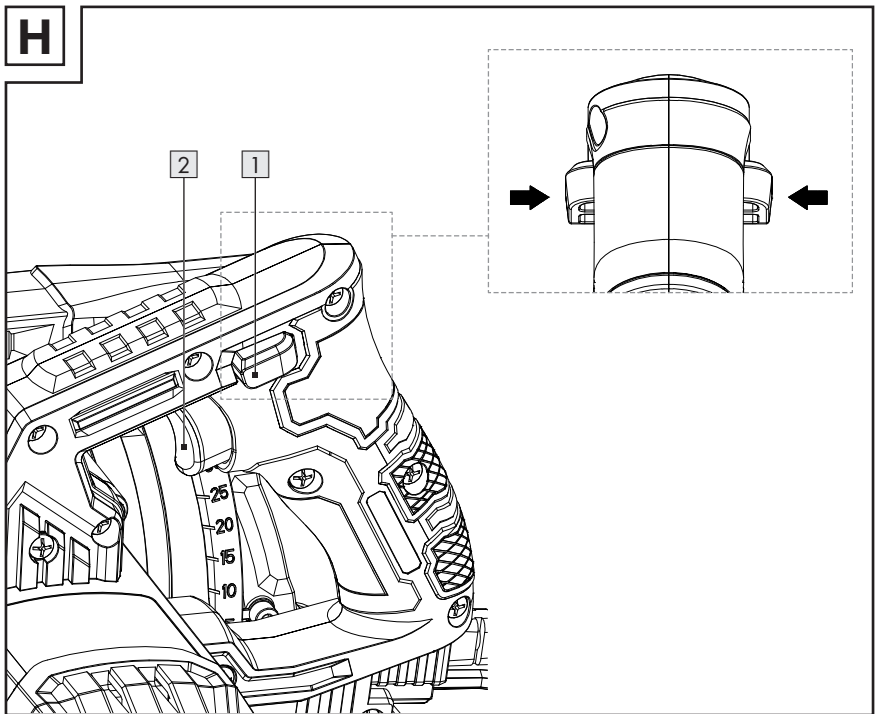
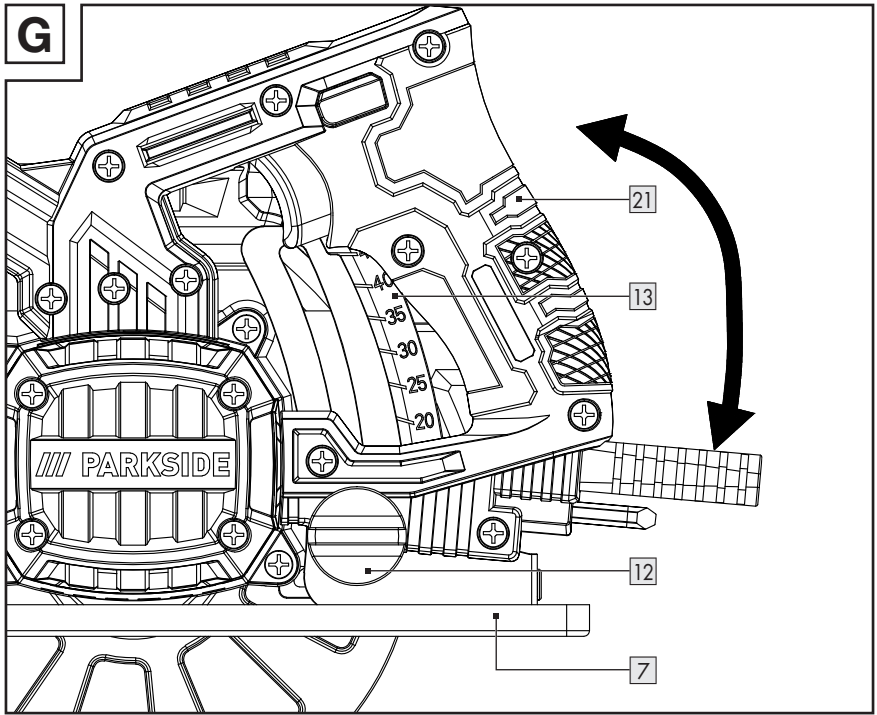







E**F**



Liste der verwendeten Piktogramme/Symbole	Seite	6
Einleitung	Seite	7
Bestimmungsgemäße Verwendung	Seite	7
Lieferumfang	Seite	8
Teilebeschreibung	Seite	8
Technische Daten	Seite	8
Sicherheitshinweise	Seite	10
Allgemeine Sicherheitshinweise für Elektrowerkzeuge	Seite	10
Vibrations- und Geräuschminderung	Seite	12
Verhalten im Notfall	Seite	13
Restrisiken	Seite	13
Sicherheitshinweise für Kreissägen	Seite	13
Weitere Sicherheitshinweise für alle Sägen	Seite	14
Funktion der unteren Schutzhaube	Seite	15
Zusätzliche Sicherheitshinweise	Seite	16
Sicherheitshinweise für das Sägeblatt	Seite	16
Vor der ersten Verwendung	Seite	17
Produkt auspacken	Seite	17
Zubehör	Seite	17
Vorbereitung	Seite	17
Funktion der unteren Schutzhaube überprüfen	Seite	17
Sägeblatt einsetzen/wechseln	Seite	18
Mit Staubabsaugung verbinden	Seite	19
Parallelanschlag montieren	Seite	19
Schnittwinkel einstellen	Seite	19
Schnitttiefe einstellen	Seite	20
Ein-/ausschalten	Seite	20
Arbeitshinweise	Seite	20
Reinigung und Pflege	Seite	20
Reinigung	Seite	21
Wartung	Seite	21
Reparatur	Seite	21
Lagerung	Seite	21
Transport	Seite	22
Entsorgung	Seite	22
Garantie	Seite	23
Abwicklung im Garantiefall	Seite	23
Service	Seite	24
EU-Konformitätserklärung	Seite	25

Liste der verwendeten Piktogramme/Symbole

	Dieses Symbol bedeutet, dass bei der Verwendung des Produkts die Bedienungsanleitung zu beachten ist.	 Durchmesser
		TCT Wolframkarbid-Sägeblattzähne
	GEFAHR! – Bezeichnet eine Gefahr mit hohem Risikograd, die, wenn sie nicht vermieden wird, den Tod oder eine schwere Verletzung zur Folge hat (z. B. Erstickungsgefahr)	 Verriegelt
	WARNUNG! – Bezeichnet eine Gefahr mit mittlerem Risikograd, die, wenn sie nicht vermieden wird, den Tod oder eine schwere Verletzung zur Folge haben kann (z. B. Stromschlagrisiko)	 Entriegelt
	VORSICHT! – Bezeichnet eine Gefahr mit niedrigem Risikograd, die, wenn sie nicht vermieden wird, eine leichte bis mäßige Verletzung zur Folge haben kann (z. B. Verbrühungsgefahr)	 Schalten Sie das Produkt aus und ziehen Sie den Netzstecker  aus der Steckdose, bevor Sie Einstellungen vornehmen, Wartungs- und Reinigungsarbeiten durchführen und wenn das Produkt nicht in Gebrauch ist.
	ACHTUNG! – Warnt vor möglichen Sachschäden (z. B. Kurzschlussgefahr)	 Wechselstrom/-spannung
	Gefahr – Risiko eines Stromschlags!	 Symbol für ein Produkt der Schutzklasse II
	Tragen Sie einen Gehörschutz!	 Durchmesser des Sägeblatts
	Tragen Sie einen Atemschutz!	 Maximale Schnitttiefe 44 mm bei 0° Schnittwinkel
	Tragen Sie eine Schutzbrille!	 Geeignet zum Schneiden von Holz

	Tragen Sie Schutzhandschuhe!		Drehrichtungspfeil auf dem Sägeblatt 15
	Berühren Sie die Sägezähne nicht.		Drehrichtungspfeil auf der oberen Schutzhaube 19
	Verwenden Sie keine beschädigten Sägeblätter.	 	Sicherheitshinweise Handlungsanweisungen
	Das CE-Zeichen bestätigt Konformität mit den für das Produkt zutreffenden EU-Richtlinien.		

HANDKREISSÄGE

● Einleitung

Wir beglückwünschen Sie zum Kauf Ihres neuen Produkts. Sie haben sich damit für ein hochwertiges Produkt entschieden. Die Bedienungsanleitung ist Teil dieses Produkts. Sie enthält wichtige Hinweise für Sicherheit, Gebrauch und Entsorgung. Machen Sie sich vor der Benutzung des Produkts mit allen Bedien- und Sicherheitshinweisen vertraut. Benutzen Sie das Produkt nur wie beschrieben und für die angegebenen Einsatzbereiche. Händigen Sie alle Unterlagen bei Weitergabe des Produkts an Dritte mit aus.

● Bestimmungsgemäße Verwendung

- Diese Handkreissäge (nachfolgend „Produkt“ oder „Elektrowerkzeug“ genannt) ist zum Sägen der folgenden Materialien bestimmt:
 - Naturholz
 - Sperrholz
 - Spanplatten
 - ähnliche Leichtbaumaterialien

- Schneiden in nassem Zustand und Schneiden von Metall sind verboten.
- Jede andere Verwendung oder Veränderung des Produkts gilt als nicht bestimmungsgemäß und kann zu Gefahren wie Tod, lebensbedrohlichen Verletzungen und Beschädigungen führen.
- Der Hersteller haftet nicht für Schäden, die durch unsachgemäßen Gebrauch entstehen.
- Das Produkt ist ausschließlich für den Hausgebrauch bestimmt.
- Das Produkt ist nicht für die gewerbliche Nutzung, für industrielle Zwecke oder ähnliche Zwecke bestimmt.
- Beachten Sie alle geltenden örtlichen Sicherheitsvorschriften, Normen und Verordnungen. Die Verwendung von lärmemittierenden Elektrowerkzeugen kann durch nationale oder lokale Vorschriften auf bestimmte Zeiten beschränkt sein.

● Lieferumfang

⚠️ WARNUNG!

- Das Produkt und die Verpackungsmaterialien sind kein Kinderspielzeug! Kinder dürfen nicht mit Kunststoffbeuteln, Folien und Kleinteilen spielen! Es besteht Verschluckungs- und Erstickenungsgefahr!

Prüfen Sie nach dem Auspacken des Produkts, ob die Lieferung vollständig ist und ob alle Teile in gutem Zustand sind. Entfernen Sie vor dem Gebrauch alle Verpackungsmaterialien.

- 1 Handkreissäge
- 1 TCT-Sägeblatt
(12 Zähne, vormontiert)
- 1 Sechskantschlüssel (5 mm)
- 1 Schraubenschlüssel (17 mm)
- 1 Parallelanschlag
- 1 Adapter
- 1 Bedienungsanleitung

● Teilebeschreibung

(Abb. A)

- 1 Schalterverriegelung
- 2 Ein-/Ausschalter
- 3 Zusatzgriff
- 4 Schnittwinkelskala
- 5 Flügelschraube für Schnittwinkelvorwahl
- 6 Flügelschraube (Parallelanschlag)
- 7 Grundplatte
- 8 Schnittführung (0° und 45°)
- 9 Anschlussleitung mit Netzstecker
- 10 Sechskantschlüssel
- 11 Sechskantschlüssel-Aufbewahrung
- 12 Flügelschraube (Schnitttiefenskala)
- 13 Schnitttiefenskala
- 14 Untere Schutzhaube
- 15 Sägeblatt
- 16 Äußerer Flansch
- 17 Klemmschraube
(mit Unterlegscheibe)

- 18 Hebel (Untere Schutzhaube)
- 19 Obere Schutzhaube
- 20 Staubanschluss
- 21 Hauptgriff

(Abb. B)

- 22 Schraubenschlüssel
- 23 Parallelanschlag
- 24 Adapter

(Abb. C)

- 16a Spindel
- 16b Innerer Flansch

(Abb. E)

- 7a Haltebügel

● Technische Daten

Handkreissäge	PHKS 750 A1
Modellnummer:	
– mit VDE-Stecker:	HG11714
– mit BS-Stecker:	HG11714-BS
Nenneingangsspannung:	230 V~, 50 Hz
Nennleistung:	750 W
Leerlaufdrehzahl n_0 :	5 000 min ⁻¹
Max. Schnitttiefe:	
– bei 0°:	ca. 44 mm
– bei 45°:	ca. 31 mm
Gewindemaß:	M6
Schutzklasse:	II/□ (Doppelisolierung)

Abmessungen des Sägeblatts	
Modellnummer:	
– 12 Zähne:	HG11768
Durchmesser:	Ø 140 mm
Größe der Bohrlöcher:	Ø 20 mm

Stärke der Zähne:	1,6 mm
Zulässige Rotationsgeschwindigkeit:	max. 9 500 min ⁻¹

Geräuschemissionswerte

Messwert für Geräusch ermittelt entsprechend EN 62841. Der A-bewertete Geräuschpegel des Elektrowerkzeugs am Ort des Benutzers beträgt typischerweise:

Schalldruckpegel L _{pA} :	89,1 dB
Unsicherheit K _{pA} :	3 dB
Schalleistungspegel L _{WA} :	97,1 dB
Unsicherheit K _{WA} :	3 dB

⚠️ WARNUNG!



Tragen Sie Gehörschutz!

Schwingungsemissionswerte

Vibrationswert (a_{n,w}) beim Sägen in Holz:

Hauptgriff:	2,774 m/s ²
Unsicherheit K:	1,5 m/s ²
Zusatzgriff:	2,815 m/s ²
Unsicherheit K:	1,5 m/s ²

⚠️ WARNUNG!

- Die Schwingungs- und Geräuschemissionen können während der tatsächlichen Benutzung des Elektrowerkzeugs von den Angabewerten abweichen, abhängig von der Art und Weise, in der das Elektrowerkzeug verwendet wird, insbesondere, welche Art von Werkstück bearbeitet wird.

⚠️ WARNUNG!

- Es ist notwendig, Sicherheitsmaßnahmen zum Schutz des Bedieners festzulegen, die auf einer Abschätzung der Schwingungsbelastung während der tatsächlichen Benutzungsbedingungen beruhen (hierbei sind alle Anteile des Betriebszyklus zu berücksichtigen, beispielsweise Zeiten, in denen das Elektrowerkzeug abgeschaltet ist, und solche, in denen es zwar eingeschaltet ist, aber ohne Belastung läuft).

HINWEIS

- Der angegebene Schwingungsgesamtwert und der angegebene Geräuschemissionswert sind nach einem genormten Prüfverfahren gemessen worden und können zum Vergleich eines Elektrowerkzeugs mit einem anderen verwendet werden.
- Der angegebene Schwingungsgesamtwert und der angegebene Geräuschemissionswert können auch zu einer vorläufigen Einschätzung der Belastung verwendet werden.



Sicherheitshinweise

● Allgemeine Sicherheitshinweise für Elektrowerkzeuge

⚠️ WARNUNG!

- ▶ **Lesen Sie alle Sicherheitshinweise, Anweisungen, Bilderungen und technischen Daten, mit denen dieses Elektrowerkzeug versehen ist.** Versäumnisse bei der Einhaltung der nachfolgenden Anweisungen können elektrischen Schlag, Brand und/oder schwere Verletzungen verursachen.

Bewahren Sie alle Sicherheitshinweise und Anweisungen für die Zukunft auf.

Der in den Sicherheitshinweisen verwendete Begriff „Elektrowerkzeug“ bezieht sich auf netzbetriebene Elektrowerkzeuge (mit Netzleitung) oder auf akkubetriebene Elektrowerkzeuge (ohne Netzleitung).

Arbeitsplatzsicherheit

- a) **Halten Sie Ihren Arbeitsbereich sauber und gut beleuchtet.** Unordnung oder unbeleuchtete Arbeitsbereiche können zu Unfällen führen.
- b) **Arbeiten Sie mit dem Elektrowerkzeug nicht in explosionsgefährdeter Umgebung, in der sich brennbare Flüssigkeiten, Gase oder Stäube befinden.** Elektrowerkzeuge erzeugen Funken, die den Staub oder die Dämpfe entzünden können.
- c) **Halten Sie Kinder und andere Personen während der Benutzung des Elektrowerkzeugs fern.** Bei

Ablenkung können Sie die Kontrolle über das Elektrowerkzeug verlieren.

Elektrische Sicherheit

- a) **Der Anschlussstecker des Elektrowerkzeugs muss in die Steckdose passen. Der Stecker darf in keiner Weise verändert werden. Verwenden Sie keine Adapterstecker gemeinsam mit schutzgeerdeten Elektrowerkzeugen.** Unveränderte Stecker und passende Steckdosen verringern das Risiko eines elektrischen Schlages.
- b) **Vermeiden Sie Körperkontakt mit geerdeten Oberflächen wie von Rohren, Heizungen, Herden und Kühlschränken.** Es besteht ein erhöhtes Risiko durch elektrischen Schlag, wenn Ihr Körper geerdet ist.
- c) **Halten Sie Elektrowerkzeuge von Regen oder Nässe fern.** Das Eindringen von Wasser in ein Elektrowerkzeug erhöht das Risiko eines elektrischen Schlages.
- d) **Zweckentfremden Sie die Anschlussleitung nicht, um das Elektrowerkzeug zu tragen, aufzuhängen oder um den Stecker aus der Steckdose zu ziehen. Halten Sie die Anschlussleitung fern von Hitze, Öl, scharfen Kanten oder sich bewegenden Teilen.** Beschädigte oder verwickelte Anschlussleitungen erhöhen das Risiko eines elektrischen Schlages.
- e) **Wenn Sie mit einem Elektrowerkzeug im Freien arbeiten, verwenden Sie nur Verlängerungsleitungen, die auch für den Außenbereich geeignet sind.** Die Anwendung einer für den Außenbereich geeigneten

Verlängerungsleitung verringert das Risiko eines elektrischen Schlages.

- f) **Wenn der Betrieb des Elektrowerkzeugs in feuchter Umgebung nicht vermeidbar ist, verwenden Sie einen Fehlerstromschutzschalter.**

Der Einsatz eines Fehlerstromschutzschalters vermindert das Risiko eines elektrischen Schlages.

Sicherheit von Personen

- a) **Seien Sie aufmerksam, achten Sie darauf, was Sie tun, und gehen Sie mit Vernunft an die Arbeit mit einem Elektrowerkzeug.** Benutzen Sie kein Elektrowerkzeug, wenn Sie müde sind oder unter dem

Einfluss von Drogen, Alkohol oder Medikamenten stehen. Ein Moment der Unachtsamkeit beim Gebrauch des Elektrowerkzeugs kann zu ernsthaften Verletzungen führen.

- b) **Tragen Sie persönliche Schutzausrüstung und immer eine Schutzbrille.** Das Tragen persönlicher Schutzausrüstung, wie Staubmaske, rutschfeste Sicherheitsschuhe, Schutzhelm oder Gehörschutz, je nach Art und Einsatz des Elektrowerkzeugs, verringert das Risiko von Verletzungen.

- c) **Vermeiden Sie eine unbeabsichtigte Inbetriebnahme. Vergewissern Sie sich, dass das Elektrowerkzeug ausgeschaltet ist, bevor Sie es an die Stromversorgung und/oder den Akku anschließen, es aufnehmen oder tragen.** Wenn Sie beim Tragen des Elektrowerkzeugs den Finger am Schalter haben oder das Elektrowerkzeug eingeschaltet an die Stromversorgung anschließen,

kann dies zu Unfällen führen.

- d) **Entfernen Sie Einstellwerkzeuge oder Schraubenschlüssel, bevor Sie das Elektrowerkzeug einschalten.** Ein Werkzeug oder Schlüssel, der sich in einem drehenden Teil des Elektrowerkzeugs befindet, kann zu Verletzungen führen.

- e) **Vermeiden Sie eine abnormale Körperhaltung. Sorgen Sie für einen sicheren Stand und halten Sie jederzeit das Gleichgewicht.**

Dadurch können Sie das Elektrowerkzeug in unerwarteten Situationen besser kontrollieren.

- f) **Tragen Sie geeignete Kleidung. Tragen Sie keine weite Kleidung oder Schmuck. Halten Sie Haare und Kleidung fern von sich bewegenden Teilen.** Lockere Kleidung, Schmuck oder lange Haare können von sich bewegenden Teilen erfasst werden.

- g) **Wenn Staubabsaug- und -auffangeinrichtungen montiert werden können, sind diese anzuschließen und richtig zu verwenden.** Verwendung einer Staubabsaugung kann Gefährdungen durch Staub verringern.

- h) **Wiegen Sie sich nicht in falscher Sicherheit und setzen Sie sich nicht über die Sicherheitsregeln für Elektrowerkzeuge hinweg, auch wenn Sie nach vielfachem Gebrauch mit dem Elektrowerkzeug vertraut sind.** Achtloses Handeln kann binnen Sekundenbruchteilen zu schweren Verletzungen führen.

Verwendung und Behandlung des Elektrowerkzeugs

- a) **Überlasten Sie das Elektrowerkzeug nicht. Verwenden Sie für Ihre Arbeit das dafür bestimmte Elektrowerkzeug.** Mit dem passenden Elektrowerkzeug arbeiten Sie besser und sicherer im angegebenen Leistungsbereich.
- b) **Benutzen Sie kein Elektrowerkzeug, dessen Schalter defekt ist.** Ein Elektrowerkzeug, das sich nicht mehr ein- oder ausschalten lässt, ist gefährlich und muss repariert werden.
- c) **Ziehen Sie den Stecker aus der Steckdose und/oder entfernen Sie einen abnehmbaren Akku, bevor Sie Geräteeinstellungen vornehmen, Einsatzwerkzeugteile wechseln oder das Elektrowerkzeug weglegen.** Diese Vorsichtsmaßnahme verhindert den unbeabsichtigten Start des Elektrowerkzeugs.
- d) **Bewahren Sie unbenutzte Elektrowerkzeuge außerhalb der Reichweite von Kindern auf. Lassen Sie keine Personen das Elektrowerkzeug benutzen, die mit diesem nicht vertraut sind oder diese Anweisungen nicht gelesen haben.** Elektrowerkzeuge sind gefährlich, wenn sie von unerfahrenen Personen benutzt werden.
- e) **Pflegen Sie Elektrowerkzeuge und Einsatzwerkzeug mit Sorgfalt. Kontrollieren Sie, ob bewegliche Teile einwandfrei funktionieren und nicht klemmen, ob Teile gebrochen oder so beschädigt sind, dass die Funktion des Elektrowerkzeugs beeinträchtigt ist. Lassen Sie beschädigte Teile vor dem Einsatz des Elektrowerkzeugs reparieren.** Viele Unfälle haben ihre Ursache in schlecht gewarteten Elektrowerkzeugen.
- f) **Halten Sie Schneidwerkzeuge scharf und sauber.** Sorgfältig gepflegte Schneidwerkzeuge mit scharfen Schneidkanten verklemmen sich weniger und sind leichter zu führen.
- g) **Verwenden Sie Elektrowerkzeug, Einsatzwerkzeug, Einsatzwerkzeuge usw. entsprechend diesen Anweisungen.** Berücksichtigen Sie dabei die Arbeitsbedingungen und die auszuführende Tätigkeit. Der Gebrauch von Elektrowerkzeugen für andere als die vorgesehenen Anwendungen kann zu gefährlichen Situationen führen.
- h) **Halten Sie Griffe und Griffflächen trocken, sauber und frei von Öl und Fett.** Rutschige Griffe und Griffflächen erlauben keine sichere Bedienung und Kontrolle des Elektrowerkzeugs in unvorhergesehenen Situationen.

Service

- a) **Lassen Sie Ihr Elektrowerkzeug nur von qualifiziertem Fachpersonal und nur mit Original-Ersatzteilen reparieren.** Damit wird sichergestellt, dass die Sicherheit des Elektrowerkzeugs erhalten bleibt.

● Vibrations- und Geräuschkürzung

Begrenzen Sie die Benutzungszeit, verwenden Sie vibrations- und geräuscharme Betriebsarten und tragen Sie persönliche Schutzausrüstung, um Vibrations- und Geräuschauswirkungen zu reduzieren.

Die folgenden Maßnahmen helfen, vibrations- und geräuschbedingte Risiken zu mindern:

- Verwenden Sie das Produkt nur gemäß seinem bestimmungsgemäßen Gebrauch und wie in diesen Anweisungen beschrieben.
- Stellen Sie sicher, dass das Produkt einwandfrei und gut gewartet ist.
- Verwenden Sie die richtigen Einsatzwerkzeuge für dieses Produkt und stellen Sie sicher, dass diese einwandfrei sind.
- Halten Sie das Produkt sicher an den Handgriffen/Griffflächen fest.
- Warten Sie das Produkt entsprechend den Anweisungen und sorgen Sie für ausreichende Schmierung (wenn anwendbar).
- Planen Sie Ihren Arbeitsablauf so, dass die Verwendung von Produkten mit hohem Vibrationswert auf einen längeren Zeitraum verteilt ist.

● Verhalten im Notfall

Machen Sie sich anhand dieser Bedienungsanleitung mit der Benutzung dieses Produkts vertraut. Prägen Sie sich die Sicherheitshinweise ein und halten Sie sich unbedingt daran. Dies hilft, Risiken und Gefahren zu vermeiden.

- Seien Sie bei der Nutzung dieses Produkts immer aufmerksam, damit Sie Gefahren frühzeitig erkennen und handeln können. Rasches Einschreiten kann schwere Verletzungen und Sachschäden vermeiden.
- Schalten Sie das Produkt bei Fehlfunktionen umgehend aus und trennen Sie es vom Netz. Lassen Sie dieses von einer qualifizierten Fachkraft überprüfen und gegebenenfalls instand setzen, bevor Sie es wieder in Betrieb nehmen.

● Restrisiken

Auch wenn Sie dieses Produkt vorschriftsmäßig bedienen, bleibt ein potenzielles Risiko für Personen- und Sachschäden bestehen. Folgende Gefahren können im Zusammenhang mit der Bauweise und Ausführung dieses Produkts unter anderem auftreten:

- Gesundheitsschäden, die aus Vibrationsemissionen resultieren, falls das Produkt über einen längeren Zeitraum benutzt, nicht ordnungsgemäß geführt und gewartet wird.
- Personen- und Sachschäden hervorgerufen durch defekte Schneidwerkzeuge oder plötzlichen Einschlag eines verdeckten Objekts während des Gebrauchs.
- Verletzungsgefahr und Sachschäden verursacht durch fliegende Objekte.

● Sicherheitshinweise für Kreissägen

Sägeverfahren

- a)  **GEFAHR! Kommen Sie mit Ihren Händen nicht in den Sägebereich und an das Sägeblatt.** Wenn beide Hände die Säge halten, können diese vom Sägeblatt nicht verletzt werden.
- b) **Greifen Sie nicht unter das Werkstück.** Die Schutzhaube kann Sie unter dem Werkstück nicht vor dem Sägeblatt schützen.
- c) **Passen Sie die Schnitttiefe an die Dicke des Werkstücks an.** Es sollte weniger als eine volle Zahnhöhe unter dem Werkstück sichtbar sein.
- d) **Halten Sie das zu sägende Werkstück niemals in der Hand oder über dem Bein fest. Sichern Sie das Werkstück an einer stabilen Aufnahme.** Es ist wichtig, das Werkstück gut zu befestigen, um die

Gefahr von Körperkontakt, Klemmen des Sägeblattes oder Verlust der Kontrolle zu minimieren.

- e) **Halten Sie das Elektrowerkzeug an den isolierten Griffflächen, wenn Sie Arbeiten ausführen, bei denen das Einsatzwerkzeug verborgene Stromleitungen oder die eigene Anschlussleitung treffen kann.** Kontakt mit einer spannungsführenden Leitung setzt auch die Metallteile des Elektrowerkzeugs unter Spannung und führt zu einem elektrischen Schlag.
- f) **Verwenden Sie beim Längsschneiden immer einen Anschlag oder eine gerade Kantenführung.** Dies verbessert die Schnittgenauigkeit und verringert die Möglichkeit, dass das Sägeblatt klemmt.
- g) **Verwenden Sie immer Sägeblätter in der richtigen Größe und mit passender Aufnahmebohrung (z. B. rautenförmig oder rund).** Sägeblätter, die nicht zu den Montageteilen der Säge passen, laufen unrund und führen zum Verlust der Kontrolle.
- h) **Verwenden Sie niemals beschädigte oder falsche Sägeblatt-Unterlegscheiben oder -Schrauben.** Die Sägeblatt-Unterlegscheiben und -Schrauben wurden speziell für Ihre Säge konstruiert, für optimale Leistung und Betriebssicherheit.

● Weitere Sicherheitshinweise für alle Sägen

Rückschlag – Ursachen und entsprechende Sicherheitshinweise

- Ein Rückschlag ist die plötzliche Reaktion infolge eines hakenden, klemmenden oder falsch

ausgerichteten Sägeblattes, die dazu führt, dass eine unkontrollierte Säge abhebt und sich aus dem Werkstück heraus in Richtung der Bedienperson bewegt;

- Wenn sich das Sägeblatt in dem sich schließenden Sägespalt verhakt oder verklemmt, blockiert es, und die Motorkraft schlägt die Säge in Richtung der Bedienperson zurück;
- Wird das Sägeblatt im Sägeschnitt verdreht oder falsch ausgerichtet, können sich die Zähne der hinteren Sägeblattkante in der Holz-Oberfläche verhaken, wodurch sich das Sägeblatt aus dem Sägespalt herausbewegt und die Säge in Richtung der Bedienperson zurückspringt.

Ein Rückschlag ist die Folge eines falschen oder fehlerhaften Gebrauchs der Säge. Er kann durch geeignete Vorsichtsmaßnahmen, wie nachfolgend beschrieben, verhindert werden.

- a) **Halten Sie die Säge fest und bringen Sie Ihre Arme in eine Stellung, in der Sie die Rückschlagkräfte abfangen können. Halten Sie sich immer seitlich des Sägeblattes, nie das Sägeblatt in eine Linie mit Ihrem Körper bringen.** Bei einem Rückschlag kann die Kreissäge rückwärts springen, jedoch kann die Bedienperson durch geeignete Vorsichtsmaßnahmen die Rückschlagkräfte beherrschen.
- b) **Falls das Sägeblatt verklemmt oder Sie die Arbeit unterbrechen, schalten Sie die Säge aus und halten Sie sie im Werkstoff ruhig, bis das Sägeblatt zum Stillstand gekommen ist. Versuchen Sie nie, die Säge aus dem Werkstück zu entfernen oder sie rückwärts zu ziehen, solange das Sägeblatt sich bewegt; sonst kann ein**

- Rückschlag erfolgen.** Ermitteln und beheben Sie die Ursache für das Verklemmen des Sägeblattes.
- c) **Wenn Sie eine Säge, die im Werkstück steckt, wieder starten wollen, zentrieren Sie das Sägeblatt im Sägespalt und überprüfen Sie, ob die Sägezähne nicht im Werkstück verhakt sind.** Verhakt das Sägeblatt, kann es sich aus dem Werkstück heraus bewegen oder einen Rückschlag verursachen, wenn die Säge erneut gestartet wird.
 - d) **Stützen Sie große Platten ab, um das Risiko eines Rückschlags durch ein klemmendes Sägeblatt zu vermindern.** Große Platten können sich unter ihrem Eigengewicht durchbiegen. Platten müssen auf beiden Seiten abgestützt werden, und zwar sowohl in der Nähe des Sägespalts als auch an der Kante.
 - e) **Verwenden Sie keine stumpfen oder beschädigten Sägeblätter.** Sägeblätter mit stumpfen oder falsch ausgerichteten Zähnen verursachen durch einen zu engen Sägespalt eine erhöhte Reibung, Klemmen des Sägeblattes und Rückschlag.
 - f) **Ziehen Sie vor dem Sägen die Schnitttiefen- und Schnittwinkel-einstellungen fest.** Wenn sich während des Sägens die Einstellungen verändern, kann sich das Sägeblatt verklemmen und ein Rückschlag auftreten.
 - g) **Seien Sie besonders vorsichtig beim Sägen in bestehende Wände oder andere nicht einsehbare Bereiche.** Das eintauchende Sägeblatt kann beim Sägen in verborgene Objekte blockieren und einen Rückschlag verursachen.

● Funktion der unteren Schutzhaube

- a) **Überprüfen Sie vor jeder Benutzung, ob die untere Schutzhaube einwandfrei schließt. Verwenden Sie die Säge nicht, wenn die untere Schutzhaube nicht frei beweglich ist und sich nicht sofort schließt. Klemmen oder binden Sie die untere Schutzhaube niemals in geöffneter Position fest.** Sollte die Säge unbeabsichtigt zu Boden fallen, kann die untere Schutzhaube verbogen werden. Öffnen Sie die Schutzhaube mit dem Rückziehhebel und stellen Sie sicher, dass sie sich frei bewegt und bei allen Schnittwinkeln und -tiefen weder Sägeblatt noch andere Teile berührt.
- b) **Überprüfen Sie die Funktion der Feder für die untere Schutzhaube. Lassen Sie die Säge vor dem Gebrauch warten, wenn untere Schutzhaube und Feder nicht einwandfrei arbeiten.** Beschädigte Teile, klebrige Ablagerungen oder Anhäufungen von Spänen lassen die untere Schutzhaube verzögert arbeiten.
- c) **Öffnen Sie die untere Schutzhaube von Hand nur bei besonderen Schnitten, wie z. B. „Tauch- und Winkelschnitten“.** Öffnen Sie die untere Schutzhaube mit dem Rückziehhebel und lassen Sie diesen los, sobald das Sägeblatt in das Werkstück eintaucht. Bei allen anderen Sägearbeiten soll die untere Schutzhaube automatisch arbeiten.
- d) **Legen Sie die Säge nicht auf der Werkbank oder dem Boden ab, ohne dass die untere Schutzhaube das Sägeblatt**

bedeckt. Ein ungeschütztes, nachlaufendes Sägeblatt bewegt die Säge entgegen der Schnittrichtung und sägt, was ihm im Weg ist. Beachten Sie dabei die Nachlaufzeit des Sägeblatts.

● **Zusätzliche Sicherheits-hinweise**

- a) **Achten Sie darauf, dass die ausgeworfenen Späne nicht mit Ihren Händen in Berührung kommen.** Sie können sich durch hochtourige Sägespäne verletzen oder schneiden.
- b) **Verwenden Sie die Säge nicht über Kopfhöhe.** Andernfalls haben Sie keine ausreichende Kontrolle über das Elektrowerkzeug.
- c) **Verwenden Sie keine Schleifscheiben mit diesem Werkzeug.** Es kann leicht zerbrechen und Verletzungen verursachen.
- d) **Verwenden Sie geeignete Detektoren, um festzustellen, ob im Arbeitsbereich Versorgungsleitungen verborgen sind, oder rufen Sie das örtliche Versorgungsunternehmen um Hilfe.** Der Kontakt mit elektrischen Leitungen kann zu Feuer und Stromschlag führen. Die Beschädigung einer Gasleitung kann zu einer Explosion führen. Das Eindringen in eine Wasserleitung führt zu Sachschäden oder kann einen Stromschlag verursachen.
- e) **Das Elektrowerkzeug darf nicht modifiziert und als stationäres Werkzeug betrieben werden.** Es ist nicht für den Betrieb als Tischsäge geeignet.
- f) **Sichern Sie das Werkstück.** Ein mit Spannvorrichtungen oder in

einem Schraubstock eingespanntes Werkstück wird sicherer gehalten als von Hand.

- g) **Verwenden Sie keine HSS-Sägeblätter (High Speed Steel).** Solche Sägeblätter können bei Schneidarbeiten leicht brechen und sich im Holz verkeilen.
- h) **Sägen Sie keine eisenhaltigen Metalle.** Heiße Späne können die Kunststoffteile des Werkzeugs entzünden. Metallspäne gelangen in den Motor und den Stromkreis und verursachen einen elektrischen Schlag.

● **Sicherheitshinweise für das Sägeblatt**

- Verwenden Sie keine Schleifscheiben.
- Verwenden Sie nur Sägeblätter mit Durchmessern entsprechend den Aufschriften auf der Säge.
- Beim Bearbeiten von Holz oder Materialien, bei denen gesundheitsgefährdender Staub entsteht, ist das Gerät an eine passende, geprüfte Absaugvorrichtung anzuschließen.
- Tragen Sie beim Sägen von Holz eine Staubschutzmaske.
- Verwenden Sie nur empfohlene Sägeblätter.
- Tragen Sie immer einen Gehörschutz.
- Vermeiden Sie ein Überhitzen der Sägezahnspitzen.
- Vermeiden Sie beim Sägen von Kunststoff ein Schmelzen des Kunststoffs.
- Verwenden Sie das richtige Sägeblatt entsprechend dem zu sägenden Werkstoff.
- Verwenden Sie nur vom Hersteller festgelegte Sägeblätter, die, falls sie zum Schneiden von Holz oder

ähnlichen Werkstoffen vorgesehen sind, EN 847-1 entsprechen.

- Werkzeuge dürfen nur von ausgebildeten und erfahrenen Personen, die den Umgang mit Werkzeugen beherrschen, benutzt werden.
- Kreissägeblätter mit gerissenen Körpern müssen ausgemustert werden (Instandsetzung ist nicht zulässig).
- Die auf dem Werkzeug angegebene Höchstdrehzahl darf nicht überschritten werden. Soweit angegeben, muss der Drehzahlbereich eingehalten werden.

⚠️ WARNUNG!



Tragen Sie Schutzhandschuhe!



Tragen Sie einen Atemschutz!



Tragen Sie eine Schutzbrille!



Tragen Sie einen Gehörschutz!

● **Vor der ersten Verwendung**

● **Produkt auspacken**

1. Entnehmen Sie das Produkt aus der Verpackung und entfernen Sie sämtliche Verpackungsmaterialien und Schutzfolien.
2. Prüfen Sie, ob alle Teile vorhanden sind und ob der beschriebene Lieferumfang vollständig ist (siehe „Lieferumfang“).
3. Überprüfen Sie, ob sich das Produkt und sämtliche Teile in gutem Zustand befinden. Sollten Sie eine Beschädigung oder einen Defekt feststellen, verwenden Sie das Produkt nicht, sondern verfahren

Sie wie im Kapitel „Garantie“ beschrieben.

● **Zubehör**

- Um dieses Produkt sicher und ordnungsgemäß zu betreiben, ist Zubehör, z. B. Werkzeuge und Sägeblätter, erforderlich.
- Zubehör und Sägeblätter erhalten Sie bei Ihrem Vertragshändler. Beachten Sie beim Kauf immer die technischen Anforderungen an dieses Produkt (siehe „Technische Daten“).
- Wenn Sie sich nicht sicher sind, fragen Sie einen qualifizierten Fachmann und lassen Sie sich von Ihrem Händler des Vertrauens beraten.

● **Vorbereitung**

● **Funktion der unteren Schutzhaube überprüfen**

⚠️ WARNUNG! Verletzungsrisiko!



Ziehen Sie immer den Netzstecker [9] aus der Steckdose, bevor Sie Arbeiten am Produkt durchführen.

HINWEIS

- ▶ Die untere Schutzhaube [14] darf nicht blockiert sein und muss in die ursprüngliche Position zurückschwenken können.
- ▶ Wenn die untere Schutzhaube [14] nicht ordnungsgemäß funktioniert: Betreiben Sie das Produkt nicht und kontaktieren Sie das Servicezentrum für Überprüfung und Reparatur.

1. Vor Inbetriebnahme des Produkts: Überprüfen Sie die Bewegungsfreiheit der unteren Schutzhaube [14].

- Untere Schutzhaube **14** öffnen:
Ziehen Sie den Hebel **19** nach oben.

● Sägeblatt einsetzen/ wechseln

⚠ VORSICHT! Verletzungsrisiko!



Sägeblätter können scharf sein und sich während der Verwendung erwärmen. Tragen Sie immer Schutzhandschuhe beim Umgang mit Sägeblättern **15**.

(Abb. C)

- Platzieren Sie das Produkt am Rand eines Tisches, damit das Sägeblatt **15** frei zugänglich ist.

Sägeblatt entfernen

- Kontern Sie den äußeren Flansch **16** mit dem Schraubenschlüssel **22**.
- Lösen Sie die Klemmschraube **17** mit dem Sechskantschlüssel **10** und drehen Sie ihn in Rotationsrichtung **b**.
- Entfernen Sie die Klemmschraube **17** und den äußeren Flansch **16** von der Spindel **16a**.
- Prüfen Sie, ob das Sägeblatt **15** mit der Spindel **16a** frei beweglich ist.
- Schwenken Sie die untere Schutzhaube **14**, bis sie vollständig in die obere Schutzhaube **19** zurückgezogen ist.
- Sägeblatts **15** freilegen: Halten Sie die untere Schutzhaube **14** mit dem Hebel **18**.
- Entfernen Sie das Sägeblatt **15** vom inneren Flansch **16b**.
- Bringen Sie die untere Schutzhaube **14** in ihre ursprüngliche Position.

Sägeblatt einsetzen

⚠ VORSICHT! Verletzungsrisiko!

- auf dem Sägeblatt **15** muss mit auf der oberen Schutzhaube **19** ausgerichtet sein.

HINWEIS

- Es ist nicht erforderlich, die Klemmschraube **17** handfest anzuziehen. Die Rotationsbewegung des Sägeblatts **15** zieht das Sägeblatt während des Betriebs fest.
 - Bewahren Sie den Sechskantschlüssel **10** immer in der Sechskantschlüssel-Aufbewahrung **11** auf, wenn er nicht in Gebrauch ist.
 - Beim Aufsetzen des äußeren Flansches **16** auf das Sägeblatt **15**: Die gewölbte Seite des Flansches muss mit dem Sägeblatt in Kontakt kommen.
- Schwenken Sie die untere Schutzhaube **14**, bis sie vollständig in die obere Schutzhaube **19** zurückgezogen ist.
 - Halten Sie die untere Schutzhaube **14** in Position. Setzen Sie das Sägeblatt **15** auf den inneren Flansch **16b**.
 - Überprüfen Sie, ob das Bohrloch des Sägeblatts **15** auf der Spindel **16a** sitzt, sodass das Zentrum ausgerichtet ist.
 - Bringen Sie die untere Schutzhaube **14** in ihre ursprüngliche Position.
 - Setzen Sie den äußeren Flansch **16** auf das Sägeblatt **15**, sodass es das Bohrloch abdeckt.
 - Schrauben Sie das Gewinde der Klemmschraube **17** mit mehreren Umdrehungen von Hand in die Spindel **16a**.

- Drehen des äußeren Flansches **16** verhindern: Verwenden Sie den Schraubenschlüssel **22**.
- Klemmschraube **17** anziehen: Drehen Sie den Sechskantschlüssel **10** in Rotationsrichtung **a**, bis die Klemmschraube sicher befestigt ist.

● Mit Staubabsaugung verbinden

(Abb. D)

HINWEIS

- Der Adapter **24** kann für die meisten gängigen Staubabsaugsysteme oder -geräte (z. B. Staubsaugerschlauch) verwendet werden.

Adapter installieren

- Drehen Sie den Adapter **24** durch Drehbewegung aus dem Staubanschluss **20**.
- Verbinden Sie den Adapter **24** mit dem Staubabsaugsystem.

Adapter entfernen

- Drehen Sie den Adapter **24** mehrmals im Uhrzeigersinn und entgegen dem Uhrzeigersinn.
- Ziehen Sie den Adapter **24** vom Staubanschluss **20** weg.

● Parallelanschlag montieren

(Abb. E)

HINWEIS

- Die Schnittbreite wird auf der Skala des Parallelanschlags **23** angezeigt.

HINWEIS

- Messung der Schnittbreite, wenn das Produkt auf einen Schnittwinkel von 0° oder 45° eingestellt ist: Die Schnittführung **8** zeigt den Referenzpunkt an.
- Die Abstandsskala am Parallelanschlag **23** zeigt einen geeigneten Wert an.

- Stellen Sie einen Schnittwinkel von 0° ein (siehe „Schnittwinkel einstellen“).
- Lockern Sie die Flügelschraube **6**.
- Führen Sie den Parallelanschlag **23** in die Halterung auf der Grundplatte **7** ein.
- Stellen Sie den Abstand des Parallelanschlags **23** auf die gewünschte Schnittbreite ein.
- Parallelanschlag **23** fixieren: Ziehen Sie die Flügelschraube **6** fest.
- Wenn Sie einen Schnittwinkel von 45° einstellen, entspricht die tatsächlich erzielte Schnittbreite dem Ablesewert der Abstandsskala am Parallelanschlag **23** plus 13 mm (Abstand zwischen den Markierungen für 45° und 0° auf der Schnittführung **8**).

● Schnittwinkel einstellen

(Abb. F)

- Lockern Sie die Flügelschraube für Schnittwinkelvorwahl **5** der Schnittwinkelskala **4**.
- Halten Sie die Grundplatte **7** mit einer Hand.
- Gewünschten Schnittwinkel einstellen: Bewegen Sie den Hauptgriff **21** mit der anderen Hand. Überprüfen Sie den Winkel auf der Schnittwinkelskala **4**.

4. Ziehen Sie die Flügelschraube für Schnittwinkelvornwahl **5** fest.

● **Schnitttiefe einstellen**

(Abb. G)

1. Schnittiefenskala **13** entriegeln: Drehen Sie die Flügelschraube **12** entgegen dem Uhrzeigersinn.
2. Halten Sie die Grundplatte **7** mit einer Hand fest.
3. Gewünschte Schnitttiefe einstellen: Bewegen Sie den Hauptgriff **21** mit der anderen Hand. Überprüfen Sie die Schnitttiefe an der Schnittiefenskala **13**.
4. Schnittiefenskala **13** entriegeln: Drehen Sie die Flügelschraube **12** im Uhrzeigersinn.

● **Ein-/ausschalten**

(Abb. H)

Einschalten

1. Schließen Sie den Netzstecker **9** an eine geeignete Steckdose an.
2. Drücken und halten Sie die Schalter Sperre **1** von einer der beiden Seiten.
3. Halten Sie den Ein-/Ausschalter **2** gedrückt. Das Produkt nimmt den Betrieb auf.
4. Lassen Sie die Schalterverriegelung **1** los.

Ausschalten

1. Lassen Sie den Ein-/Ausschalter **2** los.
2. Ziehen Sie den Netzstecker **9** aus der Steckdose.

● **Arbeitshinweise**

HINWEIS

- ▶ Halten Sie das Produkt immer mit beiden Händen fest: Halten Sie den Hauptgriff **21** mit einer Hand und den Zusatzgriff **3** mit der anderen Hand.
- ▶ Sägeblatt **15** auf volle Drehzahl bringen: Lassen Sie das Produkt anlaufen, bevor Sie das Werkstück bearbeiten.
- ▶ Sägen Sie mit einem geeigneten und mäßigen Druck nach vorne.
- ▶ Ein seitliches Bewegen des Produkts während des Sägens kann zu einem Verklemmen des Sägeblatts **15** und zu einer Überhitzung der Schneidezähne sowie des Sägeblattkörpers führen. Dies kann einen Rückschlag zur Folge haben.

● **Reinigung und Pflege**

⚠ WARNUNG!



Schalten Sie das Produkt immer aus, ziehen Sie den Netzstecker **9** aus der Steckdose und lassen Sie das Produkt abkühlen, bevor Sie Inspektions-, Wartungs- und Reinigungsarbeiten durchführen!

● Reinigung

HINWEIS

- ▶ Verwenden Sie keine chemischen, alkalischen, schmirgelnde oder andere aggressive Reinigungs- oder Desinfektionsmittel, um das Produkt zu reinigen, da diese die Oberflächen beschädigen können.
- ▶ Achten Sie darauf, dass keine Flüssigkeiten in das Innere des Produkts gelangen.

- Regelmäßige ordentliche Reinigung hilft einen sicheren Gebrauch sicherzustellen und verlängert die Lebensdauer des Produkts.
- Halten Sie das Produkt stets sauber, trocken und frei von Öl oder Schmierfetten. Entfernen Sie Staub nach jedem Gebrauch und vor der Lagerung.
- Reinigen Sie das Produkt mit einem trockenen Tuch. Verwenden Sie für schwer zugängliche Stellen eine weiche Bürste.

● Wartung

- Das Produkt ist wartungsfrei.
- Überprüfen Sie das Produkt und Zubehörteile (z. B. Sägeblätter) vor und nach jeder Benutzung auf Verschleiß und Beschädigungen. Tauschen Sie diese gegebenenfalls wie in dieser Bedienungsanleitung beschrieben gegen neue aus. Beachten Sie dabei die technischen Anforderungen (siehe „Technische Daten“).
- Überprüfen Sie Abdeckungen und Schutzeinrichtungen auf Beschädigungen und korrekten Sitz. Tauschen Sie diese gegebenenfalls aus.
- Wechseln Sie ein stumpfes, verbogenes oder anderweitig beschädigtes Sägeblatt aus.

Ersatzteile/Zubehör

- Kunden können kompatible Ersatzteile und Zubehör über www.optimex-shop.com beziehen.
- Bestellungen können nur online aufgegeben und bearbeitet werden.
- Halten Sie die Bestellnummer für Ihre Bestellung bereit.
- Wenden Sie sich für weitere Informationen an die Lidl-Service-Hotline (siehe „Service“).

Teil	Bestellnummer
10 Sechskant-schlüssel	99952558403
15 Sägeblatt	99952558401
23 Parallelanschlag	99952558402
24 Adapter	99952558404

● Reparatur

- Wenn die Anschlussleitung 9 dieses Produkts beschädigt wird, muss sie durch den Hersteller oder seinen Kundendienst oder eine ähnlich qualifizierte Person ersetzt werden, um Gefährdungen zu vermeiden.
- Im Inneren dieses Produkts befinden sich keine Teile, die vom Benutzer repariert werden können. Wenden Sie sich an eine qualifizierte Fachkraft, um das Produkt überprüfen und instand setzen zu lassen.

● Lagerung

- Vor der Lagerung: Reinigen Sie das Produkt (siehe „Reinigung“).
- Lagern Sie das Produkt und dessen Zubehör an einem dunklen, trockenen, frostfreiem und gut belüftetem Ort.
- Lagern Sie das Produkt stets an einem für Kinder unzugänglichen Ort.
- Lagern Sie das Produkt in der Originalverpackung.

● Transport

- Transportieren Sie das Produkt in der Originalverpackung.
- Schützen Sie das Produkt gegen Schläge und starke Vibrationen, die insbesondere beim Transport in Fahrzeugen auftreten.
- Sichern Sie das Produkt gegen Verrutschen und Kippen.

● Entsorgung

Die Verpackung besteht aus umweltfreundlichen Materialien, die Sie über die örtlichen Recyclingstellen entsorgen können.



Beachten Sie die Kennzeichnung der Verpackungsmaterialien bei der Abfalltrennung, diese sind gekennzeichnet mit Abkürzungen (a) und Nummern (b) mit folgender Bedeutung: 1–7: Kunststoffe/20–22: Papier und Pappe/80–98: Verbundstoffe.

Produkt:

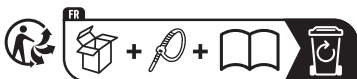

Points de collecte sur www.quefairedesdechets.fr
Privilégiez la réparation ou le don de votre appareil !

Das Produkt inkl. Zubehör, die Anleitung und die Verpackungsmaterialien sind recyclebar und unterliegen einer erweiterten Herstellerverantwortung. Entsorgen Sie diese getrennt, den abgebildeten Info-tri (Sortierinformation) folgend, für eine bessere Abfallbehandlung.

Das Triman-Logo gilt nur für Frankreich.



Möglichkeiten zur Entsorgung des ausgedienten Produkts erfahren Sie bei Ihrer Gemeinde- oder Stadtverwaltung.



Gerät entsorgen

Das Symbol der durchgestrichenen Mülltonne bedeutet, dass dieses Gerät am Ende der Nutzungszeit nicht über den Hausaltmüll entsorgt werden darf. Das Gerät ist bei eingerichteten Sammelstellen, Wertstoffhöfen oder Entsorgungsbetrieben abzugeben. Zudem sind Vertreiber von Elektro- und Elektronikgeräten sowie Vertreiber von Lebensmitteln zur Rücknahme verpflichtet. LIDL bietet Ihnen Rückgabemöglichkeiten direkt in den Filialen und Märkten an. Rückgabe und Entsorgung sind für Sie kostenfrei. Beim Kauf eines Neugeräts haben Sie das Recht, ein entsprechendes Altgerät unentgeltlich zurückzugeben.

Zusätzlich haben Sie die Möglichkeit, unabhängig vom Kauf eines Neugeräts, unentgeltlich (bis zu drei) Altgeräte abzugeben, die in keiner Abmessung größer als 25 cm sind.

Bitte löschen Sie vor der Rückgabe alle personenbezogenen Daten.

Bitte entnehmen Sie vor der Rückgabe Batterien oder Akkumulatoren, die nicht vom Altgerät umschlossen sind, sowie Lampen, die zerstörungsfrei entnommen werden können und führen

diese einer separaten Sammlung zu.

● **Garantie**

Das Produkt wurde nach strengen Qualitätsrichtlinien hergestellt und vor der Auslieferung sorgfältig geprüft. Im Falle von Material- oder Herstellungsfehlern haben Sie gegenüber dem Verkäufer des Produkts gesetzliche Rechte. Ihre gesetzlichen Rechte werden in keiner Weise durch unsere unten aufgeführte Garantie eingeschränkt.

Die Garantie für dieses Produkt beträgt 3 Jahre ab Kaufdatum. Die Garantiezeit beginnt mit dem Kaufdatum. Bewahren Sie den Originalkaufbeleg an einem sicheren Ort auf, da dieses Dokument als Nachweis des Kaufs erforderlich ist.

Alle Schäden oder Mängel, die bereits zum Zeitpunkt des Kaufs vorhanden sind, müssen unverzüglich nach dem Auspacken des Produkts gemeldet werden.

Sollte das Produkt innerhalb von 3 Jahren ab Kaufdatum einen Material- oder Herstellungsfehler aufweisen, werden wir es – nach unserer Wahl – kostenlos für Sie reparieren oder ersetzen. Die Garantiezeit verlängert sich durch einen stattgegebenen Gewährleistungsanspruch nicht. Dies gilt auch für ersetzte und reparierte Teile.

Diese Garantie erlischt, wenn das Produkt beschädigt oder unsachgemäß verwendet oder gewartet wurde.

● **Abwicklung im Garantiefall**

Um eine schnelle Bearbeitung Ihres Anliegens zu gewährleisten, folgen Sie bitte den folgenden Hinweisen:

Bitte halten Sie für alle Anfragen den Kassenbon und die Artikelnummer

(IAN 525584_2507) als Nachweis für den Kauf bereit.

Die Artikelnummer entnehmen Sie bitte dem Typenschild am Produkt, einer Gravur am Produkt, dem Titelblatt Ihrer Anleitung (unten links) oder dem Aufkleber auf der Rück- oder Unterseite des Produktes.

Sollten Funktionsfehler oder sonstige Mängel auftreten kontaktieren Sie zunächst die nachfolgend benannte Serviceabteilung telefonisch oder per E-Mail.

Ein als defekt erfasstes Produkt können Sie dann unter Beifügung des Kaufbelegs (Kassenbon) und der Angabe, worin der Mangel besteht und wann er aufgetreten ist, für Sie portofrei an die Ihnen mitgeteilte Service Anschrift übersenden.



Auf parkside-diy.com können Sie diese und viele weitere Handbücher einsehen und herunterladen. Mit diesem QR-Code gelangen Sie direkt auf parkside-diy.com. Wählen Sie Ihr Land aus, und suchen Sie über die Suchmaske nach den Bedienungsanleitungen. Mittels Eingabe der Artikelnummer (IAN) 525584_2507 gelangen Sie zur Bedienungsanleitung für Ihren Artikel.

● Service

(DE) **Service Deutschland**
Tel.: 08008855300
Kontaktformular auf
parkside-diy.com
IAN 525584_2507

(AT) **Service Österreich**
Tel.: 0800447750
Kontaktformular auf
parkside-diy.com
IAN 525584_2507

(BE) **Service Belgien**
Tel.: 080012614
Kontaktformular auf
parkside-diy.com
IAN 525584_2507

(CH) **Service Schweiz**
Tel.: 0800563601
Kontaktformular auf
parkside-diy.com
IAN 525584_2507

● EU-Konformitätserklärung

DE

EU-KONFORMITÄTSERKLÄRUNG (Nr. 525584_2507)

IAN: 525584_2507
Produkt-Identifikation: "PARKSIDE" Handkreissäge
Modellnummer: HG11714

Der oben beschriebene Gegenstand der Erklärung erfüllt die einschlägigen Harmonisierungsvorschriften der Union:

Richtlinie 2006/42/EG
Richtlinie 2014/30/EU
Richtlinie 2011/65/EU mit allen dazugehörigen Änderungen

Angabe der einschlägigen harmonisierten Normen oder der anderen technischen Spezifikationen, für die die Konformität erklärt wird:

Nr. / Teile
Richtlinie 2006/42/EG
EN 62841-1:2015/A11:2022
EN 62841-2-5:2014
Richtlinie 2014/30/EU
EN IEC 55014-1:2021
EN IEC 55014-2:2021
EN IEC 61000-3-2:2019/A1:2021
EN 61000-3-3:2013/A2:2021

Der Gegenstand der oben beschriebenen Erklärung steht im Einklang mit der Richtlinie 2011/65/EU des Europäischen Parlaments und des Rates vom 8. Juni 2011 zur Beschränkung der Verwendung bestimmter gefährlicher Stoffe in Elektro- und Elektronikgeräten:

Nr. / Teile
Richtlinie 2011/65/EU
EN IEC 63000:2018

Person, die die technische Dokumentation aufbewahrt: OWIM GmbH & Co.KG

Unterzeichnet für und im Namen von:

OWIM GmbH & Co. KG, Stiftsbergstraße 1, 74167 Neckarsulm, Deutschland

Diese Konformitätserklärung wird unter der alleinigen Verantwortung des Herstellers ausgestellt.

Original-Konformitätserklärung

Neckarsulm

Ort

24.11.2025

Datum

ppa Mens Buchheim

Prokurist























ppa. Dr. Thorsten Maier







Prokurist



List of pictograms used	Page	27
Introduction	Page	28
Intended use	Page	28
Scope of delivery	Page	28
Parts description	Page	29
Technical data	Page	29
Safety instructions	Page	30
General power tool safety warnings	Page	30
Vibration and noise reduction	Page	32
Behaviour in emergency situations	Page	32
Residual risks	Page	33
Safety instructions for circular saws	Page	33
Further safety instructions for all saws	Page	34
Lower guard function	Page	34
Additional safety warnings	Page	35
Safety information for the saw blade	Page	35
Before first use	Page	36
Unpacking the product	Page	36
Accessories	Page	36
Preparation	Page	36
Checking the function of the lower guard	Page	36
Installing/changing the saw blade	Page	36
Connecting to dust extraction	Page	37
Mounting the parallel fence	Page	38
Adjusting the cutting angle	Page	38
Adjusting the cutting depth	Page	38
Switching on/off	Page	38
Work instructions	Page	38
Cleaning and care	Page	39
Cleaning	Page	39
Maintenance	Page	39
Repair	Page	39
Storage	Page	40
Transportation	Page	40
Disposal	Page	40
Warranty	Page	40
Warranty claim procedure	Page	41
Service	Page	41
EU declaration of conformity	Page	42

List of pictograms used

	This symbol means that the operating instructions must be observed when using the product.	 Diameter
		TCT Tungsten Carbide Tips
	DANGER! – Designating a hazard with high risk, which will result in death or severe injury if not avoided (e.g. risk of suffocation)	 Locked
	WARNING! – Designating a hazard with moderate risk, which can result in death or severe injury if not avoided (e.g. risk of electric shock)	 Unlocked
	CAUTION! – Designating a hazard with low risk, which could result in minor or moderate injury if not avoided (e.g. risk of scalding)	 Switch off the product and remove the mains plug  from the mains outlet before making any adjustments, performing maintenance, cleaning and when the product is not in use.
	NOTICE! – Warns of possible damage to property/the product if not avoided (e.g. risk of short circuit)	 Alternating current/voltage
	Danger – risk of electric shock!	 Symbol for a Protection Class II product
	Wear hearing protection!	 140 mm Saw blade diameter
	Wear breathing protection!	 Maximum cutting depth 44 mm at 0° cutting angle max. 44 mm
	Wear eye protection!	 Suitable for cutting wood
	Wear protective gloves!	 Rotational direction arrow marked on saw blade  15

	Do not touch saw teeth.		Rotational direction arrow marked on upper guard 
	Do not use any damaged saw blade.		Safety information
	CE mark indicates conformity with relevant EU directives applicable for this product.		Instructions for use

CIRCULAR SAW

● **Introduction**

We congratulate you on the purchase of your new product. You have chosen a high quality product. The instructions for use are part of the product. They contain important information concerning safety, use and disposal. Before using the product, please familiarise yourself with all of the safety information and instructions for use. Only use the product as described and for the specified applications. If you pass the product on to anyone else, please ensure that you also pass on all the documentation with it.

● **Intended use**

- This circular saw (hereinafter “product” or “power tool”) is suitable for sawing the following materials:
 - nature wood
 - plywood
 - chipboard
 - similar light weight construction materials
- Cutting in wet condition and cutting metal are prohibited.
- Any other use or modification of the product are considered improper use and can result in hazards such as death, life-threatening injuries and damage.
- The manufacturer is not liable for any damages caused by improper use.

- The product is exclusively intended for domestic use.
- The product is not intended for commercial use, industrial operations or similar purposes.
- Observe all applicable local safety regulations, standards and ordinances. The use of noise emitting power tools may be restricted to certain times by national or local regulations.

● **Scope of delivery**

WARNING!

- ▶ The product and the packaging are not children’s toys! Children must not play with plastic bags, sheets and small parts! There is a danger of choking and suffocation!

After unpacking the product, check if the delivery is complete and if all parts are in good condition. Remove all packaging materials before use.

- 1 Circular saw
- 1 TCT saw blade (12 teeth, pre-installed)
- 1 Hex key (5 mm)
- 1 Spanner (17 mm)
- 1 Parallel fence
- 1 Adaptor
- 1 User manual

● Parts description

(Fig. A)

- 1 Switch lock
- 2 On/off switch
- 3 Auxiliary handle
- 4 Cutting angle scale
- 5 Wing screw for cutting angle preselection
- 6 Wing screw (parallel fence)
- 7 Base plate
- 8 Cutting guide (0° and 45°)
- 9 Mains cord with mains plug
- 10 Hex key
- 11 Hex key storage
- 12 Wing screw (cutting depth scale)
- 13 Cutting depth scale
- 14 Lower guard
- 15 Saw blade
- 16 Outer flange
- 17 Clamping screw (with washer)
- 18 Lever (lower guard)
- 19 Upper guard
- 20 Dust port
- 21 Main handle

(Fig. B)

- 22 Spanner
- 23 Parallel fence
- 24 Adaptor

(Fig. C)

- 16a Spindle
- 16b Inner flange

(Fig. E)

- 7a Holding bracket

● Technical data

Circular saw	PHKS 750 A1
Model number:	
– with VDE plug:	HG11714
– with BS plug:	HG11714-BS

Rated input voltage:	230 V~, 50 Hz
Nominal output:	750 W
Idle speed n_0 :	5,000 min ⁻¹
Max. cutting depth:	
– at 0°:	approx. 44 mm
– at 45°:	approx. 31 mm
Thread size:	M6
Protection class:	II/□ (double insulation)

Saw blade dimensions

Model number:	
– 12 teeth:	HG11768
Diameter:	Ø 140 mm
Bore size:	Ø 20 mm
Teeth thickness:	1.6 mm
Allowable rotational speed:	max. 9,500 min ⁻¹

Noise emission value

Noise measurement value determined in accordance with EN 62841. The A-rated noise level of the power tool at the working location is typically as follows:

Sound pressure level L_{pA} :	89.1 dB
Uncertainty K_{pA} :	3 dB
Sound power level L_{WA} :	97.1 dB
Uncertainty K_{WA} :	3 dB

⚠ WARNING!



Wear hearing protection!

Vibration emission value

Vibration value ($a_{h,w}$) when sawing in wood:

Main handle:	2.774 m/s ²
Uncertainty K:	1.5 m/s ²
Auxiliary handle:	2.816 m/s ²
Uncertainty K:	1.5 m/s ²

WARNING!

- ▶ Depending on the manner in which the power tool is being used and, in particular, the kind of workpiece being worked, the vibration and noise emission values can deviate from the values given in these instructions during actual use of the power tool.
- ▶ It is necessary to establish safety measures to protect the operator based on an estimation of the vibration load during actual use (wherein all states of operation must be included, e.g. times when the power tool is switched off and times where the power tool is switched on but running without load).

NOTE

- ▶ The vibration emission values and the noise emission values given in these instructions have been measured in accordance with a standardised test procedure and can be used for comparison of the power tool with another tool.
- ▶ The specified total vibration values and the noise emission values can also be used to make a provisional load estimate.



Safety instructions

● General power tool safety warnings

WARNING!

- ▶ **Read all safety warnings, instructions, illustrations and specifications provided with this power tool.** Failure to follow all instructions listed below may result in electric shock, fire and/or serious injury.

Save all warnings and instructions for future reference.

The term “power tool” in the warnings refers to your mains-operated (corded) power tool or battery-operated (cordless) power tool.

Work area safety

- Keep work area clean and well lit.** Cluttered or dark areas invite accidents.
- Do not operate power tools in explosive atmospheres, such as in the presence of flammable liquids, gases or dust.** Power tools create sparks which may ignite the dust or fumes.
- Keep children and bystanders away while operating a power tool.** Distractions can cause you to lose control.

Electrical safety

- Power tool plugs must match the outlet. Never modify the plug in any way. Do not use any adapter plugs with earthed (grounded) power tools.** Unmodified plugs and matching outlets will reduce risk of electric shock.

- b) **Avoid body contact with earthed or grounded surfaces, such as pipes, radiators, ranges and refrigerators.** There is an increased risk of electric shock if your body is earthed or grounded.
- c) **Do not expose power tools to rain or wet conditions.** Water entering a power tool will increase the risk of electric shock.
- d) **Do not abuse the cord. Never use the cord for carrying, pulling or unplugging the power tool. Keep cord away from heat, oil, sharp edges or moving parts.** Damaged or entangled cords increase the risk of electric shock.
- e) **When operating a power tool outdoors, use an extension cord suitable for outdoor use.** Use of a cord suitable for outdoor use reduces the risk of electric shock.
- f) **If operating a power tool in a damp location is unavoidable, use a residual current device (RCD) protected supply.** Use of an RCD reduces the risk of electric shock.
- c) **Prevent unintentional starting. Ensure the switch is in the off-position before connecting to power source and/or battery pack, picking up or carrying the tool.** Carrying power tools with your finger on the switch or energising power tools that have the switch on invites accidents.
- d) **Remove any adjusting key or wrench before turning the power tool on.** A wrench or a key left attached to a rotating part of the power tool may result in personal injury.
- e) **Do not overreach. Keep proper footing and balance at all times.** This enables better control of the power tool in unexpected situations.
- f) **Dress properly. Do not wear loose clothing or jewellery. Keep your hair, clothing and gloves away from moving parts.** Loose clothes, jewellery or long hair can be caught in moving parts.
- g) **If devices are provided for the connection of dust extraction and collection facilities, ensure these are connected and properly used.** Use of dust collection can reduce dust-related hazards.

Personal safety

- a) **Stay alert, watch what you are doing and use common sense when operating a power tool. Do not use a power tool while you are tired or under the influence of drugs, alcohol or medication.** A moment of inattention while operating power tools may result in serious personal injury.
- b) **Use personal protective equipment. Always wear eye protection.** Protective equipment such as dust mask, non-skid safety shoes, hard hat, or hearing protection used for appropriate conditions will reduce personal injuries.
- h) **Do not let familiarity gained from frequent use of tools allow you to become complacent and ignore tool safety principles.** A careless action can cause severe injury within a fraction of a second.

Power tool use and care

- a) **Do not force the power tool. Use the correct power tool for your application.** The correct power tool will do the job better and safer at the rate for which it was designed.

- b) **Do not use the power tool if the switch does not turn it on and off.** Any power tool that cannot be controlled with the switch is dangerous and must be repaired.
- c) **Disconnect the plug from the power source and/or the battery pack, if detachable, from the power tool before making any adjustments, changing accessories, or storing power tools.** Such preventive safety measures reduce the risk of starting the power tool accidentally.
- d) **Store idle power tools out of the reach of children and do not allow persons unfamiliar with the power tool or these instructions to operate the power tool.** Power tools are dangerous in the hands of untrained users.
- e) **Maintain power tools and accessories. Check for misalignment or binding of moving parts, breakage of parts and any other condition that may affect the power tool's operation. If damaged, have the power tool repaired before use.** Many accidents are caused by poorly maintained power tools.
- f) **Keep cutting tools sharp and clean.** Properly maintained cutting tools with sharp cutting edges are less likely to bind and are easier to control.
- g) **Use the power tool, accessories and tool bits etc. in accordance with these instructions, taking into account the working conditions and the work to be performed.** Use of the power tool for operations different from those intended could result in a hazardous situation.
- h) **Keep handles and grasping surfaces dry, clean and free from oil and grease.** Slippery handles and grasping surfaces do not allow for safe handling and control of the tool in unexpected situations.

Service

- a) **Have your power tool serviced by a qualified repair person using only identical replacement parts.** This will ensure that the safety of the power tool is maintained.

● Vibration and noise reduction

To reduce the impact of noise and vibration emission, limit the time of operation, use low-vibration and low-noise operating modes as well as wear personal protective equipment.

Take the following points into account to minimise the vibration and noise exposure risks:

- Only use the product as intended by its design and these instructions.
- Ensure that the product is in good condition and well maintained.
- Use correct accessory tools for the product and ensure they are in good condition.
- Keep tight grip on the handles/grip surface.
- Maintain this product in accordance with these instructions and keep it well lubricated (where appropriate).
- Plan your work schedule to spread any high vibration tool use across a longer period of time.

● Behaviour in emergency situations

Familiarise yourself with the use of this product by means of this instruction

manual. Memorise the safety warnings and follow them to the letter. This will help to prevent risks and hazards.

- Always be alert when using this product, so that you can recognise and handle risks early. Fast intervention can prevent serious injury and damage to property.
- Switch the product off and disconnect it from the mains if there are malfunctions. Have the product checked by a qualified professional and repaired, if necessary, before you operate it again.

● Residual risks

Even if you are operating this product in accordance with all the safety requirements, potential risks of injury and damage remain. The following dangers can arise in connection with the structure and design of this product:

- Health defects resulting from vibration emission if the product is being used over long periods of time or not adequately managed and properly maintained.
- Injuries and damage to property due to broken accessory tools or the sudden impact of hidden objects during use.
- Danger of injury and property damage caused by flying objects.

● Safety instructions for circular saws

Sawing method

- a)  **Danger! Keep hands away from cutting area and the blade.** If both hands are holding the saw, they cannot be cut by the blade.
- b) **Do not reach underneath the workpiece.** The guard cannot

protect you from the blade below the workpiece.

- c) **Adjust the cutting depth to the thickness of the workpiece.** Less than a full tooth of the blade teeth should be visible below the workpiece.
- d) **Never hold the workpiece in your hands or across your leg while cutting. Secure the workpiece to a stable platform.** It is important to support the work properly to minimise body exposure, blade binding, or loss of control.
- e) **Hold the power tool by insulated gripping surfaces, when performing an operation where the cutting tool may contact hidden wiring or its own cord.** Contact with a “live” wire will also make exposed metal parts of the power tool “live” and could give the operator an electric shock.
- f) **When ripping always use a rip fence or straight edge guide.** This improves the accuracy of cut and reduces the chance of blade binding.
- g) **Always use blades with correct size and shape (diamond versus round) of arbour holes.** Blades that do not match the mounting hardware of the saw will run off-centre, causing loss of control.
- h) **Never use damaged or incorrect blade washers or bolt.** The blade washers and bolt were specially designed for your saw, for optimum performance and safety of operation.

● Further safety instructions for all saws

Kickback – causes and related warnings

- A kickback is a sudden reaction to a pinched, jammed or misaligned saw blade, causing an uncontrolled saw to lift up and out of the workpiece toward the operator;
- when the blade is pinched or jammed tightly by the kerf closing down, the blade stalls and the motor reaction drives the unit rapidly back toward the operator;
- if the blade becomes twisted or misaligned in the cut, the teeth at the back edge of the blade can dig into the top surface of the wood causing the blade to climb out of the kerf and jump back toward the operator.

Kickback is the result of saw misuse and/or incorrect operating procedures or conditions and can be avoided by taking proper precautions as given below.

- Maintain a firm grip on the saw and position your arms to resist kickback forces. Position your body to either side of the blade, but not in line with the blade.** Kickback could cause the saw to jump backwards, but kickback forces can be controlled by the operator, if proper precautions are taken.
- When blade is binding, or when interrupting a cut for any reason, release the trigger and hold the saw motionless in the material until the blade comes to a complete stop. Never attempt to remove the saw from the work or pull the saw backward while the blade is in motion or kickback may occur.** Investigate and take corrective actions to eliminate the cause of blade binding.

- When restarting a saw in the workpiece, centre the saw blade in the kerf so that the saw teeth are not engaged into the material.** If a saw blade binds, it may walk up or kickback from the workpiece as the saw is restarted.
- Support large panels to minimise the risk of blade pinching and kickback.** Large panels tend to sag under their own weight. Supports must be placed under the panel on both sides, near the line of cut and near the edge of the panel.
- Do not use dull or damaged blades.** Unsharpened or improperly set blades produce narrow kerf causing excessive friction, blade binding and kickback.
- Blade depth and bevel adjusting locking levers must be tight and secure before making the cut.** If blade adjustment shifts while cutting, it may cause binding and kickback.
- Use extra caution when sawing into existing walls or other blind areas.** The protruding blade may cut objects that can cause kickback.

● Lower guard function

- Check the lower guard for proper closing before each use. Do not operate the saw if the lower guard does not move freely and close instantly. Never clamp or tie the lower guard into the open position.** If the saw is accidentally dropped, the lower guard may be bent. Raise the lower guard with the retracting handle and make sure it moves freely and does not touch the blade or any other part, in all angles and depths of cut.
- Check the operation of the lower guard spring. If the guard and the**

spring are not operating properly, they must be serviced before use. Lower guard may operate sluggishly due to damaged parts, gummy deposits, or a build-up of debris.

- c) **The lower guard may be retracted manually only for special cuts such as “plunge cuts” and “compound cuts”. Raise the lower guard by the retracting handle and as soon as the blade enters the material, the lower guard must be released.** For all other sawing, the lower guard should operate automatically.
- d) **Always observe that the lower guard is covering the blade before placing the saw down on bench or floor.** An unprotected, coasting blade will cause the saw to walk backwards, cutting whatever is in its path. Be aware of the time it takes for the blade to stop after switch is released.

● **Additional safety warnings**

- a) **Do not allow the ejected cutting chip come into contact with your hands.** You may be injured or cut by high-speed saw chip.
- b) **Do not use the saw above the level of your head.** Doing so will mean you have inadequate control of the power tool.
- c) **Do not use grinding discs with this tool.** It will be broken easily and cause personal injury.
- d) **Use suitable detectors to determine if utility lines are hidden in the work area or call the local utility company for assistance.** Contact with electric lines can lead to fire and electric shock. Damaging a gas line can lead to explosion. Penetrating a water

line causes property damage or may cause an electric shock.

- e) **Do not modify and operate the power tool as stationary tool.** It is not suitable for operation as a table saw.
- f) **Secure the workpiece.** A workpiece clamped with clamping devices or in a vice is held more secure than by hand.
- g) **Do not use HSS (High Speed Steel) saw blades.** Such saw blades can easily break and jam into wood during cutting works.
- h) **Do not saw any ferrous metals.** Hot chips may ignite the plastic parts of the tool. Metal cutting dust goes into motor and electrical circuit will cause electric shock.

● **Safety information for the saw blade**

- Do not use any grinding discs.
- Use only saw blades with diameters corresponding to the label on the saw.
- When working with wood or materials that produce dust hazardous to health, the appliance must be connected to a suitable, tested extraction appliance.
- Wear a dust mask when sawing wood.
- Only use recommended saw blades.
- Always wear ear muffs.
- Avoid overheating the sawtooth tips.
- When sawing plastic, avoid melting the plastic.
- Use the correct saw blade according to the material to be sawn.
- Use only saw blades specified by the manufacturer which, if intended for cutting wood or similar materials, comply with EN 847-1.

- Tools may only be used by trained and experienced persons who are familiar with the use of tools.
- Circular saw blades with torn bodies must be taken out of service (repair is not permitted).
- The maximum speed indicated on the tool must not be exceeded. If specified, the speed range must be observed.

⚠ WARNING!



Wear protective gloves!



Wear breathing protection!



Wear safety goggles!



Wear hearing protection!

● **Before first use**

● **Unpacking the product**

1. Take the product out of the packaging and remove all packaging materials and plastic wrappings.
2. Check to make sure that all listed parts are included (see “Scope of delivery”).
3. Check whether the product and all parts are in good condition, if any damage or defect is detected, do not use the product, but follow the procedure described in chapter “Warranty”.

● **Accessories**

- To operate this product safely and correctly, accessories, i.e. tools and saw blades, are necessary.
- Accessories and saw blades are available through your authorised dealer. When buying always consider

the technical requirements of this product (see “Technical data”).

- If you are not certain, ask a qualified specialist and get advice from your trusted dealer.

● **Preparation**

● **Checking the function of the lower guard**

⚠ WARNING! Risk of injury!



Always remove the mains plug **9** from the mains outlet before carrying out any work on the product.

NOTE

- ▶ The lower guard **14** must not be jammed and able to swing back to the original position.
- ▶ If the lower guard **14** cannot function properly: Do not operate the product and contact the service center for checking and repairing.

1. Before operating the product: Check the freedom of movement of the lower guard **14**.
2. Opening the lower guard **14**: Pull up the lever **18**.

● **Installing/changing the saw blade**

⚠ CAUTION! Risk of injury!



Saw blades can be sharp and become hot during use. Always wear protective gloves when handling saw blades **15**.

(Fig. C)



- Place the product on the edge of a table so that the saw blade **15** is freely accessible.

Removing the saw blade

1. Lock the outer flange **16** with the spanner **22**.
 2. Loosen the clamping screw **17** with the hex key **10** and turn it in rotational direction **b**.
 3. Remove the clamping screw **17** and the outer flange **16** from the spindle **16a**.
 4. Check whether the saw blade **15** can move freely with the spindle **16a**.
 5. Swivel the lower guard **14** until it is completely retracted into the upper guard **19**.
 6. Exposing the saw blade **15**: Hold the lower guard **14** with the lever **18**.
 7. Remove the saw blade **15** from the inner flange **16b**.
 8. Bring the lower guard **14** into its original position.
3. Check that the bore of the saw blade **15** is sitting on the inner flange **16b** so that the centre is aligned.
 4. Bring the lower guard **14** into its original position.
 5. Put the outer flange **16** on the saw blade **15** so that it covers the bore hole.
 6. Screw the thread of the clamping screw **17** into the spindle **16a** several turns by hand.
 7. Stopping the outer flange **16** from rotating: Use the spanner **22**.
 8. Tightening the clamping screw **17**: Turn the hex key **10** in rotational direction **a** until the clamping screw is securely fastened.

Installing the saw blade

⚠ CAUTION! Risk of injury!

- ▶  on the saw blade **15** has to align with  on the upper guard **19**.

NOTE

- ▶ It is not required to tighten the clamping screw **17** hand-tight. The rotational action of the saw blade **15** tightens the saw blade during operation.
- ▶ Always store the hex key **10** in the hex key storage **11** when it is not in use.
- ▶ When putting the outer flange **16** on the saw blade **15**: The concave side of the flange has to make contact with the saw blade.

1. Swivel the lower guard **14** until it is completely retracted into the upper guard **19**.
2. Hold the lower guard **14** in position. Place the saw blade **15** onto the spindle **16a**.

● Connecting to dust extraction

(Fig. D)

NOTE

- ▶ The adaptor **24** can be fitted to most of the commonly available dust extraction systems or devices (e.g. vacuum cleaner hose).

Installing the adaptor

1. Unscrew the adaptor **24** from the dust port **20** with a rotary motion.
2. Connect the adaptor **24** to the dust extraction system.

Removing the adaptor

1. Turn the adaptor **24** in clockwise and anti-clockwise directions repeatedly.
2. Pull the adaptor **24** away from the dust port **20**.

● Mounting the parallel fence

(Fig. E)

NOTE

- ▶ The cutting width is showing on the scale of the parallel fence [23].
- ▶ Measuring the cutting width when the product is set to a cutting angle of 0° or 45°: The cutting guide [8] indicates the reference point.
- ▶ The distance scale shown on the parallel fence [23] is an appropriate value.

1. Set the cutting angle to 0° (see “Adjusting the cutting angle”).
2. Loosen the wing screw [6].
3. Insert the parallel fence [23] to the holder on the base plate [7].
4. Adjust the distance of the parallel fence [23] to the desired cutting width.
5. Fixing the parallel fence [23] in place: Tighten the wing screw [6].
6. When you set the cutting angle to 45°, the actual cutting width obtained is equal to the distance scale reading on the parallel fence [23] plus 13 mm (distance between the markings for 45° and 0° on the cutting guide [8]).

● Adjusting the cutting angle

(Fig. F)

1. Loosen the wing screw for cutting angle preselection [5] of the cutting angle scale [4].
2. Hold the base plate [7] with one hand.
3. Setting the desired cutting angle: Move the main handle [21] with the other hand. Check the angle on the cutting angle scale [4].
4. Tighten the wing screw for cutting angle preselection [5].

● Adjusting the cutting depth

(Fig. G)

1. Unlocking the cutting depth scale [13]: Turn the wing screw [12] in anti-clockwise direction.
2. Hold the base plate [7] with one hand.
3. Setting the desired cutting depth: Move the main handle [21] with the other hand. Check the cutting depth on the cutting depth scale [13].
4. Locking the cutting depth scale [13]: Turn the wing screw [12] in clockwise direction.

● Switching on/off

(Fig. H)

Switching on

1. Connect the mains plug [9] to a suitable mains outlet.
2. Press and hold the switch lock [1] from either side.
3. Press down the on/off switch [2]. The product starts to operate.
4. Release the switch lock [1].

Switching off

1. Release the on/off switch [2].
2. Remove the mains plug [9] from the mains outlet.

● Work instructions

NOTE

- ▶ Always hold the product firmly with both hands: Hold the main handle [21] with one hand and the auxiliary handle [3] with the other hand.
- ▶ Allowing the saw blade [15] to spin up to full speed: Allow the product to start up before processing the workpiece.

NOTE

- ▶ Saw forward with a suitable and moderate pressure applied to the product.
- ▶ Moving the product sideways during cutting works cause jamming of the saw blade [15] and burning of the cutting teeth and the blade body. This could result in kickback.

● Cleaning and care

⚠ WARNING!



Always switch the product off, remove the mains plug [9] from the mains outlet and let the product cool before performing inspection, maintenance and cleaning work!

● Cleaning

NOTE

- ▶ Do not use chemical, alkaline, abrasive or other aggressive detergents or disinfectants to clean this product as they might be harmful to its surfaces.
- ▶ Never allow fluids to get into the product.

- Regular and proper cleaning will help ensure safe use and prolong the life of the product.
- The product must always be kept clean, dry and free from oil or grease. Remove debris from it after each use and before storage.
- Clean the product with a dry cloth. Use a soft brush for areas that are hard to reach.

● Maintenance

- The product is maintenance-free.

- Before and after each use, check the product and accessories (e.g. saw blades) for wear and damage. If required, exchange them for new ones as described in this instruction manual. Observe the technical requirements (see "Technical data").
- Check covers and safety devices for damages and correct installation. Replace as necessary.
- Replace a blunt or bent saw blade or one which has been damaged in some other way.

Replacement parts/Accessories

- Customers can obtain compatible replacement parts and accessories via www.optimex-shop.com.
- Orders can only be placed and processed online.
- Have the order number ready for your order.
- Contact the Lidl service hotline (see „Service“) for further information.

Part	Order number
[10] Hex key	99952558403
[15] Saw blade	99952558401
[23] Parallel fence	99952558402
[24] Adaptor	99952558404

● Repair

- If the mains cord [9] is damaged, it must be replaced by the manufacturer, its service agent or similarly qualified persons in order to avoid a hazard.
- This product does not contain any parts that can be repaired by the user. Contact an authorised service centre or a similarly qualified person to have it checked and repaired.

● Storage

- Before storage: Clean the product (see “Cleaning”).
- Store the product and its accessories in a dark, dry, frost-free, well-ventilated place.
- Always store the product in a place that is inaccessible to children.
- Store the product in its original package.

● Transportation

- Transport the product in its original package.
- Protect the product from any heavy impact or strong vibrations which may occur during transportation in vehicles.
- Secure the product to prevent it from slipping or falling over.

● Disposal

The packaging is made entirely of recyclable materials, which you may dispose of at local recycling facilities.



Observe the marking of the packaging materials for waste separation, which are marked with abbreviations (a) and numbers (b) with following meaning: 1–7: plastics/20–22: paper and fibreboard/80–98: composite materials.

Product:

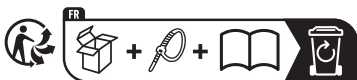

The product incl. accessories, manual and packaging materials are recyclable and are subject to extended producer responsibility.

Dispose them separately, following the illustrated Info-tri (sorting information), for better waste treatment.

The Triman logo is valid in France only.



Contact your local refuse disposal authority for more details of how to dispose of your worn-out product.



To help protect the environment, please dispose of the product properly when it has reached the end of its useful life and not in the household waste. Information on collection points and their opening hours can be obtained from your local authority.

● Warranty

The product has been manufactured to strict quality guidelines and meticulously examined before delivery. In the event of material or manufacturing defects you have legal rights against the retailer of this product. Your legal rights are not limited in any way by our warranty detailed below.

The warranty for this product is 3 years from the date of purchase. The warranty period begins on the date of purchase. Keep the original sales receipt in a safe location as this document is required as proof of purchase.

Any damage or defects already present at the time of purchase must be reported without delay after unpacking the product.

Should the product show any fault in materials or manufacture within 3 years from the date of purchase, we will repair or replace it – at our choice – free of charge to you. The warranty period is not extended as a result of a claim being

granted. This also applies to replaced and repaired parts.

This warranty becomes void if the product has been damaged, or used or maintained improperly.

● **Warranty claim procedure**

So that your request can be processed quickly, please observe the following instructions:

For all inquiries, please have the receipt and item number (IAN 525584_2507) ready as proof of purchase.

The article number can be taken from the identification label on the product, engraving on the product, the front cover of your manual (at the bottom left), or the sticker on the back or bottom of the product.

If malfunctions or other defects arise, first contact the service department indicated below by phone or email.

You can then send a product recorded as defective to the communicated service address postage-free, making sure to enclose proof of purchase (receipt) and information on the details of the defect and when it occurred.



You can download and view this and numerous other manuals at parkside-diy.com. This QR code takes you directly to parkside-diy.com.

Choose your country and use the search screen to search for the operating instructions. Entering the item number (IAN) 525584_2507 takes you to the operating instructions for your item.

● **Service**

- (GB) Service Great Britain**
Tel.: 08000518970
Contact form on parkside-diy.com
IAN 525584_2507
- (IE) Service Ireland**
Tel.: 1800851251
Contact form on parkside-diy.com
IAN 525584_2507
- (NI) Service Northern Ireland**
Tel.: 08081013435
Contact form on parkside-diy.com
IAN 525584_2507
- (CY) Service Cyprus**
Tel.: 80094242
Contact form on parkside-diy.com
IAN 525584_2507
- (MT) Service Malta**
Tel.: 80065168
Contact form on parkside-diy.com
IAN 525584_2507

● EU declaration of conformity

EN

EU DECLARATION OF CONFORMITY (No. 525584_2507)

IAN: 525584_2507
 Product identification: "PARKSIDE" Circular saw
 Model Number: HG11714

The object of the declaration described above is in conformity with the relevant Union harmonisation legislation:

Directive 2006/42/EC
Directive 2014/30/EU
Directive 2011/65/EU and all related amendments

References to the relevant harmonised standards used or references to the other technical specifications in relation to which conformity is declared:

N° / Parts
Directive 2006/42/EC
EN 62841-1:2015/A11:2022
EN 62841-2-5:2014
Directive 2014/30/EU
EN IEC 55014-1:2021
EN IEC 55014-2:2021
EN IEC 61000-3-2:2019/A1:2021
EN 61000-3-3:2013/A2:2021

The object of the declaration described above is in conformity with Directive 2011/65/EU of the European Parliament and of the Council of 8 June 2011 on the restriction of the use of certain hazardous substances in electrical and electronic equipment:

N° / Parts
Directive 2011/65/EU
EN IEC 63000:2018



Keeper of the technical documentation: OWIM GmbH & Co.KG

Signed for and on behalf of:

OWIM GmbH & Co. KG, Stiftsbergstraße 1, 74167 Neckarsulm, Germany

This declaration of conformity is issued under the sole responsibility of the manufacturer.

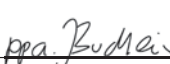

















Translation of the original declaration of conformity







Neckarsulm	24.11.2025		
Place	Date	ppa. Jens Buchheim Authorised Signatory	ppa. Dr. Thorsten Maier Authorised Signatory



Liste des pictogrammes/symboles utilisés	Page	44
Introduction	Page	45
Utilisation conforme aux prescriptions	Page	45
Contenu de l'emballage	Page	46
Description des pièces	Page	46
Données techniques	Page	46
Consignes de sécurité	Page	48
Consignes de sécurité générales pour les outils électriques	Page	48
Réduction du bruit et des vibrations	Page	50
Comportement en cas d'urgence	Page	51
Risques résiduels	Page	51
Consignes de sécurité pour scies circulaires	Page	51
Autres consignes générales de sécurité pour le sciage	Page	52
Fonction du capot de protection inférieur	Page	53
Consignes de sécurité supplémentaires	Page	53
Consignes de sécurité pour la lame de scie	Page	54
Avant la première utilisation	Page	55
Déballage du produit	Page	55
Accessoires	Page	55
Préparation	Page	55
Vérifier le fonctionnement du capot de protection inférieur	Page	55
Insertion/remplacement de la lame de scie	Page	55
Raccorder une aspiration des poussières	Page	56
Monter la butée parallèle	Page	57
Régler l'angle de coupe	Page	57
Régler la profondeur de coupe	Page	57
Allumer/éteindre	Page	57
Remarques sur le travail	Page	58
Nettoyage et entretien	Page	58
Nettoyage	Page	58
Entretien	Page	58
Réparation	Page	59
Rangement	Page	59
Transport	Page	59
Mise au rebut	Page	59
Garantie	Page	60
Faire valoir sa garantie	Page	61
Service après-vente	Page	62
Déclaration UE de conformité	Page	63

Liste des pictogrammes/symboles utilisés

	Ce symbole signifie que les instructions du mode d'emploi doivent être respectées lors de l'utilisation du produit.	 Diamètre
		TCT Dents de lames de scie en carbure de tungstène
	DANGER ! – Indique un danger avec un risque élevé, qui, s'il n'est pas évité, peut entraîner la mort ou une blessure grave (par ex. risque d'étouffement ou d'asphyxie)	 Verrouillé
	AVERTISSEMENT ! – Indique un danger avec un risque modéré, qui, s'il n'est pas évité, peut entraîner la mort ou une blessure grave (par ex. risque de décharge électrique)	 Déverrouillé
	PRUDENCE ! – Indique un danger avec un faible risque, qui, s'il n'est pas évité, peut entraîner une blessure légère à modérée (par ex. risque de brûlures)	 Avant de procéder à des réglages, des travaux d'entretien et de nettoyage et lorsque le produit n'est pas utilisé, éteignez le produit et débranchez la fiche de secteur [9] de la prise de courant.
	ATTENTION ! – Avertit du risque d'éventuels dommages matériels (par ex. risque de court-circuit)	 Courant alternatif/tension alternative
	Danger – risque d'électrocution !	 Symbole pour un produit de la classe de protection II
	Portez un protège-oreilles !	 140 mm Diamètre de la lame de scie
	Portez une protection pour les voies respiratoires !	 Profondeur de coupe maximale de 44 mm avec un angle de coupe de 0°
	Portez des lunettes de protection !	 Convient pour découper du bois

	Prière de porter des gants protecteurs !		Flèche du sens de rotation sur la lame de scie 15
	Ne touchez pas les dents de la scie.		Flèche indiquant le sens de rotation sur le capot de protection supérieur 19
	N'utilisez pas de lame de scie endommagée.		Consignes de sécurité Instructions de manipulation
	Le sigle CE confirme la conformité aux directives de l'UE applicables au produit.		

SCIE CIRCULAIRE

● **Introduction**

Nous vous félicitons pour l'achat de votre nouveau produit. Vous avez opté pour un produit de grande qualité. Le mode d'emploi fait partie intégrante de ce produit. Il contient des indications importantes pour la sécurité, l'utilisation et la mise au rebut. Veuillez lire consciencieusement toutes les indications d'utilisation et de sécurité du produit. Ce produit doit uniquement être utilisé conformément aux instructions et dans les domaines d'application spécifiés. Lors d'une cession à tiers, veuillez également remettre tous les documents.

● **Utilisation conforme aux prescriptions**

- Cette scie circulaire (désignée ci-après « produit » ou « outil électrique ») est destinée au sciage des matériaux suivants :
 - Bois naturel
 - Contreplaqué
 - Panneau de particules
 - Matériaux légers similaires

- La coupe à l'état humide et la coupe du métal sont interdites.
- Toute autre utilisation ou modification du produit est considérée comme non conforme et peut entraîner des risques tels que la mort, des blessures mortelles et des détériorations.
- Le fabricant décline toute responsabilité pour des dommages causés par une utilisation inappropriée.
- Le produit est exclusivement destiné à un usage domestique.
- Le produit n'est pas destiné à un usage commercial, industriel ou similaire.
- Respectez toutes les consignes de sécurité, normes et réglementations locales applicables. L'utilisation d'outils électriques émettant du bruit peut être limitée à certaines heures par des réglementations nationales ou locales.

● Contenu de l'emballage

⚠ AVERTISSEMENT !

- ▶ Le produit et les matériaux d'emballage ne sont pas des jouets pour les enfants ! Les enfants ne sont pas autorisés à jouer avec des sacs en plastique, des films et des petites pièces ! Il existe un danger d'asphyxie et d'ingestion !

Après l'ouverture de l'emballage du produit, vérifiez l'exhaustivité de la livraison et si toutes les pièces sont en bon état. Enlevez tous les matériaux d'emballage avant l'utilisation.

- 1 Scie circulaire
- 1 Lame de scie TCT (12 dents, prémontée)
- 1 Clé à six pans (5 mm)
- 1 Clé plate (17 mm)
- 1 Butée parallèle
- 1 Adaptateur
- 1 Mode d'emploi

● Description des pièces

(Fig. A)

- 1 Verrouillage du commutateur
- 2 Interrupteur marche/arrêt
- 3 Poignée auxiliaire
- 4 Échelle d'angle de coupe
- 5 Vis papillon pour présélection de l'angle de coupe
- 6 Vis papillon (butée parallèle)
- 7 Semelle
- 8 Guide de coupe (0° et 45°)
- 9 Cordon d'alimentation avec fiche secteur
- 10 Clé à six pans
- 11 Logement pour clé à six pans
- 12 Vis papillon (échelle de profondeur de coupe)

- 13 Échelle de profondeur de coupe
- 14 Capot de protection inférieur
- 15 Lame de scie
- 16 Flasque extérieure
- 17 Vis de blocage (avec rondelle)
- 18 Levier (capot de protection inférieur)
- 19 Capot de protection supérieur
- 20 Raccord pour d'aspiration
- 21 Poignée principale

(Fig. B)

- 22 Clé plate
- 23 Butée parallèle
- 24 Adaptateur

(Fig. C)

- 16a Arbre
- 16b Flasque intérieure

(Fig. E)

- 7a Étrier de retenue

● Données techniques

Scie circulaire	PHKS 750 A1
Numéro de modèle :	
– avec fiche VDE :	HG11714
– avec fiche BS :	HG11714-BS
Tension d'entrée nominale :	230 V~, 50 Hz
Puissance nominale :	750 W
Régime à vide n_0 :	5000 min ⁻¹
Profondeur de coupe maxi :	
– à 0° :	env. 44 mm
– à 45° :	env. 31 mm
Taille de filetage :	M6
Classe de protection :	II/□ (double isolation)

Dimensions de la lame de scie	
Numéro de modèle :	
– 12 dents :	HG11768
Diamètre :	Ø 140 mm
Taille de l'alésage :	Ø 20 mm
Épaisseur des dents :	1,6 mm
Vitesse de rotation autorisée :	max. 9500 min ⁻¹

Valeurs des émissions sonores

Valeur mesurée pour le bruit déterminée conformément à EN 62841. Le niveau de bruit pondéré A de l'outil électrique sur le site de l'utilisateur est généralement le suivant :

Niveau de pression acoustique L_{pA} :	89,1 dB
Incertitude K_{pA} :	3 dB
Niveau de puissance acoustique L_{WA} :	97,1 dB
Incertitude K_{WA} :	3 dB

AVERTISSEMENT !



Portez une protection auditive !

Valeurs d'émission de vibrations

Valeur de vibrations ($a_{h,w}$) lors du sciage dans le bois :

Poignée principale :	2,774 m/s ²
Incertitude K :	1,5 m/s ²
Poignée auxiliaire :	2,815 m/s ²
Incertitude K :	1,5 m/s ²

AVERTISSEMENT !

- ▶ Les émissions de vibrations et de bruit générées lors de l'utilisation effective de l'outil électrique peuvent différer des valeurs spécifiées en fonction de la manière dont l'outil électrique est utilisé, en particulier du type de pièce à traiter.
- ▶ Il est nécessaire de définir les mesures de sécurité visant à la protection de l'utilisateur, qui reposent sur une estimation de l'exposition aux vibrations en conditions d'utilisation réelles (toutes les parties du cycle d'utilisation doivent être prises en compte ici, par exemple les heures auxquelles l'outil électrique est éteint et celles auxquelles il est certes allumé, mais tourne sans charge).

REMARQUE

- ▶ Les valeurs de vibration totale et d'émission sonore spécifiées ont été mesurées selon une procédure de test normalisée et peuvent être utilisées pour comparer un outil électrique à un autre.
- ▶ Les valeurs de vibration totale et d'émission sonore spécifiées peuvent également être utilisées pour une estimation préliminaire de la sollicitation.



Consignes de sécurité

● Consignes de sécurité générales pour les outils électriques

⚠ AVERTISSEMENT !

- ▶ **Consultez toutes les consignes de sécurité, instructions, illustrations et données techniques fournies avec cet outil électrique.** Ne pas respecter les instructions ci-dessous peut conduire à une électrocution, un incendie et/ou causer des blessures graves.

Conservez toutes les consignes de sécurité et instructions pour vous y reporter ultérieurement.

Le terme « outil électrique » utilisé dans les consignes de sécurité se réfère à des outils électriques alimentés en électricité (avec cordon d'alimentation) ou à des outils électriques fonctionnant sur accu (sans cordon d'alimentation).

Sécurité au poste de travail

- Conservez votre zone de travail propre et bien éclairée.** Les zones de travail encombrées ou sombres sont propices aux accidents.
- Ne travaillez pas avec l'outil électrique dans une atmosphère présentant un risque d'explosion, où se trouvent des liquides, du gaz ou des poussières inflammables.** Les outils électriques créent des étincelles qui peuvent enflammer les poussières ou les vapeurs.
- Lors de l'utilisation de l'outil électrique, tenez les enfants et autres personnes hors de sa portée.** Des distractions peuvent

vous faire perdre le contrôle de l'outil électrique.

Sécurité électrique

- La fiche de raccordement de l'outil électrique doit être compatible avec la prise de courant. En aucun cas, la fiche ne doit pas être modifiée. N'utilisez aucune fiche interchangeable avec des outils électriques reliés à la terre.** Des fiches non modifiées et des prises de courant appropriées réduisent le risque d'électrocution.
- Évitez tout contact corporel avec des surfaces mises à la terre telles que tuyaux, radiateurs, cuisinières et réfrigérateurs.**
Il existe un risque accru d'électrocution si votre corps est relié à la terre.
- N'exposez pas d'outils électriques à la pluie ou à l'humidité.** La pénétration d'eau dans un outil électrique augmente le risque d'électrocution.
- Ne détournez pas le cordon d'alimentation de son utilisation prévue par exemple ne l'utilisez pas pour porter et accrocher l'outil électrique ou pour le débrancher de la prise de courant. Tenez le cordon d'alimentation hors de portée de la chaleur, de l'huile, d'arêtes coupantes ou de pièces mobiles.** Les cordons d'alimentation soit endommagés soit emmêlés augmentent le risque d'électrocution.
- Lorsque vous travaillez à l'extérieur avec un outil électrique, utilisez uniquement des rallonges adaptées à une utilisation en extérieur.** L'utilisation d'une rallonge convenant pour l'extérieur réduit le risque d'électrocution.

- f) **Si le fonctionnement de l'outil électrique dans un environnement humide est inévitable, utilisez un disjoncteur différentiel.** L'emploi d'un disjoncteur différentiel diminue le risque d'électrocution.
- e) **Évitez un positionnement corporel anormal. Assurez-vous de camper solidement sur vos jambes et de conserver votre équilibre à tout moment.** Cela permet un meilleur contrôle de l'outil électrique dans des situations inattendues.

Sécurité des personnes

- a) **Soyez vigilant, surveillez ce que vous faites et faites preuve de bon sens lorsque vous utilisez un outil électrique.** N'utilisez aucun outil électrique si vous êtes fatigué ou sous l'influence de drogues, d'alcool ou de médicaments. Un moment d'inattention lors de l'utilisation de l'outil électrique peut causer des blessures graves.
- b) **Veillez à porter un équipement de protection et toujours des lunettes protectrices.** Selon la nature du travail et l'utilisation de l'outil électrique, le port d'équipements pour votre protection tels que masque anti-poussière, chaussures de sécurité antidérapantes, casque de chantier ou protège-oreilles réduit les risques de blessures.
- c) **Évitez tout démarrage accidentel. Assurez-vous que l'outil électrique soit bien éteint avant de le brancher sur l'alimentation électrique et/ou sur l'accu, de le ramasser ou de le porter.** Lorsque vous transportez l'outil électrique avec le doigt sur l'interrupteur ou que l'outil électrique est allumé et raccordé à l'alimentation électrique, cela peut entraîner des accidents.
- d) **Avant de mettre l'outil électrique en marche, retirez tous les outils de réglage ou les clés plates.** Un outil ou une clé qui se trouve sur une pièce rotative de l'outil électrique peut entraîner des blessures.
- f) **Portez des vêtements appropriés. Ne portez pas de vêtements amples ou de bijoux. Tenez vos cheveux et vêtements hors de portée des pièces mobiles.** Des vêtements amples, des bijoux ou des cheveux longs peuvent être happés par les pièces en mouvement.
- g) **Si des équipements d'aspiration et de collecte de poussière peuvent être montés, ils doivent être installés et utilisés correctement.** L'aspiration de poussière peut réduire les risques occasionnés par les particules.
- h) **Ne vous mettez pas en danger et ne dépassez pas les règles de sécurité des outils électriques, même si vous êtes, après de nombreuses utilisations, familier avec cet outil électrique.** Une action imprudente peut entraîner des blessures graves en quelques fractions de seconde.

Utilisation et manipulation de l'outil électrique

- a) **Ne surchargez pas l'outil électrique. Utilisez seulement l'outil électrique qui convient au type de travaux entrepris.** Avec un outil électrique approprié, vous travaillez plus efficacement et en toute sécurité, dans la plage de puissance indiquée.
- b) **N'utilisez aucun outil électrique dont l'interrupteur est défectueux.** Un outil électrique qui ne se

laisse plus allumer ou éteindre est dangereux et doit être réparé.

- c) **Avant d'effectuer tout réglage, de changer un outil insérable ou ranger l'outil électrique, débranchez la fiche de la prise de courant et/ou enlevez l'accu amovible.** Ces mesures de précaution empêchent le démarrage intempestif de l'outil électrique.
- d) **Conservez les outils électriques inutilisés hors de la portée des enfants. Ne laissez jamais des personnes utiliser l'outil électrique si elles ne sont pas familières avec les manipulations ou si elles n'ont pas lu les instructions.** Les outils électriques sont dangereux lorsqu'ils sont utilisés par des personnes inexpérimentées.
- e) **Entretenez les outils électriques et l'outil insérable avec soin. Vérifiez si les pièces mobiles fonctionnent correctement et ne sont pas bloquées ; contrôlez aussi si des pièces sont cassées ou endommagées car cela pourraient altérer le fonctionnement de l'outil électrique. Faites réparer les pièces endommagées avant toute utilisation de l'outil électrique.** De nombreux accidents sont causés par des outils électriques mal entretenus.
- f) **Conservez les outils de coupe bien affûtés et propres.** Des outils soigneusement entretenus avec des bords bien coupants se bloquent moins et sont plus faciles à contrôler.
- g) **Utilisez l'outil électrique, les accessoires et les outils insérables etc. conformément à ces instructions.** Prenez en compte les conditions de travail et le travail

à effectuer. L'utilisation d'outils électriques pour des applications différentes que celles prévues peut conduire à des situations dangereuses.

- h) **Maintenez les poignées et surfaces de préhension sèches, propres et exemptes d'huile ou de graisse.** Les poignées et surfaces de préhension glissantes ne permettent pas de manipuler et de contrôler l'outil électrique en toute sécurité lors de situations imprévues.

Service après-vente

- a) **Faites réparer votre outil électrique uniquement par du personnel qualifié qui utilise des pièces de rechange d'origine.** Cela assure que la sécurité de l'outil électrique est maintenue.

● Réduction du bruit et des vibrations

Afin de réduire les effets des vibrations et du bruit, limitez le temps d'utilisation, utilisez des modes de fonctionnement peu bruyants et à faibles vibrations et portez un équipement de protection adapté.

Les mesures suivantes permettent d'atténuer les risques liés aux vibrations et au bruit :

- Utilisez toujours le produit en respectant l'usage prévu et comme décrit dans les présentes instructions.
- Assurez-vous que le produit est en parfait état et bien entretenu.
- Utilisez les outils insérables spécialement conçus pour ce produit et assurez-vous qu'ils soient en parfait état.

- Tenez le produit aux poignées/ surfaces de prise afin d'assurer la sécurité.
- Entretenez le produit conformément aux instructions et veillez à une bonne lubrification (si applicable).
- Planifiez vos travaux de manière à ce que l'utilisation de produits à valeur vibratoire élevée soit répartie sur une longue durée.

● Comportement en cas d'urgence

À l'aide du présent mode d'emploi, familiarisez-vous avec l'utilisation de ce produit. Mémorisez les consignes de sécurité et respectez-les impérativement. Ceci permet d'éviter des risques et dangers.

- Soyez toujours vigilant lors de l'utilisation de ce produit afin de détecter suffisamment tôt les dangers et agir en conséquence. Une intervention rapide peut permettre d'éviter des blessures graves et dégâts matériels.
- Éteignez immédiatement le produit en cas de dysfonctionnements et débranchez-le du réseau électrique. Faites-le vérifier et éventuellement réparer par un technicien spécialisé avant de le réutiliser.

● Risques résiduels

Même si vous vous servez correctement de ce produit en respectant les consignes, un risque résiduel n'est jamais exclu. Les dangers suivants, entre autres, peuvent survenir en relation avec la fabrication et la manipulation de ce produit :

- Atteintes à la santé résultant d'émissions de vibrations, si le produit est utilisé sur une longue période ou n'est pas correctement utilisé et entretenu.

- Dégâts matériels ou blessures corporelles causé(e)s par des outils coupants défectueux ou l'impact soudain d'un objet recouvert durant l'utilisation.
- Risque de blessures et de dégâts matériels causé(e)s par des objets volants.

● Consignes de sécurité pour scies circulaires

Procédure de sciage

- a)  **DANGER ! Ne mettez pas vos mains dans la zone de sciage et de la lame de scie.** Vos deux mains ne peuvent pas être blessées par la lame de scie si vous tenez correctement la scie.
- b) **Ne touchez pas l'objet au-dessous.** Le capot de protection ne peut pas vous protéger de la lame de scie sous la pièce.
- c) **Ajustez la profondeur de coupe à l'épaisseur de la pièce à travailler.** Moins d'une hauteur de dent complète doit être visible sous la pièce.
- d) **Ne tenez jamais la pièce à traiter dans la main ou sur la jambe. Sécurisez la pièce à usiner en la plaçant dans un endroit qui la conservera stable.** Il est important de bien fixer la pièce à travailler afin de réduire à son minimum le risque d'un contact avec le corps, le coincement de la lame de scie ou la perte du contrôle.
- e) **Lorsque vous effectuez des travaux où un outil insérable peut entrer en contact avec des fils électriques cachés ou son propre cordon d'alimentation, tenez l'outil électrique par ses surfaces de préhension isolées.** Le contact avec un fil sous tension mettra

également les pièces métalliques de l'outil électrique sous tension et provoquera une décharge électrique.

- f) **Utilisez toujours une butée ou un guide de bord droit lors de la coupe longitudinale.** Cela améliore la précision de la coupe et réduit le risque de blocage de la lame de scie.
- g) **Utilisez toujours des lames de scie de la bonne taille et avec un alésage compatible (par ex. en forme de losange ou rond).** Les lames de scie qui ne s'adaptent pas aux pièces de montage de la scie tournent de façon inégale et entraînent une perte de contrôle.
- h) **N'utilisez jamais de rondelles et de vis endommagées ou ne convenant pas aux lames de scie.** Les rondelles et vis sont spécialement conçues pour votre lame de scie afin d'assurer des performances optimales et une sécurité de fonctionnement des lames de scie.

● Autres consignes générales de sécurité pour le sciage

Risques de recul – causes et consignes de sécurité appropriées

- Le recul est la réaction soudaine résultant d'un accrochage, d'un coincement ou d'un mauvais alignement de la lame de scie qui provoque le soulèvement incontrôlé de la scie et son déplacement hors de la pièce vers l'utilisateur ;
- Si la lame de scie se coince ou s'accroche dans la fente du sciage formée, elle se bloque et la force motrice repousse la scie en direction de l'utilisateur ;
- Si la lame de scie est tordue ou mal alignée dans la ligne de coupe, les

dents sur le bord arrière de la lame de scie peuvent s'accrocher sur la surface du bois, provoquant ainsi la sortie de la lame de scie hors de la fente de sciage et le recul de la scie en direction de l'utilisateur.

Le recul est le résultat d'une utilisation incorrecte ou défectueuse de la scie. Grâce à des mesures de précaution appropriées décrites ci-dessous, le recul peut être évité.

- a) **Tenez fermement la scie et amenez vos bras dans une position vous permettant d'absorber les forces du recul. Tenez-vous toujours sur le côté de la lame de scie, n'alignez jamais la lame de scie dans la direction de votre corps.** En cas de rebond, la scie circulaire peut sauter en arrière, mais l'utilisateur peut contrôler les forces de recul en prenant des mesures de précaution adaptées.
- b) **Si la lame de scie se bloque ou si vous interrompez le travail, éteignez la scie et restez sans bouger jusqu'à ce que la lame de scie se soit arrêtée. N'essayez jamais de retirer la scie de la pièce ou de la tirer vers l'arrière si la lame de scie est en mouvement, sinon un recul peut se produire.** Déterminer et corriger la cause du blocage de la lame de scie.
- c) **Si vous souhaitez redémarrer le sciage avec la lame de scie coincée dans une pièce, centrez la lame de scie dans la ligne de coupe et vérifiez que les dents de la scie ne soient pas accrochées dans la pièce.** Si la lame de scie est coincée, elle peut s'éjecter de la pièce ou provoquer un recul si la scie est redémarrée.

d) **Afin de réduire les risques de recul dus à une lame de scie coincée, fixez correctement les grandes pièces que vous avez à traiter.** Les grandes pièces à traiter peuvent se plier sous leur propre poids. Les pièces doivent être étayées des deux côtés aussi bien à proximité de la ligne de coupe de la scie que du bord.

e) **N'utilisez pas de lame de scie émoussée ou endommagée.** Les lames de scie avec des dents émoussées ou mal alignées provoquent une friction importante, un blocage de la lame de scie et un recul si la ligne de coupe est trop étroite.

f) **Avant de scier, resserrez les réglages de profondeur de coupe et d'angle de coupe.** Si les réglages changent durant le sciage, la lame de scie peut se coincer et un recul peut se produire.

g) **Soyez particulièrement prudent lorsque vous effectuez des découpes dans des murs ou des endroits non visibles.** La lame de scie plongeante peut se coincer lors du sciage d'objets non visibles et provoquer un recul.

● **Fonction du capot de protection inférieur**

a) **Avant chaque utilisation, vérifiez si le capot de protection inférieur se ferme correctement. N'utilisez pas la scie si le capot de protection inférieur ne bouge pas librement et ne se ferme pas immédiatement. N'accrochez ou n'attachez jamais le capot de protection inférieur en position ouverte.** Si la scie tombe accidentellement sur le sol, le capot de protection inférieur peut se

plier. Ouvrez le capot de protection à l'aide du levier de retrait et assurez-vous qu'il bouge librement et ne touche pas la lame de scie ou d'autres pièces aux angles et lors de la découpe en profondeur.

b) **Vérifiez le fonctionnement du ressort du capot de protection inférieur. Avant d'utiliser la scie, veillez à la faire réparer si le capot de protection inférieur et le ressort ne fonctionnent pas correctement.** Des pièces endommagées, des dépôts collants ou des accumulations de copeaux empêchent le bon fonctionnement du capot de protection inférieur.

c) **N'ouvrez le capot de protection inférieur à la main que pour les coupes spéciales, comme par ex. les « coupes en plongée et en angle ». Ouvrez le capot de protection inférieur à l'aide du levier de retrait et relâchez-le dès que la lame de scie s'enfonce dans la pièce.** Pour tous les autres travaux de sciage, le capot de protection inférieur doit fonctionner de manière automatique.

d) **Ne placez pas la scie sur l'établi ou le sol sans avoir la lame de scie recouverte par le capot de protection inférieur.** Une lame de scie non protégée qui est encore en train de tourner peut prendre une autre direction et encore scier tout ce qui est sur son chemin. Veuillez toujours prendre en compte le temps d'arrêt de la lame de scie.

● **Consignes de sécurité supplémentaires**

a) **Veillez à ce que les copeaux éjectés n'entrent pas en contact avec vos mains.** Vous risquez de vous blesser ou de vous couper

- avec de la sciure éjectée à grande vitesse.
- b) **N'utilisez pas la scie au-dessus de la hauteur de votre tête.** Veuillez noter que vous n'aurez pas un contrôle suffisant de l'outil électrique.
- c) **N'utilisez jamais de disques abrasifs avec cet outil.** Il peut facilement se briser et provoquer des blessures.
- d) **Pour déterminer si des conduites d'alimentation électrique sont intégrées ou cachées dans la zone de travail, utilisez des détecteurs appropriés ou appelez la compagnie d'électricité locale pour obtenir de l'aide.** Le contact avec des fils électriques peut entraîner une décharge électrique et provoquer un incendie ou une électrocution. Les dégâts occasionnés à une conduite de gaz peuvent provoquer une explosion. La pénétration dans une conduite d'eau entraîne des dégâts matériels ou provoque une décharge électrique.
- e) **L'outil électrique ne doit pas être modifié et l'outil doit être utilisé aux fins prévues.** Il n'est pas conçu pour être utilisé comme scie sur table.
- f) **Sécurisez la pièce à travailler.** Une pièce bien serrée grâce à des dispositifs de maintien ou un étau est tenue plus fermement qu'avec une main.
- g) **N'utilisez pas de lames de scie HSS (High Speed Steel).** De telles lames de scie peuvent facilement se casser lors des travaux de coupe et se coincer dans le bois.
- h) **Ne sciez pas de métaux ferreux.** Les copeaux chauds peuvent enflammer les parties en plastique de l'outil. Des copeaux métalliques qui pénètrent dans le moteur et le circuit électrique provoquent des décharges électriques.
- **Consignes de sécurité pour la lame de scie**
- N'utilisez jamais de disques abrasifs.
 - Utilisez uniquement des lames de scie dont le diamètre correspond aux inscriptions sur la scie.
 - Lors de travaux avec du bois ou des matières produisant des poussières dangereuses pour la santé, l'appareil doit être raccordé à un dispositif d'aspiration adapté et homologué.
 - Portez un masque anti-poussière lors du sciage de bois.
 - Utilisez uniquement les lames de scie recommandées.
 - Portez toujours une protection auditive.
 - Évitez de surchauffer les pointes des dents de la scie.
 - Lors du sciage de matières plastiques, évitez de les faire fondre.
 - Utilisez la lame de scie adaptée au matériau à scier.
 - N'utilisez que des lames de scie spécifiées par le fabricant qui, si elles sont destinées à couper du bois ou des matériaux similaires, sont conformes à la norme EN 847-1.
 - Les outils ne peuvent être utilisés que par des personnes formées et expérimentées qui maîtrisent l'utilisation de tels outils.
 - Les lames de scies circulaires dont le corps est fissuré doivent être mises hors service (les réparations ne sont pas autorisées).
 - Le nombre de tours maximal spécifié sur l'outil ne doit pas être dépassé.

Dans la mesure où cela est spécifié, la vitesse de rotation doit être respectée.

⚠ AVERTISSEMENT !



Prière de porter des gants protecteurs !



Portez une protection pour les voies respiratoires !



Portez des lunettes de protection !



Portez un protège-oreilles !

● **Avant la première utilisation**

● **Déballage du produit**

1. Sortez le produit de l'emballage et enlevez tous les matériaux d'emballage et films protecteurs.
2. Vérifiez que toutes les pièces sont présentes et que le contenu de l'emballage listé est complet (voir « Contenu de l'emballage »).
3. Vérifiez si le produit et toutes les pièces sont en bon état. Si vous constatez une détérioration ou un défaut, n'utilisez pas le produit mais procédez comme décrit au chapitre « Garantie ».

● **Accessoires**

- Afin d'utiliser ce produit de manière sûre et conforme, les accessoires, par ex. outils et lames de scie, sont nécessaires.
- Les accessoires et lames de scie sont disponibles chez votre revendeur agréé. Lors de l'achat, consultez toujours les exigences techniques de ce produit (voir « Données techniques »).

- Si vous n'êtes pas sûr, demandez à un technicien spécialisé et demandez conseil à votre revendeur habituel.

● **Préparation**

● **Vérifier le fonctionnement du capot de protection inférieur**

⚠ AVERTISSEMENT ! Risque de blessures !



Avant de travailler sur le produit, débranchez toujours la fiche de secteur [9] de la prise de courant.

REMARQUE

- ▶ Le capot de protection inférieur [14] ne doit pas être bloqué et doit pouvoir pivoter dans sa position initiale.
 - ▶ Si le capot de protection inférieur [14] ne fonctionne pas correctement : N'utilisez pas le produit et contactez le centre du service après-vente pour vérification et réparation.
1. Avant la mise en service du produit : Vérifier la liberté de mouvement du capot de protection inférieur [14].
 2. Ouvrir le capot de protection inférieur [14] : Poussez le levier [19] vers le haut.

● **Insertion/remplacement de la lame de scie**

⚠ PRUDENCE ! Risque de blessures !



Les lames de scie peuvent être tranchantes et chauffer durant l'utilisation. Portez toujours des gants protecteurs lorsque vous manipulez des lames de scie [15].

(Fig. C)



- Placez le produit au bord d'une table de travail pour que la lame de scie [15] soit librement accessible.

Enlever la lame de scie

1. Bloquez la flasque extérieure [16] avec la clé plate [22].
2. Desserrer la vis de blocage [17] avec la clé à six pans [10] et la tourner dans le sens de rotation **b**.
3. Enlevez la vis de blocage [17] et la flasque extérieure [16] de l'arbre [16a].
4. Vérifier que la lame de scie [15] avec l'arbre [16a] se déplace librement.
5. Faites pivoter le capot de protection inférieur [14] jusqu'à ce qu'il soit complètement rentré dans le capot de protection supérieur [19].
6. Dégager la lame de scie [15] : Maintenez le capot de protection inférieur [14] avec le levier [18].
7. Retirez la lame de scie [15] de la flasque intérieure [16b].
8. Remettez le capot de protection inférieur [14] dans sa position initiale.

Insérer la lame de scie

⚠ PRUDENCE ! Risque de blessures !

- ▶  sur la lame de scie [15] doit être aligné avec  sur le capot de protection supérieur [19].

REMARQUE

- ▶ Il n'est pas nécessaire de serrer trop fort la vis de blocage [17]. Le mouvement de rotation de la lame de scie [15] serre la lame de scie durant le fonctionnement.
- ▶ Lorsque vous n'utilisez pas la clé à six pans [10], rangez-la toujours dans le logement pour clé à six pans [11] prévu à cet effet.

REMARQUE

- ▶ Lors de la mise en place de la flasque extérieure [16] sur la lame de scie [15] : Le côté bombé de la flasque doit être en contact avec la lame de scie.

1. Faites pivoter le capot de protection inférieur [14] jusqu'à ce qu'il soit complètement rentré dans le capot de protection supérieur [19].
2. Maintenez le capot de protection inférieur [14] en position. Placez la lame de scie [15] sur la flasque intérieure [16b].
3. Vérifiez que l'alésage de la lame de scie [15] est bien placé sur l'arbre [16a], de sorte que le centre soit aligné.
4. Remettez le capot de protection inférieur [14] dans sa position initiale.
5. Placez la flasque extérieure [16] sur la lame de scie [15] de manière à ce qu'elle recouvre l'alésage.
6. Visser le filetage de la vis de blocage [17] dans l'arbre [16a] en effectuant plusieurs tours à la main.
7. Empêcher la rotation de la flasque extérieure [16] : Utilisez la clé plate [22].
8. Serrer la vis de blocage [17] : Tournez la clé à six pans [10] dans le sens de la rotation **a** jusqu'à ce que la vis de blocage soit correctement fixée.

● Raccorder une aspiration des poussières

(Fig. D)

REMARQUE

- ▶ L'adaptateur [24] peut être utilisé sur la plupart des systèmes ou appareils courants d'aspiration des poussières (par ex. tuyau d'aspirateur).

Installer l'adaptateur

1. Dévissez l'adaptateur [24] par un mouvement de rotation pour le sortir du raccord pour l'aspiration [20].
2. Raccordez l'adaptateur [24] au système d'aspiration des poussières.

Enlever l'adaptateur

1. Tournez plusieurs fois l'adaptateur [24] dans le sens des aiguilles d'une montre et dans l'autre sens.
2. Retirez l'adaptateur [24] du raccord pour l'aspiration [20].

● Monter la butée parallèle

(Fig. E)

REMARQUE

- ▶ La largeur de coupe est indiquée sur l'échelle de la butée parallèle [23].
- ▶ Mesure de la largeur de coupe lorsque le produit est réglé sur un angle de coupe de 0° ou 45° : Le guide de coupe [8] indique le point de référence.
- ▶ L'échelle de distance sur la butée parallèle [23] indique une valeur compatible.

1. Réglez l'angle de coupe sur 0° (voir « Régler l'angle de coupe »).
2. Desserrez la vis papillon [6].
3. Faites passer la butée parallèle [23] dans la fixation de la semelle [7].
4. Réglez la distance de la butée parallèle [23] par rapport à la largeur de coupe requise.
5. Fixer la butée parallèle [23] : Serrez la vis papillon [6].
6. Si vous réglez un angle de coupe de 45°, la largeur de coupe réellement obtenue correspond à la valeur lue sur l'échelle de distance de la butée parallèle [23] plus

13 mm (écart entre les repères pour 45° et 0° sur le guide de coupe [8]).

● Régler l'angle de coupe

(Fig. F)

1. Desserrez la vis à oreilles pour la présélection de l'angle de coupe [5] de l'échelle d'angle de coupe [4].
2. Tenez la semelle [7] d'une main.
3. Régler l'angle de coupe souhaitée : Bougez la poignée principale [21] avec l'autre main. Vérifiez l'angle sur l'échelle d'angle de coupe [4].
4. Serrez la vis à oreilles pour la présélection de l'angle de coupe [5].

● Régler la profondeur de coupe

(Fig. G)

1. Déverrouiller l'échelle de profondeur de coupe [13] : Tournez la vis papillon [12] dans le sens inverse des aiguilles d'une montre.
2. Tenez bien la semelle [7] d'une main.
3. Régler la profondeur de coupe souhaitée : Bougez la poignée principale [21] avec l'autre main. Vérifiez la profondeur de coupe sur l'échelle de profondeur de coupe [13].
4. Déverrouiller l'échelle de profondeur de coupe [13] : Tournez la vis papillon [12] dans le sens des aiguilles d'une montre.

● Allumer/éteindre

(Fig. H)

Mise en marche

1. Branchez la fiche de secteur [9] sur une prise de courant compatible.
2. Appuyez et maintenez le verrouillage du commutateur [1] des deux côtés.

- Maintenez l'interrupteur marche/arrêt [2] enfoncé. Le produit commence à fonctionner.
- Relâchez le verrouillage du commutateur [1].

Éteindre

- Relâchez l'interrupteur marche/arrêt [2].
- Débranchez la fiche secteur [9] de la prise.

● Remarques sur le travail

REMARQUE

- ▶ Tenez toujours le produit fermement à deux mains : Tenez la poignée principale [21] d'une main et la poignée auxiliaire [3] de l'autre main.
- ▶ Faire tourner la lame de scie [15] à plein régime : Laissez le produit se mettre en marche avant de travailler sur la pièce.
- ▶ Sciez vers l'avant avec une pression appropriée et modérée.
- ▶ Un mouvement latéral du produit pendant le sciage peut entraîner un coincement de la lame de scie [15] et une surchauffe des dents ainsi que du corps de la lame de scie. Cela peut entraîner un recul.

● Nettoyage et entretien

⚠ AVERTISSEMENT !



Avant de procéder à des travaux d'inspection, d'entretien ou de nettoyage, éteignez toujours le produit, débranchez la fiche de secteur [9] de la prise de courant et laissez le produit refroidir !

● Nettoyage

REMARQUE

- ▶ N'utilisez pas de produits nettoyants ou de désinfectants chimiques, alcalins, abrasifs ou agressifs pour réaliser le nettoyage, car ils pourraient endommager les surfaces.
- ▶ Veillez à ce qu'aucun liquide ne pénètre à l'intérieur du produit.

- Un nettoyage régulier et approprié aide à garantir une utilisation en toute sécurité et prolonge la durée de vie du produit.
- Conservez toujours le produit propre, sec et exempt d'huile ou de graisse. Enlevez la poussière après chaque utilisation et avant le rangement.
- Nettoyez le produit avec un chiffon sec. Utilisez une brosse douce pour atteindre les endroits difficiles.

● Entretien

- Le produit ne nécessite aucune maintenance.
- Vérifiez le produit et ses accessoires (tels que les lames de scie) avant et après chaque utilisation afin de vous assurer qu'ils ne sont ni usés ni endommagés. Si nécessaire, remplacez-les par des nouveaux comme décrit dans ce mode d'emploi.
- Respectez toujours les exigences techniques (voir les « Données techniques »).
- Vérifiez que les caches et les dispositifs de protection ne soient pas endommagés et qu'ils soient correctement placés. Si nécessaire, remplacez-les.
- Remplacez une lame de scie émoussée, tordue ou autrement endommagée.

Pièces de rechange/accessoires

- Les clients peuvent acheter des pièces de rechange et accessoires compatibles sur www.optimex-shop.com.
- Les commandes peuvent être uniquement passées et traitées en ligne.
- Ayez le numéro de commande à portée de main pour votre commande.
- Pour plus d'informations, contactez le service d'assistance téléphonique de Lidl (voir « Service après-vente »).

Pièce	Numéro de commande
10 Clé à six pans	99952558403
15 Lame de scie	99952558401
23 Butée parallèle	99952558402
24 Adaptateur	99952558404

● Réparation

- Si le cordon d'alimentation  de ce produit est endommagé, il doit être remplacé soit par le fabricant ou par son service après-vente, soit par un personnel qualifié afin d'éviter tout danger.
- L'intérieur de ce produit ne contient aucune pièce pouvant être réparée par l'utilisateur. Contactez un technicien qualifié pour faire contrôler et réparer le produit.

● Rangement

- Avant le rangement : Nettoyez le produit (voir « Nettoyage »).
- Rangez le produit et ses accessoires dans un endroit sombre, sec, hors gel et bien ventilé.
- Stockez toujours le produit dans un endroit qui est hors de la portée des enfants.

- Rangez le produit dans son emballage d'origine.

● Transport

- Transportez le produit dans son emballage d'origine.
- Protégez le produit contre les chocs et les fortes vibrations, notamment lors du transport dans des véhicules.
- Sécurisez le produit contre tout glissement et basculement.

● Mise au rebut

L'emballage se compose de matières recyclables pouvant être mises au rebut dans les déchetteries locales.



Veillez respecter l'identification des matériaux d'emballage pour le tri sélectif, ils sont identifiés avec des abréviations (a) et des chiffres (b) ayant la signification suivante : 1–7 : plastiques/20–22 : papiers et cartons/80–98 : matériaux composite.

Produit :

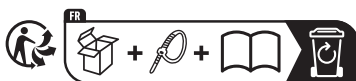

Points de collecte sur www.quefairedemesdechets.fr
Privilégiez la réparation ou le don de votre appareil !

Le produit ainsi que les accessoires et les matériaux d'emballage sont recyclables et relèvent de la responsabilité élargie du producteur. Éliminez-les séparément, en suivant l'Info-tri illustrée, dans l'intérêt d'un meilleur traitement des déchets.

Le logo Triman n'est valable qu'en France.



Votre mairie ou votre municipalité vous renseigneront sur les possibilités de mise au rebut des produits usagés.



Afin de contribuer à la protection de l'environnement, veuillez ne pas jeter votre produit usagé dans les ordures ménagères, mais éliminez-le de manière appropriée. Pour obtenir des renseignements concernant les points de collecte et leurs horaires d'ouverture, vous pouvez contacter votre municipalité.

● **Garantie**

Article L217-16 du Code de la consommation

Lorsque l'acheteur demande au vendeur, pendant le cours de la garantie commerciale qui lui a été consentie lors de l'acquisition ou de la réparation d'un bien meuble, une remise en état couverte par la garantie, toute période d'immobilisation d'au moins sept jours vient s'ajouter à la durée de la garantie qui restait à courir. Cette période court à compter de la demande d'intervention de l'acheteur ou de la mise à disposition pour réparation du bien en cause, si cette mise à disposition est postérieure à la demande d'intervention.

Indépendamment de la garantie commerciale souscrite, le vendeur reste tenu des défauts de conformité du bien et des vices réhibitoires dans les conditions prévues aux articles L217-4 à L217-13 du Code de la consommation et aux articles 1641 à 1648 et 2232 du Code Civil.

Article L217-4 du Code de la consommation

Le vendeur livre un bien conforme au contrat et répond des défauts de conformité existant lors de la délivrance.

Il répond également des défauts de conformité résultant de l'emballage, des instructions de montage ou de l'installation lorsque celle-ci a été mise à sa charge par le contrat ou a été réalisée sous sa responsabilité.

Article L217-5 du Code de la consommation

Le bien est conforme au contrat :

- 1° S'il est propre à l'usage habituellement attendu d'un bien semblable et, le cas échéant :
 - s'il correspond à la description donnée par le vendeur et posséder les qualités que celui-ci a présentées à l'acheteur sous forme d'échantillon ou de modèle ;
 - s'il présente les qualités qu'un acheteur peut légitimement attendre eu égard aux déclarations publiques faites par le vendeur, par le producteur ou par son représentant, notamment dans la publicité ou l'étiquetage ;
- 2° Ou s'il présente les caractéristiques définies d'un commun accord par les parties ou être propre à tout usage spécial recherché par l'acheteur, porté à la connaissance du vendeur et que ce dernier a accepté.

Article L217-12 du Code de la consommation

L'action résultant du défaut de conformité se prescrit par deux ans à compter de la délivrance du bien.

Article 1641 du Code civil

Le vendeur est tenu de la garantie à raison des défauts cachés de la chose vendue qui la rendent impropre à l'usage auquel on la destine, ou qui diminuent tellement cet usage que l'acheteur ne l'aurait pas acquise, ou n'en aurait donné qu'un moindre prix, s'il les avait connus.

Article 1648 1er alinéa du Code civil

L'action résultant des vices rédhibitoires doit être intentée par l'acquéreur dans un délai de deux ans à compter de la découverte du vice.

Les pièces détachées indispensables à l'utilisation du produit sont disponibles pendant la durée de la garantie du produit.

Le produit a été fabriqué selon des critères de qualité stricts, et contrôlé consciencieusement avant sa livraison. En cas de défaut de matériau ou de fabrication, vous avez des droits légaux vis-à-vis du vendeur du produit. Vos droits légaux ne sont en aucun cas limités par notre garantie mentionnée ci-dessous.

La garantie de ce produit est de 3 ans à partir de la date d'achat. La période de garantie commence à la date d'achat. Conservez l'original de la preuve d'achat dans un endroit sûr car ce document est nécessaire pour prouver l'achat.

Tout dommage ou défaut déjà présent au moment de l'achat doit être signalé immédiatement après le déballage du produit.

Si le produit présente un défaut de matériau ou de fabrication dans les 3 ans qui suivent la date d'achat, nous le réparerons ou le remplacerons – à notre choix – gratuitement pour vous. La période de garantie n'est pas prolongée par une demande de garantie acceptée. Cette mesure s'applique également pour les pièces remplacées et réparées.

Cette garantie est annulée si le produit a été endommagé ou utilisé ou entretenu de manière incorrecte.

● Faire valoir sa garantie

Afin de garantir la rapidité de traitement de votre demande, veuillez tenir compte des indications suivantes :

Pour toute demande, veuillez conserver le ticket de caisse et le numéro de référence de l'article (IAN 525584_2507) au titre de preuves d'achat.

Le numéro de référence de l'article est indiqué sur la plaque signalétique du produit, sur une gravure présente sur celui-ci, sur la page de couverture de votre manuel (en bas à gauche) ou sur l'autocollant placé sur la face arrière ou inférieure du produit.

En cas de dysfonctionnement de l'appareil ou de tout autre défaut, contactez en premier lieu le service après-vente par téléphone ou par e-mail aux coordonnées indiquées ci-dessous.

Tout produit considéré comme défectueux peut alors être envoyé sans frais de port supplémentaires au service clientèle indiqué, accompagné de la preuve d'achat (ticket de caisse) et d'une description écrite du défaut mentionnant également sa date d'apparition.



Le site parkside-diy.com vous permet de visualiser et de télécharger ce mode d'emploi ainsi que de nombreux autres manuels. Ce code QR vous permet d'accéder directement au

site parksidediy.com. Sélectionnez votre pays et cherchez les modes d'emploi dans le champ de recherche. La numéro de référence de l'article (IAN) 525584_2507 vous permet d'accéder au mode d'emploi se rapportant à votre article.

● Service après-vente

FR Service après-vente France

Tél.: 0800907612

Formulaire de contact sur

parksidediy.com

IAN 525584_2507

BE Service après-vente Belgique

Tél.: 080012614

Formulaire de contact sur

parksidediy.com

IAN 525584_2507

CH Service après-vente Suisse

Tél.: 0800563601

Formulaire de contact sur

parksidediy.com

IAN 525584_2507

● Déclaration UE de conformité

FR

DÉCLARATION UE DE CONFORMITÉ (n° 525584_2507)

IAN : 525584_2507
Identification du produit : "PARKSIDE" Scie circulaire
Numéro de modèle : HG11714

L'objet de la déclaration décrit ci-dessus est conforme à la législation d'harmonisation de l'Union applicable:

Directive 2006/42/CE
Directive 2014/30/UE
Directive 2011/65/UE avec toutes les modifications connexes

Références des normes harmonisées ou références aux autres spécifications techniques par rapport auxquels la conformité est déclarée :

N° / Pièces
Directive 2006/42/CE
EN 62841-1:2015/A11:2022
EN 62841-2-5:2014
Directive 2014/30/UE
EN IEC 55014-1:2021
EN IEC 55014-2:2021
EN IEC 61000-3-2:2019/A1:2021
EN 61000-3-3:2013/A2:2021

L'objet de la déclaration décrite ci-dessus est conforme à la directive 2011/65/UE du Parlement européen et du Conseil du 8 juin 2011 relative à la limitation de l'utilisation de certaines substances dangereuses dans les équipements électriques et électroniques :

N° / Pièces
Directive 2011/65/UE
EN IEC 63000:2018

Détenteur de la documentation technique : OWIM GmbH & Co.KG

Signé par et au nom de:

OWIM GmbH & Co. KG, Stiftsbergstraße 1, 74167 Neckarsulm, Allemagne

Cette déclaration de conformité est délivrée sous la seule responsabilité du fabricant.

Traduction de la déclaration de conformité d'origine

Neckarsulm

Lieu

24.11.2025

Date

ppa. Jens Buchheim

Fondé de pouvoir

ppa. Dr. Thorsten Maier









Fondé de pouvoir



Lijst van gebruikte pictogrammen/symbolen	Pagina	65
Inleiding	Pagina	66
Beoogd gebruik	Pagina	66
Leveringsomvang	Pagina	66
Onderdelenbeschrijving	Pagina	67
Technische gegevens	Pagina	67
Veiligheidsaanwijzingen	Pagina	68
Algemene veiligheidsaanwijzingen voor elektrische apparaten	Pagina	68
Vermindering van trillingen en geluid	Pagina	71
Wat te doen in noodgevallen	Pagina	71
Overige risico's	Pagina	72
Veiligheidsaanwijzingen voor cirkelzagen	Pagina	72
Verdere veiligheidsaanwijzingen voor alle zagen	Pagina	73
Functie van de onderste beschermkap	Pagina	74
Aanvullende veiligheidsaanwijzingen	Pagina	74
Veiligheidsaanwijzingen voor het zaagblad	Pagina	75
Voor het eerste gebruik	Pagina	75
Product uitpakken	Pagina	75
Accessoires	Pagina	75
Vorbereiding	Pagina	76
Werking van de onderste beschermkap controleren	Pagina	76
Zaagblad plaatsen/vervangen	Pagina	76
Aansluiten op stofafzuiging	Pagina	77
Montage parallelle aanslag	Pagina	77
Zaaghoek instellen	Pagina	78
De zaagdiepte instellen	Pagina	78
In/uit-schakelen	Pagina	78
Tips voor het werken met het product	Pagina	78
Schoonmaken en onderhoud	Pagina	78
Schoonmaken	Pagina	79
Onderhoud	Pagina	79
Reparatie	Pagina	79
Opbergen	Pagina	79
Transport	Pagina	80
Afvoer	Pagina	80
Garantie	Pagina	80
Afwikkeling in geval van garantie	Pagina	81
Service	Pagina	81
EU-conformiteitsverklaring	Pagina	82

Lijst van gebruikte pictogrammen/symbolen

	Dit symbool betekent dat bij gebruik van het product de hand moet worden gehouden aan de gebruiksaanwijzing.	 Diameter
		TCT Zaagbladtanden van wolframcarbide
	GEVAAR! – Duidt op een gevaar met een hoog risico dat ernstig letsel of de dood tot gevolg kan hebben, als dit niet wordt voorkomen (bijv. verstikkingsgevaar)	 Vergrendeld
	WAARSCHUWING! – Duidt op een gevaar met een middelmatig risico dat ernstig letsel of de dood tot gevolg kan hebben, als dit niet wordt voorkomen (bijv. gevaar voor elektrische schokken)	 Ontgrendeld
	VOORZICHTIG! – Duidt op een gevaar met een laag risico dat licht tot matig letsel tot gevolg kan hebben, als dit niet wordt voorkomen (bijv. verbrandingsgevaar)	 Zet het product uit en trek de netstekker  uit het stopcontact voordat u aanpassingen uitvoert, onderhouds- en reinigingswerkzaamheden aan het product verricht en als het product niet in gebruik is.
	OPGELET! – Waarschuwt voor mogelijke schade aan eigendommen (bijv. risico op kortsluiting)	 Wisselstroom/-spanning
	Gevaar – Kans op elektrische schokken!	 Symbool voor een product uit beschermingsklasse II
	Draag gehoorbescherming!	 140 mm Diameter van het zaagblad
	Draag ademhalingsbescherming!	 0° max. 44 mm Maximale zaagdiepte 44 mm bij een snijhoek van 0°
	Draag een veiligheidsbril!	 Geschikt voor het zagen van hout

	Draag veiligheidshandschoenen!		Pijl voor de draairichting op het zaagblad 15
	Raak de zaagtanden niet aan.		Pijl voor de draairichting op de bovenste beschermkap 19
	Gebruik geen beschadigde zaagbladen.		Veiligheidsaanwijzingen
			Aanwijzingen voor het gebruik
	Het CE-teken bevestigt dat het product voldoet aan de betreffende EU-richtlijnen.		

HANDCIRKELZAAG

● Inleiding

Hartelijk gefeliciteerd met de aankoop van uw nieuwe product. U heeft voor een hoogwaardig product gekozen. De gebruiksaanwijzing is een deel van het product. Deze bevat belangrijke aanwijzingen voor veiligheid, gebruik en verwijdering. Maakt U zich voor de ingebruikname van het product met alle bedienings- en veiligheidsvoorschriften vertrouwd. Gebruik het product alleen zoals beschreven en voor de aangegeven toepassingsgebieden. Overhandig alle documenten bij doorgifte van het product aan derden.

● Beoogd gebruik

- Deze handcirkelzaag (in het vervolg “product” of “elektrisch apparaat” genoemd) is gestemd voor het zagen van de volgende materialen:
 - Natuurlijk hout
 - Multiplex
 - Spaanplaten
 - Vergelijkbare lichtgewicht materialen
- Nat zagen en zagen van metaal is verboden.
- Elk ander gebruik van of wijzigingen aan het product gelden als niet volgens de voorschriften en

kunnen leiden tot gevaren, zoals de dood, levensbedreigend letsel en beschadigingen.

- De fabrikant aanvaardt geen aansprakelijkheid voor schade die is ontstaan door onjuist gebruik.
- Het product is uitsluitend bestemd voor huishoudelijk gebruik.
- Het product is niet voor commercieel gebruik, voor industriële doeleinden of voor vergelijkbare toepassingen bestemd.
- Neem alle geldende lokale veiligheidsvoorschriften, normen en verordeningen in acht. Gebruik van elektrische apparaten die veel lawaai produceren, kan conform nationale of lokale voorschriften alleen gedurende bepaalde tijden toegestaan zijn.

● Leveringsomvang

WAARSCHUWING!

- ▶ Zowel het product als het verpakkingsmateriaal zijn geen kinderspeelgoed! Kinderen mogen niet spelen met de plastic zakken, folie en kleine onderdelen! Er bestaat gevaar voor inslikken en verstikking!

Controleer na het uitpakken van het product of de levering volledig is en alle onderdelen in goede staat verkeren.

Verwijder voor het gebruik al het verpakkingsmateriaal.

- 1 Handcirkelzaag
- 1 TCT-zaagblad (12 tanden, voorgemonteerd)
- 1 Inbussleutel (5 mm)
- 1 Schroefsleutel (17 mm)
- 1 Parallele aanslag
- 1 Adapter
- 1 Gebruiksaanwijzing

● Onderdelenbeschrijving

(Afb. A)

- 1 Schakelaarvergrendeling
- 2 Aan/uit-schakelaar
- 3 Hulpgreep
- 4 Zaaghoekschaal
- 5 Vleugelschroef voor zaaghoekvoorkeuze
- 6 Vleugelschroef (parallele aanslag)
- 7 Bodemplaat
- 8 Zaaggeleider (0° en 45°)
- 9 Aansluitsnoer met netstekker
- 10 Inbussleutel
- 11 Inbussleutelhouder
- 12 Vleugelschroef (zaagdiepteschaal)
- 13 Zaagdiepteschaal
- 14 Onderste beschermkap
- 15 Zaagblad
- 16 Buitenflens
- 17 Spanschroef (met onderlegging)
- 18 Hendel (onderste beschermkap)
- 19 Bovenste beschermkap
- 20 Stofaansluiting
- 21 Hoofdhandgreep

(Afb. B)

- 22 Schroefsleutel
- 23 Parallele aanslag
- 24 Adapter

(Afb. C)

- 16a Spindel

16b Binnenflens

(Afb. E)

7a Houderbeugel

● Technische gegevens

Handcirkelzaag	PHKS 750 A1
Modelnummer:	
– met VDE-stekker:	HG11714
– met BS-stekker:	HG11714-BS
Nominale voedingsspanning:	230 V~, 50 Hz
Nominaal vermogen:	750 W
Toerental onbelast n_0 :	5000 min ⁻¹
Max. zaagdiepte:	
– bij 0°:	ongeveer 44 mm
– bij 45°:	ongeveer 31 mm
Draadgrootte:	M6
Beschermingsklasse:	II/□ (dubbele isolatie)

Afmetingen van het zaagblad	
Modelnummer:	
– 12 tanden:	HG11768
Diameter:	Ø 140 mm
Grootte van het boorgat:	Ø 20 mm
Dikte van de tanden:	1,6 mm
Toegestane draaisnelheid:	max. 9500 min ⁻¹

Geluidsemissiewaarden

Gemeten waarde voor geluid bepaald volgens EN 62841. Het met A gewaardeerde geluidsdrukniveau van het elektrische apparaat op locatie van de gebruiker bedraagt meestal:

Geluidsdrukkniveau L_{pA} :	89,1 dB
Onzekerheid K_{pA} :	3 dB
Geluidsvermogensniveau L_{WA} :	97,1 dB
Onzekerheid K_{WA} :	3 dB

WAARSCHUWING!



Draag gehoorbescherming!

Trillingsemisiewaarden

Trillingswaarde ($a_{h,w}$) bij het zagen in hout:

Hoofdhandgreep:	2,774 m/s ²
Onzekerheid K:	1,5 m/s ²
Hulpgreep:	2,815 m/s ²
Onzekerheid K:	1,5 m/s ²

WAARSCHUWING!

- ▶ De trillings- en geluidsemisies kunnen tijdens het feitelijke gebruik van het elektrische apparaat van de aangegeven waarden afwijken afhankelijk van de manier waarop het elektrische apparaat gebruikt wordt, in het bijzonder van welk soort werkstuk bewerkt wordt.
- ▶ Het is noodzakelijk om veiligheidsmaatregelen ter bescherming van de bedienaar vast te leggen, die zijn gebaseerd op de trillingsbelasting tijdens de daadwerkelijke gebruiksomstandigheden (hierbij moet rekening worden gehouden met alle aspecten van de gebruikscyclus, bijvoorbeeld de tijd waarin het elektrische apparaat is uitgeschakeld en de tijd waarin het wel is ingeschakeld maar zonder belasting draait).

TIP

- ▶ De aangegeven totale trillingswaarde en de aangegeven geluidsemisiewaarde zijn met een genormeerde testmethode gemeten en kunnen worden gebruikt om elektrische apparaten met elkaar te vergelijken.
- ▶ De aangegeven totale trillingswaarde en de aangegeven geluidsemisiewaarde kunnen ook voor een voorlopige inschatting van de belasting worden gebruikt.



Veiligheidsaanwijzingen

- **Algemene veiligheidsaanwijzingen voor elektrische apparaten**

WAARSCHUWING!

- ▶ **Lees alle veiligheidsaanwijzingen, tips, afbeeldingen en technische gegevens die met dit elektrische apparaat zijn meegeleverd.** Het zich niet opvolgen van de veiligheidstips en onderstaande aanwijzingen kan elektrische schokken, brand en/of ernstig letsel veroorzaken.

Bewaar alle veiligheidsaanwijzingen en aanwijzingen voor toekomstig gebruik.

Het in de veiligheidsaanwijzingen gebruikte begrip “elektrisch apparaat” heeft betrekking op aan het elektriciteitsnet aangesloten elektrische apparaten (met netsnoer) of op door een accu gevoede elektrische apparaten (zonder netsnoer).

Veiligheid op de werkplek

- a) **Houd de werkplek schoon en goed verlicht.** Slecht georganiseerde en niet verlichte werkplekken kunnen tot ongevallen leiden.
- b) **Werk met het elektrische apparaat niet in een omgeving met explosiegevaar door de aanwezigheid van brandbare vloeistoffen, gassen of stof.** Elektrische apparaten veroorzaken vonken, die het stof of de dampen kunnen doen ontbranden.
- c) **Houd kinderen en andere personen uit de buurt als het elektrische apparaat wordt gebruikt.** Als u wordt afgeleid, kunt u de controle over het elektrische apparaat verliezen.

Elektrische veiligheid

- a) **De netstekker van het elektrische apparaat moet in het stopcontact passen. De stekker mag op geen enkele manier worden veranderd. Gebruik geen verloopstekkers in combinatie met gearde elektrische apparaten.**
Ongewijzigde netstekkers en passende stekkerdozen verminderen het risico op elektrische schokken.
- b) **Voorkom lichamelijk contact met gearde oppervlakken zoals buizen, verwarmingsapparatuur, fornuizen en koelkasten.** Het risico op elektrische schokken is groter als uw lichaam is geaard.
- c) **Houd elektrische apparaten uit de buurt van regen of vocht.** Het binnendringen van water in een elektrisch apparaat verhoogt het risico op elektrische schokken.
- d) **Gebruik het aansluitsnoer niet voor een ander doel, zoals het dragen of opvangen van**

het elektrische apparaat, of om de netstekker uit de stekkerdoos te trekken. Houd het aansluitsnoer uit de buurt van hitte, olie, scherpe voorwerpen of zich bewegende onderdelen.

- Een beschadigd of verward aansluitsnoer verhoogt het risico op elektrische schokken.
- e) **Als u met een elektrische apparaat buiten werkt, gebruik dan alleen verlengsnoeren die ook geschikt zijn voor gebruik buitenshuis.** Gebruik van een voor werk buitenshuis geschikt verlengsnoer vermindert het risico op een elektrische schok.
 - f) **Als het gebruik van het elektrische apparaat in een vochtige omgeving niet kan worden vermeden, gebruik dan een aardlekschakelaar.**
Gebruik van een aardlekschakelaar vermindert het risico op elektrische schokken.

Persoonlijke veiligheid

- a) **Wees altijd attent, let op wat u doet en ga met overleg te werk als u met een elektrisch apparaat werkt.** Gebruik een elektrisch apparaat niet als u moe bent of onder de invloed van drugs, alcohol of medicijnen verkeert. Eén moment van onachtzaamheid bij gebruik van het elektrische apparaat kan ernstig letsel veroorzaken.
- b) **Draag persoonlijke veiligheidsuitrusting en altijd een veiligheidsbril.** Het dragen van een persoonlijke veiligheidsuitrusting zoals een stofmasker, antislip-veiligheidsschoenen, een veiligheidshelm of gehoorbescherming, afhankelijk van het type en het gebruik van het

elektrische apparaat, vermindert de kans op verwondingen.

- c) **Vermijd onbedoeld inschakelen. Zorg ervoor dat het elektrische apparaat is uitgeschakeld voordat u het aansluit op de stroomvoorziening en/of de accu of het optilt of draagt.** Als u bij het dragen van het elektrische apparaat uw vinger op de schakelaar houdt of het elektrische apparaat aansluit op de stroomvoorziening terwijl het al is ingeschakeld, dan kan dit tot ongelukken leiden.
- d) **Verwijder inzetgereedschap of schroefsleutels voordat u het elektrische apparaat inschakelt.** Een werktuig of sleutel die zich in een draaiend onderdeel van een elektrisch apparaat bevindt, kan verwondingen veroorzaken.
- e) **Vermijd een abnormale lichaamshouding. Zorg ervoor dat u stevig staat en dat u altijd uw evenwicht bewaart.** Op die manier kunt u het elektrische apparaat in onverwachte situaties beter onder controle houden.
- f) **Draag geschikte kleding. Draag geen wijde kleding of sieraden. Houd uw haar en kleding uit de buurt van bewegende onderdelen.** Losse kleding, sieraden en lang haar kunnen door bewegende delen worden gegrepen.
- g) **Als er stofafzuig- en stofopvanginstallaties kunnen worden gemonteerd, moeten deze worden aangesloten en op juiste wijze worden gebruikt.** Gebruik van een stofafzuiging kan gevaar door stof verminderen.
- h) **Laat u niet in slaap sussen door een onterecht gevoel van veiligheid en veronachtzaam nooit de veiligheidsregels voor**

elektrische apparaten, ook niet wanneer u vertrouwd bent met het elektrische apparaat doordat u er vaak mee werkt. Achteloos te werk gaan kan binnen een fractie van een seconde leiden tot zware verwondingen.

Gebruik en behandeling van het elektrische apparaat

- a) **Belast het elektrische apparaat niet overmatig. Gebruik voor uw werk het daarvoor bestemde elektrische apparaat.** Met een geschikt elektrisch apparaat werkt u beter en veiliger in het aangegeven vermogensbereik.
- b) **Gebruik een elektrisch apparaat nooit als de aan/uit-schakelaar ervan defect is.** Een elektrisch apparaat dat niet meer kan worden in- of uitgeschakeld, is gevaarlijk en moet worden gerepareerd.
- c) **Trek de netstekker uit het stop-contact en/of verwijder de uitneembare accu, voordat u het apparaat instelt, inzetgereedschap wisselt of het elektrische apparaat opbergt.** Deze voorzorgsmaatregelen voorkomen dat het elektrische apparaat onbedoeld wordt gestart.
- d) **Berg niet-gebruikte elektrische apparaten op buiten het bereik van kinderen. Laat het elektrische apparaat niet gebruiken door personen die hiermee niet vertrouwd zijn of deze aanwijzingen niet hebben gelezen.** Elektrische apparaten zijn gevaarlijk als ze door onervaren personen worden gebruikt.
- e) **Onderhoud elektrische apparaten en inzetgereedschap altijd zorgvuldig. Controleer of bewegende delen correct werken**

en niet klemmen en of er geen onderdelen gebroken of zodanig beschadigd zijn dat ze de werking van het elektrische apparaat nadelig beïnvloeden. Laat beschadigde onderdelen vóór het gebruik van het elektrische apparaat repareren. Veel

ongelukken worden veroorzaakt door slecht onderhouden elektrische apparaten.

- f) **Houd snijwerktuigen scherp en schoon.** Met zorg onderhouden snijwerktuigen lopen minder vaak vast en zijn gemakkelijker te sturen als de snijvlakken scherp zijn.
- g) **Gebruik het elektrische apparaat, accessoires, de inzetgereedschap enz. overeenkomstig deze aanwijzingen.** Houd daarbij rekening met de arbeidsomstandigheden en de werkzaamheden die moeten worden verricht. Gebruik van elektrische apparaten voor andere dan de bestemde doeleinden kan gevaarlijke situaties veroorzaken.
- h) **Zorg ervoor dat de handgrepen en greepvlakken droog, schoon en olie-en vetvrij blijven.** Gladde grepen maken veilige bediening en controle van het elektrische apparaat in onvoorziene omstandigheden onmogelijk.

Service

- a) **Laat uw elektrische apparaat alleen door gekwalificeerde vakmensen en uitsluitend met originele reserveonderdelen repareren.** Daarmee wordt verzekerd dat de veiligheid van het elektrische apparaat behouden blijft.

● Vermindering van trillingen en geluid

Beperk de gebruikstijd, gebruik trillings- en geluidsarme werkwijzen en draag een persoonlijke veiligheidsuitrusting om de effecten van trillingen en geluid te verminderen.

De volgende maatregelen helpen om de risico's van trillingen en geluid te verminderen:

- Gebruik het product alleen zoals beoogd en zoals in deze aanwijzingen is beschreven.
- Zorg ervoor dat het product in onberispelijke staat verkeert en uitstekend is onderhouden.
- Gebruik het juiste inzetgereedschap voor dit product en zorg ervoor dat dit in een goede staat verkeert.
- Houd het product stevig vast aan de handgrepen/greepvlakken.
- Onderhoud het product zoals aangegeven in de gebruiksaanwijzingen en zorg voor voldoende smering (als dat van toepassing is).
- Organiseer uw werkplan zodanig dat het gebruik van producten die hevig trillen, over een langere tijdsduur is verdeeld.

● Wat te doen in noodgevallen

Maak u aan de hand van deze gebruiksaanwijzing vertrouwd met het gebruik van dit product. Prent de veiligheidsaanwijzingen in uw geheugen in en neem ze onvoorwaardelijk in acht. Dit helpt om risico's en gevaar te vermijden.

- Zorg ervoor dat u bij het gebruiken van dit product altijd alert bent zodat u gevaren vroegtijdig herkent en ernaar kunt handelen. Snel ingrijpen kan ernstig letsel en materiële schade voorkomen.

- Schakel het product direct uit als het defect raakt en koppel het los van het elektriciteitsnet. Laat het product daarna door een gekwalificeerde vakman controleren en, indien nodig, repareren voordat u het weer in gebruik neemt.

● Overige risico's

Ook als u het product volgens de voorschriften gebruikt, blijven er mogelijke risico's bestaan op lichamelijk letsel en materiële schade. Als gevolg van de bouwwijze en de uitvoering van dit product kunnen zich onder andere de volgende gevaren voordoen:

- Schade aan de gezondheid door trillingsemissies in die gevallen waarin het product langdurig wordt gebruikt, onjuist wordt gehanteerd en onvoldoende wordt onderhouden.
- Lichamelijk letsel en materiële schade als gevolg van defecte snijwerktuigen of een plotselinge inslag van een verborgen object tijdens het gebruik.
- Gevaar voor letsel en materiële schade veroorzaakt door rondvliegende voorwerpen.

● Veiligheidsaanwijzingen voor cirkelzagen

Zaagproces

- a)  **GEVAAR! Houd uw handen uit de buurt van het zaaggebied en het zaagblad.** Als beide handen de zaag vasthouden, kunnen zij niet worden verwond door het zaagblad.
- b) **Grijp niet onder het werkstuk.** De beschermkap kan u niet beschermen tegen het zaagblad onder het werkstuk.
- c) **Pas de zaagdiepte aan de dikte van het werkstuk aan.** Er moet minder dan een volledige
- d) **Houd het te zagen werkstuk nooit in uw hand of over uw been. Zet het werkstuk op een stabiele houder vast.** Het is belangrijk om het werkstuk stevig op zijn plaats te houden om het risico van lichaamscontact, vastlopen van het zaagblad of verlies van controle te minimaliseren.
- e) **Houd het elektrische apparaat alleen vast aan geïsoleerde greepvlakken als u werkt uitvoert waarbij het inzetgereedschap verborgen elektrische leidingen of het eigen aansluitsnoer kan raken.** Contact met een onder spanning staande draad zet ook de metalen delen van het elektrisch apparaat onder stroom en veroorzaakt een elektrische schok.
- f) **Gebruik altijd een aanslag of een richtliniaal als u in de lengte zaagt.** Dit verbetert de nauwkeurigheid van de zaag en vermindert de kans op vastlopen van het zaagblad.
- g) **Gebruik altijd zaagbladen van de juiste maat en een passend montagegat (bijv. vierkant of rond).** Zaagbladen die niet in de montagegedelen van de zaag passen, draaien scheef en leiden tot verlies van controle.
- h) **Gebruik nooit beschadigde of verkeerde zaagbladringen of -schroeven.** De zaagbladringen en -schroeven zijn speciaal voor uw zaag, voor optimale prestaties en bedrijfszekerheid ontworpen.

● Verdere veiligheidsaanwijzingen voor alle zagen

Terugslag – oorzaken en overeenkomstige veiligheidsaanwijzingen

- Terugslag is de plotselinge reactie als gevolg van een vastlopende, geblokkeerd of verkeerd uitgelijnd zaagblad, waardoor een ongecontroleerde zaag wordt opgetild en uit het werkstuk in de richting van de bediener beweegt;
- Als het zaagblad vastloopt of klem komt te zitten in de zaagspleet, blokkeert het en wordt de zaag door de kracht van de motor teruggeslagen in de richting van de bediener;
- Als het zaagblad in de zaagsnede verdraaid is of verkeerd is uitgelijnd, kunnen de tanden van de achterste zaagbladrand vast komen te zitten in het oppervlak van het hout, waardoor het zaagblad uit de zaagspleet beweegt en de zaag terugspringt in de richting van de bediener.

Een terugslag is het gevolg van onjuist gebruik van de zaag. Dit kan door worden voorkomen door geschikte voorzorgsmaatregelen te nemen, zoals hieronder wordt beschreven.

- Houd de zaag vast en breng uw armen in een positie waarin u de terugslagkrachten kunt opvangen. Blijf altijd aan de zijkant van het zaagblad, plaats het zaagblad nooit in lijn met uw lichaam.** Bij een terugslag kan de cirkelzaag achteruit springen, maar de bediener kan de terugslagkrachten beheersen door passende voorzorgsmaatregelen te nemen.
- Als het zaagblad vastloopt of u het werk onderbreekt, schakelt u de zaag uit en houdt u de zaag stil**

in het materiaal tot het zaagblad tot stilstand is gekomen. **Probeer nooit de zaag van het werkstuk te verwijderen of naar achteren te trekken terwijl het zaagblad in beweging is, anders kan terugslag optreden.** Bepaal wat de oorzaak is van het vastlopen van het zaagblad en probeer het te verhelpen.

- Als u een zaag die vastzit in het werkstuk opnieuw wilt starten, centreert u het zaagblad in de zaagspleet en controleert u of de zaagtanden niet in het werkstuk blijven steken.** Als het zaagblad vastzit, kan het uit het werkstuk bewegen of een terugslag veroorzaken wanneer de zaag opnieuw wordt gestart.
- Ondersteun grote platen om het risico van terugslag door een vastgelopen zaagblad te verminderen.** Grote platen kunnen onder hun eigen gewicht doorbuigen. Platen moeten aan beide zijden worden ondersteund, en wel dichtbij de zaagsnede en aan de rand.
- Gebruik geen stompe of beschadigde zaagbladen.** Zaagbladen met stompe of verkeerd uitgelijnde tanden veroorzaken verhoogde wrijving, vastlopen van het zaagblad en terugslag als de zaagspleet te smal is.
- Draai de instellingen van de zaagdiepte en de zaaghoek vast voordat u gaat zagen.** Als de instellingen tijdens het zagen veranderen, kan het zaagblad vastlopen en kan er terugslag optreden.
- Wees bijzonder voorzichtig bij het zagen in bestaande wanden of andere plaatsen die niet zichtbaar zijn.** Een invallend zaagblad kan bij

het zagen in verborgen voorwerpen vastlopen en terugslag veroorzaken.

● **Functie van de onderste beschermkap**

- a) **Controleer voor elk gebruik of de onderste beschermkap goed sluit. Gebruik de zaag niet als de onderste beschermkap niet vrij kan bewegen en niet onmiddellijk sluit. Klem of bind de onderste beschermkap nooit vast in de geopende stand.** Als de zaag per ongeluk op de grond valt, kan de onderste beschermkap verbuigen. Open de beschermkap met de terugtrekhandel en controleer of deze zich vrij beweegt en bij alle zaaghoeken en -dieptes vrij beweegt en niet in aanraking komt met het zaagblad of andere onderdelen.
- b) **Controleer de conditie en de werking van de veer voor de onderste beschermkap. Laat de zaag voor gebruik repareren als de onderste beschermkap en de veer niet goed werken.** Beschadigde onderdelen, kleverige afzettingen of opeenhoping van zaagsel zorgen ervoor dat de onderste beschermkap vertraagd werkt.
- c) **Open de onderste beschermkap alleen met de hand voor speciale zaagsneden, zoals "DIP en hoeksneden". Open de onderste beschermkap met de terugtrekhandel en laat deze los zodra het zaagblad in het werkstuk zit.** Bij alle andere zaagwerkzaamheden moet de onderste beschermkap automatisch werken.
- d) **Plaats de zaag niet op de werkbank of de vloer zonder dat de onderste beschermkap**

het zaagblad bedekt. Een onbeschermd nalopend zaagblad dat nog draait, beweegt de zaag tegen de zaagrichting in en zaagt wat in de weg zit. Let op de nalooptijd van de zaag.

● **Aanvullende veiligheidsaanwijzingen**

- a) **Zorg ervoor dat de uitgeworpen spaanders niet in contact komen met uw handen.** U kunt gewond raken of zich snijden door spaanders met een hoge snelheid.
- b) **Gebruik de zaag niet boven hoofdhoogte.** Anders hebt u onvoldoende controle over het elektrisch apparaat.
- c) **Gebruik geen slijpschijven met dit gereedschap.** Deze kunnen gemakkelijk breken en letsel veroorzaken.
- d) **Gebruik geschikte detectoren om vast te stellen of elektriciteitsleidingen verborgen zijn in het werkgebied, of neem contact op met uw plaatselijke energiebedrijf voor hulp.** Contact met elektrische leidingen kan brand en elektrische schokken veroorzaken. Beschadiging van een gasleiding kan een explosie veroorzaken. Zagen in een waterleiding kan leiden tot materiële schade of elektrische schokken.
- e) **Het elektrisch apparaat mag niet worden gewijzigd en gebruikt als stationair gereedschap.** Het is niet geschikt voor gebruik als tafelzaag.
- f) **Zet het werkstuk vast.** Een met een spaninrichting of in een bankschroef vastgezet werkstuk zit veiliger vast dan een werkstuk dat u met uw hand vasthoudt.

- g) **Gebruik geen HSS-zaagbladen (High Speed Steel).** Dergelijke zaagbladen kunnen gemakkelijk breken en in het hout klemmen tijdens het zagen.
- h) **Zaag geen ijzerhoudende metalen.** Hete spanen kunnen de plastic onderdelen van het gereedschap in brand steken. Metaaldeeltjes dringen in de motor en het elektrische circuit en veroorzaken een elektrische schok.

● Veiligheidsaanwijzingen voor het zaagblad

- Gebruik geen slijpschijven.
- Gebruik alleen zaagbladen met een diameter die overeenkomt met de inscripties op de zaag.
- Bij het werken met hout of materialen die stof produceren dat schadelijk is voor de gezondheid, moet het apparaat worden aangesloten op een geschikt, getest afzuigapparaat.
- Draag een stofmasker bij het zagen van hout.
- Gebruik alleen de aanbevolen zaagbladen.
- Draag altijd gehoorbescherming.
- Vermijd oververhitting van de zaagtandpunten.
- Vermijd bij het zagen van plastic het smelten van het plastic.
- Gebruik het juiste zaagblad voor het te zagen materiaal.
- Gebruik alleen door de fabrikant gespecificeerde zaagbladen die, als ze bedoeld zijn voor het zagen van hout of soortgelijke materialen, voldoen aan EN 847-1.
- Gereedschap mag alleen worden gebruikt door getrainde en ervaren mensen die het gebruik van gereedschap onder de knie hebben.
- Cirkelzaagbladen met gescheurde behuizingen moeten buiten bedrijf

worden gesteld (reparaties zijn niet toegestaan).

- De op het gereedschap aangegeven maximale snelheid mag niet worden overschreden. Voor zover gespecificeerd, moet het snelheidsbereik worden aangehouden.

⚠ WAARSCHUWING!



Draag veiligheidshandschoenen!



Draag ademhalingsbescherming!



Draag een veiligheidsbril!



Draag gehoorbescherming!

● Voor het eerste gebruik

● Product uitpakken

1. Haal het product uit zijn verpakking en verwijder al het verpakkingsmateriaal en beschermfolie.
2. Controleer of alle onderdelen aanwezig zijn en of de beschrijving van het meegeleverde volledig is (zie "Leveringsomvang").
3. Controleer of het product en alle onderdelen in goede staat zijn. Mocht u een beschadiging of een defect vaststellen, gebruik het product dan niet, maar ga te werk zoals beschreven in het hoofdstuk "Garantie".

● Accessoires

- Om dit product veilig en zoals voorgeschreven te gebruiken, zijn de volgende accessoires, d.w.z. gereedschappen en zaagbladen, vereist.

- Accessoires en zaagbladen zijn verkrijgbaar bij de erkende dealer. Neem bij aankoop altijd de technische eisen van dit product in acht (zie “Technische gegevens”).
- Als u niet zeker bent, vraag dan een gekwalificeerde vakman en laat u informeren door uw handelaar.

● **Vorbereitung**

● **Werking van de onderste beschermkap controleren**

⚠ WAARSCHUWING! Risico op letsel!



Trek de netstekker [9] altijd uit het stopcontact voordat u het product schoonmaakt.

TIP

- ▶ De onderste beschermkap [14] mag niet worden geblokkeerd en moet in staat zijn terug te draaien naar de oorspronkelijke positie.
 - ▶ Als de onderste beschermkap [14] niet goed werkt: Gebruik het product niet en neem contact op met het servicecentrum voor inspectie en reparatie.
1. Vóór de ingebruikname van het product: Controleer of de onderste beschermkap [14] vrij kan bewegen.
 2. De onderste beschermkap [14] openen: Trek de hendel [19] naar boven.

● **Zaagblad plaatsen/ vervangen**

⚠ VOORZICHTIG! Risico op letsel!



Zaagbladen kunnen scherp zijn en warm worden tijdens het gebruik. Draag altijd veiligheidshandschoenen bij de omgang met zaagbladen [15].

(Afb. C)

- Plaats het product op de rand van een tafel zodat het zaagblad [15] vrij toegankelijk is.

Zaagblad verwijderen

1. Draai de buitenflens [16] met de schroefsleutel [22] vast.
2. Maak de spanschroef [17] los met de inbussleutel [10] en draai deze in de draairichting **b**.
3. Verwijder de spanschroef [17] en de buitenflens [16] van de spindel [16a].
4. Controleer of het zaagblad [15] met de spindel [16a] vrij kan bewegen.
5. Draai de onderste beschermkap [14] totdat deze volledig in de bovenste beschermkap [19] is teruggetrokken.
6. Maak het zaagblad [15] vrij: Houd de onderste beschermkap [14] vast met de hendel [18].
7. Verwijder het zaagblad [15] van de binnenflens [16b].
8. Zet de onderste beschermkap [14] in de oorspronkelijke positie.

Zaagblad inzetten

⚠ VOORZICHTIG! Risico op letsel!

- ▶ op het zaagblad [15] moet op één lijn liggen met op de bovenste beschermkap [19].

TIP

- ▶ Het is niet nodig de spanschroef [17] handvast aan te draaien. Door de draaiende beweging van het zaagblad [15] trekt het zaagblad zich tijdens het gebruik vast.
- ▶ Bewaar de inbussleutel [10] altijd in de inbussleutelhouder [11] wanneer deze niet wordt gebruikt.

TIP

- ▶ Bij het plaatsen van de buitenflens **16** op het zaagblad **15**: De bolle kant van de flens moet in aanraking komen met het zaagblad.

1. Draai de onderste beschermkap **14** totdat deze volledig in de bovenste beschermkap **19** is teruggetrokken.
2. Draai de onderste beschermkap **14** in de werkstand. Plaats het zaagblad **15** op de binnenflens **16b**.
3. Controleer of het boorgat van het zaagblad **15** zich op de spindel **16a** bevindt, zodat het midden is uitgelijnd.
4. Zet de onderste beschermkap **14** in de oorspronkelijke positie.
5. Plaats de buitenflens **16** op het zaagblad **15** zodat deze het boorgat bedekt.
6. Schroef de schroefdraden van de spanschroef **17** met meerdere malen draaien met de hand in de spindel **16a**.
7. Voorkom draaien van de buitenflens **16**: Gebruik de schroefsleutel **22**.
8. Draai de spanschroef **17** vast: Draai de inbussleutel **10** in de draairichting **a** tot de spanschroef stevig vastzit.

● Aansluiten op stofafzuiging

(Afb. D)

TIP

- ▶ De adapter **24** kan worden gebruikt voor de meeste gangbare stofafzuigsystemen of -apparaten (bijv. stofzuigerslang).

De adapter installeren

1. Draai de adapter **24** met een draaibeweging uit de stofaansluiting **20**.
2. Verbind de adapter **24** met het stofafzuigstelsel.

De adapter verwijderen

1. Draai de adapter **24** meerdere malen met wijzers van de klok mee en andersom.
2. Trek de adapter **24** van de stofaansluiting **20** af.

● Montage parallelle aanslag

(Afb. E)

TIP

- ▶ De zaagsneebreedte wordt weergegeven op de schaal van de parallelle aanslag **23**.
- ▶ Meting van de zaagsneebreedte wanneer het product is ingesteld op een zaaghoek van 0° of 45°: De zaaggeleider **8** geeft het referentiepunt aan.
- ▶ De afstandsschaal op de parallelle aanslag **23** geeft een geschikte waarde aan.

1. Stel een zaaghoek van 0° in (zie "Zaaghoek instellen").
2. Draai de vleugelschroef **6** los.
3. Schroef de parallelle aanslag **23** in de houder op de bodemplaaf **7**.
4. Stel de afstand van de parallelle aanslag **23** in op de gewenste zaagsneebreedte.
5. Parallelle aanslag **23** vastzetten: Draai de vleugelschroef **6** vast.
6. Als u een zaaghoek van 45° instelt, komt de werkelijke breedte van de zaagsnede overeen met de aflezing van de afstandsschaal bij de parallelle aanslag **23** plus 13 mm (afstand tussen de markeringen voor 45° en 0° op de zaaggeleider **8**).

● Zaaghoek instellen

(Afb. F)

1. Draai de vleugelschroef voor de zaaghoekvoorkeuze **5** van de zaaghoekschaal **4** los.
2. Houd de bodemplaat **7** met één hand vast.
3. Gewenste zaaghoek instellen: Houd de hoofdhandgreep **21** met de andere hand vast. Controleer de hoek op de zaaghoekschaal **4**.
4. Draai de vleugelschroeven voor de zaaghoekvoorkeuze **5** vast.

● De zaagdiepte instellen

(Afb. G)

1. Zaagdiepteschaal **13** ontgrendelen: Draai de vleugelschroef **12** tegen de wijzers van de klok in.
2. Houd de bodemplaat **7** met één hand vast.
3. Gewenste zaagdiepte instellen: Houd de hoofdhandgreep **21** met de andere hand vast. Controleer de zaagdiepte met de zaagdiepteschaal **13**.
4. Zaagdiepteschaal **13** ontgrendelen: Draai de vleugelschroef **12** met de wijzers van de klok mee.

● In/uit-schakelen

(Afb. H)

Inschakelen

1. Steek de netstekker **9** in een daarvoor geschikt stopcontact.
2. Druk aan beide kanten op de schakelaarvergrendeling **1** en houd deze ingedrukt.
3. Houd de aan/uit-schakelaar **2** ingedrukt. Het product gaat werken.
4. Laat de schakelvergrendeling **1** los.

Uitschakelen

1. Laat de aan/uit-schakelaar **2** los.
2. Trek de netstekker **9** uit de contactdoos.

● Tips voor het werken met het product

TIP

- ▶ Houd het product altijd met beide handen vast: Houd de hoofdhandgreep **21** met uw ene hand vast en de extra hulpgreep **3** met uw andere hand.
- ▶ Breng het zaagblad **15** op volle snelheid: Laat het product aanlopen, voordat u het werkstuk bewerkt.
- ▶ Zaag vooruit met een geschikte en matige druk.
- ▶ Als u het product zijwaarts beweegt tijdens het zagen, kan het zaagblad **15** vastlopen, waardoor de zaagtanden en het zaagblad oververhit raken. Dit kan een terugslag veroorzaken.

● Schoonmaken en onderhoud

⚠ WAARSCHUWING!



Schakel het product altijd uit, trek de netstekker **9** uit het stopcontact en laat het product afkoelen voordat u inspectie-, onderhouds- of schoonmaakwerk gaat verrichten!

● Schoonmaken

TIP

- ▶ Gebruik geen chemische, alkalische, schurende of andere agressieve reinigings- en desinfectiemiddelen om het product schoon te maken omdat deze de oppervlakken kunnen beschadigen.
- ▶ Let erop dat er geen vloeistof in het binnenste van het product terecht komt.

- Regelmatig deugdelijk schoonmaken helpt om veilig gebruik van het product te verzekeren en de levensduur ervan te verlengen.
- Houd het product altijd schoon, droog en vrij van olie of smeervet. Verwijder stof telkens na gebruik en voordat u het apparaat opbergt.
- Maak het product met een droge doek schoon. Gebruik een zachte borstel voor moeilijk toegankelijke plaatsen.

● Onderhoud

- Het product is onderhoudsvrij.
- Controleer het product en de hulpstukken (bijv. zaagbladen) vóór en na ieder gebruik op slijtage en beschadigingen. Vervang deze indien nodig door nieuwe, zoals in deze gebruiksaanwijzing is beschreven. Neem daarbij de technische voorschriften in acht (zie “Technische gegevens”).
- Controleer afdekkingen en veiligheidsvoorzieningen op beschadigingen en juiste bevestiging. Vervang deze eventueel.
- Vervang een bot, verbogen of anderszins beschadigd zaagblad.

Reserveonderdelen/accessoires

- Klanten kunnen compatibele reserveonderdelen en accessoires via www.optimex-shop.com aanschaffen.
- Bestellingen kunnen alleen online worden opgegeven en verwerkt.
- Houd het bestelnummer voor uw bestelling bij de hand.
- Neem voor meer informatie contact op met de Lidl-Service-Hotline (zie “Service”).

Onderdeel	Bestelnummer
10 Inbussleutel	99952558403
15 Zaagblad	99952558401
23 Parallele aanslag	99952558402
24 Adapter	99952558404

● Reparatie

- Als het aansluitsnoer 9 van dit product beschadigd wordt, moet dit, om gevaar te vermijden, door de fabrikant, zijn klantendienst of een vergelijkbaar gekwalificeerd persoon vervangen worden.
- Er bevinden zich in het product geen onderdelen die door de gebruiker kunnen worden gerepareerd. Neem contact op met een gekwalificeerde vakkracht om het product te controleren en te repareren.

● Opbergen

- Voor de opslag: Reinig het product (zie “Schoonmaken”).
- Sla het product en de accessoires hiervan op een donkere, droge, vorstvrije en goed geventileerde plaats op.
- Berg het product altijd op een voor kinderen onbereikbare plek op.
- Bewaar het product in de originele verpakking.

● Transport

- Transporteer het product in de originele verpakking.
- Bescherm het product tegen stoten en sterke trillingen, die vooral optreden bij transport in voertuigen.
- Zeker het product tegen verschuiven en kantelen.

● Afvoer

De verpakking bestaat uit milieuvriendelijke grondstoffen die u via de plaatselijke recyclingcontainers kunt afvoeren.



Neem de aanduiding van de verpakkingsmaterialen voor de afvalscheiding in acht. Deze zijn gemarkeerd met de afkortingen (a) en een cijfers (b) met de volgende betekenis: 1–7: kunststoffen/20–22: papier en vezelplaten/80–98: composietmaterialen.

Product:

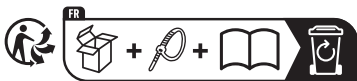

Points de collecte sur www.quefairedemesdechets.fr
Privilégiez la réparation ou le don de votre appareil !

Het product, waaronder het toebehoren, en de verpakkingsmaterialen kunnen worden gerecycled en zijn onderhevig aan een uitgebreide verantwoordelijkheid van de fabrikant.

Gooi ze apart weg, overeenkomstig de aangegeven Info-tri (informatie over afvalscheiding), voor een beter afvalbeheer.

Het Triman-logo geldt alleen voor Frankrijk.



Informatie over de mogelijkheden om het uitgediende product na gebruik te verwijderen, verstrekt uw gemeentelijke overheid.



Gooi het afgedankte product omwille van het milieu niet weg via het huisvuil, maar geef het af bij het daarvoor bestemde depot of het gemeentelijke milieupark. Over afgifteplaatsen en hun openingstijden kunt u zich bij uw aangewezen instantie informeren.

● Garantie

Het product werd volgens strenge kwaliteitsrichtlijnen gemaakt en voor de uitlevering zorgvuldig gecontroleerd. In geval van materiaal- of fabricagefouten hebt u tegenover de verkoper van het product wettelijke rechten. Uw wettelijke rechten worden op geen enkele manier door onze hieronder vermelde garantie beperkt.

De garantie voor dit product bedraagt 3 jaar vanaf aankoopdatum. De garantieperiode gaat in op de datum van aankoop. Bewaar het originele bewijs van aankoop op een veilige plek aangezien dit document nodig is als bewijs.

Alle beschadigingen of gebreken die reeds op het moment van aankoop aanwezig zijn, moeten meteen na het uitpakken van het product worden gemeld.

Mocht het product binnen 3 jaar na aankoopdatum een materiaal- of fabricagefout vertonen, zullen wij het – naar onze keuze – gratis voor u repareren of vervangen. De garantieperiode wordt door een plaatsgevonden garantieverlening niet

verlengd. Dit geldt ook voor vervangen en gerepareerde onderdelen.

Deze garantie vervalt als het product werd beschadigd of onjuist is gebruikt of onderhouden.

● Afwikkeling in geval van garantie

Volg de volgende aanwijzingen op voor een snelle behandeling van uw probleem:

Houd bij alle vragen alstublieft de kassabon en het artikelnummer (IAN 525584_2507) als bewijs van aankoop bij de hand.

Het artikelnummer kunt u vinden op het typeplaatje van het product, een gravure op het product, het titelblad van uw gebruiksaanwijzing (linksonder) of de sticker op de achter- of onderkant van het product.

Neem bij problemen of overige gebreken met het product eerst contact op met de hieronder vermelde service-afdeling, telefonisch of per e-mail.

Een als defect aangemerkt product kunt u dan samen met het aankoopbewijs (kassabon) en een uitleg over het probleem of gebrek en wanneer het zich heeft voorgedaan gratis naar het aan u meegeedeelde service-adres opsturen.

Op parkside-diy.com kunt u deze en vele andere handleidingen inzien en downloaden. Met deze QR-code komt u direct op parkside-diy.com. Selecteer daar uw land en zoek via de zoekfunctie naar de gebruiksaanwijzingen. Door het invoeren van het artikelnummer (IAN) 525584_2507 komt u bij de gebruiksaanwijzingen voor uw artikel.

● Service

(NL) Service Nederland

Tel.: 08000229556

Contactformulier op
parkside-diy.com
IAN 525584_2507

(BE) Service België

Tel.: 080012614

Contactformulier op
parkside-diy.com
IAN 525584_2507



● EU-conformiteitsverklaring

NL

EU-CONFORMITEITSVERKLARING (nr. 525584_2507)

IAN: 525584_2507
Productidentificatie: "PARKSIDE" Handcirkelzaag
Modelnummer: HG11714

Het hierboven beschreven voorwerp is in overeenstemming de desbetreffende harmonisatiewetgeving van de Unie:

Richtlijn 2006/42/EG
Richtlijn 2014/30/EU
Richtlijn 2011/65/EU met alle bijbehorende wijzigingen

Vermelding van de toegepaste relevante geharmoniseerde normen of van de overige technische specificaties waarop de conformiteitsverklaring betrekking heeft:

Nr. / Onderdelen
Richtlijn 2006/42/EG
EN 62841-1:2015/A11:2022
EN 62841-2-5:2014
Richtlijn 2014/30/EU
EN IEC 55014-1:2021
EN IEC 55014-2:2021
EN IEC 61000-3-2:2019/A1:2021
EN 61000-3-3:2013/A2:2021

Het hierboven beschreven voorwerp van de verklaring is in overeenstemming met Richtlijn 2011/65/EU van het Europees Parlement en de Raad van 8 juni 2011 betreffende beperking van het gebruik van bepaalde gevaarlijke stoffen in elektrische en elektronische apparatuur:

Nr. / Onderdelen
Richtlijn 2011/65/EU
EN IEC 63000:2018

Houder van de technische documentatie: OWIM GmbH & Co.KG

Ondertekend voor en namens:

OWIM GmbH & Co. KG, Stiftsbergstraße 1, 74167 Neckarsulm, Duitsland

Deze verklaring van overeenstemming wordt onder de uitsluitende verantwoordelijkheid van de fabrikant verstrekt.

Vertaling van de originele verklaring van overeenkomst

Neckarsulm

Plaats

24.11.2025

Datum





















ppa. Jens Buchheim
Procuratiehouder









ppa. Dr. Thorsten Maier
Procuratiehouder



Wykaz użytych piktogramów i symboli	Strona	84
Wstęp	Strona	85
Użytkowanie zgodne z przeznaczeniem	Strona	85
Zakres dostawy	Strona	86
Opis części	Strona	86
Dane techniczne	Strona	86
Instrukcje bezpieczeństwa	Strona	87
Ogólne instrukcje bezpieczeństwa dla uchwytów elektronarzędzi.	Strona	87
Redukcja wibracji i hałasu	Strona	90
Zachowanie w sytuacjach awaryjnych	Strona	90
Inne zagrożenia	Strona	91
Instrukcje bezpieczeństwa dotyczące pił tarczowych	Strona	91
Dalsze instrukcje bezpieczeństwa dotyczące wszystkich pił	Strona	92
Funkcja dolnej osłony ochronnej	Strona	93
Dodatkowe instrukcje bezpieczeństwa	Strona	93
Instrukcje bezpieczeństwa dotyczące pił tarczowych	Strona	94
Przed pierwszym użyciem	Strona	94
Rozpakowanie produktu	Strona	94
Akcesoria	Strona	95
Przygotowanie	Strona	95
Sprawdzanie działania dolnej osłony ochronnej	Strona	95
Zakładanie lub wymiana piły tarczowej	Strona	95
Połączenie z odsysaczem pyłu	Strona	96
Zakładanie prowadnicy równoległej	Strona	96
Ustawianie kąta cięcia	Strona	97
Ustawianie głębokości cięcia	Strona	97
Włączanie i wyłączanie	Strona	97
Instrukcje robocze	Strona	97
Czyszczenie i konserwacja	Strona	98
Czyszczenie	Strona	98
Konserwacja	Strona	98
Naprawy	Strona	98
Przechowywanie	Strona	98
Transport	Strona	99
Utylizacja	Strona	99
Gwarancja	Strona	100
Sposób postępowania w przypadku naprawy gwarancyjnej	Strona	100
Serwis	Strona	101
Deklaracja zgodności UE	Strona	102

Wykaz użytych piktoqramów i symboli

	<p>Ten symbol oznacza, że podczas używania produktu należy przestrzegać instrukcji obsługi.</p>		<p>Średnica</p>
			<p>Zęby piły tarczowej wykonano z węgla wolframu</p>
	<p>NIEBEZPIECZEŃSTWO! – Wskazuje niebezpieczeństwo o wysokim stopniu ryzyka, które, jeśli się go nie uniknie, spowoduje śmierć lub poważne obrażenia (np. uduszenie)</p>		<p>Zablokowano</p>
	<p>OSTRZEŻENIE! – Wskazuje niebezpieczeństwo o średnim stopniu ryzyka, które, jeśli się go nie uniknie, może spowodować śmierć lub poważne obrażenia (np. ryzyko porażenia prądem)</p>		<p>Odblokowano</p>
	<p>OSTROŻNIE! – Wskazuje niebezpieczeństwo o niskim stopniu ryzyka, które, jeśli się go nie uniknie, może spowodować niewielkie lub umiarkowane obrażenia (np. ryzyko poparzenia)</p>		<p>Przed przystąpieniem do regulacji, konserwacji lub czyszczenia oraz gdy produkt nie jest używany należy wyłączać produkt i wyjmować wtyczkę sieciową  z gniazdka.</p>
	<p>UWAGA! – Ostrzega przed możliwymi szkodami materialnymi (np. ryzyko zwarcia)</p>		<p>Prąd przemienny lub napięcie przemiennie</p>
	<p>Niebezpieczeństwo – ryzyko porażenia prądem!</p>		<p>Symbol dla produktu z klasą ochrony II</p>
	<p>Nosić ochronę słuchu!</p>		<p>Średnica piły tarczowej</p>
	<p>Nosić ochronę dróg oddechowych!</p>		<p>Maksymalna głębokość cięcia 44 mm przy kącie cięcia 0°</p>
	<p>Należy nosić okulary ochronne!</p>		<p>Nadaje się do cięcia drewna</p>

	Nosić rękawice ochronne!		Strzałka kierunku obrotu na pile tarczowej [15]
	Nie dotykać zębów piły.		Strzałka kierunku obrotu na ostonie ochronnej [19]
	Nie wolno używać żadnych uszkodzonych pił.		Instrukcje bezpieczeństwa
			Instrukcje użytkowania
	Znak CE potwierdza zgodność z dyrektywami UE mającymi zastosowanie do produktu.		

PIŁA TARCZOWA RĘCZNA

● **Wstęp**

Gratulujemy Państwu zakupu nowego produktu. Tym samym zdecydowali się Państwo na zakup produktu wysokiej jakości. Instrukcja obsługi jest częścią tego produktu. Zawiera ona ważne wskazówki dotyczące bezpieczeństwa, użytkowania i utylizacji. Przed pierwszym użyciem produktu należy zapoznać się ze wszystkimi wskazówkami dotyczącymi obsługi i bezpieczeństwa. Używać produktu wyłącznie zgodnie z jego poniżej opisanym przeznaczeniem. W przypadku przekazania produktu innej osobie należy dołączyć do niego całą jego dokumentację.

● **Użytkowanie zgodne z przeznaczeniem**

- Ta piła tarczowa ręczna (zwana dalej „produktem” lub „elektronarzędziem”) nadaje się do dłutowania w następujących materiałach:
 - Drewna naturalnego
 - Sklejka
 - Płyta wiórowa
 - Podobnych lekkich materiałów

- Cięcie na mokro i cięcie metalu jest zabronione.
- Wszelkie inne zastosowania lub modyfikacje produktu są uważane za niewłaściwe i mogą prowadzić do niebezpieczeństw, takich jak śmierć, obrażenia i uszkodzenia.
- Producent nie ponosi odpowiedzialności za szkody spowodowane niewłaściwym użytkowaniem.
- Produkt przeznaczony jest wyłącznie do użytku domowego.
- Produkt nie jest przeznaczony do użytku komercyjnego, przemysłowego ani podobnych celów.
- Należy przestrzegać wszystkich obowiązujących lokalnych przepisów, norm i rozporządzeń dotyczących bezpieczeństwa. Używanie hałaśliwych elektronarzędzi może być ograniczone przepisami krajowymi lub lokalnymi do stosowania tylko w określonym czasie.

● Zakres dostawy

⚠ OSTRZEŻENIE!

- Produkt i materiały opakowaniowe nie są zabawkami dla dzieci! Dzieci nie mogą bawić się plastikowymi torbami, foliami i drobnymi częściami! Istnieje niebezpieczeństwo poknięcia i uduszenia się!

Po rozpakowaniu produktu należy sprawdzić, czy dostawa jest kompletna i czy wszystkie części są w dobrym stanie. Przed użyciem należy usunąć wszystkie materiały opakowaniowe.

- 1 Piła tarczowa ręczna
- 1 Piła tarczowa TCT (12 zębów, zamontowana)
- 1 Klucz imbusowy (5 mm)
- 1 Klucz (17 mm)
- 1 Prowadnica równoległa
- 1 Przejściówka
- 1 Instrukcja obsługi

● Opis części

(Rys. A)

- 1 Blokada spustu
- 2 Przełącznik zasilania
- 3 Uchwyt pomocniczy
- 4 Skala kąta cięcia
- 5 Śruba motylkowa wstępnego wyboru kąta cięcia
- 6 Śruba motylkowa (prowadnicy równoległej)
- 7 Płyta podstawy
- 8 Prowadnica cięcia (0° i 45°)
- 9 Kabel zasilania z wtyczką sieciową
- 10 Klucz imbusowy
- 11 Schowek na klucz imbusowy
- 12 Śruba motylkowa (skali głębokości cięcia)
- 13 Skala głębokości cięcia
- 14 Dolna osłona ochronna
- 15 Piła tarczowa
- 16 Kołnierz zewnętrzny

- 17 Śruba zaciskowa (z podkładką)
- 18 Dźwignia (dolnej osłony ochronnej)
- 19 Górna osłona ochronna
- 20 Wylot pyłu
- 21 Uchwyt główny

(Rys. B)

- 22 Klucz
- 23 Prowadnica równoległa
- 24 Przejściówka

(Rys. C)

- 16a Wrzeczono
- 16b Kołnierz wewnętrzny

(Rys. E)

- 7a Wspornik mocujący

● Dane techniczne

Piła tarczowa ręczna	PHKS 750 A1
Numer modelu:	
– z wtyczką VDE:	HG11714
– z wtyczką BS:	HG11714-BS
Nominalne napięcie wejściowe:	230 V~, 50 Hz
Moc znamionowa:	750 W
Prędkość biegu jałowego n_0 :	5000 min ⁻¹
Maks. grubość cięcia:	
– kąt 0°:	ok. 44 mm
– dla 45°:	ok. 31 mm
Rozmiar gwintu:	M6
Klasa ochronności:	II/□ (podwójna izolacja)

Wymiary piły tarczowej

Numer modelu:	
– 12 zębów:	HG11768

Średnica:	Ø 140 mm
Wielkość otworu:	Ø 20 mm
Grubość zębów:	1,6 mm
Dopuszczalna prędkość obrotowa:	maks. 9500 min ⁻¹

Wartości emisji hałasu

Zmierzona wartość hałasu określona zgodnie z normą EN 62841. Ważony poziom hałasu A elektronarzędzia w miejscu użytkowania wynosi zazwyczaj:

Poziom ciśnienia akustycznego L _{pA} :	89,1 dB
Niepełność K _{pA} :	3 dB
Poziom mocy akustycznej L _{WA} :	97,1 dB
Niepełność K _{WA} :	3 dB

OSTRZEŻENIE!



Należy nosić ochronę słuchu!

Wartości emisji drgań

Wartości vibracji (a_{h,w}) przy cięciu drewna:

Uchwyt główny:	2,774 m/s ²
Niepełność K:	1,5 m/s ²
Uchwyt pomocniczy:	2,815 m/s ²
Niepełność K:	1,5 m/s ²

OSTRZEŻENIE!

- ▶ Emisje drgań i hałasu podczas rzeczywistego użytkowania elektronarzędzia mogą odbiegać od podanych wartości, zależnie od sposobu używania elektronarzędzia, a w szczególności od rodzaju obrabianego przedmiotu.

OSTRZEŻENIE!

- ▶ W celu ochrony operatora niezbędne jest ustanowienie środków bezpieczeństwa w oparciu o oszacowanie narażenia na wibracje w rzeczywistych warunkach użytkowania (należy wziąć pod uwagę wszystkie części cyklu pracy, na przykład czasy wyłączenia elektronarzędzia i czas, gdy jest włączony, ale działa bez obciążenia).

RADA

- ▶ Deklarowana całkowita wartość drgań i deklarowana wartość emisji hałasu zostały zmierzone zgodnie ze znormalizowaną procedurą testową i mogą być wykorzystane do porównania jednego elektronarzędzia z innym.
- ▶ Określona całkowita wartość drgań i podana wartość emisji hałasu mogą być również wykorzystane do wstępnej oceny obciążenia.



Instrukcje bezpieczeństwa

- **Ogólne instrukcje bezpieczeństwa dla uchwytów elektronarzędzi**

OSTRZEŻENIE!

- ▶ **Przeczytać wszystkie instrukcje bezpieczeństwa, instrukcje użytkowania, ilustracje i dane techniczne dostarczone z tym elektronarzędziem.** Nieprzestrzeganie poniższych instrukcji może spowodować porażenie prądem, pożar i/lub poważne obrażenia.

Zachować wszystkie instrukcje bezpieczeństwa oraz instrukcje użytkowania do przyszłego użycia.

Użyty w instrukcji bezpieczeństwa termin „elektronarzędzie” odnosi się do elektronarzędzi zasilanych z sieci (z przewodem zasilającym) i elektronarzędzi zasilanych z akumulatora (bez przewodu zasilającego).

Bezpieczeństwo pracy

- a) **Miejsce pracy powinno być czyste i dobrze oświetlone.**
Nieuporządkowane lub nieoświetlone obszary robocze mogą prowadzić do wypadków.
- b) **Nie należy pracować z elektronarzędziem w środowisku potencjalnie wybuchowym, w którym znajdują się łatwopalne ciecze, gazy lub pyły.**
Elektronarzędzia generują iskry, które mogą zapalić pył lub opary.
- c) **Podczas korzystania z elektronarzędzia trzymać z daleka dzieci i inne osoby.** W przypadku rozproszenia uwagi można utracić kontrolę nad elektronarzędziem.

Bezpieczeństwo elektryczne

- a) **Wtyczka elektronarzędzia musi pasować do gniazda. Wtyczki nie wolno w żaden sposób zmieniać. Z elektrycznie uziemionymi elektronarzędziami nie używać wtyczek przejściowych.**
Niezmodyfikowane wtyczki i dopasowane gniazda zmniejszają ryzyko porażenia prądem.
- b) **Unikać kontaktu ciała z uziemionymi powierzchniami, takimi jak rury, grzejniki, piece i lodówki.** Jeśli ciało jest uziemione, istnieje zwiększone ryzyko porażenia prądem.

- c) **Elektronarzędzia należy chronić przed deszczem i wilgocią.**
Wnikanie wody do elektronarzędzia zwiększa ryzyko porażenia prądem.
- d) **Nie używać kabla zasilającego do przenoszenia elektronarzędzia, zawieszania lub odłączania od gniazdka ściennego. Kabel zasilający trzymać z dala od źródeł ciepła, oleju, ostrych krawędzi lub ruchomych części urządzenia.** Uszkodzone lub splątane kable zasilające zwiększają ryzyko porażenia prądem.
- e) **Podczas pracy z elektronarzędziem na zewnątrz należy używać wyłącznie przedłużaczy przystosowanych do użytku na zewnątrz.** Używanie przedłużacza przystosowanego do użytku na zewnątrz zmniejsza ryzyko porażenia prądem.
- f) **Jeśli działanie elektronarzędzia w wilgotnym otoczeniu jest nieuniknione, należy zastosować zasilanie z zabezpieczeniem różnicowoprądowym.**
Zastosowanie wyłącznika różnicowoprądowego zmniejsza ryzyko porażenia prądem.

Bezpieczeństwo osób

- a) **Zawsze zwracać uwagę na to, co się robi i zachowywać rozsądek podczas pracy z elektronarzędziem.** Nie używać elektronarzędzia będąc zmęczonym lub pod wpływem narkotyków, alkoholu albo leków. Chwila nieuwagi podczas używania elektronarzędzia może spowodować poważne obrażenia.
- b) **Nosić sprzęt ochrony osobistej i zawsze okulary ochronne.**
Noszenie osobistego sprzętu ochronnego, takiego jak maska

- przeciwpyłowa, antypoślizgowe obuwie ochronne, kask ochronny lub ochrona słuchu, w zależności od rodzaju i zastosowania elektronarzędzi, zmniejsza ryzyko obrażeń.
- c) **Unikać niezamierzonego uruchomienia. Przed przeniesieniem, podniesieniem lub podłączeniem do źródła zasilania upewnić się, że elektronarzędzie jest wyłączone.** Jeżeli podczas przenoszenia elektronarzędzia trzymasz palec na włączniku lub podłączasz elektronarzędzie do zasilania, gdy jest ono włączone, może to prowadzić do wypadków.
- d) **Przed włączeniem elektronarzędzia usunąć narzędzia regulacyjne lub klucze.** Narzędzie lub klucz umieszczony w obracającej się części elektronarzędzia może spowodować obrażenia.
- e) **Unikać nieprawidłowej postawy. Upewnić się, że stopy są bezpieczne i zachowywać równowagę przez cały czas.** Pozwala to lepiej kontrolować elektronarzędzie w nieoczekiwanych sytuacjach.
- f) **Nosić odpowiednią odzież. Nie nosić luźnej odzieży ani biżuterii. Włosy i odzież należy trzymać z dala od ruchomych części.** Luźne ubranie, biżuteria lub długie włosy mogą zostać pochwycone przez ruchome części.
- g) **Jeśli istnieje możliwość zainstalowania odpylaczy lub urządzeń do gromadzenia pyłu, to muszą być one podłączone i używane prawidłowo.** Używanie odpylacza może zmniejszyć zagrożenie pyłem.
- h) **Nie dopuszczać, aby wiedza zdobyta podczas częstego używania elektronarzędzia była przyczyną utraty czujności i ignorowania zasad bezpieczeństwa dotyczących elektronarzędzi.** Nieostrożne działanie może w ułamku sekundy doprowadzić do poważnych obrażeń.

Używanie i konserwacja elektronarzędzia

- a) **Nie przeciążać elektronarzędzia. Używać elektronarzędzia odpowiedniego do wykonywanej pracy.** Odpowiednie elektronarzędzie wykona zadanie lepiej i bezpieczniej w zakresie, do którego zostało zaprojektowane.
- b) **Nie używać elektronarzędzia, którego przełącznik jest uszkodzony.** Elektronarzędzie, którego nie można włączyć lub wyłączyć, jest niebezpieczne i musi zostać naprawione.
- c) **Przed dokonaniem regulacji urządzenia, wymianą narzędzia wkładanego lub odłożeniem elektronarzędzia należy odłączyć wtyczkę od gniazdka ściennego i/ lub wyjąć wymienny akumulator.** To zabezpieczenie chroni przed niezamierzonym uruchomieniem elektronarzędzia.
- d) **Nieużywane elektronarzędzia trzymać w miejscu niedostępnym dla dzieci. Nie pozwalać, aby elektronarzędzie było używane przez osoby, które nie znają tego elektronarzędzia lub nie przeczytały niniejszej instrukcji.** Elektronarzędzia są niebezpieczne, gdy są używane przez niedoświadczonych ludzi.

- e) **Zachowywać ostrożność podczas używania elektronarzędzi i narzędzi wkładanych. Sprawdzać, czy części ruchome działają prawidłowo i nie zacinają się, czy nie są zepsute lub uszkodzone w stopniu, wykluczającym poprawne funkcjonowanie elektronarzędzia. Przed użyciem elektronarzędzia należy naprawić uszkodzone części.** Wiele wypadków spowodowanych jest przez źle konserwowane elektronarzędzia.
- f) **Narzędzia tnące muszą być ostre i czyste.** Starannie konserwowane narzędzia tnące o ostrych krawędziach tnących są mniej podatne na zakleszczenie i łatwiejsze w prowadzeniu.
- g) **Elektonarzędzia, akcesoria, narzędzia wkładane, itp. powinny być używane zgodnie z tymi instrukcjami.** Pod uwagę należy brać warunki i pracę, jaką należy wykonać. Używanie elektronarzędzi do innych celów niż zamierzone może prowadzić do niebezpiecznych sytuacji.
- h) **Uchwyty i powierzchnie chwytne utrzymywać w stanie suchym, czystym i wolnym od oleju i smaru.** Śliskie uchwyty i powierzchnie chwytne nie zapewniają bezpiecznej obsługi i kontroli elektronarzędzia w nieprzewidzianych sytuacjach.

Serwis

- a) **Elektonarzędzie powinno być naprawiane tylko przez wykwalifikowany personel i tylko z użyciem oryginalnych części zamiennych.** Zapewnia to utrzymanie bezpieczeństwa elektronarzędzia.

● Redukcja wibracji i hałasu

Ograniczyć czas użytkowania, korzystając z trybów niskiego poziomu wibracji i niskiego poziomu hałasu oraz nosić osobiste wyposażenie ochronne, aby zmniejszyć wibracje i hałas.

Poniższe środki pomagają zmniejszyć ryzyko związane z drganiami i hałasem:

- Używać produktu tylko zgodnie z jego przeznaczeniem i zgodnie z opisem w tej instrukcji.
- Upewnić się, że produkt jest w dobrym stanie i dobrze utrzymany.
- Używać narzędzi wkładanych odpowiednich dla tego produktu i upewniać się, że są w dobrym stanie.
- Trzymać produkt bezpiecznie za uchwyty lub powierzchnie chwytne.
- Utrzymywać produkt zgodnie z instrukcjami i zapewniać odpowiednie smarowanie (jeśli dotyczy).
- Planować pracę tak, aby produkty o wysokiej wibracji były używane przez dłuższy okres czasu.

● Zachowanie w sytuacjach awaryjnych

Zapoznać się z użytkowaniem tego produktu z pomocą niniejszej instrukcji obsługi. Zapamiętać instrukcje bezpieczeństwa i stosować się do nich. Pomaga to uniknąć ryzyka i niebezpieczeństw.

- Zawsze zachowywać czujność korzystając z tego produktu, aby wcześniej wykryć niebezpieczeństwo i podjąć odpowiednie działania. Szybka interwencja może zapobiec poważnym obrażeniom i uszkodzeniu mienia.
- W przypadku awarii należy natychmiast wyłączyć produkt i odłączyć go od zasilania. Przed ponownym uruchomieniem produktu

powinien zostać sprawdzony przez wykwalifikowanego technika i naprawiony w razie potrzeby.

● Inne zagrożenia

Nawet jeśli używasz tego produktu poprawnie, istnieje potencjalne ryzyko obrażeń ciała i uszkodzenia mienia. Następujące niebezpieczeństwa mogą wystąpić w związku ze strukturą i konstrukcją tego produktu, w tym między innymi:

- Uszkodzenia zdrowia wynikające z emisji drgań, jeśli produkt jest używany przez dłuższy czas, niewłaściwie obsługiwany i konserwowany.
- Urazy i uszkodzenia mienia spowodowane przez wadliwe narzędzia tnące lub nagłe uderzenie w ukryty przedmiot podczas użytkowania.
- Ryzyko obrażeń i szkód materialnych spowodowanych przez latające przedmioty.

● Instrukcje bezpieczeństwa dotyczące pił tarczowych

Proces cięcia

- a)  **NIEBEZPIECZEŃSTWO!** Nie wkładać rąk w obszar piły tarczowej. Jeśli obie ręce trzymają piłę, to brzeszczot piły tarczowa nie może ich zranić.
- b) **Nie sięgać pod obrabiany przedmiot.** Osłona ochronna nie chroni przed piłą tarczową, znajdującą się pod obrabianym przedmiotem.
- c) **Głębokość cięcia należy dostosować do grubości obrabianego przedmiotu.** Pod obrabianym przedmiotem należy zapewnić prześwit mniejszy niż całkowita wysokość zęba.
- d) **Nigdy nie trzymać piłowanego przedmiotu w rękach ani nie opierać go na nodze. Zabezpieczyć obrabiany przedmiot na stabilnym uchwycie.** Bardzo ważne jest zabezpieczenie obrabianego przedmiotu w miejscu, aby zminimalizować niebezpieczeństwo kontaktu z ciałem, zakleszczenia piły tarczowej oraz utraty kontroli.
- e) **Podczas wykonywania prac, przy których narzędzie wkładane może trafić w ukryte kable zasilające lub własny kabel zasilania, elektronarzędzie należy trzymać za izolowane powierzchnie uchwytu.** Kontakt z przewodem pod napięciem spowoduje, że pod napięciem znajdą się również metalowe części elektronarzędzia, co stwarza zagrożenie porażenia prądem.
- f) **Przy cięciu wzdłużnym należy zawsze stosować ogranicznik lub prostą prowadnicę krawędziową.** Zapewni to dokładność cięcia i zmniejszy ryzyko zakleszczenia się piły tarczowej.
- g) **Zawsze używać pił tarczowych o odpowiednim rozmiarze i z odpowiednim otworem montażowym (np. w kształcie gwiazdki lub okrągłym).** Brzeszczoty, które nie pasują do elementów montażowych piły pracują nierówno i prowadzą do utraty kontroli.
- h) **Nigdy nie stosować uszkodzonych lub nieodpowiednich podkładek ani śrub do piły tarczowej.** Podkładowki i śruby do pił tarczowych zostały zaprojektowane specjalnie dla danej piły, aby zapewnić bezpieczeństwo pracy oraz optymalną wydajność.

● Dalsze instrukcje bezpieczeństwa dotyczące wszystkich pił

Odrzut – przyczyny i odpowiednie instrukcje bezpieczeństwa

- Odrzut to nagła reakcja w wyniku zahaczenia, zakleszczenia lub nierównego prowadzenia piły tarczowej. Powoduje niekontrolowane podniesienie się piły tarczowej i wysunięcie z obrabianego przedmiotu w kierunku operatora;
- Jeśli piła tarczowa zaklinuje się lub zakleszczy w szczelinie piły, powoduje to jego zacięcie. Jednocześnie siła silnika powoduje odepchnięcie urządzenia z powrotem w kierunku operatora;
- Jeśli piła tarczowa skręci lub nie będzie prowadzona równo, zęby na jego tylnej krawędzi mogą zahaczyć o powierzchnię obrabianego przedmiotu. Powoduje to wysunięcie piły tarczowej ze szczeliny oraz odrzut w kierunku operatora.

Odrzut jest wynikiem niewłaściwego lub wadliwego używania piły. Można temu zapobiec stosując odpowiednie środki ostrożności, jak opisano poniżej.

- Piłę tarczową należy trzymać mocno oburącz, a ramiona ustawiać w takiej pozycji, która umożliwi przyjęcie siły odrzutu. Należy przez cały czas trzymać piłę tarczową z boku ciała i nigdy nie ustawiać go w jednej linii z ciałem.** W przypadku odrzutu piła tarczowa może odskoczyć do tyłu. Jednakże podejmując odpowiednie środki ostrożności, operator może kontrolować siłę odrzutu.
- Jeśli piła tarczowa zaklinuje się lub praca zostanie przerwana, wyłączyć piłę i trzymać w rękach tak długo, aż piła tarczowa się zatrzyma. Gdy piła tarczowa**

porusza się, nigdy nie próbować zdejmować piły z obrabianego przedmiotu ani odciągać jej do tyłu, ponieważ może to spowodować odrzut. Określić i usunąć przyczynę zakleszczenia piły tarczowej.

- Jeśli konieczne jest ponowne uruchomienie piły, która zaklinowała się w obrabianym przedmiocie, należy wyśrodkować brzeszczot w szczelinie piły i sprawdzić, czy zęby nie zablokowały się w obrabianym przedmiocie.** Jeśli piła tarczowa zakleszczy się, może wysunąć się z obrabianego przedmiotu lub spowodować odrzut po ponownym uruchomieniu piły.
- Duże płyty lub obrabiane przedmioty należy podeprzeć, aby zmniejszyć ryzyko odrzutu od zablokowanej piły tarczowej.** Duże płyty mogą ugiąć się pod własnym ciężarem. Płyty należy podpierać z obu stron, zarówno w pobliżu szczeliny cięcia, jak i na krawędzi.
- Nie używać tępych lub uszkodzonych brzeszczotów.** Brzeszczoty z tępymi lub nieprawidłowo ustawionymi zębami powodują większe tarcie oraz zwiększają ryzyko zakleszczenia się i odrzutu piły tarczowej, jeśli szczelina piły jest zbyt wąska.
- Przed przystąpieniem do piłowania należy dokręcić ustawienia głębokości i kąta cięcia.** Jeśli ustawienia zostaną zmienione w trakcie piłowania, piła tarczowa może się zakleszczyć i doprowadzić do odrzutu.
- Zachowywać szczególną ostrożność przy ciecicach w istniejących ścianach lub**

innych obszarach, które nie są widoczne. Piła tarczowa do cięcia wgłębnego może się zakleszczyć podczas cięcia ukrytych przedmiotów i doprowadzić do odrzutu.

● Funkcja dolnej osłony ochronnej

- a) **Przed każdym użyciem należy sprawdzić, czy dolna osłona ochronna zamyka się prawidłowo. Nie używać piły, jeśli dolna osłona ochronna nie porusza się swobodnie lub nie zamyka się natychmiast. Nigdy nie zaciskać ani nie wiązać dolnej osłony w pozycji otwartej.** Jeśli piła przypadkiem spadnie na podłogę, dolna osłona ochronna może się wygiąć. Otworzyć osłonę ochronną za pomocą dźwigni odciągającej i upewnić się, że porusza się ona swobodnie i nie dotyka piły tarczowej ani innych części pod żadnym kątem i na żadnej głębokości cięcia.
- b) **Sprawdzić działanie sprężyny dolnej osłony ochronnej. Jeśli dolna osłona ochronna i sprężyna nie działają prawidłowo, należy przekazać piłę do serwisu przed przystąpieniem do pracy.** Uszkodzone części, lepkie osady lub nagromadzone wióry mogą sprawić, że dolna osłona ochronna będzie działać z opóźnieniem.
- c) **Dolną osłonę ochronną otwierać ręcznie tylko w przypadku cięć specjalnych, takich jak np „cięcia wgłębne i kątowe”. Otworzyć dolną osłonę ochronną za pomocą dźwigni cofania i zwolnić ją, gdy tylko piła tarczowa wejdzie w obrabiany przedmiot. W**

przypadku wszystkich innych prac związanych z piłowaniem dolna osłona ochronna powinna działać automatycznie.

- d) **Nie kłaść piły na stole warsztatowym ani podłodze, jeśli osłona ochronna nie zakrywa piły tarczowej.** Nieosłonięta, pracująca piła tarczowa powoduje przesuwanie się piły w kierunku przeciwnym do kierunku cięcia i piłowanie wszystkiego, co znajduje się na drodze. Należy zwrócić uwagę na czas wybiegu piły tarczowej.

● Dodatkowe instrukcje bezpieczeństwa

- a) **Upewniać się, że wyrzucone trociny nie zetkną się z rękami.** Można odnieść obrażenia lub skaleczyć się trocinami poruszającymi się z dużą prędkością.
- b) **Nie używać piły na wysokościach powyżej głowy.** W przeciwnym razie nie będzie można mieć wystarczającej kontroli nad elektronarzędziem.
- c) **Nie używać tarcz szlifierskich z tym narzędziem.** Mogą łatwo pęknąć i spowodować obrażenia.
- d) **Używać odpowiednich detektorów, aby określić, czy w obszarze pracy nie znajdują się media, lub skontaktować się z lokalnym przedsiębiorstwem użyteczności publicznej w celu uzyskania pomocy.** Kontakt z przewodami elektrycznymi może spowodować porażenie prądem i pożar. Uszkodzenie rurociągu z gazem może spowodować wybuch. Przecięcie rury wodnej spowoduje uszkodzenie mienia lub może spowodować porażenie prądem.

e) **Elektronarzędzia nie wolno modyfikować i używać jako narzędzia stacjonarnego.** Nie nadaje się do stosowania jako piła stołowa.

f) **Zabezpieczać obrabiany przedmiot.** Obrabiany przedmiot zaciśnięty za pomocą urządzeń mocujących lub w imadle jest trzymany pewniej niż ręcznie.

g) **Nie używać tarcz tnących ze stali HSS (stal szybko tnąca).** Takie tarcze tnące mogą łatwo pęknąć podczas cięcia i zaklinować się w drewnie.

h) **Nie piłować metali zawierających żelazo.** Gorące wióry mogą zapalić plastikowe części narzędzia. Wióry metalowe mogą dostać się do silnika i obwodu, powodując porażenie prądem.

● Instrukcje bezpieczeństwa dotyczące pił tarczowych

- Nie wolno używać tarcz szlifierskich.
- Stosować jedynie brzeszczoty o średnicach zgodnych z oznaczeniami na pile.
- Podczas obróbki drewna lub materiałów wytwarzających niebezpieczne dla zdrowia pyły, urządzenie musi być podłączone do odpowiedniego, zatwierdzonego urządzenia wyciągowego.
- Podczas cięcia drewna należy nosić maskę przeciwpyłową.
- Stosować jedynie zalecane brzeszczoty.
- Zawsze nosić ochronę słuchu.
- Zapobiegać przegrzewaniu się końcówek zębów piły.
- Podczas piłowania plastiku należy zapobiegać topieniu się plastiku.
- Stosować piły tarczowe odpowiednie do piłowania danego materiału.

- Stosować jedynie brzeszczoty wskazane przez producenta, przeznaczone do cięcia drewna i podobnych materiałów oraz zgodne z normą EN 847-1.
- Z narzędzia korzystać mogą wyłącznie przeszkoleni i doświadczeni operatorzy, którzy umieją posługiwać się narzędziami.
- Popękane piły tarczowe należy wycofać z użycia (naprawy są zabronione).
- Nie wolno przekraczać maksymalnej prędkości oznaczonej na narzędziu. Należy przestrzegać określonego zakresu prędkości.

⚠ OSTRZEŻENIE!



Nosić rękawice ochronne!



Nosić ochronę dróg oddechowych!



Należy nosić okulary ochronne!



Nosić ochronę słuchu!

● Przed pierwszym użyciem

● Rozpakowanie produktu

1. Wyjąć produkt z opakowania i usunąć wszystkie materiały opakunkowe oraz folie ochronne.
2. Sprawdzić, czy wszystkie są części i czy opisany zakres dostawy jest kompletny (patrz akapit „Zakres dostawy”).
3. Sprawdzić, czy produkt i wszystkie części są w dobrym stanie. W razie zauważenia jakichkolwiek uszkodzeń lub defektów nie używać produktu, ale postępować zgodnie z opisem w rozdziale „Gwarancja”.

● Akcesoria

- Aby bezpiecznie i prawidłowo obsługiwać ten produkt, należy używać następujących akcesoriów, m.in. wymaganych narzędzi i pił tarczowych.
- Akcesoria i tarcze tnące można kupić u autoryzowanego sprzedawcy. Przy zakupie należy zawsze przestrzegać wymagań technicznych tego produktu (patrz akapit „Dane techniczne”).
- W razie braku pewności należy zapytać wykwalifikowanego specjalistę i zasięgnąć porady u zaufanego sprzedawcy.

● Przygotowanie

● Sprawdzanie działania dolnej osłony ochronnej

OSTRZEŻENIE! Ryzyko obrażeń!



Przed przystąpieniem do jakichkolwiek prac przy produkcie należy zawsze wyjąć wtyczkę sieciową **9** z gniazdka sieciowego.

RADA

- ▶ Dolna osłona ochronna **14** nie może być zablokowana i musi mieć możliwość powrotu do pierwotnego położenia.
 - ▶ Jeżeli dolna osłona ochronna **14** nie działa prawidłowo: Nie używać produktu i skontaktować się z centrum serwisowym w celu kontroli i naprawy.
1. Przed użyciem produktu: Sprawdzić swobodę ruchu dolnej osłony ochronnej **14**.
 2. Otwieranie dolnej pokrywy ochronnej **14**: Dźwignię **19** pociągnąć do góry.

● Zakładanie lub wymiana piły tarczowej

OSTROŻNIE! Ryzyko obrażeń!



Tarcze tnące mogą być ostre i mogą nagrzewać się podczas pracy. Podczas pracy z piłą tarczową **15** należy zawsze nosić rękawice ochronne.

(Rys. C)



- Produkt położyć na krawędzi stołu, aby piła tarczowa **15** była łatwo dostępna.

Wymowanie piły tarczowej

1. Kluczem **22** zablokować kołnierz zewnętrzny **16**.
2. Kluczem imbusowym **10** przekręcić śrubę zaciskową **17** w kierunku obrotów **b**.
3. Z wrzeciona **16a** zdjąć śrubę zaciskową **17** i kołnierz zewnętrzny **16**.
4. Sprawdzić, czy piła tarczowa **15** porusza się swobodnie wraz z wrzecionem **16a**.
5. Przekręcić dolną osłonę ochronną **14**, aż całkowicie wsunie się w górną osłonę ochronną **19**.
6. Odślanianie piły tarczowej **15**: Przytrzymać dolną osłonę ochronną **14** za pomocą dźwigni **18**.
7. Piłę tarczową **15** wyjąć z kołnierza wewnętrznego **16b**.
8. Dolną osłonę ochronną **14** przywrócić do pierwotnej pozycji.

Wkładanie piły tarczowej

OSTROŻNIE! Ryzyko obrażeń!

- ▶  ten znak na pile tarczowej **15** musi zwrócić się ze znakiem  na górnej osłonie ochronnej **19**.

RADA

- ▶ Nie jest konieczne ręczne dokręcanie śruby zaciskowej [17]. Ruch obrotowy piły tarczowej [15] powoduje naprężenia podczas pracy.
- ▶ Klucz imbusowy [10], gdy nie jest używany, zawsze przechowywać w schowku na klucz imbusowy [11].
- ▶ Podczas zakładania kołnierza zewnętrznego [16] na piłę tarczową [15]: Zakrzywiona strona kołnierza musi stykać się z piłą tarczową.

1. Przekręcić dolną osłonę ochronną [14], aż całkowicie wsunie się w górną osłonę ochronną [19].
2. Dolną osłonę ochronną [14] przytrzymać w odpowiednim położeniu. Piłę tarczową [15] umieścić na kołnierzu wewnętrznym [16b].
3. Sprawdzić, czy otwór piły tarczowej [15] jest osadzony na wrzecionie [16a] tak, aby środek był wyrównany.
4. Dolną osłonę ochronną [14] przywrócić do pierwotnej pozycji.
5. Na piłę tarczową [15] nałożyć kołnierz zewnętrzny [16] tak, aby zakrywał otwór.
6. Kilkoma obrotami ręcznie wkręcić śrubę zaciskową [17] we wrzeciono [16a].
7. Zatrzymywanie obrotu kołnierza zewnętrznego [16]: Użyć klucza [22].
8. Dokręcić śrubę zaciskową [17]: Kluczem imbusowym [10] kręcić w kierunku obrotów **a**, aż śruba zaciskowa zostanie mocno dokręcona.

● Połączenie z odsysaczem pyłu

(Rys. D)

RADA

- ▶ Przejściówkę [24] można stosować z większością popularnych systemów lub urządzeń odpylających (np. wężem od odkurzacza).

Montaż przejściówki

1. Ruchem obrotowym przejściówkę [24] wykręcić z wylotu pyłu [20].
2. Przejściówkę [24] podłączyć do systemu odsysania pyłu.

Usuwanie przejściówki

1. Przejściówkę [24] przekręcić kilka razy w prawo i w lewo.
2. Przejściówkę [24] wyciągnąć z wylotu pyłu [20].

● Zakładanie prowadnicy równoległej

(Rys. E)

RADA

- ▶ Szerokość cięcia pokazywana jest na skali prowadnicy równoległej [23].
- ▶ Pomiar szerokości cięcia, gdy produkt jest ustawiony pod kątem cięcia 0° lub 45°: Prowadnica cięcia [8] pokazuje miejsce odniesienia.
- ▶ Skala na prowadnicy równoległej [23] pokazuje odpowiednią wartość.

1. Ustawić kąt cięcia na 0° (patrz rozdział „Ustawianie kąta cięcia”).
2. Poluzować śrubę motylkową [6].
3. Prowadnicę równoległą [23] włożyć w uchwyt na płycie podstawy [7].

4. Odległość prowadnicy równoległej [23] dostosować do żądanej szerokości cięcia.
5. Mocowanie prowadnicy równoległej [23]: Dokręcić mocno śrubę motylkową [6].
6. Jeśli kąt cięcia będzie ustawiony na 45°, to rzeczywista szerokość cięcia będzie odpowiadać wskazaniu skali odległości na prowadnicy równoległej [23] plus 13 mm (odległość pomiędzy oznaczeniami 45° i 0° na prowadnicy cięcia [8]).

● Ustawianie kąta cięcia

(Rys. F)

1. Poluzować śrubę motylkową wstępnego wyboru kąta cięcia [5] na skali kąta cięcia [4].
2. Jedną ręką przytrzymać płytę podstawy [7].
3. Ustawianie żądanego kąta cięcia: Drugą ręką przesuwając uchwyt główny [21]. Sprawdzić kąt na skali kąta cięcia [4].
4. Dokręcić śrubę motylkową wstępnego wyboru kąta cięcia [5].

● Ustawianie głębokości cięcia

(Rys. G)

1. Odblokowanie skali głębokości cięcia [13]: Śrubę motylkową [12] przekręcić przeciwnie do ruchu wskazówek zegara.
2. Przytrzymać jedną ręką płytę podstawy [7].
3. Ustawianie żądanej głębokości cięcia: Drugą ręką przesuwając uchwyt główny [21]. Sprawdzić głębokość cięcia na skali głębokości [13].
4. Odblokowanie skali głębokości cięcia [13]: Śrubę motylkową [12]

przekręcić zgodnie z ruchem wskazówek zegara.

● Włączanie i wyłączanie

(Rys. H)

Włączanie

1. Wtyczkę sieciową [9] podłączyć do odpowiedniego gniazdka sieciowego.
2. Przytrzymać wciśniętą blokadę spustu [1] po dowolnej stronie.
3. Przytrzymać wciśnięty przełącznik zasilania [2]. Produkt zacznie działać.
4. Zwolnić blokadę spustu [1].

Wyłączanie

1. Zwolnić przełącznik zasilania [2].
2. Wtyczkę sieciową [9] wyjąć z gniazdka sieciowego.

● Instrukcje robocze

RADA

- ▶ Zawsze trzymać produkt obiema rękami: Jedną ręką trzymać uchwyt główny [21], a drugą ręką uchwyt pomocniczy [3].
- ▶ Ustawianie pełnej prędkości piły tarczowej [15]: Przed obróbką przedmiotu obrabianego poczekać, aż produkt uruchomi się.
- ▶ Piłować do przodu z odpowiednim i umiarkowanym naciskiem.
- ▶ Przesuwanie produktu na bok podczas cięcia może spowodować zakleszczenie piły tarczowej [15] i doprowadzić do przegrzania zębów tnących oraz korpusu piły tarczowej. Może to spowodować odrzut.

● Czyszczenie i konserwacja

⚠ OSTRZEŻENIE!



Przed przystąpieniem do jakichkolwiek prac kontrolnych, konserwacyjnych lub czyszczących zawsze wyłączać produkt, wyjmować wtyczkę sieciową [9] z gniazdka i poczekać, aż produkt ostygnie!

● Czyszczenie

RADA

- ▶ Do czyszczenia produktu nie należy używać chemicznych, alkalicznych, ściernych ani agresywnych środków czyszczących lub dezynfekujących, ponieważ mogą one uszkodzić powierzchnie.
- ▶ Upewnić się, że żadne ciecze nie dostaną się do wnętrza produktu.

- Regularne prawidłowe czyszczenie pomaga zapewnić bezpieczne użytkowanie i wydłużyć żywotność produktu.
- Zawsze utrzymywać produkt w czystości, suchy i wolny od oleju lub smarów. Po każdym użyciu i przed schowaniem usuwać kurz.
- Produkt czyścić suchą szmatką. W trudno dostępnych miejscach używać miękkiej szczotki.

● Konserwacja

- Produkt nie wymaga żadnych prac konserwacyjnych.
- Przed i po każdym użyciu sprawdzać produkt i akcesoria (takie jak brzeszczoty) pod kątem zużycia i uszkodzeń. W razie potrzeby wymienić na nowe zgodnie z opisem w tej instrukcji obsługi. Przestrzegać wymagań technicznych (patrz akapit „Dane techniczne”).

- Pokrywy i osłony sprawdzać pod kątem uszkodzeń i prawidłowego osadzenia. W razie potrzeby wymienić.
- Tępy, wygięty lub w inny sposób uszkodzony brzeszczot należy wymienić.

Części zamienne/akcesoria

- Na stronie www.optimex-shop.com klienci mogą nabyć kompatybilne zamienne części zamienne i akcesoria.
- Zamówienia można składać i przetwarzać wyłącznie online.
- Przygotować numer zamówienia.
- Więcej informacji można uzyskać kontaktując się z infolinią serwisową firmy Lidl (patrz akapit „Serwis”).

Część	Numer zamówienia
[10] Klucz imbusowy	99952558403
[15] Piła tarczowa	99952558401
[23] Prowadnica równoległa	99952558402
[24] Prześciółka	99952558404

● Naprawy

- W przypadku uszkodzenia, kabel zasilania [9] tego produktu musi być wymieniony przez producenta, jego autoryzowany serwis lub też osobę o podobnych kwalifikacjach, co pozwoli uniknąć zagrożeń.
- Wewnątrz tego produktu nie ma części, które może naprawiać użytkownik. W celu sprawdzenia i naprawy produktu należy kontaktować się z wykwalifikowanym technikiem.

● Przechowywanie

- Przed schowaniem: Wyczyścić produkt (patrz akapit „Czyszczenie”).

- ❑ Przechowywać produkt i jego akcesoria w ciemnym, suchym, wolnym od mrozu miejscu o dobrej wentylacji.
- ❑ Produkt przechowywać w miejscu niedostępnym dla dzieci.
- ❑ Produkt przechowywać w oryginalnym opakowaniu.

● Transport

- ❑ Produkt przewozić w oryginalnym opakowaniu.
- ❑ Chronić produkt przed uderzeniami i silnymi wstrząsami, które występują szczególnie podczas transportu w pojazdach.
- ❑ Zabezpieczać produkt przed zeszliżnięciem się i przechyleniem.

● Utylizacja

Opakowanie wykonane jest z materiałów przyjaznych dla środowiska, które można przekazać do utylizacji w lokalnym punkcie przetwarzania surowców wtórnych.



Przy segregowaniu odpadów prosimy zwrócić uwagę na oznakowanie materiałów opakowaniowych, oznaczone są one skrótami (a) i numerami (b) o następującym znaczeniu: 1–7: Tworzywa sztuczne/20–22: Papier i tektura/80–98: Materiały kompozytowe.

Produkt:

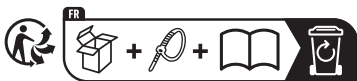

Points de collecte sur www.quefairedesdechets.fr
Privilégiez la réparation ou le don de votre appareil !

Produkt, w tym akcesoria i materiały opakowaniowe, nadają się do

recyklingu i podlegają rozszerzonej odpowiedzialności producenta. Wyrzucić je osobno, zgodnie z ilustracją przedstawiającą informacje o sortowaniu, aby zapewnić lepszą utylizację odpadów.

Logo Triman jest ważne tylko dla Francji.



Informacji na temat możliwości utylizacji wyeksploatowanego produktu udziela urząd gminy lub miasta.



Z uwagi na ochronę środowiska nie wyrzucać urządzenia po zakończeniu eksploatacji do odpadów domowych, lecz prawidłowo zutylizować. Informacji o punktach zbiorczych i ich godzinach otwarcia udziela odpowiedni urząd.

Elektroodpady nie mogą być wyrzucane do pojemników do selektywnej zbiórki odpadów komunalnych. Można je oddać w specjalnie wyznaczonych miejscach np. Punkt Selektywnej Zbiórki Odpadów Komunalnych lub/bądź w punktach handlowych oferujących w sprzedaży sprzęt elektroniczny.

Należy postępować zgodnie z obowiązującymi w Polsce przepisami dotyczącymi selektywnej zbiórki urządzeń elektrycznych i elektronicznych. Zużyty sprzęt może mieć szkodliwy wpływ na środowisko i zdrowie ludzi z uwagi na potencjalną zawartość niebezpiecznych substancji, mieszanin oraz części składowych. Gospodarstwo domowe spełnia ważną rolę w przyczynianiu się do ponownego użycia i odzysku surowców wtórnych, w tym recyklingu zużytego sprzętu. Na tym etapie kształtuje się postawy, które wpływają na zachowanie wspólnego dobra jakim jest czyste środowisko naturalne.

● Gwarancja

Produkt został wyprodukowany zgodnie z surowymi wytycznymi dotyczącymi jakości i dokładnie przetestowane przed dostawą. W przypadku wad materiałowych lub produkcyjnych przysługują Państwu prawa ustawowe wobec sprzedawcy produktu. Państwa prawa ustawowe nie są w żaden sposób ograniczone przez naszą gwarancję przedstawioną poniżej.

Gwarancja na ten produkt wynosi 3 lata od daty zakupu. Okres gwarancji rozpoczyna się od daty zakupu. Proszę przechowywać oryginalny rachunek w bezpiecznym miejscu, ponieważ ten dokument jest wymagany jako dowód zakupu.

Wszelkie uszkodzenia lub wady obecne już w momencie zakupu należy zgłosić niezwłocznie po rozpakowaniu produktu.

Jeżeli w ciągu 3 lat od daty zakupu produkt wykaże wady materiałowe lub produkcyjne, to – według naszego uznania – bezpłatnie go naprawimy lub wymienimy. Okres gwarancji nie ulega przedłużeniu o przyznane roszczenie gwarancyjne. Dotyczy to również wymienionych i naprawionych części.

Niniejsza gwarancja traci ważność, jeśli produkt został uszkodzony, był niewłaściwie użytkowany lub konserwowany.

Zgodnie z Kodeksem Cywilnym art. 581 §1 wraz z wymianą urządzenia lub ważnej części czas gwarancji rozpoczyna się na nowo.

● Sposób postępowania w przypadku naprawy gwarancyjnej

Aby zapewnić szybkie rozpatrzenie wniosku, należy postępować zgodnie z poniższymi instrukcjami:

Do wszystkich zapytań proszę mieć przygotowany paragon i numer artykułu (IAN 525584_2507) jako dowód zakupu.

Numer artykułu można znaleźć na tabliczce znamionowej produktu, na grawerze na produkcie, na stronie tytułowej instrukcji (w lewym dolnym rogu) lub na naklejce z tyłu lub na spodzie produktu.

W przypadku wystąpienia usterek funkcjonalnych lub innych wad należy najpierw skontaktować się telefonicznie lub pocztą elektroniczną z wymienionym poniżej działem serwisowym.

Następnie można wysłać produkt zarejestrowany jako wadliwy na podany adres serwisowy bezpłatnie, załączając dowód zakupu (paragon) i określając, na czym polega wada i kiedy wystąpiła.



Te i wiele innych instrukcji można przeglądać i pobrać na stronie parkside-diy.com. Ten kod QR przeniesie Cię bezpośrednio na stronę parkside-diy.com. Wybierz swój kraj i użyj maski wyszukiwania, aby wyszukać instrukcje obsługi. Wprowadź numer

artykułu (IAN) 525584_2507, aby
uzyskać dostęp do instrukcji obsługi
artykułu.

● **Serwis**

PL **Serwis Polska**

Tel.: 008004912069

Formularz kontaktowy na stronie

parkside-diy.com

IAN 525584_2507

● Deklaracja zgodności UE

PL

DEKLARACJA ZGODNOŚCI UE (nr. 525584_2507)

IAN: 525584_2507
Nazwa produktu: "PARKSIDE" Ręczna piła tarczowa
Oznaczenie modelu: HG11714

Opisany powyżej przedmiot niniejszej deklaracji jest zgodny z odnośnymi wymaganiami unijnego prawodawstwa harmonizacyjnego:

Dyrektywa 2006/42/WE
Dyrektywa 2014/30/UE
Dyrektywa 2011/65/UE wraz ze wszystkimi poprawkami

Odniesienia do odpowiednich norm zharmonizowanych lub do innych specyfikacji technicznych, w stosunku do których deklarowana jest zgodność:

Nr / Części
Dyrektywa 2006/42/WE
EN 62841-1:2015/A1:2022
EN 62841-2-5:2014
Dyrektywa 2014/30/UE
EN IEC 55014-1:2021
EN IEC 55014-2:2021
EN IEC 61000-3-2:2019/A1:2021
EN 61000-3-3:2013/A2:2021

Opisany powyżej przedmiot deklaracji jest zgodny z dyrektywą Parlamentu Europejskiego i Rady 2011/65/UE z dnia 8 czerwca 2011 r. w sprawie ograniczenia stosowania niektórych niebezpiecznych substancji w sprzęcie elektrycznym i elektronicznym:

Nr / Części
Dyrektywa 2011/65/UE
EN IEC 63000:2018

Osoba odpowiedzialna za dokumentację techniczną: OWIM GmbH & Co.KG

Podpisano w imieniu:

OWIM GmbH & Co. KG, Stiftsbergstraße 1, 74167 Neckarsulm, Niemcy

Niniejsza deklaracja zgodności wydana zostaje na wyłączną odpowiedzialność producenta.

Tłumaczenie oryginalnej deklaracji zgodności

Neckarsulm

Miejsce

24.11.2025

Data

ppa. Jens Buchheim

Prokurent























ppa. Dr. Thorster Maier







Prokurent



Seznam použitých piktogramů/symbolů	Strana 104
Úvod	Strana 105
Použití ke stanovenému účelu	Strana 105
Rozsah dodávky	Strana 105
Popis dílů	Strana 106
Technické údaje	Strana 106
Bezpečnostní pokyny	Strana 107
Všeobecné bezpečnostní pokyny pro elektrické nástroje	Strana 107
Snížení vibrací a hluku	Strana 110
Chování v nouzových případech	Strana 110
Zbytková rizika	Strana 110
Bezpečnostní pokyny pro okružní pily	Strana 110
Další bezpečnostní pokyny pro všechny pily	Strana 111
Funkce spodního ochranného krytu	Strana 112
Další bezpečnostní pokyny	Strana 112
Bezpečnostní pokyny pro pilový kotouč	Strana 113
Před prvním použitím	Strana 113
Vybalte výrobek	Strana 113
Příslušenství	Strana 114
Příprava	Strana 114
Kontrola funkce spodního ochranného krytu	Strana 114
Namontujte/vyměňte pilový kotouč	Strana 114
Spojte s odsáváním prachu	Strana 115
Namontujte paralelní doraz	Strana 115
Nastavení úhlu řezu	Strana 116
Nastavení hloubky řezu	Strana 116
Zapnout/vypnout napájení	Strana 116
Pracovní pokyny	Strana 116
Čištění a péče	Strana 116
Čištění	Strana 116
Údržba	Strana 117
Oprava	Strana 117
Skladování	Strana 117
Transport	Strana 117
Zlikvidování	Strana 117
Záruka	Strana 118
Postup v případě uplatňování záruky	Strana 118
Servis	Strana 119
EU prohlášení o shodě	Strana 120

Seznam použitých piktogramů/symbolů

	Tento symbol znamená, že při používání výrobku je nutno dodržovat návod k obsluze.		Průměr
		TCT	Zuby pilového kotouče z karbidu wolframu
	NEBEZPEČÍ! – Označuje ohrožení s vysokým stupněm rizika, které má, pokud se mu nezabrání, za následek smrt nebo těžké zranění (např. nebezpečí udušení)		Zablokováno
	VAROVÁNÍ! – Označuje nebezpečí se středním stupněm rizika, které může mít, pokud se mu nezabrání, za následek těžké zranění nebo smrt (např. riziko úrazu elektrickým proudem)		Odblokováno
	OPATRNĚ! – Označuje ohrožení s nízkým stupněm rizika, které může mít, pokud se mu nezabrání, za následek lehké až střední zranění (např. nebezpečí opaření)		Před jakýmkoli nastavováním, údržbou a čištěním a pokud výrobek nepoužíváte, vypněte jej a vytáhněte síťovou zástrčku  ze zásuvky.
	VÝSTRAHA! – Varuje před možným poškozením majetku (např. nebezpečí zkratu)		Střídavý proud/napětí
	Nebezpečí – riziko úrazu elektrickým proudem!		Symbol pro výrobek ochranné třídy II
	Noste nějakou ochranu sluchu!		Průměr pilového kotouče
	Noste ochranu dýchacích cest!		Maximální hloubka řezu 44 mm při úhlu řezu 0°
	Noste ochranné brýle!		Vhodné pro řezání dřeva
	Používejte ochranné rukavice!		Šipka směru otáčení na pilovém kotouči 

	Nedotýkejte se zubů pily.		Šipka směru otáčení na horním ochranném krytu 19
	Poškozené pilové listy nepoužívejte.	 	Bezpečnostní pokyny Pokyny pro činnost
	Značka CE potvrzuje shodu se směrnicemi EU, které se na výrobek vztahují.		

RUČNÍ KOTOUČOVÁ PILA

● Úvod

Blahopřejeme Vám ke koupi nového výrobku. Rozhodli jste se pro kvalitní produkt. Návod k obsluze je součástí tohoto výrobku. Obsahuje důležité pokyny pro bezpečnost, použití a likvidaci. Před použitím výrobku se seznamte se všemi pokyny k obsluze a bezpečnostními pokyny. Používejte výrobek jen popsáním způsobem a na uvedených místech. Při předání výrobku třetí osobě předejte i všechny podklady.

● Použití ke stanovenému účelu

- Tato ruční kotoučová pila (dále jen „výrobek“ nebo „elektrický nástroj“) je vhodná pro řezání do následujících materiálů:
 - Přírodní dřevo
 - Překližka
 - Dřevotřískové desky
 - Podobné lehké stavební materiály
- Řezání za mokra a řezání kovů je zakázáno.
- Jakákoliv jiná upotřebení nebo úpravy výrobku se považují za užívání v rozporu se stanoveným účelem a mohou vést k nebezpečím, jako je smrt, život ohrožující zranění nebo poškození.
- Výrobce neručí za škody, které vzniknou neodborným používáním.

- Tento výrobek je vhodný výhradně pro soukromé použití.
- Výrobek není určen k živnostenskému využívání, pro průmyslové nebo podobné účely.
- Dodržujte všechny platné místní bezpečnostní předpisy, normy a nařízení. Používání hlučných elektrických nástrojů může být v souladu s národními nebo místními předpisy povoleno pouze v určitých časech.

● Rozsah dodávky

VAROVÁNÍ!

- ▶ Výrobek a balicí materiály nejsou dětská hračka! Nedovolte dětem hrát si s plastovými sáčky, fóliemi a malými díly! Hrozí nebezpečí polknutí a udušení!

Po vybalení výrobku zkontrolujte, zda je dodávka kompletní a zda jsou všechny díly v dobrém stavu. Odstraňte před použitím veškerý obalový materiál.

- 1 Ruční kotoučová pila
- 1 Pilový kotouč TCT (12 zubů, předmontovaný)
- 1 Šestihranný klíč (5 mm)
- 1 Klíč na šrouby (17 mm)
- 1 Paralelní doraz
- 1 Adaptér
- 1 Návod na obsluhu

● Popis dílů

(Obr. A)

- 1 Zámek vypínače
- 2 Vypínač Zap/Vyp
- 3 Přídavná rukojeť
- 4 Stupnice úhlu řezu
- 5 Křídlový šroub pro předvolbu úhlu řezu
- 6 Křídlový šroub (Paralelní doraz)
- 7 Základní deska
- 8 Vodítko řezu (0° a 45°)
- 9 Přípojné vedení se síťovou zástrčkou
- 10 Šestihranný klíč
- 11 Uložení šestihranných klíčů
- 12 Křídlový šroub (Stupnice hloubky řezu)
- 13 Stupnice hloubky řezu
- 14 Spodní ochranný kryt
- 15 Pilový kotouč
- 16 Vnější příruba
- 17 Upínací šroub (s podložkou)
- 18 Páka (Spodní ochranný kryt)
- 19 Horní ochranný kryt
- 20 Prachová přípojka
- 21 Hlavní rukojeť

(Obr. B)

- 22 Klíč na šrouby
- 23 Paralelní doraz
- 24 Adaptér

(Obr. C)

- 16a Vřeteno
- 16b Vnitřní příruba

(Obr. E)

- 7a Upevňovací konzola

● Technické údaje

Ruční kotoučová pila	PHKS 750 A1
Číslo modelu:	
– se zástrčkou VDE:	HG11714
– se zástrčkou BS:	HG11714-BS

Nominální vstupní napětí:	230 V~, 50 Hz
Jmenovitý výkon:	750 W
Volnoběžné otáčky n_0 :	5000 min ⁻¹
Max. hloubka řezu:	
– při 0°:	cca 44 mm
– při 45°:	cca 31 mm
Velikost závitu:	M6
Ochranná třída:	II/□ (dvojitá izolace)

Rozměry pilového kotouče

Číslo modelu:	
– 12 zubů:	HG11768
Průměr:	Ø 140 mm
Velikost vrtaných otvorů:	Ø 20 mm
Tloušťka zubů:	1,6 mm
Přípustná rychlost otáčení:	max. 9500 min ⁻¹

Hodnoty emisí hluku

Naměřená hodnota hluku určená v souladu s normou EN 62841. Hladina akustického tlaku elektrického nástroje hodnocená jako A je typicky:

Hladina akustického tlaku L_{pA} :	89,1 dB
Nejistota K_{pA} :	3 dB
Hladina akustického výkonu L_{WA} :	97,1 dB
Nejistota K_{WA} :	3 dB

VAROVÁNÍ!



Noste ochranu sluchu!

Emisní hodnoty vibrací

Hodnota vibrací ($a_{h,w}$) při řezání do dřeva:

Hlavní rukojeť:	2,774 m/s ²
Nejistota K:	1,5 m/s ²
Přídavná rukojeť:	2,815 m/s ²
Nejistota K:	1,5 m/s ²

VAROVÁNÍ!

- ▶ Vibrace a hluk při skutečném použití elektrických nástrojů se od uvedených hodnot odchylují v závislosti na způsobu, jakým je elektrický nástroj používán, zejména typ zpracovávaného obrobku.
- ▶ Je nezbytné zavést bezpečnostní opatření na ochranu obsluhy na základě odhadu vibračního zatížení během skutečných podmínek používání (je třeba vzít v úvahu všechny části pracovního cyklu, například časy, kdy je elektrický nástroj vypnut, a časy, kdy je sice vypnut, ale běží bez zatížení).

UPOZORNĚNÍ

- ▶ Uvedená celková hodnota vibrací a uvedená hodnota emisí hluku byly naměřeny pomocí standardizovaných zkušebních metod, a mohou být použity k porovnání jednoho elektrického nástroje s jiným.
- ▶ Uvedená celková hodnota vibrací a uvedená hodnota emisí hluku mohou být použity i pro předběžnému odhadu zatížení.



Bezpečnostní pokyny

- **Všeobecné bezpečnostní pokyny pro elektrické nástroje**

VAROVÁNÍ!

- ▶ **Přečtěte si všechny bezpečnostní pokyny, pokyny, ilustrace a technické údaje, kterými je tento elektrický nástroj opatřen.** Nedodržení následných pokynů může způsobit zranění elektrickým proudem, požár a/nebo těžká zranění.

Uschovejte bezpečnostní pokyny a návody pro budoucnost.

Termín používaný v bezpečnostních pokynech „elektrický nástroj“ se vztahuje na elektrické nástroje napájené ze sítě (se síťovým vedením) nebo elektrické nástroje napájené akumulátorem (bez síťového vedení).

Bezpečnost práce na pracovním místě

- Udržujte pracovní prostor v čistotě a dobře osvětlený.** Nepořádek nebo neosvětlené pracovní prostory mohou vést k úrazům.
- Nepracujte s elektrickým nástrojem ve výbušném prostředí, v přítomnosti hořlavých kapalin, plynů nebo prachu.** Elektrické nástroje jsou zdrojem jiskření, které může zapálit prach nebo výpary.
- Při práci s elektrickými nástroji udržujte děti a osoby v bezpečné vzdálenosti.** Při rozptýlení můžete ztratit kontrolu nad elektrickým nástrojem.

Elektrická bezpečnost

- a) **Síťová zástrčka elektrického nástroje se musí hodit do zásuvky. Zástrčka nesmí být žádným způsobem měněna. Nepoužívejte rozbočovací zástrčky s uzemněnými elektrickými nástroji.** Neupravené zástrčky a odpovídající zásuvky snižují riziko úrazu elektrickým proudem.
- b) **Vyhnete se kontaktu těla s uzemněnými povrchy, jako jsou potrubí, radiátory, sporáky a ledničky.** Pokud je vaše tělo uzemněné, existuje zvýšené riziko úrazu elektrickým proudem.
- c) **Chraňte elektrické nástroje před deštěm nebo vlhkem.** Proniknutí vody do elektrického nástroje zvyšuje riziko úrazu elektrickým proudem.
- d) **Nezneužívejte přípojné vedení k zavěšování nebo nošení elektrického nástroje nebo k vytáhnutí zástrčky ze zásuvky. Udržujte přípojné vedení daleko od tepla, oleje, ostrých hran nebo pohybujících se částí.** Poškozená nebo spletená přípojná vedení zvyšují riziko úrazu elektrickým proudem.
- e) **Pokud pracujete s elektrickým nástrojem venku, používejte jen prodlužovací vedení vhodné i pro venkovní použití.** Použití prodlužovacího vedení vhodného pro venkovní prostředí snižuje riziko úrazu elektrickým proudem.
- f) **Pokud je provoz elektrického nástroje ve vlhkém prostředí nevyhnutelný, použijte proudový chránič.** Použití proudového chrániče snižuje riziko úrazu elektrickým proudem.

Bezpečnost osob

- a) **Budte pozorní, sledujte, co děláte a používejte zdravý rozum při práci s elektrickým nástrojem.** Nepoužívejte elektrický nástroj, jste-li unaveni nebo pod vlivem drog, alkoholu nebo léků. Chvilé nepozornosti při použití elektrického nástroje může vést k vážným zraněním.
- b) **Používejte osobní ochranné pomůcky a vždy noste ochranné brýle.** Nošení osobních ochranných pomůcek, jako je protiprachová maska, neklouzavá bezpečnostní obuv, ochranná přilba nebo ochrana sluchu, v závislosti na povaze a použití elektrického nástroje, snižuje riziko zranění.
- c) **Zabraňte náhodnému spuštění. Ujistěte se, že elektrický nástroj je vypnutý předtím, než jej připojíte k elektrické síti a/ nebo akumulátoru, ho zvednete nebo přenášíte.** Pokud přenášíte elektrický nástroj s prstem na spínači nebo zapnutý elektrický nástroj připojíte k napájení, může to vést k nehodám.
- d) **Před zapnutím elektrického nástroje odstraňte všechny seřizovací nástroje nebo klíč na šrouby.** Nástroj nebo klíč, který ponecháte připevněn k otáčející se části elektrického nástroje, může vést ke zranění.
- e) **Vyhýbejte se nenormálnímu držení těla. Dbejte na správný postoj a udržujte za všech okolností rovnováhu.** To umožňuje lepší ovladatelnost elektrického nástroje v neočekávaných situacích.

- f) **Noste vhodný oděv. Nenoste volný oděv nebo šperky. Udržujte své vlasy a oblečení mimo dosah pohybujících se částí.** Volný oděv, šperky nebo dlouhé vlasy mohou být zachyceny pohybujícími se částmi.
- g) **Pokud lze instalovat zařízení pro odsávání a záchyt prachu, musí být připojeno a správně používáno.** Použití odsávání prachu může snížit nebezpečí týkající se prachu.
- h) **Neukolébejte se ve falešné bezpečnosti a nepřekračujte bezpečnostní pravidla pro elektrické nástroje, a to ani v případě, že jste se seznámili s elektrickým nástrojem při častém používání.** Nedbalé jednání může vést k vážným zraněním během zlomků sekundy.
- d) **Nepoužívané elektrické nástroje skladujte mimo dosah dětí. Nechte osoby používat elektrický nástroj, pokud nejsou s ním obeznámeni nebo nečetli instrukce.** Elektrické nástroje jsou nebezpečné, když jsou používány nezkušenými osobami.
- e) **Opatrujte elektrické nástroje a nástrojový nástavec s péčí. Zkontrolujte, zda pohyblivé díly bezvadně fungují a nezadírají se, zda díly nejsou prasklé nebo tak poškozené, že je narušena funkce elektrického nástroje. Poškozené díly nechte opravit před použitím elektrického nástroje.** Mnoho nehod je způsobeno špatně udržovanými elektrickými nástroji.
- f) **Řezné nástroje udržujte ostré a čisté.** Řádně udržované řezné nástroje s ostrými řeznými břity se méně zadírají a lépe se ovládají.

Upotřebení a zacházení s elektrickým nástrojem

- a) **Elektrický nástroj nepřetěžujte. Použijte pro svou práci určený typ elektrického nástroje.** S pomocí vhodného elektrického nástroje pracujete lépe a bezpečněji v zadané oblasti výkonu.
- b) **Nepoužívejte elektrický nástroj, jehož vypínač je vadný.** Elektrický nástroj, které již není možné zapnout nebo vypnout, je nebezpečné a musí být opraveno.
- c) **Před jakýmkoliv seřizováním, výměnou nástrojových nástavců nebo před uložením nepoužívaného elektrického nástroje vytáhněte zástrčku ze zásuvky a/nebo odstraňte odnímatelný akumulátor.** Toto preventivní opatření zabraňuje neúmyslnému spuštění elektrického nástroje.
- g) **Používejte elektrický nástroj, příslušenství a nástrojové nástavce atd. v souladu s těmito pokyny.** Zohledněte pracovní podmínky a činnost, která má být provedena. Použití elektrického nástroje k jiné činnosti, než je určené použití, může vést k nebezpečným situacím.
- h) **Udržujte rukojeti a úchopy suché, čisté a bez oleje a tuku.** Kluzké rukojeti a úchopy neumožňují bezpečnou obsluhu a ovládání elektrického nástroje v neočekávaných situacích.

Servis

- a) **Nechte elektrické nástroje opravovat jen od kvalifikovaného odborného personálu s použitím originálních náhradních dílů.** Tím je zajištěno, že bezpečnost elektrického nástroje zůstane zachována.

● Snížení vibrací a hluku

Omezte dobu používání, používejte provozní režimy se slabými vibracemi a málo hlučné a noste osobní ochranné pomůcky pro snížení účinků vibrací a hluku.

Následující opatření umožní snížit vibracemi a hlukem působená rizika:

- Používejte výrobek pouze podle jeho účelu a jak je popsáno v těchto instrukcích.
- Ujistěte se, že je výrobek bezvadný a je dobře udržován.
- Používejte správné nástrojové nástavce pro tento výrobek a zajistěte, aby byly bezvadné.
- Držte výrobek bezpečně za rukojeti/úchopové plochy.
- Udržujte výrobek podle pokynů a dbejte o dostatečné mazání (je-li aplikovatelné).
- Plánujte průběh svých prací tak, aby upotřebení výrobků s vysokou hodnotou vibrací bylo rozloženo na delší časové období.

● Chování v nouzových případech

Seznamte se na základě tohoto návodu na obsluhu s použitím tohoto výrobku. Zapamatujte si bezpečnostní pokyny a bezpodmínečně se jich držte. To pomáhá vyhnout se rizikům a nebezpečím.

- Vždy buďte při používání výrobku pozorní, abyste nebezpečí zjistili včas a mohli jednat. Včasný zásah může zabránit vážnému zranění nebo poškození majetku.
- Při vadné funkci ihned výrobek vypněte a odpojte ho od sítě. Nechte to kvalifikovanému odborníkovi zkontrolovat a, pokud je to nutné, opravit před opětovným uvedením do provozu.

● Zbytková rizika

I když použijete tento výrobek obsluhujete podle předpisu, zůstává potenciální riziko pro zranění a poškození. Následující nebezpečí mohou kromě jiných nastat v souvislosti s konstrukcí a provedením tohoto výrobku:

- Zdravotní poškození vyplývající z emise vibrací, je-li výrobek používán po delší dobu, nebo není správně používán a udržován.
- Osobní a věcné škody způsobené vadným řeznými nástroji nebo náhlý dopad skrytého objektu během používání.
- Nebezpečí zranění a věcné škody způsobené létajícími objekty.

● Bezpečnostní pokyny pro okružní pily

Proces řezání

- a)  **NEBEZPEČÍ! Nepřibližujte své ruce do oblasti řezání a k pilovému kotouči.**
Pokud obě ruce drží frézu, nemůže dojít ke zranění od pilového kotouče.
- b) **Nesahejte pod obrobek.** Ochranný kryt vás nemůže ochránit před pilovým kotoučem pod obrobkem.
- c) **Přizpůsobte hloubku řezu tloušťce obrobku.** Pod obrobkem by měla být vidět méně než celá výška zubu.
- d) **Nikdy nedržte řezaný obrobek v ruce nebo na noze. Zajistěte obrobek na stabilním držáku.** Je důležité obrobek dobře upevnit, aby se minimalizovalo nebezpečí tělesného kontaktu, vzpříčení pilového kotouče nebo ztráty kontroly.

- e) **Elektrický nástroj držte za izolované rukojeti při provádění práce, kdy může použitý nástrojový nástavec dojít do kontaktu se skrytými vodiči nebo s vlastním přípojným vedením.** Kontakt s vodičem pod napětím také vystaví kovové části elektrického nástroje pod napětí a vede k úrazu elektrickým proudem.
- f) **Při podélném řezání vždy používejte zarážku nebo přímé vodítko hran.** To zlepšuje přesnost řezu a snižuje možnost zaseknutí pilového kotouče.
- g) **Vždy používejte pilové listy správné velikosti a správným upínacím otvorem (např. kosočtvercového nebo kruhového tvaru).** Pilové listy, které nesedí na montážní části pily, běží nepravidelně a vedou ke ztrátě kontroly.
- h) **Nikdy nepoužívejte poškozené nebo nesprávné podložky nebo šrouby pilového kotouče.** Podložky a šrouby pilového kotouče jsou speciálně navrženy pro vaši pilu pro optimální výkon a provozní bezpečnost.

● Další bezpečnostní pokyny pro všechny pily

Zpětný ráz – příčiny a odpovídající bezpečnostní pokyny

- Zpětný ráz je náhlá reakce v důsledku zaháknutí, zaseknutí nebo nesprávného nastavení pilového kotouče, která způsobí, že se pila nekontrolovaně zvedne a vyjede z obrobku směrem k obsluze;
 - Když se pilový kotouč zachytí nebo vzpříčí v uzavírací mezeře pily, zablokuje se a síla motoru tlačí přístroj zpět směrem k obsluhující osobě;
 - Pokud je pilový kotouč v řezu zkroucený nebo vychýlený, mohou se zuby na zadním okraji pilového kotouče zachytit o povrch dřeva, což způsobí, že se pilový kotouč vysune z pilové mezery a pila vyskočí zpět ve směru obsluhující osoby.
- Zpětný ráz je následkem špatného nebo chybného používání pily. Je možno mu zamezit vhodnými preventivními bezpečnostními opatřeními, jak je popsáno dále.
- a) **Držte pilu pevně a dejte své paže do polohy, ve které můžete absorbovat síly zpětného rázu. Vždy se držte stranou pilového kotouče, nikdy nedávejte pilový kotouč do přímky se svým tělem.** V případě zpětného rázu může kotoučová pila skočit dozadu, ale obsluhující osoba může ovládat síly zpětného rázu přijetím vhodných preventivních opatření.
 - b) **Pokud se pilový kotouč vzpříčí nebo pokud přerušíte práci, přístroj vypněte a přidržte jej v klidu, dokud se pilový kotouč nezastaví. Nikdy se nepokoušejte odstranit pilu z obrobku nebo ji tahat dozadu, když se pilový kotouč pohybuje, jinak může dojít ke zpětnému rázu.** Zjistěte a odstraňte příčinu vzpříčení pilového kotouče.
 - c) **Chcete-li znovu spustit pilu, která uvízla v obrobku, vycentrujte pilový kotouč v mezeře pily a zkontrolujte, zda zuby pily nejsou zaháknuty v obrobku.** Pokud se pilový kotouč zahákne, může se po opětovném spuštění pily vysunout z obrobku nebo způsobit zpětný ráz.

- d) **Podepřete velké desky, aby se snížilo riziko zpětného rázu prostřednictvím vzpříčeného pilového kotouče.** Velké desky se mohou prohýbat pod vlastní vahou. Desky musí být podepřeny na obou stranách, a sice jak v blízkosti pilové mezery tak také na hraně.
- e) **Nepoužívejte tupé nebo poškozené pilové listy.** Pilové kotouče s tupými nebo nesprávně vyrovnanými zuby způsobují zvýšené tření, vzpříčení pilového kotouče a zpětný ráz, pokud je pilová mezera příliš úzká.
- f) **Před řezáním utáhněte nastavení hloubky řezu a úhlu řezu.** Pokud se nastavení během řezání změní, pilový kotouč se může zaseknout a může dojít ke zpětnému rázu.
- g) **Budte obzvláště opatrní při řezech do stávajících stěn nebo jiných oblastí, do kterých není vidět.** Ponořovací pilový kotouč se může při řezání do skrytých předmětů zaseknout a způsobit zpětný ráz.

● Funkce spodního ochranného krytu

- a) **Před každým použitím zkontrolujte, zda se spodní ochranný kryt bezvadně uzavírá. Pílu nepoužívejte, pokud se spodní ochranný kryt nepohybuje volně a okamžitě se nezavře. Nikdy neupínejte ani nepřivazujte spodní ochranný kryt v otevřené poloze.** Pokud píla náhodou spadne na podlahu, může se spodní ochranný kryt ohnout. Otevřete ochranný kryt pomocí zpětné páky a dbejte na to, aby se volně pohyboval a nedotýkal se pilového kotouče ani jiných částí v žádném řezném úhlu a hloubce řezu.

- b) **Zkontrolujte funkci pružin spodního ochranného krytu. Pokud spodní ochranný kryt a pružina nefungují správně, nechte pílu před použitím opravit.** Poškozené díly, lepidlo usazeniny nebo nahromaděné třísky způsobují, že spodní ochranný kryt pracuje se zpožděním.
- c) **Spodní ochranný kryt otevřete ručně pouze pro speciální řezy, např. pro „ponorné a úhlové řezy“.** Spodní ochranný kryt otevřete pomocí zatahovací páky a uvolněte jej, jakmile se pilový kotouč zanoří do obrobku. Při všech ostatních řezných pracích by měl spodní ochranný kryt fungovat automaticky.
- d) **Nepokládejte pílu na pracovní stůl nebo podlahu bez spodního ochranného krytu zakrývajícího pilový kotouč.** Nechráněný dobíhající pilový kotouč pohybuje pílu proti směru řezu a řeže, co mu stojí v cestě. Vezměte přitom prosím do úvahy dobu doběhu pilového kotouče.

● Další bezpečnostní pokyny

- a) **Dbejte na to, aby se vyhazované třísky nedostaly do kontaktu s vašimi rukama.** Můžete se poranit nebo pořezat vysokootáčkovými pilinami.
- b) **Nepoužívejte pílu nad hlavou.** Jinak nebudete mít dostatečnou kontrolu nad elektrickým nástrojem.
- c) **S tímto nástrojem nepoužívejte brusné kotouče.** Mohou se snadno zlomit a způsobit zranění.
- d) **Pomocí vhodných detektorů zjistíte, zda se v pracovní oblasti nenachází skrytá vedení inženýrských sítí, nebo zavolejte**

na pomoc místní energetickou společností. Kontakt s elektrickým vedením může vést k požáru a úrazu elektrickým proudem. Poškození plynového vedení může vést k výbuchu. Proniknutí do vodovodního potrubí bude mít za následek poškození majetku nebo může způsobit úraz elektrickým proudem.

- e) **Elektrický nástroj nesmí být upravován a nesmí být provozován jako stacionární nástroj.** Nemí vhodná pro použití jako stolní pila.
- f) **Zajistěte obrobek.** Obrobek držný upínacími přípravky nebo svěrákem je držen bezpečněji než rukou.
- g) **Nepoužívejte pilové listy z rychlořezné oceli (HSS).** Takové pilové listy se mohou při řezání snadno zlomit a zaklínit se ve dřevě.
- h) **Neřežte železné kovy.** Horké třísky mohou zapálit plastové části nástroje. Kovové piliny mohou vniknout do motoru a elektrického obvodu a způsobit úraz elektrickým proudem.

● Bezpečnostní pokyny pro pilový kotouč

- Brusné kotouče nepoužívejte.
- Používejte pouze pilové listy s průměry odpovídajícími nápisům na pile.
- Při práci se dřevem nebo materiály, které produkují zdraví škodlivý prach, musí být přístroj připojen k vhodnému, vyzkoušenému odsávacímu zařízení.
- Při řezání dřeva používejte protiprachovou masku.
- Používejte pouze doporučené pilové listy.
- Noste vždy ochranu sluchu.
- Zabraňte přehřátí špiček pilových zubů.

- Při řezání plastu se vyvarujte roztavení plastu.
- Používejte správný pilový kotouč pro řezaný materiál.
- Používejte pouze pilové listy stanovené výrobcem, které, pokud jsou určeny pro řezání dřeva nebo podobných materiálů, splňují EN 847-1.
- Nástroje smějí používat pouze vyškolení a zkušení lidé, kteří používání nástrojů ovládají.
- Pilové listy s prasklým tělem je nutné vyřadit (opravy nejsou přípustné).
- Maximální otáčky uvedené na nástroji nesmí být překročeny. Pokud je předepsáno, musí být dodržen rozsah otáček.

⚠ VAROVÁNÍ!



Používejte ochranné rukavice!



Noste ochranu dýchacích cest!



Noste ochranné brýle!



Noste nějakou ochranu sluchu!

● Před prvním použitím

● Vybalte výrobek

1. Vyměňte výrobek z obalu a odstraňte veškeré balicí materiály a ochranné fólie.
2. Zkontrolujte, zda jsou k dispozici všechny díly a zda je rozsah dodávky kompletní (viz „Rozsah dodávky“).
3. Zkontrolujte, zda je výrobek a všechny součásti v dobrém stavu. Pokud zjistíte jakékoli poškození nebo závadu, výrobek nepoužívejte, ale postupujte podle popisu v kapitole „Záruka“.

● Příslušenství

- Pro bezpečný a správný provoz tohoto výrobku je nutné následující příslušenství, např. nástroje a pilové listy.
- Příslušenství a pilové listy jsou k dispozici u vašeho autorizovaného prodejce. Při nákupu vždy dbejte na technické požadavky tohoto výrobku (viz „Technické údaje“).
- Pokud si nejste jisti, zeptejte se kvalifikovaného odborníka a nechte si poradit od svého prodejce.

● Příprava

● Kontrola funkce spodního ochranného krytu

⚠ VAROVÁNÍ! Riziko zranění!



Vytáhněte vždy síťovou zástrčku [9] ze zásuvky předtím než provádíte práce na výrobku.

UPOZORNĚNÍ

- ▶ Spodní ochranný kryt [14] nesmí být zablokován a musí se dát otočit do původní polohy.
 - ▶ Pokud spodní ochranný kryt [14] nefunguje správně: Nepoužívejte výrobek a obraťte se na servisní středisko, které provede kontrolu a opravu.
1. Před uvedením výrobku do provozu: Zkontrolujte volnost pohybu spodního ochranného krytu [14].
 2. Otevřete spodní ochranný kryt [14]: Zaklapněte páku [19] nahoru.

● Namontujte/vyměňte pilový kotouč

⚠ OPATRNĚ! Riziko zranění!



Pilové listy mohou být ostré a během používání se mohou zahřívat. Při manipulaci s pilovými kotouči [15] vždy používejte ochranné rukavice.

(Obr. C)



- Umístěte výrobek na okraj stolu tak, aby byl pilový kotouč [15] volně přístupný.

Vyjmutí pilového kotouče

1. Zajistěte vnější přírubu [16] klíčem na šrouby [22].
2. Povolte upínací šroub [17] šestihranným klíčem [10] a otočte jím ve směru otáčení **b**.
3. Odeberte upínací šroub [17] a vnější přírubu [16] z vřetena [16a].
4. Zkontrolujte, zda se pilový kotouč [15] může volně pohybovat pomocí vřetena [16a].
5. Otočte spodní ochranný kryt [14] tak, aby byl zcela zasunut do horního ochranného krytu [19].
6. Odkryjte pilový kotouč [15]: Přidržte spodní ochranný kryt [14] pomocí páky [18].
7. Odeberte pilový kotouč [15] z vnitřní příruby [16b].
8. Uvedte spodní ochranný kryt [14] do jeho původní polohy.

Vložení pilového kotouče

⚠ OPATRNĚ! Riziko zranění!

- ▶  na pilovém listu [15] musí být vyrovnán s  na horním ochranném krytu [19].

UPOZORNĚNÍ

- ▶ Upínací šroub [17] není nutné dotahovat ručně. Otáčivý pohyb pilového kotouče [15] napíná pilový kotouč během provozu.
- ▶ Pokud šestihranný klíč [10] nepoužíváte, mějte jej vždy v uložení šestihranných klíčů [11].
- ▶ Při nasazování vnější příruby [16] na pilový kotouč [15]: Konkávní strana příruby se musí dotýkat pilového kotouče.

1. Otočte spodní ochranný kryt [14] tak, aby byl zcela zasunut do horního ochranného krytu [19].
2. Přidržte spodní ochranný kryt [14] na místě. Namontujte pilový kotouč [15] na vnitřní přírubu [16].
3. Zkontrolujte, zda vrtaný otvor pilového kotouče [15] sedí na vřeteno [16a] tak, že je střed vyrovnaný.
4. Uvedte spodní ochranný kryt [14] do jeho původní polohy.
5. Umístěte vnější přírubu [16] na pilový kotouč [15] tak, aby zakryla vrtaný otvor.
6. Našroubujte závit upínacího šroubu [17] ručně na vřeteno [16a].
7. Zabraňte otáčení vnější příruby [16]: Použijte klíč na šrouby [22].
8. Utáhněte upínací šroub [17]: Použijte šestihranný klíč [10] a otáčejte jím ve směru otáčení **a**, dokud nebude upínací šroub bezpečně upevněn.

● Spojte s odsáváním prachu

(Obr. D)

UPOZORNĚNÍ

- ▶ Adaptér [24] lze použít pro většinu běžných systémů nebo přístrojů odsávání prachu (např. hadice vysavače).

Instalace adaptéru

1. Otáčením odšroubujte adaptér [24] z prachové přípojky [20].
2. Spojte adaptér [24] se systémem pro odsávání prachu.

Odejměte adaptér

1. Několikrát otočte adaptérem [24] ve směru a proti směru hodinových ručiček.
2. Odtáhněte adaptér [24] od prachové přípojky [20].

● Namontujte paralelní doraz

(Obr. E)

UPOZORNĚNÍ

- ▶ Šířka řezu je zobrazena na měřítku paralelního dorazu [23].
- ▶ Měření šířky řezu při nastavení řezného úhlu 0° nebo 45°: Vodítko řezu [8] zobrazuje referenční bod.
- ▶ Stupnice vzdálenosti na paralelním dorazu [23] označuje vhodnou hodnotu.

1. Nastavte úhel řezu 0° (viz „Nastavení úhlu řezu“).
2. Uvolněte křídlový šroub [6].
3. Zasuňte paralelní doraz [23] do držáku na základní desce [7].
4. Nastavte vzdálenost paralelního dorazu [23] k požadované šířce řezu.
5. Upevněte paralelní doraz [23]: Utáhněte křídlový šroub [6].
6. Pokud nastavíte úhel řezu 45°, odpovídá skutečně dosažená šířka řezu údaji na stupnici vzdálenosti na paralelním dorazu [23] plus 13 mm (vzdálenost mezi značkami 45° a 0° na vodítku řezu [8]).

● Nastavení úhlu řezu

(Obr. F)

1. Povolte křídlový šroub pro předvolbu úhlu řezu [5] stupnice úhlu řezu [4].
2. Jednou rukou držte základní desku [7].
3. Nastavte požadovaný úhel řezu: Druhou rukou posuňte hlavní rukojeť [21]. Zkontrolujte úhel na stupnici úhlu řezu [4].
4. Utáhněte křídlový šroub pro předvolbu úhlu řezu [5].

● Nastavení hloubky řezu

(Obr. G)

1. Odemkněte stupnici hloubky řezu [13]: Otočte křídlový šroub [12] proti směru hodinových ručiček.
2. Jednou rukou pevně držte základní desku [7].
3. Nastavte požadovanou hloubku řezu: Druhou rukou posuňte hlavní rukojeť [21]. Zkontrolujte hloubku řezu na stupnici hloubky řezu [13].
4. Odemkněte stupnici hloubky řezu [13]: Otočte křídlový šroub [12] ve směru hodinových ručiček.

● Zapnout/vypnout napájení

(Obr. H)

Zapnutí

1. Připojte síťovou zástrčku [9] do vhodné zásuvky.
2. Stiskněte a podržte zámek vypínače [1] z jedné ze stran.
3. Podržte vypínač Zap/Vyp [2] stlačený. Výrobek se uvede do provozu.
4. Uvolněte zámek vypínače [1].

Vypnout

1. Uvolněte vypínač Zap/Vyp [2].

2. Vytáhněte síťovou zástrčku [9] ze zásuvky.

● Pracovní pokyny

UPOZORNĚNÍ

- ▶ Držte výrobek vždy pevně oběma rukama: Jednou rukou držte hlavní rukojeť [21] a druhou rukou přídavnou rukojeť [3].
- ▶ Nastavte pilový kotouč [15] na plné otáčky: Před zpracováním obrobku nechte výrobek naběhnout.
- ▶ Řežte dopředu s vhodným a mírným přitlakem.
- ▶ Pohyb výrobku do stran při řezání může způsobit zaseknutí pilového kotouče [15] a přehřátí řezných zubů i těla pilového kotouče. To může mít za následek zpětný ráz.

● Čištění a péče

⚠ VAROVÁNÍ!



Před prováděním prací kontroly, údržby a čištění výrobek vždy vypněte, odpojte síťovou zástrčku [9] ze zásuvky a nechte výrobek vychladnout!

● Čištění

UPOZORNĚNÍ

- ▶ Nepoužívejte žádné chemické, alkalické, abrazivní nebo jiné agresivní čisticí nebo dezinfekční prostředky k čištění výrobku, neboť ty mohou poškodit jeho povrchy.
- ▶ Dávejte pozor na to, aby dovnitř výrobku nepronikly žádné kapaliny.

- Pravidelné řádné čištění pomáhá zajistit bezpečné používání a prodlužuje životnost výrobku.

- Udržujte výrobek stále čistý, suchý a zbavený oleje nebo mazacích tuků. Po každém použití a před uskladněním odstraňte prach.
- Výrobek čistěte suchou utěrkou. Pro těžce přístupná místa použijte měkký kartáč.

● Údržba

- Výrobek je bezúdržbový.
- Zkontrolujte výrobek a díly příslušenství (např. pilové listy), před a po každém použití na opotřebení a poškození. Případně je nahradte za nové, jak je popsáno v tomto návodu na obsluhu. Dodržujte při tom technické požadavky (viz „Technické údaje“).
- Zkontrolujte kryty a ochranná zařízení z hlediska poškození a na správné uložení. V případě potřeby je vyměňte.
- Vyměňte tupý, ohnutý nebo jinak poškozený pilový kotouč.

Náhradní díly/příslušenství

- Zákazníci si mohou zakoupit kompatibilní náhradní díly a příslušenství přes www.optimex-shop.com.
- Objednávky lze zadávat a zpracovávat pouze online.
- Připravte si objednáací číslo své objednávky.
- Další informace získáte na servisní lince Lidl (viz „Servis“).

Díl	Objednáací číslo
10 Šestihranný klíč	99952558403
15 Pilový kotouč	99952558401
23 Paralelní doraz	99952558402
24 Adaptér	99952558404

● Oprava

- Když je přípojné vedení 9 tohoto výrobku poškozeno, musí být nahrazeno výrobcem nebo jeho zákaznickou službou nebo podobně kvalifikovanou osobou, aby se zabránilo ohrožení.
- Uvnitř výrobku nejsou žádné díly, které mohou být opravovány uživatelem. Obratě se na kvalifikovaného odborníka, abyste nechali výrobek zkontrolovat a opravit.

● Skladování

- Před skladováním: Očistěte výrobek (viz „Čištění“).
- Výrobek a jeho příslušenství skladujte na tmném, suchém, nezamrzajícím a dobře větraném místě.
- Uchovávejte výrobek stále na místě nedostupném pro děti.
- Skladujte výrobek v jeho původním obalu.

● Transport

- Přepravujte výrobek v původním obalu.
- Chraňte výrobek před úderem a silnými vibracemi, které nastávají zejména během přepravy ve vozidlech.
- Zajistěte výrobek proti sklouznutí a převrnutí.

● Zlikvidování

Obal se skládá z ekologických materiálů, které můžete zlikvidovat prostřednictvím místních sběrů recyklovatelných materiálů.



Při třídění odpadu se řiďte podle označení obalových materiálů zkratkami (a) a čísly (b), s následujícím významem: 1–7: umělé hmoty/20–22: papír a lepenka/80–98: složené látky.

Výrobek:

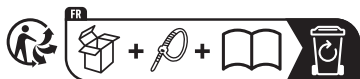

Points de collecte sur www.quefairedemesdechets.fr
Privilégiez la réparation ou le don de votre appareil !

Výrobek vč. příslušenství a obalové materiály jsou recyklovatelné a podléhají rozšířené odpovědnosti výrobce. Likvidujte je odděleně podle ilustrovaných Info-tri (informace o třídění), abyste mohli lépe nakládat s odpady.

Logo Triman platí jen pro Francii.



O možnostech likvidace vysloužilých zařízení se informujte u správy vaší obce nebo města.



V zájmu ochrany životního prostředí vysloužilý výrobek nevyhazujte do domovního odpadu, ale předejte k odborné likvidaci. O sběrnách a jejich otevíracích hodinách se můžete informovat u příslušné správy města nebo obce.

● Záruka

Výrobek byl vyroben podle přísných směrnic kvality a před dodáním pečlivě otestován. V případě materiálních nebo výrobních vad máte zákonná práva vůči prodejci výrobku. Vaše zákonná práva nejsou níže uvedenou zárukou nijak omezená.

Záruka na tento výrobek je 3 roky od data zakoupení. Záruční doba začíná dnem zakoupení. Originál dokladu o zakoupení si uschovejte na bezpečném místě, protože tento doklad je vyžadován jako doklad o koupi.

Jakékoli poškození nebo závady, které se vyskytly již v okamžiku nákupu, musí být nahlášeny ihned po vybalení výrobku.

Pokud se u výrobku během 3 let od data zakoupení projeví vada materiálu nebo výrobní vada, pak vám ho podle naší volby bezplatně opravíme nebo vyměníme. Záruční doba se po uznané reklamaci neprodlužuje. To platí také pro vyměněné a opravené díly.

Tato záruka je neplatná, pokud byl výrobek poškozený nebo nesprávně používán anebo udržovaný.

● Postup v případě uplatňování záruky

V zájmu rychlého zpracování Vašeho požadavku se řiďte následujícími pokyny:

Pro všechny požadavky si uschovejte pokladní stvrzenku jako doklad o nákupu a číslo položky (IAN 525584_2507).

Číslo položky najdete na typovém štítku, je vyryto na výrobku, je uvedeno na titulní stránce Vašeho návodu (vlevo dole) nebo je na nálepce na zadní nebo spodní straně výrobku.

Při poruchách funkce nebo jiných závadách nejdříve kontaktujte telefonicky nebo e-mailem níže uvedené servisní oddělení.

Na adresu servisu, kterou Vám sdělíme, můžete zdarma odeslat pouze výrobek, který byl zaznamenaný jako vadný, a to spolu s pokladním dokladem (stvrzenkou), popisem závady a uvedením doby, kdy k závadě došlo.



Na stránkách parkside-diy.com najdete tuto a celou řadu dalších příruček k nahlédnutí a ke stažení. Pomocí tohoto QR kódu se dostanete přímo na stránky parkside-diy.com. Vyberte svou zemi a vyhledejte návod k obsluze pomocí formuláře k vyhledávání. Zadáním čísla položky (IAN) 525584_2507 se dostanete k návodu k obsluze Vašeho výrobku.

● Servis

Ⓢ **Servis Česká republika**

Tel.: 800023611

Kontaktní formulář je zapnutý

parkside-diy.com

IAN 525584_2507

● EU prohlášení o shodě

CZ

EU PROHLÁŠENÍ O SHODĚ (č. 525584_2507)

IAN: 525584_2507
Identifikace produktu: "PARKSIDE" Ruční kotoučová pila
Číslo modelu: HG11714

Výše popsaný předmět prohlášení je ve shodě s příslušnými harmonizačními právními předpisy Unie:

Směrnice 2006/42/ES
Směrnice 2014/30/EU
Směrnice 2011/65/EU se všemi souvisejícími změnami

Odkazy na příslušné harmonizované normy nebo na jiné technické specifikace, ve vztahu k nimž se shoda prohlašuje:

Č. / Části
Směrnice 2006/42/ES
EN 62841-1:2015/A1:2022
EN 62841-2-5:2014
Směrnice 2014/30/EU
EN IEC 55014-1:2021
EN IEC 55014-2:2021
EN IEC 61000-3-2:2019/A1:2021
EN 61000-3-3:2013/A2:2021

Předmět výše uvedeného prohlášení je v souladu se směrnicí Evropského parlamentu a Rady 2011/65/EU ze dne 8. června 2011 o omezení používání některých nebezpečných látek v elektrických a elektronických zařízeních:

Č. / Části
Směrnice 2011/65/EU
EN IEC 63000:2018

Držitel technické dokumentace: OWIM GmbH & Co.KG

Podepsáno za a jménem:

OWIM GmbH & Co. KG, Stiftsbergstraße 1, 74167 Neckarsulm, Německo

Toto prohlášení o shodě se vydává na výhradní odpovědnost výrobce.

Překlad původního prohlášení o shodě

Neckarsulm
Místo

24.11.2025
Datum





















ppa. Jens Buchheim
Prokurista









ppa. Dr. Thorsten Maier
Prokurista



Zoznam použitých piktogramov/symbolov	Strana 122
Úvod	Strana 123
Použitie v súlade s určením	Strana 123
Rozsah dodávky	Strana 123
Popis súčiastok	Strana 124
Technické údaje	Strana 124
Bezpečnostné upozornenia	Strana 125
Všeobecné bezpečnostné upozornenia pre elektrické náradie	Strana 125
Zníženie vibrácií a hluku	Strana 128
Správanie v núdzovom prípade	Strana 128
Zvyškové riziká	Strana 128
Bezpečnostné upozornenia pre kotúčové píly	Strana 128
Ďalšie bezpečnostné upozornenia pre všetky píly	Strana 129
Funkcia spodného ochranného krytu	Strana 130
Doplnkové bezpečnostné upozornenia	Strana 131
Bezpečnostné upozornenia pre pílový kotúč	Strana 131
Pred prvým použitím	Strana 132
Vybalenie produktu	Strana 132
Príslušenstvo	Strana 132
Príprava	Strana 132
Kontrola funkcie spodného ochranného krytu	Strana 132
Nasadenie/výmena pílového kotúča	Strana 132
Pripojenie k odsávaniu prachu	Strana 133
Montáž paralelného dorazu	Strana 133
Nastavenie uhla rezu	Strana 134
Nastavenie hĺbky rezu	Strana 134
Zapnutie/vypnutie	Strana 134
Upozornenia k práci	Strana 134
Čistenie a starostlivosť	Strana 134
Čistenie	Strana 135
Údržba	Strana 135
Oprava	Strana 135
Skladovanie	Strana 135
Preprava	Strana 135
Likvidácia	Strana 136
Záruka	Strana 136
Postup v prípade poškodenia v záruke	Strana 136
Servis	Strana 137
EÚ vyhlásenie o zhode	Strana 138

Zoznam použitých piktogramov/symbolov

	<p>Tento symbol znamená, že pri používaní produktu sa musí dodržiavať návod na obsluhu.</p>		<p>Priemer</p>
			<p>Zuby pílového kotúča z karbidu wolfrámu</p>
	<p>NEBEZPEČENSTVO! – Označuje nebezpečenstvo s vysokým stupňom rizika, ktoré bude mať za následok smrť alebo vážne zranenie, ak sa mu nevyhnete (napr. nebezpečenstvo zadusenía)</p>		<p>Zaistené</p>
	<p>VÝSTRAHA! – Označuje nebezpečenstvo so stredným stupňom rizika, ktoré bude mať za následok smrť alebo vážne zranenie, ak sa mu nevyhnete (napr. nebezpečenstvo zásahu elektrickým prúdom)</p>		<p>Odistené</p>
	<p>POZOR! – Označuje nebezpečenstvo s nižším stupňom rizika, ktoré bude mať za následok ľahké až stredne ťažké zranenie, ak sa mu nevyhnete (napr. nebezpečenstvo obarenia)</p>		<p>Pred vykonaním nastavení, pred údržbou, pred čistením produktu a keď produkt nepoužívate, vypnite ho a zástrčku  vyťahnite zo zásuvky.</p>
	<p>OPATRNE! – Varuje pred potenciálnymi materiálnymi škodami (napr. nebezpečenstvo skratu)</p>		<p>Striedavý prúd/striedavé napätie</p>
	<p>Nebezpečenstvo – úrazu elektrickým prúdom!</p>		<p>Symbol pre produkt s triedou ochrany II</p>
	<p>Noste ochranu sluchu!</p>		<p>Priemer pílového kotúča</p>
	<p>Noste ochranu dýchania!</p>		<p>Maximálna hĺbka rezu 44 mm pri reznom uhle 0°</p>
	<p>Noste ochranné okuliare!</p>		<p>Vhodné na rezanie dreva</p>

	Noste ochranné rukavice!		Šípka smeru otáčania na pílomom kotúči [15]
	Nedotýkajte sa zubov píly.		Šípka smeru otáčania na hornom ochrannom kryte [19]
	Nepoužívajte poškodené pílové kotúče.		Bezpečnostné upozornenia
	Značka CE potvrdzuje zhodu so smernicami EÚ, ktoré sú relevantné pre produkt.		Manipulačné pokyny

RUČNÁ KOTÚČOVÁ PÍLA

● Úvod

Blahoželáme Vám ku kúpe Vášho nového výrobku. Rozhodli ste sa pre veľmi kvalitný výrobok. Návod na obsluhu je súčasťou tohto výrobku. Obsahuje dôležité upozornenia týkajúce sa bezpečnosti, používania a likvidácie. Skôr ako začnete výrobok používať, oboznámte sa so všetkými pokynmi k obsluhu a bezpečnosti. Výrobok používajte iba v súlade s popisom a v uvedených oblastiach používania. V prípade postúpenia výrobku ďalším osobám odovzdajte aj všetky dokumenty patriace k výrobku.

● Použitie v súlade s určením

- Táto ručná kotúčová píla (ďalej len „produkt“ alebo „elektrické náradie“) je vhodná na pílenie týchto materiálov:
 - Prírodné drevo
 - Pregeljka
 - Drevotrieska
 - Podobné ľahké stavebné materiály
- Rezanie v mokrom stave a rezanie kovov je zakázané.
- Akékoľvek iné použitie alebo zmena produktu sa považujú za použitie mimo určenia a môžu spôsobiť

nebezpečenstvá ako smrť, život ohrozujúce poranenia či poškodenia.

- Výrobca nepreberá záruku za škody, ktoré vzniknú neodborným používaním produktu.
- Produkt je určený výlučne na používanie v domácnosti.
- Produkt nie je určený na komerčné použitie, priemyselné použitie ani podobné účely.
- Dodržujte všetky platné miestne bezpečnostné predpisy, normy a nariadenia. Používanie hlučného elektrického náradia môže byť na základe národných alebo lokálnych predpisov obmedzené iba na určité časy.

● Rozsah dodávky

VÝSTRAHA!

- ▶ Produkt a obal nie sú hračky pre deti! Deti sa nesmú hrať s plastovými vreckami, fóliami a malými časťami! Hrozí riziko prehltnutia a udusení!

Po vybalení produktu skontrolujte, či je balenie kompletne a či sú všetky časti v dobrom stave. Pred používaním odstráňte všetky obalové materiály.

- 1 Ručná kotúčová píla
- 1 Pílový kotúč TCT (12 zubov, predmontovaný)
- 1 Šesthranný kľúč (5 mm)
- 1 Kľúč na skrutky (17 mm)
- 1 Paralelný doraz
- 1 Adaptér
- 1 Návod na obsluhu

● Popis súčiastok

(Obr. A)

- 1 Zaistenie spínača
- 2 Vypínač
- 3 Prídavné držadlo
- 4 Stupnica uhla rezu
- 5 Kridlová skrutka na predvoľbu uhla rezu
- 6 Kridlová skrutka (paralelný doraz)
- 7 Hlavná doska
- 8 Vedenie rezu (0° a 45°)
- 9 Napájací kábel so zástrčkou
- 10 Šesthranné kľúče
- 11 Miesto na uloženie šesthranného kľúča
- 12 Kridlová skrutka (stupnica hĺbky rezu)
- 13 Stupnica hĺbky rezu
- 14 Spodný ochranný kryt
- 15 Pílový kotúč
- 16 Vonkajšia príruha
- 17 Upínacia skrutka (s podložkou)
- 18 Páčka (spodný ochranný kryt)
- 19 Horný ochranný kryt
- 20 Prípojka na odsávanie
- 21 Hlavné držadlo

(Obr. B)

- 22 Kľúč na skrutky
- 23 Paralelný doraz
- 24 Adaptér

(Obr. C)

- 16a Vreteno
- 16b Vnútorňa príruha

(Obr. E)

- 7a Držadlo

● Technické údaje

Ručná kotúčová píla	PHKS 750 A1
Číslo modelu:	
– so zástrčkou VDE:	HG11714
– so zástrčkou BS:	HG11714-BS
Menovité vstupné napätie:	230 V~, 50 Hz
Menovitý výkon:	750 W
Otáčky na voľnobehu n_0 :	5000 min ⁻¹
Max. hĺbka rezu:	
– pri 0°:	pribl. 44 mm
– pri 45°:	pribl. 31 mm
Rozmer závitů:	M6
Trieda ochrany:	II/□ (dvojitá izolácia)

Rozmery pílového kotúča	
Číslo modelu:	
– 12 zubov:	HG11768
Priemer:	Ø 140 mm
Veľkosť otvorov:	Ø 20 mm
Hrúbka zubov:	1,6 mm
Povolená rýchlosť otáčania:	max. 9500 min ⁻¹

Hodnoty emisií hluku

Hodnota hluku sa meria podľa EN 62841. Hladina hluku elektrického náradia na mieste používateľa hodnotená ako A je zvyčajne:

Hladina hluku L_{pA} :	89,1 dB
Neistota K_{pA} :	3 dB
Hladina hluku L_{WA} :	97,1 dB
Neistota K_{WA} :	3 dB

VÝSTRAHA!



Noste ochranu sluchu!

Emisie vibrácií

Hodnota vibrácií ($a_{h,w}$) pri pílení do dreva:

Hlavné držadlo:	2,774 m/s ²
Neistota K:	1,5 m/s ²
Prídavné držadlo:	2,815 m/s ²
Neistota K:	1,5 m/s ²

VÝSTRAHA!

- ▶ Vibrácie a emisie hluku sa môžu počas skutočného používania elektrického náradia odlišovať od zadaných hodnôt, to závisí od typu a spôsobu, akým sa elektrické náradie používa, najmä však, s akým obrobkom sa pracuje.
- ▶ Je potrebné stanoviť bezpečnostné opatrenia na ochranu používateľa, ktoré sú založené na odhade zaťaženia vibráciami pri reálnych podmienkach používania (je tu potrebné brať do úvahy všetky časti prevádzkového cyklu, napríklad časy, v ktorých sa elektrické náradie vypína, aj také časy, v ktorých je zapnuté, ale beží bez zaťaženia).

UPOZORNENIE

- ▶ Uvedená celková hodnota vibrácií a hodnota emisií hluku boli merané podľa normovanej skúšobnej metódy a môžu byť aplikované pri porovnaní elektrického náradia s iným náradím.

UPOZORNENIE

- ▶ Uvedená celková hodnota vibrácií a hodnota emisií hluku sa môžu použiť aj pre predbežný odhad zaťaženia.



Bezpečnostné upozornenia

- **Všeobecné bezpečnostné upozornenia pre elektrické náradie**

VÝSTRAHA!

- ▶ **Prečítajte si všetky bezpečnostné upozornenia, pokyny, znázornenia a technické údaje, ktoré patria k tomuto elektrickému náradu.** Nedbalosť pri dodržiavaní následných pokynov môže spôsobiť zásah elektrickým prúdom, požiar a/alebo závažné poranenia.

Všetky bezpečnostné upozornenia a pokyny si uschovajte pre prípad potreby v budúcnosti.

Pojem „elektrické náradie“, ktorý je použitý v bezpečnostných upozorneniach, sa vzťahuje na prúdom napájané elektrické náradie (s napájacím káblom) alebo elektrické náradie s akumulátorom (bez napájacieho kábla).

Bezpečnosť na pracovisku

- a) **Pracovnú oblasť udržiavajte v čistote a dobre osvetlenú.** Neporiadok alebo neosvetlené pracovné oblasti môžu viesť k vzniku úrazov.
- b) **Elektrické náradie nepoužívajte vo výbušnom prostredí, v ktorom sa nachádzajú horľavé kvapaliny, plyny alebo prach.** Elektrické

náradie vytvára iskry, ktoré môžu zapáliť prach alebo výpary.

- c) **Počas používania elektrického náradia zabránite prístupu deťom a iným osobám do jeho blízkosti.** Pri rozptýlení môžete stratiť kontrolu nad elektrickým náradím.

Elektrická bezpečnosť

- a) **Zástrčka elektrického náradia musí byť vhodná pre danú zásuvku. Zástrčka sa nesmie nijako upravovať. Nepoužívajte adaptérové zástrčky spolu s uzemneným elektrickým náradím.** Neupravované zástrčky a vhodné zásuvky znižujú riziko zásahu elektrickým prúdom.
- b) **Vyhýbajte sa telesnému kontaktu s uzemnenými povrchmi, napr. rúr, kúrení, sporákov a chladničiek.** Keď je vaše telo uzemnené, hrozí zvýšené riziko zásahu elektrickým prúdom.
- c) **Elektrické náradie chráňte pred dažďom a vlhkom.** Vniknutie vody do elektrického náradia zvyšuje riziko zásahu elektrickým prúdom.
- d) **Napájací kábel nepoužívajte na iné účely, na nosenie elektrického náradia, na zavesenie alebo na vyťahovanie zástrčky zo zásuvky. Napájací kábel musí byť v dostatočnej vzdialenosti od tepla, oleja, ostrých hrán alebo pohyblivých častí.** Poškodené alebo skrútené napájacie káble zvyšujú riziko zásahu elektrickým prúdom.
- e) **Keď pracujete s elektrickým náradím vonku, používajte iba také predlžovacie káble, ktoré sú vhodné do vonkajšieho prostredia.** Použitie vhodného predlžovacieho kábla určeného

do exteriéru znižuje riziko zásahu elektrickým prúdom.

- f) **Ak sa nedá zabrániť prevádzke elektrického náradia vo vlhkom prostredí, použite prúdový chránič.** Použitie prúdového chrániča znižuje riziko zásahu elektrickým prúdom.

Bezpečnosť osôb

- a) **Pri práci s elektrickým náradím buďte pozorní a dávajte pozor na to, čo robíte a postupujte logicky.** Elektrické náradie nepoužívajte, keď ste unavení alebo ste pod vplyvom drog, alkoholu alebo liekov. Okamih nepozornosti pri používaní elektrického náradia môže spôsobiť vážne zranenia.
- b) **Noste osobné ochranné pomôcky a vždy používajte ochranné okuliare.** Nosenie osobných ochranných pomôcok, ako je protiprachová maska, protišmyková bezpečnostná obuv, ochranná prilba či ochrana sluchu, znižuje v závislosti od typu elektrického náradia a jeho použitia riziko poranení.
- c) **Zabráňte neúmyselnému uvedeniu do prevádzky. Pred pripojením do elektrickej siete a/alebo k akumulátoru, pred upnutím alebo prenosom skontrolujte, či je elektrické náradie vypnuté.** Keď pri prenášaní elektrického náradia budete mať prst na vypínači alebo elektrické náradie zapojíte do elektrickej siete zapnuté, môže to spôsobiť nehodu.
- d) **Skôr ako elektrické náradie zapnete, odstráňte nastavovacie nástroje alebo kľúče na skrutky.** Nástroj alebo kľúč, ktorý sa nachádza v otočnej časti

- elektrického náradia, môže spôsobiť poranenia.
- e) **Vyhýbajte sa abnormálnej polohe držania tela. Zaistite si bezpečný postoj a vždy udržiavajte rovnováhu.** Vďaka tomu budete môcť elektrické náradie lepšie kontrolovať pri neočakávaných situáciách.
 - f) **Noste vhodný odev. Nenoste široký odev ani šperky. Vlasy a odev sa nesmú dostať do blízkosti pohyblivých častí.** Voľný odev, šperky či dlhé vlasy môžu zachytiť pohybujúce sa časti.
 - g) **Ak sú namontované zariadenia na odsávanie a zachytávanie prachu, tak musia byť pripojené a správne používané.** Použitie odsávania môže znížiť ohrozenie prachom.
 - h) **Nepodceňujte bezpečnosť a vždy sa riadte bezpečnostnými predpismi pre elektrické náradie, aj to aj v prípade, že ste oboznámení s používaním elektrického náradia a nepoužívate ho po prvýkrát.** Nepozorné konanie môže v niekoľkých sekundách spôsobiť závažné poranenia.
- c) **Pred nastavením prístroja, výmenou dielov nadstavcov alebo odložením elektrického náradia odpojte zástrčku zo zásuvky a/alebo vyberte integrovaný akumulátor.** Toto opatrenie zabraňuje neúmyselnému spusteniu elektrického náradia.
 - d) **Nepoužívané elektrické náradie uschovajte mimo dosahu detí. Nedovoľte, aby elektrické náradie používali osoby, ktoré nie sú oboznámené s jeho obsluhou alebo si nečítali tieto pokyny.** Elektrické náradie je nebezpečné, ak ho používajú neskúsené osoby.
 - e) **Starostlivosti o elektrické náradie a nadstavce venujte náležitú pozornosť. Skontrolujte, či pohybujúce sa súčasti pracujú správne a či sa nezasekávajú, či nie sú časti zlomené alebo poškodené v takom rozsahu, že to ovplyvňuje funkciu elektrického náradia. Poškodené diely nechajte pred použitím elektrického náradia opraviť.** Príčinou mnohých úrazov je nesprávna údržba elektrického náradia.
 - f) **Rezné nástroje udržiavajte ostré a čisté.** Starostlivo udržiavané rezné nástroje s ostrými reznými hranami sa menej zasekávajú a ľahšie sa vedú.
 - g) **Elektrické náradie, nadstavec, nadstavce atď. používajte podľa týchto pokynov.** Zohľadnite pritom pracovné podmienky a vykonávanú činnosť. Používanie elektrického náradia na iné účely, ako je vyhradené, môže viesť k nebezpečným situáciám.
 - h) **Rukováti a držadlá udržiavajte suché a bez stôp oleja a tuku.** Šmyklivé rukoväte a držadlá neumožňujú bezpečnú obsluhu

Použitie a manipulácia s elektrickým náradím

- a) **Elektrické náradie nevystavujte nadmernému zaťaženiu. Pri práci používajte elektrické náradie určené na daný účel.** Je lepšie a bezpečnejšie pracovať s vhodným elektrickým náradím v udávanom rozsahu výkonu.
- b) **Nepoužívajte elektrické náradie s chybným spínačom.** Elektrické náradie, ktoré sa nedá zapnúť alebo vypnúť, je nebezpečné a musí sa opraviť.

a kontrolu elektrického náradia v nepredvídateľných situáciách.

Servis

- a) **Opravou elektrického náradia poverte len kvalifikovaný odborný personál pri výhradnom použití originálnych náhradných dielov.** Tým sa zabezpečí zachovanie bezpečnosti elektrického náradia.

● Zníženie vibrácií a hluku

Skráťte čas používania, používajte režimy s nízkymi vibráciami a nízkym hlukom a používajte osobné ochranné pomôcky na zníženie účinkov vibrácií a hluku.

Nasledujúce opatrenia pomáhajú znižovať riziká spojené s vibráciami a hlukom:

- Produkt používajte iba v súlade s jeho použitím podľa určenia a podľa popisu v tomto návode.
- Uistite sa, že produkt nie je poškodený a že je správne udržiavaný.
- Pre tento produkt používajte správne nadstavce a uistite sa, že sú bezchybné.
- Produkt držte bezpečne za rukoväť/ držadlá.
- Produkt udržiavajte podľa pokynov a zabezpečte jeho adekvátne mazanie (ak je to možné).
- Svoj pracovný postup naplánujte tak, aby sa používanie produktov s vysokými vibráciami rozložilo na dlhšie časové obdobie.

● Správanie v núdzovom prípade

Oboznámte sa s používaním tohto produktu podľa tohto návodu. Zapamätajte si bezpečnostné upozornenia a bezpodmienečne ich

dodržiavajte. To pomáha predchádzať rizikám a nebezpečenstvám.

- Pri používaní tohto produktu vždy postupujte obozretne, aby ste mohli včas identifikovať nebezpečenstvo a reagovať naň. Rýchly zásah môže zabrániť vážnym zraneniam a poškodeniam majetku.
- Produkt v prípade nesprávnej funkcie vypnite a odpojte ho od napájania. Nechajte ho skontrolovať kvalifikovaným technikom a v prípade potreby ho pred opätovným použitím nechajte opraviť.

● Zvyškové riziká

Aj keď používate tento produkt správne, existuje potenciálne riziko zranenia osôb a poškodenia majetku. V súvislosti s konštrukciou a vyhotovením tohto produktu sa, okrem iného, môžu vyskytnúť nasledujúce nebezpečenstvá:

- Poškodenie zdravia vyplývajúce z vibrácií, ak sa produkt používa dlhší čas, nie je riadne ovládaný a udržiavaný.
- Zranenie osôb a vecné škody spôsobené chybnými reznými nástrojmi alebo náhlym nárazom do krytého predmetu počas používania.
- Riziko poranenia a vecných škôd od odletujúcich predmetov.

● Bezpečnostné upozornenia pre kotúčové píly

Metóda pílenia

- a)  **NEBEZPEČENSTVO!** Rukami nezasahujte do priestoru pílenia ani blízko píloveho kotúča. Ak pílu držite obidvomi rukami, pílový kotúč vás nemôže zraniť.
- b) **Nesiahajte pod obrobok.** Ochranný kryt vás pod obrobkom nechráni pred pílovým kotúčom.

- c) **Hĺbkou rezu prispôsobte hrúbke obrobku.** Pod obrobkom by nemalo byť vidno viac než jeden celý zub.
- d) **Obrobok, ktorý idete píliť, nikdy nedržte v ruke ani na nohe. Obrobok upevnite na stabilný držiak.** Je dôležité obrobok dobre upevniť, aby ste znížili nebezpečenstvo telesného kontaktu, zaseknutia pílového kotúča alebo straty kontroly.
- e) **Elektrické náradie držte za izolované rukoväte, ak vykonávate prácu, pri ktorých by sa napájací kábel mohli poškodiť nadstavcom.** Pri kontakte so živým vedením môžu byť kovové časti elektrického náradia vystavené napätiu a spôsobiť úraz elektrickým prúdom.
- f) **Pri pozdĺžnom rezaní vždy používajte doraz alebo rovnú vodiacu hranu.** Zlepší to presnosť rezu a zníži pravdepodobnosť, že sa pílový kotúč zasekne.
- g) **Vždy používajte pílové kotúče správnej veľkosti a s vhodným montážnym otvorom (napr. kosoštvorcovým alebo okrúhlym).** Pílové kotúče, ktoré nepasujú k montážnym častiam píly, sa točia nepravidelne a vedú k strate kontroly.
- h) **Nikdy nepoužívajte poškodené alebo nesprávne podložky a skrutky pre pílové kotúče.** Podložky a skrutky pre pílové kotúče boli zostrojené špeciálne pre vašu pílu, aby zabezpečili optimálny výkon a prevádzkovú bezpečnosť.

● **Ďalšie bezpečnostné upozornenia pre všetky píly**

Spätný ráz – príčiny a zodpovedajúce bezpečnostné upozornenia

- Spätný ráz je náhla reakcia v dôsledku zachyteného, zaseknutého alebo nesprávne zarovnaného pílového kotúča, ktorá vedie k tomu, že nekontrolovaná píla sa zdvihne a od obrobku sa pohne smerom k obsluhujúcej osobe;
- Keď sa pílový kotúč zachytí alebo zasekne v zužujúcej sa pílenej štrbine, zablokuje sa a sila motora odrazí pílu späť smerom k obsluhujúcej osobe;
- Ak sa pílový kotúč v pílenom reze skrúti alebo je nesprávne zarovnaný, zuby zadnej hrany pílového kotúča sa môžu zachytiť v povrchu dreva, čím sa pílový kotúč pohne z pílenej štrbiny a odrazí sa smerom k obsluhujúcej osobe.

Spätný ráz je výsledkom nesprávneho alebo chybného použitia píly. Tomu možno zabrániť vhodnými preventívnymi opatreniami, ako je opísané nižšie.

- a) **Pílu držte pevne a paže si dajte do takej polohy, v ktorej budete vedieť zvládnuť spätné sily. Vždy stojte vedľa pílového kotúča, nikdy pílový kotúč nemajte v jednej línii s telom.** Pri spätnom ráze sa môže kotúčová píla odraziť dozadu, obsluhujúca osoba ale môže silu spätného rázu zvládnuť vhodnými preventívnymi opatreniami.
- b) **Ak sa pílový kotúč zasekne alebo vy prestanete pracovať, vypnite pílu a nehybne ju držte v materiáli, až kým sa pílový kotúč nezastaví. Nikdy sa nepokúšajte pílu z obrobku odstrániť alebo ju ťahať dozadu, pokiaľ sa pílový kotúč ešte hýbe. Inak môže nastať**

spätný ráz. Identifikujte a odstráňte príčinu zaseknutia pílového kotúča.

- c) **Ak chcete pílu, ktorá je zaseknutá v obrobku, znova naštartovať, pílový kotúč v pílenej štrbine vycentrujte a skontrolujte, či zuby píly nie sú zachytené v obrobku.** Ak je pílový kotúč zaseknutý, môže sa z obrobku pohnúť alebo spôsobiť spätý ráz, keď pílu znova naštartujete.
- d) **Veľké dosky podoprite, aby sa znížilo riziko spätného rázu spôsobeného zaseknutým pílovým kotúčom.** Veľké dosky sa môžu ohýbať pod vlastnou váhou. Dosky musia byť podopreté na oboch stranách, čiže v blízkosti pílenej štrbiny aj na okraji.
- e) **Nepoužívajte tupé ani poškodené pílové kotúče.** Pílové kotúče s tupými alebo nesprávne zarovnanými zubmi spôsobujú z dôvodu príliš úzkej pílenej štrbiny zvýšené trenie, zaseknutie pílového kotúča a spätý ráz.
- f) **Pred pílením pevne dotiahnite nastavenia hĺbky a uhla rezu.** Ak sa nastavenia počas pílenia zmenia, pílový kotúč sa môže zaseknúť a spôsobiť spätý ráz.
- g) **Mimoriadne opatrní buďte pri pílení do existujúcich stien alebo iných oblastí, do ktorých nie je vidno.** Keď sa pílový kotúč ponára, môže sa pri pílení zaseknúť do ukrytých predmetov a spôsobiť spätý ráz.

● Funkcia spodného ochranného krytu

- a) **Pred každým použitím skontrolujte, či sa spodný ochranný kryt správne zatvára. Pílu nepoužívajte, ak sa spodný**

ochranný kryt nevie voľne pohybovať alebo sa nezatvára hneď. Spodný ochranný kryt nikdy nezasekávajte ani nezavádzajte do otvorenej polohy. Ak by píla nepozorovane padla na zem, spodný ochranný kryt by sa mohol ohnúť. Pomocou páčky spätného ťahu otvorte ochranný kryt a uistite sa, či sa vie voľne pohybovať a pri žiadnych uhloch ani hĺbkach rezu sa nedotýka pílového kotúča ani iných častí.

- b) **Skontrolujte funkciu pružín spodného ochranného krytu. Ak spodný ochranný kryt a pružiny nepracujú správne, pred použitím dajte pílu opraviť.** Poškodené časti, lepkavé usadeniny alebo nahromadené triesky spôsobujú, že spodný ochranný kryt pracuje oneskorene.
- c) **Spodný ochranný kryt otvárajte rukou len pri špeciálnych rezoch, ako napr. „Ponorné a uhlové rezy“.** Pomocou páčky spätného ťahu otvorte spodný ochranný kryt a uvoľnite ju, keď sa pílový kotúč ponorí do obrobku. Pri všetkých ostatných spôsoboch pílenia by mal spodný ochranný kryt pracovať automaticky.
- d) **Pílu neodkladajte na pracovný stôl ani na zem bez toho, aby ste pílový kotúč zakryli spodným ochranným krytom.** Nechránený pílový kotúč, ktorý sa točí zotrvačne, posúva pílu opačným smerom a pílí všetko, čo mu príde do cesty. Preto majte na pamäti zotrvačnosť pílového kotúča.

● Doplnkové bezpečnostné upozornenia

- a) **Dávajte pozor, aby sa vylietavajúce triesky nedostali do kontaktu s vašimi rukami.** Tieto triesky z pílenia by vás mohli vo vysokej rýchlosti poraniť alebo porezať.
- b) **Pílu nepoužívajte nad výškou hlavy.** Inak by ste nad elektrickým náradím nemali dostatočnú kontrolu.
- c) **S týmto náradím nepoužívajte brúsne kotúče.** Mohli by sa ľahko zlomiť a spôsobiť zranenia.
- d) **Pomocou vhodných detektorov zistíte, či v pracovnej oblasti nie sú skryté prívodné vedenia, alebo požiadajte o pomoc miestny dodávateľský podnik.** Kontakt s elektrickým vedením môže viesť k požiaru a zásahu elektrickým prúdom. Poškodenie plynového vedenia môže spôsobiť výbuch. Prienik do vodovodného potrubia môže spôsobiť vecné škody alebo zásah elektrickým prúdom.
- e) **Elektrické náradie sa nesmie upravovať a používať ako stacionárne náradie.** Nie je vhodné na používanie ako stolová píla.
- f) **Zaistite obrobok.** Obrobok uchytенý upínacími zariadeniami alebo zverákom je uchytенý bezpečnejšie ako rukou.
- g) **Nepoužívajte pílové kotúče HSS (rýchlorezná ocel).** Také pílové kotúče by sa mohli pri rezaní ľahko zlomiť a zakliesniť do dreva.
- h) **Nepíľte železné kovy.** Horúce triesky by mohli zapáliť plastové časti náradia. Kovové triesky sa môžu dostať do motora a prúdového obvodu a spôsobiť zásah elektrickým prúdom.

● Bezpečnostné upozornenia pre pílový kotúč

- Nepoužívajte brúsne kotúče.
- Používajte len pílové kotúče s priemerom zodpovedajúcim nápisom na píle.
- Pri opracovávaní dreva alebo materiálov, pri ktorých vzniká zdravie ohrozujúci prach, musíte prístroj pripojiť k vhodnému a overenému odsávaciemu zariadeniu.
- Pri pílení dreva noste protiprachovú masku.
- Používajte len odporúčané pílové kotúče.
- Vždy noste ochranu sluchu.
- Vyhňte sa prehriatiu hrotov zubov píly.
- Pri pílení plastu sa vyhňte roztopeniu plastu.
- Používajte správny pílový kotúč podľa obrobku, ktorý idete píliť.
- Používajte len výrobcom určené pílové kotúče, ktoré zodpovedajú norme EN 847-1, ak sú určené na rezanie dreva alebo podobných materiálov.
- Náradie smú používať len vyškolené a skúsené osoby, ktoré ovládajú zaobchádzanie s náradím.
- Pílové kotúče s roztrhnutým telesom sa musia vyradiť z prevádzky (oprava nie je povolená).
- Maximálne otáčky uvedené na náradí sa nesmú prekročiť. Ak je uvedený rozsah otáčok, musíte ho dodržať.

⚠ VÝSTRAHA!



Noste ochranné rukavice!



Noste ochranu dýchania!



Noste ochranné okuliare!

VÝSTRAHA!



Noste ochranu sluchu!

● **Pred prvým použitím**

● **Vybalenie produktu**

1. Produkt vyberte z obalu a odstráňte všetky obalové materiály a ochranné fólie.
2. Skontrolujte, či boli dodané všetky časti a či je popísaný rozsah dodávky kompletný (pozri „Rozsah dodávky“).
3. Skontrolujte, či produkt aj všetky časti sú v dobrom stave. Ak zistíte, že je niečo poškodené alebo chybné, produkt nepoužívajte a postupujte podľa popisu v kapitole „Záruka“.

● **Príslušenstvo**

- Aby ste produkt mohli prevádzkovať bezpečne a správne, je potrebné určité príslušenstvo, napr. náradie a pílové kotúče.
- Príslušenstvo a pílové kotúče si môžete zakúpiť u zmluvného predajcu. Pri nákupe vždy rešpektujte technické požiadavky tohto produktu (pozri „Technické údaje“).
- Ak sa potrebujete uistiť, opýtajte sa kvalifikovaného odborníka a poraďte sa s dôveryhodným predajcom.

● **Príprava**

● **Kontrola funkcie spodného ochranného krytu**

VÝSTRAHA! Nebezpečenstvo poranenia!



Pred prácou na produkte vždy vytiahnite zástrčku **9** zo zásuvky.

UPOZORNENIE

- ▶ Spodný ochranný kryt **14** nesmie byť blokovaný a musí sa vedieť vrátiť späť do pôvodnej polohy.
- ▶ Ak spodný ochranný kryt **14** nefunguje správne: Produkt nepoužívajte a kontaktujte servisné stredisko, aby ho skontrolovali a opravili.

1. Pred uvedením produktu do prevádzky: Skontrolujte voľnosť pohybu spodného ochranného krytu **14**.
2. Otvorenie spodného ochranného krytu **14**: Páčku **19** vyklapte nahor.

● **Nasadenie/výmena pílového kotúča**

POZOR! Nebezpečenstvo poranenia!



Pílové kotúče môžu byť ostré a počas používania sa môžu zohriať. Pri manipulácii s pílovými kotúčmi **15** vždy noste ochranné rukavice.

(Obr. C)

- Produkt položte na okraj stola, aby bol pílový kotúč **15** voľne prístupný.

Vybratie pílového kotúča

1. Vonkajšiu prírubu **16** zaistite pomocou kľúča na skrutky **22**.
2. Upínaciu skrutku **17** uvoľníte pomocou šesťhranného kľúča **10** a otáčajte ho v smere **b**.
3. Z vretena **16a** odstráňte upínaciu skrutku **17** a vonkajšiu prírubu **16**.
4. Skontrolujte, či je pílový kotúč **15** s vretenom **16a** voľne pohyblivý.
5. Spodný ochranný kryt **14** otáčajte, až kým nebude úplne vtiiahnutý do horného ochranného krytu **19**.

- Uvoľnenie pílového kotúča [15]: Spodný ochranný kryt [14] uvoľníte páčkou [18].
- Pílový kotúč [15] dajte dole z vnútorného vretena [16b].
- Spodný ochranný kryt [14] dajte do pôvodnej polohy.

Vloženie pílového kotúča

⚠ POZOR! Nebezpečenstvo poranenia!

- ▶  na pílovom kotúči [15] musí byť zarovno so značkou [11] na hornom ochrannom kryte [19].

UPOZORNENIE

- ▶ Upínaciu skrutku [17] nemusíte uťahovať ručne. Pílový kotúč [15] sa otáčavým pohybom sám utiahne počas prevádzky.
 - ▶ Keď sa šesťhranný kľúč [10] nepoužíva, vždy ho uchovávajte v mieste na uloženie šesťhranného kľúča [11].
 - ▶ Pri nasadzovaní vonkajšej príruby [16] na pílový kotúč [15]: Oblúková strana príruby sa musí dotýkať pílového kotúča.
- Spodný ochranný kryt [14] otáčajte, až kým nebude úplne vŕtiahnutý do horného ochranného krytu [19].
 - Spodný ochranný kryt [14] držte vo svojej polohe. Na vnútornú prírubu [16b] nasadte pílový kotúč [15].
 - Skontrolujte, či otvor na pílovom kotúči [15] sedí na vreteno [16a] tak, že je zarovnaný na stred.
 - Spodný ochranný kryt [14] dajte do pôvodnej polohy.
 - Vonkajšiu prírubu [16] nasadte na pílový kotúč [15] tak, aby zakrývala otvor.
 - Závit upínacej skrutky [17] naskrutkujte na vreteno [16a] tak, že ho niekoľkokrát otočíte rukou.

- Zabráňte otáčaniu vonkajšej príruby [16]: Použite kľúč na skrutky [22].
- Utiahnutie upínacej skrutky [17]: Šesťhranný kľúč [10] otáčajte v smere **a**, až kým upínacia skrutka nebude pevne zaistená.

● Pripojenie k odsávaniu prachu

(Obr. D)

UPOZORNENIE

- ▶ Adaptér [24] sa dá použiť na väčšinu bežných odsávacích systémov alebo prístrojov (napr. s hadicou vysávača).

Inštalácia adaptéra

- Adaptér [24] vykrúťte z prípojky na odsávanie [20] otáčavými pohybmi.
- Adaptér [24] zapojte do odsávacieho systému.

Odstránenie adaptéra

- Adaptér [24] otočte niekoľkokrát v smere aj proti smeru hodinových ručičiek.
- Adaptér [24] vytiahnite z prípojky na odsávanie [20].

● Montáž paralelného dorazu

(Obr. E)

UPOZORNENIE

- ▶ Šírka rezu je znázornená na stupnici paralelného dorazu [23].
- ▶ Meranie šírky rezu, keď jej produkt nastavený na uhol rezu 0° alebo 45°: Vedenie rezu [8] zobrazuje referenčný bod.
- ▶ Stupnica vzdialenosti na paralelnom doraze [23] zobrazuje vhodnú hodnotu.

1. Nastavte uhol rezu na 0° (pozri „Nastavenie uhla rezu“).
2. Uvoľnite krídlovú skrutku [6].
3. Paralelný doraz [23] vložte do držiaka na hlavnej doske [7].
4. Vzdialenosť paralelného dorazu [23] nastavte na požadovanú šírku rezu.
5. Zafixovanie paralelného dorazu [23]: Krídlovú skrutku [6] pevne dotiahnite.
6. Keď nastavíte uhol rezu na 45°, skutočne dosiahnutá šírka rezu zodpovedá hodnote odčítanej zo stupnice vzdialenosti na paralelnom doraze [23] plus 13 mm (vzdialenosť medzi značkami pre 45° a 0° na vedení rezu [8]).

● Nastavenie uhla rezu

(Obr. F)

1. Uvoľnite krídlovú skrutku na predvoľbu uhla rezu [5] na stupnici uhla rezu [4].
2. Hlavnú dosku [7] držte jednou rukou.
3. Nastavenie požadovaného uhla rezu: Druhou rukou pohybujte hlavným držadlom [21]. Skontrolujte uhol na stupnici uhla rezu [4].
4. Krídlovú skrutku na predvoľbu uhla rezu [5] pevne dotiahnite.

● Nastavenie hĺbky rezu

(Obr. G)

1. Odblokovanie stupnice hĺbky rezu [13]: Otočte krídlovú skrutku [12] proti smeru hodinových ručičiek.
2. Hlavnú dosku [7] držte pevne jednou rukou.
3. Nastavenie požadovanej hĺbky rezu: Druhou rukou pohybujte hlavným držadlom [21]. Hĺbku rezu skontrolujte na stupnici hĺbky rezu [13].
4. Odblokovanie stupnice hĺbky rezu [13]: Otočte krídlovú skrutku [12] v smere hodinových ručičiek.

● Zapnutie/vypnutie

(Obr. H)

Zapnutie

1. Zástrčku [9] zapojte do vhodnej zásuvky.
2. Zaistenie spínača [1] stlačte z jednej strany a podržte ho stlačené.
3. Vypínač [2] držte stlačený. Produkt spustí prevádzku.
4. Uvoľnite zaistenie spínača [1].

Vypnutie

1. Uvoľnite vypínač [2].
2. Vytiahnite zástrčku [9] zo zásuvky.

● Upozornenia k práci

UPOZORNENIE

- ▶ Produkt držte vždy pevne oboma rukami: Hlavné držadlo [21] držte jednou rukou a prídavné držadlo [3] druhou rukou.
- ▶ Roztočiť pílový kotúč [15] na plné otáčky: Počkajte, kým sa produkt rozbehne, až potom začnite opracovávať obrobok.
- ▶ Píľte vhodným a primeraným tlakom smerom dopredu.
- ▶ Pohybovanie produktu do strán počas pílenia môže viesť k zaseknutiu pílového kotúča [15] a k prehriatiu rezných zubov aj telesa pílového kotúča. Môže to mať za následok spätný ráz.

● Čistenie a starostlivosť

⚠ VÝSTRAHA!



Pred kontrolou, údržbou alebo čistením produkt vždy vypnite, zástrčku [9] vytiahnite zo zásuvky a produkt nechajte vychladnúť!

● Čistenie

UPOZORNENIE

- ▶ Na čistenie produktu nepoužívajte chemické, alkalické, abrazívne alebo iné agresívne čistiace alebo dezinfekčné prostriedky, pretože môžu poškodiť povrchové plochy.
- ▶ Dbajte na to, aby žiadne kvapaliny nevnikli do vnútra produktu.

- Pravidelné riadne čistenie pomáha zaistiť bezpečné používanie a predlžuje životnosť produktu.
- Produkt vždy udržiavajte čistý, suchý a zbavený oleja alebo mazív. Po každom použití a pred uskladnením odstráňte prach z produktu.
- Produkt vyčistite suchou handrou. Na ťažko prístupné miesta použite mäkkú kefku.

● Údržba

- Produkt je bezúdržbový.
- Pred a po každom použití skontrolujte produkt a príslušenstvo (napr. pílové kotúče), či nie sú opotrebované a poškodené. V prípade potreby ich nahradte novými podľa popisu v tomto návode na obsluhu. Prítom rešpektujte technické požiadavky (pozrite „Technické údaje“).
- Skontrolujte poškodenie krytov a ochranných zariadení a správne upevnenie. V prípade potreby ich vymeňte.
- Tupé, ohnuté alebo poškodené pílové kotúče vymeňte.

Náhradné diely/príslušenstvo

- Zákazníci si môžu kompatibilné náhradné diely a príslušenstvo kúpiť cez stránku www.optimex-shop.com.
- Objednávky sa dajú zadávať a upravovať len online.

- Na objednávku si pripravte objednávacie číslo.
- Pre viac informácií sa obráťte na zákaznickú linku Lidl Service (pozri „Servis“).

Diel	Objednávacie číslo
10 Šesthranné kľúče	99952558403
15 Pílový kotúč	99952558401
23 Paralelný doraz	99952558402
24 Adaptér	99952558404

● Oprava

- Keď je poškodený napájací kábel 9 tohto produktu, musí ho vymeniť výrobca alebo jeho zákazník servis, prípadne iná, podobne kvalifikovaná osoba, aby sa zabránilo vzniku nebezpečenstva.
- Vo vnútri tohto produktu nie sú žiadne súčasti, ktoré môže používateľ opraviť sám. Obráťte sa na kvalifikovaného odborníka a nechajte produkt skontrolovať a opraviť.

● Skladovanie

- Pred uskladnením: Vyčistite produkt (pozrite „Čistenie“).
- Produkt a jeho príslušenstvo skladujte na tmavom, suchom a dobre vetranom mieste bez mrazu.
- Produkt skladujte vždy na deťom neprístupnom mieste.
- Produkt skladujte v originálnom obale.

● Preprava

- Produkt prepravujte v originálnom obale.
- Produkt chráňte pred nárazmi a silnými vibráciami, ktoré sa vyskytujú najmä pri preprave vo vozidlách.
- Produkt zabezpečte proti zošmyknutiu a prevráteniu.

● Likvidácia

Obal pozostáva z ekologických materiálov, ktoré môžete odovzdať na miestnych recyklačných zberných miestach.



Všímajte si prosím označenie obalových materiálov pre triedenie odpadu, sú označené skratkami (a) a číslami (b) s nasledujúcim významom: 1–7: Plasty/20–22: Papier a kartón/80–98: Spojené látky.

Výrobok:



Points de collecte sur www.quefairede mesdechets.fr
Privilégiez la réparation ou le don de votre appareil !

Výrobok vr. príslušenstva a obalové materiály sú recyklovateľné a podliehajú rozšírenej zodpovednosti výrobcu. Pre lepšie spracovanie odpadu ich zlikvidujte oddelene podľa obrázkov Info-tri (informácie o triedení).

Triman-Logo platí iba pre Francúzsko.



O možnostiach likvidácie opotrebovaného výrobku sa môžete informovať na Vašej obecnej alebo mestskej správe.



Ak výrobok doslúžil, v záujme ochrany životného prostredia ho neodhodte do domového odpadu, ale odovzdajte na odbornú likvidáciu. Informácie o zberných miestach a ich otváracích hodinách získate na Vašej príslušnej správe.

● Záruka

Výrobok bol starostlivo vyrobený v súlade s prísnyimi smernicami kvality a pred dodaním dôkladne otestovaný. V

prípade materiálových alebo výrobných chýb máte zákonné práva voči predajcovi výrobku. Vaše zákonné práva nie sú žiadnym spôsobom obmedzené našou zárukou uvedenou nižšie.

Záruka na tento výrobok je 3 roky od dátumu nákupu. Záručná doba začína plynúť dátumom kúpy. Originál dokladu o kúpe si uschovajte na bezpečnom mieste, pretože tento doklad je potrebný ako dôkaz o kúpe.

Akékoľvek poškodenie alebo nedostatky prítomné už v čase nákupu je potrebné nahlásiť ihneď po vybalení výrobku.

Ak sa v priebehu 3 rokov od dátumu zakúpenia preukáže, že výrobok vykazuje chyby materiálu alebo spracovania, podľa vlastného uváženia Vám ho bezplatne opravíme alebo vymeníme. Záručná doba sa na základe poskytnutej záručnej reklamácie nepredlžuje. To platí aj pre vymenené alebo opravené diely.

Táto záruka je neplatná, ak bol výrobok poškodený alebo nesprávne používaný alebo udržiavaný.

● Postup v prípade poškodenia v záruke

Na zabezpečenie rýchleho spracovania svojej žiadosti postupujte podľa ďalej uvedených pokynov:

Pre všetky otázky majte pripravený pokladničný lístok a číslo výrobku (IAN 525584_2507) ako doklad o kúpe.

Číslo výrobku nájdete na typovom štítku výrobku, gravúre výrobku, titulnej strane návodu (vľavo dole) alebo na nálepke na zadnej alebo spodnej strane výrobku.

Pri výskyte funkčných porúch alebo iných nedostatkov sa najprv telefonicky alebo e-mailom obráťte na ďalej uvedené servisné oddelenie.

Výrobok označený ako chybný potom môžete bezplatne zaslať na poskytnutú servisnú adresu, pričom priložite doklad o kúpe (pokladničný lístok) a uvedte, v čom spočíva nedostatok a kedy sa vyskytol.



Na stránke parkside-diy.com si môžete stiahnuť túto a mnohé ďalšie príručky. Týmto QR kódom sa dostanete priamo na parkside-diy.com. Vyberte svoju krajinu a pomocou vyhľadávacej masky vyhľadajte návody na obsluhu. Zadaním čísla výrobku (IAN) 525584_2507 sa dostanete na návod na obsluhu pre svoj výrobok.

● **Servis**

SK **Servis Slovensko**

Tel.: 0800003409

Kontaktný formulár je zapnutý

parkside-diy.com

IAN 525584_2507

● EÚ vyhlásenie o zhode

SK

EÚ VYHLÁSENIE O ZHODE (č. 525584_2507)

IAN: 525584_2507
Identifikácia produktu: "PARKSIDE" Ručná kotúčová píla
Číslo modelu: HG11714

Uvedený predmet vyhlásenia je v zhode s príslušnými harmonizačnými právnymi predpismi Únie:

Smernica 2006/42/ES
Smernica 2014/30/EU
Smernica 2011/65/EU so všetkými súvisiacimi zmenami a doplneniami

Odkazy na príslušné použité harmonizované normy alebo iné technické špecifikácie, v súvislosti s ktorými sa zhoda vyhlasuje:

Č. / Časti
Smernica 2006/42/ES
EN 62841-1:2015/A11:2022
EN 62841-2-5:2014
Smernica 2014/30/EU
EN IEC 55014-1:2021
EN IEC 55014-2:2021
EN IEC 61000-3-2:2019/A1:2021
EN 61000-3-3:2013/A2:2021

Predmet vyššie uvedeného vyhlásenia je v súlade so smernicou Európskeho parlamentu a Rady 2011/65/EÚ z 8. júna 2011 o obmedzení používania určitých nebezpečných látok v elektrických a elektronických zariadeniach:

Č. / Časti
Smernica 2011/65/EU
EN IEC 63000:2018

Držiteľ technickej informácie: OWIM GmbH & Co.KG

Podpísané za a v mene:

OWIM GmbH & Co. KG, Stiftsbergstraße 1, 74167 Neckarsulm, Nemecko

Toto vyhlásenie o zhode sa vydáva na výhradnú zodpovednosť výrobcu.

Preklad pôvodného vyhlásenia o zhode

Neckarsulm

Miesto

24.11.2025

Dátum

ppa Budweis
Prokurista







ppa Dr. Thorstep Maier
Prokurista



Lista de símbolos y pictogramas utilizados	Página 140
Introducción	Página 141
Uso previsto	Página 141
Volumen de suministro	Página 141
Descripción de las piezas	Página 142
Datos técnicos	Página 142
Indicaciones de seguridad	Página 143
Indicaciones generales de seguridad para herramientas eléctricas	Página 143
Reducción de las vibraciones y los ruidos	Página 146
Comportamiento en caso de emergencia	Página 146
Riesgos residuales	Página 147
Indicaciones de seguridad para sierras circulares	Página 147
Otras indicaciones de seguridad para todas las sierras	Página 148
Función de la tapa protectora inferior	Página 149
Indicaciones de seguridad adicionales	Página 149
Indicaciones de seguridad para la hoja de sierra	Página 150
Antes del primer uso	Página 150
Desembalar el producto	Página 150
Accesorios	Página 151
Preparación	Página 151
Comprobar el funcionamiento de la tapa protectora inferior	Página 151
Insertar/cambiar la hoja de sierra	Página 151
Conectar con el dispositivo de aspiración	Página 152
Montar el tope paralelo	Página 152
Ajustar el ángulo de corte	Página 153
Ajustar la profundidad de corte	Página 153
Encendido/apagado	Página 153
Indicaciones de trabajo	Página 153
Limpieza y cuidado	Página 154
Limpieza	Página 154
Mantenimiento	Página 154
Reparación	Página 154
Almacenamiento	Página 155
Transporte	Página 155
Eliminación	Página 155
Garantía	Página 155
Tramitación de la garantía	Página 156
Asistencia	Página 156
Declaración UE de conformidad	Página 157

Lista de símbolos y pictogramas utilizados

	Este símbolo significa que se debe respetar el manual de instrucciones cuando se utiliza el producto.	 Diámetro
		TCT Dientes de hoja de sierra de carburo de tungsteno
	¡PELIGRO! – Identifica un peligro de nivel alto que, si no se evita, tiene como consecuencia una lesión grave o incluso la muerte (p. ej., peligro de asfixia)	 Bloqueado
	¡ADVERTENCIA! – Identifica un peligro de nivel medio que, si no se evita, puede tener como consecuencia una lesión grave o incluso la muerte (p. ej., riesgo de descarga eléctrica)	 Desbloqueado
	¡CUIDADO! – Identifica un peligro de nivel bajo que, si no se evita, puede tener como consecuencia una lesión leve o moderada (p. ej., peligro de escaldadura)	 Apague el producto y desconecte el enchufe  de la toma de corriente si no lo está usando y antes de efectuar cualquier ajuste, realizar trabajos de mantenimiento o limpiarlo.
	¡ATENCIÓN! – Advierte de posibles daños materiales (p. ej., peligro de cortocircuito)	 Tensión/corriente alterna
	¡Peligro – riesgo de descarga eléctrica!	 Símbolo para un producto de la clase de protección II
	¡Utilice protección auditiva!	 Diámetro de la hoja de sierra
	¡Utilice protección respiratoria!	 Profundidad de corte máxima 44 mm para un ángulo de corte de 0°
	¡Utilice gafas de protección!	 Apropiaada para cortar madera
	¡Utilice guantes de protección!	 Flecha de sentido de giro en la hoja de sierra 

	No toque los dientes de la sierra.		Flecha de sentido de giro en la tapa protectora superior ¹⁹
	No utilice hojas de sierra dañadas.		Indicaciones de seguridad
			Instrucciones de manipulación
	El marcado CE ratifica la conformidad con las directivas de la UE aplicables al producto.		

SIERRA CIRCULAR PORTATIL

● Introducción

Enhorabuena por la adquisición de su nuevo producto. Ha optado por un producto de alta calidad. El manual de instrucciones forma parte de este producto. Contiene importantes indicaciones sobre seguridad, uso y eliminación. Antes de usar el producto, familiarícese con todas las indicaciones de manejo y de seguridad. Utilice el producto únicamente como se describe a continuación y para las aplicaciones indicadas. Adjunte igualmente toda la documentación en caso de entregar el producto a terceros.

● Uso previsto

- Esta sierra circular portatil (en lo sucesivo “producto” o “herramienta eléctrica”) es apropiada para serrar los materiales siguientes:
 - Madera natural
 - Madera contrachapada
 - Tableros de aglomerado
 - Materiales ligeros de construcción similares
- Está prohibido cortar en estado húmedo y cortar metal.
- Cualquier modificación o uso distinto del producto se considera como no conforme a lo previsto y puede suponer peligros como la muerte, lesiones que ponen en peligro la vida y daños.

- El fabricante no se responsabiliza de los daños producidos por un uso indebido.
- El producto está destinado exclusivamente al uso doméstico.
- El producto no ha sido concebido para un uso comercial, fines industriales o ámbitos de uso similares.
- Observe todas las disposiciones de seguridad, normas y reglamentos locales aplicables. El uso de herramientas eléctricas ruidosas solo está permitido durante un periodo determinado de tiempo de acuerdo con las disposiciones locales o nacionales.

● Volumen de suministro

¡ADVERTENCIA!

- ▶ ¡El producto y el material de embalaje no son ningún juguete!
¡Los niños no deben jugar con las bolsas de plástico, láminas y piezas pequeñas! ¡Existe peligro de atragantamiento y asfixia!

Después de desembalar el producto, compruebe si ha recibido todas las piezas y si estas están en buen estado. Antes del uso, elimine todos los materiales de embalaje.

- 1 Sierra circular portatil

- 1 Hoja de sierra TCT (12 dientes, premontada)
- 1 Llave hexagonal (5 mm)
- 1 Llave de boca (17 mm)
- 1 Tope paralelo
- 1 Adaptador
- 1 Manual de instrucciones

● Descripción de las piezas

(Fig. A)

- 1 Bloqueo del interruptor
- 2 Interruptor de encendido/apagado
- 3 Mango auxiliar
- 4 Escala de ángulo de corte
- 5 Tornillo de mariposa de preselección de ángulo de corte
- 6 Tornillo de mariposa (tope paralelo)
- 7 Placa base
- 8 Guía de corte (0° y 45°)
- 9 Cable de conexión con enchufe
- 10 Llave hexagonal
- 11 Compartimento para llave hexagonal
- 12 Tornillo de mariposa (escala de profundidad de corte)
- 13 Escala de profundidad de corte
- 14 Tapa protectora inferior
- 15 Hoja de sierra
- 16 Brida exterior
- 17 Tornillo de sujeción (con arandela)
- 18 Palanca (tapa protectora inferior)
- 19 Tapa protectora superior
- 20 Conexión de polvo
- 21 Mango principal

(Fig. B)

- 22 Llave de boca
- 23 Tope paralelo
- 24 Adaptador

(Fig. C)

- 16a Husillo
- 16b Brida interior

(Fig. E)

- 7a Soporte de sujeción

● Datos técnicos

Sierra circular portatil	PHKS 750 A1
Número de modelo:	
– con enchufe VDE:	HG11714
– con enchufe BS:	HG11714-BS
Tensión nominal de entrada:	230 V~, 50 Hz
Potencia nominal:	750 W
Velocidad al ralenti n_0 :	5000 min ⁻¹
Profundidad de corte máx.:	
– a 0°:	aprox. 44 mm
– a 45°:	aprox. 31 mm
Tamaño de rosca:	M6
Clase de protección:	II/□ (aislamiento doble)

Dimensiones de la hoja de sierra

Número de modelo:	
– 12 dientes:	HG11768
Diámetro:	Ø 140 mm
Tamaño de los orificios:	Ø 20 mm
Grosor de los dientes:	1,6 mm
Velocidad de rotación permitida:	máx. 9500 min ⁻¹

Valores de emisión de ruido

El valor medido de emisión de ruido se calcula conforme a la EN 62841. El nivel de ruido ponderado A de la herramienta

eléctrica en el lugar del usuario suele ser:

Nivel de presión acústica L_{pA} :	89,1 dB
Inseguridad K_{pA} :	3 dB
Nivel de potencia acústica L_{WA} :	97,1 dB
Inseguridad K_{WA} :	3 dB

¡ADVERTENCIA!



¡Utilice protección auditiva!

Valores de emisión de vibraciones

Valor de vibración ($a_{h,w}$) al serrar en madera:

Mango principal:	2,774 m/s^2
Inseguridad K:	1,5 m/s^2
Mango auxiliar:	2,815 m/s^2
Inseguridad K:	1,5 m/s^2

¡ADVERTENCIA!

- ▶ Las emisiones de vibraciones y ruidos pueden diferir durante el uso efectivo de la herramienta eléctrica de los valores indicados en función del modo, en que se utiliza la herramienta eléctrica, en especial, el tipo de pieza de trabajo que se trabaja.
- ▶ Es necesario establecer medidas de seguridad para proteger al operario sobre la base de una estimación de la carga de oscilación durante las condiciones reales de uso (teniendo en cuenta todas las partes del ciclo de funcionamiento, por ejemplo, los períodos en que la herramienta eléctrica está apagada y los períodos en que la herramienta eléctrica está encendida, pero funcionando sin carga).

NOTA

- ▶ El valor de emisión de vibración y el valor de emisión de ruido indicados han sido medidos según un método de ensayo normalizado y pueden utilizarse para comparar una herramienta eléctrica con otra.
- ▶ Asimismo, el valor de emisión de vibración y el valor de emisión de ruido indicados pueden ser utilizados para una evaluación provisional de la carga.



Indicaciones de seguridad

- Indicaciones generales de seguridad para herramientas eléctricas

¡ADVERTENCIA!

- ▶ **Lea todas las indicaciones de seguridad, instrucciones, ilustraciones y datos técnicos con los que cuenta esta herramienta eléctrica.** Las negligencias por la inobservancia de las siguientes instrucciones pueden provocar descarga eléctrica, incendio y/o lesiones graves.

Guarde todas las indicaciones de seguridad e instrucciones en un lugar seguro para futuras referencias.

La “herramienta eléctrica”, concepto empleado en las indicaciones de seguridad, hace referencia a herramientas eléctricas alimentadas por red (con cable de alimentación) o herramientas eléctricas que funcionan con batería (sin cable de alimentación).

Seguridad en el área de trabajo

- a) **Mantenga el área de trabajo limpia y bien iluminada.** Las áreas de trabajo desordenadas o poco iluminadas pueden provocar accidentes.
- b) **No trabaje con la herramienta eléctrica en entornos potencialmente explosivos, en los que haya líquidos, gases o polvos inflamables.** Las herramientas eléctricas generan chispas, que pueden incendiar el polvo o los vapores.
- c) **Mantenga alejados a los niños y otras personas durante el uso de la herramienta eléctrica.** En caso de distracción puede perder el control de la herramienta eléctrica.

Seguridad eléctrica

- a) **El enchufe de conexión de la herramienta eléctrica debe encajar en la toma de corriente. No modificar el enchufe en modo alguno. No utilice ningún adaptador con herramientas eléctricas conectadas a tierra.** Los enchufes no modificados y las tomas de corriente que coinciden reducen el riesgo de una descarga eléctrica.
- b) **Evite el contacto corporal con superficies conectadas a tierra como tubos, calefacciones, cocinas y neveras.** Existe riesgo elevado por descarga eléctrica si su cuerpo está conectado a tierra.
- c) **Mantenga alejada la herramienta eléctrica de la lluvia o las humedades.** La penetración de agua en la herramienta eléctrica aumenta el riesgo de una descarga eléctrica.

- d) **No utilice el cable de conexión para otros fines como llevar y colgar la herramienta eléctrica o desconectar el enchufe de la toma de corriente tirando del cable. Mantenga alejado el cable de conexión del calor, aceite, bordes afilados o partes móviles.** Los cables de conexión enredados o dañados aumentan el riesgo de una descarga eléctrica.
- e) **Si trabaja con la herramienta eléctrica al aire libre, utilice solo cables de extensión apropiados para el exterior.** El uso de un cable de extensión apropiado para exteriores reduce el riesgo de una descarga eléctrica.
- f) **Si no se puede evitar el uso de la herramienta eléctrica en un entorno húmedo, utilice un interruptor automático.** El uso de un interruptor automático reduce el riesgo de una descarga eléctrica.

Seguridad personal

- a) **Esté atento y preste atención a lo que hace y proceda con sensatez a la hora de trabajar con la herramienta eléctrica.** No utilice ninguna herramienta eléctrica si está cansado o bajo la influencia de drogas, alcohol o medicamentos. Un momento de desatención durante el uso de la herramienta eléctrica puede provocar lesiones de gravedad.
- b) **Use siempre gafas de protección y el equipo de protección individual.** El uso del equipo de protección individual como máscara antipolvo, calzado de seguridad antideslizante, casco de protección o protección auditiva, según el tipo y aplicación de la herramienta

eléctrica, reduce el riesgo de lesiones.

- c) **Evite un arranque involuntario. Cerciórese de que la herramienta eléctrica esté apagada antes de recogerla, transportarla o conectarla al suministro de corriente y/o la batería.** El transporte de la herramienta eléctrica con el dedo en el interruptor o conectar la herramienta eléctrica encendida al suministro de corriente puede provocar accidentes.
- d) **Elimine las piezas de ajuste o llaves de boca antes de encender la herramienta eléctrica.** Una herramienta o llave, que se encuentre en una parte en movimiento de la herramienta eléctrica, puede provocar lesiones.
- e) **Evite una postura anómala. Procure una posición segura y mantenga en todo momento el equilibrio.** De este modo, puede controlar mejor la herramienta eléctrica en situaciones inesperadas.
- f) **Lleve ropa apropiada. No use ropa suelta o joyas. Mantenga alejado el pelo o la ropa de las partes móviles.** La ropa suelta, las joyas o el pelo largo pueden quedar enganchados en las partes móviles.
- g) **Si se pueden montar dispositivos de recogida y aspiración de polvo, estos deberán conectarse y utilizarse correctamente.** El uso de un dispositivo de aspiración de polvo puede reducir los peligros derivados del polvo.
- h) **No cree un falso sentido de la seguridad y no pase por alto las normas de seguridad para herramientas eléctricas, incluso si está familiarizado con el uso**

de la herramienta. Un manejo descuidado puede provocar lesiones graves en fracciones de segundo.

Uso y cuidado de la herramienta eléctrica

- a) **No sobrecargue la herramienta eléctrica. Utilice para su trabajo la herramienta eléctrica designada a tal fin.** Trabaje mejor y de forma más segura en la gama de potencia indicada con la herramienta eléctrica adecuada.
- b) **No utilice ninguna herramienta eléctrica, cuyo interruptor esté defectuoso.** Una herramienta eléctrica que no se pueda encender o apagar resulta peligrosa y debe ser reparada.
- c) **Desconecte el enchufe de la toma de corriente y/o quite la batería extraíble antes de realizar los ajustes en el dispositivo, cambiar las partes de la herramienta de inserción o colocar aparte la herramienta eléctrica.** Estas medidas de precaución evitan un arranque inesperado de la herramienta eléctrica.
- d) **Mantenga las herramientas eléctricas que no utilice fuera del alcance de los niños. No deje que personas, que no estén familiarizadas con el uso de la herramienta o no hayan leído estas instrucciones, utilicen la herramienta eléctrica.** Las herramientas eléctricas son peligrosas si las utilizan personas sin experiencia.
- e) **Trate con cuidado las herramientas eléctricas y las herramientas de inserción. Controle si las partes en movimiento funcionan correctamente y no se atascan,**

o si las partes que se encuentren rotas o dañadas afectan al funcionamiento de la herramienta eléctrica. **Haga reparar las partes dañadas de la herramienta eléctrica antes de usarla.** Una gran cantidad de accidentes tienen su origen en un mantenimiento deficiente de las herramientas eléctricas.

- f) **Mantenga afiladas y limpias las herramientas de corte.** Las herramientas de corte que están bien cuidadas y con los cantos cortantes afilados se atascan menos y son más cómodas de usar.
- g) **Utilice las herramientas eléctricas, accesorios, herramientas de inserción etc. conforme a las instrucciones.** Tenga en cuenta las condiciones de trabajo y la tarea a realizar. El uso de herramientas eléctricas para aplicaciones distintas a las previstas puede provocar situaciones de peligro.
- h) **Mantenga los mangos y las superficies de agarre secos, limpios y libres de aceite y grasa.** Los mangos y las superficies de agarre resbaladizos no permiten un manejo y control seguro de la herramienta eléctrica en situaciones imprevistas.

Servicio técnico

- a) **Deje que un especialista cualificado repare su herramienta eléctrica y solo con piezas de repuesto originales.** De este modo, permanece inalterada la seguridad de la herramienta eléctrica.

● Reducción de las vibraciones y los ruidos

Limite el tiempo de uso, utilice modos de baja vibración y bajo ruido, y use equipos de protección individual para reducir los efectos de las vibraciones y los ruidos.

Las medidas siguientes ayudan a reducir los riesgos derivados del ruido y de la vibración:

- Utilice el producto solo conforme a su uso previsto y como se describe en estas instrucciones.
- Asegúrese de que se realice un mantenimiento correcto en el producto.
- Utilice las herramientas de inserción adecuadas para este producto y asegúrese de que estén en perfectas condiciones.
- Sujete bien el producto de los mangos/superficies de agarre.
- Realice el mantenimiento en el producto conforme a las instrucciones y asegúrese de que esté lubricado lo suficiente (si procede).
- Planee su flujo de trabajo, de modo que el uso de productos con un valor de vibración elevado se distribuya a lo largo de un periodo más prolongado.

● Comportamiento en caso de emergencia

Familiarícese mediante este manual de instrucciones con el uso de este producto. Memorice las indicaciones de seguridad y sígalas al pie de la letra. Esto ayuda a reducir riesgos y peligros.

- Preste siempre atención a la hora de utilizar este producto para poder reconocer los peligros a tiempo y actuar en consecuencia. Actuar rápidamente puede evitar lesiones

graves y daños materiales.

- En caso de fallo de funcionamiento, apague el producto de inmediato y desconéctelo de la red. Haga revisar el producto por un especialista cualificado y, si es necesario, repárelo antes de volver a ponerlo en funcionamiento.

● Riesgos residuales

Aunque utilice este producto de forma adecuada, existe un riesgo potencial por daños personales y materiales. Pueden aparecer los siguientes peligros en relación con el diseño y modelo de este producto:

- Daños para la salud debido a emisiones de vibraciones, si no se utiliza el producto durante un largo periodo de tiempo, así como si no se maneja y mantiene debidamente.
- Los daños personales o materiales provocados por herramientas de corte defectuosas o impacto repentino de un objeto oculto durante el uso.
- Peligro de lesión y daños materiales provocados por objetos desprendidos.

● Indicaciones de seguridad para sierras circulares

Proceso de aserrado

- a)  **¡PELIGRO! Mantenga alejadas las manos fuera del área de aserrado y de la hoja de sierra.** Si sujeta la sierra con ambas manos, no resultará dañado por la hoja de sierra.
- b) **Nunca agarre por debajo de la pieza de trabajo.** La tapa protectora no lo protege de la hoja de sierra por debajo de la pieza de trabajo.
- c) **Ajuste la profundidad de corte al espesor de la pieza de trabajo.** Se debe ver al menos una altura de
- d) **Nunca sujete la pieza de trabajo que va a serrar con la mano o sobre la pierna. Asegure la pieza de trabajo en un soporte estable.** Es importante fijar bien la pieza de trabajo para minimizar el peligro de contacto con el cuerpo, el atasco de la hoja de sierra o la pérdida de control.
- e) **Sujete la herramienta eléctrica por las superficies de agarre aislantes si realiza trabajos, en los que la herramienta de inserción pueda entrar en contacto con cables eléctricos ocultos o el propio cable de conexión.** El contacto con un cable con corriente también pone bajo tensión las partes metálicas de la herramienta eléctrica y provoca una descarga eléctrica.
- f) **En los cortes longitudinales, utilice siempre un tope o una guía para bordes recta.** Esto mejora la precisión del corte y reduce la posibilidad de que la hoja de sierra se atasque.
- g) **Utilice siempre el tamaño correcto de las hojas de sierra y con el orificio de montaje adecuado (p. ej., con forma de estrella o redonda).** Las hojas de sierra que no coincidan con las partes de montaje de la sierra se desvían y provocan la pérdida de control.
- h) **Nunca utilice arandelas o tornillos de la hoja de sierra dañados o incorrectos.** Las arandelas y los tornillos de la hoja de sierra están especialmente diseñados para su sierra, para un rendimiento óptimo y seguridad de funcionamiento.

● Otras indicaciones de seguridad para todas las sierras

Retroceso – Causas e indicaciones de seguridad correspondientes

- Un retroceso es la reacción repentina resultante de una hoja de sierra enganchada, atascada o desalineada que hace que una sierra descontrolada se levante y se salga de la pieza de trabajo hacia el operario;
- Si la hoja de sierra queda atrapada o atascada en el hueco de cierre de la sierra, se atascará y la potencia del motor hará retroceder la sierra hacia el operario;
- Si la hoja de sierra se tuerce o se desalinea en el corte de sierra, los dientes del borde posterior de la hoja de sierra pueden engancharse en la superficie de la madera, haciendo que la hoja de sierra se salga del hueco de la sierra y la sierra retroceda hacia el operario.

El retroceso es consecuencia de un uso incorrecto o deficiente de la sierra. Este se puede evitar con las medidas preventivas adecuadas, como se describen a continuación.

- Sujete la sierra con ambas manos y coloque su brazo en una posición en la que pueda absorber las fuerzas de retroceso. Manténgase siempre a un lado de la hoja de sierra, nunca ponga la hoja de sierra alineada con su cuerpo.** En caso de retroceso, la sierra circular puede saltar hacia atrás, pero el operario puede controlar las fuerzas de retroceso tomando las precauciones adecuadas.
- Si la hoja de sierra se atasca o si desea interrumpir el trabajo, apague la sierra y manténgala**

fija en el material hasta que la hoja de sierra se haya detenido. Nunca intente extraer la sierra de la pieza de trabajo ni tirar de ella hacia atrás mientras la hoja de sierra esté en movimiento, ya que de lo contrario podría producirse un retroceso. Determine cuál ha sido la causa del atasco de la hoja de sierra y corríjala.

- Si desea volver a poner en marcha una sierra atascada en la pieza de trabajo, centre la hoja de sierra en el hueco de la sierra y compruebe que los dientes no están atascados en la pieza de trabajo.** Si la hoja de sierra se atasca, puede salirse de la pieza de trabajo o provocar un retroceso al volver a poner en marcha la sierra.
- Apoye las placas grandes para reducir el riesgo de un retroceso de una hoja de sierra atascada.** Las placas grandes pueden doblarse por su propio peso. Las placas deben estar apoyadas en ambos lados, tanto cerca del hueco de la sierra como en el borde.
- No utilice hojas de sierra desafiladas o dañadas.** Las hojas de sierra con dientes desgastados o desalineados provocan un aumento de la fricción, un atasco de la hoja de sierra y un retroceso debido a un hueco de sierra demasiado estrecho.
- Apriete bien los ajustes de profundidad y ángulo de corte antes de serrar.** Si los ajustes cambian durante el aserrado, la hoja de sierra puede atascarse y producirse un retroceso.
- Tenga especial cuidado si sierra en paredes existentes u otras áreas no visibles.** La hoja de sierra

de inmersión puede atascarse y provocar un retroceso al serrar objetos ocultos.

● Función de la tapa protectora inferior

- a) **Antes de cada uso, compruebe si la tapa protectora inferior cierra correctamente. No utilice la sierra si la tapa protectora inferior no se mueve libremente y si no se cierra de inmediato. Nunca sujete ni ate la tapa protectora inferior en posición abierta.** Si la sierra se cae accidentalmente al suelo, la tapa protectora inferior puede doblarse. Abra la tapa protectora con la palanca de retroceso y asegúrese de que se mueve libremente y no toca la hoja de sierra ni otras piezas en todos los ángulos y profundidades de corte.
- b) **Compruebe el funcionamiento de los resortes de la tapa protectora inferior. Lleve la sierra al servicio técnico antes de utilizarla si la tapa protectora inferior y el resorte no funcionan correctamente.** Las piezas dañadas, las deposiciones pegajosas o las acumulaciones de virutas hacen que la tapa protectora inferior funcione con retraso.
- c) **Abra manualmente la tapa protectora inferior solo para cortes especiales como, p. ej., “cortes de inmersión y angulares”.** Abra la tapa de protectora inferior con la palanca de retroceso y suéltela tan pronto como la hoja de sierra penetre en la pieza de trabajo. En los demás trabajos de aserrado, la tapa protectora inferior debe funcionar automáticamente.

- d) **No coloque la sierra en el banco de trabajo o en el suelo sin la tapa protectora inferior que cubre la hoja de sierra.** Una hoja de sierra de arrastre sin protección mueve la sierra en contra de la dirección de corte y sierra lo que está en su camino. Al hacerlo, observe el tiempo de funcionamiento por inercia de la hoja de sierra.

● Indicaciones de seguridad adicionales

- a) **Asegúrese de que las virutas proyectadas no entren en contacto con sus manos.** Puede cortarse o lesionarse con el serrín a gran velocidad.
- b) **No utilice la sierra a la altura de la cabeza.** En caso contrario, no tiene el suficiente control sobre la herramienta eléctrica.
- c) **No utilice muelas abrasivas con esta herramienta.** Puede romperse con facilidad y provocar lesiones.
- d) **Utilice detectores apropiados para determinar si en el área de trabajo hay ocultas líneas de suministro, o póngase en contacto con la empresa local de suministros para que le ayuden.** El contacto con cables eléctricos puede provocar fuego o una descarga eléctrica. Existe riesgo de explosión si se daña una línea de gas. La perforación de una tubería de agua puede provocar daños o una descarga eléctrica.
- e) **La herramienta eléctrica no debe modificarse ni utilizarse como una herramienta estacionaria.** No es apropiada para su uso como sierra de mesa.

- f) **Asegure la pieza de trabajo.** Una pieza de trabajo sujeta con dispositivos de sujeción o en un torno de banco se sujeta de forma más segura que con la mano.
- g) **No utilice ninguna hoja de sierra HSS (High Speed Steel).** Estas hojas de sierra pueden romperse en los trabajos de corte y quedarse atrapadas en la madera.
- h) **No sierre metales ferrosos.** Las virutas calientes pueden quemar las partes de plástico de la herramienta. Las virutas de metal pueden acceder al motor y circuito eléctrico, y provocar una descarga eléctrica.

● Indicaciones de seguridad para la hoja de sierra

- No utilice ninguna muela abrasiva.
- Utilice solo hojas de sierra con diámetros que cumplan las inscripciones de la sierra.
- Cuando se trabaje con madera o materiales que produzcan polvo nocivo para la salud, el dispositivo debe estar conectado a un dispositivo de aspiración adecuado y probado.
- Durante el aserrado de madera, utilice siempre máscara de protección.
- Utilice solo hojas de sierra recomendadas.
- Utilice siempre protección auditiva.
- Evite el sobrecalentamiento de las puntas de los dientes de sierra.
- Durante el aserrado de plástico, evite que este se funda.
- Utilice la hoja de sierra adecuada conforme al material que se va a serrar.
- Utilice únicamente las hojas de sierra especificadas por el fabricante que, si están destinadas a cortar madera

o materiales similares, cumplan la norma EN 847-1.

- Las herramientas solo pueden ser utilizadas por personas formadas y con experiencia en el uso de las mismas.
- Las hojas de sierra circular con cuerpos agrietados deben ser desechadas (no se permite su reparación).
- No se debe superar la velocidad máxima indicada en la herramienta. Donde se indique, debe respetarse el rango de velocidades.

⚠ ¡ADVERTENCIA!



¡Utilice guantes de protección!



¡Utilice protección respiratoria!



¡Utilice gafas de protección!



¡Utilice protección auditiva!

● Antes del primer uso

● Desembalar el producto

1. Extraiga el producto del embalaje y retire todos los materiales de embalaje y láminas de protección.
2. Compruebe que ha recibido todas las piezas y si el volumen de suministro descrito está completo (véase “Volumen de suministro”).
3. Compruebe si el producto y todas las piezas se encuentran en buen estado. Si detecta algún daño o defecto, no utilice el producto, sino que proceda como se describe en el capítulo “Garantía”.

● Accesorios

- Para utilizar este producto de forma segura y correcta, son necesarios los siguientes accesorios, es decir, herramientas y hojas de sierra.
- Puede adquirir accesorios y hojas de sierra en su distribuidor autorizado. Al comprar tenga siempre en cuenta los requisitos técnicos de este producto (véase “Datos técnicos”).
- Si no está seguro, consulte a un especialista cualificado y deje que su distribuidor de confianza le asesore.

● Preparación

● Comprobar el funcionamiento de la tapa protectora inferior

⚠ ¡ADVERTENCIA! ¡Riesgo de lesión!



Desconecte siempre el enchufe [9] de la toma de corriente antes de trabajar en el producto.

NOTA

- ▶ La tapa protectora inferior [14] no debe estar bloqueada y debe poder volver a su posición original.
 - ▶ Si la tapa protectora inferior [14] no funciona correctamente: No utilice el producto y póngase en contacto con el centro de servicio para su comprobación y reparación.
1. Antes de poner en marcha el producto: Compruebe la libertad de movimiento de la tapa protectora inferior [14].
 2. Abrir la tapa protectora inferior [14]: Pliegue la palanca [19] hacia arriba.

● Insertar/cambiar la hoja de sierra

⚠ ¡CUIDADO! ¡Riesgo de lesión!



Las hojas de sierra pueden estar afiladas y calentarse durante el uso. Utilice siempre guantes de protección durante el manejo de hojas de sierra [15].

(Fig. C)



- Coloque el producto en el borde de una mesa para que la hoja de sierra [15] tenga fácil acceso.

Quitar la hoja de sierra

1. Bloquee la brida exterior [16] con la llave de boca [22].
2. Afloje el tornillo de sujeción [17] con la llave hexagonal [10] y gírela en el sentido de rotación **b**.
3. Quite el tornillo de sujeción [17] y la brida exterior [16] del husillo [16a].
4. Compruebe si la hoja de sierra [15] se mueve libremente con el husillo [16a].
5. Gire la tapa protectora inferior [14] hasta que esté completamente retirada dentro de la tapa protectora superior [19].
6. Descubrir la hoja de sierra [15]: Sujete la tapa protectora inferior [14] con la palanca [18].
7. Quite la hoja de sierra [15] de la brida interior [16b].
8. Coloque la tapa protectora inferior [14] en su posición original.

Insertar la hoja de sierra

⚠ ¡CUIDADO! ¡Riesgo de lesión!

- ▶  en la hoja de sierra [15] debe estar alineada con  en la tapa protectora superior [19].

NOTA

- ▶ No es necesario apretar a mano el tornillo de sujeción [17]. El movimiento de rotación de la hoja de sierra [15] aprieta la hoja de sierra durante el funcionamiento.
- ▶ Guarde siempre la llave hexagonal [10] en el compartimento para llave hexagonal [11] cuando no la vaya a utilizar.
- ▶ Al colocar la brida exterior [16] en la hoja de sierra [15]: El lado cóncavo de la brida debe entrar en contacto con la hoja de sierra.

1. Gire la tapa protectora inferior [14] hasta que esté completamente retirada dentro de la tapa protectora superior [19].
2. Mantenga la tapa protectora inferior [14] en posición. Coloque la hoja de sierra [15] en la brida interior [16].
3. Compruebe si el orificio de la hoja de sierra [15] está colocado en el husillo [16a], de modo que el centro esté alineado.
4. Coloque la tapa protectora inferior [14] en su posición original.
5. Coloque la brida exterior [16] en la hoja de sierra [15], de modo que cubra el orificio.
6. De varias vueltas a mano la rosca del tornillo de sujeción [17] en el husillo [16a].
7. Evitar que la brida exterior [16] gire: Utilice la llave de boca [22].
8. Apretar el tornillo de sujeción [17]: Gire la llave hexagonal [10] en el sentido de rotación **a** hasta que el tornillo de sujeción esté bien fijo.

● Conectar con el dispositivo de aspiración

(Fig. D)

NOTA

- ▶ El adaptador [24] puede utilizarse con la mayoría de dispositivos o sistemas de aspiración habituales (p. ej., tubo de aspiración).

Instalar el adaptador

1. Desenrosque el adaptador [24] de la conexión de polvo [20] girándolo.
2. Conecte el adaptador [24] al sistema de aspiración de polvo.

Quitar el adaptador

1. Gire varias veces el adaptador [24] en sentido horario y sentido antihorario.
2. Extraiga el adaptador [24] de la conexión de polvo [20].

● Montar el tope paralelo

(Fig. E)

NOTA

- ▶ El ancho de corte se muestra en la escala del tope paralelo [23].
- ▶ Medir el ancho de corte cuando el producto esté ajustado en un ángulo de corte de 0° o 45°: La guía de corte [8] muestra el punto de referencia.
- ▶ La escala de distancia en el tope paralelo [23] muestra un valor apropiado.

1. Ajuste el ángulo de corte de 0° (véase “Ajustar el ángulo de corte”).
2. Afloje el tornillo de mariposa [6].
3. Introduzca el tope paralelo [23] en el soporte de la placa base [7].
4. Ajuste la distancia del tope paralelo [23] al ancho de corte deseado.

5. Fijar el tope paralelo **[23]**: Apriete el tornillo de mariposa **[6]**.
6. Si ajusta un ángulo de corte de 45°, el ancho de corte efectivamente logrado será igual al valor de lectura en la escala de distancia en el tope paralelo **[23]** más 13 mm (distancia entre las marcas de 45° y 0° en la guía de corte **[8]**).

● Ajustar el ángulo de corte

(Fig. F)

1. Afloje el tornillo de mariposa de preselección de ángulo de corte **[5]** de la escala de ángulo de corte **[4]**.
2. Sujete la placa base **[7]** con una mano.
3. Ajustar el ángulo de corte deseado: Mueva el mango principal **[21]** con la otra mano. Compruebe el ángulo de la escala de ángulo de corte **[4]**.
4. Apriete bien el tornillo de mariposa de preselección de ángulo de corte **[5]**.

● Ajustar la profundidad de corte

(Fig. G)

1. Desbloquear la escala de profundidad de corte **[13]**: Gire el tornillo de mariposa **[12]** en sentido antihorario.
2. Sujete la placa base **[7]** con una mano.
3. Ajustar la profundidad de corte deseada: Mueva el mango principal **[21]** con la otra mano. Compruebe la profundidad de corte en la escala de profundidad de corte **[13]**.
4. Desbloquear la escala de profundidad de corte **[13]**: Gire el tornillo de mariposa **[12]** en sentido horario.

● Encendido/apagado

(Fig. H)

Encendido

1. Conecte el enchufe **[9]** a una toma de corriente apropiada.
2. Mantenga pulsado el bloqueo del interruptor **[1]** desde uno de los dos lados.
3. Mantenga pulsado el interruptor de encendido/apagado **[2]**. El producto empieza a funcionar.
4. Suelte el bloqueo del interruptor **[1]**.

Apagado

1. Suelte el interruptor de encendido/apagado **[2]**.
2. Desconecte el enchufe **[9]** de la toma de corriente.

● Indicaciones de trabajo

NOTA

- ▶ Sujete siempre el producto con ambas manos: Sujete el mango principal **[21]** con una mano y el mango auxiliar **[3]** con la otra.
- ▶ Llevar la hoja de sierra **[15]** a su máxima velocidad: Deje que el producto arranque antes de trabajar en la pieza.
- ▶ Sierre realizando una presión adecuada y moderada hacia adelante.
- ▶ Mover lateralmente el producto durante el aserrado puede provocar que la hoja de sierra **[15]** se atasque, así como un sobrecalentamiento de los dientes de corte y el cuerpo de la hoja de sierra. Esto puede provocar un retroceso.

● Limpieza y cuidado

⚠ ¡ADVERTENCIA!



¡Apague siempre el producto, desconecte el enchufe [9] de la toma de corriente y deje que el producto se enfríe antes de realizar los trabajos de inspección, mantenimiento y limpieza!

● Limpieza

NOTA

- ▶ No utilice ningún producto de limpieza o desinfectante químico, alcalino, abrasivo o agresivo para limpiar el producto, ya que las superficies podrían resultar dañadas.
 - ▶ No deje que el agua u otros líquidos penetren en el interior del producto.
- Una limpieza periódica y correcta ayuda a garantizar un uso seguro y alarga la vida útil del producto.
 - Mantenga el producto siempre limpio, seco y libre de aceite o lubricantes. Elimine el polvo después de cada uso y antes de guardarlo.
 - Limpie el producto con un paño seco. Utilice un cepillo suave para los lugares de difícil acceso.

● Mantenimiento

- El producto no requiere ningún tipo de mantenimiento.
- Antes y después de cada uso, revise el producto y los accesorios (p. ej., hojas de sierra) para ver si están gastados o dañados. Si es necesario, cámbielos por otros nuevos como se describe en este manual de instrucciones.

Para ello, observe los requisitos técnicos (véase “Datos técnicos”).

- Compruebe los daños y el correcto asiento de las cubiertas y los dispositivos de protección. Si es necesario, cámbielos.
- Cambie una hoja de sierra desafilada, doblada o dañada.

Piezas de repuesto/accesorios

- Los clientes pueden adquirir accesorios y piezas de repuesto compatibles en www.optimex-shop.com.
- Los pedidos solo pueden realizarse y tramitarse online.
- Tenga a mano el número de pedido a la hora de hacer el pedido.
- Para más información, póngase en contacto con la línea de atención al cliente de Lidl (véase “Asistencia”).

Pieza	Número de pedido
[10] Llave hexagonal	99952558403
[15] Hoja de sierra	99952558401
[23] Tope paralelo	99952558402
[24] Adaptador	99952558404

● Reparación

- A fin de evitar riesgos, si el cable de conexión [9] de este producto resulta dañado, solo el fabricante, su representante de servicio al cliente o una persona con una cualificación similar podrá realizar la sustitución.
- Este producto no contiene piezas que puedan ser reparadas por el usuario. Póngase en contacto con un centro de servicio autorizado o con una persona calificada para que revisen y reparen el producto.

● Almacenamiento

- Antes del almacenamiento: Limpie el producto (véase “Limpieza”).
- Almacene el producto y sus accesorios en un lugar oscuro, seco, libre de heladas y bien ventilado.
- Guarde siempre el producto en un lugar no accesible para niños.
- Guarde el producto en su embalaje original.

● Transporte

- Transporte el producto en su embalaje original.
- Proteja el producto contra impactos y fuertes vibraciones, que puedan originarse especialmente durante el transporte en vehículos.
- Asegure el producto contra deslizamientos y vuelcos.

● Eliminación

El embalaje está compuesto por materiales no contaminantes que pueden ser desechados en el centro de reciclaje local.



Tenga en cuenta el distintivo del embalaje para la separación de residuos. Está compuesto por abreviaturas (a) y números (b) que significan lo siguiente: 1–7: plásticos/20–22: papel y cartón/80–98: materiales compuestos.

Producto:

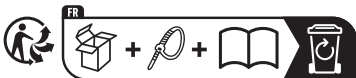

El producto, incluidos los accesorios, y el material de embalaje son reciclables y están sujetos a la responsabilidad extendida del fabricante.

Deséchelos por separado siguiendo la información ilustrada de recogida selectiva para un mejor tratamiento de los residuos.

El logotipo Triman se aplica solo para Francia.



Para obtener información sobre las posibilidades de desecho del producto al final de su vida útil, acuda a la administración de su comunidad o ciudad.



Para proteger el medio ambiente no tire el producto junto con la basura doméstica cuando ya no le sea útil. Deséchelo en un contenedor de reciclaje. Diríjase a la administración competente para obtener información sobre los puntos de recogida de residuos y sus horarios.

● Garantía

El producto ha sido fabricado según normas de calidad exigentes y ha sido probado minuciosamente antes de la entrega. En caso de fallos de material o de fabricación, dispone de derechos legales frente al vendedor del producto. Nuestra garantía mencionada a continuación no restringe sus derechos legales de ningún modo.

La garantía para este producto es de 3 años a partir de la fecha de compra. La garantía empieza el día de la fecha de compra. Conserve el justificante de compra original en un lugar seguro, ya que este documento es necesario para demostrar la compra.

Todos los daños o defectos ya presente en el momento de la compra deben informarse inmediatamente tras desembalar el producto.

Si el producto presenta defectos de material o fabricación en los 3 años a partir de la fecha de compra, lo repararemos o sustituiremos, según nuestra elección, gratuitamente para usted. El período de garantía no se extiende por una reclamación de garantía aprobada. Esto también es aplicable a las piezas sustituidas y reparadas.

La garantía pierde su validez si el producto se daña o se utiliza o mantiene de forma inadecuada.

● **Tramitación de la garantía**

Para garantizar un procesamiento rápido de su consulta, por favor, siga las indicaciones siguientes:

Para cualquier consulta, tenga a mano el recibo y el número de artículo (IAN 525584_2507) como justificante de compra.

Encontrará el número de artículo en la placa de características del producto, un gravado en el producto, la portada de las instrucciones (abajo a la izquierda) o el adhesivo en la parte posterior o inferior del producto.

Si se producen fallos de funcionamiento o cualquier otro defecto, contacte primero por teléfono o correo electrónico con el departamento de servicio mencionado a continuación.

Entonces podrá enviar gratuitamente para usted un producto registrado como defectuoso a la dirección de servicio que se le proporcione adjuntando la factura de compra (recibo) e indicando cuál es el defecto y cuándo tuvo lugar.



En parkside-diy.com puede visualizar y descargar este y muchos otros manuales. Con este código QR accede directamente a parkside-diy.com. Seleccione su país y busque los manuales de instrucciones a través de la máscara de búsqueda. Introduciendo el número de artículo (IAN) 525584_2507 accede al manual de instrucciones de su artículo.

● **Asistencia**

ES Asistencia en España

Tel.: 900994940

Formulario de contacto en
parkside-diy.com

IAN 525584_2507

● Declaración UE de conformidad

ES

DECLARACIÓN UE DE CONFORMIDAD (n° 525584_2507)

IAN: 525584_2507
Identificación del producto: "PARKSIDE" Sierra circular portátil
Número de modelo: HG11714

El objeto de la declaración descrita anteriormente es conforme con la legislación de armonización pertinente de la Unión:

Directiva 2006/42/CE
Directiva 2014/30/EU
Directiva 2011/65/UE con todas las modificaciones relacionadas

Referencias a las normas armonizadas o referencias a las otras especificaciones técnicas respecto a las cuales se declara la conformidad:

N° / Partes
Directiva 2006/42/CE
EN 62841-1:2015/A11:2022
EN 62841-2-5:2014
Directiva 2014/30/EU
EN IEC 55014-1:2021
EN IEC 55014-2:2021
EN IEC 61000-3-2:2019/A1:2021
EN 61000-3-3:2013/A2:2021

El objeto de la declaración descrita anteriormente se ajusta a la Directiva 2011/65/UE del Parlamento Europeo y del Consejo, de 8 de junio de 2011, sobre restricciones a la utilización de determinadas sustancias peligrosas en aparatos eléctricos y electrónicos:

N° / Partes
Directiva 2011/65/UE
EN IEC 63000:2018

Responsable de la documentación técnica: OWIM GmbH & Co.KG

Firmado en nombre de:

OWIM GmbH & Co. KG, Stiftsbergstraße 1, 74167 Neckarsulm, Alemania

Esta declaración de conformidad se emite bajo la responsabilidad exclusiva del fabricante.

Traducción de la declaración de conformidad original







Neckarsulm	24.11.2025	<i>ppa. Buchheim</i>	<i>ppa. T. Maier</i>
Lugar	Fecha	ppa. Jens Buchheim Procurador	ppa. Dr. Thorster Maier Procurador



Liste over anvendte piktogrammer/symboler	Side 159
Indledning	Side 160
Forskriftsmæssig anvendelse	Side 160
Leveringsomfang	Side 160
Beskrivelse af delene	Side 161
Tekniske data	Side 161
Sikkerhedsanvisninger	Side 162
Generelle sikkerhedsinstruktioner for elektroværktøj	Side 162
Vibrations- og støjrreduktion	Side 165
Procedurer i nødstilfælde	Side 165
Restrisici	Side 165
Sikkerhedsanvisninger for rundsave	Side 165
Yderligere sikkerhedsanvisninger for alle save	Side 166
Den nederste afskærmnings funktion	Side 167
Ekstra sikkerhedsanvisninger	Side 167
Sikkerhedsanvisninger for savklingen	Side 168
Inden den første ibrugtagning	Side 168
Udpakning af produktet	Side 168
Tilbehør	Side 169
Forberedelse	Side 169
Den nederste afskærmnings funktion	Side 169
Isætning/udskiftning af savklinge	Side 169
Forbindelse med støvudsugning	Side 170
Montering af parallelanslag	Side 170
Indstilling af skærevinklen	Side 171
Indstilling af skæredybden	Side 171
Til-/frakobling	Side 171
Arbejdsanvisninger	Side 171
Rengøring og vedligeholdelse	Side 172
Rengøring	Side 172
Vedligeholdelse	Side 172
Reparation	Side 172
Opbevaring	Side 172
Transport	Side 173
Bortskaffelse	Side 173
Garanti	Side 173
Afvikling af garantisager	Side 174
Service	Side 174
EU-overensstemmelseserklæring	Side 175

Liste over anvendte piktogrammer/symboler

	Dette symbol betyder, at betjeningsvejledningen skal følges ved anvendelse af produktet.		Diameter
		TCT	Savklingetænder af wolframkarbid
	FARE! – Betegner en faresituation med høj risikofaktor, som, hvis den ikke afværiges, medfører dødsfald eller alvorlige kvæstelser (f.eks. fare for kvælning)		Låst
	ADVARSEL! – Betegner en fare med middel risikograd, som kan medføre dødsfald eller alvorlige kvæstelser, hvis den ikke undgås (fx risiko for elektrisk stød)		Låst op
	FORSIGTIG! – Betegner en fare med lav risikograd, som kan medføre lette til moderate kvæstelser, hvis den ikke undgås (fx forbrændingsfare)		Sluk produktet, og tag netstikket  ud af stikkontakten, inden der foretages indstillinger, udføres vedligeholdelsesarbejde og rengøring af produktet, og når produktet ikke brug.
	OBS! – Advarer om mulige tingskader (fx kortslutningsfare)		Vekselstrøm/-spænding
	Fare – risiko for elektrisk stød!		Symbol for et produkt i beskyttelsesklasse II
	Anvend høreværn!		Savklingens diameter
	Anvend et åndedrætsværn!		Maksimal skæredybde 44 mm ved 0° graders skærevinkel
	Brug beskyttelsesbriller!		Egnet til skæring af træ
	Bær beskyttelseshandsker!		Drejeretningspil på savklingen 

	Rør ikke ved savtænderne.		Drejeretningspil på den øverste afskærmning  19
	Anvend ikke beskadigede savklinger.		Sikkerhedsanvisninger
			Handlingsanvisninger
	CE-mærket bekræfter overensstemmelse med de for produktet gældende EU-direktiver.		

HÅNDRUNDSAV

● Indledning

Hjerteligt tillykke med købet af deres nye produkt. Du har besluttet dig for et produkt af høj kvalitet. Brugervejledningen er en del af dette produkt. Den indeholder vigtige informationer om sikkerhed, brug og bortskaffelse. Gør dig inden ibrugtagning af produktet fortrolig med alle betjenings- og sikkerhedsanvisninger. Benyt kun produktet som beskrevet og til de oplyste formål. Videregiv alle papirer, hvis du giver produktet videre til tredjemand.

● Forskriftsmæssig anvendelse

- Denne håndrundsav (efterfølgende benævnt "produkt" eller "elektroværktøj") er beregnet til savning af følgende materialer:
 - Naturtræ
 - Krydsfiner
 - Spånplade
 - Lignende letvægtsmaterialer
- Skæring i våd tilstand og skæring af metal er forbudt.
- Enhver anden brug eller ændring af produktet gælder som ikke-forskriftsmæssig og kan forårsage farer som død, livsfarlige kvæstelser og beskadigelser.

- Producenten påtager sig intet ansvar for skader, der opstår som følge af ikke-forskriftsmæssig anvendelse.
- Produktet er kun beregnet til brug i private hjem.
- Produktet er ikke beregnet til kommerciel brug, industrielle formål eller lignende formål.
- Overhold alle gældende lokale sikkerhedsforskrifter, standarder og forordninger. Anvendelse af støjafgivende elektroværktøjer kan være begrænset til bestemte tidsrum i henhold til nationale eller lokale forskrifter.

● Leveringsomfang

ADVARSEL!

- ▶ Produktet og emballagen er ikke legetøj for børn! Børn må ikke lege med plastposer, folier og smådele! Der er fare for slugning og kvælning!

Ved udpakning af produktet skal det kontrolleres, at leverancen er komplet, og at alle dele er i en god tilstand. Før anvendelse skal al emballage fjernes.

- 1 Håndrundsav
- 1 TCT savklinge (12 tænder, formonteret)
- 1 Unbrakonøgle (5 mm)

- 1 Skruenøgle (17 mm)
- 1 Parallelanslag
- 1 Adapter
- 1 Betjeningsvejledning

● Beskrivelse af delene

(Fig. A)

- 1 Afbryderlås
- 2 Afbryder
- 3 Ekstragreb
- 4 Skærevinkelskala
- 5 Fløjskrue til skærevinkelforvalg
- 6 Fløjskrue (parallelanslag)
- 7 Grundplade
- 8 Skæreskinne (0° og 45°)
- 9 Netledning med netstik
- 10 Unbrakonøgle
- 11 Unbrakonøgle-opbevaring
- 12 Fløjskrue (skæredybdeskala)
- 13 Skæredybdeskala
- 14 Nederste afskærmning
- 15 Savklinge
- 16 Ydre flange
- 17 Spændeskruer (med spændeskive)
- 18 Greb (nederste afskærmning)
- 19 Øverste afskærmning
- 20 Støvtilslutning
- 21 Hovedgreb

(Fig. B)

- 22 Skruenøgle
- 23 Parallelanslag
- 24 Adapter

(Fig. C)

- 16a Spindel
- 16b Indre flange

(Fig. E)

- 7a Holdebøjle

● Tekniske data

Håndrundsav	PHKS 750 A1
Modelnummer:	
– med VDE-stik:	HG11714
– med BS-stik:	HG11714-BS
Nominel indgangsspænding:	230 V~, 50 Hz
Nominel effekt:	750 W
Tomgangshastighed n_0 :	5000 min ⁻¹
Maks. skæredybde:	
– ved 0°:	ca. 44 mm
– ved 45°:	ca. 31 mm
Gevindmål:	M6
Beskyttelsesklasse:	II/□ (dobbelt-isolering)

Savklingens mål	
Modelnummer:	
– 12 tænder:	HG11768
Diameter:	Ø 140 mm
Hulstørrelse:	Ø 20 mm
Tændernes tykkelse:	1,6 mm
Tilladt omdrejningshastighed:	maks. 9500 min ⁻¹

Støjemission

Måleværdi fastlagt i henhold til EN 62841. Det A-vægtede støjniveau fra elektroværktøjet ved brugeren er typisk:

Lydtryksniveau L_{pA} :	89,1 dB
Usikkerhed K_{pA} :	3 dB
Lydeffektniveau L_{WA} :	97,1 dB
Usikkerhed K_{WA} :	3 dB

ADVARSEL!



Brug høreværn!

Vibrationsemissionsværdier

Vibrationsværdi ($a_{h,w}$) ved savning i træ:

Hovedhåndtag:	2,774 m/s ²
Usikkerhed K:	1,5 m/s ²
Ekstragreb:	2,815 m/s ²
Usikkerhed K:	1,5 m/s ²

ADVARSEL!

- ▶ Vibrations- og støjemissionsværdier kan afvige fra de angivne værdier i forhold til den faktiske anvendelse af elektroværktøjet og afhængigt af den måde elektroværktøjet anvendes på og til, især i forhold til hvilken materialetype, der bearbejdes.
- ▶ Det er nødvendigt at fastlægge sikkerhedsforanstaltninger, som beror på en vurdering af svingningsbelastningen under den faktiske betjening (herunder skal alle dele af driftscyklussen tages i betragtning, for eksempel tidspunkter, hvor elektroværktøjet er slukket, samt hvor det er tændt, man kører uden belastning).

BEMÆRK

- ▶ Den angivne totale vibrationsværdi og den angivne støjemissionsværdi er målt i henhold til normerede testmetoder og kan derfor anvendes til sammenligning med et andet elektroværktøj.

BEMÆRK

- ▶ Den angivne totale vibrationsværdi og den angivne støjemissionsværdi kan også anvendes til en foreløbig vurdering af belastningen.



Sikkerhedsanvisninger

- **Generelle sikkerhedsinstruktioner for elektroværktøj**

ADVARSEL!

- ▶ **Læs alle sikkerhedsanvisninger, vejledninger, illustrationer og tekniske data, der medfølger til dette elektroværktøj.** Hvis nedenstående sikkerhedsanvisninger og vejledninger ikke overholdes, er der fare for elektriske stød, brand og/eller alvorlige kvæstelser.

Gem alle sikkerhedsanvisninger og vejledninger til senere anvendelse.

Begrebet "elektroværktøj", der anvendes i sikkerhedsanvisningen refererer til netdrevne elektroværktøjer (med netledning) eller til batteridrevne elektroværktøjer (uden netledning).

Sikkerhed på arbejdspladsen

- a) **Sørg for at arbejdsområdet er rent og godt belyst.** Uorden og et dårligt belyst arbejdsområde kan medføre uheld.
- b) **Elektroværktøjerne må ikke anvendes i eksplosionsfarlige miljøer, hvor der befinder sig brændbare væsker, gasser eller støv.** Elektroværktøjer udsender gnister, der kan antænde støv eller dampe.

- c) **Hold børn og andre personer på afstand ved brug af elektroværktøjet.** Ved forstyrrelser kan kontrollen over elektroværktøjet gå tabt.

Elektrisk sikkerhed

- a) **Elektroværktøjets tilslutningsstik skal passe til stikkontakten. Stikket må under ingen omstændigheder modificeres. Anvend aldrig et adapterstik sammen med elektroværktøjet med jordforbindelse.** Originale stik og passende stikkontakter mindsker risikoen for elektriske stød.
- b) **Undgå, at kroppen får kontakt med jordforbundne genstande, som rør, radiatorer, komfurer og køleskabe.** Der er øget risiko for elektriske stød hvis kroppen er jordforbundet.
- c) **Elektroværktøjer må ikke udsættes for regn og fugt.** Risikoen for et elektrisk stød øges, hvis der trænger vand ind i elektroværktøjet.
- d) **Netledningen må ikke bruges til at bære elektroværktøjet, hænge det op eller til at trække stikket ud af stikkontakten. Hold netledningen væk fra varme, olie, skarpe kanter eller bevægelige dele.** Beskadigede eller snoede netledninger øger risikoen for et elektrisk stød.
- e) **Hvis elektroværktøjet anvendes udendørs, må der kun bruges forlængerledninger, der er beregnet til udendørs brug.** Anvendelse af en forlængerledning, der er beregnet til udendørs brug mindsker risikoen for et elektrisk stød.

- f) **Hvis det ikke er muligt at undgå at bruge elektroværktøjet i fugtige miljøer, skal der anvendes et fejlstrømsrelæ.** Anvendelse af et fejlstrømsrelæ mindsker risikoen for et elektrisk stød.

Sikkerhed for personer

- a) **Vær opmærksom på, hvad og hvordan du gør, og brug den sunde fornuft ved arbejde med et elektroværktøj.** Brug ikke et elektroværktøj, hvis du er ukoncentreret eller træt, påvirket af stoffer, alkohol eller medicin. Bare et øjeblik uopmærksomhed ved brugen af elektroværktøjet kan føre til alvorlige kvæstelser.
- b) **Benyt personlige værnemidler og altid sikkerhedsbriller.** Ved at bære personlige værnemidler, som støvmaske, skridsikre sikkerhedssko, beskyttelseshjelm eller høreværn, der passer til den konkrete anvendelse af elektroværktøjet, mindskes risikoen for kvæstelser.
- c) **Undgå utilsigtet idriftsættelse. Kontrollér, at elektroværktøjet er slukket, før det tilsluttes strømforsyningen, og/eller batteriet, frakobles eller bæres.** Hvis elektroværktøjet bæres med fingeren på afbryderen, eller apparatet er tændt, når det tilsluttes strømforsyningen, er der risiko for ulykker.
- d) **Fjern indstillingsværktøjer eller skruenøgler, før elektroværktøjet tændes.** Et værktøj eller en nøgle, der er i kontakt med en roterende del af elektroværktøjet, kan forårsage kvæstelser.
- e) **Undgå unormale kropsholdninger. Sørg for at stå sikkert, og hold altid balancen.** Sådan

- kan elektroværktøjet nemmere kontrolleres i uventede situationer.
- f) **Anvend egnet beklædning. Undgå at anvende tøj med vidde og smykker. Hår og tøj skal holdes væk fra bevægelige dele.** Løst tøj, smykker eller langt hår kan gribes af bevægelige dele.
- g) **Hvis der kan monteres støvudsugnings- og opsamlingsindretninger skal de tilsluttes og anvendes korrekt.** Anvendelse af støvudsugning kan forebygge farlige situationer med støv.
- h) **Pas på falsk sikkerhed, og gå ikke på kompromis med sikkerhedsreglerne for elektroværktøjer, også selvom du er fortrolig med elektroværktøjet efter lang tids anvendelse.** Uopmærksomhed kan inden for brøkdelen af et sekund medføre alvorlige kvæstelser.

Anvendelse og håndtering af elektroværktøjer

- a) **Elektroværktøjet må ikke overbelastes. Anvend det korrekte elektroværktøj til arbejdsopgaven.** Med det korrekte elektroværktøj arbejder du bedre og mere sikkert i det anførte effektområde.
- b) **Anvend ikke et elektroværktøj med en defekt afbryder.** Et elektroværktøj, der ikke længere kan tændes og slukkes, er farligt og skal repareres.
- c) **Træk stikket ud af stikkontakten, og/eller fjern et udtagelig genopladeligt batteri, før der foretages indstillinger på apparater, skiftes indsatsværktøj, eller når elektroværktøjet lægges væk.** Disse forholdsregler forhindrer utilsigtet start af elektroværktøjet.

- d) **Opbevar elektroværktøjer, der ikke benyttes, uden for børns rækkevidde. Personer, der ikke er fortrolige med elektroværktøjet eller ikke har læst disse anvisninger, må ikke anvende værktøjet.** Elektroværktøjer, der anvendes af uerfarne personer, er farlige.
- e) **Vedligehold elektroværktøjer og indsatsværktøj omhyggeligt. Kontrollér om bevægelige dele fungerer korrekt og ikke klemmer, om dele er ødelagt og har taget skade i en sådan grad at elektroværktøjets funktion påvirkes. Beskadigede dele skal repareres før de anvendes med elektroværktøjet.** Mange ulykker skyldes dårligt vedligeholdt elektroværktøjer.
- f) **Skæreværktøjer skal være skarpe og rene.** Skæreværktøjer, der er plejet korrekt, har skarpe skærekanter og sætter sig ikke fast og er nemmere at styre.
- g) **Anvend elektroværktøj, tilbehør, indsatsværktøjer etc. i henhold til disse anvisninger.** Vær opmærksom på arbejdsforholdene og den opgave, der skal udføres. Brug af elektroværktøjer til andre opgaver, end de er beregnet til, kan medføre farlige situationer.
- h) **Hold håndtag og gribeflader tørre, rene og fri for olie og fedt.** Glatte håndtag og gribeflader forhindrer sikker betjening og kontrol over elektroværktøjet under uforudsete situationer.

Service

- a) **Elektroværktøjet må kun repareres af fagfolk og kun ved anvendelse af originale reservedele.** Herved sikres at elektroværktøjets sikkerhedsstandard bibeholdes.

● Vibrations- og støjreduktion

Begræns anvendelsestiden, anvend driftsformer med lave vibrationer og støj og bær desuden personlige værnemidler for at reducere vibrations- og støjpåvirkninger.

Følgende foranstaltninger bidrager til reduktion af støj- og vibrationsbestemte risici:

- Anvend kun produktet i henhold til den forskriftsmæssige anvendelse og som beskrevet i denne vejledning.
- Kontrollér at produktet er fejlfrit og godt vedligeholdt.
- Anvend de rigtige indsatsværktøjer til dette produkt og kontrollér, at de er fejlfri.
- Hold produktet sikkert fast i håndtag/gribeblader.
- Vedligehold produktet i henhold til anvisningerne og sørg for korrekt smøring (hvis det forekommer).
- Planlæg arbejdsforløbet således, at langvarig anvendelse af produkter med høje vibrationstal fordeles over et længere tidsrum.

● Procedurer i nødstilfælde

Bliv først fortrolig med anvendelse af dette produkt i henhold til betjeningsvejledningen. Husk sikkerhedsanvisningerne, og sørg for at overholde dem. Dette hjælper med at reducere risici og farer.

- Ved anvendelse af dette produkt skal du altid være opmærksom på hurtig registrering og afhjælpning af farer. Hurtig reaktion kan forhindre alvorlige kvæstelser og materielle skader.
- Sluk omgående for produktet ved fejlfunktion og afbryd spændingsforsyningen. Lad produktet kontrollere og eventuelt reparere af kvalificerede fagfolk, før det tages i brug igen.

● Restrisici

Selv om dette produkt anvendes forskriftsmæssigt, vil der altid være en potentiel risiko for person- og materielle skader. Følgende faresituationer kan fx forekomme i sammenhæng med konstruktionen og opbygningen af dette produkt:

- Sundhedsskader som følge af vibrationer, hvis produktet anvendes over et længere tidsrum, ikke er korrekt håndteret og vedligeholdt.
- Person- og tingskader som kan henføres til defekte skæreværktøjer eller pludselige påvirkninger fra et skjult emne under brugen.
- Fare for kvæstelser og materielle skader fra flyvende objekter.

● Sikkerhedsanvisninger for rundsave

Saveprocedure

- a)  **FARE! Grib ikke ind i saveområdet og om savklingen med hænderne.** Når begge hænder holder saven, kan de ikke skades af savklingen.
- b) **Grib ikke ind under arbejdsemnet.** Afskærmningen kan ikke beskytte mod savklingen under arbejdsemnet.
- c) **Tilpas skæredybden til arbejdsemnets tykkelse.** Den skal være mindre end en fuld tandhøjde synlig under arbejdsemnet.
- d) **Hold aldrig det arbejdsemne, der skal saves i, med hånden eller over benet. Sørg for stabil fastgørelse af arbejdsemnet.** Det er vigtigt at fastgøre arbejdsemnet for at minimere faren for kropskontakt, klemning af savklingen eller mistet kontrol.

- e) **Hold fast i elektroværktøjet via de isolerede gribeflader, når du udfører arbejde, hvor indsatsværktøjet kan ramme skjulte, strømførende ledninger eller sin egen netledning.** Kontakt med en spændingsførende ledning sætter også elektroværktøjets metaldele under spænding og medfører elektrisk stød.
- f) **Brug ved længdesnit altid et anslag eller en lige kantføring.** Dette forbedrer snitpræcisionen og mindsker risikoen for, at savklingen bliver klemt.
- g) **Benyt altid savklinger med den rette størrelse og med passende boring (fx rombeformet eller rund).** Savklinger, der ikke passer til savens monteringsdele, vil køre decentreret og medføre tab af kontrol.
- h) **Anvend aldrig beskadigede eller forkerte afstandsskiver eller -skruer til savklinger.** Afstandsskiver eller -skruer til savklinger er specielt konstrueret til din sav for at sikre optimal ydeevne og driftssikkerhed.

● Yderligere sikkerhedsanvisninger for alle save

Tilbageslag – årsager og respektive sikkerhedsanvisninger

- Et tilbageslag er en pludselig reaktion på grund af en hakkende, klemt eller forkert justeret savklinge, hvilket medfører, at saven hopper ukontrolleret og bevæger sig fra arbejdsemnet og i retning af brugeren;
 - Hvis savklingen bliver fanget af eller sidder fast i en savspalte, blokerer den, og motorkraften slår saven tilbage i retning af brugeren;
 - Hvis savklingen drejes i savsnittet eller justeres forkert, kan den bagerste savklinge-kants tænder hakke sig fast i træets overflade, hvorved savklingen bevæger sig ud af savspalten og får saven til at springe tilbage i retning af brugeren.
- Et tilbageslag er et resultat af forkert eller fejlagtig anvendelse af saven. Dette kan undgås ved passende forholdsregler, som efterfølgende beskrevet.
- a) **Hold saven fast, og hold armene i en position, hvor et eventuelt tilbageslag kan optages. Ophold dig altid ved siden af savklingen, og stå aldrig med kroppen på linje med savklingen.** Ved tilbageslag kan rundsaven springe tilbage, men med de rette forholdsregler kan brugeren afbøde tilbageslaget.
 - b) **Hvis savklingen bliver klemt, eller hvis du afbryder arbejdet, så sluk for saven, og hold den i arbejdsemnet, indtil klingens spids er helt stille. Forsøg aldrig at fjerne savklingen fra arbejdsemnet eller at trække den tilbage, så længe savklingen er i bevægelse, da det ellers kan medføre tilbageslag.** Undersøg og afhjælp årsagen til, at savklingen klemmes fast.
 - c) **Når du vil starte en sav igen, som sidder i arbejdsemnet, skal savklingen centreres i savspalten, og det skal kontrolleres, om savklingen sidder i hak i arbejdsemnet.** Hvis savklingen sætter sig fast, kan den bevæge sig ud af arbejdsemnet eller medføre et tilbageslag, når saven startes igen.
 - d) **Støt store plader for at mindske risikoen for et tilbageslag på grund af en fastklemt savklinge.** Store plader kan blive bøjet under deres egenvægt. Plader

skal støttes på begge sider, både i nærheden af savspalten og på kanten.

- e) **Brug ikke sløve eller beskadigede savklinger.** Savklinger med sløve eller forkeret justerede tænder medfører på grund af den for smalle savspalte en øget friktion, klemning af savklingen samt tilbageslag.
- f) **Sørg for at spænde skæredybden og skærevinkelindstillingerne.** Hvis indstillingerne ændrer sig under savningen, kan savklingen blive klemt og medføre tilbageslag.
- g) **Vær særlig forsigtig ved savning i eksisterende vægge eller andre områder, som ikke er synlige.** Den dykkende savklinge kan ved savning i skjulte objekter blokere og medføre tilbageslag.

● Den nederste afskærmningsfunktion

- a) **Kontrollér før hver brug om den nederste afskærmning lukker sig korrekt. Brug ikke saven, hvis den nederste afskærmning ikke er frit bevægelig og ikke straks lukker sig. Fastgør eller bind aldrig den nederste afskærmning fast i en åben position.** Hvis saven utilsigtet skulle falde til jorden, kan den nederste afskærmning blive beskadiget. Åbn afskærmningen med tilbagetrækningsgrebet, og sørg for, at afskærmningen kan bevæge sig frit og ikke berører hverken savklinge eller andre dele i alle skærevinkler.
- b) **Kontroller tilstand og funktion for den nederste afskærmnings fjeder. Vedligeholdelsesarbejde skal udføres på saven inden brug, hvis den nederste afskærmning og fjederen ikke fungerer**

korrekt. Beskadigede dele, klæbrige aflejringer eller ophobning af spåner forsinker den nedre afskærmnings arbejde.

- c) **Åbn kun den nederste afskærmning med hånden ved særlige skæringer som f.eks. ”dyk- og vinkelskæringer”. Åbn den nederste afskærmning med tilbagetrækningsgrebet, og slip grebet igen, så snart savklingen er nedsænket i arbejdsemnet.** Ved alle andre savninger skal den nederste afskærmning arbejde automatisk.
- d) **Læg ikke saven på arbejdsbænken eller gulvet, uden at savklingen er dækket af den nederste afskærmning.** En ubeskyttet, stadig roterende savklinge bevæger saven mod skæreretningen og saver i det, der ligger i vejen. Vær opmærksom på savklingens efterløbstid.

● Ekstra sikkerhedsanvisninger

- a) **Sørg for, at spånerne, som slynges ud, ikke kommer i kontakt med dine hænder.** De kan blive skadet eller skåret af savspåner i høj fart.
- b) **Anvend ikke saven over hovedhøjde.** Ellers har du ikke tilstrækkelig kontrol over elektroværktøjet.
- c) **Brug aldrig slibesliver sammen med dette værktøj.** Det kan nemt knække og forårsage skade.
- d) **Anvend egnede detektorer til at finde ud af, om der er strømledninger i arbejdsområdet, eller kontakt dit lokale forsyningsselskab for at få hjælp.** Kontakt med elektriske

ledninger kan medføre brand og elektrisk stød. Ved beskadigelse af en gasledning kan der opstå eksplosion. Indtrængen i et vandrør vil forårsage materielle skader eller kan forårsage elektrisk strød.

- e) **Elektroværktøjet må ikke ændres og anvendes som stationært værktøj.** Det er ikke egnet til brug som bordsav.
- f) **Arbejdsemnet skal sikres.** Et arbejdsemne, der holdes fast med en spændeandordning eller et skruestik, er sikrere fastholdt end i hånden.
- g) **Brug ikke HSS-savklinger (High Speed Steel).** Sådanne savklinger kan nemt knække og sætte sig fast i træet, når der skæres.
- h) **Sav ikke i jernholdige metaller.** Varme spåner kan antænde værktøjets plastdele. Metalspåner kommer ind i motoren og kredsløbet og forårsager elektrisk stød.

● Sikkerhedsanvisninger for savklingen

- Brug aldrig slibeskiver.
- Brug kun savklinger med en diameter i henhold til angivelserne på saven.
- Ved bearbejdning af træ eller materialer, hvor der opstår sundhedsfarligt støv, skal apparatet tilsluttes en passende, testet udsugning.
- Benyt støvmaske ved savning af træ.
- Benyt kun anbefalede savklinger.
- Benyt altid høreværn.
- Undgå overophedning af savtænderne.
- Undgå smeltning af kunststof ved savning i kunststof.
- Brug den rette savklinge i henhold til det pågældende arbejdsemne.

- Brug kun savklinger, der er fastlagt af producenten, og som er i overensstemmelse med EN 847-1, såfremt de er beregnet til skæring af træ eller lignende arbejdsemner.
- Værktøj må kun benyttes af uddannede og erfarne personer, som er vant til omgang med værktøjer.
- Rundsavklinger med revne kroppe må ikke længere bruges (istandsættelse er ikke tilladt).
- Det på værktøjet angivne højeste omdrejningstal må ikke overskrides. Såfremt det er angives skal omdrejningsområde overholdes.

⚠ ADVARSEL!



Bær beskyttelseshandsker!



Anvend et åndedrætsværn!



Brug beskyttelsesbriller!



Anvend høreværn!

● Inden den første ibrugtagning

● Udpakning af produktet

1. Tag produktet ud af emballagen, og fjern alle emballagematerialer og beskyttelsesfolier.
2. Kontroller, at alle dele er til stede og at leveringsomfanget er komplet (se "Leveringsomfang").
3. Kontrollér, at produktet og alle dele er i god stand. Hvis du konstaterer en beskadigelse eller en defekt, så anvend ikke produktet, men gå frem som beskrevet i kapitlet "Garanti".

● Tilbehør

- Til en korrekt og sikker drift af dette produkt er tilbehør, dvs. værktøj og savklinger, nødvendigt.
- Tilbehør og savklinger kan fås hos din autoriserede forhandler. Vær ved købet altid opmærksom på de tekniske krav til dette produkt (se "Tekniske data").
- Hvis du er usikker, så spørg en kvalificeret fagperson, og få rådgivning hos din forhandler.

● Forberedelse

● Den nederste afskærmningsfunktion

⚠ ADVARSEL! Fare for kvæstelser!



Træk altid netstikket **9** ud af stikkontakten, inden der udføres vedligeholdelsesarbejde på produktet.

BEMÆRK

- ▶ Den nederste afskærmning **14** må ikke være blokeret og skal kunne svinge tilbage til sin oprindelige position.
 - ▶ Hvis den nederste afskærmning **14** ikke fungerer korrekt: Brug ikke produktet, og kontakt servicecenteret for eftersyn og reparation.
1. Før ibrugtagning af produktet: Kontroller, at den nederste afskærmning **14** kan bevæge sig frit.
 2. Åbn den nederste afskærmning **14**: Drej grebet **19** opad.

● Isætning/udskiftning af savklinge

⚠ FORSIGTIG! Fare for kvæstelser!



Savklingerne kan være skarpe og blive opvarmet under brug. Brug altid beskyttelseshandsker ved håndtering af savklinger **15**.

(Fig. C)

- Anbring produktet på kanten af et bord, så savklingen **15** er frit tilgængelig.

Fjernelse af savklinge

1. Drej den ydre flange **16** kontra med skruenøglen **22**.
2. Løsn spændeskruen **17** ved hjælp af unbrakonøglen **10**, og drej den i rotationsretning **b**.
3. Fjern spændeskruen **17** og den ydre flange **16** fra spindlen **16d**.
4. Kontrollér, om savklingen **15** kan bevæges frit med spindlen **16d**.
5. Drej den nederste afskærmning **14** til den er trukket helt tilbage i den øverste afskærmning **19**.
6. Frilægning af savklingen **15**: Hold den nederste afskærmning **14** med grebet **18**.
7. Fjern savklingen **15** fra den indre flange **16b**.
8. Flyt den nederste afskærmning **14** til dens oprindelige position.

Montering af savklinge

⚠ FORSIGTIG! Fare for kvæstelser!

- ▶ på savklingen **15** skal flugte med på den øverste afskærmning **19**.

BEMÆRK

- ▶ Det er ikke nødvendigt at stramme spændeskruen **17** fast ved håndkraft. Savklings **15** roterende bevægelse strammer savklingen fast under brugen.
 - ▶ Opbevar altid unbrakonøglen **10** i unbrakonøgle-opbevaringen **11**, når den ikke er i brug.
 - ▶ Når den ydre flange **16** sættes på savklingen **15**: Flangens buede side skal være i kontakt med savklingen.
1. Drej den nederste afskærmning **14** til den er trukket helt tilbage i den øverste afskærmning **19**.
 2. Hold den nederste afskærmning **14** på plads. Sæt savklingen **15** på den indre flange **16b**.
 3. Kontroller, om savklings **15** borehul er på spindlen **16a**, så centrum flugter.
 4. Flyt den nederste afskærmning **14** til dens oprindelige position.
 5. Anbring den ydre flange **16** på savklingen **15**, så den dækker borehullet.
 6. Skru spændeskruens **17** gevind i spindlen **16a** med flere omdrejninger ved håndkraft.
 7. Undgå, at den ydre flange **16** drejer: Anvend skruenøglen **22**.
 8. Spænd spændeskruen **17**: Drej unbrakonøglen **10** i rotationsretningen **a**, til spændeskruen er sikkert fastgjort.

● Forbindelse med støvudsugning

(Fig. D)

BEMÆRK

- ▶ Adapteren **24** kan bruges til de fleste almindelige støvudsugningssystemer eller apparater (f.eks. støvsugerslanger).

Installation af adapteren

1. Drej adapteren **24** af støvtilslutningen **20** med en drejebevægelse.
2. Forbind adapteren **24** med støvudsugningssystemet.

Fjernelse af adapteren

1. Drej adapteren **24** med uret og mod uret flere gange.
2. Træk adapteren **24** væk fra støvtilslutningen **20**.

● Montering af parallelanslag

(Fig. E)

BEMÆRK

- ▶ Skærebredden vises på parallelanslagets **23** skala.
- ▶ Måling af skærebredden, når produktet er indstillet til en skærevinkel på 0° eller 45°: Skæreskinnen **8** viser referencepunktet.
- ▶ Afstandsskalaen på parallelanslaget **23** viser en egnet værdi.

1. Indstil en skærevinkel på 0° (se "Indstilling af skærevinklen").
2. Løsn fløjskruen **6**.
3. Indsæt parallelanslaget **23** i holderen på grundpladen **7**.
4. Indstil parallelanslagets **23** afstand på den ønskede skærebredde.

5. Fiksering af parallelanslaget **23**:
Stram fløjskruen **6**.
6. Hvis du indstiller en skærevinkel på 45°, svarer den faktiske skærebredde til den aflæste værdi på afstandsskalaen på parallelanslaget **23** plus 13 mm (afstand mellem markeringerne for 45° og 0° på skæreskinnen **8**).

● Indstilling af skærevinklen

(Fig. F)

1. Løsn fløjskruen til skærevinkelforvalg **5** på skærevinkelskalaen **4**.
2. Hold fast i grundpladen **7** med en hånd.
3. Indstilling af den ønskede skærevinkel: Bevæg hovedhåndtaget **21** med den anden hånd. Kontroller vinklen på skærevinkelskalaen **4**.
4. Stram fløjskrueerne til skærevinkelforvalg **5**.

● Indstilling af skæredybden

(Fig. G)

1. Lås skæredybdeskalaen **13** op: Drej fløjskruen **12** mod uret.
2. Hold fast i grundpladen **7** med en hånd.
3. Indstilling af den ønskede skæredybde: Bevæg hovedhåndtaget **21** med den anden hånd. Kontroller skæredybden på skæredybdeskalaen **13**.
4. Lås skæredybdeskalaen **13** op: Drej fløjskruen **12** med uret.

● Til-/frakobling

(Fig. H)

Tænding

1. Tilslut netstikket **9** til en egnet stikkontakt.
2. Tryk og hold afbryderlåsen **1** nede fra en af de to sider.
3. Hold afbryderen **2** trykket nede. Produktet starter.
4. Slip afbryderlåsen **1**.

Slukning

1. Slip afbryderen **2**.
2. Træk netstikket **9** ud af stikkontakten.

● Arbejdsanvisninger

BEMÆRK

- ▶ Produktet skal altid holdes fast med begge hænder: Hold hovedhåndtaget **21** med en hånd og ekstragrebet **3** med den anden hånd.
- ▶ Bring savklingen **15** op på fuld hastighed: Lad produktet starte op, før du bearbejder emnet.
- ▶ Sav fremad med et passende og moderat tryk.
- ▶ Hvis produktet bevæges til siden under savningen, kan savklingen **15** sætte sig fast, hvilket kan forårsage en overophedning af skæretændernes og savklingens krop. Dette kan medføre et tilbagelag.

● Rengøring og vedligeholdelse

⚠ ADVARSEL!



Sluk altid før produktet, træk netstikket **9** ud af stikkontakten og lad produktet afkøle, før der udføres inspektions-, vedligeholdelses- og rengøringsarbejder!

● Rengøring

BEMÆRK

- ▶ Brug ikke kemiske, alkaliske, slibende eller andre aggressive rengørings- eller desinfektionsmidler til at rengøre produktet, da disse kan beskadige overfladerne.
- ▶ Det skal sikres, at der ikke trænger væske ind i produktet.

- Regelmæssig og grundig rengøring hjælper med til sikker brug og forlænger produktets levetid.
- Hold altid produktet rent, tørt og fri for olie eller smørefedt. Fjern støv efter hvert brug og før opbevaring.
- Rengør produktet med en tør klud. Anvend en blød børste på svært tilgængelige steder.

● Vedligeholdelse

- Produktet er vedligeholdelsesfri.
- Kontroller produktet og tilbehørsdele (f.eks. savklinger) for slid og beskadigelser før og efter hver anvendelse. Udskift om nødvendigt dette med nyt, som beskrevet i denne betjeningsvejledning. Vær opmærksom på de tekniske krav (se "Tekniske data").
- Kontroller afdækninger og sikkerhedsanordninger for

beskadigelser og korrekt placering. Udskift disse om nødvendigt.

- Udskift en sløv, bøjet eller på anden vis beskadiget savklinge.

Reserve dele/tilbehør

- Kunder kan købe compatible reservedele og kompatibelt tilbehør på www.optimex-shop.com.
- Bestillinger kan kun afgives og behandles online.
- Hav dit bestillingsnummer klar ved bestilling.
- Henvend dig til Lidl-service-hotline for yderligere oplysninger (se "Service").

Del	Bestillingsnummer
10 Unbrakonnøgle	99952558403
15 Savklinge	99952558401
23 Parallelslag	99952558402
24 Adapter	99952558404

● Reparation

- Hvis produktets netledning **9** bliver beskadiget, skal den udskiftes af producentens kundeservice eller en tilsvarende autoriseret reparatør for at undgå sikkerhedsrisici.
- Der er ingen dele i dette produkt, der kan serviceres af brugeren. Kontakt en kvalificeret specialist for at få produktet kontrolleret og repareret.

● Opbevaring

- Inden opbevaring: Rengør produktet (se "Rengøring").
- Opbevar produktet og tilbehøret på et mørkt, tørt og frostfrit sted med god udluftning.
- Opbevar altid produktet på et sted, der ikke er tilgængeligt for børn.

- Opbevar produktet i den originale emballage.

● Transport

- Transportér produktet i den originale emballage.
- Beskyt produktet mod stød og stærke vibrationer, der især kan opstå under transport i køretøjer.
- Sørg for at produktet ikke kan glide og/eller vælte.

● Bortskaffelse

Indpakningen består af miljøvenlige materialer, som De kan bortskaffe over de lokale genbrugssteder.



Bemærk forpakkingsmaterialernes mærkning til affaldssorteringen, disse er mærket med forkortelser (a) og numre (b) med følgende betydning: 1–7: kunststoffer/20–22: papir og pap/80–98: kompositmaterialer.

Produkt:

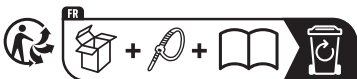

Points de collecte sur www.quefairede mesdechets.fr
Privilégiez la réparation ou le don de votre appareil !

Produktet og tilbehøret og emballagematerialer kan genbruges og er underlagt udvidet producentansvar. De skal bortskaffes separat. Følg de viste mærkater med sorteringsoplysninger, så de bortskaffes på en bedre måde.

Triman-logoet gælder kun for Frankrig.



De får oplyst muligheder til bortskaffelse af det udtjente produkt hos deres lokale myndigheder eller bystyre.



For miljøets skyld, så må produktet aldrig smides ud sammen med husholdningsaffaldet, når det er udtjent, men skal afleveres til en fagmæssig korrekt bortskaffelse. De kan informere Dem vedrørende opsamlingssteder og deres åbningstider hos deres ansvarlige forvaltning.

● Garanti

Produktet er blevet fremstillet efter strenge kvalitetsstandarder og kontrolleret nøje før udlevering. I tilfælde af materiale- eller produktionsfejl kan du i medfør af loven gøre krav gældende over for sælgeren af produktet. Dine lovmæssige rettigheder begrænses på ingen måde af den af os nedennævnte garanti.

Garantien på dette produkt gælder i 3 år regnet fra købsdatoen. Garantien gælder fra købsdatoen. Opbevar den originale kvittering et sikkert sted, da dette dokument forlanges forlagt som dokumentation for købet.

Alle skader eller mangler, der allerede forefindes på tidspunktet for købet, skal straks meddeles efter udpakningen af produktet.

Hvis der inden for 3 år regnet fra købsdatoen viser sig en materiale- eller produktionsfejl på produktet, reparerer eller udskifter vi det – efter vores valg – gratis for dig. Garantiperioden forlænges ikke som følge af et imødekommet krav om garanti. Dette gælder også for udskiftede og reparerede dele.

Denne garanti bortfalder, hvis produktet er blevet beskadiget eller anvendt og vedligeholdt forkert.

● Afvikling af garantisager

For at sikre en hurtig behandling af din forespørgsel, bedes du overholde følgende instruktioner:

Ved alle forespørgsler, skal kvitteringen og varenummeret (IAN 525584_2507) kunne forevises som dokumentation på købet.

Varenummeret kan du aflæse på produktets typeskilt, en gravering på produktet, forsiden af din betjeningsvejledning (nederst til venstre) eller på en mærkat på bagsiden eller undersiden af produktet.

Hvis der opstår funktionsfejl eller andre mangler, skal du i første omgang kontakte serviceafdelingen via telefon eller e-mail.

Et defekt produkt kan gratis sendes til den serviceadresse, der er blevet oplyst, vedlagt kvitteringen (kassebonen) og en beskrivelse af, hvilken defekt der er opstået og hvornår den er opstået.



På parkside-diy.com kan du se og downloade denne og mange andre manualer. Ved at scanne QR-koden får du adgang til parkside-diy.com. Vælg dit land og søg efter betjeningsvejledningen i søgefeltet. Ved at indtaste varenummeret (IAN) 525584_2507 finder du frem til betjeningsvejledningen af dit produkt.

● Service

DK Service Danmark

Tel.: 80254583
Kontaktformular på
parkside-diy.com
IAN 525584_2507

● EU-overensstemmelseserklæring

DK

EU-OVERENSSTEMMELSESERKLÆRING (Nr. 525584_2507)

IAN: 525584_2507
Produktidentifikation: "PARKSIDE" Håndrundsav
Modelnummer: HG11714

Genstanden for erklæringen, som beskrevet ovenfor, er i overensstemmelse med den relevante EU-harmoniseringslovgivning:

Direktiv 2006/42/EF
Direktiv 2014/30/EU
Direktiv 2011/65/EU med alle relaterede ændringer

Referencer til de relevante anvendte harmoniserede standarder eller referencer til de andre tekniske specifikationer, som der erklæres overensstemmelse med:

Nr. / dele
Direktiv 2006/42/EF
EN 62841-1:2015/A1:2022
EN 62841-2-5:2014
Direktiv 2014/30/EU
EN IEC 55014-1:2021
EN IEC 55014-2:2021
EN IEC 61000-3-2:2019/A1:2021
EN 61000-3-3:2013/A2:2021

Genstanden for ovennævnte erklæring er i overensstemmelse med Europa-Parlamentets og Rådets direktiv 2011/65/EU af den 8. juni 2011 om begrænsning af brugen af visse farlige stoffer i elektrisk og elektronisk udstyr:

Nr. / dele
Direktiv 2011/65/EU
EN IEC 63000:2018

hænderhaver af den tekniske dokumentation: OWIM GmbH & Co.KG

Underskrevet for og på vegne af:

OWIM GmbH & Co. KG, Stiftsbergstraße 1, 74167 Neckarsulm, Tyskland

Denne overensstemmelseserklæring udstedes udelukkende under fabrikantens ansvar.

Oversættelse af original overensstemmelseserklæring

Neckarsulm

Sted

24.11.2025

Dato

ppa. B. Buchheim *ppa. Dr. Thorsten Maier*

ppa. B. Buchheim

Prokurist

ppa. Dr. Thorsten Maier







Prokurist



Elenco dei pittogrammi/simboli utilizzati	Pagina 177
Introduzione	Pagina 178
Uso previsto	Pagina 178
Contenuto della confezione	Pagina 178
Descrizione dei componenti	Pagina 179
Dati tecnici	Pagina 179
Istruzioni di sicurezza	Pagina 180
Istruzioni generali di sicurezza per gli elettrotensili	Pagina 180
Riduzione delle vibrazioni e del rumore	Pagina 183
Comportamento in caso di emergenza	Pagina 183
Rischi residui	Pagina 183
Istruzioni di sicurezza per le seghe circolari	Pagina 183
Ulteriori istruzioni di sicurezza per tutte le seghe	Pagina 184
Funzione della calotta di protezione inferiore	Pagina 185
Istruzioni di sicurezza aggiuntive	Pagina 186
Istruzioni di sicurezza per la lama	Pagina 186
Prima del primo utilizzo	Pagina 187
Disimballo del prodotto	Pagina 187
Accessori	Pagina 187
Preparazione	Pagina 187
Controllo della funzione della calotta di protezione inferiore	Pagina 187
Inserimento/sostituzione della lama	Pagina 187
Collegamento all'aspiratore polvere	Pagina 188
Montaggio della battuta parallela	Pagina 189
Regolazione dell'angolo di taglio	Pagina 189
Regolazione della profondità di taglio	Pagina 189
Accensione/spengimento	Pagina 189
Istruzioni operative	Pagina 190
Pulizia e manutenzione	Pagina 190
Pulizia	Pagina 190
Manutenzione	Pagina 190
Riparazione	Pagina 191
Conservazione	Pagina 191
Trasporto	Pagina 191
Smaltimento	Pagina 191
Garanzia	Pagina 192
Gestione dei casi in garanzia	Pagina 192
Assistenza	Pagina 193
Dichiarazione di conformità UE	Pagina 194

Elenco dei pittogrammi/simboli utilizzati

	Questo simbolo indica che durante l'utilizzo del prodotto vanno osservate le istruzioni per l'uso.	 Diametro	 Denti della lama in carburo di tungsteno
	PERICOLO! – Indica un pericolo ad alto rischio che, se non evitato, causa la morte o gravi lesioni (ad es. rischio di soffocamento)	 Bloccato	
	AVVERTENZA! – Indica un pericolo a medio rischio che, se non evitato, può causare la morte o gravi lesioni (ad es. rischio di scosse elettriche)	 Sbloccato	
	CAUTELA! – Indica una minaccia a basso rischio che, se non evitata, può causare lesioni lievi o di media gravità (ad es. pericolo di scottature)		Spegnere il prodotto e scollegare la spina  dalla presa prima di effettuare regolazioni, interventi di manutenzione e pulizia e quando il prodotto non viene utilizzato.
	ATTENZIONE! – Avverte di possibili danni materiali (ad es. pericolo di cortocircuito)		Alimentazione a corrente alternata
	Pericolo – rischio di scossa elettrica!		Simbolo di un prodotto della classe di protezione II
	Indossare cuffie di protezione!		Diametro della lama
	Indossare una protezione delle vie respiratorie!		Profondità massima di taglio 44 mm ad angolo di taglio di 0°
	Indossare occhiali di sicurezza!		Adatta per il taglio del legno
	Indossare guanti protettivi!		Freccia del senso di rotazione sulla lama 

	Non toccare i denti della sega.		Freccia del senso di rotazione sulla calotta di protezione superiore 
	Non usare lame danneggiate.	 	Istruzioni di sicurezza Istruzioni
	Il marchio CE conferma la conformità alle direttive UE applicabili al prodotto.		

SEGA CIRCOLARE

● Introduzione

Congratulazioni per l'acquisto del vostro nuovo prodotto. Avete optato per un prodotto di alta qualità. Le istruzioni d'uso sono parte integrante di questo prodotto. Esse contengono importanti avvertenze sulla sicurezza, l'impiego e lo smaltimento. Prima dell'utilizzo del prodotto, prendere conoscenza di tutte le istruzioni d'uso e delle avvertenze di sicurezza. Utilizzare il prodotto solo come descritto e per i campi di applicazione indicati. Consegnare tutte le documentazioni su questo prodotto quando viene ceduto a terzi.

● Uso previsto

- Questa sega circolare (di seguito denominata "prodotto" o "elettroutensile") è adatta al taglio dei seguenti materiali:
 - Legno naturale
 - Compensato
 - Pannelli di truciolato
 - Materiali leggeri simili
- È vietato tagliare quando è bagnato e tagliare il metallo.
- Qualsiasi altro uso o modifica al prodotto è considerato improprio e può comportare pericoli come morte, lesioni potenzialmente letali e danni.
- Il produttore non è responsabile per danni causati da un uso improprio.

- Il prodotto è destinato esclusivamente all'uso domestico.
- Il prodotto non è destinato a uso commerciale, a scopi industriali o simili.
- Rispettare tutte le norme di sicurezza, gli standard e i regolamenti locali applicabili. L'uso di elettroutensili rumorosi può essere limitato in determinati momenti da normative nazionali o locali.

● Contenuto della confezione

AVVERTENZA!

- ▶ Il prodotto e i materiali di imballaggio non sono giocattoli per bambini! I bambini non devono giocare con sacchetti di plastica, pellicole e piccole parti! Sussiste il rischio di ingerimento e soffocamento!

Dopo avere disimballato il prodotto, verificare che la confezione sia integra e che tutti i componenti siano in buono stato. Rimuovere tutti i materiali di imballaggio prima dell'uso.

- 1 Sega circolare
- 1 Lama TCT (12 denti, premontata)
- 1 Chiave esagonale (5 mm)
- 1 Chiave (17 mm)
- 1 Battuta parallela
- 1 Adattatore
- 1 Manuale di istruzioni

● Descrizione dei componenti

(Fig. A)

- 1 Blocco dell'interruttore
- 2 Interruttore ON/OFF
- 3 Impugnatura aggiuntiva
- 4 Scala dell'angolo di taglio
- 5 Vite ad alette per la preselezione dell'angolo di taglio
- 6 Vite ad alette (battuta parallela)
- 7 Piastra di base
- 8 Guida di taglio (0° e 45°)
- 9 Cavo di alimentazione e spina
- 10 Chiave esagonale
- 11 Alloggiamento per chiave esagonale
- 12 Vite ad alette (scala della profondità di taglio)
- 13 Scala della profondità di taglio
- 14 Calotta di protezione inferiore
- 15 Lama
- 16 Flangia esterna
- 17 Vite di fissaggio (con rondella)
- 18 Leva (calotta di protezione inferiore)
- 19 Calotta di protezione superiore
- 20 Raccordo per la polvere
- 21 Impugnatura principale

(Fig. B)

- 22 Chiave
- 23 Battuta parallela
- 24 Adattatore

(Fig. C)

- 16a Mandrino
- 16b Flangia interna

(Fig. E)

- 7a Staffa di fissaggio

● Dati tecnici

Sega circolare	PHKS 750 A1
Numero del modello:	
– con spina VDE:	HG11714
– con spina BS:	HG11714-BS

Tensione di ingresso nominale:	230 V~, 50 Hz
Potenza nominale:	750 W
Giri a vuoto n_0 :	5000 min ⁻¹
Profondità massima di taglio:	
– a 0°:	circa 44 mm
– a 45°:	circa 31 mm
Filettatura:	M6
Classe di protezione:	II/□ (doppio isolamento)

Dimensioni della lama

Numero del modello:	
– 12 denti:	HG11768
Diametro:	Ø 140 mm
Dimensioni dei fori:	Ø 20 mm
Spessore dei denti:	1,6 mm
Velocità di rotazione consentita:	max. 9500 min ⁻¹

Valori di emissione di rumore

Valore misurato per il rumore determinato secondo la norma EN 62841. Il livello di rumore ponderato A dell'elettrotensile sul luogo dell'utente è tipicamente:

Livello di pressione sonora L_{pA} :	89,1 dB
Incertezza K_{pA} :	3 dB
Livello d'intensità sonora L_{WA} :	97,1 dB
Incertezza K_{WA} :	3 dB

⚠ AVVERTENZA!



Indossare cuffie di protezione!

Valori di emissione di vibrazioni

Valore di vibrazione ($a_{h,w}$) durante il taglio del legno:

Impugnatura principale:	2,774 m/s ²
Incertezza K:	1,5 m/s ²
Impugnatura aggiuntiva:	2,815 m/s ²
Incertezza K:	1,5 m/s ²

AVVERTENZA!

- ▶ Le emissioni di vibrazioni e rumore durante l'uso effettivo dell'elettrotrattensile possono differire dai valori dichiarati a seconda del modo in cui l'elettrotrattensile viene utilizzato, in particolare il tipo di pezzo da lavorare.
- ▶ È necessario stabilire misure di sicurezza per proteggere l'operatore sulla base di una stima del carico di vibrazioni durante le condizioni effettive di utilizzo (si dovrebbe tenere conto di tutte le parti del ciclo operativo, come i periodi in cui l'elettrotrattensile è spento e quelli in cui è acceso ma funziona senza carico).

INDICAZIONE

- ▶ Il valore di vibrazione totale dichiarato e il valore di emissione sonora dichiarato sono stati misurati secondo una procedura di prova standardizzata e possono essere utilizzati per confrontare un elettrotrattensile con un altro.
- ▶ Il valore di vibrazione totale dichiarato e il valore di emissione sonora dichiarato possono essere utilizzati anche per una stima preliminare del carico.



Istruzioni di sicurezza

● Istruzioni generali di sicurezza per gli elettrotrattensili

AVVERTENZA!

- ▶ **Leggere tutte le istruzioni di sicurezza, le istruzioni, le illustrazioni e i dati tecnici forniti con questo elettrotrattensile.** Il mancato rispetto delle istruzioni riportate di seguito può causare scosse elettriche, incendi e/o lesioni gravi.

Conservare le istruzioni di sicurezza e le istruzioni per eventuali necessità future.

Il termine "elettrotrattensile" utilizzato nelle istruzioni di sicurezza si riferisce agli elettrotrattensili alimentati dalla rete (con cavo di alimentazione) o quelli a batteria (senza cavo di alimentazione).

Sicurezza sul posto di lavoro

- Mantenere l'area di lavoro pulita e ben illuminata.** Aree di lavoro disordinate o non illuminate possono causare incidenti.
- Non lavorare con l'elettrotrattensile in un ambiente potenzialmente esplosivo contenente liquidi, gas o polveri infiammabili.** Gli elettrotrattensili producono scintille che possono accendere la polvere o i vapori.
- Tenere lontani i bambini e le altre persone durante l'uso dell'elettrotrattensile.** Una distrazione potrebbe provocare la perdita del controllo dell'elettrotrattensile.

Sicurezza elettrica

- a) **La spina del connettore dell'elettrodomestico deve essere inserita nella presa. La spina non deve essere modificata in alcun modo. Non utilizzare adattatori per spine insieme agli elettrodomestici con messa a terra.** Spine non modificate e prese adatte riducono il rischio di scosse elettriche.
- b) **Evitare il contatto fisico con superfici collegate a terra come tubi, riscaldatori, stufe e frigoriferi.** Se il corpo è a terra, il rischio di scossa elettrica aumenta.
- c) **Tenere gli elettrodomestici lontano dalla pioggia o dall'umidità.** La penetrazione dell'acqua in un elettrodomestico aumenta il rischio di scosse elettriche.
- d) **Non usare impropriamente il cavo d'alimentazione per trasportare, appendere o scollegare l'elettrodomestico dalla presa di corrente. Tenere il cavo di alimentazione lontano da fonti di calore, olio, spigoli vivi o parti in movimento.** I cavi d'alimentazione danneggiati o aggrovigliati aumentano il rischio di scosse elettriche.
- e) **Quando si lavora con un elettrodomestico all'aperto, utilizzare solo prolunghe adatte all'uso esterno.** L'uso di una prolunga per esterni riduce il rischio di scosse elettriche.
- f) **Se il funzionamento dell'elettrodomestico in un ambiente umido è inevitabile, utilizzare un interruttore differenziale.** L'uso di un interruttore differenziale riduce il rischio di scosse elettriche.

Sicurezza personale

- a) **Stare attenti, prestare attenzione a ciò che si sta facendo e usare il buon senso quando si lavora con un elettrodomestico.** Non usare un elettrodomestico quando si è privi di stanchezza o sotto l'influenza di droghe, alcol o medicinali. Un istante di disattenzione durante l'utilizzo dell'elettrodomestico potrebbe provocare gravi lesioni.
- b) **Indossare sempre dispositivi di protezione individuale e occhiali di sicurezza.** L'uso di dispositivi di protezione individuale, quali maschera antipolvere, scarpe di sicurezza antiscivolo, casco di sicurezza o cuffie di protezione, a seconda del tipo e dell'uso dell'elettrodomestico, riduce il rischio di lesioni.
- c) **Evitare la messa in funzione accidentale. Accertarsi che l'elettrodomestico sia spento prima di collegarlo all'alimentazione e/o alla batteria, sollevarlo o trasportarlo.** Se quando si trasporta l'elettrodomestico si ha il dito sull'interruttore, o se si collega l'elettrodomestico acceso all'alimentazione elettrica, si possono verificare incidenti.
- d) **Rimuovere gli utensili di regolazione o le chiavi prima di accendere l'elettrodomestico.** Un utensile o una chiave che si trova in una parte rotante dell'elettrodomestico può causare lesioni.
- e) **Evitare una postura anomala. Garantire una base sicura e mantenere sempre l'equilibrio.** In questo modo è possibile controllare meglio l'elettrodomestico in situazioni impreviste.

- f) **Indossare indumenti adatti. Non indossare abiti larghi o gioielli. Tenere capelli e vestiti lontano dalle parti in movimento.** Vestiti sciolti, gioielli o capelli lunghi possono rimanere impigliati in parti in movimento.
- g) **Se è possibile installare sistemi di aspirazione e raccolta della polvere, questi vanno collegati e utilizzati correttamente.** L'uso di un aspiratore polvere può ridurre il rischio di pericoli legati alla polvere.
- h) **Non essere superficiali credendosi al sicuro e non ignorare le regole di sicurezza per gli elettrodomestici, anche se si ha familiarità con l'elettrodomestico avendolo utilizzato più volte.** Un uso sbadato può causare gravi lesioni in una frazione di secondo.
- d) **Tenere gli elettrodomestici non utilizzati fuori dalla portata dei bambini. Non consentire l'uso dell'elettrodomestico a persone che non lo conoscono o non hanno letto le presenti istruzioni per l'uso.** Gli elettrodomestici sono pericolosi se utilizzati da persone inesperte.
- e) **Prestare cura nella manutenzione degli elettrodomestici e dello strumento di inserimento. Controllare che le parti mobili funzionino correttamente e non si inceppino, che le parti siano rotte o danneggiate in modo tale da compromettere il funzionamento dell'elettrodomestico. Far riparare le parti danneggiate prima di utilizzare l'elettrodomestico.** Molti incidenti sono causati da una cattiva manutenzione degli elettrodomestici.

Uso e manipolazione dell'elettrodomestico

- a) **Non sovraccaricare l'elettrodomestico. Utilizzare l'elettrodomestico adatto al proprio lavoro.** Con l'elettrodomestico giusto si può lavorare meglio e in modo più sicuro per la prestazione specificata.
- b) **Non utilizzare un elettrodomestico con un interruttore difettoso.** Un elettrodomestico che non può più essere acceso o spento è pericoloso e va riparato.
- c) **Scollegare la spina e/o rimuovere la batteria prima di apportare regolazioni all'apparecchio, cambiare le parti degli strumenti di inserimento o mettere da parte l'elettrodomestico.** Questa precauzione impedisce l'avviamento involontario dell'elettrodomestico.
- f) **Mantenere gli utensili da taglio affilati e puliti.** Gli utensili da taglio con taglienti affilati tenuti con cura si inceppano meno e sono più facili da guidare.
- g) **Utilizzare elettrodomestici, accessori, strumenti di inserimento, ecc. secondo le presenti istruzioni.** Tenere conto delle condizioni di lavoro e dell'attività da svolgere. L'uso di elettrodomestici per applicazioni diverse da quelle previste può portare a situazioni di pericolo.
- h) **Tenere le impugnature e le superfici di presa asciutte, pulite e prive di olio e grasso.** Le impugnature e le superfici di presa scivolose non consentono un uso e un controllo sicuro dell'elettrodomestico in situazioni impreviste.

Assistenza

- a) **Far riparare l'elettro utensile solo da personale qualificato e solo con pezzi di ricambio originali.** In questo modo si garantisce il mantenimento della sicurezza dell'elettro utensile.

● Riduzione delle vibrazioni e del rumore

Limitare il tempo di utilizzo, utilizzare modalità a bassa vibrazione e bassa rumorosità e indossare dispositivi di protezione individuale per ridurre gli effetti delle vibrazioni e del rumore.

Le seguenti misure possono contribuire a ridurre i rischi legati a vibrazioni e rumore:

- Utilizzare il prodotto solo in conformità con l'uso previsto e come descritto nelle presenti istruzioni per l'uso.
- Assicurarsi che il prodotto sia perfetto e ben mantenuto.
- Utilizzare gli strumenti di inserimento corretti per questo prodotto e assicurarsi che siano in buone condizioni di funzionamento.
- Tenere saldamente il prodotto dalle impugnature/superfici di presa.
- Mantenere il prodotto secondo le istruzioni e garantire un'adeguata lubrificazione (se del caso).
- Pianificare il processo di lavoro in modo che l'uso di prodotti con un elevato valore di vibrazione sia distribuito su un periodo più lungo.

● Comportamento in caso di emergenza

Utilizzare le presenti istruzioni per l'uso per familiarizzare con l'uso di questo prodotto. Memorizzare le istruzioni di sicurezza e rispettarle a tutti i costi. Ciò aiuta ad evitare rischi e pericoli.

- Fare sempre attenzione durante l'uso di questo prodotto in modo da poter identificare tempestivamente i pericoli e agire di conseguenza. Un intervento rapido può prevenire gravi lesioni e danni materiali.
- In caso di malfunzionamenti, spegnere immediatamente il prodotto e scollegarlo dalla rete elettrica. Prima di rimetterlo in funzione, far controllare e, se necessario, riparare da uno specialista qualificato.

● Rischi residui

Anche se il prodotto viene utilizzato correttamente, sussiste comunque un potenziale rischio di lesioni personali e danni materiali. In relazione alla costruzione e alla progettazione di questo prodotto possono verificarsi, tra l'altro, i seguenti pericoli:

- Danni alla salute derivanti da emissioni di vibrazioni se il prodotto viene utilizzato per un lungo periodo, non viene gestito e sottoposto a manutenzione in modo adeguato.
- Danni a persone e danni materiali causati da utensili da taglio difettosi o dall'impatto improvviso di un oggetto nascosto durante l'uso.
- Pericolo di lesioni e danni materiali causati da oggetti volanti.

● Istruzioni di sicurezza per le seghe circolari

Metodo di taglio

- a)  **PERICOLO! Tenere le mani lontano dalla zona di taglio e dalla lama.** Se entrambe le mani tengono la sega, non possono essere ferite dalla lama.

- b) **Non toccare il pezzo in lavorazione da sotto.** La calotta di protezione non può proteggervi dalla lama sotto il pezzo da lavorare.

- c) **Regolare la profondità di taglio in base allo spessore del pezzo.** Sotto il pezzo dovrebbe essere visibile meno dell'altezza completa di un dente.
- d) **Non tenere mai il pezzo da tagliare in mano o sulla gamba. Fissare il pezzo su un supporto stabile.** È importante fissare bene il pezzo per ridurre al minimo il pericolo di contatto con il corpo, l'inceppamento della lama o la perdita di controllo.
- e) **Tenere l'elettrotensile dalle superfici di presa isolate quando si eseguono lavori in cui lo strumento di inserimento può colpire linee elettriche nascoste o il proprio cavo d'alimentazione.** Il contatto con un filo sotto tensione metterà sotto tensione anche le parti metalliche dell'elettrotensile e causerà una scossa elettrica.
- f) **Quando si taglia in lunghezza, usare sempre una battuta o una guida a bordo dritto.** Ciò migliora la precisione del taglio e riduce la possibilità che la lama si inceppi.
- g) **Usare sempre lame della misura corretta e con un foro di alloggiamento adatto (ad es. a rombo o tondo).** Le lame che non si adattano alle parti di montaggio della sega, girano in modo irregolare e causano la perdita di controllo.
- h) **Non utilizzare mai rondelle o viti della lama danneggiate o non corrette.** Le rondelle e le viti della lama sono state progettate specificamente per la vostra sega, per prestazioni ottimali e sicurezza operativa.

● Ulteriori istruzioni di sicurezza per tutte le seghe

Contraccolpo - Cause e rispettive istruzioni di sicurezza

- Un contraccolpo è la reazione improvvisa risultante da una lama agganciata, inceppata o disallineata che provoca il sollevamento incontrollato della sega e il suo spostamento dal pezzo verso l'operatore;
- Se la lama si aggancia o si inceppa nella fessura di chiusura della sega, si blocca e la potenza del motore causa un contraccolpo della sega indietro verso l'operatore;
- Se la lama si attorciglia o si disallinea nel taglio, i denti del bordo posteriore della lama possono agganciarsi nella superficie del legno, causando lo spostamento della lama dalla fessura della sega e il contraccolpo della sega verso l'operatore.

Un contraccolpo è il risultato di un uso errato o non corretto della sega. Può essere evitato adottando le precauzioni appropriate come descritto di seguito.

- a) **Tenere la sega saldamente e mettere le braccia in una posizione in cui si possano trattenere le forze di contraccolpo. Tenersi sempre a lato della lama, non portare mai la lama in linea con il corpo.** In caso di contraccolpo, la sega circolare può saltare all'indietro, ma l'operatore può controllare le forze di contraccolpo prendendo le dovute precauzioni.
- b) **Se la lama si inceppa o si interrompe il lavoro, spegnere la sega e tenerla ferma nel materiale finché la lama non si è arrestata. Non tentare mai di rimuovere la sega dal pezzo o di tirarla indietro finché la lama è in movimento, altrimenti potrebbe verificarsi**

un contraccolpo. Determinare ed eliminare la causa dell'inceppamento della lama.

- c) **Se si desidera riavviare una sega che è bloccata nel pezzo, centrare la lama nella fessura della sega e controllare che i denti della sega non siano agganciati nel pezzo.** Se la lama si inceppa, può uscire dal pezzo o causare un contraccolpo al riavvio della sega.
- d) **Sostenere le piastre grandi per ridurre il rischio di un contraccolpo dovuto a una lama inceppata.** Le piastre di grandi dimensioni possono piegarsi sotto il proprio peso. Le piastre devono essere sostenute su entrambi i lati, sia in prossimità della fenditura che sul bordo.
- e) **Non utilizzare lame smussate o danneggiate.** Le lame con denti smussati o disallineati causano un maggiore attrito dovuto a una fessura troppo stretta, l'inceppamento della lama e il contraccolpo.
- f) **Prima di tagliare, stringere le regolazioni della profondità di taglio e dell'angolo di taglio.** Se si cambiano le regolazioni durante il taglio, la lama può bloccarsi e possono verificarsi contraccolpi.
- g) **Prestare particolare attenzione quando si effettuano tagli in pareti esistenti o altre aree non visibili.** Quando si taglia in oggetti nascosti, la lama penetrante può incepparsi e causare contraccolpi.

● **Funzione della calotta di protezione inferiore**

- a) **Prima di ogni utilizzo, controllare che la calotta di protezione inferiore si chiuda correttamente. Non utilizzare la sega se la**

calotta di protezione inferiore non si muove liberamente e non si chiude immediatamente. Non bloccare o legare mai la calotta di protezione inferiore in posizione aperta. Se la sega dovesse cadere accidentalmente a terra, la calotta di protezione inferiore può piegarsi. Aprire la calotta di protezione con la leva di ritrazione e assicurarsi che si muova liberamente e non tocchi la lama o altre parti a tutti gli angoli e le profondità di taglio.

- b) **Controllare il funzionamento della molla della calotta di protezione inferiore. Far sottoporre la sega a manutenzione prima dell'uso se la calotta di protezione inferiore e la molla non funzionano correttamente.** Parti danneggiate, depositi di adesivi o accumuli di trucioli faranno sì che la calotta di protezione inferiore lavori lentamente.
- c) **Aprire la calotta di protezione inferiore manualmente solo per tagli speciali, ad esempio "tagli per immersione e ad angolo". Aprire la calotta di protezione inferiore con la leva di ritrazione e rilasciarla non appena la lama si immerge nel pezzo.** Per tutti gli altri lavori di segagione, la calotta di protezione inferiore deve entrare in funzione automaticamente.
- d) **Non posizionare la sega sul banco di lavoro o a terra senza che la calotta di protezione inferiore copre la lama.** Una lama non protetta e che ancora gira muove la sega contro la direzione di taglio e taglia ciò che si trova davanti. Osservare il tempo di coda della lama.

● Istruzioni di sicurezza aggiuntive

- a) **Assicurarsi che i trucioli espulsi non vengano a contatto con le mani.** Con la segatura ad alta velocità ci si può ferire o tagliare.
- b) **Non utilizzare la sega ad un'altezza superiore a quella della testa.** In caso contrario, non si ha un controllo sufficiente sull'elettro utensile.
- c) **Non usare dischi abrasivi con questo utensile.** Può rompersi facilmente e causare lesioni.
- d) **Usare dei rilevatori adatti per determinare se nell'area di lavoro ci sono linee di alimentazione nascoste o chiamare l'ente erogatore locale per assistenza.** Il contatto con le linee elettriche può causare incendi e scosse elettriche. Il danneggiamento di una linea del gas può causare un'esplosione. La penetrazione in un tubo dell'acqua può causare danni alle cose o scosse elettriche.
- e) **L'elettro utensile non deve essere modificato e non deve essere utilizzato come utensile fisso.** Non è adatto all'uso come sega da banco.
- f) **Fissare il pezzo.** Un pezzo bloccato da dispositivi di serraggio o da una morsa ha una tenuta più sicura che con la sola mano.
- g) **Non utilizzare lame in HSS (acciaio ad alta velocità).** Tali lame possono rompersi facilmente durante il lavoro di taglio e incastrarsi nel legno.
- h) **Non segare metalli ferrosi.** I trucioli caldi possono incendiare le parti in plastica dell'utensile. I trucioli metallici possono entrare

nel motore e nel circuito elettrico e causare scosse elettriche.

● Istruzioni di sicurezza per la lama

- Non usare dischi abrasivi.
- Usare solo lame con diametri corrispondenti alle etichette sulla sega.
- Quando si lavorano il legno o materiali che producono polveri pericolose per la salute, collegare l'apparecchio a un dispositivo di aspirazione adatto e testato.
- Indossare una maschera antipolvere quando si sega il legno.
- Usare solo lame raccomandate.
- Indossare sempre cuffie di protezione.
- Evitare il surriscaldamento delle punte dei denti della sega.
- Quando si sega la plastica, evitare di fonderla.
- Utilizzare la lama corretta in base al materiale da tagliare.
- Utilizzare solo le lame specificate dal produttore che, se destinate al taglio del legno o di materiali simili, siano conformi alla norma EN 847-1.
- Gli utensili devono essere utilizzati solo da persone addestrate ed esperte che padroneggino l'uso degli utensili.
- Le lame circolari con corpi incrinati devono essere scartate (la riparazione non è consentita).
- La velocità massima indicata sull'utensile non deve essere superata. Se specificato, va rispettato l'intervallo di velocità.

AVVERTENZA!



Indossare guanti protettivi!

AVVERTENZA!



Indossare una protezione delle vie respiratorie!



Indossare occhiali di sicurezza!



Indossare cuffie di protezione!

● **Prima del primo utilizzo**

● **Disimballo del prodotto**

1. Estrarre il prodotto dall'imballaggio e rimuovere tutto il materiale di imballaggio e le pellicole protettive.
2. Verificare la presenza di tutti i componenti e la completezza della fornitura descritta (vedi "Contenuto della confezione").
3. Controllare che il prodotto e tutte le parti siano in buone condizioni. Se si riscontrano danni o difetti, non utilizzare il prodotto, ma procedere come descritto nel capitolo "Garanzia".

● **Accessori**

- Per far funzionare questo prodotto in modo sicuro e corretto, sono necessari degli accessori, ad es. strumenti e lame.
- Accessori e lame sono disponibili presso il rivenditore autorizzato. Al momento dell'acquisto, osservare sempre i requisiti tecnici di questo prodotto (vedi "Dati tecnici").
- Se non si è sicuri, rivolgersi a un professionista qualificato e chiedere consiglio al proprio rivenditore di fiducia.

● **Preparazione**



● **Controllo della funzione della calotta di protezione inferiore**



AVVERTENZA! Rischio di lesioni!



Staccare sempre la spina  dalla presa prima di eseguire dei lavori con il prodotto.

INDICAZIONE

- ▶ La calotta di protezione inferiore  non deve essere bloccata e deve poter ruotare nella sua posizione originale.
- ▶ Se la calotta di protezione inferiore  non funziona correttamente: Non utilizzare il prodotto e contattare il centro di assistenza per l'ispezione e la riparazione.

1. Prima di mettere in funzione il prodotto: Controllare la libertà di movimento della calotta di protezione inferiore .
2. Apertura della calotta di protezione inferiore : Tirare la leva  verso l'alto.

● **Inserimento/sostituzione della lama**

CAUTELA! Rischio di lesioni!



Le lame possono essere affilate e riscaldarsi durante l'uso. Indossare sempre guanti protettivi quando si maneggiano le lame .

(Fig. C)



- Posizionare il prodotto sul bordo di un tavolo in modo che la lama  sia liberamente accessibile.

Rimozione della lama

1. Bloccare la flangia esterna [16] con la chiave [22].
2. Allentare la vite di fissaggio [17] con la chiave esagonale [10] e ruotarla nel senso di rotazione **b**.
3. Rimuovere la vite di fissaggio [17] e la flangia esterna [16] dal mandrino [16a].
4. Controllare se la lama [15] può muoversi liberamente con il mandrino [16a].
5. Girare la calotta di protezione inferiore [14] fino a farla rientrare completamente nella calotta di protezione superiore [19].
6. Esposizione della lama [15]: Tenere la calotta di protezione inferiore [14] con la leva [18].
7. Rimuovere la lama [15] dalla flangia interna [16b].
8. Portare la calotta di protezione inferiore [14] nella sua posizione originale.

Inserimento della lama

CAUTELA! Rischio di lesioni!

- ▶  sulla lama [15] deve essere allineato con  sulla calotta di protezione superiore [19].

INDICAZIONE

- ▶ Non è necessario serrare a mano la vite di fissaggio [17]. Il movimento di rotazione della lama [15] stringe la lama durante il funzionamento.
- ▶ Conservare sempre la chiave esagonale [10] nell'alloggiamento per chiave esagonale [11] quando non viene utilizzata.
- ▶ Quando si posiziona la flangia esterna [16] sulla lama [15]: Il lato curvo della flangia deve entrare in contatto con la lama.

1. Girare la calotta di protezione inferiore [14] fino a farla rientrare completamente nella calotta di protezione superiore [19].
2. Tenere la calotta di protezione inferiore [14] in posizione. Posizionare la lama [15] sulla flangia interna [16b].
3. Verificare che il foro della lama [15] sia posizionato sul mandrino [16a] in modo che il centro sia allineato.
4. Portare la calotta di protezione inferiore [14] nella sua posizione originale.
5. Mettere la flangia esterna [16] sulla lama [15] affinché copra il foro.
6. Avvitare a mano la filettatura della vite di fissaggio [17] con più giri nel mandrino [16a].
7. Impedire la rotazione della flangia esterna [16]: Utilizzare la chiave [22].
8. Serraggio della vite di fissaggio [17]: Ruotare la chiave esagonale [10] nel senso di rotazione **a** finché la vite di fissaggio non è fissata saldamente.

● Collegamento all'aspiratore polvere

(Fig. D)

INDICAZIONE

- ▶ L'adattatore [24] può essere utilizzato per i più comuni sistemi o apparecchi di aspirazione della polvere (ad es. tubo flessibile per aspirapolvere).

Installazione dell'adattatore

1. Svitare l'adattatore [24] dal raccordo per la polvere [20] ruotandolo.
2. Collegare l'adattatore [24] al sistema di aspirazione polvere.

Rimozione dell'adattatore

1. Ruotare l'adattatore [24] più volte in senso orario e antiorario.
2. Tirare via l'adattatore [24] dal raccordo per la polvere [20].

● Montaggio della battuta parallela

(Fig. E)

INDICAZIONE

- ▶ La larghezza di taglio viene indicata sulla scala della battuta parallela **23**.
- ▶ Misura della larghezza di taglio quando il prodotto è impostato su un angolo di taglio di 0° o 45°: La guida di taglio **8** indica il punto di riferimento.
- ▶ La scala della distanza sulla battuta parallela **23** indica un valore adeguato.

1. Impostare un angolo di taglio di 0° (vedi “Regolazione dell’angolo di taglio”).
2. Allentare la vite ad alette **6**.
3. Inserire la battuta parallela **23** nel supporto sulla piastra di base **7**.
4. Impostare la distanza della battuta parallela **23** alla larghezza di taglio desiderata.
5. Fissaggio della battuta parallela **23**: Serrare la vite ad alette **6**.
6. Se si imposta un angolo di taglio di 45°, la larghezza di taglio effettivamente raggiunta corrisponde alla lettura della scala della distanza sulla battuta parallela **23** più 13 mm (distanza tra i segni per 45° e 0° sulla guida di taglio **8**).

● Regolazione dell’angolo di taglio

(Fig. F)

1. Allentare la vite ad alette per la preselezione dell’angolo di taglio **5** della scala dell’angolo di taglio **4**.
2. Tenere la piastra di base **7** con una mano.

3. Impostazione dell’angolo di taglio desiderato: Muovere l’impugnatura principale **21** con l’altra mano. Controllare l’angolo sulla scala dell’angolo di taglio **4**.
4. Serrare la vite ad alette per la preselezione dell’angolo di taglio **5**.

● Regolazione della profondità di taglio

(Fig. G)

1. Sblocco della scala della profondità di taglio **13**: Ruotare in senso antiorario la vite ad alette **12**.
2. Tenere la piastra di base **7** con una mano.
3. Impostazione dell’unità desiderata: Muovere l’impugnatura principale **21** con l’altra mano. Controllare la profondità di taglio sulla scala della profondità di taglio **13**.
4. Sblocco della scala della profondità di taglio **13**: Ruotare in senso orario la vite ad alette **12**.

● Accensione/spegnimento

(Fig. H)

Accensione

1. Collegare la spina **9** a una presa adatta.
2. Tenere premuto il blocco dell’interruttore **1** su uno dei lati.
3. Tenere premuto l’interruttore ON/OFF **2**. Il prodotto entra in funzione.
4. Rilasciare il blocco dell’interruttore **1**.

Spegnimento

1. Rilasciare l’interruttore ON/OFF **2**.
2. Staccare la spina **9** dalla presa.

● Istruzioni operative

INDICAZIONE

- ▶ Tenere sempre il prodotto con entrambe le mani: Tenere l'impugnatura principale [21] con una mano e l'impugnatura aggiuntiva [3] con l'altra.
- ▶ Portare la lama [15] alla massima velocità: Lasciare che il prodotto si avvii prima di lavorare il pezzo.
- ▶ Segare in avanti con una pressione adeguata e moderata.
- ▶ Un movimento laterale del prodotto durante la segatura può causare l'inceppamento della lama [15] e il surriscaldamento dei denti e del corpo della lama. Ciò può provocare un contraccolpo.

● Pulizia e manutenzione

⚠ AVVERTENZA!



Spegnere sempre il prodotto, staccare la spina [9] dalla presa e lasciare raffreddare il prodotto prima di effettuare qualsiasi operazione di ispezione, manutenzione e pulizia!

● Pulizia

INDICAZIONE

- ▶ Non utilizzare detergenti o disinfettanti chimici, alcalini, abrasivi o altri detergenti o disinfettanti aggressivi per pulire il prodotto in quanto potrebbero danneggiare le superfici.
- ▶ Fare attenzione a non versare liquidi verso l'interno del prodotto.

- Una pulizia regolare e corretta aiuta a garantire un uso sicuro e prolunga la durata del prodotto.
- Mantenere sempre il prodotto pulito, asciutto e privo di olio o grasso. Rimuovere la polvere dopo ogni utilizzo e prima della conservazione.
- Pulire il prodotto con un panno asciutto. Per le zone difficili da raggiungere, utilizzare una spazzola morbida.

● Manutenzione

- Il prodotto è esente da manutenzione.
- Controllare che il prodotto e gli accessori (ad esempio, le lame) non presentino segni di usura e danni prima e dopo ogni utilizzo. Se necessario, sostituirli con altri nuovi come descritto nelle presenti istruzioni per l'uso. Osservare i requisiti tecnici (vedi "Dati tecnici").
- Controllare che i coperchi e le protezioni non siano danneggiati e siano posizionati correttamente. Se necessario, sostituirli.
- Sostituire una lama smussata, piegata o altrimenti danneggiata.

Pezzi di ricambio/accessori

- I clienti possono acquistare ricambi compatibili e accessori su www.optimex-shop.com.
- Gli ordini possono essere effettuati ed elaborati solo online.
- Tenere a portata di mano il numero d'ordine.
- Per ulteriori informazioni, contattare il servizio di assistenza Lidl (vedere "Assistenza").

Parte	Numero d'ordine
10 Chiave esagonale	99952558403
15 Lama	99952558401
23 Battuta parallela	99952558402
24 Adattatore	99952558404

● Riparazione

- Se il cavo d'alimentazione 9 di questo prodotto è danneggiato, deve essere sostituito dal costruttore o dal suo servizio assistenza o da una persona con qualifica simile, in modo da prevenire ogni rischio.
- Il prodotto non contiene al suo interno componenti che possono essere riparati dall'utente. Consultare un tecnico qualificato per far controllare il prodotto e per la manutenzione.

● Conservazione

- Prima di conservare: Pulire il prodotto (vedi "Pulizia").
- Conservare il prodotto e i suoi accessori in un luogo buio, asciutto, al riparo dal gelo e ben ventilato.
- Conservare sempre il prodotto fuori dalla portata dei bambini.
- Conservare il prodotto nella confezione originale.

● Trasporto

- Trasportare il prodotto nella confezione originale.
- Proteggere il prodotto contro urti e forti vibrazioni, soprattutto durante il trasporto in veicoli.
- Mettere in sicurezza il prodotto contro lo scivolamento e il ribaltamento.

● Smaltimento

L'imballaggio è composto da materiali ecologici che possono essere smaltiti presso i siti di raccolta locali per il riciclo.



Osservare l'identificazione dei materiali di imballaggio per lo smaltimento differenziato, i quali sono contrassegnati da abbreviazioni (a) e da numeri (b) con il seguente significato: 1-7: plastiche/20-22: carta e cartone/80-98: materiali compositi.

Prodotto:

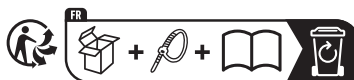

Points de collecte sur www.quefairedemesdechets.fr
Privilégiez la réparation ou le don de votre appareil !

Il prodotto, i suoi accessori e i materiali di imballaggio sono riciclabili e soggetti alla responsabilità estesa del produttore. Per un migliore trattamento dei rifiuti, smaltirli separatamente seguendo i diversi simboli della raccolta differenziata.

Il logo Triman è valido solamente per la Francia.



E' possibile informarsi circa le possibilità di smaltimento del prodotto usato presso l'amministrazione comunale o cittadina.



Per questioni di tutela ambientale non gettare il prodotto usato tra i rifiuti domestici, ma provvedere invece al suo corretto smaltimento. Presso l'amministrazione competente è possibile ricevere informazioni

circa i siti di raccolta e i relativi orari di apertura.

● **Garanzia**

Il prodotto è stato fabbricato accuratamente secondo severe direttive di qualità ed è stato controllato meticolosamente prima della consegna. In caso di difetti di materiale o fabbricazione l'acquirente può far valere diritti legali nei confronti del venditore. La nostra garanzia sotto riportata non costituisce alcun limite ai diritti legali dell'acquirente.

Questo prodotto è garantito per 3 anni con decorrenza dalla data di acquisto. La garanzia decorre dalla data d'acquisto. Conservare lo scontrino originale in un posto sicuro perché questo documento viene richiesto come prova dell'avvenuto acquisto.

Tutti i danni o difetti presenti già al momento dell'acquisto devono essere comunicati subito dopo l'apertura della confezione.

Se entro 3 anni dalla data di acquisto di questo prodotto si rileva un difetto di materiale o di fabbricazione, noi procederemo, a nostra discrezione, alla riparazione o sostituzione gratuite del prodotto o al rimborso del prezzo di acquisto. Un eventuale intervento in garanzia non prolunga né rinnova il periodo di garanzia stesso. Ciò vale anche per le parti sostituite e riparate.

Questa garanzia decade in caso di danneggiamento oppure uso o manutenzione impropri del prodotto.

● **Gestione dei casi in garanzia**

Per permetterci di risolvere rapidamente il vostro problema, procedete nel seguente modo:

Per tutte le richieste conservare lo scontrino e il codice articolo (IAN 525584_2507) a prova dell'avvenuto acquisto.

Il codice articolo si trova nell'etichetta del prodotto, come incisione sul prodotto, nella pagina del titolo di queste istruzioni (in basso a sinistra) oppure nell'adesivo apposto sul retro o sul lato inferiore del prodotto.

In caso di errori di funzionamento o altri difetti contattare innanzitutto il seguente servizio di assistenza telefonicamente o per e-mail.

Potete inviare gratuitamente all'indirizzo dell'assistenza che vi è stato fornito un eventuale prodotto difettoso, allegando la ricevuta d'acquisto (scontrino), la descrizione del tipo di difetto e l'indicazione di quando si è verificato.



Su parkside-diy.com potete visionare e scaricare questo e molti altri manuali. Con questo codice QR accedete direttamente a parkside-diy.com. Scegliete il vostro paese e cercate le istruzioni per l'uso attraverso la maschera di ricerca. Inserendo il codice articolo (IAN) 525584_2507 accedete

alle istruzioni per l'uso relative al vostro articolo.

● Assistenza

Assistenza Italia

Tel.: 800172663

Modulo di contatto sul sito

parkside-diy.com

IAN 525584_2507

● Dichiarazione di conformità UE

IT

DICHIARAZIONE DI CONFORMITÀ UE (N. 525584_2507)

IAN: 525584_2507
Identificazione del prodotto: "PARKSIDE" Sega circolare
Numero di modello: HG11714

L'oggetto della dichiarazione di cui sopra è conforme alla pertinente normativa di armonizzazione dell'Unione:

Direttiva 2006/42/CE
Direttiva 2014/30/UE
Direttiva 2011/65/UE con tutte le relative modifiche

Riferimento alle pertinenti norme armonizzate o riferimenti alle altre specifiche tecniche in relazione alle quali è dichiarata la conformità:

N° / Parti
Direttiva 2006/42/CE
EN 62841-1:2015/A11:2022
EN 62841-2-5:2014
Direttiva 2014/30/UE
EN IEC 55014-1:2021
EN IEC 55014-2:2021
EN IEC 61000-3-2:2019/A1:2021
EN 61000-3-3:2013/A2:2021

L'oggetto della dichiarazione di cui sopra è conforme alla direttiva 2011/65/UE del Parlamento europeo e del Consiglio, dell'8 giugno 2011, sulla restrizione dell'uso di determinate sostanze pericolose nelle apparecchiature elettriche ed elettroniche:

N° / Parti
Direttiva 2011/65/UE
EN IEC 63000:2018

Depositario della documentazione tecnica: OWIM GmbH & Co.KG

Firmato a nome e per conto di:

OWIM GmbH & Co. KG, Stiftsbergstraße 1, 74167 Neckarsulm, Germania

La presente dichiarazione di conformità è rilasciata sotto la sola responsabilità del produttore.

Traduzione della dichiarazione di conformità originale

Neckarsulm

Luogo

24.11.2025

Data

ppa. Jens Buchheim
Firmatario autorizzato

ppa. Dr. Thorsten Maier
Firmatario autorizzato



A felhasznált piktogramok/szimbólumok listája	Oldal 196
Bevezető	Oldal 197
Rendeltetésszerű használat	Oldal 197
A csomagolás tartalma	Oldal 197
A részegységek leírása	Oldal 197
Műszaki adatok	Oldal 198
Biztonsági utasítások	Oldal 199
Általános biztonsági utasítások elektromos szerszámokhoz	Oldal 199
A rezgés és a zaj csökkentése	Oldal 202
Teendők vészhelyzet esetén	Oldal 202
További kockázatok	Oldal 203
Biztonsági utasítások körfűrészekhez	Oldal 203
További biztonsági utasítások minden fűrészhez	Oldal 203
Az alsó védőfedél funkciója	Oldal 204
További biztonsági utasítások	Oldal 205
Biztonsági utasítások az fűrészlaphoz	Oldal 205
Első használat előtt	Oldal 206
A termék kicsomagolása	Oldal 206
Tartozékok	Oldal 206
Előkészületek	Oldal 206
Az alsó védőfedél működésének ellenőrzése	Oldal 206
A fűrészlap behelyezése/cseréje	Oldal 207
Porelszívó csatlakoztatása	Oldal 208
A párhuzamvezető felszerelése	Oldal 208
A vágási szög beállítása	Oldal 208
A vágási mélység beállítása	Oldal 208
Be-/kikapcsolás	Oldal 209
Utasítások a munkához	Oldal 209
Tisztítás és ápolás	Oldal 209
Tisztítás	Oldal 209
Karbantartás	Oldal 209
Javítás	Oldal 210
Tárolás	Oldal 210
Szállítás	Oldal 210
Mentesítés	Oldal 210
Garancia	Oldal 211
Garanciális ügyek lebonyolítása	Oldal 211
Szerviz	Oldal 212
EU-megfelelőségi nyilatkozat	Oldal 213

A felhasznált piktogramok/szimbólumok listája

	Ez a szimbólum arra utal, hogy a termék használata során figyelembe kell venni a használati útmutatóban leírtakat.		Átmérő
		TCT	Volfrám-karbid fűrészlapfogak
	VESZÉLY! – Magas kockázati szintű veszélyre utal, melyet ha nem kerülnek el, az halálesethez vagy súlyos sérüléshez vezet (pl. fulladásveszély)		Lezárva
	FIGYELMEZTETÉS! – Közepes kockázati szintű veszélyre utal, melyet ha nem kerülnek el, az halálesethez vagy súlyos sérüléshez vezethet (pl. áramütés kockázata)		Kioldva
	VIGYÁZAT! – Alacsony kockázati szintű veszélyre utal, melyet ha nem kerülnek el, az könnyebb vagy mérsékelt sérüléshez vezethet (pl. forrázásveszély)		Beállítások elvégzése, karbantartási és tisztítási munkák előtt, vagy ha a termék nincs használatban, kapcsolja ki a terméket és húzza ki az elektromos csatlakozót  a konnektorból.
	FIGYELEM! – Lehetséges anyagi károkra hívja fel a figyelmet (pl. rövidzárlat veszélye)		Váltóáram/-feszültség
	Veszély – áramütésveszély!		A II. védelmi osztályú termék szimbóluma
	Viseljen fülvédőt!		A fűrészlap átmérője
	Hordjon légzésvédő maszkot!		Maximális vágási mélység 44 mm 0° vágási szögnel
	Viseljen védőszemüveget!		Alkalmas fa vágásához
	Viseljen védőkesztyűt!		Forgásirányt jelző nyíl a fűrészlapon 
	Ne érjen a fűrészfogakhoz.		Forgásirányt jelző nyíl a felső védőfedélen 

	Ne használjon sérült fűrészlapokat.	<input type="checkbox"/>	Biztonsági utasítások
	A CE-jelzés azt jelzi, hogy a termék megfelel a rá vonatkozó EU előírásoknak.	<input type="checkbox"/>	Kezelési utasítások

KÉZI KÖRFŰRÉS

● Bevezető

Gratulálunk új termékének vásárlása alkalmából. Ezzel a döntésével vállaltunk értékes terméke mellett döntött. A használati utasítás ezen termék része. A biztonságra, a használatára és a megsemmisítésre vonatkozó fontos tudnivalókat tartalmazza. A termék használata előtt ismerje meg az összes használati és biztonsági tudnivalót. A terméket csak a leírtak szerint és a megadott felhasználási területeken alkalmazza. A termék harmadik személy számára való továbbadása esetén kézbesítse vele annak a teljes dokumentációját is.

● Rendeltetésszerű használat

- Ez a kézi körfűrész (a későbbiekben „termék”, illetve „elektromos szerszám” néven) az alábbi anyagok fűrészelésére használható:
 - Természetes fa
 - Rétegelt lemez
 - Forgácslemez
 - És hasonló könnyű építési anyagok
- Nedves anyagok és fémek vágása nem engedélyezett.
- A termék más használati módjai, módosításai nem rendeltetésszerűnek minősülnek és halálhoz, életveszélyes sérülésekhez és károkhoz vezethetnek.
- A gyártó nem vállal felelősséget a szakszerűtlen használat miatt bekövetkező károkért.
- A termék kizárólag háztartási célra használható.

- A termék üzleti használatra, valamint ipari vagy ahhoz hasonló célokra nem alkalmas.
- Vegyen figyelembe minden érvényes biztonsági előírást, szabványt és rendeletet. A zajt kibocsájtó elektromos szerszámok használata egyes országos vagy helyi előírások szerint bizonyos időszakokra korlátozott.

● A csomagolás tartalma

FIGYELMEZTETÉS!

- ▶ A termék és a csomagolóanyagok nem játékszerek! Gyermek nem játszhatnak a műanyag zacskókkal, fóliákkal és az apró alkatrészekkel! Lenyelés és fulladás veszélye!

A termék kicsomagolása után ellenőrizze a csomagolás teljességét és az alkatrészek jó állapotát. A használat előtt távolítsa el a csomagolóanyagokat.

- 1 Kézi körfűrész
- 1 TCT fűrészlap (12 fog, felszerelve)
- 1 Imbuszkulcs (5 mm)
- 1 Csavarkulcs (17 mm)
- 1 Párhuzamvezető
- 1 Adapter
- 1 Használati útmutató

● A részegységek leírása

(A ábra)

- Kapcsolózár
- Be-/kikapcsológomb

- 3 Segédfogó
- 4 Vágási szögskála
- 5 Szárnyas csavar a vágási szög előválasztásához
- 6 Szárnyas csavar (párhuzamvezető)
- 7 Tartólemez
- 8 Vágásvezető (0° és 45°)
- 9 Elektromos vezeték csatlakozóval
- 10 Imbuszkulcs
- 11 Imbuszkulcsstartó
- 12 Szárnyas csavar (mélységskála)
- 13 Mélységskála
- 14 Alsó védőfedél
- 15 Fűrészlap
- 16 Külső karima
- 17 Szorítócsavar (alátéttel)
- 18 Kar (alsó védőfedél)
- 19 Felső védőfedél
- 20 Porcsatlakozó
- 21 Főfogó

(B ábra)

- 22 Csavarkulcs
- 23 Párhuzamvezető
- 24 Adapter

(C ábra)

- 16a Orsó
- 16b Belső karima

(E ábra)

- 7a Tartókonzol

● Műszaki adatok

Kézi körfűrész	PHKS 750 A1
Modellszám:	
– VDE csatlakozóval:	HG11714
– BS csatlakozóval:	HG11714-BS
Névleges bemenő feszültség:	230 V~, 50 Hz

Névleges teljesítmény:	750 W
Üresjárat sebesség n_0 :	5000 min ⁻¹
Max. vágási mélység:	
– 0°-nál:	kb. 44 mm
– 45°-nál:	kb. 31 mm
Menetméret:	M6
Védelmi osztály:	II/□ (kettős szigetelés)

A fűrészlap méretei

Modellszám:	
– 12 fog:	HG11768
Átmérő:	Ø 140 mm
A furatok méretei:	Ø 20 mm
Fogvastagság:	1,6 mm
Megengedett forgási sebesség:	max. 9500 min ⁻¹

Zajkibocsátási értékek

A zajszint meghatározása az EN 62841 szerint történt. Az elektromos szerszám A besorolású zajszintje a felhasználónál tipikusan:

Hangnyomásszint L_{pA} :	89,1 dB
Bizonytalanság K_{pA} :	3 dB
Hangteljesítményszint L_{WA} :	97,1 dB
Bizonytalanság K_{WA} :	3 dB

⚠ FIGYELMEZTETÉS!



Viseljen fülvédőt!

Rezgési értékek

Rezgési érték ($a_{h,w}$) fa fűrészelésénél:

Főfogó:	2,774 m/s ²
Bizonytalanság K:	1,5 m/s ²
Segédfogó:	2,815 m/s ²
Bizonytalanság K:	1,5 m/s ²

FIGYELMEZTETÉS!

- ▶ A rezgés- és zajkibocsátási érték az elektromos szerszám tényleges használata közben eltérhet a megadott értéktől, az elektromos szerszám használati típusától és módjától, különösképpen a megmunkálandó munkadarab típusától függően.
- ▶ A kezelő védelmét szolgáló biztonsági intézkedéseket a tényleges használati körülmények közötti rezgésterhelés becslésén alapulón kell meghatározni (figyelembe véve a működési ciklus minden részét, például azokat az időket, amikor az elektromos szerszám ki van kapcsolva, és azokat, amikor be van kapcsolva, de terhelés nélkül működik).

MEGJEGYZÉS

- ▶ A megadott rezgési összérték és a megadott zajkibocsátási érték megállapítása egy szabványosított vizsgálati eljárás során került megállapításra, és felhasználható egy elektromos szerszám összehasonlítására egy másikkal.
- ▶ A megadott rezgési összérték és a megadott zajkibocsátási érték továbbá felhasználható a terhelés előzetes becslésére is.



Biztonsági utasítások

- **Általános biztonsági utasítások elektromos szerszámokhoz**

FIGYELMEZTETÉS!

- ▶ **Olvasson el minden, ehhez az elektromos szerszámhoz mellékelt biztonsági utasítást, figyelmeztetést, ábrát és műszaki adatot.** Az alábbi figyelmeztetések figyelmen kívül hagyása áramütéshez, tűzesethez és/vagy súlyos sérülésekhez vezethet.

Őrizzen meg minden biztonsági utasítást és figyelmeztetést biztonságos helyen későbbi használatra.

A biztonsági utasításokban használt „elektromos szerszám” kifejezés hálózati áramról működő (hálózati kábellel rendelkező) és akkumulátorral működő (hálózati kábel nélküli) elektromos szerszámokra vonatkozik.

Munkahelyi biztonság

- A munkaterület legyen mindig tiszta és jól megvilágított.** A rendtelenség vagy a rossz fényviszonyok balesetekhez vezethetnek.
- Az elektromos szerszámot ne használja robbanásveszélyes környezetben, ahol gyúlékony folyadékok, gázok vagy porok találhatóak.** Az elektromos szerszámok szikrákat keltenek, mely a port vagy a gázokat meggyújthatják.
- Az elektromos szerszám használata során tartsa a gyermekeket és az egyéb**

személyeket távol. Ha megzavarják, elveszítheti az elektromos szerszám feletti uralmát.

Elektromos biztonság

- a) **Az elektromos szerszám hálózati csatlakozójának illenie kell a konnektorba. Ne módosítsa a csatlakozót. Ne használjon adapteres csatlakozódugaszt földelt elektromos szerszámokkal.** A módosítás nélküli csatlakozók és a megfelelően illeszkedő konnektorok használatával csökken az áramütés kockázata.
- b) **Kerülje a testi érintkezést olyan földelt felületekkel, mint például csövek, fűtőberendezések, sütők vagy hűtőszekrények.** Az áramütés veszélye megnő, ha a teste földelve van.
- c) **Az elektromos szerszámokat tartsa esőtől, nedvességtől távol.** Ha az elektromos szerszám belsejébe víz jut be, az növeli az áramütés kockázatát.
- d) **Az elektromos vezetékét kizárólag rendeltetésének megfelelően használja, azzal ne szállítsa vagy akassza fel az elektromos szerszámot, illetve ne használja a hálózati csatlakozó kihúzására a konnektorból. Az elektromos vezetékét óvja a hőtől, olajoktól, éles sarkoktól vagy mozgó alkatrészekről.** A sérült vagy összetekeredett elektromos vezetékek növelik az áramütés kockázatát.
- e) **Ha az elektromos szerszámot kültéren használja, csak olyan hosszabbítót használjon, mely kültéri használatra alkalmas.** Egy kültéri használatra alkalmas hosszabbító használata csökkenti az áramütés kockázatát.

- f) **Ha elkerülhetetlen, hogy az elektromos szerszámot nedves környezetben használják, használjon egy maradékáram-megszakítót (RCD).** Maradékáram-megszakító használata lecsökkenti az áramütés kockázatát.

Személyes biztonság

- a) **Az elektromos szerszám használata során legyen körültekintő, figyeljen arra, mit tesz, dolgozzon tudatosan.** Ne használjon elektromos szerszámokat kábítószer, alkohol vagy gyógyszerek hatása alatt. Az elektromos szerszám használata során csupán egy pillanatnyi figyelmetlenség is súlyos sérülésekhez vezethet.
- b) **Viseljen személyes védőfelszerelést és mindig hordjon védőszemüveget.** A személyes védőfelszerelés, például pormaszok, csúszásmentes biztonsági cipő, védősisak vagy fülvédő - az elektromos szerszám használatától függően - lecsökkenti a sérülések kockázatát.
- c) **Ügyeljen arra, hogy az elektromos szerszám ne tudjon akaratlanul elindulni. Mielőtt az elektromos szerszámot az elektromos hálózatra és/vagy akkumulátorhoz csatlakoztatná, kézbe venné vagy mozgatná, ellenőrizze, hogy az ki van-e kapcsolva.** Ha az elektromos szerszám szállítása során az ujját a bekapcsológombon tartja, illetve ha az elektromos szerszám bekapcsolt állapotban van és az elektromos hálózatra csatlakozik, az balesetekhez vezethet.

- d) **Az elektromos szerszám bekapcsolása előtt a beállító szerszámokat, csavarkulcsokat távolítsa el.** Ha egy szerszám vagy egy kulcs az elektromos szerszám egy forgó részébe kerül, az sérüléseket okozhat.
- e) **Kerülje a szokatlan testhelyzeteket. Álljon biztosan és mindig őrizze meg az egyensúlyát.** Így képes lesz az elektromos szerszámot szokatlan helyzetekben is az irányítása alatt tartani.
- f) **Viseljen megfelelő ruházatot. Ne viseljen laza ruházatot vagy ékszereket. Tartsa a haját és a ruházatát a mozgó alkatrészekről távol.** A laza ruházatot, ékszereket vagy haját a készülék mozgó részei elkapathatják.
- g) **Ha porelszívó- vagy gyűjtőberendezések vannak beszerelve, azok csatlakoztatása és használata legyen megfelelő.** A porelszívó berendezések használata csökkenti a por okozta kockázatokat.
- h) **Kerülje a hamis biztonságérzetet, és ne hagyja figyelmen kívül az elektromos szerszámokra vonatkozó biztonsági szabályokat akkor sem, ha a gyakori használatnak köszönhetően azok kezelésében már tapasztalt.** A figyelmetlen kezelés a pillanat törtrésze alatt is sérülésekhez vezethet.
- dolgozhat, ha azt a megfelelő teljesítmény-tartományon belül használja.
- b) **Ne használjon meghibásodott kapcsolóval rendelkező elektromos szerszámot.** Ha egy elektromos szerszámot nem lehet be- vagy kikapcsolni, az veszélyes és szerelésre szorul.
- c) **A készülék beállítási műveletei, szerszámbetétek cseréje valamint az elektromos szerszám tárolása előtt húzza ki a hálózati csatlakozót a konnektorból és/vagy vegye ki a kivehető akkumulátort.** Ezzel az óvintézkedéssel megelőzi az elektromos szerszám akaratlan bekapcsolását.
- d) **A használaton kívüli elektromos szerszámokat tartsa gyermekek számára nem elérhető helyen. Ne hagyja, hogy az elektromos szerszámot olyan személyek használják, akik azzal kapcsolatban nem rendelkeznek tapasztalattal vagy nem olvasták el ezeket az utasításokat.** Az elektromos szerszámok tapasztalatlan kezekben veszélyesek.
- e) **Ápolja az elektromos szerszámokat és a szerszámbetéteit gondosan. Ellenőrizze a mozgó részek kifogástalan működését, hogy azok nem ragadnak-e be, hogy vannak-e törött vagy sérült alkatrészek, és hogy az elektromos szerszám működését semmi sem befolyásolja. A sérült alkatrészeket az elektromos szerszám használatba vétele előtt meg kell javíttatni.** Sok baleset okozója az elektromos szerszámok gondatlan karbantartása.

Az elektromos szerszám használata és kezelése

- a) **Ne terhelje túl az elektromos szerszámot. Az adott munkához az arra alkalmas elektromos szerszámot használja.** A megfelelő elektromos szerszám jobban és biztonságosabban

- f) **Gondoskodjon a vágószerszámok élességéről és tisztaságáról.** A gondosan ápoltt, éles pengékkel rendelkező vágószerszámok kevésbé hajlamosak a beragadásra, és könnyebben irányíthatóak.
- g) **Az elektromos szerszámot, annak alkatrészeit, szerszámbetéiteit stb. ezen útmutató szerint használja.** Ennek során vegye figyelembe a munka körülményeit és az elvégzendő feladatot. Az elektromos szerszámok nem rendeltetészerű használata veszélyes helyzetekhez vezethet.
- h) **Tartsa a fogantyúkat és a fogófelületeket szárazon, tisztán, olajoktól és zsiradékoktól mentesen.** A csúszós fogantyúk és fogófelületek miatt nem biztosítható az elektromos szerszám biztonságos kezelése és irányítása váratlan helyzetekben.

Javítás

- a) **Az elektromos szerszám javítási munkálatait bízza képzett szakemberre, és csak eredeti pótalkatrészeket használjon.** Így gondoskodhat az elektromos szerszám biztonságos működésének megőrzéséről.

● A rezgés és a zaj csökkentése

Csökkentse a használati időt, alkalmazzon kevesebb rezgéssel és zajjal járó használati módokat, valamint viseljen személyes védőfelszerelést, ezzel csökkentve a rezgés és a zaj hatásait.

Az alábbi intézkedések segítenek a rezgések és a zaj okozta ártalmak csökkentésében:

- A terméket kizárólag rendeltetészerűen, az ebben az útmutatóban leírtak szerint használja.
- Ügyeljen a termék kifogástalan állapotára és gondoskodjon a megfelelő karbantartásról.
- A termékhez a megfelelő szerszámbetéteket használja, és ügyeljen arra, hogy azok kifogástalan állapotban legyenek.
- Tartsa a terméket határozottan a fogóinál, illetve fogófelületeinél.
- A termék karbantartását végezze az utasításoknak megfelelően, továbbá ne feledkezzen meg az elégséges kenésről sem (ahol ez szükséges).
- A munkafolyamatot tervezze meg úgy, hogy a nagyobb rezgési értékű termékekkel végzett munka nagyobb időintervallumra tudjon eloszlni.

● Teendők vészhelyzet esetén

Ismerkedjen meg a termék használatával ennek az útmutatónak a segítségével. Tartsa észben a biztonsági utasításokat, és minden esetben kövesse azokat. Ez segít elkerülni a kockázatokat és veszélyeket.

- A termék használata során legyen mindig éber, így időben képes lesz a veszélyek felismerésére és kezelésére. A gyors beavatkozás segít megelőzni a súlyos személyi sérüléseket és anyagi károkat.
- Ha a termék hibásan működik, azonnal válassa le a hálózati áramról. Vizsgáltsa meg és szükség szerint szereltesse meg egy képzett szakemberrel, mielőtt újra használná.

● További kockázatok

Még akkor is megmarad a személyi sérülések és anyagi károk potenciális veszélye, ha a terméket az előírásoknak megfelelően használja. A termék felépítéséből és kialakításából adódóan többek között az alábbi veszélyekkel lehet számolni:

- A rezgéssel járó egészségügyi kockázatok, amennyiben a terméket hosszabb ideig használják, illetve a kezelése és a karbantartása nem szakszerűen történik.
- Személyi sérülések és anyagi károk kockázata, melyet hibás vágószerszámok, vagy egy rejtett tárgy becsapódása okoz használat közben.
- Repülő tárgyak okozta személyi sérülések és anyagi károk veszélye.

● Biztonsági utasítások körfűrészekhez

Fűrészelési munkák

- a)  **VESZÉLY! Ne közelítse a kezét a fűrészelési területhez és a fűrészlaphoz.** Ha mindkét kezével a fűrész fogja, azokban a fűrészlap nem tud sérülést okozni.
- b) **Ne nyúljon a munkadarab alá.** A védőfedél a munkadarab alatt nem nyújt védelmet a fűrészlaptól.
- c) **A vágási mélységet állítsa a munkadarab vastagságához.** A munkadarab alatt nem egész egy fűrészfognak kell látszania.
- d) **A fűrészelt munkadarabot soha ne tartsa a kezében vagy a lábain. A munkadarabot rögzítse egy stabil tartófelületen.** Fontos, hogy a munkadarabot jól rögzítse, hogy minimálisra csökkentse a testtel való érintkezés, a fűrészlap elakadásának vagy az irányítás elvesztésének kockázatát.

- e) **Az elektromos szerszámot csak a szigetelt fogófelületeinél tartsa, ha olyan munkákat végez, melyek során a szerszámot rejtett elektromos vezetékhez vagy a szerszám saját vezetékéhez érhet.** A feszültség alatt álló vezetékkel való érintkezés az elektromos szerszám fém részeit is feszültség alá helyezi, és áramütést okoz.
- f) **Hosszanti vágások során mindig használjon ütközőt vagy egyenes élvezetőt.** Ez javítja a vágási pontosságot és csökkenti a fűrészlap elakadásának esélyét.
- g) **Mindig a megfelelő méretű fűrészlapot használja, mely a megfelelő tartófurattal rendelkezik (pl. rombusz alakú, vagy kerek).** Az olyan fűrészlapok, amelyek nem illenek a fűrész rögzítőelemeihez, egyenetlenül járnak és az irányítás elvesztését okozhatják.
- h) **Soha ne használjon sérült vagy nem megfelelő fűrészlapalátéteket vagy -csavarokat.** A fűrészlapalátétek vagy -csavarok kifejezetten az Ön fűrészéhez készültek az optimális teljesítmény és biztonság érdekében.

● További biztonsági utasítások minden fűrészhez

Visszarúgás – Okok és megfelelő biztonsági utasítások

- A visszarúgás egy hirtelen reakció, melyet egy becsípődött, beakadt vagy rosszul beállított fűrészlap okoz, aminek következtében a fűrész ellenőrizetlenül kiemelkedik, és a munkadarabból a kezelő felé mozdul;
- Ha a fűrészlap becsípődik vagy beakad a záródó hasítékban, akkor az leblokkol, és a motor ereje visszalöki a fűrészelt a kezelő felé;

- Ha a fűrészlap el van csavarodva vagy rosszul van beállítva a vágásban, a fűrészlap hátsó szélének fogai beleakadhatnak a faanyag felületébe, aminek következtében a fűrészlap kimozdul a hasítékból, és a fűrész visszaugrik a kezelő felé.

A visszarúgás a fűrész hibás, helytelen használatának a következménye. A megfelelő elővigyázatossággal, az alábbiakban leírtaknak megfelelően elkerülhető.

- Fogja meg a fűrész erőt, és állítsa a karjait olyan helyzetbe, hogy fel tudja fogni a visszarúgás erejét. Mindig a fűrészlap oldalánál álljon, soha ne állítsa a fűrészlapot a testével egy vonalba.** Visszarúgás esetén a körfűrész hátrafelé ugorhat, de a kezelő a megfelelő óvintézkedésekkel kordában tarthatja a visszarúgó erőket.
- Ha a fűrészlap elakad, vagy amikor megszakítja a munkát, kapcsolja ki a fűrész és tartsa addig a munkadarabban, amíg a fűrészlap teljes mértékben le nem áll. Soha ne próbálja meg kivenni a fűrész a munkadarabból, vagy hátrafelé húzni azt, amíg a fűrészlap még mozog, különben visszarúgás történhet.** Állapítsa meg a fűrészlap elakadásának okát, és szüntesse meg.
- Ha újra akarja indítani a munkadarabra szorult fűrész, akkor a fűrészlapot a hasítékban középre kell állítani, és ellenőrizni kell, hogy a fűrész fogai nem akadtak-e be a munkadarabra.** Ha a fűrészlap elakad, az kimozdulhat a munkadarabból, vagy a fűrész újraindításakor visszarúgást okozhat.

- A nagyobb lapokat támassza alá, így lecsökkenti a beragadt fűrészlap által okozott visszarúgás kockázatát.** A nagyobb lapok a saját súlyuk alatt meghajolhatnak. A lapokat támassza alá mindkét oldalon, tehát a hasíték közelében és a szélen is.
- Ne használjon tompa vagy sérült fűrészlapokat.** A tompa vagy rosszul beállított fogakkal rendelkező fűrészlapok a túl szűk hasíték miatt megnövekedett súrlódást, a fűrészlap elakadását és visszarúgást okoznak.
- Fűrészelés előtt húzza meg a vágási mélységeket és a vágás szögbeállításait.** Ha a fűrészelés alatt a beállítások megváltoznak, a fűrészlap elakadhat, ami visszarúgást okozhat.
- Legyen különösen elővigyázatos a fűrészelés során meglévő falakon vagy egyéb, kevésbé belátható helyeken.** A behatoló fűrészlap fűrészelés közben elakadhat a rejtett tárgyakban, ami visszarúgást okozhat.

● Az alsó védőfedél funkciója

- Minden használat előtt ellenőrizze az alsó védőfedél kifogástalan zárását. Ne használja a fűrész, ha az alsó védőfedél nem tud szabadon mozogni, és nem képes azonnal zárni. Soha ne szorítsa vagy kösse le az alsó védőfedelet nyitott helyzetben.** Ha a fűrész véletlenül a földre esik, az alsó védőfedél elhajolhat. Nyissa fel a védőfedelet a visszahúzó karral és ellenőrizze, hogy az szabadon mozgatható-e és hogy az az összes vágási szögnél vagy mélységnél nem ér-e a fűrészlaphoz vagy más részegységekhez.

- b) **Ellenőrizze az alsó védőfedél rugójának működését. Ha az alsó védőfedél és a rugó nem működnek hibátlanul, használat előtt javítsa meg a fűrészt.** Sérült alkatrészek, ragadós lerakódások vagy felgyülemlett forgácsok miatt az alsó védőfedél működése késni fog.
- c) **Az alsó védőfedelelet csak különleges vágásoknál nyissa fel kézzel, pl. „merítő- és sarokvágásoknál”. Nyissa fel az alsó védőfedelelet a visszahúzó karral, majd azt engedje el, amint a fűrészlapp behatol a munkadarabba.** Minden más fűrészelési munka során az alsó védőfedélnek automatikusan kell működnie.
- d) **Ne tegye a fűrészt a munkaasztalra vagy a padlóra, ha az alsó védőfedél nem takarja a fűrészlapot.** A védelem nélküli, járó fűrészlapp a fűrészt a vágási iránnyal szemben mozgatja, és elvág mindent, ami az útjába kerül. Vegye figyelembe a fűrészlapp kikapcsolás utáni járási idejét.
- **További biztonsági utasítások**
- a) **Ügyeljen arra, hogy a kidobott forgácsok ne érjenek a kezeihez.** A nagy sebességgel kirepülő forgácsok sérüléseket okozhatnak.
- b) **Ne használja a fűrészt fejmagasság felett.** Különben nem tudja megfelelően irányítása alatt tartani az elektromos szerszámot.
- c) **Ehhez a szerszámhoz ne használjon csiszolókorongokat.** Azok széttörhetnek és sérüléseket okozhatnak.
- d) **Használjon megfelelő detektorokat annak megállapítására, hogy vannak-e rejtett közművezetékek a munkaterületen, vagy kérjen segítséget a helyi közműszolgáltatótól.** Az elektromos vezetékekkel történő érintkezés tüzesethez és áramütéshez vezethet. Gázvezetékek megsértése robbanást okozhat. Ha vízvezetékbe hatol be, az anyagi károkhoz vagy áramütéshez vezethet.
- e) **Az elektromos szerszámot tilos módosítani, és álló szerszámként használni.** Asztali fűrészként történő használatra nem alkalmas.
- f) **Rögzítse a munkadarabot.** Szorítóeszközökkel vagy satuval a munkadarabokat biztosabban lehet megtartani, mint kézzel.
- g) **Ne használjon HSS (High Speed Steel) fűrészlappokat.** Az ilyen fűrészlappok a vágási munkák során könnyen eltörhetnek, és beakadhatnak a faanyagba.
- h) **Ne fűrészeljen vastartalmú fémeket.** A forró forgácsok meggyújthatják a szerszám műanyag részeit. A fémforgács a motorba és az áramkörbe juthat és áramütést okozhat.
- **Biztonsági utasítások az fűrészlaphoz**
- Ne használjon csiszolókorongokat.
 - Csak a fűrészen feltüntetett átmérővel rendelkező fűrészlappokat használjon.
 - Ha fával vagy egészségre káros port keltő anyagokkal dolgozik, a készüléket csatlakoztassa egy megfelelő, bevizsgált elszívó berendezéshez.

- Fa fűrészelése során hordjon porálcot.
- Csak ajánlott fűrészlapokat használjon.
- Mindig viseljen fülvédőt.
- Kerülje a fűrészfogak csúcsainak túlhevülését.
- Műanyag fűrészelése során ügyeljen arra, hogy a műanyag ne olvadjon meg.
- A fűrészelt anyagoknak megfelelő fűrészlapot használjon.
- Használjon a gyártó által megadott fűrészlapokat, amelyeket ha fa vagy hasonló anyagokhoz terveztek, megfelelnek az EN 847–1 szabványnak.
- Szerszámokat csak olyan képzett és tapasztalt személyek használhatnak, akik tisztában vannak azok kezelésével.
- A repedt testű körfűrészlapokat ki kell selejtezni (helyreállításuk nem megengedett).
- Nem szabad meghaladni a szerszámon megadott legmagasabb fordulatszámokat. Be kell tartani a fordulatszám-tartományokat, amennyiben ilyenek meg vannak adva.

FIGYELMEZTETÉS!



Viseljen védőkesztyűt!



Hordjon légzésvédő maszkot!



Viseljen védőszemüveget!



Viseljen fülvédőt!

● Első használat előtt

● A termék kicsomagolása

1. Vegye ki a terméket a csomagolásból, és szabaduljon meg az összes csomagolóanyagtól és védőfóliától.
2. Ellenőrizze, hogy minden alkatrész megvan-e, és hogy a csomagolás minden alkatrészt tartalmaz-e (lásd „A csomagolás tartalma”).
3. Ellenőrizze, hogy a termék és minden alkatrész jó állapotban van-e. Ha sérülést vagy hibát talál, ne használja a terméket, hanem járjon el a „Garancia” c. fejezetben leírtak szerint.

● Tartozékok

- A termék biztonságos és megfelelő üzemeltetéséhez tartozékokra, például szerszámokra és fűrészlapokra van szükség.
- Tartozékokat és fűrészlapokat hivatalos márkakereskedőnél szerezhet be. A vásárlás során tartsa szem előtt a termék műszaki követelményeit (lásd a „Műszaki adatok” c. részt).
- Ha bizonytalan, kérdezzen meg egy szakképzett szakembert, vagy kérjen tanácsot egy megbízható kereskedőtől.

● Előkészületek

● Az alsó védőfedél működésének ellenőrzése

FIGYELMEZTETÉS! Sérülés kockázata!



A terméken végzett munkálatok előtt mindig húzza ki az elektromos csatlakozót  a konnektorból.

MEGJEGYZÉS

- ▶ Az alsó védőfedelelet **14** nem szabad elakasztani, annak vissza kell tudnia fordulnia az eredeti helyzetébe.
- ▶ Ha az alsó védőfedél **14** nem megfelelően működik: Ne üzemeltesse a terméket és forduljon a szervizközpontoz átvizsgálás és javítás céljából.

1. A termék üzembe helyezése előtt: Ellenőrizze az alsó védőfedél **14** mozgathatóságát.
2. Az alsó védőfedél **14** felnyitása: Hajtsa a kart **19** felfelé.

● A fűrészlappal behelyezése/ cseréje

⚠ VIGYÁZAT! Sérülés kockázata!



A fűrészlappal élesek lehetnek, és a használat során felforrósodhatnak. A fűrészlappal **15** kezelése során mindig viseljen védőkesztyűt.

(C ábra)

- Helyezze a terméket az asztal szélére úgy, hogy a fűrészlappal **15** könnyen hozzáférhető legyen.

A fűrészlappal kivétele

1. Rögzítse a külső karimát **16** a csavarkulccsal **22**.
2. Lazítsa ki a szorítócsavart **17** az imbuszkulcs **10** segítségével, majd csavarja a **b** forgásirányba.
3. Vegye le a szorítócsavart **17** és a külső karimát **16** az orsról **16a**.
4. Ellenőrizze, hogy a fűrészlappal **15** az orsóval **16a** szabadon tud-e mozogni.
5. Fordítsa be az alsó védőfedelelet **14**, amíg az teljesen vissza nem húzódik a felső védőfedélbe **19**.

6. A fűrészlappal **15** kiszabadítása: Tartsa meg az alsó védőfedelelet **14** a karral **18**.
7. Vegye le a fűrészlappal **15** a belső karimáról **16b**.
8. Fordítsa vissza az alsó védőfedelelet **14** az eredeti helyzetébe.

A fűrészlappal behelyezése

⚠ VIGYÁZAT! Sérülés kockázata!

- ▶  a fűrészlappal **15** jelének a felső védőfedél **19** ↑ jeléhez kell illeszkednie.

MEGJEGYZÉS

- ▶ A szorítócsavart **17** nem szükséges kézzel szorosra húzni. A fűrészlappal **15** forgása a működés közben meghúzza a fűrészlappal.
- ▶ Az imbuszkulcsot **10** tartsa mindig az imbuszkulcsstartóban **11**, amikor az nincs használatban.
- ▶ A külső karima **16** fűrészlappal **15** behelyezése során: A karima homorú oldalának érintkeznie kell a fűrészlappal.

1. Fordítsa be az alsó védőfedelelet **14**, amíg az teljesen vissza nem húzódik a felső védőfedélbe **19**.
2. Tartsa meg az alsó védőfedelelet **14** a helyén. Helyezze rá a fűrészlappal **15** a belső karimára **16b**.
3. Ügyeljen arra, hogy a fűrészlappal **15** furata úgy feküdjön az orsóra **16a**, hogy az középre legyen igazítva.
4. Fordítsa vissza az alsó védőfedelelet **14** az eredeti helyzetébe.
5. Helyezze rá a külső karimát **16** a fűrészlappal **15** úgy, hogy az eltakarja a furatot.
6. Csavarja be a szorítócsavart **17** menetét az orsóba **16a** több fordulatig kézzel.

- A külső karima [16] elforgásának megakadályozása: Használja a csavarkulcsot [22].
- A szorítócsavar [17] meghúzása: Csavarja el az imbuszkulcsot [10] az a forgásirányba, amíg az szorítócsavar biztonságosan nem rögzül.

● Porelszívó csatlakoztatása

(D ábra)

MEGJEGYZÉS

- ▶ Az adapter [24] a legtöbb elterjedt porelszívó rendszerhez vagy készülékhez (pl. porszívócső) használható.

Az adapter felszerelése

- Csavarja ki az adaptert [24] forgatással a porcsatlakozóból [20].
- Csatlakoztassa az adaptert [24] a porelszívó rendszerhez.

Az adapter levétele

- Forgassa az adaptert [24] többször egymás után mindkét irányban.
- Húzza le az adaptert [24] a porcsatlakozóról [20].

● A párhuzamvezető felszerelése

(E ábra)

MEGJEGYZÉS

- ▶ A vágási szélesség a párhuzamvezető [23] skáláján látható.
- ▶ A vágási szélesség mérése, ha a termék 0° vagy 45° vágási szögbe van állítva: A vágásvezető [8] mutatja a referenciapontot.
- ▶ A távolsági skála a párhuzamvezetőn [23] egy megfelelő értéket mutat.

- Állítson be 0° vágási szöget (lásd a „A vágási szög beállítása” c. részt).
- Lazítsa ki a szárnyas csavart [6].
- Vezesse be a párhuzamvezetőt [23] a tartólemez [7] tartójába.
- Állítsa be a párhuzamvezető [23] távolságát a kívánt vágási szélességre.
- A párhuzamvezető [23] rögzítése: Szorítsa meg a szárnyas csavart [6].
- Ha 45° -os vágási szöget állít be, a ténylegesen elért vágási szélesség megfelel a párhuzamvezető [23] távolsági skáláján lévő értéknek plusz 13 mm (a 45° és a 0° jelölések közötti távolság a vágásvezetőn [8]).

● A vágási szög beállítása

(F ábra)

- Lazítsa ki a vágási szögszkála [4] szárnyas csavarját a vágási szög előválasztásához [5].
- Tartsa meg az tartólemezt [7] az egyik kezével.
- A kívánt vágási szög beállítása: Tartsa meg a főfogót [21] a másik kezével. Ellenőrizze szöget a vágási szögskálán [4].
- Húzza meg a szárnyas csavart a vágási szög előválasztásához [5].

● A vágási mélység beállítása

(G ábra)

- A mélységskála [13] kioldása: Csavarja a szárnyas csavart [12] az óramutató járásával ellenkező irányban.
- Tartsa meg a tartólemezt [7] az egyik kezével.
- A kívánt vágási mélység beállítása: Tartsa meg a főfogót [21] a másik kezével. Ellenőrizze a vágási mélységet a mélységskálán [13].

4. A mélységskála [13] kioldása: Csavarja a szárnyas csavart [12] az óramutató járásával megegyező irányban.

● Be-/kikapcsolás

(H ábra)

Bekapcsolás

1. Dugja be az elektromos csatlakozót [9] egy megfelelő konnektorbba.
2. Nyomja meg és tartsa lenyomva a kapcsolózárat [1] a két oldal egyike felől.
3. Tartsa lenyomva a be-/kikapcsoló gombot [2]. A termék működni kezd.
4. Engedje fel a kapcsolózárat [1].

Kikapcsolás

1. Engedje fel a be-/kikapcsoló gombot [2].
2. Húzza ki az elektromos csatlakozót [9] a konnektorból.

● Utasítások a munkához

MEGJEGYZÉS

- ▶ Tartsa a terméket mindig mindkét kezével: Az egyik kezével fogja a főfogót [21], a másikkal a segédfogót [3].
- ▶ A fűrészlap [15] felgyorsítása teljes sebességre: A munkadarab megmunkálása előtt várja meg, amíg a termék felpörög.
- ▶ Fűrészseljen megfelelő, mérsékelt nyomással előre felé.
- ▶ A termék oldalirányú mozgatása fűrészelés közben a fűrészlap [15] elakadását, valamint a vágófogak és a fűrészlaptest túlmelegedését okozhatja. Ez visszarúgáshoz vezethet.

● Tisztítás és ápolás

▲ FIGYELMEZTETÉS!



Az átvizsgálás, illetve a karbantartási és a tisztítási munkák megkezdése előtt kapcsolja ki a terméket, húzza ki az elektromos csatlakozót [9] a konnektorból és hagyja a terméket lehűlni!

● Tisztítás

MEGJEGYZÉS

- ▶ A termék tisztításához ne használjon vegyi anyagokat, lúgokat, súrolószereket vagy egyéb durva tisztító- vagy fertőtlenítő anyagokat, mert azok kárt tehetnek a termék felületeiben.
- ▶ Ügyeljen arra, hogy ne jussanak folyadékok a termék belsejébe.
- A rendszeres és szakszerű tisztítással biztosíthatja a termék biztonságos használatát, valamint azzal az élettartamát is meghosszabbítja.
- A terméket mindig tartsa tisztán, szárazon, olajtól és kenőanyagoktól mentesen. Minden használat után és tárolás előtt távolítsa el a port.
- A terméket tisztítsa egy száraz ruhával. A nehezen hozzáférhető helyekhez használjon egy puha kefét.
- **Karbantartás**
 - A termék nem igényel karbantartást.
 - Minden használat előtt és után ellenőrizze a terméket és a tartozékokat (pl. a fűrészlapokat), hogy azok nincsenek-e elkopva vagy nem sérültek-e meg. Ezeket szükség szerint cserélje újakra ez ebben a használati útmutatóban leírtak szerint.

Ehhez vegye figyelembe a műszaki követelményeket is (lásd a „Műszaki adatok” c. részt).

- Ellenőrizze a fedő- és védőelemek épességét és megfelelő rögzítését. Szükség esetén cserélje ki azokat.
- Cserélje ki a fűrészlapot, ha az tompa, hajlott vagy más módon sérült.

Pótalkatrészek/tartozékok

- Ügyfeleink kompatibilis cserealkatrészeket és tartozékokat a www.optimex-shop.com oldalról szerezhetnek.
- A megrendelés feladása és feldolgozása kizárólag online lehetséges.
- A rendeléshez készítse elő a rendelési számot.
- További információkat a Lidl ügyfélszolgálati forródrótján kaphat (lásd a „Szerviz” c. részt).

Alkatrész	Rendelési szám
10 Imbuszkulcs	99952558403
15 Fűrészlappal	99952558401
23 Párhuzamvezető	99952558402
24 Adapter	99952558404

● Javítás

- Ha a termék elektromos vezetéke 9 megsérül, a kockázatok elkerülése érdekében azt a gyártónak, az ügyfélszolgálatának, vagy egy annak megfelelő képzettségű szakembernek kell kicserélnie.
- A termék nem tartalmaz olyan részeket, melyeket a felhasználó megjavíthat. A termék átvizsgálásához vagy szereléséhez forduljon egy képzett szakemberhez.

● Tárolás

- Tárolás előtt: Tisztítsa meg a terméket (lásd a „Tisztítás” c. részt).
- A terméket és alkatrészeit tárolja sötét, száraz, fagymentes és jól szellőző helyen.
- A terméket tárolja gyermekek számára nem elérhető helyen.
- A terméket tárolja az eredeti csomagolásában.

● Szállítás

- A terméket szállítsa az eredeti csomagolásában.
- Óvja a terméket az ütődésektől, rázkódásoktól, melyek különösen a szállítás során a járművekben érhetik.
- Rögzítse a terméket, hogy az ne tudjon elcsúszni vagy eldőlni.

● Mentésítés

A csomagolás környezetbarát anyagokból készült, amelyeket a helyi újrahasznosító helyeken adhat le ártalmatlanítás céljából.



A hulladék elkülönítéséhez vegye figyelembe a csomagolóanyagban található jelzéseket. Ezek rövidítéseket (a) és számokat (b) tartalmaznak a következő jelentéssel: 1–7: műanyagok/20–22: papír és karton/80–98: kötőanyagok.

Termék:

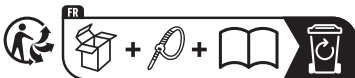

Points de collecte sur www.quefaireindomdesdechets.fr
Privilégiez la réparation ou le don de votre appareil !

A termék, beleértve a tartozékokat és a csomagolóanyagokat is, újrahasznosítható, és a gyártó kiterjesztett felelőssége alá tartozik.

A jobb hulladékkezelés érdekében az ábrán látható információk (szortírozási információk) alapján külön ártalmatlanítsa őket.

A Triman-logó csak Franciaországra vonatkozik.



A kiszolgált termék megsemmisítési lehetőségeiről lakóhelye illetékes önkormányzatánál tájékozódhat.



A környezete érdekében, ne dobja a kiszolgált terméket a háztartási szemétkébe, hanem adja le szakszerű ártalmatlanításra. A gyűjtőhelyekről és azok nyitvatartási idejéről az illetékes önkormányzatnál tájékozódhat.

● Garancia

A terméket gondosan, szigorú minőségi előírások betartásával gyártottuk, és a szállítás előtt gondosan ellenőriztük. Anyag- vagy gyártási hibák esetén a termék eladójával szemben törvényes jogok illetik meg. Az Ön törvényes jogait az általunk alább meghatározott garancia semmilyen módon nem korlátozza.

Erre a termékre 3 év garanciát adunk a vásárlás dátumától számítva. A garancia idő a vásárlás dátumával kezdődik. Biztonságos helyen őrizze meg az eredeti vásárlói bizonylatot, mert ez a dokumentum szükséges a vásárlás bizonyításához.

A vásárláskor fennálló károkat és hiányosságokat a termék kicsomagolása után haladéktalanul jelezze.

Ha ezen a terméken a vásárlástól számított 3 éven belül anyag- vagy gyártási hibát észlel, választásunk szerint ingyenesen megjavítjuk vagy kicseréljük a terméket. A garancia idő

nem hosszabbodik meg a helyette nyújtott szavatossági igény által. Ez a kicserélt vagy javított alkatrészekre is érvényes.

A garancia megszűnik, ha a terméket megrongálták, ill. nem szakszerűen kezelték vagy végezték a karbantartást.

● Garanciális ügyek lebonyolítása

Megkeresése gyors feldolgozásához kérjük, kövesse az alábbi utasításokat:

Megkeresés esetén kérjük, mindig készítse elő a pénztárblokkot és a termékszámot (IAN 525584_2507) a vásárlás igazolására.

A termékszámot kérjük, olvassa le a típustábláról, a terméken elhelyezett gravírozásból, az útmutató címlapjáról (alul a bal oldalon), vagy a termék hátsó vagy alsó oldalán található matricáról.

Működési hiba vagy egyéb hiányosság fellépése esetén először vegye fel a kapcsolatot a következőkben felsorolt szervizek valamelyikével telefonon, vagy e-mailen.

A hibásnak ítélt terméket a pénztárblokk és a hiba leírásának és keletkezési idejének megjelölésével, díjmentesen küldheti el az Ön számára kijelölt szerviz címére.



A parkside-diy.com oldalon ezt és számos további kézikönyvet tud megtekinteni és letölteni. Ezzel a QR-kóddal közvetlenül a parkside-diy.com oldalra jut. Válassza ki az országot, és a keresőfelületen keresse meg a használati útmutatókat. A termékszám (IAN) 525584_2507 beírásával juthat el az Ön termékének használati útmutatójához.

● Szerviz

Szerviz Magyarország

Tel.: 0680021647

A formanyomtatvány itt elérhető:

parkside-diy.com

IAN 525584_2507

● EU-megfelelőségi nyilatkozat

HU

EU-MEGFELELŐSÉGI NYILATKOZAT (525584_2507. sz.)

IAN: 525584_2507
Termékazonosító: "PARKSIDE" Kézi körfűrész
Típuszám: HG11714

A fent ismertetett nyilatkozat tárgya megfelel a vonatkozó uniós harmonizációs jogszabálynak:

2006/42/EK irányelve
2014/30/EU irányelve
2011/65/EU irányelve az összes kapcsolódó módosítással

Az alkalmazott harmonizált szabványokra hivatkozás vagy az azokra az egyéb műszaki leírásokra való hivatkozás, amelyekkel kapcsolatban megfelelőségi nyilatkozatot tettek:

Szám / vonatkozó részek
2006/42/EK irányelve
EN 62841-1:2015/A11:2022
EN 62841-2-5:2014
2014/30/EU irányelve
EN IEC 55014-1:2021
EN IEC 55014-2:2021
EN IEC 61000-3-2:2019/A1:2021
EN 61000-3-3:2013/A2:2021

A fent ismertetett nyilatkozat tárgya megfelel az egyes veszélyes anyagok elektromos és elektronikus berendezésekben való alkalmazásának korlátozásáról szóló, 2011. június 8-i 2011/65 / EU európai parlamenti és tanácsi irányelvnek:

Szám / vonatkozó részek
2011/65/EU irányelve
EN IEC 63000:2018

A műszaki dokumentáció tulajdonosa: OWIM GmbH & Co.KG

A nyilatkozatot a nevében és megbízásában írták alá:

OWIM GmbH & Co. KG, Stiftsbergstraße 1, 74167 Neckarsulm, Németország

A jelen megfelelőségi nyilatkozatot a gyártó kizárólagos felelősségére bocsátják ki.

Az eredeti megfelelőségi nyilatkozat fordítása

Neckarsulm

Hely

24.11.2025

Dátum

ppa. Jens Buchheim
meghatalmazott aláíró

ppa. Dr. Thorsten Maier
meghatalmazott aláíró

CE

OWIM GmbH & Co. KG

Stiftsbergstraße 1
74167 Neckarsulm
GERMANY

Model No.: HG11714

Version: 12/2025

IAN 525584_2507

