

OWIM GmbH & Co. KG

Stiftsbergstraße 1
74167 Neckarsulm
GERMANY

Model No.: HG03066

Version: 12/2023

IAN 449617_2304



CHANDELLES

FR BE

CHANDELLES

Instructions de montage, d'utilisation et consignes de sécurité

NL BE

ASSTEUNEN-SET

Montage-, bedienings- en veiligheidsinstructies

DE AT CH

UNTERSTELLBOCK-SET

Montage-, Bedienungs- und Sicherheitshinweise

FR/BE	Instructions de montage, d'utilisation et consignes de sécurité	Page	3
NL/BE	Montage-, bedienings- en veiligheidsinstructies	Pagina	8
DE/AT/CH	Montage-, Bedienungs- und Sicherheitshinweise	Seite	12

Liste des pictogrammes utilisés



Lisez le manuel d'utilisation

CHANDELLES

● Introduction

Nous vous félicitons pour l'achat de votre nouveau produit. Vous avez opté pour un produit de grande qualité. Avant la première mise en service, vous devez vous familiariser avec toutes les fonctions du produit. Veuillez lire attentivement le mode d'emploi ci-dessous et les consignes de sécurité. N'utilisez le produit que pour l'usage décrit et les domaines d'application cités. Conserver ces instructions dans un lieu sûr. Si vous donnez le produit à des tiers, remettez-leur également la totalité des documents.

● Instructions

Veuillez lire attentivement les instructions et suivre les consignes de sécurité. Pour éviter toutes blessures corporelles ou tous dommages matériels, utilisez le produit soigneusement et uniquement aux fins prévues. Les dommages causés par une manipulation incorrecte ou le non-respect des instructions ne sont pas couverts par la garantie.

IMPORTANT ! CONSERVEZ CES INSTRUCTIONS AFIN DE VOUS Y RÉFÉRER ULTÉRIEUREMENT.

● Utilisation prévue

Produit prévu exclusivement pour une utilisation domestique : soulever une voiture pour effectuer des changements de pneus.

● Caractéristiques techniques

Numéro de modèle :	HG03066
Capacité de charge maximale :	2000 kg (par support)
Hauteur du moyeu I :	24 cm
Hauteur du moyeu II :	26,7 cm

Hauteur du moyeu III :	29,5 cm
Hauteur du moyeu IV :	32,2 cm
Hauteur du moyeu V :	35 cm
Hauteur du moyeu VI :	37,7 cm



Consignes de sécurité

- Assurez-vous toujours que les supports d'essieux sont en parfait état de fonctionnement. Ne jamais utiliser des supports d'essieux endommagés.
- **Utilisez les supports d'essieux uniquement sur une surface nivelée et stable.**
- **Utilisez toujours les deux chandelles lorsque vous soulevez une voiture. Lors du changement de pneus, n'utilisez jamais une seule chandelle.**
- Avant la première utilisation : familiarisez-vous avec le mécanisme de pliage des chandelles.

⚠ AVERTISSEMENT ! Risque de blessure !

Assurez-vous toujours que les goudjons de maintien et la goupille de sécurité soient bien en place. Sinon, le tube central pourrait tomber dans la colonne centrale de manière incontrôlée.

⚠ AVERTISSEMENT ! Abaissez toujours le véhicule lentement et avec précaution sur les chandelles.

- Avant de commencer à effectuer des travaux sur le véhicule, assurez-vous que les supports d'essieux et le véhicule sont stables.
- Utilisez toujours 2 supports d'essieux pour un véhicule, jamais plus de 2.
- Ne jamais utiliser le vérin sur un véhicule déjà monté sur les supports d'essieux.
- Ne jamais utiliser les supports d'essieux pour les véhicules à 3 roues ou pour les remorques.

⚠ DANGER ! Ne surchargez jamais les chandelles au-delà de la capacité de charge indiquée pour chaque paire (2000 kg par support). Une charge trop élevée peut causer des dégâts sur les chandelles ou provoquer une défaillance complète. Placez toujours la charge au milieu de l'emplacement prévu à cet effet. Si le véhicule ne se soulève pas de niveau, utilisez alors 2 chandelles et uniquement placées sur un sol ferme et plat. L'utilisation de chandelles sur un sol mou et non stable peut entraîner une répartition inégale de la charge et éventuellement une perte totale de la capacité de charge. Il est interdit d'utiliser des chandelles sur des couches de gravier. Le non-respect de ces instructions peut endommager les chandelles, causer une perte de la charge et ainsi provoquer des dégâts matériels, des blessures corporelles graves, voire la mort.

- Utilisez ce produit uniquement avec les composants décrits dans les instructions et utilisez-le uniquement aux fins prévues.
- Soutenez immédiatement le poids soulevé à l'aide des supports d'essieux.
- Toujours régler les deux chandelles à la même hauteur.

● Éléments livrés

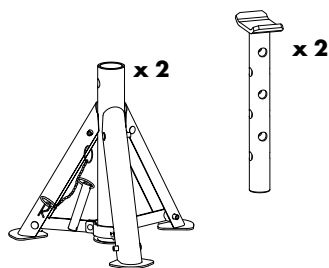

● Instructions de montage

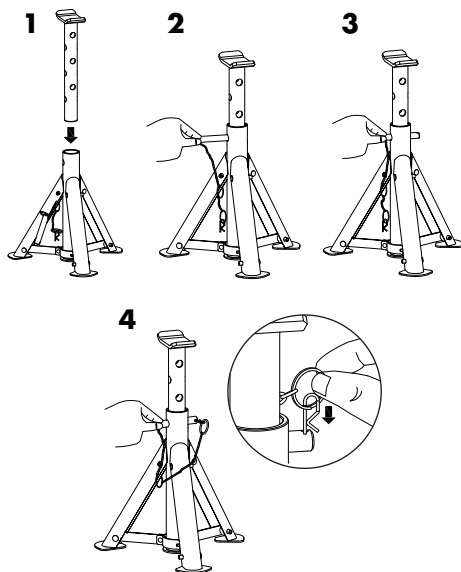

● Utilisation des supports d'essieux

1. Familiarisez-vous avec la fonction et les composants tels que le mécanisme de pliage et les pieds réglables. Assurez-vous que les supports d'essieux sont en parfait état de fonctionnement.
2. Installez la barre centrale à travers le trou central à la hauteur requise, puis fixez-la à l'aide du boulon de fixation.

Remarque : pendant l'utilisation, poussez toujours la goupille dans les tuyaux de support et d'insertion.

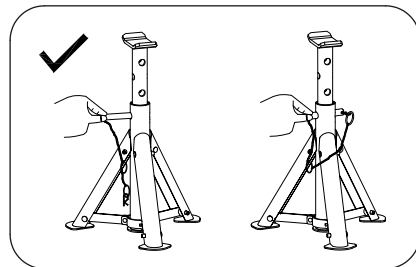

3. **Toujours sécuriser le véhicule contre tout déplacement accidentel comme suit :**
 - **Appliquer des cales pour les roues**
 - **Embrayer le véhicule (« P » sur une boîte de vitesses automatique)**
 - **Tirer le frein à main**
4. Les pieds des supports d'essieux doivent être complètement déployés.
5. Assurez-vous que le boulon de fixation est correctement positionné (il doit dépasser de l'autre côté de la barre centrale). Fixez le boulon de fixation contre tout glissement à l'aide de la goupille de sécurité.
6. Assurez-vous que les positions de supports fournies par le fabricant sont en bon état de fonctionnement.
7. Placez les chandelles sous le véhicule aux emplacements prévus à cet effet ou très près de ceux-ci (voir le manuel du véhicule).
8. Abaissez le véhicule lentement et avec précaution sur les supports d'essieux. Les supports d'essieux doivent être solidement fixés et à niveau.
9. Après utilisation des supports d'essieux : lorsque vous retirez le boulon de fixation, tenez la barre centrale afin qu'elle ne tombe pas à travers le trou central.

● **Entretien et vérification**

- Avant chaque utilisation, vérifier l'état des supports d'essieux et des soudures. Ne jamais utiliser des supports d'essieux endommagés.
- Aucune pièce de rechange n'est disponible pour ce produit. En cas d'endommagement ou de casse du produit, mettez celui-ci au rebut.
- Le boulon de fixation et le mécanisme de fixation doivent être en parfait état de fonctionnement.

⚠ AVERTISSEMENT ! Risque de blessures ! Ne jamais utiliser les supports d'essieux ou ses pièces pour aucune autre utilisation que celle décrite par le fabricant. Le fabricant décline toute responsabilité quant à l'utilisation incorrecte des supports d'essieux !

● **Nettoyage et entretien**

Pour procéder au nettoyage et à l'entretien, utilisez exclusivement un chiffon non pelucheux légèrement humide.

● **Mise au rebut**

L'emballage se compose de matières recyclables pouvant être mises au rebut dans les déchetteries locales.

Votre mairie ou votre municipalité vous renseigneront sur les possibilités de mise au rebut des produits usagés.



Le produit ainsi que les accessoires et les matériaux d'emballage sont recyclables et relèvent de la responsabilité élargie du producteur. Éliminez-les séparément, en suivant l'Info-tri illustrée, dans l'intérêt d'un meilleur traitement des déchets. Le logo Triman n'est valable qu'en France.

● Garantie

Article L217-16 du Code de la consommation

Lorsque l'acheteur demande au vendeur, pendant le cours de la garantie commerciale qui lui a été consentie lors de l'acquisition ou de la réparation d'un bien meuble, une remise en état couverte par la garantie, toute période d'immobilisation d'au moins sept jours vient s'ajouter à la durée de la garantie qui restait à courir. Cette période court à compter de la demande d'intervention de l'acheteur ou de la mise à disposition pour réparation du bien en cause, si cette mise à disposition est postérieure à la demande d'intervention.

Indépendamment de la garantie commerciale souscrite, le vendeur reste tenu des défauts de conformité du bien et des vices rédhibitoires dans les conditions prévues aux articles L217-4 à L217-13 du Code de la consommation et aux articles 1641 à 1648 et 2232 du Code Civil.

Article L217-4 du Code de la consommation

Le vendeur livre un bien conforme au contrat et répond des défauts de conformité existant lors de la délivrance.

Il répond également des défauts de conformité résultant de l'emballage, des instructions de montage ou de l'installation lorsque celle-ci a été mise à sa charge par le contrat ou a été réalisée sous sa responsabilité.

Article L217-5 du Code de la consommation

Le bien est conforme au contrat :

- 1° S'il est propre à l'usage habituellement attendu d'un bien semblable et, le cas échéant :
 - s'il correspond à la description donnée par le vendeur et possède les qualités que celui-ci a présentées à l'acheteur sous forme d'échantillon ou de modèle ;

- s'il présente les qualités qu'un acheteur peut légitimement attendre eu égard aux déclarations publiques faites par le vendeur, par le producteur ou par son représentant, notamment dans la publicité ou l'étiquetage ;

- 2° Ou s'il présente les caractéristiques définies d'un commun accord par les parties ou être propre à tout usage spécial recherché par l'acheteur, porté à la connaissance du vendeur et que ce dernier a accepté.

Article L217-12 du Code de la consommation

L'action résultant du défaut de conformité se prescrit par deux ans à compter de la délivrance du bien.

Article 1641 du Code civil

Le vendeur est tenu de la garantie à raison des défauts cachés de la chose vendue qui la rendent impropre à l'usage auquel on la destine, ou qui diminuent tellement cet usage que l'acheteur ne l'aurait pas acquise, ou n'en aurait donné qu'un moindre prix, s'il les avait connus.

Article 1648 1er alinéa du Code civil

L'action résultant des vices rédhibitoires doit être intentée par l'acquéreur dans un délai de deux ans à compter de la découverte du vice.

Les pièces détachées indispensables à l'utilisation du produit sont disponibles pendant la durée de la garantie du produit.

Le produit a été fabriqué selon des critères de qualité stricts et contrôlé consciencieusement avant sa livraison. En cas de défaillance, vous êtes en droit de retourner ce produit au vendeur. La présente garantie ne constitue pas une restriction de vos droits légaux.

Ce produit bénéficie d'une garantie de 3 ans à compter de sa date d'achat. La durée de garantie débute à la date d'achat. Veuillez conserver le ticket de caisse original. Il fera office de preuve d'achat.

Si un problème matériel ou de fabrication devait survenir dans 3 ans suivant la date d'achat de ce produit, nous assurons à notre discrétion la réparation ou le remplacement du produit sans frais supplémentaires. La garantie prend fin si le produit est endommagé suite à une utilisation inappropriée ou à un entretien défectueux.

La garantie couvre les vices matériels et de fabrication. Cette garantie ne s'étend ni aux pièces du produit soumises à une usure normale (p. ex. des piles) et qui, par conséquent, peuvent être considérées comme des pièces d'usure, ni aux dommages sur des composants fragiles, comme des interrupteurs, des batteries ou des éléments fabriqués en verre.

● Faire valoir sa garantie

Pour garantir la rapidité d'exécution de la procédure de garantie, veuillez respecter les indications suivantes :

Veuillez conserver le ticket de caisse et la référence du produit (IAN 449617_2304) à titre de preuve d'achat pour toute demande.

Le numéro de référence de l'article est indiqué sur la plaque d'identification, gravé sur la page de titre de votre manuel (en bas à gauche) ou sur un autocollant apposé sur la face arrière ou inférieure du produit.

En cas de dysfonctionnement du produit, ou de tout autre défaut, contactez en premier lieu le service après-vente par téléphone ou par e-mail aux coordonnées indiquées ci-dessous.

Vous pouvez alors envoyer franco de port tout produit considéré comme défectueux au service clientèle indiqué, accompagné de la preuve d'achat (ticket de caisse) et d'une description écrite du défaut avec mention de sa date d'apparition.

● Service après-vente

FR Service après-vente France

Tél.: 0800904879

E-Mail: owim@lidl.fr

BE Service après-vente Belgique

Tél.: 080071011

Tél.: 80023970 (Luxembourg)

E-Mail: owim@lidl.be

Lijst van gebruikte pictogrammen



Lees de gebruiksaanwijzing

ASSTEUNEN-SET

● Inleiding

Hartelijk gefeliciteerd met de aankoop van uw nieuwe product. U hebt voor een hoogwaardig product gekozen. Maak u voor de eerste ingebruikname vertrouwd met het product. Lees hiervoor aandachtig de volgende gebruiksaanwijzing en de veiligheidsvoorschriften. Gebruik het product alleen zoals beschreven en voor de aangegeven toepassingsgebieden. Bewaar deze gebruiksaanwijzing op een veilige plek. Geef, wanneer u het product doorgeeft aan derden, ook alle documenten mee.

● Instructies

Lees de instructies goed door en volg de veiligheidsadviezen. Gebruik om schade aan personen en objecten te voorkomen het product voorzichtig en alleen voor het beoogde doel. Schade veroorzaakt door onjuist gebruik of het zich niet houden aan de instructies wordt niet gedekt door de garantie.

BELANGRIJK! BEWAAR DE INSTRUCTIES VOOR TOEKOMSTIG GEBRUIK.

● Doelmatig gebruik

Alleen voor privégebruik - Auto opkrikken om banden te verwisselen.

● Technische gegevens

Modelnummer:	HG03066
Maximale draagkracht:	2000 kg (per assteun)
Ashoogte I:	24 cm
Ashoogte II:	26,7 cm
Ashoogte III:	29,5 cm
Ashoogte IV:	32,2 cm
Ashoogte V:	35 cm
Ashoogte VI:	37,7 cm



Veiligheidsinstructies

- Zorg er altijd voor dat de assteunen volledig bedrijfsklaar zijn. Gebruik nooit beschadigde assteunen.
- **Gebruik de assteunen uitsluitend op een horizontaal, stabiel oppervlak.**
- **Gebruik altijd beide assteunen als u een auto opvijzelt. Gebruik bij het verwisselen van een band nooit slechts één enkele assteun.**
- Voor het eerste gebruik: Maak uzelf vertrouwd met het inklapmechanisme van de assteun.

⚠ WAARSCHUWING! Gevaar voor verwondingen! Let er altijd op dat de stelbouten en de veiligheidspin goed zitten. Anders kan de uitschuifbare stang ongecontroleerd door de middenbuis naar beneden schieten.

⚠ WAARSCHUWING! Laat het voertuig altijd langzaam en voorzichtig van de assteunen af zakken.

- Zorg er voordat u aan het voertuig gaat werken voor dat de assteunen en het voertuig stevig staan.
- Gebruik altijd 2 assteunen voor een voertuig, nooit meer dan 2.
- Gebruik nooit een krik voor een voertuig dat al op assteunen staat.
- Gebruik de assteunen nooit voor 3-wielige voertuigen of aanhangwagens.

⚠ GEVAAR! Belast de assteunen nooit meer dan de per paar aangegeven draagkracht (2000 kg per assteun). Een te hoge belasting kan ertoe leiden dat de assteunen beschadigd worden of dat ze het volledig begeven. Plaats de last steeds in het midden van de draagpunten. Als u het voertuig niet recht omhoog heft, gebruik dan altijd 2 assteunen en zet die altijd neer op een vlakke, stevige ondergrond. Gebruik van assteunen op een ondergrond, die niet stevig genoeg is, kan leiden tot een ongelijke verdeling van de last en mogelijk zelfs tot een volledig verlies van draagkracht. Gebruik assteunen nooit op een onverharde ondergrond (bijv. een grindpad). Het niet de hand houden aan deze voorschriften kan leiden tot beschadiging van de assteunen, verlies van draagkracht en daardoor tot materiële schade, zwaar persoonlijk letsel of zelfs tot dodelijke ongevallen.

- Gebruik dit product alleen met de in de gebruiksaanwijzingen beschreven onderdelen en gebruik het alleen voor het beoogde doel.
- Ondersteun het opgetilde gewicht direct met assteunen.
- Stel beide assteunen altijd op dezelfde hoogte in.

● Inhoud van de verpakking

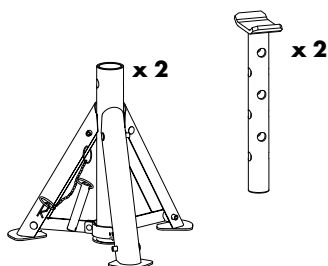

● Assemblage-instructies

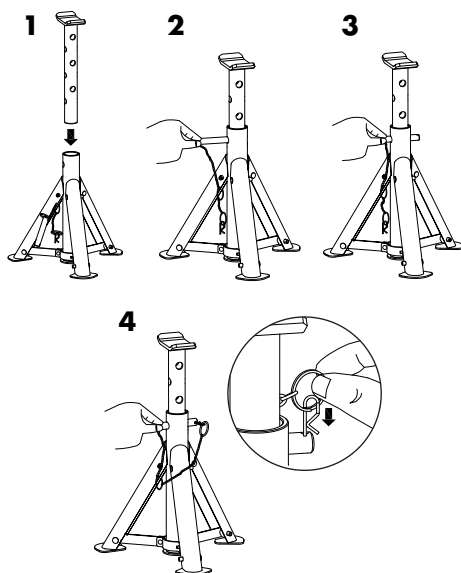

● Gebruik van de assteunen

1. Maak uzelf bekend met functies en de onderdelen zoals het in-/uitklapmechanisme en de instelbare poten. Zorg er altijd voor dat de assteunen volledig bedrijfsklaar zijn.
2. Plaats de middenstang op de gewenste hoogte door het middelste gat en bevestig de stang goed met de vergrendelingsbout.

Opmerking: Duw tijdens gebruik de pin altijd door de steun en de insertiebuizen.

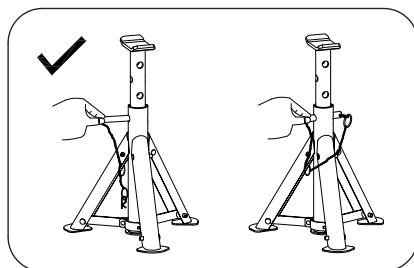

3. **Zorg er altijd als volgt voor dat het voertuig niet weg kan rollen:**
 - **Plaats wielblokken**
 - **Zet het voertuig in een versnelling ("P" bij een automatische versnelling)**
 - **Trek de handrem aan**
4. De poten van de steun moeten volledig uitgevouwen zijn.
5. Controleer of de vergrendelingsbout goed aangebracht is (de bout moet uitsteken uit de andere kant van de middensteun). Zorg er met de veiligheidspin voor dat de vergrendelingsbout niet kan losschieten.
6. Zorg ervoor dat de steunposities die door de fabrikant geleverd zijn, in perfecte staat zijn.
7. Plaats de assteunen onder het voertuig op de daarvoor bestemde steunpunten of daar zeer dicht bij (zie de gebruiksaanwijzing van het voertuig).
8. Laat het voertuig langzaam en voorzichtig op de assteunen zakken. De assteunen moeten beveiligd en vlak zijn.
9. Na gebruik van de assteunen: Als u de vergrendelingspin verwijdert, houd de middenstang dan vast zodat deze niet door het middelste gat naar beneden valt.

● Onderhoud en controle

- Controleer voor ieder gebruik de assteunen en de lussen. Gebruik nooit beschadigde assteunen.
- Voor dit product zijn geen reserve-onderdelen beschikbaar. Als het product beschadigd of defect is, gooi het dan weg.
- De vergrendelingspin en het vergrendelingsmechanisme moeten in prima staat zijn.

⚠ WAARSCHUWING! Gevaar op verwondingen! Gebruik de assteunen of delen ervan nooit voor iets anders dan dat wat door de fabrikant beschreven is. De fabrikant aanvaardt geen aansprakelijkheid voor onjuist gebruik van de assteunen.

● Reiniging en onderhoud

Voor schoonmaken en onderhoud gebruik maken van een enigszins vochtig, pluis-vrij doekje is voldoende.

● Afvoer

De verpakking bestaat uit milieuvriendelijke grondstoffen die u via de plaatselijke recyclingcontainers kunt afvoeren.

Informatie over de mogelijkheden om het uitgediende product na gebruik te verwijderen, verstrekt uw gemeentelijke overheid.



Het product, waaronder het toebehoren, en de verpakkingsmaterialen kunnen worden gerecycled en zijn onderhevig aan een uitgebreide verantwoordelijkheid van de fabrikant. Gooi ze apart weg, overeenkomstig de aangegeven Info-tri (informatie over afvalscheiding), voor een beter afvalbeheer. Het Triman-logo geldt alleen voor Frankrijk.

● Garantie

Het product wordt volgens strenge kwaliteitsrichtlijnen zorgvuldig geproduceerd en voor levering grondig getest. In geval van schade aan het product kunt u rechtmatig beroep doen op de verkoper van het product. Deze wettelijke rechten worden door onze hierna vermelde garantie niet beperkt.

Op dit product verlenen wij 3 jaar garantie vanaf aankoopdatum. De garantieperiode start op de dag van aankoop. Bewaar de originele kassabon alstublieft. Dit document is nodig als bewijs voor aankoop.

Wanneer binnen 3 jaar na de aankoopdatum van dit product een materiaal- of productiefout optreedt, dan wordt het product door ons – naar onze keuze – gratis voor u gerepareerd of vervangen. Deze garantie komt te vervallen als het product beschadigd wordt, niet correct gebruikt of onderhouden wordt.

De garantie geldt voor materiaal- en productiefouten. Deze garantie is niet van toepassing op productonderdelen, die onderhevig zijn aan normale slijtage en hierdoor als aan slijtage onderhevige onderdelen gelden (bijv. batterijen) of voor beschadigingen aan breekbare onderdelen, zoals bijv. schakelaars, accu's of dergelijke onderdelen, die gemaakt zijn van glas.

● Afwikkeling in geval van garantie

Om een snelle afhandeling van uw reclamatie te waarborgen dient u de volgende instructies in acht te nemen:

Houd bij alle vragen alstublieft de kassabon en het artikelnummer (IAN 449617_2304) als bewijs van aankoop bij de hand.

Het artikelnummer vindt u op de typeplaat, ingegraveerd, op het titelblad van uw handleiding (linksonder) of als sticker op de achter- of onderzijde.

Wanneer er storingen in de werking of andere gebreken optreden, dient u eerst telefonisch of per e-mail contact met de onderstaande serviceafdeling op te nemen.

Een als defect geregistreerd product kunt u dan samen met uw aankoopbewijs (kassabon) en vermelding van de concrete schade alsmede het tijdstip van optreden voor u franco aan het u meegedeelde servicepunt verzenden.

● Service

(NL) Service Nederland
Tel.: 08000225537
E-Mail: owim@lidl.nl

(BE) Service België
Tel.: 080071011
Tel.: 80023970 (Luxemburg)
E-Mail: owim@lidl.be

Liste der verwendeten Piktogramme



Lesen Sie die Gebrauchsanleitung

UNTERSTELLBOCK-SET

● Einleitung

Wir beglückwünschen Sie zum Kauf Ihres neuen Produkts. Sie haben sich damit für ein hochwertiges Produkt entschieden. Machen Sie sich vor der ersten Inbetriebnahme mit dem Produkt vertraut. Lesen Sie hierzu aufmerksam die nachfolgende Bedienungsanleitung und die Sicherheitshinweise. Benutzen Sie das Produkt nur wie beschrieben und für die angegebenen Einsatzbereiche. Bewahren Sie diese Anleitung an einem sicheren Ort auf. Händigen Sie alle Unterlagen bei Weitergabe des Produktes an Dritte mit aus.

● Anweisungen

Lesen Sie die Bedienungsanleitung sorgfältig durch und befolgen Sie die Sicherheitshinweise. Um Sach- und Personenschäden zu vermeiden, verwenden Sie das Produkt mit Sorgfalt und ausschließlich zu dem hier beschriebenen Zweck. Beschädigungen durch nicht sachgemäße Handhabung und Nichtbeachtung der Bedienungsanleitung sind von der Garantie ausgeschlossen.

WICHTIG! BEWAHREN SIE DIESE ANLEITUNG FÜR EIN SPÄTERES NACHSCHLAGEN AUF.

● Bestimmungsgemäße Verwendung

Nur für den privaten Gebrauch – zum Aufbocken des Fahrzeugs beim Reifenwechsel.

● Technische Daten

Modell-Nummer:	HG03066
Maximale Tragkraft:	2000 kg (pro Unterstellbock)
Stützhöhe I:	24 cm
Stützhöhe II:	26,7 cm
Stützhöhe III:	29,5 cm
Stützhöhe IV:	32,2 cm
Stützhöhe V:	35 cm
Stützhöhe VI:	37,7 cm



Sicherheitshinweise

- Überprüfen Sie vor jeder Verwendung die Unterstellböcke auf ihren einwandfreien Zustand. Verwenden Sie niemals beschädigte Unterstellböcke!
 - **Verwenden Sie die Unterstellböcke ausschließlich auf ebenem, festen Untergrund.**
 - **Verwenden Sie stets beide Unterstellböcke, wenn Sie ein Auto aufbocken. Verwenden Sie beim Reifenwechsel niemals nur einen einzelnen Unterstellbock.**
 - Vor dem ersten Gebrauch: Machen Sie sich mit dem Klappmechanismus der Unterstellböcke vertraut.
- ⚠️ WARNUNG! Verletzungsrisiko!**
Achten Sie stets darauf, dass Haltebolzen und Sicherheitsstift richtig sitzen. Ansonsten könnte das Mittelrohr unkontrolliert durch die Mittelsäule nach unten fallen.
- ⚠️ WARNUNG! Lassen Sie das Fahrzeug stets langsam und vorsichtig auf die Unterstellböcke herab.**
- Vergewissern Sie sich vor jedem Arbeitsbeginn, dass die Unterstellböcke und das Fahrzeug einen sicheren Stand haben.
 - Verwenden Sie stets 2 Unterstellböcke – niemals mehr als 2.
 - Wenn ein Fahrzeugende bereits aufgebockt ist: Niemals das andere Fahrzeugende anheben.
 - Verwenden Sie die Unterstellböcke niemals bei 3-rädrigen Fahrzeugen oder Anhängern.

⚠ GEFAHR! Belasten Sie die Unterstellböcke niemals über die je Paar angegebene Tragkraft hinaus (2000 kg pro Unterstellbock). Eine zu hohe Belastung kann zu Beschädigungen an den Unterstellböcken oder zu vollständigem Versagen führen. Positionieren Sie die Last stets in der Mitte der Aufnahme. Falls Sie das Fahrzeug nicht gerade anheben, verwenden Sie stets 2 Unterstellböcke und ausschließlich auf ebenem, festen Untergrund. Die Verwendung der Unterstellböcke auf nicht tragfestem Untergrund kann zu einer ungleichen Lastverteilung und eventuell zu einem völligen Verlust der Tragkraft führen. Verwenden Sie die Unterstellböcke niemals auf Schotterdecken. Die Nichtbeachtung dieser Vorschriften kann zu Beschädigungen der Unterstellböcke, Verlust der Ladung und dadurch zu Sachbeschädigungen, schweren Personenschäden oder zu tödlichen Unfällen führen.

- Verwenden Sie das Produkt ausschließlich mit den in dieser Anleitung beschriebenen Bauteilen und für die hier beschriebene bestimmungsgemäße Verwendung.
- Stützen Sie angehobene Lasten sofort mit den Unterstellböcken ab.
- Beide Unterstellböcke stets auf die gleiche Höhe einstellen.

● Lieferumfang

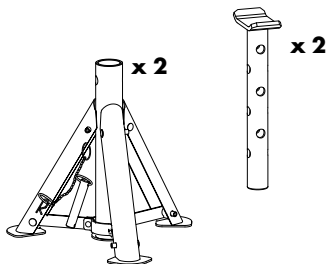

● Aufbauanleitung

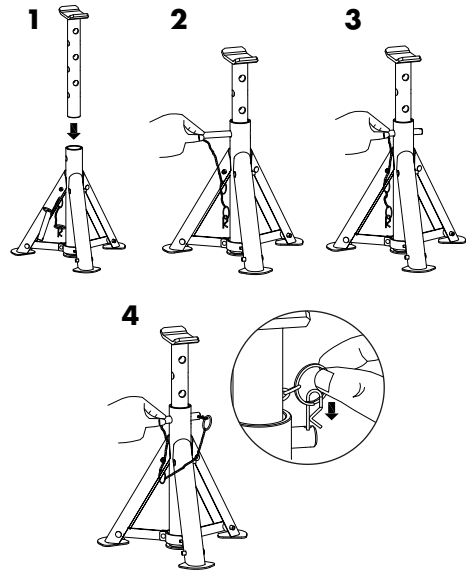

● Unterstellböcke verwenden

1. Machen Sie sich mit der Funktion und den Bestandteilen wie dem Klappmechanismus und den verstellbaren Beinen vertraut. Kontrollieren Sie die Unterstellböcke auf ihren einwandfreien Zustand.
2. Stellen Sie die Mittelsäule im Mittelrohr auf die gewünschte Höhe ein und arretieren Sie diese mit dem Haltebolzen.

Hinweis: Während der Verwendung muss der Haltebolzen stets durch die Mittelsäule und durch das Mittelrohr geführt werden.

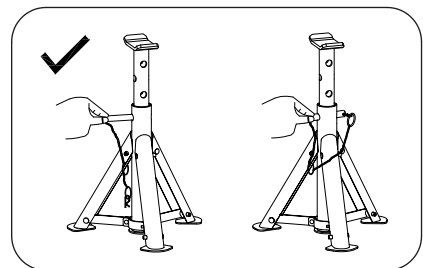

3. **Sichern Sie das Fahrzeug gegen Wegrollen ab, indem Sie:**
 - **Radkeile unterschieben.**
 - **Gang einlegen (Automatik "P").**
 - **Handbremse anziehen.**
4. Die Beine der Unterstellböcke müssen vollkommen ausgeklappt sein.
5. Überprüfen Sie den ordnungsgemäßen Sitz des Haltebolzens (er muss auf der gegenüberliegenden Seite des Mittelrohrs wieder heraustreten)! Sichern Sie den Haltebolzen gegen ein Herausrutschen mit dem Sicherungsstift.
6. Überprüfen Sie die vom Fahrzeughersteller vorgesehenen Auflagepunkte auf einwandfreien Zustand.
7. Positionieren Sie die Unterstellböcke unter dem Fahrzeug an den vorgesehenen Auflagepunkten oder sehr nahe an den vorgesehenen Auflagepunkten (siehe Betriebsanleitung des Fahrzeugs).
8. Lassen Sie das Fahrzeug langsam und vorsichtig auf die Unterstellböcke herab. Die Unterstellböcke müssen sicher und gerade stehen.
9. Nach dem Einsatz der Unterstellböcke: Halten Sie die Mittelsäule fest, wenn Sie den Haltebolzen hinausziehen, damit diese nicht durch das Mittelrohr nach unten fällt.

● **Wartung und Kontrolle**

- Überprüfen Sie vor jeder Verwendung die Unterstellböcke und die Schweißnähte auf einwandfreien Zustand. Verwenden Sie niemals beschädigte Unterstellböcke!
- Für dieses Produkt sind keine Ersatzteile verfügbar. Sollte das Produkt beschädigt oder zerbrochen sein, muss das Produkt entsorgt werden.
- Die Haltebolzen und der Klappmechanismus müssen einwandfrei funktionieren.

⚠️ WARNUNG! Unfallgefahr! Verwenden Sie die Unterstellböcke und deren Teile zu keinem anderen Zweck als dem hier vom Hersteller beschriebenen. Der Hersteller übernimmt keine Haftung bei nicht vorschriftsmäßiger Verwendung der Unterstellböcke!

● **Reinigung und Pflege**

Verwenden Sie zur Reinigung und Pflege nur ein leicht angefeuchtetes, fusselfreies Tuch.

● **Entsorgung**

Die Verpackung besteht aus umweltfreundlichen Materialien, die Sie über die örtlichen Recyclingstellen entsorgen können.

Möglichkeiten zur Entsorgung des ausgedienten Produkts erfahren Sie bei Ihrer Gemeinde- oder Stadtverwaltung.



Das Produkt inkl. Zubehör, die Anleitung und die Verpackungsmaterialien sind recyclebar und unterliegen einer erweiterten Herstellerverantwortung.

Entsorgen Sie diese getrennt, den abgebildeten Info-tri (Sortierinformation) folgend, für eine bessere Abfallbehandlung.

Das Triman-Logo gilt nur für Frankreich.

● Garantie

Das Produkt wurde nach strengen Qualitätsrichtlinien sorgfältig produziert und vor Anlieferung gewissenhaft geprüft. Im Falle von Mängeln dieses Produkts stehen Ihnen gegen den Verkäufer des Produkts gesetzliche Rechte zu. Diese gesetzlichen Rechte werden durch unsere im Folgenden dargestellte Garantie nicht eingeschränkt.

Sie erhalten auf dieses Produkt 3 Jahre Garantie ab Kaufdatum. Die Garantiefrist beginnt mit dem Kaufdatum. Bitte bewahren Sie den Original-Kassenbon gut auf. Diese Unterlage wird als Nachweis für den Kauf benötigt.

Tritt innerhalb von 3 Jahren ab dem Kaufdatum dieses Produkts ein Material- oder Fabrikationsfehler auf, wird das Produkt von uns – nach unserer Wahl – für Sie kostenlos repariert oder ersetzt. Diese Garantie verfällt, wenn das Produkt beschädigt, nicht sachgemäß benutzt oder gewartet wurde.

Die Garantieleistung gilt für Material- oder Fabrikationsfehler. Diese Garantie erstreckt sich nicht auf Produktteile, die normaler Abnutzung ausgesetzt sind (z. B. Batterien) und daher als Verschleißteile angesehen werden können oder Beschädigungen an zerbrechlichen Teilen, z. B. Schalter, Akkus oder die aus Glas gefertigt sind.

● Abwicklung im Garantiefall

Um eine schnelle Bearbeitung Ihres Anliegens zu gewährleisten, folgen Sie bitte den folgenden Hinweisen:

Bitte halten Sie für alle Anfragen den Kassenbon und die Artikelnummer (IAN 449617_2304) als Nachweis für den Kauf bereit.

Die Artikelnummer entnehmen Sie bitte dem Typenschild, einer Gravur, auf dem Titelblatt Ihrer Bedienungsanleitung (unten links) oder als Aufkleber auf der Rück- oder Unterseite des Produkts.

Sollten Funktionsfehler oder sonstige Mängel auftreten, kontaktieren Sie zunächst die nachfolgend benannte Serviceabteilung telefonisch oder per E-Mail.

Ein als defekt erfasstes Produkt können Sie dann unter Beifügung des Kaufbelegs (Kassenbon) und der Angabe, worin der Mangel besteht und wann er aufgetreten ist, für Sie portofrei an die Ihnen mitgeteilte Service-Anschrift übersenden.

● Service

DE **Service Deutschland**

Tel.: 0800 5435 111

E-Mail: owim@lidl.de

AT **Service Österreich**

Tel.: 0800 292726

E-Mail: owim@lidl.at

CH **Service Schweiz**

Tel.: 0800562153

E-Mail: owim@lidl.ch