



## SEITENMARKISE / SIDE AWNING / BRISE-VUE RÉTRACTABLE

DE AT CH

### SEITENMARKISE

Montage-, Bedienungs- und Sicherheitshinweise

FR BE

### BRISE-VUE RÉTRACTABLE

Instructions de montage, d'utilisation et consignes de sécurité

PL

### MARKIZA BOCZNA

Wskazówki montażu, obsługi i bezpieczeństwa

SK

### BOČNÁ MARKÍZA

Pokyny pre montáž, obsluhu a bezpečnostné pokyny

GB IE

### SIDE AWNING

Assembly, operating and safety instructions

NL BE

### WINDSCHERM

Montage-, bedienings- en veiligheidsinstructies

CZ

### BOČNÍ MARKÝZA

Pokyny k montáži, obsluze a bezpečnostní pokyny

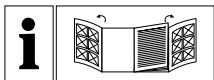

DE/AT/CH	Montage-, Bedienungs- und Sicherheitshinweise	Seite	5
GB/IE	Assembly, operating and safety instructions	Page	8
FR/BE	Instructions de montage, d'utilisation et consignes de sécurité	Page	11
NL/BE	Montage-, bedienings- en veiligheidsinstructies	Pagina	15
PL	Wskazówki montażu, obsługi i bezpieczeństwa	Strona	18
CZ	Pokyny k montáži, obsluze a bezpečnostní pokyny	Strana	21
SK	Pokyny pre montáž, obsluhu a bezpečnostné pokyny	Strana	24

Sie benötigen · You need  
 Il vous faut · U hebt nodig  
 Wymagane · Potřebujete  
 Potřebujete:

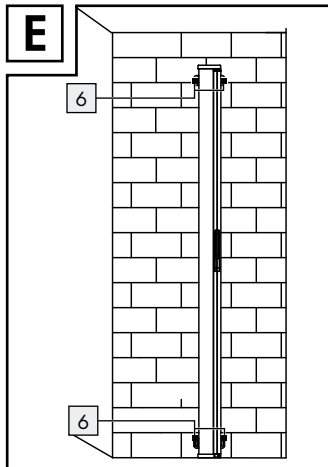
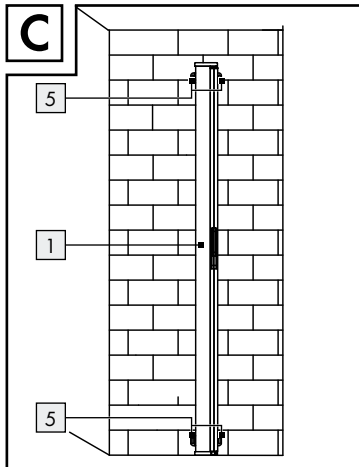
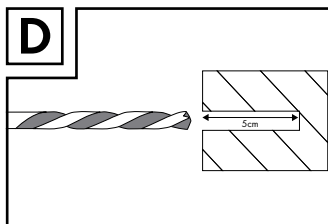
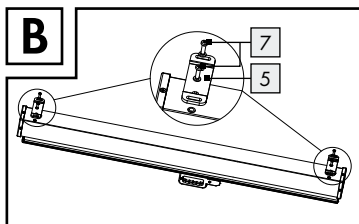
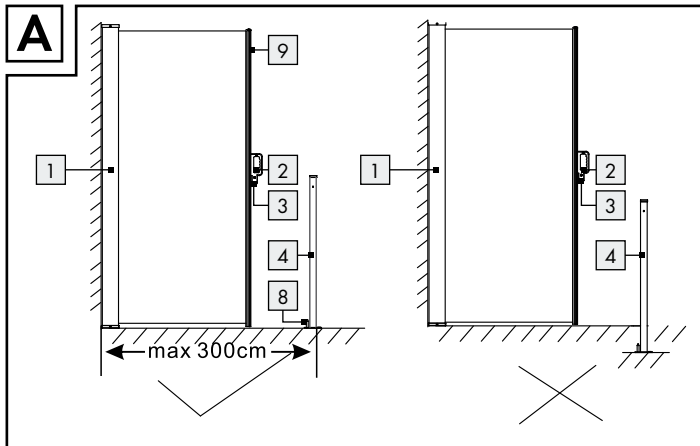
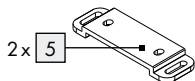
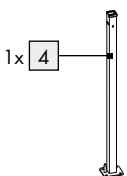
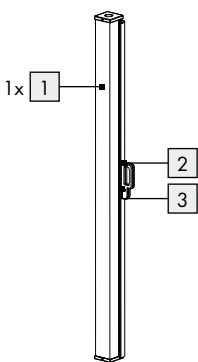
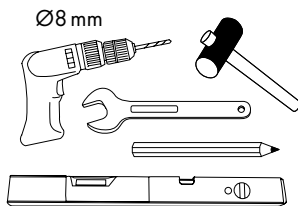
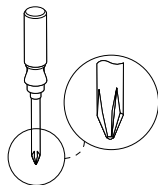
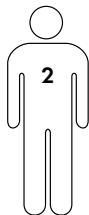

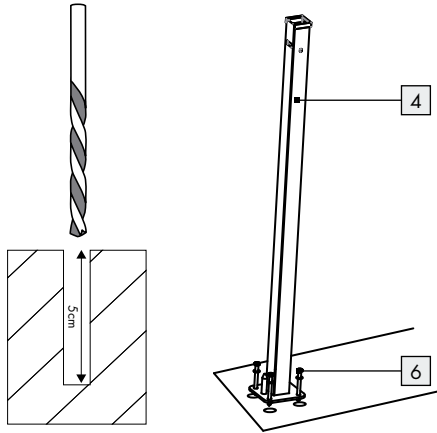
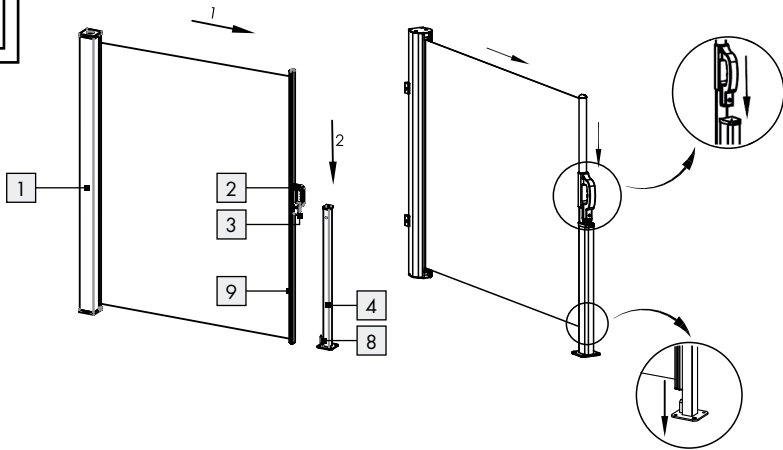
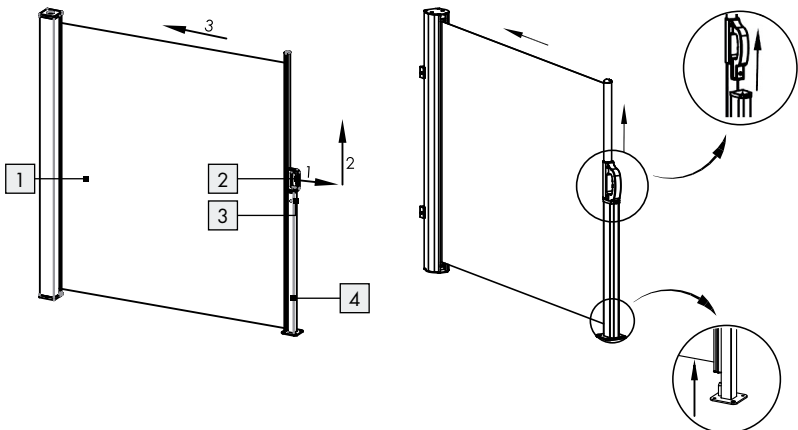
**F****G****H**

## Legende der verwendeten Piktogramme



Bedienungsanleitung lesen!



Lebens- und Unfallgefahr für Kleinkinder und Kinder!



Warn- und Sicherheitshinweise beachten!

## Seitenmarkise

### ● Einleitung



Wir beglückwünschen Sie zum Kauf Ihres neuen Produkts. Sie haben sich damit für ein hochwertiges Produkt entschieden.

Machen Sie sich vor der ersten Inbetriebnahme mit dem Produkt vertraut. Lesen Sie hierzu aufmerksam die nachfolgende Bedienungsanleitung und die Sicherheitshinweise. Benutzen Sie das Produkt nur wie beschrieben und für die angegebenen Einsatzbereiche. Bewahren Sie diese Anleitung an einem sicheren Ort auf. Händigen Sie alle Unterlagen bei Weitergabe des Produktes an Dritte mit aus.

### ● Bestimmungsgemäße Verwendung

Das Produkt ist für den privaten Gebrauch geeignet. Das Produkt ist nicht für den gewerblichen Gebrauch vorgesehen. Das Produkt wurde für den privaten Wohnbereich hergestellt.

### ● Teilebeschreibung

- 1 Kassette
- 2 Handgriff
- 3 Einrastung
- 4 Haltepfosten
- 5 Wandhalterung
- 6 Ankerbolzen
- 7 Kreuzschlitz-Flachkopfschraube (M 5 x 10 mm)
- 8 Einrastung (Haltepfosten)
- 9 Markisenstange

### ● Technische Daten

Maße: ca. 300 x 160 cm  
Nettogewicht: 6,7 kg

### ● Lieferumfang

- 1 Seitenmarkise
- 1 Haltepfosten
- 2 Wandhalterungen
- 8 Ankerbolzen
- 4 Kreuzschlitz-Flachkopfschrauben (M 5 x 10 mm)
- 1 Montageanleitung



### Sicherheitshinweise

VOR GEBRAUCH DIE MONTAGE- UND BEDIENTUNGSANLEITUNG LESEN! MONTAGE- UND BEDIENTUNGSANLEITUNG SORGFÄLTIG AUFBEWAHREN!

-  **⚠️ WARNUNG! LEBENS- UND UNFALLGEFAHR FÜR KLEINKINDER UND KINDER!** Lassen Sie Kinder niemals unbeaufsichtigt mit dem Verpackungsmaterial. Es besteht Erstickungsgefahr durch Verpackungsmaterial.
- **⚠️ WARNUNG!** Achten Sie bei Ihrer Standortwahl darauf, dass die Kassette **1** und der Haltepfosten **4** in einer horizontalen Linie zueinander stehen (siehe Abb. A). Andernfalls kann sich das Produkt verziehen. Dadurch können Probleme beim Aus- und Einfahren auftreten.
- Sichern und schließen Sie das Produkt bei extremen Wetterbedingungen, z. B. starkem Wind.
- Achten Sie vor der Benutzung auf die ordnungsgemäße Montage.

- Stellen Sie das Produkt auf einem ebenen, festen Untergrund auf.
- Das Produkt ist kein Spielzeug und darf nur unter Aufsicht von Erwachsenen verwendet werden.
- Überprüfen Sie das Produkt vor jeder Verwendung auf Beschädigung oder Verschleiß.
- Verwenden Sie das Produkt nicht in der Nähe einer offenen Flamme.
- Wir empfehlen, dass zwei Personen das Produkt zusammenbauen, um Verletzungen oder Schäden am Produkt zu vermeiden.
- Lassen Sie den Handgriff **2** nicht los, nachdem Sie ihn vom Haltepfosten **4** gelöst haben. Lassen Sie erst los, wenn die Markise fest in der Kassette **1** fixiert ist.
- Wird der Handgriff **2** unachtsam gelöst, kann dies zu Schäden und/oder Verletzungen führen.
- Der Gebrauch bei Frost kann das Produkt beschädigen.
- Keine Wartungsarbeiten erforderlich.
- Windwiderstandsklasse 1 = Beaufort-Windskala 4 = 20-27 Km/h (Zweige bewegen sich, loses Papier wird vom Boden gehoben)

## ● Montage

- Verwenden Sie einen Kreuzschlitzschraubendreher, um die Wandhalterungen **5** mit den Schrauben **7** am Produkt zu befestigen (siehe Abb. B).
- Wählen Sie eine geeignete Montagefläche an einer Wand aus und markieren Sie vier Löcher für die Halterungen **5** (siehe Abb. C).
- Bohren Sie an den markierten Stellen 5 cm tiefe Löcher mit einem Bohrer (siehe Abb. D).  
**Wichtig:** Stellen Sie sicher, dass die Ankerbolzen für das genutzte Material geeignet sind. Sollte dies nicht der Fall sein, fragen Sie in einem Baumarkt nach passenden Ankerbolzen.
- Befestigen Sie das Produkt an der Wand mit Hilfe der Ankerbolzen **6**, indem Sie diese mit einem Hammer in die vorgebohrten Löcher schlagen. Ziehen Sie die Ankerbolzen **6** mit einem Schraubenschlüssel fest an (siehe Abb. E).
- Wählen Sie eine geeignete Montagefläche auf dem Boden aus und markieren Sie vier Löcher

für den Haltepfosten **4**. Achten Sie bei Ihrer Standortwahl darauf, dass die Kassette **1** und der Haltepfosten **4** in einer horizontalen Linie zueinander stehen. Der Haltepfosten **4** kann maximal 300 cm von der Kassette **1** entfernt montiert werden (siehe Abb. A). Bohren Sie an den markierten Stellen 5 cm tiefe Löcher mit einem Bohrer (Ø 8 mm) (siehe Abb. F). Befestigen Sie die Haltepfosten **4** mit Hilfe der Ankerbolzen **6**, indem Sie diese mit einem Hammer in die vorgebohrten Löcher schlagen. Ziehen Sie die Ankerbolzen **6** mit einem Schraubenschlüssel fest an (siehe Abb. F).

## ● Markise öffnen (siehe Abb. G)

- Halten Sie den Handgriff **2** und ziehen Sie diesen zum Haltepfosten **4**.
- Stecken Sie die Einrastung **3** (unter dem Handgriff **2**) in die vorgesehene Aussparung am Haltepfosten **4**.
- Stecken Sie die Markisenstange **9** in die Einrastung **8** am Haltepfosten.

## ● Markise schließen (siehe Abb. H)

- Halten Sie den Handgriff **2**, ziehen Sie ihn zurück und heben Sie ihn an. Folgen Sie der Nut, um den Handgriff **2** und den Haltepfosten **4** zu entriegeln.
- Halten Sie den Handgriff **2** und bewegen Sie diesen zurück zur Kassette **1**. Bewegen Sie den Handgriff **2** langsam und horizontal. Der Stoff zieht sich von selbst in die Kassette **1** zurück.

## ● Reinigung und Pflege

- Lassen Sie alle Teile gründlich trocknen, bevor Sie das Produkt wieder verpacken. Dies beugt Schimmel, Geruch und Verfärbungen vor.
- Reinigen Sie das Produkt mit einem leicht angefeuchteten, fusselfreien Tuch.
- Bewahren Sie das Produkt immer trocken und sauber bei Raumtemperatur auf.

## ● Entsorgung

Die Verpackung besteht aus umweltfreundlichen Materialien, die Sie über die örtlichen Recyclingstellen entsorgen können.

Möglichkeiten zur Entsorgung des ausgedienten Produkts erfahren Sie bei Ihrer Gemeinde- oder Stadtverwaltung.

## ● Garantie

Das Produkt wurde nach strengen Qualitätsrichtlinien sorgfältig produziert und vor Anlieferung gewissenhaft geprüft. Im Falle von Mängeln dieses Produkts stehen Ihnen gegen den Verkäufer des Produkts gesetzliche Rechte zu. Diese gesetzlichen Rechte werden durch unsere im Folgenden dargestellte Garantie nicht eingeschränkt.

Sie erhalten auf dieses Produkt 3 Jahre Garantie ab Kaufdatum. Die Garantiefrist beginnt mit dem Kaufdatum. Bitte bewahren Sie den Original-Kassenbon gut auf. Diese Unterlage wird als Nachweis für den Kauf benötigt.

Tritt innerhalb von 3 Jahren ab dem Kaufdatum dieses Produkts ein Material- oder Fabrikationsfehler auf, wird das Produkt von uns – nach unserer Wahl – für Sie kostenlos repariert oder ersetzt. Diese Garantie verfällt, wenn das Produkt beschädigt, nicht sachgemäß benutzt oder gewartet wurde.

Die Garantieleistung gilt für Material- oder Fabrikationsfehler. Diese Garantie erstreckt sich nicht auf Produktteile, die normaler Abnutzung ausgesetzt sind (z. B. Batterien) und daher als Verschleißteile angesehen werden können oder Beschädigungen an zerbrechlichen Teilen, z. B. Schalter, Akkus oder die aus Glas gefertigt sind.

## ● Abwicklung im Garantiefall

Um eine schnelle Bearbeitung Ihres Anliegens zu gewährleisten, folgen Sie bitte den folgenden Hinweisen:

Bitte halten Sie für alle Anfragen den Kassenbon und die Artikelnummer (z. B. IAN 123456\_7890) als Nachweis für den Kauf bereit.

Die Artikelnummer entnehmen Sie bitte dem Typenschild, einer Gravur, auf dem Titelblatt Ihrer Anleitung (unten links) oder als Aufkleber auf der Rück- oder Unterseite.

Sollten Funktionsfehler oder sonstige Mängel auftreten, kontaktieren Sie zunächst die nachfolgend benannte Serviceabteilung telefonisch oder per E-Mail.

Ein als defekt erfasstes Produkt können Sie dann unter Beifügung des Kaufbelegs (Kassenbon) und der Angabe, worin der Mangel besteht und wann er aufgetreten ist, für Sie portofrei an die Ihnen mitgeteilte Service-Anschrift übersenden.

## ● Service

### Ⓛ DE **Service Deutschland**

Tel.: 0800 5435 111  
(kostenfrei aus dem dt.  
Festnetz / Mobilfunknetz)

E-Mail: owim@lidl.de

### Ⓛ AT **Service Österreich**

Tel.: 0820 201 222 (0,15 EUR / Min.)



E-Mail: owim@lidl.at

### Ⓛ CH **Service Schweiz**

Tel.: 0842 665566  
(0,08 CHF / Min., Mobilfunk  
max. 0,40 CHF / Min.)

E-Mail: owim@lidl.ch

## List of pictograms used

	Please read the operating instructions!		Danger to life and risk of accident for infants and children!
	Observe warnings and safety notices!		

## Side Awning

### ● Introduction

 We congratulate you on the purchase of your new product. You have chosen a high quality product. Familiarise yourself with the product before using it for the first time. In addition, please carefully refer to the operating instructions and the safety advice below. Only use the product as instructed and only for the indicated field of application. Keep these instructions in a safe place. If you pass the product on to anyone else, please ensure that you also pass on all the documentation with it.

### ● Intended use

This product is suitable for personal use. This product is not intended for commercial purposes. This product was manufactured for private residential use.

### ● Parts description

- 1 Casket
- 2 Handle
- 3 Axis pin
- 4 Fixing stand
- 5 Bracket
- 6 Anchor Bolt
- 7 Cross recessed pan head screw (M 5 x 10 mm)
- 8 Pin (fixing stand)
- 9 Bar

### ● Technical data

Dimensions: approx. 300 x 160 cm  
Net weight: 6.7 kg

### ● Scope of delivery

- 1 Awning
- 1 Fixing stand
- 2 Bracket
- 8 Anchor Bolt
- 4 Cross recessed pan head screw (M 5 x 10 mm)
- 1 Assembly instructions



### Safety notes

**READ ASSEMBLY- AND OPERATING INSTRUCTIONS BEFORE USE! KEEP THE ASSEMBLY AND OPERATING INSTRUCTIONS IN A SAFE PLACE!**

-  **⚠ WARNING! DANGER TO LIFE AND RISK OF ACCIDENTS FOR INFANTS AND CHILDREN!**

Never leave children unsupervised with the packaging materials. The packaging material poses a suffocation hazard.

- **⚠ WARNING!** When mounting the product, ensure casket **1** and fixing stand **4** area are on the same level and stand column on the horizon. Otherwise, the fabric will be deformed and there will be difficulty on opening and closing (see fig. A).
- Secure and close the product in extreme weather, e.g. strong wind.
- Verify the product is mounted properly before use.
- Set the product on a level, firm surface.



- This product is not a toy and should only be used under adult supervision.
- Check the product for damage or wear before each use.
- Do not use the product close to a naked flame.
- We recommend that two persons assemble the product together in order to avoid injuries or damage to people or the product.
- Do not release handle **2** after removing from stand **4**, until it is fixed in the casket **1**.
- Releasing handle **2** without attention may result in damage and/or injury.
- The operation in frosty conditions may damage the product.
- There is no maintenance required by the user.
- Wind resistance class 1 = wind beaufort scale 4 = 20-27 km/h (small branches start to move, loose paper is lifted)

## ● Assembly instructions

- Use cross screwdriver for fixing the brackets **5** on the product with screws **7** (see fig. B).
- First locate a suitable installation position on a wall and mark four hole positions of the brackets **5** (see fig. C).
- Drill 5-centimeter-deep holes in the marked places with a broach (see fig. D).  
**Important:** Make sure before locating anchor bolts are suitable for surface type. If not suitable, consult your local hardware or DIY store.
- Fix the product on the wall with the anchor bolts **6** by hammering them into the pre-drilled holes with a hammer. Tighten the anchor bolts **6** with a wrench (see fig E).
- Locate the fixing stand **4** position ensuring casket **1** and stand **4** are at same level and aligned. Fixing stand **4** can be mounted at max. 300 cm from casket **1** (see fig A). Mark the fixing stand holes and drill as per figure F. Fix the stands **4** with the anchor bolts **6** by hammering them into the pre-drilled holes with a hammer. Tighten the anchor bolts **6** with a wrench (see fig F).

## ● Opening awning (see fig. G)

- Hold the handle **2** and walk to the fixing stand **4**.
- Insert the axis pin **3** (under the handle **2**) into the axis pin hole on the top of stand **4**.
- Insert the front bar **9** into the pin **8** (bottom of stand).

## ● Closing awning (see fig. H)

- Hold the handle **2** and pull back a little bit (There is a groove to lock the handle **2** and fixing stand **4**, so it is hard to pull up directly.) and lift up.
- Grasp the handle **2** and walk to the casket **1**. Move the handle **2** slowly and horizontally. The fabric will draw back itself into the casket **1**.

## ● Cleaning and care

- Allow all parts to dry thoroughly before you pack the product up again. This will prevent the formation of moulds, odours and discolouration.
- Clean this product with a slightly dampened, lint-free cloth.
- Store the product in a sheltered room. Or always store the dry and clean product at room temperature.

## ● Disposal

The packaging is made entirely of recyclable materials, which you may dispose of at local recycling facilities.

Contact your local refuse disposal authority for more details of how to dispose of your worn-out product.

## ● Warranty

The product has been manufactured to strict quality guidelines and meticulously examined before delivery. In the event of product defects you have legal rights against the retailer of this product. Your legal rights are not limited in any way by our warranty detailed below.

The warranty for this product is 3 years from the date of purchase. Should this product show any fault in materials or manufacture within 3 years from the date of purchase, we will repair or replace it – at our choice – free of charge to you.

The warranty period begins on the date of purchase. Please keep the original sales receipt in a safe location. This document is required as your proof of purchase. This warranty becomes void if the product has been damaged, or used or maintained improperly.

The warranty applies to defects in material or manufacture. This warranty does not cover product parts subject to normal wear, thus possibly considered consumables (e.g. batteries) or for damage to fragile parts, e.g. switches, rechargeable batteries or glass parts.

## ● Warranty claim procedure

To ensure quick processing of your case, please observe the following instructions:

Please have the till receipt and the item number (e.g. IAN 123456\_7890) available as proof of purchase.

You will find the item number on the type plate, an engraving on the front page of the instructions (bottom left), or as a sticker on the rear or bottom of the appliance.

If functional or other defects occur, please contact the service department listed either by telephone or by e-mail.

You can return a defective product to us free of charge to the service address that will be provided to you. Ensure that you enclose the proof of purchase

(till receipt) and information about what the defect is and when it occurred.

## ● Service

### Ⓜ **Service Great Britain**

Tel.: 0800 404 7657

E-Mail: [owim@lidl.co.uk](mailto:owim@lidl.co.uk)

### Ⓜ **Service Ireland**



Tel.: 1890 930 034

(0,08 EUR/Min., (peak))

(0,06 EUR/Min., (off peak))

E-Mail: [owim@lidl.ie](mailto:owim@lidl.ie)

## Légende des pictogrammes utilisés

	Lire le mode d'emploi !		Danger de mort et d'accident pour les enfants en bas âge et les enfants !
	Respectez les avertissements et les consignes de sécurité !		

## Brise-vue rétractable

### ● Introduction

 Nous vous félicitons pour l'achat de votre nouveau produit. Vous avez opté pour un produit de grande qualité. Avant la première mise en service, vous devez vous familiariser avec toutes les fonctions du produit. Veuillez lire attentivement le mode d'emploi ci-dessous et les consignes de sécurité. N'utilisez le produit que pour l'usage décrit et les domaines d'application cités. Conserver ces instructions dans un lieu sûr. Si vous donnez le produit à des tiers, remettez-leur également la totalité des documents.

### ● Utilisation conforme

Le produit est destiné à un usage privé. Le produit n'est pas destiné à un usage commercial. Le produit a été conçu pour les espaces d'habitation privés.

### ● Descriptif des pièces

- 1 coffre
- 2 poignée
- 3 partie à encliqueter
- 4 barres d'appui
- 5 fixation murale
- 6 boulon d'ancrage
- 7 vis à tête plate fendue (M 5 x 10 mm)
- 8 enclenchement (barre d'appui)
- 9 barre de store

### ● Caractéristiques techniques

Dimensions : env. 300 x 160 cm  
Poids net : 6,7 kg

### ● Contenu de la livraison

- 1 store latéral
- 1 barre d'appui
- 2 fixations murales
- 8 boulons d'ancrage
- 4 vis à tête plate fendue (M 5 x 10 mm)
- 1 notice de montage



### Consignes de sécurité

LIRE LA NOTICE DE MONTAGE ET LE MODE D'EMPLOI AVANT UTILISATION ! CONSERVER SOIGNEUSEMENT LA NOTICE DE MONTAGE ET LE MODE D'EMPLOI !

-  **AVERTISSEMENT ! DANGER DE MORT ET RISQUE D'ACCIDENT POUR LES ENFANTS EN BAS ÂGE ET LES ENFANTS !**

Ne laissez jamais les enfants manipuler les emballages sans surveillance. Ils risquent de s'étouffer avec les emballages.

-  **AVERTISSEMENT !** Vérifiez, lors du choix du lieu d'installation, que le coffre **1** et la barre d'appui **4** se trouvent sur une ligne horizontale (voir Fig. A). Le produit pourrait autrement se déformer. Et des problèmes pourraient apparaître lors de l'entrée ou de la sortie du produit.

- En cas de conditions météorologiques extrêmes, par ex. en cas de vent fort, mettez le produit en sécurité et refermez-le.
  - Veillez, avant utilisation, que le montage soit effectué convenablement.
  - Placez le produit sur une surface plane et rigide.
  - Le produit n'est pas un jouet et il ne doit être utilisé que sous la surveillance d'un adulte.
  - Avant chaque utilisation, vérifiez que le produit ne présente aucune trace de dommages ou d'usure.
  - N'utilisez pas le produit à proximité d'un feu ouvert.
  - Nous vous recommandons d'effectuer le montage à deux pour éviter toute blessure corporelle et tout dégât matériel sur le produit.
  - Ne lâchez pas la poignée [2] après l'avoir détachée de la barre d'appui [4]. Ne la lâcher que lorsque le store est bien fixé dans le coffre [1].
  - Si la poignée [2] est détachée par inattention, cela peut entraîner des dégâts matériels et/ou des blessures corporelles.
  - Le produit peut être endommagé s'il est utilisé en cas de gel.
  - Aucun travail de maintenance nécessaire.
  - Classe de résistance au vent 1 = Échelle de Beaufort 4 = 20-27 Km/h (les branches bougent, les feuilles de papier sont soulevées du sol)
- Fixez le produit au mur à l'aide des boulons d'ancrage [6] en les enfonçant au marteau dans les trous prévus. Serrez fermement les boulons d'ancrage [6] à l'aide d'une clé de serrage (voir Fig. E).
  - Choisissez une surface de montage appropriée au sol et marquez quatre trous pour la barre d'appui [4]. Vérifiez lors du choix du lieu d'installation que le coffre [1] et la barre d'appui [4] se trouvent sur une ligne horizontale. La barre d'appui [4] peut être montée au maximum à 300 cm du coffre [1] (voir Fig. A). Percez au foret (Ø 8 mm) des trous de 5 cm de profondeur aux endroits identifiés (voir Fig. F). Fixez la barre d'appui [4] à l'aide des boulons d'ancrage [6] en les enfonçant au marteau dans les trous prévus. Serrez fermement les boulons d'ancrage [6] à l'aide d'une clé de serrage (voir Fig. F).

## ● Ouvrir les stores (voir Fig. G)

- Maintenir la poignée [2] et tirez-la vers la barre d'appui [4].
- Placez la partie à encliqueter [3] (sous la poignée [2]) dans l'encoche prévue à cet effet sur la barre d'appui [4].
- Emboîtez la barre de store [8] dans l'enclenchement [9] sur la barre d'appui.

## ● Montage

- Utilisez un tournevis cruciforme pour fixer les fixations murales [5] à l'aide des vis [7] sur le produit (voir Fig. B).
- Choisissez une surface de montage appropriée sur un mur et identifiez quatre trous pour les fixations [5] (voir Fig. C).
- Percez au foret des trous de 5 cm de profondeur aux endroits identifiés (voir Fig. D).

**Important :** Assurez-vous que les boulons d'ancrage sont appropriés au matériau utilisé. Si cela n'était pas le cas, demandez les boulons d'ancrage adaptés dans un magasin de bricolage.

## ● Fermez les stores (voir Fig. H)

- Maintenez la poignée [2], tirez-la et levez-la. Suivez l'encoche pour débloquer la poignée [2] et la barre d'appui [4].
- Maintenez la poignée [2] et déplacez-la vers le coffre [1]. Déplacez la poignée [2] lentement et horizontalement. Le tissu rentre de lui-même dans le coffre [1].

## ● Nettoyage et entretien

- Laissez toutes les pièces sécher correctement avant d'emballer le produit. Cela empêche la

formation de moisissures, mauvaises odeurs et décolorations.

- Nettoyez le produit avec un chiffon non pelucheux légèrement humide.
- Toujours ranger le produit à l'état propre et sec, à température ambiante.

## ● **Mise au rebut**

L'emballage se compose de matières recyclables pouvant être mises au rebut dans les déchetteries locales.



Le produit est recyclable, soumis à la responsabilité élargie du fabricant et collecté séparément.

Votre mairie ou votre municipalité vous renseigneront sur les possibilités de mise au rebut des produits usagés.

## ● **Garantie**

### **Article L217-16 du Code de la consommation**

Lorsque l'acheteur demande au vendeur, pendant le cours de la garantie commerciale qui lui a été consentie lors de l'acquisition ou de la réparation d'un bien meuble, une remise en état couverte par la garantie, toute période d'immobilisation d'au moins sept jours vient s'ajouter à la durée de la garantie qui restait à courir. Cette période court à compter de la demande d'intervention de l'acheteur ou de la mise à disposition pour réparation du bien en cause, si cette mise à disposition est postérieure à la demande d'intervention.

Indépendamment de la garantie commerciale souscrite, le vendeur reste tenu des défauts de conformité du bien et des vices rédhibitoires dans les conditions prévues aux articles L217-4 à L217-13 du Code de la consommation et aux articles 1641 à 1648 et 2232 du Code Civil.

### **Article L217-4 du Code de la consommation**

Le vendeur livre un bien conforme au contrat et répond des défauts de conformité existant lors de la délivrance.

Il répond également des défauts de conformité résultant de l'emballage, des instructions de montage ou de l'installation lorsque celle-ci a été mise à sa charge par le contrat ou a été réalisée sous sa responsabilité.

### **Article L217-5 du Code de la consommation**

Le bien est conforme au contrat :

1° S'il est propre à l'usage habituellement attendu d'un bien semblable et, le cas échéant :

- s'il correspond à la description donnée par le vendeur et possède les qualités que celui-ci a présentées à l'acheteur sous forme d'échantillon ou de modèle ;

- s'il présente les qualités qu'un acheteur peut légitimement attendre eu égard aux déclarations publiques faites par le vendeur, par le producteur ou par son représentant, notamment dans la publicité ou l'étiquetage ;

2° Ou s'il présente les caractéristiques définies d'un commun accord par les parties ou être propre à tout usage spécial recherché par l'acheteur, porté à la connaissance du vendeur et que ce dernier a accepté.

### **Article L217-12 du Code de la consommation**

L'action résultant du défaut de conformité se prescrit par deux ans à compter de la délivrance du bien.

### **Article 1641 du Code civil**

Le vendeur est tenu de la garantie à raison des défauts cachés de la chose vendue qui la rendent impropre à l'usage auquel on la destine, ou qui diminuent tellement cet usage que l'acheteur ne l'aurait pas acquise, ou n'en aurait donné qu'un moindre prix, s'il les avait connus.

### **Article 1648 1er alinéa du Code civil**

L'action résultant des vices rédhibitoires doit être intentée par l'acquéreur dans un délai de deux ans à compter de la découverte du vice.

Les pièces détachées indispensables à l'utilisation du produit sont disponibles pendant la durée de la garantie du produit.

Le produit a été fabriqué selon des critères de qualité stricts et contrôlé consciencieusement avant sa livraison. En cas de défaillance, vous êtes en droit de retourner ce produit au vendeur. La présente garantie ne constitue pas une restriction de vos droits légaux.

Ce produit bénéficie d'une garantie de 3 ans à compter de sa date d'achat. La durée de garantie débute à la date d'achat. Veuillez conserver le ticket de caisse original. Il fera office de preuve d'achat.

Si un problème matériel ou de fabrication devait survenir dans 3 ans suivant la date d'achat de ce produit, nous assurons à notre discrétion la réparation ou le remplacement du produit sans frais supplémentaires. La garantie prend fin si le produit est endommagé suite à une utilisation inappropriée ou à un entretien défaillant.

La garantie couvre les vices matériels et de fabrication. Cette garantie ne s'étend ni aux pièces du produit soumises à une usure normale (p. ex. des piles) et qui, par conséquent, peuvent être considérées comme des pièces d'usure, ni aux dommages sur des composants fragiles, comme des interrupteurs, des batteries ou des éléments fabriqués en verre.

## ● Service après-vente

### **FR** Service après-vente France

Tél. : 0800 919270

E-Mail : [owim@lidl.fr](mailto:owim@lidl.fr)

### **BE** Service après-vente Belgique

Tél. : 070 270 171 (0,15 EUR/Min.)

E-Mail : [owim@lidl.be](mailto:owim@lidl.be)

## Legenda van de gebruikte pictogrammen



Lees a.u.b. de gebruiksaanwijzing!



Levensgevaar en kans op ongevallen voor kleuters en kinderen!



Neem de waarschuwingen en veiligheidsinstructies in acht!

## Windscherm

### ● Inleiding



Hartelijk gefeliciteerd met de aankoop van uw nieuwe product. U hebt voor een hoogwaardig product gekozen. Maak u voor de eerste gebruikname vertrouwd met het product. Lees hiervoor aandachtig de volgende gebruiksaanwijzing en de veiligheidsvoorschriften. Gebruik het product alleen zoals beschreven en voor de aangegeven toepassingsgebieden. Bewaar deze gebruiksaanwijzing op een veilige plek. Geef, wanneer u het product doorgeeft aan derden, ook alle documenten mee.

### ● Correct gebruik

Het product is bedoeld voor privégebruik. Het product is niet bestemd voor commercieel gebruik. Het product is gemaakt voor gebruik in de privéwoonsfeer.

### ● Beschrijving van de onderdelen

- 1 Cassette
- 2 Handgreep
- 3 Vergrendeling
- 4 Paal
- 5 Wandhouder
- 6 Ankerbouten
- 7 Kruikschroef (M5 x 10 mm)
- 8 Vergrendeling (paal)
- 9 Markiesstang

### ● Technische gegevens

Afmetingen: ca. 300 x 160 cm

Nettogewicht: 6,7 kg

### ● Omvang van de levering

- 1 zijmarkies (zijscherm)
- 1 paal
- 2 wandhouders
- 8 ankerbouten
- 4 kruikschroeven (M5 x 10 mm)
- 1 montagehandleiding



## Veiligheidsinstructies

LEES VOOR HET GEBRUIK DE MONTAGEHANDLEIDING EN GEBRUIKSAANWIJZING!  
BEWAAR DE MONTAGEHANDLEIDING EN GEBRUIKSAANWIJZING ZORGVULDIG!

-  **WAARSCHUWING!**  
**LEVENSGEVAAR EN KANS OP ONGEVALLEN VOOR KLEUTERS EN KINDEREN!**

Laat kinderen nooit zonder toezicht bij het verpakkingsmateriaal. Er bestaat gevaar voor verstikking door het verpakkingsmateriaal.

-  **WAARSCHUWING!** Let erop bij de keuze van de standplek dat de cassette **1** en de paal **4** in een horizontale lijn ten opzichte van elkaar staan (zie afb. A). Anders kan het product zich vervormen. Er kunnen dan problemen optreden bij het in- en uitschuiven.
- Sluit het product en zet het vast bij extreme weersomstandigheden, bijv. bij harde wind.

- Let voor het gebruik op de correcte montage.
- Plaats het product op een vlakke, stevige ondergrond.
- Het product is geen speelgoed en mag alleen onder toezicht van volwassenen worden gebruikt.
- Controleer het product voor elk gebruik op beschadiging of slijtage.
- Gebruik het product niet in de buurt van open vuur.
- Wij adviseren de montage van het product met twee personen uit te voeren om verwondingen of beschadigingen aan het product te voorkomen.
- Laat de handgreep [2] niet los nadat u deze heeft losgemaakt van de paal [4]. Laat deze pas los als het scherm stevig in de cassette [1] zit.
- Als de handgreep [2] onoplettend wordt losgelaten, kan dit leiden tot beschadigingen en/of verwondingen.
- Het gebruik bij vorst kan het product beschadigen.
- Geen onderhoudswerkzaamheden nodig.
- Windweerstandsklasse 1 = Beaufort-windschaal 4 = 20-27 km/h (takken bewegen, los papier wordt opgetild van de grond)

## ● Montage

- Gebruik een kruiskopschroevendraaier om de wandhouders [5] met de schroeven [7] aan het product te bevestigen (zie afb. B).
- Kies een geschikte montageplek aan een muur en markeer vier gaten voor de houders [5] (zie afb. C).
- Boor op de gemarkeerde plaatsen 5 cm diepe gaten met een boor (zie afb. D).  
**Belangrijk:** zorg ervoor dat de ankerbouten geschikt zijn voor het gebruikte materiaal. Mocht dit niet het geval zijn, kunt u in een bouwmarkt naar geschikte ankerbouten vragen.
- Bevestig het product aan de muur met behulp van de ankerbouten [6], door deze met een hamer in de voorgeboorde gaten te slaan. Haal de ankerbouten [6] met een steeksleutel stevig aan (zie afb. E).
- Kies een geschikte montageplek op de bodem en markeer vier gaten voor de paal [4]. Let erop bij de keuze van de locatie dat de

cassette [1] en de paal [4] in een horizontale lijn ten opzichte van elkaar staan. De paal [4] kan op een afstand van maximaal 300 cm van de cassette [1] worden gemonteerd (zie afb. A). Boor op de gemarkeerde plekken met een boor (Ø 8 mm) gaten van 5 cm diep (zie afb. F). Bevestig deze paal [4] met behulp van de ankerbouten [6], door deze met een hamer in de voorgeboorde gaten te slaan. Haal de ankerbouten [6] met een steeksleutel stevig aan (zie afb. F).

## ● Scherm openen (zie afb. G)

- Pak de handgreep [2] vast en trek deze naar de paal [4].
- Steek de vergrendeling [3] (onder de handgreep [2]) in de daarvoor bestemde uitsparing van de paal [4].
- Steek de markiesstang [9] in de vergrendeling [8] van de paal.

## ● Scherm sluiten (zie afb. H)

- Pak de handgreep [2] vast, trek deze terug en til hem omhoog. Volg de gleuf om de handgreep [2] van de paal [4] los te maken.
- Houd de handgreep [2] vast en beweeg deze terug naar de cassette [1]. Beweeg de handgreep [2] langzaam en horizontaal. Het doek rolt zich vanzelf op in de cassette [1].

## ● Reiniging en onderhoud

- Laat alle onderdelen grondig drogen voordat u het product weer inpakt. Hiermee voorkomt u schimmel, nare geuren en verkleuringen.
- Reinig het product met een iets vochtige, pluisvrije doek.
- Bewaar het product altijd in een droge en schone toestand bij kamertemperatuur.



## ● Afvoer

De verpakking bestaat uit milieuvriendelijke grondstoffen die u via de plaatselijke recyclingcontainers kunt afvoeren.

Informatie over de mogelijkheden om het uitgediende product na gebruik te verwijderen, verstrekt uw gemeentelijke overheid.

## ● Garantie

Het product wordt volgens strenge kwaliteitsrichtlijnen zorgvuldig geproduceerd en voor levering grondig getest. In geval van schade aan het product kunt u rechtmatig beroep doen op de verkoper van het product. Deze wettelijke rechten worden door onze hierna vermelde garantie niet beperkt.

Op dit product verlenen wij 3 jaar garantie vanaf aankoopdatum. De garantieperiode start op de dag van aankoop. Bewaar de originele kassabon alstublieft. Dit document is nodig als bewijs voor aankoop.

Wanneer binnen 3 jaar na de aankoopdatum van dit product een materiaal- of productiefout optreedt, dan wordt het product door ons – naar onze keuze – gratis voor u gerepareerd of vervangen. Deze garantie komt te vervallen als het product beschadigd wordt, niet correct gebruikt of onderhouden wordt.

De garantie geldt voor materiaal- en productiefouten. Deze garantie is niet van toepassing op productonderdelen, die onderhevig zijn aan normale slijtage en hierdoor als aan slijtage onderhevige onderdelen gelden (bijv. batterijen) of voor beschadigingen aan breekbare onderdelen, zoals bijv. schakelaars, accu's of dergelijke onderdelen, die gemaakt zijn van glas.

## ● Afwikkeling in geval van garantie

Om een snelle afhandeling van uw reclamatie te waarborgen dient u de volgende instructies in acht te nemen:

Houd bij alle vragen alstublieft de kassabon en het artikelnummer (bijv. IAN 123456\_7890) als bewijs van aankoop bij de hand.

Het artikelnummer vindt u op de typeplaat, ingegraveerd, op het titelblad van uw handleiding (linksonder) of als sticker op de achter- of onderzijde. Wanneer er storingen in de werking of andere gebreken optreden, dient u eerst telefonisch of per e-mail contact met de onderstaande serviceafdeling op te nemen.

Een als defect geregistreerd product kunt u dan samen met uw aankoopbewijs (kassabon) en vermelding van de concrete schade alsmede het tijdstip van optreden voor u franco aan het u meege-deelde servicepunt verzenden.

## ● Service

### Ⓝ **Service Nederland**

Tel.: 0900 0400 223 (0,10 EUR/Min.)  
E-Mail: [owim@lidl.nl](mailto:owim@lidl.nl)

### Ⓟ **Service België**

Tel.: 070 270 171 (0,15 EUR/Min.)  
E-Mail: [owim@lidl.be](mailto:owim@lidl.be)

## Legenda zastosowanych piktogramów



Przeczytać instrukcję obsługi!



Niebezpieczeństwo utraty życia lub odniesienia obrażeń przez dzieci!



Należy przestrzegać ostrzeżeń i wskazówek bezpieczeństwa!

## Markiza boczna

### Wstęp



Gratulujemy Państwu zakupu nowego produktu. Zdecydowali się Państwo na zakup produktu najwyższej jakości. Przed uruchomieniem urządzenia po raz pierwszy zapoznaj się z nim. W tym celu przeczytaj uważnie poniższą instrukcję obsługi oraz wskazówki dotyczące bezpieczeństwa. Produkt należy użytkować w sposób tu opisany i zgodnie z określonym zakresem zastosowania. Należy przechowywać tę instrukcję w bezpiecznym miejscu. Przekazując produkt innej osobie, należy również przekazać wszystkie dokumenty.

### Zastosowanie zgodne z przeznaczeniem

Produkt przeznaczony jest do prywatnego użytku. Produkt nie jest przeznaczony do użytku komercyjnego. Produkt został wykonany do prywatnych gospodarstw domowych.

### Opis części

- 1 Kasetą
- 2 Uchwyt
- 3 Zaczepienie
- 4 Słupek przytrzymaający
- 5 Uchwyt ścienny
- 6 Śruba kotwiąca
- 7 Śruba krzyżakowa z łbem nitowym płaskim (M 5 x 10 mm)
- 8 Zaczepienie (słupek przytrzymaający)
- 9 Drążek markizy

### Dane techniczne

Wymiary: ok. 300 x 160 cm  
Waga netto: 6,7 kg



### Zawartość

- 1 markiza boczna
- 1 słupek przytrzymaający
- 2 uchwyty ścienne
- 8 śrub kotwiących
- 4 śruby krzyżakowe z łbem nitowym płaskim (M 5 x 10 mm)
- 1 instrukcja montażu



### Wskazówki bezpieczeństwa

PRZED UŻYCIEM NALEŻY ZAPOZNAĆ SIĘ Z INSTRUKCJĄ MONTAŻU I OBSŁUGI! INSTRUKCJĘ MONTAŻU I OBSŁUGI NALEŻY ZACHOWAĆ!

-  **OSTRZEŻENIE! ZAGROŻENIE ŻYCIA I NIEBEZPIECZEŃSTWO WYPADKU DLA DZIECI!** Nigdy nie pozostawiać dzieci bez nadzoru z materiałem opakowania. Istnieje zagrożenie uduszeniem spowodowane przez materiał opakowaniowy.
-  **OSTRZEŻENIE!** Przy wyborze miejsca uważać na to, aby kasetą **1** i słupek przytrzymaający **4** stały wobec siebie w linii horyzontalnej (patrz rys. A). W przeciwnym razie produkt może się skrzywić. Przez to mogą pojawić się problemy przy rozsuwaniu i zsuwaniu.

- W przypadku ekstremalnych warunków pogodowych, np. przy mocnym wietrze, należy zabezpieczyć i zamknąć produkt.
- Przed użyciem zwrócić uwagę na odpowiedni montaż.
- Produkt ustawić na twardym, równym podłożu.
- Produkt nie jest zabawką i może być używany przez dzieci wyłącznie pod nadzorem osób dorosłych.
- Produkt należy sprawdzić przed każdym użyciem pod kątem uszkodzenia lub zużycia.
- Nie używać produktu w pobliżu otwartego ognia.
- Zalecamy montaż produktu w dwie osoby, aby uniknąć obrażeń lub uszkodzenia produktu.
- Nie puszczać uchwytu [2] po tym, jak się go oddzieliło od słupka podtrzymującego [4]. Puścić dopiero, gdy markiza będzie mocno zamocowana w kasecie [1].
- Jeśli uchwyt [2] zostanie przypadkowo oddzielony, to może doprowadzić to do uszkodzeń i/lub urazów.
- Używanie przy mrozie może uszkodzić produkt.
- Nie są konieczne żadne prace konserwujące.
- Klasa oporu wiatru 1 = skala Beauforta 4 = 20–27 km/h (gałęzie poruszają się, luźny papier jest podnoszony z podłoża)

## ● Montaż

- Zastosować śrubokręt krzyżakowy, aby do produktu przymocować uchwyty naścienne [5] przy pomocy śrub [7] (patrz rys. B).
- Wybrać odpowiednią powierzchnię montażową na ścianie i zaznaczyć cztery otwory na uchwyty [5] (patrz rys. C).
- W wyznaczonych miejscach wywiercić otwory o głębokości 5 cm wiertłem (patrz rys. D).  
**Ważne:** upewnić się, że śruby kotwiące przeznaczone są do używanego materiału. Jeśli tak nie jest, to należy poradzić się w sklepie z materiałami budowlanymi.
- Produkt przymocować do ściany przy pomocy śrub kotwiących [6], w tym celu należy wbić je przy pomocy młotka w wywiercony otwór. Śruby kotwiące [6] mocno dokręcić kluczem płaskim (patrz rys. E).

- Wybrać odpowiednią powierzchnię montażową na podłożu i zaznaczyć cztery otwory na słupek podtrzymujący [4]. Przy wyborze miejsca ustawienia uważać na to, aby kaseca [1] i słupek przytrzymujący [4] znajdowały się wobec siebie w linii horyzontalnej. Słupek przytrzymujący [4] może zostać zamontowany przed kasetą [1] w odległości maksymalnie 300cm (patrz rys. A). W wyznaczonych miejscach wywiercić wiertłem (Ø 8 mm) otwory o głębokości 5 cm (patrz rys. F). Słupek podtrzymujący [4] przymocować do ściany przy pomocy śrub kotwiących [6], w tym celu należy wbić je przy pomocy młotka w wywiercony otwór. Śruby kotwiące [6] mocno dokręcić kluczem płaskim (patrz rys. F).

## ● Otwieranie markizy (patrz rys. G)

- Przytrzymać uchwyt [2] i pociągnąć go do słupka przytrzymującego [4].
- Zaczeepienie [3] (pod uchwytem [2]) wetknąć w przeznaczone na to wgłębienie w słupku przytrzymującym [4].
- Drążek markizy [9] wetknąć w zaczepienie [8] przy słupku przytrzymującym.

## ● Zamykanie markizy (patrz rys. H)

- Przytrzymać uchwyt [2], pociągnąć go z powrotem i podnieść go. Podążyć za rowkiem, aby odblokować uchwyt [2] i słupek podtrzymujący [4].
- Przytrzymać uchwyt [2] i poruszyć go z powrotem do kasety [1]. Uchwyt [2] przesuwając powoli i poziomo. Materiał sam cofa się do kasety [1].

## ● Czyszczenie i pielęgnacja

- Przed ponownym zapakowaniem produktu należy dokładnie osuszyć wszystkie części.

Zapobiegnie to pleśni, zapachom i przebarwieniom.

- Produkt należy czyścić lekko wilgotną, niestrzępiącą się szmatką.
- Produkt przechowywać zawsze w suchym i czystym miejscu w temperaturze pokojowej.

## ● Utylizacja

Opakowanie wykonane jest z materiałów przyjaznych dla środowiska, które można przekazać do utylizacji w lokalnym punkcie przetwarzania surowców wtórnych.

Informacji na temat możliwości utylizacji wyeksploatowanego produktu udziela urząd gminy lub miasta.

## ● Gwarancja

Produkt wyprodukowano według wysokich standardów jakości i poddano skrupulatnej kontroli przed wysyłką. W przypadku wad produktu nabywcy przysługują ustawowe prawa. Gwarancja nie ogranicza ustawowych praw nabywcy produktu.

Produkt objęte jest 3 gwarancją, licząc od daty zakupu. Gwarancja wygasa w razie zawinionego przez użytkownika uszkodzenia produktu, niewłaściwego użycia lub konserwacji.

W przypadku wystąpienia w ciągu 3 lat od daty zakupu wad materiałowych lub fabrycznych, dokonujemy – według własnej oceny – bezpłatnej naprawy lub wymiany produktu.

Świadczenie gwarancyjne obejmuje wady materiałowe i fabryczne. Gwarancja nie obejmuje części produktu ulegających normalnemu zużyciu, uznawanych za części zużywalne (np. baterie) oraz uszkodzeń części łamliwych, np. przełączników, akumulatorów lub wykonanych ze szkła.

Zgodnie z Kodeksem Cywilnym art. 581 §1 wraz z wymianą urządzenia lub ważnej części czas gwarancji rozpoczyna się na nowo.

## ● Sposób postępowania w przypadku naprawy gwarancyjnej

Aby zapewnić szybkie rozpatrzenie Państwa wniosku, prosimy stosować się do następujących wskazówek:

Przed skontaktowaniem się z działem serwisowym należy przygotować paragon i numer artykułu (np. IAN 123456\_7890) jako dowód zakupu.

Numery artykułów można znaleźć na tabliczce znamionowej, na grawerunku, na stronie tytułowej jego instrukcji (na dole po lewej stronie) lub jako naklejkę na stronie odwrotnej lub spodniej.

W razie wystąpienia błędów w działaniu lub innych wad, należy skontaktować się najpierw z wymienionym poniżej działem serwisowym telefonicznie lub pocztą elektroniczną.

Produkt uznany za uszkodzony można następnie z dołączeniem dowodu zakupu (paragonu) i podaniem, na czym polega wada i kiedy wystąpiła, przesłać bezpłatnie na podany Państwu adres serwisu.

## ● Serwis

### PL Serwis Polska

Tel.: 22 397 4996

E-Mail: owim@lidl.pl

## Legenda použitých piktogramů

	Přečtěte si návod k obsluze!		Nebezpečí ohrožení života a úrazu pro malé i velké děti!
	Dbát na výstražná a bezpečnostní upozornění!		

## Boční markýza

### ● Úvod

 Blahopřejeme Vám ke koupi nového výrobku. Rozhodli jste se pro kvalitní výrobek. Před prvním uvedením do provozu se seznamte s výrobkem. K tomu si pozorně přečtěte následující návod k obsluze a bezpečnostní pokyny. Používejte výrobek jen popsáním způsobem a pouze pro uvedené oblasti použití. Ušchovejte si tento návod na bezpečném místě. Všechny podklady vydejte při předání výrobku i třetí osobě.

### ● Použití ke stanovenému účelu

Výrobek je vhodný privátnímu použití. Výrobek není určen k využití za účelem výdělečné činnosti. Výrobek byl vyroben pro privátní obytné prostory.

### ● Popis dílů

- 1 Kazeta
- 2 Držadlo
- 3 Zarážka
- 4 Sloupek
- 5 Nástěnný držák
- 6 Kotevní čep
- 7 Šroub s plochou hlavou, kříž (M 5 x 10 mm)
- 8 Západka (nosný sloupek)
- 9 Tyč markýzy

### ● Technické údaje

Rozměry: cca 300 x 160 cm  
Hmotnost netto: 6,7 kg

### ● Obsah dodávky

- 1 postranní markýza
- 1 sloupek
- 2 držáky na stěnu
- 8 kotevních čepů
- 4 šrouby s plochou hlavou, kříž (M 5 x 10 mm)
- 1 návod k montáži



### Bezpečnostní upozornění

**PŘED POUŽITÍM SI PŘEČTĚTE NÁVOD K MONTÁŽI A OBSLUZE! NÁVOD K MONTÁŽI A OBSLUZE SI PEČLIVĚ USCHOVEJTE!**

-  **⚠ VÝSTRAHA! NEBEZPEČÍ OHROŽENÍ ŽIVOTA A ÚRAZU MALÝCH I VĚTŠÍCH DĚTÍ!** Ne-

nechávejte děti nikdy bez dohledu s obalovým materiálem. Hrozí nebezpečí udušení obalovým materiálem.

- ⚠ VÝSTRAHA!** Při volbě místa dbejte na to, aby stály kazeta **1** a sloupek **4** paralelně a ve stejné výši (viz obr. A). V opačném případě můžete výrobek zkřížit. Tím může dojít k problémům při vytahování a zasouvání markýzy.
- Za extrémních povětrnostních podmínek, např. za silného větru, výrobek uzavřete a zajistěte.
- Před použitím dbejte na správnou montáž.
- Postavte výrobek na pevný, rovný podklad.

- Tento výrobek není hračka a smí být používán pouze pod dohledem dospělých osob.
- Kontrolujte výrobek před každým použitím, jestli není poškozený nebo opotřebený.
- Nepoužívejte výrobek v blízkosti otevřeného ohně.
- Doporučujeme provádět montáž ve dvou, zabráníte tím úrazům a poškození výrobku.
- Držadlo [2] po uvolnění ze sloupku [4] nepouštějte. Držadlo pusťte z ruky teprve až je markýza pevně zařícovaná v kazetě [1].
- Jestliže držadlo [2] nepozorně pusťte, může dojít k poškození výrobku nebo ke zranění osob.
- Používáním za mrazu se může výrobek poškodit.
- Údržba není zapotřebí.
- Třída odolnosti 1 = stupnice síly větru Beaufort 4 = 20–27 km/hod. (větve se pohybují, papír se zvedá ze země)

## ● Montáž

- K přišroubování nástěnných držáků [5] šrouby [7] na výrobek použijte křížový šroubovák (viz obr. B).
- Zvolte si vhodnou plochu na stěně a označte na ní čtyři místa pro budoucí otvory k přišroubování držáků [5] (viz obr. C).
- Vyvrtejte na označených místech vrtákem otvory hluboké 5 cm (viz obr. D).  
**Důležité:** Dbejte na to, aby byly kotevní čepy vhodné pro použitý materiál stěny. V případě, že jsou nevhodné, informujte se u prodejce na vhodné kotevní čepy.
- Upevněte výrobek ke stěně kotevními čepy [6] tím, že je natlučete kladivem do předvrtaných otvorů. Utáhněte kotevní čepy [6] klíčem (viz obr. E).
- Zvolte si vhodnou montážní plochu na podlaze a označte čtyři místa pro budoucí otvory k přišroubování sloupků [4]. Při volbě místa dávejte pozor, aby stály kazeta [1] a sloupek [4] ve stejné výši a paralelně. Sloupek [4] může být namontovaný maximálně 300 cm od kazety [1] (viz obr. A). Vyvrtejte 5 cm hluboké otvory vrtákem (Ø 8 mm) na označených místech (viz obr. F).

Upevněte sloupek [4] pomocí kotevních čepů [6] tím, že ho natlučete kladivem do předvrtaných otvorů. Utáhněte kotevní čepy [6] klíčem (viz obr. F).

## ● Otevírání markýzy (viz obr. G)

- Uchopte držadlo [2] a táhněte ho ke sloupku [4].
- Zastrčte zarážku [3] (pod držadlem [2]) do příslušného vybrání na sloupku [4].
- Zastrčte tyč markýzy [9] do západky [8] na nosném sloupku.

## ● Zavírání markýzy (viz obr. H)

- Uchopte držadlo [2], zatáhněte a nadzvedněte ho. K uvolnění držadla [2] ho vysuňte z drážky sloupku [4].
- Držte držadlo [2] a popouštějte markýzu zpátky ke kazetě [1]. Pohybuje s držadlem [2] pomalu a vodorovně. Látká markýzy se sama navine zpátky do kazety [1].

## ● Čištění a ošetřování

- Než výrobek zase zabalíte, nechte všechny jeho díly důkladně uschnout. Zabráníte tím tvoření plísně, zápachu a zbarvení.
- Výrobek čistěte mírně navlhčeným hadříkem, který nepouští vlákna.
- Výrobek skladujte vždy suchý a čistý při pokojové teplotě.

## ● Zlikvidování

Obal se skládá z ekologických materiálů, které můžete zlikvidovat prostřednictvím místních sběren recyklovatelných materiálů.

○ možnostech likvidace vysloužilých zařízení se informujte u správy vaší obce nebo města.

## ● Záruka

Výrobek byl vyroben s nejvyšší pečlivostí podle přísných kvalitativních směrnic a před odesláním prošel výstupní kontrolou. V případě závad máte možnost uplatnění zákonných práv vůči prodejci. Vaše práva ze zákona nejsou omezena naší níže uvedenou zárukou.

Na tento artikl platí 3 záruka od data zakoupení. Záruční lhůta začíná od data zakoupení. Ušchovejte si dobře originál pokladní stvrzenky. Tuto stvrzenku budete potřebovat jako doklad o zakoupení.

Pokud se do 3 let od data zakoupení tohoto výrobku vyskytne vada materiálu nebo výrobní vada, výrobek Vám – dle našeho rozhodnutí – bezplatně opravíme nebo vyměníme. Tato záruka zaniká, jestliže se výrobek poškodí, neodborně použil nebo neobdržel pravidelnou údržbu.

Záruka platí na vady materiálu a výrobní vady. Tato záruka se nevztahuje na díly výrobku podléhající opotřebení (např. na baterie), dále na poškození křehkých, choulostivých dílů, např. vypínačů, akumulátorů nebo dílů zhotovených ze skla.

## ● **Postup v případě uplatňování záruky**

Pro zajištění rychlého zpracování Vašeho případu se řiďte následujícími pokyny:

Pro všechny požadavky si připravte pokladní stvrzenku a číslo artiklu (např. IAN 123456\_7890) jako doklad o zakoupení.

Číslo artiklu najdete na typovém štítku, gravuře, titulní stránce návodu (vlevo dole) nebo na nálepce na zadní nebo spodní straně.

V případě poruch funkce nebo jiných závad nejdříve kontaktujte, telefonicky nebo e-mailem, v následujícím textu uvedené servisní oddělení.

Výrobek registrovaný jako vadný potom můžete s přiloženým dokladem o zakoupení (pokladní stvrzenkou) a údaji k závadě a kdy k ní došlo,

bezplatně zaslat na adresu servisu, která Vám byla sdělena.



## ● **Servis**

### **Servis Česká republika**

Tel.: 800 143 873

E-Mail: [owim@lidl.cz](mailto:owim@lidl.cz)

## Legenda použitých piktogramov

	Prečítajte si návod na obsluhu!		Nebezpečenstvo ohrozenia života a nebezpečenstvo úrazu pre malé a staršie deti!
	Dodržiavajte výstražné a bezpečnostné pokyny!		

## Bočná markíza

### ● Úvod



Blahoželáme Vám ku kúpe Vášho nového výrobku. Kúpou ste sa rozhodli pre vysoko kvalitný produkt. Pred prvým uvedením do prevádzky sa oboznámte s výrobkom. Za týmto účelom si pozorne prečítajte nasledujúci návod na obsluhu a bezpečnostné pokyny. Výrobok používajte iba v súlade s popisom a v uvedených oblastiach používania. Tento návod uschovajte na bezpečnom mieste. Ak výrobok odovzdáte ďalšej osobe, priložte k nemu aj všetky podklady.

### ● Používanie v súlade s určeným účelom

Výrobok je vhodný na súkromné používanie. Výrobok nie je určený na komerčné účely. Výrobok bol vyrobený pre súkromné obytné oblasti.

### ● Popis častí

- 1 Kazeta
- 2 Rukoväť
- 3 Západka
- 4 Nosný stĺpik
- 5 Nástenný držiak
- 6 Kotvový svorník
- 7 Skrutka s krížovou drážkou a plochou hlavou (M 5 x 10 mm)
- 8 Západka (nosný stĺpik)
- 9 Tyč markízy

### ● Technické údaje

Rožmery: cca. 300 x 160 cm  
Netto-hmotnosť: 6,7 kg



### ● Obsah dodávky

- 1 bočná markíza
- 1 nosný stĺpik
- 2 nástenné držiaky
- 8 kotvových svorníkov
- 4 skrutky s krížovou drážkou a plochou hlavou (M 5 x 10 mm)
- 1 montážny návod



### Bezpečnostné upozornenia

**PRED POUŽITÍM SI PREČÍTAJTE NÁVOD NA MONTÁŽ A POUŽÍVANIE! NÁVOD NA MONTÁŽ A POUŽÍVANIE DÔKLADNE USCHOVAJTE!**

-  **VAROVANIE!** **NEBEZPEČENSTVO OHROZENIA ŽIVOTA A NEBEZPEČENSTVO ÚRAZU PRE MALÉ I STARŠIE DETI!**  
Nikdy nenechávajte deti bez dozoru s obalovým materiálom. Existuje nebezpečenstvo zadusenía obalovým materiálom.
-  **VAROVANIE!** Pri výbere miesta postavenia dbajte na to, aby kazeta **1** a nosný stĺpik **4** stáli navzájom v horizontálnej línii (pozri obr. A). Inak sa výrobok môže zdeformovať. Tým môžu nastať problémy pri vysúvaní a zasúvaní.
- Pri extrémnych poveternostných podmienkach, napr. pri silnom vetre, zaistite a zatvorte výrobok.
- Pred používaním dbajte na správnu montáž.



- Pred používaním postavte výrobok na rovný, pevný podklad.
- Výrobok nie je hračka a smie byť používaný iba pod dozorom dospeléj osoby.
- Pred každým použitím výrobok skontrolujte ohľadom poškodení alebo opotrebovania.
- Nepoužívajte výrobok v blízkosti otvoreného ohňa.
- Odporúčame, aby montáž výrobku vykonali dve osoby, aby nedošlo k poraneniam alebo vzniku vecných škôd na výrobku.
- Nepustíte rukoväť [2], keď ste ju uvoľnili z nosného stĺpika [4]. Pustíte ju až vtedy, keď je markíza pevne zafixovaná v kazete [1].
- Ak pustíte rukoväť [2] nepozorne, môže to viesť k poraneniam a/alebo k vzniku vecných škôd.
- Používanie počas mrazu môže poškodiť výrobok.
- Údržbové práce nie sú potrebné.
- Trieda odolnosti voči vetru 1 = Beaufortova stupnica sily vetra 4 = 20–27 Km/h (vetvy sa hýbu, papier je nadvihnutý zo zeme)

## ● Montáž

- Použite krížový skrutkovač, aby ste upevnili nástenné držiaky [5] pomocou skrutiek [7] na výrobok (pozri obr. B).
- Zvoľte vhodnú montážnu plochu na stene a označte štyri otvory pre držiaky [5] (pozri obr. C).
- Na označených miestach vyvrtajte 5 cm hlboké otvory pomocou vrtáka (pozri obr. D).  
**Dôležité:** Uistite sa, že kotvové svorníky sú vhodné pre použitý materiál. Ak to tak nie je, spýtajte sa v stavebninách na vhodné kotvové svorníky.
- Upevnite produkt na stene pomocou kotvových svorníkov [6] tak, že ich kladivom zatlačíte do vyvrtaných otvorov. Pevne utiahnite kotvové svorníky [6] skrutkovým kľúčom (pozri obr. E).
- Zvoľte vhodnú montážnu plochu na zemi a označte štyri otvory pre nosné stĺpiky [4]. Pri výbere miesta postavenia dbajte na to, aby kazeta [1] a nosný stĺpik [4] stáli navzájom v horizontálnej línii. Nosný stĺpik [4] môže byť namontovaný vo vzdialenosti maximálne

300 cm od kazety [1] (pozri obr. A). Na označených miestach vyvrtajte 5 cm hlboké otvory pomocou vrtáka (Ø 8 mm) (pozri obr. F). Upevnite nosný stĺpik [4] na stene pomocou kotvových svorníkov [6] tak, že ho kladivom zatlačíte do vyvrtaných otvorov. Pevne utiahnite kotvové svorníky [6] skrutkovým kľúčom (pozri obr. F).

## ● Otvorenie markízy (pozri obr. G)

- Držte rukoväť [2] a pohybuje ju k nosnému stĺpiku [4].
- Zastrčte západku [3] (pod rukoväťou [2]) do určeného otvoru na nosnom stĺpiku [4].
- Zastrčte tyč markízy [9] do západky [8] na nosnom stĺpiku.

## ● Zatvorenie markízy (pozri obr. H)

- Držte rukoväť [2], potiahnite ju naspäť a nadvihnite ju. Sledujte drážku, aby ste odblokovali rukoväť [2] a nosný stĺpik [4].
- Držte rukoväť [2] a pohybuje ju naspäť ku kazete [1]. Hýbte rukoväťou [2] pomaly a horizontálne. Látka sa sama vsunie naspäť do kazety [1].

## ● Čistenie a údržba

- Skôr, ako výrobok znovu zabalíte, nechajte všetky diely dobre vyschnúť. Zabráňte tak tvorbe plesne, zápachu a zafarbení.
- Výrobok čistite iba jemne navlhčenou handričkou, ktorá nepúšťa vlákna.
- Výrobok vždy skladujte v suchom a čistom stave pri izbovej teplote.

## ● Likvidácia

Obal pozostáva z ekologických materiálov, ktoré môžete odovzdať na miestnych recyklačných zberných miestach.

O možnostiach likvidácie opotrebovaného výrobku sa môžete informovať na Vašej obecnej alebo mestskej správe.

## ● Záruka

Tento výrobok bol dôkladne vyrobený podľa prísnych akostných smerníc a pred dodaním svedomito testovaný. V prípade nedostatkov tohto výrobku Vám prináležia zákonné práva voči predajcovi produktu. Tieto zákonné práva nie sú našou nižšie uvedenou zárukou obmedzené.

Na tento produkt poskytujeme 3-ročnú záruku od dátumu nákupu. Záručná doba začína plynúť dátumom kúpy. Starostlivo si prosím uschovajte originálny pokladničný lístok. Tento doklad je potrebný ako dôkaz o kúpe.

Ak sa v rámci 3 rokov od dátumu nákupu tohto výrobku vyskytne chyba materiálu alebo výrobná chyba, výrobok Vám bezplatne opravíme alebo vymeníme – podľa nášho výberu. Táto záruka zaniká, ak bol produkt poškodený, neodborne používaný alebo neodborne udržiavaný.

Poskytnutie záruky sa vzťahuje na chyby materiálu a výrobné chyby. Táto záruka sa nevzťahuje na časti produktu, ktoré sú vystavené normálnemu opotrebovaniu, a preto ich je možné považovať za opotrebovateľné diely (napr. batérie) alebo na poškodenia na rozbitných dieloch, napr. na spínači, akumulátorových batériách alebo častiach, ktoré sú zhotovené zo skla.

## ● Postup v prípade poškodenia v záruke

Pre zaručenie rýchleho spracovania Vašej požiadavky dodržte prosím nasledujúce pokyny:

Pre všetky otázky majte pripravený pokladničný doklad a číslo výrobku (napr. IAN 123456\_7890) ako dôkaz o kúpe.

Číslo výrobku nájdete na typovom štítku, gravúre, na prednej strane Vášho návodu (dole vľavo) alebo ako nálepku na zadnej alebo spodnej strane.

Ak sa vyskytnú funkčné poruchy alebo iné nedostatky, najskôr telefonicky alebo e-mailom kontaktujte následne uvedené servisné oddelenie.

Produkt označený ako defektný potom môžete s priloženým dokladom o kúpe (pokladničný lístok) a uvedením, v čom spočíva nedostatok a kedy sa vyskytol, bezplatne odoslať na Vám oznámenú adresu servisného pracoviska.

## ● Servis

### Ⓚ **Servis Slovensko**

Tel.: 0850 232001

E-pošta: owim@lidl.sk

**OWIM GmbH & Co. KG**

Stiftsbergstraße 1  
74167 Neckarsulm  
GERMANY

Model no.: HG03601  
Version: 12/2019

Stand der Informationen · Last Information Update  
Version des informations · Stand van de informatie  
Stan informacii · Stav informací · Stav informácií:  
10/2019 · Ident.-No.: HG03601102019-8

---

