

SILVER CREST®



2-IN-1-AKKU-STAUBSAUGER

DE AT CH

2-IN-1-AKKU-STAUBSAUGER

Montage-, Bedienungs- und Sicherheitshinweise

IT CH

ASPIRAPOLVERE RICARICABILE 2 IN 1

Istruzioni di montaggio, d'uso e di sicurezza

FR CH

ASPIRATEUR SANS FIL 2 EN 1

Instructions de montage, d'utilisation et consignes de sécurité

IAN 377365_2110

CH

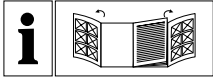

DE AT CH

Klappen Sie vor dem Lesen die beiden Seiten mit den Abbildungen aus und machen Sie sich anschließend mit allen Funktionen des Gerätes vertraut.

FR CH

Avant de lire le mode d'emploi, ouvrez les deux pages contenant les illustrations et familiarisez-vous ensuite avec toutes les fonctions de l'appareil.

IT CH

Prima di leggere aprire le due pagine con le immagini e prendere confidenza con le diverse funzioni dell'apparecchio.





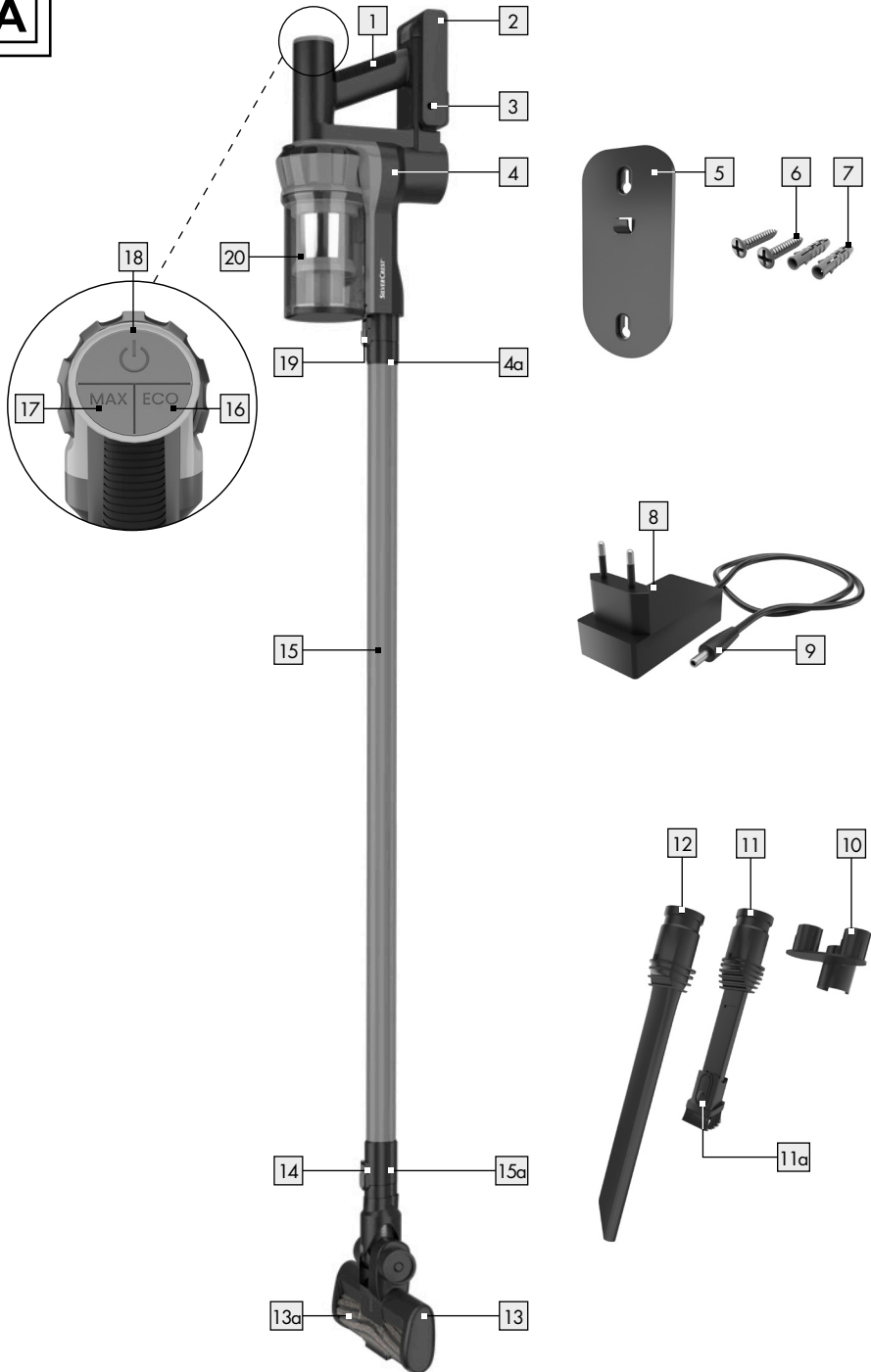

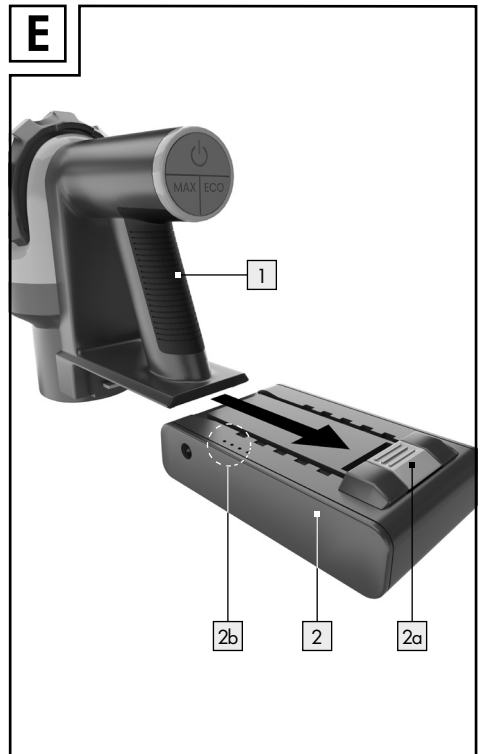
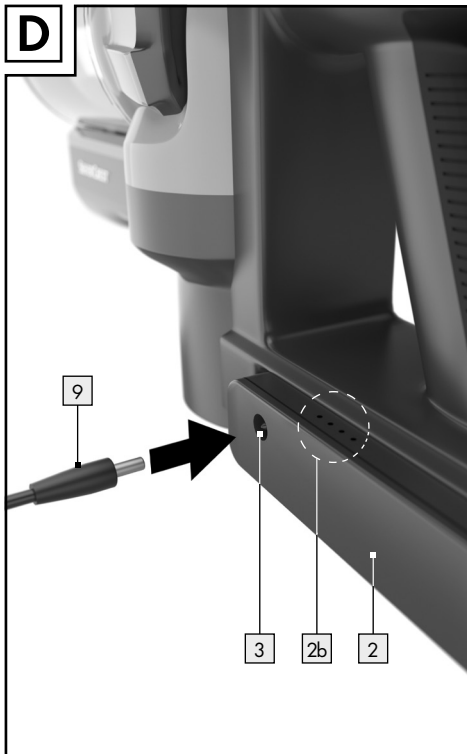
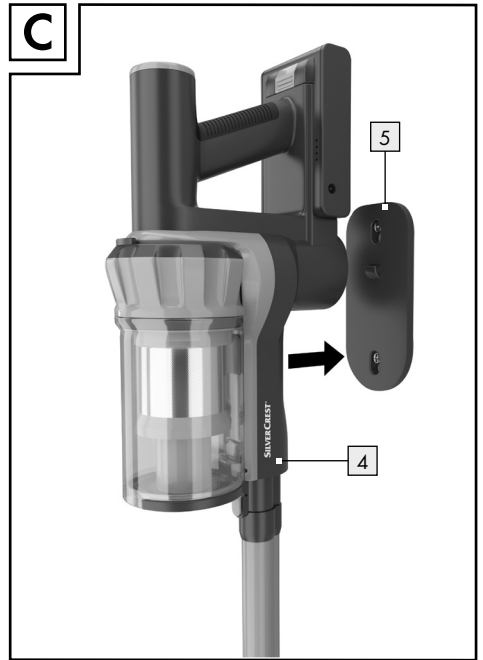
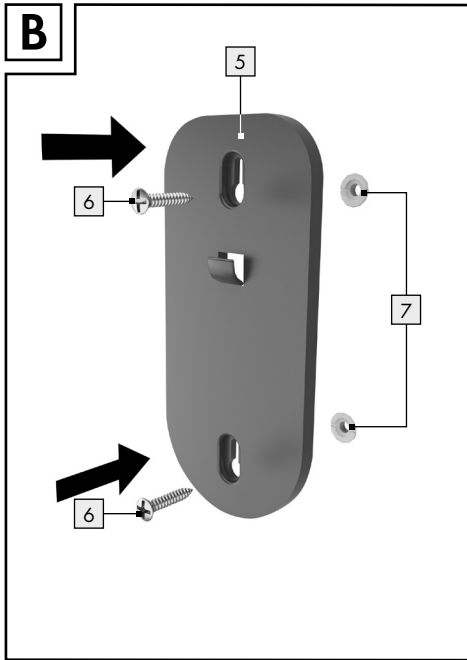







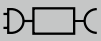



DE/AT/CH	Montage-, Bedienungs- und Sicherheitshinweise	Seite	5
FR/CH	Instructions de montage, d'utilisation et consignes de sécurité	Page	27
IT/CH	Istruzioni di montaggio, d'uso e di sicurezza	Pagina	49

A





Legende der verwendeten Piktogramme	Seite 6
Einleitung	Seite 6
Bestimmungsgemäße Verwendung.....	Seite 6
Teilebeschreibung.....	Seite 7
Lieferumfang.....	Seite 7
Technische Daten.....	Seite 7
Sicherheitshinweise	Seite 8
Sicherheitshinweise für Batterien/Akkus.....	Seite 13
Vor der Inbetriebnahme	Seite 14
Wandhalterung montieren.....	Seite 14
Akku aufladen.....	Seite 14
Bedeutung der Akku-Kontrollanzeige.....	Seite 15
Inbetriebnahme	Seite 15
Zubehör auswählen, montieren und demontieren.....	Seite 15
Staubsaugen	Seite 18
Nach der Verwendung	Seite 18
Reinigung, Pflege und Wartung	Seite 19
Staubbehälter entleeren.....	Seite 19
Filter und Staubbehälter reinigen.....	Seite 20
Zubehöerteile reinigen.....	Seite 21
Lagerung	Seite 23
Fehlerbehebung/Problemlösung	Seite 23
Entsorgung	Seite 24
Garantie/Service	Seite 25
Konformitätserklärung	Seite 25

Legende der verwendeten Piktogramme			
	Warn- und Sicherheitshinweise beachten!		SMPS (Switch mode power supply unit) (Schaltnetzteil)
	Anweisungen lesen!		Polarität des Netzanschlusses
			Abnehmbares Netzteil
	Das Produkt ist ausschließlich für den Betrieb im Innenbereich, in trockenen und geschlossenen Räumen geeignet.		Vorsicht! Explosionsgefahr!
	Gleichstrom/-spannung		Schutzhandschuhe - Schutzhandschuhe tragen
	Wechselstrom/-spannung		EU-konform
	Lassen Sie Kinder niemals unbeaufsichtigt mit Verpackungsmaterial und Produkt.		Entsorgen Sie Verpackung und Produkt umweltgerecht!
	Warnung! Stromschlaggefahr!		36 Monate Garantie
	Kurzschlussfester Sicherheitstransformator		TÜV SÜD/-GS zertifiziert
	Sicherheitshinweise Handlungsanweisungen		

2-in-1-Akku-Staubsauger

● Einleitung

Wir beglückwünschen Sie zum Kauf Ihres neuen Produkts. Sie haben sich damit für ein hochwertiges Produkt entschieden. Die Bedienungsanleitung ist Teil dieses Produkts. Sie enthält wichtige Hinweise für Sicherheit, Gebrauch und Entsorgung. Machen Sie sich vor der Benutzung des Produkts mit allen Bedien- und Sicherheitshinweisen vertraut. Benutzen Sie das Produkt nur wie beschrieben und für die angegebenen Einsatzbereiche. Händigen Sie alle Unterlagen bei Weitergabe des Produkts an Dritte mit aus.

● Bestimmungsgemäße Verwendung



Dieses Produkt ist zum Aufsaugen von losem, trockenem Schmutz wie zum Beispiel Staub, Fusseln oder Krümeln auf glatten Bodenbelägen und Teppichen geeignet. Das Produkt ist als Hand- oder Bodensauger einsetzbar. Benutzen Sie das Produkt nur im Innenbereich. Das Produkt ist ausschließlich für den privaten und nicht für den gewerblichen Gebrauch bestimmt. Verwenden Sie das Produkt ausschließlich für den vorgesehenen Zweck. Eine andere Verwendung als zuvor beschrieben oder eine Veränderung des Produkts ist nicht zulässig und kann zu Verletzungen und/oder Beschädigungen führen. Für Schäden, deren Ursachen in bestimmungswidrigen Anwendungen liegt, übernimmt der Hersteller keine Haftung.

● Teilebeschreibung

- 1 Griff
- 2 Akku
- 2a Entriegelungstaste (Akku)
- 2b Akku-Kontrollanzeige
- 3 Ladebuchse (Akku)
- 4 Hauptgerät
- 4a Öffnung am Hauptgerät (zum Anschluss der Zubehörteile direkt ans Hauptgerät)
- 5 Wandhalterung
- 6 Schraube
- 7 Dübel
- 8 Netzadapter
- 9 Anschlussstecker des Netzkabels
- 10 Zubehöralterung (zum Anbringen am Aluminium-Saugrohr)
- 11 Staubbürste (2-in-1-Bürste)
- 11a Entriegelungstaste (Staubbürste)
- 12 Fugendüse
- 13 elektrische Bodenbürste
- 13a rotierende Bürstenwalze
- 13b Arretierung (rotierende Bürstenwalze)
- 13c Fixierschraube (Arretierung der rotierenden Bürstenwalze)
- 14 Entriegelungstaste (Aluminium-Saugrohr)
- 15 Aluminium-Saugrohr
- 15a Öffnung am Aluminium-Saugrohr (zum Anschluss der Zubehörteile unten am Aluminium-Saugrohr)
- 16 ECO-Taste
- 17 MAX-Taste
- 18 Ein-/Aus-Taste 
- 19 Entriegelungstaste (Hauptgerät)
- 20 Staubbehälter
- 21 Bodenklappe (Staubbehälter)
- 22 Entriegelungstaste (Staubbehälter von Hauptgerät lösen)
- 23 Entriegelungshebel (Bodenklappe des Staubbehälters öffnen)
- 24 Deckel (Staubbehälter)
- 25 HEPA-Filter
- 26 Filterträger
- 27 Edelstahlfilter

● Lieferumfang

Überprüfen Sie unmittelbar nach dem Auspacken den Lieferumfang auf Vollständigkeit sowie den einwandfreien Zustand des Produkts.

- 1 Hauptgerät mit Staubbehälter
- 1 Aluminium-Saugrohr
- 1 Netzadapter mit Netzkabel
- 1 Akku
- 1 elektrische Bodenbürste
- 1 Fugendüse
- 1 Staubbürste (2-in-1-Bürste)
- 1 Wandhalterung inkl. Montagematerial (2 Dübel, 2 Schrauben)
- 1 Zubehöralterung
- 1 Montage- und Bedienungsanleitung

● Technische Daten

Modell:	SHAZ 22.2 E6
Nennspannung:	22,2V===
Eingang:	100-240V ~ 50/60 Hz
Ausgang:	26V===, 450 mA
Leistung:	max. 130 W
Akku:	Li-Ionen-Akku (22,2 V, 2500 mAh), entnehmbar
Ladezeit:	4-5 Stunden
Saugstufen:	MAX-Modus und ECO-Modus
Laufzeit:	25 Minuten im MAX-Modus, 45 Minuten im ECO-Modus
Volumen	
Staubbehälter:	0,6 l
Geräuschpegel:	max. 75 dB

Hinweis: Verwenden Sie das Produkt nur mit dem Ladegerät GQ12-260045-AG, dem Batteriepack YWS1011-025-2 und mit der elektrischen Bodenbürste IAN377365_2110/98200-507-001.

Netzadapter/Ladegerät

Information	Wert	Einheit
Name des Herstellers	Dong Guan City Gang Qi Electronic Co., Ltd	
Modellkennung	GQ12-260045-AG	
Eingangsspannung	100-240	V~
Eingangswechselstromfrequenz	50/60	Hz
Ausgangsspannung	26	V==
Ausgangsstrom	0,45	A
Ausgangsleistung	11,7	W
Durchschnittliche Effizienz im Betrieb	85,45	%
Effizienz bei geringer Last (10%)	73,19	%
Leistungsaufnahme bei Null-Last	0,088	W



Sicherheitshinweise

BEWAHREN SIE ALLE SICHERHEITSHINWEISE UND ANWEISUNGEN FÜR DIE ZUKUNFT AUF!

-  **⚠️ WARNUNG!**
LEBENS- UND UNFALLGEFAHR FÜR KLEINKINDER UND KINDER! Lassen Sie Kinder niemals unbeaufsichtigt

mit dem Verpackungsmaterial. Es besteht Erstickungsgefahr. Halten Sie Kinder vom Produkt fern.

- Dieses Produkt kann von Kindern ab 8 Jahren und darüber sowie von Personen mit verringerten physischen, sensorischen oder mentalen Fähigkeiten oder Mangel an Erfahrung und Wissen benutzt werden, wenn sie beaufsichtigt oder bezüglich des sicheren Gebrauchs des Produkts unterwiesen wurden und die daraus resultierenden Gefahren verstehen.
- Kinder dürfen nicht mit dem Produkt spielen. Reinigung und Benutzerwartung dürfen nicht von Kindern ohne Beaufsichtigung durchgeführt werden.
- Lassen Sie das Produkt oder Verpackungsmaterial nicht achtlos liegen. Plastikfolien/-tüten, Styroporsteile etc. könnten für Kinder zu einem gefährlichen Spielzeug werden.



Vermeiden Sie Lebensgefahr durch elektrischen Schlag

- Überprüfen Sie vor der Benutzung regelmäßig alle Teile des Produkts auf etwaige Beschädigungen. Benutzen Sie das Produkt niemals,

- wenn Sie irgendwelche Beschädigungen am Gehäuse, dem Netzadapter mit Netzkabel oder dem Akku feststellen.
- Stellen Sie sicher, dass die Spannung der Stromzufuhr mit der im Kapitel „Technische Daten“ angegebenen übereinstimmt.
 - Schließen Sie den Netzadapter nur an eine ordnungsgemäß installierte, gut zugängliche Steckdose an. Die Steckdose muss auch nach dem Anschließen weiterhin gut zugänglich sein.
 - Öffnen Sie niemals eines der elektrischen Betriebsmittel oder stecken irgendwelche Gegenstände in dieselben. Derartige Eingriffe bedeuten Lebensgefahr durch elektrischen Schlag.
 - Stecken Sie keine Gegenstände (außer die dafür vorgesehenen Zubehörteile) in die Öffnungen des Produkts.
 - Behandeln Sie das Netzkabel vorsichtig, um Schäden zu vermeiden.
 - Schützen Sie das Netzkabel vor scharfen Kanten, mechanischen Belastungen und heißen Oberflächen.
 - Entfernen Sie bei Beschädigungen des Netzkabels sofort den Netzadapter aus der Steckdose.
 - Ziehen Sie immer am Netzadapter und nie am Netzkabel, um das Produkt von der Stromversorgung zu trennen.
 - Verwenden Sie das Netzkabel nicht, um das Produkt zu bewegen oder zu ziehen. Verwenden Sie das Netzkabel nie als Tragegriff. Halten Sie das Netzkabel von Wärmequellen fern.
 - Wenn das Netzkabel beschädigt ist, muss es von qualifiziertem Wartungspersonal ausgetauscht werden, um Gefahren zu vermeiden.
 - Verwenden Sie das Produkt nicht, wenn es aufgrund von
 - Stürzen,
 - Beschädigungen,
 - eingedrungenem Wasser,
 - Verwendung im Freiennicht ordnungsgemäß arbeiten kann. Lassen Sie das Produkt vom Hersteller bzw. von seiner Kundendienstabteilung reparieren.
 - Das Produkt darf nicht benutzt werden, falls es heruntergefallen ist oder wenn es sichtbare Beschädigungen aufweist ist.
 - Verwenden Sie das Produkt nicht mehr, wenn die Kunststoffbauteile Risse oder Sprünge haben oder sich verformt haben. Ersetzen Sie beschädigte Bauteile

- nur durch passende Originalersatzteile.
- Tauchen Sie das Produkt, das Netzkabel oder den Netzadapter niemals in Wasser oder andere Flüssigkeiten.
 - Achten Sie darauf, dass das Netzkabel niemals nass oder feucht wird.
 - Schützen Sie das Gerät vor Feuchtigkeit, Tropf- und Spritzwasser.
 - Verwenden Sie das Produkt ausschließlich in trockenen Räumen, niemals im Freien oder in feuchter Umgebung.
 - Verwenden Sie das Produkt nicht auf nassen oder feuchten Böden.
 - Lassen Sie das Produkt keine Flüssigkeiten oder feuchten Schmutz aufsaugen.
 - Sollte Flüssigkeit in das Produkt gelangen, schalten Sie es sofort aus und ziehen Sie den Netzadapter. Lassen Sie das Produkt vor der erneuten Inbetriebnahme auf Schäden überprüfen.
 - Fassen Sie den Netzadapter niemals mit nassen Händen an, besonders wenn Sie ihn in die Steckdose stecken bzw. aus dieser herausziehen.
 - Verwenden Sie das Produkt nicht mit nassen Händen.
 - Stellen Sie keine mit Flüssigkeiten gefüllten Gegenstände, z. B. Vasen, auf oder in die Nähe des Produkts.
 - Schalten Sie das Produkt aus und ziehen Sie den Netzadapter aus der Steckdose,
 - wenn eine Störung auftritt,
 - wenn Sie den Akku nicht aufladen,
 - wenn es gewittert,
 - bevor Sie das Gerät zusammen oder auseinander bauen,
 - bevor Sie die Filter wechseln,
 - bevor Sie Verstopfungen beseitigen und bevor Sie das Produkt reinigen.
 - Verwenden Sie zum Aufladen des Akkus nur den original Netzadapter mit Netzkabel.
 - Nehmen Sie vor der Reinigung den Akku aus dem Produkt.
 - Das Produkt darf nur mit dem mitgelieferten Ladegerät GQ12-260045-AG geladen werden.
 - Das Ladegerät muss vor der Reinigung oder Wartung des Produktes aus der Steckdose gezogen werden.
 - Defekte Akkus sind aus dem Produkt zu entfernen und sicher zu entsorgen.
 - Die Versorgungsklemmen dürfen nicht kurzgeschlossen werden.



Vermeiden Sie Brand- und Verletzungsgefahr

- Decken Sie das Produkt nicht mit Gegenständen ab, während Sie es verwenden oder den Akku aufladen. Eine übermäßige Wärmeentwicklung kann zu Brandentwicklung führen.
- Verwenden Sie das Produkt nicht in der Nähe von offenem Feuer.
- Setzen Sie das Produkt keiner direkten Sonneneinstrahlung oder Hitze aus.
- Montieren Sie die Wandhalterung nicht in der Nähe von heißen Oberflächen, z. B. Heizungen.
- Lagern Sie das Produkt bzw. montieren Sie die Wandhalterung an einer gut erreichbaren Stelle und achten Sie darauf, dass das Produkt nicht durch Gegenstände verdeckt wird.
- Lassen Sie immer einen Mindestabstand von 10 cm um das Produkt, um eine ausreichende Belüftung zu gewährleisten.
- Lassen Sie das Produkt keine entflammenden Materialien aufsaugen, zum Beispiel Benzin oder Toner von einem Drucker oder Fotokopierer.
- Lassen Sie das Produkt keine brennenden Produkte aufsaugen, zum Beispiel Zigaretten, Streichhölzer, Asche und andere Gegenstände, die einen Brand auslösen können.
- Verwenden Sie das Produkt nicht bei Temperaturen über +40 °C oder unter +10 °C.
- Lassen Sie Haare, Kleidung und Finger nicht in die Nähe der Öffnungen oder beweglichen Bauteile des Produkts gelangen. Es besteht Verletzungsgefahr!
- Elektrische Produkte können eine Gefahr für Tiere darstellen. Darüber hinaus können auch Tiere Schäden am Produkt verursachen. Halten Sie Tiere stets von elektrischen Produkten fern.
- Verlegen Sie das Netzkabel so, dass niemand darauf treten, daran hängen bleiben oder darüber stolpern kann.
- Schalten Sie das Produkt aus, bevor Sie Zubehörteile, die im Betrieb bewegt werden, austauschen.



Gefahr von Sachbeschädigung

- Benutzen Sie das Produkt nicht, wenn die Ansaugöffnung

blockiert ist. Beseitigen Sie Staub, Haare, Watte etc. damit die Luft in der Ansaugöffnung reibungslos strömt.

- Lassen Sie das Produkt keine Materialien aufsaugen, die das Produkt verstopfen könnten, zum Beispiel Steine, Papierabfall etc.
- Lassen Sie das Produkt keine harten oder scharfen Gegenstände aufsaugen, zum Beispiel Glasscherben, Nägel, Schrauben oder Münzen. Das Produkt könnte andernfalls beschädigt werden.
- Entfernen Sie Hindernisse vor der Verwendung, zum Beispiel Stromkabel, Spielzeug und andere Gegenstände.
- Überprüfen und reinigen Sie die Filter und den Staubbehälter regelmäßig, um die Lebensdauer Ihres Produkts zu verlängern. Sollten Sie Beschädigungen oder Verformungen an den Filtern feststellen, verwenden Sie das Produkt nicht mehr. Wenden Sie sich in diesem Fall an den Kundenservice. Eine Missachtung kann Beschädigungen am Produkt verursachen, z. B. durch Überhitzung des Motors aufgrund verstopfter oder defekter Filter.
- Verwenden Sie das Produkt nie ohne Filter, um den Motor nicht

zu beschädigen und so die Lebensdauer des Produkts zu verkürzen.

- Schalten Sie das Produkt vor jedem Transport aus.
- Laden Sie das Produkt mindestens einmal pro Monat vollständig auf, um eine Tiefentladung und somit eine Schädigung des Akkus zu verhindern.
- Befestigen Sie die Wandhalterung sicher an der Wand. Prüfen Sie, ob das beiliegende Montage-material für die ausgewählte Wand geeignet ist. Ziehen Sie, falls notwendig, einen Fachmann zu Rate, um geeignetes Montage-material zu beschaffen.
- Prüfen Sie vor dem Bohren, dass sich keine Wasserrohre oder Stromleitungen an der entsprechenden Stelle in der Wand befinden.
- Verwenden Sie keine scharfen oder aggressiven Reinigungsmittel (siehe Kapitel „Reinigung, Pflege und Wartung“). Das Produkt könnte andernfalls beschädigt werden.
- Verwenden Sie nur das Original-zubehör.
- Verwenden Sie das Produkt nur mit dem Ladegerät GQ12-260045-AG, dem

Batteriepack YWS1011-025-2 und mit der elektrischen Bodenbürste IAN377365_2110/98200-507-001.



Sicherheitshinweise für Batterien/Akkus

- **LEBENSGEFAHR!** Halten Sie Batterien/Akkus außer Reichweite von Kindern. Suchen Sie im Falle eines Verschluckens sofort einen Arzt auf!
-  **EXPLOSIONSGEFAHR!** Laden Sie nicht aufladbare Batterien niemals wieder auf. Schließen Sie Batterien/Akkus nicht kurz und/oder öffnen Sie diese nicht. Überhitzung, Brandgefahr oder Platzen können die Folge sein.
- Werfen Sie Batterien/Akkus niemals in Feuer oder Wasser.
- Setzen Sie Batterien/Akkus keiner mechanischen Belastung aus.

Risiko des Auslaufens von Batterien/Akkus

- Vermeiden Sie extreme Bedingungen und Temperaturen, die auf Batterien/Akkus einwirken können, z. B. auf Heizkörpern/ durch direkte Sonneneinstrahlung.

- Wenn Batterien/Akkus ausgelaufen sind, vermeiden Sie den Kontakt von Haut, Augen und Schleimhäuten mit den Chemikalien! Spülen Sie die betroffenen Stellen sofort mit klarem Wasser und suchen Sie einen Arzt auf!

SCHUTZHANDSCHUHE TRAGEN!

- Ausgelaufene oder beschädigte Batterien/Akkus können bei Berührung mit der Haut Verätzungen verursachen. Tragen Sie deshalb in diesem Fall geeignete Schutzhandschuhe.
- Im Falle eines Auslaufens der Batterien/Akkus entfernen Sie diese sofort aus dem Produkt, um Beschädigungen zu vermeiden.
- Entfernen Sie Batterien/Akkus, wenn das Produkt längere Zeit nicht verwendet wird.
- Dieses Produkt hat einen Akku, welcher vom Benutzer zum Aufladen entnommen werden kann. Der Austausch des Akkus darf nur durch den Hersteller oder seinen Kundendienst oder eine ähnlich qualifizierte Person erfolgen, um Gefährdungen zu vermeiden. Entnehmen Sie vor der Entsorgung den Akku aus dem Produkt.

● Vor der Inbetriebnahme

● Wandhalterung montieren

-  **WARNUNG!**
STROMSCHLÄGGE-
FAHR! Vergewissern Sie sich vor dem Bohren, dass sich keine Stromleitungen oder Rohre an der Bohrstelle befinden.
- Lesen Sie die Bedienungs- und Sicherheitshinweise Ihrer Bohrmaschine sorgfältig durch.
- Achten Sie bei der Auswahl des Montageortes darauf, dass eine ordnungsgemäß installierte und gut zu erreichende Steckdose in der Nähe ist.
- Prüfen Sie vor der Montage, ob das mitgelieferte Montagematerial für Ihre Gegebenheiten (z. B. Wandbeschaffenheit) geeignet ist. Ziehen Sie, falls notwendig, einen Fachmann zu Rate, um geeignetes Montagematerial zu beschaffen.
- Markieren Sie die Bohrlöcher mithilfe der in der Wandhalterung **5** für die Schrauben **6** vorgesehenen Löcher.
- Bohren Sie nun die Befestigungslöcher in die Wand und stecken Sie die Dübel **7** in die Löcher.
- Befestigen Sie die Wandhalterung **5** mithilfe der mitgelieferten Schrauben **6** (siehe Abb. B). Achten Sie auf den festen Sitz der Wandhalterung **5**.

- Hängen Sie das Hauptgerät **4** mit der Rückseite an den dafür vorgesehenen Haken der Wandhalterung **5** (siehe Abb. C).

● Akku aufladen

Hinweis: Laden Sie den Akku **2** vor dem ersten Gebrauch vollständig auf (ca. 4 bis 5 Stunden).

- Hängen Sie das Hauptgerät **4** mit dem Aluminium-Saugrohr **15** zum Laden an die Wandhalterung **5** oder legen Sie ihn außerhalb der Reichweite von Kindern und Haustieren an einen geschützten Ort, wo niemand über das Hauptgerät **4** mit Aluminium-Saugrohr oder das Netzkabel stolpern oder drauftreten kann.
- Stecken Sie den Anschlussstecker des Netzkabels **9** in die Ladebuchse **3** am Akku **2** (siehe Abb. D).
- Stecken Sie den Netzadapter **8** in die Steckdose. Die LEDs der Akku-Kontrollanzeige **2b** zeigen den Ladezustand des Akkus **2** an (siehe Kapitel „Bedeutung der Akku-Kontrollanzeige“).
- **Hinweis:** Der Netzadapter **8** kann während des Ladevorgangs warm werden. Dies ist normal und zeigt nicht an, dass das Produkt defekt ist.
- Entfernen Sie den Netzadapter **8** aus der Steckdose und den Anschlussstecker des Netzkabels **9** aus der Ladebuchse **3**, wenn der Akku **2** vollständig geladen ist. Die LEDs der Akku-Kontrollanzeige **2b** erlöschen.

Akku außerhalb des Hauptgeräts aufladen:

- Laden Sie den Akku **2** außerhalb der Reichweite von Kindern und Haustieren an einem geschützten Ort auf.
- Sie können den Akku **2** zum Aufladen auch aus dem Hauptgerät **4** entnehmen. Drücken

- Sie dazu die Entriegelungstaste [2a] und ziehen Sie den Akku [2] aus der Halterung am Griff [1] des Hauptgeräts [4] heraus (siehe Abb. E).
- Stecken Sie den Anschlussstecker des Netzkabels [9] in die Ladebuchse [3] des Akkus [2] (siehe Abb. F).
 - Stecken Sie den Netzadapter [8] in die Steckdose. Die LEDs der Akku-Kontrollanzeige [2b] zeigen den Ladezustand des Akkus [2] an (siehe Kapitel „Bedeutung der Akku-Kontrollanzeige“).
 - Sobald der Akku [2] vollständig aufgeladen ist, leuchten die LEDs der Akku-Kontrollanzeige [2b] durchgehend.
 - Entfernen Sie den Netzadapter [8] aus der Steckdose und den Anschlussstecker des Netzkabels [9] aus der Ladebuchse [3] des Akkus [2]. Die LEDs der Akku-Kontrollanzeige [2b] erlöschen.
 - Setzen Sie den geladenen Akku [2] wieder in das Hauptgerät [4] ein, indem Sie ihn in die Halterung am Griff [1] des Hauptgeräts [4] schieben, bis er einrastet.

● Bedeutung der Akku-Kontrollanzeige

Die 4 LEDs der Akku-Kontrollanzeige [2b] zeigen den Ladezustand des Akkus [2] an.

Anzeige im Betrieb:

- Bei vollständig aufgeladenem Akku [2] leuchten alle LEDs der Akku-Kontrollanzeige [2b] durchgehend.
- Wenn die LEDs während des Betriebs erlöschen, zeigt dies die fortschreitende Entladung des Akkus [2] an.
- Der Akku [2] ist fast vollständig entladen, wenn nur noch eine LED leuchtet.
- Laden Sie den Akku [2] umgehend auf. Das Hauptgerät [4] schaltet sich automatisch aus, wenn der Akkustand zu niedrig für den weiteren Betrieb ist.

Anzeige während des Ladevorgangs:

- Die leuchtenden LEDs zeigen den Ladefortschritt (bereits geladenen Anteil) an.
- Sobald alle LEDs durchgehend leuchten, ist der Akku [2] vollständig aufgeladen.

Die Akku-Kontrollanzeige [2b] erlischt, wenn der Ladevorgang abgeschlossen ist und Sie den Netzadapter [8] aus der Steckdose entfernen oder den Anschlussstecker des Netzkabels [9] aus der Ladebuchse [3] des Akkus [2] ziehen.

Sobald Sie das Hauptgerät [4] mittels Ein-/Aus-Taste  [18] einschalten, leuchten die LEDs der Akku-Kontrollanzeige [2b] und zeigen den Ladezustand des Akkus [2] an.

Hinweis: Wird der Akku während des Betriebs im MAX-Modus entladen, kann der Ladevorgang erst nach einiger Zeit (max. 45 Minuten) beginnen. Die LEDs leuchten in dieser Zeit nicht. Dies ist kein Defekt am Akku, sondern ein integrierter Sicherheitsmechanismus.

● Inbetriebnahme

● Zubehör auswählen, montieren und demontieren

Aluminium-Saugrohr:

Das Aluminium-Saugrohr [15] dient als Verlängerung, um z. B. mit der Fugendüse [12] an schwer zu erreichende Stelle zu gelangen und als Verbindungsstück zwischen elektrischer Bodenbürste [13] und Hauptgerät [4].

Sie können alle mitgelieferten Zubehörteile am unteren Ende des Aluminium-Saugrohrs [15] befestigen.

- Stecken Sie das Aluminium-Saugrohr [15] von unten auf die dafür vorgesehene Öffnung am Hauptgerät [4a], bis es hörbar einrastet.
- Entfernen Sie das Aluminium-Saugrohr [15] vom Hauptgerät [4], indem Sie die obere Entriegelungstaste [19] drücken und das Aluminium-Saugrohr [15] vom Hauptgerät [4] abnehmen.

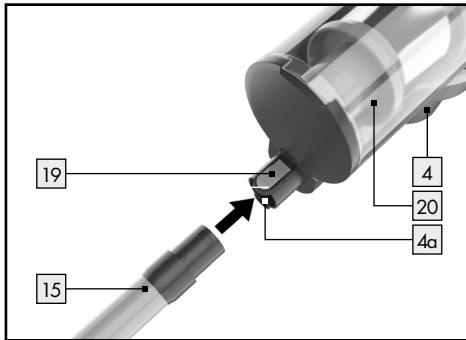
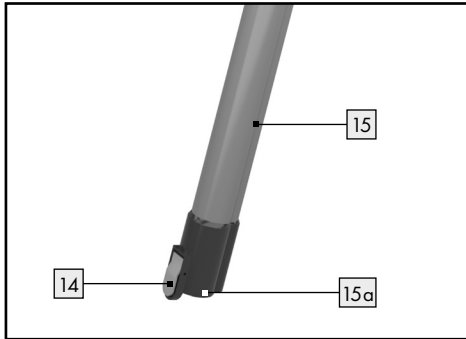

Elektrische Bodenbürste:

Die elektrische Bodenbürste **13** ist sowohl zum Saugen glatter Böden als auch von Teppichen geeignet. Sie verfügt über eine rotierende Bürstenwalze **13a** zur Aufnahme von Haaren und Fusseln.

- Montieren Sie das Aluminium-Saugrohr **15** wie zuvor beschrieben am Hauptgerät **4**.
- Stecken Sie die elektrische Bodenbürste **13** auf die dafür vorgesehene Öffnung des Aluminium-Saugrohrs **15a** oder alternativ direkt auf die dafür vorgesehene Öffnung am Hauptgerät **4a**. Die elektrische Bodenbürste **13** muss hörbar einrasten, nur dann ist sie ordnungsmäßig befestigt.
- Drücken Sie zum Lösen der elektrischen Bodenbürste die Entriegelungstaste **14** (Aluminium-Saugrohr **15**) oder **19** (Hauptgerät **4**) und ziehen Sie die elektrische Bodenbürste **13** vom Aluminium-Saugrohr **15**/vom Hauptgerät **4** ab.

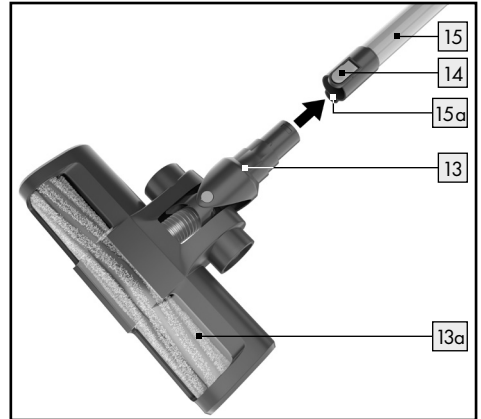
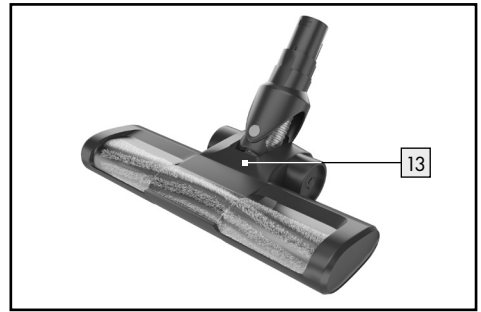

Fugendüse:

Die Fugendüse **12** eignet sich zum Saugen schwer erreichbarer Stellen, z. B. Ecken, Spalten, Fugen, Nischen, Ritzen von Polstermöbeln und zur Innenreinigung von PKWs.

- Stecken Sie die Fugendüse **12** auf die dafür vorgesehene Öffnung am Aluminium-Saugrohr **15a**, um beim Staubsaugen beispielsweise an weiter entfernte Stellen zu gelangen, oder auf die dafür vorgesehene Öffnung am Hauptgerät **4a**. Die Fugendüse **12** muss bei der Montage am Aluminium-Saugrohr **15**/am Hauptgerät **4** hörbar einrasten.
- Entfernen Sie die Fugendüse **12** vom Aluminium-Saugrohr **15**/vom Hauptgerät **4**, indem Sie die Entriegelungstaste **14** (Aluminium-Saugrohr **15**) oder **19** (Hauptgerät **4**) drücken und die Fugendüse **12** vom Aluminium-Saugrohr/vom Hauptgerät **4** abnehmen.

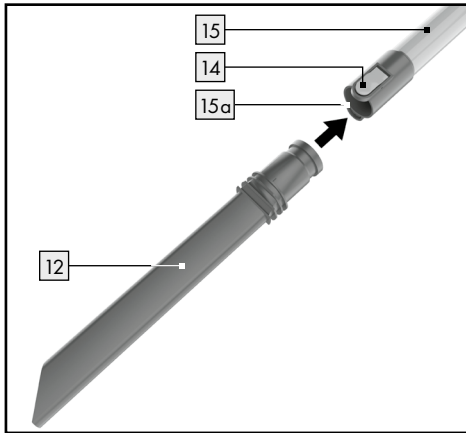

Staubbürste:

Die Staubbürste **11** eignet sich zum Absaugen von Polstern und anderen Textilien, aber auch zum Entstauben empfindlicher Gegenstände, z. B. Tastaturen, Bilderrahmen, Büchern etc.

- Stecken Sie das obere Ende der Staubbürste **11** auf die dafür vorgesehene Öffnung am Aluminium-Saugrohr **15a** oder auf die dafür vorgesehene Öffnung am Hauptgerät **4a**, bis sie hörbar einrastet.
- Entfernen Sie die Staubbürste **11** vom Aluminium-Saugrohr **15**/vom Hauptgerät **4**, indem Sie die Entriegelungstaste **14** (Aluminium-Saugrohr **15**) oder **19** (Hauptgerät **4**) drücken und die Staubbürste **11** vom Aluminium-Saugrohr **15**/vom Hauptgerät **4** abnehmen.

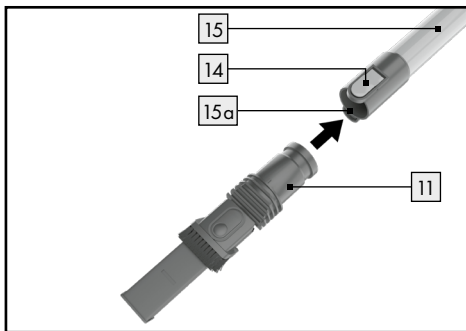

Die Staubbürste **11** hat zwei Funktionen:

Sie können die Staubbürste **11** entweder mit dem Bürstenaufsatz oder mit dem eckigen Düsenaufsatz verwenden.

- Drücken Sie die Entriegelungstaste **11a**, um den Bürstenaufsatz der Staubbürste **11** nach unten zu schieben, um z. B. Polstermöbel abzusaugen.

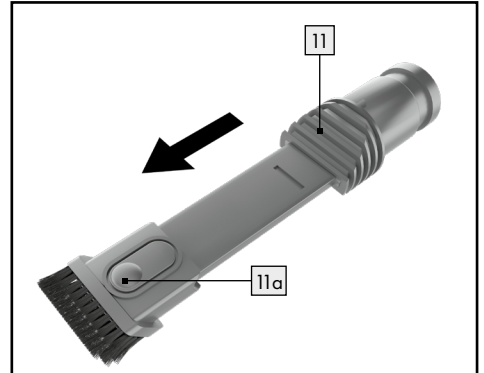

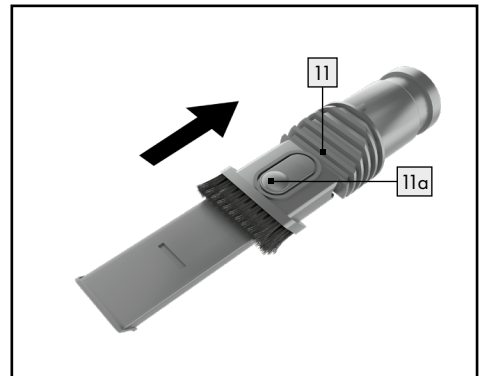

- Drücken Sie die Entriegelungstaste **11a** erneut, um den Bürstenaufsatz der Staubbürste **11** nach oben zu schieben. Der eckige Düsenaufsatz der Staubbürste **11** eignet sich beispielsweise zum Absaugen von Bilderrahmen oder Büchern.



● Staubsaugen

- Stellen Sie vor dem Staubsaugen sicher, dass der Staubbehälter [20] mit den Filtern (HEPA-Filter [25] und Edelstahlfilter [27]) korrekt montiert ist (siehe Kapitel „Staubbehälter entleeren“/„Filter und Staubbehälter reinigen“).
- Stellen Sie sicher, dass der Akku [2] vor der Verwendung aufgeladen und montiert ist (siehe Kapitel „Akku aufladen“).
- Vergewissern Sie sich vor dem Saugen, dass auf der zu reinigenden Fläche keine größeren, scharfen oder spitzen Gegenstände liegen.
- Vergewissern Sie sich, dass die zu reinigende Fläche trocken ist.
Hinweis: Schalten Sie das Hauptgerät [4] nach jeder gereinigten Fläche aus, um die Betriebszeit des Akkus [2] zu schonen. Laden Sie den Akku [2] nach dem Gebrauch auf (siehe Kapitel „Akku aufladen“).
- Achten Sie beim Staubsaugen auf Ihre Umgebung, um Beschädigungen am Produkt und an anderen Gegenständen zu vermeiden.
 - Wählen Sie je nach Bedarf das passende Zubehör aus (siehe Kapitel „Zubehör auswählen, montieren und demontieren“).

- Drücken Sie zum Einschalten die Ein-/Aus-Taste  [18] für ca. 2–3 Sekunden (siehe Abb. A) und beginnen Sie mit dem Staubsaugen.
- Wählen Sie nun eine der beiden Saugstufen aus, indem Sie die MAX-Taste [17] oder die ECO-Taste [16] drücken (siehe Abb. A).
MAX-Modus: Volle Saugleistung, Laufzeit ca. 25 Minuten
ECO-Modus: Reduzierte Saugleistung, Laufzeit ca. 45 Minuten.
- Drücken Sie zum Ausschalten erneut die Ein-/Aus-Taste  [18] (siehe Abb. A).

● Nach der Verwendung

- Lagern Sie das Hauptgerät [4] nach der Verwendung, indem Sie es entweder an die Wandhalterung [5] hängen (siehe Abb. C) oder es außerhalb der Reichweite von Kindern und Haustieren an einen geschützten Ort legen, wo niemand über das Hauptgerät [4] mit Aluminium-Saugrohr [15] oder das Netzkabel stolpern oder darauf treten kann.
 - Laden Sie den Akku [2] nach der Verwendung wieder auf (siehe Kapitel „Akku aufladen“).
 - Das Aluminium-Saugrohr [15] sowie die elektrische Bodenbürste [13] können während der Lagerung am Hauptgerät [4] montiert bleiben.

Zubehör aufbewahren:

- Stecken Sie die Staubbürste [11] und die Fugendüse [12] zur Aufbewahrung in die Zubehörhalterung [10] (siehe Abbildung).
- Stecken Sie die Zubehörhalterung [10] auf das Aluminium-Saugrohr [15].

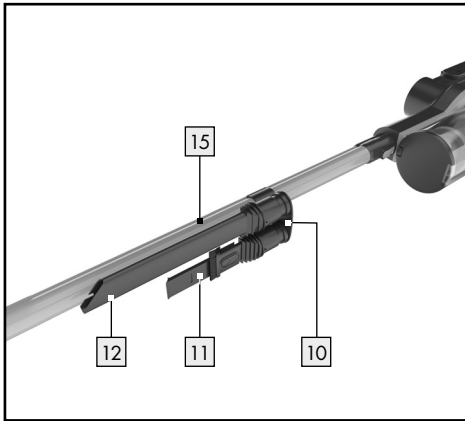
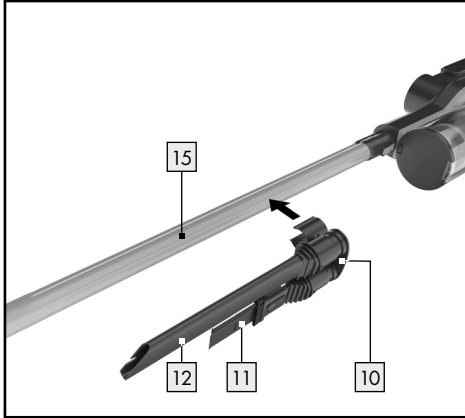

- Hängen Sie das Hauptgerät [4] anschließend entweder an die Wandhalterung [5] (siehe Abb. C) oder legen es außerhalb der Reichweite von Kindern und Haustieren an einen geschützten Ort.

Hinweis: Ziehen Sie vor dem Staubsaugen die Zubehörhalterung [10] vom Aluminium-Saugrohr [15] ab, um zu verhindern, dass sich während des Betriebs die Zubehörteile ungewollt aus der Zubehörhalterung [10] lösen.

- Stecken Sie die Zubehörhalterung [10] nach dem Staubsaugen wieder auf das Aluminium-Saugrohr [15].

● Reinigung, Pflege und Wartung

● Staubbehälter entleeren

Um den Staubbehälter [20] zu entleeren, muss er vom Hauptgerät [4] entfernt werden.

Gehen Sie zum Entleeren des Staubbehälters [20] wie folgt vor:

- Schalten Sie das Produkt mittels Ein-/Aus-Taste ϕ [18] aus (siehe Abb. A).
- Entfernen Sie den Staubbehälter [20] vom Hauptgerät [4], indem Sie die Entriegelungstaste [22] am Boden des Staubbehälters [20] drücken (siehe Abb. G) und den Staubbehälter [20] vorsichtig, wie in Abbildung H gezeigt, abnehmen.
- Halten Sie den Staubbehälter [20] über einen Abfallbehälter. Der Abstand zum Abfallbehälter sollte möglichst klein sein, damit der Staub nicht unnötig aufgewirbelt und in der Umgebung verteilt wird.
- Ziehen Sie den Entriegelungshebel [23] nach unten (in Richtung Benutzer), um die Bodenklappe [21] am Staubbehälter [20] zu öffnen (siehe Abb. I).
- Entfernen Sie bei Bedarf mit der Hand Haare und Staub, die am Staubbehälter [20] haften.
- Schließen Sie die Bodenklappe [21] wieder, indem Sie sie zurück auf die Öffnung des Staubbehälters [20] drücken und den Entriegelungshebel [23] nach oben (in Richtung Staubbehälter [20]) drücken, bis er hörbar einrastet (siehe Abb. J).
- Setzen Sie den Staubbehälter [20] wieder auf das Hauptgerät [4], indem sie den Staubbehälter [20] und den Deckel [24] genau an den entsprechenden Aussparungen im Hauptgerät [4] ausrichten (siehe Abb. K). Der Staubbehälter [20] muss hörbar einrasten, nur so ist er ordnungsgemäß montiert (siehe Abb. L).

● Filter und Staubbehälter reinigen

- Reinigen Sie die Filter (HEPA-Filter [25] und Edelstahlfilter [27]) nach jeder zweiten oder dritten Verwendung. Andernfalls wird die Saugleistung verringert und das Produkt könnte beschädigt werden.
- Reinigen Sie die Filter (HEPA-Filter [25] und Edelstahlfilter [27]) nicht in der Spül- oder Waschmaschine.
- Reinigen Sie den HEPA-Filter [25] nicht unter fließendem Wasser.
- Reinigen Sie den Staubbehälter [20] nicht in der Spülmaschine.
- Lassen Sie den Edelstahlfilter [27] nach der Reinigung gründlich an der Luft trocknen.
- Legen Sie den Edelstahlfilter [27] zum Trocknen nicht in den Trockner oder Herd.

WICHTIG: Lassen Sie alle Teile des Produkts nach der Reinigung gründlich trocknen. Sollte der Edelstahlfilter [27] nicht vollständig getrocknet sein, kann Wasser in das Produkt eindringen und das Produkt beschädigen!

Gehen Sie zum Reinigen der Filter wie folgt vor:

- Schalten Sie das Produkt mittels Ein-/Aus-Taste ϕ [18] aus (siehe Abb. A).
- Entfernen Sie das Aluminium-Saugrohr [15] vom Hauptgerät [4], indem Sie die obere Entriegelungstaste [19] drücken und das Aluminium-Saugrohr [15] vom Hauptgerät [4] abnehmen.
- Entfernen Sie den Staubbehälter [20] vom Hauptgerät, indem Sie die Entriegelungstaste [22] am Boden des Staubbehälters [20] drücken und den Staubbehälter [20] vorsichtig abnehmen (siehe Abb. H).
- Stellen Sie sicher, dass der Staubbehälter [20] entleert ist (siehe Kapitel „Staubbehälter entleeren“). Klopfen Sie den Staubbehälter [20] ggf. noch einmal über einem Abfallbehälter aus.
- Entfernen Sie den Deckel [24] des Staubbehälters [20], indem Sie ihn nach rechts drehen, bis die Markierung am Deckel [24] über dem \square - Symbol steht. Nehmen Sie den Deckel [24] nach oben ab.

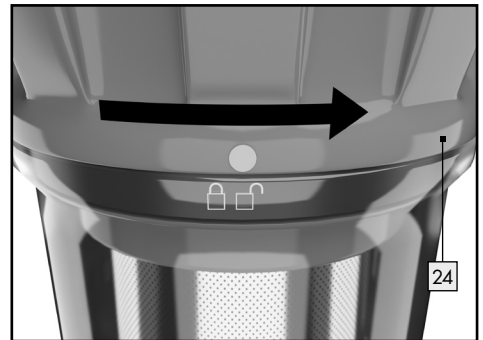

- Nehmen Sie die komplette Filtereinheit aus dem Staubbehälter [20] heraus.
- Entfernen Sie den HEPA-Filter [25] aus dem Filterträger [26], indem Sie ihn an der Lasche nach oben herausziehen.

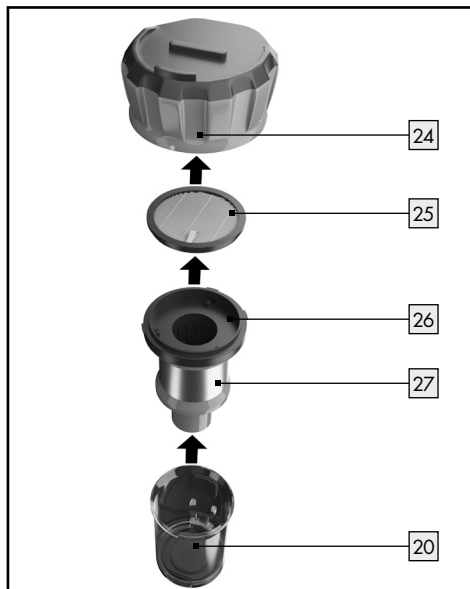

- Reinigen Sie den HEPA-Filter **[25]**, indem Sie ihn ausklopfen. Verwenden Sie zur Reinigung ggf. einen Pinsel oder eine weiche Bürste.
- Reinigen Sie den HEPA-Filter **[25]** nicht mit Wasser!
- Spülen Sie den Edelstahlfilter **[27]** mit Filterträger **[26]** unter klarem Wasser ab.
- Reinigen Sie den Staubbehälter **[20]** gründlich mit einem feuchten Tuch.
- Lassen Sie den Staubbehälter **[20]** und den Edelstahlfilter **[27]** mit Filterträger **[26]** gründlich trocknen, bevor Sie alle Teile wieder in umgekehrter Reihenfolge zusammensetzen.
- Setzen Sie den Deckel **[24]** des Staubbehälters **[20]** wieder ein und befestigen Sie ihn, indem Sie ihn nach links drehen, bis die Markierung am Deckel **[24]** über dem  - Symbol steht.



Hinweis: Überprüfen Sie die Filter (HEPA-Filter **[25]** und Edelstahlfilter **[27]**) bei der Reinigung regelmäßig auf Beschädigungen oder Verformungen. Filter, die Beschädigungen oder Verformungen aufweisen oder sich nicht mehr reinigen lassen, müssen ausgetauscht werden. Wenden Sie sich in diesem Fall bitte an den Kundenservice.

● Zubehörteile reinigen

⚠️ WARNUNG! STROMSCHLAGGEFAHR! Schalten Sie das Produkt vor jeder Reinigung aus und ziehen Sie den Netzadapter **[8]** aus der Steckdose.

⚠️ WARNUNG! STROMSCHLAGGEFAHR! Tauchen Sie das Produkt, den Akku **[2]**, das Netzkabel oder den Netzadapter **[8]** zur Reinigung niemals in Wasser oder andere Flüssigkeiten.

- Reinigen Sie das Produkt nicht, während es geladen wird.
- Lassen Sie das Produkt vor der Reinigung abkühlen.
- Entnehmen Sie vor der Reinigung den Akku **[2]**.

- Benutzen Sie keine Lösungsmittel, Benzin o. Ä. Das Produkt würde hierbei Schaden nehmen.

- Entleeren Sie vor der Reinigung den Staubbehälter [20] (siehe Kapitel „Staubbehälter entleeren“) und klopfen ihn gründlich aus.

Produktoberfläche reinigen:

- Verwenden Sie zur Reinigung der Oberflächen, z. B. vom Hauptgerät [4], Akku [2] oder der elektrischen Bodenbürste [13], einen Staubwedel oder bei hartnäckigen Verschmutzungen ein weiches, leicht angefeuchtetes Tuch.

Zubehör reinigen:

- Entfernen Sie regelmäßig Haare und Schmutz von den Zubehörteilen.
- Reinigen Sie die Fugendüse [12] und die Staubbürste [11] unter fließendem Wasser. Lassen Sie alle Zubehörteile anschließend gründlich trocknen, bevor Sie diese wieder verwenden oder lagern.

Rotierende Bürstenwalze reinigen:

- Entfernen Sie die elektrische Bodenbürste [13] vom Aluminium-Saugrohr [15]. Drücken Sie dazu die Entriegelungstaste [14] am Aluminium-Saugrohr [15] und ziehen Sie die elektrische Bodenbürste [13] ab.
- Drehen Sie die elektrische Bodenbürste [13] um.
- Verwenden Sie einen Schlitzschraubendreher, um die Fixierschraube [13c] der Arretierung [13b] gegen den Uhrzeigersinn in Richtung □ - Symbol zu drehen.

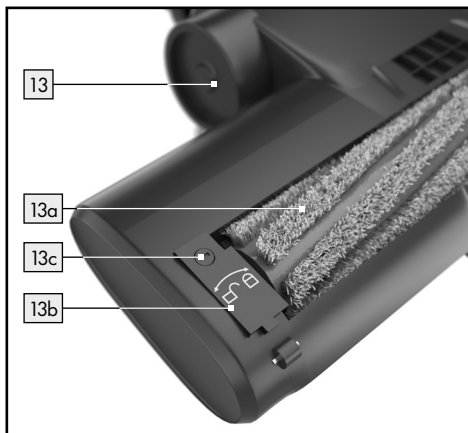

- Klappen Sie die Arretierung [13b] vorsichtig nach oben und entnehmen Sie nun die rotierende Bürstenwalze [13a] aus dem Gehäuse der elektrischen Bodenbürste [13].

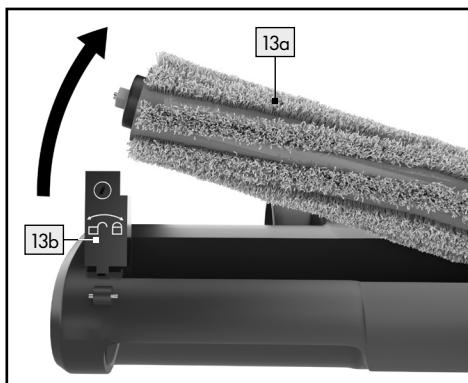

- Reinigen Sie die rotierende Bürstenwalze [13a], indem Sie sie von Haaren und Schmutz befreien.
- Entfernen Sie ggf. auch Verschmutzungen aus dem Gehäuse der elektrischen Bodenbürste [13].
- Setzen Sie die rotierende Bürstenwalze [13a] anschließend wieder in das Gehäuse der elektrischen Bodenbürste [13] ein.
- Drücken Sie die Arretierung [13b] wieder vorsichtig nach unten.
- Befestigen Sie die rotierende Bürstenwalze [13a], indem Sie die Fixierschraube [13c] mithilfe eines Schlitzschraubendrehers im Uhrzeigersinn in Richtung □ - Symbol drehen.
- Überprüfen Sie den korrekten Sitz.

● Lagerung

- Trennen Sie die Stromversorgung, wenn das Produkt über längere Zeit nicht verwendet wird.
- Entfernen Sie den Akku [2] aus der Halterung am Griff [1] des Hauptgeräts [4] (siehe Kapitel „Akku aufladen“) und bewahren ihn außerhalb des Hauptgeräts [4] auf.
- Lagern Sie das Produkt zusammen mit allen Zubehöerteilen immer trocken und bei Zimmertemperatur.
- Setzen Sie das Produkt keiner direkten Sonneneinstrahlung oder Hitze aus.

● Fehlerbehebung/Problemlösung

Problem	Grund	Lösung
Das Hauptgerät [4] lässt sich nicht einschalten.	Der Akku [2] ist nicht aufgeladen.	Laden Sie den Akku [2] auf (siehe Kapitel „Akku aufladen“).
	Der Akku [2] ist nicht eingesetzt.	Setzen Sie den Akku [2] in das Hauptgerät [4] ein, indem Sie ihn in die Halterung am Griff [1] des Hauptgeräts [4] schieben, bis er einrastet.
Das Hauptgerät [4] schaltet sich während des Betriebs aus und die LEDs der Akku-Kontrollanzeige [2b] blinken.	Der Akku [2] ist nicht aufgeladen.	Laden Sie den Akku [2] auf (siehe Kapitel „Akku aufladen“).
Die Saugleistung ist zu schwach.	Der Akku [2] ist zu schwach.	Laden Sie den Akku [2] vollständig auf (siehe Kapitel „Akku aufladen“).
	Die Filter [25], [27] oder der Filterträger [26] sind verstopft oder beschädigt.	Reinigen Sie die Filter [25], [27] und den Filterträger [26] (siehe Kapitel „Filter und Staubbehälter reinigen“). Ersetzen Sie beschädigte Filter.
	Das Zubehör ist nicht ordnungsgemäß montiert.	Überprüfen Sie, ob die Zubehöerteile richtig montiert/eingerastet sind (siehe Kapitel „Zubehör auswählen, montieren und demontieren“).
	Die Saugöffnung des Aluminium-Saugrohrs [15] oder eines Zubehöerteils ist verstopft.	Überprüfen Sie das Aluminium-Saugrohr [15] und das verwendete Zubehöerteil auf Verstopfungen. Reinigen Sie das Zubehör (siehe Kapitel „Zubehöerteile reinigen“).

Problem	Grund	Lösung
Beim Staubsaugen verliert das Produkt Staub/Schmutz.	Der Staubbehälter [20]/die Filter [25], [27] sind nicht korrekt eingesetzt.	Überprüfen Sie, ob der Staubbehälter [20] und die Filter [25], [27] richtig montiert sind (siehe Kapitel „Staubbehälter entleeren“/ „Filter und Staubbehälter reinigen“).
	Der Staubbehälter [20] ist nicht richtig geschlossen.	Überprüfen Sie, ob die Bodenklappe [21] am Staubbehälter [20] richtig geschlossen ist (siehe Kapitel „Staubbehälter entleeren“).
	Die Filter [25], [27] oder der Filterträger [26] sind verstopft oder beschädigt.	Reinigen Sie die Filter [25], [27] und den Filterträger [26] (siehe Kapitel „Filter und Staubbehälter reinigen“). Ersetzen Sie beschädigte Filter.
Der Akku [2] wird nicht geladen und die Akku-Kontrollanzeige ist aus.	Das Netzkabel ist nicht angeschlossen.	Stecken Sie den Anschlussstecker des Netzkabels [9] in die Ladebuchse [3] am Akku [2] (siehe Kapitel „Akku aufladen“).
	Der Netzadapter [8] ist nicht mit der Steckdose verbunden.	Stecken Sie den Netzadapter [8] in eine ordnungsgemäß installierte Steckdose (siehe Kapitel „Akku aufladen“).
	Der Akku [2] oder der Netzadapter [8] mit Netzkabel ist defekt.	Wenden Sie sich an den Kundenservice.

● Entsorgung

Die Verpackung besteht aus umweltfreundlichen Materialien, die Sie über die örtlichen Recyclingstellen entsorgen können.



Beachten Sie die Kennzeichnung der Verpackungsmaterialien bei der Abfalltrennung, diese sind gekennzeichnet mit Abkürzungen (a) und Nummern (b) mit folgender Bedeutung: 1–7: Kunststoffe/20–22: Papier und Pappe/80–98: Verbundstoffe.



Möglichkeiten zur Entsorgung des ausgedienten Produkts erfahren Sie bei Ihrer Gemeinde- oder Stadtverwaltung.



Werfen Sie Ihr Produkt, wenn es ausgedient hat, im Interesse des Umweltschutzes nicht in den Hausmüll, sondern führen Sie es einer fachgerechten Entsorgung zu. Über Sammelstellen und deren Öffnungszeiten können Sie sich bei Ihrer zuständigen Verwaltung informieren.

Defekte oder verbrauchte Batterien/Akkus müssen gemäß Richtlinie 2006/66/EG und deren Änderungen recycelt werden. Geben Sie Batterien/Akkus und/oder das Produkt über die angebotenen Sammeleinrichtungen zurück.



Umweltschäden durch falsche Entsorgung der Batterien/Akkus!

Batterien/Akkus dürfen nicht über den Hausmüll entsorgt werden. Sie können giftige Schwermetalle enthalten und unterliegen der Sondermüllbehandlung.

Die chemischen Symbole der Schwermetalle sind wie folgt: Cd = Cadmium, Hg = Quecksilber, Pb = Blei. Geben Sie deshalb verbrauchte Batterien/Akkus bei einer kommunalen Sammelstelle ab.

● Garantie/Service

Sehr geehrte Kundin, sehr geehrter Kunde,

unsere Produkte unterliegen einer strengen Qualitätskontrolle. Sollte dieses Gerät trotzdem nicht einwandfrei funktionieren, bedauern wir dies sehr und bitten Sie, sich an unseren nachfolgend aufgeführten Kundendienst zu wenden. Gerne stehen wir Ihnen telefonisch über die genannte Service-Hotline zur Verfügung. Für die Geltendmachung von Garantieansprüchen gilt - ohne, dass dadurch Ihre gesetzlichen Rechte eingeschränkt werden.

Folgendes:

1. Garantieansprüche können Sie nur innerhalb eines Zeitraumes von max. 3 Jahren, gerechnet ab Kaufdatum, erheben. Unsere Garantieleistung ist auf die Behebung von Material- und Fabrikationsfehlern bzw. den Austausch des Gerätes beschränkt. Unsere Garantieleistung ist für Sie kostenlos.
2. Garantieansprüche müssen jeweils nach Kenntniserlangung unverzüglich erhoben werden.
3. Die Geltendmachung von Garantieansprüchen nach Ablauf des Garantiezeitraumes ist ausgeschlossen.
4. Bitte bewahren Sie den Kassenbon als Nachweis für den Kauf auf.

Keine Garantieleistungen bei:

- missbräuchlicher oder unsachgemäßer Behandlung
 - Nichtbeachtung der für das Gerät geltenden Sicherheitsvorkehrungen
 - Gewaltanwendung
 - Eingriffe, die nicht von der von uns autorisierten Serviceadresse vorgenommen wurden
 - Schäden, die durch Einsendung in nicht transportsicherer Verpackung entstanden sind (die Verkaufsverpackung dieses Produktes ist nicht einzeln versandfähig)
 - selbstverursachte Schäden durch z. B. Schlag, Stoß, Fall
 - Nichtbeachtung der Bedienungsanleitung
 - normalem Verschleiß
 - eigenmächtigen Reparaturversuchen
- Die Bedienungsanleitung kann bei unserem Kundendienst im PDF-Format angefordert werden.

Service DE/AT/CH

Tel.: 00800-83300000

E-Mail: support.lidl@ksr-group.com

IAN 377365_2110

Bitte halten Sie für alle Anfragen den Kassenbon und die Artikelnummer (IAN 377365_2110) als Nachweis für den Kauf bereit.

Erreichbarkeit Hotline:

Montag bis Freitag 09:00 bis 18:00 (MEZ)

● Konformitätserklärung

Dieses Produkt erfüllt die Anforderungen der geltenden europäischen und nationalen Richtlinien. Dies wird durch CE-Kennzeichnung bestätigt. Entsprechende Erklärungen sind beim Hersteller hinterlegt.



CE



Légende des pictogrammes utilisés	Page 28
Introduction	Page 28
Utilisation conforme.....	Page 28
Descriptif des éléments.....	Page 29
Contenu de la livraison.....	Page 29
Caractéristiques techniques.....	Page 29
Consignes de sécurité	Page 30
Consignes de sécurité relatives aux piles/aux piles rechargeables.....	Page 35
Avant la mise en service	Page 36
Monter le support mural.....	Page 36
Charger la batterie.....	Page 37
Signification de l'indicateur de contrôle de la batterie.....	Page 37
Mise en service	Page 38
Sélectionner, monter et démonter les accessoires.....	Page 38
Passer l'aspirateur	Page 40
Après l'utilisation	Page 41
Nettoyage, entretien et maintenance	Page 42
Vider le bac à poussière.....	Page 42
Nettoyer les filtres et le bac à poussière.....	Page 42
Nettoyer les accessoires.....	Page 44
Stockage	Page 45
Dépannage/Résolution des problèmes	Page 46
Mise au rebut	Page 47
Garantie/Service après-vente	Page 48
Déclaration de conformité	Page 48

Légende des pictogrammes utilisés			
	Respecter les avertissements et les consignes de sécurité !		SMPS (Switch mode power supply unit) (alimentation à découpage)
	Lire les instructions !		Polarité de l'alimentation électrique
			Bloc d'alimentation amovible
	Ce produit est exclusivement destiné à un usage en intérieur, dans des espaces secs et fermés.		Attention ! Risque d'explosion !
	Courant continu/Tension continue		Gants de protection – Porter des gants de protection
	Courant alternatif/Tension alternative		Conforme à la législation européenne
	Ne laissez jamais des enfants sans surveillance avec le matériel d'emballage et le produit.		Mettez l'emballage et le produit au rebut en respectant l'environnement !
	Avertissement ! Danger d'électrocution !		36 mois de garantie
	Transformateur de sécurité anti-court-circuit		Certifié TÜV SÜD/GS
	Instructions de sécurité Instructions de manipulation		

Aspirateur sans fil 2 en 1

● Introduction

Nous vous félicitons pour l'achat de votre nouveau produit. Vous avez opté pour un produit de grande qualité. Le mode d'emploi fait partie intégrante de ce produit. Il contient des indications importantes pour la sécurité, l'utilisation et la mise au rebut. Veuillez lire consciencieusement toutes les indications d'utilisation et de sécurité du produit. Ce produit doit uniquement être utilisé conformément aux instructions et dans les domaines d'application spécifiés. Lors d'une cession à tiers, veuillez également remettre tous les documents.

● Utilisation conforme



Ce produit est destiné à l'aspiration de saletés sèches et non adhérentes, telles que de la poussière, des peluches ou des miettes, sur des sols à la surface lisse et sur des moquettes. Le produit peut être utilisé comme un aspirateur à main ou comme aspirateur pour le sol. Utilisez uniquement le produit en intérieur. Le produit est exclusivement destiné à un usage privé et non commercial. Utilisez le produit uniquement dans le cadre de son emploi prévu. Toute autre utilisation que celle décrite précédemment, ou toute modification du produit, est interdite et peut occasionner des blessures et/ou des dommages. Le fabricant décline

toute responsabilité en cas de dommages résultant d'une utilisation non conforme à l'usage prévu.

- 25 Filtre HEPA
- 26 Porte-filtre
- 27 Filtre en acier inoxydable

● Descriptif des éléments

- 1 Poignée
- 2 Batterie
- 2a Touche de déverrouillage (batterie)
- 2b Indicateur de contrôle de la batterie
- 3 Prise de charge (batterie)
- 4 Appareil principal
- 4a Ouverture sur l'appareil principal (pour connecter les accessoires directement à l'appareil principal)
- 5 Support mural
- 6 Vis
- 7 Cheville
- 8 Adaptateur secteur
- 9 Fiche de raccordement du câble secteur
- 10 Porte-accessoires (à fixer au tube d'aspiration en aluminium)
- 11 Brosse à poussière (brosse 2 en 1)
- 11a Touche de déverrouillage (brosse à poussière)
- 12 Embout suceur
- 13 Brosse électrique pour sol
- 13a Rouleau-brosse rotatif
- 13b Dispositif de verrouillage (rouleau-brosse rotatif)
- 13c Vis de fixation (dispositif de verrouillage du rouleau-brosse rotatif)
- 14 Touche de déverrouillage (tube d'aspiration en aluminium)
- 15 Tube d'aspiration en aluminium
- 15a Ouverture sur le tube d'aspiration en aluminium (pour le raccordement des accessoires au bas du tube d'aspiration en aluminium)
- 16 Touche ECO
- 17 Touche MAX
- 18 Touche Marche/Arrêt 
- 19 Touche de déverrouillage (appareil principal)
- 20 Bac à poussière
- 21 Trappe de fond (bac à poussière)
- 22 Touche de déverrouillage (détacher le bac à poussière de l'appareil principal)
- 23 Touche de déverrouillage (ouvrir la trappe de fond du bac à poussière)
- 24 Bouchon (bac à poussière)

● Contenu de la livraison

Immédiatement après le déballage du produit, veuillez contrôler la présence de tous les éléments censés être livrés, et vérifiez aussi que le produit est en parfait état.

- 1 appareil principal avec bac à poussière
- 1 tube d'aspiration en aluminium
- 1 adaptateur secteur avec câble secteur
- 1 batterie
- 1 brosse électrique pour sol
- 1 embout suceur
- 1 brosse à poussière (brosse 2 en 1)
- 1 support mural avec matériel de montage (2 chevilles, 2 vis)
- 1 porte-accessoires
- 1 notice de montage et d'utilisation

● Caractéristiques techniques

Modèle :	SHAZ 22.2 E6
Tension nominale :	22,2V===
Entrée :	100-240V ~ 50/60Hz
Sortie :	26V===, 450 mA
Puissance :	max. 130W
Batterie :	batterie lithium-ion (22,2V, 2500 mAh), amovible
Temps de charge :	4-5 heures
Niveaux d'aspiration :	mode MAX et mode ECO
Autonomie :	25 minutes en mode MAX, 45 minutes en mode ECO
Volume	
Bac à poussière :	0,6 l
Niveau sonore :	max. 75 dB

Remarque : n'utilisez le produit qu'avec le chargeur GQ12-260045-AG, le pack de batterie YWS1011-025-2 et la brosse électrique pour sol IAN377365_2110/98200-507-001.

Adaptateur secteur/Chargeur

Information	Valeur	Unité
Nom du fabricant	Dong Guan City Gang Qi Electronic Co., Ltd	
Identification du modèle	GQ12-260045-AG	
Tension d'entrée	100-240	V~
Fréquence du courant alternatif d'entrée	50/60	Hz
Tension de sortie	26	V===
Courant de sortie	0,45	A
Puissance de sortie	11,7	W
Efficacité moyenne en fonctionnement	85,45	%
Efficacité à faible charge (10%)	73,19	%
Puissance absorbée à charge nulle	0,088	W



Consignes de sécurité

CONSERVEZ TOUTES LES CONSIGNES ET INSTRUCTIONS DE SÉCURITÉ POUR POUVOIR LES CONSULTER ULTÉRIEUREMENT !



AVERTISSEMENT !

DANGER DE MORT ET D'ACCIDENT POUR LES ENFANTS EN BAS ÂGE ET LES ENFANTS !

Ne laissez jamais les enfants manipuler sans surveillance les matériaux d'emballage. Il y a un risque de suffocation. Tenez les enfants à l'écart du produit.

- Ce produit peut être utilisé par des enfants âgés de 8 ans et plus ainsi que par des personnes ayant des capacités physiques, sensorielles ou mentales réduites ou manquant d'expérience ou de connaissances, à la condition qu'ils soient surveillés ou qu'ils aient été informés de l'utilisation sûre du produit et qu'ils comprennent les risques qui en résultent.
- Les enfants ne doivent pas jouer avec le produit. Le nettoyage et

l'entretien ne doivent pas être effectués par des enfants laissés sans surveillance.

- Ne laissez pas le produit ou le matériel d'emballage traîner sans surveillance. Les films/les sacs en plastique, les pièces en polystyrène, etc. peuvent constituer des jouets dangereux pour les enfants.



Éviter tout danger de mort par électrocution

- Avant toute utilisation, vérifiez régulièrement que toutes les pièces du produit ne sont pas endommagées. N'utilisez jamais le produit si vous remarquez des dommages sur le boîtier, l'adaptateur secteur avec câble secteur ou la batterie.
- Assurez-vous que la tension de l'alimentation électrique est compatible avec celle indiquée dans le chapitre « Caractéristiques techniques ».
- Connectez l'adaptateur secteur uniquement à une prise de courant correctement installée et facilement accessible. La prise de courant doit rester facilement accessible même après le branchement du produit.
- N'ouvrez jamais les équipements électriques et n'y insérez jamais d'objets. Des interventions de cette nature entraîneraient un danger de mort par électrocution.
- N'insérez aucun objet (autre que les accessoires prévus pour cela) dans les ouvertures du produit.
- Manipulez le câble secteur avec précaution afin d'éviter tout dommage.
- Protégez le câble secteur contre les arêtes coupantes, les charges mécaniques et les surfaces chaudes.
- Si le câble secteur est endommagé, débranchez immédiatement l'adaptateur secteur de la prise de courant.
- Tirez toujours sur l'adaptateur secteur et jamais sur le câble secteur pour débrancher le produit de l'alimentation électrique.
- N'utilisez pas le câble secteur pour déplacer ou tirer le produit. N'utilisez jamais le câble secteur comme poignée de transport. Maintenez le câble secteur à l'écart des sources de chaleur.
- Lorsque le câble secteur est endommagé, il doit être remplacé par du personnel qualifié pour son entretien afin d'éviter tout danger.

- N'utilisez pas le produit lorsque, en raison
 - d'une chute,
 - de dommages,
 - d'eau infiltrée,
 - d'une utilisation en plein air,
 il ne peut plus fonctionner correctement. Confiez la réparation du produit au fabricant ou à son atelier de service après-vente.
- Le produit ne doit pas être utilisé s'il est tombé ou s'il présente des dommages visibles.
- N'utilisez plus le produit lorsque des éléments en plastique présentent des fentes et fissures ou qu'ils ont été déformés. Remplacez uniquement les composants endommagés par des pièces de rechange d'origine adaptées.
- Ne plongez jamais le produit, le câble secteur ou l'adaptateur secteur dans l'eau ou dans d'autres liquides.
- Veillez à ce que le câble secteur ne soit jamais mouillé ou humide.
- Protégez l'appareil de l'humidité, des gouttes d'eau et des éclaboussures.
- Utilisez le produit uniquement dans des endroits secs, et jamais à l'extérieur ou dans un environnement humide.
- N'utilisez pas le produit sur des sols mouillés ou humides.
- Ne laissez pas le produit aspirer des liquides ou des saletés humides.
- Si du liquide vient à pénétrer dans le produit, éteignez-le immédiatement et débranchez l'adaptateur secteur. Faites vérifier que le produit n'est pas endommagé avant de l'utiliser à nouveau.
- Ne touchez jamais l'adaptateur secteur avec des mains humides ou mouillées, et ce plus particulièrement lorsque vous l'enfichez ou le retirez de la prise.
- N'utilisez pas le produit quand vous avez les mains mouillées.
- Ne placez pas d'objets remplis de liquide, tels que des vases, sur ou à proximité du produit.
- Éteignez le produit et débranchez l'adaptateur secteur de la prise de courant
 - si un dysfonctionnement survient,
 - lorsque vous ne chargez pas la batterie,
 - lorsqu'il y a un orage,
 - avant de monter ou de démonter l'appareil,
 - avant de changer les filtres,
 - avant de déboucher et avant de nettoyer le produit.

- Utilisez uniquement l'adaptateur secteur d'origine avec câble secteur pour charger la batterie.
- Retirez la batterie du produit avant de nettoyer celui-ci.
- Le produit ne doit être rechargé qu'avec le chargeur GQ12-260045-AG fourni.
- Avant le nettoyage ou l'entretien du produit, le chargeur doit être débranché de la prise.
- Les piles rechargeables défectueuses doivent être retirées du produit et mises au rebut en toute sécurité.
- Les bornes d'alimentation ne doivent pas être court-circuitées.
- Ne montez pas le support mural à proximité de surfaces chaudes, par exemple des chauffages.
- Rangez le produit ou montez le support mural dans un endroit facilement accessible et veillez à ce que le produit ne soit pas couvert par des objets.
- Laissez toujours une distance minimale de 10 cm autour du produit pour assurer une aération suffisante.
- Ne laissez pas le produit aspirer des matières inflammables, par exemple de l'essence ou de l'encre d'imprimante ou de photocopieuse.
- Ne laissez pas le produit aspirer des matières combustibles, par exemple des cigarettes, des copeaux de bois, des cendres et d'autres objets pouvant déclencher un incendie.



Évitez les risques d'incendie et de blessures

- Ne couvrez pas le produit avec des objets pendant que vous l'utilisez ou que vous chargez la batterie. Un dégagement de chaleur excessif peut provoquer un incendie.
- N'utilisez pas le produit à proximité d'un feu ouvert.
- N'exposez pas le produit à la chaleur ou aux rayons directs du soleil.
- N'utilisez pas le produit à des températures supérieures à +40 °C ou inférieures à +10 °C.
- Ne laissez pas des cheveux, vêtements et doigts à proximité des ouvertures ou des composants mobiles du produit. Vous risqueriez de vous blesser !
- Les produits électriques peuvent représenter un risque pour les animaux. En outre, les animaux peuvent également endommager

- le produit. Tenez toujours les animaux à l'écart des produits électriques.
- Disposez le câble secteur de sorte que personne ne puisse marcher dessus, y rester accroché ou trébucher dessus.
 - Mettez le produit hors tension avant de changer les accessoires qui sont en mis en mouvement pendant le fonctionnement.



Risque de dégâts matériels

- N'utilisez pas le produit lorsque l'orifice d'aspiration est bloqué. Retirez toute poussière, tout cheveu, tout coton, etc., afin que l'air circule impeccablement dans l'orifice d'aspiration.
 - Ne laissez pas le produit aspirer des matériaux susceptibles de boucher le produit, par exemple des pierres, des morceaux de papier etc.
 - Ne laissez pas le produit aspirer des objets durs ou pointus, par exemple du verre brisé, des clous, des vis ou des pièces de monnaie. Sinon, le produit pourrait être endommagé.
- Avant l'utilisation du produit, veuillez retirer tout obstacle, par exemple le câble d'alimentation, un jouet et d'autres objets.
 - Vérifiez et nettoyez régulièrement les filtres et le bac à poussière afin de prolonger la durée de vie de votre produit. Si vous remarquez des dommages ou des déformations sur les filtres, n'utilisez plus le produit. Veuillez dans ce cas contacter le service après-vente. Le non-respect de cette consigne peut entraîner des dommages au produit, par exemple une surchauffe du moteur due à des filtres obstrués ou défectueux.
 - N'utilisez jamais le produit sans filtre afin de ne pas endommager le moteur ; vous risquez dans le cas contraire de diminuer la durée de vie du produit.
 - Éteignez le produit avant tout transport.
 - Chargez entièrement le produit au moins une fois par mois pour éviter une décharge profonde de la batterie et par conséquent son endommagement.
 - Fixez solidement le support mural au mur. Vérifiez si le matériel de montage fourni est adapté au mur choisi. Si nécessaire, consultez

un spécialiste pour obtenir le matériel de montage approprié.

- Avant de percer, vérifiez qu'il n'y a pas de tuyaux d'eau ou de lignes électriques à l'emplacement prévu dans le mur.
- N'utilisez pas de produits de nettoyage abrasifs ou agressifs (voir le chapitre « Nettoyage, entretien et maintenance »). Sinon, le produit pourrait être endommagé.
- Utilisez uniquement les accessoires d'origine.
- N'utilisez le produit qu'avec le chargeur GQ12-260045-AG, le pack de batterie YWS1011-025-2 et la brosse électrique pour sol IAN377365_2110/98200-507-001.



Consignes de sécurité relatives aux piles/aux piles rechargeables

- **DANGER DE MORT !** Rangez les piles/piles rechargeables hors de la portée des enfants. En cas d'ingestion, consultez immédiatement un médecin !



RISQUE D'EXPLOSION !

- Ne rechargez jamais des piles non rechargeables. Ne court-circuitiez pas les piles/piles rechargeables et/ou ne les ouvrez pas ! Autrement, vous risquez de provoquer une surchauffe, un incendie ou une explosion.
- Ne jetez jamais des piles/piles rechargeables au feu ou dans l'eau.
- Ne pas soumettre les piles/piles rechargeables à une charge mécanique.

Risque de fuite des piles/piles rechargeables

- Évitez d'exposer les piles/piles rechargeables à des conditions et températures extrêmes susceptibles de les endommager, par ex. sur des radiateurs/exposition directe aux rayons du soleil.
- Lorsque les piles/piles rechargeables fuient, évitez tout contact du produit chimique avec la peau, les yeux ou les muqueuses ! Rincez les zones touchées à l'eau claire et consultez immédiatement un médecin !



PORTER DES GANTS DE PROTECTION !

Les piles/piles rechargeables endommagées ou sujettes à des

fuites peuvent provoquer des brûlures au contact de la peau. Vous devez donc porter des gants adéquats pour les manipuler.

- En cas de fuite des piles/piles rechargeables, retirez-les aussitôt du produit pour éviter tout endommagement.
- Retirez les piles/piles rechargeables, si vous ne comptez pas utiliser le produit pendant une période prolongée.
- Ce produit contient une pile rechargeable ne pouvant pas être remplacée par l'utilisateur. Le démontage ou le remplacement de la pile rechargeable doit uniquement être effectué par le fabricant, son service après-vente ou une personne possédant une qualification similaire, afin de prévenir toute mise en danger. Lors de la mise au rebut, il y a lieu de rappeler que ce produit contient une pile rechargeable.

● **Avant la mise en service**

● **Monter le support mural**



AVERTISSEMENT !

DANGER D'ÉLECTROCUTION !

Avant de percer, assurez-vous qu'il n'y a pas de lignes électriques ou de tuyaux à l'endroit du perçage.

- Lisez attentivement les instructions d'utilisation et les consignes de sécurité de votre perceuse.
- Lorsque vous choisissez un emplacement de montage, assurez-vous qu'une prise électrique correctement installée et facilement accessible se trouve à proximité.
- Avant le montage, vérifiez si le matériel de montage fourni est adapté à vos conditions (par exemple la constitution du mur). Si nécessaire, consultez un spécialiste pour obtenir le matériel de montage approprié.
- Marquez les trous de perçage en utilisant les trous prévus dans le support mural [5] pour les vis [6].
- Percez maintenant les trous de fixation dans le mur et insérez les chevilles [7] dans les trous.
- Fixez le support mural [5] à l'aide des vis fournies [6] (voir fig. B). Assurez-vous que le support mural [5] est bien en place.

- Accrochez l'appareil principal [4] avec l'arrière sur le crochet du support mural [5] prévu pour cela (voir fig. C).

● Charger la batterie

Remarque : chargez complètement la batterie [2] avant la première utilisation (environ 4 à 5 heures).

- Accrochez l'appareil principal [4] avec le tube d'aspiration en aluminium [15] au support mural [5] pour la charge ou placez-le hors de portée des enfants et des animaux domestiques dans un endroit protégé où personne ne peut trébucher ou marcher sur l'appareil principal [4] avec le tube d'aspiration en aluminium ou sur le câble secteur.

- Insérez la fiche du câble secteur [9] dans la prise de charge [3] de la batterie [2] (voir fig. D).
- Branchez l'adaptateur secteur [8] dans la prise de courant. Les LED de l'indicateur de contrôle de la batterie [2b] indiquent l'état de charge de la batterie [2] (voir le chapitre « Signification de l'indicateur de contrôle de la batterie »).

Remarque : l'adaptateur secteur [8] peut devenir chaud durant la charge. Ceci est normal et n'indique pas que le produit est défectueux.

- Retirez l'adaptateur secteur [8] de la prise de courant et la fiche du câble secteur [9] de la prise de charge [3] lorsque la batterie [2] est entièrement chargée. Les LED de l'indicateur de contrôle de la batterie [2b] s'éteignent.

Charger la batterie en dehors de l'appareil principal :

- Chargez la batterie [2] hors de portée des enfants et des animaux

domestiques dans un endroit protégé.

- Vous pouvez également retirer la batterie [2] de l'appareil principal [4] pour la charger. Pour ce faire, appuyez sur la touche de déverrouillage [2a] et retirez la batterie [2] du support situé au niveau de la poignée [1] de l'appareil principal [4] (voir fig. E).
- Insérez la fiche du câble secteur [9] dans la prise de charge [3] de la batterie [2] (voir fig. F).
- Branchez l'adaptateur secteur [8] dans la prise de courant. Les LED de l'indicateur de contrôle de la batterie [2b] indiquent l'état de charge de la batterie [2] (voir le chapitre « Signification de l'indicateur de contrôle de la batterie »).
- Dès que la batterie [2] est entièrement chargée, les LED de l'indicateur de contrôle de la batterie [2b] s'allument en continu.
- Retirez l'adaptateur secteur [8] de la prise de courant et la fiche du câble secteur [9] de la prise de charge [3] de la batterie [2]. Les LED de l'indicateur de contrôle de la batterie [2b] s'éteignent.
- Remplacez la batterie chargée [2] dans l'appareil principal [4] en la faisant glisser dans le support situé au niveau de la poignée [1] de l'appareil principal [4] jusqu'à ce qu'elle s'encliquette.

● Signification de l'indicateur de contrôle de la batterie

Les 4 LED de l'indicateur de contrôle de la batterie [2b] indiquent l'état de charge de la batterie [2].

Indication en fonctionnement :

- Lorsque la batterie [2] est entièrement chargée, toutes les LED de l'indicateur de contrôle de la batterie [2b] s'allument en continu.
- Lorsque les LED s'éteignent pendant le fonctionnement, cela indique la décharge progressive de la batterie [2].
- La batterie [2] est presque complètement déchargée lorsqu'une seule LED est encore allumée.

- Chargez immédiatement la batterie [2]. L'appareil principal [4] s'éteint automatiquement lorsque le niveau de la batterie est trop faible pour continuer à fonctionner.

Indication pendant la charge :

- Les LED lumineuses indiquent la progression de la charge (partie déjà chargée).
- Dès que toutes les LED s'allument en continu, la batterie [2] est entièrement chargée.

L'indicateur de contrôle de la batterie [2b] s'éteint lorsque la charge est terminée et que vous retirez l'adaptateur secteur [8] de la prise de courant ou débranchez la fiche du câble secteur [9] de la prise de charge [3] de la batterie [2].

Dès que vous mettez en marche l'appareil principal [4] au moyen de la touche marche/arrêt [18], les LED de l'indicateur de contrôle de la batterie [2b] s'allument et indiquent l'état de charge de la batterie [2].

Remarque : Si la pile rechargeable se décharge en mode MAX pendant le fonctionnement, le processus de recharge ne peut débuter qu'après une certaine durée (max. 45 minutes). Les LED ne sont pas allumées pendant cette période. Il ne s'agit pas d'un dysfonctionnement de la pile rechargeable, mais un mécanisme de sécurité intégré.

● Mise en service

● Sélectionner, monter et démonter les accessoires

Tube d'aspiration en aluminium :

Le tube d'aspiration en aluminium [15] sert de rallonge, par exemple pour atteindre des endroits difficiles d'accès avec l'embout suceur [12], et de pièce de liaison entre la brosse électrique pour sol [13] et l'appareil principal [4].

Vous pouvez fixer tous les accessoires fournis à l'extrémité inférieure du tube d'aspiration en aluminium [15].

- Glissez le tube d'aspiration en aluminium [15] par le bas sur l'ouverture prévue à cet effet sur l'appareil principal [4a] jusqu'à ce qu'il s'encliquette de manière audible.
- Retirez le tube d'aspiration en aluminium [15] de l'appareil principal [4] en appuyant sur la touche de déverrouillage supérieure [19] et en retirant le tube d'aspiration en aluminium [15] de l'appareil principal [4].

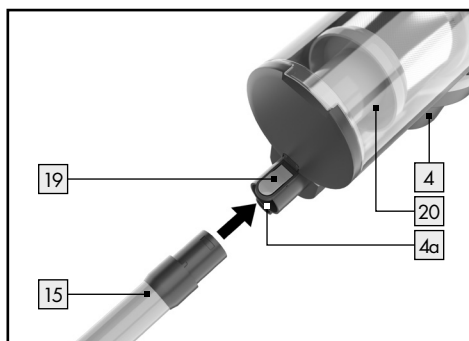
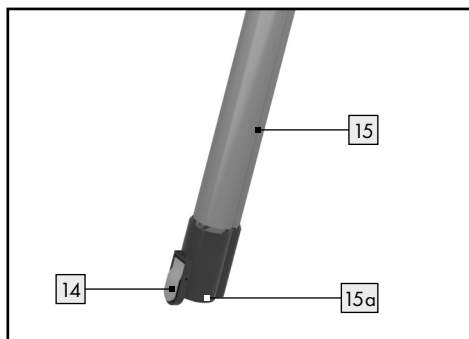

Brosse électrique pour sol :

La brosse électrique pour sol [13] convient pour passer l'aspirateur aussi bien sur des sols lisses que sur des moquettes. Elle est équipée d'un rouleau-brosse rotatif [13a] pour ramasser les cheveux et les peluches.

- Montez le tube d'aspiration en aluminium [15] sur l'appareil principal [4] comme décrit précédemment.
- Branchez la brosse électrique pour sol [13] sur l'ouverture prévue à cet effet du tube d'aspiration en aluminium [15a] ou directement sur l'ouverture prévue à cet effet sur l'appareil principal [4a]. La brosse électrique pour sol [13] doit

s'encliqueter de manière audible, ce n'est qu'alors qu'elle est correctement fixée.

- Pour libérer la brosse électrique pour sol, appuyez sur la touche de déverrouillage [14] (tube d'aspiration en aluminium [15]) ou [19] (appareil principal [4]) et retirez la brosse électrique pour sol [13] du tube d'aspiration en aluminium [15]/de l'appareil principal [4].

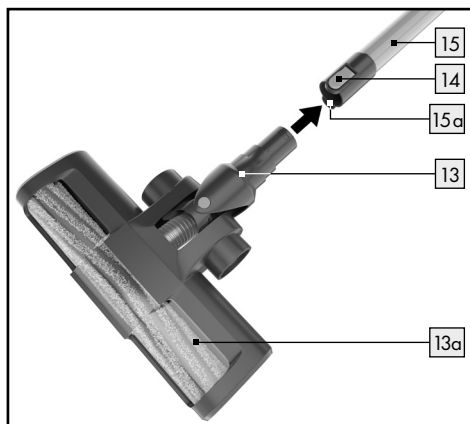

Embout suceur :

L'embout suceur [12] convient pour aspirer les endroits difficiles à atteindre, par exemple les coins, les fentes, les joints, les niches, les fissures des meubles rembourrés et pour nettoyer l'intérieur des voitures.

- Placez l'embout suceur [12] sur l'ouverture prévue à cet effet sur le tube d'aspiration en aluminium [15a], par exemple pour atteindre des zones plus éloignées lors du passage de l'aspirateur, ou sur l'ouverture prévue à cet effet sur l'appareil principal [4a]. L'embout suceur [12] doit s'encliqueter de manière audible lorsqu'il est monté

sur le tube d'aspiration en aluminium [15]/sur l'appareil principal [4].

- Retirez l'embout suceur [12] du tube d'aspiration en aluminium [15]/de l'appareil principal [4] en appuyant sur la touche de déverrouillage [14] (tube d'aspiration en aluminium [15]) ou [19] (appareil principal [4]) et en retirant l'embout suceur [12] du tube d'aspiration en aluminium/de l'appareil principal [4].

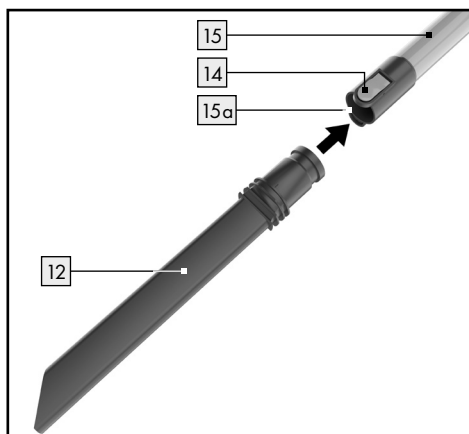

Brosse à poussière :

La brosse à poussière [11] convient pour passer l'aspirateur sur des rembourrages et d'autres textiles, mais aussi pour dédoubler des objets sensibles, par exemple des claviers, des cadres, des livres, etc.

- Glissez l'extrémité supérieure de la brosse à poussière [11] sur l'ouverture prévue à cet effet sur le tube d'aspiration en aluminium [15a] ou sur l'ouverture prévue à cet effet sur l'appareil principal [4a] jusqu'à ce qu'elle s'encliquete de manière audible.
- Retirez la brosse à poussière [11] du tube d'aspiration en aluminium [15]/de l'appareil principal [4] en appuyant sur la touche de déverrouillage [14] (tube d'aspiration en aluminium [15]) ou [19] (appareil principal [4]) et en retirant la brosse à poussière [11] du tube d'aspiration en aluminium [15]/de l'appareil principal [4].

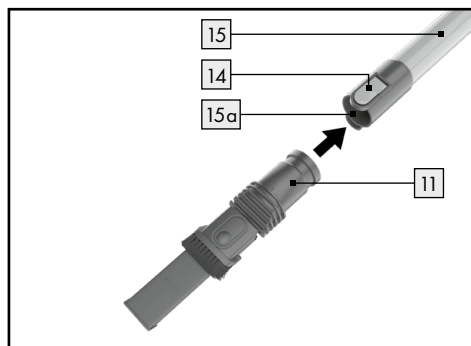

La brosse à poussière 11 a deux fonctions :

Vous pouvez utiliser la brosse à poussière 11 soit avec l'embout brosse, soit avec l'embout buse carrée.

- Appuyez sur la touche de déverrouillage 11a pour glisser l'embout brosse de la brosse à poussière 11 vers le bas, par exemple pour passer l'aspirateur sur des meubles rembourrés.

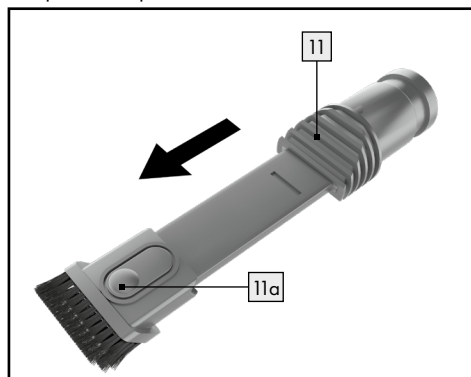

- Appuyez à nouveau sur la touche de déverrouillage 11a pour glisser l'embout brosse de la brosse à poussière 11 vers le haut. L'embout carré de la brosse à poussière 11 convient pour passer par exemple l'aspirateur sur des cadres ou des livres.

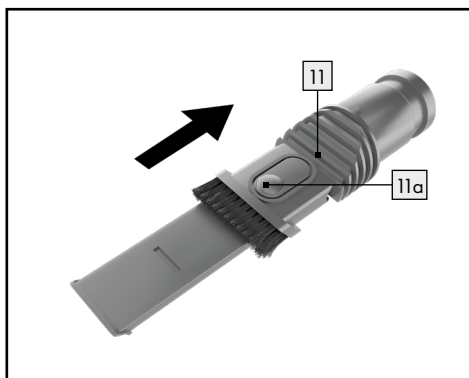

● Passer l'aspirateur

- Avant de passer l'aspirateur, assurez-vous que le bac à poussière 20 est correctement monté avec les filtres (filtre HEPA 25 et filtre en acier inoxydable 27) (voir les chapitres « Vider le bac à poussière »/« Nettoyer les filtres et le bac à poussière »).
- Avant toute utilisation, assurez-vous que la batterie 2 est chargée et montée (voir le chapitre « Charger la batterie »).
- Avant de passer l'aspirateur, assurez-vous qu'il n'y a pas d'objets volumineux, tranchants ou pointus sur la surface à nettoyer.
- Veillez à ce que la surface à nettoyer soit sèche.

Remarque : éteignez l'appareil principal 4 après chaque

surface nettoyée pour économiser la durée de fonctionnement de la batterie [2]. Chargez la batterie [2] après utilisation (voir le chapitre « Charger la batterie »).

■ Faites attention à votre environnement lorsque vous passez l'aspirateur pour éviter d'endommager le produit et d'autres objets.

- Sélectionnez les accessoires appropriés en fonction du besoin (voir le chapitre « Sélectionner, monter et démonter les accessoires »).
- Pour mettre l'appareil en marche, appuyez sur le bouton Marche/Arrêt \odot [18] pendant environ 2-3 secondes (voir fig. A) et commencez à passer l'aspirateur.
- Sélectionnez maintenant l'un des deux niveaux d'aspiration en appuyant sur la touche MAX [17] ou sur la touche ECO [16] (voir fig. A).

Mode MAX : puissance d'aspiration maximale, autonomie d'environ 25 minutes.

Mode ECO : puissance d'aspiration réduite, autonomie d'environ 45 minutes.

- Appuyez à nouveau sur la touche marche / arrêt \odot [18] pour éteindre l'appareil (voir fig. A).

● Après l'utilisation

■ Après utilisation, rangez l'appareil principal [4] en le suspendant au support mural [5] (voir fig. C) ou en le plaçant hors de portée des enfants et des animaux domestiques dans un endroit protégé où personne ne peut trébucher ou marcher sur l'appareil principal [4] avec le

tube d'aspiration en aluminium [15] ou sur le câble secteur.

- Après utilisation, chargez à nouveau la batterie [2] (voir le chapitre « Charger la batterie »).
- Le tube d'aspiration en aluminium [15] et la brosse électrique pour sol [13] peuvent rester montés sur l'appareil principal [4] pendant le stockage.

Stocker les accessoires :

- Placez la brosse à poussière [11] et l'embout suceur [12] dans le porte-accessoires [10] pour les ranger (voir figure).
- Mettez le porte-accessoires [10] sur le tube d'aspiration en aluminium [15].

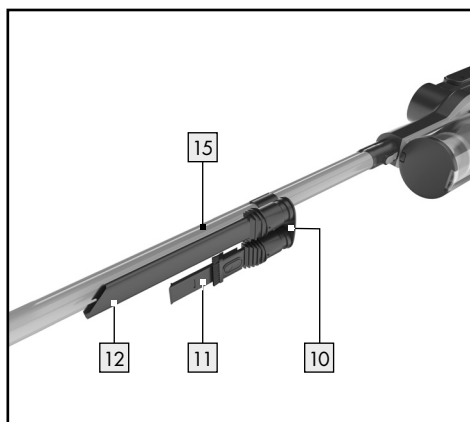
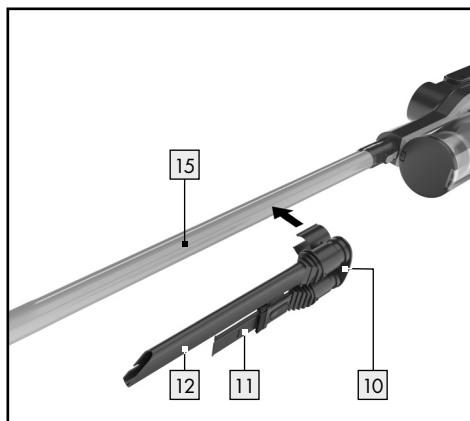

- Accrochez ensuite l'appareil principal [4] sur le support mural [5] (voir fig. C) ou placez-le dans un endroit protégé, hors de portée des enfants et des animaux domestiques.

Remarque : avant de passer l'aspirateur, retirez le porte-accessoires [10] du tube d'aspiration en aluminium [15] pour éviter que les accessoires ne se détachent de manière involontaire du porte-accessoires [10] pendant le fonctionnement.

- Après avoir passé l'aspirateur, remettez le porte-accessoires [10] sur le tube d'aspiration en aluminium [15].

● **Nettoyage, entretien et maintenance**

● **Vider le bac à poussière**

Le bac à poussière [20] doit être retiré de l'appareil principal [4] pour pouvoir être vidé.

Pour vider le bac à poussière [20], procédez comme suit :

- Éteignez le produit avec le bouton marche/arrêt ϕ [18] (voir fig. A).
- Retirez le bac à poussière [20] de l'appareil principal [4] en appuyant sur la touche de déverrouillage [22] située au bas du bac à poussière [20] (voir fig. G) et retirez avec précaution le bac à poussière [20] comme indiqué sur la figure H.
- Tenez le bac à poussière [20] au-dessus d'une poubelle. La distance jusqu'à la poubelle doit être aussi réduite que possible afin que la poussière ne soit pas inutilement remuée et dispersée dans les environs.
- Tirez le levier de déverrouillage [23] vers le bas (vers l'utilisateur) pour ouvrir la trappe de fond [21] du bac à poussière [20] (voir fig. I).
- Si nécessaire, utilisez votre main pour enlever les cheveux et la poussière qui adhèrent au bac à poussière [20].
- Refermez la trappe de fond [21] en la repoussant sur l'ouverture du bac à poussière [20] et poussez le levier de déverrouillage [23] vers le haut

(vers le bac à poussière [20]) jusqu'à ce qu'il s'encliquette de manière audible (voir fig. J).



- Remplacez le bac à poussière [20] sur l'appareil principal [4] en alignant exactement le bac à poussière [20] et le bouchon [24] avec les évidements correspondants de l'appareil principal [4] (voir fig. K). Le bac à poussière [20] doit s'encliqueter de manière audible, ce n'est qu'ainsi qu'il est correctement monté (voir fig. L).

● **Nettoyer les filtres et le bac à poussière**

- Nettoyez les filtres (filtre HEPA [25] et filtre en acier inoxydable [27]) toutes les deux ou trois utilisations. Sinon, la puissance d'aspiration sera réduite et le produit risque d'être endommagé.
 - Ne nettoyez pas les filtres (filtre HEPA [25] et filtre en acier inoxydable [27]) au lave-vaisselle ou à la machine à laver.
 - Ne nettoyez pas le filtre HEPA [25] sous l'eau courante.
 - Ne nettoyez pas le bac à poussière [20] au lave-vaisselle.
 - Laissez le filtre en acier inoxydable [27] sécher complètement à l'air libre après le nettoyage.
 - Ne placez pas le filtre en acier inoxydable [27] dans le sèche-linge ou la cuisinière pour le faire sécher.
- IMPORTANT :** laissez toutes les parties du produit sécher complètement après le nettoyage. Si le filtre en acier inoxydable [27]

n'est pas complètement sec, de l'eau peut pénétrer dans le produit et l'endommager !

Pour nettoyer les filtres, procédez comme suit :

- Éteignez le produit avec le bouton marche/arrêt  **18** (voir fig. A).
- Retirez le tube d'aspiration en aluminium **15** de l'appareil principal **4** en appuyant sur la touche de déverrouillage supérieure **19** et en retirant le tube d'aspiration en aluminium **15** de l'appareil principal **4**.
- Retirez le bac à poussière **20** de l'appareil principal en appuyant sur la touche de déverrouillage **22** située au bas du bac à poussière **20** et retirez avec précaution le bac à poussière **20** (voir fig. H).
- Veillez à ce que le bac à poussière **20** soit vidé (voir le chapitre « Vider le bac à poussière »). Si nécessaire, tapotez à nouveau le bac à poussière **20** au-dessus d'une poubelle.
- Retirez le bouchon **24** du bac à poussière **20** en le tournant vers la droite jusqu'à ce que le repère sur le bouchon **24** soit au-dessus du symbole . Retirez le bouchon **24** en le soulevant vers le haut.

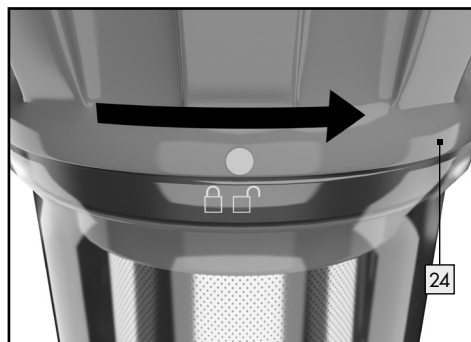

- Retirez l'unité de filtration complète du bac à poussière **20**.
- Retirez le filtre HEPA **25** du porte-filtre **26** en le tirant vers le haut par la languette.

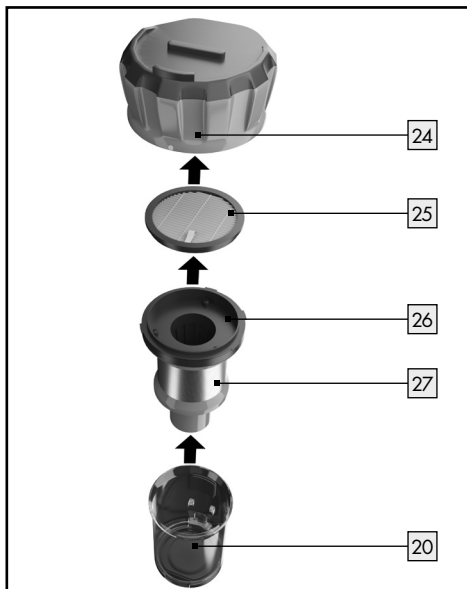

- Nettoyez le filtre HEPA **25** en le tapotant. Si nécessaire, utilisez un pinceau ou une brosse douce pour le nettoyage.
- **Ne nettoyez pas le filtre HEPA **25** avec de l'eau !**
- Rincez le filtre en acier inoxydable **27** avec le porte-filtre **26** sous l'eau claire.
- Nettoyez minutieusement le bac à poussière **20** avec un chiffon humide.
- Laissez le bac à poussière **20** et le filtre en acier inoxydable **27** avec le porte-filtre **26** sécher complètement avant de remonter toutes les pièces dans l'ordre inverse.
- Remontez le bouchon **24** du bac à poussière **20** et fixez-le en le tournant vers la gauche jusqu'à ce que le repère sur le bouchon **24** soit au-dessus du symbole .



Remarque : lors du nettoyage, vérifiez régulièrement que les filtres (filtre HEPA [25] et filtre en acier inoxydable [27]) ne sont pas endommagés ou déformés. Les filtres qui sont endommagés ou déformés ou qui ne peuvent plus être nettoyés doivent être remplacés. Veuillez dans ce cas contacter le service après-vente.

● Nettoyer les accessoires

⚠ AVERTISSEMENT ! DANGER D'ÉLECTROCUTION !

Avant chaque nettoyage, éteignez le produit et débranchez l'adaptateur secteur [8] de la prise de courant.

⚠ AVERTISSEMENT ! DANGER D'ÉLECTROCUTION !

Ne plongez jamais le produit, la batterie [2], le câble secteur ou l'adaptateur secteur [8] dans l'eau ou dans d'autres liquides pour les nettoyer.

- Ne nettoyez pas le produit pendant qu'il est en charge.
- Laissez le produit refroidir avant de le nettoyer.
- Retirez la batterie [2] avant le nettoyage.

- N'utilisez aucun solvant ou essence ou produit similaire. Ces substances pourraient endommager le produit.

- Avant le nettoyage, videz le bac à poussière [20] (voir le chapitre « Vider le bac à poussière ») et tapotez-le minutieusement.

Nettoyer la surface du produit :

- Utilisez un plumeau pour nettoyer les surfaces, par exemple de l'appareil principal [4], de la batterie [2] ou de la brosse électrique pour sol [13], ou un chiffon doux et légèrement humide en cas de saletés tenaces.

Nettoyer les accessoires :

- Retirez régulièrement les cheveux et la saleté des accessoires.
- Nettoyez l'embout suceur [12] et la brosse à poussière [11] à l'eau courante. Laissez tous les accessoires sécher complètement avant de les réutiliser ou de les ranger.

Nettoyer le rouleau-brosse rotatif :

- Retirez la brosse électrique pour sol [13] du tube d'aspiration en aluminium [15]. Pour ce faire, appuyez sur la touche de déverrouillage [14] sur le tube d'aspiration en aluminium [15] et retirez la brosse électrique pour sol [13].
- Retournez la brosse électrique pour sol [13].
- Utilisez un tournevis plat pour tourner la vis de fixation [13c] du dispositif de verrouillage [13b] dans le sens inverse des aiguilles d'une montre, vers le symbole □.

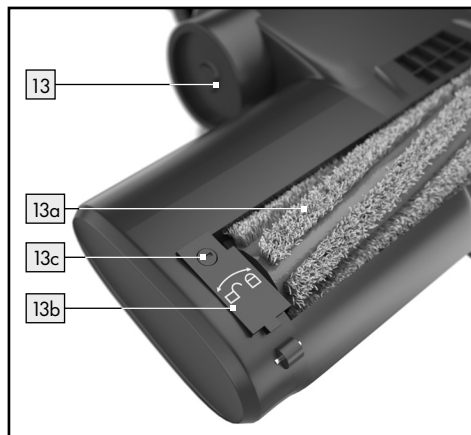

- Rabattez avec précaution le dispositif de verrouillage **13b** vers le haut et retirez maintenant le rouleau-brosse rotatif **13a** du boîtier de la brosse électrique pour sol **13**.

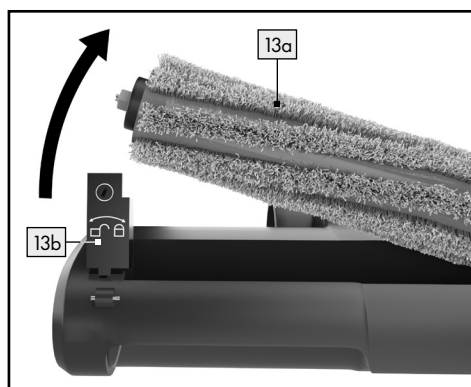

- Nettoyez le rouleau-brosse rotatif **13a** en enlevant les cheveux et la saleté.
- Si nécessaire, enlevez également la saleté du boîtier de la brosse électrique pour sol **13**.
- Puis réinsérez le rouleau-brosse rotatif **13a** dans le boîtier de la brosse électrique pour sol **13**.
- Appuyez à nouveau avec précaution vers le bas sur le dispositif de verrouillage **13b**.
- Fixez le rouleau-brosse rotatif **13a** en tournant la vis de fixation **13c** dans le sens des aiguilles d'une montre vers le symbole  à l'aide d'un tournevis plat.
- Vérifiez qu'il est correctement positionné.

● Stockage

- Débranchez l'alimentation électrique lorsque le produit ne va pas être utilisé durant une période prolongée.
- Retirez la batterie **2** du support situé au niveau de la poignée **1** de l'appareil principal **4** (voir le chapitre « Charger la batterie ») et stockez-la hors de l'appareil principal **4**.
- Stockez toujours le produit et tous ses accessoires dans un endroit sec et à température ambiante.
- N'exposez pas le produit à la chaleur ou aux rayons directs du soleil.

● Dépannage/Résolution des problèmes

Problème	Source	Solution
L'appareil principal [4] ne s'allume pas.	La batterie [2] n'est pas chargée.	Chargez la batterie [2] (voir le chapitre « Charger la batterie »).
	La batterie [2] n'est pas insérée.	Remplacez la batterie [2] dans l'appareil principal [4] en la faisant glisser dans le support situé au niveau de la poignée [1] de l'appareil principal [4] jusqu'à ce qu'elle s'encliquette.
L'appareil principal [4] s'éteint pendant le fonctionnement et les LED de l'indicateur de contrôle de la batterie [2b] clignotent.	La batterie [2] n'est pas chargée.	Chargez la batterie [2] (voir le chapitre « Charger la batterie »).
La puissance d'aspiration est trop faible.	La batterie [2] est trop faible.	Chargez complètement la batterie [2] (voir le chapitre « Charger la batterie »).
	Les filtres [25], [27] ou le porte-filtre [26] sont bouchés ou endommagés.	Nettoyez les filtres [25], [27] et le porte-filtre [26] (voir le chapitre « Nettoyer les filtres et le bac à poussière »). Remplacez les filtres endommagés.
	Les accessoires ne sont pas correctement montés.	Vérifiez si les accessoires sont correctement montés/encliquetés (voir le chapitre « Sélectionner, monter et démonter les accessoires »).
	L'orifice d'aspiration du tube d'aspiration en aluminium [15] ou d'un accessoire est bloqué.	Vérifiez si le tube d'aspiration en aluminium [15] et les accessoires utilisés sont obstrués. Nettoyez les accessoires (voir le chapitre « Nettoyer les accessoires »).

Problème	Source	Solution
Lorsque vous passez l'aspirateur, le produit perd de la poussière/des saletés.	Le bac à poussière [20]/les filtres [25], [27] ne sont pas correctement insérés.	Vérifiez si le bac à poussière [20] et les filtres [25], [27] sont correctement montés (voir les chapitres « Vider le bac à poussière » / « Nettoyer les filtres et le bac à poussière »).
	Le bac à poussière [20] n'est pas correctement fermé.	Vérifiez si la trappe de fond [21] du bac à poussière [20] est bien fermée (voir le chapitre « Vider le bac à poussière »).
	Les filtres [25], [27] ou le porte-filtre [26] sont bouchés ou endommagés.	Nettoyez les filtres [25], [27] et le porte-filtre [26] (voir le chapitre « Nettoyer les filtres et le bac à poussière »). Remplacez les filtres endommagés.
La batterie [2] ne se charge pas et l'indicateur de contrôle de la batterie est éteint.	Le câble secteur n'est pas branché.	Insérez la fiche du câble secteur [9] dans la prise de charge [3] de la batterie [2] (voir le chapitre « Charger la batterie »).
	L'adaptateur secteur [8] n'est pas relié à la prise de courant.	Branchez l'adaptateur secteur [8] dans une prise de courant installée conformément aux spécifications applicables (voir le chapitre « Charger la batterie »).
	La batterie [2] ou l'adaptateur secteur [8] avec câble secteur est défectueux.	Veillez contacter le service après-vente.

● Mise au rebut

L'emballage se compose de matières recyclables pouvant être mises au rebut dans les déchetteries locales.



Veillez respecter l'identification des matériaux d'emballage pour le tri sélectif, ils sont identifiés avec des abréviations (a) et des chiffres (b) ayant la signification suivante : 1-7 : plastiques/20-22 : papiers et cartons/80-98 : matériaux composite.



Votre mairie ou votre municipalité vous renseigneront sur les possibilités de mise au rebut des produits usagés.



Afin de contribuer à la protection de l'environnement, veuillez ne pas jeter votre produit usagé dans les ordures ménagères, mais éliminez-le de manière appropriée. Pour obtenir des renseignements concernant les points de collecte et leurs horaires d'ouverture, vous pouvez contacter votre municipalité.

Les piles/piles rechargeables défectueuses ou usagées doivent être recyclées conformément à la directive 2006/66/CE et ses modifications. Les piles et/ou piles rechargeables et/ou le produit doivent être retournés dans les centres de collecte proposés.



Pollution de l'environnement par la mise au rebut incorrecte des piles/piles rechargeables !

Les piles/piles rechargeables ne doivent pas être mises au rebut avec les ordures ménagères. Elles peuvent contenir des métaux lourds toxiques et doivent être considérées comme des déchets spéciaux. Les symboles chimiques des métaux lourds sont les suivants : Cd = cadmium, Hg = mercure, Pb = plomb. Pour cette raison, veuillez toujours déposer les piles/piles rechargeables usagées dans les conteneurs de recyclage communaux.

● Garantie/Service après-vente

Chère cliente, cher client,

Nos produits sont soumis à des contrôles qualité stricts. Si malgré tout votre appareil ne fonctionne pas parfaitement, nous en sommes désolés et vous prions de contacter le service après-vente indiqué ci-dessous. Notre assistance téléphonique indiquée est à votre disposition. Concernant vos droits à garantie, les points suivants sont valables sans que vos droits légaux n'en soient restreints.

À savoir :

1. Vous pouvez faire valoir vos droits à garantie dans un délai maximal de 3 ans à partir de la date d'achat. Nos prestations de garantie sont limitées à l'élimination des défauts de matériel et de construction, ou au remplacement de l'appareil. Nos prestations de garantie sont gratuites pour vous.
2. Les demandes de garantie doivent nous être transmises immédiatement après avoir eu connaissance du problème.
3. Les procédures de réclamation au titre de la garantie sont exclues après expiration de la période de garantie.
4. Veuillez conserver le ticket de caisse comme preuve d'achat.

Les prestations de garantie sont exclues dans les cas suivants :

- maniement abusif ou non conforme
- non-respect des précautions de sécurité valables pour l'appareil
- utilisation de la force
- interventions qui n'ont pas été effectuées par le service après-vente agréé
- dommages résultant d'une expédition dans un emballage non sécurisé (l'emballage de vente de ce produit ne peut pas être expédié seul)
- dommages causés par l'utilisateur, par ex. à la suite de coups, de chocs, d'une chute
- non-respect de la notice d'utilisation
- usure normale
- tentatives autonomes de réparation

La notice d'utilisation au format PDF peut être demandée auprès de notre service après-vente.

Service FR/CH

Tél. : 00800-83300000

E-mail : support.lidl@ksr-group.com

IAN 377365_2110

Veuillez conserver le ticket de caisse et le numéro d'article (IAN 377365_2110) à titre de preuve d'achat pour toute demande.



















Disponibilité de la hot-line :
du lundi au vendredi de 09h00 à 18h00 (HNEC)

● Déclaration de conformité

Ce produit est conforme aux exigences des directives européennes et nationales applicables. Le marquage CE l'atteste. Les explications correspondantes sont déposées auprès du fabricant.



Legenda dei pittogrammi utilizzati	Pagina 50
Introduzione	Pagina 50
Utilizzo conforme alla destinazione d'uso	Pagina 50
Descrizione dei componenti	Pagina 51
Contenuto della confezione	Pagina 51
Specifiche tecniche	Pagina 51
Avvertenze di sicurezza	Pagina 52
Avvertenze di sicurezza per batterie/accumulatori	Pagina 57
Prima della messa in funzione	Pagina 58
Montaggio del supporto a parete	Pagina 58
Ricarica della batteria	Pagina 58
Significato della spia di controllo della batteria ricaricabile	Pagina 59
Messa in funzione	Pagina 60
Selezione, montaggio e smontaggio degli accessori	Pagina 60
Aspirare	Pagina 62
Dopo l'utilizzo	Pagina 63
Pulizia, cura e manutenzione	Pagina 64
Svuotamento del contenitore raccogli-polvere	Pagina 64
Pulizia dei filtri e del contenitore raccogli-polvere	Pagina 64
Pulizia degli accessori	Pagina 66
Conservazione	Pagina 67
Risoluzione degli errori/problemi	Pagina 68
Smaltimento	Pagina 69
Garanzia/Assistenza	Pagina 70
Dichiarazione di conformità	Pagina 70

Legenda dei pittogrammi utilizzati			
	Rispettare le avvertenze e le indicazioni di sicurezza!		SMPS (Switch mode power supply unit) (alimentatore a commutazione)
	Leggere le istruzioni!		Polarità del collegamento di rete
			Alimentatore rimovibile
	Il prodotto è adatto esclusivamente all'utilizzo in ambienti interni, in locali asciutti e chiusi.		Cautela! Pericolo di esplosione!
	Tensione/corrente continua		Guanti protettivi – Indossare guanti protettivi
	Tensione/corrente alternata		Conforme alle norme UE
	Non lasciare mai i bambini privi di sorveglianza in presenza del materiale di imballaggio e del prodotto.		Smaltire l'imballaggio e il prodotto in modo ecocompatibile!
	Avvertenza! Pericolo di folgorazione!		36 mesi di garanzia
	Trasformatore di sicurezza anti-cortocircuito		Omologato TÜV SÜD/GS
	Avvertenze di sicurezza Istruzioni per l'uso		

Aspirapolvere ricaricabile 2 in 1

● Introduzione

Congratulazioni per l'acquisto del vostro nuovo prodotto. Avete optato per un prodotto di alta qualità. Le istruzioni d'uso sono parte integrante di questo prodotto. Esse contengono importanti avvertenze sulla sicurezza, l'impiego e lo smaltimento. Prima dell'utilizzo del prodotto, prendere conoscenza di tutte le istruzioni d'uso e delle avvertenze di sicurezza. Utilizzare il prodotto solo come descritto e per i campi di applicazione indicati. Consegnare tutte le documentazioni su questo prodotto quando viene ceduto a terzi.

● Utilizzo conforme alla destinazione d'uso



Questo prodotto è adatto all'aspirazione di sporcizia sparsa e asciutta, come ad esempio polvere, lanugine o briciole su pavimenti lisci e tappeti a pelo corto. Il prodotto è utilizzabile come aspirapolvere manuale o per pavimenti. Utilizzare il prodotto solamente in ambienti interni. Il prodotto è destinato esclusivamente all'utilizzo privato e non ad un impiego commerciale. Utilizzare il prodotto esclusivamente per lo scopo previsto. Non si ammette un altro utilizzo diverso da quello precedentemente descritto o una modifica del prodotto che potrebbero provocare lesioni e/o danni. Il produttore non si assume alcuna responsabilità per danni derivati da utilizzi diversi da quelli indicati.

● Descrizione dei componenti

- 1 Manico
- 2 Batteria ricaricabile
- 2a Tasto di sblocco (batteria ricaricabile)
- 2b Spia di controllo della batteria ricaricabile
- 3 Porta di ricarica (batteria ricaricabile)
- 4 Apparecchio principale
- 4a Fessura sull'apparecchio principale (per il collegamento diretto degli accessori all'apparecchio principale)
- 5 Supporto a parete
- 6 Vite
- 7 Tassello
- 8 Adattatore di rete
- 9 Spina di collegamento del cavo di alimentazione
- 10 Supporto per accessori (da applicare al tubo aspirante in alluminio)
- 11 Spazzola antipolvere (spazzola 2 in 1)
- 11a Tasto di sblocco (spazzola antipolvere)
- 12 Bocchetta a lancia
- 13 Spazzola elettrica per pavimenti
- 13a Rullo rotante della spazzola
- 13b Bloccaggio (rullo rotante della spazzola)
- 13c Vite di fissaggio (bloccaggio del rullo rotante della spazzola)
- 14 Tasto di sblocco (tubo aspirante in alluminio)
- 15 Tubo aspirante in alluminio
- 15a Fessura sul tubo aspirante in alluminio (per il collegamento degli accessori in basso al tubo aspirante in alluminio)
- 16 Tasto ECO
- 17 Tasto MAX
- 18 Tasto ON/OFF 
- 19 Tasto di sblocco (apparecchio principale)
- 20 Contenitore raccogli-polvere
- 21 Sportello ribaltabile (contenitore raccogli-polvere)
- 22 Tasto di sblocco (sganciare il contenitore raccogli-polvere dall'apparecchio principale)
- 23 Leva di sblocco (aprire lo sportello ribaltabile del contenitore raccogli-polvere)
- 24 Coperchio (contenitore raccogli-polvere)
- 25 Filtro HEPA
- 26 Portafiltro
- 27 Filtro in acciaio inox

● Contenuto della confezione

Dopo aver aperto la confezione verificare immediatamente che il contenuto sia completo e che il prodotto sia integro.

- 1 apparecchio principale con contenitore raccogli-polvere
- 1 tubo aspirante in alluminio
- 1 adattatore di rete con cavo di alimentazione
- 1 batteria ricaricabile
- 1 spazzola elettrica per pavimenti
- 1 bocchetta a lancia
- 1 spazzola antipolvere (spazzola 2 in 1)
- 1 supporto a parete, materiale di montaggio incluso (2 tasselli, 2 viti)
- 1 supporto per accessori
- 1 manuale di istruzioni per il montaggio e l'uso

● Specifiche tecniche

Modello:	SHAZ 22.2 E6
Tensione nominale:	22,2V===
Ingresso:	100-240V ~ 50/60Hz
Uscita:	26V===, 450mA
Potenza:	max. 130W
Batteria ricaricabile:	batteria agli ioni di litio (22,2V, 2500mAh), removibile
Durata di ricarica:	4-5 ore
Livelli di aspirazione:	modalità MAX e modalità ECO
Autonomia:	25 minuti in modalità MAX, 45 minuti in modalità ECO
Volume contenitore raccogli-polvere:	0,6l
Livello di rumorosità:	max. 75 dB

Nota: utilizzare il prodotto soltanto con il carica-batterie GQ12-260045-AG, il pacco batterie YWS1011-025-2 e la spazzola elettrica per pavimenti IAN377365_2110/98200-507-001.

Adattatore di rete/Caricabatterie

Informazioni	Valore	Unità
Nome del produttore	Dong Guan City Gang Qi Electronic Co., Ltd	
Codice modello	GQ12-260045-AG	
Tensione in ingresso	100-240	V~
Frequenza corrente alternata in ingresso	50/60	Hz
Tensione in uscita	26	V===
Corrente in uscita	0,45	A
Potenza in uscita	11,7	W
Efficienza media durante il funzionamento	85,45	%
Efficienza a carico minimo (10%)	73,19	%
Potenza assorbita in caso di carico zero	0,088	W



Avvertenze di sicurezza

CONSERVARE TUTTE LE INDICAZIONI E LE AVVERTENZE DI SICUREZZA PER EVENTUALI CONSULTAZIONI FUTURE!



ATTENZIONE! **PERICOLO DI MORTE**

E INCIDENTE PER NEONATI E BAMBINI! Non lasciare mai i bambini privi di sorveglianza con il materiale di imballaggio. Sussiste il rischio di soffocamento. Tenere il prodotto lontano dalla portata dei bambini.

- Questo prodotto può essere usato da bambini dagli 8 anni in su e da persone con capacità fisiche, sensoriali o mentali limitate, oppure senza esperienza e conoscenza in merito, soltanto se sorvegliate oppure istruite circa un uso sicuro del prodotto e se dimostrano di comprendere i pericoli a esso connessi.
- I bambini non possono giocare con il prodotto. La pulizia e la manutenzione eseguibili dall'utente non possono essere effettuate da bambini senza la supervisione di un adulto.
- Non lasciare incustoditi il prodotto o il materiale di imballaggio. Se lasciati alla portata dei bambini pellicole e sacchetti di plastica, pezzi di polistirolo ecc. possono diventare un gioco pericoloso.



Evitare situazioni che espongono al pericolo di morte per folgorazione

- Verificare regolarmente prima dell'uso che tutte le parti del prodotto non presentino alcun danno. Non utilizzare mai il prodotto se si rilevano danneggiamenti dell'alloggiamento, dell'adattatore di rete compreso il cavo di alimentazione o della batteria ricaricabile.
- Assicurarsi che la tensione dell'alimentazione elettrica coincida con quella indicata nel capitolo "Specifiche tecniche".
- Collegare l'adattatore di rete solo ad una presa di corrente correttamente installata e ben accessibile. Anche dopo il collegamento la presa deve restare facilmente accessibile.
- Non aprire mai nessuno dei componenti elettrici e non inserirvi alcun oggetto. Interventi di questo tipo provocano un pericolo di morte per folgorazione.
- Non inserire alcun oggetto (a parte gli accessori appositamente previsti) nelle fessure del prodotto.
- Utilizzare con cautela il cavo di alimentazione onde evitare danni.
- Proteggere il cavo di alimentazione da spigoli vivi, sollecitazioni meccaniche e superfici calde.
- In caso di danneggiamento del cavo di alimentazione, rimuovere immediatamente l'adattatore di rete dalla presa di corrente.
- Tirare sempre afferrando l'adattatore di rete e mai il cavo di alimentazione per staccare il prodotto dall'alimentazione di corrente.
- Non utilizzare il cavo di alimentazione per spostare o tirare il prodotto. Non utilizzare mai il cavo di alimentazione come manico di trasporto. Tenere lontano il cavo di alimentazione da fonti di calore.
- Se il cavo di alimentazione è danneggiato, deve essere sostituito da personale qualificato addetto alla manutenzione onde evitare di incorrere in pericoli.
- Non utilizzare il prodotto se questo non può funzionare correttamente a causa di
 - cadute,
 - danni,
 - infiltrazione di acqua,
 - uso all'aperto,impossibilità di svolgere correttamente il lavoro. Far riparare il

- prodotto dal produttore o dal suo reparto di assistenza clienti.
- Il prodotto non deve essere utilizzato in caso di caduta, se presenta danni evidenti o se perde acqua.
 - Non utilizzare più il prodotto se i componenti in plastica presentano rotture o crepe oppure se sono deformati. Sostituire i componenti danneggiati soltanto con appositi pezzi di ricambio originali.
 - Non immergere mai il prodotto, il cavo di alimentazione o l'adattatore di rete in acqua o in altri liquidi.
 - Assicurarsi che il cavo di alimentazione non si bagni mai, né si inumidisca.
 - Proteggere l'apparecchio da umidità, gocce e schizzi d'acqua.
 - Utilizzare il prodotto esclusivamente in locali asciutti, mai all'aperto o in ambienti umidi.
 - Non utilizzare il prodotto su pavimenti bagnati o umidi.
 - Non far aspirare al prodotto liquidi o sporcizia umida.
 - Se dovesse entrare un liquido nel prodotto, spegnerlo subito ed estrarre subito l'adattatore di rete. Prima di rimetterlo in funzione, controllare che il prodotto non sia danneggiato.
 - Non toccare mai l'adattatore di rete con le mani bagnate, in particolare quando lo si collega alla presa di corrente o lo si stacca da quest'ultima.
 - Non utilizzare il prodotto con le mani bagnate.
 - Non collocare nessun oggetto pieno di liquidi, ad es. vasi, sul prodotto, né nelle sue vicinanze.
 - Spegnerne il prodotto ed estrarre l'adattatore di rete dalla presa di corrente
 - se si presentano anomalie,
 - se l'utente non ricarica la batteria ricaricabile,
 - in caso di temporali,
 - prima di assemblare o smontare l'apparecchio,
 - prima di sostituire i filtri,
 - prima di rimuovere gli intasamenti e prima di pulire il prodotto.
 - Per ricaricare la batteria ricaricabile utilizzare solo l'adattatore di rete originale munito di cavo di alimentazione.
 - Prima della pulizia rimuovere la batteria ricaricabile dal prodotto.
 - Il prodotto può essere utilizzato solo con il caricabatterie GQ12-260045-AG in dotazione.
 - Il caricabatterie deve essere rimosso dalla presa di corrente

prima della pulizia o della manutenzione del prodotto.

- Le batterie difettose devono essere rimosse dal prodotto e smaltite in sicurezza.
- I morsetti di alimentazione non devono essere cortocircuitati.



Evitare situazioni di pericolo che possono causare incendi o lesioni

- Non coprire il prodotto con oggetti durante l'uso o la ricarica della batteria ricaricabile. Un'eccessiva produzione di calore può provocare un incendio.
- Non utilizzare il prodotto in prossimità di fiamme libere.
- Non esporre il prodotto all'irraggiamento diretto del sole o al calore.
- Non montare il supporto a parete in prossimità di superfici calde, ad esempio riscaldamenti.
- Conservare il prodotto e montare il supporto a parete in un punto ben accessibile e assicurarsi che il prodotto non sia coperto da oggetti.
- Mantenere sempre una distanza minima di 10 cm dal prodotto al fine di garantire una ventilazione sufficiente.
- Non far aspirare al prodotto materiali infiammabili, ad esempio benzina o toner della stampante o della fotocopiatrice.
- Non far aspirare al prodotto prodotti ardenti, ad esempio sigarette, fiammiferi, ceneri o altri oggetti che possono provocare un incendio.
- Non utilizzare il prodotto con temperature superiori ai +40 °C o inferiori ai +10 °C.
- Non far andare capelli, vestiti e dita in prossimità delle fessure o dei componenti operativi mobili del prodotto. Sussiste il rischio di lesioni!
- I prodotti elettrici possono rappresentare un pericolo per gli animali. Inoltre, anche gli animali potrebbero danneggiare il prodotto. Tenere gli animali sempre lontani dai prodotti elettrici.
- Sistemare il cavo di alimentazione in modo tale che nessuno possa camminarci sopra, rimanervi incastrato o inciamparvi.
- Spegnerne il prodotto prima di sostituire gli accessori che vengono mossi durante l'uso.



Pericolo di danni materiali

- Non utilizzare il prodotto ove la fessura di aspirazione fosse bloccata. Rimuovere polvere, capelli, ovatta e così via in modo che l'aria scorra senza problemi nella fessura di aspirazione.
- Non far aspirare al prodotto nessun materiale che potrebbe otturarlo, ad esempio pietre, residui di carta, ecc.
- Non far aspirare al prodotto alcun oggetto duro o appuntito, ad esempio schegge di vetro, chiodi, viti o monete. In caso contrario, il prodotto si potrebbe danneggiare.
- Prima dell'utilizzo rimuovere gli ostacoli, ad esempio cavi elettrici, giocattoli e altri oggetti.
- Controllare e pulire regolarmente i filtri e il contenitore raccogli-polvere per prolungare la durata del prodotto. Se si riscontrassero danni o deformazioni dei filtri, non utilizzare più il prodotto. Rivolgersi in questo caso al servizio di assistenza clienti. L'inoservanza può danneggiare il prodotto, ad es. surriscaldando il motore in ragione del filtro intasato o difettoso.
- Non utilizzare mai il prodotto senza filtro per non danneggiare il motore ed evitare di ridurre la durata del prodotto.
- Spegnerne il prodotto ogni volta prima di trasportarlo.
- Ricaricare completamente il prodotto almeno una volta al mese per evitare che si scarichi totalmente e, di conseguenza, che si danneggi la batteria.
- Fissare in modo sicuro il supporto a parete al muro. Verificare che il materiale di montaggio sia adatto alla parete prescelta. Se necessario, rivolgersi ad un esperto per procurarsi il materiale adatto al montaggio.
- Prima di procedere con la trapanatura, controllare che non siano presenti tubature idriche, né linee elettriche nel punto prestabilito.
- Non utilizzare detergenti aggressivi o abrasivi (si veda il capitolo "Pulizia, cura e manutenzione"). In caso contrario, il prodotto si potrebbe danneggiare.
- Utilizzare soltanto accessori originali.
- Utilizzare il prodotto soltanto con il caricabatterie GQ12-260045-AG, il pacco batterie YWS1011-025-2 e la

spazzola elettrica per pavimenti
IAN377365_2110/
98200-507-001.



Avvertenze di sicurezza per batterie/accumulatori

- **PERICOLO DI MORTE!** Tenere le batterie/gli accumulatori fuori dalla portata dei bambini. In caso di ingerimento consultare subito un medico!



PERICOLO DI ESPLOSIONE!

- Non ricaricare mai batterie non ricaricabili. Non cortocircuitare e/o aprire le batterie o gli accumulatori. Ne conseguirebbe un rischio di incendio, surriscaldamento o scoppio.
- Non gettare mai le batterie/gli accumulatori nel fuoco o in acqua.
- Non esercitare alcuna pressione meccanica sulle batterie/sugli accumulatori.

Rischio di perdita di liquido dalle batterie/dagli accumulatori

- Evitare condizioni e temperature estreme che possano ripercuotersi sulle batterie/sugli accumulatori,

quali ad esempio la vicinanza a termosifoni o l'irraggiamento solare diretto.

- Evitare il contatto delle sostanze chimiche con la pelle, gli occhi e le mucose in caso di fuoriuscita del liquido dalle batterie/dagli accumulatori! Sciacquare subito le aree colpite con acqua pulita e consultare immediatamente un medico!





INDOSSARE GUANTI PROTETTIVI!

- Batterie e accumulatori danneggiati o che presentano perdite possono corrodere la pelle in caso di contatto. Pertanto, in questo caso indossare sempre guanti di protezione adatti.
- Nel caso di perdita di liquido delle batterie/degli accumulatori, rimuoverli subito dal prodotto per evitare danneggiamenti.
- Rimuovere le batterie/gli accumulatori, quando il prodotto non viene utilizzato a lungo.
- Questo prodotto possiede un accumulatore integrato, il quale non può essere sostituito dall'utente. L'accumulatore può essere smontato o sostituito dal produttore, dal suo servizio clienti o da una persona analogamente qualificata per evitare pericoli. Al momento dello smaltimento è

necessario avvertire che questo prodotto contiene un accumulatore.

● **Prima della messa in funzione**

● **Montaggio del supporto a parete**

-   **ATTENZIONE!**
PERICOLO DI FOLGORAZIONE! Prima di procedere con la trapanatura, assicurarsi che non siano presenti linee elettriche, né tubature nel punto prestabilito.
- Leggere attentamente le istruzioni per l'uso e le indicazioni in materia di sicurezza del proprio trapano.
- Nella scelta del luogo di montaggio, accertarsi che in prossimità vi sia una presa installata a norma.
- Prima del montaggio accertarsi che il materiale fornito per il montaggio sia idoneo alle circostanze (ad es. composizione della parete). Se necessario, rivolgersi ad un esperto per procurarsi il materiale adatto al montaggio.
- Contrassegnare i fori da eseguire con l'ausilio dei fori presenti nel supporto a parete [5] e destinati alle viti [6].
- Eseguire ora nella parete i fori per il fissaggio con il trapano e inserire i tasselli [7] nei fori.

- Fissare il supporto a parete [5] per mezzo delle viti fornite [6] (si veda fig. B). Controllare che il supporto a parete [5] sia fissato saldamente.
- Appendere l'apparecchio principale [4] collocando il retro nell'apposito gancio del supporto a parete [5] (si veda fig. C).

● **Ricarica della batteria**

Nota: ricaricare completamente la batteria ricaricabile [2] prima di utilizzarla per la prima volta (ca. 4-5 ore).

- Appendere l'apparecchio principale [4] con il tubo aspirante in alluminio [15] al supporto a parete [5] per ricaricarlo oppure tenerlo lontano dalla portata dei bambini e degli animali domestici, in un luogo protetto dove nessuno possa inciampare o calpestare l'apparecchio principale [4] con il tubo aspirante in alluminio, né il cavo di alimentazione.
- Inserire la spina di collegamento del cavo di alimentazione [9] nella porta di ricarica [3] della batteria [2] (si veda fig. D).
- Inserire l'adattatore di rete [8] nella presa di corrente. I LED della spia di controllo della batteria ricaricabile [2b] mostrano lo stato di carica della batteria ricaricabile [2] (si veda capitolo "Significato della spia di controllo della batteria").
Nota: l'adattatore di rete [8] potrebbe scaldarsi durante il caricamento. Ciò è normale e non indica che il prodotto è difettoso.
- Rimuovere l'adattatore di rete [8] dalla presa di corrente e la spina di collegamento del cavo di alimentazione [9] dalla porta di ricarica [3] una volta che la batteria ricaricabile [2] è completamente carica. I LED della spia di controllo della batteria ricaricabile [2b] si spengono.

Ricaricare la batteria ricaricabile al di fuori dell'apparecchio principale:

■ Ricaricare la batteria ricaricabile [2] fuori dalla portata dei bambini e degli animali domestici in un luogo protetto.

- Per ricaricarla è possibile anche rimuovere la batteria ricaricabile [2] dall'apparecchio principale [4]. A tal fine premere il tasto di sblocco [2a] ed estrarre la batteria ricaricabile [2] dal supporto presente sul manico [1] dell'apparecchio principale [4] (si veda fig. E).
- Inserire la spina di collegamento del cavo di alimentazione [9] nella porta di ricarica [3] della batteria ricaricabile [2] (si veda fig. F).
- Inserire l'adattatore di rete [8] nella presa di corrente. I LED della spia di controllo della batteria ricaricabile [2b] mostrano lo stato di carica della batteria ricaricabile [2] (si veda capitolo "Significato della spia di controllo della batteria").
- Quando la batteria ricaricabile [2] è completamente carica, i LED della spia di controllo della batteria ricaricabile [2b] emettono una luce fissa.
- Rimuovere l'adattatore di rete [8] dalla presa di corrente e la spina di collegamento del cavo di alimentazione [9] dalla porta di ricarica [3] della batteria ricaricabile [2]. I LED della spia di controllo della batteria ricaricabile [2b] si spengono.
- Reinscrivere la batteria ricaricabile [2] nell'apparecchio principale [4] spingendo il supporto presente sul manico [1] dell'apparecchio principale [4] fino a quando si aggancia.

● Significato della spia di controllo della batteria ricaricabile

I 4 LED della spia di controllo della batteria ricaricabile [2b] mostrano lo stato di carica della batteria ricaricabile [2].

Spia durante l'uso:

- Quando la batteria ricaricabile [2] è completamente carica, tutti i LED della spia di controllo della batteria ricaricabile [2b] emettono una luce fissa.
- Lo spegnimento dei LED durante l'uso mostra che la batteria ricaricabile [2] si sta scaricando gradualmente.
- La batteria ricaricabile [2] si è ricaricata quasi completamente quando c'è ancora solo un LED acceso.
- Ricaricare subito la batteria ricaricabile [2]. L'apparecchio principale [4] si spegne automaticamente quando la batteria ricaricabile è troppo scarica per continuare ad usarla.

Spia durante il caricamento:

- I LED luminosi indicano l'avanzamento della ricarica (parte già carica).
- Non appena tutti i LED emettono una luce fissa, la batteria ricaricabile [2] è completamente carica.

La spia di controllo della batteria ricaricabile [2b] si spegne quando il caricamento è completato e si rimuove l'adattatore di rete [8] dalla presa di corrente o si estrae la spina di collegamento del cavo di alimentazione [9] dalla porta di ricarica [3] della batteria ricaricabile [2].

Non appena si accende l'apparecchio principale [4] con il tasto ON/OFF [18], i LED della spia di controllo della batteria ricaricabile [2b] si accendono e mostrano lo stato di carica della batteria ricaricabile [2].

Nota: se la batteria si scarica durante l'uso nella modalità MAX, il processo di carica potrebbe iniziare solo dopo un po' di tempo (max. 45 minuti). In questo lasso di tempo, i LED non si accendono. Non si tratta di un difetto della batteria, ma di un meccanismo di sicurezza integrato.

● Messa in funzione

● Selezione, montaggio e smontaggio degli accessori

Tubo aspirante in alluminio:

Il tubo aspirante in alluminio [15] funge da prolunga per arrivare ad esempio in un punto di difficile accesso con la lancia [12] e come raccordo tra la spazzola elettrica per pavimenti [13] e l'apparecchio principale [4].

È possibile fissare tutti gli accessori in dotazione all'estremità inferiore del tubo aspirante in alluminio [15].

- Inserire dal basso il tubo aspirante in alluminio [15] nell'apposita fessura presente nell'apparecchio principale [4a] fino a quando non si sente l'aggancio.
- Rimuovere il tubo aspirante in alluminio [15] dall'apparecchio principale [4] premendo il tasto di sblocco [19] superiore e rimuovendo il tubo aspirante in alluminio [15] dall'apparecchio principale [4].

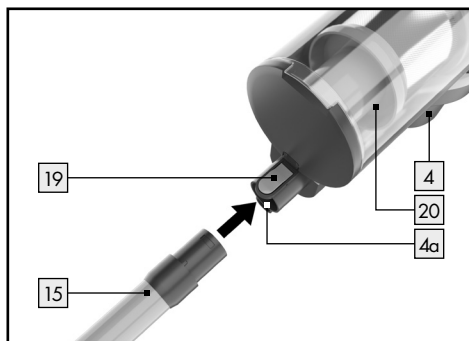
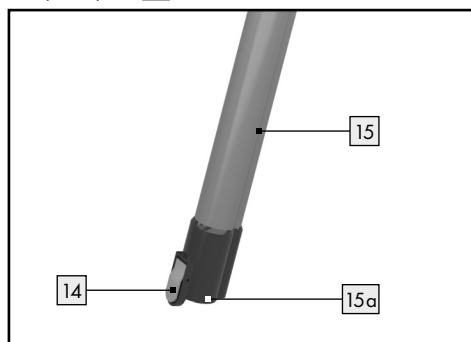

Spazzola elettrica per pavimenti:

La spazzola elettrica per pavimenti [13] è idonea sia all'aspirazione dei pavimenti lisci che dei tappeti. Dispone di un rullo rotante della spazzola [13a] per la raccolta di capelli e lanugine.

- Montare il tubo aspirante in alluminio [15] all'apparecchio principale [4] come sopra descritto.
- Inserire la spazzola elettrica per pavimenti [13] sull'apposita fessura del tubo aspirante in alluminio [15a] oppure in alternativa direttamente sull'apposita fessura presente sull'apparecchio principale [4a]. Si deve sentire l'aggancio della spazzola elettrica per pavimenti [13], solo in seguito essa è fissata correttamente.
- Per staccare la spazzola elettrica per pavimenti, premere il tasto di sblocco [14] (tubo aspirante in alluminio [15]) oppure [19] (apparecchio principale [4]) e tirare la spazzola elettrica per pavimenti [13] dal tubo aspirante in alluminio [15] / dall'apparecchio principale [4].



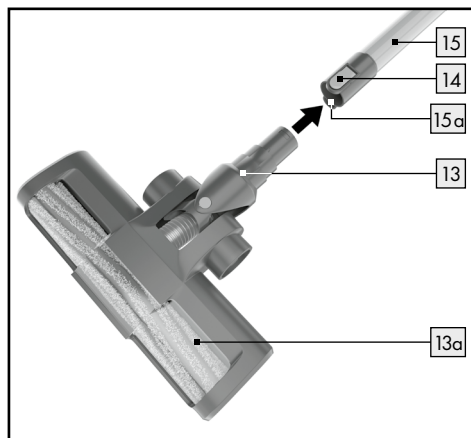

Bocchetta a lancia:

La bocchetta a lancia [12] è perfettamente adatta all'aspirazione di punti di difficile accesso, ad esempio angoli, colonne, fughe, nicchie, fessure di mobili imbottiti e per la pulizia degli interni dei veicoli.

- Inserire la bocchetta a lancia [12] sull'apposita fessura presente sul tubo aspirante in alluminio [15a], ad esempio per arrivare a punti lontani oppure sull'apposita fessura presente sull'apparecchio principale [4a]. Deve sentirsi l'aggancio della bocchetta a lancia [12] durante il montaggio sul tubo aspirante in alluminio [15]/sull'apparecchio principale [4].
- Rimuovere la bocchetta a lancia [12] dal tubo aspirante in alluminio [15]/dall'apparecchio principale [4] premendo il tasto di sblocco [14] (tubo aspirante in alluminio [15]) oppure [19] (apparecchio principale [4]) e rimuovendo la bocchetta a lancia [12] dal tubo aspirante in alluminio/dall'apparecchio principale [4].

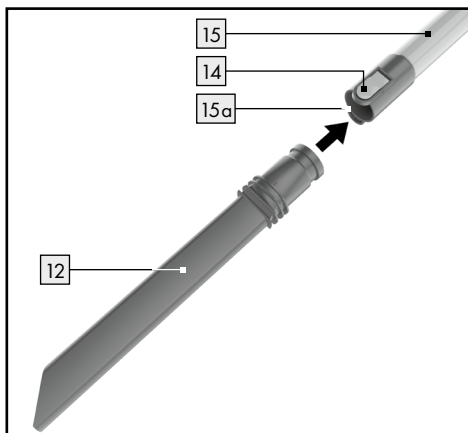

Spazzola antipolvere:

La spazzola antipolvere [11] è idonea all'aspirazione di imbottiture e altri tessuti, ma anche per togliere la polvere da oggetti sensibili, ad esempio tastiere, cornici, libri e così via.

- Inserire l'estremità superiore della spazzola antipolvere [11] sull'apposita fessura presente sul tubo aspirante in alluminio [15a] oppure sull'apposita fessura presente nell'apparecchio principale [4a] fino a quando non si sente l'aggancio.
- Rimuovere la spazzola antipolvere [11] dal tubo aspirante in alluminio [15]/dall'apparecchio principale [4] premendo il tasto di sblocco [14] (tubo aspirante in alluminio [15]) oppure [19] (apparecchio principale [4]) e rimuovendo spazzola antipolvere [11] dal tubo aspirante in alluminio [15]/dall'apparecchio principale [4].

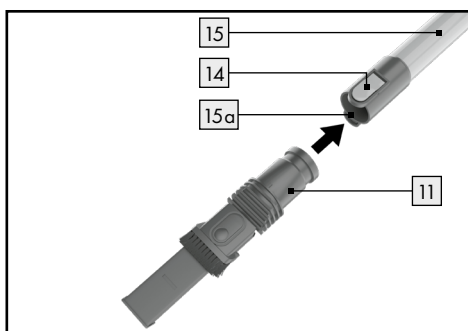

La spazzola antipolvere [11] presente due funzioni:

Si può utilizzare la spazzola antipolvere [11] con l'inserto per spazzola oppure con l'inserto rettangolare per bocchetta.

- Premere il tasto di sblocco [11a] per spingere in basso l'inserto per spazzola della spazzola antipolvere [11], ad esempio per spolverare i mobili imbottiti.

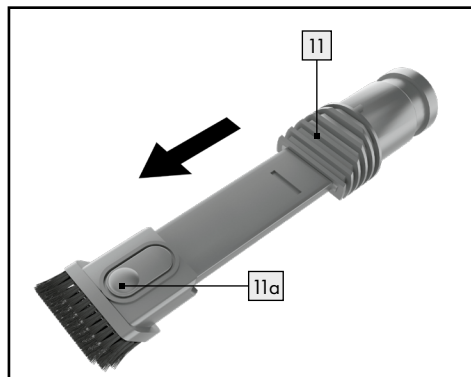

- Premere di nuovo il tasto di sblocco [11a] per spingere in alto l'inserto per spazzola della spazzola antipolvere [11]. L'inserto rettangolare per bocchetta della spazzola antipolvere [11] è idoneo ad esempio per l'aspirazione di cornici o libri.

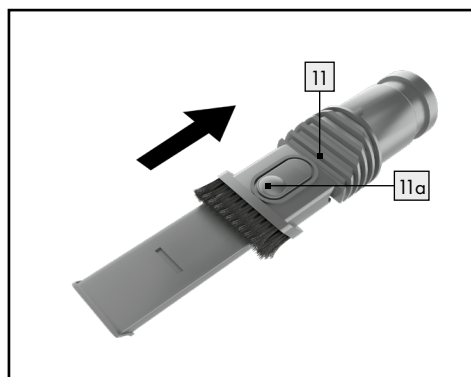

● Aspirare



- Prima di procedere all'aspirazione, assicurarsi il contenitore

raccogli-polvere [20] sia correttamente montato con i filtri (filtro HEPA [25] e filtro in acciaio inox [27]) (si veda capitolo "Svuotamento del contenitore raccogli-polvere" / "Pulizia dei filtri e del contenitore raccogli-polvere").

- Assicurarsi che la batteria ricaricabile [2] sia carica e montata prima dell'uso (si veda capitolo "Ricarica della batteria ricaricabile").
- Accertarsi prima di procedere all'aspirazione che sulla superficie da pulire non ci siano oggetti di grandi dimensioni, affilati o appuntiti.
- Accertarsi che la superficie da pulire sia asciutta.

Nota: spegnere l'apparecchio principale [4] dopo ogni superficie pulita al fine di preservare la durata operativa della batteria ricaricabile [2]. Ricaricare la batteria ricaricabile [2] dopo l'uso (si veda il capitolo "Caricamento della batteria ricaricabile").

- Durante l'aspirazione prestare attenzione al proprio ambiente in modo da evitare di danneggiare il prodotto e altri oggetti.
- A seconda delle necessità, selezionare gli accessori idonei (si veda il capitolo "Selezione, montaggio e smontaggio degli accessori").

- Premere il tasto ON/OFF  [18] per circa 2-3 secondi (si veda fig. A) per l'accensione e iniziare l'aspirazione.
- Selezionare ora uno dei due livelli di aspirazione premendo il tasto MAX [17] oppure il tasto ECO [16] (si veda fig. A).
Modalità MAX: potenza d'aspirazione massima, durata circa 25 minuti.
Modalità ECO: potenza d'aspirazione ridotta, durata circa 45 minuti.
- Premere il tasto ON/OFF  [18] per lo spegnimento (si veda fig. A).

● Dopo l'utilizzo

- Dopo l'uso conservare l'apparecchio principale [4] appendendolo al supporto a parete [5] (si veda fig. C) oppure mettendolo lontano dalla portata dei bambini e degli animali domestici dove nessuno possa inciampare o calpestare l'apparecchio principale [4] con il tubo aspirante in alluminio [15], né il cavo di alimentazione.
- Caricare di nuovo la batteria ricaricabile [2] dopo l'uso (si veda il capitolo "Caricamento della batteria ricaricabile").
- Il tubo aspirante in alluminio [15] e la spazzola elettrica per pavimenti [13] possono rimanere montati durante lo stoccaggio dell'apparecchio principale [4].

Conservazione degli accessori:

- Inserire la spazzola antipolvere [11] e la bocchetta a lancia [12] nel supporto per accessori [10] per la conservazione (si veda figura).
- Inserire il supporto per accessori [10] sul tubo aspirante in alluminio [15].

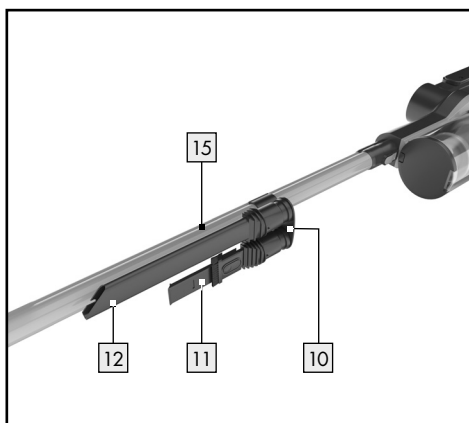
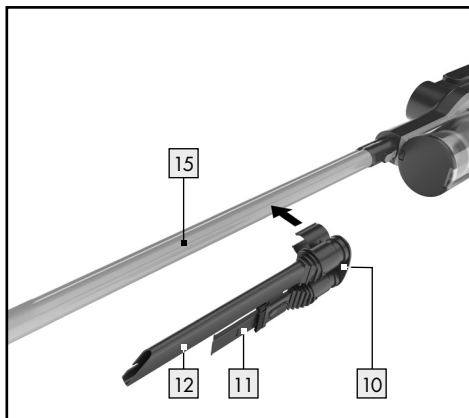

- Appendere infine l'apparecchio principale [4] al supporto a parete [5] (si veda fig. C) oppure metterlo lontano dalla portata dei bambini e degli animali domestici, in un luogo protetto.
Nota: prima di procedere all'aspirazione, estrarre il supporto per accessori [10] dal tubo aspirante in alluminio [15] al fine di impedire che gli accessori si stacchino inavvertitamente dal supporto per accessori [10].
- Dopo l'aspirazione reinserire il supporto per accessori [10] sul tubo aspirante in alluminio [15].

● Pulizia, cura e manutenzione

● Svuotamento del contenitore raccogli polvere

Per svuotare il contenitore raccogli polvere [20] occorre rimuoverlo dall'apparecchio principale [4].

Procedere come segue per svuotare il contenitore raccogli polvere [20]:

- Spegnere il prodotto con il tasto ON/OFF ϕ [18] (si veda fig. A).
- Rimuovere il contenitore raccogli polvere [20] dall'apparecchio principale [4] premendo il tasto di sblocco [22] situato sul fondo del contenitore raccogli polvere [20] (si veda fig. G) e rimuovere con cautela il contenitore raccogli polvere [20] come illustrato nella figura H.
- Tenere il contenitore raccogli polvere [20] sopra una pattumiera. La distanza dalla pattumiera dovrebbe essere il più ridotta possibile in modo tale che la polvere non vortichi inutilmente e non si sparga nell'ambiente.
- Tirare la leva di sblocco [23] verso il basso (in direzione dell'utente) per aprire lo sportello ribaltabile [21] situato sul contenitore raccogli polvere [20] (si veda fig. I).
- In caso di necessità, rimuovere a mano i capelli e la polvere che rimangono attaccati al contenitore raccogli polvere [20].
- Richiudere lo sportello ribaltabile [21] premendo di nuovo sulla fessura del contenitore raccogli polvere [20] e premere verso l'alto la leva di sblocco [23] (in direzione del contenitore raccogli polvere [20]), fino a quando non si sente l'aggancio (si veda fig. J).
- Ricollocare il contenitore raccogli polvere [20] sull'apparecchio principale [4] allineando il contenitore raccogli polvere [20] e il coperchio [24] esattamente alle fessure presenti sull'apparecchio principale [4] (si veda fig. K). Si deve sentire l'aggancio del contenitore raccogli polvere [20], solo in questo modo esso è montato correttamente (si veda fig. L).

● Pulizia dei filtri e del contenitore raccogli polvere

- Pulire i filtri (filtro HEPA [25] e filtro in acciaio inox [27]) dopo ogni due o tre utilizzi. In caso contrario, la potenza di aspirazione si riduce e il prodotto si potrebbe danneggiare.
- Non pulire i filtri (filtro HEPA [25] e filtro in acciaio inox [27]) in lavastoviglie, né in lavatrice.
- Non pulire il filtro HEPA [25] sotto acqua corrente.
- Non pulire il contenitore raccogli polvere [20] in lavastoviglie.
- Lasciare asciugare completamente all'aria il filtro in acciaio inox [27] dopo la pulizia.
- Non asciugare il filtro in acciaio inox [27] nell'asciugatrice, né sul fornello.

IMPORTANTE: lasciare asciugare completamente tutti i componenti del prodotto dopo la pulizia. Se il filtro in acciaio inox [27] non dovesse essere completamente asciutto, può penetrare dell'acqua nel prodotto e danneggiare il prodotto!

Per pulire i filtri procedere come segue:

- Spegnere il prodotto con il tasto ON/OFF ϕ [18] (si veda fig. A).
- Rimuovere il tubo aspirante in alluminio [15] dall'apparecchio principale [4] premendo il

tasto di sblocco **19** superiore e rimuovendo il tubo aspirante in alluminio **15** dall'apparecchio principale **4**.

- Rimuovere il contenitore raccogli-polvere **20** dall'apparecchio principale premendo il tasto di sblocco **22** situato sul fondo del contenitore raccogli-polvere **20** e rimuovere con cautela il contenitore raccogli-polvere **20** (si veda fig. H).
- Assicurarsi che il contenitore raccogli-polvere **20** sia vuoto (si veda il capitolo "Svuotamento del contenitore raccogli-polvere"). Se necessario, scuotere ancora una volta il contenitore raccogli-polvere **20** sopra una pattumiera.
- Rimuovere il coperchio **24** del contenitore raccogli-polvere **20** ruotandolo verso destra fino a quando la tacca presente sul coperchio **24** si trova sul simbolo . Rimuovere il coperchio **24** dall'alto.

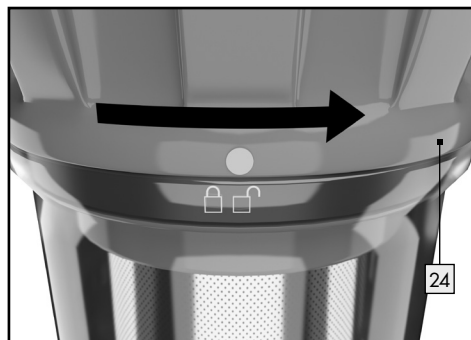

- Estrarre l'intera unità del filtro dal contenitore raccogli-polvere **20**.
- Rimuovere il filtro HEPA **25** dal portafiltro **26** estraendolo dall'alto tirando la linguetta.

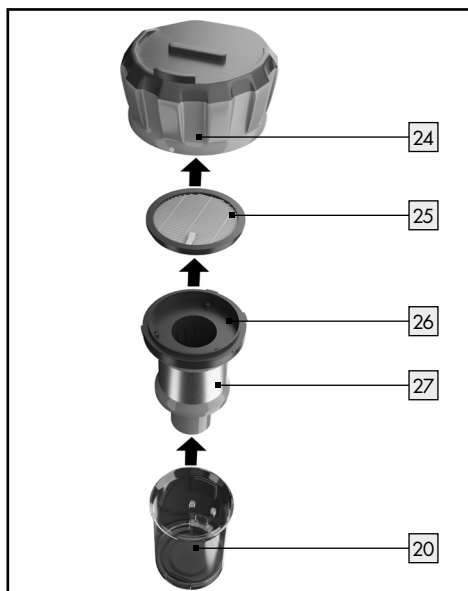

- Pulire il filtro HEPA **25** scuotendolo. Per la pulizia utilizzare solamente un pennello o una spazzola soffice.
- **Non pulire il filtro HEPA **25** con l'acqua!**
- Lavare il filtro in acciaio inox **27** con il portafiltro **26** sotto l'acqua pulita.
- Pulire a fondo il contenitore raccogli-polvere **20** con un panno umido.
- Lasciare asciugare completamente il contenitore raccogli-polvere **20** e il filtro in acciaio inox **27** con il portafiltro **26** prima di riassembleare tutti i componenti in ordine inverso.
- Reinserrire il coperchio **24** del contenitore raccogli-polvere **20** e fissarlo ruotandolo verso sinistra fino a quando la tacca presente sul coperchio **24** si trova sul simbolo .

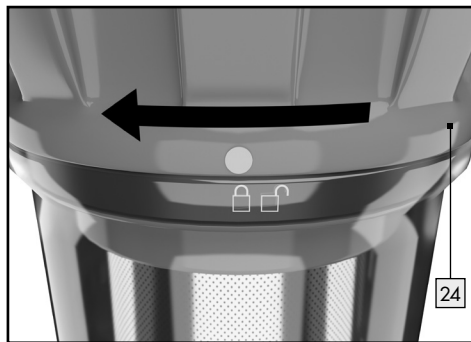

Nota: durante la pulizia controllare regolarmente che i filtri (filtro HEPA [25] e filtro in acciaio inox [27]) non siano danneggiati, né deformati. Occorre sostituire i filtri che presentano danni o deformazioni o che non si riescono più a pulire. Si prega di rivolgersi in questo caso al servizio di assistenza clienti.

● Pulizia degli accessori

⚠ ATTENZIONE! PERICOLO DI FOLGORAZIONE! Prima di ogni pulizia spegnere il prodotto ed estrarre l'adattatore di rete [8] dalla presa di corrente.

⚠ ATTENZIONE! PERICOLO DI FOLGORAZIONE! Non immergere mai il prodotto, la batteria ricaricabile [2], il cavo di alimentazione o l'adattatore di rete [8] in acqua o in altri liquidi per la pulizia.

- Non pulire il prodotto mentre è in carica.
- Prima della pulizia lasciar raffreddare il prodotto.
- Prima della pulizia rimuovere la batteria ricaricabile [2].

- Non usare solventi, benzina o simili. Questi potrebbero danneggiare il prodotto.
- Prima della pulizia svuotare il contenitore raccogli-polvere [20] sia vuoto (si veda il capitolo "Svuotamento del contenitore raccogli-polvere") e scuoterlo a fondo.

Pulizia della superficie del prodotto:

- Per la pulizia delle superfici, ad esempio di quelle dell'apparecchio principale [4], della batteria ricaricabile [2] o della spazzola elettrica per pavimenti [13], utilizzare uno spolverino oppure, in caso di sporco ostinato, un panno morbido e leggermente inumidito.

Pulizia degli accessori:

- Rimuovere regolarmente capelli e sporcizia dagli accessori.
- Pulire la bocchetta a lancia [12] e la spazzola antipolvere [11] sotto l'acqua corrente. Lasciare asciugare infine completamente tutti gli accessori prima di riutilizzarli o riporli.

Pulizia del rullo rotante della spazzola:

- Rimuovere la spazzola elettrica per pavimenti [13] dal tubo aspirante in alluminio [15]. Premere a tal fine il tasto di sblocco [14] situato sul tubo aspirante in alluminio [15] e rimuovere la spazzola elettrica per pavimenti [13].
- Ruotare la spazzola elettrica per pavimenti [13].
- Utilizzare un cacciavite a taglio per ruotare la vite di fissaggio [13c] del bloccaggio [13b] in senso antiorario verso il simbolo

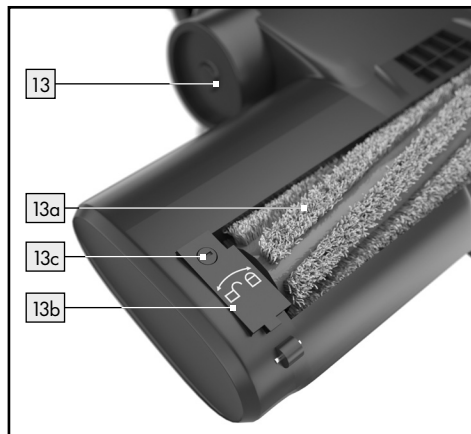

- Aprire con cautela il bloccaggio 13b verso l'alto e rimuovere ora il rullo rotante della spazzola 13a dall'alloggiamento della spazzola elettrica per pavimenti 13.

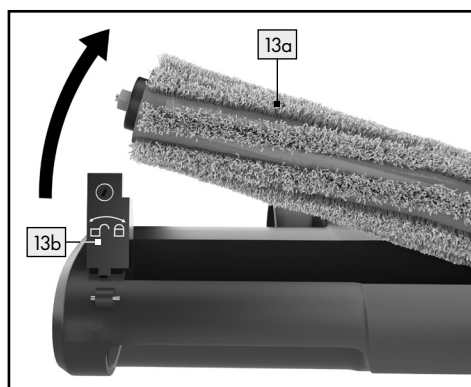

- Pulire il rullo rotante della spazzola 13a togliendo i capelli e la sporcizia presenti.
- Se necessario, rimuovere anche i residui di sporco dall'alloggiamento della spazzola elettrica per pavimenti 13.
- Reinscrivere poi il rullo rotante della spazzola 13a nell'alloggiamento della spazzola elettrica per pavimenti 13.
- Ripremere con cautela il bloccaggio 13b verso il basso.
- Fissare il rullo rotante della spazzola 13a ruotando la vite di fissaggio 13c con l'ausilio di un cacciavite a taglio in senso orario in direzione del simbolo .
- Verificare che sia correttamente in sede.

● Conservazione

- Staccare l'alimentazione elettrica se non si utilizza a lungo il prodotto.
- Rimuovere la batteria 2 dal supporto presente sul manico 1 dell'apparecchio principale 4 (si veda il capitolo "Ricarica della batteria ricaricabile") e conservarlo al di fuori dell'apparecchio principale 4.
- Conservare sempre il prodotto insieme a tutti gli accessori all'asciutto e a temperatura ambiente.
- Non esporre il prodotto all'irraggiamento diretto del sole o al calore.

● Risoluzione degli errori/problemi

Problema	Causa	Soluzione
L'apparecchio principale 4 non si accende.	La batteria 2 non è carica.	Caricare la batteria ricaricabile 2 (si veda il capitolo "Ricarica della batteria ricaricabile").
	La batteria ricaricabile 2 non è inserita.	Inserire la batteria ricaricabile 2 nell'apparecchio principale 4 spingendo il supporto presente sul manico 1 dell'apparecchio principale 4 fino a quando si aggancia.
L'apparecchio principale 4 si spegne durante l'uso e i LED della spia di controllo della batteria ricaricabile 2b lampeggiano.	La batteria 2 non è carica.	Caricare la batteria ricaricabile 2 (si veda il capitolo "Ricarica della batteria ricaricabile").
La potenza di aspirazione è troppo bassa.	La carica della batteria ricaricabile 2 è troppo bassa.	Ricaricare completamente la batteria ricaricabile 2 (si veda il capitolo "Ricarica della batteria ricaricabile").
	I filtri 25 , 27 o il portafiltro 26 sono intasati o danneggiati.	Pulire i filtri 25 , 27 e il portafiltro 26 (si veda il capitolo "Pulizia dei filtri e del contenitore raccogli-polvere"). Sostituire i filtri danneggiati.
	Gli accessori non sono montati correttamente.	Verificare che gli accessori siano montati/agganciati correttamente (si veda il capitolo "Selezione, montaggio e smontaggio degli accessori").
	La fessura di aspirazione del tubo aspirante in alluminio 15 o uno degli accessori è intasata/o.	Controllare l'eventuale intasamento del tubo aspirante in alluminio 15 e dell'accessorio utilizzato. Pulire gli accessori (si veda il capitolo "Pulizia degli accessori").

Problema	Causa	Soluzione
Durante l'aspirazione il prodotto perde polvere/sporcizia.	Il contenitore raccogli-polvere 20 /i filtri 25 , 27 non sono inseriti correttamente.	Verificare che il contenitore raccogli-polvere 20 e i filtri 25 , 27 siano correttamente montati (si veda il capitolo "Svuotamento del contenitore raccogli-polvere"/"Pulizia dei filtri e del contenitore raccogli-polvere").
	Il contenitore raccogli-polvere 20 non è chiuso correttamente.	Verificare che lo sportello ribaltabile 21 presente sul contenitore raccogli-polvere 20 sia correttamente montato (si veda il capitolo "Svuotamento del contenitore raccogli-polvere").
	I filtri 25 , 27 o il portafiltro 26 sono intasati o danneggiati.	Pulire i filtri 25 , 27 e il portafiltro 26 (si veda il capitolo "Pulizia dei filtri e del contenitore raccogli-polvere"). Sostituire i filtri danneggiati.
La batteria ricaricabile 2 non si carica e la spia di controllo della batteria ricaricabile è spenta.	Il cavo di alimentazione non è collegato.	Inserire la spina di collegamento del cavo di alimentazione 9 nella porta di ricarica 3 della batteria ricaricabile 2 (si veda il capitolo "Ricarica della batteria ricaricabile").
	L'adattatore di rete 8 non è collegato alla presa di corrente.	Inserire l'adattatore di rete 8 a una presa di corrente correttamente a norma (si veda il capitolo "Ricarica della batteria ricaricabile").
	La batteria ricaricabile 2 o l'adattatore di rete 8 con il cavo di alimentazione sono difettosi.	Rivolgersi al servizio di assistenza clienti.

● Smaltimento

L'imballaggio è composto da materiali ecologici che possono essere smaltiti presso i siti di raccolta locali per il riciclo.



Osservare l'identificazione dei materiali di imballaggio per lo smaltimento differenziato, i quali sono contrassegnati da abbreviazioni (a) e da numeri (b) con il seguente significato: 1-7: plastiche/20-22: carta e cartone/80-98: materiali composti.



E' possibile informarsi circa le possibilità di smaltimento del prodotto usato presso l'amministrazione comunale o cittadina.



Per questioni di tutela ambientale non gettare il prodotto usato tra i rifiuti domestici, ma provvedere invece al suo corretto smaltimento. Presso l'amministrazione competente è possibile ricevere informazioni circa i siti di raccolta e i relativi orari di apertura.

Le batterie/gli accumulatori difettosi o usati devono essere riciclati secondo la direttiva 2006/66/CE e relative modifiche. Smaltire le batterie/gli accumulatori e/o il prodotto presso i punti di raccolta indicati.



Uno smaltimento scorretto delle batterie/gli accumulatori procura danni all'ambiente!

È vietato smaltire le batterie/gli accumulatori con i rifiuti domestici. Possono contenere metalli pesanti nocivi e sono soggetti a smaltimento come rifiuti speciali. I simboli chimici dei metalli pesanti sono i seguenti: Cd = cadmio, Hg = mercurio, Pb = piombo. Consegnare, pertanto, le batterie/gli accumulatori esausti presso un punto di raccolta comunale.

● Garanzia / Assistenza

Gentile cliente,

i nostri prodotti sono sottoposti a rigidi controlli di qualità. Tuttavia, se questo apparecchio non dovesse funzionare perfettamente, ci scusiamo e La invitiamo a contattare il nostro servizio di assistenza clienti. Restiamo a disposizione al numero per l'assistenza clienti riportato. Senza che ciò limiti i Suoi diritti legali, per rivendicare i propri diritti di garanzia vale

quanto segue:

1. sarà possibile rivendicare i propri diritti di garanzia soltanto entro un periodo di max. 3 anni a partire dalla data di acquisto. Il nostro servizio di garanzia si limita alla riparazione di materiali e difetti di fabbricazione o alla sostituzione dell'apparecchio. Il nostro servizio di garanzia è gratuito.
2. I diritti di garanzia devono essere comunicati immediatamente dopo esserne venuti a conoscenza.
3. Si esclude la validità dei diritti di garanzia oltre la scadenza del termine del periodo di garanzia.
4. Conservare lo scontrino come prova d'acquisto.

Il diritto di garanzia non ha validità in caso di:

- utilizzo improprio o manomissione;
- inosservanza delle misure di sicurezza previste per l'apparecchio;
- utilizzo forzoso;
- interventi sull'apparecchio non eseguiti presso un servizio di assistenza autorizzato;

- danni causati da una spedizione effettuata senza adeguato imballaggio (l'imballaggio di questo prodotto non è il solo adatto alla spedizione);
 - danni causati da azioni quali ad es. urti, impatti e cadute;
 - inosservanza delle istruzioni per l'uso;
 - usura normale del prodotto;
 - tentativi di riparazione autonomi.
- Le istruzioni per l'uso sono reperibili in formato PDF presso il nostro servizio di assistenza clienti.

Assistenza IT/CH

Tel.: 00800-83300000

E-mail: support.lidl@ksr-group.com

IAN 377365_2110

Per qualunque richiesta conservare lo scontrino e il codice dell'articolo (IAN 377365_2110) come prova d'acquisto.

Reperibilità numero verde:

Dal lunedì al venerdì dalle 09:00 alle 18:00 (CET)

● Dichiarazione di conformità

Questo prodotto è conforme ai requisiti stabiliti dalle direttive europee e nazionali vigenti. Ciò è dimostrato dal marchio CE. Le relative dichiarazioni sono depositate presso il produttore.



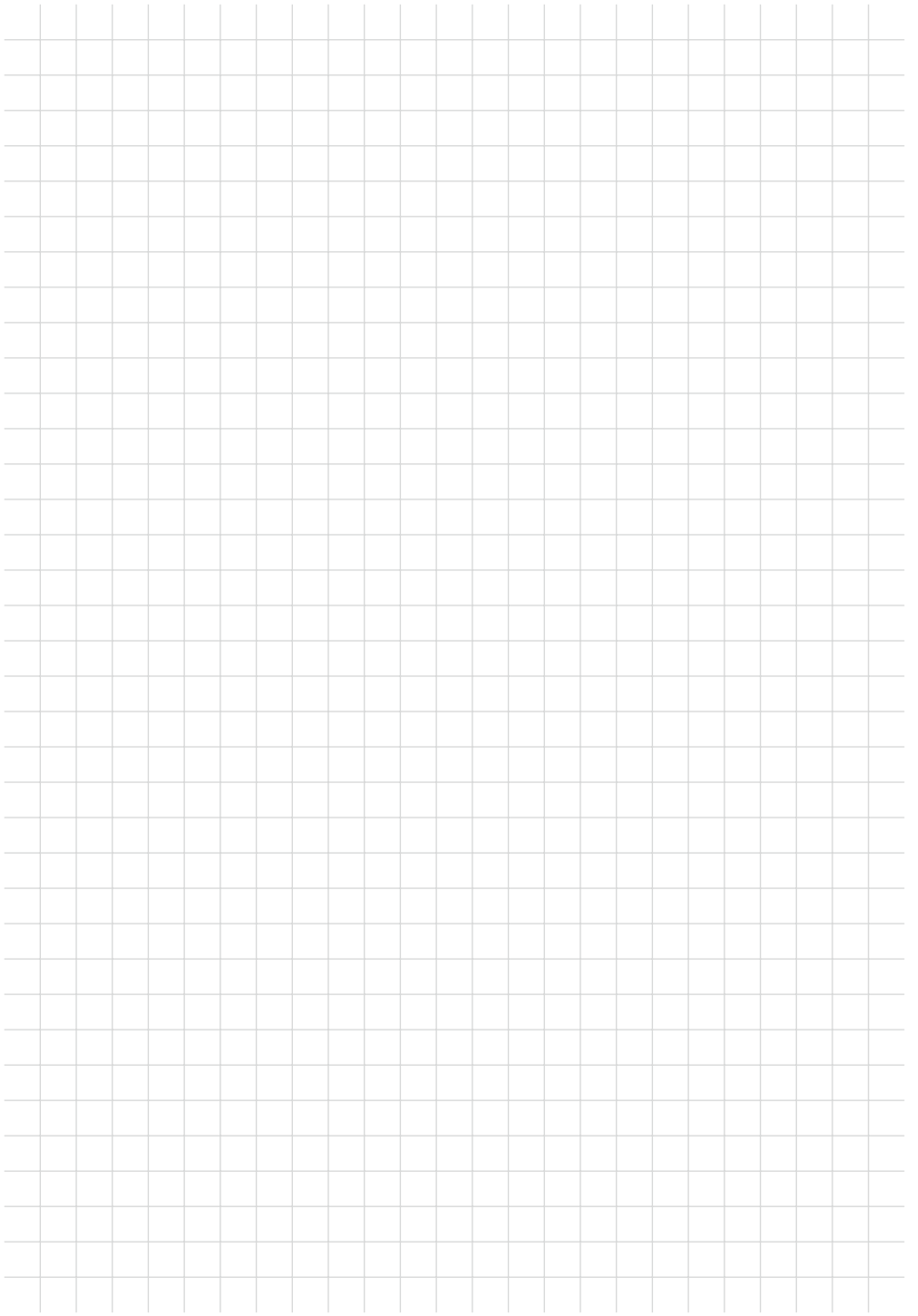

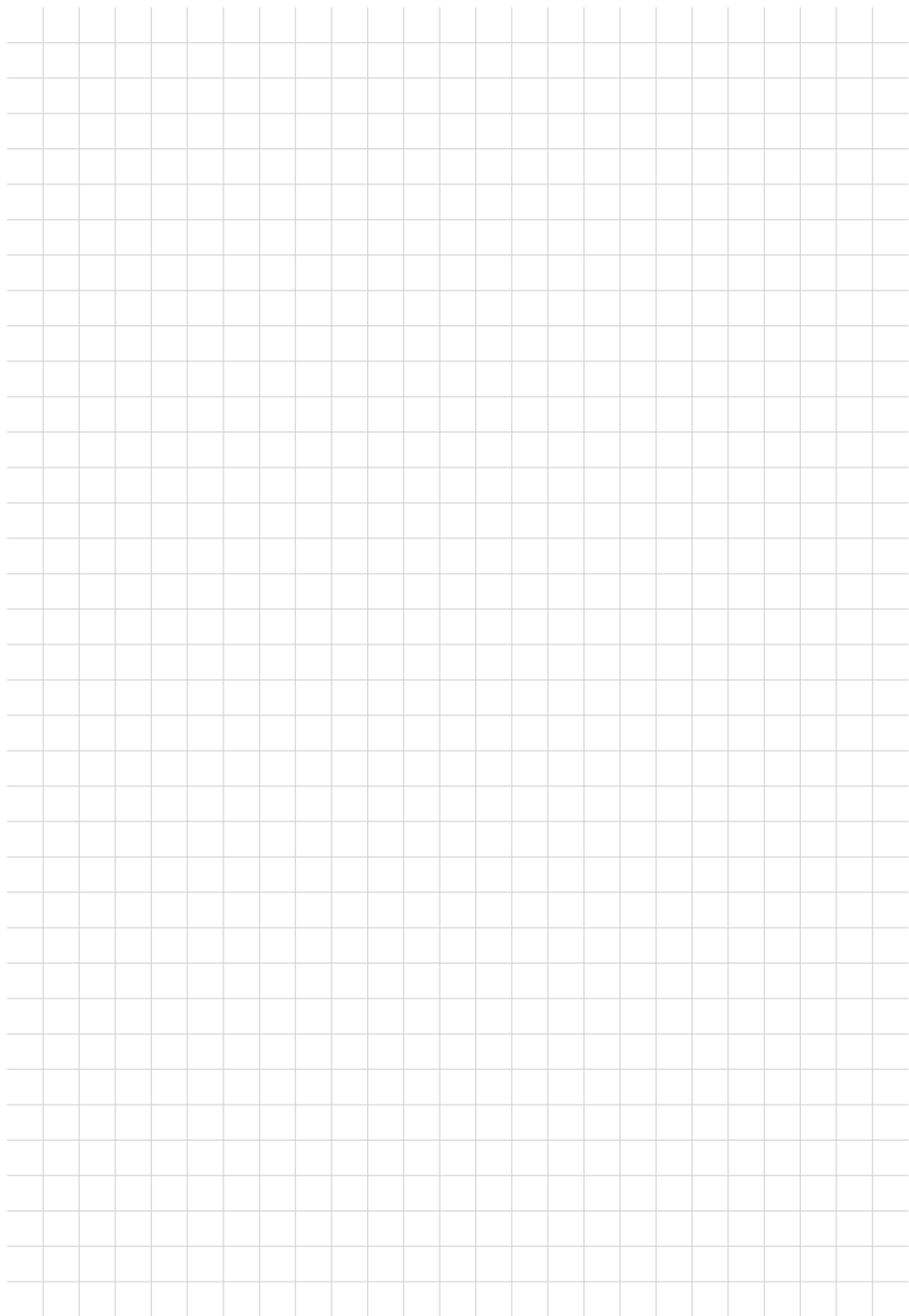

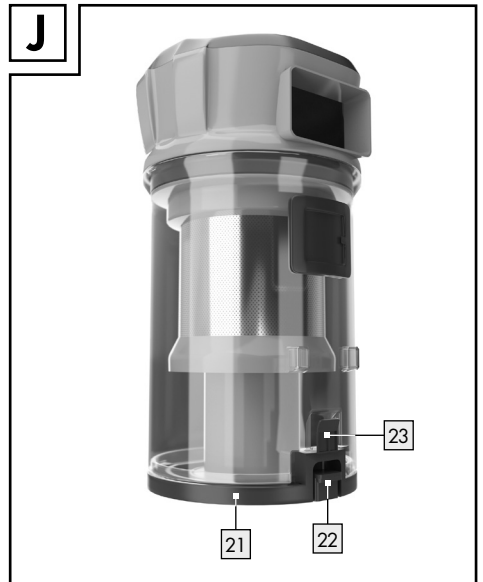
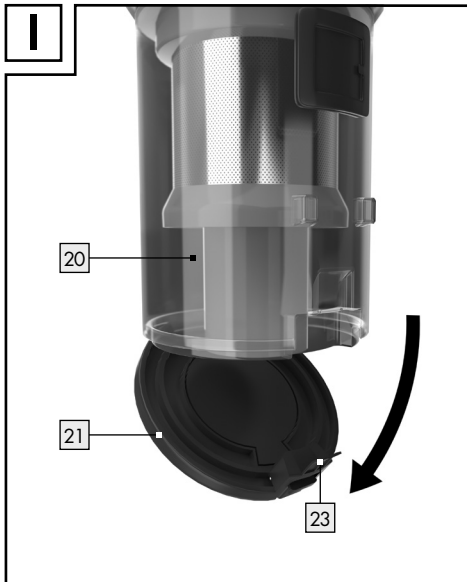
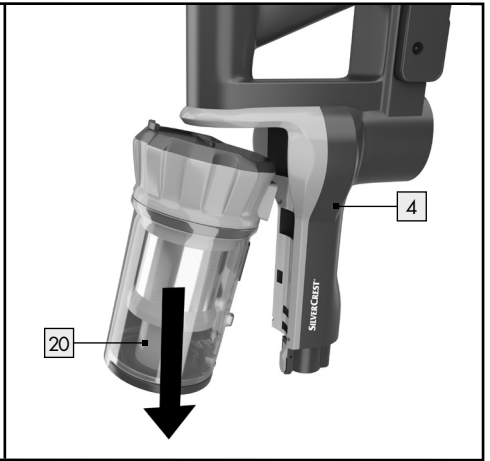
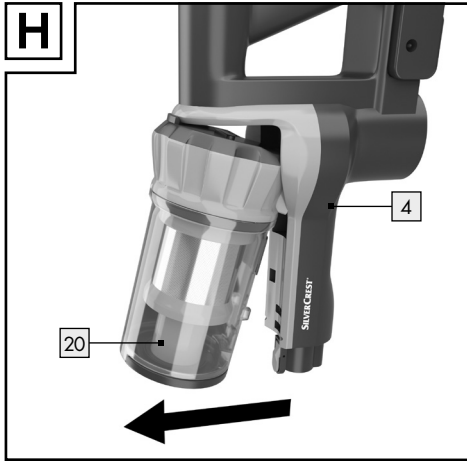
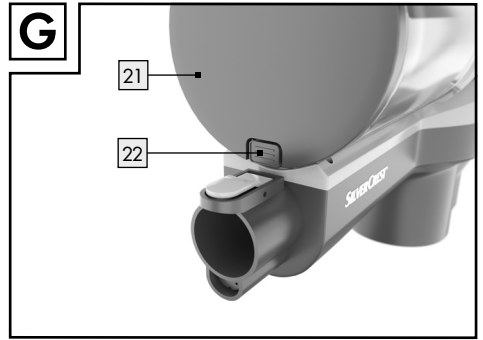
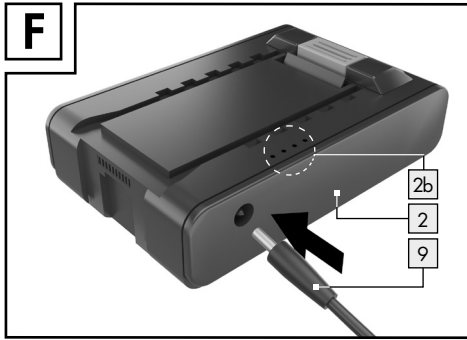

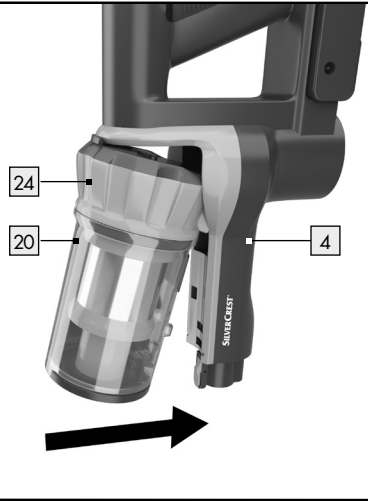
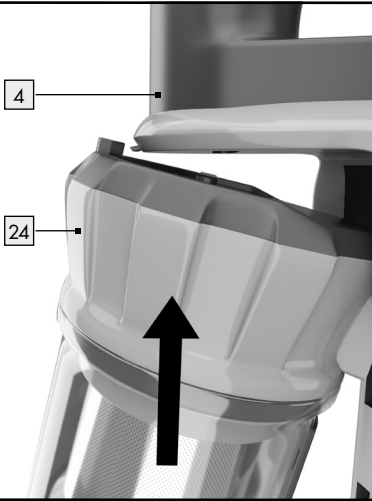
K**L**

KSR GROUP GMBH

Im Wirtschaftspark 15

3494 Gedersdorf

AUSTRIA

www.ksr-group.com

Stand der Informationen · Version des informations

Versione delle informazioni: 06/2022

Ident.-No.: SHAZ22.2E606/2022-1

IAN 377365_2110

1

