



BLUMENKASTEN

DE **AT** **CH**

BLUMENKASTEN

Gebrauchsanweisung

IT **CH**

VASO PER FIORI

Istruzioni d'uso

FR **CH**

JARDINIÈRE

Notice d'utilisation

GB

TROUGH PLANTER

Instructions for use

IAN 384325_2107

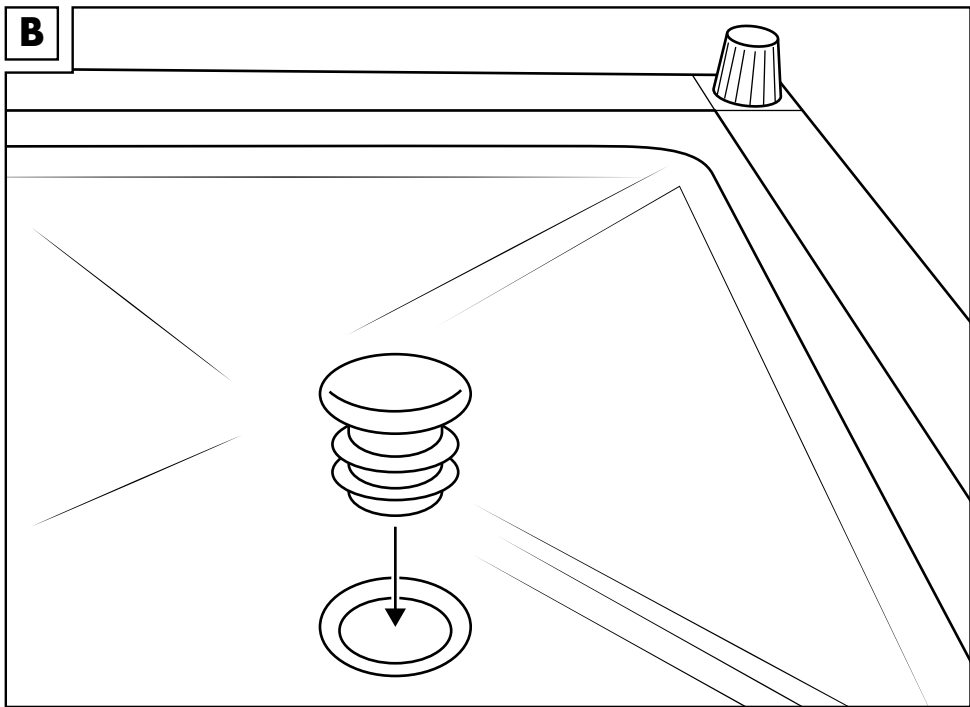
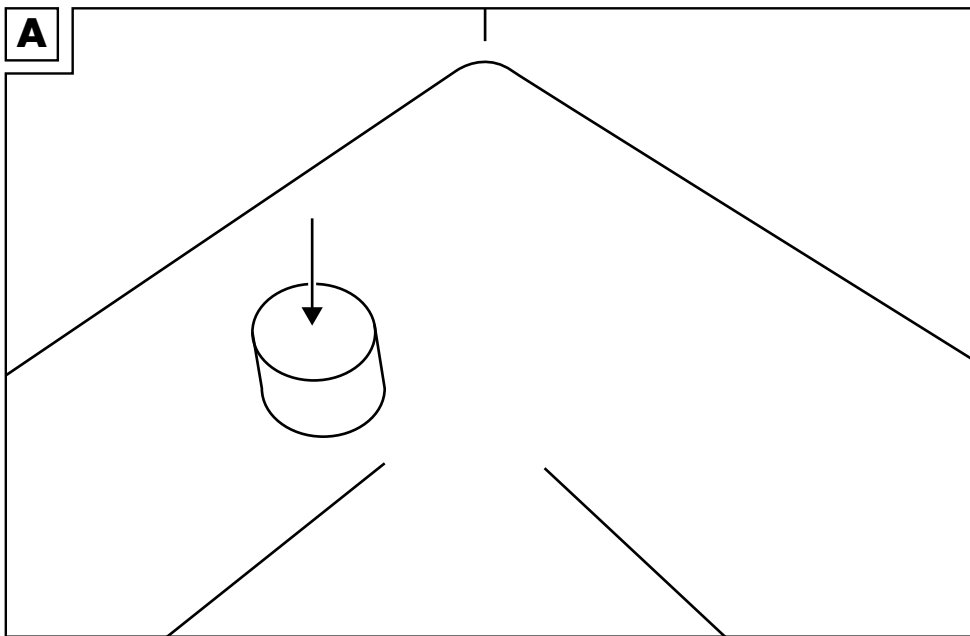

DE AT CH

**WICHTIG, FÜR SPÄTERE BEZUGNAHME
AUFBEWAHREN: SORGFÄLTIG LESEN!**

FR CH

**IMPORTANT. LIRE ATTENTIVEMENT !
A CONSERVER POUR RÉFÉRENCE ULTÉRIEURE.**

IT CH

**IMPORTANTE, CONSERVARE PER POTER
CONSULTARE ANCHE IN FUTURO:
LEGGERE ATTENTAMENTE!**

GB

**IMPORTANT: RETAIN FOR LATER
REFERENCE; PLEASE READ CAREFULLY!**

Herzlichen Glückwunsch!

Mit Ihrem Kauf haben Sie sich für einen hochwertigen Artikel entschieden. Machen Sie sich vor der ersten Verwendung mit dem Artikel vertraut.



Lesen Sie hierzu aufmerksam die nachfolgende Gebrauchsanweisung.

Benutzen Sie den Artikel nur wie beschrieben und für die angegebenen Einsatzbereiche. Bewahren Sie diese Gebrauchsanweisung gut auf. Händigen Sie alle Unterlagen bei Weitergabe des Artikels an Dritte ebenfalls mit aus.

Lieferumfang

1 x Pflanzgefäß
3 x Pflanzensatz mit Verschlussstopfen
1 x Gebrauchsanweisung

Technische Daten

Maße: ca. 79 x 27 x 27,5 cm (B x H x T)

Volumen: ca. 10 l



Max. Gesamtbelastung: 10 kg (je Topf)



Herstellungsdatum (Monat/Jahr):
01/2022

Bestimmungsgemäße Verwendung

Der Artikel ist für den Gebrauch im Wohnbereich, z. B. Balkon, Terrasse oder Garten, konzipiert. Der Artikel ist nicht für den gewerblichen Gebrauch bestimmt.

Sicherheitshinweise



Lebensgefahr!

- Lassen Sie Kinder niemals unbeaufsichtigt mit dem Verpackungsmaterial. Es besteht Erstickengefahr.



Verletzungsgefahr!

- Prüfen Sie den Artikel vor jedem Gebrauch auf Beschädigungen oder Abnutzungen. Der Artikel darf nur in einwandfreiem Zustand verwendet werden!
- Den Artikel nicht in der Nähe von offenem Feuer verwenden.



Vermeidung von Sachschäden!

- Sichern Sie den Artikel bei extremen Wetterbedingungen, wie z. B. bei starkem Wind. Lagern Sie den Artikel in geschützten Räumen.

Verwendung

Im Außenbereich:

1. Entfernen Sie den Verschlussstopfen an der Unterseite des Pflanzensatzes.
2. Bohren Sie die Drainagevorrichtung an der Innenseite des Pflanzensatzes auf, damit überschüssiges Wasser abfließen kann und Staunässe vermieden wird (Abb. A).

Im Innenbereich:

Sollten Sie zuvor die Drainagevorrichtung am Pflanzensatz für die Verwendung im Außenbereich geöffnet haben, müssen Sie die Drainagevorrichtung für die Verwendung im Innenbereich mit dem mitgelieferten Verschlussstopfen fest verschließen. Stecken Sie den Verschlussstopfen in die Unterseite des Pflanzensatzes und drücken Sie diesen fest hinein (Abb. B).

Wichtig: Verwenden Sie den Artikel im Innenbereich nur mit geschlossener Drainagevorrichtung, damit kein überschüssiges Gießwasser auf den Fußboden fließt! Überprüfen Sie, dass der Verschlussstopfen dicht schließt.

Justieren Sie die verstellbaren Füße auf der Unterseite des Artikels so, dass der Artikel stabil steht.

Lagerung, Reinigung

Lagern Sie den Artikel bei Nichtbenutzung immer trocken und sauber bei Raumtemperatur. Nur mit Wasser und einem milden Reinigungsmittel reinigen und anschließend mit einem Reinigungstuch trockenwischen.

Behandeln Sie den Artikel bei starken Witterungseinflüssen, wie z. B. intensiver Sonneneinstrahlung, mit einem WPC-Pflegemittel aus dem Fachhandel. Befolgen Sie die Herstellerhinweise des ausgewählten Pflegemittels.

WICHTIG! Nie mit scharfen Reinigungsmitteln, einem Hochdruckreiniger, einem Scheuerschwamm, einer Drahtbürste oder anderen Artikeln reinigen, die eine mechanische Beschädigung herbeiführen könnten.

Hinweise zur Entsorgung

Entsorgen Sie den Artikel und die Verpackungsmaterialien entsprechend aktueller örtlicher Vorschriften. Verpackungsmaterialien, wie z. B. Folienbeutel, gehören nicht in Kinderhände. Bewahren Sie das Verpackungsmaterial für Kinder unerschwinglich auf.



Entsorgen Sie den Artikel und die Verpackung umweltschonend.



Der Recycling-Code dient der Kennzeichnung verschiedener Materialien zur Rückführung in den Wiederverwertungskreislauf (Recycling). Der Code besteht aus dem Recyclingsymbol – das den Verwertungskreislauf widerspiegeln soll – und einer Nummer, die das Material kennzeichnet.

Serviceabwicklung

IAN: 384325_2107



Service Deutschland

Tel.: 0800-5435111

E-Mail: deltasport@lidl.de



Service Österreich

Tel.: 0820 201 222 (0,15 EUR/Min.)

E-Mail: deltasport@lidl.at



Service Schweiz

Tel.: 0842 665566 (0,08 CHF/Min.,
Mobilfunk max. 0,40 CHF/Min.)

E-Mail: deltasport@lidl.ch

Félicitations !

Vous venez d'acquérir un article de grande qualité. Avant la première utilisation, familiarisez-vous avec l'article.



Pour cela, veuillez lire attentivement la notice d'utilisation suivante.

Utilisez l'article uniquement comme indiqué et pour les domaines d'utilisation mentionnés. Conservez bien cette notice d'utilisation. Si vous cédez l'article à un tiers, veuillez à lui remettre l'ensemble de la documentation.

Contenu de la livraison

- 1 x cache-pot de fleurs
- 3 x bac à fleurs avec bouchon
- 1 x notice d'utilisation

Données techniques

Dimensions : env. 79 x 27 x 27,5 cm (l x h x p)

Volume : env. 10 l



Charge totale max. : 10 kg (par bac)



Date de fabrication (mois/année) :
01/2022

Utilisation conforme

L'article est conçu pour une utilisation dans les espaces habitables, tels que le balcon, la terrasse ou le jardin. L'article n'est pas destiné à un usage commercial.

Consignes de sécurité



Danger de mort !

- Ne laissez jamais des enfants manipuler le matériau d'emballage sans surveillance.
Risque d'étouffement.



Risque de blessure !

- Avant chaque utilisation, vérifiez que l'article ne montre aucun signe de dégradation ou d'usure. L'article ne doit être utilisé qu'en parfait état !
- L'article ne doit pas être utilisé à proximité de flammes.

⚠ Évitez les dégâts matériels !

- Protégez l'article contre les conditions météorologiques extrêmes, p. ex. en cas de vent violent. Stockez l'article dans un espace protégé.

Utilisation

En extérieur :

1. Retirez le bouchon de la partie inférieure du pot de fleurs.
2. Percez le dispositif de drainage à l'intérieur du bac à fleurs pour permettre à l'excès d'eau de s'écouler et empêcher que l'eau ne stagne (fig. A).

En intérieur :

Si vous avez préalablement ouvert le dispositif de drainage du bac à fleurs pour une utilisation en extérieur, vous devez refermer solidement le dispositif de drainage avec le bouchon fourni pour une utilisation en intérieur. Insérez le bouchon en dessous du bac à fleurs et enfoncez-le complètement (fig. B).

Important : N'utilisez l'article en intérieur que lorsque le dispositif de drainage est fermé, autrement l'eau de l'arrosage se répandra sur le sol ! Vérifiez que le bouchon est fermé hermétiquement.

Ajustez les pieds réglables en dessous de l'article, afin que l'article soit stable.

Stockage, nettoyage

Lorsque vous n'utilisez pas l'article, rangez-le toujours dans un endroit sec et propre à une température ambiante. Nettoyez uniquement avec de l'eau et un détergent doux et essuyez ensuite avec un chiffon de nettoyage.

Si l'article est exposé à des conditions climatiques difficiles, telles qu'un ensoleillement intensif, traitez-le avec un produit d'entretien pour bois composite provenant d'un magasin spécialisé. Suivez les instructions du fabricant du produit d'entretien choisi.

IMPORTANT ! Ne nettoyez jamais avec des détergents agressifs, un nettoyeur à haute pression, une éponge à récurer, une brosse métallique ou d'autres articles qui pourraient causer des dommages mécaniques.

Mise au rebut

Éliminez l'article et le matériel d'emballage conformément aux directives locales en vigueur. Le matériel d'emballage tel que les sachets en plastique par exemple ne doivent pas arriver dans les mains des enfants. Conservez le matériel d'emballage hors de portée des enfants.



Ce produit est recyclable. Il est soumis à la responsabilité élargie du fabricant et est collecté séparément.



Éliminez les produits et les emballages dans le respect de l'environnement.



Le code de recyclage est utilisé pour identifier les différents matériaux pour le retour dans le circuit de recyclage.

Le code se compose du symbole de recyclage, qui doit correspondre au circuit de recyclage, et d'un numéro identifiant le matériau.

Indications concernant la garantie et le service après-vente

Article L217-16 du Code de la consommation

Lorsque l'acheteur demande au vendeur, pendant le cours de la garantie commerciale qui lui a été consentie lors de l'acquisition ou de la réparation d'un bien meuble, une remise en état couverte par la garantie, toute période d'immobilisation d'au moins sept jours vient s'ajouter à la durée de la garantie qui restait à courir.

Cette période court à compter de la demande d'intervention de l'acheteur ou de la mise à disposition pour réparation du bien en cause, si cette mise à disposition est postérieure à la demande d'intervention.

Indépendamment de la garantie commerciale souscrite, le vendeur reste tenu des défauts de conformité du bien et des vices rédhibitoires dans les conditions prévues aux articles L217-4 à L217-13 du Code de la consommation et aux articles 1641 à 1648 et 2232 du Code Civil.

Article L217-4 du Code de la consommation

Le vendeur livre un bien conforme au contrat et répond des défauts de conformité existant lors de la délivrance.

Il répond également des défauts de conformité résultant de l'emballage, des instructions de montage ou de l'installation lorsque celle-ci a été mise à sa charge par le contrat ou a été réalisée sous sa responsabilité.

Article L217-5 du Code de la consommation

Le bien est conforme au contrat :

1° S'il est propre à l'usage habituellement attendu d'un bien semblable et, le cas échéant :

- s'il correspond à la description donnée par le vendeur et possède les qualités que celui-ci a présentées à l'acheteur sous forme d'échantillon ou de modèle ;
- s'il présente les qualités qu'un acheteur peut légitimement attendre eu égard aux déclarations publiques faites par le vendeur, par le producteur ou par son représentant, notamment dans la publicité ou l'étiquetage ;

2° Ou s'il présente les caractéristiques définies d'un commun accord par les parties ou être propre à tout usage spécial recherché par l'acheteur, porté à la connaissance du vendeur et que ce dernier a accepté.

Article L217-12 du Code de la consommation

L'action résultant du défaut de conformité se prescrit par deux ans à compter de la délivrance du bien.

Article 1641 du Code civil

Le vendeur est tenu de la garantie à raison des défauts cachés de la chose vendue qui la rendent impropre à l'usage auquel on la destine, ou qui diminuent tellement cet usage que l'acheteur ne l'aurait pas acquise, ou n'en aurait donné qu'un moindre prix, s'il les avait connus.

Article 1648 1er alinéa du Code civil

L'action résultant des vices rédhibitoires doit être intentée par l'acquéreur dans un délai de deux ans à compter de la découverte du vice.

Les pièces détachées indispensables à l'utilisation du produit sont disponibles pendant la durée de la garantie du produit.

IAN : 384325_2107

 Service Suisse

Tel. : 0842 665566
(0,08 CHF/Min.,
mobile max. 0,40 CHF/Min.)

E-Mail : deltasport@lidl.ch

Congratulazioni!

Avete acquistato un articolo di alta qualità. Consigliamo di familiarizzare con l'articolo prima di cominciare ad utilizzarlo.



Leggere attentamente le seguenti istruzioni d'uso.

Utilizzare l'articolo solo nel modo descritto e per gli ambiti di applicazione indicati. Conservare accuratamente queste istruzioni d'uso. In caso di trasferimento dell'articolo a terzi, consegnare tutti i documenti insieme all'articolo.

Contenuto della confezione

- 1 x recipiente per fiori
- 3 x inserto per piante con tappo di chiusura
- 1 x istruzioni d'uso

Dati tecnici

Dimensioni:

circa 79 x 27 x 27,5 cm (L x A x P)

Volume: circa 10 l



Max. portata complessiva:
10 kg (per ciascun vaso)



Data di produzione (mese/anno):
01/2022

Utilizzo conforme

L'articolo è concepito per essere utilizzato in ambienti domestici, come ad es. balconi, terrazze o giardini. L'articolo non è destinato all'utilizzo commerciale.

Indicazioni di sicurezza



Pericolo di morte!

- Non lasciare mai i bambini incustoditi con il materiale di imballaggio. Rischio di soffocamento.



Pericolo di subire lesioni!

- Prima di ogni utilizzo verificare che l'articolo non presenti danni o segni di usura. L'articolo può essere utilizzato solo se in perfetto stato!
- Non utilizzare il tavolo nelle vicinanze di fiamme libere.



Evitare i danni materiali!

- In presenza di condizioni atmosferiche estreme, come ad es. il vento forte, fissare l'articolo. Conservare l'articolo in ambienti protetti.

Utilizzo

In ambienti esterni:

1. Togliere il tappo di chiusura sul lato inferiore dell'inserto per piante.
2. Forare il dispositivo di drenaggio sul lato interno dell'inserto per piante in modo che l'acqua in eccesso possa defluire e si evitino i ristagni (imm. A).

In ambienti interni:

Se in precedenza dovesse essere stato aperto il dispositivo di drenaggio sull'inserto per piante per l'utilizzo in ambienti esterni, prima di passare all'utilizzo in ambienti interni è necessario chiudere ermeticamente il dispositivo di drenaggio con il tappo di chiusura fornito in dotazione. Inserire il tappo di chiusura nel lato inferiore nell'inserto per piante e spingerlo dentro in modo che non possa staccarsi (imm. B).

Importante: Utilizzare l'articolo in ambienti interni solo con il dispositivo di drenaggio chiuso, in modo che l'acqua in eccesso non defluisca sul pavimento! Verificare che il tappo di chiusura non lasci passare acqua.

Sistemare i piedini regolabili sul lato inferiore dell'articolo in modo che esso sia stabile.

Conservazione, pulizia

In caso di mancato utilizzo, riporre l'articolo a temperatura ambiente in un luogo asciutto e pulito.

Pulire solo con acqua e un detergente delicato, quindi asciugare con un panno.

In caso di forti agenti atmosferici, come ad es. la luce solare intensa, trattare l'articolo con un prodotto per Plastic Wood reperibile nei negozi specializzati. Seguire le indicazioni del fabbricante del prodotto selezionato.

IMPORTANTE! Non pulire mai con detergenti aggressivi, con idropultrici, con spugne abrasive, con spazzole in acciaio né con altri articoli che potrebbero provocare danni.

Smaltimento

Smaltire l'articolo e i materiali dell'imballaggio in conformità con le direttive locali in vigore.

I materiali di imballaggio, come ad esempio le pellicole, non devono essere alla portata dei bambini. Conservare i materiali di imballaggio in un luogo non raggiungibile per i bambini.



Smaltire i prodotti e gli imballaggi in modo ecologico.



Il codice di riciclaggio ha lo scopo di contrassegnare i diversi materiali al fine di introdurli nel ciclo di riutilizzo

(recycling). Il codice è composto dal simbolo del riciclo, che dovrebbe rappresentare il ciclo del riutilizzo, e un numero che indica di che materiale si tratta.

Gestione dei servizi di assistenza

IAN: 384325_2107



Assistenza Svizzera

Tel.: 0842 665566

(0,08 CHF/Min.,

telefonia mobile max.

0,40 CHF/Min.)

E-Mail: deltasport@lidl.ch

Congratulations!

You have chosen to purchase a high-quality product. Familiarise yourself with the product before using it for the first time.

 **Read the following instructions for use carefully.**

Use the product only as described and only for the given areas of application. Store these instructions for use carefully. When passing the product on to third parties, please also hand over all accompanying documents.

Scope of delivery

- 1 x flower box
- 3 x planter insert with plug
- 1 x instructions for use

Technical data

Dimensions:

approx. 79 x 27 x 27.5cm (W x H x D)

Volume: approx. 10l



Max. total load: 10kg (per pot)



Date of manufacture (month/year):
01/2022

Intended use

The product is designed for use in residential areas, e.g. Balcony, terrace or garden. The product is not intended for commercial use.

Safety instructions

Danger to life!

- Never leave children unsupervised with the packaging material. Risk of suffocation.

Risk of injury!

- Check the product for damage or wear before each use. The product may be used only when in good working order and condition!
- Do not use the product near a naked flame.

Avoiding material damage!

- Protect the product in extreme weather conditions, e.g. in strong winds. Store the product in a protected area.

Use

Outdoors:

1. Remove the plug on the bottom of the planter insert.
2. Drill out the drainage device on the inside of the insert so that excess water can drain out preventing water-logging (fig. A).

Indoors:

If you have previously opened the drainage device on the planter insert for use outdoors, you must firmly close the drainage device for use indoors with the plug provided. Insert the plug into the bottom of the planter insert and press it in firmly (fig. B).

Important: Indoors use the product only with the drainage device closed so that no excess water drains onto the floor! Check that the plug seals tightly.

Position the adjustable feet on the bottom of the product so that the product is stable.

Storage, cleaning

When not in use, always store the product clean and dry at room temperature.

Clean only with water and a mild detergent, and wipe dry afterwards with a cloth.

In difficult weather conditions, e.g. Intense sunlight, treat the product with a WPC care product from your specialist retailer. Follow the instructions of the manufacturer of the care product you have selected.

IMPORTANT! Never clean with abrasive detergents, a high-pressure washer, a scouring pad, a wire brush or other items that might cause mechanical damage.

Disposal

Dispose of the article and the packaging materials in accordance with current local regulations. Packaging materials such as foil bags are not suitable to be given to children. Keep the packaging materials out of the reach of children.



Dispose of the products and the packaging in an environmentally friendly manner.



The recycling code is used to identify various materials for recycling.

The code consists of the recycling symbol

- which is meant to reflect the recycling cycle -
and a number which identifies the material.

Service handling

IAN: 384325_2107

 Service Great Britain
Tel.: 0800 404 7657
E-Mail: deltasport@lidl.co.uk

DELTA-SPORT HANDELSKONTOR GMBH

Wragekamp 6 • DE-22397 Hamburg
GERMANY



01/2022

Delta-Sport-Nr.: BK-8525

IAN 384325_2107

