



ALUMINIUM STEP LADDER

GB

ALUMINIUM STEP LADDER

Instructions for use

NL BE

ALUMINIUM HUISHOUDTRAP

Gebruiksaanwijzing

DE AT CH

ALU-HAUSHALTSLEITER

Gebrauchsanweisung

IAN 438476_2304

GB NL BE
DE AT CH

A

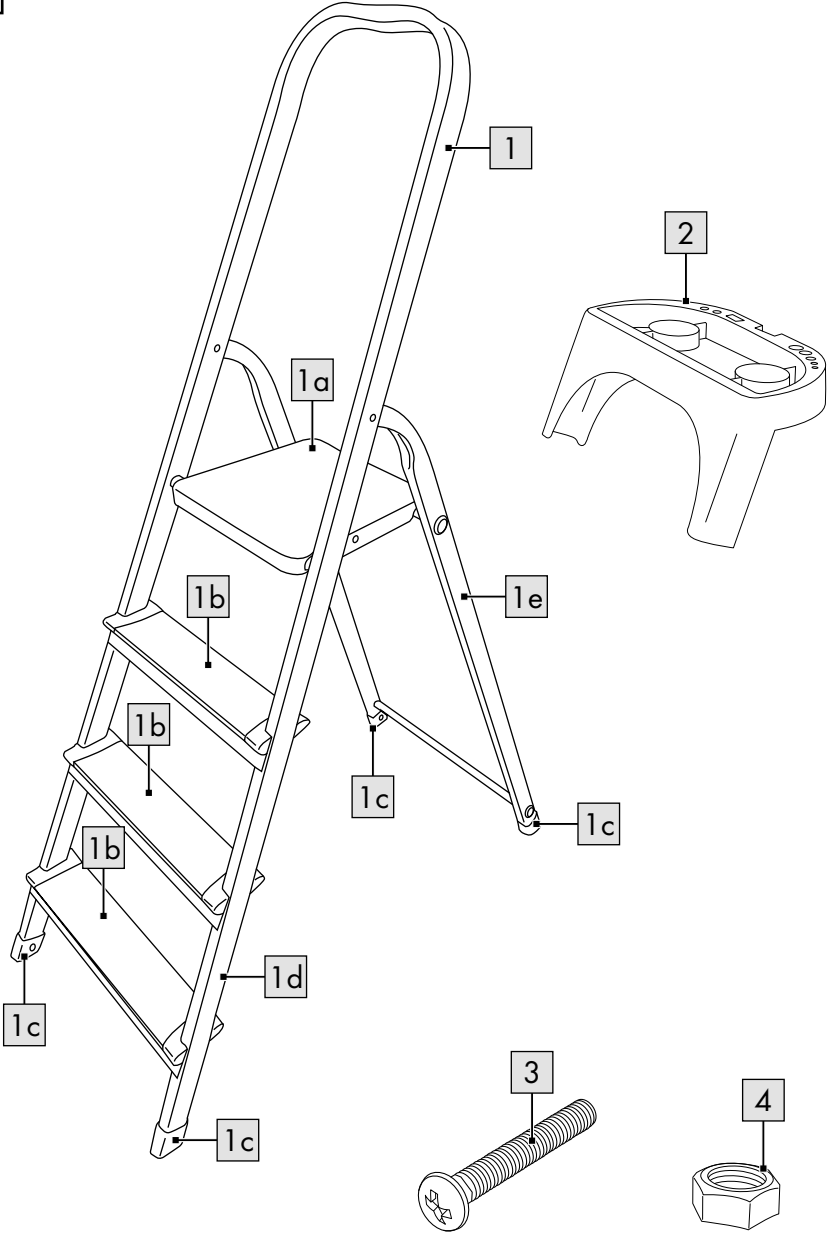

B

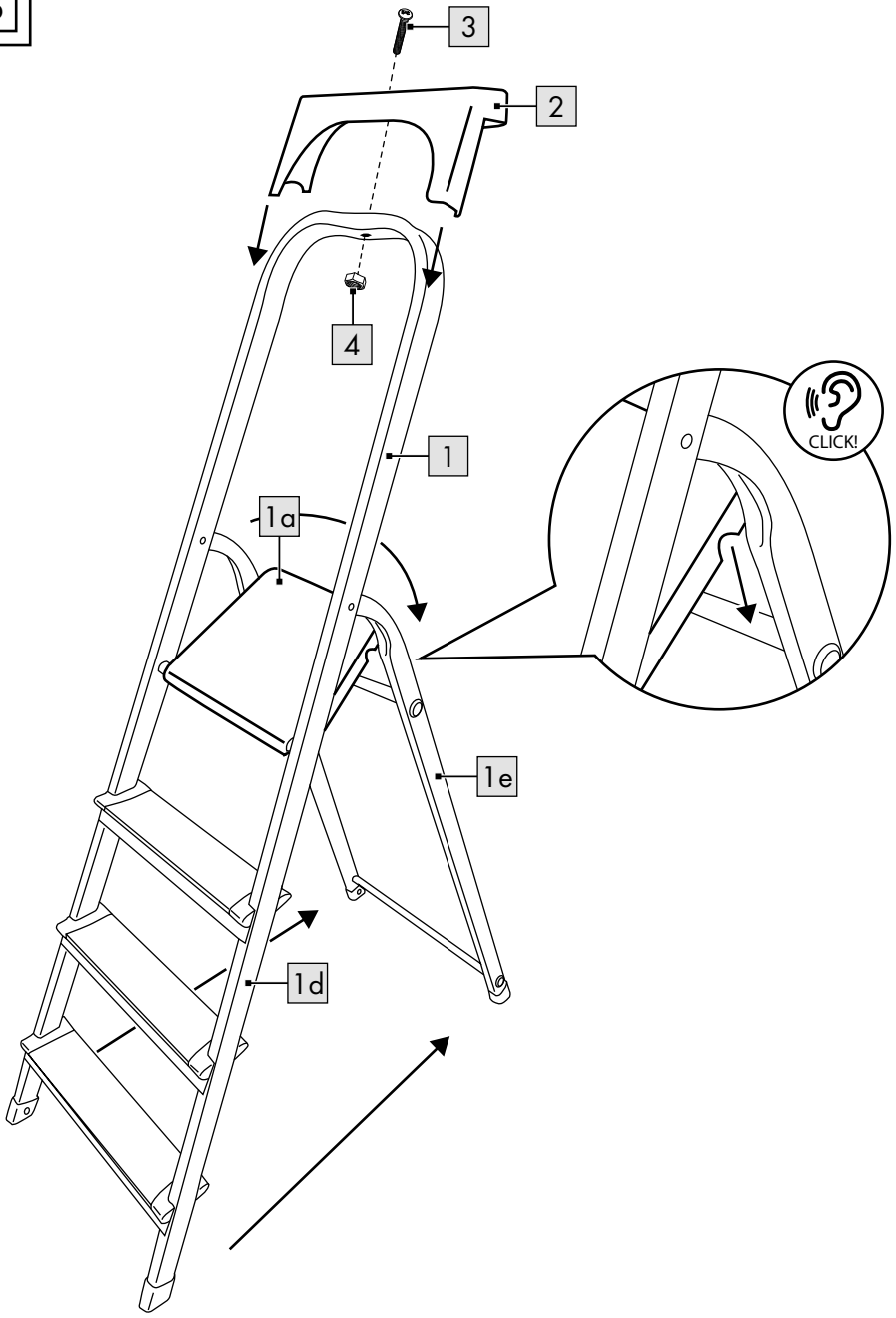

C

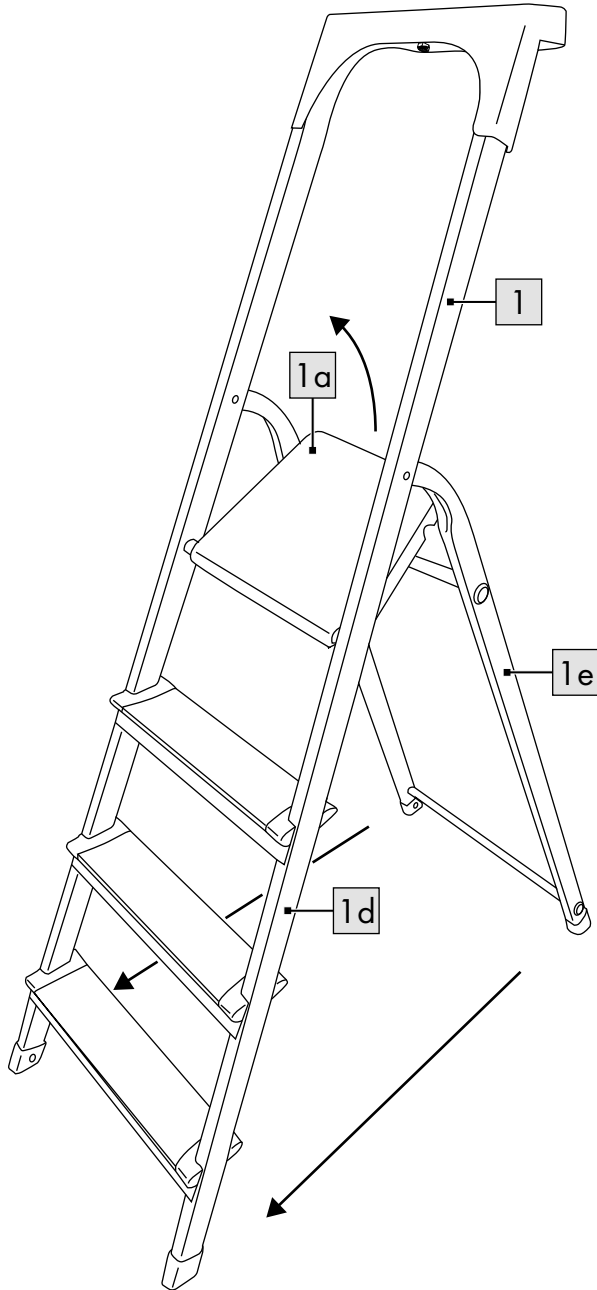

GB

Scope of delivery/parts list	7
Technical data	7
Intended use	7
Symbols used/safety instructions to prevent causing accidents	7
Danger to life!	10
Risk of injury to children!	10
Assembly	10
Use	10
Opening the ladder	10
Closing the ladder	10
List of parts to be checked	11
Repair and maintenance	11
Transport and storage	12
Cleaning	12
Disposal	12
Notes on the guarantee and service handling	13

NL BE

In het leveringspakket inbegrepen/overzicht van de onderdelen	14
Technische gegevens	14
Voorgeschreven gebruik	14
Gebruikte symbolen/ veiligheidsinstructies ter voorkoming van oorzaken van ongevallen	14
Levensgevaar!	17
Gevaar voor blessures voor kinderen!	17
Montage	17
Gebruik	17
Ladder openklappen	18
Ladder inklappen	18
Lijst met de te controleren onderdelen	18
Reparatie en onderhoud	19
Transport en opslag	19
Reiniging	20
Afvalverwerking	20
Opmerkingen over garantie en serviceafhandeling	20

DE AT CH

Lieferumfang/Teileübersicht ...	22
Technische Daten	22
Bestimmungsgemäße	
Verwendung	22
Verwendete Symbole/ Sicherheitshinweise zur Vermeidung von	
Unfallursachen	22
Lebensgefahr!	25
Verletzungsgefahr für Kinder!	25
Montage	26
Verwendung	26
Leiter aufklappen	26
Leiter zusammenklappen	26
Liste der zu überprüfenden Teile	26
Reparatur und Wartung	27
Transport und Lagerung	27
Reinigung	28
Hinweise zur Entsorgung	28
Hinweise zur Garantie und Serviceabwicklung	28

Congratulations!

You have chosen to purchase a high-quality product. Familiarise yourself with the product before using it for the first time.



Read the following instructions for use carefully.

Use the product only as described and only for the given areas of application. Store these instructions for use carefully. When passing the product on to third parties, please also hand over all accompanying documents.

Scope of delivery/ parts list (fig. A)

- 1 x ladder (1) including
 - 1 x platform (1a)
 - 3 x ladder step (1b)
 - 4 x ladder base (1c)
 - 1 x front leg (1d)
 - 1 x support leg (1e)
- 1 x storage tray (2)
- 1 x screw (3)
- 1 x screw nut (4)
- 1 x instructions for use

Technical data

Weight: approx. 4.5kg

Maximum permissible load capacity: 150kg

EN 131

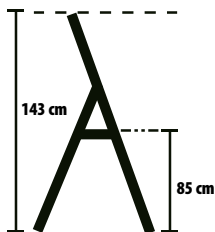

Date of manufacture (month/year): 09/2023

Intended use

This product has been designed for private use to help with climbing up both indoors and outdoors and can bear a maximum weight of up to 150kg. The product can be used to stand on to work for a short time.

Symbols used/safety instructions to prevent causing accidents



Warning, falling off the ladder



Follow the instructions

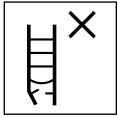

Inspect ladder upon delivery. Inspect the ladder visually for damage and for safe use before use each time. Do not use a damaged ladder.



Maximum permissible load capacity



Do not use the ladder on an uneven or loose surface.



Avoid leaning out to the side.



Do not set up the ladder on contaminated ground.



Maximum number of users



Do not climb up or down while looking away.



Hold tightly onto the ladder while climbing up or down. When working on the ladder,

hold it firmly or if this is not possible take other safety measures.



Avoid jobs that put a lateral strain on ladders, e.g. drilling through solid materials sideways.

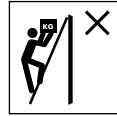

Do not carry/wear any heavy or cumbersome equipment when using a ladder.

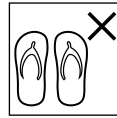

Do not climb on the ladder wearing inappropriate shoes.



Do not use the ladder if you have physical limitations. Certain health conditions,

taking of medications, and misuse of alcohol or drugs when using the ladder can lead to safety risk.



Warning, electrical hazard.

Ascertain all risks due to

electrical equipment such as high-voltage overhead power lines and other exposed

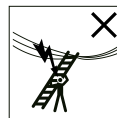

electrical equipment and do not use the ladder if there is any risk posed by electric current.

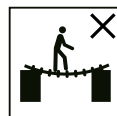

Do not use ladder to bridge gaps.



Ladder not for professional use.



Do not cross sideways from the stepladder to some other surface.



Open the ladder fully before use.



Use the ladder only with the spread stopper in place.



Stepladders may not be used as lean-to ladders unless they are designed as such.



Horizontal surfaces similar to the platform of a stepladder but not designed for that purpose (e.g. a worktop made of plastic) must be clearly marked on the surface (if required for construction purposes).

- Do not stay up on the ladder without taking regular breaks (tiredness is a risk).

- When transporting the ladder avoid material damage by lashing it down, for example, and make sure that it is suitably fastened/attached.
- Make sure that the ladder is suitable for the respective purpose.
- Do not use a ladder soiled by e.g. wet paint, dirt, oil, or snow.
- Do not use the ladder outdoors in unfavourable weather conditions, e.g. strong wind.
- With regard to professional use, a risk assessment must be carried out taking into account the legal provisions in the country of use.
- When the ladder is placed in position, be aware of the risk of a collision with e.g. pedestrians, vehicles, or doors. Whenever possible, lock any doors (but not emergency exits) and windows in the work area.
- Do not modify the ladder's design.
- Do not move the ladder while standing on it.
- Take care when using the ladder outdoors in the wind.

- Use non-conductive ladders for work that must be done under electric cables.
- Storage tray: maximum load of 10kg.
- Do not use the storage tray to sit on or stand on.

 **Danger to life!**

- Never leave children unsupervised with the packaging material. Risk of suffocation.

 **Risk of injury to children!**

- Children may not play with the product. Warn children specifically that the product is not a toy.
- Take into account children's natural instinct to play and sense of adventure. Prevent situations and behaviours for which the product is not intended.
- The product is not for climbing on or playing with! Make sure that people, especially children, do not pull themselves up on the product.
- When not in use, the product must be stored out of the reach of children.
- Cleaning and operator maintenance may not be carried out by children.

Assembly (fig. B)

1. Remove the packaging material.
2. Attach the storage tray (2) to the ladder (1) using the screw (3) and the screw nut (4).

Use

Risk of trapping fingers.

Mind your fingers when opening and closing the product.

Opening the ladder (fig. B)

1. Extend the support leg (1e) as wide as possible from the front leg (1d).
2. Secure the ladder (1) by pressing the platform (1a) into the rod of the support leg.

Closing the ladder (fig. C)

1. Tilt the ladder (1) slightly towards the front leg (1d).
2. Pull the platform (1a) upwards and press the support leg (1e) towards the front leg until they are joined.

List of parts to be checked

When doing regular checks the following items must be taken into consideration:

- check that legs (parts standing upright) are not twisted, bent, warped, dented, cracked, corroded, or dilapidated;
- check that legs are in good condition to be used as fixation points for other parts;
- check that fasteners (such as welds, screws, bolts) are not missing, loose, or corroded;
- check that no rungs/steps are missing and that they are not loose, heavily worn, corroded, or damaged;
- check that hinges between back and front sides are not damaged, loose, or corroded;
- check that the lock stays in horizontal position, no rear bars and corner braces are missing and they are not bent, loose, corroded, or damaged;
- check that no ladder feet/feet caps are missing and that they are not loose, heavily worn, corroded, or damaged;

- check that the entire ladder is unsoiled (e.g. dirt, paint, oil, or grease);
- check that no platform parts or fasteners are missing and that the platform is not damaged or corroded.

Should any of the checks listed above prove unsatisfactory, the ladder should NOT be used.

Repair and maintenance

- Keep the product clean and free from foreign materials since these materials can destroy hinges and their functioning.
- Oil the hinging mechanism regularly.
- Repairs and maintenance of the product must be performed by a professional and in accordance with the manufacturer's instructions. NOTE: A professional is someone who has the knowledge of performing repairs or maintenance work, by having attended a manufacturer's training session, for instance.
- For repair and replacement of parts such as feet, for example, it may be necessary to contact the manufacturer or dealer.

Transport and storage

- Improper handling of the product during transport and storage can lead to damage.
- Close the product up after use, for storage, and transport.
- Secure and fasten down the product during transport (e.g. on roof carriers or in the car) to prevent damage.
- When not in use, always store the product clean and dry at room temperature.
- Do not store anything on the product.
- Store the product away from areas in which its condition might rapidly deteriorate (e.g. exposed to humidity, high temperatures, bad weather).
- Store the product in a position that helps it to stay upright (e.g. hanging on a ladder holder or lying on an even, clean surface).
- Store the product so that it cannot be tripped over or be in someone's way.

Cleaning

Only clean the product with a damp cloth and wipe dry afterwards.

IMPORTANT! Never clean the product with harsh cleaning agents.

Disposal



Dispose of the product and packaging materials in accordance with current local regulations. Store the packaging materials (foil bags, for example) out of the reach of children. For further information about disposal of the product no longer needed, contact your local council. Dispose of the product and the packaging in an environmentally friendly manner.



The Recycling Code distinguishes different materials to be returned for recycling. The Code consists of the recycling symbol for the recycling process and a number that identifies the material.

Notes on the guarantee and service handling

The product was produced with great care and under continuous quality control. DELTA-SPORT HANDELSKONTOR GmbH gives private end customers a three-year guarantee on this product from the date of purchase (guarantee period) in accordance with the following provisions. The guarantee is only valid for material and manufacturing defects. The guarantee does not cover parts subject to normal wear and tear that are thus considered wear parts (e.g. batteries) or fragile parts such as switches, rechargeable batteries, or parts made of glass. Claims under this guarantee are excluded if the product has been used incorrectly, improperly, or contrary to the intended purpose, or if the provisions in the instructions for use were not observed, unless the end customer proves that a material or manufacturing defect exists that was not caused by one of the aforementioned circumstances.

Claims under the guarantee can only be made within the guarantee period by presenting the original sales receipt. Please therefore keep the original sales receipt. The guarantee period is not extended by any repairs carried out under the guarantee, under statutory guarantees, or as a gesture of goodwill. This also applies to replaced and repaired parts. If you wish to make a claim please first contact the service hotline mentioned below or contact us by e-mail. If there is a guarantee case, then the product will be repaired or replaced free of charge to you or the purchase price will be refunded, depending on our choice.

Your legal rights, in particular guarantee claims against the respective seller, are not limited by this guarantee.

IAN: 438476_2304

- Ⓒ GB Service Great Britain
Tel.: 0800 404 7657
E-Mail: deltasport@lidl.co.uk
- Ⓒ IE Service Ireland
Tel.: 1800 101010
E-Mail: deltasport@lidl.ie

Gefeliciteerd!

Met uw aankoop hebt u voor een hoogwaardig artikel gekozen. Zorg ervoor dat u voor het eerste gebruik met het artikel vertrouwd raakt.



Lees hiervoor de volgende gebruiksaanwijzing zorgvuldig door.

Gebruik het artikel alleen zoals omschreven en voor het aangegeven doel. Bewaar deze gebruiksaanwijzing goed. Geef alle documenten mee als u het artikel aan iemand anders geeft.

In het leveringspakket inbegrepen/overzicht van de onderdelen (afb. A)

- 1 x ladder (1) incl.
 - 1 x platform (1a)
 - 3 x laddertrede (1b)
 - 4 x laddervoet (1c)
 - 1 x klimpoot (1d)
 - 1 x steunpoot (1e)
- 1 x afzetschaal (2)
- 1 x schroef (3)
- 1 x schroefmoer (4)
- 1 x gebruiksaanwijzing

Technische gegevens

Gewicht: ca. 4,5 kg

Hoogst mogelijk

laadvermogen: 150 kg

EN 131

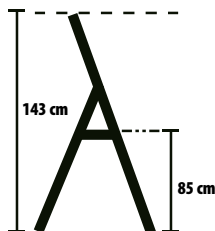

Productiedatum

(maand/jaar): 09/2023

Voorgeschreven gebruik

Dit artikel dient als klimhulpmiddel voor privégebruik binnen en buiten en is tot max. 150 kg belastbaar. Het artikel kan als standplaats bij kortstondige werkzaamheden gebruikt worden.

Gebruikte symbolen/veiligheidsinstructies ter voorkoming van oorzaken van ongevallen



Waarschuwing, val van de ladder



Handleiding in acht nemen

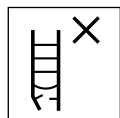

Ladder na levering controleren. Telkens vóór gebruik visuele controle van de ladder

op beschadiging en veilig gebruik. Geen beschadigde ladder gebruiken.

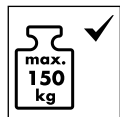

Hoogst mogelijk laadvermogen



De ladder niet op een oneffen of losse ondergrond gebruiken.



Zijwaarts leunen uit de ladder vermijden.

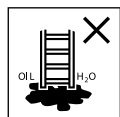

De ladder niet op een verontreinigde ondergrond opstellen.



Hoogst mogelijk aantal gebruikers



Niet met afgewend gezicht op de ladder stappen of ervan afstappen.



Bij het op- en afstappen de ladder goed vasthouden. Bij werkzaamheden op de ladder deze vasthouden of andere veiligheidsmaatregelen treffen als dit niet mogelijk is.



Vermijd werkzaamheden die een zijdelingse belasting op ladders veroorzaken, bv. zijdelings boren door vaste materialen.



Bij gebruik van een ladder geen uitrusting dragen die zwaar of onpraktisch is.

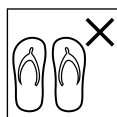

De ladder niet met ongeschikte schoenen beklimmen.



De ladder in geval van lichamelijke beperkingen niet gebruiken. Bepaalde gezondheidstoestanden, inname van medicamenten, misbruik van alcohol of drugs kunnen bij het gebruik van de ladder tot een gevaar voor de veiligheid leiden.



Waarschuwing, elektrisch gevaar.

Identificeer alle risico's van elektrische apparatuur in de werkruimte, bv. bovengrondse hoogspanningsleidingen of andere blootgestelde elektrische apparatuur en gebruik de ladder niet als er risico's door elektrische stroom bestaan.

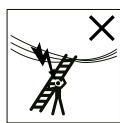

Ladder niet als overbrugging gebruiken.



Ladder voor niet-professioneel gebruik

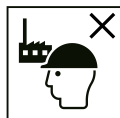

Niet zijwaarts van de trapladder op een ander oppervlak stappen.



Ladder vóór gebruik volledig openen.



De ladder alleen met ingelegde spreidbeveiliging gebruiken.

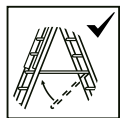

Trapladders mogen niet als aanleunladders gebruikt worden, tenzij ze daarvoor voorzien zijn.



Horizontale oppervlakken die op het platform van een trapladder lijken maar niet daarvoor voorzien zijn (bv. werkplank van kunststof), moeten duidelijk op het oppervlak gemarkeerd zijn (indien vanuit constructief oogpunt noodzakelijk).

- Niet te lang zonder regelmatige onderbrekingen op de ladder blijven (vermoeidheid is een risico).
- Tijdens het transport van de ladder beschadigingen verhinderen, bv. door vastsjorren, en vrijwaren dat ze op gepaste wijze bevestigd/aangebracht is.
- Vergewis u ervan dat de ladder voor het betreffende gebruik geschikt is.
- Een verontreinigde ladder, bv. door natte verf, vuil, olie of sneeuw, niet gebruiken.
- De ladder niet in de open lucht in ongunstige weersomstandigheden, bv. felle wind, gebruiken.
- In het kader van professioneel moet een risicobeoordeling uitgevoerd worden die rekening houdt met de rechtsvoorschriften in het land van gebruik.

- Wanneer de ladder in positie gebracht wordt, dient er gelet te worden op het risico op een botsing, bv. met voetgangers, voertuigen of deuren. Indien mogelijk, deuren (nooduitgangen echter niet) en ramen in de werkruimte vergrendelen.
- De constructie van de ladder niet wijzigen.
- Terwijl men op de ladder staat, mag men deze niet bewegen.
- Bij gebruik in de open lucht op wind letten.
- Voor onvermijdelijke werkzaamheden onder elektrische spanning niet-geleidende ladders gebruiken.
- Afzetschaal met maximaal 10 kg belasten.
- Afzetschaal niet als zitting of loopvlak gebruiken.

Levensgevaar!

- Laat kinderen nooit zonder toezicht met het verpakkingsmateriaal. Er bestaat verstikkingsgevaar.

Gevaar voor blessures voor kinderen!

- Kinderen mogen niet met het artikel spelen.

Wijs kinderen er in het bijzonder op dat het artikel geen speelgoed is.

- Neem de natuurlijke speel- en experimenteerdrang van kinderen in acht. Verhinder situaties en gedragingen die niet voor het artikel voorzien zijn.
- Het artikel is geen klim- of speeltoestel! Vergewis u ervan dat personen, in het bijzonder kinderen, zich niet aan het artikel optrekken.
- Het artikel moet bij niet-gebruik buiten het bereik van kinderen opgeborgen worden.
- Reiniging en gebruikersonderhoud mogen niet door kinderen uitgevoerd worden.

Montage (afb. B)

1. Verwijder het verpakkingsmateriaal.
2. Monteer de afzetschaal (2) met de schroef (3) en de schroefmoer (4) aan de ladder (1).

Gebruik

Pletgevaar. Let bij het open- en inklappen van het artikel op uw vingers.

Ladder openklappen (afb. B)

1. Trek de steunpoot (1e) zo ver mogelijk weg van de klimpoot (1d).
2. Beveilig de ladder (1) doordat u het platform (1a) in de stang van de steunpoot duwt.

Ladder inklappen (afb. C)

1. Kantel de ladder (1) een beetje in de richting van de klimpoot (1d).
2. Trek het platform (1a) omhoog en duw de steunpoot (1e) in de richting van de klimpoot tot deze elkaar raken.

Lijst met de te controleren onderdelen

Bij regelmatige controles moet er met het volgende rekening gehouden worden:

- controleren dat de poten (rechtopstaande onderdelen) niet krom, gebogen, verdraaid, gedeukt, gescheurd, verroest of rot geworden zijn;
- controleren dat de poten rond de fixatiepunten voor andere onderdelen zich in een goede staat bevinden;

- controleren dat bevestigingen (zoals bv. klinknagels, schroeven, bouten) niet ontbreken en niet los of verroest zijn;
- controleren dat sporten/treden niet ontbreken en niet los, in ruime mate versleten, verroest of beschadigd zijn;
- controleren dat scharnieren tussen voor- en achterzijde niet beschadigd, los of verroest zijn;
- controleren dat de vergrendeling in de horizontale stand blijft, achterste rails en hoekplaten niet ontbreken en niet kromgebogen, los, verroest of beschadigd zijn;
- controleren dat laddervoeten/voetdoppen niet ontbreken en niet los, in ruime mate versleten, verroest of beschadigd zijn;
- controleren dat de complete ladder vrij is van verontreiniging (bv. vuil, verf, olie of vet);
- controleren dat er geen onderdelen of bevestigingen van het platform ontbreken en dat het platform niet beschadigd of verroest is.

Levert één van de bovenstaande controles geen bevredigend resultaat op, dan mag de ladder NIET gebruikt worden.

Reparatie en onderhoud

- Houd het artikel schoon en vrij van vreemde materialen, omdat deze de scharnieren kunnen vernielen en vanuit functioneel oogpunt nadelig kunnen beïnvloeden.
- Smeer het scharniermechanisme regelmatig met olie.
- Reparaties en onderhoudswerkzaamheden aan het artikel moeten door een vakkundig persoon en volgens de aanwijzingen van de fabrikant uitgevoerd worden. **OPMERKING:** Een vakkundig persoon is iemand die over kennis beschikt, bv. door deelname aan een door de fabrikant geboden opleiding, om reparaties of onderhoudswerkzaamheden uit te voeren.
- Bij reparatie en vervanging van onderdelen, bv. de voeten, dient indien nodig de fabrikant of dealer gecontacteerd te worden.

Transport en opslag

- Onvakkundige omgang met het artikel bij transport en opslag kan tot beschadigingen leiden.
- Klap het artikel na gebruik en ook voor de opslag en het transport in.
- Beveilig en bevestig het artikel tijdens het transport (bv. op dakdragers of in de auto) om beschadigingen te vermijden.
- Bewaar het artikel wanneer u dit niet gebruikt altijd droog en schoon op kamertemperatuur.
- Leg niets op het artikel.
- Bewaar het artikel niet in ruimtes waar de staat ervan snel zou kunnen verslechteren (bv. blootgesteld aan vochtigheid, hoge temperaturen, weersinvloeden).
- Berg het artikel op in een positie waarbij het recht blijft (bv. aan een ladderhouder opgehangen of op een vlak, schoon oppervlak neergelegd).
- Berg het artikel zodanig op, dat het geen struikelgevaar kan veroorzaken en geen hindernis kan vormen.

Reiniging

Reinig het artikel alleen met een vochtige schoonmaakdoek en droog het vervolgens af.
BELANGRIJK! Reinig nooit met agressieve reinigingsmiddelen.

Afvalverwerking



Voer het artikel en de verpakkingsmaterialen af in overeenstemming met de actuele lokale voorschriften. Berg verpakkingsmaterialen (zoals bv. foliezakjes) op buiten het bereik van kinderen. Bijkomende informatie over de afvoer van het onbruikbaar geworden artikel krijgt u bij uw gemeente- of stadsbestuur. Voer het artikel en de verpakking milieuvriendelijk af.



De recyclingcode dient om verschillende materialen voor recyclingdoeleinden te kenmerken. De code bestaat uit een recyclingsymbool voor de recyclingcyclus en een nummer dat het materiaal kenmerkt.

Opmerkingen over garantie en serviceafhandeling

Het artikel werd met de grootste zorgvuldigheid en onder permanent toezicht geproduceerd. De firma DELTA-SPORT HANDEL-SKONTOR GmbH verleent particuliere eindklanten op dit artikel drie jaar garantie, te rekenen vanaf de datum van aankoop (garantietermijn) en dit op grond van de volgende bepalingen. De garantie geldt alleen voor materiaal- en verwerkingsfouten. De garantie is niet van toepassing op onderdelen die aan een normale slijtage onderhevig zijn en daarom als niet-slijtvaste onderdelen te beschouwen zijn (bv. batterijen) en evenmin op breekbare onderdelen, bv. schakelaars, accu's of onderdelen die van glas gemaakt zijn.

Uit de garantie voortvloeiende claims zijn uitgesloten als het artikel onvakkundig, verkeerd of niet in het kader van de voorziene bepaling of in het kader van het voorziene gebruiksdoeleinde gebruikt werd of indien richtlijnen in de gebruiksaanwijzing niet in acht genomen werden, tenzij de eindklant aantoont dat er sprake is van een materiaal- of verwerkingsfout die niet op één van de hoger vermelde omstandigheden gebaseerd is. Uit de garantie voortvloeiende claims kunnen alleen tijdens de garantieperiode op vertoon van de originele kassabon ingediend worden. Gelieve daarom de originele kassabon te bewaren. De garantieperiode wordt door eventuele reparaties op grond van de garantie, wettelijke waarborg of coulance niet verlengd. Dit geldt ook voor vervangen en gerepareerde onderdelen. Gelieve u bij klachten in eerste instantie tot de hieronder vermelde service-hotline te richten of met ons per e-mail contact op te nemen. Is er sprake van een garantiegeval, dan wordt het artikel door ons – naar onze keuze – voor u gratis

gerepareerd, wordt het vervangen of wordt de aankoopsom terugbetaald. Verdere rechten op grond van de garantie bestaan niet. Uw wettelijke rechten, in het bijzonder rechten op garantie tegenover de betreffende verkoper, worden door deze garantie niet beperkt.

IAN: 438476_2304

Ⓡ Service België

Tel.: 0800 12089

E-Mail: deltasport@lidl.be

Ⓡ Service Nederland

Tel.: 0800 0249630

E-Mail: deltasport@lidl.nl

Herzlichen Glückwunsch!
Mit Ihrem Kauf haben Sie sich für einen hochwertigen Artikel entschieden. Machen Sie sich vor der ersten Verwendung mit dem Artikel vertraut.



Lesen Sie hierzu aufmerksam die nachfolgende Gebrauchsanweisung.

Benutzen Sie den Artikel nur wie beschrieben und für die angegebenen Einsatzbereiche. Bewahren Sie diese Gebrauchsanweisung gut auf. Händigen Sie alle Unterlagen bei Weitergabe des Artikels an Dritte ebenfalls mit aus.

Lieferumfang/ Teileübersicht (Abb. A)

- 1 x Leiter (1) inkl.
 - 1 x Plattform (1a)
 - 3 x Leiterstufe (1b)
 - 4 x Leiterfuß (1c)
 - 1 x Steigschenkel (1d)
 - 1 x Stützschenkel (1e)
- 1 x Ablageschale (2)
- 1 x Schraube (3)
- 1 x Schraubenmutter (4)
- 1 x Gebrauchsanweisung

Technische Daten

Gewicht: ca. 4,5 kg
höchstmögliche Nutzlast: 150 kg

EN 131

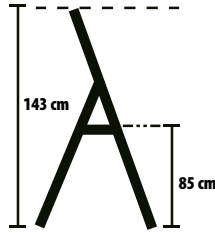

Herstellungsdatum
(Monat/Jahr): 09/2023

Bestimmungsgemäße Verwendung

Dieser Artikel ist als Aufsteigeilfe im Innen- und Außenbereich für den privaten Gebrauch konstruiert und bis max. 150 kg belastbar. Der Artikel kann als Standplatz bei kurzzeitigen Tätigkeiten genutzt werden.

Verwendete Symbole/ Sicherheitshinweise zur Vermeidung von Unfallursachen



Warnung, Sturz von
der Leiter



Anleitung beachten

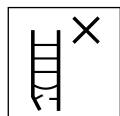

Leiter nach Lieferung überprüfen. Vor jeder Nutzung Sichtprüfung der Leiter auf Beschädigung und sichere Benutzung. Keine beschädigte Leiter benutzen.



höchstmögliche Nutzlast



Die Leiter nicht auf einem unebenen oder losen Untergrund benutzen.



Seitliches Herauslehnen vermeiden.

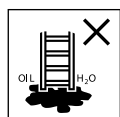

Die Leiter nicht auf verunreinigtem Untergrund aufstellen.



höchstmögliche Anzahl der Benutzer



Die Leiter nicht mit abgewendetem Gesicht auf- oder absteigen.



Beim Aufsteigen und Absteigen an der Leiter gut festhalten. Bei Arbeiten auf der Leiter festhalten oder andere Sicherheitsmaßnahmen ergreifen, wenn dies nicht möglich ist.



Arbeiten, die eine seitliche Belastung bei Leitern bewirken, z. B. seitliches Bohren durch feste Werkstoffe, vermeiden.



Bei Benutzung einer Leiter keine Ausrüstung tragen, die schwer oder unhandlich ist.

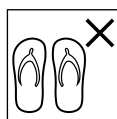

Die Leiter nicht mit ungeeigneten Schuhen besteigen.



Die Leiter im Fall von körperlichen Einschränkungen nicht benutzen. Bestimmte gesundheitliche Gegebenheiten, Medikamenteneinnahme, Alkohol- oder Drogenmissbrauch können bei der Benutzung der Leiter zu einer Gefährdung der Sicherheit führen.



Warnung, elektrische Gefährdung.



Alle durch elektrische Betriebsmittel im Arbeitsbereich gegebenen Risiken feststellen, z. B. Hochspannungs-Freileitungen oder andere freiliegende elektrische Betriebsmittel, und die Leiter nicht verwenden, wenn Risiken durch elektrischen Strom bestehen.



Leiter nicht als Überbrückung benutzen.



Leiter für den nicht beruflichen Gebrauch



Nicht von der Stehleiter auf eine andere Oberfläche seitlich wegsteigen.



Leiter vor Benutzung vollständig öffnen.



Die Leiter nur mit eingelegter Spreizsicherung verwenden.

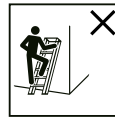

Stehleitern dürfen nicht als Anlegeleitern verwendet werden, es sei denn, sie sind dafür ausgelegt.



Horizontale Oberflächen, die der Plattform einer Stehleiter ähneln, jedoch nicht dafür ausgelegt sind (z. B. Arbeitsablage aus Kunststoff), müssen deutlich auf der Oberfläche markiert sein (falls konstruktionsbedingt erforderlich).

- Nicht zu lange ohne regelmäßige Unterbrechungen auf der Leiter bleiben (Müdigkeit ist ein Risiko).
- Beim Transport der Leiter Schäden verhindern, z. B. durch Festzurren, und sicherstellen, dass sie auf angemessene Weise befestigt/angebracht ist.
- Sicherstellen, dass die Leiter für den jeweiligen Einsatz geeignet ist.
- Eine verunreinigte Leiter, z. B. durch nasse Farbe, Schmutz, Öl oder Schnee, nicht benutzen.

- Die Leiter nicht im Freien bei ungünstigen Wetterbedingungen, z. B. starkem Wind, benutzen.
- Im Rahmen eines beruflichen Gebrauchs muss eine Risikobewertung unter Berücksichtigung der Rechtsvorschriften im Land der Benutzung durchgeführt werden.
- Wenn die Leiter in Stellung gebracht wird, ist auf das Risiko einer Kollision zu achten, z. B. mit Fußgängern, Fahrzeugen oder Türen. Türen (jedoch nicht Notausgänge) und Fenster im Arbeitsbereich verriegeln, falls möglich.
- Die Konstruktion der Leiter nicht verändern.
- Während des Stehens auf der Leiter diese nicht bewegen.
- Bei Verwendung im Freien Wind beachten.
- Für unvermeidbare Arbeiten unter elektrischer Spannung nichtleitende Leitern benutzen.
- Ablageschale mit maximal 10 kg belasten.
- Ablageschale nicht als Sitzfläche oder Tritfläche benutzen.

Lebensgefahr!

- Lassen Sie Kinder niemals unbeaufsichtigt mit dem Verpackungsmaterial. Es besteht Erstickungsgefahr.

Verletzungsgefahr für Kinder!

- Kinder dürfen nicht mit dem Artikel spielen. Weisen Sie Kinder insbesondere darauf hin, dass der Artikel kein Spielzeug ist.
- Beachten Sie den natürlichen Spieltrieb und die Experimentierfreudigkeit von Kindern. Verhindern Sie Situationen und Verhaltensweisen, die nicht für den Artikel vorgesehen sind.
- Der Artikel ist kein Kletter- oder Spielgerät! Stellen Sie sicher, dass sich Personen, insbesondere Kinder, nicht an dem Artikel hochziehen.
- Der Artikel muss bei Nichtgebrauch unzugänglich für Kinder gelagert werden.
- Reinigung und Benutzer-Wartung dürfen nicht von Kindern durchgeführt werden.

Montage (Abb. B)

1. Entfernen Sie das Verpackungsmaterial.
2. Montieren Sie die Ablageschale (2) mit der Schraube (3) und der Schraubenmutter (4) an der Leiter (1).

Verwendung

Quetschgefahr. Achten Sie beim Auf- und Zusammenklappen des Artikels auf Ihre Finger.

Leiter aufklappen (Abb. B)

1. Ziehen Sie den Stützschenkel (1e) so weit wie möglich vom Steigschenkel (1d) weg.
2. Sichern Sie die Leiter (1), indem Sie die Plattform (1a) in die Stange des Stützschenkels drücken.

Leiter zusammenklappen (Abb. C)

1. Kippen Sie die Leiter (1) etwas in Richtung des Steigschenkels (1d).
2. Ziehen Sie die Plattform (1a) nach oben und drücken Sie den Stützschenkel (1e) in Richtung des Steigschenkels, bis sich beide berühren.

Liste der zu überprüfenden Teile

Bei regelmäßigen Überprüfungen muss Folgendes berücksichtigt werden:

- überprüfen, dass Schenkel (aufrechtstehende Teile) nicht verbogen, gekrümmt, verdreht, verbeult, gerissen, korrodiert oder verrottet sind;
- überprüfen, dass Schenkel um die Fixierpunkte für andere Teile in gutem Zustand sind;
- überprüfen, dass Befestigungen (wie z. B. Nieten, Schrauben, Bolzen) nicht fehlen und nicht lose oder korrodiert sind;
- überprüfen, dass Sprossen/Stufen nicht fehlen und nicht lose, stark abgenutzt, korrodiert oder beschädigt sind;
- überprüfen, dass Gelenke zwischen Vorder- und Rückseite nicht beschädigt, lose oder korrodiert sind;
- überprüfen, dass die Verriegelung in horizontaler Stellung bleibt, hintere Schienen und Eckversteifungen nicht fehlen und nicht verbogen, lose, korrodiert oder beschädigt sind;

- überprüfen, dass Leiterfüße/ Fußkappen nicht fehlen und nicht lose, stark abgenutzt, korrodiert oder beschädigt sind;
- überprüfen, dass die gesamte Leiter frei von Verunreinigung ist (z. B. Schmutz, Farbe, Öl oder Fett);
- überprüfen, dass keine Teile oder Befestigungen der Plattform fehlen und dass die Plattform nicht beschädigt oder korrodiert ist.

Ergibt eine der oben stehenden Überprüfungen kein zufriedenstellendes Ergebnis, sollte die Leiter NICHT benutzt werden.

Reparatur und Wartung

- Halten Sie den Artikel sauber und frei von fremden Materialien, da diese Materialien die Gelenke und die Funktion zerstören können.
- Ölen Sie regelmäßig den Gelenkmechanismus.
- Reparaturen und Wartungsarbeiten an dem Artikel müssen von einer sachkundigen Person und den Anleitungen des Herstellers entsprechend durchgeführt werden.

ANMERKUNG: Eine fachkundige Person ist jemand, der über Kenntnisse verfügt, um Reparaturen oder Wartungsarbeiten durchzuführen, z. B. durch Teilnahme an einer Schulung des Herstellers.

- Bei Reparatur und Austausch von Teilen, wie z. B. Füßen, ist falls erforderlich der Hersteller oder Händler zu kontaktieren.

Transport und Lagerung

- Unsachgemäßer Umgang mit dem Artikel bei Transport und Lagerung kann zu Beschädigungen führen.
- Klappen Sie den Artikel nach der Verwendung sowie zur Lagerung und zum Transport zusammen.
- Sichern und befestigen Sie den Artikel während des Transports (z. B. auf Dachträgern oder im Auto), um Beschädigungen zu vermeiden.
- Lagern Sie den Artikel bei Nichtbenutzung immer trocken und sauber bei Raumtemperatur.
- Lagern Sie nichts auf dem Artikel.

- Lagern Sie den Artikel fern von Bereichen, in denen sein Zustand sich schnell verschlechtern könnte (z. B. Feuchtigkeit, hohe Temperaturen, der Witterung ausgesetzt).
- Lagern Sie den Artikel in einer Stellung, welche dazu beiträgt, dass er gerade bleibt (z. B. an einer Leiterhalterung aufgehängt oder auf einer ebenen, sauberen Fläche abgelegt).
- Lagern Sie den Artikel so, dass er keine Stolpergefahr und kein Hindernis darstellen kann.

Reinigung

Nur mit einem feuchten Reinigungstuch reinigen und anschließend trockenwischen. **WICHTIG!** Nie mit scharfen Reinigungsmitteln reinigen.

Hinweise zur Entsorgung



Entsorgen Sie den Artikel und die Verpackungsmaterialien entsprechend den aktuellen örtlichen Vorschriften. Bewahren Sie Verpackungsmaterialien (wie z. B. Folienbeutel) für Kinder unerreichbar auf.

Weitere Informationen zur Entsorgung des ausgedienten Artikels erhalten Sie bei Ihrer Gemeinde- oder Stadtverwaltung. Entsorgen Sie den Artikel und die Verpackung umweltschonend.



Der Recycling-Code dient der Kennzeichnung verschiedener Materialien zur Rückführung in den Wiederverwertungskreislauf (Recycling). Der Code besteht aus einem Recyclingsymbol für den Verwertungskreislauf und einer Nummer, die das Material kennzeichnet.

Hinweise zur Garantie und Serviceabwicklung

Der Artikel wurde mit großer Sorgfalt und unter ständiger Kontrolle produziert. DELTA-SPORT HANDELSKONTOR GmbH räumt privaten Endkunden auf diesen Artikel drei Jahre Garantie ab Kaufdatum (Garantiefrist) nach Maßgabe der folgenden Bestimmungen ein. Die Garantie gilt nur für Material- und Verarbeitungsfehler.

Die Garantie erstreckt sich nicht auf Teile, die der normalen Abnutzung unterliegen und deshalb als Verschleißteile anzusehen sind (z. B. Batterien) sowie nicht auf zerbrechliche Teile, z. B. Schalter, Akkus oder Teile, die aus Glas gefertigt sind.

Ansprüche aus dieser Garantie sind ausgeschlossen, wenn der Artikel unsachgemäß oder missbräuchlich oder nicht im Rahmen der vorgesehenen Bestimmung oder des vorgesehenen Nutzungsumfangs verwendet wurde oder Vorgaben in der Anleitung/Anweisung nicht beachtet wurden, es sei denn, der Endkunde weist nach, dass ein Material- oder Verarbeitungsfehler vorliegt, der nicht auf einem der vorgenannten Umstände beruht. Ansprüche aus der Garantie können nur innerhalb der Garantiefrist unter Vorlage des Originalkassenbelegs geltend gemacht werden. Bitte bewahren Sie deshalb den Originalkassenbeleg auf. Die Garantiefrist wird durch etwaige Reparaturen aufgrund der Garantie, gesetzlicher Gewährleistung oder Kulanz nicht verlängert.

Dies gilt auch für ersetzte und reparierte Teile. Bitte wenden Sie sich bei Beanstandungen zunächst an die untenstehende Service-Hotline oder setzen Sie sich per E-Mail mit uns in Verbindung. Liegt ein Garantiefall vor, wird der Artikel von uns – nach unserer Wahl – für Sie kostenlos repariert, ersetzt oder der Kaufpreis erstattet.

Weitere Rechte aus der Garantie bestehen nicht.

Ihre gesetzlichen Rechte, insbesondere Gewährleistungsansprüche gegenüber dem jeweiligen Verkäufer, werden durch diese Garantie nicht eingeschränkt.

IAN: 438476_2304

ⒹE Kundenservice Deutschland
Tel.: 0800 5435 111
E-Mail: deltasport@lidl.de

ⒶT Service Österreich
Tel.: 0800 447744
E-Mail: deltasport@lidl.at

ⒸH Service Schweiz
Tel.: 0800 56 44 33
E-Mail: deltasport@lidl.ch

DELTA-SPORT HANDELSKONTOR GMBH

Wragekamp 6 • 22397 Hamburg

GERMANY



09/2023

Delta-Sport-Nr.: HL-13986

09.28.2023 / AM 10:37

IAN 438476_2304

