



LED SOLAR LIGHT

GB IE NI

LED SOLAR LIGHT

Assembly, operating and safety instructions

NL BE

LED-SOLARSCHIJNWERPER

Montage-, bedienings- en veiligheidsinstructies

FR BE

PROJECTEUR SOLAIRE À LED

Instructions de montage, d'utilisation et
consignes de sécurité

DE AT CH

LED-SOLARSTRAHLER

Montage-, Bedienungs- und Sicherheitshinweise

IAN 437316_2304

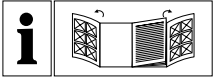

GB/IE/NL	Assembly, operating and safety instructions	Page	5
FR/BE	Instructions de montage, d'utilisation et consignes de sécurité	Page	12
NL/BE	Montage-, bedienings- en veiligheidsinstructies	Pagina	20
DE/AT/CH	Montage-, Bedienungs- und Sicherheitshinweise	Seite	27

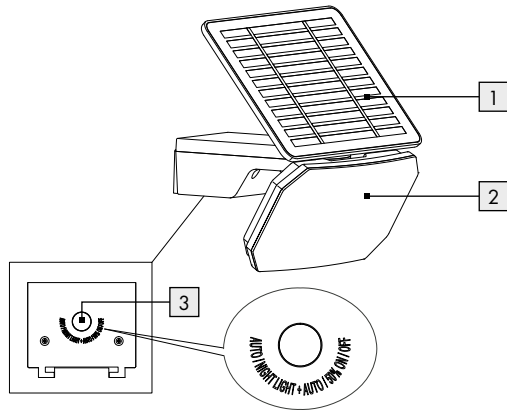
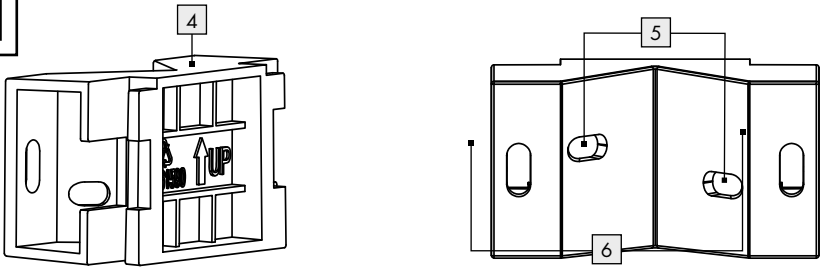
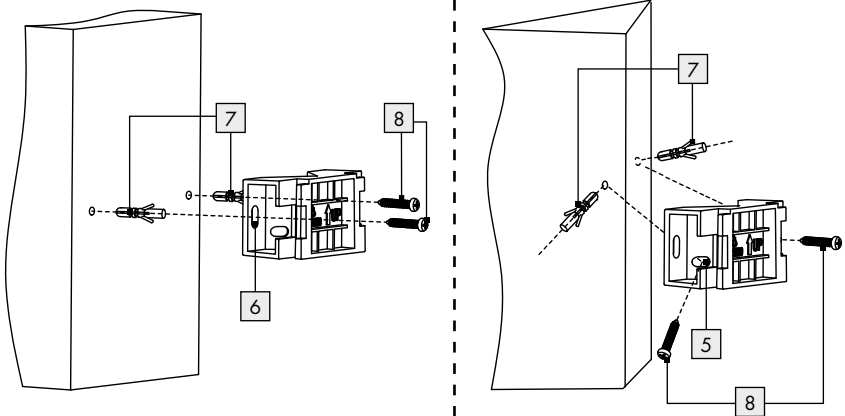
A**B****C**

D

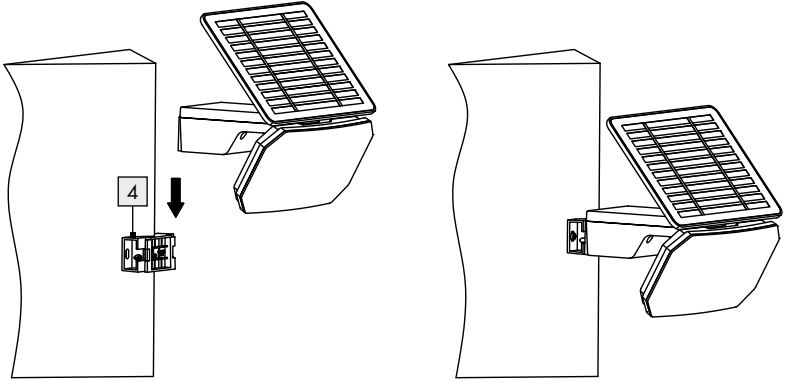

E

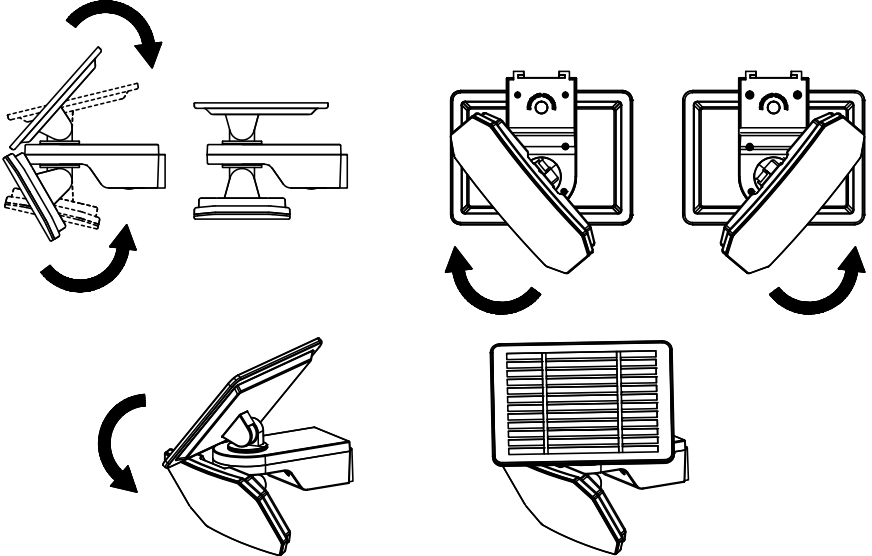

List of pictograms used	Page 6
Introduction	Page 6
Intended use.....	Page 6
Parts description.....	Page 6
Technical data.....	Page 6
Scope of delivery.....	Page 7
Safety instructions	Page 7
General safety notes.....	Page 7
Safety instructions for batteries / rechargeable batteries.....	Page 7
Functionality	Page 8
Charging the rechargeable battery	Page 8
Installation	Page 8
Operation	Page 9
Cleaning and care	Page 9
Troubleshooting	Page 9
Simplified EU declaration of conformity	Page 10
Simplified UKCA declaration of conformity (in Great Britain only)	Page 10
Disposal	Page 10
Warranty	Page 10
Warranty claim procedure.....	Page 11
Service.....	Page 11

List of pictograms used

	Direct current/voltage		The CE mark confirms that the product complies with the EU directives which apply to the product.
	Degree of protection IP54 (dust protected and splash-proof)		Safety instructions Instructions for use
	Protection class III		UKCA mark indicates conformity with relevant Great Britain regulations applicable for this product. (The UKCA mark logo is valid in Great Britain only.)

LED Solar Light

● Introduction

We congratulate you on the purchase of your new product. You have chosen a high quality product. The instructions for use are part of the product. They contain important information concerning safety, use and disposal. Before using the product, please familiarise yourself with all of the safety information and instructions for use. Only use the product as described and for the specified applications. If you pass the product on to anyone else, please ensure that you also pass on all the documentation with it.

● Intended use

This product is suitable for use in outdoor areas. The product is only intended for private use and is not intended for commercial use or any other use. Not suitable for use as residential room lighting.

● Parts description

- 1 Solar panel
- 2 Spotlight
- 3 Switch
- 4 Wall bracket (for mounting on building walls and corners)

- 5 Mounting holes (for wall corners)
- 6 Mounting holes (for straight walls)
- 7 Wall plugs
- 8 Mounting screws

● Technical data

Li-ion rechargeable battery:	3.7V===, 18650 1S2P(A) 2600mAh (11NR19/66-2) (non-replaceable)
Power:	11.3 W
Protection class:	III/⚡
Motion sensor:	Detection range: 1–8 m
Degree of protection:	IP54 (dust protected and splash-proof)
Recommended installation height:	2–2.5 m
Maximum projection area:	390 cm ²
Weight:	approx. 550 g
Dimensions (including solar panel and wall bracket):	19 x 19.2 x 20.5 cm
Frequency band:	5725-5875 MHz
Max. Transmitted power:	<0 dBm

● Scope of delivery

Always check that all the parts are present and that the product is in perfect condition immediately after unpacking.

- 1 LED solar spotlight
- 1 wall bracket
- 1 mounting set (2 wall plugs and 2 mounting screws)
- 1 assembly, operating and safety instructions

● Safety instructions



General safety notes



⚠ WARNING! DANGER TO LIFE AND RISK OF ACCIDENTS FOR INFANTS AND CHILDREN!

- Never leave children unsupervised with the packaging material. The packaging material poses a suffocation hazard. Children frequently underestimate the dangers. Always keep children away from the product.
- **DANGER TO LIFE!** During installation keep children away from the area in which you are working. A large number of screws and other small parts are included with delivery. These may prove life-threatening if swallowed or inhaled.
- This product may be used by children aged 8 years and above and persons with reduced physical, sensory or mental impairments or lacking experience and knowledge if supervised or instructed in the safe use of the product and if they understand the associated risks. Do not allow children to play with the product. Cleaning and user maintenance must not be performed by children without supervision.
- Do not use the product if you detect any kind of damage.
- The LEDs are non-replaceable.
- If the LEDs fail at the end of their life, the entire product must be replaced.



Safety instructions for batteries/rechargeable batteries

- **DANGER TO LIFE!** Keep batteries/rechargeable batteries out of reach of children. If accidentally swallowed seek immediate medical attention.
- Swallowing may lead to burns, perforation of soft tissue, and death. Severe burns can occur within 2 hours of ingestion.
- **DANGER OF EXPLOSION!**  Never recharge non-rechargeable batteries. Do not short-circuit batteries/rechargeable batteries and/or open them. Overheating, fire or bursting can be the result.
- Never throw batteries/rechargeable batteries into fire or water.
- Do not exert mechanical loads to batteries/rechargeable batteries.

Risk of leakage of batteries/rechargeable batteries

- Avoid extreme environmental conditions and temperatures, which could affect batteries/rechargeable batteries, e.g. radiators/direct sunlight.
- If batteries/rechargeable batteries have leaked, avoid contact with skin, eyes and mucous membranes with the chemicals! Flush immediately the affected areas with fresh water and seek medical attention!
- **WEAR PROTECTIVE GLOVES!**  Leaked or damaged batteries/rechargeable batteries can cause burns on contact with the skin. Wear suitable protective gloves at all times if such an event occurs.
- This product has a built-in rechargeable battery which cannot be replaced by the user. The removal or replacement of the rechargeable battery may only be carried out by the manufacturer or his customer service or by a similarly qualified person in order to avoid hazards. When disposing of the product, it should be noted that this product contains a rechargeable battery.

● Functionality

When exposed to sunlight, the solar panel [1] converts the light into electrical energy and via the connection to spotlight [2], stores the electricity in the built-in rechargeable battery. A fully charged rechargeable battery can deliver continuous light (Night light) for approx. 35 hours. Before first use, the rechargeable battery must be fully charged (see chapter "Charging the rechargeable battery").

● Charging the rechargeable battery

Upon delivery, the rechargeable battery is fully charged. Due to storage times, the rechargeable battery may be partially discharged when first used. Therefore, charge the rechargeable battery completely before first use.

Note: Fully charged the battery before storage. If you want to store the product for longer than 3 months, fully charge the battery every 3 months.

Charging the rechargeable battery with the solar panel

- The battery is charged in all operating modes. To optimise initial charging, leave the product switched off during charging. Position the solar panel [1] as described in section "Positioning the solar panel".

Note: With steady exposure to sunlight, a completely empty rechargeable battery is fully charged after 4 to 8 days. The duration of the charging process depends on the charge state of the rechargeable battery as well as the quality of the exposure to sunlight.

Note: The product cannot be charged at temperatures below 0°C and above 45°C according to the battery protection.

● Installation

Note: Remove all packaging material from the product.

- Please be sure not to drill into any electrical wiring, gas or water lines inside the wall. Use a power drill to drill holes into brick walls. Always observe all safety instructions for the power drill in the manual for the power drill. Failure to follow this advice may result in death or injuries due to electric shock.

Note: The included installation material is suitable for ordinary solid concrete or masonry construction. Other wall substrates may require other fastening materials. Seek specialist advice if necessary.

When selecting the mounting location, pay attention to the following:

- Make sure that the spotlight [2] illuminates the desired area. You can move the spotlight [2].
Note: Depending on the mounting height (ideally 2–2.5 m), the motion sensor has a maximum coverage range of 8 m.
- Make sure the spotlight [2] is not illuminated at night by street lighting. This can influence its functioning.
Note: The solar panel [1] should be positioned where it will be exposed to as much direct sunlight as possible. Even partial shade during the day can significantly impair the charging process.

Mounting the spotlight

- The spotlight [2] can be mounted either on a straight wall or on a corner using the wall bracket [4] (see Fig. C).
Note: Make sure that you mount the wall bracket [4] the correct way round. Refer to the arrow ↑ marked on the wall bracket [4] (see Fig. C) for guidance.
- With the wall bracket [4] in its intended mounting position, mark the positions for the fixing holes on the wall using either the mounting holes [5] (for mounting on a building corner) or mounting holes [6] (for mounting on straight wall) (see Figs. B and C).
- Then drill these holes and insert the wall plugs [7] (see Fig. C). Fix the wall bracket (for straight-wall or corner mounting) in place by inserting the mounting screws [8] through the mounting holes [5]/[6] and firmly tightening them. Check that the wall bracket is fixed firmly in place.

- Slot the spotlight **2** onto the wall bracket **4** from above (see Fig. D). After installing, check that the spotlight **2** is fitted securely.

Positioning the spotlight

- Tilt and turn the spotlight **2** to the desired position (see Fig. E). The spotlight **2** can be turned by up to 65° horizontally.

Positioning the solar panel

- Tilt and turn the solar panel **1** to the desired position (see Fig. E). The solar panel can be turned by up to 90° horizontally.

Cardinal direction:

Orientation towards the south is optimum. Orientations with slight deviations towards the west are preferable to those with slight deviations towards the east.

● Operation

The product have four modes. Each mode is selected by means of the switch **3** (see Fig. A).

Mode 1 (AUTO):

- Press the switch **3** one time to activate Mode 1. The product will switch to a mode with motion sensor function only. The product only switch on when motion sensor detects movement in darkness. Approx. 30 seconds after the last movement has been detected, the light will switch off. LEDs light up at full power in this mode.

Mode 2 (NIGHT LIGHT + AUTO):

- Press the switch **3** again to activate Mode 2. The product will keep night light constantly lit up in darkness. As soon as the motion sensor detects movement, the product will switch to motion sensor light, where the LEDs light up at full power. Approx. 30 seconds after the last movement has been detected, the product will return to functioning as a constantly lit up night light.

Mode 3 (50% ON):

- Press the switch **3** again to activate Mode 3. The product will be switched on with a brightness of 50% in darkness. The motion sensor is inactive in this mode.

Mode 4 (OFF):

- Press the switch **3** again to switch off the product.

● Cleaning and care

- Switch off the product before cleaning.
- Check the solar panel **1** regularly to ensure that it is not dirty.
- Keep the product free of snow and ice in winter.
- Clean the product with a lint-free, lightly moistened cloth and a mild cleaning agent.

● Troubleshooting

Fault	Cause	Solution
The product does not switch on.	The switch 3 is in the OFF mode.	Press the switch 3 to switch on the product (see section "Operation").
	The rechargeable battery is empty.	Charge the rechargeable battery.
The light flickers.	The rechargeable battery is almost empty.	Charge the rechargeable battery.
The rechargeable battery is discharged within a short period.	The solar panel 1 is dirty.	Clean the solar panel 1 .
	The solar panel 1 is incorrectly aligned.	Realign the solar panel 1 .

● Simplified EU declaration of conformity

Hereby, OWIM GmbH & Co. KG, Stiftsbergstraße 1, 74167 Neckarsulm, GERMANY, declares that the product LED Solar Light HG10702, is in compliance with Directives 2014/53/EU, 2011/65/EU and 2009/125/EC.

The full text of the EU declaration of conformity is available at the following internet address:
www.owim.com



● Simplified UKCA declaration of conformity (in Great Britain only)

Hereby, OWIM GmbH & Co. KG, Stiftsbergstraße 1, 74167 Neckarsulm, GERMANY declares that the product LED Solar Light HG10702, is in compliance with Radio Equipment Regulations 2017, The Restriction of the Use of Certain Hazardous Substances in Electrical and Electronic Equipment Regulations 2012 and The Ecodesign for Energy-Related Products and Energy Information (Amendment) (EU Exit) Regulations 2019.

The full text of the UKCA declaration of conformity is available at the following internet address:
www.owim.com



● Disposal

The packaging is made entirely of recyclable materials, which you may dispose of at local recycling facilities.



Observe the marking of the packaging materials for waste separation, which are marked with abbreviations (a) and numbers (b) with following meaning:

1-7: plastics/20-22: paper and fibre-board/80-98: composite materials.



Contact your local refuse disposal authority for more details of how to dispose of your worn-out product.



To help protect the environment, please dispose of the product properly when it has reached the end of its useful life and not in the household waste. Information on collection points and their opening hours can be obtained from your local authority.

Faulty or used batteries/rechargeable batteries must be recycled in accordance with Directive 2006/66/EC and its amendments. Please return the batteries/rechargeable batteries and/or the product to the available collection points.



Environmental damage through incorrect disposal of the batteries/rechargeable batteries!

Batteries/rechargeable batteries may not be disposed of with the usual domestic waste. They may contain toxic heavy metals and are subject to hazardous waste treatment rules and regulations. The chemical symbols for heavy metals are as follows: Cd = cadmium, Hg = mercury, Pb = lead. That is why you should dispose of used batteries/rechargeable batteries at a local collection point.

● Warranty

The product has been manufactured to strict quality guidelines and meticulously examined before delivery. In the event of material or manufacturing defects you have legal rights against the retailer of this product. Your legal rights are not limited in any way by our warranty detailed below.

The warranty for this product is 3 years from the date of purchase. The warranty period begins on the date of purchase. Keep the original sales receipt

in a safe location as this document is required as proof of purchase.

Any damage or defects already present at the time of purchase must be reported without delay after unpacking the product.

Should the product show any fault in materials or manufacture within 3 years from the date of purchase, we will repair or replace it – at our choice – free of charge to you. The warranty period is not extended as a result of a claim being granted. This also applies to replaced and repaired parts.

This warranty becomes void if the product has been damaged, or used or maintained improperly.

The warranty covers material or manufacturing defects. This warranty does not cover product parts subject to normal wear and tear, thus considered consumables (e.g. batteries, tubes, cartridges), nor damage to fragile parts, e.g. switches or glass parts.

For this product, the rechargeable battery is also covered by its warranty period.

● Warranty claim procedure

To ensure quick processing of your case, please observe the following instructions:

Please have the till receipt and the item number (IAN 437316_2304) available as proof of purchase. You will find the item number on the rating plate, an engraving on the front page of the instructions for use (bottom left), or as a sticker on the rear or bottom of the product.

If functional or other defects occur, please contact the service department listed either by telephone or by e-mail.

You can return a defective product to us free of charge to the service address that will be provided to you. Ensure that you enclose the proof of purchase (till receipt) and information about what the defect is and when it occurred.

● Service

GB Service Great Britain

Tel.: 0800 0569216

E-Mail: owim@lidl.co.uk

IE Service Ireland

Tel.: 1800 200736

E-Mail: owim@lidl.ie

NI Service Northern Ireland







Tel.: 0800 0927852

E-Mail: owim@lidl.ie

IP54

Légende des pictogrammes utilisés	Page 13
Introduction	Page 13
Utilisation conforme	Page 13
Descriptif des éléments	Page 13
Caractéristiques techniques.....	Page 13
Contenu de la livraison.....	Page 14
Consignes de sécurité	Page 14
Consignes générales de sécurité	Page 14
Consignes de sécurité relatives aux piles / aux piles rechargeables.....	Page 14
Fonctionnement	Page 15
Recharger la batterie	Page 15
Montage	Page 15
Mise en service	Page 16
Nettoyage et entretien	Page 16
Dépannage	Page 17
Déclaration de conformité UE simplifiée	Page 17
Déclaration UKCA de conformité simplifiée (en Grande-Bretagne uniquement)	Page 17
Mise au rebut	Page 17
Garantie	Page 18
Faire valoir sa garantie.....	Page 18
Service après-vente	Page 18

Légende des pictogrammes utilisés

	Courant continu/Tension continue		Le sigle CE confirme la conformité avec les directives UE applicables au produit.
	Type de protection IP54 (protégé contre la poussière et les projections d'eau)		Consignes de sécurité Instructions de manipulation
	Classe de protection III		Le marquage UKCA indique la conformité aux réglementations de la Grande-Bretagne applicables à ce produit. (Le logo de marquage UKCA est valable uniquement en Grande-Bretagne.)

Projecteur solaire à LED

● Introduction

Nous vous félicitons pour l'achat de votre nouveau produit. Vous avez opté pour un produit de grande qualité. Le mode d'emploi fait partie intégrante de ce produit. Il contient des indications importantes pour la sécurité, l'utilisation et la mise au rebut. Veuillez lire consciencieusement toutes les indications d'utilisation et de sécurité du produit. Ce produit doit uniquement être utilisé conformément aux instructions et dans les domaines d'application spécifiés. Lors d'une cession à tiers, veuillez également remettre tous les documents.

● Utilisation conforme

Ce produit convient à un usage à l'extérieur. Ce produit est uniquement destiné à une utilisation privée et non à une utilisation commerciale ou à d'autres utilisations.

Ne convient pas à l'éclairage de pièces dans le cadre d'un usage domestique.

● Descriptif des éléments

- 1 Panneau solaire
- 2 Projecteur
- 3 Commutateur

- 4 Support mural (pour montage sur des murs de bâtiments et dans les coins)
- 5 Trous de montage (pour angles de mur)
- 6 Trous de montage (pour murs droits)
- 7 Cheville
- 8 Vis de montage

● Caractéristiques techniques

Batterie lithium-ion :	3,7V \equiv , 18650 1S2P(A) 2600mAh (11NR19/66-2) (non remplaçable)
Puissance :	11,3W
Classe de protection :	III/ \triangle
Détecteur de mouvement :	Plage de détection : 1-8 m
Type de protection :	IP54 (protégé contre la poussière et les projections d'eau)
Hauteur d'installation recommandée :	2-2,5 m
Surface de projection maximale :	390 cm ²
Poids :	env. 550 g
Dimensions (avec panneau solaire et support mural) :	19 x 19,2 x 20,5 cm
Plage de fréquence :	5725-5875 MHz
Puissance d'émission max. :	< 0 dBm

● Contenu de la livraison

Immédiatement après avoir déballé le produit, veuillez toujours contrôler que le contenu de la livraison est complet et que le produit est en parfait état.

- 1 projecteur solaire LED
- 1 support mural
- 1 set de montage (2 chevilles et 2 vis de montage)
- 1 notice de montage et d'utilisation

● Consignes de sécurité



Consignes générales de sécurité

-  **AVERTISSEMENT ! DANGER DE MORT ET RISQUE D'ACCIDENT POUR LES ENFANTS EN BAS ÂGE ET LES ENFANTS !**
Ne laissez jamais les enfants manipuler sans surveillance le matériel d'emballage. Il existe un risque d'étouffement avec les matériaux d'emballage. Les enfants sous-estiment souvent les dangers. Tenez toujours les enfants à l'écart du produit.
- **DANGER DE MORT !** Tenez toujours les enfants éloignés de la zone de travail lors du montage. Un grand nombre de vis et de pièces de petite taille sont fournies à la livraison. Celles-ci peuvent présenter un danger de mort lorsqu'elles sont avalées ou inhalées.
- Ce produit peut être utilisé par des enfants âgés de 8 ans et plus ainsi que par des personnes ayant des capacités physiques, sensorielles ou mentales réduites ou manquant d'expérience ou de connaissances, s'ils sont surveillés ou s'ils ont été informés de l'utilisation sûre du produit et comprennent les risques liés à son utilisation. Les enfants ne doivent pas jouer avec le produit. Le nettoyage et l'entretien ne doivent pas être effectués par des enfants laissés sans surveillance.
- N'utilisez pas le produit si vous constatez le moindre dommage.
- Les LED ne sont pas remplaçables.

- Si les LED arrivent en fin de vie, l'ensemble du produit doit alors être remplacé.



Consignes de sécurité relatives aux piles/aux piles rechargeables

- **DANGER DE MORT !** Rangez les piles/piles rechargeables hors de la portée des enfants. En cas d'ingestion, consultez immédiatement un médecin !
- Une ingestion peut entraîner des brûlures, une perforation des tissus mous et la mort. Des brûlures graves peuvent apparaître dans les 2 heures suivant l'ingestion.
-  **RISQUE D'EXPLOSION !** Ne rechargez jamais des piles non rechargeables. Ne court-circuitiez pas les piles/piles rechargeables et/ou ne les ouvrez pas ! Autrement, vous risquez de provoquer une surchauffe, un incendie ou une explosion.
- Ne jetez jamais des piles/piles rechargeables au feu ou dans l'eau.
- Ne pas soumettre les piles/piles rechargeables à une charge mécanique.

Risque de fuite des piles/piles rechargeables

- Évitez d'exposer les piles/piles rechargeables à des conditions et températures extrêmes susceptibles de les endommager, par ex. sur des radiateurs/exposition directe aux rayons du soleil.
- Lorsque les piles/piles rechargeables fuient, évitez tout contact du produit chimique avec la peau, les yeux ou les muqueuses ! Rincez les zones touchées à l'eau claire et consultez immédiatement un médecin !
-  **PORTER DES GANTS DE PROTECTION !** Les piles/piles rechargeables endommagées ou sujettes à des fuites peuvent provoquer des brûlures au contact de la peau. Vous devez donc porter des gants adéquats pour les manipuler.
- Ce produit contient une pile rechargeable ne pouvant pas être remplacée par l'utilisateur. Le démontage ou le remplacement de la pile rechargeable doit uniquement être effectué par le

fabricant, son service après-vente ou une personne possédant une qualification similaire, afin de prévenir toute mise en danger. Lors de la mise au rebut, il y a lieu de rappeler que ce produit contient une pile rechargeable.

● Fonctionnement

En cas d'ensoleillement, le panneau solaire [1] transforme la lumière en énergie électrique et l'accumule dans la batterie intégrée via le projecteur [2] raccordé. Une batterie rechargée complètement fournit env. 35 heures d'éclairage continu (lumière nocturne). La batterie doit être chargée avant la première mise en service (voir chapitre « Recharger la batterie »).

● Recharger la batterie

À la livraison, la batterie est entièrement chargée. À la première mise en service, la batterie peut être partiellement déchargée à la suite de son stockage. Pour cette raison, rechargez entièrement la batterie avant la première mise en service.

Remarque : Chargez complètement la batterie avant le stockage. Si vous souhaitez entreposer le produit pendant plus de 3 mois, chargez complètement la batterie tous les 3 mois.

Recharger la batterie avec le panneau solaire

- La batterie est chargée dans tous les modes de fonctionnement. Laissez le produit éteint durant le processus de charge afin d'optimiser la première charge. Placez le panneau solaire [1] comme décrit au point « Positionner le panneau solaire ».

Remarque : Après 4 à 8 jours de bon ensoleillement, la batterie vide est rechargée. La durée de processus de charge dépend de l'état de charge de la batterie et de la qualité de l'ensoleillement.

Remarque : Pour protéger la batterie, le produit ne charge pas lors de températures inférieures à 0 °C et supérieures à 45 °C.

● Montage

Remarque : Veuillez retirer tous les matériaux d'emballage du produit.

- Lorsque vous percez des trous dans le mur, assurez-vous de ne toucher ni lignes électriques, ni conduites de gaz et d'eau. Utilisez une perceuse pour percer des trous dans des murs en brique. Tenez toujours compte de toutes les consignes de sécurité de la perceuse indiquées dans le mode d'emploi. Le non respect de ces consignes peut constituer un risque de mort ou de blessures suite à un choc électrique.

Remarque : Le matériel de montage livré convient au béton massif normal ou aux constructions en maçonnerie. Pour tout autre substrat de mur, un autre matériel de montage peut être nécessaire. Au besoin, faites-vous conseiller par un spécialiste.

Lors de la sélection de l'emplacement de montage, tenez compte des critères suivants :

- Assurez-vous que le projecteur [2] éclaire la zone prévue. Vous pouvez bouger le projecteur [2].

Remarque : Selon la hauteur de montage (de manière idéale 2-2,5 m), le détecteur de mouvement a une plage de détection maximale de 8 m.

- Assurez-vous que le projecteur [2] n'est pas éclairé la nuit par de l'éclairage public. Ceci risquerait d'affecter son fonctionnement.

Remarque : Montez le panneau solaire [1] de sorte qu'il soit éclairé par une grande quantité de lumière solaire directe. Même une mise à l'ombre partielle au cours de la journée peut perturber sensiblement le processus de charge.

Montage du projecteur

- Grâce à son support mural [4], le projecteur [2] peut être installé soit sur un mur droit, soit dans un coin (voir Fig. C).

Remarque : Veillez à ce que le support mural [4] soit monté dans la bonne direction. Pour ceci, orientez-vous au marquage fléché présent sur le support mural [4] ↑ (Fig. C).

- Si le support de montage **4** se trouve dans sa position de montage prévue, marquez les positions des trous de perçage sur le mur en utilisant soit les trous de perçage **5** (pour le montage dans un coin du bâtiment), soit les trous de perçage **6** (pour le montage sur un mur droit) (voir Fig. B et C).
- Percez ensuite les trous et insérez les chevilles **7** (voir Fig. C). Fixez le support mural **4** (en cas de mur droit ou de montage de coin) en enfichant les vis de montage **8** au travers des trous de montage **5/6** et en vissant fermement. Assurez-vous que le support mural **4** est correctement fixé.
- Emboîtez le projecteur **2** par le haut sur le support mural **4** (voir Fig. D). Vérifiez la fixation correcte du projecteur **2** après le montage.

Positionner le projecteur

- Basculez et tournez le projecteur **2** pour le placer dans la position souhaitée (voir Fig. E). Le projecteur **2** peut être tourné à l'horizontale jusqu'à 65°.

Positionner le panneau solaire

- Basculez et tournez le panneau solaire **1** pour le placer dans la position souhaitée (voir Fig. E). Le panneau solaire **1** peut être tourné à l'horizontale jusqu'à 90°.

Direction cardinale :

Une orientation plein sud est optimale. À défaut, favorisez de légers écarts à l'ouest plutôt qu'un léger écart à l'est.

● Mise en service

Le produit dispose de quatre modes de fonctionnement. Chaque mode est sélectionné au moyen du commutateur **3** (voir Fig. A).

Mode 1 (AUTO) :

- Pressez le commutateur **3** une fois pour activer le Mode 1. Le produit bascule dans un mode où seul le détecteur de mouvement fonctionne. Les LED s'allument à pleine puissance dans ce

mode. Le produit ne s'allume que lorsque le détecteur de mouvement détecte un mouvement dans l'obscurité. Environ 30 secondes après la détection du dernier mouvement, le produit s'éteint.

Mode 2 (NIGHT LIGHT + AUTO) :

- Pressez de nouveau le commutateur **3** pour activer le Mode 2. Le produit permet à la lumière nocturne de rester allumée en permanence dans l'obscurité. Dès que le détecteur de mouvement détecte un mouvement, le produit émet une lumière particulièrement brillante (les LED sont allumés à pleine puissance). Environ 30 secondes après la détection du dernier mouvement, le produit revient à la fonction de lumière nocturne constante.

Mode 3 (50% ON/MARCHE) :

- Pressez de nouveau le commutateur **3** pour activer le Mode 3. Le produit s'allume dans l'obscurité avec une brillance de 50%. Le détecteur de mouvement est inactif dans ce mode.

Mode 4 (OFF/ARRÊT) :

- Appuyez à nouveau sur le commutateur **3** pour éteindre le produit.

● Nettoyage et entretien

- Éteignez le produit avant de le nettoyer.
- Contrôlez régulièrement le panneau solaire **1** afin de vous assurer qu'ils n'est pas encrassé.
- En hiver, débarrassez le produit de la neige et de la glace.
- Nettoyez le produit avec un chiffon légèrement humidifié et ne peluchant pas, et avec un produit de nettoyage doux.

● Dépannage

Panne	Cause	Solution
Le produit ne s'allume pas.	Le commutateur 3 se trouve en mode OFF.	Appuyez sur le commutateur 3 pour mettre le produit en marche (voir chapitre «Mise en service»).
	La batterie est déchargée.	Chargez la batterie.
La lumière vacille.	La batterie est presque déchargée.	Chargez la batterie.
La batterie se décharge en peu de temps.	La panneau solaire 1 est encrassé.	Nettoyez le panneau solaire 1 .
	L'orientation du panneau solaire 1 est défavorable.	Orientez de nouveau le panneau solaire 1 .

● Déclaration de conformité UE simplifiée

Par la présente, OWIM GmbH & Co. KG, Stiftsbergstraße 1, 74167 Neckarsulm, ALLEMAGNE, déclare que le produit Projecteur solaire à LED HG10702 est conforme aux directives 2014/53/UE, 2011/65/UE et 2009/125/CE.

La déclaration de conformité européenne est disponible en version complète à l'adresse Internet suivante : www.owim.com



● Déclaration UKCA de conformité simplifiée (en Grande-Bretagne uniquement)

OWIM GmbH & Co. KG, Stiftsbergstraße 1, 74167 Neckarsulm, GERMANY déclare que le produit Projecteur solaire à LED HG10702 est conforme aux réglementations de 2017 sur les équipements de radiocommunication, aux réglementations de 2012 sur la limitation de l'utilisation de certaines substances dangereuses dans les équipements électriques et électroniques et aux réglementations de 2019 sur l'écoconception pour les produits liés à l'énergie et l'information sur l'énergie (Amendement) (sortie de l'UE).

Vous trouverez le texte intégral de la déclaration UKCA de conformité sur le site : www.owim.com



● Mise au rebut

L'emballage se compose de matières recyclables pouvant être mises au rebut dans les déchetteries locales.



Veillez respecter l'identification des matériaux d'emballage pour le tri sélectif, ils sont identifiés avec des abréviations (a) et des chiffres (b) ayant la signification suivante : 1-7 : plastiques/20-22 : papiers et cartons/80-98 : matériaux composite.



Votre mairie ou votre municipalité vous renseigneront sur les possibilités de mise au rebut des produits usagés.



Afin de contribuer à la protection de l'environnement, veuillez ne pas jeter votre produit usagé dans les ordures ménagères, mais éliminez-le de manière appropriée. Pour obtenir des renseignements concernant les points de collecte et leurs horaires d'ouverture, vous pouvez contacter votre municipalité.

Les piles/piles rechargeables défectueuses ou usagées doivent être recyclées conformément à la directive 2006/66/CE et ses modifications. Les piles et/ou piles rechargeables et/ou le produit doivent être retournés dans les centres de collecte proposés.



Pollution de l'environnement par la mise au rebut incorrecte des piles/piles rechargeables !

Les piles/piles rechargeables ne doivent pas être mises au rebut avec les ordures ménagères. Elles peuvent contenir des métaux lourds toxiques et doivent être considérées comme des déchets spéciaux. Les symboles chimiques des métaux lourds sont les suivants : Cd = cadmium, Hg = mercure, Pb = plomb. Pour cette raison, veuillez toujours déposer les piles/piles rechargeables usagées dans les conteneurs de recyclage communaux.

Garantie

Le produit a été fabriqué selon des critères de qualité stricts, et contrôlé consciencieusement avant sa livraison. En cas de défaut de matériau ou de fabrication, vous avez des droits légaux vis-à-vis du vendeur du produit. Vos droits légaux ne sont en aucun cas limités par notre garantie mentionnée ci-dessous.

La garantie de ce produit est de 3 ans à partir de la date d'achat. La période de garantie commence à la date d'achat. Conservez l'original de la preuve d'achat dans un endroit sûr car ce document est nécessaire pour prouver l'achat.

Tout dommage ou défaut déjà présent au moment de l'achat doit être signalé immédiatement après le déballage du produit.

Si le produit présente un défaut de matériau ou de fabrication dans les 3 ans qui suivent la date d'achat, nous le réparerons ou le remplacerons - à notre choix - gratuitement pour vous. La période de garantie n'est pas prolongée par une demande de garantie acceptée. Cette mesure s'applique également pour les pièces remplacées et réparées.

Cette garantie est annulée si le produit a été endommagé ou utilisé ou entretenu de manière incorrecte.

La garantie couvre les défauts de matériels et de fabrication. Cette garantie ne couvre pas les pièces du produit soumises à une usure normale, et qui sont donc considérées comme des pièces d'usure (par exemple les piles, tuyaux, les cartouches d'encre), ni les dommages aux pièces fragiles, par exemple les interrupteurs ou les pièces en verre.

La période de garantie s'applique également à la batterie sur ce produit.

● Faire valoir sa garantie

Pour garantir la rapidité d'exécution de la procédure de garantie, veuillez respecter les indications suivantes :

Veuillez conserver le ticket de caisse et la référence du produit (IAN 437316_2304) à titre de preuve d'achat pour toute demande.

Le numéro de référence de l'article est indiqué sur la plaque d'identification, gravé sur la page de titre de votre manuel (en bas à gauche) ou sur un autocollant apposé sur la face arrière ou inférieure du produit.

En cas de dysfonctionnement du produit, ou de tout autre défaut, contactez en premier lieu le service après-vente par téléphone ou par e-mail aux coordonnées indiquées ci-dessous.

Vous pouvez alors envoyer franco de port tout produit considéré comme défectueux au service clientèle indiqué, accompagné de la preuve d'achat (ticket de caisse) et d'une description écrite du défaut avec mention de sa date d'apparition.

● Service après-vente



Service après-vente France

Tél. : 0800904879

E-Mail : owim@lidl.fr

BE Service après-vente Belgique

Tél. : 080071011

Tél. : 80023970 (Luxembourg)

E-Mail : owim@lidl.be

IP54

Legenda van de gebruikte pictogrammen	Pagina 21
Inleiding	Pagina 21
Correct en doelmatig gebruik	Pagina 21
Beschrijving van de onderdelen.....	Pagina 21
Technische gegevens	Pagina 21
Omvang van de levering.....	Pagina 22
Veiligheidsinstructies	Pagina 22
Algemene veiligheidsinstructies.....	Pagina 22
Veiligheidsinstructies voor batterijen / accu's	Pagina 22
Werking	Pagina 23
Batterij opladen	Pagina 23
Montage	Pagina 23
Ingebruikname	Pagina 24
Reiniging en onderhoud	Pagina 24
Storingen oplossen	Pagina 24
Vereenvoudigde EU-conformiteitsverklaring	Pagina 25
Vereenvoudigde UKCA-conformiteitsverklaring (uitsluitend in Groot-Brittannië)	Pagina 25
Afvoer	Pagina 25
Garantie	Pagina 25
Afwikkeling in geval van garantie	Pagina 26
Service	Pagina 26

Legenda van de gebruikte pictogrammen

	Gelijkstroom/-spanning		Het CE-teken bevestigt de conformiteit met de voor het product van toepassing zijnde EU-richtlijnen.
	Bescherming IP54 (stof- en spatwaterdicht)		Veiligheidsinstructies Instructies
	Beschermingsklasse III		De UKCA-markering duidt op conformiteit met relevante GB-richtlijnen die van toepassing zijn op dit product. (Het logo van de UKCA-markering is uitsluitend geldig in Groot-Brittannië.)

LED-solarschijnwerper

● Inleiding

Hartelijk gefeliciteerd met de aankoop van uw nieuwe product. U heeft voor een hoogwaardig product gekozen. De gebruiksaanwijzing is een deel van het product. Deze bevat belangrijke aanwijzingen voor veiligheid, gebruik en verwijdering. Maakt U zich voor de ingebruikname van het product met alle bedienings- en veiligheidsvoorschriften vertrouwd. Gebruik het product alleen zoals beschreven en voor de aangegeven toepassingsgebieden. Overhandig alle documenten bij doorgifte van het product aan derden.

● Correct en doelmatig gebruik

Dit product is geschikt voor gebruik buitenshuis. Dit product is alleen bedoeld voor privégebruik en is niet bedoeld voor commerciële of andere toepassingen.

Niet geschikt voor kamerverlichting in huishoudens.

● Beschrijving van de onderdelen

- 1 Zonnepaneel
- 2 Schijnwerper
- 3 Schakelaar

- 4 Muurbeugel (voor montage op muren en hoeken)
- 5 Montagegaten (voor muurhoeken)
- 6 Montagegaten (voor rechte muren)
- 7 Plug
- 8 Montageschroeven

● Technische gegevens

Li-ion-batterij:	3,7V \equiv , 18650 1S2P(A) 2600mAh (11NR19/66-2) (niet vervangbaar)
Vermogen:	11,3 W
Beschermingsklasse:	III/ \diamond
Bewegingsmelder:	detectiebereik: 1 – 8 m
Bescherming:	IP54 (stof- en spatwaterdicht)
Aanbevolen montagehoogte:	2–2,5 m
Maximaal projectievlak:	390 cm ²
Gewicht:	ca. 550 g
Afmetingen (inclusief zonnepaneel en muurbeugel):	19 x 19,2 x 20,5 cm
Frequentiebereik:	5725–5875 MHz
Max. zendvermogen:	<0 dBm

● Omvang van de levering

Controleer het geleverde altijd direct na het uitpakken op volledigheid en de optimale staat van het product.

- 1 led-solarschijnwerper
- 1 muurbeugel
- 1 montageset (2 pluggen en 2 montageschroeven)
- 1 montagehandleiding/gebruiksaanwijzing

● Veiligheidsinstructies

Algemene veiligheidsinstructies

-  **WAARSCHUWING!**
LEVENSGEVAAR EN KANS OP ONGEVALLEN VOOR KLEUTERS EN KINDEREN! Laat kinderen nooit zonder toezicht achter bij het verpakkingsmateriaal. Er bestaat verstikkingsgevaar door het verpakkingsmateriaal. Kinderen onderschatten vaak de gevaren. Houd kinderen altijd uit de buurt van het product.
- **LEVENSGEVAAR!** Houd kinderen tijdens de montage bij de werkplek vandaan. Bij de levering horen ook een groot aantal schroeven en andere kleine onderdelen. Deze kunnen levensgevaarlijk zijn als ze worden ingeslikt of geïnhaleerd.
- Dit product kan door kinderen vanaf 8 jaar en ouder alsmede door personen met verminderde fysieke, sensorische of mentale vaardigheden of een gebrek aan ervaring en kennis worden gebruikt als ze in de gaten worden gehouden of instructies hebben gekregen over het veilige gebruik van het product en de eruit voortvloeiende gevaren begrijpen. Kinderen mogen niet met het product spelen. Reiniging en onderhoud mogen niet door kinderen zonder toezicht worden uitgevoerd.
- Gebruik het product niet als u enigerlei beschadigingen constateert.
- De leds kunnen niet worden vervangen.

- Mochten de leds aan het einde van hun levensduur uitvallen, dan dient het gehele product te worden vervangen.



Veiligheidsinstructies voor batterijen/accu's

- **LEVENSGEVAAR!** Houd batterijen/accu's buiten het bereik van kinderen. Raadpleeg bij inslikken onmiddellijk een arts!
- Inslikken kan leiden tot inwendige verbrandingen, perforatie van zacht weefsel en tot de dood. Ernstige inwendige verbrandingen kunnen binnen 2 uur na het inslikken optreden.
-  **EXPLOSIEGEVAAR!** Laad niet oplaadbare batterijen nooit op. Sluit de batterijen/accu's niet kort en/of open deze niet. Daardoor kan de batterij oververhit raken, in brand vliegen of exploderen.
- Gooi batterijen/accu's nooit in het vuur of water.
- Stel batterijen/accu's nooit bloot aan mechanische belastingen.

Risico dat de batterijen/accu's lekken

- Vermijd extreme omstandigheden en temperaturen die invloed op de batterijen/accu's zouden kunnen hebben bijv. radiatoren/direct zonlicht.
- Bij lekkende batterijen/accu's het contact van de chemicaliën met de huid, ogen en slijmvliezen vermijden! Spoel de desbetreffende plekken direct af met schoon water en raadpleeg onmiddellijk een arts!
-  **DRAAG VEILIGHEIDSHANDSCHOENEN!** Lekkende of beschadigde batterijen/accu's kunnen in geval van huidcontact chemische brandwonden veroorzaken. Draag daarom in dit geval geschikte veiligheidshandschoenen.
- Dit product heeft een geïntegreerde accu die niet door de gebruiker kan worden vervangen. Demontage of vervangen van de accu mag alleen door de fabrikant of diens klantenservice of een vergelijkbaar gekwalificeerde persoon worden uitgevoerd, om gevaren te vermijden. Let er bij de afvoer op dat dit product een accu bevat.

● Werking

Het zonnepaneel **1** zet het zonlicht als de zon er op schijnt om in elektrische energie en slaat deze via de aangesloten schijnwerper **2** op in de ingebouwde batterij. Een volledig opgeladen batterij kan ca. 35 uur lang permanent licht (nachtlicht) leveren. Voor het eerste gebruik moet de batterij opgeladen zijn (zie onderdeel 'Batterij opladen').

● Batterij opladen

Bij levering is de batterij volledig opgeladen. Door opslag kan de batterij bij het in gebruik nemen gedeeltelijk ontladen zijn. Laad om deze reden de batterij voor het eerste gebruik volledig op.

Opmerking: laad de batterij voor het opbergen volledig op. Wanneer u het product langer dan 3 maanden wilt opbergen, moet u het elke 3 maanden volledig opladen.

Batterij met het zonnepaneel opladen

- De batterij wordt in alle bedrijfsmodi opgeladen. Laat het product tijdens het opladen uitgeschakeld om de eerste lading te optimaliseren. Plaats het zonnepaneel **1** zoals beschreven bij het onderdeel 'Zonnepaneel plaatsen'.

Opmerking: na 4 tot 8 dagen met veel zonlicht is de volledig lege batterij weer opgeladen. De duur van het opladen is afhankelijk van de laadtoestand van de batterij en de kwaliteit van het zonlicht.

Opmerking: ter bescherming van de batterij kan het product bij temperaturen onder 0 °C en boven 45 °C niet worden opgeladen.

● Montage

Opmerking: verwijder al het verpakkingsmateriaal van het product.

- Zorg ervoor dat u niet in elektrische leidingen, gas- of waterleidingen in de wand/muur boort. Gebruik een boormachine om gaten in

tegelwanden te boren. Neem altijd alle veiligheidsinstructies voor de boormachine in de gebruiksaanwijzing van de boormachine in acht. Het niet in acht nemen van deze instructies kan leiden tot de dood of verwonding door elektrocutie.

Opmerking: het meegeleverde montage materiaal is geschikt voor normale betonnen of stenen muren. Voor een ander soort wand/muur kan ander montage materiaal nodig zijn.

Laat u eventueel door een vakman adviseren.

Let bij de keuze van de montageplek op het volgende:

- Controleer of de schijnwerper **2** het gewenste gebied verlicht. U kunt de schijnwerper **2** verschuiven.

Opmerking: afhankelijk van de montagehoogte (ideaaliter 2 - 2,5 m) heeft de bewegingsmelder een maximaal detectiebereik van 8 m.

- Zorg ervoor dat de schijnwerper **2** 's nachts niet wordt verlicht door straatverlichting. Dit kan de werking negatief beïnvloeden.

Opmerking: monteer het zonnepaneel **1** zo dat hij zoveel mogelijk aan direct zonlicht wordt blootgesteld. Zelfs een gedeeltelijke schaduw overdag kan het opladen aanzienlijk beïnvloeden.

Schijnwerper monteren

- De schijnwerper **2** kan met behulp van de muurbeugel **4** ofwel op een rechte wand/muur of op een hoek worden gemonteerd (zie afb. C).

Opmerking: let erop dat u de muurbeugel **4** in de juiste richting monteert. Kijk daarvoor naar de op de muurbeugel **4** aangebrachte pijl ↑ (afb. C).

- Wanneer de muurbeugel **4** zich in de voorbestemde montagepositie bevindt, markeert u de posities voor de boorgaten op de wand/muur door ofwel de montagegaten **5** (voor de montage op een hoek) of de montagegaten **6** (voor de montage op een rechte wand/muur) te gebruiken (zie afb. B en C).
- Boor vervolgens de gaten en stop de pluggen **7** erin (zie afb. C). Bevestig de muurbeugel **4**

(bij rechte wand/muur of hoekmontage) door de montageschroeven **8** door de montagegaten **5/6** te steken en vast te draaien. Controleer of de muurbeugel **4** goed vastzit.

- Zet de schijnwerper **2** van bovenaf op de muurbeugel **4** (zie afb. D). Controleer na de montage of de schijnwerper **2** goed vastzit.

Schijnwerper positioneren

- Kantel en draai de schijnwerper **2** in de gewenste positie (zie afb. E). De schijnwerper **2** kan tot 65° horizontaal worden gedraaid.

Zonnepaneel positioneren

- Kantel en draai het zonnepaneel **1** in de gewenste positie (zie afb. E). Het zonnepaneel **1** kan tot 90° horizontaal worden gedraaid.

Afstelling:

Een afstelling op het zuiden is optimaal. Kies liever een afstelling met een lichte afwijking naar het westen dan met een lichte afwijking naar het oosten.

● Ingebruikname

Het product beschikt over de volgende bedrijfsmodi: Elke modus wordt met de schakelaar **3** geselecteerd (zie afb. A).

Modus 1 (AUTO):

- Druk eenmaal op de schakelaar **3** om modus 1 te activeren. Het product schakelt over naar een modus waarin alleen de bewegingsmelder werkt. De leds branden in deze modus op vol vermogen. Het product wordt alleen ingeschakeld wanneer de bewegingsmelder een beweging in het donker detecteert. Ca. 30 seconden nadat de laatste beweging werd herkend, wordt het product uitgeschakeld.

Modus 2 (NIGHT LIGHT + AUTO):

- Druk opnieuw op de schakelaar **3** om modus 2 te activeren. Het product laat het nachtlucht in het donker constant branden. Zodra de bewegingsmelder een beweging detecteert, schakelt het product over naar bewegingsmelder-licht waarbij de leds op vol vermogen branden.

Circa 30 seconden nadat de laatste beweging werd herkend, schakelt het product weer over naar de functie van een constant brandend nachtlucht.

Modus 3 (50% ON/AAN):

- Druk opnieuw op de schakelaar **3** om modus 3 te activeren. Het product wordt in het donker met een lichtsterkte van 50% ingeschakeld. De bewegingsmelder is in deze modus niet actief.

Modus 4 (OFF/UIT):

- Druk nogmaals op de schakelaar **3** om het product uit te schakelen.

● Reiniging en onderhoud

- Schakel het product voor het schoonmaken uit.
- Controleer het zonnepaneel **1** regelmatig om er zeker van te zijn dat het niet vervuild is.
- Houd het product in de winter vrij van sneeuw en ijs.
- Reinig het product met een pluisvrije, iets vochtig gemaakte doek en een mild reinigingsmiddel.

● Storingen oplossen

Storing	Oorzaak	Oplossing
Het product gaat niet aan.	De schakelaar 3 staat in de OFF-modus.	Druk op de schakelaar 3 om het product in te schakelen (zie 'Ingebruikname').
	De batterij is leeg.	Laad de batterij op.
Het lampje flinkt.	De batterij is bijna leeg.	Laad de batterij op.
De batterij is te snel leeg.	Het zonnepaneel 1 is vervuild.	Reinig het zonnepaneel 1 .
	Het zonnepaneel 1 is ongunstig afgesteld.	Stel het zonnepaneel 1 opnieuw af.

● Vereenvoudigde EU-conformiteitsverklaring

Hiermee verklaart OWIM GmbH & Co. KG, Stiftsbergstraße 1, 741 67 Neckarsulm, DUITSLAND, dat het product led-solarschijnwerper HG10702 voldoet aan de richtlijnen 2014/53/EU en 2011/65/EU en 2009/125/EC.

De volledige tekst van de EU-conformiteitsverklaring staat op het volgende internetadres ter beschikking: www.owim.com



● Vereenvoudigde UKCA-conformiteitsverklaring (uitsluitend in Groot-Brittannië)

Hierbij verklaart OWIM GmbH & Co. KG, Stiftsbergstraße 1, 741 67 Neckarsulm, DUITSLAND dat het product led-solarschijnwerper HG10702 in overeenstemming met de Radioapparatuur Richtlijn 2017, de richtlijn tot beperking van het gebruik van bepaalde gevaarlijke stoffen in elektrische en elektronische apparatuur 2012 en de richtlijn voor het ecologisch ontwerp voor energiegerelateerde producten en energie-informatie (aanpassing) (EU-vertrek) 2019.

De volledige tekst van de UKCA-conformiteitsverklaring staat ter beschikking via het volgende internetadres: www.owim.com



● Afvoer

De verpakking bestaat uit milieuvriendelijke grondstoffen die u via de plaatselijke recyclingcontainers kunt afvoeren.



Neem de aanduiding van de verpakkingsmaterialen voor de afvalscheiding in acht. Deze zijn gemarkeerd met de afkortingen

(a) en een cijfers (b) met de volgende betekenis: 1-7: kunststoffen/20-22: papier en vezelplaten/80-98: composietmaterialen.



Informatie over de mogelijkheden om het uitgediende product na gebruik te verwijderen, verstrekt uw gemeentelijke overheid.



Gooi het afgedankte product omwille van het milieu niet weg via het huisvuil, maar geef het af bij het daarvoor bestemde depot of het gemeentelijke milieupark. Over afgifteplaatsen en hun openingstijden kunt u zich bij uw aangewezen instantie informeren.

Defecte of verbruikte batterijen/accu's moeten volgens de richtlijn 2006/66/EG en veranderingen daarop worden gerecycled. Geef batterijen/accu's en/of het product af bij de daarvoor bestemde verzamelstations.



Milieuschade door foutieve verwijdering van de batterijen/accu's!

Batterijen/accu's mogen niet via het huisvuil worden weggegooid. Ze kunnen giftige zware metalen bevatten en vallen onder het chemisch afval. De chemische symbolen van de zware metalen zijn: Cd = cadmium, Hg = kwik, Pb = lood. Geef verbruikte batterijen/accu's daarom af bij een gemeentelijk inzamelpunt.

● Garantie

Het product werd volgens strenge kwaliteitsrichtlijnen gemaakt en voor de uitlevering zorgvuldig gecontroleerd. In geval van materiaal- of fabricagefouten hebt u tegenover de verkoper van het product wettelijke rechten. Uw wettelijke rechten worden op geen enkele manier door onze hieronder vermelde garantie beperkt.

De garantie voor dit product bedraagt 3 jaar vanaf aankoopdatum. De garantieperiode gaat in op de datum van aankoop. Bewaar het originele bewijs van aankoop op een veilige plek aangezien dit document nodig is als bewijs.

Alle beschadigingen of gebreken die reeds op het moment van aankoop aanwezig zijn, moeten meteen na het uitpakken van het product worden gemeld.

Mocht het product binnen 3 jaar na aankoopdatum een materiaal- of fabricagefout vertonen, zullen wij het – naar onze keuze – gratis voor u repareren of vervangen. De garantieperiode wordt door een plaatsgevonden garantieverlening niet verlengd. Dit geldt ook voor vervangen en gerepareerde onderdelen.

Deze garantie vervalt als het product werd beschadigd of onjuist is gebruikt of onderhouden.

De garantie dekt materiaal- en fabricagefouten af. Deze garantie dekt geen productonderdelen die aan normale slijtage onderhevig zijn en daarom als verbruiksartikelen worden beschouwd (bv. batterijen, slangen, inktpatronen), noch dekt zij schade aan breekbare onderdelen, bv. schakelaars of onderdelen die van glas zijn gemaakt.

Bij dit product geldt de garantieperiode ook voor de oplaadbare batterij.

● Afwikkeling in geval van garantie

Om een snelle afhandeling van uw reclamatie te waarborgen dient u de volgende instructies in acht te nemen:

Houd bij alle vragen alstublieft de kassabon en het artikelnummer (IAN 437316_2304) als bewijs van aankoop bij de hand.

Het artikelnummer vindt u op de typeplaat, ingegraveerd, op het titelblad van uw handleiding (linksonder) of als sticker op de achter- of onderzijde.

Wanneer er storingen in de werking of andere gebreken optreden, dient u eerst telefonisch of per

e-mail contact met de onderstaande service-afdeling op te nemen.

Een als defect geregistreerd product kunt u dan samen met uw aankoopbewijs (kassabon) en vermelding van de concrete schade alsmede het tijdstip van optreden voor u franco aan het u meegeedeelde servicepunt verzenden.

● Service

(NL) Service Nederland

Tel.: 08000225537

E-Mail: owim@lidl.nl

(BE) Service België







Tel.: 080071011

Tel.: 80023970 (Luxemburg)

E-Mail: owim@lidl.be

IP54

Legende der verwendeten Piktogramme	Seite 28
Einleitung	Seite 28
Bestimmungsgemäße Verwendung.....	Seite 28
Teilebeschreibung.....	Seite 28
Technische Daten.....	Seite 28
Lieferumfang.....	Seite 29
Sicherheitshinweise	Seite 29
Allgemeine Sicherheitshinweise.....	Seite 29
Sicherheitshinweise für Batterien/ Akkus.....	Seite 29
Funktionsweise	Seite 30
Akku aufladen	Seite 30
Montage	Seite 30
Inbetriebnahme	Seite 31
Reinigung und Pflege	Seite 31
Fehlerbehebung	Seite 31
Vereinfachte EU-Konformitätserklärung	Seite 32
Vereinfachte UKCA Konformitätserklärung (nur für Großbritannien)	Seite 32
Entsorgung	Seite 32
Garantie	Seite 33
Abwicklung im Garantiefall.....	Seite 33
Service.....	Seite 33

Legende der verwendeten Piktogramme			
	Gleichstrom/-spannung		Das CE-Zeichen bestätigt die Konformität mit den für das Produkt zutreffenden EU-Richtlinien.
	Schutzart IP54 (staub- und spritzwassergeschützt)		Sicherheitshinweise Handlungsanweisungen
	Schutzklasse III		Das UKCA-Zeichen bestätigt die Konformität mit den für das Produkt zutreffenden Richtlinien in Großbritannien. (Das UKCA-Zeichen gilt nur für Großbritannien.)

LED-Solarstrahler

● Einleitung

Wir beglückwünschen Sie zum Kauf Ihres neuen Produkts. Sie haben sich damit für ein hochwertiges Produkt entschieden. Die Bedienungsanleitung ist Teil dieses Produkts. Sie enthält wichtige Hinweise für Sicherheit, Gebrauch und Entsorgung. Machen Sie sich vor der Benutzung des Produkts mit allen Bedien- und Sicherheitshinweisen vertraut. Benutzen Sie das Produkt nur wie beschrieben und für die angegebenen Einsatzbereiche. Händigen Sie alle Unterlagen bei Weitergabe des Produkts an Dritte mit aus.

● Bestimmungsgemäße Verwendung



Dieses Produkt ist für die Verwendung im Außenbereich geeignet. Dieses Produkt ist nur für den privaten und nicht für den gewerblichen Gebrauch oder für andere Anwendungen vorgesehen. Nicht für die Raumbeleuchtung im Haushalt geeignet.

● Teilebeschreibung

- 1 Solarpanel
- 2 Strahler
- 3 Schalter

- 4 Wandhalterung (zur Montage an Gebäudewänden und Ecken)
- 5 Montagelöcher (für Wandecken)
- 6 Montagelöcher (für gerade Wände)
- 7 Dübel
- 8 Montageschrauben

● Technische Daten

Li-Ion-Akku:	3,7V  18650 1S2P(A) 2600mAh (11NR19/66-2) (nicht austauschbar)
Leistung:	11,3 W
Schutzklasse:	III/ 
Bewegungsmelder:	Erfassungsbereich: 1 – 8 m
Schutzart:	IP54 (staub- und spritzwassergeschützt)
Empfohlene Installationshöhe:	2 – 2,5 m
Maximale Projektionsfläche:	390 cm ²
Gewicht:	ca. 550 g
Abmessungen (einschließlich Solarpanel und Wandhalterung):	19 x 19,2 x 20,5 cm
Frequenzbereich:	5725 – 5875 MHz
Max. Sendeleistung:	<0 dBm

● Lieferumfang

Kontrollieren Sie unmittelbar nach dem Auspacken immer den Lieferumfang auf Vollständigkeit sowie den einwandfreien Zustand des Produkts.

- 1 LED-Solarstrahler
- 1 Wandhalterung
- 1 Montage-Set (2 Dübel und 2 Montageschrauben)
- 1 Montage- und Bedienungsanleitung

● Sicherheitshinweise



Allgemeine Sicherheitshinweise

-  **⚠️ WARNUNG! LEBENS- UND UNFALLGEFAHR FÜR KLEINKINDER UND KINDER!**
Lassen Sie Kinder niemals unbeaufsichtigt mit dem Verpackungsmaterial. Es besteht Ersticken- gefahr durch Verpackungsmaterial. Kinder unterschätzen häufig die Gefahren. Halten Sie Kinder stets vom Produkt fern.
- **LEBENSGEFAHR!** Halten Sie während der Montage Kinder vom Arbeitsbereich fern. Im Lieferumfang sind eine große Anzahl von Schrauben und anderen Kleinteilen enthalten. Diese können lebensgefährlich sein, wenn sie verschluckt oder eingeatmet werden.
- Dieses Produkt kann von Kindern ab 8 Jahren und darüber sowie von Personen mit verringerten physischen, sensorischen oder mentalen Fähigkeiten oder Mangel an Erfahrung und Wissen benutzt werden, wenn sie beaufsichtigt oder bezüglich des sicheren Gebrauchs des Produktes unterwiesen wurden und die daraus resultierenden Gefahren verstehen. Kinder dürfen nicht mit dem Produkt spielen. Reinigung und Benutzerwartung dürfen nicht von Kindern ohne Beaufsichtigung durchgeführt werden.
- Verwenden Sie das Produkt nicht, wenn Sie irgendwelche Beschädigungen feststellen.
- Die LEDs sind nicht austauschbar.
- Sollten die LEDs am Ende ihrer Lebensdauer ausfallen, muss das ganze Produkt ersetzt werden.



Sicherheitshinweise für Batterien/Akkus

- **LEBENSGEFAHR!** Halten Sie Batterien/Akkus außer Reichweite von Kindern. Suchen Sie im Falle eines Verschluckens sofort einen Arzt auf!
- Verschlucken kann zu Verbrennungen, Perforation von Weichgewebe und Tod führen. Schwere Verbrennungen können innerhalb von 2 Stunden nach dem Verschlucken auftreten.
-  **EXPLOSIONSGEFAHR!** Laden Sie nicht aufladbare Batterien niemals wieder auf. Schließen Sie Batterien/Akkus nicht kurz und/oder öffnen Sie diese nicht. Überhitzung, Brandgefahr oder Platzen können die Folge sein.
- Werfen Sie Batterien/Akkus niemals in Feuer oder Wasser.
- Setzen Sie Batterien/Akkus keiner mechanischen Belastung aus.

Risiko des Auslaufens von Batterien/Akkus

- Vermeiden Sie extreme Bedingungen und Temperaturen, die auf Batterien/Akkus einwirken können, z. B. auf Heizkörpern/direkte Sonneneinstrahlung.
- Wenn Batterien/Akkus ausgelaufen sind, vermeiden Sie den Kontakt mit Haut, Augen und Schleimhäuten mit den Chemikalien! Spülen Sie die betroffenen Stellen sofort mit klarem Wasser und suchen Sie einen Arzt auf!
-  **SCHUTZHANDSCHUHE TRAGEN!** Ausgelaufene oder beschädigte Batterien/Akkus können bei Berührung mit der Haut Verätzungen verursachen. Tragen Sie deshalb in diesem Fall geeignete Schutzhandschuhe.
- Dieses Produkt hat einen eingebauten Akku, welcher nicht durch den Benutzer ersetzt werden kann. Der Ausbau oder Austausch des Akkus darf nur durch den Hersteller oder seinen Kundendienst oder eine ähnlich qualifizierte Person erfolgen, um Gefährdungen zu vermeiden. Bei der Entsorgung ist darauf hinzuweisen, dass dieses Produkt einen Akku enthält.

● Funktionsweise

Das Solarpanel **1** wandelt bei Sonneneinstrahlung das Licht in elektrische Energie um und speichert diese über den angeschlossenen Strahler **2** im eingebauten Akku. Ein vollständig aufgeladener Akku kann für ca. 35 Stunden Dauerlicht liefern (Nachtlicht). Vor der ersten Inbetriebnahme muss der Akku geladen sein (siehe Kapitel „Akku aufladen“).

● Akku aufladen

Bei Auslieferung ist der Akku vollständig geladen. Durch Lagerung kann der Akku bei Inbetriebnahme teilentladen sein. Laden Sie aus diesem Grund den Akku vor der ersten Inbetriebnahme vollständig auf.

Hinweis: Laden Sie den Akku vor der Lagerung vollständig auf. Wenn Sie das Produkt länger als 3 Monate lagern möchten, laden Sie den Akku alle 3 Monate vollständig auf.

Akku mit Solarpanel aufladen

- Der Akku wird in allen Betriebsmodi geladen. Lassen Sie das Produkt während des Ladevorgangs ausgeschaltet, um die Erstladung zu optimieren. Positionieren Sie das Solarpanel **1** wie im Abschnitt „Solarpanel positionieren“ beschrieben.

Hinweis: Nach 4 bis 8 Tagen mit guter Sonneneinstrahlung ist der vollständig entladene Akku wieder aufgeladen. Die Dauer des Ladevorganges ist abhängig von dem Ladezustand des Akkus sowie der Qualität der Sonneneinstrahlung.

Hinweis: Zum Schutz des Akkus kann das Produkt bei Temperaturen unter 0°C und über 45°C nicht aufgeladen werden.

● Montage

Hinweis: Entfernen Sie sämtliches Verpackungsmaterial vom Produkt.

- Stellen Sie sicher, dass Sie nicht in elektrische Leitungen, Gas- oder Wasserleitungen in der

Wand bohren. Verwenden Sie eine Bohrmaschine, um Löcher in Ziegelwände zu bohren. Beachten Sie immer alle Sicherheitshinweise für die Bohrmaschine in der Bedienungsanleitung der Bohrmaschine. Die Nichtbeachtung dieser Hinweise kann zum Tod oder zu Verletzungen durch einen Stromschlag führen.

Hinweis: Das mitgelieferte Montagematerial ist für gewöhnlichen Massivbau aus Beton oder Mauerwerk geeignet. Für andere Wanduntergründe kann anderes Montagematerial erforderlich sein. Lassen Sie sich ggf. von einem Fachmann beraten.

Achten Sie bei der Wahl des Montageortes auf Folgendes:

- Stellen Sie sicher, dass der Strahler **2** den gewünschten Bereich ausleuchtet. Sie können den Strahler **2** verschieben.

Hinweis: Je nach Montagehöhe (idealerweise 2–2,5 m) hat der Bewegungsmelder einen maximalen Erfassungsbereich von 8 m.

- Stellen Sie sicher, dass der Strahler **2** nachts nicht von der Straßenbeleuchtung beleuchtet wird. Dies kann seine Funktion beeinträchtigen.

Hinweis: Montieren Sie das Solarpanel **1** so, dass es möglichst viel direktem Sonnenlicht ausgesetzt ist. Selbst eine teilweise Beschattung während des Tages kann den Ladevorgang erheblich beeinträchtigen.

Strahler montieren

- Der Strahler **2** kann mit Hilfe der Wandhalterung **4** entweder an einer geraden Wand oder an einer Ecke montiert werden (siehe Abb. C).

Hinweis: Achten Sie darauf, dass Sie die Wandhalterung **4** in der richtigen Richtung montieren. Orientieren Sie sich dabei an dem auf der Wandhalterung **4** markierten Pfeil ↑ (Abb. C).

- Wenn sich die Wandhalterung **4** in ihrer vorgesehenen Montageposition befindet, markieren Sie die Positionen für die Bohrlöcher an der Wand, indem Sie entweder die Montagelöcher **5** (für die Montage an einer Gebäudeecke) oder die Montagelöcher **6** (für die Montage an einer geraden Wand) verwenden (siehe Abb. B und C).

- Bohren Sie dann die Löcher und setzen Sie die Dübel **7** ein (siehe Abb. C). Befestigen Sie die Wandhalterung **4** (bei gerader Wand oder Eckmontage), indem Sie die Montageschrauben **8** durch die Montagelöcher **5**/**6** stecken und fest anziehen. Überprüfen Sie den festen Sitz der Wandhalterung **4**.
- Stecken Sie den Strahler **2** von oben auf den Wandhalter **4** (siehe Abb. D). Prüfen Sie nach der Montage, ob der Strahler **2** fest sitzt.

Strahler positionieren

- Neigen und drehen Sie den Strahler **2** in die gewünschte Position (siehe Abb. E). Der Strahler **2** kann um bis zu 65° horizontal gedreht werden.

Solarpanel positionieren

- Kippen und drehen Sie das Solarpanel **1** in die gewünschte Position (siehe Abb. E). Das Solarpanel **1** kann um bis zu 90° horizontal gedreht werden.

Himmelsrichtung:

Optimal ist eine Ausrichtung nach Süden. Wählen Sie eher eine Ausrichtung mit leichten Abweichungen nach Westen als mit einer leichten Abweichung nach Osten.

● Inbetriebnahme

Das Produkt verfügt über vier Betriebsmodi. Jeder Modus wird mit Hilfe des Schalters **3** ausgewählt (siehe Abb. A).

Modus 1 (AUTO):

- Drücken Sie den Schalter **3** einmal, um Modus 1 zu aktivieren. Das Produkt schaltet in einen Modus um, in dem nur der Bewegungsmelder funktioniert. Die LEDs leuchten in diesem Modus mit voller Leistung. Das Produkt schaltet sich nur ein, wenn der Bewegungsmelder eine Bewegung in der Dunkelheit erkennt. Ca. 30 Sekunden, nachdem die letzte Bewegung erkannt wurde, schaltet sich das Produkt aus.

Modus 2 (NIGHT LIGHT + AUTO):

- Drücken Sie den Schalter **3** erneut, um Modus 2 zu aktivieren. Das Produkt lässt das Nachtlicht bei Dunkelheit konstant leuchten. Sobald der Bewegungsmelder eine Bewegung erkennt, schaltet das Produkt auf Bewegungsmelder-Licht um, wobei die LEDs mit voller Leistung leuchten. Etwa 30 Sekunden, nachdem die letzte Bewegung erkannt wurde, schaltet das Produkt wieder auf die Funktion eines konstant leuchtenden Nachtlichts um.

Modus 3 (50% ON/EIN):

- Drücken Sie den Schalter **3** erneut, um Modus 3 zu aktivieren. Das Produkt schaltet sich bei Dunkelheit mit einer Helligkeit von 50% ein. Der Bewegungsmelder ist in diesem Modus inaktiv.

Modus 4 (OFF/AUS):





- Drücken Sie den Schalter **3** erneut, um das Produkt auszuschalten.

● Reinigung und Pflege

- Schalten Sie das Produkt vor der Reinigung aus.
- Überprüfen Sie das Solarpanel **1** regelmäßig, um sicherzustellen, dass es nicht verschmutzt ist.
- Halten Sie das Produkt im Winter frei von Schnee und Eis.
- Reinigen Sie das Produkt mit einem fusselfreien, leicht angefeuchteten Tuch und einem milden Reinigungsmittel.

● Fehlerbehebung

Fehler	Ursache	Lösung
Das Produkt schaltet nicht ein.	Der Schalter 3 befindet sich im OFF-Modus.	Drücken Sie den Schalter 3 , um das Produkt einzuschalten (siehe Abschnitt „Inbetriebnahme“).
	Der Akku ist entladen.	Laden Sie den Akku auf.

Fehler	Ursache	Lösung
Die Leuchte flackert.	Der Akku ist fast entladen.	Laden Sie den Akku auf.
Der Akku entlädt sich innerhalb von kurzer Zeit.	Das Solarpanel  ist verschmutzt.	Reinigen Sie das Solarpanel  .
	Das Solarpanel  ist ungünstig ausgerichtet.	Richten Sie das Solarpanel  neu aus.

● Vereinfachte EU-Konformitätserklärung

Hiermit erklärt OWIM GmbH & Co. KG, Stiftsbergstraße 1, 74167 Neckarsulm, DEUTSCHLAND, dass das Produkt LED-Solarstrahler HG10702 den Richtlinien 2014/53/EU, 2011/65/EU und 2009/125/EC entspricht.

Der vollständige Text der EU-Konformitätserklärung ist unter der folgenden Internetadresse verfügbar: www.owim.com



● Vereinfachte UKCA Konformitätserklärung (nur für Großbritannien)

Hiermit erklärt die OWIM GmbH & Co. KG, Stiftsbergstraße 1, 74167 Neckarsulm, DEUTSCHLAND, dass das Produkt LED-Solarstrahler HG10702 der Funkanlagenverordnung 2017, der Verordnung zur Beschränkung der Verwendung bestimmter gefährlicher Stoffe in Elektro- und Elektronikgeräten von 2012 und der Verordnung über die umweltgerechte Gestaltung energieverbrauchsrelevanter Produkte und Energieinformationen (Änderung) (EU-Austritt) 2019 entspricht.

Den vollständigen Text der UKCA-Konformitätserklärung finden Sie unter folgender Internetadresse: www.owim.com



● Entsorgung

Die Verpackung besteht aus umweltfreundlichen Materialien, die Sie über die örtlichen Recyclingstellen entsorgen können.



Beachten Sie die Kennzeichnung der Verpackungsmaterialien bei der Abfalltrennung, diese sind gekennzeichnet mit Abkürzungen (a) und Nummern (b) mit folgender Bedeutung: 1-7: Kunststoffe/20-22: Papier und Pappe/80-98: Verbundstoffe.



Möglichkeiten zur Entsorgung des ausgedienten Produkts erfahren Sie bei Ihrer Gemeinde- oder Stadtverwaltung.



Werfen Sie Ihr Produkt, wenn es ausgedient hat, im Interesse des Umweltschutzes nicht in den Hausmüll, sondern führen Sie es einer fachgerechten Entsorgung zu. Über Sammelstellen und deren Öffnungszeiten können Sie sich bei Ihrer zuständigen Verwaltung informieren.

Defekte oder verbrauchte Batterien/Akkus müssen gemäß Richtlinie 2006/66/EG und deren Änderungen recycelt werden. Geben Sie Batterien/Akkus und/oder das Produkt über die angebotenen Sammeleinrichtungen zurück.



Umweltschäden durch falsche Entsorgung der Batterien/Akkus!

Batterien/Akkus dürfen nicht über den Hausmüll entsorgt werden. Sie können giftige Schwermetalle enthalten und unterliegen der Sondermüllbehandlung. Die chemischen Symbole der Schwermetalle sind wie folgt: Cd = Cadmium, Hg = Quecksilber,

Pb = Blei. Geben Sie deshalb verbrauchte Batterien/Akkus bei einer kommunalen Sammelstelle ab.

● Garantie

Das Produkt wurde nach strengen Qualitätsrichtlinien hergestellt und vor der Auslieferung sorgfältig geprüft. Im Falle von Material- oder Herstellungsfehlern haben Sie gegenüber dem Verkäufer des Produkts gesetzliche Rechte. Ihre gesetzlichen Rechte werden in keiner Weise durch unsere unten aufgeführte Garantie eingeschränkt.

Die Garantie für dieses Produkt beträgt 3 Jahre ab Kaufdatum. Die Garantiezeit beginnt mit dem Kaufdatum. Bewahren Sie den Originalkaufbeleg an einem sicheren Ort auf, da dieses Dokument als Nachweis des Kaufs erforderlich ist.

Alle Schäden oder Mängel, die bereits zum Zeitpunkt des Kaufs vorhanden sind, müssen unverzüglich nach dem Auspacken des Produkts gemeldet werden.

Sollte das Produkt innerhalb von 3 Jahren ab Kaufdatum einen Material- oder Herstellungsfehler aufweisen, werden wir es – nach unserer Wahl – kostenlos für Sie reparieren oder ersetzen. Die Garantiezeit verlängert sich durch einen stattgegebenen Gewährleistungsanspruch nicht. Dies gilt auch für ersetzte und reparierte Teile.

Diese Garantie erlischt, wenn das Produkt beschädigt oder unsachgemäß verwendet oder gewartet wurde.

Die Garantie deckt Material- und Herstellungsfehler ab. Diese Garantie erstreckt sich weder auf Produktteile, die normalem Verschleiß unterliegen, und somit als Verschleißteile gelten (z. B. Batterien, Schläuche, Farbpatronen), noch auf Schäden an zerbrechlichen Teilen, z. B. Schalter oder Teile aus Glas.

Bei diesem Produkt gilt die Garantiezeit auch für den Akku.

● Abwicklung im Garantiefall

Um eine schnelle Bearbeitung Ihres Anliegens zu gewährleisten, folgen Sie bitte den folgenden Hinweisen:

Bitte halten Sie für alle Anfragen den Kassenbon und die Artikelnummer (IAN 437316_2304) als Nachweis für den Kauf bereit.

Die Artikelnummer entnehmen Sie bitte dem Typenschild, einer Gravur, auf dem Titelblatt Ihrer Bedienungsanleitung (unten links) oder als Aufkleber auf der Rück- oder Unterseite des Produkts.

Sollten Funktionsfehler oder sonstige Mängel auftreten, kontaktieren Sie zunächst die nachfolgend benannte Serviceabteilung telefonisch oder per E-Mail.

Ein als defekt erfasstes Produkt können Sie dann unter Beifügung des Kaufbelegs (Kassenbon) und der Angabe, worin der Mangel besteht und wann er aufgetreten ist, für Sie portofrei an die Ihnen mitgeteilte Service-Anschrift übersenden.

● Service

DE Service Deutschland

Tel.: 0800 5435 111

E-Mail: owim@lidl.de

AT Service Österreich

Tel.: 0800 292726

E-Mail: owim@lidl.at

CH Service Schweiz

Tel.: 0800562153

E-Mail: owim@lidl.ch

IP54

OWIM GmbH & Co. KG

Stiftsbergstraße 1
74167 Neckarsulm
GERMANY

Model-No.: HG10702
Version: 11/2023

Last Information Update · Version des informations
Stand van de informatie · Stand der Informationen: 09/2023
Ident.-No.: HG10702A/B092023-GB/IE/NL/BE/NL



IAN 437316_2304