



WICKER BISTRO SET/BALKON-SET/SALON DE BALCON

GB IE NI MT

WICKER BISTRO SET

Assembly and safety instructions

FR BE CH

SALON DE BALCON

Instructions de montage et consignes de sécurité

PL

ZESTAW BALKONOWY

Wskazówki montażu i bezpieczeństwa

SK

BALKÓNOVÁ SÚPRAVA

Pokyny pre montáž a bezpečnostné pokyny

DK

ALTANSÆT

Monterings- og sikkerhedshenvisninger

HU

BALKONKÉSZLET

Szerelési és biztonsági tudnivalók

DE AT BE CH

BALKON-SET

Montage- und Sicherheitshinweise

NL BE

BALKON SET

Montage- en veiligheidsinstructies

CZ

BALKONOVÁ SADA

Pokyny k montáži a bezpečnostní pokyny

ES

SET DE MUEBLES PARA TERRAZA

Instrucciones de montaje y de seguridad

IT CH MT

SET DA BALCONE

Istruzioni di montaggio e di sicurezza

IAN 537382_2507

FR NL BE
PL CZ SK ES



GB/IE/NL/MT	Assembly and safety advice	Page	5
DE/AT/BE/CH	Montage- und Sicherheitshinweise	Seite	7
FR/BE/CH	Instructions de montage et consignes de sécurité	Page	9
NL/BE	Montage- en veiligheidsinstructies	Pagina	11
PL	Wskazówki dotyczące montażu oraz bezpieczeństwa	Strona	13
CZ	Pokyny k montáži a bezpečnostní pokyny	Strana	15
SK	Pokyny pre montáž a bezpečnosť	Strana	17
ES	Instrucciones de montaje y de seguridad	Página	19
DK	Montage- og sikkerhedshenvisninger	Side	21
IT/CH/MT	Istruzioni di montaggio e di sicurezza	Pagina	23
HU	Szerelési és biztonsági tudnivalók	Oldal	25





GB **IMPORTANT, RETAIN FOR FUTURE REFERENCE: READ**
IE **CAREFULLY!**
NI
MT

DE **WICHTIG, FÜR SPÄTERE BEZUGNAHME AUFBEWAHREN:**
AT **SORGFÄLTIG LESEN!**
BE
CH

FR **IMPORTANT, À CONSERVER POUR CONSULTATION**
BE **ULTÉRIEURE : À LIRE ATTENTIVEMENT !**
CH

NL **BELANGRIJK, BEWAREN VOOR LATERE RAADPLEGING:**
BE **ZORGVULDIG LEZEN!**

PL **WAŻNE, ZACHOWAĆ DO PÓŹNIEJSZEGO UŻYTKU:**
UWAŻNIE PRZECZYTAĆ!

CZ **DŮLEŽITÉ, UCHOVEJTE PRO POZDĚJŠÍ POUŽITÍ: PEČLIVĚ**
SI PŘEČTĚTE!

SK **DÔLEŽITÉ, USCHOVAJTE PRE PRÍPAD POUŽITIA V**
BUDÚCNOSTI: DÔKLADNE SI PREČÍTAJTE POKYNY!

ES **IMPORTANTE: CONSERVAR PARA CONSULTAS**
POSTERIORES: LEER ATENTAMENTE.

DK **VIGTIGT, SKAL OPBEVARES TIL SENERE BRUG: SKAL LÆSES**
OMHYGGELIGT!

IT **IMPORTANTE: CONSERVARE PER EVENTUALI NECESSITÀ**
CH **FUTURE! LEGGERE CON ATTENZIONE!**
MT

HU **FONTOS, KÉSŐBBI HIVATKOZÁSOK CÉ LJÁBÓL ÓRIZZE**
MEG: OLVASSA EL FIGYELMESEN!







List of pictograms used	
	Observe the warnings and safety notes!
	Danger to life and risk of accidents for infants and children!
	persons required for assembly: 1
	No tools are required for assembly.
	Suitable for indoor and outdoor use.
	Weather-resistant
	UV-resistant
	Safety information Instructions for use

Wicker Bistro Set

● Introduction

We congratulate you on the purchase of your new product. You have chosen a high quality product. Familiarise yourself with the product before using it for the first time. In addition, please carefully refer to the operating instructions and the safety advice below. Only use the product as instructed and only for the indicated field of application. Keep these instructions in a safe place. If you pass the product on to anyone else, please ensure that you also pass on all the documentation with it.

● Intended use

This product is not intended for commercial use. It is suitable for indoor and outdoor use.

● Technical data

Dimensions of table:	approx. 64.5 x 42.6 x 42.3 cm (L x W x H)
Dimensions per chair:	approx. 63 x 67.5 x 75.6 cm (L x W x H)
Maximum load of chair:	110 kg
Maximum load of table:	50 kg

Safety notes

- ⚠ WARNING! RISK OF FATAL INJURY AND RISK OF ACCIDENTS FOR INFANTS AND CHILDREN!**
 Never leave children unsupervised with the packaging materials. There is a danger of suffocation. Keep children away from the product.
- Keep the packaging material and the small parts supplied away from children. There is a risk of suffocation!
- The product is not a climbing frame!
- This product may only be used under adult supervision and must not be used as a toy.
- ⚠ CAUTION! RISK OF INJURY!** Make sure that all parts are undamaged and correctly assembled. Improper assembly may result in injury. Damaged parts can impact its safety and functionality.

- We recommend having the product assembled by a professional.
- Do not jump or stand on the table or chairs.
- Do not sit on the back or armrests of the chairs.
- Do not sit or stand on the table.
- The product must be positioned on a flat, stable surface.
- Do not use the product near open fire.
- Check the product for damage or wear before every use. Only use the product in good condition.
- Do not use the product if damages are visible or suspected.

● Assembly

- Assemble the table and chairs as shown in figures 1 to 3.

● Cleaning and care

- Use a dry, lint-free cloth to clean or maintain the product.
- Use a slightly damp cloth and - if necessary - a mild detergent to remove substantial dirt.

● Disposal

The packaging is made entirely of recyclable materials, which you may dispose of at local recycling facilities.

Contact your local refuse disposal authority for more details of how to dispose of your worn-out product.



The product incl. accessories, manual and packaging materials are recyclable and are subject to extended producer responsibility. Dispose them separately, following the illustrated Info-tri (sorting information), for better waste treatment. The Triman logo is valid in France only.

● Warranty

The product has been manufactured to strict quality guidelines and meticulously examined before delivery. In the event of material or manufacturing defects you have legal rights against the retailer of this product. Your legal rights are not limited in any way by our warranty detailed below.

The warranty for this product is 3 years from the date of purchase. The warranty period begins on the date of purchase. Keep the original sales receipt in a safe location as this document is required as proof of purchase.

Any damage or defects already present at the time of purchase must be reported without delay after unpacking the product.

Should the product show any fault in materials or manufacture within 3 years from the date of purchase, we will repair or replace it - at our choice - free of charge to you. The warranty period is not extended as a result of a claim being granted. This also applies to replaced and repaired parts.

This warranty becomes void if the product has been damaged, or used or maintained improperly.

The warranty covers material or manufacturing defects. This warranty does not cover product parts subject to normal wear and tear, thus considered consumables (e.g. batteries, rechargeable batteries, tubes, cartridges), nor damage to fragile parts, e.g. switches or glass parts.





● Service

Telephone: (00) 80035812000 (GB/IE)
(+39) 0731707690 (NI/MT)

Email address: lidl-customerservice@plastmeccanica.it

IAN 537382_2507

Please have your receipt and product number (IAN 537382_2507) ready as your proof of purchase when enquiring about your product.





Legende der verwendeten Piktogramme	
	Warn- und Sicherheitshinweise beachten!
	Lebens- und Unfallgefahr für Kleinkinder und Kinder!
	zum Aufbau benötigte Personen: 1
	Es werden keine Werkzeuge zum Aufbau benötigt.
	Für den Innen- und Außenbereich geeignet.
	Witterungsbeständig
	UV-beständig
	Sicherheitshinweise Handlungsanweisungen

Balkon-Set

● Einleitung

Wir beglückwünschen Sie zum Kauf Ihres neuen Produkts. Sie haben sich damit für ein hochwertiges Produkt entschieden. Machen Sie sich vor der ersten Inbetriebnahme mit dem Produkt vertraut. Lesen Sie hierzu aufmerksam die nachfolgende Bedienungsanleitung und die Sicherheitshinweise. Benutzen Sie das Produkt nur wie beschrieben und für die angegebenen Einsatzbereiche. Bewahren Sie diese Anleitung an einem sicheren Ort auf. Händigen Sie alle Unterlagen bei Weitergabe des Produktes an Dritte mit aus.

● Bestimmungsgemäße Verwendung

Das Produkt ist nicht für den gewerblichen Einsatz bestimmt. Es eignet sich für den Gebrauch im Innen- und Außenbereich.

● Technische Daten

Maße Tisch:	ca. 64,5 x 42,6 x 42,3 cm (L x B x H)
Maße je Stuhl:	ca. 63 x 67,5 x 75,6 cm (L x B x H)
Maximale Belastung Stuhl:	110 kg
Maximale Belastung Tisch:	50 kg

Sicherheitshinweise

- **⚠️ WARNUNG! LEBENS- UND UNFALLGEFAHR FÜR KLEINKINDER UND KINDER!** Lassen Sie Kinder niemals unbeaufsichtigt mit dem Verpackungsmaterial. Es besteht Erstickungsgefahr. Halten Sie Kinder vom Produkt fern.
 - Halten Sie das Verpackungsmaterial und enthaltene Kleinteile von Kindern fern. Ansonsten besteht Erstickungsgefahr!
 - Das Produkt ist kein Klettergerät!
 - Das Produkt darf nur unter Aufsicht von Erwachsenen verwendet werden und darf nicht als Spielzeug verwendet werden.
- ⚠️ VORSICHT! VERLETZUNGSGEFAHR!** Stellen Sie sicher, dass alle Teile unbeschädigt und sachgerecht montiert sind. Bei unsachgemäßer

Montage besteht Verletzungsgefahr. Beschädigte Teile können die Sicherheit und Funktion beeinflussen.

- Es ist empfehlenswert, den Aufbau des Artikels von einer fachkundigen Person durchführen zu lassen.
- Nicht auf Tisch oder Stühle springen oder stellen.
- Nicht auf die Rückenlehne oder Armlehnen der Stühle setzen.
- Stellen oder setzen Sie sich nicht auf den Tisch.
- Das Produkt muss auf einer ebenen, stabilen Fläche platziert werden.
- Verwenden Sie das Produkt nicht in der Nähe von offenem Feuer.
- Überprüfen Sie das Produkt vor jeder Verwendung auf Beschädigung oder Verschleiß. Verwenden Sie das Produkt nur in einem einwandfreien Zustand.
- Verwenden Sie das Produkt nicht, wenn Schäden sichtbar sind oder vermutet werden.

● Montage

- Montieren Sie den Tisch und die Stühle wie in den Abbildungen 1 bis 3 dargestellt.

● Reinigung und Pflege

- Verwenden Sie zur Reinigung und Pflege ein trockenes, fusselfreies Tuch.
- Verwenden Sie ein leicht angefeuchtetes Tuch und - wenn nötig - ein mildes Spülmittel, um gröbere Verschmutzungen zu entfernen.

● Entsorgung

Die Verpackung besteht aus umweltfreundlichen Materialien, die Sie über die örtlichen Recyclingstellen entsorgen können.

Möglichkeiten zur Entsorgung des ausgedienten Produkts erfahren Sie bei Ihrer Gemeinde- oder Stadtverwaltung.



Das Produkt inkl. Zubehör, die Anleitung und die Verpackungsmaterialien sind recyclebar und unterliegen einer erweiterten Herstellerverantwortung. Entsorgen Sie diese getrennt, den abgebildeten Info-tri (Sortierinformation) folgend, für eine bessere Abfallbehandlung. Das Triman-Logo gilt nur für Frankreich.

● Garantie

Das Produkt wurde nach strengen Qualitätsrichtlinien hergestellt und vor der Auslieferung sorgfältig geprüft. Im Falle von Material- oder Herstellungsfehlern haben Sie gegenüber dem Verkäufer des Produkts gesetzliche Rechte. Ihre gesetzlichen Rechte werden in keiner Weise durch unsere unten aufgeführte Garantie eingeschränkt.

Die Garantie für dieses Produkt beträgt 3 Jahre ab Kaufdatum. Die Garantiezeit beginnt mit dem Kaufdatum. Bewahren Sie den Originalkaufbeleg an einem sicheren Ort auf, da dieses Dokument als Nachweis des Kaufs erforderlich ist.

Alle Schäden oder Mängel, die bereits zum Zeitpunkt des Kaufs vorhanden sind, müssen unverzüglich nach dem Auspacken des Produkts gemeldet werden.

Sollte das Produkt innerhalb von 3 Jahren ab Kaufdatum einen Material- oder Herstellungsfehler aufweisen, werden wir es – nach unserer Wahl – kostenlos für Sie reparieren oder ersetzen. Die Garantiezeit verlängert sich durch einen stattgegebenen Gewährleistungsanspruch nicht. Dies gilt auch für ersetzte und reparierte Teile.

Diese Garantie erlischt, wenn das Produkt beschädigt oder unsachgemäß verwendet oder gewartet wurde.

Die Garantie deckt Material- und Herstellungsfehler ab. Diese Garantie erstreckt sich weder auf Produktteile, die normalem Verschleiß unterliegen, und somit





als Verschleißteile gelten (z. B. Batterien, Akkus, Schläuche, Farbpatronen),
noch auf Schäden an zerbrechlichen Teilen, z. B. Schalter oder Teile aus Glas.

● Service

Telefon: (00) 80035812000 (DE/AT/CH)

(+39) 0731707690 (BE)

E-Mail-Adresse: lidl-customerservice@plastmeccanica.it

IAN 537382_2507

Bitte halten Sie für alle Anfragen den Kassenbon und die Artikelnummer
(IAN 537382_2507) als Nachweis für den Kauf bereit.





Légende des pictogrammes utilisés	
	Respecter les avertissements et les consignes de sécurité !
	Danger de mort et d'accident pour les nourrissons et les enfants !
	nombre de personnes pour le montage : 1
	Aucun outil n'est nécessaire au montage.
	Adapté à un usage en intérieur comme en extérieur.
	Résistant aux intempéries
	Résistant aux UV
	Instructions de sécurité Instructions de manipulation

Salon de balcon

● Introduction

Nous vous félicitons pour l'achat de votre nouveau produit. Vous avez opté pour un produit de grande qualité. Avant la première mise en service, vous devez vous familiariser avec toutes les fonctions du produit. Veuillez lire attentivement le mode d'emploi ci-dessous et les consignes de sécurité. N'utilisez le produit que pour l'usage décrit et les domaines d'application cités. Conservez ces instructions dans un lieu sûr. Si vous donnez le produit à des tiers, remettez-leur également la totalité des documents.

● Utilisation conforme

Le produit n'est pas destiné à une utilisation commerciale. Il est approprié à une utilisation en intérieur comme en extérieur.

● Caractéristiques techniques

Dimensions de la table :	env. 64,5 x 42,6 x 42,3 cm (L x l x h)
Dimensions de chaque chaise :	env. 63 x 67,5 x 75,6 cm (L x l x h)
Charge maximale supportée par les chaises :	110 kg
Charge maximale supportée par la table :	50 kg

Consignes de sécurité

- AVERTISSEMENT ! DANGER DE MORT ET RISQUE D'ACCIDENT POUR LES ENFANTS EN BAS ÂGE ET LES ENFANTS !** Ne laissez jamais les enfants manipuler les emballages sans surveillance. Risque d'asphyxie. Tenez les enfants à l'écart du produit.
- Gardez les matériaux d'emballage et les petits éléments fournis hors de portée des enfants. Sinon un risque d'asphyxie existe !
- Le produit n'est pas une construction d'escalade !
- Le produit n'est pas un jouet et doit être utilisé exclusivement sous la surveillance de personnes adultes.

⚠ ATTENTION ! RISQUE DE BLESSURES ! Vérifiez que toutes les pièces sont en parfait état et correctement montées. Il existe un risque de blessures si le montage est incorrect. Les pièces endommagées peuvent avoir des conséquences pour la sécurité et le fonctionnement.

- Nous vous recommandons de confier le montage de ce produit à un spécialiste.
- Ne pas sauter ou se tenir debout sur la table ou les chaises.
- Ne pas s'asseoir sur le dossier ou les accoudoirs des chaises.
- Ne pas monter/s'asseoir sur la table.
- Le produit doit être placé sur une surface plane et stable.
- N'utilisez pas le produit à proximité d'un feu ouvert.
- Avant chaque utilisation, vérifiez le produit pour repérer la présence de dommages ou traces d'usure. Utilisez uniquement le produit en parfait état.
- N'utilisez pas le produit si vous constatez ou supposez la présence de dommages.

● Montage

- Montez la table et les chaises comme représenté sur les figures 1 à 3.

● Nettoyage et entretien

- Utilisez un chiffon sec et non pelucheux pour le nettoyage et l'entretien du produit.
- En cas de salissures plus importantes, utilisez un chiffon légèrement humidifié, et si nécessaire un produit nettoyant doux.

● Mise au rebut

L'emballage se compose de matières recyclables pouvant être mises au rebut dans les déchetteries locales.

Votre mairie ou votre municipalité vous renseigneront sur les possibilités de mise au rebut des produits usagés.



Le produit ainsi que les accessoires et les matériaux d'emballage sont recyclables et relèvent de la responsabilité élargie du producteur. Éliminez-les séparément, en suivant l'Info-tri illustrée, dans l'intérêt d'un meilleur traitement des déchets. Le logo Triman n'est valable qu'en France.

● Garantie

Article L217-16 du Code de la consommation

Lorsque l'acheteur demande au vendeur, pendant le cours de la garantie commerciale qui lui a été consentie lors de l'acquisition ou de la réparation d'un bien meuble, une remise en état couverte par la garantie, toute période d'immobilisation d'au moins sept jours vient s'ajouter à la durée de la garantie qui restait à courir. Cette période court à compter de la demande d'intervention de l'acheteur ou de la mise à disposition pour réparation du bien en cause, si cette mise à disposition est postérieure à la demande d'intervention.

Indépendamment de la garantie commerciale souscrite, le vendeur reste tenu des défauts de conformité du bien et des vices rédhibitoires dans les conditions prévues aux articles L217-4 à L217-13 du Code de la consommation et aux articles 1641 à 1648 et 2232 du Code Civil.

Article L217-4 du Code de la consommation

Le vendeur livre un bien conforme au contrat et répond des défauts de conformité existant lors de la délivrance.

Il répond également des défauts de conformité résultant de l'emballage, des instructions de montage ou de l'installation lorsque celle-ci a été mise à sa charge par le contrat ou a été réalisée sous sa responsabilité.



Article L217-5 du Code de la consommation

Le bien est conforme au contrat :

- 1° S'il est propre à l'usage habituellement attendu d'un bien semblable et, le cas échéant :
 - s'il correspond à la description donnée par le vendeur et posséder les qualités que celui-ci a présentées à l'acheteur sous forme d'échantillon ou de modèle ;
 - s'il présente les qualités qu'un acheteur peut légitimement attendre eu égard aux déclarations publiques faites par le vendeur, par le producteur ou par son représentant, notamment dans la publicité ou l'étiquetage ;
- 2° Ou s'il présente les caractéristiques définies d'un commun accord par les parties ou être propre à tout usage spécial recherché par l'acheteur, porté à la connaissance du vendeur et que ce dernier a accepté.

Article L217-12 du Code de la consommation

L'action résultant du défaut de conformité se prescrit par deux ans à compter de la délivrance du bien.

Article 1641 du Code civil

Le vendeur est tenu de la garantie à raison des défauts cachés de la chose vendue qui la rendent impropre à l'usage auquel on la destine, ou qui diminuent tellement cet usage que l'acheteur ne l'aurait pas acquise, ou n'en aurait donné qu'un moindre prix, s'il les avait connus.

Article 1648 1er alinéa du Code civil

L'action résultant des vices rédhibitoires doit être intentée par l'acquéreur dans un délai de deux ans à compter de la découverte du vice.

Les pièces détachées indispensables à l'utilisation du produit sont disponibles pendant la durée de la garantie du produit.

Le produit a été fabriqué selon des critères de qualité stricts, et contrôlé consciencieusement avant sa livraison. En cas de défaut de matériau ou de fabrication, vous avez des droits légaux vis-à-vis du vendeur du produit. Vos droits légaux ne sont en aucun cas limités par notre garantie mentionnée ci-dessous.

La garantie de ce produit est de 3 ans à partir de la date d'achat. La période de garantie commence à la date d'achat. Conservez l'original de la preuve d'achat dans un endroit sûr car ce document est nécessaire pour prouver l'achat.

Tout dommage ou défaut déjà présent au moment de l'achat doit être signalé immédiatement après le déballage du produit.

Si le produit présente un défaut de matériau ou de fabrication dans les 3 ans qui suivent la date d'achat, nous le réparerons ou le remplacerons - à votre choix - gratuitement pour vous. La période de garantie n'est pas prolongée par une demande de garantie acceptée. Cette mesure s'applique également pour les pièces remplacées et réparées.

Cette garantie est annulée si le produit a été endommagé ou utilisé ou entretenu de manière incorrecte.

La garantie couvre les défauts de matériels et de fabrication. Cette garantie ne couvre pas les pièces du produit soumises à une usure normale, et qui sont donc considérées comme des pièces d'usure (par exemple les piles, les piles rechargeables, tuyaux, les cartouches d'encre), ni les dommages aux pièces fragiles, par exemple les interrupteurs ou les pièces en verre.

● Service après-vente

Téléphone : (00) 80035812000 (FR)
+39 0731 707690 (BE)

Adresse e-mail : lidl-customerservice@plastmeccanica.it

IAN 537382_2507

Veillez garder à disposition le ticket de caisse et la référence du produit (IAN 537382_2507) à titre de preuve d'achat pour toute demande.



Legenda van de gebruikte pictogrammen	
	Neem de waarschuwingen en veiligheidsinstructies in acht!
	Levensgevaar en kans op ongevallen voor kleuters en kinderen!
	aantal voor de montage benodigde personen: 1
	Er is geen gereedschap nodig voor de montage.
	Geschikt voor binnen en buiten.
	Weerbestendig
	UV-bestendig
	Veiligheidsinstructies Instructies

Balkon set

● Inleiding

Hartelijk gefeliciteerd met de aankoop van uw nieuwe product. U hebt voor een hoogwaardig product gekozen. Maak u voor de eerste ingebruikname vertrouwd met het product. Lees hiervoor aandachtig de volgende gebruiksaanwijzing en de veiligheidsvoorschriften. Gebruik het product alleen zoals beschreven en voor de aangegeven toepassingsgebieden. Bewaar deze gebruiksaanwijzing op een veilige plek. Geef, wanneer u het product doorgeeft aan derden, ook alle documenten mee.

● Correct en doelmatig gebruik

Het product is niet bestemd voor commercieel gebruik. Het is geschikt voor gebruik binnens- en buitenshuis.

● Technische gegevens

Afmetingen tafel:	ca. 64,5 x 42,6 x 42,3 cm (l x b x h)
Afmetingen per stoel:	ca. 63 x 67,5 x 75,6 cm (l x b x h)
Maximale belasting stoel:	110 kg
Maximale belasting tafel:	50 kg

Veiligheidsinstructies

- WAARSCHUWING! LEVENSGEVAAR EN KANS OP ONGEVALLEN VOOR KLEUTERS EN KINDEREN!**
 Laat kinderen nooit zonder toezicht bij het verpakkingsmateriaal. Er bestaat verstikkingsgevaar. Houd kinderen uit de buurt van het product.
 - Houd het verpakkingsmateriaal en kleine onderdelen uit de buurt van kinderen. Anders is er kans op verstikking!
 - Dit product is geen klimtoestel!
 - Het product mag alleen onder toezicht van volwassenen worden gebruikt en mag niet als speelgoed worden gebruikt.
- VOORZICHTIG! KANS OP LETSEL!** Zorg ervoor dat alle onderdelen onbeschadigd en juist gemonteerd zijn. Bij onjuiste montage is er kans

op verwonding. Beschadigde onderdelen kunnen invloed hebben op de veiligheid en de werking.

- Wij raden aan de opbouw van het artikel door een deskundig persoon te laten uitvoeren.
- Niet op de tafel of stoelen springen of gaan staan.
- Niet op de rugleuning of armleuningen van de stoelen gaan zitten.
- Ga niet op de tafel zitten of staan.
- Het product moet op een vlak, stabiel oppervlak worden geplaatst.
- Gebruik het product niet in de buurt van open vuur.
- Controleer het product voor elk gebruik op beschadiging of slijtage. Gebruik het product alleen als het in onberispelijke staat verkeert.
- Gebruik het product niet bij zichtbare of vermoedelijke beschadigingen.

● Montage

- Monteer de tafel en de stoelen zoals aangegeven op de afbeeldingen 1 t/m 3.

● Reiniging en onderhoud

- Gebruik een droge, pluisvrije doek voor de reiniging.
- Gebruik een iets vochtige doek en indien nodig een mild afwasmiddel om ernstige verontreinigingen te verwijderen.

● Afvoer

De verpakking bestaat uit milieuvriendelijke grondstoffen die u via de plaatselijke recyclingcontainers kunt afvoeren.

Informatie over de mogelijkheden om het uitgediende product na gebruik te verwijderen, verstrekt uw gemeentelijke overheid.



Het product, waaronder het toebehoren, en de verpakkingsmaterialen kunnen worden gerecycled en zijn onderhevig aan een uitgebreide verantwoordelijkheid van de fabrikant. Gooi ze apart weg, overeenkomstig de aangegeven Info-tri (informatie over afvalscheiding), voor een beter afvalbeheer. Het Tri-man-logo geldt alleen voor Frankrijk.

● Garantie

Het product werd volgens strenge kwaliteitsrichtlijnen gemaakt en voor de uitlevering zorgvuldig gecontroleerd. In geval van materiaal- of fabricagefouten hebt u tegenover de verkoper van het product wettelijke rechten. Uw wettelijke rechten worden op geen enkele manier door onze hieronder vermelde garantie beperkt.

De garantie voor dit product bedraagt 3 jaar vanaf aankoopdatum. De garantietermijn gaat in op de datum van aankoop. Bewaar het originele bewijs van aankoop op een veilige plek aangezien dit document nodig is als bewijs.

Alle beschadigingen of gebreken die reeds op het moment van aankoop aanwezig zijn, moeten meteen na het uitpakken van het product worden gemeld.

Mocht het product binnen 3 jaar na aankoopdatum een materiaal- of fabricagefout vertonen, zullen wij het – naar onze keuze – gratis voor u repareren of vervangen. De garantietermijn wordt door een plaatsgevonden garantietermijn niet verlengd. Dit geldt ook voor vervangen en gerepareerde onderdelen.

Deze garantie vervalt als het product werd beschadigd of onjuist is gebruikt of onderhouden.

De garantie dekt materiaal- en fabricagefouten af. Deze garantie dekt geen productonderdelen die aan normale slijtage onderhevig zijn en daarom als verbruiksartikelen worden beschouwd (bv. batterijen, oplaadbare batterijen, slangen, inktpatronen), noch dekt zij schade aan breekbare onderdelen, bv. schakelaars of onderdelen die van glas zijn gemaakt.



● Service

Telefoon: (+39) 0731707690 (NL) (BE)

E-mailadres: lidl-customerservice@plastmeccanica.it

IAN 537382_2507

Houd bij alle vragen alstublieft de kassabon en het artikelnummer (IAN 537382_2507) als bewijs van aankoop bij de hand.





Legenda zastosowanych piktogramów	
	Przestrzegać wskazówek ostrzegawczych i bezpieczeństwa!
	Niebezpieczeństwo utraty życia i wypadku dla dzieci!
	osoby potrzebne do montażu: 1
	Do montażu nie są potrzebne żadne narzędzia.
	Nadaje się do użytku wewnątrz i na wolnym powietrzu.
	Odporny na wpływy atmosferyczne
	Produkt odporny na promienie UV
	Wskazówki bezpieczeństwa Instrukcja postępowania

Zestaw balkonowy

● Wstęp

Gratulujemy Państwu zakupu nowego produktu. Zdecydowali się Państwo na zakup produktu najwyższej jakości. Przed uruchomieniem urządzenia po raz pierwszy zapoznaj się z nim. W tym celu przeczytaj uważnie poniższą instrukcję obsługi oraz wskazówki dotyczące bezpieczeństwa. Produkt należy użytkować w sposób tu opisany i zgodnie z określonym zakresem zastosowania. Należy przechowywać tę instrukcję w bezpiecznym miejscu. Przekazując produkt innej osobie, należy również przekazać wszystkie dokumenty.

● Zastosowanie zgodne z przeznaczeniem

Produkt nie jest przeznaczony do użytku komercyjnego. Nadaje się do użytku w pomieszczeniach i na zewnątrz.

● Dane techniczne

Wymiary stołu: ok. 64,5 x 42,6 x 42,3 cm (dł. x szer. x wys.)
 Wymiary krzesła: ok. 63 x 67,5 x 75,6 cm (dł. x szer. x wys.)
 Maksymalne obciążenie krzesła: 110 kg
 Maksymalne obciążenie stołu: 50 kg

Wskazówki bezpieczeństwa

- ⚠️ OSTRZEŻENIE! ZAGROŻENIE ŻYCIA I NIEBEZPIECZEŃSTWO WYPADKU U DZIECI!** Nigdy nie pozostawiać dzieci bez nadzoru z materiałem opakowania. Niebezpieczeństwo uduszenia. Produkt należy przechowywać z dala od dzieci.
 - Materiał opakowaniowy i małe części należy trzymać poza zasięgiem dzieci. W przeciwnym razie istnieją niebezpieczeństwo uduszenia!
 - Produkt nie jest drabinką do wspinaczek!
 - Produkt może być używany wyłącznie pod nadzorem dorosłych i nigdy jako zabawka.
- ⚠️ OSTROŻNIE! NIEBEZPIECZEŃSTWO OBRAŻEŃ CIAŁA!** Należy upewnić się, że wszystkie części zostały zamontowane w należyty sposób

oraz że nie są uszkodzone. W przypadku wadliwego montażu istnieje niebezpieczeństwo obrażeń ciała. Uszkodzone elementy mogą obniżyć bezpieczeństwo i pogarszać funkcjonowanie.

- Zaleca się zlecenie montażu produktu osobie posiadającej odpowiednią wiedzę fachową.
- Nie należy skakać ani stawać na stole i krzesłach.
- Nie należy siadać na oparciach lub podłokietnikach krzesel.
- Nie stawać ani nie siadać na stole.
- Produkt musi być umieszczony na równej, stabilnej powierzchni.
- Nie używać produktu w pobliżu otwartego ognia.
- Produkt należy sprawdzić przed każdym użyciem pod kątem uszkodzenia lub zużycia. Produktu należy używać tylko jeśli jest w nienagannym stanie.
- Nie używać produktu w razie stwierdzenia widocznych uszkodzeń lub przypuszczenia, że takie mogą być.

● Montaż

- Zmontować stół i krzesła jak pokazano na rysunkach od 1 do 3.

● Czyszczenie i pielęgnacja

- Do czyszczenia i pielęgnacji używać wyłącznie suchych, niestrzępiących się szmatek.
- Używać lekko wilgotnej szmatki i - jeśli to konieczne - łagodnego środka czyszczącego, aby z grubsza usunąć zabrudzenia.

● Utylizacja

Opakowanie wykonane jest z materiałów przyjaznych dla środowiska, które można przekazać do utylizacji w lokalnym punkcie przetwarzania surowców wtórnych.

Informacji na temat możliwości utylizacji wyeksploatowanego produktu udziela urząd gminy lub miasta.



Produkt, w tym akcesoria i materiały opakowaniowe, nadają się do recyklingu i podlegają rozszerzonej odpowiedzialności producenta. Wyrzucić je osobno, zgodnie z ilustracją przedstawiającą informacje o sortowaniu, aby zapewnić lepszą utylizację odpadów. Logo Triman jest ważne tylko dla Francji.

● Gwarancja

Produkt został wyprodukowany zgodnie z surowymi wytycznymi dotyczącymi jakości i dokładnie przetestowane przed dostawą. W przypadku wad materiałowych lub produkcyjnych przysługują Państwu prawa ustawowe wobec sprzedawcy produktu. Państwa prawa ustawowe nie są w żaden sposób ograniczone przez naszą gwarancję przedstawioną poniżej.

Gwarancja na ten produkt wynosi 3 lata od daty zakupu. Okres gwarancji rozpoczyna się od daty zakupu. Proszę przechowywać oryginalny rachunek w bezpiecznym miejscu, ponieważ ten dokument jest wymagany jako dowód zakupu.



Wszelkie uszkodzenia lub wady obecne już w momencie zakupu należy zgłosić niezwłocznie po rozpakowaniu produktu.

Jeżeli w ciągu 3 lat od daty zakupu produkt wykaże wady materiałowe lub produkcyjne, to - według naszego uznania - bezpłatnie go naprawimy lub wymienimy. Okres gwarancji nie ulega przedłużeniu o przyznane roszczenie gwarancyjne. Dotyczy to również wymienionych i naprawionych części.

Niniejsza gwarancja traci ważność, jeśli produkt został uszkodzony, był nie właściwie użytkowany lub konserwowany.

Gwarancja obejmuje wady materiałowe i produkcyjne. Niniejsza gwarancja nie obejmuje części produktu, które podlegają normalnemu zużyciu i dlatego są uważane za części zużywalne (np. baterie, akumulatory, węże, wkłady





atramentowe), ani nie obejmuje uszkodzeń części delikatnych, np. przełącz-
ników lub części wykonanych ze szkła.

Zgodnie z Kodeksem Cywilnym art. 581 §1 wraz z wymianą urządzenia
lub ważnej części czas gwarancji rozpoczyna się na nowo.

● **Serwis**

Telefon: (+39) 0731707690

Adres e-mail: lidl-customerservice@plastmeccanica.it

IAN 537382_2507

Przed skontaktowaniem się z działem serwisowym należy przygotować
paragon i numer artykułu (IAN 537382_2507) jako dowód zakupu.

Legenda použitých piktogramů

	Respektujte výstražné a bezpečnostní pokyny!
	Nebezpečí ohrožení života a nehody malých a velkých dětí!
	potřebný počet osob k montáži: 1
	K montáži není náradí zapotřebí.
	Vhodné pro vnitřní a venkovní prostory.
	Odolné proti povětrnostním vlivům
	Odolné proti ultrafialovému záření
	Bezpečnostní upozornění Instrukce

Balkonová sada

● Úvod

Blahopřejeme Vám ke koupi nového výrobku. Rozhodli jste se pro kvalitní výrobek. Před prvním uvedením do provozu se seznamte s výrobkem. K tomu si pozorně přečtete následující návod k obsluze a bezpečnostní pokyny. Použijte výrobek jen popsaným způsobem a pouze pro uvedené oblasti použití. Uschovejte si tento návod na bezpečném místě. Všechny podklady vydejte při předání výrobku i třetí osobě.

● Použití ke stanovenému účelu

Výrobek není určen k výdělečné činnosti. Je vhodný k použití uvnitř i venku.

● Technická data

Rozměry stolu:	cca 64,5 x 42,6 x 42,3 cm (d x š x v)
Rozměry každé židle:	cca 63 x 67,5 x 75,6 cm (d x š x v)
Maximální nosnost židle:	110 kg
Maximální nosnost stolu:	50 kg



Bezpečnostní upozornění

- ⚠ VÝSTRAHA! NEBEZPEČÍ OHROŽENÍ ŽIVOTA A ÚRAZU MALÝCH I VĚTŠÍCH DĚTÍ!** Nenechávejte děti nikdy bez dohledu s obalovým materiálem. Hrozí nebezpečí udušení. Uchovávejte výrobek mimo dosah dětí.
- Uchovávejte obalový materiál a drobné součásti výrobku mimo dosah dětí. V opačném případě hrozí nebezpečí udušení!
- Výrobek není prolézačka nebo hračka!
- Výrobek je dovoleno používat pouze pod dohledem dospělé osoby, výrobek není hračka.
- ⚠ POZOR! NEBEZPEČÍ ZRANĚNÍ!** Zajistěte, aby byly všechny díly nepoškozené a správně namontované. Při nesprávné montáži hrozí nebezpečí úrazu. Poškozené díly mohou ovlivnit bezpečnost a funkci výrobku.
- Doporučuje se nechat montáž výrobku provést odborníkem.
- Neskákat ani nestoupat na stůl nebo židle.

- Nesedat na opěradla nebo područky židlí.
- Na stůl si nestoupejte ani nesedejte.
- Výrobek musí být umístěn na pevné a rovné ploše.
- Nepoužívejte výrobek v blízkosti otevřeného ohně.
- Kontrolujte výrobek před každým použitím, jestli není poškozený nebo opotřebovaný. Používejte pouze výrobek v bezvadném stavu.
- Nepoužívejte výrobek s viditelným poškozením nebo jestliže se domníváte, že je vadný.

● Montáž

- Smontujte stůl a židle podle obrázků 1 až 3.

● Čistění a ošetřování

- K čistění a ošetřování používejte suchý hadr, který nepouští vlákna.
- Při hrubém znečištění použijte k odstranění mírně navlhčenou tkaninu a případně mírný čisticí prostředek.

● Zlikvidování

Obal se skládá z ekologických materiálů, které můžete zlikvidovat prostřednictvím místních sběrů recyklovatelných materiálů.

O možnostech likvidace vysloužilých zařízení se informujte u správy vaší obce nebo města.



Výrobek vč. příslušenství a obalové materiály jsou recyklovatelné a podléhají rozšířené odpovědnosti výrobce. Likvidujte je odděleně podle ilustrovaných Info-tri (informace o třídění), abyste mohli lépe nakládat s odpady. Logo Tri-man platí jen pro Francii.

● Záruka

Výrobek byl vyroben podle přísných směrnic kvality a před dodáním pečlivě otestován. V případě materiálních nebo výrobních vad máte zákonná práva vůči prodejci výrobku. Vaše zákonná práva nejsou níže uvedenou zárukou nijak omezená.

Záruka na tento výrobek je 3 roky od data zakoupení. Záruční doba začíná dnem zakoupení. Originál dokladu o zakoupení si uschovejte na bezpečném místě, protože tento doklad je vyžadován jako doklad o koupi.

Jakékoli poškození nebo závady, které se vyskytly již v okamžiku nákupu, musí být nahlášený ihned po vybalení výrobku.

Pokud se u výrobku během 3 let od data zakoupení projeví vada materiálu nebo výrobní vada, pak vám ho podle naší volby bezplatně opravíme nebo vyměníme. Záruční doba se po uznané reklamaci neprodlužuje. To platí také pro vyměněné a opravené díly.

Tato záruka je neplatná, pokud byl výrobek poškozený nebo nesprávně používán anebo udržovaný.

Záruka se kryje na materiálové a výrobní vady. Tato záruka se nevztahuje na díly výrobku, které jsou vystaveny běžnému opořebení, a proto je lze považovat za spotřební díly (např. baterie, akumulátory, hadice, inkoustové patrony) nebo na poškození křehkých součástí, jako jsou např. spínače nebo díly, které jsou vyrobeny ze skla.

● Servis

Telefon: (+39) 0731707690

E-mail: lidl-customerservice@plastmeccanica.it



IAN 537382_2507

Pro všechny požadavky si připravte pokladní stvrzenku a číslo artiklu (IAN 537382_2507) jako doklad o zakoupení.





Legenda použitých piktogramov	
	Rešpektujte výstražné a bezpečnostné upozornenia!
	Nebezpečenstvo ohrozenia života a nebezpečenstvo nehody pre malé a staršie deti!
	osoby potrebné pre montáž: 1
	Pre montáž nepotrebuje žiadne náradie.
	Vhodné pre oblasť interiéru a exteriéru.
	Odolnosť voči poveternostným vplyvom
	Odolnosť voči UV žiareniu
	Bezpečnostné upozornenia Manipulačné pokyny

Balkónová súprava

● Úvod

Blahoželáme Vám ku kúpe Vášho nového výrobku. Kúpou ste sa rozhodli pre vysoko kvalitný produkt. Pred prvým uvedením do prevádzky sa oboznámte s výrobkom. Za týmto účelom si pozorne prečítajte nasledujúci návod na obsluhu a bezpečnostné pokyny. Výrobok používajte iba v súlade s popisom a v uvedených oblastiach používania. Tento návod uschovajte na bezpečnom mieste. Ak výrobok odovzdáte ďalšej osobe, priložte k nemu aj všetky podklady.

● Používanie v súlade s určeným účelom

Výrobok nie je určený na komerčné používanie. Vhodné na používanie v oblasti interiéru a exteriéru.

● Technické údaje

Rozmery stola: cca. 64,5 x 42,6 x 42,3 cm (D x Š x V)
 Rozmery každej stoličky: cca. 63 x 67,5 x 75,6 cm (D x Š x V)
 Maximálne zaťaženie stoličky: 110 kg
 Maximálne zaťaženie stola: 50 kg

Bezpečnostné upozornenia

- VAROVANIE! NEBEZPEČENSTVO OHROZENIA ŽIVOTA A NEBEZPEČENSTVO ÚRAZU PRE MALÉ I STARŠIE DETI!** Nikdy nenechávajte deti bez dozoru s obalovým materiálom. Hrozí nebezpečenstvo zadusenia. Držte výrobok v bezpečnej vzdialenosti od detí.
- Obalový materiál a v ňom obsiahnuté drobné diely držte vždy mimo dosahu detí. Inak hrozí nebezpečenstvo zadusenia!
- Produkt nie je určený na lezenie!
- Výrobok nie je hračka a smie sa používať iba pod dozorom dospelého osoby.
- POZOR! NEBEZPEČENSTVO PORANENIA!** Zabezpečte, aby boli všetky diely nepoškodené a odborné namontované. Pri nesprávnej montáži vzniká nebezpečenstvo poranenia. Poškodené diely môžu ovplyvniť bezpečnosť a funkčnosť.

- Montáž výrobku odporúčame prenechať odborníkovi.
- Na stôl a stoličky neskáčte a ani sa na ne nestavajte.
- Nesadajte si na chrbtovú opierku alebo lakťové opierky stoličiek.
- Na stôl si nesadajte ani nestavajte.
- Výrobok musí byť postavený na rovnej, stabilnej ploche.
- Nepoužívajte výrobok v blízkosti otvoreného ohňa.
- Pred každým použitím výrobok skontrolujte ohľadom poškodení alebo opotrebovania. Výrobok používajte, iba ak je v bezchybnom stave.
- Výrobok nepoužívajte, ak vidíte alebo predpokladáte akékoľvek poškodenia.

● **Montáž**

- Zmontujte stôl a stoličky podľa obrázkov 1 až 3.

● **Čistenie a údržba**

- Na čistenie a údržbu používajte suchú handričku, ktorá nepúšťa vlákna.
- Pri silnejších nečistotách použite jemne navlhčenú handričku a ak je to nutné, jemný prostriedok na umývanie.

● **Likvidácia**

Obal pozostáva z ekologických materiálov, ktoré môžete odovzdať na miestnych recyklačných zberných miestach.

O možnostiach likvidácie opotrebovaného výrobku sa môžete informovať na Vašej obecnej alebo mestskej správe.



Výrobok vr. príslušenstva a obalové materiály sú recyklovateľné a podliehajú rozšírenej zodpovednosti výrobcu. Pre lepšie spracovanie odpadu ich zlikvidujte oddelene podľa obrázkov Info-tri (informácie o triedení). Triman-Logo platí iba pre Francúzsko.

● **Záruka**

Výrobok bol starostlivo vyrobený v súlade s prísnyimi smernicami kvality a pred dodaním dôkladne otestovaný. V prípade materiálových alebo výrobných chýb máte zákonné práva voči predajcovi výrobku. Vaše zákonné práva nie sú žiadnym spôsobom obmedzené našou zárukou uvedenou nižšie.

Záruka na tento výrobok je 3 roky od dátumu nákupu. Záručná doba začína plynúť dátumom kúpy. Originál dokladu o kúpe si uschovajte na bezpečnom mieste, pretože tento doklad je potrebný ako dôkaz o kúpe.

Akékoľvek poškodenie alebo nedostatky prítomné už v čase nákupu je potrebné nahlásiť ihneď po vybalení výrobku.

Ak sa v priebehu 3 rokov od dátumu zakúpenia preukáže, že výrobok vykazuje chyby materiálu alebo spracovania, podľa vlastného uváženia Vám ho bezplatne opravíme alebo vymeníme. Záručná doba sa na základe poskytnutej záručnej reklamácie nepredlžuje. To platí aj pre vymenené alebo opravené diely.

Táto záruka je neplatná, ak bol výrobok poškodený alebo nesprávne používaný alebo udržiavaný.

Záruka sa vzťahuje na chyby materiálu a výrobné chyby. Táto záruka sa nevzťahuje na časti výrobku, ktoré podliehajú bežnému opotrebovaniu, a preto sa považujú za opotrebovateľné diely (napr. batérie, nabíjateľné batérie, hadice, atramentové kazety), ani na poškodenie krehkých častí, napr. spínačov alebo častí zo skla.

● **Servis**

Telefón: (+39) 0731707690
 E-mailová adresa: lidl-customerservice@plastmeccanica.it



IAN 537382_2507

Pre všetky otázky majte pripravený pokladničný doklad a číslo výrobku (IAN 537382_2507) ako dôkaz o kúpe.





Leyenda de pictogramas utilizados	
	¡Tenga en cuenta las advertencias e indicaciones de seguridad!
	¡Peligro mortal y de accidentes para bebés y niños!
	personas necesarias para el montaje: 1
	No se necesitan herramientas para el montaje.
	Indicado para ser utilizado tanto en espacios interiores como exteriores.
	Impermeable
	Resistente a rayos UV
	Indicaciones de seguridad Instrucciones de uso

Set de muebles para terraza

● Introducción

Enhorabuena por la adquisición de su nuevo producto. Ha elegido un producto de alta calidad. Familiarícese con el producto antes de la primera puesta en funcionamiento. Lea detenidamente el siguiente manual de instrucciones y las indicaciones de seguridad. Utilice el producto únicamente como se describe a continuación y para las aplicaciones indicadas. Guarde estas instrucciones en un lugar seguro. En caso de transferir el producto a terceros, entregue también todos los documentos correspondientes.

● Especificaciones de uso

El producto no ha sido concebido para uso comercial. Es apto para su uso en espacios interiores y exteriores.

● Características técnicas

Dimensiones de la mesa: aprox. 64,5 x 42,6 x 42,3 cm (L x An x Al)
 Dimensiones de la silla: aprox. 63 x 67,5 x 75,6 cm (L x An x Al)
 Carga máxima de la silla: 110 kg
 Carga máxima de la mesa: 50 kg

Indicaciones de seguridad

- **¡ADVERTENCIA! ¡PELIGRO MORTAL Y DE ACCIDENTES PARA BEBÉS Y NIÑOS!** No deje nunca a los niños sin vigilancia cerca del material de embalaje. Existe riesgo de asfixia. Mantenga el producto fuera del alcance de los niños.
 - Mantenga el material del embalaje y las piezas pequeñas fuera del alcance de los niños. ¡En caso contrario, existe peligro de asfixia!
 - ¡El producto no está pensado para subirse a él!
 - El producto no es un juguete y debe utilizarse siempre con la supervisión de un adulto.
- ⚠ ¡CUIDADO! ¡RIESGO DE LESIONES!** Asegúrese de que todas las piezas estén montadas correctamente y sin daños. Si el montaje no se realiza tal y como se indica en las instrucciones, podrían producirse

lesiones. Las piezas dañadas pueden mermar la seguridad y el funcionamiento.

- Se recomienda que el montaje del artículo se lleve a cabo por personal especializado.
- No saltar ni subirse a la mesa o las sillas.
- No sentarse en el respaldo o los reposabrazos de las sillas.
- No se ponga de pie ni se siente sobre la mesa.
- El producto debe colocarse sobre una superficie plana y estable.
- No utilice el producto cerca de llamas vivas.
- Antes de cada uso revise el producto para detectar daños o signos de desgaste. El producto debe encontrarse en perfecto estado para poder utilizarse.
- No utilice el producto si detecta o sospecha de algún tipo de daño.

● Montaje

- Monte la mesa y las sillas tal como se muestra en las figuras 1 a 3.

● Limpieza y cuidados

- Utilice un paño seco y sin pelusas para la limpieza y conservación del producto.
- Utilice un paño ligeramente humedecido y, si es necesario, un detergente suave para eliminar la suciedad más gruesa.

● Eliminación

El embalaje está compuesto por materiales no contaminantes que pueden ser desechados en el centro de reciclaje local.

Para obtener información sobre las posibilidades de desecho del producto al final de su vida útil, acuda a la administración de su comunidad o ciudad.



El producto, incluidos los accesorios, y el material de embalaje son reciclables y están sujetos a la responsabilidad extendida del fabricante. Deséchelos por separado siguiendo la información ilustrada de recogida selectiva para un mejor tratamiento de los residuos. El logotipo Triman se aplica solo para Francia.

● Garantía

El producto ha sido fabricado según normas de calidad exigentes y ha sido probado minuciosamente antes de la entrega. En caso de fallos de material o de fabricación, dispone de derechos legales frente al vendedor del producto. Nuestra garantía mencionada a continuación no restringe sus derechos legales de ningún modo.

La garantía para este producto es de 3 años a partir de la fecha de compra. La garantía empieza el día de la fecha de compra. Conserve el justificante de compra original en un lugar seguro, ya que este documento es necesario para demostrar la compra.

Todos los daños o defectos ya presente en el momento de la compra deben informarse inmediatamente tras desembalar el producto.

Si el producto presenta defectos de material o fabricación en los 3 años a partir de la fecha de compra, lo repararemos o sustituiremos, según nuestra elección, gratuitamente para usted. El período de garantía no se extiende por una reclamación de garantía aprobada. Esto también es aplicable a las piezas sustituidas y reparadas.

La garantía pierde su validez si el producto se daña o se utiliza o mantiene de forma inadecuada.

La garantía cubre defectos de material y fabricación. Esta garantía no cubre las piezas del producto sujetas a un uso y desgaste normal y, por lo tanto, consideradas piezas de desgaste (por ej. pilas, baterías, mangueras, cartuchos



de tinta) ni los daños a las piezas frágiles, por ej. interruptores o piezas de cristal.

● **Servicio técnico**

Teléfono: (00) 80035812000

Dirección de

correo electrónico: lidl-customerservice@plastmeccanica.it

IAN 537382_2507

Para realizar cualquier consulta, tenga a mano el recibo y el número de artículo (IAN 537382_2507) como justificante de compra.



De anvendte piktogrammers legende

	Overhold advarsler og sikkerhedsanvisninger!
	Livs- og ulykkesfare for småbørn og børn!
	Antal personer til opstilling af produktet: 1
	Der er ikke brug for værktøj til monteringen.
	Dette produkt er egnet til inden- og udendørs brug.
	Vejrbestandig
	UV-bestandig
	Sikkerhedsanvisninger Handlingsanvisninger

Altansæt

● Indledning

Hjerteligt tillykke med købet af deres nye produkt. Du har besluttet dig for et produkt af høj kvalitet. Gør Dem fortrolig med apparatet inden første ibrugtagning. Læs derfor den efterfølgende brugsvejledning og sikkerhedsanvisningerne omhyggeligt. Brug kun produktet som beskrevet og kun til de angivne anvendelsesområder. Opbevar denne vejledning på et sikkert sted. Hvis De giver produktet videre til andre, skal alle dokumenter følge med.

● Formålsbestemt anvendelse

Produktet er ikke beregnet til erhvervs-mæssig brug. Det er egnet til inden- og udendørs brug.

● Tekniske data

Mål bord:	ca. 64,5 x 42,6 x 42,3 cm (L x B x H)
Mål pr. stol:	ca. 63 x 67,5 x 75,6 cm (L x B x H)
Maksimal belastning stol:	110 kg
Maksimal belastning bord:	50 kg



Sikkerhedshenvisninger

-  **ADVARSEL! LIVS- OG ULYKKEFARE FOR SMÅBØRN OG BØRN!** Lad aldrig børn være uden opsyn med emballagematerialet. Der er fare for kvælning. Hold børn på afstand af produktet.
 - Hold emballagen og medfølgende smådele på afstand af børn. Ellers er der fare for kvælning!
 - Produktet er ikke et klatrestativ!
 - Produktet må kun anvendes under opsyn af voksne og må ikke anvendes som legetøj.
- FORSIGTIG! FARE FOR TILSKADEKOMST!** Kontroller at alle dele er ubeskadiget og monteret korrekt. Ved uheldig montering er der fare for tilskadekomst. Beskadigede dele kan påvirke sikkerheden og funktionen.

- Det anbefales, at en fagperson monterer produktet.
- Hop ikke op på og stil dig ikke på bord og stole.
- Sæt dig ikke på stolens ryglæn eller armlæn.
- Sæt eller stil dig ikke på bordet.
- Stil altid produktet på en stabil og jævn overflade.
- Anvend ikke produktet i nærheden af åben ild.
- Kontroller produktet for beskadigelse eller slitage før hver ibrugtagning. Anvend kun produktet i fejlfri tilstand.
- Anvend ikke produktet, hvis der er synlige skader, eller disse formodes at være der.

● Montering

- Montér bordet som vist i afbildningerne 1 til 3.

● Rengøring og pleje

- Anvend en tør, fnugfri klud til rengøring og pleje.
- Anvend en let fugtet klud – om nødvendigt – en mild sæbevandsopløsning, for at fjerne kraftig tilsmudsning

● Bortskaffelse

Indpakningen består af miljøvenlige materialer, som De kan bortskaffe over de lokale genbrugssteder.

De får oplyst muligheder til bortskaffelse af det udtjente produkt hos deres lokale myndigheder eller bystyre.



Produktet og tilbehøret og emballagematerialer kan genbruges og er underlagt udvidet producentansvar. De skal bortskaffes separat. Følg de viste mærkater med sorteringsoplysninger, så de bortskaffes på en bedre måde. Triman-logoet gælder kun for Frankrig.

● Garanti

Produktet er blevet fremstillet efter strenge kvalitetsstandarder og kontrolleret nøje før udlevering. I tilfælde af materiale- eller produktionsfejl kan du i medfør af loven gøre krav gældende over for sælgeren af produktet. Dine lovmæssige rettigheder begrænses på ingen måde af den af os nedennævnte garanti.

Garantien på dette produkt gælder i 3 år regnet fra købsdatoen. Garantien gælder fra købsdatoen. Opbevar den originale kvittering et sikkert sted, da dette dokument forlanges forlagt som dokumentation for købet.

Alle skader eller mangler, der allerede forefindes på tidspunktet for købet, skal straks meddeles efter udpakningen af produktet.

Hvis der inden for 3 år regnet fra købsdatoen viser sig en materiale- eller produktionsfejl på produktet, reparerer eller udskifter vi det – efter vores valg – gratis for dig. Garantiperioden forlænges ikke som følge af et imødekømt krav om garanti. Dette gælder også for udskiftede og reparerede dele.

Denne garanti bortfalder, hvis produktet er blevet beskadiget eller anvendt og vedligeholdt forkert.

Garantien dækker materiale- og produktionsfejl. Denne garanti dækker hverken produktdele, der er udsat for normal slitage og derfor er at betragte som sliddele (f.eks. batterier, akkumulatører, slanger, farvepatroner), eller skader på skræbelige dele, f.eks. kontakter eller dele af glas.

● Service

Telefon: (+39) 0731707690
E-mailadresse: lidl-customerservice@plastmeccanica.it



IAN 537382_2507

Hold kvitteringen og varenummeret (IAN 537382_2507) klar som dokumentation for købet i forbindelse med alle forespørgsler.





Legenda dei pittogrammi utilizzati	
	Rispettare le avvertenze e le indicazioni di sicurezza!
	Pericolo di morte e di incidente per neonati e bambini!
	Persone necessarie per il montaggio: 1
	Per il montaggio non sono necessari attrezzi.
	Adatto per l'uso in ambienti interni ed esterni.
	Resistente alle intemperie
	Resistente ai raggi UV
	Avvertenze di sicurezza Istruzioni per l'uso

Set da balcone

● Introduzione

Congratulazioni per l'acquisto del vostro nuovo prodotto. Con esso avete optato per un prodotto di qualità. Familiarizzare con il prodotto prima di metterlo in funzione per la prima volta. A tale scopo, leggere attentamente le seguenti istruzioni d'uso e le avvertenze di sicurezza. Utilizzare il prodotto solo come descritto e per i campi di applicazione indicati. Conservare queste istruzioni in un luogo sicuro. Consegnare tutta la documentazione in caso di cessione del prodotto a terzi.

● Utilizzo conforme alla destinazione d'uso

Il prodotto non è destinato all'uso commerciale. È adatto per l'uso in ambienti interni ed esterni.

● Specifiche tecniche

Dimensioni del tavolo: ca. 64,5 x 42,6 x 42,3 cm (L x L x A)
 Dimensioni per sedia: ca. 63 x 67,5 x 75,6 cm (L x L x A)
 Carico massimo per sedia: 110 kg
 Carico massimo tavolo: 50 kg

Avvertenze di sicurezza

- ATTENZIONE! PERICOLO DI MORTE E DI INCIDENTE PER NEONATI E BAMBINI!** Non lasciare mai i bambini privi di sorveglianza con il materiale di imballaggio. Sussiste il rischio di soffocamento. Tenere il prodotto lontano dalla portata dei bambini.
- Tenere il materiale di imballaggio e le piccole parti ivi contenute lontano dalla portata dei bambini. In caso contrario sussiste il rischio di soffocamento!
- Il prodotto non è una struttura per arrampicarsi!
- Questo prodotto non è un giocattolo e può essere utilizzato soltanto sotto la supervisione di un adulto.

ATTENZIONE! PERICOLO DI LESIONI! Assicurarsi che tutti i componenti siano integri e montati correttamente. Un montaggio errato provoca il pericolo di lesioni. Eventuali componenti danneggiati possono compromettere la sicurezza e il funzionamento.

- È consigliabile che l'articolo venga montato da una persona esperta.
- Non saltare né salire sul tavolo o sulle sedie.
- Non sedersi sullo schienale o sui braccioli delle sedie.
- Non sedersi né salire sul tavolo.
- Il prodotto deve essere collocato su una superficie piana e stabile.
- Non utilizzare il prodotto in prossimità di fiamme libere.
- Prima di ogni utilizzo verificare eventuali danneggiamenti o segni d'usura presenti sul prodotto. Utilizzare il prodotto soltanto se in perfette condizioni.
- Non utilizzare il prodotto se si rilevano danni evidenti o se ne sospetta la presenza.

● Montaggio

- Montare il tavolo e le sedie come mostrato nelle figure da 1 a 3.

● Pulizia e cura

- Per la pulizia e la manutenzione utilizzare un panno asciutto e privo di pelucchi.
- In caso di sporco ostinato, utilizzare un panno leggermente umido e, se necessario, un detergente delicato.

● Smaltimento

L'imballaggio è composto da materiali ecologici che possono essere smaltiti presso i siti di raccolta locali per il riciclo.

È possibile informarsi circa le possibilità di smaltimento del prodotto usato presso l'amministrazione comunale o cittadina.



Il prodotto, i suoi accessori e i materiali di imballaggio sono riciclabili e soggetti alla responsabilità estesa del produttore. Per un migliore trattamento dei rifiuti, smaltirli separatamente seguendo i diversi simboli della raccolta differenziata. Il logo Triman è valido solamente per la Francia.

● Garanzia

Il prodotto è stato fabbricato accuratamente secondo severe direttive di qualità ed è stato controllato meticolosamente prima della consegna. In caso di difetti di materiale o fabbricazione l'acquirente può far valere diritti legali nei confronti del venditore. La nostra garanzia sotto riportata non costituisce alcun limite ai diritti legali dell'acquirente.

Questo prodotto è garantito per 3 anni con decorrenza dalla data di acquisto. La garanzia decorre dalla data d'acquisto. Conservare lo scontrino originale in un posto sicuro perché questo documento viene richiesto come prova dell'avvenuto acquisto.

Tutti i danni o difetti presenti già al momento dell'acquisto devono essere comunicati subito dopo l'apertura della confezione.

Se entro 3 anni dalla data di acquisto di questo prodotto si rileva un difetto di materiale o di fabbricazione, noi procederemo, a nostra discrezione, alla riparazione o sostituzione gratuita del prodotto o al rimborso del prezzo di acquisto. Un eventuale intervento in garanzia non prolunga né rinnova il periodo di garanzia stesso. Ciò vale anche per le parti sostituite e riparate.

Questa garanzia decade in caso di danneggiamento oppure uso o manutenzione impropri del prodotto.

La prestazione in garanzia vale per difetti del materiale o di fabbricazione. Questa garanzia non si estende a componenti del prodotto esposti a normale logorio, che possono pertanto essere considerati come componenti soggetti a



usura (esempio capacità della batteria, calcificazione, lampade, pneumatici, filtri, spazzole...). La garanzia non si estende altresì a danni che si verificano su componenti delicati (esempio interruttori, batterie, parti realizzate in vetro, schermi, accessori vari) nonché danni derivanti dal trasporto o altri incidenti.

● Assistenza

Telefono: (00) 80035812000 (IT/CH)
(+39) 0731707690 (MT)

Indirizzo e-mail: lidl-customerservice@plastmeccanica.it

IAN 537382_2507

Per qualsiasi richiesta conservare lo scontrino e il codice dell'articolo (IAN 537382_2507) come prova d'acquisto.





Az alkalmazott piktogramok jelmagyarázata	
	Tartsa be a figyelmeztetéseket és a biztonsági tudnivalókat!
	Kisgyerekek és gyerekek számára élet- és balesetveszélyes!
	a felépítéshez szükséges személyek: 1
	Nem szükségesek szerszámok a felépítéshez.
	Kül- és beltéri használatra alkalmas.
	Időjárásálló
	UV-álló
	Biztonsági tudnivalók Kezelési utasítások

Balkonkészlet

● Bevezető

Gratulálunk új termékének vásárlása alkalmából. Ezzel egy magas minőségű termék mellett döntött. Az első üzembevetel előtt ismerkedjen meg a készülékkel. Ehhez figyelmesen olvassa el a következő Használati utasítást és a biztonsági tudnivalókat. A terméket csak a leírtak szerint és a megadott felhasználási területeken alkalmazza. Őrizze meg ezt az útmutatót egy biztos helyen. A termék harmadik félnek történő továbbadása esetén mellékelje a termék a teljes dokumentációját is.

● Rendeltetészerű használat

A termék nem ipari felhasználásra készült. Kültéri- és beltéri használatra alkalmas.

● Műszaki adatok

Méreték asztal: kb. 64,5 x 42,6 x 42,3 cm (ho. x szé. x ma.)
Szék mérete: kb. 63 x 67,5 x 75,6 cm (ho. x szé. x ma.)
Maximális terhelés székenként: 110 kg
Az asztal maximális terhelése: 50 kg

Biztonsági tudnivalók

- FIGYELMEZTETÉS! KISGYEREKEK ÉS GYEREKEK SZÁMÁRA ÉLET- ÉS BALESETVESZÉLYES!** Soha ne hagyja a gyermekeket felügyelet nélkül a csomagolóanyaggal. Fulladásveszély áll fenn. Tartsa távol a gyerekeket a terméktől.
 - A csomagolóanyag és a hozzátartozó kisebb alkatrészek gyermekektől távol tartandók. Egyéb esetben fulladásveszély áll fenn!
 - A termék nem mászóka!
 - A terméket csak felnőtt felügyelete mellett szabad használni és nem szabad vele játszani.
- ⚠ VIGYÁZAT! SÉRÜLÉSVESZÉLY!** Győződjön meg arról, hogy minden alkatrész sértetlen és szakszerűen van felszerelve. Szakszerűtlen

összeszerelés esetén sérülésveszély áll fenn. A sérült alkatrészek befolyásolhatják a biztonságot és a működést.

- A termék összeállítását egy szakemberrel ajánlatos elvégeztetni.
- Ne ugorjon vagy álljon az asztalra vagy székekre.
- Soha ne üljön a székek háttámlájára, a kartámlájára.
- Ne álljon, ill. üljön az asztalra.
- A terméket sík, stabil felületre helyezze.
- Ne használja a terméket nyílt láng közelében.
- Minden használat előtt ellenőrizze a terméket sérülések és kopás tekintetében. Csak kifogástalan állapotban használja a terméket.
- Ne használja a terméket, ha sérülés látható vagy gyanítható.

● Összeszerelés

- Szerelje össze az asztalt és a székeket az 1-3. ábrákon látható módon.

● Tisztítás és ápolás

- A tisztításhoz és ápoláshoz száraz, szőszmentes kendőt használjon.
- Makacs szennyeződések esetén használjon egy enyhén megnedvesített törülőkendőt és - ha szükséges - enyhe mosogatószerrel.

● Mentesítés

A csomagolás környezetbarát anyagokból készült, amelyeket a helyi újrahasznosító helyeken adhat le ártalmatlanítás céljából.

A kiszolgált termék megsemmisítési lehetőségeiről lakóhelye illetékes önkormányzatánál tájékozódhat.



A termék, beleértve a tartozékokat és a csomagolóanyagokat is, újrahasznosítható, és a gyártó kiterjesztett felelőssége alá tartozik. A jobb hulladékkezelés érdekében az ábrán látható információk (szortírozási információk) alapján külön ártalmatlanítsa őket. A Triman-logó csak Franciaországra vonatkozik.

● Garancia

A terméket gondosan, szigorú minőségi előírások betartásával gyártottuk, és a szállítás előtt gondosan ellenőriztük. Anyag- vagy gyártási hibák esetén a termék eladójával szemben törvényes jogok illetik meg. Az Ön törvényes jogait az általunk alább meghatározott garancia semmilyen módon nem korlátozza.

Erre a termékre 3 év garanciát adunk a vásárlás dátumától számítva. A garancia idő a vásárlás dátumával kezdődik. Biztonságos helyen őrizze meg az eredeti vásárlói bizonylatot, mert ez a dokumentum szükséges a vásárlás bizonyításához.

A vásárláskor fennálló károkat és hiányosságokat a termék kicsomagolása után haladéktalanul jelezze.

Ha ezen a terméken a vásárlástól számított 3 éven belül anyag- vagy gyártási hibát észlel, választásunk szerint ingyenesen megjavítjuk vagy kicseréljük a terméket. A garancia idő nem hosszabbodik meg a helyette nyújtott szavatossági igény által. Ez a kicserélt vagy javított alkatrészekre is érvényes.

A garancia megszűnik, ha a terméket megrongálták, ill. nem szakszerűen kezelték vagy végezték a karbantartást.

A garancia az anyag- és gyártási hibákra vonatkozik. Ez a garancia nem terjed ki azokra a termékalkatrészekre, amelyek normál kopásnak vannak kitéve, és ezért gyorsan kopó alkatrésznek minősülnek (pl. elemekre, akkumulátorokra, tömlőkre, tintapatronokra), illetve a törékeny alkatrészek sérülésére, pl. kapcsolókra vagy üveg alkatrészekre.





● Szerviz

Telefon: (00) 80035812000

E-Mail cím: lidl-customerservice@plastmeccanica.it

IAN 537382_2507

Kérjük, kérdések esetén mindig tartsa kéznél a pénztárblokkot és a cikkszámot (IAN 537382_2507) a vásárlás tényének igazolására.



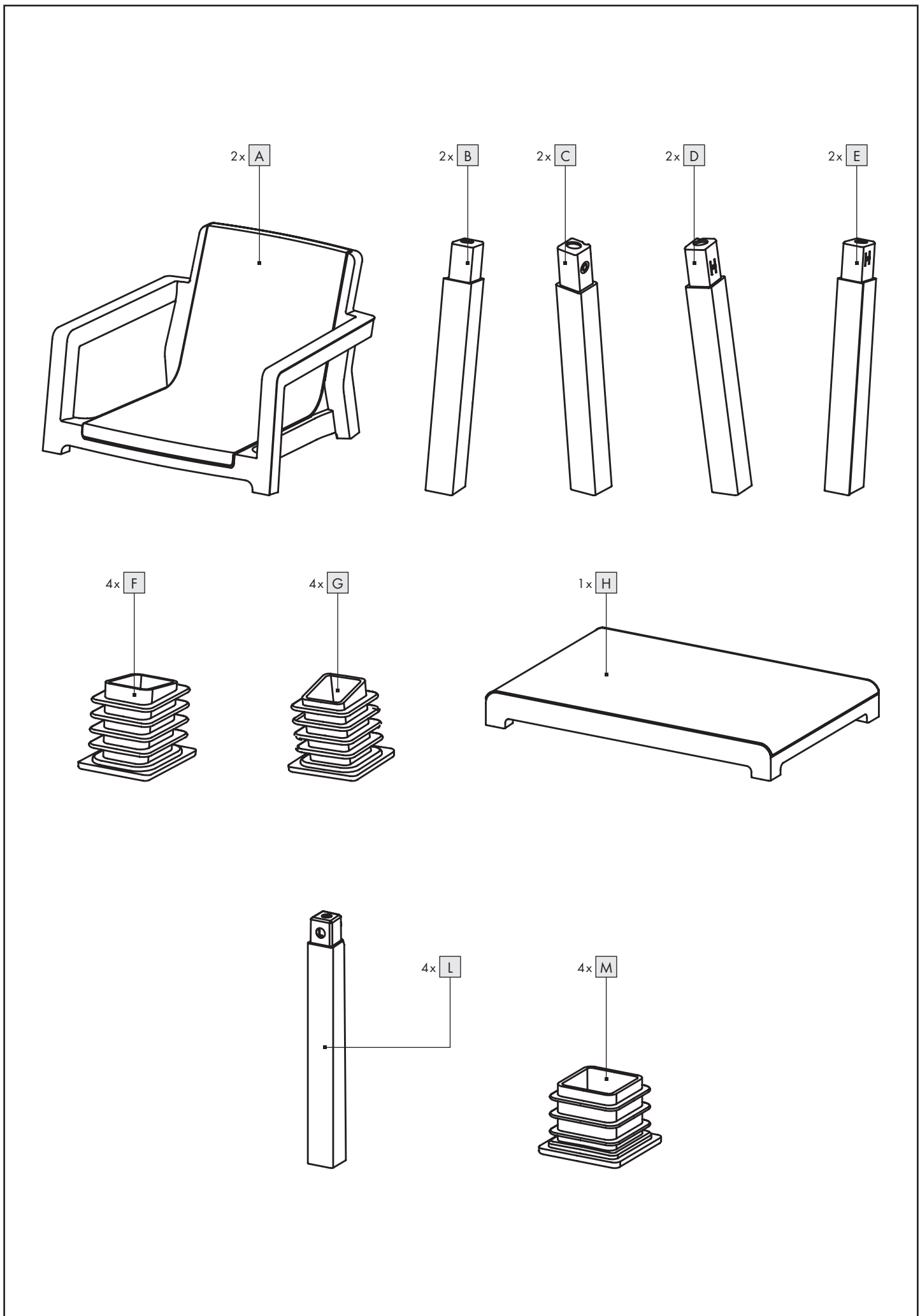



1

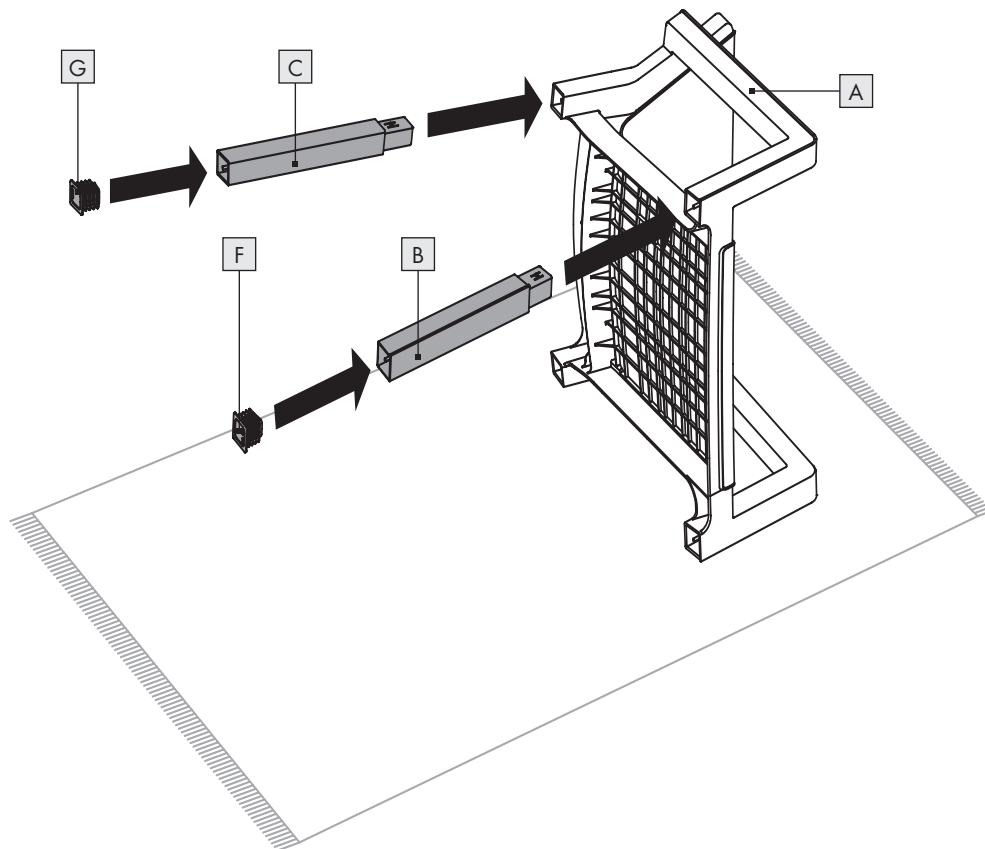

2

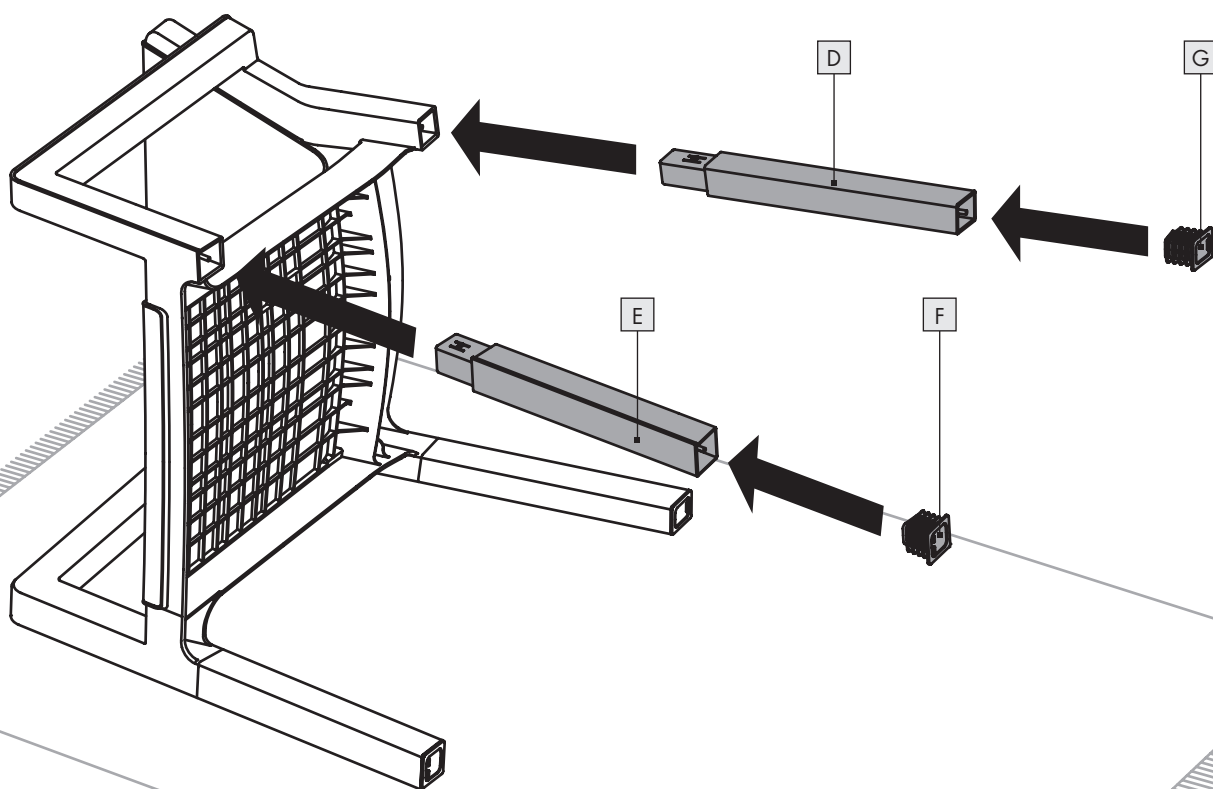



3

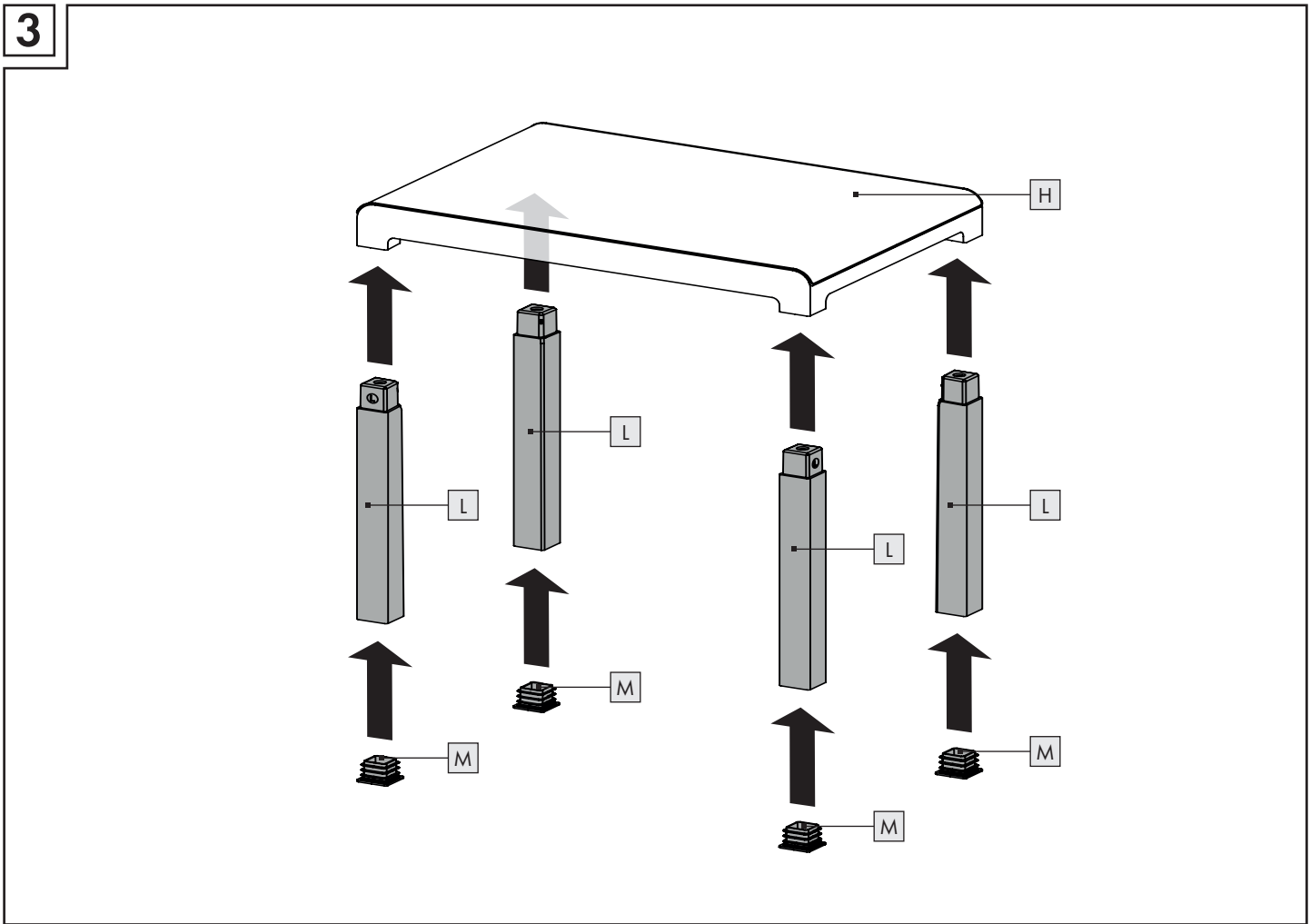

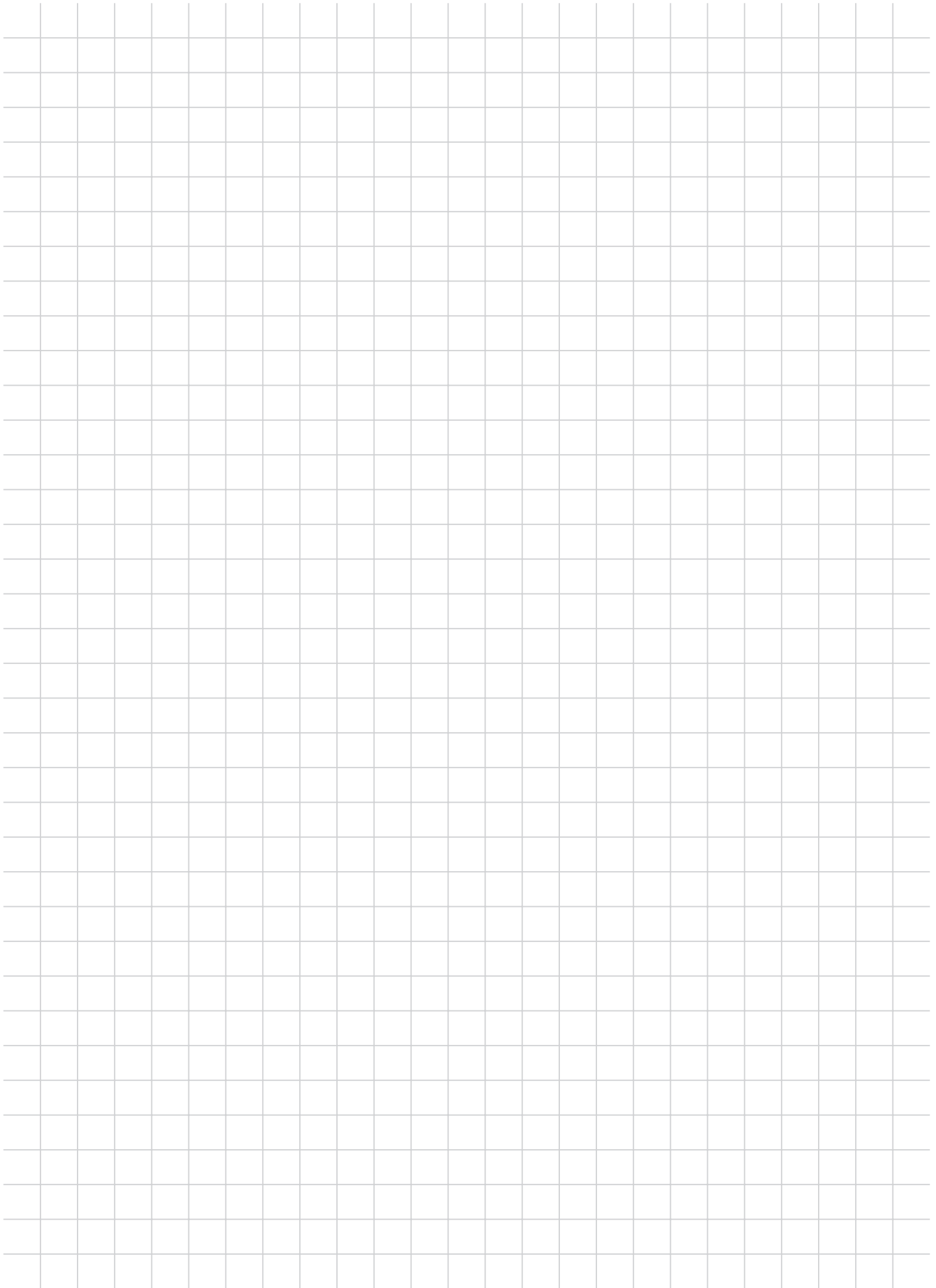

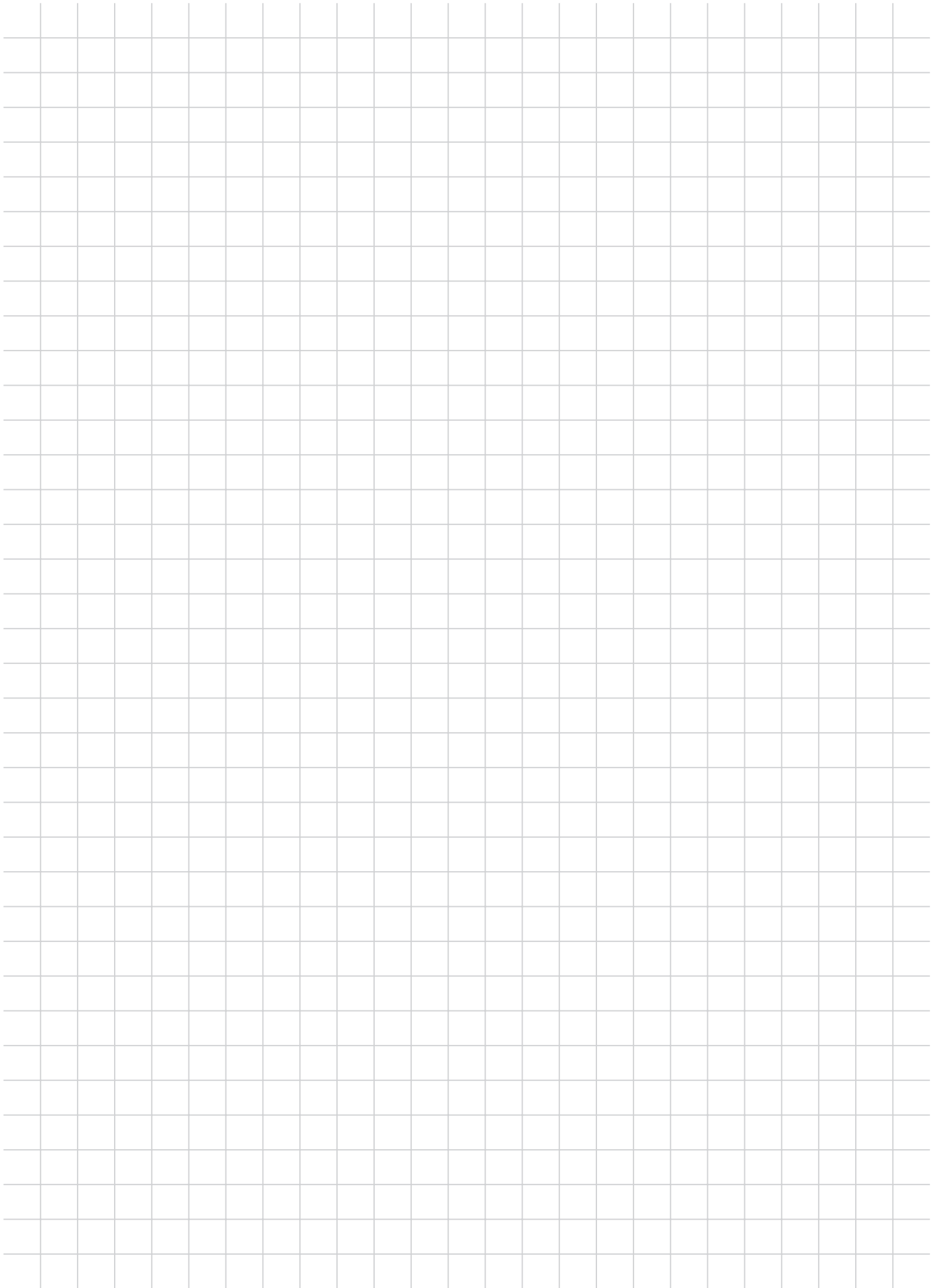



PLASTMECCANICA S.P.A.

Viale del lavoro, 3
60030 Castelbellino (AN)
ITALY

Last Information Update · Stand der Informationen · Version
des informations · Stand van de informatie · Stan informacii
Stav informací · Stav informácií · Estado de las informaciones
Tilstand af information · Versione delle informazioni
Információk állása: 09/2025 · Ident.-No.: 592092025-8



B04659203A00

IAN 537382_2507

