



## Akku-Kettensäge / Cordless Chainsaw / Tronçonneuse sans fil PPKSA 40-Li C3

(DE) (AT) (CH) (BE)

### Akku-Kettensäge

Originalbetriebsanleitung

(FR) (BE)

### Tronçonneuse sans fil

Traduction de la notice originale

(ES)

### Motosierra recargable

Traducción del manual original

(CZ)

### Aku řetězová pila

Překlad původního návodu k používání

(HU)

### Akkus láncfűrész

Eredeti használati utasítás fordítása

(DK)

### Batteridreven kædesav

Oversættelse af den originale brugsanvisning

(GB) (MT)

### Cordless Chainsaw

Translation of the original instructions

(NL) (BE)

### Accu-kettingzaag

Vertaling van de oorspronkelijke gebruiksaanwijzing

(IT) (MT)

### Motosega ricaricabile

Traduzione delle istruzioni originali

(SK)

### Aku reťazová píla

Překlad pôvodného návodu na použitie

(PL)

### Akumulatorowa piła łańcuchowa

Tłumaczenie instrukcji oryginalnej

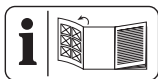

DE AT CH BE

Klappen Sie vor dem Lesen die Seite mit den Abbildungen aus und machen Sie sich anschließend mit allen Funktionen des Gerätes vertraut.

GB MT

Before reading, unfold the page containing the illustrations and familiarise yourself with all functions of the device.

FR BE

Avant de lire le mode d'emploi, ouvrez la page contenant les illustrations et familiarisez-vous ensuite avec toutes les fonctions de l'appareil.

NL BE

Vouw vóór het lezen de pagina met de afbeeldingen open en maak u vertrouwd met alle functies van het apparaat.

ES

Antes de empezar a leer abra la página que contiene las imágenes y, en seguida, familiarícese con todas las funciones del dispositivo.

IT MT

Prima di leggere aprire la pagina con le immagini e prendere confidenza con le diverse funzioni dell'apparecchio.

CZ

Před čtením si otevřete stranu s obrázky a potom se seznámte se všemi funkcemi přístroje.

SK

Pred čítaním si odklopte stranu s obrázkami a potom sa oboznámte so všetkými funkciami prístroja.

HU

Olvasás előtt kattintson az ábrát tartalmazó oldalra és végezetül ismerje meg a készülék mindegyik funkcióját.

PL

Przed przeczytaniem proszę rozłożyć stronę z ilustracjami, a następnie proszę zapoznać się z wszystkimi funkcjami urządzenia.

DK

Før du læser, vend siden med billeder frem og bliv bekendt med alle apparatets funktioner.

DE/AT/CH/BE	Originalbetriebsanleitung	Seite	4
GB/MT	Translation of the original instructions	Page	28
FR/BE	Traduction de la notice originale	Page	50
NL/BE	Vertaling van de oorspronkelijke gebruiksaanwijzing	Pagina	76
ES	Traducción del manual original	Página	99
IT/MT	Traduzione delle istruzioni originali	Pagina	123
CZ	Překlad původního návodu k používání	Strana	146
SK	Preklad pôvodného návodu na použitie	Strana	167
HU	Eredeti használati utasítás fordítása	Oldal	189
PL	Tłumaczenie instrukcji oryginalnej	Strona	212
DK	Oversættelse af den originale brugsanvisning	Side	236

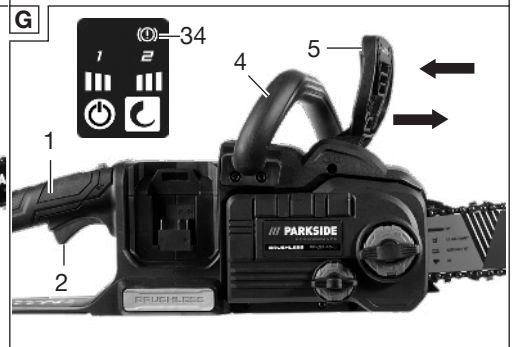
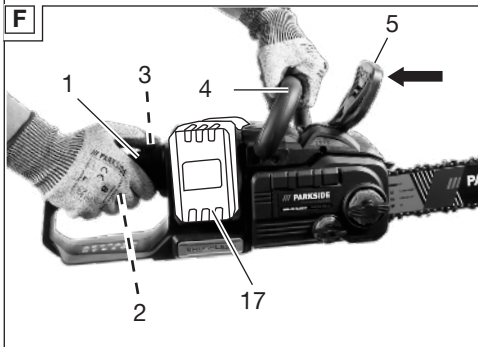
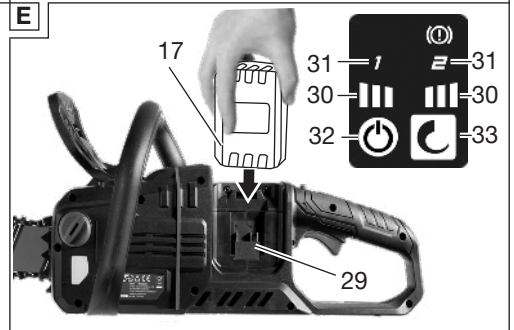
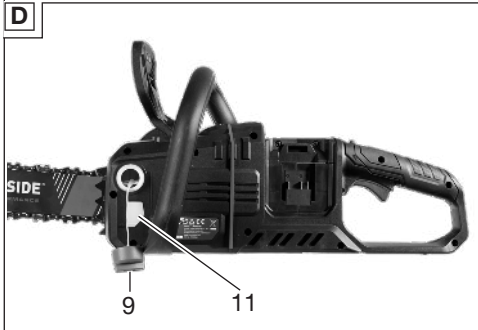
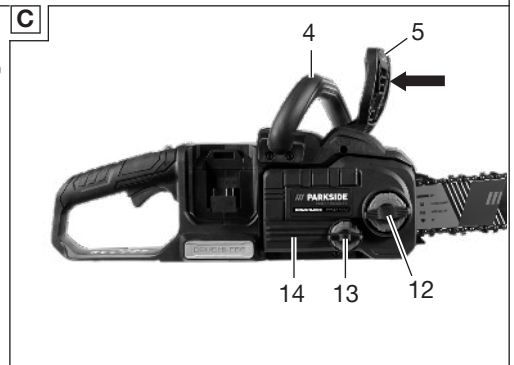
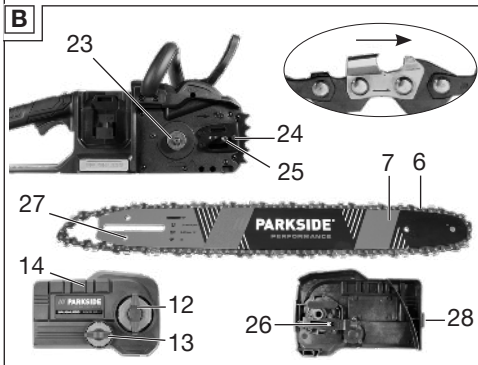
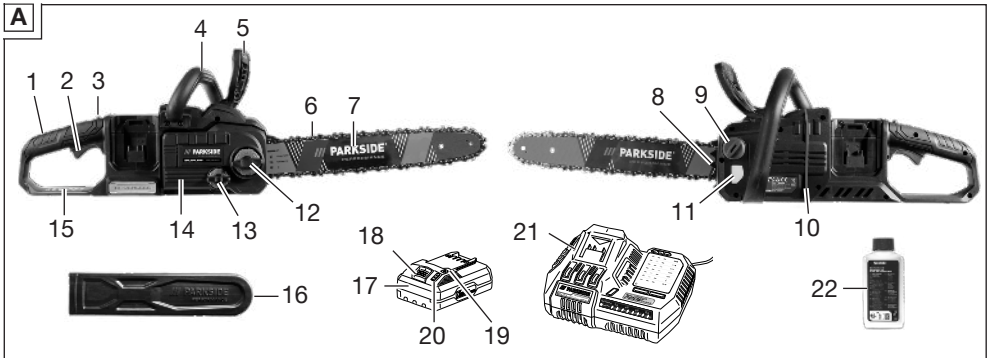

# Inhaltsverzeichnis

**Einleitung**..... 4  
 Bestimmungsgemäße Verwendung..... 4  
 Lieferumfang/Zubehör..... 5  
 Übersicht..... 5  
 Funktionsbeschreibung..... 5  
 Technische Daten..... 6

**Sicherheitshinweise**..... 6  
 Bedeutung der Sicherheitshinweise..... 7  
 Bildzeichen und Symbole..... 7  
 Allgemeine Sicherheitshinweise für Elektrowerkzeuge..... 8  
 Allgemeine Sicherheitshinweise für Kettensägen..... 10  
 Weiterführende Sicherheitshinweise..... 11  
 Ursachen und Vermeidung eines Rückschlags..... 12  
 Restrisiken..... 12

**Vorbereitung**..... 13  
 Sicherheitseinrichtungen..... 13  
 Ladezustand des Akkus prüfen..... 13

**Ladevorgang**..... 13  
 Akku aufladen..... 13

**Betrieb**..... 14  
 Vor dem Betrieb..... 14  
 Akku einsetzen und entnehmen..... 15  
 Ein- und Ausschalten..... 15  
 Überlast Anzeige..... 15  
 Kettengeschwindigkeit umstellen..... 15  
 Sägekette und Schwert demontieren..... 16  
 Sägekette und Schwert wechseln..... 16  
 Sägekette und Schwert montieren..... 16  
 Sägekette spannen..... 17  
 Säge Techniken..... 17

**Reinigung, Wartung und Lagerung**..... 20  
 Reinigung..... 20  
 Wartung..... 20  
 Lagerung..... 22

**Transport**..... 22

**Fehlersuche**..... 23

**Entsorgung/Umweltschutz**..... 23  
 Akkus umweltgerecht entsorgen..... 24  
 Zusätzliche Entsorgungshinweise für Deutschland..... 24

**Service**..... 24  
 Garantie..... 24  
 Reparatur-Service..... 25  
 Service-Center..... 26

Importeur..... 26  
**Ersatzteile und Zubehör**..... 26  
**Original-EU-Konformitätserklärung**..... 27

## Einleitung

Herzlichen Glückwunsch zum Kauf Ihrer neuen Akku-Kettensäge (nachfolgend Gerät oder Elektrowerkzeug genannt).

Sie haben sich damit für ein hochwertiges Gerät entschieden. Dieses Gerät wurde während der Produktion auf Qualität geprüft und einer Endkontrolle unterzogen. Die Funktionsfähigkeit Ihres Gerätes ist somit sichergestellt.

Es ist nicht auszuschließen, dass sich in Einzelfällen am oder im Gerät Restmengen von Schmierstoffen befinden. Dies ist kein Mangel oder Defekt und kein Grund zur Besorgnis.



Die Betriebsanleitung ist Bestandteil dieses Geräts. Sie enthält wichtige Hinweise für Sicherheit, Gebrauch und Entsorgung. Lesen Sie die Betriebsanleitung sorgfältig. Machen Sie sich mit den Bedienteilen und dem richtigen Gebrauch des Gerätes vertraut. Benutzen Sie das Gerät nur wie beschrieben und für die angegebenen Einsatzbereiche. Bewahren Sie die Betriebsanleitung gut auf und händigen Sie alle Unterlagen bei Weitergabe des Geräts an Dritte mit aus.

## Bestimmungsgemäße Verwendung

Das Gerät ist ausschließlich für folgende Verwendung bestimmt:

- Sägen von Holz

Für alle anderen Anwendungsarten ist das Gerät nicht vorgesehen. Dies umfasst z. B. Schneiden von Mauerwerk, Kunststoff, Stein, Metall, Lebensmittel oder Holz, welches Fremdkörper (bspw. Nägel oder Schrauben) enthält.

Das Gerät ist zum Gebrauch durch Erwachsene bestimmt. Jugendliche über 16 Jahre dürfen das Gerät nur unter Aufsicht benutzen.

Die Kettensäge ist nur durch eine Person zu benutzen. Der Benutzer muss angemessene persönliche Schutzausrüstung (PSA) tragen. Die Kettensäge muss mit der rechten Hand am hinteren Handgriff und mit der lin-

ken Hand am vorderen Handgriff gehalten werden.

Vor Gebrauch des Geräts muss der Benutzer alle Hinweise und Anweisungen in der Betriebsanleitung gelesen und verstanden haben.

Jede andere Verwendung, die in dieser Betriebsanleitung nicht ausdrücklich zugelassen wird, kann eine ernsthafte Gefahr für den Benutzer darstellen und zu Schäden am Gerät führen. Der Bediener oder Nutzer des Geräts ist für Unfälle oder Schäden an anderen Menschen oder deren Eigentum verantwortlich. Das Gerät ist für den Einsatz im Heimwerkerbereich bestimmt. Es wurde nicht für den gewerblichen Dauereinsatz konzipiert. Bei gewerblichem Einsatz erlischt die Garantie. Der Hersteller haftet nicht für Schäden, die durch bestimmungswidrige Verwendung oder falsche Bedienung verursacht wurden.

Das Gerät ist Teil der Serie **X 20 V TEAM** und kann mit Akkus der **X 20 V TEAM** Serie betrieben werden. Akkus der Serie **X 20 V TEAM** dürfen nur mit Ladegeräten der Serie **X 20 V TEAM** geladen werden.

## Lieferumfang/Zubehör

Packen Sie das Gerät aus und überprüfen Sie den Lieferumfang.

Entsorgen Sie das Verpackungsmaterial ordnungsgemäß.

- Akku-Kettensäge
- Schwert (vormontiert)
- Sägekette (vormontiert)
- Kettenschutz
- Ölflasche (180 ml Bio-Sägekettenöl)
- Originalbetriebsanleitung

**Akkus und Ladegerät sind nicht im Lieferumfang enthalten.**

## Übersicht

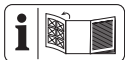

Die Abbildungen des Geräts finden Sie auf der vorderen und hinteren Ausklappseite.

### Abb. A

- 1 Hinterer Handgriff
- 2 Ein-/Ausschalter
- 3 Einschaltsperr
- 4 Vorderer Handgriff
- 5 Kettenbremshebel/vorderer Handschutz
- 6 Sägekette
- 7 Schwert

- 8 Krallenanschlag
- 9 Tankdeckel (Kettenöl)
- 10 Visierlinie/Fällrichtungsanzeiger
- 11 Ölstandsanzeige
- 12 Flügelmutter (Kettenradabdeckung)
- 13 Kettenspannschraube
- 14 Kettenradabdeckung
- 15 Hinterer Handschutz
- 16 Kettenschutz
- 17 Akku
- 18 Akku-Entriegelung
- 19 Taste (Ladezustandsanzeige Akku)
- 20 Ladezustandsanzeige (Akku)
- 21 Ladegerät
- 22 Ölflasche

### Abb. B

- 23 Kettenrad
- 24 Nase
- 25 Schwertbolzen
- 26 Kettenspannstift
- 27 Aufnahme (Kettenspannstift)
- 28 Nase (Kettenradabdeckung)

### Abb. E

- 29 Akku-Halter
- 30 Ladezustandsanzeige (Gerät)
- 31 Kettengeschwindigkeitsanzeige
- 32 Ein-/Aus-Taste
- 33 Taste (Kettengeschwindigkeit)

### Abb. G

- 34 Indikator

### Abb. H

- 35 Öldurchlass

## Funktionsbeschreibung

Die umlaufende Sägekette wird über ein Schwert (Führungsschiene) geführt. Die Kettensäge ist mit einer Schnellstop-Kettenbremse ausgestattet. Eine Öl-Automatik sorgt für die kontinuierliche Kettenschmierung. Zusätzlich ist die Kettensäge mit einem Kettenspannsystem ausgestattet. Zum Schutz des Anwenders ist das Gerät mit verschiedenen Schutzvorrichtungen versehen.

Das Gerät kann mit der Parkside App gekoppelt werden.

Die Funktion der Bedienteile entnehmen Sie bitte den nachfolgenden Beschreibungen.

## Technische Daten

### Akku-Kettensäge ..... PPKSA 40-Li C3

Motorspannung U ..... 40 V = ; (2x 20 V)

Motorstrom I ..... 16 A

Kettengeschwindigkeit  $v_0$

..... 15 m/s bzw. 25 m/s

Kettengeschwindigkeit  $v_{max}$  ..... 30 m/s

Gewicht (ohne Schwert, Kette, Kettenschutz, Öl und Akkus) ..... 3,17 kg

Tankinhalt ..... 180 ml

Schwert ..... M1431656-1041TL (Trilink)

– Schwerttyp ..... 16"

– Schwertlänge ..... 45,5 cm (455 mm)

– Schnittlänge ..... 38 cm (380 mm)

Sägekette ..... CL14356TL (Trilink)

– Kettenteilung ..... 9,525 mm (3/8")

– Kettenabstand ..... 10 mm

– Treibgliedzahl ..... 56

– Treibgliedstärke ..... 1,1 mm (0,043")

Kettenrad-Teilung ..... 9,525 mm (3/8")

–Anzahl der Zähne (Kettenrad) ..... 6

Temperatur ..... max. 50 °C

– Betrieb ..... 4 - 50 °C

– Lagerung ..... 15 - 25 °C

Schalldruckpegel  $L_{pA}$  ..... 86,9 dB;  $K_{pA}=3$  dB

Schalleistungspegel  $L_{WA}$

– garantiert ..... 109 dB

– gemessen ..... 106,9 dB;  $K_{WA}=2,37$  dB

Vibration  $a_h$  ..... 1,76 m/s<sup>2</sup>;  $K=1,5$  m/s<sup>2</sup>

Akku-Typ ..... Li-Ion

PARKSIDE Performance Smart Akku

Smart PAPS 204 A1/Smart PAPS 208 A1/

Smart PAPS 2012 A1

– Arbeitsfrequenz/Frequenzband

..... 2400 - 2483,5 MHz

– Sendeleistung ..... ≤ 20 dBm

### Hinweise zu Lärm- und Vibrationswerten

Lärm- und Vibrationswerte wurden entsprechend den in der Konformitätserklärung genannten Normen und Bestimmungen ermittelt.

.....

.....

.....

.....

.....

.....

.....

.....

.....

.....

.....

.....

.....

Die angegebenen Schwingungsgesamtwerte und die angegebenen Geräuschemissionswerte sind nach einem genormten Prüfverfahren gemessen worden und können zum Vergleich eines Elektrowerkzeugs mit einem anderen verwendet werden. Die angegebenen Schwingungsgesamtwerte und die angegebenen Geräuschemissionswerte können auch zu einer vorläufigen Einschätzung der Belastung verwendet werden.

**⚠️ WARNUNG!** Die Schwingungs- und Geräuschemissionen können während der tatsächlichen Benutzung des Elektrowerkzeugs von dem Angabewert abweichen, abhängig von der Art und Weise, in der das Elektrowerkzeug verwendet wird, insbesondere, welche Art von Werkstück bearbeitet wird. Es ist notwendig, Sicherheitsmaßnahmen zum Schutz des Bedieners festzulegen, die auf einer Abschätzung der Schwingungsbelastung während der tatsächlichen Nutzungsbedingungen beruhen. Hierbei sind alle Anteile des Betriebszyklus zu berücksichtigen, beispielsweise Zeiten, in denen das Elektrowerkzeug abgeschaltet ist, und solche, in denen es zwar eingeschaltet ist, aber ohne Belastung läuft.

### X 20 V TEAM

Das Gerät ist Teil der Serie **X 20 V TEAM**

und kann mit Akkus der **X 20 V TEAM**

Serie betrieben werden. Akkus der Serie

**X 20 V TEAM** dürfen nur mit Ladegeräten

der Serie **X 20 V TEAM** geladen werden.

Wir empfehlen Ihnen, dieses Gerät

ausschließlich mit folgenden Akkus

zu betreiben: PAP 20 A1, PAP 20 A3,

PAP 20 B1, PAP 20 B3, Smart PAPS 204 A1,

Smart PAPS 208 A1, Smart PAPS 2012 A1

Wir empfehlen Ihnen, diese Akkus mit folgenden

Ladegeräten zu laden: PLG 20 A3,

PLG 20 A4, PLG 20 C1, PLG 20 C2,

PLG 20 C3, PDSL G 20 A1, PDSL G 20 B1,

PLG 201 A1, Smart PLGS 2012 A1

Technische Daten von Akku und Ladegerät:

Siehe separate Anleitung.

## Sicherheitshinweise

Dieser Abschnitt behandelt die grundlegenden Sicherheitshinweise beim Gebrauch des Geräts.

**⚠️ WARNUNG!** Personen- und Sachschäden durch unsachgemäßen Umgang mit dem Akku. Beachten Sie die Sicherheitshin-

weise und Hinweise zum Aufladen und der korrekten Verwendung in der Betriebsanleitung Ihres Akkus und Ladegeräts der Serie **X 20 V TEAM**. Eine detaillierte Beschreibung zum Ladevorgang und weitere Informationen finden Sie in dieser separaten Bedienungsanleitung.

**⚠️ WARNUNG!** Eine Kettensäge ist ein gefährliches Gerät, das bei falscher oder nachlässiger Benutzung ernsthafte oder sogar tödliche Verletzungen verursachen kann. Beachten Sie daher zu Ihrer Sicherheit und der Sicherheit anderer stets nachfolgende Sicherheitshinweise und fragen Sie bei Unsicherheiten einen Fachmann um Rat.

### Bedeutung der Sicherheitshinweise

**⚠️ GEFAHR!** Wenn Sie diesen Sicherheitshinweis nicht befolgen, tritt ein Unfall ein. Die Folge ist schwere Körperverletzung oder Tod.

**⚠️ WARNUNG!** Wenn Sie diesen Sicherheitshinweis nicht befolgen, tritt möglicherweise ein Unfall ein. Die Folge ist möglicherweise schwere Körperverletzung oder Tod.

**⚠️ VORSICHT!** Wenn Sie diesen Sicherheitshinweis nicht befolgen, tritt ein Unfall ein. Die Folge ist möglicherweise leichte oder mittelschwere Körperverletzung.

**HINWEIS!** Wenn Sie diesen Sicherheitshinweis nicht befolgen, tritt ein Unfall ein. Die Folge ist möglicherweise ein Sachschaden.

### Bildzeichen und Symbole

#### Bildzeichen auf dem Gerät

**HINWEIS!** Machen Sie sich vor der Arbeit mit allen Bedienelementen gut vertraut. Üben Sie den Umgang mit der Kettensäge und lassen Sie sich Funktion, Wirkungsweise und Sägetechniken von einem Fachmann erklären.



Achtung!



Betriebsanleitung lesen



Augenschutz benutzen



Gehörschutz benutzen



Kopfschutz benutzen



Schutzkleidung benutzen



Schutzhandschuhe benutzen



Tragen Sie Sicherheitsschuhe mit fester Sohle!



Arbeiten Sie immer mit beiden Händen!



Achtung! Rückschlag - Achten Sie beim Arbeiten auf Rückschlag der Maschine.



Die Benutzung des Gerätes bei Regen oder feuchter Umgebung ist verboten.



Garantierter Schalleistungspegel L<sub>WA</sub> in dB(A)



Elektrogeräte gehören nicht in den Hausmüll.



Sägekettenöl



Entfernen Sie die Akkus vor Wartungsarbeiten!

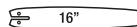

Schwerttyp



Kettenbremse



Kettengeschwindigkeitsanzeige



Stufen der Kettengeschwindigkeit einstellen



Ein-/Aus-Taste



Ladezustandsanzeige

### Bildzeichen unterhalb der Kettenradabdeckung

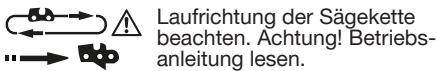

### Bildzeichen auf dem Schwert

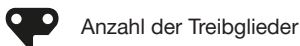
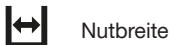

### Bildzeichen auf der Flügelmutter (Kettenradabdeckung)



### Bildzeichen am Kettenbremshebel

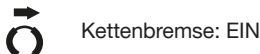

### Bildzeichen auf der Kettenspannschraube



### Bildzeichen auf der Öffflasche

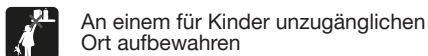

## Allgemeine Sicherheitshinweise für Elektrowerkzeuge

**⚠️ WARNUNG!** Lesen Sie alle Sicherheitshinweise, Anweisungen, Bilderungen und technischen Daten, mit denen dieses Elektrowerkzeug versehen ist. Versäumnisse bei der Einhaltung der nachfolgenden Anweisungen können elektrischen Schlag, Brand und/oder schwere Verletzungen verursachen. **Bewahren Sie alle Sicherheitshinweise und Anweisungen für die Zukunft auf.**

Der in den Sicherheitshinweisen verwendete Begriff „Elektrowerkzeug“ bezieht sich auf netzbetriebene Elektrowerkzeuge (mit Netzleitung) oder auf akkubetriebene Elektrowerkzeuge (ohne Netzleitung).

1. **Arbeitsplatzsicherheit**
  - a) **Halten Sie Ihren Arbeitsbereich sauber und gut beleuchtet.** Unordnung oder unbeleuchtete Arbeitsbereiche können zu Unfällen führen.
  - b) **Arbeiten Sie mit dem Elektrowerkzeug nicht in explosionsgefährdeter Umgebung, in der sich brennbare Flüssigkeiten, Gase oder Stäube befinden.** Elektrowerkzeuge erzeugen Funken, die den Staub oder die Dämpfe entzünden können.
  - c) **Halten Sie Kinder und andere Personen während der Benutzung des Elektrowerkzeuges fern.** Bei Ablenkung können Sie die Kontrolle über das Elektrowerkzeug verlieren.
2. **Elektrische Sicherheit**
  - a) **Der Anschlussstecker des Elektrowerkzeugs muss in die Steckdose passen. Der Stecker darf in keiner Weise verändert werden. Verwenden Sie keine Adapterstecker gemeinsam mit schutzgeerdeten Elektrowerkzeugen.** Unveränderte Stecker und passende Steckdosen verringern das Risiko eines elektrischen Schlages.
  - b) **Vermeiden Sie Körperkontakt mit geerdeten Oberflächen wie von Rohren, Heizungen, Herden und Kühlschränken.** Es besteht ein erhöhtes Risiko durch elektrischen Schlag, wenn Ihr Körper geerdet ist.
  - c) **Halten Sie das Elektrowerkzeug von Regen oder Nässe fern.** Das Eindringen von Wasser in ein Elektrowerkzeug erhöht das Risiko eines elektrischen Schlages.
  - d) **Zweckentfremden Sie die Anschlussleitung nicht, um das Elektrowerkzeug zu tragen, aufzuhängen oder um den Stecker aus der Steckdose zu ziehen. Halten Sie die Anschlussleitung fern von Hitze, Öl, scharfen Kanten oder sich bewegenden Teilen.** Beschädigte oder verwickelte Anschlussleitungen erhöhen das Risiko eines elektrischen Schlages.



- e) **Wenn Sie mit einem Elektrowerkzeug im Freien arbeiten, verwenden Sie nur Verlängerungsleitungen, die auch für den Außenbereich geeignet sind.** Die Anwendung einer für den Außenbereich geeigneten Verlängerungsleitung verringert das Risiko eines elektrischen Schlag.
- f) **Wenn der Betrieb des Elektrowerkzeuges in feuchter Umgebung nicht vermeidbar ist, verwenden Sie einen Fehlerstromschutzschalter.** Der Einsatz eines Fehlerstromschutzschalters vermindert das Risiko eines elektrischen Schlag.
3. **Sicherheit von Personen**
- a) **Seien Sie aufmerksam, achten Sie darauf, was Sie tun, und gehen Sie mit Vernunft an die Arbeit mit einem Elektrowerkzeug. Benutzen Sie kein Elektrowerkzeug, wenn Sie müde sind oder unter Einfluss von Drogen, Alkohol oder Medikamenten stehen.** Ein Moment der Unachtsamkeit beim Gebrauch des Elektrowerkzeugs kann zu ernsthaften Verletzungen führen.
- b) **Tragen Sie persönliche Schutzausrüstung und immer eine Schutzbrille.** Das Tragen persönlicher Schutzausrüstung, wie Staubmaske, rutschfeste Sicherheitsschuhe, Schutzhelm oder Gehörschutz, je nach Art und Einsatz des Elektrowerkzeugs, verringert das Risiko von Verletzungen.
- c) **Vermeiden Sie eine unbeabsichtigte Inbetriebnahme. Vergewissern Sie sich, dass das Elektrowerkzeug ausgeschaltet ist, bevor Sie es an die Stromversorgung und/oder den Akku anschließen, es aufnehmen oder tragen.** Wenn Sie beim Tragen des Elektrowerkzeugs den Finger am Schalter haben oder das Elektrowerkzeug eingeschaltet an die Stromversorgung anschließen, kann dies zu Unfällen führen.
- d) **Entfernen Sie Einstellwerkzeuge oder Schraubenschlüssel, bevor Sie das Elektrowerkzeug einschalten.** Ein Werkzeug oder Schlüssel, der sich in einem drehenden Teil des Elektrowerkzeugs befindet, kann zu Verletzungen führen.
- e) **Vermeiden Sie eine abnormale Körperhaltung. Sorgen Sie für einen sicheren Stand und halten Sie jederzeit das Gleichgewicht.** Dadurch können Sie das Elektrowerkzeug in unerwarteten Situationen besser kontrollieren.
- f) **Tragen Sie geeignete Kleidung. Tragen Sie keine weite Kleidung oder Schmuck. Halten Sie Haare und Kleidung fern von sich bewegenden Teilen.** Lockere Kleidung, Schmuck oder lange Haare können von sich bewegenden Teilen erfasst werden.
- g) **Wenn Staubabsaug- und -auffangrichtungen montiert werden können, sind diese anzuschließen und richtig zu verwenden.** Verwendung einer Staubabsaugung kann Gefährdungen durch Staub verringern.
- h) **Wiegen Sie sich nicht in falscher Sicherheit und setzen Sie sich nicht über die Sicherheitsregeln für Elektrowerkzeuge hinweg, auch wenn Sie nach vielfachem Gebrauch mit dem Elektrowerkzeug vertraut sind.** Achtloses Handeln kann binnen Sekundenbruchteilen zu schweren Verletzungen führen.
4. **Verwendung und Behandlung des Elektrowerkzeugs**
- a) **Überlasten Sie das Elektrowerkzeug nicht. Verwenden Sie für Ihre Arbeit das dafür bestimmte Elektrowerkzeug.** Mit dem passenden Elektrowerkzeug arbeiten Sie besser und sicherer im angegebenen Leistungsbereich.
- b) **Benutzen Sie kein Elektrowerkzeug, dessen Schalter defekt ist.** Ein Elektrowerkzeug, das sich nicht mehr ein- oder ausschalten lässt, ist gefährlich und muss repariert werden.
- c) **Ziehen Sie den Stecker aus der Steckdose und/oder entfernen Sie einen abnehmbaren Akku, bevor Sie Geräteeinstellungen vornehmen, Einsatzwerkzeugteile wechseln oder das Elektrowerkzeug weglegen.** Diese Vorsichtsmaßnahme verhindert den unbeabsichtigten Start des Elektrowerkzeugs.
- d) **Bewahren Sie unbenutzte Elektrowerkzeuge außerhalb der Reichweite von Kindern auf. Lassen Sie keine Personen das Elektrowerkzeug benutzen, die mit diesem nicht vertraut sind oder diese Anweisungen nicht gelesen haben.** Elektrowerkzeuge sind gefährlich, wenn sie von unerfahrenen Personen benutzt werden.

- e) **Pflegen Sie das Elektrowerkzeug und Einsatzwerkzeug mit Sorgfalt. Kontrollieren Sie, ob bewegliche Teile einwandfrei funktionieren und nicht klemmen, ob Teile gebrochen oder so beschädigt sind, dass die Funktion des Elektrowerkzeugs beeinträchtigt ist. Lassen Sie beschädigte Teile vor dem Einsatz des Elektrowerkzeugs reparieren.** Viele Unfälle haben ihre Ursache in schlecht gewarteten Elektrowerkzeugen.
  - f) **Halten Sie Schneidwerkzeuge scharf und sauber.** Sorgfältig gepflegte Schneidwerkzeuge mit scharfen Schneidkanten verklemmen sich weniger und sind leichter zu führen.
  - g) **Verwenden Sie Elektrowerkzeug, Zubehör, Einsatzwerkzeuge usw. entsprechend diesen Anweisungen. Berücksichtigen Sie dabei die Arbeitsbedingungen und die auszuführende Tätigkeit.** Der Gebrauch von Elektrowerkzeugen für andere als die vorgesehenen Anwendungen kann zu gefährlichen Situationen führen.
  - h) **Halten Sie Griffe und Griffflächen trocken, sauber und frei von Öl und Fett.** Rutschige Griffe und Griffflächen erlauben keine sichere Bedienung und Kontrolle des Elektrowerkzeugs in unvorhergesehenen Situationen.
5. **Verwendung und Behandlung des Akkuzerkzeugs**
- a) **Laden Sie die Akkus nur mit Ladegeräten auf, die vom Hersteller empfohlen werden.** Durch ein Ladegerät, das für eine bestimmte Art von Akkus geeignet ist, besteht Brandgefahr, wenn es mit anderen Akkus verwendet wird.
  - b) **Verwenden Sie nur die dafür vorgesehenen Akkus in den Elektrowerkzeugen.** Der Gebrauch von anderen Akkus kann zu Verletzungen und Brandgefahr führen.
  - c) **Halten Sie den nicht benutzten Akku fern von Büroklammern, Münzen, Schlüsseln, Nägeln, Schrauben oder anderen kleinen Metallgegenständen, die eine Überbrückung der Kontakte verursachen könnten.** Ein Kurzschluss zwischen den Akkukontakten kann Verbrennungen oder Feuer zur Folge haben.
  - d) **Bei falscher Anwendung kann Flüssigkeit aus dem Akku austreten. Ver-**

**meiden Sie den Kontakt damit. Bei zufälligem Kontakt mit Wasser abspülen. Wenn die Flüssigkeit in die Augen kommt, nehmen Sie zusätzlich ärztliche Hilfe in Anspruch.** Austretende Akkuflüssigkeit kann zu Hautreizungen oder Verbrennungen führen.

- e) **Benutzen Sie keinen beschädigten oder veränderten Akku.** Beschädigte oder veränderte Akkus können sich unvorhersehbar verhalten und zu Feuer, Explosion oder Verletzungsgefahr führen.
  - f) **Setzen Sie einen Akku keinem Feuer oder zu hohen Temperaturen aus.** Feuer oder Temperaturen über 130 °C können eine Explosion hervorrufen.
  - g) **Befolgen Sie alle Anweisungen zum Laden und laden Sie den Akku oder das Akkuwerkzeug niemals außerhalb des in der Betriebsanleitung angegebenen Temperaturbereichs.** Falsches Laden oder Laden außerhalb des zugelassenen Temperaturbereichs kann den Akku zerstören und die Brandgefahr erhöhen.
6. **Service**
- a) **Lassen Sie Ihr Elektrowerkzeug nur von qualifiziertem Fachpersonal und nur mit Original-Ersatzteilen reparieren.** Damit wird sichergestellt, dass die Sicherheit des Elektrowerkzeugs erhalten bleibt.
  - b) **Warten Sie niemals beschädigte Akkus.** Sämtliche Wartung von Akkus sollte nur durch den Hersteller oder bevollmächtigte Kundendienststellen erfolgen.

## Allgemeine Sicherheitshinweise für Kettensägen

- **Halten Sie bei laufender Säge alle Körperteile von der Sägekette fern. Vergewissern Sie sich vor dem Starten der Säge, dass die Sägekette nichts berührt.** Beim Arbeiten mit einer Kettensäge kann ein Moment der Unachtsamkeit dazu führen, dass Bekleidung oder Körperteile von der Sägekette erfasst werden.
- **Halten Sie die Kettensäge immer mit der rechten Hand am hinteren Griff und Ihrer linken Hand am vorderen Griff.** Das Festhalten der Kettensäge in umgekehrter Arbeitshaltung erhöht das Risiko von Verletzungen und darf nicht angewendet werden.

- **Halten Sie die Kettensäge nur an den isolierten Griffflächen, da die Sägekette verborgene Stromleitungen treffen kann.** Der Kontakt der Sägekette mit einer spannungsführenden Leitung kann metallene Geräteteile unter Spannung setzen und zu elektrischem Schlag führen.
- **Tragen Sie Augenschutz. Weitere Schutzausrüstung für Gehör, Kopf, Hände, Beine und Füße wird empfohlen.** Passende Schutzkleidung mindert die Verletzungsgefahr durch umherfliegendes Spannmateriail und zufälliges Berühren der Sägekette.
- **Arbeiten Sie mit der Kettensäge nicht auf einem Baum, einer Leiter, von einem Dach oder einer instabilen Standfläche.** Bei Betrieb in einer solchen Weise besteht ernsthafte Verletzungsgefahr.
- **Achten Sie immer auf einen festen Stand und benutzen Sie die Kettensäge nur, wenn Sie auf festem, sicheren und ebenem Grund stehen.** Rutschiger Untergrund oder instabile Standflächen wie auf einer Leiter können zum Verlust des Gleichgewichts oder zum Verlust der Kontrolle über die Kettensäge führen.
- **Rechnen Sie beim Schneiden eines unter Spannung stehenden Astes damit, dass dieser zurückfedert.** Wenn die Spannung in den Holzfasern freikommt, kann der gespannte Ast die Bedienperson treffen und/oder die Kettensäge der Kontrolle entreißen.
- **Seien Sie besonders vorsichtig beim Schneiden von Unterholz und jungen Bäumen.** Das dünne Material kann sich in der Sägekette verfangen und auf Sie schlagen oder Sie aus dem Gleichgewicht bringen.
- **Tragen Sie die Kettensäge am vorderen Griff im ausgeschalteten Zustand, die Sägekette von Ihrem Körper abgewandt. Bei Transport oder Aufbewahrung der Kettensäge stets die Schutzabdeckung aufziehen.** Sorgfältiger Umgang mit der Kettensäge verringert die Wahrscheinlichkeit einer versehentlichen Berührung mit einer laufenden Sägekette.
- **Befolgen Sie Anweisungen für die Schmierung, die Kettenspannung und das Wechseln von Zubehör.** Eine unsachgemäß gespannte oder geschmier-

te Kette kann entweder reißen oder das Rückschlagrisiko erhöhen.

- **Nur Holz sägen. Die Kettensäge nicht für Arbeiten verwenden, für die sie nicht bestimmt ist. Beispiel: Verwenden Sie die Kettensäge nicht zum Sägen von Plastik, Mauerwerk oder Baumaterialien, die nicht aus Holz sind.** Die Verwendung der Kettensäge für nicht bestimmungsgemäße Arbeiten kann zu gefährlichen Situationen führen.
- **Versuchen Sie nicht einen Baum zu fällen, bevor Sie nicht ein klares Verständnis der Risiken und ihrer Vermeidung haben.** Der Benutzer oder andere Personen können durch einen umstürzenden Baum schwer verletzt werden.
- **Befolgen Sie alle Anweisungen, wenn Sie die Kettensäge von Materialansammlungen befreien, lagern oder Wartungsarbeiten durchführen. Vergewissern Sie sich, dass der Schalter ausgeschaltet und der Akku entfernt ist.** Ein unerwarteter Betrieb der Kettensäge beim Entfernen von Materialansammlungen oder während Wartungsarbeiten kann zu ernsthaften Verletzungen führen.

## Weiterführende Sicherheitshinweise

- Befolgen Sie sorgfältig die Wartungs-, Kontroll- und Serviceanweisungen in dieser Betriebsanleitung. Beschädigte Schutzvorrichtungen und Teile müssen sachgemäß durch unser Service-Center repariert oder ausgewechselt werden, soweit nichts anderes in der Betriebsanleitung angegeben ist.
- Es ist empfohlen, dass ein Erstbenutzer zumindest das Schneiden von Rundholz auf einem Sägebock oder Gestell üben sollte.
- Legen Sie die Netzanschlussleitung so, dass sie während des Sägens nicht von Ästen oder Ähnlichem erfasst wird.
- Bei Sägearbeiten am Hang stets oberhalb des Baumstammes stehen. Um im Moment des "Durchsägens" die volle Kontrolle zu behalten, gegen Ende des Schnitts den Anpressdruck reduzieren, ohne den festen Griff an den Handgriffen der Kettensäge zu lösen. Darauf achten, dass die Sägekette nicht den Boden berührt. Nach Fertigstellung des Schnitts

den Stillstand der Kettensäge abwarten, bevor die Kettensäge entfernt wird. Den Motor der Kettensäge immer ausschalten, bevor man von Baum zu Baum wechselt.

- Schmutz, Steine, lose Rinde, Nägel, Klammern und Draht sind vom Baum zu entfernen.
- **Verwenden Sie kein Zubehör, welches nicht von PARKSIDE empfohlen wurde.** Dies kann zu elektrischem Schlag oder Feuer führen.

## Ursachen und Vermeidung eines Rückschlags

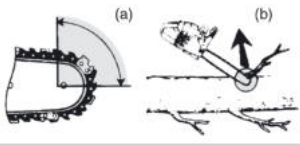

- Rückschlag kann auftreten, wenn die Spitze der Führungsschiene einen Gegenstand berührt oder wenn das Holz sich biegt und die Sägekette im Schnitt festklemmt (Abb. b).
- Eine Berührung mit der Schienenspitze kann in manchen Fällen zu einer unerwarteten, nach hinten gerichteten Reaktion führen, bei der die Führungsschiene nach oben und in Richtung der Bedienperson geschlagen wird (Abb. a).
- Das Verklemmen der Sägekette an der Oberkante der Führungsschiene kann die Schiene heftig in Bedienrichtung zurückstoßen.
- Jede dieser Reaktionen kann dazu führen, dass Sie die Kontrolle über die Säge verlieren und sich möglicherweise schwer verletzen. Verlassen Sie sich nicht ausschließlich auf die in der Kettensäge eingebauten Sicherheitseinrichtungen. Als Benutzer einer Kettensäge sollten Sie verschiedene Maßnahmen ergreifen, um unfall- und verletzungsfrei arbeiten zu können.

Ein Rückschlag ist die Folge eines falschen oder fehlerhaften Gebrauchs der Kettensäge. Er kann durch geeignete Vorsichtsmaßnahmen, wie nachfolgend beschrieben, verhindert werden:

- **Halten Sie die Säge mit beiden Händen fest, wobei Daumen und Finger die Griffe der Kettensäge umschlie-**

**ßen. Bringen Sie Ihren Körper und die Arme in eine Stellung, in der Sie den Rückschlagkräften standhalten können.** Wenn geeignete Maßnahmen getroffen werden, kann die Bedienperson die Rückschlagkräfte beherrschen. Niemals die Kettensäge loslassen.

- **Vermeiden Sie eine abnormale Körperhaltung und sägen Sie nicht über Schulterhöhe.** Dadurch wird ein unbeabsichtigtes Berühren mit der Schienenspitze vermieden und eine bessere Kontrolle der Kettensäge in unerwarteten Situationen ermöglicht.
- **Verwenden Sie stets vom Hersteller vorgeschriebene Ersatzschienen und Sägeketten.** Falsche Ersatzschienen und Sägeketten können zum Reißen der Kette und/oder zu Rückschlag führen.
- **Halten Sie sich an die Anweisungen des Herstellers für das Schärfen und die Wartung der Sägekette.** Zu niedrige Tiefenbegrenzer erhöhen die Neigung zu Rückschlag.

## Restrisiken

Auch wenn Sie dieses Gerät vorschriftsmäßig bedienen, bleiben immer Restrisiken bestehen. Folgende Gefahren können im Zusammenhang mit der Bauweise und Ausführung dieses Gerätes auftreten:

- Gehörschäden, falls kein geeigneter Gehörschutz getragen wird.
- Gesundheitsschäden, die aus Hand-Arm-Schwingungen resultieren, falls das Gerät über einen längeren Zeitraum verwendet wird oder nicht ordnungsgemäß geführt und gewartet wird.
- Schnittverletzungen

**⚠️ WARNUNG!** Gefahr durch elektromagnetisches Feld, das, während das Gerät im Betrieb ist, erzeugt wird. Das Feld kann unter bestimmten Umständen aktive oder passive medizinische Implantate beeinträchtigen. Um die Gefahr von ernsthaften oder tödlichen Verletzungen zu verringern, empfehlen wir Personen mit medizinischen Implantaten ihren Arzt und den Hersteller des medizinischen Implantats zu konsultieren, bevor das Gerät bedient wird.

## Vorbereitung

**⚠️ WARNUNG!** Verletzungsgefahr durch ungewollt anlaufendes Gerät. Setzen Sie den Akku erst dann in das Gerät ein, wenn das Gerät vollständig für den Einsatz vorbereitet ist.

### Sicherheitseinrichtungen

Zum Schutz des Benutzers und des Geräts gibt es folgende Sicherheitseinrichtungen:

#### Hinterer Handgriff (1) mit hinterem Handschutz (15)

- Schützt die Hand vor Ästen, Zweigen und bei abspringender Sägekette.

#### Ein-/Ausschalter (2) mit Ketten-Sofort-Stopp

- Beim Loslassen des Ein-/ Ausschalters schaltet das Gerät sofort ab.

#### Einschaltsperr (3)

- Zum Einschalten des Gerätes muss die Einschaltsperr entriegelt werden.

#### Kettenbremshebel/vorderer Handschutz (5)

- Die Sägekette läuft nicht, wenn die Kettenbremse eingerastet ist.
- Stoppt die Sägekette bei einem Rückschlag sofort.
- Hebel kann auch manuell betätigt werden.
- Schützt die linke Hand des Bedieners, wenn er vom vorderen Handgriff abrutscht.

#### Sägekette (6) mit geringem Rückschlag

- Hilft dank speziell entwickelter Sicherheitseinrichtungen, Rückschläge abzufangen.

#### Kralenanschlag (8)

- Verstärkt die Stabilität bei der Ausführung vertikaler Schnitte.
- Erleichtert das Sägen.

### Ladezustand des Akkus prüfen

LEDs	Bedeutung
rot, orange, grün	Akku geladen
rot, orange	Akku teilweise geladen
rot	Akku muss geladen werden

1. Drücken Sie die Taste (19) neben der Ladezustandsanzeige (20) am Akku (17).

Die LEDs der Ladezustandsanzeige zeigen den Ladezustand des Akkus.

2. Laden Sie den Akku (17) auf, wenn nur noch die rote LED der Ladezustandsanzeige (20) leuchtet.

## Ladevorgang

**⚠️ WARNUNG!** Personen- und Sachschäden durch unsachgemäßen Umgang mit dem Akku. Beachten Sie die Sicherheitshinweise und Hinweise zum Aufladen und der korrekten Verwendung in der Betriebsanleitung Ihres Akkus und Ladegeräts der Serie **X 20 V TEAM**. Eine detaillierte Beschreibung zum Ladevorgang und weitere Informationen finden Sie in dieser separaten Bedienungsanleitung. **⚠️ WARNUNG!** Verletzungsgefahr durch auslaufende Elektrolytlösung! Setzen Sie den Akku nicht extremen Bedingungen wie Wärme und Stoß aus. Spülen Sie bei Augen- oder Hautkontakt die betroffenen Stellen mit Wasser oder Neutralisator und suchen Sie einen Arzt auf.

**⚠️ WARNUNG!** Verletzungsgefahr durch Stromschlag! Laden Sie Akkus nur in trockenen Räumen auf. Die Außenfläche des Akkus muss sauber und trocken sein, bevor Sie das Ladegerät anschließen.

- Laden Sie die Akkus vor dem ersten Gebrauch auf.
- Beachten Sie in jedem Fall die jeweils gültigen Sicherheitshinweise sowie Bestimmungen und Hinweise zum Umweltschutz.

### Akku aufladen

Siehe auch Betriebsanleitung des Ladegeräts.

#### Hinweise

- Lassen Sie einen erwärmten Akku vor dem Laden abkühlen.
- Setzen Sie den Akku nicht über längere Zeit direkter Sonneneinstrahlung oder Temperaturen max. 50 °C aus. Vermeiden Sie insbesondere das Ablegen auf Heizkörpern oder das Lagern in Fahrzeugen, die in der Sonne geparkt sind.

#### Vorgehen

1. Nehmen Sie gegebenenfalls den Akku (17) aus dem Gerät.
2. Schieben Sie den Akku in den Ladeschacht des Ladegeräts (21).

- Schließen Sie das Ladegerät an eine Steckdose an.
- Nach erfolgtem Ladevorgang trennen Sie das Ladegerät vom Netz.
- Ziehen Sie den Akku aus dem Ladeschacht.

**Kontroll-LEDs auf dem Ladegerät (21)**

grün	rot	Bedeutung
leuchtet	—	<ul style="list-style-type: none"> <li>Akku ist vollständig aufgeladen</li> <li>bereit (kein Akku eingelegt)</li> </ul>
—	leuchtet	Akku wird aufgeladen
—	blinkt	Akku ist überhitzt
blinkt	blinkt	Akku ist defekt

**Betrieb**

**Vor dem Betrieb**

**⚠ WARNUNG!** Verletzungsgefahr! Tragen Sie beim Arbeiten mit der Sägekette stets Schutzhandschuhe und verwenden Sie nur Originalteile.

Vor Inbetriebnahme des Gerätes müssen Sie:

- Sägekette spannen, S. 17
- Kettenöl einfüllen, S. 14
- beide Akkus aufladen und einsetzen
- Kettenbremse prüfen, S. 14
- Öl-Automatik prüfen, S. 14

**Kettenbremse prüfen**

**HINWEIS!** Die Sägekette dreht sich nicht, wenn die Kettenbremse eingerastet ist.

**Vorgehen (Abb. G)**

- Legen Sie die Kettensäge auf eine feste, ebene Unterlage. Sie darf keine Gegenstände berühren.
- Betätigen Sie den Kettenbremshebel (5).
- Halten Sie das Gerät mit beiden Händen gut fest, mit der rechten Hand am hinteren (1) und mit der linken Hand am vorderen Handgriff (4). Daumen und Finger müssen die Handgriffe fest umschließen.
- Schalten Sie das Gerät ein (*Ein- und Ausschalten*, S. 15). Ein Warnton ertönt. Der Indikator (34) für die eingelegte Kettenbremse blinkt.  
Die Kettenbremse funktioniert.
- Lassen Sie den Ein-/Ausschalter (2) los.

**⚠ WARNUNG!** Verletzungsgefahr durch die nachlaufende Sägekette. Wenn die Kettenbremse nicht richtig funktioniert, dürfen Sie die Kettensäge nicht verwenden. Wenden Sie sich an das Service-Center.

**Öl-Automatik prüfen**

Prüfen Sie vor Arbeitsbeginn den Ölstand und die Öl-Automatik.

**Vorgehen**

- Halten Sie die Kettensäge über einen hellen Grund. Die Kettensäge darf den Boden nicht berühren.
- Schalten Sie die Kettensäge ein.

Wenn sich eine Ölspur zeigt, arbeitet die Kettensäge einwandfrei. Sollte sich keine Ölspur zeigen, reinigen Sie den Öldurchlass oder wenden Sie sich an das Service-Center.

**Öldurchlass reinigen**

Reinigen Sie den Öldurchlass (35), um ein störungsfreies, automatisches Ölen der Sägekette während des Betriebs zu gewährleisten.

**Notwendige Werkzeuge und Hilfsmittel**

- Lappen
- Pinsel

**Vorgehen (Abb. H)**

- Wischen Sie Rückstände aus dem Öldurchlass (35) aus. Nehmen Sie hierfür einen Lappen oder Pinsel zur Hilfe.

**Kettenschmierung**

Wir empfehlen zur Schmierung den Einsatz des mitgelieferten Bio-Sägekettenöls oder ein vergleichbares, biologisch abbaubares Multifunktionsöl.

**HINWEIS!** Betreiben Sie die Kettensäge mit zu wenig Öl, nimmt die Schnittleistung und die Lebenszeit der Sägekette ab, da die Sägekette schneller stumpf wird. Zu wenig Öl erkennen Sie an der Rauchentwicklung oder Verfärbung des Schwertes. Stellen Sie sicher, dass immer Öl auf die Kette fließt.

Das Gerät ist mit einer Öl-Automatik ausgestattet. Sobald der Motor läuft, fließt das Öl zum Schwert (7).

**⚠ VORSICHT!** Schalten Sie das Gerät aus und nehmen Sie vor allen Arbeiten am Gerät die Akkus aus dem Gerät.

**Kettenöl einfüllen**

**⚠ WARNUNG!** Brandgefahr! Schalten Sie immer das Gerät ab und lassen Sie den Motor abkühlen, bevor Sie Kettenöl einfüllen.

- Prüfen Sie regelmäßig die Ölstandsanzeige (11) und füllen Sie bei Erreichen der "Minimummarke" Öl nach.  
Die "Minimummarke" ist der untere Strich der Ölstandsanzeige (11). Der Öltank fasst 180 ml.
- Verwenden Sie Bio-Kettenöl, das Zusätze zur Herabsetzung von Reibung und Abnutzung enthält. Verwenden Sie alternativ Kettenschmieröl mit geringem Anteil an Haftzusätzen.
- Entleeren Sie den Öltank bei längerer Nichtbenutzung (6–8 Wochen).

### Vorgehen (Abb. D)

1. Legen Sie das Gerät so auf die Seite, dass der Tankdeckel (9) nach oben zeigt.
2. Schrauben Sie den Tankdeckel (9) ab.
3. Füllen Sie das Bio-Kettenöl in den Tank.
4. Wischen Sie eventuell verschüttetes Öl ab.
5. Schrauben Sie den Tankdeckel (9) auf.

### Akku einsetzen und entnehmen

**▲ WARNUNG!** Verletzungsgefahr durch ungewollt anlaufendes Gerät. Setzen Sie den Akku erst dann in das Gerät ein, wenn das Gerät vollständig für den Einsatz vorbereitet ist.

**HINWEIS!** Beschädigungsgefahr! Falscher Akku kann Gerät und Akku beschädigen.

#### Akkus einsetzen (Abb. E)

1. Schieben Sie beide Akkus (17) entlang der Führungsschienen in die Akku-Halter (29).  
Die Akkus verriegeln hörbar.

#### Akkus entnehmen (Abb. E)

1. Drücken und halten Sie die Akku-Entriegelung (18) am Akku (17).
2. Ziehen Sie die Akkus aus dem Akku-Halter (29).

### Ein- und Ausschalten

#### Voraussetzungen

- Schwert (7), Sägekette (6) und Kettenradabdeckung (14) sind korrekt montiert.
- Ausreichend Kettenöl im Tank. Füllen Sie ggf. Kettenöl nach (*Kettenöl einfüllen*, S. 14).
- Akkus sind vollständig geladen.
- Das Gerät kann nur mit zwei eingesetzten Akkus der Serie X 20 V Team von Parksider betrieben werden.

### Vorgehen (Abb. F)

1. Setzen Sie ggf. die Akkus (17) in das Gerät ein.
2. Lösen Sie die Kettenbremse, indem Sie den Kettenbremshebel (5) in Richtung des vorderen Handgriffs (4) ziehen.
3. Halten Sie die Kettensäge mit beiden Händen gut fest, mit der rechten Hand am hinteren (1) und mit der linken Hand am vorderen Handgriff (4). Daumen und Finger müssen die Handgriffe fest umschließen.
4. Vergewissern Sie sich vor dem Starten, dass die Kettensäge keine Gegenstände berührt.
5. Drücken Sie zum Aktivieren des Gerätes zuerst die Ein-/Aus-Taste (32).  
**HINWEIS!** Das Gerät befindet sich für ca. 5 min im Standby-Modus und muss anschließend erneut aktiviert werden.
6. Betätigen Sie zum Einschalten mit dem rechten Daumen die Einschaltsperr (3) und drücken dann den Ein-/Ausschalter (2). Die Kettensäge läuft mit höchster Geschwindigkeit. Lassen Sie die Einschaltsperr (3) wieder los.
7. Lassen Sie den Ein-/Ausschalter (2) los um die Kettensäge auszuschalten. Eine Dauerschaltung ist nicht möglich.
8. Drücken Sie zum Deaktivieren des Gerätes die Ein-Aus-Taste (32).

### Überlast Anzeige

Bei Überlast blinken die roten und gelben LEDs der Ladezustandsanzeige (30).

#### Vorgehen

1. Die Ladezustandsanzeige (30) leuchtet während des Betriebs.  
Der Ladezustand des Akkus wird durch Aufleuchten der entsprechenden LEDs an der Ladezustandsanzeige am Gerät (30) angezeigt.  
**rot, orange und grün** → Akkus geladen  
**rot und orange** → Akkus teilweise geladen  
**rot** → Akkus müssen geladen werden
2. Laden Sie die Akkus (17) auf, wenn nur noch die rote LED der Ladezustandsanzeige am Gerät (30) leuchtet.

### Kettengeschwindigkeit umstellen (Abb. E)

Durch Drücken der Taste zur Auswahl der Kettengeschwindigkeit (33) können Sie zwi-

schen den Kettengeschwindigkeiten 15 und 25 m/s wechseln.

Durch das Leuchten der Stufen 1 oder 2 der Kettengeschwindigkeitsanzeige (31) sehen Sie, mit welcher Kettengeschwindigkeit das Gerät momentan arbeitet.

Stufe 1: 15 m/s                      Stufe 2: 25 m/s

**HINWEIS!** In Stufe 2 beträgt die Kettengeschwindigkeit 30 m/s, wenn Sie das Gerät mit zwei 8 Ah Performance Akkus "Smart PAPS 208 A1" verwenden.

## Sägekette und Schwert demontieren

**▲ VORSICHT!** Schnittverletzungen! Tragen Sie schnittfeste Handschuhe, wenn Sie mit der Sägekette oder mit dem Schwert hantieren.

### Vorgehen (Abb. B)

1. Schalten Sie das Gerät aus und nehmen Sie die Akkus (17) aus dem Gerät.
2. Stellen Sie das Gerät auf eine flache Oberfläche.
3. Drehen Sie die Flügelmutter (12) und die Kettenspannschraube (13) ⤵, um die Kettenspannung zu lockern und die Kettenradabdeckung (14) zu entfernen.
4. Nehmen Sie das Schwert (7) und die Sägekette (6) ab: Halten Sie das Schwert (7) zur Demontage in einem Winkel von ca. 45 Grad nach oben geschwenkt, um die Sägekette (6) leichter vom Kettenrad (23) abnehmen zu können.

## Sägekette und Schwert wechseln

Vor dem Wechsel der Sägekette ist die Nut der Führungsschiene von Schmutz zu reinigen, da bei vorhandenen Schmutzablagerungen die Sägekette aus der Schiene springen kann. Die Ablagerungen können auch das Kettenöl aufsaugen. Die Folge wäre, dass das Kettenöl nicht oder nur zu einem geringen Teil an die Schienenunterseite gelangt und die Schmierung verringert wird.

### Voraussetzungen

- *Sägekette und Schwert demontieren*, S. 16

### Vorgehen

1. Tauschen Sie das Schwert (7) und die Sägekette (6) aus.
2. Montieren Sie Schwert (7) und Sägekette (6) wie unter *Sägekette und Schwert montieren*, S. 16 beschrieben.

## Sägekette und Schwert montieren

**▲ VORSICHT!** Verletzungsgefahr durch ungewollt anlaufendes Gerät. Schalten Sie das Gerät aus. Nehmen Sie die Akkus aus dem Gerät.

### Vorgehen (Abb. B)

1. Stellen Sie das Gerät auf eine flache Oberfläche.
2. Drehen Sie die Flügelmutter (12) ⤴, um die Kettenradabdeckung (14) zu entfernen.
3. Breiten Sie die Sägekette (6) in einer Schaufe aus, so dass die Schnittkanten im Uhrzeigersinn ausgerichtet sind. Orientieren Sie sich zur Ausrichtung der Sägekette (6) am Bildzeichen unterhalb des Kettenrades (23).



4. Legen Sie die Sägekette (6) in die Schwertnut ein. Halten Sie das Schwert (7) zur Montage in einem Winkel von ca. 45 Grad nach oben geschwenkt, um die Sägekette (6) leichter auf das Kettenrad (23) führen zu können.
5. Setzen Sie das Schwert (7) und die Sägekette (6) auf den Schwertbolzen (25) auf. Wenn die Nase (24) rechts neben dem Schwertbolzen (25) in der Langlochaussparung am Schwert sitzt, sitzt das Schwert richtig. Es ist normal, wenn die Sägekette (6) durchhängt.
6. Setzen Sie die Kettenradabdeckung (14) auf. Die Nase an der Kettenradabdeckung (28) muss zuerst in die dafür vorgesehene Aufnahme am Gerät eingesetzt werden. Der Kettenspannstift (26) muss an der Innenseite der Kettenradabdeckung (14) in die Aufnahme für den Kettenspannstift (27) geführt werden.
7. Ziehen Sie die Flügelmutter (12) ⤴ leicht an.
8. Spannen Sie die Sägekette (6) vor, indem Sie die Kettenspannschraube (13) ⤴ drehen.
9. Ziehen Sie die Flügelmutter (12) der Kettenradabdeckung fest ⤴.

**▲ VORSICHT!** Kettensäge kann nachölen. Bitte beachten Sie, dass die Kettensäge nach Gebrauch nachölt und Öl aus-



laufen kann, wenn sie seitlich oder auf dem Kopf gelagert wird. Das ist ein normaler Vorgang, bedingt durch die notwendige Lüftungsöffnung am oberen Tankrand und kein Grund zur Reklamation. Da jede Kettensäge während der Fertigung kontrolliert und mit Öl getestet wird, könnte trotz Ausleeren ein kleiner Rest im Tank sein, der während des Transportes das Gehäuse leicht mit Öl beschmutzt. Bitte säubern Sie das Gehäuse mit einem Lappen.

Vor dem Wechsel der Sägekette ist die Nut der Führungsschiene von Schmutz zu reinigen, da bei vorhandenen Schmutzablagerungen die Sägekette aus der Schiene springen kann. Die Ablagerungen können auch das Kettenöl aufsaugen. Die Folge wäre, dass das Kettenöl nicht oder nur zu einem geringen Teil an der Schienenunterseite gelangt und die Schmierung verringert wird.

### Sägekette spannen

**HINWEIS!** Die Sägekette nicht in heißem Zustand nachspannen oder wechseln, da sie sich nach dem Abkühlen wieder etwas zusammenzieht. Bei Nichtbeachtung kann dies zu Schäden an der Führungsschiene oder dem Motor führen, da die Sägekette nun zu straff an dem Schwert anliegt.

Das regelmäßige Spannen der Sägekette dient der Sicherheit des Benutzers und reduziert bzw. verhindert Verschleiß und Ketenschäden. Wir empfehlen dem Benutzer, vor Arbeitsbeginn sowie in Abständen von ca. 10 Minuten die Kettenspannung zu kontrollieren und falls nötig zu korrigieren. Beim Arbeiten mit der Säge erwärmt sich die Sägekette und weitet sich dadurch etwas. Mit diesem "Nachlängen" ist besonders bei neuen Sägeketten zu rechnen.

Kettenspannung und Kettenschmierung beeinflussen in erheblichem Maß die Lebensdauer der Sägekette. Bei einer neuen Sägekette müssen Sie die Kettenspannung nach maximal 5 Schnitten nachstellen.

Die Sägekette ist richtig gespannt, wenn sie an der Schwertunterseite nicht durchhängt und sich mit der behandschuhten Hand ganz herumziehen lässt. Beim Ziehen an der Sägekette mit 9 N (ca. 1 kg) Zugkraft dürfen Sägekette und Schwert nicht mehr als 2 mm Abstand haben.

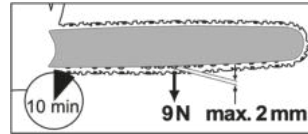

**⚠ VORSICHT!** Verletzungsgefahr durch ungewollt anlaufendes Gerät. Schalten Sie das Gerät aus. Nehmen Sie die Akkus aus dem Gerät.

### Vorgehen (Abb. C)

1. Vergewissern Sie sich, dass die Kettenbremse gelöst ist, d. h. der Kettenbremshebel (5) gegen den vorderen Handgriff (4) gezogen ist.
2. Lösen Sie die Flügelmutter (12) ⤴.
3. Zum Spannen der Sägekette drehen Sie die Kettenspannschraube (13) ⤴. Zum Lockern der Spannung drehen Sie die Kettenspannschraube (13) ⤵.
4. Ziehen Sie die Flügelmutter (12) ⤴ wieder an.

Bei einer neuen Sägekette müssen Sie die Kettenspannung nach maximal 5 Schnitten nachstellen.

### Sägetechniken

**⚠ WARNUNG!** Verletzungsgefahr! Wenn die Sägekette klemmt, versuchen Sie nicht, die Kettensäge mit Gewalt herauszuziehen. Stellen Sie den Motor ab, entfernen Sie die Akkus und benutzen Sie einen Hebelarm oder Keil, um die Kettensäge freizubekommen.

- Stehen Sie bei Sägearbeiten am Hang stets oberhalb des Baumstammes.
- Entfernen Sie Schmutz, Steine, lose Rinde, Nägel, Klammern und Draht vom Baum.
- Die Sägekette darf während des Durchsägens oder danach weder den Erdboden noch einen anderen Gegenstand berühren.
- Sie haben eine bessere Kontrolle, wenn Sie mit der Unterseite des Schwertes (mit ziehender Sägekette) und nicht mit der Oberseite des Schwertes (mit schiebender Sägekette) sägen.
- Achten Sie darauf, dass die Sägekette nicht im Sägeschnitt festklemmt. Der Baumstamm darf nicht brechen oder absplintern.

- Beachten Sie die Vorsichtsmaßnahmen gegen Rückschlag (*Ursachen und Vermeidung eines Rückschlags*, S. 12)
- Reduzieren Sie gegen Ende des Schnitts den Anpressdruck ohne den festen Griff an den Handgriffen der Kettensäge zu lösen, um im Moment des "Durchsägens" die volle Kontrolle zu behalten.
- Warten Sie nach Fertigstellung des Schnitts den Stillstand der Kettensäge ab, bevor Sie diese entfernen.
- Schalten Sie den Motor der Kettensäge immer aus, bevor Sie von Baum zu Baum wechseln.

### Bäume fällen

**⚠ WARNUNG!** Es ist viel Erfahrung erforderlich, um Bäume zu fällen. Füllen Sie nur Bäume, wenn Sie sicher mit der Kettensäge umgehen können. Benutzen Sie die Kettensäge auf keinen Fall, wenn Sie sich unsicher fühlen.

**⚠ VORSICHT!** Fällen Sie keinen Baum, wenn ein starker oder wechselnder Wind weht, wenn die Gefahr einer Eigentumsbeschädigung besteht oder wenn der Baum auf Leitungen treffen könnte. Beim Füllen von Bäumen ist darauf zu achten, dass andere Personen keiner Gefahr ausgesetzt werden, keine Versorgungsleitungen getroffen und keine Sachschäden verursacht werden. Sollte ein Baum mit einer Versorgungsleitung in Berührung kommen, so ist das Versorgungsunternehmen sofort in Kenntnis zu setzen.

**⚠ VORSICHT!** Wir raten unerfahrenen Anwendern aus Sicherheitsgründen davon ab, einen Baumstamm mit einer Schwertlänge zu fällen, die kleiner ist als der Stammdurchmesser.

- Achten Sie darauf, dass sich keine Menschen oder Tiere in der Nähe des Arbeitsbereichs aufhalten. Der Sicherheitsabstand zwischen dem zu fällenden Baum und dem nächstliegenden Arbeitsplatz muss 2 ½ Baumlängen betragen.
- Achten Sie auf die Fällrichtung. Der Anwender muss sich in der Nähe des gefällten Baumes sicher bewegen können, um den Baum leicht ablängen und entasten zu können. Es ist zu vermeiden, dass der fallende Baum sich in einem anderen Baum verfängt.
- Beachten Sie die natürliche Fallrichtung, die von Neigung und Krümmhaftigkeit

des Baumes, Windrichtung; der Lage größerer Äste und Anzahl der Äste abhängig ist.

- Halten Sie sich bei Sägearbeiten am Hang im Gelände oberhalb des zu fällenden Baumes auf. Der Baum wird nach dem Fällen wahrscheinlich bergab rollen oder rutschen.
- Kleine Bäume mit einem Durchmesser von 15-18 cm können gewöhnlich mit einem Schnitt abgesägt werden.
- Bei Bäumen mit einem größeren Durchmesser müssen Kerbschnitte und ein Fällschnitt angesetzt werden (Abb. O).
- Wird von zwei oder mehreren Personen gleichzeitig zugeschnitten und gefällt, so sollte der Abstand zwischen den fällenden und zuschneidenden Personen mindestens die doppelte Höhe des zu fällenden Baumes betragen.

Klappen Sie direkt nach Beenden des Sägevorgangs den Gehörschutz hoch, damit Sie Töne und Warnsignale hören können.

### Vorgehen

#### 1. Entasten (Abb. T)

Entfernen Sie nach unten hängende Äste, indem Sie den Schnitt oberhalb des Astes ansetzen. Entasten Sie niemals höher als bis zur Schulterhöhe.

#### 2. Fluchtbereich (Abb. N)

Entfernen Sie das Unterholz rund um den Baum, um einen leichten Rückzug zu sichern. Der Fluchtbereich (1) sollte etwa um 45° versetzt hinter der geplanten Fällrichtung (2) liegen.

#### 3. Fallkerbe schneiden (A) (Abb. O)

Setzen Sie eine Fallkerbe in die Richtung, in die der Baum fallen soll. Beginnen Sie mit dem unteren, horizontalen Schnitt. Die Schnitttiefe soll etwa 1/3 des Stammdurchmessers betragen. Machen Sie nun einen schrägen Sägeschnitt mit einem Schnittwinkel von ungefähr 45° von oben, der exakt auf den unteren Sägeschnitt trifft. Dadurch wird das Einklemmen der Sägekette oder der Führungsschiene beim Setzen des zweiten Kerbschnitts vermieden.

**⚠ WARNUNG!** Treten Sie nie vor einen Baum, der eingekerbt ist.

#### 4. Fällschnitt (B) (Abb. O)

Führen Sie den Fällschnitt von der anderen Seite des Stammes aus. Stehen Sie links vom Baumstamm und sägen Sie mit

ziehender Sägekette (mit der Unterseite des Schwertes). Der Fällschnitt muss horizontal mindestens 5 cm oberhalb des horizontalen Kerbschnitts verlaufen. Er sollte so tief sein, dass der Abstand zur Kerbschnittlinie mindestens 1/10 des Stammdurchmessers beträgt. Der nicht durchgesägte Teil des Stammes wird als Steg (Fälleiste) bezeichnet. Der Steg verhindert, dass sich der Baum dreht und in die falsche Richtung fällt. Sägen Sie diesen Steg nicht durch.

Bei Annäherung des Fällschnitts an den Steg sollte der Baum zu fallen beginnen. Wenn sich zeigt, dass der Baum nicht in die gewünschte Richtung fällt oder sich zurückneigt und die Sägekette festklemmt, den Fällschnitt unterbrechen. Zur Öffnung des Schnitts und zum Umliegen des Baumes in die gewünschte Falllinie Keile aus Holz, Kunststoff oder Aluminium verwenden.

5. Schieben Sie einen Fällkeil in den Fällschnitt, sobald die Schnitttiefe dies gestattet, um ein Festklemmen des Schwertes zu verhindern (Abb. P).
6. Wenn der Stammdurchmesser größer ist als die Länge des Schwertes, machen Sie zwei Schnitte (Abb. R).
7. Nach Ausführen des Fällschnitts fällt der Baum von selbst oder mit Hilfe des Fällkeils.

**⚠️ WARNUNG!** Sobald der Baum zu fallen beginnt, ziehen Sie die Kettensäge aus dem Schnitt heraus, stoppen den Motor, legen die Kettensäge ab und verlassen den Arbeitsplatz über den Rückzugsweg. Auf herunterfallende Äste achten und nicht stolpern.

### Entasten

Entasten ist die Bezeichnung für das Entfernen von Ästen und Zweigen von einem gefällten Baum.

**⚠️ VORSICHT!** Verletzungsgefahr! Sägen Sie nie Äste ab, wenn Sie auf dem Baumstamm stehen. Behalten Sie den Rückschlagbereich im Auge, wenn Äste unter Spannung stehen.

### (Abb. M)

- Entfernen Sie Stützzweige erst nach dem Ablängen.
- Sägen Sie unter Spannung stehende Äste von unten nach oben, um ein Festklemmen des Geräts zu verhindern.

- Verwenden Sie beim Absägen von dickeren Ästen dieselbe Technik wie beim *Ablängen*, S. 19.
- Arbeiten Sie links vom Stamm und so nah wie möglich an dem Gerät. Nach Möglichkeit ruht das Gewicht des Geräts auf dem Stamm.
- Wechseln Sie den Standort, um Äste jenseits des Stammes abzusägen.
- Längen Sie verzweigte Äste einzeln ab. Größere nach unten gerichtete Äste, die den Baum stützen, vorerst stehen lassen.
- Trennen Sie kleinere Äste mit einem Schnitt.

### Ablängen

Ablängen ist das Sägen von gefällten Baumstämmen in kleine Abschnitte.

- Achten Sie auf einen sicheren Stand und die gleichmäßige Verteilung Ihres Körpergewichts auf beide Füße.
- Stützen Sie den Stamm, falls möglich, ab. Der Stamm sollte durch Äste, Balken oder Keile unterlegt und gestützt sein.
- Achten Sie darauf, dass die Sägekette beim Sägen den Erdboden nicht berührt.
- Stehen Sie bei abschüssigem Gelände oberhalb des Stammes.

### Techniken beim Ablängen

#### Stamm liegt am Boden (Abb. I)

Sägen Sie von oben den Stamm ganz durch und achten Sie am Ende des Schnittes darauf, den Boden nicht zu berühren. Wenn die Möglichkeit besteht, den Stamm zu drehen, sägen Sie ihn zu 2/3 durch. Dann drehen Sie den Stamm um und sägen den Rest des Stammes von oben durch.

#### Stamm ist an einem Ende abgestützt (Abb. J)

Sägen Sie zuerst von unten nach oben (mit der Oberseite des Schwertes) 1/3 des Stammdurchmessers durch, um ein Splittern zu vermeiden. Sägen Sie dann von oben nach unten (mit der Unterseite des Schwertes) auf den ersten Schnitt zu, um ein Festklemmen zu vermeiden.

#### Stamm ist an beiden Enden abgestützt (Abb. K)

Sägen Sie zuerst von oben nach unten (mit der Unterseite des Schwertes) 1/3 des Stammdurchmessers durch. Sägen Sie dann von unten nach oben (mit der Oberseite des Schwertes), bis sich die Schnitte treffen.

### Sägen auf einem Sägebock (Abb. L)

Halten Sie die Kettensäge mit beiden Händen fest und führen Sie die Maschine während des Sägens vor dem Körper. Wenn der Stamm durchtrennt wird, führen Sie die Maschine rechts am Körper vorbei (1). Halten Sie den linken Arm so gerade wie möglich (2). Achten Sie auf den herabfallenden Stamm. Stellen Sie sich so, dass der abgetrennte Stamm keine Gefährdung darstellt. Achten Sie auf Ihre Füße. Der abgetrennte Stamm könnte beim Herabfallen Verletzungen verursachen. Halten Sie das Gleichgewicht (3).

## Reinigung, Wartung und Lagerung

### Reinigung

**⚠️ WARNUNG!** Elektrischer Schlag! Spritzen Sie das Gerät niemals mit Wasser ab.

**⚠️ WARNUNG!** Verletzungsgefahr! Führen Sie Reinigungsarbeiten grundsätzlich bei ausgeschaltetem, abekühltem Motor und entnommenen Akkus durch.

**⚠️ VORSICHT!** Schnittverletzungen! Tragen Sie schnittfeste Handschuhe, wenn Sie mit der Sägekette oder mit dem Schwert hantieren.

**HINWEIS!** Beschädigungsgefahr. Chemische Substanzen können die Kunststoffteile des Gerätes angreifen. Verwenden Sie keine Reinigungs- bzw. Lösungsmittel.

Reinigen Sie die Maschine gründlich. Dadurch verlängern Sie die Lebensdauer der Maschine und vermeiden Unfälle.

### Reinigung nach jeder Benutzung

- Halten Sie die Griffe frei von Benzin, Öl oder Fett. Reinigen Sie die Griffe gegebenenfalls mit einem feuchten, in Seifenlaugewaschwassern getauchten Lappen.
- Reinigen Sie die Sägekette. Benutzen Sie zur Reinigung der Sägekette keine Flüssigkeiten. Ölen Sie die Sägekette nach der Reinigung mit Kettenöl leicht ein.
- Entfernen Sie zur Reinigung auch die Kettenradabdeckung (14), um auch an dieser Stelle reinigen zu können.
- Reinigen Sie das Schwert (7)
- Reinigen Sie die Lüftungsschlitze und die Oberflächen der Maschine mit einem Pinsel oder trockenem Lappen.
- Reinigen Sie den Öldurchlass (35) um ein störungsfreies, automatisches Ölen der Sägekette während des Betriebs zu gewährleisten. Nehmen Sie hierzu einen Pinsel oder einen Lappen zur Hilfe, um Rückstände aus dem Öldurchlass auszuwischen.

### Wartung

#### Wartungsintervalle

Führen Sie die in der nachfolgenden Tabelle aufgeführten Wartungsarbeiten regelmäßig durch. Durch regelmäßige Wartung Ihres Gerätes wird die Lebensdauer des Gerätes verlängert. Sie erreichen zudem optimale Schnittleistungen und vermeiden Unfälle.

Maschinenteil	Aktion	Vor jedem Gebrauch	Nach 10 Betriebsstunden	Nach jedem Gebrauch
Komponenten der Kettenbremse	Sichtprüfung, bei Bedarf ersetzen	✓		
Kettenrad (23)	Sichtprüfung, bei Bedarf ersetzen	✓		
Sägekette (6)	Sägekette prüfen, ölen, bei Bedarf nachschleifen oder ersetzen	✓		
Sägekette (6)	Sägekette reinigen und ölen		✓	✓
Schwert (7)	<i>Schwert warten, S. 22</i>	✓		✓
Schwert (7)	<i>Schwert umdrehen, S. 22</i>		✓	
Öl-Automatik	Prüfen, bei Bedarf Öldurchlass reinigen	✓		

## Sägekette ölen

**⚠ VORSICHT!** Reinigen und ölen Sie die Kette regelmäßig. Dadurch halten Sie die Kette scharf und erreichen eine optimale Maschinenleistung. Bei Schäden aufgrund unzureichender Wartung der Sägekette erlischt der Garantieanspruch. Entnehmen Sie die Akkus und benutzen Sie schnittfeste Handschuhe, wenn Sie mit der Kette oder mit dem Schwert hantieren.

- Wir empfehlen zur Schmierung den Einsatz des mitgelieferten Bio-Sägekettenöls oder ein vergleichbares, biologisch abbaubares Multifunktionsöl.
- Ölen Sie die Kette nach der Reinigung, nach 10-stündigem Einsatz oder mindestens einmal pro Woche, je nachdem was zuerst eintrifft.
- Vor dem Ölen muss das Schwert, insbesondere die Zahnung des Schwertes gründlich gereinigt werden. Benutzen Sie hierzu einen Handfeger und einen trockenen Lappen.
- Ölen Sie die einzelnen Kettenglieder mit Hilfe einer Ölspritze mit Nadelspitze (im Fachhandel erhältlich). Tragen Sie einzelne Öltropfen auf die Gelenke und auf die Zahnspitzen der einzelnen Kettenglieder auf.

## Schneidzähne schärfen

**⚠ VORSICHT!** Verletzungsgefahr! Eine falsch geschärfte Sägekette erhöht die Rückschlaggefahr! Benutzen Sie schnittfeste Handschuhe, wenn Sie mit der Sägekette oder mit dem Schwert hantieren.

Eine scharfe Sägekette gewährleistet eine optimale Schnittleistung. Sie frisst sich mühelos durch das Holz und hinterlässt große, lange Holzspäne. Eine Sägekette ist stumpf, wenn Sie die Schneidausrüstung durch das Holz drücken müssen und die Holzspäne sehr klein sind. Bei einer sehr stumpfen Sägekette fallen keine Späne, sondern nur Holzstaub an.

Zum Schärfen der Sägekette sind Spezialwerkzeuge erforderlich, die gewährleisten, dass die Kette im richtigen Winkel und in der richtigen Tiefe geschärft wird. Für den unerfahrenen Benutzer von Kettensägen empfehlen wir, die Sägekette von einem Fachmann oder von einer Fachwerkstatt schärfen zu lassen. Wenn Sie sich das Schärfen der Kette zutrauen, gehen Sie entsprechend der An-

leitung Ihres Sägekettschärfgerätes (z. B. Parkside PSG 85 B2) vor.

- Die sägenden Teile der Sägekette sind die Schneidglieder, die aus einem Schneidzahn und einer Tiefenbegrenzmase bestehen. Der Höhenabstand zwischen diesen beiden bestimmt die Schärtiefe.
- Die Sägekette ist abgenutzt und muss gegen eine neue Sägekette ersetzt werden, wenn nur noch ca. 4 mm des Schneidzahns übrig ist.
- Beim Schärfen der Schneidzähne müssen folgende Werte berücksichtigt werden (Abb. Q):
  - Schärfwinkel (30°)
  - Brustwinkel (85°)
  - Schärtiefe (0,65 mm)
  - Rundfeilendurchmesser (4,0 mm)

**⚠ WARNUNG!** Unfallgefahr! Abweichungen von den Maßangaben der Schneidengeometrie können zu einer Erhöhung der Rückschlagneigung der Maschine führen.

## Notwendige Werkzeuge und Hilfsmittel

- Rundfeile
- Flachfeile

## Vorgehen (Abb. S)

1. Schalten Sie das Gerät aus und entnehmen Sie die Akkus.
2. Stellen Sie sicher, dass die Sägekette straff gespannt ist, um ein richtiges Schärfen zu ermöglichen.
3. Schärfen Sie nur von innen nach außen. Führen Sie die Rundfeile von der Innenseite des Schneidzahns nach außen. Heben Sie die Feile ab, wenn Sie diese zurückziehen.
4. Schärfen Sie zuerst die Zähne einer Seite. Drehen Sie dann die Sägekette um und schärfen Sie die Zähne der anderen Seite.
5. Kontrollieren Sie die Länge der Schneidglieder. Nach dem Schärfen müssen alle Schneidglieder gleich lang und breit sein.
6. Prüfen Sie nach jedem dritten Schärfen die Schärtiefe (Tiefenbegrenzung) und feilen Sie die Höhe mit Hilfe einer Flachfeile nach. Die Tiefenbegrenzung sollte um ca. 0,65 mm gegenüber dem Schneidzahn zurückstehen.
7. Runden Sie nach dem Zurücksetzen die Tiefenbegrenzung nach vorne etwas ab.

## Kettenspannung einstellen

Das Einstellen der Kettenspannung ist im Kapitel *Sägekette spannen*, S. 17 beschrieben.

## Neue Sägekette einlaufen lassen

Bei einer neuen Sägekette verringert sich die Spannkraft nach einiger Zeit. Deshalb müssen Sie nach den ersten 5 Schnitten, spätestens nach 10 Minuten Sägezeit die Sägekette nachspannen (*Sägekette spannen*, S. 17).

**⚠ WARNUNG!** Verletzungsgefahr! Befestigen Sie eine neue Sägekette nie auf einem abgenutzten Kettenrad oder auf einem beschädigten oder abgenutzten Schwert. Die Sägekette könnte abspringen oder reißen.

## Schwert warten

**⚠ VORSICHT!** Schnittverletzungen! Tragen Sie schnittfeste Handschuhe, wenn Sie mit der Sägekette oder mit dem Schwert hantieren.

## Notwendige Werkzeuge und Hilfsmittel

- Flachfeile

## Vorgehen (Abb. B)

1. Schalten Sie das Gerät aus und entfernen Sie die Akkus aus dem Gerät.
2. Nehmen Sie die Kettenradabdeckung (14), die Sägekette (6) und das Schwert (7) ab.
3. Prüfen Sie das Schwert (7) auf Abnutzung.
4. Entfernen Sie Grate und begradigen Sie die Führungsflächen mit einer Flachfeile.
5. Reinigen Sie den Öldurchlass (35) um ein störungsfreies, automatisches Ölen der Sägekette während des Betriebs zu gewährleisten.
6. Montieren Sie Schwert (7), Sägekette (6) und Kettenradabdeckung (14) und spannen Sie die Kettensäge.

Bei optimalem Zustand des Öldurchlasses sprüht die Sägekette wenige Sekunden nach Anlassen der Kettensäge automatisch etwas Öl ab.

## Schwert umdrehen

**⚠ VORSICHT!** Schnittverletzungen! Tragen Sie schnittfeste Handschuhe, wenn Sie mit der Sägekette oder mit dem Schwert hantieren.

Das Schwert (7) muss ca. alle 10 Arbeitsstunden umgedreht werden, um eine gleichmäßige Abnutzung zu gewährleisten.

## Vorgehen (Abb. B)

1. Schalten Sie das Gerät aus und nehmen Sie die Akkus aus dem Gerät.
2. Nehmen Sie die Kettenradabdeckung (14), die Sägekette (6) und das Schwert (7) ab.
3. Drehen Sie das Schwert um seine horizontale Achse und montieren Sie Schwert und Sägekette wie unter *Sägekette und Schwert montieren*, S. 16 beschrieben. Beachten Sie hierbei die Laufrichtung der Sägekette!



Laufrichtung der Sägekette

4. Orientieren Sie sich zur Ausrichtung der Sägekette (6) an dem Bildzeichen unterhalb der Kettenradabdeckung (14), wenn das Schwert gedreht wird.

## Lagerung

- Entfernen Sie die Akkus.
- Reinigen und warten Sie das Gerät vor der Lagerung.
- Bringen Sie den Kettenschutz (16) an.
- Entleeren Sie den Öltank vor längeren Betriebspausen. Entsorgen Sie Altöl umweltgerecht (*Entsorgung/Umweltschutz*, S. 23).

Es können sich weiterhin Ölreste in Schläuchen und im Gerät befinden, die während der Lagerung austreten könnten. Stellen Sie das Gerät zur Lagerung auf eine geeignete Unterlage/ in eine Ölwanne.

- Bewahren Sie das Gerät an einem trockenen und staubgeschützten Ort auf, außerhalb der Reichweite von Kindern.

Geräte mit Akku:

- Die Lagertemperatur für den Akku und das Gerät beträgt zwischen 15 °C und 25 °C. Vermeiden Sie während der Lagerung extreme Kälte oder Hitze, damit der Akku nicht an Leistung verliert.
- Nehmen Sie den Akku vor einer längeren Lagerung (z. B. Überwinterung) aus dem Gerät (separate Bedienungsanleitung für Akku und Ladegerät beachten).

## Transport

- Bedecken Sie Schwert und Sägekette mit dem Kettenschutz (16), wenn Sie das Gerät transportieren.

- Auf kurzen Strecken am Arbeitsort: Tragen Sie das Gerät am vorderen Handgriff (4) mit dem Schwert nach hinten gerichtet.
- Schalten Sie das Gerät vor jedem Transport ab und entfernen Sie die Akkus. Si-

chern Sie das Gerät während des Transportes (auch in Fahrzeugen) gegen Umkippen, um Verletzungen, Schäden oder Ölverlust zu vermeiden.

## Fehlersuche

Die folgende Tabelle hilft Ihnen kleine Störungen zu beseitigen:

Problem	Mögliche Ursache	Fehlerbehebung
Gerät startet nicht	Akkus (17) leer oder nicht eingesetzt	Akku-Ladezustand prüfen, ggf. Reparatur durch Elektrofachmann
	Ein-/Ausschalter (2) defekt	Wenden Sie sich an das Service-Center.
	Motor defekt	
Sägekette läuft nicht und Warnton ertönt	Kettenbremse blockiert Sägekette (6)	<i>Kettenbremse prüfen, S. 14</i>
Schlechte Schneidleistung	Sägekette (6) falsch montiert	<i>Sägekette und Schwert montieren, S. 16</i>
	Sägekette (6) stumpf	<ul style="list-style-type: none"> <li>• <i>Schneidzähne schärfen, S. 21</i></li> <li>• <i>Neue Sägekette einlaufen lassen, S. 22</i></li> </ul>
	Kettenspannung ungenügend	<i>Sägekette spannen, S. 17</i>
Gerät läuft schwer, Sägekette springt ab	Kettenspannung ungenügend	<i>Sägekette spannen, S. 17</i>
Sägekette wird heiß, Rauchentwicklung beim Sägen, Verfärbung der Schiene	Zu wenig Kettenöl	<ul style="list-style-type: none"> <li>• <i>Ölstand und Öl-Automatik prüfen</i></li> <li>• <i>Wenden Sie sich an das Service-Center.</i></li> </ul>

## Entsorgung/Umweltschutz

Entleeren Sie den Öltank sorgfältig. Geben Sie Altölrreste nicht in die Kanalisation oder in den Abfluss. Entsorgen Sie Altöl umweltgerecht - geben Sie diese an einer Entsorgungsstelle ab.

Nehmen Sie den Akku aus dem Gerät und führen Sie Gerät, Akku, Zubehör und Verpackung einer umweltgerechten Wiederverwertung zu.



Elektrogeräte gehören nicht in den Hausmüll.

Das Symbol der durchgestrichenen Mülltonne bedeutet, dass dieses Elektro- bzw.

Elektronikgerät am Ende seiner Lebensdauer nicht im Hausmüll entsorgt werden darf, sondern vom Endnutzer einer getrennten Sammlung zugeführt werden muss.

### Richtlinie 2012/19/EU über Elektro- und Elektronik-Altgeräte:

Verbraucher sind gesetzlich dazu verpflichtet, Elektro- und Elektronikgeräte am Ende ihrer Lebensdauer einer umweltgerechten Wiederverwertung zuzuführen. Auf diese Weise wird eine umwelt- und ressourcenschonende Verwertung sichergestellt. Je nach Umsetzung in nationales Recht können Sie folgende Möglichkeiten haben:

- an einer Verkaufsstelle zurückgeben,
- an einer offiziellen Sammelstelle abgeben,
- an den Hersteller/Inverkehrbringer zurücksenden.

Nicht betroffen sind den Altgeräten beigelegte Zubehörteile und Hilfsmittel ohne Elektrobestandteile.

## Akkus umweltgerecht entsorgen



Der Akku darf am Ende der Nutzungszeit nicht über den Haushaltsmüll entsorgt werden. Werfen Sie den Akku nicht ins Feuer (Explosionsgefahr) oder ins Wasser. Beschädigte Akkus können der Umwelt und ihrer Gesundheit schaden, wenn giftige Dämpfe oder Flüssigkeiten austreten.

Sie sind verpflichtet, defekte oder ausgediente Akkus umweltgerecht zu entsorgen. (Verordnung (EU) 2023/1542 über Batterien und Altbatterien; Schweiz: ChemRRV Anhang 2.15)

- Öffnen Sie Akkus nicht und vermeiden Sie eine mechanische Beschädigung. Es besteht die Gefahr eines Kurzschlusses und es können Dämpfe austreten, die die Atemwege reizen.
- Aus Sicherheitsgründen sollten Akkus vor der Entsorgung entladen werden.
- Kleben Sie die Pole ab, um Kurzschlüsse zu vermeiden.
- Entsorgen Sie Akkus über den Handel oder eine Sammelstelle.
- **Beschädigte Akkus**  
Behandeln Sie äußerlich beschädigte Akkus besonders vorsichtig!
  - Berühren Sie beschädigte Akkus nicht mit bloßen Händen.
  - Falls Sie die Pole nicht abkleben können, geben Sie Akkus einzeln in eine Plastiktüte.
  - Geben Sie beschädigte Akkus einzeln in einen nicht brennbaren, verschleißbaren Behälter, der noch mit Sand gefüllt werden kann.
  - Bringen Sie beschädigte Akkus zu einer Sammelstelle mit Fachpersonal.

## Zusätzliche Entsorgungshinweise für Deutschland

Das Gerät ist bei eingerichteten Sammelstellen, Wertstoffhöfen oder Entsorgungsbetrieben abzugeben. Zudem sind Vertreiber von Elektro- und Elektronikgeräten sowie Vertreiber von Lebensmitteln zur Rücknahme verpflichtet. LIDL bietet Ihnen Rückgabemöglichkeiten direkt in den Filialen und Märkten

an. Rückgabe und Entsorgung sind für Sie kostenfrei.

Beim Kauf eines Neugerätes haben Sie das Recht, ein entsprechendes Altgerät unentgeltlich zurückzugeben.

Zusätzlich haben Sie die Möglichkeit, unabhängig vom Kauf eines Neugerätes, unentgeltlich (bis zu drei) Altgeräte abzugeben, die in keiner Abmessung größer als 25 cm sind. Bitte entnehmen Sie vor der Rückgabe Batterien oder Akkumulatoren, sowie Lampen, die zerstörungsfrei entnommen werden können und führen diese einer separaten Sammlung zu.

## Service

### Garantie

Sehr geehrte Kundin, sehr geehrter Kunde, Sie erhalten auf dieses Produkt 5 Jahre Garantie ab Kaufdatum. Im Falle von Mängeln dieses Produkts stehen Ihnen gegen den Verkäufer des Produkts gesetzliche Rechte zu. Diese gesetzlichen Rechte werden durch unsere im Folgenden dargestellte Garantie nicht eingeschränkt.

### Garantiebedingungen

Die Garantiefrist beginnt mit dem Kaufdatum. Bitte bewahren Sie den Original-Kassenbon gut auf. Diese Unterlage wird als Nachweis für den Kauf benötigt. Tritt innerhalb von fünf Jahren ab dem Kaufdatum dieses Produkts ein Material- oder Fabrikationsfehler auf, wird das Produkt von uns – nach unserer Wahl – für Sie kostenlos repariert oder ersetzt. Diese Garantieleistung setzt voraus, dass innerhalb der Fünf-Jahres-Frist das defekte Produkt und der Kaufbeleg (Kassenbon) vorgelegt und schriftlich kurz beschrieben wird, worin der Mangel besteht und wann er aufgetreten ist.

Wenn der Defekt von unserer Garantie gedeckt ist, erhalten Sie das reparierte oder ein neues Produkt zurück. Mit Reparatur oder Austausch des Produkts beginnt kein neuer Garantiezeitraum.

### Garantiezeit und gesetzliche Mängelansprüche

Die Garantiezeit wird durch die Gewährleistung nicht verlängert. Dies gilt auch für ersetzte und reparierte Teile. Eventuell schon beim Kauf vorhandene Schäden und Mängel müssen sofort nach dem Auspacken gemel-



det werden. Nach Ablauf der Garantiezeit anfallende Reparaturen sind kostenpflichtig.

### Garantieumfang

Das Produkt wurde nach strengen Qualitätsrichtlinien sorgfältig produziert und vor Anlieferung gewissenhaft geprüft.

Die Garantieleistung gilt für Material- oder Fabrikationsfehler. Diese Garantie erstreckt sich nicht auf Produktteile, die normaler Abnutzung ausgesetzt sind und daher als Verschleißteile angesehen werden können (z. B. Sägekette) oder für Beschädigungen an zerbrechlichen Teilen.

Diese Garantie verfällt, wenn das Produkt beschädigt, nicht sachgemäß benutzt oder nicht gewartet wurde. Für eine sachgemäße Benutzung des Produkts sind alle in der Betriebsanleitung aufgeführten Anweisungen genau einzuhalten. Verwendungszwecke und Handlungen, von denen in der Betriebsanleitung abgeraten oder vor denen gewarnt wird, sind unbedingt zu vermeiden.

Das Produkt ist lediglich für den privaten und nicht für den gewerblichen Gebrauch bestimmt. Bei missbräuchlicher und unsachgemäßer Behandlung, Gewaltanwendung und bei Eingriffen, die nicht von unserer autorisierten Service-Niederlassung vorgenommen wurden, erlischt die Garantie.

### Abwicklung im Garantiefall

Um eine schnelle Bearbeitung Ihres Anliegens zu gewährleisten, folgen Sie bitte den folgenden Hinweisen:

- Bitte halten Sie für alle Anfragen den Kassenbon und die Artikelnummer (IAN 506400\_2507) als Nachweis für den Kauf bereit.
- Die Artikelnummer entnehmen Sie bitte dem Typenschild am Produkt, einer Gravur am Produkt, dem Titelblatt der Bedienungsanleitung (unten links) oder dem Aufkleber auf der Rück- oder Unterseite des Produktes.
- Sollten Funktionsfehler oder sonstige Mängel auftreten, kontaktieren Sie zunächst das nachfolgend benannte Service-Center **telefonisch** oder nutzen Sie unser **Kontaktformular**, das Sie auf [parkside-diy.com](http://parkside-diy.com) in der Kategorie **Service** finden.
- Ein als defekt erfasstes Produkt können Sie, nach Rücksprache mit unserem Service-Center unter Beifügung des Kaufbelegs (Kassenbons) und der Angabe, wor-

in der Mangel besteht und wann er aufgetreten ist, für Sie portofrei an die Ihnen mitgeteilte Service-Anschriff übersenden. Um Annahmeprobleme und Zusatzkosten zu vermeiden, benutzen Sie unbedingt nur die Adresse, die Ihnen mitgeteilt wird. Stellen Sie sicher, dass der Versand nicht unfrei, per Sperrgut, Express oder sonstiger Sonderfracht erfolgt. Senden Sie das Produkt bitte inkl. aller beim Kauf mitgelieferten Zubehörteile ein und sorgen Sie für eine ausreichend sichere Transportverpackung.



Auf [parkside-diy.com](http://parkside-diy.com) können Sie diese und viele weitere Handbücher einsehen und herunterladen. Mit diesem QR-Code gelangen Sie direkt auf [parkside-diy.com](http://parkside-diy.com). Wählen Sie Ihr Land aus, und suchen Sie über die Suchmaske nach den Bedienungsanleitungen. Durch Eingabe der Artikelnummer (IAN) 506400\_2507 können Sie Ihre Bedienungsanleitung öffnen.

### Reparatur-Service

Für Reparaturen, **die nicht der Garantie unterliegen**, wenden Sie sich an das Service-Center. Dort erhalten Sie gerne einen Kostenvoranschlag.

- Wir können nur Geräte bearbeiten, die ausreichend verpackt und frankiert eingesandt wurden.

**Hinweis:** Bitte senden Sie Ihr Gerät gereinigt und mit Hinweis auf den Defekt an die vom Service-Center genannte Adresse.

- Nicht angenommen werden unfrei eingeschickte Geräte sowie Geräte, die per Sperrgut, Express oder mit sonstiger Sonderfracht versendet wurden.
- Wir entsorgen Ihre eingesendeten, defekten Geräte kostenlos.

## Service-Center

**DE** **Service Deutschland**  
Tel.: 0800 88 55 300  
Kontaktformular auf  
[parkside-diy.com](http://parkside-diy.com)  
**IAN 506400\_2507**

**AT** **Service Österreich**  
Tel.: 0800 447750  
Kontaktformular auf  
[parkside-diy.com](http://parkside-diy.com)  
**IAN 506400\_2507**

**CH** **Service Schweiz**  
Tel.: 0800 56 36 01  
Kontaktformular auf  
[parkside-diy.com](http://parkside-diy.com)  
**IAN 506400\_2507**

**BE** **Service Belgien**  
Tel.: 0800 12614  
Kontaktformular auf  
[parkside-diy.com](http://parkside-diy.com)  
**IAN 506400\_2507**

## Importeur

Bitte beachten Sie, dass die folgende Anschrift keine Serviceanschrift ist. Kontaktieren Sie zunächst das oben genannte Service-Center.

Grizzly Tools GmbH & Co. KG  
Stockstädter Str. 20  
63762 Großostheim  
DEUTSCHLAND  
[www.grizzlytools.de](http://www.grizzlytools.de)

## Ersatzteile und Zubehör

**Ersatzteile und Zubehör erhalten Sie unter [www.grizzlytools.shop](http://www.grizzlytools.shop).** Sollten bei Ihrem Bestellvorgang Probleme auftreten, kontaktieren Sie uns über unseren Online-Shop. Bei weiteren Fragen wenden Sie sich an: *Service-Center*, S. 26

**⚠ WARNUNG!** Eine sichere Verwendung der Kettensäge ist nur mit zugelassenen Sägeketten und Führungsschienen möglich. Der Einsatz nicht zugelassener Kombinationen kann ernsthafte oder sogar tödliche Verletzungen verursachen.

- **Schwert:**
  - 164MLEA041(112329) (Oregon)
  - M1431656-1041TL (Trilink)
- **Sägekette:**
  - 90PX056X (Oregon)
  - CL14356TL (Trilink)

# Original-EU-Konformitätserklärung

Produkt: **Akku-Kettensäge**

Modell: **PPKSA 40-Li C3**

Seriennummer: 000001-022000

Der oben beschriebene Gegenstand der Erklärung erfüllt die einschlägigen Harmonisierungsrechtsvorschriften der Union:

**2006/42/EG • 2014/30/EU • 2000/14/EG & 2005/88/EG • 2011/65/EU & (EU) 2015/863  
Produkt mit Akku Smart PAPS 204 A1/Smart PAPS 208 A1/  
Smart PAPS 2012 A1: 2014/53/EU (statt 2014/30/EU)**

Der oben beschriebene Gegenstand der Erklärung erfüllt die Vorschriften der Richtlinie 2011/65/EU des Europäischen Parlaments und des Rates vom 8. Juni 2011 zur Beschränkung der Verwendung bestimmter gefährlicher Stoffe in Elektro- und Elektronikgeräten.

Um die Konformität zu gewährleisten, wurden folgende harmonisierte Normen sowie nationale Normen und Bestimmungen angewendet:

**EN 62841-1:2015/A11:2022 • EN 62841-4-1:2020  
EN ISO 12100:2010 • EN IEC 55014-1:2021  
EN IEC 55014-2:2021 • EN IEC 63000:2018  
Produkt mit Akku Smart PAPS 204 A1/Smart PAPS 208 A1/Smart PAPS 2012 A1:  
EN 301 489-1 V2.2.3:2019 • EN 301 489-17 V3.3.1:2024  
EN 300 328 V2.2.2:2019**

In Übereinstimmung mit der Richtlinie 2000/14/EG über Geräuschemissionen wird Folgendes bestätigt: Schalleistungspegel  $L_{WA}$

- gemessen: 106,9 dB;
- garantiert: 109 dB

Angewandtes Konformitätsbewertungsverfahren nach 2000/14/EG, Anhang VI.

EG-Baumusterprüfbescheinigung

- Nummer: M6A 036607 2368 Rev. 00
- Notifizierte Stelle: TÜV SÜD • Ridlerstraße 65 • 80339 München • Deutschland, NB: 0123

Die alleinige Verantwortung für die Ausstellung dieser Konformitätserklärung trägt der Hersteller:

**CE** Grizzly Tools GmbH & Co. KG  
Stockstädter Str. 20  
63762 Großostheim  
DEUTSCHLAND  
12.01.2026



Christian Frank  
Dokumentationsbevollmächtigter

# Table of Contents

**Introduction..... 28**  
 Proper use.....28  
 Scope of delivery/accessories.....29  
 Overview.....29  
 Description of functions.....29  
 Technical data.....29

**Safety information.....30**  
 Meaning of the safety information..... 30  
 Pictograms and symbols..... 31  
 General Power Tool Safety  
 Warnings.....32  
 General Chain Saw Safety Warnings..... 34  
 Additional safety instructions.....34  
 Causes and Operator Prevention of  
 Kickback.....35  
 Residual risks.....35

**Preparation..... 35**  
 Safety devices.....35  
 Checking the battery charge level..... 36

**Charging..... 36**  
 Charging the battery..... 36

**Operation..... 37**  
 Before operation..... 37  
 Inserting and removing the battery..... 37  
 Switching on and off.....38  
 Overload indication.....38  
 Changing the chain speed..... 38  
 Mounting the saw chain and blade  
 bar..... 38  
 Changing the saw chain and blade  
 bar..... 39  
 Installing the saw chain and blade  
 bar..... 39  
 Tensioning the saw chain.....39  
 Sawing techniques.....40

**Cleaning, maintenance and storage..... 42**  
 Cleaning.....42  
 Maintenance.....42  
 Storage.....44

**Transport.....45**

**Troubleshooting..... 45**

**Disposal/environmental protection..... 45**  
 Dispose of batteries in an  
 environmentally friendly manner..... 46

**Service..... 46**  
 Guarantee..... 46  
 Repair service..... 47  
 Service Centre..... 47

Importer..... 48

**Spare parts and accessories..... 48**

**Translation of the original EU declaration  
of conformity..... 49**

## Introduction

Congratulations on purchasing your new cordless chainsaw (hereafter referred to as device or power tool).

You have chosen a high-quality device. This device was quality-tested and subjected to a final inspection during production, therefore ensuring proper functioning of your device.

In some cases, residual amounts of lubricants may be present on or in the device. This is not a flaw or a defect and is no cause for concern.



The instruction manual forms part of this device. It contains important information on safety, use and disposal. Read the instruction manual carefully. Familiarise yourself with the controls and how to use the device correctly. Use the device only as described and for the stated fields of application. Store the instruction manual carefully and ensure that all documents are handed over in the event that the device is passed on to another user.

## Proper use

This device is only intended for the following use:

- Sawing wood

The device is not intended for any other types of application. This typically includes cutting masonry, plastic, stone, metal, food or wood containing foreign objects (e.g. nails or screws).

The device is intended for use by adults. Children under the age of 16 may not use the device, except under supervision.

The chainsaw may only be used by one person. The user must wear appropriate personal protective equipment (PPE). The chainsaw must be held with the right hand on the rear handgrip and the left hand on the front handgrip.

Before using the device, the user must read and understand all information and instructions in the instruction manual.

Any other use that is not expressly permitted in this instruction manual may pose a serious hazard to the user and result in damage to the device. The operator or user of the machine is responsible for any accidents or personal injury and/or material damage to third parties or their property. The machine is intended to be used by do-it-yourselfers. It was not designed for heavy commercial use. The warranty is void in the case of commercial use. The manufacturer is not liable for damage caused by improper use or incorrect operation.

The device is part of the **X 20 V TEAM** series and can be operated with batteries of the **X 20 V TEAM** series. Batteries of the **X 20 V TEAM** series may only be charged using chargers of the **X 20 V TEAM** series.

**Scope of delivery/accessories**

Unpack the device and check that everything is present.

Dispose of the packaging material properly.

- Cordless Chainsaw
- Blade bar (pre-assembled)
- Saw chain (pre-assembled)
- Chain guard
- Oil bottle (180 ml Organic saw chain oil)
- Original instructions

**Batteries and charger are not included in delivery.**

**Overview**

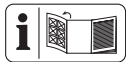

The illustrations for the device can be found on the front and back fold-out page.

**Fig. A**

- 1 Rear handle
- 2 On/Off switch
- 3 Switch lock
- 4 Front handle
- 5 Chain brake lever/Front hand protection
- 6 Saw chain
- 7 Blade bar
- 8 Chain catch
- 9 Tank cover (Chain oil)
- 10 Sight line/Felling direction indicator
- 11 Oil level indicator
- 12 Wing nut (Sprocket cover)
- 13 Chain tensioner screw

- 14 Sprocket cover
- 15 Rear hand protection
- 16 Chain guard
- 17 Battery
- 18 Battery release
- 19 Button (Charge level indicator Battery)
- 20 Charge level indicator (Battery)
- 21 Charger
- 22 Oil bottle
- 23 Sprocket
- 24 Lug
- 25 Blade bar bolt
- 26 Chain tensioner pin
- 27 Receptacle (Chain tensioner pin)
- 28 Lug (Sprocket cover)

**Fig. B**

- 29 Battery holder
- 30 Charge level indicator (Device)
- 31 Chain speed indicator
- 32 On/off button
- 33 Button (Chain speed)

**Fig. E**

- 34 Indicator

**Fig. G**

- 35 Oil passage

**Description of functions**

The circulating saw chain is guided over a blade bar (guide rail). The chainsaw is equipped with a quick-stop chain brake. An automatic oil system ensures continuous chain lubrication. The chainsaw is also equipped with a chain quick-tensioning system. The device is provided with various protective devices to protect the user.

The device can be coupled with the Parkside App.

Please refer to the descriptions below for information on how the operating elements work.

**Technical data**

**Cordless Chainsaw .....PPKSA 40-Li C3**  
 Engine voltage U .....40 V = ; (2x 20 V)  
 Engine current I ..... 16 A

Chain speed  $v_0$  .....15 m/s bzw. 25 m/s  
 Chain speed  $v_{max}$  .....30 m/s  
 Weight (without blade bar, chain, encasing, oil and batteries) ..... 3.17 kg  
 Tank capacity ..... 180 ml  
 Blade bar ..... M1431656-1041TL (Trilink)  
 – Blade bar type ..... 16"  
 – Blade bar length ..... 45.5 cm (455 mm)  
 – Cutting length .....38 cm (380 mm)  
 Saw chain .....CL14356TL (Trilink)  
 – Chain pitch ..... 9.525 mm (3/8")  
 – Chain spacing ..... 10 mm  
 – Number of driving elements .....56  
 – Drive link thickness ..... 1.1 mm (0,043")  
 Chain sprocket pitch ..... 9.525 mm (3/8")  
 –Number of teeth (chain sprocket) ..... 6  
 Temperature ..... max. 50 °C  
 – Operation ..... 4 - 50 °C  
 – Storage ..... 15 - 25 °C  
 Sound pressure level ( $L_{pA}$ )  
 ..... 86.9 dB;  $K_{pA}=3$  dB  
 Sound power level ( $L_{WA}$ )  
 – Guaranteed .....109 dB  
 – Measured .....106.9 dB;  $K_{WA}= 2.37$  dB  
 Vibration ( $a_h$ ) ..... 1.76 m/s<sup>2</sup>;  $K=1.5$  m/s<sup>2</sup>  
 Type of battery .....Li-Ion  
 PARKSIDE Performance Smart battery  
 Smart PAPS 204 A1/Smart PAPS 208 A1/  
 Smart PAPS 2012 A1  
 – Operating frequency/Frequency band  
 ..... 2400 - 2483.5 MHz  
 – transmitted power .....  $\leq 20$  dBm

**Notes on noise and vibration values**

Levels of noise and vibration were determined according to the standards and regulations in the declaration of conformity.

**⚠ CAUTION!** Hearing damage! Wear ear protection.

The specified total vibration values and the stated noise emission values have been measured according to a standardised test method and can be used to compare one power tool with another. The specified total vibration values and the stated specified noise emission values can also be used for a provisional assessment of the load.

**⚠ WARNING!** The vibration and noise emissions may deviate from the specified value during actual use of the power tool, depend-

ing on how the power tool is being used and, in particular, what kind of material is being worked on. Safety measures for protection of the operator are to be determined that are based on an estimate of the vibration load under the real operating conditions. All parts of the operating cycle have to be considered while doing so – for example, times when the power tool is switched off and times when it is switched on but running without any load.

**X 20 V TEAM**

The device is part of the **X 20 V TEAM** series and can be operated with batteries of the **X 20 V TEAM** series. Batteries of the **X 20 V TEAM** series may only be charged using chargers of the **X 20 V TEAM** series. We recommend that you operate this appliance with the following batteries only: PAP 20 A1, PAP 20 A3, PAP 20 B1, PAP 20 B3, Smart PAPS 204 A1, Smart PAPS 208 A1, Smart PAPS 2012 A1  
 We recommend charging these batteries with the following chargers: PLG 20 A3, PLG 20 A4, PLG 20 C1, PLG 20 C2, PLG 20 C3, PD\_SLG 20 A1, PD\_SLG 20 B1, PLG 201 A1, Smart PLGS 2012 A1  
 Rechargeable battery and charger technical data: See separate manual.

**Safety information**

This section deals with the basic safety instructions for using the device.

**⚠ WARNING!** Injury and property damage due to improper handling of battery. Observe the safety information and notes on charging and proper use as shown in the instruction manual for your battery and charger from the series **X 20 V TEAM**. A detailed description of the charging process and further information can be found in these separate operating instructions.

**⚠ WARNING!** A chainsaw is a dangerous piece of equipment that can cause serious or even fatal injuries if used incorrectly or carelessly. Therefore, for your safety and the safety of others, always observe the following safety instructions and ask an expert for advice if you are unsure.

**Meaning of the safety information**

**⚠ DANGER!** If you do not observe this safety instruction, an accident will occur.

The result of which is severe bodily injury or death.

**⚠ WARNING!** If you do not observe this safety instruction, an accident may occur. The result of which is likely severe bodily injury or death.









**⚠ CAUTION!** If you do not observe this safety instruction, an accident will occur. The result of which is likely minor or moderate bodily injury.



















**NOTICE!** If you do not observe this safety instruction, an accident will occur. The result of which is possible damage to property.

## Pictograms and symbols

### Symbols on the device

**NOTICE!** Familiarise yourself with all operating elements before starting work. Practise using the chainsaw and have an expert explain the function, mode of operation and sawing techniques to you.

-  Attention!
-  Read the instruction manual
-  Use eye protection
-  Use hearing protection
-  Use head protection
-  Wear protective clothing
-  Use protective gloves
-  Wear safety shoes with firm soles!
-  Always work with both hands!
-  Attention! Kickback - be aware that you may experience kickback while working with the machine.

-  Use of the device in the rain or a damp environment is prohibited.
-  Guaranteed sound power level  $L_{WA}$  in dB(A)
-  Waste electrical and electronic equipment (WEEE) must not be disposed of with domestic waste.
-  Saw chain oil
-  Remove the batteries before maintenance work!
-  16" Blade bar type
-  AUTO STOP Chain brake
-  1 E Chain speed indicator
-  Setting the chain speed levels
-  On/off button
-  Charge level indicator
- Graphical symbol beneath sprocket cover**
-  Observe direction of travel of the saw chain. Attention! Read the instruction manual.
- Graphical symbol on blade bar**
-  Blade bar type
-  Groove width
-  Chain pitch
-  Number of driving elements
- Graphical symbol on mounting screw of sprocket cover**
-  OPEN
-  CLOSE

**Graphical symbol on chain brake lever**



Chain brake: OFF



Chain brake: ON



Chain brake (activated/deactivated)

**Symbol on screw for chain quick-tensioning system**



loosen



tighten

**Symbol on the oil bottle**



Keep out of reach of children

**General Power Tool Safety Warnings**

**⚠ WARNING! Read all safety warnings, instructions, illustrations and specifications provided with this power tool.** Failure to follow all instructions listed below may result in electric shock, fire and/or serious injury. **Save all warnings and instructions for future reference.**

The term “power tool” in the warnings refers to your mains-operated (corded) power tool or battery-operated (cordless) power tool.

**1. WORK AREA SAFETY**

- a) **Keep work area clean and well lit.** Cluttered or dark areas invite accidents.
- b) **Do not operate power tools in explosive atmospheres, such as in the presence of flammable liquids, gases or dust.** Power tools create sparks which may ignite the dust or fumes.
- c) **Keep children and bystanders away while operating a power tool.** Distractions can cause you to lose control.

**2. ELECTRICAL SAFETY**

- a) **Power tool plugs must match the outlet. Never modify the plug in any way. Do not use any adapter plugs with earthed (grounded) power tools.** Unmodified plugs and matching outlets will reduce risk of electric shock.
- b) **Avoid body contact with earthed or grounded surfaces, such as pipes, radiators, ranges and refrigerators.** There

is an increased risk of electric shock if your body is earthed or grounded.

- c) **Do not expose power tools to rain or wet conditions.** Water entering a power tool will increase the risk of electric shock.
- d) **Do not abuse the cord. Never use the cord for carrying, pulling or unplugging the power tool. Keep cord away from heat, oil, sharp edges or moving parts.** Damaged or entangled cords increase the risk of electric shock.
- e) **When operating a power tool outdoors, use an extension cord suitable for outdoor use.** Use of a cord suitable for outdoor use reduces the risk of electric shock.
- f) **If operating a power tool in a damp location is unavoidable, use a residual current device (RCD) protected supply.** Use of an RCD reduces the risk of electric shock.

**3. PERSONAL SAFETY**

- a) **Stay alert, watch what you are doing and use common sense when operating a power tool. Do not use a power tool while you are tired or under the influence of drugs, alcohol or medication.** A moment of inattention while operating power tools may result in serious personal injury.
- b) **Use personal protective equipment. Always wear eye protection.** Protective equipment such as a dust mask, non-skid safety shoes, hard hat or hearing protection used for appropriate conditions will reduce personal injuries.
- c) **Prevent unintentional starting. Ensure the switch is in the off-position before connecting to power source and/or battery pack, picking up or carrying the tool.** Carrying power tools with your finger on the switch or energising power tools that have the switch on invites accidents.
- d) **Remove any adjusting key or wrench before turning the power tool on.** A wrench or a key left attached to a rotating part of the power tool may result in personal injury.
- e) **Do not overreach. Keep proper footing and balance at all times.** This enables better control of the power tool in unexpected situations.



- f) **Dress properly. Do not wear loose clothing or jewellery. Keep your hair and clothing away from moving parts.** Loose clothes, jewellery or long hair can be caught in moving parts.
  - g) **If devices are provided for the connection of dust extraction and collection facilities, ensure these are connected and properly used.** Use of dust collection can reduce dust-related hazards.
  - h) **Do not let familiarity gained from frequent use of tools allow you to become complacent and ignore tool safety principles.** A careless action can cause severe injury within a fraction of a second.
4. **POWER TOOL USE AND CARE**
- a) **Do not force the power tool. Use the correct power tool for your application.** The correct power tool will do the job better and safer at the rate for which it was designed.
  - b) **Do not use the power tool if the switch does not turn it on and off.** Any power tool that cannot be controlled with the switch is dangerous and must be repaired.
  - c) **Disconnect the plug from the power source and/or remove the battery pack, if detachable, from the power tool before making any adjustments, changing accessories, or storing power tools.** Such preventive safety measures reduce the risk of starting the power tool accidentally.
  - d) **Store idle power tools out of the reach of children and do not allow persons unfamiliar with the power tool or these instructions to operate the power tool.** Power tools are dangerous in the hands of untrained users.
  - e) **Maintain power tools and accessories. Check for misalignment or binding of moving parts, breakage of parts and any other condition that may affect the power tool's operation. If damaged, have the power tool repaired before use.** Many accidents are caused by poorly maintained power tools.
  - f) **Keep cutting tools sharp and clean.** Properly maintained cutting tools with sharp cutting edges are less likely to bind and are easier to control.
  - g) **Use the power tool, accessories and tool bits etc. in accordance with these instructions, taking into account the working conditions and the work to be performed.** Use of the power tool for operations different from those intended could result in a hazardous situation.
  - h) **Keep handles and grasping surfaces dry, clean and free from oil and grease.** Slippery handles and grasping surfaces do not allow for safe handling and control of the tool in unexpected situations.
5. **BATTERY TOOL USE AND CARE**
- a) **Recharge only with the charger specified by the manufacturer.** A charger that is suitable for one type of battery pack may create a risk of fire when used with another battery pack.
  - b) **Use power tools only with specifically designated battery packs.** Use of any other battery packs may create a risk of injury and fire.
  - c) **When battery pack is not in use, keep it away from other metal objects, like paper clips, coins, keys, nails, screws or other small metal objects, that can make a connection from one terminal to another.** Shorting the battery terminals together may cause burns or a fire.
  - d) **Under abusive conditions, liquid may be ejected from the battery; avoid contact. If contact accidentally occurs, flush with water. If liquid contacts eyes, additionally seek medical help.** Liquid ejected from the battery may cause irritation or burns.
  - e) **Do not use a battery pack or tool that is damaged or modified.** Damaged or modified batteries may exhibit unpredictable behaviour resulting in fire, explosion or risk of injury.
  - f) **Do not expose a battery pack or tool to fire or excessive temperature.** Exposure to fire or temperature above 130 °C may cause explosion.
  - g) **Follow all charging instructions and do not charge the battery pack or tool outside the temperature range specified in the instructions.** Charging improperly or at temperatures outside the specified range may damage the battery and increase the risk of fire.

6. **SERVICE**

- a) **Have your power tool serviced by a qualified repair person using only identical replacement parts.** This will ensure that the safety of the power tool is maintained.
- b) **Never service damaged battery packs.** Service of battery packs should only be performed by the manufacturer or authorized service providers.

**General Chain Saw Safety Warnings**

- **Keep all parts of the body away from the saw chain when the chain saw is operating. Before you start the chain saw, make sure the saw chain is not contacting anything.** A moment of inattention while operating chain saws may cause entanglement of your clothing or body with the saw chain.
- **Always hold the chain saw with your right hand on the rear handle and your left hand on the front handle.** Holding the chain saw with a reversed hand configuration increases the risk of personal injury and should never be done.
- **Hold the chain saw by insulated gripping surfaces only, because the saw chain may contact hidden wiring .** Saw chains contacting a “live” wire may make exposed metal parts of the chain saw “live” and could give the operator an electric shock.
- **Wear eye protection. Further protective equipment for hearing, head, hands, legs and feet is recommended.** Adequate protective equipment will reduce personal injury from flying debris or accidental contact with the saw chain.
- **Do not operate a chain saw in a tree, on a ladder, from a rooftop, or any unstable support.** Operation of a chain saw in this manner could result in serious personal injury.
- **Always keep proper footing and operate the chain saw only when standing on fixed, secure and level surface.** Slippery or unstable surfaces may cause a loss of balance or control of the chain saw.
- **When cutting a limb that is under tension be alert for spring back.** When the tension in the wood fibres is released the spring loaded limb may strike the operat-

or and/or throw the chain saw out of control.

- **Use extreme caution when cutting brush and saplings.** The slender material may catch the saw chain and be whipped toward you or pull you off balance.
- **Carry the chain saw by the front handle with the chain saw switched off and away from your body. When transporting or storing the chain saw, always fit the guide bar cover.** Proper handling of the chain saw will reduce the likelihood of accidental contact with the moving saw chain.
- **Follow instructions for lubricating, chain tensioning and changing the bar and chain.** Improperly tensioned or lubricated chain may either break or increase the chance for kickback.
- **Cut wood only. Do not use chain saw for purposes not intended. For example: do not use chain saw for cutting metal, plastic, masonry or non-wood building materials.** Use of the chain saw for operations different than intended could result in a hazardous situation.
- **Do not attempt to fell a tree until you have an understanding of the risks and how to avoid them.** Serious injury could occur to the operator or bystanders while felling a tree.
- **Follow all instructions when clearing jammed material, storing or servicing the chain saw. Make sure the switch is off and the battery pack is removed.** Unexpected actuation of the chain saw while clearing jammed material or servicing may result in serious personal injury.

**Additional safety instructions**

- Follow the maintenance, control and service instructions in this instruction manual carefully. Damaged safety equipment and parts must be repaired or replaced professionally by our service centre, unless otherwise indicated in the instruction manual.
- It is recommended that a first-time user at least practice the cutting of logs on a saw log or frame.
- Lay the power cord so that it is not caught by branches or similar during sawing.

- For sawing work on slopes, always stand in the area above the log. To keep total control while “sawing through”, reduce the pressure at the end of the cut without loosening your grip on the handles of the chainsaw. Make sure the saw chain does not touch the ground. After completing the cut, wait until the chainsaw has come to a standstill before removing the chainsaw. Always shut off the motor of the chainsaw before switching between trees.
- Dirt, stones, loose bark, nails, clips and wires must be removed from the tree.
- **Do not use any accessories that are not recommended by PARKSIDE.** This can result in electric shock or fire.

### Causes and Operator Prevention of Kickback

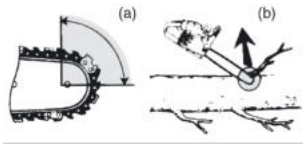

- Kickback may occur when the nose or tip of the guide bar touches an object, or when the wood closes in and pinches the saw chain in the cut (Fig. b).
- Tip contact in some cases may cause a sudden reverse reaction, kicking the guide bar up and back towards the operator (Fig. a).
- Pinching the saw chain along the top of the guide bar may push the guide bar rapidly back towards the operator.
- Either of these reactions may cause you to lose control of the saw which could result in serious personal injury. Do not rely exclusively upon the safety devices built into your saw. As a chain saw user, you should take several steps to keep your cutting jobs free from accident or injury.

Kickback is the result of chain saw misuse and/or incorrect operating procedures or conditions and can be avoided by taking proper precautions as given below:

- **Maintain a firm grip, with thumbs and fingers encircling the chain saw handles, with both hands on the saw and position your body and arm to allow you to resist kickback forces.** Kick-

back forces can be controlled by the operator, if proper precautions are taken. Do not let go of the chain saw.

- **Do not overreach and do not cut above shoulder height.** This helps prevent unintended tip contact and enables better control of the chain saw in unexpected situations.
- **Only use replacement guide bars and saw chains specified by the manufacturer.** Incorrect replacement guide bars and saw chains may cause chain breakage and/or kickback.
- **Follow the manufacturer’s sharpening and maintenance instructions for the saw chain.** Decreasing the depth gauge height can lead to increased kickback.

### Residual risks

There will always be residual risks even if you operate this device according to the instructions. The following hazards may occur in connection with the type and design of this device:

- Hearing damage if suitable ear protection is not worn.
- Health injuries resulting from the effect of hand/arm vibration in the event that the tool is used over a longer period of time or is not used and maintained properly.
- Cutting injuries

**⚠ WARNING!** Danger due to electromagnetic field generated while the tool is in operation. Under certain circumstances, this field may negatively affect active or passive medical implants. In order to reduce the danger of serious or fatal injuries, we recommend that individuals who wear medical implants should consult their doctor and the manufacturer of the implant before operating the tool.

### Preparation

**⚠ WARNING!** Risk of injury due to unintentional start-up. Only insert the battery into the device once the device is fully prepared for use.

### Safety devices

The following safety devices are provided to protect the user and the device:

#### Rear handle (1) with rear hand guard (15)

- Protects the hand from branches, twigs and if the saw chain jumps off.

**On/Off switch (2) with immediate chain stop**

- The device switches off immediately once the on/off switch is released.

**Switch lock (3)**

- The switch lock must be unlocked in order to switch on the device.

**Chain brake lever/front hand protection (5)**

- The saw chain does not run when the chain brake is locked into place.
- Stops the saw chain immediately in the event of a kickback.
- Lever can also be operated manually.
- Protects the operator’s left hand if it slips off the front handle.

**Saw chain (6) with low kickback**

- Helps to absorb kickbacks thanks to specially developed safety devices.

**Chain catch (8)**

- Increases stability when making vertical cuts.
- Makes sawing easier.

**Checking the battery charge level**

LEDs	Meaning
------	---------

red, orange, green	Battery charged
red, orange	Battery partially charged
red	Battery needs to be charged

1. Press the button (19) next to the charge level indicator button (20) on the battery (17).  
The LEDs of the charge level indicator show how much charge remains in the battery.
2. Charge the battery (17) when only the red LED on the charge level indicator (20) is illuminated.

**Charging**

**⚠ WARNING!** Injury and property damage due to improper handling of battery. Observe the safety information and notes on charging and proper use as shown in the instruction manual for your battery and charger from the series **X 20 V TEAM**. A detailed description of the charging process and further information can be found in these separate oper-

ating instructions. **⚠ WARNING!** Risk of injury caused by leaking electrolyte solution! Do not expose the battery to extreme conditions such as heat and shocks. In case of contact with eyes or skin, rinse the affected sites with water or a neutralising agent and seek medical attention.

**⚠ WARNING!** Risk of injury from electric shock! Only charge batteries in dry rooms. The external surface of the battery must be clean and dry before being connected to the charger.

- Charge the batteries before using them for the first time.
- Always comply with the latest safety information, as well as the regulations and information relating to environmental protection.

**Charging the battery**

See also the charger instruction manual.

**Notes**

- If warm, allow the battery to cool before charging.
- Do not expose the battery to direct sunlight or temperatures max. 50 °C for long periods of time. In particular, avoid placing the product on radiators or storing it in vehicles parked in the sun.

**Procedure**

1. If necessary, remove the battery (17) from the tool.
2. Slide the battery into the charging slot of the charger (21).
3. Plug the charger into an outlet.
4. Once charging is complete, disconnect the charger from the mains supply.
5. Pull the battery out of the charging slot.

**Control LEDs on the charger (21)**

green	red	Meaning
lights up	—	<ul style="list-style-type: none"> <li>• Battery is fully charged</li> <li>• Ready (No battery inserted)</li> </ul>
—	lights up	Battery is charging
—	flashes	Battery is overheated
flashes	flashes	Battery is defective

## Operation

### Before operation

**▲ WARNING!** Risk of injury! Always wear protective gloves while working with the saw chain and use only original parts. You need to do the following before using the tool for the first time:

- *Tensioning the saw chain*, p. 39
- *Pouring in chain oil*, p. 37
- Charge and insert **both** batteries
- *Checking the chain brake*, p. 37
- *Checking the oil automation*, p. 37

### Checking the chain brake

**NOTICE!** The saw chain does not rotate when the chain brake is locked into place.

### Procedure (Fig. G)

1. Place the chainsaw on a firm, level surface. It must not touch any objects.
2. Operate the chain brake lever (5).
3. Hold the tool firmly with both hands, with your right hand on the rear grip (1) and your left hand on the front grip (4). Your thumb and fingers must tightly clasp the handles.
4. Switch on the device (*Switching on and off*, p. 38). A warning tone sounds. The indicator (34) for the inserted chain brake flashes. The chain brake functions.
5. Release the on/off switch (2).

**▲ WARNING!** Risk of injury from the trailing saw chain. Do not use the chainsaw if the chain brake does not work properly. Contact the service centre.

### Checking the oil automation

Before starting work, check the oil level in the oil automation system.

### Procedure

1. Hold the chainsaw over a light-coloured surface. The chainsaw should not touch the ground.
2. Switch on the chainsaw.

If a trace of oil appears, the chainsaw is working flawlessly. If there is no trace of oil, clean the oil passage or contact the service centre.

### Cleaning the oil passage

Clean the oil passage (35) to ensure fault-free, automatic oiling of the saw chain during operation.

### Tools and aids required

- Cloth
- Brush

### Procedure (Fig. H)

1. Wipe out any residue from the oil passage (35). Use a cloth or brush for this.

### Chain lubrication

We recommend using the biological saw chain oil supplied or a comparable, biodegradable multifunctional oil for lubrication. **NOTICE!** If the chainsaw is used with too little oil, the cutting performance and lifespan of the saw chain will decrease as the saw chain will become blunt more quickly. You can recognise insufficient oil by the smoke development or discolouration of the blade bar. Make sure that there is always oil flowing onto the chain.

The tool is equipped with an automatic oil system. The oil flows to the blade bar (7) as soon as the motor starts operating.

**▲ CAUTION!** Switch off the tool and remove the batteries before carrying out any maintenance work.

### Pouring in chain oil

**▲ WARNING!** Risk of fire! Always turn off the device and let the engine cool down before filling with chain oil.

- Check the oil level indicator (11) regularly and top up with oil once the "minimum mark" is reached. The "minimum mark" is the lower line of the oil level indicator (11). The oil tank holds 180 ml.
- Use bio chain oil containing additives to reduce friction and wear. Alternatively, use chain lubricating oil with a low proportion of adhesion additives.
- Empty the oil tank if it will not be used for a prolonged period of time (6–8 weeks).

### Procedure (Fig. D)

1. Place the tool on its side with the fuel cap (9) facing upwards.
2. Unscrew the fuel cap (9).
3. Pour the bio chain oil into the tank.
4. Wipe away any spilt oil.
5. Screw the fuel cap (9) on.

### Inserting and removing the battery

**▲ WARNING!** Risk of injury due to unintentional start-up. Only insert the battery into

the device once the device is fully prepared for use.

**NOTICE!** Risk of damage! An incorrect battery can damage the device and battery.

**Inserting the batteries (Fig. E)**

1. Push the two batteries (17) along the guide into the battery holder (29). You will hear the batteries click into place.

**Removing the batteries (Fig. E)**

1. Press and hold the battery release (18) on the battery (17).
2. Pull the batteries out of the battery holder (29).

**Switching on and off**

**Requirements**

- The blade bar (7), saw chain (6) and sprocket cover (14) are correctly fitted.
- Sufficient chain oil in the tank. Top up with chain oil if necessary (*Pouring in chain oil, p. 37*).
- Batteries are fully charged.
- The tool may only be used with two batteries of the X 20 V Team series from Parkside.

**Procedure (Fig. F)**

1. If necessary, insert the batteries (17) into the tool.
2. Release the chain brake by pulling the chain brake lever (5) towards the front handle (4).
3. Hold the chainsaw firmly with both hands, with your right hand on the rear handle (1) and your left hand on the front handle (4). Your thumb and fingers must tightly clasp the handles.
4. Before starting, make sure that the chainsaw is not touching any objects.
5. To activate the tool, first press the on/off button (32).  
*NOTICE!* The tool is in standby mode for approx. 5 minutes and must then be re-activated.
6. To switch on, press the switch lock (3) with your right thumb and then press the on/off switch (2). The chainsaw runs at maximum speed. Release the switch lock (3) again.
7. Release the on/off switch (2) to switch off the chainsaw. Continuous switching is not possible.

8. To deactivate the tool, press the on/off button (32).

**Overload indication**

In case of overload, the red and yellow LEDs of the charge level indicator (30) flash.

**Procedure**

1. The charge level indicator (30) lights up during operation.  
The charge level of the battery is indicated by illumination of the corresponding LEDs on the charge level indicator (30).  
**Red, orange and green** → Batteries charged  
**Red and orange** → Batteries partially charged  
**Red** → Batteries need to be charged
2. Charge the batteries (17) when only the red LED on the charge level indicator on the tool (30) is illuminated.

**Changing the chain speed**

**(Fig. E)**

Pressing the button for chain speed selection (33) lets you switch between chain speeds 15 and 25 m/s.

The chain speed indicator (31) shows you the chain speed at which the tool is currently operating by illuminating levels 1 or 2.

Level 1: 15 m/s                      Level 2: 25 m/s

*NOTICE!* At Level 2, the chain speed is 30 m/s if you use the tool with two 8 Ah performance batteries "Smart PAPS 208 A1".

**Mounting the saw chain and blade bar**

**⚠ CAUTION!** Cutting injuries! Wear cut-resistant gloves when working with the saw chain or with the blade bar.

**Procedure (Fig. B)**

1. Switch off the tool and remove the batteries (17) from the tool.
2. Place the tool on a level surface.
3. Turn the wing nut (12) and chain tensioner screw (13) ↺ to loosen the chain tension and remove the sprocket cover (14).
4. Remove the blade bar (7) and saw chain (6): To remove the blade bar (7), hold it at an angle of approx. 45 degrees and swivel it upwards to make it easier to remove the saw chain (6) from the chain sprocket (23).

## Changing the saw chain and blade bar

Prior to changing the saw chain, the groove of the guide rail must be cleaned of dirt because dirt deposits available can cause the saw chain to break out of the rail. The deposits can also absorb the chain oil. So the consequence would be that the chain oil would not or only a small part of it would reach the underside of the rail and the lubrication would be reduced.

### Requirements

- *Mounting the saw chain and blade bar, p. 38*

### Procedure

1. Replace the blade bar (7) and the saw chain (6).
2. Fit the blade bar (7) and saw chain (6) as described under *Installing the saw chain and blade bar, p. 39*.

## Installing the saw chain and blade bar

**▲ CAUTION!** Risk of injury due to unintentional start-up. Switch off the machine. Remove the batteries from the tool.

### Procedure (Fig. B)

1. Place the tool on a level surface.
2. Turn the wing nut (12) ⤴ to remove the sprocket cover (14).
3. Spread out the saw chain (6) in a loop so that the cutting edges are aligned in a clockwise direction. Use the symbol below the sprocket (23) as a guide for aligning the saw chain (6).



Direction of travel by saw chain

4. Place the saw chain (6) in the blade bar groove. To assemble, hold the blade bar (7) tilted upwards at an angle of approx. 45 degrees in order to be able to guide the saw chain (6) more easily onto the sprocket (23).
5. Place the blade bar (7) and saw chain (6) on the blade bar bolt (25). If the lug (24) is positioned to the right of the blade bar bolt (25) in the slotted recess on the blade bar, the blade bar is positioned correctly. It is normal for the saw chain (6) to sag.
6. Put the sprocket cover (14) back in position. The lug on the sprocket cover

(28) must first be inserted into the holder provided on the tool.

The chain tensioner pin (26) must be guided on the inside of the sprocket cover (14) into the holder for the chain tensioner pin (27).

7. Tighten the wing nut (12) ⤴ slightly.
8. Pretension the saw chain (6) by turning the chain tensioner screw (13) ⤴.
9. Tighten the wing nut (12) of the sprocket cover ⤴.

**▲ CAUTION!** The chainsaw can be re-oiled. Please be aware that the chainsaw will regrease after use and may leak oil if it is stored on its side or upside down. This is a normal occurrence and is caused by the ventilation opening on the top edge of the tank which is a necessary component; this is not grounds for complaint. Since every chainsaw is inspected and tested using oil during manufacture, a small amount of oil may remain in the tank after emptying, which may slightly dirty the housing during transport. Please clean the housing with a cloth. Prior to changing the saw chain, the groove of the guide rail must be cleaned of dirt because dirt deposits available can cause the saw chain to break out of the rail. The deposits can also absorb the chain oil. The result would be that the chain oil does not reach the underside of the rail – or only does so to a limited extent – thereby reducing lubrication.

## Tensioning the saw chain

**NOTICE!** Do not re-tension or change the saw chain when it is hot because it shrinks slightly once it has cooled down. If this is not observed it can lead to damage on the guide rail or the engine because the saw chain is now too taut on the blade bar.

Regularly tightening the saw chain provides safety for the user and reduces and/or prevents wear and chain damage. We recommend that the user check the chain tension before starting work and at intervals of approx. 10 minutes and correct it if necessary. The saw chain warms up when working with the saw and thus expands slightly. These “expansions” can be expected especially from newer saw chains.

Chain tension and chain lubrication have a significant impact on the service life of the saw chain. The chain tension of a new saw

chain must be readjusted after a maximum of 5 cuts.

The saw chain is properly tensioned when it does not hang from the underside of the blade bar and cannot be moved around by a gloved hand. When pulling on the saw chain with 9 N (approx. 1 kg) of force, the saw chain and blade bar should not be separated by a distance of more than 2 mm.

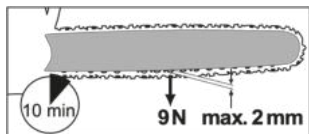

**⚠ CAUTION!** Risk of injury due to unintentional start-up. Switch off the machine. Remove the batteries from the tool.

**Procedure (Fig. C)**

1. Make sure that the chain brake is released, i.e. the chain brake lever (5) is pulled against the front handle (4).
2. Undo the wing nut (12) ↺.
3. To tension the saw chain, turn the chain tensioner screw (13) ↻.  
To loosen the tension, turn the chain tensioner screw (13) ↺.
4. Retighten the wing nut (12) ↻.

The chain tension of a new saw chain must be readjusted after a maximum of 5 cuts.

**Sawing techniques**

**⚠ WARNING!** Risk of injury! If the saw chain is jammed, do not try to pull the chainsaw out by force. Switch off the engine, remove the batteries and use a lever arm or wedge to release the chainsaw.

- Always stand above the tree trunk when sawing on slopes.
- Remove dirt, stones, loose bark, nails, clips and wires from the tree.
- The saw chain must not touch the ground or any object while sawing through the material or thereafter.
- You will have better control over the device if you saw using the lower edge of the blade bar (saw chain in pulling direction) and not using the upper edge of the blade bar (saw chain in pushing direction).

- Ensure that the saw chain does not get stuck while sawing. The log must not break or splinter.
- Please observe the precautionary measures to protect against kickback (*Causes and Operator Prevention of Kickback, p. 35*)
- Reduce the contact pressure towards the end of the cut without loosening the firm grip on the chainsaw handles in order to maintain full control at the moment of “sawing through”.
- After completing the cut, wait until the chainsaw has come to a standstill before removing it.
- Always switch off the chainsaw engine before moving from tree to tree.

**Felling trees**

**⚠ WARNING!** A lot of experience is needed to fell trees. Only fell trees if you know how to use the chainsaw safely. Never use the chainsaw if you feel unsafe.

**⚠ CAUTION!** Do not cut down a tree if there is a strong or changing wind, if there is a risk of damage to property or if the tree could hit power lines. When felling trees, ensure that no other persons are subject to hazards and that no material damage is caused. If a tree should come into contact with a power line, the supply company must be informed immediately.

**⚠ CAUTION!** For safety reasons, we advise inexperienced users against felling a tree trunk with a blade bar length that is smaller than the trunk diameter.

- Please make sure that no other persons or animals are present in your work area. The safety distance between the tree to be felled and the nearest workplace must be 2 ½ tree lengths.
- Pay attention to the felling direction. The user must be able to move around safely near the felled tree so that he can cut the tree to size and cut off all branches easily. The falling tree must be prevented from becoming entangled in another tree.
- Please note that the natural falling direction depends on the pitch and crookedness of the tree trunk, the wind direction, position of larger branches and the number of branches.



- Stay above the tree to be felled when sawing on a slope. The tree will probably roll or slide downhill after felling.
- Small trees with a diameter of 15-18 cm can usually be sawn off with one cut.
- For trees with a larger diameter, notch cuts and a felling cut must be applied (Fig. O).
- If cutting and felling is being carried out by two or more persons simultaneously, the distance between the felling and cutting persons must be at least twice the height of the tree to be felled.

Fold up the hearing protection immediately after finishing the sawing process so that you can hear sounds and warning signals.

**Procedure**

**1. Limbing (Fig. T)**

Remove branches hanging downwards by sawing from the top of the branch. Never saw off branches higher than shoulder height.

**2. Escape area (Fig. N)**

Remove the undergrowth around the tree to ensure an easy retreat. The escape area (1) should be offset by about 45° behind the planned felling direction (2).

**3. Cut drop notch (A) (Fig. O)**

Place a drop notch in the direction in which you want the tree to fall. Start with the lower, horizontal cut. The cutting depth should be about 1/3 of the trunk diameter. Now make an oblique saw cut with a cutting angle of approximately 45° from above, which meets the lower saw cut exactly. This prevents the saw chain or guide rail from jamming when the second notch cut is made.

**⚠ WARNING!** Never step in front of a tree that is notched.

**4. Felling cut (B) (Fig. O)**

Make the felling cut from the other side of the trunk. Stand to the left of the tree trunk and saw with the saw chain pulling (with the underside of the blade bar). The felling cut must be at least 5 cm above the horizontal notch section. It should be deep enough so that the distance to the notch cutting line is at least 1/10 of the trunk diameter. The part of the log that has not been sawn through is called the hinge (felling bar). The hinge prevents the tree from turning and falling in the wrong direction. Do not cut through this hinge.

- 5. Slide a cutting wedge into the felling cut as soon as the cutting depth so permits, in order to prevent the blade bar from getting jammed (Fig. P).
- 6. If the trunk diameter is greater than the length of the blade bar, make two cuts (Fig. R).
- 7. Once the felling cut has been made, the tree falls by itself or with the help of the felling wedge.

**⚠ WARNING!** As soon as the tree starts to fall, pull the chainsaw out of the cut, stop the engine, put the chainsaw down and leave the workplace via the retreat path. Pay attention to falling branches and do not stumble.

**Limbing**

Limbing is the term for removing branches and twigs from a felled tree.

**⚠ CAUTION!** Risk of injury! Never saw off branches when you are standing on the tree trunk. Keep an eye on the kickback area when branches are under tension.

**(Fig. M)**

- Only remove support branches after cutting to length.
- Saw branches under tension from the bottom upwards to prevent the tool from jamming.
- Use the same technique as for *Cutting to length*, p. 42 when sawing off thicker branches.
- Work to the left of the trunk and as close as possible to the tool. If possible, the weight of the tool should rest on the trunk.
- Change location to saw off branches beyond the trunk.
- Cut branched branches to length individually. Leave larger branches pointing downwards and supporting the tree for the time being.
- Separate smaller branches with one cut.

## Cutting to length

Cutting to length means sawing felled tree trunks into small sections.

- Ensure that you have a secure footing and balance your body weight evenly on both feet.
- Support the trunk if possible. The trunk should be underpinned and supported by branches, beams or wedges.
- Make sure that the saw chain does not touch the ground when sawing.
- Stand above the trunk on sloping terrain.

### Techniques for cutting to length

#### Trunk lying on the ground (Fig. I)

Saw all the way through the trunk from above, taking care not to touch the ground at the end of the cut. If it is possible to turn the trunk, saw through 2/3 of it. Then turn the trunk over and saw through the rest of the trunk from above.

#### Trunk is supported at one end (Fig. J)

First saw through 1/3 of the trunk diameter from bottom to top (with the top of the blade bar) to avoid splintering. Then saw from top to bottom (with the underside of the blade bar) towards the first cut to avoid jamming.

#### Trunk is supported at both ends (Fig. K)

First saw through 1/3 of the trunk diameter from top to bottom (with the underside of the blade bar). Then saw from bottom to top (with the top of the blade bar) until the cuts meet.

#### Sawing on a sawhorse (Fig. L)

Hold the chainsaw firmly with both hands and guide the machine in front of your body while sawing. When the log is cut, guide the machine past the body on the right (1). Keep your left arm as straight as possible (2). Watch out for the falling trunk. Position yourself so that the severed trunk does not pose a hazard. Pay attention to your feet. The severed trunk could cause injuries if it falls. Keep your balance (3).

## Cleaning, maintenance and storage

## Cleaning

**⚠ WARNING!** Electric shock! Never spray down the device with water.

**⚠ WARNING!** Risk of injury! Always switch off the motor and let it cool down, then remove the batteries before any cleaning work.

**⚠ CAUTION!** Cutting injuries! Wear cut-resistant gloves when working with the saw chain or with the blade bar.

**NOTICE!** Risk of damage. Chemical substances may attack the plastic parts of the machine. Do not use any cleaning agents or solvents.

Clean the machine thoroughly. This will extend the life of the machine and prevent accidents.

### Cleaning after every use

- Keep the handles free of petrol, oil or grease. If necessary, clean the handles with a damp cloth washed in soapy water.
- Clean the saw chain. Do not use any liquids to clean the saw chain. Lightly oil the saw chain with chain oil after cleaning.
- For cleaning, also remove the sprocket cover (14) so that this area can also be cleaned.
- Clean the blade bar (7)
- Clean the ventilation slits and the surface of the machine with a paintbrush or dry cloth.
- Clean the oil passage (35) to ensure fault-free, automatic oiling of the saw chain during operation. Use a brush or a cloth to help remove residues from the oil passage.

## Maintenance

### Service intervals

Carefully perform the maintenance tasks listed in the following table on a regular basis. Regular servicing of your device will extend its life. Additionally, you will achieve optimum cutting performance and prevent accidents.

Machine part	Action	Before each use	After 10 hours of use	After each use
Chain brake components	Visual inspection, replace as needed	✓		
Sprocket (23)	Visual inspection, replace as needed	✓		
Saw chain (6)	Check saw chain, oil, re-grind or replace if necessary	✓		
Saw chain (6)	Clean and oil the saw chain		✓	✓
Blade bar (7)	<i>Servicing the blade bar, p. 44</i>	✓		✓
Blade bar (7)	<i>Turning the blade bar, p. 44</i>		✓	
Automatic oil system	Check, clean oil passage if necessary	✓		

### Oiling the saw chain

**▲ CAUTION!** Clean and oil the chain regularly. This keeps the chain sharp and achieves optimum machine performance. Damage due to insufficient maintenance of the saw chain will invalidate the warranty. Remove the batteries and use cut-resistant gloves when handling the chain or blade bar.

- We recommend using the biological saw chain oil supplied or a comparable, bio-degradable multifunctional oil for lubrication.
- Oil the chain after cleaning, after 10 hours of use or at least once a week, whichever comes first.
- Before oiling, the blade bar, especially the teeth of the blade bar, must be thoroughly cleaned. Use a hand brush and a dry cloth for this purpose.
- Oil the individual chain links using an oil syringe with a needle tip (available from specialist dealers). Apply individual drops of oil on the joints and on the tooth tips of the individual chain links.

### Sharpening the cutting teeth

**▲ CAUTION!** Risk of injury! An incorrectly sharpened saw chain increases the danger of kickback! Use cut-resistant gloves when working with the saw chain or with the blade bar.

A sharp saw chain ensures optimum cutting performance. It effortlessly eats through the wood and leaves behind large, long wood chips. A saw chain is dull when you have to push the cutting equipment through the wood and the wood chips are very small.

With a very blunt saw chain, no chips are produced, only wood dust.

Special tools are required for sharpening the saw chain to ensure that the chain is sharpened at the correct angle and to the correct depth. For inexperienced chain-saw users, we recommend having the saw chain sharpened by an expert or a specialist workshop. If you are confident that you can sharpen the chain, proceed according to the instructions for your saw chain sharpener (e.g. Parkside PSG 85 B2).

- The sawing parts of the saw chain are the cutting links, which consist of a cutting tooth and a depth gauge lug. The height distance between these two determines the sharpening depth.
- The saw chain is worn and must be replaced with a new saw chain when only approx. 4 mm of the cutting tooth is left.
- The following values must be taken into account when sharpening the cutting teeth (Fig. Q):
  - Sharpening angle (30°)
  - Front angle (85°)
  - Sharpening depth (0.65 mm)
  - Round file diameter (4.0 mm)

**▲ WARNING!** Risk of accident! Deviations from the dimensions of the cutting edge geometry can lead to an increased tendency of kickback by the machine.

### Tools and aids required

- Round file
- Flat file

**Procedure (Fig. S)**

1. Switch off the device and remove the batteries.
2. Ensure that the saw chain is tightly tensioned to enable correct sharpening.
3. Only sharpen from the inside out. Guide the round file from the inside of the cutting tooth to the outside. Lift off the file when you pull it back.
4. Sharpen the teeth on one side first. Then turn the saw chain over and sharpen the teeth on the other side.
5. Check the length of the cutting links. After sharpening, all the cutting links must have the same length and width.
6. After every third sharpening, check the sharpening depth (depth gauge) and re-file the height using a flat file. The depth gauge should be set back by approx. 0.65 mm from the cutting tooth.
7. After resetting, round off the depth gauge slightly towards the front.

**Adjusting the chain tension**

Adjusting the chain tension is described in section *Tensioning the saw chain*, p. 39.

**Running in a new saw chain**

The tensioning force of a new saw chain decreases after some time. You must therefore retighten the saw chain after the first 5 cuts or after 10 minutes of sawing at the latest (*Tensioning the saw chain*, p. 39).

**⚠ WARNING!** Risk of injury! Never attach a new saw chain to a worn chain sprocket or to a damaged or worn blade bar. The saw chain could jump off or break.

**Servicing the blade bar**

**⚠ CAUTION!** Cutting injuries! Wear cut-resistant gloves when working with the saw chain or with the blade bar.

**Tools and aids required**

- Flat file

**Procedure (Fig. B)**

1. Switch off the device and remove the batteries from the device.
2. Remove the sprocket cover (14), saw chain (6) and blade bar (7).
3. Check the blade bar (7) for wear.
4. Remove burrs and straighten the guide surfaces with a flat file.

5. Clean the oil passage (35) to ensure fault-free, automatic oiling of the saw chain during operation.
6. Mount the blade bar (7), saw chain (6) and sprocket cover (14) and tighten the chainsaw.

When in an optimal condition, the oil passages will automatically spray the saw chain with a little oil a few seconds after starting the chainsaw.

**Turning the blade bar**

**⚠ CAUTION!** Cutting injuries! Wear cut-resistant gloves when working with the saw chain or with the blade bar. The blade bar (7) needs to be reversed regularly after a working time of about 10 hours in order to ensure even wear.

**Procedure (Fig. B)**

1. Switch off the device and remove the batteries from the device.
2. Remove the sprocket cover (14), saw chain (6) and blade bar (7).
3. Turn the blade bar around its horizontal axis and install the blade bar and saw chain as described under *Installing the saw chain and blade bar*, p. 39. Pay attention to the correct rotation direction of the saw chain while doing so!



4. To align the saw chain (6), use the symbol below the sprocket cover (14) as a guide when turning the blade bar.

**Storage**

- Remove the rechargeable batteries.
- Clean and maintain the tool prior to storage.
- Attach the chain guard (16).
- Empty the oil tank prior to longer periods of non-use. Dispose of waste oil environmentally correctly (*Disposal/ environmental protection*, p. 45). There may still be oil residues within hoses and in the tool that could leak out during storage. Place the tool on a suitable base/oil pan for storage.
- Store the tool in a dry and dustproof location and out of reach of children.

Devices with battery:

- The storage temperature for the battery and device is between 15 °C and

25 °C. Avoid extreme cold or heat during storage to ensure the battery output is not adversely affected.

- Remove the battery from the device before storage over a longer period (see separate operating instructions for battery and charger).

- Short distances at the place of work: Carry the tool by the front handle (4) with the blade bar pointing backwards.
- Switch off the tool each time before transport and remove the batteries. Secure the tool against tipping over during transport (including in vehicles) to prevent injury, damage or loss of oil.

## Transport

- Cover the blade bar and saw chain with the chain guard (16) when you transport the tool.

## Troubleshooting

The following table will assist you in fixing faults:

Problem	Possible cause	Error correction
Device does not start	Batteries (17) empty or not inserted	Check battery charge level, repair by a qualified electrician if necessary  contact the service centre.
	On/Off switch (2) is broken	
	Defective motor	
Saw chain not running and warning tone sounds	Chain brake blocks saw chain (6)	<i>Checking the chain brake, p. 37</i>
Poor cutting performance	Saw chain (6) incorrectly fitted	<i>Installing the saw chain and blade bar, p. 39</i>
	Saw chain (6) blunt	<ul style="list-style-type: none"> <li>• <i>Sharpening the cutting teeth, p. 43</i></li> <li>• <i>Running in a new saw chain, p. 44</i></li> </ul>
	Insufficient chain tension	<i>Tensioning the saw chain, p. 39</i>
Device has difficulties running, saw chain jumps off	Insufficient chain tension	<i>Tensioning the saw chain, p. 39</i>
Saw chain gets hot, smoke development when sawing, discolouration of the rail	Not enough chain oil	<ul style="list-style-type: none"> <li>• Checking the oil level and oil automation</li> <li>• contact the service centre.</li> </ul>

## Disposal/environmental protection

Empty the oil tank carefully.

Do not dispose of used oil residues in the sewage system or down the drain. Dispose of waste oil in an environmentally friendly way – take them to your local recycling centre.

Remove the battery from the device and recycle the device, battery, accessories and

packaging in an environmentally-friendly manner.



Waste electrical and electronic equipment (WEEE) must not be disposed of with domestic waste.

The symbol of the crossed-out wheeled bin means that this product must not be disposed of as unsorted municipal waste at the end of its useful life.

## Directive 2012/19/EU on waste electrical and electronic equipment:

Consumers are legally obliged to recycle electrical and electronic equipment in an environmentally sound manner at the end of its life. In this way, environmentally friendly and resource-saving recycling is ensured.

Depending on the implementation in national law, you may have the following options:

- Return to a shop,
- Hand over to an official collection point,
- Return to the manufacturer/distributor.

This does not affect accessories enclosed with the old devices or tools without any electrical components.

## Dispose of batteries in an environmentally friendly manner



Do not throw batteries into domestic waste, fire (risk of explosion) or water. Damaged batteries can harm the environment and your health if poisonous fumes or liquids escape.

You are obliged to dispose of defective or used batteries in an environmentally friendly manner. (Regulation (EU) 2023/1542 concerning batteries and waste batteries; UK: The Waste Batteries and Accumulators Regulations 2009)

- Do not open the batteries and avoid mechanical damage. There is a risk of a short circuit and vapours may leak out, causing irritation to the respiratory tract.
- For safety reasons, batteries should be discharged before disposal.
- Tape the poles to prevent short circuits.
- Dispose of rechargeable batteries via a retailer or collection point.

### Damaged batteries

Handle externally damaged batteries with particular care!

- Do not touch damaged batteries with your bare hands.
- If you cannot tape the poles, place the batteries individually in a plastic bag.
- Place damaged batteries individually in a non-flammable, sealable container that can still be filled with sand.
- Take damaged batteries to a collection point with specialised personnel.

## Service

### Guarantee

Dear Customer,

This product is provided with a 5 year guarantee from the date of purchase. In case of defects, you have statutory rights against the seller of the product. These statutory rights are not restricted by our guarantee presented below.

### Terms of Guarantee

The guarantee period begins on the date of purchase. Please retain the original receipt. This document is required as proof of purchase. If a material or manufacturing defect occurs within five years of the date of purchase of this product, we will repair or replace – at our choice – the product for you free of charge. This guarantee requires the defective product and proof of purchase to be presented within the five-year period with a brief written description of what constitutes the defect and when it occurred.

If the defect is covered by our guarantee, you will receive either the repaired product or a new product. No new guarantee period begins on repair or replacement of the product.

### Guarantee Period and Statutory Claims for Defects

The guarantee period is not extended by the guarantee service. This also applies for replaced or repaired parts. Any damages and defects already present at the time of purchase must be reported immediately after unpacking. Repairs arising after expiry of the guarantee period are chargeable.

### Guarantee Cover

The product has been carefully produced in accordance with strict quality guidelines and conscientiously checked prior to delivery.

The guarantee applies for all material and manufacturing defects. This guarantee does not extend to cover product parts that are subject to normal wear and may therefore be considered as wearing parts (e.g. Saw chain) or to cover damage to breakable parts .

This guarantee shall be invalid if the product has been damaged, used incorrectly or not maintained. Precise adherence to all of the instructions specified in the operating manual is required for proper use of the product. Intended uses and actions against which the

operating manual advises or warns must be categorically avoided.

The product is designed only for private and not commercial use. The guarantee will be invalidated in case of misuse or improper handling, use of force, or interventions not undertaken by our authorised service branch.

**Processing in Case of Guarantee**

To ensure efficient handling of your query, please follow the directions below:

- Please have the receipt and product number (IAN 506400\_2507) ready as proof of purchase for all enquiries.
- Please refer for the product number to the type plate on the product, an engraving on the product, the title page of the operating instructions (bottom left) or the sticker on the back or underside of the product.
- Should functional errors or other defects occur, please initially contact the service centre specified below by **telephone** or use the **contact form** available on *parkside-diy.com* in the category **Service**.
- After consultation with our customer service, a product recorded as defective can be sent postage paid to the service address communicated to you, with the proof of purchase (receipt) and specification of what constitutes the defect and when it occurred. In order to avoid acceptance problems and additional costs, please be sure to use only the address communicated to you. Ensure that the consignment is not sent carriage forward or by bulky goods, express or other special freight. Please send the appliance inc. all accessories supplied at the time of purchase and ensure adequate, safe transport packaging.



You can view and download these and many other manuals on *parkside-diy.com*. This QR code will take you directly to *parkside-diy.com*. Select your country and search for the operating instructions via the search mask. You can open your operating instructions by entering the article number (IAN) 506400\_2507.

**Repair service**

For repairs **that are not covered by warranty**, contact the service centre. They will gladly create a cost estimate for you.

- We can only work on devices which are sent in properly packed and with postage paid.  
**Note:** Please send your device cleaned and with an indication of the defect to the address named for the service centre.
- The following are not accepted: devices sent in without prepaid postage, sent as bulky goods, sent as an Express shipment, or devices sent as any other form of special freight.
- We will dispose of defective devices you ship to us free of charge.

**Service Centre**

(GB) **Service Great Britain**  
Tel.: 0800 051 8970  
Contact form on  
*parkside-diy.com*  
**IAN 506400\_2507**

(MT) **Service Malta**  
Tel.: 800 65168  
Contact form on  
*parkside-diy.com*  
**IAN 506400\_2507**

## Importer

Please note that the address below is not a service address. Contact the service centre named above first.

Grizzly Tools GmbH & Co. KG  
Stockstädter Str. 20  
63762 GroBostheim  
GERMANY  
[www.grizzlytools.de](http://www.grizzlytools.de)

## Spare parts and accessories

You can get spare parts and accessories from [www.grizzlytools.shop](http://www.grizzlytools.shop). If you have any problems with your order, contact us via our online shop. If you have any other questions, contact: *Service Centre, p. 47*

**⚠ WARNING!** Safe use of the chainsaw is only possible with approved saw chains and guide rails. The use of unapproved combinations can cause serious or even fatal injuries.

• **Blade bar:**

- 164MLEA041(112329) (Oregon)
- M1431656-1041TL (Trilink)

• **Saw chain:**

- 90PX056X (Oregon)
- CL14356TL (Trilink)



## Translation of the original EU declaration of conformity

Product: **Cordless Chainsaw**

Model: **PPKSA 40-Li C3**

Serial number: 000001-022000

The object of the declaration described above is in conformity with the relevant Union harmonisation legislation:

**2006/42/EC • 2014/30/EU • 2000/14/EC & 2005/88/EC • 2011/65/EU & (EU) 2015/863  
Product with battery Smart PAPS 204 A1/Smart PAPS 208 A1/  
Smart PAPS 2012 A1: 2014/53/EU (instead of 2014/30/EU)**

The object of the declaration described above is in conformity with Directive 2011/65/EU of the European Parliament and of the Council of 8 June 2011 on the restriction of the use of certain hazardous substances in electrical and electronic equipment.

To ensure conformity, the following harmonised standards and national standards and regulations have been applied:

**EN 62841-1:2015/A11:2022 • EN 62841-4-1:2020  
EN ISO 12100:2010 • EN IEC 55014-1:2021  
EN IEC 55014-2:2021 • EN IEC 63000:2018  
Product with battery Smart PAPS 204 A1/Smart PAPS 208 A1/Smart PAPS 2012 A1:  
EN 301 489-1 V2.2.3:2019 • EN 301 489-17 V3.3.1:2024  
EN 300 328 V2.2.2:2019**

In accordance with the Directive 2000/14/EC relating to noise emission, the following is confirmed: Sound power level ( $L_{WA}$ )

- Measured: 106.9 dB;
- Guaranteed: 109 dB

Followed conformity assessment procedure according to 2000/14/EC, Annex VI.

EC type-examination certificate

- Number: M6A 036607 2368 Rev. 00
- Notified body: TÜV SÜD • Ridlerstraße 65 • 80339 München • Deutschland, NB: 0123

This declaration of conformity is issued under the sole responsibility of the manufacturer:



Grizzly Tools GmbH & Co. KG  
Stockstädter Str. 20  
63762 Großostheim  
GERMANY  
12.01.2026

Christian Frank  
Authorised representative of documentation

## Sommaire

<b>Introduction.....</b>	<b>50</b>
Utilisation conforme.....	50
Matériel livré/Accessoires.....	51
Aperçu.....	51
Description fonctionnelle.....	52
Caractéristiques techniques.....	52
<b>Consignes de sécurité.....</b>	<b>53</b>
Signification des consignes de sécurité.....	53
Pictogrammes et symboles.....	53
Avertissements de sécurité généraux pour l'outil électrique.....	54
Consignes de sécurité générales pour les tronçonneuses.....	57
Autres consignes de sécurité.....	58
Causes et préventions des rebonds par l'opérateur.....	58
Risques résiduels.....	59
<b>Préparation.....</b>	<b>59</b>
Dispositifs de sécurité.....	59
Contrôlez l'état de charge de la batterie.....	59
<b>Procédure de recharge.....</b>	<b>59</b>
Recharger la batterie.....	60
<b>Fonctionnement.....</b>	<b>60</b>
Avant l'utilisation.....	60
Insérer et retirer la batterie.....	61
Mise en marche et arrêt.....	62
Affichage de la surcharge.....	62
Contrôler l'état de charge de la batterie sur l'appareil.....	62
Changer la vitesse de chaîne.....	62
Démonter la chaîne de sciage et le guide-chaîne.....	62
Remplacer la chaîne de sciage et le guide-chaîne.....	63
Monter la chaîne de scie et le guide-chaîne.....	63
Tendre la chaîne de sciage.....	63
Techniques de sciage.....	64
<b>Nettoyage, entretien et stockage.....</b>	<b>66</b>
Nettoyage.....	67
Maintenance.....	67
Stockage.....	69
<b>Transport.....</b>	<b>69</b>
<b>Dépannage.....</b>	<b>70</b>
<b>Recyclage/protection de l'environnement.....</b>	<b>70</b>

Recycler les batteries de manière écologique..... 71

<b>Service.....</b>	<b>71</b>
Garantie.....	71
Garantie (France).....	72
Service de réparation.....	74
Service-Center.....	74
Importateur.....	74
<b>Pièces de rechange et accessoires.....</b>	<b>74</b>
<b>Traduction de la déclaration UE de conformité originale.....</b>	<b>75</b>

## Introduction

Nous vous félicitons pour l'achat de votre nouvelle tronçonneuse sans fil (ci-après dénommé appareil ou outil électrique).

Vous avez ainsi opté pour un produit de grande qualité. La qualité de cet appareil a été contrôlée au cours de la production, et il a été soumis à un contrôle final. Le bon fonctionnement de votre appareil est ainsi garanti.

Dans certains cas, il est possible que des résidus de lubrifiants soient présents sur ou dans l'appareil. Ce n'est ni un vice ni un défaut et ne doit pas être une source d'inquiétude.



Le mode d'emploi fait partie intégrante de cet appareil. Il contient des informations importantes sur la sécurité, l'utilisation et le recyclage. Lisez attentivement le mode d'emploi. Familiarisez-vous avec les éléments de commande et l'utilisation correcte de l'appareil. Utilisez l'appareil uniquement de la façon décrite et pour les domaines d'applications indiqués. Veillez à bien conserver le mode d'emploi et à remettre l'ensemble des documents en cas de cession de l'appareil à des tierces personnes.

### Utilisation conforme

Cet appareil est exclusivement destiné à l'utilisation suivante :

- Sciage de bois

Cet appareil n'est pas approprié pour tous les autres types d'utilisations. Cela inclut notamment la coupe de maçonnerie, de plastique, de pierre, de métal, d'aliments ou de

bois contenant des corps étrangers (p. ex. clous ou vis).

L'appareil est destiné à être utilisé par des adultes. Les jeunes de plus de 16 ans ne doivent utiliser cet appareil que sous la surveillance d'un adulte.

La tronçonneuse ne doit être utilisée que par une seule personne. L'utilisateur doit porter un équipement de protection individuelle (EPI) approprié. La tronçonneuse doit être maintenue avec la main droite sur la poignée arrière et la main gauche sur la poignée avant.

Avant d'utiliser l'appareil, l'utilisateur doit avoir lu et compris toutes les consignes et instructions présentes dans le mode d'emploi.

Toute autre utilisation qui n'est pas expressément préconisée dans ce mode d'emploi peut constituer un sérieux danger pour l'utilisateur et entraîner des dommages à l'appareil. L'opérateur ou l'utilisateur de l'appareil est responsable des accidents ou des dommages causés aux autres personnes ou à leurs biens. L'appareil est destiné à être utilisé dans le domaine du bricolage. Il n'a pas été conçu pour une utilisation professionnelle constante. Une utilisation commerciale annule la garantie. Le fabricant ne peut être tenu pour responsable des dommages causés par une utilisation inappropriée ou par une manipulation incorrecte.

L'appareil fait partie de la gamme

**X 20 V TEAM** et peut être utilisé avec les batteries de la gamme **X 20 V TEAM**. Les batteries de la gamme **X 20 V TEAM** doivent être chargées uniquement avec des chargeurs appartenant à la gamme **X 20 V TEAM**.

## Matériel livré/Accessoires

Déballer l'appareil et vérifiez le matériel livré.

Éliminez correctement les matériaux d'emballage.

- Tronçonneuse sans fil
- Guide-chaîne (prémontée)
- Chaîne de sciage (prémontée)
- Protège-chaîne
- Flacon d'huile (180 ml Huile bio pour chaîne de sciage)
- Notice originale

**Batteries et chargeur non fournis.**

## Aperçu



Vous trouverez les représentations de l'appareil sur le volet rabattable avant et arrière.

### Fig. A

- 1 Poignée arrière
- 2 Interrupteur Marche/Arrêt
- 3 Verrouillage d'enclenchement
- 4 Poignée avant
- 5 Manette de frein de chaîne/Protège-mains avant
- 6 Chaîne de sciage
- 7 Guide-chaîne
- 8 Butée à griffe
- 9 Bouchon du réservoir (Huile pour chaîne)
- 10 Ligne de visée/Indicateur de direction de chute
- 11 Indicateur de niveau d'huile
- 12 Écrou papillon (Capot du pignon de chaîne)
- 13 Vis de serrage de la chaîne
- 14 Capot du pignon de chaîne
- 15 Protège-mains arrière
- 16 Protège-chaîne
- 17 Batterie
- 18 Déverrouillage de batterie
- 19 Touche (Indicateur de charge Batterie)
- 20 Indicateur de charge (Batterie)
- 21 Chargeur
- 22 Flacon d'huile

### Fig. B

- 23 Pignon de chaîne
- 24 Ergot
- 25 Boulon de guide-chaîne
- 26 Goupille de serrage de la chaîne
- 27 Logement (Goupille de serrage de la chaîne)
- 28 Ergot (Capot du pignon de chaîne)

### Fig. E

- 29 Support batterie
- 30 Indicateur de charge (Appareil)
- 31 Indicateur de vitesse de chaîne
- 32 Touche Marche/Arrêt

33 Touche (Vitesse de chaîne)

**Fig. G**

34 Indicateur

**Fig. H**

35 Passage d'huile

**Description fonctionnelle**

La chaîne de sciage périphérique est guidée sur un guide-chaîne (rail de guidage). La tronçonneuse est équipée d'un frein de chaîne à arrêt rapide. Un dispositif de lubrification automatique garantit un graissage continu de la chaîne. La tronçonneuse est en plus équipée d'un système de tension rapide de la chaîne. Pour la protection de l'utilisateur, l'appareil est équipé de différents dispositifs de protection.

L'appareil peut être appairé avec l'application Parkside.

Pour savoir quelles fonctions remplissent les éléments de commande, veuillez vous reporter aux descriptions suivantes.

**Caractéristiques techniques**

**Tronçonneuse sans fil ..... PPKSA 40-Li C3**

- Tension du moteur U .....40 V = ; (2x 20 V)
- Courant moteur I ..... 16 A
- Vitesse de chaîne  $v_0$  ..... 15 m/s bzw. 25 m/s
- Vitesse de chaîne  $v_{max}$  ..... 30 m/s
- Poids (sans guide-chaîne, chaîne, protège-chaîne, huile et batteries) ..... 3,17 kg
- Capacité du réservoir ..... 180 ml
- Guide-chaîne ..... M1431656-1041TL (Trilink)
  - Type de guide-chaîne .....16"
  - Longueur du guide-chaîne ..... 45,5 cm (455 mm)
  - Longueur de coupe .....38 cm (380 mm)
- Chaîne de sciage .....CL14356TL (Trilink)
  - Pas de chaîne .....9,525 mm (3/8")
  - Espacement de chaîne ..... 10 mm
  - Nombre de maillons d'entraînement ..... 56
  - Épaisseur des maillons d'entraînement ..... 1,1 mm (0,043")
- Pas des pignons ..... 9,525 mm (3/8")
  - Nombre de dents (pignon) ..... 6
- Température ..... max. 50 °C
- Fonctionnement .....4 - 50 °C
- Stockage ..... 15 - 25 °C
- Niveau de pression acoustique ( $L_{pA}$ ) ..... 86,9 dB;  $K_{pA}$ =3 dB

Niveau de puissance acoustique ( $L_{WA}$ )

- garanti .....109 dB
- mesuré ..... 106,9 dB;  $K_{WA}$ =2,37 dB

Vibration ( $a_{rh}$ ) ..... 1,76 m/s<sup>2</sup>;  $K$ =1,5 m/s<sup>2</sup>

Type de batterie .....Li-Ion

Batterie PARKSIDE Performance Smart  
Smart PAPS 204 A1/Smart PAPS 208 A1/  
Smart PAPS 2012 A1

- Fréquence de travail/bande de fréquence ..... 2400 - 2483,5 MHz
- puissance émise .....≤ 20 dBm

**Remarques concernant les valeurs sonores et vibratoires**

Les valeurs sonores et de vibration ont été déterminées selon les normes et réglementations citées dans la déclaration de conformité.

**▲ PRUDENCE !** Troubles auditifs ! Portez une protection auditive.

Les valeurs totales de vibrations et les valeurs d'émissions sonores indiquées ont été calculées selon une méthode d'essai standardisée et peuvent être utilisées comme moyen de comparaison entre un outil électrique et un autre. Les valeurs totales de vibrations et les valeurs d'émissions sonores indiquées peuvent également être utilisées pour une évaluation préliminaire de la charge.

**▲ AVERTISSEMENT !** Les émissions de vibrations et les émissions sonores pendant l'utilisation réelle de l'outil électrique peuvent différer de la valeur indiquée, en fonction de la manière dont l'outil électrique est utilisé, en particulier du type de pièce à usiner. Il est nécessaire d'adopter des mesures de sécurité pour protéger l'utilisateur, en fonction de l'exposition aux vibrations estimée au cours de l'utilisation réelle de l'appareil. Il faut à cet égard tenir compte de toutes les parties du cycle d'exploitation (par exemple les temps au cours desquels l'outil électrique est éteint, et ceux au cours desquels il est certes allumé, mais fonctionne hors charge).

**X 20 V TEAM**

L'appareil fait partie de la gamme **X 20 V TEAM** et peut être utilisé avec les batteries de la gamme **X 20 V TEAM**. Les batteries de la gamme **X 20 V TEAM** doivent être chargées uniquement avec

des chargeurs appartenant à la gamme **X 20 V TEAM**.

Nous vous recommandons de faire fonctionner cet appareil exclusivement avec les batteries suivantes : PAP 20 A1, PAP 20 A3, PAP 20 B1, PAP 20 B3, Smart PAPS 204 A1, Smart PAPS 208 A1, Smart PAPS 2012 A1

Nous vous recommandons de recharger ces batteries avec les chargeurs suivants : PLG 20 A3, PLG 20 A4, PLG 20 C1, PLG 20 C2, PLG 20 C3, PDSL20 A1, PDSL20 B1, PLG 201 A1, Smart PLGS 2012 A1

Caractéristiques techniques de la batterie et du chargeur : voir notice séparée.

## Consignes de sécurité

Cette section couvre les consignes de sécurité de base relatives à l'utilisation de l'appareil.

**⚠ AVERTISSEMENT !** Dommages corporels et dégâts matériels liés à une manipulation inadaptée de la batterie. Respectez les consignes de sécurité et informations relatives au chargement et à l'utilisation correcte qui sont indiquées dans le mode d'emploi de votre batterie et chargeur de la gamme **X 20 V TEAM**. Vous trouverez une description détaillée du processus de charge et de plus amples informations dans ce mode d'emploi séparé.

**⚠ AVERTISSEMENT !** Une tronçonneuse est un appareil dangereux qui peut provoquer des blessures sérieuses, voire mortelles en cas de mauvaise utilisation ou de négligence. Par conséquent, pour votre sécurité et celle des autres, veuillez toujours vous reporter aux consignes de sécurité ci-après et, en cas de doutes, demandez conseil à un professionnel.

### Signification des consignes de sécurité

**⚠ DANGER !** Si vous ne suivez pas cette consigne de sécurité, un accident se produira. Cela entraînera des blessures graves, voire la mort.

**⚠ AVERTISSEMENT !** Si vous ne suivez pas cette consigne de sécurité, un accident peut se produire. Cela peut entraîner des blessures graves, voire la mort.

**⚠ PRUDENCE !** Si vous ne suivez pas cette consigne de sécurité, un accident se produira. Cela peut entraîner des blessures physiques mineures ou modérées.

**REMARQUE !** Si vous ne suivez pas cette consigne de sécurité, un accident se produira. Cela peut entraîner des dommages matériels.

## Pictogrammes et symboles

### Pictogrammes sur l'appareil

**REMARQUE !** Avant le travail, familiarisez-vous avec tous les éléments de commande. Exercez-vous à manipuler la tronçonneuse et en cas de doutes, demandez des explications sur le fonctionnement, le mode d'action et les techniques d'élagage à un professionnel.



Attention !



Lire le mode d'emploi



Utiliser une protection oculaire



Utiliser une protection auditive



Utiliser un casque de protection



Utilisez des vêtements de protection



Utiliser des gants de protection



Portez des chaussures de sécurité avec semelle solide !



Travaillez toujours à deux mains !



Attention ! Rebond - Pendant le travail, faites attention au rebond de la machine.



L'utilisation de l'appareil est interdite sous la pluie ou dans un environnement humide.

 Puissance acoustique garantie L<sub>WA</sub> en dB(A)

 Les appareils électriques ne doivent pas être jetés avec les déchets ménagers.

 Huile pour chaîne de sciage

 Retirez les batteries avant des travaux de maintenance !

 Type de guide-chaîne

 Frein de chaîne

 Indicateur de vitesse de chaîne

 Régler les niveaux de vitesse de la chaîne

 Touche Marche/Arrêt

 Indicateur de charge

### Symbole sous le capot du pignon de chaîne

 Respecter le sens de rotation de la chaîne de sciage. Attention ! Lire la notice d'utilisation.

### Symboles sur le guide-chaîne

 Type de guide-chaîne

 Largeur de rainure

 Pas de chaîne

 Nombre de maillons d'entraînement

### Symboles sur l'écrou papillon (capot du pignon de chaîne)

 OUVERT

 FERMÉ

### Symboles sur la manette de frein de chaîne

 Frein de chaîne : ARRÊT

 Frein de chaîne : MARCHÉ

 Frein de chaîne (activé/désactivé)

### Symboles sur la vis de serrage de la chaîne

 dévisser

 tendre

### Symboles sur le flacon d'huile

 Conserver hors de portée des enfants

### Avertissements de sécurité généraux pour l'outil électrique

**⚠ AVERTISSEMENT ! Lire tous les avertissements de sécurité, les instructions, les illustrations et les spécifications fournis avec cet outil électrique.** Ne pas suivre les instructions énumérées ci-dessous peut provoquer un choc électrique, un incendie et/ou une blessure sérieuse. **Conserver tous les avertissements et toutes les instructions pour pouvoir s'y reporter ultérieurement.**

Le terme « outil électrique » dans les avertissements fait référence à votre outil électrique alimenté par le secteur (avec cordon d'alimentation) ou votre outil électrique fonctionnant sur batterie (sans cordon d'alimentation).

1. **SECURITE DE LA ZONE DE TRAVAIL**
  - a) **Conserv**er la zone de travail propre et bien éclairée. Les zones en désordre ou sombres sont propices aux accidents.
  - b) **Ne pas faire fonctionner les outils électriques en atmosphère explosive, par exemple en présence de liquides inflammables, de gaz ou de poussières.** Les outils électriques produisent des étincelles qui peuvent enflammer les poussières ou les fumées.
  - c) **Maintenir les enfants et les personnes présentes à l'écart pendant l'utilisation de l'outil électrique.** Les distractions

peuvent vous faire perdre le contrôle de l'outil.

## 2. SECURITE ELECTRIQUE

- a) **Il faut que les fiches de l'outil électrique soient adaptées au socle. Ne jamais modifier la fiche de quelque façon que ce soit. Ne pas utiliser d'adaptateurs avec des outils électriques à branchement de terre.** Des fiches non modifiées et des socles adaptés réduisent le risque de choc électrique.
  - b) **Éviter tout contact du corps avec des surfaces reliées à la terre telles que les tuyaux, les radiateurs, les cuisinières et les réfrigérateurs.** Il existe un risque accru de choc électrique si votre corps est relié à la terre.
  - c) **Ne pas exposer les outils électriques à la pluie ou à des conditions humides.** La pénétration d'eau à l'intérieur d'un outil électrique augmente le risque de choc électrique.
  - d) **Ne pas maltraiter le cordon. Ne jamais utiliser le cordon pour porter, tirer ou débrancher l'outil électrique. Maintenir le cordon à l'écart de la chaleur, du lubrifiant, des arêtes vives ou des parties en mouvement.** Des cordons endommagés ou emmêlés augmentent le risque de choc électrique.
  - e) **Lorsqu'on utilise un outil électrique à l'extérieur, utiliser un prolongateur adapté à l'utilisation extérieure.** L'utilisation d'un cordon adapté à l'utilisation extérieure réduit le risque de choc électrique.
  - f) **Si l'usage d'un outil électrique dans un emplacement humide est inévitable, utiliser une alimentation protégée par un dispositif à courant différentiel résiduel (RCD).** L'usage d'un RCD réduit le risque de choc électrique.
- ## 3. SECURITE DES PERSONNES
- a) **Rester vigilant, regarder ce que vous êtes en train de faire et faire preuve de bon sens dans votre utilisation de l'outil électrique. Ne pas utiliser un outil électrique lorsque vous êtes fatigué ou sous l'emprise de drogues, de l'alcool ou de médicaments.** Un moment d'inattention en cours d'utilisation d'un outil électrique peut entraîner des blessures graves.

- b) **Utiliser un équipement de protection individuelle. Toujours porter une protection pour les yeux.** Les équipements de protection individuelle tels que les masques contre les poussières, les chaussures de sécurité antidérapantes, les casques ou les protections auditives utilisés pour les conditions appropriées réduisent les blessures.
  - c) **Éviter tout démarrage intempestif. S'assurer que l'interrupteur est en position arrêt avant de brancher l'outil au secteur et/ou au bloc de batteries, de le ramasser ou de le porter.** Porter les outils électriques en ayant le doigt sur l'interrupteur ou brancher des outils électriques dont l'interrupteur est en position marche est source d'accidents.
  - d) **Retirer toute clé de réglage avant de mettre l'outil électrique en marche.** Une clé laissée fixée sur une partie tournante de l'outil électrique peut donner lieu à des blessures.
  - e) **Ne pas se précipiter. Garder une position et un équilibre adaptés à tout moment.** Cela permet un meilleur contrôle de l'outil électrique dans des situations inattendues.
  - f) **S'habiller de manière adaptée. Ne pas porter de vêtements amples ou de bijoux. Garder les cheveux et les vêtements à distance des parties en mouvement.** Des vêtements amples, des bijoux ou les cheveux longs peuvent être pris dans des parties en mouvement.
  - g) **Si des dispositifs sont fournis pour le raccordement d'équipements pour l'extraction et la récupération des poussières, s'assurer qu'ils sont connectés et correctement utilisés.** Utiliser des collecteurs de poussière peut réduire les risques dus aux poussières.
  - h) **Rester vigilant et ne pas négliger les principes de sécurité de l'outil sous prétexte que vous avez l'habitude de l'utiliser.** Une fraction de seconde d'inattention peut provoquer une blessure grave.
- ## 4. UTILISATION ET ENTRETIEN DE L'OUTIL ELECTRIQUE
- a) **Ne pas forcer l'outil électrique. Utiliser l'outil électrique adapté à votre application.** L'outil électrique adapté réalise

- mieux le travail et de manière plus sûre au régime pour lequel il a été construit.
- b) **Ne pas utiliser l'outil électrique si l'interrupteur ne permet pas de passer de l'état de marche à arrêt et inversement.** Tout outil électrique qui ne peut pas être commandé par l'interrupteur est dangereux et il faut le réparer.
  - c) **Débrancher la fiche de la source d'alimentation et/ou enlever le bloc de batteries, s'il est amovible, avant tout réglage, changement d'accessoires ou avant de ranger l'outil électrique.** De telles mesures de sécurité préventives réduisent le risque de démarrage accidentel de l'outil électrique.
  - d) **Conserver les outils électriques à l'arrêt hors de la portée des enfants et ne pas permettre à des personnes ne connaissant pas l'outil électrique ou les présentes instructions de le faire fonctionner.** Les outils électriques sont dangereux entre les mains d'utilisateurs novices.
  - e) **Observer la maintenance des outils électriques et des accessoires. Vérifier qu'il n'y a pas de mauvais alignement ou de blocage à des parties mobiles, des pièces cassées ou toute autre condition pouvant affecter le fonctionnement de l'outil électrique. En cas de dommages, faire réparer l'outil électrique avant de l'utiliser.** De nombreux accidents sont dus à des outils électriques mal entretenus.
  - f) **Garder affûtés et propres les outils permettant de couper.** Des outils destinés à couper correctement entretenus avec des pièces coupantes tranchantes sont moins susceptibles de bloquer et sont plus faciles à contrôler.
  - g) **Utiliser l'outil électrique, les accessoires et les lames etc., conformément à ces instructions, en tenant compte des conditions de travail et du travail à réaliser.** L'utilisation de l'outil électrique pour des opérations différentes de celles prévues peut donner lieu à des situations dangereuses.
  - h) **Il faut que les poignées et les surfaces de préhension restent sèches, propres et dépourvues d'huiles et de graisses.** Des poignées et des surfaces de préhension glissantes rendent impossibles la manipulation et le contrôle en toute sécurité de l'outil dans les situations inattendues.
5. **UTILISATION DES OUTILS FONCTIONNANT SUR BATTERIES ET PRÉCAUTIONS D'EMPLOI**
    - a) **Ne recharger qu'avec le chargeur spécifié par le fabricant.** Un chargeur qui est adapté à un type de bloc de batteries peut créer un risque de feu lorsqu'il est utilisé avec un autre type de bloc de batteries.
    - b) **N'utiliser les outils électriques qu'avec des blocs de batteries spécifiquement désignés.** L'utilisation de tout autre bloc de batteries peut créer un risque de blessure et de feu.
    - c) **Lorsqu'un bloc de batteries n'est pas utilisé, le maintenir à l'écart de tout autre objet métallique, par exemple trombones, pièces de monnaie, clés, clous, vis ou autres objets de petite taille qui peuvent donner lieu à une connexion d'une borne à une autre.** Le court-circuitage des bornes d'une batterie entre elles peut causer des brûlures ou un feu.
    - d) **Dans de mauvaises conditions, du liquide peut être éjecté de la batterie; éviter tout contact. En cas de contact accidentel, nettoyer à l'eau. Si le liquide entre en contact avec les yeux, rechercher en plus une aide médicale.** Le liquide éjecté des batteries peut causer des irritations ou des brûlures.
    - e) **Ne pas utiliser un bloc de batteries ou un outil fonctionnant sur batteries qui a été endommagé ou modifié.** Les batteries endommagées ou modifiées peuvent avoir un comportement imprévisible provoquant un feu, une explosion ou un risque de blessure.
    - f) **Ne pas exposer un bloc de batteries ou un outil fonctionnant sur batteries au feu ou à une température excessive.** Une exposition au feu ou à une température supérieure à 130 °C peut provoquer une explosion.
    - g) **Suivre toutes les instructions de charge et ne pas charger le bloc de batteries ou l'outil fonctionnant sur batteries hors de la plage de températures spécifiée dans les instructions.** Un chargement incorrect ou à des températures hors de la plage spécifiée de



températures peut endommager la batterie et augmenter le risque de feu.

## 6. MAINTENANCE ET ENTRETIEN

- a) **Faire entretenir l'outil électrique par un réparateur qualifié utilisant uniquement des pièces de rechange identiques.** Cela assure le maintien de la sécurité de l'outil électrique.
- b) **Ne jamais effectuer d'opération d'entretien sur des blocs de batteries endommagés.** Il convient que l'entretien des blocs de batteries ne soit effectué que par le fabricant ou les fournisseurs de service autorisés.

## Consignes de sécurité générales pour les tronçonneuses

- **Gardez toutes les parties du corps éloignées de la chaîne de sciage lorsque la tronçonneuse est en fonctionnement. Avant de démarrer la tronçonneuse, assurez-vous que la chaîne de sciage n'est pas en contact avec des corps étrangers.** Un moment d'inattention pendant l'utilisation de tronçonneuses peut provoquer un happement de vos vêtements ou de votre corps par la chaîne de sciage.
- **Tenez toujours la tronçonneuse avec votre main droite sur la poignée arrière et votre main gauche sur la poignée avant.** Ne tenez jamais la tronçonneuse en inversant la position des mains, car cela augmente le risque de blessures corporelles.
- **Tenez la tronçonneuse par les surfaces de préhension isolées uniquement, car la chaîne de sciage peut entrer en contact avec des câbles cachés.** Des chaînes de sciage entrant en contact avec un câble « sous tension » peuvent mettre « sous tension » les parties métalliques exposées de la tronçonneuse et provoquer une décharge électrique pour l'opérateur.
- **Porter une protection oculaire. Le port d'équipements complémentaires de protection auditive, des mains, des jambes et des pieds est recommandé.** Un équipement de protection adéquat réduira les blessures infligées par des débris projetés ou par un contact accidentel avec la chaîne de sciage.
- **N'utilisez jamais la tronçonneuse perché sur un arbre, sur une échelle, depuis un toit ou sur tout support instable.** L'utilisation de la tronçonneuse dans ces situations pourrait provoquer des blessures graves.
- **Gardez toujours une position stable et ne faites fonctionner la tronçonneuse que lorsque vous êtes debout sur une surface stable, sûre et plane.** Des surfaces glissantes ou instables peuvent provoquer un déséquilibre ou la perte de contrôle de la tronçonneuse.
- **Lorsque vous coupez une branche sous tension, soyez attentif au rebond.** Lorsque la tension dans les fibres du bois est relâchée, la branche tendue peut frapper l'opérateur et/ou faire perdre le contrôle de la tronçonneuse.
- **Faites très attention lorsque vous coupez des broussailles et de jeunes arbres.** Les branches fines peuvent se coincer dans la chaîne de sciage et vous fouetter ou vous déséquilibrer.
- **Portez la tronçonneuse par la poignée avant, à l'état éteint et éloignée de votre corps. Pour transporter ou ranger la tronçonneuse, mettez toujours le fourreau du guide-chaîne en place.** Une manipulation appropriée de la tronçonneuse réduira la probabilité du contact accidentel avec la chaîne de sciage en mouvement.
- **Respectez les instructions visant la lubrification, la tension de la chaîne, le changement du guide-chaîne et de la chaîne.** Une chaîne incorrectement tendue ou lubrifiée risque soit de casser, soit d'accroître le risque de recul brutal.
- **Coupe de bois uniquement. Ne pas utiliser la tronçonneuse à des fins pour lesquelles elle n'est pas destinée. Par exemple : ne pas utiliser la tronçonneuse pour couper du métal, du plastique, de la maçonnerie ou des matériaux de construction autres que du bois.** L'utilisation de la tronçonneuse pour des opérations différentes de celles prévues peut entraîner une situation dangereuse.
- **Ne tentez jamais d'abattre un arbre tant que vous ne comprenez pas les risques que cela comporte et les façons de les éviter.** Risque de blessures graves pour l'opérateur ou des personnes proches de lui pendant l'abattage d'un arbre.

- **Respectez toutes les instructions au moment de dégager des matériaux coincés, de ranger ou d'entretenir la tronçonneuse. Assurez-vous que l'interrupteur est en position Arrêt et que le bloc-batterie a été retiré.** Un actionnement inopiné de la tronçonneuse au moment de dégager des matériaux coincés ou d'entretenir la tronçonneuse peut infliger des blessures graves.

## Autres consignes de sécurité

- Respectez à la lettre les instructions de maintenance, de contrôle et de service dans cette notice. Des dispositifs de protection et pièces endommagées doivent être réparés ou remplacés correctement par notre centre de SAV sauf mention contraire dans la notice d'utilisation.
- Il est recommandé à quelqu'un qui coupe pour la première fois de s'entraîner au moins à la coupe de bois rond sur un chevalet de sciage ou un support.
- Placez le cordon d'alimentation de sorte qu'il ne soit pas bloqué par des branches ou autres pendant le sciage.
- Lors de travaux de sciage en pente, toujours stationner au-dessus du tronc d'arbre. Pour rester entièrement maître de la situation lorsque le sciage est presque terminé, réduisez la pression d'applique en fin de coupe sans toutefois réduire votre préhension ferme des poignées de la tronçonneuse. Veillez à ce que la chaîne de sciage ne touche pas le sol. Une fois la coupe terminée, attendez que la chaîne de la tronçonneuse s'immobilise avant de retirer cette dernière. Éteignez toujours le moteur de la tronçonneuse avant de passer d'un arbre au suivant.
- Il faut retirer de l'arbre les souillures, pierres, morceaux d'écorce, clous, agrafes et fils.
- **N'utilisez pas d'accessoires non recommandés par PARKSIDE.** Cela pourrait entraîner une électrocution ou un incendie.

## Causes et préventions des rebonds par l'opérateur

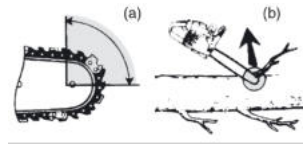

- Un rebond peut apparaître lorsque le nez ou l'extrémité du guide-chaîne entre en contact avec un objet, ou lorsque le bois se referme et coince la lame de sciage dans la découpe (Fig. b).
- Ce contact peut dans certains cas provoquer une réaction inverse soudaine, qui projette le guide-chaîne vers le haut et vers l'opérateur (Fig. a).
- Le coincement de la chaîne de sciage dans la partie supérieure du guide-chaîne peut rapidement projeter ce dernier vers l'opérateur.
- L'une ou l'autre de ces réactions peuvent vous faire perdre le contrôle de la tronçonneuse et provoquer de graves blessures corporelles. Ne vous fiez pas uniquement aux dispositifs de sécurité intégrés dans votre tronçonneuse. En tant qu'utilisateur d'une tronçonneuse, vous devez prendre différentes mesures pour éviter les accidents et les blessures pendant vos travaux de coupe.

Les rebonds résultent d'une mauvaise utilisation de la tronçonneuse et/ou de conditions ou procédures d'exécution incorrectes, et peuvent être évités en prenant les précautions adéquates énoncées ci-dessous :

- **Maintenez fermement les deux mains sur la tronçonneuse, les pouces et les doigts enserrant les poignées de la tronçonneuse, et positionnez votre corps et vos bras de manière à pouvoir résister aux forces de rebond.** L'opérateur peut contrôler les forces de rebond s'il prend les précautions nécessaires. Ne lâchez pas la tronçonneuse.
- **Ne surestimez pas vos capacités et n'effectuez pas de coupes en hauteur (au-dessus des épaules).** Cela permet d'éviter le contact accidentel de l'extrémité et de mieux contrôler la tronçonneuse dans des situations inattendues.

- **Utilisez uniquement des guides-chaînes et chaînes de sciage de rechange spécifiés par le fabricant.** Des guides-chaînes et chaînes de sciage de rechange inappropriés peuvent provoquer une rupture de la chaîne et/ou un rebond.
- **Suivez les instructions du fabricant concernant l'affûtage et l'entretien de la chaîne de sciage.** Une diminution de la hauteur de la jauge de profondeur peut provoquer un risque accru de rebond.

### Risques résiduels

Même si cet appareil est utilisé d'une manière conforme, il reste toujours des risques résiduels. Les risques suivants peuvent exister dans le cadre de la construction et l'exécution de cet appareil :

- Dégâts auditifs, si aucune protection auditive appropriée n'est portée.
- Dommages à la santé, résultants des oscillations main-bras, lorsque l'appareil est utilisé trop longtemps ou qu'il n'est pas utilisé ou entretenu correctement.
- Blessures par coupure

**▲ AVERTISSEMENT !** Risque lié au champ électromagnétique généré pendant le fonctionnement de l'appareil. Le champ peut dans certaines circonstances nuire aux implants médicaux actifs ou passifs. Pour réduire les risques de blessures graves voire mortelles, nous recommandons aux personnes porteuses d'implants médicaux de consulter leur médecin, ainsi que le fabricant de leur implant médical avant d'utiliser l'appareil.

### Préparation

**▲ AVERTISSEMENT !** Risque de blessures lié au démarrage involontaire de l'appareil. Insérez la batterie dans l'appareil uniquement lorsque celui-ci est entièrement prêt à être utilisé.

### Dispositifs de sécurité

Pour protéger l'utilisateur et l'appareil, les dispositifs de sécurité suivants sont installés :

#### Poignée arrière (1) avec protège-mains arrière (15)

- Protège la main contre les branches, les rameaux et le déraillement de la chaîne de sciage.

#### Interrupteur Marche/Arrêt (2) avec arrêt immédiat de la chaîne

- L'appareil démarre immédiatement en relâchant l'interrupteur Marche/Arrêt.

#### Verrouillage d'enclenchement (3)

- Le verrouillage d'enclenchement doit être déverrouillé pour démarrer l'appareil.

#### Manette de frein de chaîne/protège-mains avant (5)

- La chaîne de sciage ne fonctionne pas lorsque le frein de chaîne est enclenché.
- Arrête immédiatement la chaîne de sciage en cas de rebond.
- Il est également possible d'actionner manuellement la manette.
- Protège la main gauche de l'utilisateur, lorsque celle-ci dérape de la poignée avant.

#### Chaîne de sciage (6) à faible rebond

- Aide à intercepter les rebonds grâce à des dispositifs de sécurité spécialement conçus.

#### Butée à griffe (8)

- Renforce la stabilité lors de la réalisation de coupes verticales.
- Facilite le sciage.

### Contrôlez l'état de charge de la batterie

LED	Signification
rouge, orange, vert	batterie chargée
rouge, orange	batterie partiellement chargée
rouge	la batterie doit être chargée

1. Appuyez sur la touche (19) à côté de l'indicateur de charge (20) sur la batterie (17).  
Les LED de l'indicateur de charge affichent l'état de charge de la batterie.
2. Rechargez la batterie (17) lorsqu'il ne reste plus que la LED rouge allumée sur l'indicateur de charge (20).

### Procédure de recharge

**▲ AVERTISSEMENT !** Dommages corporels et dégâts matériels liés à une manipulation inadaptée de la batterie. Respectez les consignes de sécurité et informations relatives au chargement et à l'utilisation correcte

qui sont indiquées dans le mode d'emploi de votre batterie et chargeur de la gamme **X 20 V TEAM**. Vous trouverez une description détaillée du processus de charge et de plus amples informations dans ce mode d'emploi séparé. **⚠ AVERTISSEMENT !** Risque de blessures par la solution électrolytique ! La batterie ne doit pas être soumise à des conditions extrêmes, comme la chaleur ou des chocs. En cas de contact avec les yeux ou la peau, rincez les endroits touchés avec de l'eau ou un neutralisant et consultez un médecin.

**⚠ AVERTISSEMENT !** Risque de blessures par électrocution ! Rechargez les batteries uniquement dans des endroits secs. La surface extérieure de la batterie doit être propre et sèche avant de brancher le chargeur.

- Chargez les batteries avant la première utilisation.
- Veuillez respecter dans tous les cas les consignes de sécurité et réglementations en vigueur, ainsi que les consignes de protection de l'environnement.

## Recharger la batterie

Voir également le mode d'emploi du chargeur.

### Remarques

- Lorsqu'une batterie est chaude, laissez-la refroidir avant de la recharger.
- La batterie ne doit pas être exposée pendant une longue durée à un ensoleillement important ni à des températures max. 50 °C. Évitez notamment de la poser sur des radiateurs ou de la ranger dans des véhicules stationnés en plein soleil.

### Procédure

1. Le cas échéant, retirez la batterie (17) de l'appareil.
2. Faites glisser la batterie dans le compartiment de charge du chargeur (21).
3. Branchez le chargeur sur une prise de courant.
4. À la fin de la charge complète, retirez le chargeur de la prise électrique.
5. Retirez la batterie du compartiment de charge.

## LED de contrôle sur le chargeur (21)

vert	rouge	Signification
s'allume	—	<ul style="list-style-type: none"> <li>• batterie entièrement chargée</li> <li>• prêt (pas de batterie insérée)</li> </ul>
—	s'allume	batterie en charge
—	clignote	La batterie est en surchauffe
clignote	clignote	La batterie est défectueuse

## Fonctionnement

### Avant l'utilisation

**⚠ AVERTISSEMENT !** Risque de blessures ! Lorsque vous effectuez des travaux avec la chaîne de sciage, portez toujours des gants de protection et utilisez uniquement des pièces d'origine.

Avant la mise en service de l'appareil, vous devez :

- *Tendre la chaîne de sciage, p. 63*
- *Remplir d'huile, p. 61*
- Charger **les deux** batteries et les insérer
- *Vérifier le frein de chaîne, p. 60*
- *Vérifier le dispositif de lubrification automatique, p. 61*

### Vérifier le frein de chaîne

**REMARQUE !** La chaîne de sciage ne tourne pas lorsque le frein de chaîne est enclenché.

### Procédure (Fig. G)

1. Posez la tronçonneuse sur une surface dure et plane. Elle ne doit toucher aucun objet.
2. Actionnez la manette de frein de chaîne (5).
3. Tenez l'appareil fermement à deux mains : la main droite sur la poignée arrière (1), la main gauche sur la poignée avant (4). Le pouce et les doigts doivent enserrer fermement les poignées.
4. Mettez l'appareil en marche (*Mise en marche et arrêt, p. 62*). Un signal sonore retentit. L'indicateur (34) de frein de chaîne actionné clignote.  
Le frein de chaîne fonctionne.
5. Relâchez l'interrupteur Marche/Arrêt (2).

**⚠ AVERTISSEMENT !** Risque de blessure lié au ralentissement de la chaîne de sciage. Si le frein de chaîne ne fonctionne pas cor-

rectement, vous ne devez pas utiliser la tronçonneuse. Adressez-vous au Centre de SAV.

### Vérifier le dispositif de lubrification automatique

Avant de démarrer le travail, vérifiez le niveau d'huile et le dispositif de lubrification automatique.

#### Procédure

1. Tenez la chaîne de sciage au-dessus d'un fond clair. La tronçonneuse ne doit pas entrer en contact avec le sol !
2. Mettez la tronçonneuse en marche.

Si une trace d'huile est visible, la tronçonneuse fonctionne parfaitement. En l'absence de trace d'huile, nettoyez le passage d'huile ou adressez-vous au Centre de SAV.

#### Nettoyer le passage d'huile

Nettoyez le passage d'huile (35) afin de garantir une lubrification parfaite et automatique de la chaîne de sciage pendant le fonctionnement.

#### Outils et moyens auxiliaires nécessaires

- Chiffon
- Pinceau

#### Procédure (Fig. H)

1. Essuyez les résidus en provenance du passage d'huile (35). Pour cela, aidez-vous d'un chiffon ou d'un pinceau.

#### Lubrification de la chaîne

Pour la lubrification, nous recommandons d'utiliser l'huile bio pour chaînes de sciage fournie ou une huile multifonction similaire biodégradable.

**REMARQUE !** Si vous utilisez la tronçonneuse avec trop peu d'huile, le rendement de coupe et la durée de vie de la chaîne de sciage diminuent, car la chaîne de sciage s'émousse rapidement. Vous constaterez le manque d'huile par l'apparition de fumée ou la décoloration du guide-chaîne. Assurez-vous que de l'huile est toujours appliquée sur la chaîne.

L'appareil est équipé d'un réservoir d'approvisionnement automatique d'huile. Dès que le moteur est en marche, l'huile est acheminée vers le guide-chaîne (7).

**▲ PRUDENCE !** Éteignez l'appareil et, avant d'effectuer tous travaux sur l'appareil, retirez les batteries de l'appareil.

#### Remplir d'huile

**▲ AVERTISSEMENT !** Risque d'incendie ! Veillez à toujours éteindre l'appareil et à laisser refroidir le moteur avant d'y verser de l'huile pour chaînes.

- Vérifiez régulièrement la jauge à huile (11) et rajoutez de l'huile lorsque la jauge atteint le "repère minimum". Le "repère minimum" correspond au trait inférieur sur l'indicateur de niveau d'huile (11). Le réservoir d'huile a une contenance de 180 ml.
- Utilisez de l'huile bio pour chaîne contenant des additifs qui réduisent le frottement et l'usure. Ou utilisez de l'huile lubrifiante pour chaînes avec une faible part d'additifs adhérents.
- Videz le réservoir d'huile en cas de non-utilisation prolongée (6-8 semaines).

#### Procédure (Fig. D)

1. Basculez l'appareil sur le côté de sorte que le bouchon du réservoir (9) soit orienté vers le haut.
2. Dévissez le bouchon du réservoir (9).
3. Versez l'huile bio pour chaîne dans le réservoir.
4. Essuyez l'huile éventuellement renversée.
5. Revissez le bouchon du réservoir (9).

#### Insérer et retirer la batterie

**▲ AVERTISSEMENT !** Risque de blessures lié au démarrage involontaire de l'appareil. Insérez la batterie dans l'appareil uniquement lorsque celui-ci est entièrement prêt à être utilisé.

**REMARQUE !** Risque de dommages ! Une batterie de type inadapté peut endommager l'appareil et la batterie.

#### Insérer les batteries (Fig. E)

1. Glissez les deux batteries (17) le long des rails de guidage dans les supports de batterie (29). Les batteries se bloquent avec un déclic.

#### Retirer les batteries (Fig. E)

1. Appuyez sur le déverrouillage de la batterie (18) situé sur la batterie et maintenez-le enfoncé (17).
2. Retirez les batteries du support de batterie (29).

## Mise en marche et arrêt

### Conditions préalables

- Le guide-chaîne (7), la chaîne de sciage (6) et le capot du pignon de chaîne (14) sont correctement montés.
- Suffisamment d'huile pour chaîne dans le réservoir. Faites l'appoint le cas échéant d'huile pour chaîne (*Remplir d'huile*, p. 67).
- Batteries entièrement chargées.
- L'appareil ne peut être utilisé qu'avec deux batteries de la gamme X 20 V Team de Parkside.

### Procédure (Fig. F)

1. Insérez éventuellement les batteries (17) dans l'appareil.
2. Débloquez le frein de chaîne en tirant la manette de frein de chaîne (5) en direction de la poignée avant (4).
3. Tenez la tronçonneuse fermement à deux mains : la main droite sur la poignée arrière (1), la main gauche sur la poignée avant (4). Le pouce et les doigts doivent enserrer fermement les poignées.
4. Avant le démarrage, assurez-vous que la tronçonneuse n'est en contact avec aucun objet.
5. Pour activer l'appareil, appuyez d'abord sur la touche Marche/Arrêt (32).  
**REMARQUE !** Pendant env. 5 min, l'appareil est en mode veille et doit ensuite être réactivé.
6. Pour la mise en marche, actionnez le verrouillage d'enclenchement (3) avec le pouce et appuyez sur l'interrupteur Marche/Arrêt (2). La tronçonneuse fonctionne à vitesse maximale. Relâchez le verrouillage d'enclenchement (3).
7. Relâchez l'interrupteur Marche/Arrêt (2) pour éteindre la tronçonneuse. Une commutation permanente n'est pas possible.
8. Pour désactiver l'appareil, appuyez sur la touche Marche/Arrêt (32).

### Affichage de la surcharge

En cas de surcharge, les LED rouge et jaune de l'indicateur d'état de charge (30) clignotent.

## Contrôler l'état de charge de la batterie sur l'appareil

### Procédure

1. L'indicateur de charge (30) s'allume pendant l'utilisation.  
L'état de charge de la batterie est visible par l'allumage des LED correspondantes sur l'indicateur d'état de charge situé sur l'appareil (30).  
**rouge, orange et vert** → Batteries rechargées  
**rouge et orange** → Batteries partiellement chargées  
**rouge** → Les batteries doivent être rechargées
2. Rechargez les batteries (17) lorsqu'il ne reste plus que la LED rouge allumée sur l'indicateur d'état de charge (30) situé sur l'appareil.

## Changer la vitesse de chaîne (Fig. E)

En appuyant sur la touche de sélection de la vitesse de chaîne (33), vous pouvez alterner entre deux vitesses de chaîne : 15 et 25 m/s. L'allumage des niveaux 1 ou 2 de l'indicateur de vitesse de chaîne (31) vous permet de savoir à quelle vitesse de chaîne l'appareil fonctionne actuellement.

Niveau 1 : 15 m/s                      Niveau 2 : 25 m/s

**REMARQUE !** Au niveau 2, la vitesse de chaîne est de 30 m/s si vous utilisez l'appareil avec deux batteries Performance de 8 Ah « Smart PAPS 208 A1 ».

## Démonter la chaîne de sciage et le guide-chaîne

**⚠ PRUDENCE !** Blessures par coupure ! Portez des gants indéchirables lorsque vous manipulez la chaîne de sciage ou le guide-chaîne.

### Procédure (Fig. B)

1. Éteignez l'appareil et retirez les batteries (17) de l'appareil.
2. Placez l'appareil sur une surface plane.
3. Tournez l'écrou papillon (12) et la vis de tension de chaîne (13) ⤴ pour relâcher la tension de chaîne et retirer le capot du pignon de chaîne (14).
4. Retirez le guide-chaîne (7) et la chaîne de sciage (6) : pour le démontage, maintenez le guide-chaîne (7) selon un angle d'env. 45 degrés vers le haut afin de pou-

voir retirer la chaîne de sciage (6) plus facilement du pignon de chaîne (23).

## Remplacer la chaîne de sciage et le guide-chaîne

Avant de changer la chaîne de sciage, il convient de nettoyer la rainure du rail de guidage, car les dépôts de salissures présents peuvent faire dérailler la chaîne de sciage hors du rail. Les dépôts peuvent aussi absorber la graisse pour chaîne. Par conséquent, la graisse pour chaîne n'atteindrait pas, ou du moins pas suffisamment, la partie inférieure du rail et le graissage en serait amoindri.

### Conditions préalables

- *Démonter la chaîne de sciage et le guide-chaîne, p. 62*

### Procédure

1. Remplacez le guide-chaîne (7) et la chaîne de sciage (6).
2. Montez le guide-chaîne (7) et la chaîne de sciage (6) comme décrit à la section *Monter la chaîne de scie et le guide-chaîne, p. 63.*

## Monter la chaîne de scie et le guide-chaîne

**▲ PRUDENCE !** Risque de blessures lié au démarrage involontaire de l'appareil. Éteignez l'appareil. Retirez les batteries de l'appareil.

### Procédure (Fig. B)

1. Placez l'appareil sur une surface plane.
2. Tournez l'écrou papillon (12) ↺ pour retirer le capot du pignon de chaîne (14).
3. Installez la chaîne de sciage (6) en formant une boucle de telle manière que les bords de coupe soient orientés dans le sens des aiguilles d'une montre. Pour déterminer l'orientation de la chaîne de sciage (6), servez-vous du symbole sous le pignon de chaîne (23).



Sens de rotation de la chaîne de sciage

4. Posez la chaîne de sciage (6) dans la rainure du guide-chaîne. Pour le montage, maintenez le guide-chaîne (7) selon un angle d'env. 45 degrés vers le haut afin de pouvoir guider la chaîne de sciage (6) plus facilement sur le pignon de chaîne (23).

5. Placez le guide-chaîne (7) et la chaîne de sciage (6) sur le boulon de guide-chaîne (25). Lorsque l'ergot (24), à droite du boulon (25) du guide-chaîne, repose dans l'évidement du trou oblong sur le guide-chaîne, ce dernier est correctement placé. C'est normal si la chaîne de sciage (6) pend.

6. Placez le capot du pignon de chaîne (14). L'ergot présent sur le capot du pignon de chaîne (28) doit d'abord être inséré dans le logement prévu à cet effet sur l'appareil.

La goupille de serrage de la chaîne (26) doit être introduite à l'intérieur du capot du pignon de chaîne (14) dans le logement de goupille de serrage de la chaîne (27).

7. Resserrez légèrement l'écrou papillon (12) ↻.
8. Prétendez la chaîne de sciage (6) en tournant la vis de tension de la chaîne (13) ↻.
9. Resserrez fermement l'écrou papillon (12) du capot du pignon de chaîne ↻.

**▲ PRUDENCE !** La tronçonneuse peut libérer de l'huile. Veuillez noter que la tronçonneuse peut libérer de l'huile après utilisation et que l'huile peut couler lorsqu'elle est rangée sur le côté ou à l'envers. C'est un processus normal lié à l'orifice d'aération nécessaire sur le bord supérieur du réservoir et cela ne constitue pas un motif de réclamation. Dans la mesure où chaque tronçonneuse est contrôlée et testée avec de l'huile pendant la production, il est possible malgré le vidage qu'un petit résidu soit encore présent dans le réservoir qui salit légèrement le boîtier avec de l'huile pendant le transport. Veuillez nettoyer le boîtier avec un chiffon.

Avant de changer la chaîne de sciage, il convient de nettoyer la rainure du rail de guidage, car les dépôts de salissures présents peuvent faire dérailler la chaîne de sciage hors du rail. Les dépôts peuvent aussi absorber l'huile pour chaîne. Par conséquent, l'huile pour chaîne n'atteindrait pas, ou du moins pas suffisamment, la partie inférieure du rail et la lubrification en serait amoindrie.

## Tendre la chaîne de sciage

**REMARQUE !** Ne pas retendre ou changer la chaîne de sciage lorsqu'elle est chaude, puisqu'elle se rétracte un peu lorsqu'elle refroidit. Le non-respect de cette recommandation peut causer des dommages au rail

de guidage ou au moteur, puisque dans ce cas, la chaîne de sciage est trop serrée sur le guide-chaîne.

Le fait de tendre la chaîne de sciage régulièrement améliore la sécurité de l'utilisateur et réduit ou évite l'usure et la dégradation de la chaîne. Nous recommandons à l'utilisateur de contrôler la tension de la chaîne avant le début du travail ainsi qu'à intervalles d'environ 10 minutes et, si nécessaire, de la corriger. Pendant le travail avec la scie, la chaîne de sciage chauffe et par conséquent, s'élargit légèrement. Cet « élargissement » est particulièrement probable pour les chaînes de sciage neuves. La tension et le graissage de la chaîne influencent considérablement la durée de vie de la chaîne de sciage. Avec une chaîne de sciage neuve, vous devez réajuster la tension de la chaîne au bout de 5 coupes au maximum.

La chaîne de sciage est correctement tendue si elle ne pend pas sur la partie inférieure du guide-chaîne et si elle peut être tirée sur tout le pourtour avec la main gantée. Lorsque vous tirez la chaîne de sciage avec 9 N (env. 1 kg) de force de traction, la chaîne de sciage et le guide-chaîne ne doivent pas se trouver à une distance de plus de 2 mm.

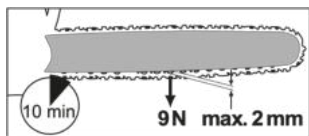

**▲ PRUDENCE !** Risque de blessures lié au démarrage involontaire de l'appareil. Éteignez l'appareil. Retirez les batteries de l'appareil.

#### Procédure (Fig. C)

1. Assurez-vous que le frein de chaîne est desserré, à savoir la manette de frein de chaîne (5) est tirée contre la poignée avant (4).
2. Desserrez l'écrou papillon (12) ∪.
3. Pour tendre la chaîne de sciage, tournez la vis de tension de la chaîne (13) ∪.  
Pour desserrer la tension, tournez la vis de tension de la chaîne (13) ∪.
4. Resserrez l'écrou papillon (12) ∪.

Avec une chaîne de sciage neuve, vous devez réajuster la tension de la chaîne après 5 coupes au maximum.

## Techniques de sciage

**▲ AVERTISSEMENT !** Risque de blessures ! Si la chaîne de sciage est coincée, n'essayez pas de dégager la tronçonneuse par la force. Arrêtez le moteur, retirez les batteries et utilisez un bras de levier ou une cale pour dégager la tronçonneuse.

- Lors de travaux de sciage en pente, stationnez toujours au-dessus du tronc d'arbre.
- Retirez de l'arbre la saleté, les pierres, les morceaux d'écorce décollés, les clous, les agrafes et les fils.
- Pendant le sciage ou ensuite, la chaîne de sciage ne doit entrer en contact ni avec le sol ni avec un autre objet.
- Vous aurez un meilleur contrôle si vous sciez avec la partie inférieure du guide-chaîne (avec la chaîne de sciage tirant) et non avec la partie supérieure du guide-chaîne (avec la lame de sciage poussant).
- Veillez à ce que la chaîne de sciage ne se coince pas dans le trait de scie. Le tronc d'arbre ne doit pas casser ou s'écailler.
- Respectez les consignes de prudence pour prévenir le rebond (*Causes et préventions des rebonds par l'opérateur, p. 58*)
- Réduisez la pression d'applique en fin de coupe sans toutefois réduire votre préhension ferme des poignées de la tronçonneuse afin de rester entièrement maître de la situation lorsque le sciage est presque terminé.
- Une fois la coupe terminée, attendez que la tronçonneuse s'immobilise avant de retirer cette dernière.
- Éteignez toujours le moteur de la tronçonneuse avant de passer d'un arbre au suivant.

### Abattre des arbres

**▲ AVERTISSEMENT !** L'abattage d'arbres requiert beaucoup d'expérience. N'abattez des arbres que si vous êtes sûr de pouvoir manipuler la tronçonneuse. N'utilisez en aucun cas la tronçonneuse si vous ne sentez pas à l'aise.

**▲ PRUDENCE !** N'abattez pas d'arbres si le vent souffle fort ou dans des directions



variables, s'il existe un risque de dégâts matériels ou si l'arbre peut chuter sur des lignes électriques. Lors de l'abattage des arbres, il faut veiller à n'exposer personne à des risques, à ne toucher aucune ligne/ conduite d'alimentation et à ne provoquer aucun dégât matériel. Si un arbre devait entrer en contact avec une ligne d'alimentation, il convient de prévenir immédiatement la compagnie de distribution.

**▲ PRUDENCE !** Pour des raisons de sécurité, nous déconseillons aux utilisateurs inexpérimentés d'abattre un tronc d'arbre avec un guide-chaîne d'une longueur inférieure au diamètre du tronc.

- Veillez à ce qu'aucune personne ni aucun animal ne se trouve à proximité de la zone de travail. La distance de sécurité entre l'arbre à abattre et la zone de travail la plus proche doit s'élever à 2,5 fois la longueur de l'arbre.
- Vérifiez la direction de la chute. L'utilisateur doit pouvoir se déplacer en toute sécurité à proximité de l'arbre tombé afin de pouvoir couper facilement le bois en longueur et l'ébrancher. Il faut éviter que l'arbre qui tombe se prenne dans un autre arbre.
- Observez la direction naturelle de la chute, qui dépend de l'inclinaison et de la torsion de l'arbre, du sens du vent, de la position des branches les plus grosses et du nombre de branches.
- Dans le cas de travaux de sciage en pente, positionnez-vous dans le terrain au-dessus de l'arbre à abattre. Après l'abattage, l'arbre va probablement rouler ou glisser en bas de la pente.
- Les petits arbres d'un diamètre de 15 à 18 cm peuvent généralement être sciés avec une seule coupe.
- Pour les arbres d'un diamètre plus grand, il est nécessaire de pratiquer des coupes d'entaille et une coupe d'abattage (Fig. O).
- Si deux ou plusieurs personnes s'occupent simultanément les unes de tronçonner à la longueur et les autres d'abattre, il faudrait que la distance entre celles qui abattent et celles qui tronçonnent représente deux fois la hauteur de l'arbre qu'il s'agit d'abattre.

Dès que vous avez terminé l'opération de sciage, décalez la protection auditive afin

de pouvoir entendre les sons et signaux d'alerte.

## Procédure

### 1. Ébrancher (Fig. T)

Retirez les branches qui pendent vers le bas en coupant au-dessus de la branche. Ne retirez jamais des branches situées au-dessus de vos épaules.

### 2. Zone de repli (Fig. N)

Retirez les broussailles présentes autour de l'arbre afin de faciliter le repli. La zone de repli (1) doit se situer à environ 45° en décalé derrière la direction de chute (2) prévue.

### 3. Découper une entaille d'abattage (A) (Fig. O)

Pratiquez une entaille d'abattage dans la direction dans laquelle l'arbre doit tomber. Commencez par la coupe horizontale inférieure. La profondeur de coupe doit être environ de 1/3 du diamètre du tronc. Pratiquez maintenant une coupe de scie en biais avec un angle de coupe d'environ 45°, à partir du haut, qui rejoint exactement la coupe de scie inférieure. Cette précaution empêche de coincer la chaîne de sciage ou le rail de guidage lorsque vous pratiquez la deuxième coupe d'entaille.

**▲ AVERTISSEMENT !** Ne montez jamais sur un arbre entaillé.

### 4. Coupe d'abattage (B) (Fig. O)

Exécutez la coupe d'abattage de l'autre côté du tronc. Placez-vous à gauche du tronc d'arbre, et sciez avec la chaîne de sciage tirante (avec le dessous du guide-chaîne). La coupe d'abattage doit passer horizontalement à 5 cm minimum au-dessus de la coupe d'entaille horizontale. La profondeur doit permettre que la distance par rapport à la ligne de la coupe d'entaille corresponde au moins à 1/10 du diamètre du tronc. La partie du tronc restée non sciée forme une nervure (un bandeau d'abattage). Cette nervure empêche l'arbre de se tordre et de chuter dans la mauvaise direction. Ne sciez pas cette nervure de part en part.

Lorsque la coupe d'abattage approche de la nervure, l'arbre devrait déjà commencer à chuter. S'il s'avère que l'arbre ne chute pas dans la bonne direction, ou s'il s'incline en arrière et que la chaîne de sciage reste coincée, interrompez la

coupe d'abattage. Pour ouvrir la fente de sciage et amener l'arbre sur la ligne de chute souhaitée, enfoncez des coins en bois, en plastique ou en aluminium.

5. Introduisez un coin d'abattage dans la coupe d'abattage dès que la profondeur de coupe le permet, afin d'éviter un blocage du guide-chaîne (Fig. P).
6. Si le diamètre de tronc est supérieur à la longueur du guide-chaîne, effectuez deux coupes (Fig. R).
7. Après la réalisation de la coupe d'abattage, l'arbre tombe tout seul ou à l'aide du coin d'abattage.

**▲ AVERTISSEMENT !** Dès que l'arbre commence à tomber, retirez la tronçonneuse de la coupe, arrêtez le moteur et posez la tronçonneuse et quittez la zone de travail par la voie de repli. Faites attention à la chute des branches et à ne pas trébucher.

### Ébrancher

Le terme « ébrancher » désigne le retrait de branches et de rameaux d'un arbre abattu.

**▲ PRUDENCE !** Risque de blessures ! Ne sciez jamais de branches lorsque vous êtes sur le tronc. Surveillez la zone de rebond lorsque des branches sont sous tension.

### (Fig. M)

- Ne supprimez les rameaux d'appui qu'après le tronçonnage.
- Sciez les branches sous tension du bas vers le haut afin d'empêcher que l'appareil ne se coince.
- Pour le sciage de branches plus épaisses, utilisez la même technique qu'à la section *Tronçonner*, p. 66.
- Travaillez à gauche du tronc et le plus près possible de l'appareil. Si possible, le poids de l'appareil repose sur le tronc.
- Changez d'endroit pour scier des branches situées de l'autre côté du tronc.
- Tronçonnez séparément les branches ramifiées. Dans un premier temps, laissez en place les branches importantes orientées vers le bas et qui soutiennent l'arbre.
- En un passage, sciez les branches plus petites.

### Tronçonner

Le tronçonnage est le sciage en petits tronçons de troncs d'arbre abattus.

- Veillez à vous tenir sur une surface sûre et à ce que le poids de votre corps soit bien réparti sur les deux pieds.
- Dans la mesure du possible, étayez le tronc. Des branches, poutres ou cales devraient être insérées sous le tronc pour l'étayer.
- Veillez à ce que la chaîne de sciage ne se coince pas dans le sol pendant le sciage.
- Sur un terrain en pente, positionnez-vous au-dessus du tronçonnage.

### Techniques de tronçonnage

#### Le tronc repose sur le sol (Fig. I)

Sciez le tronc sur toute sa hauteur en commençant par le haut et veillez à la fin de la coupe à ne pas toucher le sol. S'il est possible de tourner le tronc, sciez-le au 2/3 de sa hauteur. Tournez ensuite le tronc et sciez le reste du tronc en commençant par le haut.

#### Le tronc est soutenu à une extrémité (Fig. J)

Sciez d'abord, du bas vers le haut (avec la partie supérieure du guide-chaîne), 1/3 du diamètre du tronc afin d'éviter les éclats. Sciez ensuite du haut vers le bas (avec la partie inférieure du guide-chaîne) sur la première entaille afin d'éviter un coincement.

#### Le tronc est soutenu aux deux extrémités (Fig. K)

Sciez d'abord, du haut vers le bas (avec la partie inférieure du guide-chaîne), 1/3 du diamètre du tronc. Sciez ensuite du bas vers le haut (avec la partie supérieure du guide-chaîne), jusqu'à ce que les entailles se rejoignent.

#### Sciage sur un chevalet de sciage (Fig. L)

Maintenez la tronçonneuse solidement avec les deux mains et guidez la machine devant le corps pendant le sciage. Lorsque le tronc est sectionné, guidez la machine à droite en passant devant votre corps (1). Gardez le bras gauche aussi droit que possible (2). Faites attention à la chute du tronc. Positionnez-vous de sorte que le tronc sectionné ne représente aucun danger. Faites attention à vos pieds. Le tronc sectionné pourrait provoquer des blessures en chutant. Gardez l'équilibre (3).

## Nettoyage, entretien et stockage

## Nettoyage

**⚠ AVERTISSEMENT !** Électrocution ! Ne nettoyez jamais l'appareil au jet d'eau.

**⚠ AVERTISSEMENT !** Risque de blessures ! Effectuez par principe les travaux de nettoyage uniquement lorsque le moteur est éteint, qu'il a refroidi et que les batteries ont été retirées.

**⚠ PRUDENCE !** Blessures par coupure ! Portez des gants indéchirables lorsque vous manipulez la chaîne de sciage ou le guide-chaîne.

**REMARQUE !** Risque de dommages. Les substances chimiques peuvent attaquer les pièces en plastique de l'appareil. N'utilisez aucun produit de nettoyage ou solvants. Nettoyez la machine minutieusement. Vous prolongerez ainsi la durée de vie de la machine et éviterez les accidents.

### Nettoyage après chaque utilisation

- Assurez-vous toujours que les poignées sont exemptes d'essence, d'huile ou de graisse. Nettoyez les poignées le cas échéant avec un chiffon humide plongé dans une eau savonneuse.

- Nettoyez la chaîne de sciage. Pour le nettoyage de la chaîne de sciage, n'utilisez aucun liquide. Après le nettoyage, huilez légèrement la chaîne de sciage avec de l'huile pour chaîne.
- Pour le nettoyage, enlevez également le capot du pignon de chaîne (14) afin de pouvoir accéder à cet endroit.
- Nettoyez le guide-chaîne (7)
- Nettoyez les ouïes d'aération et les surfaces de la machine avec un pinceau ou un chiffon sec.
- Nettoyez le passage d'huile (35) afin de garantir un graissage parfait et automatique de la chaîne de sciage pendant le fonctionnement. Pour vous aider, prenez un pinceau ou un chiffon afin d'essuyer les résidus du passage d'huile.

## Maintenance

### Intervalles d'entretien

Effectuez à intervalles réguliers les travaux d'entretien énoncés dans le tableau suivant. Un entretien régulier de votre appareil en allongera la durée de vie. En outre, vous obtiendrez des rendements de coupe optimaux et éviterez des accidents.

Partie de la machine	Action	Avant chaque utilisation	Après 10 heures de service	Après chaque utilisation
Composants du frein de chaîne	Contrôle visuel, remplacer si nécessaire	✓		
Pignon de chaîne (23)	Contrôle visuel, remplacer si nécessaire	✓		
Chaîne de sciage (6)	Vérifier, huiler, affûter ou remplacer la chaîne de sciage si nécessaire	✓		
Chaîne de sciage (6)	Nettoyer et huiler la chaîne de sciage		✓	✓
Guide-chaîne (7)	<i>Entretien le guide-chaîne, p. 69</i>	✓		✓
Guide-chaîne (7)	<i>Retourner la lame, p. 69</i>		✓	
Dispositif de lubrification automatique	Vérifier, et le cas échéant nettoyer le passage d'huile	✓		

### Graisser la chaîne de sciage

**⚠ PRUDENCE !** Nettoyez et huilez régulièrement la chaîne. Vous gardez ainsi une chaîne aiguisée et obtenez une puissance motrice optimale. En cas de dommages liés à une maintenance insuffisante de la chaîne de sciage, le droit à la garantie est annulé.

Retirez les batteries et utilisez des gants résistants aux coupures lorsque vous manipulez la chaîne ou le guide-chaîne.

- Pour la lubrification, nous recommandons d'utiliser l'huile bio pour chaînes de sciage fournie ou une huile multifonction similaire biodégradable.

- Huilez la chaîne après le nettoyage, au bout de 10 heures d'utilisation ou au minimum une fois par semaine, selon ce qui s'applique en premier.
- Avant l'huilage, graisser soigneusement le guide-chaîne, en particulier la denture du guide-chaîne. Utilisez pour cela une balayette et un chiffon sec.
- Huilez chacun des maillons de chaîne à l'aide d'un injecteur d'huile pourvu d'une pointe d'aiguille (disponible dans les magasins spécialisés). Appliquez des gouttes d'huile sur les articulations et sur les pointes de dent de chaque maillon.

### Affûter les dents

**▲ PRUDENCE !** Risque de blessures ! Une chaîne de sciage mal affûtée accroît le risque de recul ! Utilisez des gants indéchirables lorsque vous manipulez la chaîne de sciage ou le guide-chaîne.

Une chaîne de sciage affûtée garantit un rendement de coupe optimal. Elle se déplace sans effort dans le bois et laisse derrière elle des copeaux de bois grands et longs. Une chaîne de sciage est émoussée lorsque vous devez pousser le dispositif de coupe dans le bois et les copeaux de bois sont très petits. Lorsqu'une chaîne de sciage est très émoussée, il n'y a pas de copeaux, mais uniquement de la sciure.

L'affûtage de la chaîne de sciage nécessite des outils spéciaux qui garantissent un affûtage de la chaîne dans l'angle et la profondeur appropriés. Nous recommandons aux utilisateurs inexpérimentés de tronçonneuses de faire aiguiser la chaîne de sciage par un professionnel ou un atelier spécialisé. Si vous vous sentez capable d'effectuer l'affûtage de la chaîne, procédez conformément à la notice de votre affûteuse pour chaînes de sciage (p. ex. Parkside PSG 85 B2).

- Les parties tranchantes de la chaîne de sciage sont les maillons de coupe ; ces maillons se composent d'une dent de coupe et d'une butée limitatrice de profondeur. La différence de hauteur entre les deux définit la profondeur d'affûtage.
- Lorsque les dents de coupe ne font plus que 4 mm mm environ, la chaîne de sciage est usée et il faut la remplacer par une chaîne de sciage neuve.

- Pour affûter les dents de coupe, il convient de prendre en compte les valeurs suivantes (Fig. Q) :
  - Angle d'affûtage (30°)
  - Angle de front (85°)
  - Épaisseur d'affûtage (0,65 mm)
  - Diamètre de lime ronde (4,0 mm)

**▲ AVERTISSEMENT !** Risque d'accident ! Les écarts dans les données dimensionnelles de la géométrie de coupe peuvent augmenter la propension au rebond de la machine.

### Outils et moyens auxiliaires nécessaires

- Lime ronde
- Lime plate

### Procédure (Fig. S)

1. Éteignez l'appareil et retirez les batteries.
2. Assurez-vous que la chaîne de sciage est tendue afin de réaliser un affûtage correct.
3. Affûtez uniquement de l'intérieur vers l'extérieur. Guidez la lime ronde de la face intérieure de la dent de coupe vers l'extérieur. Soulevez la lime lorsque vous la ramenez.
4. Commencez par affûter les dents d'un côté. Retournez alors la chaîne de sciage et affûtez les dents de l'autre côté.
5. Contrôlez la longueur des maillons de coupe. Après l'affûtage, tous les maillons de coupe doivent présenter la même longueur et la même largeur.
6. Après un affûtage sur trois, vérifiez la profondeur d'affûtage (limitation de profondeur) et limez la hauteur à l'aide d'une lime plate. Il faudrait que la limitation de profondeur se situe environ 0,65 mm en retrait de la dent de coupe.
7. Après le recul, arrondissez un peu la limitation de profondeur vers l'avant.

### Régler la tension de chaîne

Le réglage de la tension de chaîne est décrit au chapitre *Tendre la chaîne de sciage*, p. 63.

### Roder une chaîne de sciage neuve

Sur une chaîne de sciage neuve, la force de tension diminue au bout de quelque temps. C'est la raison pour laquelle vous devez, après les 5 premières coupes, au plus tard au bout de 10 minutes de sciage, retendre la chaîne de sciage (*Tendre la chaîne de sciage*, p. 63).

**⚠ AVERTISSEMENT !** Risque de blessures ! Ne fixez jamais une chaîne de sciage neuve sur un pignon de chaîne usé ou sur un guide-chaîne endommagé ou usé. La chaîne de sciage pourrait dérailler ou se casser.

### Entretien le guide-chaîne

**⚠ PRUDENCE !** Blessures par coupure ! Portez des gants indéchirables lorsque vous manipulez la chaîne de sciage ou le guide-chaîne.

### Outils et moyens auxiliaires nécessaires

- Lime plate

### Procédure (Fig. B)

1. Éteignez l'appareil et retirez les batteries de l'appareil.
2. Retirez le capot du pignon de chaîne (14), la chaîne de sciage (6) et le guide-chaîne (7).
3. Vérifiez l'usure du guide-chaîne (7).
4. Retirez les bavures et redressez les surfaces de guidage avec une lime plate.
5. Nettoyez le passage d'huile (35) afin de garantir un graissage parfait et automatique de la chaîne de sciage pendant le fonctionnement.
6. Montez le guide-chaîne (7), la chaîne de sciage (6) et le capot du pignon de chaîne (14) et tendez la chaîne de sciage.

Lorsque le passage d'huile présente un état optimal, la chaîne de sciage pulvérise automatiquement un peu d'huile quelques secondes après le démarrage de la tronçonneuse.

### Retourner la lame

**⚠ PRUDENCE !** Blessures par coupure ! Portez des gants indéchirables lorsque vous manipulez la chaîne de sciage ou le guide-chaîne.

Le guide-chaîne (7) doit être retourné toutes les 10 heures de travail env. pour garantir une usure régulière.

### Procédure (Fig. B)

1. Éteignez l'appareil et enlevez les batteries de l'appareil.
2. Retirez le capot du pignon de chaîne (14), la chaîne de sciage (6) et le guide-chaîne (7).
3. Tournez le guide-chaîne autour de son axe horizontal et montez le guide-chaîne et la chaîne de sciage comme décrit au point *Monter la chaîne de scie et le*

*guide-chaîne*, p. 63. Vérifiez le sens de rotation de la chaîne de sciage !



Sens de rotation de la chaîne de sciage

4. Pour déterminer le sens de la chaîne de sciage (6), servez-vous du symbole sous le capot du pignon de chaîne (14) lorsque le guide-chaîne est tourné.

### Stockage

- Retirez les batteries.
- Nettoyez et entretenez l'appareil avant de le stocker.
- Placez le protège-chaîne (16).
- Videz le réservoir d'huile avant une inutilisation prolongée. Éliminez l'huile usagée en respectant l'environnement (*Recyclage/protection de l'environnement*, p. 70).

Des résidus d'huile peuvent encore être présents dans les tuyaux et dans l'appareil et fuir pendant l'entreposage. Pour le stockage, placez l'appareil sur un support adapté/dans un bac de collecte d'huile.

- Conservez l'appareil dans un endroit sec et à l'abri de la poussière et hors de portée des enfants.

### Appareils avec batterie :

- La température de stockage de la batterie et de l'appareil est comprise entre 15 °C et 25 °C. Évitez une chaleur ou un froid extrême pendant le stockage afin que la batterie ne perde pas en performance.
- Retirez la batterie de l'appareil avant un stockage prolongé (p. ex. hivernage) (respecter la notice d'utilisation de la batterie et du chargeur).

### Transport

- Recouvrez le guide-chaîne et la chaîne de sciage avec le protège-chaîne (16) lorsque vous transportez l'appareil.
- Sur des trajets courts sur le lieu de travail : portez l'appareil par la poignée avant (4) avec le guide-chaîne orienté vers l'arrière.
- Éteignez l'appareil avant chaque transport et retirez les batteries. Pendant le transport (également dans des véhicules), sécurisez l'appareil contre le renverse-

ment afin d'éviter des blessures, des dommages ou la perte de l'huile.

## Dépannage

Le tableau suivant vous aide à éliminer les petites pannes :

Problème	Cause possible	Dépannage
L'appareil ne démarre pas	Batteries (17) vides ou pas insérées	Vérifier le niveau de charge de la batterie, prévoir, le cas échéant, une réparation par un électricien
	Interrupteur Marche/Arrêt (2) défectueux	Adressez-vous au Centre de SAV.
	Défaut du moteur	
La chaîne de sciage ne fonctionne pas et un signal sonore retentit	Chaîne de sciage (6) bloquée par le frein de chaîne	<i>Vérifier le frein de chaîne, p. 60</i>
Mauvais rendement de coupe	Chaîne de sciage (6) montée incorrectement	<i>Monter la chaîne de scie et le guide-chaîne, p. 63</i>
	Chaîne de sciage (6) émoussée	<ul style="list-style-type: none"> <li>• <i>Affûter les dents, p. 68</i></li> <li>• <i>Roder une chaîne de sciage neuve, p. 68</i></li> </ul>
	Tension de chaîne insuffisante	<i>Tendre la chaîne de sciage, p. 63</i>
L'appareil fonctionne difficilement, la chaîne de sciage déraille	Tension de chaîne insuffisante	<i>Tendre la chaîne de sciage, p. 63</i>
La chaîne de sciage chauffe, apparition de fumée pendant le sciage, décoloration du rail	Trop peu d'huile	<ul style="list-style-type: none"> <li>• Vérifier le niveau d'huile du dispositif de lubrification automatique</li> <li>• Adressez-vous au Centre de SAV.</li> </ul>

## Recyclage/protection de l'environnement

Videz le réservoir d'huile soigneusement. Ne versez pas de résidus d'huile usagée dans la canalisation ou l'évacuation. Pour éliminer l'huile usagée en respectant l'environnement, rappez-les à un service de dépollution.

Enlevez la batterie de l'appareil et veuillez recycler l'appareil, la batterie, les accessoires et l'emballage dans le respect de l'environnement.



Les appareils électriques ne doivent pas être jetés avec les déchets ménagers.

Le symbole de la poubelle sur roues barrée d'une croix signifie que ce produit ne doit pas être éliminé comme déchet municipal non trié à la fin de sa vie utile.

### Directive 2012/19/UE sur les déchets d'équipements électriques et électroniques :

les consommateurs sont légalement tenus de recycler, dans le respect de l'environnement, les équipements électriques et électroniques arrivés en fin de vie. Cela permet de garantir une valorisation écologique et respectueuse des ressources. Suivant la transposition en droit national, vous pouvez disposer des possibilités suivantes :

- Restitution à un point de vente,
- Restitution à un point de collecte officiel,

- Renvoi au fabricant / au distributeur.
- Ne sont pas concernés les accessoires qui accompagnent les appareils usagés et les moyens auxiliaires sans composants électriques.

## Recycler les batteries de manière écologique



La batterie ne doit pas être jetée avec les déchets ménagers, dans le feu (risque d'explosion) ou dans l'eau. Les batteries endommagées présentent un risque pour l'environnement et pour votre santé en cas de fuites de vapeurs ou de liquides toxiques.

Vous avez l'obligation de recycler de manière écologique les batteries défectueuses ou usagées. (règlement (UE) 2023/1542 relatif aux batteries et aux déchets de batteries; Suisse: ORRChim annex 2.15)

- N'ouvrez pas les batteries et évitez un endommagement mécanique. Il y a un risque de court-circuit et d'émission de vapeurs qui irritent les voies respiratoires.
- Pour des raisons de sécurité, les batteries doivent être déchargées avant le recyclage.
- Appliquez du ruban adhésif sur les bornes afin d'éviter les courts-circuits.
- Recyclez les batteries auprès du magasin ou d'un point de collecte.
- **Batteries endommagées**

Manipulez des batteries endommagées à l'extérieur avec une précaution extrême !

- Ne touchez pas de batteries endommagées à mains nues.
- Si vous ne pouvez pas appliquer du ruban adhésif sur les bornes, restituez les batteries séparément, chacune emballée dans un sac plastique.
- Restituez des batteries endommagées séparément dans un contenant incombustible, qui peut en plus être rempli de sable.
- Déposez des batteries endommagées dans un point de collecte employant du personnel qualifié.

## Service

### Garantie

Chère cliente, cher client,  
ce produit bénéficie d'une garantie de 5 ans, valable à compter de la date d'achat. En cas de manques constatés sur ce produit, vous disposez des droits légaux contre le vendeur du produit. Ces droits légaux ne sont pas limités par notre garantie présentée par la suite.

### Conditions de garantie

Le délai de garantie débute avec la date d'achat. Veuillez conserver soigneusement le ticket de caisse original. En effet, ce document vous sera réclamé comme preuve d'achat. Si un défaut de matériel ou un défaut de fabrication se présente au cours des cinq ans suivant la date d'achat de ce produit, nous réparons gratuitement ou remplaçons ce produit – selon notre choix. Cette garantie suppose que l'appareil défectueux et le justificatif d'achat (ticket de caisse) nous soient présentés durant cette délai de cinq ans et que la nature du manque et la manière dont celui-ci est apparu soient explicités par écrit dans un bref courrier.

Si le défaut est couvert par notre garantie, le produit vous sera retourné, réparé ou remplacé par un neuf. Aucune nouvelle délai de garantie ne débute à la date de la réparation ou de l'échange du produit.

### Durée de garantie et demande légale en dommages-intérêts

La durée de garantie n'est pas prolongée par la garantie. Ce point s'applique aussi aux pièces remplacées et réparées. Les dommages et les manques éventuellement constatés dès l'achat doivent immédiatement être signalés après le déballage. A l'expiration du délai de garantie les réparations occasionnelles sont à la charge de l'acheteur.

### Volume de la garantie

L'appareil a été fabriqué avec soin, selon de sévères directives de qualité et il a été entièrement contrôlé avant la livraison.

La garantie s'applique aux défauts de matériel ou aux défauts de fabrication. Cette garantie ne s'étend pas aux parties du produit qui sont exposées à une usure normale et peuvent être donc considérées comme des pièces d'usure (par ex. Chaîne de sciage) ou

pour des dommages affectant les parties fragiles .

Cette garantie est nulle si l'appareil a été endommagé, mal utilisé ou non entretenu. Il en va de même pour des dommages provoqués par l'eau, le gel, la foudre ou le feu ou un transport inadapté. Pour une utilisation appropriée du produit, il faut impérativement respecter toutes les instructions citées dans le manuel de l'opérateur. Les actions et les domaines d'utilisation déconseillés dans la notice d'utilisation ou vis-à-vis desquels une mise en garde est émise, doivent absolument être évités.

L'appareil est destiné à un usage privé uniquement et non à un usage commercial. La garantie est nulle en cas de mauvaise utilisation et de manipulation inappropriée, d'usage de la force et d'interventions qui n'ont pas été effectuées par notre centre de service agréé.

### Marche à suivre dans le cas de garantie

Pour garantir un traitement rapide de votre demande, veuillez suivre les instructions suivantes :

- Tenez vous prêt à présenter, sur demande, le ticket de caisse et le numéro d'article (IAN 506400\_2507) comme preuve d'achat.
- Vous trouverez le numéro d'article sur la plaque signalétique du produit, d'une gravure sur le produit, de la page de titre du mode d'emploi (en bas à gauche) ou sur l'autocollant au dos ou en dessous du produit.
- Si des erreurs de fonctionnement ou d'autres défauts apparaissent, contactez d'abord le centre de service désigné ci-dessous par **téléphone** ou utilisez notre **formulaire de contact**, que vous trouvez sur [parkside-diy.com](http://parkside-diy.com) dans la catégorie **Service**.
- En cas de produit défectueux vous pouvez, après contact avec notre service clients, envoyer le produit, franco de port à l'adresse de service après-vente indiquée, accompagné du justificatif d'achat (ticket de caisse) et en indiquant quelle est la nature du défaut et quand celui-ci s'est produit. Pour éviter des problèmes d'acceptation et des frais supplémentaires, utilisez absolument seulement l'adresse qui vous est donnée. Assurez-vous que l'expédition ne se fait pas en port dû, comme marchandises encom-

brantes, envoi express ou autre taxe spéciale. Veuillez renvoyer l'appareil, y compris tous les accessoires livrés lors de l'achat et prenez toute mesure pour avoir un emballage de transport suffisamment sûr.

### Garantie (France)

Chère cliente, cher client,

ce produit bénéficie d'une garantie de 5 ans, valable à compter de la date d'achat. En cas de manques constatés sur ce produit, vous disposez des droits légaux contre le vendeur du produit. Ces droits légaux ne sont pas limités par notre garantie présentée par la suite.

Indépendamment de la garantie commerciale souscrite, le vendeur reste tenu des défauts de conformité du bien et des vices rédhibitoires dans les conditions prévues aux articles L217-4 à L217-13 du Code de la consommation et aux articles 1641 à 1648 et 2232 du Code Civil.

**Article L217-4 du Code de la consommation** – Le vendeur livre un bien conforme au contrat et répond des défauts de conformité existant lors de la délivrance.

Il répond également des défauts de conformité résultant de l'emballage, des instructions de montage ou de l'installation lorsque celle-ci a été mise à sa charge par le contrat ou a été réalisée sous sa responsabilité.

**Article L217-5 du Code de la consommation** – Le bien est conforme au contrat :

1. S'il est propre à l'usage habituellement attendu d'un bien semblable et, le cas échéant' :
  - s'il correspond à la description donnée par le vendeur et posséder les qualités que celui-ci a présentées à l'acheteur sous forme d'échantillon ou de modèle ;
  - s'il présente les qualités qu'un acheteur peut légitimement attendre eu égard aux déclarations publiques faites par le vendeur, par le producteur ou par son représentant, notamment dans la publicité ou l'étiquetage ;
2. Ou s'il présente les caractéristiques définies d'un commun accord par les parties ou être propre à tout usage spécial recherché par l'acheteur, porté à la connaissance du vendeur et que ce dernier a accepté.



**Article L217-16 du Code de la consommation** – Lorsque l'acheteur demande au vendeur, pendant le cours de la garantie commerciale qui lui a été consentie lors de l'acquisition ou de la réparation d'un bien meuble, une remise en état couverte par la garantie, toute période d'immobilisation d'au moins sept jours vient s'ajouter à la durée de la garantie qui restait à courir.

Cette période court à compter de la demande d'intervention de l'acheteur ou de la mise à disposition pour réparation du bien en cause, si cette mise à disposition est postérieure à la demande d'intervention.

**Article L217-12 du Code de la consommation** – L'action résultant du défaut de conformité se prescrit par deux ans à compter de la délivrance du bien.

### Conditions de garantie

Le délai de garantie débute avec la date d'achat. Veuillez conserver soigneusement le ticket de caisse original. En effet, ce document vous sera réclamé comme preuve d'achat. Si un défaut de matériel ou un défaut de fabrication se présente au cours des cinq ans suivant la date d'achat de ce produit, nous réparons gratuitement ou remplaçons ce produit – selon notre choix. Cette garantie suppose que l'appareil défectueux et le justificatif d'achat (ticket de caisse) nous soient présentés durant cette délai de cinq ans et que la nature du manque et la manière dont celui-ci est apparu soient explicités par écrit dans un bref courrier.

Si le défaut est couvert par notre garantie, le produit vous sera retourné, réparé ou remplacé par un neuf. Aucune nouvelle délai de garantie ne débute à la date de la réparation ou de l'échange du produit.

### Durée de garantie et demande légale en dommages-intérêts

La durée de garantie n'est pas prolongée par la garantie. Ce point s'applique aussi aux pièces remplacées et réparées. Les dommages et les manques éventuellement constatés dès l'achat doivent immédiatement être signalés après le déballage. A l'expiration du délai de garantie les réparations occasionnelles sont à la charge de l'acheteur.

### Volume de la garantie

L'appareil a été fabriqué avec soin, selon de sévères directives de qualité et il a été entièrement contrôlé avant la livraison.

La garantie s'applique aux défauts de matériel ou aux défauts de fabrication. Cette garantie ne s'étend pas aux parties du produit qui sont exposées à une usure normale et peuvent être donc considérées comme des pièces d'usure (par ex. Chaîne de sciage) ou pour des dommages affectant les parties fragiles.

Cette garantie est nulle si l'appareil a été endommagé, mal utilisé ou non entretenu. Il en va de même pour des dommages provoqués par l'eau, le gel, la foudre ou le feu ou un transport inadapté. Pour une utilisation appropriée du produit, il faut impérativement respecter toutes les instructions citées dans le manuel de l'opérateur. Les actions et les domaines d'utilisation déconseillés dans la notice d'utilisation ou vis-à-vis desquels une mise en garde est émise, doivent absolument être évités.

L'appareil est destiné à un usage privé uniquement et non à un usage commercial. La garantie est nulle en cas de mauvaise utilisation et de manipulation inappropriée, d'usage de la force et d'interventions qui n'ont pas été effectuées par notre centre de service agréé.

Les pièces détachées indispensables à l'utilisation du produit sont disponibles pendant la durée de la garantie du produit.

### Article 1641 du Code civil

Le vendeur est tenu de la garantie à raison des défauts cachés de la chose vendue qui la rendent impropre à l'usage auquel on la destine, ou qui diminuent tellement cet usage que l'acheteur ne l'aurait pas acquise, ou n'en aurait donné qu'un moindre prix, s'il les avait connus.

### Article 1648 1er alinéa du Code civil

L'action résultant des vices rédhibitoires doit être intentée par l'acquéreur dans un délai de deux ans à compter de la découverte du vice.

### Marche à suivre dans le cas de garantie

Pour garantir un traitement rapide de votre demande, veuillez suivre les instructions suivantes :

- Tenez vous prêt à présenter, sur demande, le ticket de caisse et le numéro d'article (IAN 506400\_2507) comme preuve d'achat.
- Vous trouverez le numéro d'article sur la plaque signalétique du produit, d'une gravure sur le produit, de la page de titre du

mode d'emploi (en bas à gauche) ou sur l'autocollant au dos ou en dessous du produit.

- Si des erreurs de fonctionnement ou d'autres défauts apparaissent, contactez d'abord le centre de service désigné ci-dessous par **téléphone** ou utilisez notre **formulaire de contact**, que vous trouverez sur [parkside-diy.com](http://parkside-diy.com) dans la catégorie **Service**.
- En cas de produit défectueux vous pouvez, après contact avec notre service clients, envoyer le produit, franco de port à l'adresse de service après-vente indiquée, accompagné du justificatif d'achat (ticket de caisse) et en indiquant quelle est la nature du défaut et quand celui-ci s'est produit. Pour éviter des problèmes d'acceptation et des frais supplémentaires, utilisez absolument seulement l'adresse qui vous est donnée. Assurez-vous que l'expédition ne se fait pas en port dû, comme marchandises encombrantes, envoi express ou autre taxe spéciale. Veuillez renvoyer l'appareil, y compris tous les accessoires livrés lors de l'achat et prenez toute mesure pour avoir un emballage de transport suffisamment sûr.



Sur le site [parkside-diy.com](http://parkside-diy.com), vous pouvez consulter et télécharger ce manuel et bien d'autres. Ce QR code vous permet

## Pièces de rechange et accessoires

**Vous obtiendrez des pièces de rechange et accessoires à l'adresse [www.grizzlytools.shop](http://www.grizzlytools.shop).** En cas de problèmes lors de la passation de votre commande, contactez-nous via notre boutique en ligne. Pour toute autre question, adressez-vous à : *Service-Center*, p. 74

d'accéder directement au site [parkside-diy.com](http://parkside-diy.com). Sélectionnez votre pays et recherchez les modes d'emploi à l'aide du masque de recherche. En saisissant la référence produit (IAN) 506400\_2507, vous pourrez ouvrir votre mode d'emploi.

### Service de réparation

Pour les réparations **ne relevant pas de la garantie**, adressez-vous au Centre de SAV. Il vous établira volontiers un devis.

- Nous pouvons traiter uniquement les appareils qui ont été expédiés avec un emballage et un affranchissement suffisants.  
**Remarque :** Veuillez envoyer votre appareil nettoyé en indiquant le défaut à l'adresse connue du Centre de SAV.
- Ne seront pas acceptés les appareils envoyés en port dû ainsi que les appareils envoyés comme produits encombrants, en express ou par tout autre mode de transport spécial.
- Nous recyclons gratuitement vos appareils défectueux que vous nous renvoyez.

### Service-Center

**FR** **Service France**  
Tel.: 0800 907612  
Formulaire de contact à [parkside-diy.com](http://parkside-diy.com)  
**IAN 506400\_2507**

**BE** **Service Belgique**  
Tel.: 0800 12614  
Formulaire de contact à [parkside-diy.com](http://parkside-diy.com)  
**IAN 506400\_2507**

### Importateur

Veuillez noter que l'adresse suivante n'est pas une adresse de service après-vente. Contactez d'abord le Centre de SAV cité ci-dessus.



Grizzly Tools GmbH & Co. KG  
Stockstädter Str. 20  
63762 Grobostheim  
ALLEMAGNE  
[www.grizzlytools.de](http://www.grizzlytools.de)

**⚠ AVERTISSEMENT !** Une utilisation sûre de la tronçonneuse n'est possible qu'avec des chaînes de sciage et des rails de guidage homologués. L'utilisation de combinaisons non autorisées peut provoquer des blessures sérieuses, voire mortelles.

- **Guide-chaîne:**
  - 164MLEA041(112329) (Oregon)
  - M1431656-1041TL (Trilink)
- **Chaîne de sciage:**
  - 90PX056X (Oregon)
  - CL14356TL (Trilink)

Les pièces détachées indispensables à l'utilisation du produit sont disponibles pendant la durée de la garantie du produit.

## Traduction de la déclaration UE de conformité originale

<p>Produit: <b>Tronçonneuse sans fil</b>          Modèle: <b>PPKSA 40-Li C3</b>          Numéro de serie: 000001-022000</p> <p>L'objet de la déclaration décrit ci-dessus est conforme à la législation d'harmonisation de l'Union applicable:</p> <p style="text-align: center;"><b>2006/42/EC • 2014/30/EU • 2000/14/EC &amp; 2005/88/EC • 2011/65/EU &amp; (EU) 2015/863</b>  <b>Produit avec batterie Smart PAPS 204 A1/Smart PAPS 208 A1/Smart PAPS 2012 A1: 2014/53/EU (au lieu de 2014/30/EU)</b></p> <p>L'objet de la déclaration décrit ci-dessus est conforme à la directive 2011/65/EU du Parlement européen et du Conseil du 8 juin 2011 relative à la limitation de l'utilisation de certaines substances dangereuses dans les équipements électriques et électroniques.</p> <p>Pour assurer la conformité, les normes harmonisées et les normes et réglementations nationales suivantes ont été appliquées :</p> <p style="text-align: center;"><b>EN 62841-1:2015/A11:2022 • EN 62841-4-1:2020</b>  <b>EN ISO 12100:2010 • EN IEC 55014-1:2021</b>  <b>EN IEC 55014-2:2021 • EN IEC 63000:2018</b>  <b>Produit avec batterie Smart PAPS 204 A1/Smart PAPS 208 A1/Smart PAPS 2012 A1:</b>  <b>EN 301 489-1 V2.2.3:2019 • EN 301 489-17 V3.3.1:2024</b>  <b>EN 300 328 V2.2.2:2019</b></p> <p>Conformément à la directive 2000/14/EC relative aux émissions sonores, il est confirmé ce qui suit : Niveau de puissance acoustique (<math>L_{WA}</math>)          – mesuré: 106,9 dB;          – garanti: 109 dB</p> <p>Procédure appliquée pour l'évaluation de la conformité conformément à la directive 2000/14/EC, annexe VI.</p> <p>Attestation d'examen CE de type</p> <ul style="list-style-type: none"> <li>• Numéro: M6A 036607 2368 Rev. 00</li> <li>• Organisme notifié: TÜV SÜD • Ridlerstraße 65 • 80339 München • Deutschland, NB: 0123</li> </ul> <p>La présente déclaration de conformité est établie sous la seule responsabilité du fabricant:</p> <div style="display: flex; justify-content: space-between; align-items: flex-start;"> <div style="text-align: center;">  <p><b>Grizzly Tools GmbH &amp; Co. KG</b>              Stockstädter Str. 20              63762 Großostheim              ALLEMAGNE              12.01.2026</p> </div> <div style="text-align: center;">  <p>Christian Frank              Mandataire de documentation</p> </div> </div>
---

## Inhoudsopgave

<b>Inleiding</b> .....	<b>76</b>
Reglementair gebruik.....	76
Inhoud van het pakket/accessoires.....	77
Overzicht.....	77
Functiebeschrijving.....	77
Technische gegevens.....	78
<b>Veiligheidsaanwijzingen</b> .....	<b>78</b>
Betekenis van de veiligheidsaanwijzingen.....	79
Pictogrammen en symbolen.....	79
Algemene veiligheidswaarschuwingen voor elektrisch gereedschap.....	80
Algemene veiligheidswaarschuwingen betreffende kettingzagen.....	82
Verdere veiligheidsmaatregelen.....	83
Oorzaken en voorkomen van terugslag door de bediener.....	84
Restrisico's.....	84
<b>Vorbereiding</b> .....	<b>84</b>
Veiligheidsvoorzieningen.....	84
Laadstatus van de accu controleren.....	85
<b>Laadproces</b> .....	<b>85</b>
Accu opladen.....	85
<b>Bedrijf</b> .....	<b>86</b>
Voor het bedrijf.....	86
Accu plaatsen en verwijderen.....	87
In- en uitschakelen.....	87
Indicator overbelasting.....	87
Laadtoestand van de accu aan het apparaat controleren.....	87
Kettingsnelheid veranderen.....	87
Zaagketting en zwaard demonteren.....	88
Zaagketting en zwaard vervangen.....	88
Zaagketting en zwaard monteren.....	88
Zaagketting spannen.....	89
Zaagtechnieken.....	89
<b>Reiniging, onderhoud en opslag</b> .....	<b>91</b>
Reiniging.....	91
Onderhoud.....	92
Opslag.....	94
<b>Transport</b> .....	<b>94</b>
<b>Probleemopsporing</b> .....	<b>94</b>
<b>Afvoeren/milieubescherming</b> .....	<b>95</b>
Accu's milieuvriendelijk afvoeren.....	95
<b>Service</b> .....	<b>96</b>
Garantie.....	96
Reparatie-service.....	97
Service-Center.....	97

Importeur.....	97
<b>Reserveonderdelen en toebehoren</b> .....	<b>97</b>
<b>Vertaling van de originele EU-conformiteitsverklaring</b> .....	<b>98</b>

## Inleiding

Gefeliciteerd met de aankoop van uw nieuwe accu-kettingzaag. (hierna "apparaat" of "elektrisch gereedschap" genoemd).

U hebt voor een hoogwaardig product gekozen. Dit apparaat werd tijdens de productie op kwaliteit gecontroleerd en aan een eindcontrole onderworpen. Een goede werking van uw apparaat is daarom gegarandeerd.

Het kan niet worden uitgesloten dat zich in uitzonderlijke gevallen op of in het apparaat of in de slangen ervan resten van smeerstof bevinden. Dat is geen manco of defect en geen reden tot ongerustheid.



Deze gebruiksaanwijzing maakt deel uit van dit apparaat. Ze bevat belangrijke instructies over de veiligheid, het gebruik en de afvoer van het apparaat. Lees zorgvuldig de gebruiksaanwijzing. Maak u vertrouwd met de bedieningselementen en het juiste gebruik van het apparaat. Gebruik het apparaat alleen zoals beschreven en alleen voor de vermelde doeleinden. Bewaar de gebruiksaanwijzing zorgvuldig en geef alle documentatie mee wanneer u het apparaat aan derden doorgeeft.

## Reglementair gebruik

Het apparaat is uitsluitend bedoeld voor het volgende gebruik:

- Zagen van hout

Het apparaat is niet bedoeld voor andere toepassingen. Dit omvat b.v. het snijden van metselwerk, plastic, steen, metaal, voedsel of hout dat vreemde voorwerpen bevat (bijv. spijkers of schroeven).

Het apparaat is bedoeld voor gebruik door volwassenen. Jongeren ouder dan 16 jaar mogen het apparaat alleen onder toezicht gebruiken.

De kettingzaag mag slechts door één persoon worden gebruikt. De gebruiker moet geschikte persoonlijke beschermingsmiddelen (PBM) dragen. De kettingzaag moet worden vastgehouden met de rechterhand op de

achterste handgreep en met de linkerhand op de voorste handgreep.

Voordat het apparaat wordt gebruikt, moet de gebruiker alle informatie en instructies in de gebruiksaanwijzing hebben gelezen en begrepen.

Elk ander gebruik dat in deze handleiding niet expliciet wordt toegestaan, kan leiden tot schade aan het apparaat en kan een ernstig risico voor de gebruiker inhouden. De bediener of gebruiker van het apparaat is verantwoordelijk voor letsel- of materiële schade aan derde partijen of hun eigendom. Het apparaat is bedoeld voor huishoudelijk gebruik. Het is niet ontworpen voor continu commercieel gebruik. Bij commercieel gebruik vervalt de garantie. De fabrikant is niet aansprakelijk voor schade die voortvloeit uit oneigenlijk gebruik of uit een foute bediening.

Het apparaat maakt deel uit van de reeks **X 20 V TEAM** en kan met accu's van de reeks **X 20 V TEAM** worden gebruikt. Accu's van de reeks **X 20 V TEAM** mogen alleen met originele laders van de reeks **X 20 V TEAM** worden geladen.

## Inhoud van het pakket/ accessoires

Pak het apparaat uit en controleer de inhoud van het pakket.

Voer het verpakkingsmateriaal af zoals réglementair voorgeschreven.

- Accu-kettingzaag
- Zwaard (voorgemonteerd)
- Zaagketting (voorgemonteerd)
- Kettingbescherming
- Oliefles (180 ml Bio-zaagkettingolie)
- oorspronkelijke gebruiksaanwijzing

**Accu's en oplader zijn niet meegeleverd.**

## Overzicht

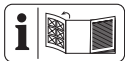

De afbeeldingen van het apparaat vindt u op de voorste en achterste uitvouwpagina.

### Fig. A

- 1 Achterste handgreep
- 2 Aan-/uitknop
- 3 Inschakelblokkering
- 4 Voorste handgreep
- 5 Kettingremhendel/voorste handbescherming

- 6 Zaagketting
- 7 Zwaard
- 8 Aanslagtand
- 9 Tankdeksel (Kettingolie)
- 10 Vizerlijn/Valrichtingaanwijzer
- 11 Oliepeil-indicatie
- 12 Vleugelmoer (Kettingwielafdekking)
- 13 Kettingspan Schroef
- 14 Kettingwielafdekking
- 15 Achterste handbeveiliging
- 16 Kettingbescherming
- 17 Accu
- 18 Accu-ontgrendeling
- 19 Toets (Laadstatusindicator Accu)
- 20 Laadstatusindicator (Accu)
- 21 Oplader
- 22 Oliefles
- 23 Kettingwiel
- 24 Nok
- 25 Zwaardpinnen
- 26 Kettingspanbalkje
- 27 Houder (Kettingspanbalkje)
- 28 Nok (Kettingwielafdekking)

### Fig. B

- 23 Kettingwiel
- 24 Nok
- 25 Zwaardpinnen
- 26 Kettingspanbalkje
- 27 Houder (Kettingspanbalkje)
- 28 Nok (Kettingwielafdekking)

### Fig. E

- 29 Accuhouder
- 30 Laadstatusindicator (het apparaat)
- 31 Kettingnelheidindicator
- 32 Aan-/uitknop
- 33 Toets (Kettingnelheid)

### Fig. G

- 34 Indicator
- 35 Oliedoorlaat

### Fig. H

## Functiebeschrijving

De cirkelzaagketting wordt over een zwaard (geleiderail) geleid. De kettingzaag is uitgerust met een snelstop-kettingrem. Een automatisch oliesysteem zorgt voor de continue kettingsmering. De kettingzaag is ook uitgerust met een snel ketting-snelspanstelsel. Om de gebruiker te beschermen, is het ap-

paraat uitgerust met verschillende beveiligingsapparaten.

Het apparaat kan gekoppeld worden met de Parkside app.

De werking van de verschillende bedieningselementen is hieronder beschreven.

## Technische gegevens

### Accu-kettingzaag ..... PPKSA 40-Li C3

Motorspanning U ..... 40 V = ; (2x 20 V)

Motorstroom I ..... 16 A

Ketting snelheid  $v_0$  ..... 15 m/s bzw. 25 m/s

Ketting snelheid  $v_{max}$  ..... 30 m/s

Gewicht (zonder zwaard, ketting, kettingbescherming, olie en accu's) ..... 3,17 kg

Tankinhoud ..... 180 ml

Zwaard ..... M1431656-1041TL (Trilink)

– Zwaardtype ..... 16"

– Zwaardlengte ..... 45,5 cm (455 mm)

– Zaaglengte ..... 38 cm (380 mm)

Zaagketting ..... CL14356TL (Trilink)

– Kettingpas ..... 9,525 mm (3/8")

– Kettingafstand ..... 10 mm

– Aantal aandrijfelementen ..... 56

– Dikte aandrijfschakel ..... 1,1 mm (0,043")

Kettingwielindeling ..... 9,525 mm (3/8")

– Aantal tanden (kettingwiel) ..... 6

Temperatuur ..... max. 50 °C

– Bedrijf ..... 4 - 50 °C

– Opslag ..... 15 - 25 °C

Geluidsdruk niveau ( $L_{pA}$ ) .. 86,9 dB;  $K_{pA}=3$  dB

Geluidsvermogen niveau ( $L_{WA}$ )

– gegarandeerd ..... 109 dB

– gemeten ..... 106,9 dB;  $K_{WA}=2,37$  dB

Trilling ( $a_H$ ) ..... 1,76 m/s<sup>2</sup>;  $K=1,5$  m/s<sup>2</sup>

Accu-type ..... Li-Ion

PARKSIDE Performance Smart accu

Smart PAPS 204 A1/Smart PAPS 208 A1/

Smart PAPS 2012 A1

– Werkfrequentie/frequentieband

..... 2400 - 2483,5 MHz

– zendvermogen ..... ≤ 20 dBm

### Opmerkingen over geluids- en trillingswaarden

De geluids- en trilwaarden zijn vastgesteld in overeenstemming met de normen en bepalingen die in de conformiteitsverklaring zijn vermeld.

**⚠ VOORZICHTIG!** Gehoorschade! Draag gehoorbescherming.

De aangegeven totale trillingswaarden en de aangegeven geluidsemissiewaarden zijn gemeten volgens een genormeerde testprocedure en kunnen worden gebruikt om een elektrisch gereedschap met een ander gereedschap te vergelijken. De aangegeven totale trillingswaarden en de aangegeven geluidsemissiewaarden kunnen ook worden gebruikt voor een voorlopige inschatting van de belasting.

**⚠ WAARSCHUWING!** De trillings- en geluidsemissies tijdens het daadwerkelijke gebruik van het elektrische gereedschap kunnen afwijken van de opgegeven waarde, afhankelijk van de manier waarop het elektrische gereedschap wordt gebruikt, in het bijzonder het type werkstuk dat wordt bewerkt. Het is noodzakelijk om veiligheidsmaatregelen te definiëren om de bediener te beschermen op basis van een schatting van de trillingsbelasting tijdens de werkelijke gebruiksomstandigheden. Houd hierbij rekening met alle fasen van de bedrijfscyclus, bijvoorbeeld ook periodes wanneer het elektrische gereedschap is uitgeschakeld en periodes wanneer het weliswaar is ingeschakeld maar zonder belasting draait.

### X 20 V TEAM

Het apparaat maakt deel uit van de reeks **X 20 V TEAM** en kan met accu's van de reeks **X 20 V TEAM** worden gebruikt.

Accu's van de reeks **X 20 V TEAM** mogen alleen met originele laders van de reeks **X 20 V TEAM** worden geladen.

We bevelen u aan dit apparaat uitsluitend met volgende accu's: PAP 20 A1, PAP 20 A3, PAP 20 B1, PAP 20 B3, Smart PAPS 204 A1, Smart PAPS 208 A1, Smart PAPS 2012 A1  
We bevelen u aan deze accu's met volgende laders te laden: PLG 20 A3, PLG 20 A4, PLG 20 C1, PLG 20 C2, PLG 20 C3, PDSL 20 A1, PDSL 20 B1, PLG 201 A1, Smart PLGS 2012 A1

Technische specificaties van accu en lader: zie afzonderlijke gebruiksaanwijzing.

## Veiligheidsaanwijzingen

Dit gedeelte behandelt de basisveiligheidsmaatregelen bij het gebruik van het apparaat.

**⚠ WAARSCHUWING!** Persoonlijk letsel en materiële schade door ondeskundige omgang met de accu. Neem de veiligheidsinstructies en informatie over opladen en correct gebruik in de gebruiksaanwijzing van uw accu en oplader van de serie in acht **X 20 V TEAM**. Een gedetailleerde beschrijving van het laadproces en andere informatie vindt u in de aparte gebruiksaanwijzing ervan.

**⚠ WAARSCHUWING!** Een kettingzaag is een gevaarlijk stuk gereedschap dat bij verkeerd of onzorgvuldig gebruik ernstig of zelfs dodelijk letsel kan veroorzaken. Neem daarom voor uw eigen veiligheid en die van anderen altijd de volgende veiligheidsinstructies in acht en vraag bij twijfel een vakman om advies.

### Betekenis van de veiligheidsaanwijzingen

**⚠ GEVAAR!** Als u deze veiligheidsaanwijzing niet volgt, gebeurt er een ongeval. Het gevolg is ernstig lichamelijk letsel of de dood.

**⚠ WAARSCHUWING!** Als u deze veiligheidsaanwijzing niet volgt, gebeurt er eventueel een ongeval. Het gevolg is eventueel ernstig lichamelijk letsel of de dood.

**⚠ VOORZICHTIG!** Als u deze veiligheidsaanwijzing niet volgt, gebeurt er een ongeval. Het gevolg is eventueel lichte of matig lichamelijk letsel.

**AANWIJZING!** Als u deze veiligheidsaanwijzing niet volgt, gebeurt er een ongeval. Het gevolg is eventueel materiële schade.

### Pictogrammen en symbolen

#### Pictogrammen op het apparaat

**AANWIJZING!** Maak u voor de werkzaamheden goed vertrouwd met alle bedieningselementen. Oefen het gebruik van de kettingzaag en laat een expert u de werking, de werkingswijze en de zaagtechnieken uitleggen.



Let op!



Lees de gebruiksaanwijzing



Gebruik oogbescherming



Gebruik gehoorbescherming



Gebruik hoofdbescherming



Draag beschermende kleding



Veiligheidshandschoenen dragen



Draag veiligheidsschoenen met een stevige zool!



Werk altijd met beide handen!



Let op! Terugslag - Let tijdens het werken op terugslag van de machine.



Het is verboden het apparaat in een regenachtige of vochtige omgeving te gebruiken.



Gegarandeerd geluidsvermogensniveau  $L_{WA}$  in dB(A)



Elektrische apparaten horen niet bij het huisvuil.



Zaagkettingolie



Verwijder de accu's voordat u onderhoudswerkzaamheden uitvoert!

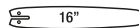

Zwaardtype



Kettingrem



Kettingnelheidindicator



De kettingsnelheidsniveaus instellen



Aan-/uitknop



Laadstatusindicator

### Pictogram onder de kettingwielafdekking

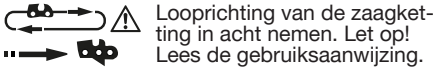

### Pictogram op het zwaard

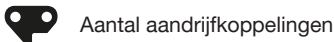

### Pictogram op de vleugelmoer (kettingwielafdekking)



### Pictogram op de kettingremhendel



### Pictogram op de kettingspanschroef



### Pictogram op de oliefles



## Algemene veiligheids waarschuwingen voor elektrisch gereedschap

**⚠ WAARSCHUWING!** Lees alle veiligheids waarschuwingen, instructies, illustraties en specificaties bij dit elektrisch gereedschap. Volgt u niet alle onderstaande instructies, dan kan dit leiden tot elektrische schok, brand en/of ernstig letsel. **Bewaar alle waarschuwingen en instructies voor toekomstige naslag.**

De term „elektrisch gereedschap” in de waarschuwingen verwijst naar uw op net-

stroom aangedreven elektrische gereedschap (met netsnoer) of uw accu-aangedreven elektrische gereedschap (zonder netsnoer).

### 1. VEILIGE WERKPLEK

- a) **Houd uw werkplek schoon en goed verlicht.** Rommelige of donkere werkplekken leiden tot ongevallen.
- b) **Gebruik geen elektrische gereedschappen in omgevingen met ontplofingsgevaar, bijvoorbeeld als ontvlambare vloeistoffen, gasen of stof aanwezig is.** Elektrische gereedschappen produceren vonken, die het stof of de dampen kunnen doen ontbranden.
- c) **Houd kinderen en omstanders op een afstand terwijl u met een elektrisch gereedschap werkt.** Wordt u afgeleid, dan zou u de controle over het gereedschap kunnen verliezen.

### 2. ELEKTRISCHE VEILIGHEID

- a) **De stekker van het elektrische gereedschap moet overeenkomen met het stopcontact. Breng nooit modificaties aan de stekker aan. Gebruik bij geaarde (geïsoleerde) elektrische gereedschappen nooit een adapterstekker.** Ongewijzigde stekkers en passende stopcontacten reduceren het risico op elektrische schok.
- b) **Voorkom lichamelijk contact met geaarde of geïsoleerde oppervlakken zoals leidingen, radiatoren, fornuizen en koelkasten.** Er bestaat een verhoogd risico op elektrische schok als uw lichaam geaard of geïsoleerd is.
- c) **Stel elektrische gereedschappen niet bloot aan regen of natte omgevingen.** Indringend water in een elektrisch gereedschap verhoogt het risico op elektrische schok.
- d) **Gebruik het netsnoer niet voor oneigenlijke doelen. Gebruik het netsnoer niet om het elektrische gereedschap te dragen of te trekken of om de stekker uit het stopcontact te halen. Houd het netsnoer uit de buurt van warmte, olie, scherpe randen of bewegende delen.** Beschadigde of warrige netsnoeren verhogen het risico op elektrische schok.
- e) **Werkt u buitenshuis met het elektrische gereedschap, gebruik dan een verlengkabel die geschikt is voor gebruik buitenshuis.** Het gebruik van een



- verlengkabel voor buitenshuis reduceert het risico op elektrische schok.
- f) **Als u alsnog een elektrisch gereedschap op een vochtige locatie moet gebruiken, gebruik dan een stroomvoorziening met aardlekschakelaar.** Het gebruik van een aardlekschakelaar reduceert het risico op elektrische schok.
3. **PERSOONLIJKE VEILIGHEID**
- a) **Blijf alert, kijk uit wat u doet en gebruik uw gezond verstand bij het bedienen van een elektrisch gereedschap. Gebruik een elektrisch gereedschap niet als u moe bent of onder de invloed bent van drugs, alcohol of medicijnen.** Eén moment van onoplettendheid kan bij het gebruik van elektrisch gereedschap leiden tot ernstig letsel.
- b) **Gebruik persoonlijke beschermingsmiddelen. Draag altijd oogbescherming.** Het gebruik van voor de omstandigheden passende beschermingsmiddelen zoals stofmaskers, antislipschoenen, veiligheidshelmen of oorbeschermers reduceert het risico op letsels.
- c) **Voorkom onbedoelde inschakeling. Zorg ervoor dat de schakelaar op de uit-stand staat voordat u het gereedschap aansluit op de netstroom en/of op het accupack en voordat u het opakt of wegdraagt.** Het dragen van elektrisch gereedschap met uw vinger op de schakelaar of het onder stroom zetten van elektrisch gereedschap waarvan de schakelaar aanstaat, is vragen om ongelukken.
- d) **Verwijder eventuele stel- of moersleutels voordat u het elektrische gereedschap inschakelt.** Een achtergelaten moer- of stelsleutel op een draaiend onderdeel van het elektrische gereedschap kan leiden tot letsel.
- e) **Strek u niet te ver uit. Blijf op elk moment stevig staan en bewaar uw evenwicht.** Zo hebt u in onverwachte situaties betere controle over het elektrische gereedschap.
- f) **Draag gepaste kleding. Draag geen losse kleding of sieraden. Houd uw haren en kleding uit de buurt van bewegende delen.** Losse kleding, losse juwelen of lange haren kunnen verstrikt raken in bewegende delen.
- g) **Als het gereedschap is voorzien voor de aansluiting van stofafzuig- en stofopvangsystemen, zorg er dan voor dat die aangesloten zijn en correct worden gebruikt.** Het gebruik van stofopvangsystemen kan stofgerelateerde risico's reduceren.
- h) **Ook al hebt u reeds veel ervaring met het gereedschap, laat nooit uw waakzaamheid zakken en negeer nooit de veiligheidsprincipes van het gereedschap.** Eén onachtzame beweging kan in een fractie van een seconde leiden tot ernstig letsel.
4. **GEbruIK EN ONDERHOUD VAN ELEKTRISCH GEREEDSCHAP**
- a) **Forceer het elektrische gereedschap niet. Gebruik het correcte elektrische gereedschap voor uw toepassing.** Het juiste elektrische gereedschap zal het werk beter en veiliger uitvoeren tegen de snelheid waarvoor het was bedoeld.
- b) **Gebruik het elektrische gereedschap niet als de aan-/uitknop niet vlot schakelt.** Een elektrisch gereedschap dat niet met de schakelaar kan worden beheerst, is gevaarlijk en moet worden vervangen.
- c) **Haal de stekker uit het stopcontact en/of haal het accupack, indien verwijderbaar, uit het elektrische gereedschap voordat u enige aanpassingen aan het gereedschap uitvoert, toebehoren verwisselt of het elektrische gereedschap opbergt.** Dergelijke preventieve veiligheidsmaatregelen reduceren het risico op onbedoelde inschakeling van het elektrische gereedschap.
- d) **Berg niet-gebruikte elektrische gereedschappen op buiten het bereik van kinderen, en laat personen die niet bekend zijn met het elektrische gereedschap of met deze instructies, niet werken met het elektrische gereedschap.** In de handen van onopgeleide gebruikers kunnen elektrische gereedschappen erg gevaarlijk zijn.
- e) **Onderhoud elektrische gereedschappen en de toebehoren ervan. Controleer ze op verkeerde uitgelijnde of vastklemmende bewegende delen, kapotte onderdelen en andere omstandigheden die de werking van het elektrische gereedschap kunnen aantasten. Laat in geval van schade het elek-**

**trische gereedschap repareren voordat u het gebruikt.** Veel ongevallen worden veroorzaakt door slecht onderhouden elektrische gereedschappen.

- f) **Houd alle snijgereedschap scherp en schoon.** Goed onderhouden snijgereedschappen met scherpe snijkanten blijven minder vaak geklemd zitten en zijn vlotter te beheersen.
- g) **Gebruik de elektrische gereedschappen, toebehoren, bits en dergelijke overeenkomstig de instructies en houd rekening met de werkomstandigheden en de uit te voeren taak.** Het gebruik van elektrische gereedschappen voor andere taken dan de bedoelde taken, kan leiden tot een gevaarlijke situatie.
- h) **Houd de handgrepen en grijpvlakken droog, schoon en olie- en vetvrij.** Gladde handgrepen en grijpvlakken hinderen de veilige omgang en de controle over het gereedschap in onverwachte situaties.

## 5. GEBRUIK EN ONDERHOUD VAN ACCU-GEREEDSCHAP

- a) **Laad het gereedschap uitsluitend op met de door de fabrikant gespecificeerde lader.** Een lader die geschikt is voor het ene type accupack kan een brandrisico inhouden als hij voor een ander type accupack wordt gebruikt.
- b) **Gebruik elektrische gereedschappen alleen met de specifiek vermelde accupacks.** Het gebruik van andere accupacks kan leiden tot risico op letsel en brand.
- c) **Berg een ongebruikt accupack op uit de buurt van andere metalen voorwerpen zoals papierclips, munten, sleutels, spijkers, schroeven of andere kleine metalen voorwerpen die een verbinding kunnen maken van het ene contact naar het andere.** Een kortsluiting van de accucontacten kan leiden tot brandwonden of brand.
- d) **Bij verkeerd gebruik kan er een vloeistof uit de accu vloeien; voorkom aanraking. Komt u onbedoeld met de vloeistof in aanraking, spoel dan met water. Raakt de vloeistof in de ogen, raadpleeg dan onmiddellijk een arts.** De lekkende vloeistof van de accu kan irritatie of brandwonden veroorzaken.

- e) **Gebruik geen accupack of gereedschap dat beschadigd of gemodificeerd is.** Beschadigde of gemodificeerde accu's kunnen onvoorspelbaar gedrag vertonen, met als gevolg brand, ontploffing of letselrisico.
- f) **Stel een accupack of gereedschap niet bloot aan vuur of te hoge temperaturen.** Blootstelling aan vuur of temperaturen boven 130 °C kunnen leiden tot ontploffing.
- g) **Volg alle laadinstructies en laad het accupack of het gereedschap niet op buiten het in de instructies vermelde temperatuurbereik.** Het verkeerd laden of laden bij temperaturen buiten het gespecificeerde bereik kan leiden tot schade aan de accu en hoger brandrisico.

## 6. REPARATIES

- a) **Laat uw elektrische gereedschap alleen repareren door een erkend technicus met behulp van identieke vervangingsdelen.** Dit verzekert dat de veiligheid van het elektrische gereedschap wordt behouden.
- b) **Repareer beschadigde accupacks nooit zelf.** De reparatie van accupacks mag uitsluitend worden uitgevoerd door de fabrikant of door erkende reparatiediensten.

## Algemene veiligheidsaarschuwingen betreffende kettingzagen

- **Houd tijdens het gebruik van de kettingzaag alle lichaamsdelen uit de buurt van de zaagketting. Controleer voordat u de kettingzaag start of de zaagketting nergens tegenaan stoot.** Een moment van onoplettendheid tijdens het werken met kettingzagen kan ertoe leiden dat uw kleding of lichaam verstrikt raakt in de zaagketting.
- **Houd de kettingzaag altijd vast met uw rechterhand op de achterste handgreep en uw linkerhand op de voorste handgreep.** De kettingzaag met omgekeerde handgreep vasthouden verhoogt het risico op persoonlijk letsel en mag nooit worden gedaan.
- **Houd de kettingzaag alleen aan geïsoleerde grijpvlakken vast, omdat de zaagketting in contact kan komen met verborgen .** Zaagkettingen die in contact

komen met een "stroomvoerende" draad, kunnen blootliggende metalen onderdelen van de kettingzaag "stroomvoerend" maken en de gebruiker een elektrische schok geven.

- **Draag oogbescherming. Verdere beschermingsmiddelen voor gehoor, hoofd, handen, benen en voeten worden aanbevolen.** Voldoende beschermende uitrusting vermindert persoonlijk letsel door rondvliegend puin of per ongeluk contact met de zaagketting.
- **Gebruik de kettingzaag niet in een boom, op een ladder, van een dak of op een andere onstabiele ondergrond..** Het gebruik van een kettingzaag op deze manier kan leiden tot ernstig persoonlijk letsel.
- **Blijf altijd stabiel staan en gebruik de kettingzaag alleen als u op een vaste, veilige en vlakke ondergrond staat.** Gladde of onstabiele oppervlakken kunnen leiden tot verlies van evenwicht of controle over de kettingzaag.
- **Let bij het zagen van een tak die onder spanning staat op terugvering.** Wanneer de spanning in de houtvezels vrijkomt, kan de veerbelaste tak de bediener raken en/of u de controle over de kettingzaag doen verliezen.
- **Wees uiterst voorzichtig bij het zagen van struiken en jonge boompjes.** Het slanke materiaal kan de zaagketting grijpen en naar u toe geslingerd worden of u uw evenwicht doen verliezen.
- **Draag de kettingzaag aan de voorste handgreep, met de kettingzaag uitgeschakeld en uit de buurt van uw lichaam. Breng bij het transport of de opslag van de kettingzaag altijd de beschermkap van de geleidingsrail aan.** Een correcte hantering van de kettingzaag verkleint de kans op onbedoeld contact met de bewegende zaagketting.
- **Volg de instructies voor het smeren, het spannen van de ketting en het vervangen van de geleidingsbalk en de ketting.** Een onjuist gespannen of gesmeerde ketting kan breken of de kans op terugslag vergroten.
- **Zaag enkel hout. Gebruik de kettingzaag niet voor doeleinden waarvoor deze niet bestemd is. Bijvoorbeeld: gebruik de kettingzaag niet voor het zagen van metaal, plastic, metselwerk of**

**bouwmaterialen die niet van hout zijn.**

Gebruik van de kettingzaag voor andere dan de bedoelde werkzaamheden kan leiden tot een gevaarlijke situatie.

- **Probeer geen boom te vellen voordat u de risico's kent en weet hoe u ze kunt vermijden.** De bediener of omstanders kunnen ernstig letsel oplopen tijdens het vellen van een boom.
- **Volg alle instructies op bij het verwijderen van vastgelopen materiaal, het opbergen of onderhouden van de kettingzaag. Zorg ervoor dat de schakelaar uit staat en dat de accu verwijderd is.** Onverwachte bediening van de kettingzaag bij het opruimen van vastgelopen materiaal of bij onderhoudswerkzaamheden kan leiden tot ernstig persoonlijk letsel.

### Verdere veiligheidsmaatregelen

- Respecteer zorgvuldig de onderhouds-, controle- en service-instructies in deze gebruiksaanwijzing. Beschadigde veiligheidsinrichtingen en onderdelen moeten door het vakkundige personeel van ons servicecenter gerepareerd of vervangen worden, voor zover er niet iets anders aangegeven is in de gebruiksaanwijzingen.
- Het is aanbevolen dat een eerste gebruiker het snijden van rondhout op een zaagbok of onderstel zou oefenen.
- Leg het netsnoer zo dat het tijdens het zagen niet wordt gegrepen door takken of iets dergelijks.
- Ga bij zaagwerkzaamheden op een helling altijd boven de boomstam staan. Om op het moment van het „doorzagen“ de volledige controle te behouden, dient u tegen het einde van het zagen de persdruk te reduceren zonder de vaste greep aan de handgrepen van de kettingzaag te lossen. Zorg ervoor dat de zaagketting de grond niet raakt. Wacht na het zagen tot de kettingzaag tot stilstand is gekomen voordat u de kettingzaag verwijdert. Schakel de motor van de kettingzaag steeds uit, alvorens van boom te veranderen.
- Vuil, stenen, losse schors, spijkers, nietjes en draad moeten van de boom worden verwijderd.
- **Gebruik geen toebehoren dat niet door PARKSIDE is aanbevolen.** Dit kan namelijk leiden tot elektrische schok of brand.

## Oorzaken en voorkomen van terugslag door de bediener

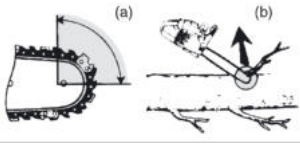

- Terugslag kan optreden wanneer de nok of het uiteinde van de geleidingsbalk een voorwerp raakt, of wanneer het hout insluit en de zaagketting in de zaagsnede vastklemt (Fig. b).
- Contact met het uiteinde kan in sommige gevallen een plotselinge omgekeerde reactie veroorzaken, waarbij het zaagblad omhoog en terug in de richting van de bediener wordt geslagen. (Fig. a).
- Als de zaagketting langs de bovenkant van de geleidingsbalk wordt vastgeklemd, kan de geleidingsbalk snel naar achteren in de richting van de bediener worden geduwd.
- Beide reacties kunnen ertoe leiden dat u de controle over de zaag verliest, wat ernstig persoonlijk letsel tot gevolg kan hebben. Vertrouw niet alleen op de veiligheidsvoorzieningen die in uw zaag zijn ingebouwd. Als gebruiker van een kettingzaag moet u verschillende stappen ondernemen om ervoor te zorgen dat u bij het zagen geen ongevallen of letsels oploopt.

Terugslag is het gevolg van verkeerd gebruik van de kettingzaag en/of onjuiste werkprocedures of omstandigheden en kan worden voorkomen door de juiste voorzorgsmaatregelen te nemen, zoals hieronder beschreven:

- **Grijp stevig vast, met duimen en vingers rond de handgrepen van de kettingzaag, met beide handen op de zaag en plaats uw lichaam en arm zo dat u terugslagkrachten kunt weerstaan.** Terugslagkrachten kunnen door de bediener worden beheerst, als de juiste voorzorgsmaatregelen worden genomen. Laat de kettingzaag niet los.
- **Reik niet te ver en zaag niet boven schouderhoogte.** Dit helpt onbedoeld contact met het uiteinde te voorkomen en zorgt voor een betere controle over de kettingzaag in onverwachte situaties.

- **Gebruik alleen vervangende geleidingsbalken en zaagkettingen die door de fabrikant zijn gespecificeerd.** Verkeerd vervangende geleidingsbalken en zaagkettingen kunnen kettingbreuk en/of terugslag veroorzaken.
- **Volg de slijp- en onderhoudsinstructies van de fabrikant voor de zaagketting.** Het verkleinen van de hoogte van de dieptebegrenzer kan tot een grotere terugslag leiden.

## Restrisico's

Zelfs als u dit apparaat volgens de instructies gebruikt, zijn er altijd restrisico's. De volgende gevaren kunnen ontstaan in verband met het ontwerp en de constructie van dit apparaat:

- Gehoorschade indien geen passende gehoorbescherming wordt gedragen.
- Schade aan de gezondheid als gevolg van trillingen van hand en arm als het apparaat gedurende langere tijd wordt gebruikt of niet naar behoren wordt bewogen en onderhouden.
- Snijwonden

**⚠ WAARSCHUWING!** Gevaar door elektromagnetisch veld dat wordt gegenereerd tijdens het bedrijf van het apparaat. Dit veld kan onder bepaalde omstandigheden actieve of passieve medische implantaten negatief beïnvloeden. Om het risico op ernstige of dodelijke letsels te reduceren, adviseren wij personen met medische implantaten om hun arts en de fabrikant van het medische implantaat te raadplegen voordat zij het apparaat bedienen.

## Vorbereiding

**⚠ WAARSCHUWING!** Gevaar voor letsel door onbedoeld aanlopen van het apparaat. Plaats de accu pas in het apparaat wanneer het volledig gebruiksklaar is.

## Veiligheidsvoorzieningen

De volgende veiligheidsvoorzieningen zijn aangebracht om de gebruiker en het apparaat te beschermen:

### Achterste handgreep (1) met achterste handbescherming (15)

- Beschermt de hand tegen takken, twijgen en als de zaagketting eraf springt.

### Aan-/uitknop (2) met onmiddellijke kettlingstop

- Bij het loslaten van de aan-/uitknop schakelt het apparaat onmiddellijk uit.

### Inschakelblokkering (3)

- Om het apparaat te kunnen inschakelen, moet de inschakelblokkering worden ontgrendeld.

### Kettingremhendel/voorste handbescherming (5)

- De zaagketting loopt niet als de kettingrem is ingeschakeld.
- Stopt de zaagketting onmiddellijk in geval van terugslag.
- De hendel kan ook handmatig worden bediend.
- Beschermt de linkerhand van de bediener als deze van de voorste handgreep glijdt.

### Zaagketting (6) met geringe terugslag

- Helpt terugslag te voorkomen dankzij speciaal ontwikkelde veiligheidsvoorzieningen.

### Aanslagtang (8)

- Versterkt de stabiliteit tijdens verticale snoeibewegingen.
- Maakt zagen gemakkelijker.

### Laadstatus van de accu controleren

LED's	Betekenis
rood, oranje, groen	Accu geladen
rood, oranje	Accu gedeeltelijk geladen
rood	Accu moet worden opgeladen
1. Druk op de toets (19) naast de laadstatusindicator (20) op de accu (17). De leds van de laadstatusindicator geven het laadniveau van de accu aan.	
2. Laad de accu (17) op wanneer alleen nog de rode led van de laadindicator (20) brandt.	

### Laadproces

**⚠ WAARSCHUWING!** Persoonlijk letsel en materiële schade door ondeskundige omgang met de accu. Neem de veiligheidsinstructies en informatie over opladen en correct gebruik in de gebruiksaanwijzing van uw accu en oplader van de serie in acht

**X 20 V TEAM.** Een gedetailleerde beschrijving van het laadproces en andere informatie vindt u in de aparte gebruiksaanwijzing ervan. **⚠ WAARSCHUWING!** Gevaar voor letsel door lekkende elektrolytoplossing! Stel de accu niet bloot aan extreme omstandigheden zoals hitte en schokken. Spoel bij contact met de ogen of huid de desbetreffende plek met water of neutralisator en raadpleeg een arts.

**⚠ WAARSCHUWING!** Gevaar voor letsel door elektrische schokken! Laad accu's alleen op in droge ruimtes. De buitenkant van de accu moet schoon en droog zijn voordat u de oplader aansluit.

- Laad de accu's op vóór het eerste gebruik.
- Neem in ieder geval de geldende veiligheidsvoorschriften, alsmede de voorschriften en aanwijzingen inzake milieubescherming in acht.

### Accu opladen

Zie ook de gebruiksaanwijzing van de oplader.

#### Instructies

- Laat een opgewarmde accu eerst afkoelen voordat u hem oplaadt.
- Stel de accu niet langere tijd bloot aan directe zonnestralen of temperaturen max. 50 °C. Vermijd met name het neerleggen op radiatoren of het opslaan in voertuigen die in de zon geparkeerd staan.

#### Procedure

1. Neem desgevallend de accu (17) uit het apparaat.
2. Schuif de accu in de laadschacht van de oplader (21).
3. Sluit de oplader aan op een stopcontact.
4. Haal na het laden de stekker van de oplader uit het stopcontact.
5. Trek de accu uit de laadschacht.

#### Controle-LED's op de laadunit (21)

groen	rood	Betekenis
brandt	—	• Accu is volledig geladen • klaar (geen accu geplaatst)
—	brandt	Accu wordt geladen
—	knippert	accu oververhit
knippert	knippert	accu defect

## Bedrijf

### Voor het bedrijf

**⚠ WAARSCHUWING!** Gevaar voor verwondingen! Draag altijd beschermende handschoenen bij het werken met de zaagketting en gebruik alleen originele onderdelen. Vóór de inbedrijfstelling van het apparaat moet u:

- Zaagketting spannen, Pag. 89
- Kettingolie toevoegen, Pag. 86
- beide accu's opladen en plaatsen
- Kettingrem controleren, Pag. 86
- Automatische olieregeling controleren, Pag. 86

### Kettingrem controleren

**AANWIJZING!** De zaagketting draait niet als de kettingrem is ingeschakeld.

#### Procedure (Fig. G)

1. Plaats de kettingzaag op een stevige, vlakke ondergrond. Ze mag geen voorwerpen raken.
2. Druk op de kettingremhendel (5).
3. Houd het apparaat tijdens het werken steeds met beide handen stevig vast: met de rechterhand op de achterste (1) en met de linkerhand op de voorste handgreep (4). Duim en vingers moeten de handgrepen stevig omsluiten.
4. Schakel het apparaat in (*In- en uitschakelen*, Pag. 87). Er klinkt een waarschuwingston. De indicator (34) voor de geplaatste kettingrem knippert. De kettingrem werkt.
5. Laat de aan-/uitknop (2) los.

**⚠ WAARSCHUWING!** Risico op letsel door de nalopende zaagketting. Als de kettingrem niet goed werkt, mag u de kettingzaag niet gebruiken. Neem contact op met het servicecentrum.

### Automatische olieregeling controleren

Controleer het oliepeil en het automatische oliesysteem voordat u met de werkzaamheden begint.

#### Procedure

1. Houd de kettingzaag boven een lichtgekleurd oppervlak. De kettingzaag mag de bodem niet raken.
2. Schakel de kettingzaag in.

Als er een spoor van olie te zien is, werkt de kettingzaag perfect. Als er geen oliespoor is,

reinigt u de oliedoorgang of neemt u contact op met het servicecentrum.

### Oliedoorlaat reinigen

Reinig de oliedoorvoer (35) om een storingsvrije, automatische smering van de zaagketting tijdens bedrijf te garanderen.

### Benodigde gereedschappen en hulpmiddelen

- Vod
- Penseel

#### Procedure (Fig. H)

1. Veeg eventuele resten uit de oliedoorlaat (35). Gebruik hiervoor een vod of penseel.

### Kettingsmering

We raden aan om de meegeleverde biologische zaagkettingolie of een vergelijkbare, biologisch afbreekbare multifunctionele olie te gebruiken voor de smering.

**AANWIJZING!** Als u de kettingzaag met te weinig olie gebruikt, zullen de zaagprestaties en de levensduur van de zaagketting afnemen, omdat de zaagketting sneller bot wordt. U kunt onvoldoende olie herkennen aan de rookontwikkeling of verkleuring van het zwaard. Zorg ervoor dat er altijd olie op de ketting stroomt.

Uw apparaat is voorzien van een automatisch smeersysteem. Zodra de motor loopt, vloeit er olie naar het zwaard (7).

**⚠ VOORZICHTIG!** Schakel het apparaat uit en verwijder de accu's uit het apparaat voordat u eraan werkt.

### Kettingolie toevoegen

**⚠ WAARSCHUWING!** Brandgevaar! Schakel altijd eerst het apparaat uit en laat de motor afkoelen voordat u kettingolie toevoegt.

- Controleer regelmatig de oliepeilindicator (11) en giet olie bij als de „minimummarkering“ is bereikt.

De „minimummarkering“ is de onderste streep op de oliepeilindicator (11). De olietank bevat 180 ml.

- Gebruik bio-kettingolie met additieven om wrijving en slijtage te verminderen. Een andere optie is om kettingsmeerolie met een laag gehalte aan kleefadditieven te gebruiken.
- Maak de olietank leeg als u de kettingzaag langere tijd niet gaat gebruiken (6–8 weken).

### Procedure (Fig. D)

1. Leg het apparaat op de zijkant, zodat het tankdeksel (9) naar boven wijst.
2. Schroef het tankdeksel (9) af.
3. Vul de bio-kettingolie in de tank.
4. Veeg eventueel gemorste olie weg.
5. Schroef het tankdeksel er (9) op.

### Accu plaatsen en verwijderen

**⚠ WAARSCHUWING!** Gevaar voor letsel door onbedoeld aanlopen van het apparaat. Plaats de accu pas in het apparaat wanneer het volledig gebruiksklaar is.

**AANWIJZING!** Beschadigingsgevaar! Verkeerde accu kan apparaat en accu beschadigen.

#### Accu's plaatsen (Fig. E)

1. Schuif beide accu's (17) langs de geleidingsrails in de accu-houder (29). De accu's klikken hoorbaar vast.

#### Accu's verwijderen (Fig. E)

1. Druk op de accuontgrendeling (18) aan de accu (17) en houd ze ingedrukt.
2. Trek de accu's uit de accuhouder (29).

### In- en uitschakelen

#### Voorwaarden

- Het zwaard (7), de zaagketting (6) en het tandwieldeksel (14) zijn correct gemonteerd.
- Voldoende kettingolie in de tank. Vul indien nodig kettingolie bij (*Kettingolie toevoegen, Pag. 86*).
- Accu's zijn volledig geladen.
- Het apparaat kan slechts met twee geplaatste accu's van de reeks X 20 V Team van Parkside gebruikt worden.

#### Procedure (Fig. F)

1. Plaats indien nodig de accu's (17) in het apparaat.
2. Maak de kettingrem los door de kettingremhendel (5) in de richting van de voorste handgreep (4) te trekken.
3. Houd de kettingzaag stevig met beide handen vast, met uw rechterhand op de achterste (1) en uw linkerhand op de voorste handgreep (4). Duim en vingers moeten de handgrepen stevig omsluiten.
4. Controleer voordat u begint of de kettingzaag geen voorwerpen raakt.
5. Om het apparaat te activeren, drukt u eerst op de aan/uit-knop (32).

**AANWIJZING!** Het apparaat staat ongeveer 5 minuten in stand-by en moet daarna opnieuw worden geactiveerd.

6. Om in te schakelen drukt u met uw rechterduim op de inschakelblokkering (3) en vervolgens op de aan-/uitknop (2). De kettingzaag loopt op maximale snelheid. Laat de inschakelblokkering (3) weer los.
7. Laat de aan-/uitknop (2) los om de kettingzaag uit te schakelen. Een schakeling voor continu bedrijf is niet mogelijk.
8. Om het apparaat te deactiveren, drukt u op de aan/uit-knop (32).

### Indicator overbelasting

Bij overbelasting knipperen de rode en gele leds van de laadtoestandindicator (30).

### Laadtoestand van de accu aan het apparaat controleren

#### Procedure

1. De laadtoestandsindicator (30) brandt tijdens gebruik. De laadtoestand van de accu wordt aangegeven door de overeenkomstige leds die oplichten op de laadtoestandsindicator op het apparaat (30).

**rood, oranje en groen** → Accu's geladen

**rood en oranje** → Accu's gedeeltelijk geladen

**rood** → Accu's moeten geladen worden

2. Laad de accu's (17) op wanneer alleen nog de rode led van de laadtoestandindicator op het apparaat (30) brandt.

### Kettingsnelheid veranderen (Fig. E)

Door op de selectieknop voor de kettingsnelheid (33) te drukken, kunt u wisselen tussen kettingsnelheden van 15 en 25 m/s.

U kunt zien met welke kettingsnelheid het apparaat momenteel werkt door het oplichten van de niveaus 1 of 2 van de kettingsnelheidsindicator (31).

Niveau 1: 15 m/s

Niveau 2: 25 m/s

**AANWIJZING!** In niveau 2 is de kettingsnelheid 30 m/s als u het apparaat gebruikt met twee 8 Ah Performance accu's "Smart PAPS 208 A1".

## Zaagketting en zwaard demonteren

**⚠ VOORZICHTIG!** Snijwonden! Draag snijbestendige handschoenen bij het hanteren van de zaagketting of het zwaard.

### Procedure (Fig. B)

1. Schakel het apparaat uit en neem de accu's (17) uit het apparaat.
2. Plaats het apparaat op een vlakke ondergrond.
3. Draai de vleugelmoer (12) en de kettingspanschroef (13)  $\cup$  om de kettingspanning los te maken en verwijder het tandwieldekseel (14).
4. Verwijder het zwaard (7) en de zaagketting (6): om het zwaard (7) te verwijderen, houdt u het omhoog gezwenkt in een hoek van ongeveer 45 graden om het gemakkelijker te maken de zaagketting (6) van het kettingwiel (23) te verwijderen.

## Zaagketting en zwaard vervangen

Vooraleer u de zaagketting vervangt, moet de gleuf van de geleidingsrail worden schoongemaakt omdat bij aanwezige vuilafzettingen de zaagketting uit de rail kan springen. Het vuil kan ook de kettingolie opzuigen. Het gevolg zou zijn dat de kettingolie niet of slechts in geringe mate aan de onderkant van de rail komt en de smering dus gereduceerd wordt.

### Voorwaarden

- *Zaagketting en zwaard demonteren, Pag. 88*

### Procedure

1. Vervang het zwaard (7) en de zaagketting (6).
2. Monteer het zwaard (7) en zaagketting (6) zoals onder *Zaagketting en zwaard monteren, Pag. 88* beschreven.

## Zaagketting en zwaard monteren

**⚠ VOORZICHTIG!** Gevaar voor letsel door onbedoeld aanlopen van het apparaat. Schakel het apparaat uit. Haal de accu's uit het apparaat.

### Procedure (Fig. B)

1. Plaats het apparaat op een vlakke ondergrond.
2. Draai de vleugelmoer (12)  $\cup$ , om de kettingwielafdekking (14) te verwijderen.

3. Spreid de zaagketting (6) in een lus uit, zodat de snijkanten rechtsom zijn uitgelijnd. Gebruik het symbool onder het kettingwiel (6) als richtlijn voor het uitlijnen van de zaagketting (23).

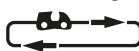

Looprichting van de zaagketting

4. Leg de zaagketting (6) in de zwaardmoer. Houd het zwaard (7) voor montage in een hoek van ong. 45 graden naar boven gericht, om de zaagketting (6) vlotter op het kettingwiel (23) te kunnen leggen.
5. Plaats het zwaard (7) en de zaagketting (6) op de zwaardpinnen (25). Als de nok (24) rechts van de bout van het zwaard (25) in het sleufgat op het zwaard zit, is het zwaard correct geplaatst. Het is normaal dat de zaagketting (6) doorhangt.
6. Zet het kettingwieldekseel (14) op. De nok aan de kettingwielafdekking (28) moet eerst in de daarvoor bestemde opname op het apparaat worden geplaatst. Daarbij moet de kettingspanpen (26) aan de binnenkant van de kettingwielafdekking (14) in de houder voor het kettingspanpen (27) worden gestoken.
7. Draai de vleugelmoer (12)  $\cup$  lichtjes vast.
8. Span de zaagketting voor (6) door de kettingspanschroef (13)  $\cup$  te draaien.
9. Draai de vleugelmoer (12) van de kettingwielafdekking vast  $\cup$ .

**⚠ VOORZICHTIG!** Kettingzaag kan opnieuw worden ingeolied. Houd er rekening mee dat de kettingzaag na gebruik olie nodig heeft en dat er olie kan lekken als deze op de zijkant of ondersteboven wordt bewaard. Dit is een gevolg van de noodzakelijke ventilatieopening aan de bovenste rand van het reservoir. Het is dus normaal en vormt geen grond voor een claim. Omdat elke kettingzaag tijdens de productie met olie wordt gecontroleerd en getest, kan er ondanks het leggen een klein restje in de tank achterblijven, waardoor de behuizing tijdens het transport gemakkelijk met olie besmeurd kan raken. Reinig de behuizing met een doek.

Vooraleer u de zaagketting vervangt, moet de gleuf van de geleidingsrail worden schoongemaakt omdat bij aanwezige vuilafzettingen de zaagketting uit de rail kan springen. Het vuil kan ook de kettingolie opzuigen. Het gevolg zou zijn dat de kettingolie niet of slechts een klein deel van de onder-



kant van de rail bereikt en de smering afneemt.

## Zaagketting spannen

**AANWIJZING!** De zaagketting niet aanspannen of vervangen als deze nog heet is, omdat ze na het afkoelen opnieuw een beetje inkrimpt. Bij niet-naleving kan dit leiden tot schade aan de geleidingsrail of de motor, omdat de zaagketting dan te strak rond het zwaard ligt.

Het regelmatig aanspannen van de zaagketting dient voor de veiligheid van de gebruiker en vermindert of verhindert slijtage en kettingschade. We raden de gebruiker aan voor het aanvatten van het werk en met intervallen van ca. 10 minuten de kettingspanning te controleren en indien nodig te corrigeren. Tijdens werken met de zaag wordt de zaagketting warm en zet daardoor een beetje uit. Met dit "langer worden" moet in het bijzonder bij nieuwe zaagkettingen rekening worden gehouden.

Kettingspanning en -smearing beïnvloeden aanzienlijk de levensduur van de zaagketting. Bij een nieuwe zaagketting moet u de kettingspanning na maximaal 5 snijbewerkingen aanpassen.

De zaagketting is correct gespannen als hij aan de onderkant van het zaagblad niet doorhangt en met de gehandschoende hand helemaal kan worden rondgetrokken. Bij het trekken aan de zaagketting met 9 N (ca. 1 kg) trekkracht mogen de zaagketting en het zwaard niet meer dan 2 mm van elkaar zijn verwijderd.

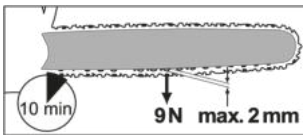

**⚠ VOORZICHTIG!** Gevaar voor letsel door onbedoeld aanlopen van het apparaat. Schakel het apparaat uit. Haal de accu's uit het apparaat.

### Procedure (Fig. C)

1. Zorg ervoor dat de kettingrem is gelost, d.w.z. dat de kettingremhendel (5) tegen de voorste handgreep (4) is getrokken.
2. Los de vleugelmoer (12) ⤴.
3. Voor het spannen van de zaagketting draait u de kettingspanschroef (13) ⤴.

Om de spanning te doen afnemen, draait u de kettingspanschroef (13) ⤴.

4. Draai de vleugelmoer (12) ⤴ weer vast. Bij een nieuwe zaagketting moet u de kettingspanning na maximaal 5 snijbewerkingen aanpassen.

## Zaagtechnieken

**⚠ WAARSCHUWING!** Gevaar voor verwondingen! Als de zaagketting vastzit, probeer dan niet de kettingzaag met geweld naar buiten te duwen. Schakel de motor uit, verwijder de accu's en gebruik een hefboomarm of wig om de kettingzaag vrij te maken.

- Ga bij zaagwerkzaamheden op een helling altijd boven de boomstam staan.
- Verwijder vuil, stenen, losse schors, spijkers, nietjes en draad uit de boom.
- De zaagketting mag tijdens het doorzagen of daarna noch de grond noch een ander voorwerp aanraken.
- U hebt meer controle over het apparaat wanneer u met de onderkant van het zwaard (met trekkende zaagketting) en niet met de bovenkant van het zwaard (met schuivende zaagketting) zaagt.
- Zorg ervoor dat de zaagketting niet in de snede vastgekneld raakt. De boomstam mag niet breken of afsplinteren.
- Neem de voorzorgsmaatregelen tegen terugslag in acht (*Oorzaken en voorkomen van terugslag door de bediener, Pag. 84*)
- Tegen het einde van de zaagsnede vermindert u de contactdruk zonder uw stevige greep op de handgrepen van de kettingzaag los te laten, om de volledige controle te behouden op het moment van "doorzagen".
- Wacht na voltooiing van de zaagsnede tot de kettingzaag stilstaat voordat u deze verwijderd.
- Schakel altijd de motor van de kettingzaag uit voordat u van boom naar boom gaat.

### Bomen vellen

**⚠ WAARSCHUWING!** Er is veel ervaring nodig om bomen te vellen. Vel alleen bomen als u weet hoe u de kettingzaag veilig moet gebruiken. Gebruik de kettingzaag nooit als u zich onveilig voelt.

**⚠ VOORZICHTIG!** Zaag een boom niet om als er een sterke of veranderlijke wind staat,

als er gevaar is voor schade aan eigendommen of als de boom hoogspanningskabels kan raken. Bij het vellen van bomen moet worden gegarandeerd dat andere personen niet worden blootgesteld aan gevaar, dat er geen nutsvoorzieningen worden geraakt en er geen materiële schade wordt veroorzaakt. Komt een boom met een voedingskabel in aanraking, dan moet het nutsbedrijf onmiddellijk op de hoogte worden gebracht.

**▲ VOORZICHTIG!** Om veiligheidsredenen raden we onervaren gebruikers af om een boomstam te vellen met een zwaardlengte die kleiner is dan de diameter van de stam.

- Zorg ervoor dat er geen mensen of dieren in de buurt van het werkgebied zijn. De veiligheidsafstand tussen de te vellen boom en de dichtstbijzijnde werkplek moet 1 ½ boomlengte zijn.
- Let op de valrichting. De gebruiker moet zich veilig in de buurt van de geveldde boom kunnen bewegen om de boom gemakkelijk te kunnen inkorten en er de takken van te verwijderen. Het moet worden voorkomen dat de vallende boom in een andere boom wordt gevangen.
- Let op de natuurlijke valrichting, die afhangt van de helling en kromming van de boom, de windrichting, de positie van grotere takken en het aantal takken.
- Blijf bij het zagen op een helling boven de te vellen boom. De boom zal waarschijnlijk naar beneden rollen of glijden na het vellen.
- Kleine bomen met een diameter van 15-18 cm kunnen meestal in één keer worden afgezaagd.
- Voor bomen met een grotere diameter moeten inkepingen en een velsnede worden aangebracht (Fig. O).
- Worden bomen door twee of meerdere personen tegelijk gesnoeid en geveld, dan moet de afstand tussen de personen die bomen vellen en snoeien ten minste het dubbele van de hoogte van de boom bedragen die wordt geveld.

Klap de gehoorbescherming onmiddellijk na het zagen op, zodat u geluiden en waarschuwingssignalen kunt horen.

**Procedure**

**1. Onttakken (Fig. T)**

Verwijder naar beneden hangende takken door de snede boven de tak te plaatsen. Onttak nooit hoger dan schouderhoogte.

**2. Ontsnappingsgebied (Fig. N)**

Verwijder het kreupelhout rond de boom zodat u zich gemakkelijk kunt terugtrekken. Het ontsnappingsgebied (1) moet ongeveer 45° achter de geplande velrichting (2) liggen.

**3. Valkerven snijden (A) (Fig. O)**

Breng een valkerf aan in de richting waarin de boom moet vallen. Begin met de onderste, horizontale snede. De snijdiepte moet ongeveer 1/3 van de stamdiameter zijn. Maak nu een schuine zaagsnede met een snijhoek van ongeveer 45°, van boven, die exact uitkomt op de onderste zaagsnede. Daardoor wordt vermeden dat de zaagketting of de geleidingsrail bij de tweede inkeping ingeklemd raakt.

**▲ WAARSCHUWING!** Ga nooit voor een boom staan die is ingekerfd.

**4. Velsnede (B) (Fig. O)**

Maak de velsnede vanaf de andere kant van de stam. Ga links van de boomstam staan en zaag met trekkende zaagketting (met de onderkant van het zwaard). De velsnede moet horizontaal minstens 5 cm boven de horizontale inkeping lopen. Ze moet diep genoeg zijn zodat de afstand tot de snijlijn van de inkeping ten minste 1/10 van de stamdiameter bedraagt. Het niet doorgezaagde gedeelte van de stam wordt bestempeld als scharnierstuk (valkerf). Het scharnierstuk verhindert dat de boom draait en in de verkeerde richting valt. Zaag dit scharnierstuk niet door.

Als de velsnede aan het scharnierstuk wordt benaderd, zou de boom moeten beginnen te vallen. Als het duidelijk wordt dat de boom niet in de gewenste richting valt of naar achteren leunt en de zaagketting vastzit, moet u de velsnede onderbreken. Gebruik een wig van hout, kunststof of aluminium om de snede te openen en de boom om te leggen in de gewenste vallijn.

5. Schuif een velwig in de zaagsnede, zodra de snijdiepte dit toelaat, om een vastklemmen van het zwaard te verhinderen (Fig. P).

6. Als de stamdiameter groter is dan de lengte van het blad, maak dan twee sneden (Fig. R).

7. Zodra de velsnede is gemaakt, valt de boom vanzelf of met behulp van de velwig.

**⚠ WAARSCHUWING!** Zodra de boom begint te vallen, trekt u de kettingzaag uit de zaagsnede, stopt u de motor, legt u de kettingzaag neer en verlaat u de werkplek via het terugtrekpad. Let op voor de vallende takken en struikel niet.

### Onttakken

Onttakken is de term voor het verwijderen van takken en twijgen van een geveld boom.

**⚠ VOORZICHTIG!** Gevaar voor verwondingen! Zaag nooit takken af als u op de boomstam staat. Houd rekening met het terugslagbereik wanneer takken onder spanning staan.

### (Fig. M)

- Verwijder alleen steuntakken na het op lengte knippen.
- Zaag takken onder spanning vanaf de onderkant naar boven om te voorkomen dat het apparaat vastloopt.
- Gebruik dezelfde techniek als bij het afzagen van dikkere takken *Op lengte snijden, Pag. 91*.
- Werk links van de stam en zo dicht mogelijk bij het apparaat. Indien mogelijk moet het gewicht het apparaat op de stam rusten.
- Verander van plaats om takken voorbij de stam af te zagen.
- Snijd vertakte takken afzonderlijk op lengte af. Laat grotere, naar beneden gerichte takken, die de boom steunen, voorlopig staan.
- Scheid kleinere takken in één keer.

### Op lengte snijden

Op lengte snijden is het zagen van geveld boomstammen in kleine stukken.

- Zorg ervoor dat u stevig staat en dat uw lichaamsgewicht gelijkmatig over beide voeten is verdeeld.
- Ondersteun de stam indien mogelijk. De stam moet worden onderbouwd en ondersteund door takken, balken of wiggen.
- Zorg ervoor dat de zaagketting bij het zagen de grond niet raakt.
- Ga op hellend terrein boven de stam staan.

### Technieken voor op lengte zagen

#### Stam ligt op de bodem (Fig. I)

Zaag van bovenaf helemaal door de stam en zorg ervoor dat u de grond niet raakt aan het

einde van de zaagsnede. Als het mogelijk is om de stam te draaien, zaag dan 2/3 ervan door. Draai de stam vervolgens om en zaag de rest van de stam van bovenaf door.

#### Stam wordt aan één uiteinde ondersteund (Fig. J)

Zaag eerst 1/3 van de stamdiameter van onder naar boven door (met de bovenkant van het zwaard) om splinters te voorkomen. Zaag vervolgens van boven naar beneden (met de onderkant van het zwaard) in de richting van de eerste zaagsnede om vastlopen te voorkomen.

#### Stam wordt aan beide uiteinden ondersteund (Fig. K)

Zaag eerst 1/3 van de stamdiameter van boven naar beneden door (met de onderkant van het zwaard). Zaag vervolgens van onder naar boven (met de bovenkant van het zwaard) totdat de zaagsneden samenkomen.

#### Zagen op een zaagbok (Fig. L)

Houd de kettingzaag met beide handen stevig vast en leid de machine tijdens het zagen voor uw lichaam. Wanneer de boomstam doorgezaagd is, leidt u de machine langs het lichaam naar de rechterkant (1). Houd de linkerarm zo recht mogelijk (2). Kijk uit voor de vallende boomstam. Plaats uzelf zo dat de afgehakte stam geen gevaar vormt. Zorg goed voor uw voeten. De doorgezaagde stam kan verwondingen veroorzaken als hij valt. Bewaar uw evenwicht (3).

## Reiniging, onderhoud en opslag

### Reiniging

**⚠ WAARSCHUWING!** Elektrische schok! Spuit het apparaat nooit schoon met water.

**⚠ WAARSCHUWING!** Gevaar voor verwondingen! Voer reinigingswerkzaamheden altijd uit met uitgeschakelde, afgekoelde motor en verwijderde accu's.

**⚠ VOORZICHTIG!** Snijwonden! Draag snijbestendige handschoenen bij het hanteren van de zaagketting of het zwaard.

**AANWIJZING!** Beschadigingsgevaar. Chemische substanties kunnen de plasticen delen van het apparaat aantasten. Gebruik geen reinigings- of oplosmiddelen.

Reinig de machine grondig. Dit verlengt de levensduur van de machine en voorkomt ongelukken.

### Reiniging na elk gebruik

- Houd de grepen vrij van benzine, olie of vet. Reinig de grepen indien nodig met een vochtige vod met zeepwater.
- Reinig de zaagketting. Gebruik geen vloeistoffen om de zaagketting te reinigen. Smeer de zaagketting na reiniging lichtjes in met kettingolie.
- Verwijder voor het reinigen ook de kettingwielafdekking (14) zodat dit gedeelte ook gereinigd kan worden.
- Reinig het zwaard (7)

- Reinig de ventilatiesleuven en de oppervlakken van het apparaat met een borstel of droge doek.
- Reinig de oliedoorvoer (35) om een storsingsvrije, automatische smering van de zaagketting tijdens bedrijf te garanderen. Gebruik een borstel of doek om eventuele resten uit de oliedoorlaat te verwijderen.

## Onderhoud

### Onderhoudsintervallen

Voer de in de onderstaande tabel vermelde onderhoudswerkzaamheden regelmatig uit. Regelmatig onderhoud van uw apparaat verlengt de levensduur van het apparaat. Dit garandeert optimale maairesultaten en voorkomt ongevallen.

Machinedeel	Actie	Vóór elk gebruik	Na 10 bedrijfsuren	Na elk gebruik
Componenten van de kettingrem	Visuele controle, indien nodig vervangen	✓		
Kettingwiel (23)	Visuele controle, indien nodig vervangen	✓		
Zaagketting (6)	Zaagketting controleren, oliën, naslijpen of vervangen indien nodig	✓		
Zaagketting (6)	De zaagketting reinigen en oliën		✓	✓
Zwaard (7)	<i>Zwaard onderhouden, Pag. 93</i>	✓		✓
Zwaard (7)	<i>Zwaard omdraaien, Pag. 93</i>		✓	
Automatische olieregeling	Controleren, indien nodig oliedoorloop reinigen	✓		

### Zaagketting oliën

**⚠ VOORZICHTIG!** Reinig en olie de ketting regelmatig. Hierdoor blijft de ketting scherp en worden optimale machineprestaties bereikt. Bij schade door onvoldoende onderhoud van de zaagketting vervalt de garantie. Verwijder de accu's en gebruik snijbestendige handschoenen bij het hanteren van de ketting of het zwaard.

- We raden aan om de meegeleverde biologische zaagkettingolie of een vergelijkbare, biologisch afbreekbare multifunctionele olie te gebruiken voor de smering.
- Olie de ketting na het schoonmaken, na 10 uur gebruik, of minstens één keer per week, naargelang wat het eerst komt.
- Vooral het zwaard te oliën, moeten vooral de tanden van het zwaard grondig worden schoongemaakt. Gebruik hiervoor een handborstel en een droog doek.

- Smeer de afzonderlijke kettingschakels in met een oliespuit met naaldpunt (verkrijgbaar bij speciaalzaken). Breng enkele druppels olie aan op de scharnieren en op de tandpunten van de individuele kettingschakels.

### Snijtanden slijpen

**⚠ VOORZICHTIG!** Gevaar voor verwondingen! Een verkeerd geslepen zaagketting verhoogt het risico op terugslag! Gebruik snijbestendige handschoenen bij het hanteren van de ketting of het zwaard.

Een scherpe zaagketting zorgt voor optimale zaagprestaties. Hij gaat met gemak door het hout en laat grote, lange krullen achter. Een zaagketting is bot als je de zaaguitrusting door het hout moet duwen en de houtsnippers erg klein zijn. Met een zeer botte zaagketting worden er geen spaanders geproduceerd, alleen houtstof.

Om de zaagketting te slijpen is speciaal gereedschap nodig, waarbij ervoor moet worden gezorgd dat de ketting in de juiste hoek en op de juiste diepte wordt geslepen. Voor de onervaren gebruiker van kettingzagen raden wij aan de zaagketting door een vakman of een gespecialiseerde werkplaats te laten slijpen. Als u er zeker van bent dat u de ketting kunt slijpen, ga dan te werk volgens de instructies voor uw zaagkettingslijper (bijv. Parkside PSG 85 B2).

- De zagende delen van de zaagketting zijn de snijschakels, die bestaan uit een snij-tand en een dieptebegrenzer. De hoogte-afstand tussen deze heide bepaalt de scherpslijpdiepte.
- De zaagketting is versleten en moet door een nieuwe zaagketting vervangen worden wanneer nog maar ca. 4 mm van de snijtand over is.
- Bij het slijpen van de snijtanden moet rekening worden gehouden met de volgende waarden (Fig. Q):
  - Scherpstelhoek (30°)
  - Borsthoek (85°)
  - Scherpsteldiepte (0,65 mm)
  - Diameter ronde vijl (4,0 mm)

**⚠ WAARSCHUWING!** Gevaar voor ongeval! Afwijkingen van de afmetingen van de snijkantgeometrie kunnen leiden tot een grotere neiging tot terugslag van de machine.

#### Benodigde gereedschappen en hulpmiddelen

- Ronde vijl
- Vlakke vijl

#### Procedure (Fig. S)

1. Schakel het apparaat uit en verwijder de accu's.
2. Zorg ervoor dat de zaagketting strak gespannen is om correct slijpen mogelijk te maken.
3. Slijp alleen van binnen naar buiten. Leid de ronde vijl van de binnenkant van de snijtand naar de buitenkant. Til de vijl op als u hem terugtrekt.
4. Slijp eerst de tanden aan één kant scherp. Draai dan de zaagketting om en slijp de tanden aan de andere kant.
5. Controleer de lengte van de snijschakels. Na het slijpen moeten alle snijschakels even lang en even breed zijn.
6. Controleer na elke derde slijpbeurt de slijpdiepte (dieptelimited) en vijl de hoog-

te bij met een platte vijl. De dieptelimited moet ongeveer 0,65 mm achter de snijtand staan.

7. Rond na de terugstelling van de dieptebegrenzing langs voren een beetje af.

#### Kettingspanning instellen

Het instellen van de kettingspanning is in het hoofdstuk *Zaagketting spannen*, Pag. 89 beschreven.

#### Nieuwe zaagketting laten inlopen

Bij een nieuwe zaagketting neemt de spankracht na verloop van tijd af. Daarom moet u de zaagketting na de eerste 5 zaagsneden, of uiterlijk na 10 minuten zagen, naspannen (*Zaagketting spannen*, Pag. 89).

**⚠ WAARSCHUWING!** Gevaar voor verwondingen! Bevestig een nieuwe zaagketting nooit op een afgesleten kettingswiel of op een beschadigd of versleten zwaard. De zaagketting kan losraken of breken.

#### Zwaard onderhouden

**⚠ VOORZICHTIG!** Snijwonden! Draag snijbestendige handschoenen bij het hanteren van de zaagketting of het zwaard.

#### Benodigde gereedschappen en hulpmiddelen

- Vlakke vijl

#### Procedure (Fig. B)

1. Schakel het apparaat uit en verwijder de accu's.
2. Verwijder de kettingswielafdekking (14), de zaagketting (6) en het zwaard (7).
3. Controleer het zwaard (7) op slijtage.
4. Verwijder bramen en maak de geleidingsvlakken weer recht met een vlakke vijl.
5. Reinig de oliedoorvoer (35) om een storingsvrije, automatische smering van de zaagketting tijdens bedrijf te garanderen.
6. Monteer het zwaard (7), de zaagketting (6) en de kettingswielafdekking (14) en span de kettingszaag.

Als de oliedoorgang in optimale conditie is, spuit de zaagketting automatisch wat olie af enkele seconden nadat de kettingszaag is gestart.

#### Zwaard omdraaien

**⚠ VOORZICHTIG!** Snijwonden! Draag snijbestendige handschoenen bij het hanteren van de zaagketting of het zwaard.

Het zwaard (7) moet elke 10 werkuren worden omgedraaid om een gelijkmatig slijtage te waarborgen.

### Procedure (Fig. B)

- Schakel het apparaat uit en neem de accu's uit het apparaat.
- Verwijder de kettingwielafdekking (14), de zaagketting (6) en het zwaard (7).
- Draai het zwaard om zijn horizontale as en monteer zwaard en ketting zoals onder *Zaagketting en zwaard monteren*, Pag. 88 beschreven. Let daarbij op de loopprijsrichting van de zaagketting!



Loopprijsrichting van de zaagketting

- Oriënteert u zich bij de uitlijning van de zaagketting (6) aan het pictogram onder de kettingwielafdekking (14) wanneer het zwaard gedraaid wordt.

### Opslag

- Verwijder de accu's.
- Reinig het apparaat alvorens het op te bergen.
- Zet nu de kettingbescherming (16) aan.
- Maak de olietank leeg als u langere werkpauzes inlast. Verwijder de oude olie op een milieuvriendelijke wijze (*Afvoeren/ milieubescherming*, Pag. 95). Er kunnen nog olieresten in de slangen en in het apparaat zitten die tijdens de op-

slag kunnen weglekken. Plaats het apparaat op een geschikte ondergrond/in een oliepan voor opslag.

- Bewaar het apparaat op een droge, stofvrije plek en buiten bereik van kinderen.

### Apparaat met accu:

- De opslagtemperatuur voor de accu en het apparaat bedraagt tussen 15 °C en 25 °C. Vermijd extreme koude of hitte tijdens de opslag, om een aantasting van de werking van de accu te voorkomen.
- Neem de accu uit het apparaat als u het apparaat gedurende langere tijd (bijv. tijdens de winter) niet zult gebruiken (neem de afzonderlijke bedieningshandleiding voor accu en oplader in acht).

### Transport

- Bedek het zwaard en de zaagketting met de kettingbescherming (16) wanneer u het apparaat vervoert.
- Voor korte afstanden op de werkplek: draag het apparaat aan de voorste handgreep met het zwaard (4) naar achteren gericht.
- Schakel het apparaat vóór elk transport uit en verwijder de accu's. Beveilig het apparaat tegen kantelen tijdens transport (ook in voertuigen) om letsel, schade of olieverlies te voorkomen.

## Probleemopsporing

De volgende tabel helpt u bij het oplossen van storingen:

Probleem	Mogelijke oorzaak	Foutherstel
Apparaat start niet	Accu's (17) leeg of niet geplaatst	Laadtoestand accu controleren, evt. reparatie door elektricien
	Aan-/uitschakelaar (2) defect	Neem contact op met het servicecentrum.
	Motor defect	
Zaagketting draait niet en er klinkt een waarschuwingstoon	Kettingrem blokkeert zaagketting (6)	<i>Kettingrem controleren</i> , Pag. 86

Probleem	Mogelijke oorzaak	Foutherstel
Slecht snoeieresultaat	Zaagketting (6) verkeerd gemonteerd	<i>Zaagketting en zwaard monteren, Pag. 88</i>
	Zaagketting (6) bot	<ul style="list-style-type: none"> <li>• <i>Snijtanden slijpen, Pag. 92</i></li> <li>• <i>Nieuwe zaagketting laten inlopen, Pag. 93</i></li> </ul>
	Onvoldoende kettingspanning	<i>Zaagketting spannen, Pag. 89</i>
Apparaat loopt moeizaam, zaagketting springt af	Onvoldoende kettingspanning	<i>Zaagketting spannen, Pag. 89</i>
Zaagketting wordt heet, rookontwikkeling tijdens het zagen, verkleuring van de rail	Te weinig kettingolie	<ul style="list-style-type: none"> <li>• Oliepeil en automatisch oliesysteem controleren</li> <li>• Neem contact op met het servicecentrum.</li> </ul>

## Afvoeren/milieubescherming

Maak de olietank zorgvuldig leeg.

Giet resten oude olie niet in de riolering of in de afvoerleiding. Voer de oude olieresten milieuvriendelijk af - geef deze af op een afvoerpunt.

Neem de accu uit het apparaat en lever het apparaat, de accu, toebehoren en verpakking in voor een milieuvriendelijke verwerking.



Elektrische apparaten horen niet bij het huisvuil.

Het symbool van de doorkruiste verrijdbare afvalbak betekent dat dit product aan het einde van zijn levensduur niet als ongesorteerd stedelijk afval mag worden verwijderd.

### Richtlijn 2012/19/EU betreffende afgedankte elektrische en elektronische apparatuur:

Consumenten zijn wettelijk verplicht elektrische en elektronische apparatuur aan het eind van de levensduur op milieuvriendelijke wijze te recyclen. Op die manier wordt milieuvriendelijke en grondstofbesparende recycling gewaarborgd.

Afhankelijk van de omzetting in nationaal recht, hebt u de volgende mogelijkheden:

- retourneren naar een verkooppunt,
- aan een officieel inzamelpunt inleveren,
- retourneren naar de fabrikant/distributeur.

Dit is niet van toepassing op accessoires die bij oude apparaten zijn gevoegd en hulpstukken zonder elektrische bestanddelen.

### Accu's milieuvriendelijk afvoeren



Werp de accu niet bij het huisvuil, in het vuur (ontploffingsgevaar) of in het water. Beschadigde accu's kunnen het milieu en uw gezondheid schaden als er giftige dampen of vloeistoffen ontsnappen.

U bent verplicht om defecte of gebruikte accu's op een milieuvriendelijke manier af te voeren. (Verordening (EU) 2023/1542 inzake batterijen en afgedankte batterijen)

- Open de accu's niet en vermijd mechanische schade. Er bestaat het risico op kortsluiting en er kunnen dampen ontstaan die de luchtwegen irriteren.
- Om veiligheidsredenen moeten accu's worden ontladen voordat ze worden afgevoerd.
- Tape de polen af om kortsluiting te voorkomen.
- Voer accu's af via een winkel of inzamelpunt.
- **Beschadigde accu's**  
Hanteer extern beschadigde accu's heel voorzichtig!
  - Raak beschadigde accu's niet met blote handen aan.
  - Als u de polen niet kunt afplakken, doe de accu's dan afzonderlijk in een plastic zak.
  - Doe beschadigde accu's afzonderlijk in een niet-ontvlambare, afsluitbare

bak die nog met zand gevuld kan worden.

- Breng beschadigde accu's naar een inzamelpunt met gespecialiseerd personeel.

## Service

### Garantie

Beste klant,

U krijgt op dit product een garantie van 5 jaar vanaf datum van aankoop. In geval van defecten aan dit product hebt u tegenover de verkoper van het product wettelijke rechten. Deze wettelijke rechten worden door de onderstaande garantie niet beperkt.

#### Garantievoorwaarden

De garantietermijn begint bij de koopdatum. Gelieve de originele kasbon goed te bewaren. Dit document is vereist als aankoopbewijs. Als een materiaal- of fabricagefout optreedt binnen vijf jaar na de aankoopdatum van dit product, zullen wij – naar eigen goeddunken – het product gratis voor u repareren of vervangen. Deze garantieservice vereist dat het defecte product en het aankoopbewijs (kassabon) binnen de periode van vijf jaar worden overlegd en een schriftelijk kort wordt beschreven wat het defect is en wanneer het zich heeft voorgedaan.

Als het defect onder onze garantie valt, krijgt u het gerepareerde of een nieuw product terug. Na reparatie of vervanging van het product begint geen nieuwe garantieperiode.

#### Garantietermijn en wettelijke claims voor gebreken

De garantie verlengt de garantieperiode niet. Dit geldt ook voor vervangen en gerepareerde onderdelen. Eventuele bij aankoop reeds aanwezige beschadigingen of gebreken dienen direct na het uitpakken te worden gemeld. Voor reparaties na afloop van de garantieperiode worden kosten in rekening gebracht.

#### Omvang van de garantie

Het product is zorgvuldig geproduceerd volgens strenge kwaliteitsrichtlijnen en grondig getest voor levering.

De garantie is van toepassing op materiaal- of fabricagefouten. Deze garantie dekt geen productonderdelen die onderhevig zijn aan normale slijtage en daarom kunnen worden beschouwd als slijtageonderdelen (bijv.

Zaagketting) of schade aan breekbare onderdelen.

Deze garantie vervalt indien het product beschadigd, verkeerd gebruikt of niet onderhouden is. Voor een goed gebruik van het product moeten alle aanwijzingen in de gebruiksaanwijzing strikt worden opgevolgd. Gebruiken en handelingen die in de gebruiksaanwijzing worden afgeraden of waartegen worden gewaarschuwd, moeten ten allen tijde worden vermeden.

Het product is uitsluitend bedoeld voor privégebruik en niet voor commercieel gebruik. De garantie vervalt bij misbruik en onoordeelkundig gebruik, het gebruik van geweld en ingrepen die niet door ons geautoriseerde servicefiliaal zijn uitgevoerd.

#### Verwerking bij garantie

Om ervoor te zorgen dat uw verzoek snel wordt verwerkt, volgt u de onderstaande instructies:

- Houd voor alle vragen de kassabon en het artikelnummer (IAN 506400\_2507) bij de hand als bewijs van aankoop.
- Raadpleeg het typeplaatje op het product, een gravure op het product, de titelpagina van de gebruiksaanwijzing (links-onder) of de sticker op de achterkant of onderkant van het product voor het artikelnummer.
- Neem bij functiestoringen of andere defecten eerst **telefonisch** of gebruik ons **contactformulier** dat u kunt vinden op [parkside-diy.com](http://parkside-diy.com) in de categorie **Service** contact op met het hieronder genoemde servicecentrum.
- Als een product als defect is geregistreerd, kunt u het na overleg met ons Servicecentrum franco opsturen naar het serviceadres dat u is opgegeven, met bijvoeging van het aankoopbewijs (kassabon) en onder vermelding van wat het defect is en wanneer het defect is opgetreden. Om acceptatieproblemen en extra kosten te voorkomen, is het absoluut noodzakelijk dat u alleen het aan u opgegeven adres gebruikt. Zorg ervoor dat de zending geen vrachtvervoer is, per volumineuze goederen, expres of andere speciale vracht. Verzend het product inclusief alle toebehoren die bij de aankoop zijn geleverd en zorg ervoor dat de verpakking voldoende stevig is voor transport.





U kunt deze en vele andere hand-  
leidingen bekijken en downloaden  
op *parkside-diy.com*. Deze QR-code  
brengt u rechtstreeks naar *parkside-  
diy.com*. Selecteer uw land en gebruik het  
zoekmasker om de gebruiksaanwijzing  
te zoeken. U kunt uw gebruiksaanwijzing  
openen door het artikelnummer (IAN)  
506400\_2507 in te voeren.

### Reparatie-service

Neem contact op met het servicecentrum  
voor reparaties **die niet door de garantie  
worden gedekt**. U ontvangt daar een kos-  
tenraming.

- Wij kunnen alleen apparaten verwerken  
die voldoende verpakt en gefrankeerd zijn  
verzonden.

**Opmerking:** stuur uw apparaat schoon  
en met vermelding van het defect naar  
het adres dat door het servicecentrum is  
opgegeven.

- Apparaten die niet vooraf zijn betaald of  
die zijn verzonden met omvangrijke goe-  
deren, exprespost of andere speciale  
vracht, worden niet geaccepteerd.
- We zullen de door u opgestuurde defecte  
apparaten gratis afvoeren.

### Service-Center

**(NL) Service Nederland**  
Tel.: 08000 229556  
Contactformulier op  
*parkside-diy.com*  
**IAN 506400\_2507**

**(BE) Service België**  
Tel.: 0800 12614  
Contactformulier op  
*parkside-diy.com*  
**IAN 506400\_2507**

### Importeur

Opgelet: het onderstaande adres is geen  
serviceadres. Neem eerst contact op met het  
bovenvermelde service-center.

Grizzly Tools GmbH & Co. KG  
Stockstädter Str. 20  
63762 Großostheim  
DUITSLAND  
*www.grizzlytools.de*

## Reserveonderdelen en toebehoren

**Reserveonderdelen en toebehoren zijn beschikbaar via *www.grizzlytools.shop*.** Als u pro-  
blemen heeft met uw bestelproces, neem dan contact met ons op via onze online shop. Indien  
u nog vragen heeft, kunt u contact opnemen met: *Service-Center, Pag. 97*

**⚠ WAARSCHUWING!** Veilig gebruik van  
de kettingzaag is alleen mogelijk met goed-  
gekeurde zaagkettingen en geleiderails. Het  
gebruik van niet-goedgekeurde combinaties  
kan ernstig of zelfs dodelijk letsel veroorza-  
ken.

- **Zwaard:**
  - 164MLEA041(112329) (Oregon)
  - M1431656-1041TL (Trilink)
- **Zaagketting:**
  - 90PX056X (Oregon)
  - CL14356TL (Trilink)

## Vertaling van de originele EU-conformiteitsverklaring

Product: **Accu-kettingzaag**

Model: **PPKSA 40-Li C3**

Serienummer: 000001-022000

Het hierboven beschreven voorwerp is in overeenstemming met de desbetreffende harmonisatiewetgeving van de Unie:

**2006/42/EC • 2014/30/EU • 2000/14/EC & 2005/88/EC • 2011/65/EU & (EU) 2015/863  
Product met batterij Smart PAPS 204 A1/Smart PAPS 208 A1/  
Smart PAPS 2012 A1: 2014/53/EU (in plaats van 2014/30/EU)**

Het hierboven beschreven voorwerp is conform Richtlijn 2011/65/EU van het Europees Parlement en de Raad van 8 juni 2011 betreffende beperking van het gebruik van bepaalde gevaarlijke stoffen in elektrische en elektronische apparatuur.

Om de conformiteit te waarborgen, zijn de volgende geharmoniseerde normen en nationale normen en voorschriften toegepast:

**EN 62841-1:2015/A11:2022 • EN 62841-4-1:2020  
EN ISO 12100:2010 • EN IEC 55014-1:2021  
EN IEC 55014-2:2021 • EN IEC 63000:2018  
Product met batterij Smart PAPS 204 A1/Smart PAPS 208 A1/Smart PAPS 2012 A1:  
EN 301 489-1 V2.2.3:2019 • EN 301 489-17 V3.3.1:2024  
EN 300 328 V2.2.2:2019**

Overeenkomstig Richtlijn 2000/14/EC betreffende de geluidsemmissie wordt het volgende bevestigd: Geluidsvermogeniveau ( $L_{WA}$ )

- gemeten: 106,9 dB;
- gegarandeerd: 109 dB

Gevolgde conformiteitsbeoordelingsprocedure volgens 2000/14/EC, bijlage VI.

Verklaring van EG-typeonderzoek

- Nummer: M6A 036607 2368 Rev. 00
- Aangemelde instantie: TÜV SÜD • Ridlerstraße 65 • 80339 München • Deutschland, NB: 0123

Deze conformiteitsverklaring wordt verstrekt onder volledige verantwoordelijkheid van de fabrikant:



Grizzly Tools GmbH & Co. KG  
Stockstädter Str. 20  
63762 Großostheim  
DUITSLAND  
12.01.2026

Christian Frank  
Documentatie gemachtigde

# Índice de contenido

<b>Introducción.....</b>	<b>99</b>
Uso previsto.....	99
Volumen de suministro/accesorios.....	100
Vista general.....	100
Descripción del funcionamiento.....	101
Datos técnicos.....	101
<b>Indicaciones de seguridad.....</b>	<b>102</b>
Significado de las indicaciones de seguridad.....	102
Gráficos y símbolos.....	102
Advertencias de seguridad generales de la herramienta eléctrica.....	103
Advertencias de seguridad generales sobre motosierras.....	105
Indicaciones de seguridad adicionales.....	106
Causas del retroceso y prevención para el usuario.....	107
Riesgos residuales.....	107
<b>Preparación.....</b>	<b>107</b>
Dispositivos de seguridad.....	108
Revisar el nivel de carga de la batería.....	108
<b>Procedimiento de carga.....</b>	<b>108</b>
Cargar la batería.....	108
<b>Funcionamiento.....</b>	<b>109</b>
Antes del funcionamiento.....	109
Insertar/retirar la batería.....	110
Encendido y apagado.....	110
Indicador de sobrecarga.....	111
Comprobar el nivel de carga de la batería en el aparato.....	111
Ajuste de la velocidad de la cadena....	111
Desmontaje de la cadena de sierra y la lanza.....	111
Cambio de la cadena de la sierra y de la lanza.....	111
Montar la cadena de sierra y la lanza.....	111
Tensar la cadena de sierra.....	112
Técnicas de poda.....	113
<b>Limpieza, mantenimiento y almacenamiento.....</b>	<b>115</b>
Limpieza.....	115
Mantenimiento.....	115
Almacenamiento.....	118
<b>Transporte.....</b>	<b>118</b>
<b>Localización de averías.....</b>	<b>118</b>

<b>Eliminación/protección del medio ambiente.....</b>	<b>119</b>
Eliminar las baterías de forma respetuosa con el medio ambiente.....	119
<b>Servicio.....</b>	<b>120</b>
Garantía.....	120
Servicio de reparación.....	121
Service-Center.....	121
Importador.....	121
<b>Piezas de repuesto y accesorios.....</b>	<b>121</b>
<b>Traducción de la declaración UE de conformidad.....</b>	<b>122</b>

## Introducción

Enhorabuena por la compra de su nueva motosierra a batería (en adelante, denominado aparato o herramienta eléctrica).

Ha adquirido un aparato de alta calidad. Durante la producción del aparato se ha revisado su calidad y se le ha realizado una inspección final. Por lo tanto, la capacidad de funcionamiento de su aparato queda garantizada.

No se puede descartar que en casos individuales pueda haber restos de lubricante en el aparato o dentro del mismo. Esto no es ningún defecto y no supone ningún motivo de preocupación.



Este manual de instrucciones es parte de este aparato. Contiene indicaciones importantes para la seguridad, uso y desecho del producto. Lea atentamente el manual de instrucciones. Familiarícese con los controles y el uso correcto del aparato. Utilice exclusivamente el aparato como se describe y para los campos de aplicación especificados. Conserve el manual de instrucciones y entregue toda la documentación si traspasa este aparato a un tercero.

## Uso previsto

El aparato está previsto exclusivamente para el uso siguiente:

- Aserrado de madera

Este aparato no está previsto para otros usos, como, por ejemplo, el corte de mampostería, plástico, piedra, metales, alimentos o madera que contenga cuerpos extraños (p. ej., tornillos o clavos).

El aparato está destinado para ser utilizado por adultos. Los menores que superen los 16 años de edad pueden utilizar el aparato solo bajo supervisión.

La motosierra ha sido diseñada para un solo usuario. El usuario debe utilizar el equipo de protección individual (EPI) adecuado. Sostenga siempre la motosierra con la mano derecha en el mango trasero y la izquierda en el mango delantero.

El usuario debe leer y comprender todas las indicaciones e instrucciones del manual antes de utilizar el aparato.

Cualquier otro uso que no esté expresamente permitido en este manual de instrucciones puede suponer un serio peligro para el usuario y provocar daños en el aparato. El operador o usuario del aparato será responsable de los accidentes o daños causados a otras personas o sus propiedades. El aparato está destinado al uso doméstico. No se ha concebido para uso industrial prolongado. Si se le da un uso profesional, se anulará la garantía. El fabricante no se responsabiliza de los daños derivados de un uso erróneo o distinto del previsto.

Este aparato forma parte de la Serie **X 20 V TEAM** y puede utilizarse con baterías de la serie **X 20 V TEAM**. Las baterías de la serie **X 20 V TEAM** solo pueden cargarse con cargadores de la serie **X 20 V TEAM**.

## Volumen de suministro/ accesorios

Desembale el aparato y compruebe el volumen de suministro.

Deseche el material de embalaje según corresponda.

- Motosierra recargable
- Lanza (premontado)
- Cadena de sierra (premontado)
- Funda protectora de la cadena
- Botella de aceite (180 ml Bioaceite para cadenas de sierra)
- Manual original

**Las baterías y el cargador no están incluidos.**

## Vista general

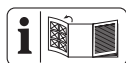

En las páginas desplegadas delantera y trasera encontrará ilustraciones del aparato.

**Fig. A**

- 1 Mango trasero

- 2 Interruptor de encendido/apagado
- 3 Bloqueo de encendido
- 4 Mango delantero
- 5 Palanca de freno de la cadena/protector delantero para la mano
- 6 Cadena de sierra
- 7 Lanza
- 8 Tope tipo garra
- 9 Tapa del depósito (Aceite para la cadena)
- 10 Línea de visión/Indicador de la dirección de caída
- 11 Indicador del nivel de aceite
- 12 Tuerca de mariposa (Tapa de la rueda de la cadena)
- 13 Tornillo tensor de la cadena
- 14 Tapa de la rueda de la cadena
- 15 Protector trasero para la mano
- 16 Funda protectora de la cadena
- 17 Batería
- 18 Desbloqueo de la batería
- 19 Botón (Indicador de nivel de carga Batería)
- 20 Indicador de nivel de carga (Batería)
- 21 Cargador
- 22 Botella de aceite

**Fig. B**

- 23 Rueda de la cadena
- 24 Saliente
- 25 Pernos de la lanza
- 26 Pasador del tensor de la cadena
- 27 Alojamiento (Pasador del tensor de la cadena)
- 28 Saliente (Tapa de la rueda de la cadena)

**Fig. E**

- 29 Soporte de batería
- 30 Indicador de nivel de carga (Aparato)
- 31 Indicador de la velocidad de la cadena
- 32 Botón de encendido/apagado
- 33 Botón (Velocidad de la cadena)

**Fig. G**

- 34 Indicador

**Fig. H**

- 35 Paso de aceite

## Descripción del funcionamiento

La cadena de la sierra giratoria pasa sobre una lanza (riel guía). La motosierra dispone de un freno de la cadena de parada rápida. La lubricación permanente de la cadena se consigue mediante un dispositivo de aceite. Además, la motosierra está equipada con un sistema de tensado rápido de cadenas. Para proteger al usuario, el aparato cuenta con diferentes dispositivos de protección.

El aparato se puede vincular con la aplicación Parkside.

El funcionamiento de los elementos de mando se describe en las siguientes páginas.

## Datos técnicos

### Motosierra recargable ..... PPKSA 40-Li C3

Tensión del motor U ..... 40 V = ; (2x 20 V)

Corriente del motor I ..... 16 A

Velocidad de la cadena  $v_0$

..... 15 m/s bzw. 25 m/s

Velocidad de la cadena  $v_{\text{máx}}$  ..... 30 m/s

Peso (sin lanza, cadena, funda protectora de la cadena, aceite ni baterías) ..... 3,17 kg

Capacidad del depósito ..... 180 ml

Lanza ..... M1431656-1041TL (Trilink)

– Tipo de lanza ..... 16"

– Longitud de la lanza ..... 45,5 cm (455 mm)

– Longitud de corte ..... 38 cm (380 mm)

Cadena de sierra ..... CL14356TL (Trilink)

– División de la cadena ..... 9,525 mm (3/8")

– Separación de la cadena ..... 10 mm

– Número de eslabones de tracción ..... 56

– Grosor de los eslabones de tracción

..... 1,1 mm (0,043")

División de la rueda de la cadena

..... 9,525 mm (3/8")

– Número de dientes (rueda de la cadena) ... 6

Temperatura ..... max. 50 °C

– Funcionamiento ..... 4 - 50 °C

– Almacenamiento ..... 15 - 25 °C

Nivel de presión acústica ( $L_{pA}$ )

..... 86,9 dB;  $K_{pA}=3$  dB

Nivel de potencia acústica ( $L_{WA}$ )

– garantizado ..... 109 dB

– medido ..... 106,9 dB;  $K_{WA}=2,37$  dB

Vibración ( $a_{rh}$ ) ..... 1,76 m/s<sup>2</sup>;  $K=1,5$  m/s<sup>2</sup>

Tipo de batería ..... Li-Ion

Batería PARKSIDE Performance Smart  
Smart PAPS 204 A1/Smart PAPS 208 A1/  
Smart PAPS 2012 A1

– Frecuencia de trabajo/banda de frecuencias ..... 2400 - 2483,5 MHz

– potencia transmitida ..... ≤ 20 dBm

## Indicaciones sobre los valores de ruido y vibraciones

Los valores de ruido y vibración se han obtenido según la normativa y disposiciones indicadas en la declaración de conformidad.

**⚠ ¡PRECAUCIÓN!** ¡Daños auditivos! Use protección para los oídos.

Los valores de emisión de vibraciones y los valores de emisiones sonoras indicados se obtienen mediante la medición en un procedimiento de ensayo normalizado y se pueden utilizar para hacer una comparación entre una herramienta eléctrica y otra. Los valores de emisión de vibraciones y los valores de emisiones sonoras indicados también pueden utilizarse para una evaluación preliminar de la carga.

**⚠ ¡ADVERTENCIA!** Los valores de emisión de vibraciones y sonoras reales pueden variar frente al valor indicado cuando se hace un uso real de la herramienta electrónica, dependiendo del tipo y forma en que se utiliza la herramienta eléctrica y, en particular, del tipo de pieza de trabajo que se procesa. Es necesario establecer medidas de seguridad para proteger al operador basadas en una estimación de la carga de vibraciones durante las condiciones reales de uso. En este sentido, se deben tener en cuenta todas las fases del ciclo de trabajo, por ejemplo, los tiempos en los que la herramienta eléctrica está desconectada y aquellos en los que está encendida, pero funciona sin carga.

## X 20 V TEAM

Este aparato forma parte de la Serie **X 20 V TEAM** y puede utilizarse con baterías de la serie **X 20 V TEAM**. Las baterías de la serie **X 20 V TEAM** solo pueden cargarse con cargadores de la serie **X 20 V TEAM**.

Le recomendamos utilizar este aparato únicamente con las siguientes baterías: PAP 20 A1, PAP 20 A3, PAP 20 B1, PAP 20 B3, Smart PAPS 204 A1, Smart PAPS 208 A1, Smart PAPS 2012 A1  
Le recomendamos cargar estas baterías con los siguientes cargadores: PLG 20 A3,

PLG 20 A4, PLG 20 C1, PLG 20 C2, PLG 20 C3, PDSLGL 20 A1, PDSLGL 20 B1, PLG 201 A1, Smart PLGS 2012 A1

Datos técnicos de la batería y el cargador:  
Consultar las instrucciones separadas.

## Indicaciones de seguridad

En este apartado se presentan las indicaciones de seguridad básicas para utilizar el aparato.

**⚠ ¡ADVERTENCIA!** Una manipulación inadecuada de la batería puede producir daños personales y materiales. Observe las indicaciones de seguridad y las indicaciones de carga y de uso correcto que aparecen en las instrucciones de funcionamiento de su batería y cargador de la serie **X 20 V TEAM**. Para una descripción más detallada sobre el proceso de carga y para más información, consulte este manual de instrucciones separado.

**⚠ ¡ADVERTENCIA!** Una motosierra es un aparato peligroso que, si se hace un uso erróneo o negligente, puede provocar lesiones graves o incluso mortales. Así que, tanto por su seguridad como por la de las personas que le rodean, respete las siguientes indicaciones de seguridad y, en caso de duda, pregunte a un experto.

### Significado de las indicaciones de seguridad

**⚠ ¡PELIGRO!** Si no sigue esta indicación de seguridad, se producirá accidentes. El resultado es una lesión grave o la muerte.

**⚠ ¡ADVERTENCIA!** Si no sigue esta indicación de seguridad, es posible que se produzca un accidente. El resultado es posiblemente una lesión grave o la muerte.

**⚠ ¡PRECAUCIÓN!** Si no sigue esta indicación de seguridad, se producirá accidentes. El resultado es posiblemente una lesión de gravedad leve o media.

**¡NOTA IMPORTANTE!** Si no sigue esta indicación de seguridad, se producirá accidentes. El resultado es posiblemente un daño material.

### Gráficos y símbolos

#### Símbolos gráficos sobre el aparato

**¡NOTA IMPORTANTE!** Antes de trabajar, familiarícese con todos los elementos de con-

trol. Practique el uso de la motosierra y deje que un experto le explique el funcionamiento, cómo se maneja y las técnicas de aserrado.



¡Atención!



Lea las instrucciones de uso



Utilice protección ocular



Utilice protección auditiva



Utilice protección para la cabeza



Utilizar ropa de protección



Utilice guantes de protección



Póngase zapatos de seguridad con suela resistente.



¡Trabaje siempre con las dos manos!



¡Atención! Retroceso - Durante los trabajos, preste atención al retroceso de la máquina.



Está prohibido utilizar el aparato con lluvia o en un entorno húmedo.



Nivel de potencia acústica garantizado L<sub>WA</sub> en dB(A)



Los aparatos eléctricos no deben tirarse a la basura doméstica.



Aceite para la cadena de la sierra



¡Retire las baterías antes de realizar trabajos de mantenimiento!

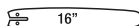

Tipo de lanza



Freno de la cadena

 Indicador de la velocidad de la cadena

 Ajustar los niveles de velocidad de la cadena

 Botón de encendido/apagado

 Indicador de nivel de carga

### Gráficos por debajo de la tapa de la rueda de la cadena

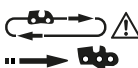
 Tener en cuenta el sentido de marcha de la cadena de sierra. ¡Atención! Lea las instrucciones de uso.

### Gráficos en la lanza

 Tipo de lanza

 Anchura de la ranura

 División de la cadena

 Cantidad de eslabones de tracción

### Gráficos en la tuerca de mariposa (tapa de la rueda de la cadena)

 ABIERTO

 CERRADO

### Gráficos en la palanca de freno de la cadena

 Freno de la cadena: APAGADO

 Freno de la cadena: ENCENDIDO

 Freno de la cadena (activo/desactivado)

### Gráficos en el tornillo tensor de la cadena

 soltar

 tensar

### Gráficos en la botella de aceite

 Conservar en un lugar inaccesible para los niños

## Advertencias de seguridad generales de la herramienta eléctrica

**⚠ ¡ADVERTENCIA! Lea todas las advertencias de seguridad, instrucciones, ilustraciones y especificaciones proporcionadas con esta herramienta eléctrica.** Si no se siguen todas las instrucciones incluidas más abajo puede producirse una descarga eléctrica, un incendio y/o lesiones graves. **Guarde todas las advertencias e instrucciones para referencia futura.**

El término "herramienta eléctrica" en las advertencias se refiere a su herramienta eléctrica operada con corriente de la red eléctrica (con cable eléctrico), o su herramienta eléctrica operada con baterías (sin cable eléctrico).

### 1. SEGURIDAD DEL ÁREA DE TRABAJO

- a) **Mantenga el área de trabajo limpia y bien iluminada.** Las áreas abarrotadas u oscuras favorecen los accidentes.
- b) **No opere las herramientas eléctricas en atmósferas explosivas tales como en presencia de líquidos, gases o polvo inflamables.** Las herramientas eléctricas producen chispas que pueden incendiar el polvo o los gases.
- c) **Mantenga alejados a los niños y personas en el área cuando esté operando una herramienta eléctrica.** Las distracciones pueden hacer que pierda el control.

### 2. SEGURIDAD ELÉCTRICA

- a) **Las clavijas de las herramientas eléctricas tienen que coincidir con el enchufe. Nunca modifique la clavija de ninguna forma. No utilice ningún adaptador con herramientas conectadas a tierra.** Las clavijas originales no modificadas y los enchufes adecuados reducen el riesgo de descarga eléctrica.
- b) **Evite el contacto entre su cuerpo y las superficies conectadas a tierra, como tubos, radiadores, cables y refrigeradores.** Existe un mayor riesgo de descarga eléctrica si su cuerpo está conectado a tierra.
- c) **No exponga las herramientas eléctricas a la lluvia o ambientes húmedos.** Si el agua penetra en una herramienta eléctrica aumenta el riesgo de descarga eléctrica.

- d) **No maltrate el cable. Nunca use el cable para cargar, jalar o desconectar la herramienta eléctrica. Mantenga alejado el cable del calor, aceite, bordes afilados o partes móviles.** Los cables dañados o enredados aumentan el riesgo de descarga eléctrica.
- e) **Al usar una herramienta eléctrica en exteriores, utilice una extensión adecuada para uso en exteriores.** Utilizar un cable adecuado para exteriores reduce el riesgo de descarga eléctrica.
- f) **Si es inevitable utilizar una herramienta eléctrica en una ubicación húmeda, utilice una fuente protegida con un dispositivo de corriente residual (RCD).** Utilizar un RCD reduce el riesgo de descarga eléctrica.
3. **SEGURIDAD PERSONAL**
- a) **Manténgase alerta, fíjese en lo que está haciendo, y utilice el sentido común cuando esté utilizando una herramienta eléctrica. No utilice una herramienta eléctrica cuando esté cansado o bajo los efectos de drogas, alcohol o medicamentos.** Un momento de distracción al operar herramientas eléctricas pueden tener como resultado graves lesiones físicas.
- b) **Utilice equipo de protección personal. Siempre utilice protección para los ojos.** Utilizar equipo protector, como una máscara antipolvo, calzado de seguridad antideslizante, un casco, o protección auditiva para lograr las condiciones apropiadas reduce la posibilidad de lesiones personales.
- c) **Evite un arranque involuntario. Asegúrese de que el interruptor está en la posición de apagado antes de conectar la fuente de energía y/o el paquete de baterías, y antes de recoger o cargar la herramienta.** Cargar las herramientas eléctricas con su dedo puesto en el interruptor o conectar la energía a herramientas eléctricas que tienen el interruptor encendido aumenta la posibilidad de tener accidentes.
- d) **Retire cualquier llave de ajuste o llave inglesa antes de encender la herramienta eléctrica.** Una llave inglesa o una llave que se haya dejado pegada a una parte giratoria de la herramienta eléctrica puede ocasionar lesiones personales.
- e) **No se extralimite. Mantenga una posición y un balance adecuados en todo momento.** Esto permite un mejor control de la herramienta eléctrica en situaciones inesperadas.
- f) **Vista ropa adecuada. No utilice ropa suelta o joyas. Mantenga su cabello y su ropa lejos de las partes móviles.** Las prendas de vestir sueltas, las joyas o el cabello largo pueden quedar atrapados en las partes móviles.
- g) **Si se proporcionan dispositivos para la conexión de extracción de polvo e instalaciones de recolección, asegúrese de que estén conectados y se utilicen adecuadamente.** La utilización de recolección de polvo puede reducir los riesgos relacionados con este.
- h) **No permita que la familiaridad obtenida por el uso frecuente de las herramientas lo vuelva descuidado y le haga ignorar los principios de seguridad de herramientas.** Una acción descuidada puede causar lesiones graves en una fracción de segundo.
4. **USO Y CUIDADO DE LAS HERRAMIENTAS ELÉCTRICAS**
- a) **No fuerce la herramienta eléctrica. Utilice la herramienta eléctrica correcta para su aplicación.** La herramienta eléctrica correcta hará el trabajo mejor y con más seguridad al ritmo para el cual fue diseñada.
- b) **No utilice la herramienta eléctrica si el interruptor no la enciende y apaga.** Cualquier herramienta eléctrica que no pueda controlarse con el interruptor es peligrosa y tiene que repararse.
- c) **Desconecte la clavija de la fuente de energía y/o el paquete de baterías de la herramienta eléctrica, si este es desmontable, antes de hacer cualquier ajuste, cambiar accesorios o almacenar las herramientas eléctricas.** Estas medidas preventivas de seguridad reducen el riesgo de arrancar accidentalmente la herramienta eléctrica.
- d) **Almacene las herramientas eléctricas que no utilice fuera del alcance de los niños, y no permita a personas que no estén familiarizadas con las herramientas eléctricas o estas instrucciones que operen dichas herramientas.** Las herramientas eléctricas son peligro-



sas en manos de usuarios no capacitados.

- e) **Proporcione mantenimiento a las herramientas eléctricas y sus accesorios. Revise si hay desalineaciones de partes de conexión o móviles, roturas de partes y cualquier otra condición que pueda afectar la operación de la herramienta eléctrica. Si está dañada, mande a reparación la herramienta antes de usarla.** Muchos accidentes son causados por herramientas eléctricas con mal mantenimiento.
  - f) **Mantenga las herramientas de corte afiladas y limpias.** Las herramientas de corte con un buen mantenimiento y filos de corte bien afilados tienden menos a atorarse y son más fáciles de controlar.
  - g) **Utilice la herramienta eléctrica, sus accesorios y brocas, etc. de acuerdo con estas instrucciones, tomando en cuenta las condiciones de trabajo y el trabajo que se va a realizar.** Utilizar la herramienta eléctrica para operaciones distintas a las que está destinada podría ocasionar una situación de riesgo.
  - h) **Mantenga las manijas y las superficies de agarre secas, limpias y sin aceite o grasa.** Las manijas y superficies de agarre resbalosas no permiten un manejo y control seguro de la herramienta en situaciones inesperadas.
5. **USO Y CUIDADO DE LA HERRAMIENTA DE BATERÍAS**
- a) **Recargue solamente con el cargador especificado por el fabricante.** Un cargador que es adecuado para un tipo de paquete de baterías puede crear un riesgo de incendio si se usa con otro paquete de baterías.
  - b) **Utilice las herramientas eléctricas solamente con los paquetes de baterías diseñados específicamente.** El uso de cualquier otro paquete de baterías puede crear un riesgo de lesiones e incendio.
  - c) **Cuando no se esté usando el paquete de baterías, manténgalo alejado de otros objetos metálicos, como clips para papel, monedas, llaves, clavos, tornillos u otros objetos de metal pequeños que puedan hacer una conexión de una terminal a otra.** Hacer un corto circuito entre las terminales de la batería puede causar quemaduras o un incendio.

- d) **En condiciones inadecuadas puede salir líquido de la batería; evite el contacto. Si entra en contacto con él accidentalmente, enjuague con agua. Si el líquido entra en contacto con los ojos, también busque ayuda médica.** El líquido expulsado de la batería puede causar irritación o quemaduras.
- e) **No utilice un paquete de baterías o una herramienta que estén dañados o modificados.** Las baterías dañadas o modificadas pueden tener un comportamiento impredecible y ocasionar incendios, explosiones o un riesgo de lesiones.
- f) **No exponga un paquete de baterías o una herramienta al fuego o a temperatura excesiva.** La exposición al fuego o temperaturas superiores a 130 °C pueden causar explosiones.
- g) **Siga todas las instrucciones de carga y no cargue el paquete de baterías o la herramienta fuera del rango de temperatura especificado en las instrucciones.** Cargar de manera inadecuada o a temperaturas fuera del rango especificado puede dañar la batería e incrementar el riesgo de incendio.

## 6. SERVICIO

- a) **Lleve su herramienta eléctrica a servicio con una persona calificada para realizar reparaciones y que utilice solamente refacciones idénticas.** Esto asegurará que se mantenga la seguridad de la herramienta eléctrica.
- b) **Nunca dé servicio a paquetes de baterías dañados.** El servicio a los paquetes de baterías solo debe realizarlo el fabricante o proveedores de servicios autorizados.

## Advertencias de seguridad generales sobre motosierras

- **Mantenga todas las partes del cuerpo alejadas de la sierra de cadena cuando la motosierra esté funcionando.** Antes de arrancar la motosierra, asegúrese de que la sierra de cadena no esté en contacto con nada. Un momento de distracción al manejar motosierras podría enredar su ropa o cuerpo con la sierra de cadena.
- **Sostenga la motosierra siempre con la mano derecha en el mango trasero y la**

- mano izquierda en el mango delantero.** Sostener la motosierra con las manos invertidas aumenta el riesgo de lesiones personales y no se debería hacer nunca.
- **Sujete la motosierra únicamente por las superficies de agarre aisladas, ya que la sierra de cadena puede entrar en contacto con cables ocultos.** Si la sierra de cadena hace contacto con un cable que conduzca energía eléctrica, las partes metálicas expuestas de la motosierra pueden energizarse y esto podría dar una descarga eléctrica al usuario.
  - **Utilice protección para los ojos. Se recomienda utilizar más equipos de protección para los oídos, la cabeza, las manos, las piernas y los pies.** Utilizar los equipos de protección adecuados reducirá las lesiones personales provocadas por las virutas que salen despedidas o por el contacto con la sierra de cadena.
  - **No maneje la motosierra en un árbol, encima de una escalera, desde un tejado ni desde ningún soporte inestable.** El funcionamiento de la motosierra de esta manera puede provocar lesiones personales graves.
  - **Mantenga siempre los pies firmes y maneje la motosierra únicamente cuando esté en una superficie fija, segura y uniforme.** Las superficies resbaladizas o inestables pueden provocar una pérdida del equilibrio o del control de la motosierra.
  - **Al cortar una rama que esté en tensión, esté alerta al retroceso.** Al liberarse la tensión en las fibras de la madera, la rama cargada en el resorte podría golpear al usuario o descontrolar la motosierra.
  - **Extreme las precauciones al cortar arbustos o retoños.** El delgado material podría atascar la sierra de cadena y salir despedido hacia el usuario o hacerle perder el equilibrio.
  - **Lleve la motosierra por el mango delantero con la motosierra apagada y alejada de su cuerpo. Cuando transporte o guarde la motosierra, coloque siempre la cubierta de la barra guía.** Manejar debidamente la motosierra reducirá la probabilidad de tocar accidentalmente la sierra de cadena en movimiento.
  - **Siga las instrucciones para lubricar, tensar la cadena y reemplazar la barra y la cadena.** Si la cadena no está debida-

mente tensada o lubricada, podría romperse o aumentar la probabilidad de retroceso.

- **Corte solo madera. No utilice la motosierra para fines no previstos. Por ejemplo, no utilice la motosierra para cortar metal, plástico, mampostería o materiales de construcción que no sean madera.** Utilizar la motosierra para operaciones distintas a las previstas podría ocasionar una situación de riesgo.
- **No intente talar un árbol hasta que haya comprendido los riesgos y cómo evitarlos.** Al talar un árbol, el usuario o terceras personas podrían sufrir lesiones graves.
- **Siga todas las instrucciones al retirar material atascado, guardar la motosierra o realizar tareas de mantenimiento en ella. Asegúrese de que haya desactivado el interruptor y de que haya extraído la batería.** El accionamiento inesperado de la motosierra durante la limpieza de material atascado o las tareas de mantenimiento puede provocar lesiones personales graves.

## Indicaciones de seguridad adicionales

- Siga con atención las indicaciones de mantenimiento, control y de manipulación de este manual de instrucciones. Los dispositivos de protección y las piezas dañadas deberán ser reparadas o cambiadas profesionalmente en nuestro centro de servicio, siempre que no se especifique lo contrario en el manual de instrucciones.
- Se recomienda que el primer usuario practique al menos el corte de madera redonda en un caballete o soporte.
- Coloque el cable de conexión eléctrica de manera que no quede atrapado por ramas o similares durante el aserrado.
- Durante los trabajos de aserrado en pendiente, manténgase siempre por encima del tronco del árbol. Para mantener todo el control en el momento de «serrar», reduzca la presión de corte ejercida cuando llegue al final del corte sin disminuir la firmeza con la que sostiene la empuñadura de la motosierra. Procure que la cadena de sierra no toque el suelo. Finalizado el corte, espere hasta que la motosierra se pare antes de sacarla. Apague siempre el

motor de la motosierra antes de cambiar de árbol.

- Debe eliminarse la suciedad, las piedras, las cortezas sueltas, los clavos, las abrazaderas y los alambres del árbol.
- **Utilice exclusivamente accesorios recomendados por PARKSIDE.** De lo contrario, existe el riesgo de descarga eléctrica o fuego.

## Causas del retroceso y prevención para el usuario

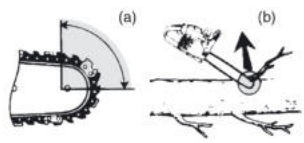

- El retroceso se puede producir cuando la punta de la barra guía toca un objeto o cuando la madera se cierra y pellizca la sierra de cadena en el corte (Fig. b).
- En algunos casos, el contacto con la punta puede provocar una reacción contraria brusca y hacer que la barra guía salga empujada hacia arriba en dirección al usuario (Fig. a).
- Si la sierra de cadena queda pellizcada en la parte superior de la barra guía, la barra guía podría salir empujada rápidamente hacia el usuario.
- Cualquiera de estas reacciones puede hacerle perder el control de la motosierra, lo que podría provocar lesiones personales graves. No se base exclusivamente en los mecanismos de seguridad incorporados en la motosierra. Como usuario de una motosierra, debe tomar varias medidas para evitar los accidentes o las lesiones al cortar.

El retroceso es el resultado de un mal uso de la motosierra o de un procedimiento o condiciones de trabajo incorrectos y puede evitarse tomando precauciones adecuadas, como las expuestas a continuación:

- **Sujete la motosierra firmemente con ambas manos y con los pulgares y los demás dedos rodeando los mangos, y coloque el cuerpo y el brazo adecuadamente para resistir el retroceso.** Tomando las medidas adecuadas, el usuario puede controlar correctamente el retroceso. No suelte la motosierra.

- **No se extralimite y no corte por encima de la altura del hombro.** Esto ayuda a evitar el contacto involuntario de la punta y permite un mejor control de la motosierra en situaciones inesperadas.
- **Utilice únicamente las barras guía y las sierras de cadena especificadas por el fabricante.** Si reemplaza incorrectamente las barras guía y las sierras de cadena, la cadena se podría romper o provocar retroceso.
- **Siga las instrucciones del fabricante para afilar y cuidar la motosierra.** Reducir el manómetro puede provocar un mayor retroceso.

## Riesgos residuales

Incluso aunque esta herramienta se maneje con precaución, existen siempre riesgos residuales. Debido a su diseño y ejecución, esta herramienta puede presentar los siguientes peligros:

- Daños auditivos, si no se lleva una protección adecuada para los oídos.
- Daños en la salud provocados por las vibraciones en manos y brazos, si el aparato se utiliza por un periodo prolongado o si no se utiliza y se mantiene correctamente.
- Lesiones por cortes

**⚠ ¡ADVERTENCIA!** Peligro por el campo electromagnético generado mientras el dispositivo está en funcionamiento. En determinadas circunstancias este campo puede afectar a implantes médicos activos o pasivos. Para reducir el peligro de lesiones graves o mortales, recomendamos a las personas que tengan implantes médicos que consulten a su médico y al fabricante de los implantes médicos antes de utilizar la máquina.

## Preparación

**⚠ ¡ADVERTENCIA!** Peligro de lesiones debido a la puesta en marcha involuntaria del aparato. No coloque la batería en el aparato hasta que el aparato esté completamente preparado para su uso.

## Dispositivos de seguridad

Para la protección del usuario y el equipo están disponibles los siguientes dispositivos de seguridad:

### Mango trasero (1) con protector trasero para la mano (15)

- Protege la mano frente a ramas y saltos de la cadena de la sierra.

### Interruptor de encendido/apagado (2) con parada inmediata de la cadena

- El aparato se apaga inmediatamente después de soltar el interruptor de encendido/apagado.

### Bloqueo de encendido (3)

- Para encender el aparato se debe desbloquear el bloqueo de encendido.

### Palanca de freno de la cadena/protector delantero para la mano (5)

- La cadena de sierra no funciona cuando el freno de la cadena está encajado.
- Detiene inmediatamente la cadena de la sierra en caso de retroceso.
- La palanca también puede usarse manualmente.
- Protege la mano izquierda del usuario cuando resbala del mango delantero.

### Cadena de sierra (6) con retroceso reducido

- Gracias a un equipamiento de seguridad diseñado especialmente, ayuda a retener el retroceso.

### Tope tipo garra (8)

- Refuerza la estabilidad cuando se realizan cortes verticales.
- Facilita el aserrado.

## Revisar el nivel de carga de la batería

Ledes	Significado
-------	-------------

rojo, naranja, verde	Batería cargada
----------------------	-----------------

rojo, naranja	Batería parcialmente cargada
---------------	------------------------------

rojo	Se debe cargar la batería
------	---------------------------

1. Presione la tecla (19) al lado del indicador del nivel de carga (20) de la batería (17). Los LED del indicador del nivel de carga muestran el nivel de carga de la batería.
2. Cargue la batería (17) cuando solo se ilumine el LED rojo del indicador del nivel de carga (20).

## Procedimiento de carga

**⚠ ¡ADVERTENCIA!** Una manipulación inadecuada de la batería puede producir daños personales y materiales. Observe las indicaciones de seguridad y las indicaciones de carga y de uso correcto que aparecen en las instrucciones de funcionamiento de su batería y cargador de la serie **X 20 V TEAM**.

Para una descripción más detallada sobre el proceso de carga y para más información, consulte este manual de instrucciones separado. **⚠ ¡ADVERTENCIA!** ¡Peligro de lesión por la salida de la solución de electrolitos! No exponga la batería a condiciones extremas como calor o golpes. Si entra en contacto con los ojos o con la piel lave las zonas afectadas con agua o un neutralizador y acuda a un médico.

**⚠ ¡ADVERTENCIA!** ¡Peligro de lesiones por electrocución! Cargue las baterías únicamente en espacios secos. La superficie exterior de la batería ha de estar limpia y seca antes de conectar el cargador.

- Cargue las baterías antes del primer uso.
- Respete siempre las indicaciones de seguridad vigentes, así como las disposiciones y advertencias relativas a la protección del medio ambiente.

## Cargar la batería

Consulte también el manual de instrucciones del cargador.

### Indicaciones

- Si la batería está caliente, deje que se enfríe antes de cargarla.
- No exponga la batería durante mucho tiempo la radiación solar directa ni a temperaturas max. 50 °C. En particular, evite colocarla sobre radiadores o guardarla en vehículos aparcados al sol.

### Procedimiento

1. En caso necesario, extraiga la batería (17) del aparato.
2. Introduzca la batería en el receptáculo del cargador (21).
3. Conecte el cargador a un enchufe.
4. Cuando se haya cargado, desconecte el cargador de la corriente.
5. Saque la batería del receptáculo de carga.

## LEDs de control en el cargador (21)

verde	rojo	Significado
se ilumina	—	<ul style="list-style-type: none"> <li>La batería está completamente cargada</li> <li>listo (ninguna batería introducida)</li> </ul>
—	se ilumina	La batería se está cargando
—	parpadea	Batería sobrecalentada
parpadea	parpadea	Batería defectuosa

## Funcionamiento

### Antes del funcionamiento

**⚠ ¡ADVERTENCIA!** ¡Peligro de lesiones! Lleve siempre guantes de protección al trabajar con la cadena de la sierra y use únicamente piezas originales.

Antes de la puesta en funcionamiento del aparato, deberá:

- *Tensar la cadena de sierra, p. 112*
- *Rellenar el aceite para la cadena, p. 110*
- cargar y colocar las **dos** baterías
- *Comprobar el freno de la cadena, p. 109*
- *revisar la función automática del aceite, p. 109*

### Comprobar el freno de la cadena

**¡NOTA IMPORTANTE!** La cadena de sierra no gira cuando el freno de la cadena está encajado.

### Procedimiento (Fig. G)

1. Coloque la motosierra sobre una superficie fija y plana. No debe entrar en contacto con objetos.
2. Accione la palanca de freno de la cadena (5).
3. Sostenga firmemente el aparato con ambas manos, colocando la mano derecha sobre la empuñadura trasera (1) y la izquierda sobre la empuñadura delantera (4). Los pulgares y los dedos deben asir firmemente las empuñaduras.
4. Encienda el aparato (*Encendido y apagado, p. 110*). Suena un tono de aviso. El indicador (34) del freno de la cadena aplicado parpadea. El freno de la cadena funciona.

5. Suelte el interruptor de encendido/apagado (2).

**⚠ ¡ADVERTENCIA!** Peligro de lesiones por el funcionamiento por inercia de la cadena de sierra. No utilice la motosierra si el freno de la cadena no funciona correctamente. Diríjase al centro de servicio.

### revisar la función automática del aceite

Antes de comenzar a trabajar, revise el nivel de aceite y el dispositivo automático para el aceite.

### Procedimiento

1. Sujete la motosierra sobre un fondo claro. La motosierra no puede tocar el suelo.
2. Encienda la motosierra.

Si se puede ver un rastro de aceite, la motosierra funciona correctamente. Si no se ve ningún rastro de aceite, limpie el paso de aceite o diríjase al centro de servicio.

### Limpiar el paso de aceite

Limpie el paso de aceite (35) para garantizar que la cadena de sierra se puede lubricar automáticamente sin problemas durante el funcionamiento.

### Herramientas necesarias y medios auxiliares

- Paño
- Pincel

### Procedimiento (Fig. H)

1. Retire los restos del paso de aceite (35). Para ello, utilice un paño o un pincel.

### Lubricación de la cadena

Para la lubricación recomendamos utilizar el aceite bio para cadenas de sierra suministrado o un aceite multifuncional biodegradable similar.

**¡NOTA IMPORTANTE!** Si utiliza la motosierra con muy poco aceite, el rendimiento de corte y la vida útil de la cadena de la sierra disminuyen, ya que la cadena de la sierra se volverá roma más rápidamente. Si observa que se forman humos o que la lanza se decolora, significa que hay muy poco aceite. Asegúrese de que siempre fluya aceite por la cadena.

El aparato dispone de una función automática de aceite. En el momento en el que el motor empieza a funcionar, el aceite fluye hacia la espada (7).

**⚠ ¡PRECAUCIÓN!** Apague el aparato y retire las baterías antes de iniciar cualquier trabajo en el aparato.

#### Rellenar el aceite para la cadena

**⚠ ¡ADVERTENCIA!** ¡Peligro de incendio! Apague siempre el aparato y deje que el motor se enfríe antes de llenar el aceite de la cadena.

- Revise regularmente el indicador del nivel de aceite (11) y añada aceite cuando se alcance la «marca de nivel mínimo» de aceite.

La «marca de nivel mínimo» es la raya inferior del indicador del nivel de aceite (11). El depósito de aceite tiene capacidad para 180 ml.

- Utilice bioaceite para cadenas que contenga aditivos que disminuyan la fricción y el desgaste. Alternativamente, utilice aceite lubricante de cadenas con una baja proporción de aditivos adhesivos.
- Vacíe el depósito de aceite si no se va a utilizar durante bastante tiempo (6 – 8 semanas).

#### Procedimiento (Fig. D)

1. Ponga el aparato sobre un lado de modo que la tapa del depósito (9) apunte hacia arriba.
2. Desenrosque la tapa del depósito (9).
3. Llene bioaceite para cadenas en el depósito.
4. Limpie el aceite que se haya podido derramar.
5. Enrosque la tapa del depósito (9).

#### Insertar/retirar la batería

**⚠ ¡ADVERTENCIA!** Peligro de lesiones debido a la puesta en marcha involuntaria del aparato. No coloque la batería en el aparato hasta que el aparato esté completamente preparado para su uso.

**¡NOTA IMPORTANTE!** ¡Peligro de daños! No colocar la batería correcta en el aparato puede dañar el aparato y la batería.

#### Insertar las baterías (Fig. E)

1. Deslice ambas baterías (17) a lo largo de los carriles guía para introducir las en los soportes de la batería (29).  
Las baterías encajan de manera audible.

#### Retirar las baterías (Fig. E)

1. Presione y mantenga presionado el desbloqueo de la batería (18) en la batería (17).
2. Extraiga las baterías del soporte de la batería (29).

#### Encendido y apagado

##### Requisitos

- La espada (7), la cadena de la sierra (6) y la tapa del piñón de la cadena (14) están montadas correctamente.
- En el depósito hay suficiente aceite para la cadena. Si es necesario, añada más aceite para la cadena (*Rellenar el aceite para la cadena*, p. 110).
- Las baterías están completamente cargadas.
- El aparato solo puede funcionar con dos baterías de la serie X 20 V Team de Parkside.

##### Procedimiento (Fig. F)

1. Si es necesario, inserte las baterías (17) en el aparato.
2. Suelte el freno de la cadena empujando la palanca del freno de la cadena (5) en la dirección de la empuñadura delantera (4).
3. Sostenga firmemente la motosierra con ambas manos, colocando la mano derecha sobre la empuñadura trasera (1) y la izquierda sobre la empuñadura delantera (4). Los pulgares y los dedos deben asir firmemente las empuñaduras.
4. Antes de comenzar, asegúrese de que la motosierra no está en contacto con ningún elemento.
5. Para activar el aparato, pulse primero el botón de encendido/apagado (32).  
**¡NOTA IMPORTANTE!** El aparato se encuentra en modo de espera durante 5 min aprox. y, a continuación, debe volver a activarse.
6. Para encenderlo, pulse con el dedo pulgar derecho el bloqueo de encendido (3) y después presione el interruptor de encendido/apagado (2). La motosierra funciona a velocidad máxima. Vuelva a soltar el bloqueo de encendido (3).
7. Suelte el interruptor de encendido/apagado (2) para apagar la motosierra. No es posible el funcionamiento continuo.
8. Para desactivar el aparato, pulse el botón de encendido/apagado (32).

## Indicador de sobrecarga

El led rojo y el amarillo del indicador del nivel de carga (30) parpadearan en caso de sobrecarga.

## Comprobar el nivel de carga de la batería en el aparato

### Procedimiento

- El indicador de nivel de carga (30) se enciende durante el funcionamiento.  
El nivel de carga de la batería se muestra con la iluminación de los ledes correspondientes del indicador de nivel de carga del aparato (30).  
**rojo, naranja y verde** → baterías cargadas  
**rojo y naranja** → baterías parcialmente cargadas  
**rojo** → se deben cargar las baterías
- Cargue las baterías (17) cuando solo se ilumine el led rojo del indicador del nivel de carga del aparato (30).

## Ajuste de la velocidad de la cadena

### (Fig. E)

Al pulsar el botón para seleccionar la velocidad de la cadena (33), puede cambiar entre las velocidades de la cadena de 15 y 25 m/s. Mediante la iluminación de los niveles 1 o 2 del indicador de velocidad de la cadena (31) puede ver a qué velocidad funciona el aparato en ese momento.

Nivel 1: 15 m/s

Nivel 2: 25 m/s

**¡NOTA IMPORTANTE!** En el nivel 2, la velocidad de la cadena es de 30 m/s cuando el aparato se utiliza con dos baterías Performance de 8 Ah "Smart PAPS 208 A1".

## Desmontaje de la cadena de sierra y la lanza

### ⚠ ¡PRECAUCIÓN! ¡Lesiones por cortes!

Utilice guantes resistentes a los cortes cuando vaya a manipular la cadena de la sierra o la lanza.

### Procedimiento (Fig. B)

- Apague el aparato y extraiga las (17) baterías del aparato.
- Coloque el aparato sobre una superficie plana.
- Gire la tuerca de mariposa (12) y el tornillo tensor de la cadena (13) ↻ para aflo-

jar la tensión de la cadena y retirar la tapa de la rueda de la cadena (14).

- Saque la lanza (7) y la cadena de la sierra (6): para desmontarla, coloque la lanza (7) en un ángulo de aprox. 45 grados inclinada hacia arriba para que sea más fácil retirar la cadena de la sierra (6) de la rueda de la cadena (23).

## Cambio de la cadena de la sierra y de la lanza

Antes de cambiar la cadena de sierra, se debe limpiar la muesca del riel guía puesto que la cadena de sierra se puede salir del riel por la acumulación de suciedad. Además, la suciedad puede absorber el aceite de la cadena. Consecuencia de esto sería la reducción de lubricación, debido a que el aceite no llegaría a la parte baja del riel o solo llegaría una pequeña cantidad.

### Requisitos

- Desmontaje de la cadena de sierra y la lanza, p. 111*

### Procedimiento

- Sustituya la lanza (7) y la cadena de la sierra (6).
- Monte la lanza (7) y la cadena de la sierra (6) como se describe en *Montar la cadena de sierra y la lanza, p. 111*.

## Montar la cadena de sierra y la lanza

⚠ **¡PRECAUCIÓN!** Peligro de lesiones debido a la puesta en marcha involuntaria del aparato. Apague el aparato. Extraiga las baterías del aparato.

### Procedimiento (Fig. B)

- Coloque el aparato sobre una superficie plana.
- Gire la tuerca de mariposa (12) ↻ para retirar la tapa de la rueda de la cadena (14).
- Extienda la cadena de sierra (6) como un lazo, de forma que los cantos cortantes queden alineados en el sentido de las agujas del reloj. Para alinear la cadena de la sierra (6), orientese por los gráficos que están debajo de la rueda de la cadena (23).



Sentido de marcha de la cadena

- Coloque la cadena de sierra (6) dentro de la ranura de la lanza. Coloque la lanza (7) para el montaje en un ángulo de aprox. 45 grados inclinada hacia arriba para que sea más fácil colocar la cadena de sierra (6) sobre la rueda de la cadena (23).
- Coloque la lanza (7) y la cadena de la sierra (6) sobre el perno de la lanza (25). Cuando el saliente (24) situado a la derecha del perno de la lanza (25) se encuentra asentado en la ranura del orificio oblongo de la lanza, significa que la lanza está fijada correctamente. Es normal que la cadena de la sierra (6) quede algo combada.  
El pasador del tensador de la cadena (26) situado en la parte interior de la tapa de la rueda de la cadena (14) debe introducirse en el alojamiento para el pasador del tensador de la cadena (27).
- Apriete ligeramente la tuerca de mariposa (12) ☹.
- Tense la cadena (6) girando el tornillo tensor de la cadena (13) ☹.
- Apriete la tuerca de mariposa (12) de la tapa de la rueda de la cadena firmemente ☹.

**⚠ ¡PRECAUCIÓN!** La motosierra se puede volver a engrasar. Tenga en cuenta que, después de su uso, la motosierra sigue soltando aceite y este puede derramarse si se almacena de lado o boca abajo. Esto es un proceso normal, debido a la abertura de ventilación necesaria situada en el borde superior del depósito y no es motivo de reclamación. Debido a que las motosierras se controlan durante la fabricación y se les realizan pruebas con aceite, es posible que incluso después de vaciarlas quede un poco de aceite en el depósito que podría ensuciar ligeramente la carcasa durante el transporte. Por favor, limpie la carcasa con un paño. Antes de cambiar la cadena de sierra, se debe limpiar la ranura del riel guía, puesto que la cadena de sierra se puede salir del riel por la acumulación de suciedad. Los depósitos también pueden absorber el aceite de la cadena. Como consecuencia, el aceite de la cadena no llegará o solo llegará en pequeña

cantidad a la parte inferior de la lanza, lo que reducirá la lubricación.

## Tensar la cadena de sierra

**¡NOTA IMPORTANTE!** La cadena de la sierra no debe ser tensada o cambiada cuando está caliente, debido a que se encoge un poco después de enfriarse. Si no se tiene en cuenta, puede dañar el riel guía o el motor ya que la cadena de la sierra queda demasiado tensada a la lanza.

Tensar con regularidad la cadena de la sierra brinda seguridad al usuario, además de reducir y evitar el desgaste y los daños de la misma. Antes de comenzar a trabajar con la sierra, recomendamos al usuario verificar la tensión de la cadena aproximadamente cada 10 minutos y si es necesario, corregirla. Al trabajar con la sierra, la cadena de la sierra se calienta y debido a esto, se alarga un poco. El «alargamiento» se produce sobre todo en las cadenas de sierra nuevas.

La vida útil de la cadena de sierra depende en gran medida de la tensión y la lubricación de la cadena. Si se utiliza una cadena de sierra nueva, deberá reajustar la tensión de la cadena después de 5 cortes como máximo.

La cadena de la sierra está bien tensada cuando no cuelga del lado inferior de la lanza y se puede arrastrar con la mano protegida con un guante. Al tirar de la cadena de sierra con una fuerza de 9 N (aprox. 1 kg), la cadena y la lanza no deben estar a una distancia superior a 2 mm.

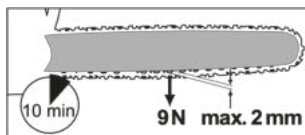

**⚠ ¡PRECAUCIÓN!** Peligro de lesiones debido a la puesta en marcha involuntaria del aparato. Apague el aparato. Extraiga las baterías del aparato.

## Procedimiento (Fig. C)

- Asegúrese de que el freno de la cadena está suelto, es decir, que la palanca de freno de la cadena (5) está tirada hacia la empuñadura delantera (4).
- Afloje la tuerca de mariposa (12) ☹.
- Para tensar la cadena, gire el tornillo tensor de la cadena (13) ☹.



Para destensar la cadena, gire el tornillo tensor de la cadena (13) ∪.

4. Vuelva a apretar las tuercas de mariposa (12) ∪.

Si se utiliza una cadena nueva, deberá ajustar la tensión de la cadena después de 5 cortes como máximo.

## Técnicas de poda

### ⚠ ¡ADVERTENCIA! Peligro de lesiones!

Si la cadena de sierra se atasca, no intente extraer la motosierra con fuerza. Apague el motor, retire las baterías y utilice un brazo de palanca o una cuña para liberar la motosierra.

- Durante los trabajos de aserrado en pendiente, manténgase siempre por encima del tronco del árbol.
- Elimine la suciedad, las piedras, las cortezas sueltas, los clavos, las abrazaderas y los alambres del árbol.
- La cadena de la sierra no puede tocar el suelo ni otro objeto durante o después del aserrado.
- Tendrá un mejor control si sierra con la parte inferior de la espada (con la cadena de la sierra que tira) y no con la parte superior de la espada (con la cadena de la sierra que empuja).
- Asegúrese de que la cadena de la sierra no se atasca durante el corte. El tronco del árbol no debe romperse o astillarse.
- Tenga en cuenta las medidas de precaución contra el retroceso (*Causas del retroceso y prevención para el usuario, p. 107*).
- Reduzca hacia el final del corte la presión ejercida sin disminuir la firmeza con la que sostiene la empuñadura de la motosierra para mantener todo el control en el momento de finalizar el aserrado.
- Finalizado el corte, espere hasta que la cadena se pare antes de sacar la motosierra.
- Apague siempre el motor de la motosierra antes de cambiar de árbol.

## Tala de árboles

⚠ ¡ADVERTENCIA! La tala de árboles requiere mucha experiencia. Tale árboles únicamente cuando pueda manejar la motosierra de manera segura. Si no se siente seguro, no use la motosierra en ningún caso.

⚠ ¡PRECAUCIÓN! No tale árboles con viento fuerte o cambiante, cuando haya riesgo de daños a la propiedad o cuando el árbol esté en contacto con cables. Para la tala de árboles, debe garantizarse que ninguna otra persona esté en peligro, que ninguna línea eléctrica se vea afectada y que no puedan producirse daños materiales. Si un árbol entra en contacto con una línea eléctrica, debe notificarse inmediatamente a la empresa de suministro eléctrico.

⚠ ¡PRECAUCIÓN! Por razones de seguridad, desaconsejamos a los usuarios no expertos talar un tronco con una longitud de espada menor que el diámetro del mismo.

- Procure que no haya personas ni animales cerca de la zona de trabajo. La distancia de seguridad entre el árbol que va a ser talado y la zona de trabajo aledaña tiene que ser equivalente a 2 veces y medio el tamaño del árbol.
- Preste atención a la dirección de caída. El usuario debe poder moverse con seguridad en las inmediaciones del árbol talado para poder cortar y desramar con facilidad el árbol. Se debe evitar que el árbol que cae sea atrapado por otro árbol.
- Observe la dirección de caída natural, que depende de la inclinación y curvatura del árbol, de la dirección del viento, de la posición de las ramas más grandes y de la cantidad de ramas.
- Durante los trabajos de aserrado en pendiente, manténgase por encima del tronco. Es probable que el árbol ruede o se deslice cuesta abajo después de la tala.
- Generalmente, los árboles pequeños con diámetros de 15-18 cm pueden serrarse con un solo corte.
- Los árboles de mayor diámetro precisan de cortes direccionales y, posteriormente, de un corte de tala (Fig. O).
- Si dos personas sierran y talan al mismo tiempo, la distancia mínima entre éstas debe equivaler al doble de la altura del árbol que pretenda talarse.

Tras finalizar el proceso de corte, retire la protección auditiva para poder escuchar los sonidos y señales de advertencia.

## Procedimiento

### 1. Escamondar (Fig. T)

Retire las ramas que cuelgan hacia abajo cortando por encima de la rama. Nunca

escamonde a una altura mayor que la de sus hombros.

## 2. Área de escape (Fig. N)

Retire la maleza alrededor del árbol para asegurar una retirada sencilla. El área de escape (1) debe establecerse unos 45° detrás de la dirección planificada de caída (2).

## 3. Corte direccional (A) (Fig. O)

Realice el corte direccional en la dirección en la que debería caer el árbol. Comience por un corte horizontal inferior. La profundidad de corte debe equivaler a aproximadamente 1/3 del diámetro del tronco. Realice un corte inclinado desde arriba con un ángulo de corte de aproximadamente 45° que converja exactamente con el corte inferior. Así se evita que al hacer el segundo corte, la cadena de la sierra o la guía se queden aprisionadas.

**⚠ ¡ADVERTENCIA!** Nunca se coloque ante un árbol sobre el que se hayan realizado esta clase de cortes.

## 4. Corte de tala (B) (Fig. O)

Realice el corte de tala desde el lugar opuesto del tronco. Permanezca a la izquierda de este y corte con la cadena de sierra en movimiento de tiro (con la parte inferior de la lanza). El corte de tala debe correr en horizontal al menos 5 cm por encima del corte direccional horizontal. Este debe tener tal profundidad que la distancia con la línea direccional equivalga a 1/10 del diámetro del tronco. La parte del tronco que no está aserrada se denomina bisagra (corte de apeo). La bisagra evita que el árbol se gire y caiga en la dirección errónea. No atraviese esta bisagra completamente. Al acercarse el corte de tala a la bisagra debería comenzar a caerse. Si parece que el árbol no vaya a caer en la dirección deseada o si se inclina hacia atrás y la cadena de sierra se queda aprisionada, interrumpa el corte de tala. Para abrir el corte y para talar el árbol en la línea de talado deseada, colocar cuñas de madera, plástico o de aluminio.

5. Cuando la profundidad de corte lo permita, introduzca una cuña de tala en el corte de tala para evitar que la lanza se atasque (Fig. P).

6. Cuando el grosor del diámetro del tronco sea mayor que la longitud de la lanza, haga dos cortes (Fig. R).

7. Una vez realizado el corte de tala, el árbol cae por sí mismo o con ayuda de una cuña.

**⚠ ¡ADVERTENCIA!** Tan pronto como el árbol comience a caer, saque la motosierra del corte, pare el motor, deje la motosierra y abandone el lugar de trabajo a través de la vía de escape. Preste atención a las ramas que caen y no tropiece.

## Escamondar

Escamondar significa retirar las ramas de un árbol que está siendo talado.

**⚠ ¡PRECAUCIÓN!** ¡Peligro de lesiones! Nunca sierre ramas subido al tronco del árbol. Preste atención a la zona de retroceso cuando las ramas estén bajo tensión.

## (Fig. M)

- Tras el tronzado, retire primero las ramas de soporte.
- Sierre las ramas bajo tensión de abajo hacia arriba para evitar aprisionar el aparato.
- Cuando vaya a cortar ramas gruesas, utilice la misma técnica que al *Tronzar*, p. 114.
- Trabaje a la izquierda del tronco y tan cerca del aparato como sea posible. En la medida de lo posible, procure que el peso del aparato repose sobre el tronco.
- Cambie de ubicación para cortar las ramas más allá del tronco.
- Tronche las ramas ramificadas individualmente. No corte inicialmente las ramas más grandes orientadas hacia abajo y que soportan al árbol.
- Sierre con un corte las ramas más pequeñas.

## Tronzar

Tronzar significa cortar troncos de árboles que están siendo talados en pequeñas secciones.

- Procure estar en una posición segura y que el peso corporal esté repartido por igual entre los dos pies.
- Si es posible, apunte el tronco. El tronco debe soportarse con ramas, barras o cuñas para apoyar.
- Asegúrese de que la cadena de la sierra no toca el suelo durante el corte.

- Si el terreno está inclinado, manténgase por encima del tronco.

### Técnicas de tronzado

#### El tronco reposa en el suelo (Fig. I)

Corte el tronco desde arriba y asegúrese de no tocar el suelo cuando el corte llegue a su fin. Si existe la posibilidad de que el tronco gire, córtelo 2/3. Gire entonces el tronco y corte el resto del mismo desde arriba.

#### El tronco está apoyado en un extremo (Fig. J)

Corte primero de abajo hacia arriba (con la parte superior de la lanza) 1/3 de su diámetro, así evitará astillarlo. A continuación, corte sobre la primera incisión de arriba hacia abajo (con la parte inferior de la lanza) para evitar que quede aprisionado.

#### El tronco está apoyado en ambos extremos (Fig. K)

Corte primero desde arriba hacia abajo (con la parte inferior de la lanza) 1/3 del diámetro del tronco. A continuación, corte desde abajo hacia arriba (con la parte superior de la lanza) hasta coincidir con el corte.

#### Corte sobre caballete (Fig. L)

Sujete firmemente la motosierra con las dos manos y dirija la máquina durante el corte delante del cuerpo. Cuando se corta el tronco, guíe la máquina hacia la derecha del cuerpo (1). Mantenga el brazo izquierdo tan recto como sea posible (2). Preste atención al tronco al caer. Colóquese de manera que el tronco desprendido no suponga un peligro para usted. Vigile sus pies. Al caer, el tronco puede producir heridas. Mantenga el equilibrio (3).

## Limpeza, mantenimiento y almacenamiento

### Limpeza

**⚠ ¡ADVERTENCIA!** ¡Descarga eléctrica! Nunca rocíe el aparato con agua.

**⚠ ¡ADVERTENCIA!** ¡Peligro de lesiones! Realice siempre los trabajos de limpieza con el motor apagado y frío y con las baterías extraídas.

**⚠ ¡PRECAUCIÓN!** ¡Lesiones por cortes! Utilice guantes resistentes a los cortes cuando vaya a manipular la cadena de la sierra o la lanza.

**¡NOTA IMPORTANTE!** ¡Peligro de daños! Las sustancias químicas pueden dañar las partes del aparato que son de plástico. No utilice detergentes o disolventes.

Limpe la máquina detenidamente. De este modo, aumenta su vida útil y se previenen accidentes.

### Limpeza tras cada uso

- Mantenga los mangos limpios de gasolina, aceite o grasa. Limpie los mangos si es preciso con un paño humedecido en agua jabonosa.
- Limpie la cadena de la sierra. No utilice fluidos a la hora de limpiar la cadena de la sierra. Engrase ligeramente la cadena de sierra tras su limpieza con aceite de cadena.
- Para limpiarla, retire la tapa de la rueda de la cadena (14) para poder limpiar también ahí.
- Limpie la lanza (7)
- Limpie las ranuras de ventilación y la superficie de la máquina con un pincel o con un paño seco.
- Limpie el paso de aceite (35) para garantizar que la cadena de sierra se puede lubricar automáticamente sin problemas durante el funcionamiento. Para ello, retire los restos del paso de aceite con un pincel o un paño.

## Mantenimiento

### Intervalos de mantenimiento

Lleve a cabo regularmente los trabajos de mantenimiento indicados en la siguiente tabla. Con el mantenimiento regular de su aparato se alarga su vida útil. Además conseguirá un rendimiento de corte óptimo y evitará accidentes.

Pieza mecánica	Acción	Antes de cada uso	Después de 10 horas de funcionamiento	Después de cada uso
Componentes del freno de la cadena	Inspección visual, cambiar si es necesario	✓		
Rueda de la cadena (23)	Inspección visual, cambiar si es necesario	✓		
Cadena de sierra (6)	Comprobar la cadena de sierra, engrasar. Reafilarse o sustituir en caso necesario	✓		
Cadena de sierra (6)	Limpiar y engrasar la cadena de la sierra		✓	✓
Lanza (7)	<i>Mantenimiento de la espada, p. 117</i>	✓		✓
Lanza (7)	<i>Girar la espada, p. 117</i>		✓	
Dispositivo de aceite	Revisar, en caso necesario limpiar el paso de aceite	✓		

### Engrasar la cadena de sierra

**⚠ ¡PRECAUCIÓN!** Limpie y engrase con regularidad la cadena. De esta manera, la cadena permanecerá afilada y logrará un rendimiento óptimo de la máquina. La garantía desaparece si se producen daños provocados por un mantenimiento insuficiente de la cadena de sierra. Retire las baterías y utilice guantes resistentes a los cortes cuando vaya a manipular la cadena o la espada.

- Para la lubricación recomendamos utilizar el aceite bio para cadenas de sierra suministrado o un aceite multifuncional biodegradable similar.
- Engrase la cadena después de la limpieza, después de un uso de 10 horas o como mínimo una vez a la semana, según lo que tenga lugar primero.
- Antes del engrase, se debe limpiar a fondo la espada, especialmente su dentado. Para ello, utilice una escobilla de mano y un paño seco.
- Engrase cada eslabón de la cadena con ayuda de una jeringa de aceite con punta de aguja (disponible en una tienda especializada). Aplique gotas de aceite en las juntas articuladas y en las puntas dentadas de cada eslabón de la cadena.

### Afile los dientes cortantes

**⚠ ¡PRECAUCIÓN!** ¡Peligro de lesiones! ¡Si la cadena de la motosierra está mal afilada, existe un mayor riesgo de retroceso! Utilice

guantes resistentes a los cortes cuando vaya a manipular la cadena de la sierra o la lanza. Una cadena afilada asegura un corte óptimo. Esta se clava en la madera sin esfuerzo y deja tras de sí astillas grandes y largas. Una cadena de sierra está roma cuando tiene que presionar el equipo de corte contra la madera y las astillas son muy pequeñas. Con una cadena de sierra muy roma no caen astillas, sino serrín.

Para el afilado de la cadena de la sierra es recomendable usar herramientas especiales que aseguren que la cadena esté afilada con el ángulo y profundidad correctos. Recomendamos a los usuarios menos experimentados que lleven a afilar la cadena a un taller o a un especialista. Si va a realizar usted mismo el afilado de la cadena, siga las instrucciones del aparato de afilado de cadenas de sierra (p. ej., Parkside PSG 85 B2).

- Las piezas de sierra de la cadena son los eslabones de corte compuestos por un diente de corte y un saliente de limitación de profundidad. La distancia en altura entre ambos elementos determina la profundidad de corte.
- Si la altura del diente de corte es de tan solo 4 mm aproximadamente, la cadena de la sierra estará gastada y deberá sustituirse por una nueva.
- Con unos dientes de cadena afilados, han de considerarse los siguientes valores (Fig. Q):
  - Ángulo de afilado (30°)

- Ángulo de ataque (85°)
- Profundidad de afilado (0,65 mm)
- Diámetro de la lima redondeada (4,0 mm)

**⚠ ¡ADVERTENCIA!** ¡Peligro de accidentes! Las divergencias respecto a los valores de la geometría de corte pueden provocar un aumento de la tendencia al retroceso de la máquina.

#### Herramientas necesarias y medios auxiliares

- Lima redondeada
- Lima plana

#### Procedimiento (Fig. S)

1. Apague el aparato y extraiga las baterías.
2. Para un afilado correcto, asegúrese de que la cadena de la sierra esté firmemente tensada.
3. Afile únicamente desde dentro hacia afuera. Lleve la lima redondeada desde el interior de los dientes de corte hacia afuera. Levante la lima cuando tire de ella hacia atrás.
4. Afile primero los dientes de un lado. Tras esto, gire la cadena de la sierra y afile los dientes por el otro lado.
5. Controle la longitud de los eslabones de corte. Tras el afilado, todos los eslabones de corte deben poseer la misma longitud y anchura.
6. Compruebe la profundidad de afilado (limitador de profundidad) tras cada tercer afilado y ajuste la altura limándola con una lima plana. La altura del limitador de profundidad debería ser aprox. 0,65 mm menor que la del diente de corte.
7. Tras el reposicionamiento, lime ligeramente el limitador de profundidad redondeándolo hacia delante.

#### Ajustar la tensión de la cadena

En el capítulo *Tensar la cadena de sierra*, p. 112 se explica cómo ajustar la tensión de la cadena.

#### Rodar una nueva cadena de sierra

Con una cadena de sierra nueva, la fuerza de tensión disminuye tras algún tiempo. Por ello, después de hacer los primeros cinco cortes, como muy tarde pasados 10 minutos ha de volver a tensar la cadena de la sierra (*Tensar la cadena de sierra*, p. 112).

**⚠ ¡ADVERTENCIA!** ¡Peligro de lesiones! Nunca fije una cadena de la sierra nueva so-

bre una rueda de la cadena desgastada o en una lanza dañada o desgastada. La cadena de la sierra puede saltar o desgarrarse.

#### Mantenimiento de la espada

**⚠ ¡PRECAUCIÓN!** ¡Lesiones por cortes! Utilice guantes resistentes a los cortes cuando vaya a manipular la cadena de la sierra o la lanza.

#### Herramientas necesarias y medios auxiliares

- Lima plana

#### Procedimiento (Fig. B)

1. Apague el aparato y extraiga las baterías del aparato.
2. Retire la tapa del piñón de la cadena (14), la cadena de la sierra (6) y la espada (7).
3. Compruebe el desgaste de la espada (7).
4. Retire las rebabas y rectifique las superficies guía con una lima plana.
5. Limpie el paso de aceite (35) para garantizar que la cadena de sierra se puede lubricar automáticamente sin problemas durante el funcionamiento.
6. Monte la espada (7), la cadena (6) y la tapa del piñón de la cadena (14) y tense la cadena.

Si el paso de aceite está en perfecto estado, la cadena rocía automáticamente un poco de aceite unos segundos después de arrancar la motosierra.

#### Girar la espada

**⚠ ¡PRECAUCIÓN!** ¡Lesiones por cortes! Utilice guantes resistentes a los cortes cuando vaya a manipular la cadena de la sierra o la lanza.

La espada (7) se debe voltear cada 10 horas de funcionamiento para garantizar un desgaste uniforme.

#### Procedimiento (Fig. B)

1. Apague el aparato y extraiga las baterías del aparato.
2. Retire la tapa del piñón de la cadena (14), la cadena de la sierra (6) y la espada (7).
3. Gire la espada alrededor de su eje horizontal y monte la espada y la cadena como se describe en *Montar la cadena de sierra y la lanza*, p. 111. ¡Observe el sentido de marcha de la cadena!



Sentido de marcha de la cadena

- Para alinear la cadena de sierra (6) mire los gráficos que están debajo de la tapa del piñón de la cadena (14) cuando se gira la espada.

### Almacenamiento

- Retire las baterías.
- Antes de guardar el aparato, límpielo y realice las tareas de mantenimiento necesarias.
- Ponga la funda protectora de la cadena (16).
- Vacíe el depósito de aceite antes de cualquier pausa prolongada en el funcionamiento. Deseche el aceite usado de forma ecológica (*Eliminación/protección del medio ambiente, p. 119*). Podría seguir habiendo restos de aceite en las mangueras y en el aparato que podrían salir durante el almacenamiento. Para almacenar el aparato, colóquelo sobre una base adecuada o un colector de aceite.
- Mantenga el aparato en un lugar seco y protegido del polvo y fuera del alcance de los niños.

### Aparatos con batería:

- La temperatura de almacenamiento de la batería y el aparato oscila entre 15 °C y 25 °C. Durante el almacenamiento, evite el frío o calor extremos para que la batería no pierda potencia.
- Cuando vaya a almacenar el aparato durante un largo periodo de tiempo (p. ej., durante el invierno), retire la batería (observe las instrucciones de uso separadas para la batería y el cargador).

### Transporte

- Cubra la espada y la cadena de la sierra con la funda protectora de la cadena (16) cuando transporte el aparato.
- En distancias cortas en el lugar de trabajo: Sujete el aparato por la empuñadura delantera (4) y con la espada orientada hacia atrás.
- Apague el aparato antes de transportarlo y retire las baterías. Asegure el aparato contra vuelcos durante el transporte (también en vehículos) para evitar lesiones, daños o pérdida de aceite.

## Localización de averías

La siguiente tabla le ayudará a eliminar las pequeñas averías:

Problema	Posible causa	Subsanación del error
El aparato no arranca	Baterías (17) vacías o no insertadas	Comprobar el nivel de carga de la batería, o encargar la reparación a un electricista
	Interruptor de encendido/apagado (2) defectuoso	Diríjase al centro de servicio.
	Motor defectuoso	
La cadena de la sierra no funciona y el tono de aviso suena	El freno bloquea la cadena de la sierra (6)	Comprobar el freno de la cadena, p. 109

Problema	Posible causa	Subsanación del error
Mal rendimiento de corte	Cadena de la sierra (6) mal montada	<i>Montar la cadena de sierra y la lanza, p. 111</i>
	Cadena de la sierra (6) roma	<ul style="list-style-type: none"> <li>• <i>Afile los dientes cortantes, p. 116</i></li> <li>• <i>Rodar una nueva cadena de sierra, p. 117</i></li> </ul>
	Cadena insuficientemente tensada	<i>Tensar la cadena de sierra, p. 112</i>
El aparato funciona con dificultad, la cadena de la sierra se sale	Cadena insuficientemente tensada	<i>Tensar la cadena de sierra, p. 112</i>
La cadena de la sierra se calienta mucho, se produce humo durante el aserrado, el riel se decolora	Hay demasiado poco aceite de la cadena	<ul style="list-style-type: none"> <li>• Revisar el nivel de aceite y la función automática del aceite</li> <li>• Dirijase al centro de servicio.</li> </ul>

## Eliminación/protección del medio ambiente

Vacíe el depósito de aceite con cuidado.

No tire el aceite usado a las canalizaciones o al desagüe. Elimine el aceite usado respetando el medioambiente; llévelo a un punto de recogida de desechos.

Retire la batería del aparato y lleve el aparato, la batería, los accesorios y el embalaje a un punto verde para su reciclaje.



Los aparatos eléctricos no deben tirarse a la basura doméstica.

El símbolo del contenedor de basura tachado significa que este producto no debe eliminarse como residuo municipal sin clasificarse al final de su vida útil.

### Directiva 2012/19/UE sobre residuos de aparatos eléctricos y electrónicos:

Los consumidores tienen la obligación legal de reciclar los aparatos eléctricos y electrónicos de forma ecológica al final de su vida útil. De este modo, se garantiza un reciclaje respetuoso con el medio ambiente y con los recursos.

Dependiendo de las normas estatales, puede tener las siguientes opciones:

- devolverlo a un punto de venta,
- entregarlo a un punto de recogida oficial,
- devolver al fabricante/distribuidor.

Esto no afecta a los accesorios y a otros medios sin componentes electrónicos.

### Eliminar las baterías de forma respetuosa con el medio ambiente



No tire la batería a la basura doméstica, tampoco al fuego (peligro de explosión) o al agua. Las baterías deterioradas pueden provocar daños en el medio ambiente y en su salud cuando desprenden vapores o líquidos venenosos.

Está obligado a desechar las baterías defectuosas o gastadas de forma respetuosa con el medio ambiente. (Reglamento (UE) 2023/1542 relativo a las pilas y baterías y sus residuos)

- No abra las baterías y evite que sufran daños mecánicos. Existe peligro de cortocircuito y podrían desprenderse vapores que irritan las vías respiratorias.
- Por razones de seguridad, descargue las baterías antes de desecharlas.
- Cubra los polos con cinta adhesiva para evitar cortocircuitos.
- Deseche las baterías en un punto de venta o en un punto de recogida.
- **Baterías dañadas**  
¡Manipule con especial cuidado las baterías dañadas externamente!
  - No toque las baterías dañadas con las manos desnudas.

- Si no puede cubrir los polos con cinta adhesiva, introduzca las baterías individualmente en una bolsa de plástico.
- Introduzca las baterías dañadas una a una en un recipiente no inflamable y con cierre que se pueda llenar de arena.
- Entregue las baterías dañadas a un punto de recogida con personal especializado.

## Servicio

### Garantía

Estimada/o cliente:

Este producto tiene una garantía de 5 años a partir de la fecha de compra. En caso de defectos en este producto, tiene derechos legales contra el vendedor del producto. Estos derechos legales no están limitados por nuestra garantía que se detalla a continuación.

#### Condiciones de la garantía

El plazo de la garantía empieza a partir de la fecha de compra. Guarde el recibo de caja original, ya que se necesita como comprobante de compra. Si se produce un defecto de material o de fabricación en el plazo de cinco años a partir de la fecha de compra de este producto, procederemos a la reparación o sustitución del producto, según consideremos oportuno, sin cargo alguno para usted. Para poder hacer uso de la garantía, es necesario presentar el aparato defectuoso y el comprobante de compra (recibo de caja) en el plazo de cinco años y entregar una breve descripción por escrito de la naturaleza del defecto y de cuándo se produjo.

Si nuestra garantía cubre el defecto, recibirá el producto reparado o uno nuevo. La reparación o sustitución del producto no supone un nuevo inicio del periodo de garantía.

#### Periodo de garantía y reclamaciones por defectos legales

La garantía no prolonga el periodo de garantía. Esto también se aplica a piezas repuestas o reparadas. Cualquier daño o defecto ya presente en el momento de la compra debe ser comunicado inmediatamente después de desembalar el producto. Transcurrido el periodo de garantía, cualquier reparación está sujeta a costes.

### Alcance de la garantía

El producto ha sido fabricado cuidadosamente según las más estrictas normas de calidad y ha sido sometido a pruebas exhaustivas antes de su entrega.

La garantía cubre los fallos de material o de fabricación. Esta garantía no cubre las piezas del producto sujetas al desgaste normal y que, por lo tanto, pueden considerarse piezas de desgaste (p. ej.: Cadena de sierra) o los daños en las piezas frágiles.

Esta garantía queda anulada si el producto ha sido dañado, utilizado indebidamente o no se ha mantenido correctamente. Para garantizar el uso adecuado del producto, es imprescindible respetar estrictamente todas las instrucciones que figuran en el manual de instrucciones. Se debe evitar a toda costa cualquier uso o acción desaconsejada o advertida en el manual de instrucciones.

El producto está previsto exclusivamente para su uso particular y no para un uso profesional. La garantía desaparece en caso de manipulación inadecuada, uso de la fuerza e intervenciones no realizadas por nuestro centro de servicio autorizado.

### Tramitación en caso de reclamación de garantía

Con el fin de garantizar una rápida tramitación de su solicitud, le rogamos que siga las siguientes instrucciones:

- Para cualquier consulta, conserve el recibo de caja y el número de artículo (IAN 506400\_2507) como comprobante de su compra.
- El número del artículo figura en la placa de características del producto, en un grabado en el producto, en la portada de su manual de instrucciones (parte inferior a la izquierda) o en la pegatina situada en la parte posterior o inferior del producto.
- Si se producen errores de funcionamiento u otros defectos, póngase en contacto con el centro de servicio que se indica a continuación **por teléfono** O utilice nuestro **formulario de contacto**, que puede encontrar en *parkside-diy.com* en la sección **Servicio**.
- Después de consultar con nuestro centro de servicio, puede enviar un producto que haya sido identificado como defectuoso a la dirección de servicio que se le ha proporcionado, con el franqueo pagado, junto con el comprobante de compra



(recibo de caja) e indicando en qué consiste el defecto y cuándo se produjo. Para evitar problemas de aceptación y costes adicionales, utilice únicamente la dirección que se le ha comunicado. Asegúrese de que el envío no se realiza a portes debidos, por mercancías voluminosas, exprés u otro tipo de carga especial. Por favor, envíe el producto con todos los accesorios suministrados con la compra y asegúrese de que el embalaje de transporte es suficientemente seguro.



En [parkside-diy.com](http://parkside-diy.com) puede consultar y descargar este y muchos otros manuales. Con este código QR accederá directamente a [parkside-diy.com](http://parkside-diy.com). Seleccione su país y, a través de la interfaz de búsqueda, busque los manuales de instrucciones que desee. Introduciendo el número de artículo (IAN) 506400\_2507, podrá abrir el manual de instrucciones.

## Piezas de repuesto y accesorios

Encontrará piezas de repuesto y accesorios en [www.grizzlytools.shop](http://www.grizzlytools.shop). Si surgen problemas durante el proceso de pedido, por favor, póngase en contacto con nosotros a través de nuestra tienda online. Si tiene más preguntas, póngase en contacto con: *Service-Center*, p. 121

**⚠ ¡ADVERTENCIA!** El uso seguro de la motosierra solo es posible con cadenas de sierra y rieles guía homologados. El uso de combinaciones no aprobadas puede causar lesiones graves o incluso mortales.

## Servicio de reparación

Para las reparaciones **no cubiertas por la garantía**, póngase en contacto con el centro de servicio. Estarán encantados de proporcionarle un presupuesto.

- Solo podemos procesar equipos que hayan sido suficientemente empaquetados y franqueados.  
**Nota:** Envíe su aparato limpio y con una nota de los defectos a la dirección indicada por el centro de servicio.
- No se aceptarán los aparatos enviados a portes debidos, por mercancías voluminosas, envíos exprés o con otro tipo de carga especial.
- Nos deshacemos de forma gratuita de los aparatos defectuosos devueltos.

## Service-Center

**ES** Servicio España  
Tel.: 900 994 940  
Formulario de contacto en  
[parkside-diy.com](http://parkside-diy.com)  
IAN 506400\_2507

## Importador

Por favor, tenga en cuenta que la siguiente dirección no es una dirección de servicio técnico. Póngase en contacto con la dirección del centro de servicio mencionada arriba.

Grizzly Tools GmbH & Co. KG  
Stockstädter Str. 20  
63762 Großostheim  
ALEMANIA  
[www.grizzlytools.de](http://www.grizzlytools.de)

- **Lanza:**
  - 164MLEA041(112329) (Oregon)
  - M1431656-1041TL (Trilink)
- **Cadena de sierra:**
  - 90PX056X (Oregon)
  - CL14356TL (Trilink)

## Traducción de la declaración UE de conformidad

Producto: **Motosierra recargable**

Modelo: **PPKSA 40-Li C3**

Número de serie: 000001-022000

El objeto de la declaración descrita anteriormente es conforme con la legislación de armonización pertinente de la Unión:

**2006/42/EC • 2014/30/EU • 2000/14/EC & 2005/88/EC • 2011/65/EU & (EU) 2015/863  
Producto con batería Smart PAPS 204 A1/Smart PAPS 208 A1/  
Smart PAPS 2012 A1: 2014/53/EU (en lugar de 2014/30/EU)**

El objeto de la declaración descrito anteriormente es conforme a la Directiva 2011/65/EU del Parlamento Europeo y del Consejo, de 8 de junio de 2011, sobre restricciones a la utilización de determinadas sustancias peligrosas en aparatos eléctricos y electrónicos.

Para garantizar la conformidad, se han aplicado las siguientes normas armonizadas así como las normas y reglamentos nacionales:

**EN 62841-1:2015/A11:2022 • EN 62841-4-1:2020  
EN ISO 12100:2010 • EN IEC 55014-1:2021  
EN IEC 55014-2:2021 • EN IEC 63000:2018**

**Producto con batería Smart PAPS 204 A1/Smart PAPS 208 A1/Smart PAPS 2012 A1:  
EN 301 489-1 V2.2.3:2019 • EN 301 489-17 V3.3.1:2024  
EN 300 328 V2.2.2:2019**

De acuerdo con la Directiva sobre emisiones sonoras 2000/14/EC, se confirma lo siguiente:  
Nivel de potencia acústica ( $L_{WA}$ )

- medido: 106,9 dB;
- garantizado: 109 dB

Se ha seguido el procedimiento de evaluación de la conformidad según el anexo VI de la Directiva 2000/14/EC.

Certificado de examen CE de tipo

- Número: M6A 036607 2368 Rev. 00
- Organismo notificado: TÜV SÜD • Ridlerstraße 65 • 80339 München • Deutschland, NB: 0123

La presente declaración de conformidad se expide bajo la exclusiva responsabilidad del fabricante:



Grizzly Tools GmbH & Co. KG  
Stockstädter Str. 20  
63762 Großostheim  
ALEMANIA  
12.01.2026

Christian Frank  
Representante autorizado para la documentación

## Indice

<b>Introduzione.....</b>	<b>123</b>
Usò conforme.....	123
Materiale in dotazione/accessori.....	124
Panoramica.....	124
Descrizione del funzionamento.....	125
Dati tecnici.....	125
<b>Avvertenze di sicurezza.....</b>	<b>126</b>
Significato delle avvertenze di sicurezza.....	126
Pittogrammi e simboli.....	126
Avvertenze di sicurezza generali elettrotensile.....	127
Avvertenze di sicurezza generali per motoseghe.....	129
Ulteriori avvertenze di sicurezza.....	130
Cause e prevenzione del contraccolpo sull'operatore.....	130
Rischi residui.....	131
<b>Preparazione.....</b>	<b>131</b>
Dispositivi di sicurezza.....	131
Verifica dello stato di carica della batteria.....	132
<b>Processo di carica.....</b>	<b>132</b>
Ricaricare la batteria.....	132
<b>Funzionamento.....</b>	<b>132</b>
Prima del funzionamento.....	132
Inserimento e rimozione della batteria.....	134
Accensione e spegnimento.....	134
Spia di segnalazione sovraccarico.....	134
Verifica dello stato di carica della batteria sull'apparecchio.....	134
Commutare la velocità della catena.....	134
Smontare la catena della sega e la lama.....	135
Sostituire catena e lama.....	135
Montare catena della sega e lama.....	135
Tensionare la catena della sega.....	136
Tecniche di taglio.....	136
<b>Pulizia, manutenzione e conservazione.....</b>	<b>138</b>
Pulizia.....	138
Manutenzione.....	139
Conservazione.....	141
<b>Trasporto.....</b>	<b>141</b>
<b>Ricerca degli errori.....</b>	<b>141</b>
<b>Smaltimento/rispetto dell'ambiente.....</b>	<b>142</b>
Smaltire le batterie secondo le norme per la tutela ambientale.....	142

<b>Assistenza.....</b>	<b>143</b>
Garanzia.....	143
Servizio di riparazione.....	144
Service-Center.....	144
Importatore.....	144
<b>Ricambi e accessori.....</b>	<b>144</b>
<b>Traduzione delle dichiarazioni UE di conformità originale.....</b>	<b>145</b>

## Introduzione

Complimenti per l'acquisto di questa nuova motosega a batteria (di seguito apparecchio o elettrotensile).

Avete optato per un apparecchio di alta qualità. La qualità di questo apparecchio è stata verificata durante la produzione, in seguito l'apparecchio è stato sottoposto ad un controllo finale. Pertanto, la funzionalità dell'apparecchio è garantita.

Non si può escludere che in singoli casi l'apparecchio o il suo interno presentino quantitativi residui di lubrificanti. Non si tratta di un vizio o difetto e non è un motivo di preoccupazione.



Il manuale d'uso è parte integrante del presente apparecchio. Esse contengono importanti avvertenze sulla sicurezza, l'uso e lo smaltimento. Leggere attentamente il manuale d'uso. Acquisire familiarità con i comandi e con l'uso corretto dell'apparecchio. Utilizzare l'apparecchio solo come descritto e per i settori d'impiego previsti. Conservare il manuale d'uso e, in caso di cessione dell'apparecchio a terzi, consegnare anche tutti i documenti correlati.

### Usò conforme

L'apparecchio è destinato esclusivamente al seguente uso:

- Tagliare il legno

L'apparecchio non è concepito per qualsiasi altro tipo di utilizzo. Si tratta ad esempio del taglio di muratura, plastica, pietra, metallo, alimenti o legno contenente corpi estranei (ad es. chiodi o viti).

L'apparecchio è destinato all'utilizzo da parte di adulti. L'uso dell'apparecchio ai ragazzi di età superiore a 16 anni è consentito solo sotto sorveglianza.

Questa motosega deve essere utilizzata da una sola persona. L'utilizzatore deve usare dispositivi di protezione individuali (DPI) adeguati. La motosega va sostenuta con la mano destra sull'impugnatura posteriore e la mano sinistra sull'impugnatura anteriore. Prima di usare l'apparecchio, l'utilizzatore dovrà aver letto e compreso tutte le indicazioni le istruzioni contenute nel manuale d'uso.

Qualsiasi altro impiego non espressamente consentito nel presente manuale d'uso può causare danni all'apparecchio e rappresentare un serio pericolo per l'utilizzatore. L'utilizzatore od operatore dell'apparecchio è responsabile di eventuali incidenti o danni ad altre persone o alla loro proprietà. L'apparecchio è adatto all'uso per piccoli lavori domestici. Non è stato concepito per l'impiego aziendale prolungato. Un eventuale utilizzo aziendale comporta l'estinzione della garanzia. Il produttore non si fa carico di eventuali danni causati da un uso improprio o da un azionamento errato.

L'apparecchio è parte della serie **X 20 V TEAM** e può essere utilizzato con le batterie della serie **X 20 V TEAM**. Le batterie della serie **X 20 V TEAM** possono essere caricate solo con i caricabatterie della serie **X 20 V TEAM**.

## Materiale in dotazione/accessori

Estrarre l'apparecchio dalla confezione e controllare il materiale fornito.

Smaltire il materiale di imballaggio ai sensi della normativa vigente.

- Motosega ricaricabile
- Lama (premontato)
- Catena della sega (premontato)
- Protezione lama
- Latta di olio (180 ml Olio della catena bio)
- Istruzioni originali

**Le batterie e il caricabatteria non sono compresi nella confezione.**

## Panoramica

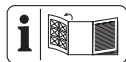

Le figure dell'apparecchio si trovano nelle pagine apribili anteriore e posteriore.

**Fig. A**

- 1 Impugnatura posteriore
- 2 Interruttore di accensione/spegnimento
- 3 Blocco accensione

- 4 Impugnatura anteriore
- 5 Leva del ferma catena/protezione delle mani anteriore
- 6 Catena della sega
- 7 Lama
- 8 Nottolino salva-catena
- 9 Coperchio del serbatoio (Olio per catena)
- 10 Linea visiera/Indicatore di direzione caduta
- 11 Indicatore di livello dell'olio
- 12 Dado a galletto (Schermatura rocchetto catena)
- 13 Vite di serraggio catena
- 14 Schermatura rocchetto catena
- 15 Protezione delle mani posteriore
- 16 Protezione lama
- 17 Batteria
- 18 Sblocco batteria
- 19 Tasto (Spia dello stato di carica Batteria)
- 20 Spia dello stato di carica (Batteria)
- 21 Caricabatterie
- 22 Latta di olio

**Fig. B**

- 23 Rocchetto catena
- 24 Nasello
- 25 Pignone della catena
- 26 Spina elastica della catena
- 27 Alloggiamento (Spina elastica della catena)
- 28 Nasello (Schermatura rocchetto catena)

**Fig. E**

- 29 Supporto batteria
- 30 Spia dello stato di carica (Apparecchio)
- 31 Display velocità della catena
- 32 Pulsante ON/OFF
- 33 Tasto (Velocità della catena)

**Fig. G**

- 34 Indicatore

**Fig. H**

- 35 Scarico dell'olio

## Descrizione del funzionamento

La catena circolare della sega viene condotta tramite una lama (barra di guida). La motosega è dotata di un ferma catena con arresto rapido. Un lubrificatore automatico assicura la lubrificazione costante. Inoltre la motosega è dotata di un sistema di serraggio rapido della catena. Per proteggere l'utente, l'apparecchio è dotato di diversi dispositivi di protezione.

L'apparecchio può essere collegato alla app Parkside.

La seguente descrizione illustra il funzionamento dei componenti.

## Dati tecnici

### Motosega ricaricabile .....PPKSA 40-Li C3

Tensione del motore U ..... 40 V = ; (2x 20 V)

Corrente motore I ..... 16 A

Velocità della catena  $v_0$  .. 15 m/s bzw. 25 m/s

Velocità della catena  $v_{max}$  ..... 30 m/s

Peso (senza lama, catena, protezione lama, olio e batterie) ..... 3,17 kg

Capacità serbatoio ..... 180 ml

Lama .....M1431656-1041TL (Trilink)

- Tipo di lama .....16"

- Lunghezza lama ..... 45,5 cm (455 mm)

- Lunghezza di taglio ..... 38 cm (380 mm)

Catena della sega .....CL14356TL (Trilink)

- Passo della catena ..... 9,525 mm (3/8")

- Distanza catena ..... 10 mm

- Numero di maglie .....56

- Spessore maglie ..... 1,1 mm (0,043")

Passo rochetto ..... 9,525 mm (3/8")

-Numero di denti (rochetto catena) ..... 6

Temperatura ..... max. 50 °C

- Funzionamento ..... 4 - 50 °C

- Conservazione ..... 15 - 25 °C

Livello di pressione acustica ( $L_{pA}$ )

..... 86,9 dB;  $K_{pA}=3$  dB

Livello di potenza acustica ( $L_{WA}$ )

- garantito .....109 dB

- misurato ..... 106,9 dB;  $K_{WA}=2,37$  dB

Vibrazione ( $a_{rh}$ ) .....1,76 m/s<sup>2</sup>;  $K=1,5$  m/s<sup>2</sup>

Tipo di batteria ..... Li-Ion

PARKSIDE Performance Smart Batteria

Smart PAPS 204 A1/Smart PAPS 208 A1/

Smart PAPS 2012 A1

- Frequenza operativa/banda di frequenza

..... 2400 - 2483,5 MHz

- potenza trasmessa ..... ≤ 20 dBm

## Avvertenze relative ai valori su rumorosità e vibrazioni

I valori relativi alla rumorosità e alle vibrazioni sono stati determinati in base alle norme e alle disposizioni indicate nella dichiarazione di conformità.

**⚠ ATTENZIONE!** Danni all'udito! Indossare le protezioni acustiche.

I valori complessivi di vibrazione indicati e i valori sulle emissioni rumorose riportati sono stati misurati secondo una procedura di controllo regolata da norme e possono essere utilizzati per il confronto di un utensile elettrico con un altro. I valori complessivi di vibrazione indicati e i valori sulle emissioni rumorose riportati possono essere utilizzati anche per una stima temporanea del carico.

**⚠ AVVERTIMENTO!** Le emissioni sulle vibrazioni e la rumorosità possono differire dal valore indicato durante l'uso effettivo dell'elettro utensile, in base alla tipologia e la modalità in cui si utilizza l'elettro utensile, in particolare quale tipo di pezzo viene lavorato. Risulta necessario stabilire misure di sicurezza per la tutela dell'utilizzatore che si basino su un calcolo approssimativo del carico dovuto alle vibrazioni in condizioni d'uso effettive. In tal senso, occorre tenere conto di tutte le componenti del ciclo operativo, ad esempio i momenti in cui l'elettro utensile è spento e quelli in cui è acceso, ma gira senza carico).

### X 20 V TEAM

L'apparecchio è parte della serie **X 20 V TEAM** e può essere utilizzato con le batterie della serie **X 20 V TEAM**. Le batterie della serie **X 20 V TEAM** possono essere caricate solo con i caricabatterie della serie **X 20 V TEAM**.

Consigliamo di utilizzare questo apparecchio esclusivamente con le seguenti batterie: PAP 20 A1, PAP 20 A3, PAP 20 B1, PAP 20 B3, Smart PAPS 204 A1, Smart PAPS 208 A1, Smart PAPS 2012 A1

Consigliamo di caricare queste batterie con i seguenti caricabatterie: PLG 20 A3, PLG 20 A4, PLG 20 C1, PLG 20 C2, PLG 20 C3, PDSL G 20 A1, PDSL G 20 B1, PLG 201 A1, Smart PLGS 2012 A1

Dati tecnici di batteria e caricabatteria: vedere le istruzioni separate.

## Avvertenze di sicurezza

Questa sezione contiene le avvertenze di sicurezza fondamentali per l'uso dell'apparecchio.

**⚠ AVVERTIMENTO!** L'uso inadeguato della batteria può causare danni a persone e cose. Rispettare le avvertenze di sicurezza e le indicazioni per la ricarica e l'uso corretto riportate nel manuale d'uso della batteria e del caricabatterie della serie **X 20 V TEAM**. Una descrizione dettagliata sul processo di carica e altre informazioni sono riportate nelle istruzioni per l'uso accluse separatamente.

**⚠ AVVERTIMENTO!** Una motosega è un apparecchio pericoloso che in caso di utilizzo errato o superficiale può causare gravi lesioni perfino letali. Per la sicurezza propria e di terzi attenersi sempre alle avvertenze di sicurezza e se non si è sicuri, è consigliabile consultare un esperto.

### Significato delle avvertenze di sicurezza

**⚠ PERICOLO!** Se non si seguono queste avvertenze di sicurezza, si verifica un incidente. La conseguenza è una grave lesione o la morte.

**⚠ AVVERTIMENTO!** Se non si seguono queste avvertenze di sicurezza, si può verificare un incidente. La conseguenza può essere una grave lesione o la morte.

**⚠ ATTENZIONE!** Se non si seguono queste avvertenze di sicurezza, si verifica un incidente. La conseguenza può essere una lieve o media lesione.

**NOTA!** Se non si seguono queste avvertenze di sicurezza, si verifica un incidente. La conseguenza può essere un danno materiale.

### Pittogrammi e simboli

#### Pittogrammi sull'apparecchio

**NOTA!** Prima di iniziare il lavoro, acquisire dimestichezza con tutti gli elementi di comando. Esercitarsi nell'uso della motosega e chiedere chiarimenti a un tecnico in merito a funzionamento, effetti e tecniche di potatura.



Attenzione!



Leggere le istruzioni per l'uso



Utilizzare la protezione per gli occhi



Utilizzare la protezione acustica



Utilizzare protezione per la testa



Indossare indumenti di protezione



Utilizzare guanti di protezione



Indossare scarpe antinfortunistiche con suola resistente!



Lavorare sempre con ambo le mani!



Attenzione! Contraccolpo - Durante il lavoro prestare attenzione al contraccolpo della macchina.



È vietato l'uso dell'apparecchio in condizioni di pioggia e in ambienti umidi.



Livello di potenza sonora garantito L<sub>WA</sub> in dB(A)



Gli apparecchi elettrici non devono essere smaltiti con i rifiuti domestici.



Olio della catena



Rimuovere le batterie prima degli interventi di manutenzione!



16"

Tipo di lama



Ferma catena



Display velocità della catena



Regolare i livelli di velocità della catena



Pulsante ON/OFF



Spia dello stato di carica

**Simbolo sotto alla schermatura rocchetto catena**

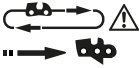

Osservare la direzione di marcia della catena. Attenzione! Leggere le istruzioni per l'uso.

**Simboli sulla barra**



Tipo di lama



Larghezza scanalatura



Passo della catena



Quantità di maglie

**Simboli sul dado a galletto (schermatura rocchetto catena)**



APERTO



CHIUSO

**Simboli sul perno ferma catena**



Ferma catena: OFF



Ferma catena: ON



Ferma catena (attivo/disattivo)

**Simbolo sulla vite di serraggio catena**



allentare



tendere

**Simbolo sulla latta di olio**



Conservare fuori dalla portata dei bambini

**Avvertenze di sicurezza generali elettrotensile**

**⚠ AVVERTIMENTO!** Leggere tutte le avvertenze di sicurezza, istruzioni, illustrazioni e specifiche fornite con questo elettrotensile. In caso di inosservanza del-

le istruzioni seguenti, potrebbero verificarsi scariche elettriche, incendi e/o lesioni gravi. **Conservare tutte le avvertenze e le istruzioni per poterle consultare in futuro.**

Il termine "elettrotensile" usato nelle avvertenze si riferisce al proprio utensile elettrico alimentato a corrente (via cavo) o batterie (senza cavo).

1. **SICUREZZA DELL'AREA DI LAVORO**
  - a) **Mantenere l'area di lavoro pulita e ben illuminata.** Le aree disordinate e scure stimolano gli incidenti.
  - b) **Non utilizzare gli elettrotensili in atmosfere esplosive, ad esempio in presenza di liquidi infiammabili, gas o polveri.** Gli elettrotensili emettono fiammelle che possono infiammare la polvere o i fumi.
  - c) **Tenere lontani i bambini ed eventuali altre persone presenti mentre si adopera l'elettrotensile.** Le distrazioni possono causare perdite di controllo.
2. **SICUREZZA ELETTRICA**
  - a) **Le spine dell'elettrotensile devono combaciare con le prese di corrente. Non modificare mai in alcun modo la spina. Non usare adattatori con gli elettrotensili a terra (massa).** Spine non modificate e prese corrette riducono il rischio di scossa elettrica.
  - b) **Evitare il contatto con superfici a terra o massa, come condutture, radiatori, piani cottura e frigoriferi.** Sussiste un rischio maggiore di scossa elettrica se il proprio corpo è a terra o massa.
  - c) **Non esporre gli elettrotensili alla pioggia o umidità.** Infiltrazioni di acqua nell'elettrotensile possono accrescere il rischio di scossa elettrica.
  - d) **Non usare scorrettamente il cavo. Non usare mai il cavo per trasportare, tirare o staccare dalla corrente l'elettrotensile. Tenere il cavo lontano da fonti di calore, olio, spigoli vivi o parti in movimento.** Cavi danneggiati o impigliati possono accrescere il rischio di scossa elettrica.
  - e) **Quando si adopera un elettrotensile all'esterno, utilizzare un cavo di prolunga idoneo per l'uso all'esterno.** Usare un cavo idoneo per l'uso esterno riduce il rischio di scossa elettrica.
  - f) **Se non è possibile evitare di usare un elettrotensile in una zona umida, usa-**

re un'alimentazione protetta con dispositivo a corrente residua (RCD). Usare un RCD riduce il rischio di scossa elettrica.

### 3. SICUREZZA PERSONALE

- a) **Stare vigili, osservare ciò che si sta facendo e usare il buon senso quando si adopera l'elettrotensile. Non usare un elettrotensile se si è stanchi o sotto l'influsso di sostanze stupefacenti, alcol o medicinali.** Un attimo di disattenzione mentre si adoperano elettrotensili può provocare lesioni personali gravi.
- b) **Usare dispositivi di protezione individuali. Indossare sempre una protezione oculare.** Usare dispositivi di protezione, come una mascherina antipolvere, calzature di sicurezza antiscivolo, caschi rigidi o protezione acustica alle condizioni appropriate riduce il rischio di lesioni personali.
- c) **Evitare l'accensione involontaria. Assicurarsi che l'interruttore sia in posizione di spegnimento prima di attaccarlo alla corrente elettrica e/o pacco batterie, sollevare o trasportare l'utensile.** Trasportare elettrotensili con le dita sull'interruttore o strumenti a corrente con l'interruttore acceso accresce gli incidenti.
- d) **Prima di accendere l'elettrotensile rimuovere tutte le chiavi e chiavi di fissaggio.** Una chiave o una chiave rimaste inserite in una parte rotante di un elettrotensile può causare lesioni personali.
- e) **Non sporgersi eccessivamente. Mantenere sempre equilibrio e una base ben solidi.** In tal modo sarà più facile controllare l'elettrotensile in caso di situazioni inattese.
- f) **Indossare abiti idonei. Non indossare abiti larghi o gioielli. Tenere i capelli e gli abiti lontani dalle parti in movimento.** Abiti larghi, gioielli o capelli lunghi potrebbero rimanere impigliati nelle parti in movimento.
- g) **In caso di dispositivi in dotazione da collegare per l'aspirazione di polveri e raccolta, assicurarsi che siano collegati e usati in modo appropriato.** Usare un raccoglitore di polvere può ridurre i rischi correlati alle polveri.
- h) **Non consentire che la familiarità acquisita con l'uso frequente di utensili**

faccia sì che si diventi eccessivamente sicuri di sé e si ignorino i principi di sicurezza. Un'azione inavvertita può causare lesioni gravi in una frazione di secondo.

### 4. USO E MANUTENZIONE DELL'ELETTROTENSILE

- a) **Non forzare l'elettrotensile. Usare l'elettrotensile corretto per la propria applicazione.** Usando l'elettrotensile corretto, le operazioni risulteranno migliori e più sicure al ritmo per il quale è stato sviluppato.
- b) **Non usare l'elettrotensile se l'interruttore non si accende e spegne.** Un elettrotensile che non può essere controllato con l'interruttore è pericoloso e va riparato.
- c) **Prima di praticare regolazioni, cambiare accessori o conservare l'elettrotensile, staccare la spina dalla presa di corrente e/o rimuovere il pacco batterie, se rimovibile, dall'elettrotensile.** Tali misure preventive riducono il rischio di accensione involontaria dell'elettrotensile.
- d) **Conservare elettrotensili in pausa fuori dalla portata dei bambini e non consentire a persone che non conoscono l'elettrotensile o le presenti istruzioni di adoperare l'elettrotensile.** Gli elettrotensili sono pericolosi se nelle mani di utenti non esperti.
- e) **Praticare manutenzione sugli elettrotensili e gli accessori. Verificare che non vi siano disallineamenti o inceppamento di parti mobili, rotture di parti o altre condizioni che possano compromettere il funzionamento dell'elettrotensile. Se danneggiato, far riparare l'elettrotensile prima di usarlo.** Molti incidenti sono causati da elettrotensili non sottoposti a regolare manutenzione.
- f) **Mantenere gli utensili di taglio affilati e puliti.** Gli strumenti di taglio correttamente curati con spigoli affilati sono messo soggetti all'inceppamento e più facili da controllare.
- g) **Usare l'elettrotensile, gli accessori e i porta punte ecc. nel rispetto delle presenti istruzioni, considerano le condizioni operative e le attività da eseguire.** L'uso di questo elettrotensile per opera-



zioni diverse da quelle previste può provocare situazioni pericolose.

- h) **Mantenere i manici e le superfici di presa pulite, asciutte e prive di olio e grasso.** Manici e superfici di presa scivolose non consentono una gestione e un controllo sicuri dell'utensile in condizioni inattese.
5. **USO E MANUTENZIONE DELL'UTENSILE A BATTERIA**
- a) **Ricaricare solo con il caricabatterie specificato dal produttore.** Un carica-batterie idoneo per un tipo di pacco batterie potrebbe causare rischio di incendio se usato con un altro pacco batterie.
- b) **Usare gli elettroutensili solo con i pacchi batterie appositamente sviluppati.** L'uso di pacchi batterie diversi potrebbe causare rischio di lesioni o incendio.
- c) **Quando il pacco batterie non è in uso, conservarlo lontano da altri oggetti metallici, come graffette, monete, chiavi, chiodi, viti o altri oggetti metallici che possono provocare collegamenti fra un terminale e l'altro.** Un corto circuito fra i terminali della batteria può causare ustioni o incendi.
- d) **In caso di uso non conforme, dalla batteria potrebbe uscire del liquido. Evitarne il contatto. In caso di contatto accidentale, risciacquare con acqua. In caso di contatto del liquido con gli occhi, consultare un medico.** Liquido fuoriuscito dalla batteria può causare irritazioni o ustioni.
- e) **Non usare un pacco batteria o strumento danneggiato o modificato.** Le batterie danneggiate o modificate possono provocare comportamenti imprevedibili e causare incendi, esplosioni o rischio di lesioni.
- f) **Non esporre un pacco batterie o lo strumento al fuoco o a temperature eccessive.** L'esposizione al fuoco o a temperature superiori ai 130°C può causare esplosioni.
- g) **Rispettare tutte le istruzioni di ricarica e non caricare il pacco batterie o lo strumento al di fuori dell'intervallo di temperatura specificato nelle istruzioni.** Il caricamento improprio o a temperature al di fuori dei limiti specificati può danneggiare la batteria e accrescere il rischio di incendio.

## 6. ASSISTENZA

- a) **Far eseguire la manutenzione sul proprio elettroutensile da parte di personale di riparazione qualificato e usando solo pezzi di ricambio identici.** Ciò garantirà il mantenimento della sicurezza dell'elettroutensile.
- b) **Non riparare mai pacchi batterie danneggiati.** L'assistenza su pacchi batteria va effettuata solo a cura del produttore o di addetti all'assistenza autorizzati.

## Avvertenze di sicurezza generali per motoseghe

- **Tenere tutte le parti del corpo lontane dalla catena della sega mentre la motosega è in funzione.** Prima di azionare la motosega, verificare che la sega della catena non sia a contatto con nulla. Un attimo di disattenzione mentre si adoperano motoseghe può causare situazioni in cui gli abiti o parti del corpo rimangono impigliati nella catena della sega.
- **Reggere la motosega sempre con la mano destra sull'impugnatura posteriore e quella sinistra sull'impugnatura anteriore.** Reggendo la motosega con la posizione invertita delle mani aumenta il rischio di lesioni personali; pertanto non andrebbe mai fatto.
- **Reggere la motosega solo per le impugnature isolate, perché la catena della sega potrebbe entrare in contatto con cavi nascosti.** Catene della sega che entrano in contatto con un cavo in funzione possono esporre parti in metallo della catena della sega e dare all'utente una scarica elettrica.
- **Indossare protezioni oculari. Si raccomanda l'uso di ulteriori protezioni acustiche, per la testa, le mani, gli arti inferiori e i piedi.** Indossando attrezzatura di protezione si riduce la probabilità di lesioni personali causate da detriti proiettati o dal contatto accidentale con la catena della sega.
- **Non adoperare la motosega in un albero stando una scala, un tetto o un supporto instabile.** L'entrata in funzione della motosega in tali condizioni potrebbe causare lesioni personali gravi.
- **Assicurarsi di trovarsi su una base sempre solida e utilizzare la motosega solo se la superficie è stabile, sicura e piana.** Superfici scivolose o instabili pos-

sono causare la perdita di equilibrio o di controllo sulla motosega.

- **Mentre si taglia un ramo sotto tensione, prepararsi ad un eventuale contraccolpo.** Quando la tensione nelle fibre del legno viene rilasciata, il ramo caricato di forza elastica potrebbe saltare contro l'operatore e/o mettere fuori controllo la motosega.
- **Prestare estrema cautela quando si tagliano sottobosco e alberelli.** Il materiale potrebbe rimanere incagliato nella catena della sega ed essere scagliato contro di sé o far perdere l'equilibrio.
- **Trasportare la motosega reggendola per l'impugnatura frontale, con la motosega spenta e sempre in direzione contraria a quella del proprio corpo. Quando si trasporta o conserva la motosega, inserire sempre il cappuccio della barra.** Maneggiare correttamente la motosega riduce la probabilità di contatti accidentali con la catena della sega in movimento.
- **Rispettare le istruzioni in merito a lubrificazione, tensione della catena, sostituzione di barra e catena.** Una catena tensionata o lubrificata in modo improprio potrebbe rompersi o aumentare il rischio di rinculo.
- **Tagliare solo legno. Non usare la motosega per scopi non previsti. Ad esempio: non usare la motosega per tagliare metallo, plastica, muratura, materiali edili non in legno.** L'uso di questa motosega per operazioni diverse da quelle previste può provocare situazioni pericolose.
- **Non provare ad abbattere alberi prima di aver compreso i rischi e come evitarli.** Durante l'abbattimento di alberi, l'operatore o terzi presenti potrebbero subire lesioni gravi.
- **Rispettare le istruzioni quando si rimuovono materiali incastrati, si conserva o si effettua manutenzione sulla motosega.** Assicurarsi che l'interruttore sia spento e che il pacco batteria sia stato rimosso. Attivare inavvertitamente la motosega mentre si rimuove materiale incastrato o pratica manutenzione può provocare lesioni personali gravi.

## Ulteriori avvertenze di sicurezza

- Seguire con attenzione le istruzioni di manutenzione, controllo e servizio riportate nel presente manuale di istruzioni. Componenti e dispositivi di protezione danneggiati devono essere riparati o sostituiti correttamente dal nostro centro di assistenza, salvo diversamente indicato nelle presenti istruzioni per l'uso.
- Si raccomanda ai principianti di esercitarsi almeno per il taglio di tondelli su un cavalletto o una base.
- Collocare il cavo di alimentazione in modo tale che durante l'operazione di segatura non rimanga impigliato in rami o simili.
- Durante i lavori di taglio in pendenza restare sempre al di sopra del tronco dell'albero. Al fine di mantenere il controllo totale durante il "taglio da parte a parte", verso la fine dell'operazione ridurre la pressione esercitata, continuando a stringere saldamente le impugnature della sega a catena. Assicurarsi che la catena della sega non tocchi il suolo. Una volta ultimato il taglio attendere che la motosega si sia fermata prima di rimuovere la stessa. Spegnerne sempre il motore della sega a catena prima di passare a un altro albero.
- Rimuovere dall'albero sporcizia, pietrisco, corteccia separata dal tronco, chiodi, graffe e filo metallico.
- **Non utilizzare alcun accessorio diverso da quelli raccomandati da PARKSIDE.** Ciò può causare scossa elettrica o incendi.

## Cause e prevenzione del contraccolpo sull'operatore

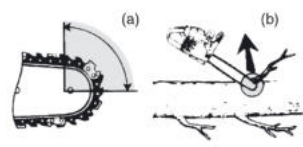

- Si può verificare contraccolpo se il naso o la punta della barra di guida tocca un oggetto oppure se il legno si incaglia e la catena della sega si incastra nel taglio (Fig. b).
- In alcuni casi il contatto con la punta potrebbe causare reazioni avverse improv-

visse, e far scattare la barra guida in alto e verso l'operatore (Fig. a).

- Premere la catena della sega verso la punta della barra guida potrebbe farla scattare rapidamente indietro verso l'operatore.
- Una di queste reazioni potrebbe causare la perdita di controllo sulla sega con conseguenti lesioni personali gravi. Non fare affidamento solo sui dispositivi di sicurezza integrati nella sega. In qualità di operatore di una motosega, è necessario intraprendere alcune misure per far sì che le proprie operazioni siano libere dal rischio di incidenti e infortuni.

Il contraccolpo è il risultato di un uso improprio della motosega e/o di procedure o condizioni operative non corrette e può essere evitato adottando precauzioni adeguate come spiegato di seguito:

- **Mantenere saldamente la presa, con il pollice e le dita poggiati attorno alle impugnature della motosega, con entrambe le mani sull'utensile e posizionando il corpo e le braccia in modo da poter sostenere i contraccolpi.** Se si prendono precauzioni adeguate, l'operatore può controllare le reazioni da contraccolpi. Non mollare la presa sulla motosega.
- **Non sporgersi eccessivamente e non praticare tagli ad altezza superiore delle proprie spalle.** In tal modo sarà più facile prevenire contatti accidentali della punta e controllare la motosega in caso di situazioni inattese.
- **Utilizzare solo barre di guida di ricambio e catene della sega specificate dal produttore.** Barre di guida di ricambio e catene della sega errate potrebbero causare rotture della catena e/o contraccolpi.
- **Rispettare le istruzioni del produttore quanto ad affilatura e manutenzione della catena della sega.** Abbassare l'altezza del limitatore di profondità può causare l'aumento di contraccolpo.

### Rischi residui

Anche utilizzando l'apparecchio in modo conforme, rimangono dei rischi residui. I seguenti pericoli possono verificarsi in funzione del modello e del tipo di apparecchio:

- Danni all'udito, in caso di mancato utilizzo di un'apposita protezione acustica.

- Danni alla salute derivanti dalle vibrazioni della mano e del braccio, qualora l'apparecchio venga utilizzato per un periodo di tempo prolungato o il suo uso e la sua manutenzione non siano effettuati in modo conforme.
- Lesioni da taglio

**⚠ AVVERTIMENTO!** Pericolo di campo elettromagnetico generato durante il funzionamento dell'apparecchio. In presenza di determinate condizioni, questo campo può danneggiare i dispositivi medici attivi e passivi. Per ridurre il rischio di lesioni gravi o mortali, raccomandiamo alle persone che portano dispositivi medici di consultare il proprio medico e il costruttore dello stesso prima dell'utilizzo dell'apparecchio.

## Preparazione

**⚠ AVVERTIMENTO!** Pericolo di lesioni a causa di un avviamento accidentale dell'apparecchio. Inserire la batteria nell'apparecchio solo quando l'apparecchio è completamente pronto per l'uso.

### Dispositivi di sicurezza

Per proteggere l'utente e l'utensile, sono presenti i seguenti dispositivi di sicurezza:

#### Impugnatura posteriore (1) con protezione della mano posteriore (15)

- Protegge la mano da ramoscelli, rami e sbalzi della catena della sega.

#### Interruttore di accensione/spengimento (2) con stop immediato catena

- Al rilascio dell'interruttore di accensione/spengimento l'apparecchio si spegne immediatamente.

#### Blocco accensione (3)

- Per mettere in funzione l'apparecchio deve essere rimosso il blocco di accensione.

#### Leva del ferma catena/protezione delle mani anteriore (5)

- La catena della sega non si muove se il ferma catena è inserito.
- In caso di contraccolpo ferma immediatamente la catena della sega.
- La leva può essere azionata anche a mano.
- Protegge la mano sinistra dell'operatore qualora scivoli dall'impugnatura anteriore.

### Catena della sega (6) con poco contraccolpo

- Aiuta a ridurre i contraccolpi mediante dispositivi di sicurezza appositamente sviluppati.

### Nottolino salva-catena (8)

- Rinforza la stabilità quando si svolgono tagli verticali.
- Facilita il taglio con la sega.

### Verifica dello stato di carica della batteria

LED	Significato
rosso, arancione, verde	Batteria caricata
rosso, arancione	Batteria parzialmente caricata
rosso	La batteria deve essere caricata

1. Premere il tasto (19) accanto alla spia dello stato di carica (20) sulla batteria (17).  
I LED della spia dello stato di carica indicano lo stato di carica della batteria.
2. Caricare la batteria (17) quando è accesa ormai solo la spia a LED rossa dello stato di carica (20).

### Processo di carica

**⚠ AVVERTIMENTO!** L'uso inadeguato della batteria può causare danni a persone e cose. Rispettare le avvertenze di sicurezza e le indicazioni per la ricarica e l'uso corretto riportate nel manuale d'uso della batteria e del caricabatterie della serie **X 20 V TEAM**. Una descrizione dettagliata sul processo di carica e altre informazioni sono riportate nelle istruzioni per l'uso accluse separatamente. **⚠ AVVERTIMENTO!** Pericolo di lesioni per la fuoriuscita della soluzione elettrolitica! Non esporre la batteria a condizioni estreme come calore e urti. In caso di contatto con gli occhi o con la pelle, risciacquare i punti interessati con acqua o con un neutralizzante e consultare un medico.

**⚠ AVVERTIMENTO!** Pericolo di lesioni a causa di folgorazione! Ricaricare la batteria solo in locali asciutti. La superficie esterna della batteria deve essere pulita e asciutta prima di collegare il caricabatterie.

- Caricare le batterie prima del primo utilizzo.
- Attenersi in ogni caso alle avvertenze di sicurezza nell'ultima versione e alle disposizioni e avvertenze in materia di protezione dell'ambiente.

### Ricaricare la batteria

Vedere anche il manuale d'uso del caricabatteria.

### Avvertenze

- Prima di ricaricare una batteria surriscaldata aspettare che si raffreddi.
- Non esporre la batteria alla luce solare diretta o a temperature elevate per un tempo prolungato max. 50 °C. Evitare in particolare di appoggiare la batteria su radiatori o di lasciarla in veicoli parcheggiati al sole.

### Procedura

1. All'occorrenza, rimuovere la batteria (17) dall'apparecchio.
2. Inserire la batteria nel vano del caricabatterie (21).
3. Collegare il caricabatteria ad una presa elettrica.
4. Quando la batteria è completamente carica, scollegare il caricabatteria dalla rete elettrica.
5. Estrarre la batteria dal vano del caricabatterie.

### LED di controllo sul caricabatterie (21)

verde	rosso	Significato
si accende	—	<ul style="list-style-type: none"> <li>• Ricarica batteria completata</li> <li>• pronto (nessuna batteria inserita)</li> </ul>
—	si accende	Caricamento batteria
—	lampeggia	Batteria surriscaldata
lampeggia	lampeggia	Batteria difettosa

### Funzionamento

#### Prima del funzionamento

**⚠ AVVERTIMENTO!** Pericolo di lesioni! Per lavorare con la catena a sega indossare sempre guanti protettivi e utilizzare esclusivamente ricambi originali. Prima della messa in funzione dell'apparecchio è necessario:

- *Tensionare la catena della sega, p. 136*

- *Rabboccare l'olio della catena, p. 133*
- caricare **entrambe** le batterie e inserirle
- *Verificare il ferma catena, p. 133*
- *Verificare l'automatismo dell'olio, p. 133*

### Verificare il ferma catena

**NOTA!** La catena della sega non ruota se il fermo catena è inserito.

#### Procedura (Fig. G)

1. Posizionare la motosega su una superficie solida e uniforme. Non deve toccare alcun oggetto.
2. Azionare la leva del ferma catena (5).
3. Reggere il dispositivo saldamente con entrambe le mani: con la destra l'impugnatura posteriore (1) e con la sinistra quella anteriore (4). Le dita e il pollice devono stringere saldamente le impugnature.
4. Accendere l'apparecchio (*Accensione e spegnimento, p. 134*). Si ode un segnale di allarme. L'indicatore (34) che segna l'inserimento del ferma catena lampeggia.  
Il ferma catena funziona.
5. Per spegnere, rilasciare l'interruttore accensione/spegnimento (2).

**⚠ AVVERTIMENTO!** Pericolo di lesioni dovuto alla catena della sega in movimento. Se il ferma catena non funziona correttamente, non utilizzare la motosega. Rivolgersi al centro di assistenza.

### Verificare l'automatismo dell'olio

Prima di iniziare le operazioni, verificare il livello e l'automatismo dell'olio.

#### Procedura

1. Reggere la motosega su uno sfondo chiaro. La motosega non deve toccare terra.
2. Accendere la motosega.

Se si vede una traccia di olio, la motosega funziona correttamente. Qualora non fossero visibili tracce di olio, pulire lo scarico dell'olio oppure rivolgersi al centro di assistenza.

### Pulire lo scarico dell'olio

Pulire lo scarico dell'olio (35) per garantire una corretta oliatura automatica della catena durante il funzionamento.

### Utensile e accessori necessari

- Spugne
- Pennello

### Procedura (Fig. H)

1. Rimuovere eventuali residui dallo scarico dell'olio (35). A tal fine utilizzare una spugna oppure un pennello.

### Lubrificazione della catena

Per lubrificare si raccomanda l'uso del nostro olio per catena bio oppure un olio multifunzionale biodegradabile equivalente.

**NOTA!** Azionare la motosega con poco olio riduce la potenza di taglio e la durata della catena, poiché la catena si smussa più rapidamente. L'insufficienza di olio è riconoscibile dalla produzione di fumo o dalla coloritura della lama. Assicurarsi che sulla catena ci sia sempre olio.

L'apparecchio è dotato di un automatismo dell'olio. Non appena il motore si avvia, l'olio scorre alla lama (7).

**⚠ ATTENZIONE!** Disattivare l'apparecchio e, prima di iniziare qualsiasi lavoro sull'apparecchio, rimuovere le batterie dall'apparecchio stesso.

### Rabboccare l'olio della catena

**⚠ AVVERTIMENTO!** Pericolo di incendio! Spegnere sempre l'apparecchio e lasciare raffreddare il motore prima di rabboccare l'olio.

- Controllare regolarmente l'indicatore di livello dell'olio (11) e rabboccare quando raggiunge il "segno del minimo" di livello dell'olio.  
L'"Indicatore di livello minimo" è raffigurato dalla tacca inferiore dell'indicatore di livello dell'olio (11). La capacità del serbatoio dell'olio è pari a 180 ml.
- Utilizzare l'olio biologico che contiene additivi per ridurre l'attrito e l'usura. In alternativa, utilizzare un olio lubrificante per catene con una bassa percentuale di additivi adesivi.
- Svuotare con cautela il serbatoio dell'olio in caso di inutilizzo prolungato (6-8 settimane).

### Procedura (Fig. D)

1. Posare l'apparecchio su di un lato in modo che il tappo serbatoio dell'olio (9) sia rivolto verso l'alto.
2. Svitare il tappo del serbatoio (9).
3. Versare l'olio per catena bio nel serbatoio.
4. Rimuovere l'eventuale olio in eccesso con un panno.
5. Avvitare il tappo del serbatoio (9).

## Inserimento e rimozione della batteria

**▲ AVVERTIMENTO!** Pericolo di lesioni a causa di un avviamento accidentale dell'apparecchio. Inserire la batteria nell'apparecchio solo quando l'apparecchio è completamente pronto per l'uso.

**NOTA!** Pericolo di danneggiamento! Una batteria sbagliata può danneggiarsi e danneggiare l'apparecchio.

### Inserimento delle batterie (Fig. E)

1. Fare scivolare le due batterie (17) nel supporto batteria (29) lungo le guide. Le batterie si bloccano con uno scatto udibile.

### Rimozione delle batterie (Fig. E)

1. Premere e mantenere premuto il dispositivo di sblocco (18) della batteria (17).
2. Estrarre le batterie dal supporto batteria (29).

## Accensione e spegnimento

### Requisiti

- Lama (7), catena della sega (6) e schermatura rocchetto catena (14) sono montate correttamente.
- Sufficiente olio per catena nel serbatoio. All'occorrenza rabboccare l'olio per catena (*Rabboccare l'olio della catena*, p. 133).
- Le batterie sono completamente cariche.
- L'apparecchio può essere utilizzato solo dopo aver inserito due batterie della serie Parkside X 20 V Team.

### Procedura (Fig. F)

1. All'occorrenza inserire le batterie (17) nell'apparecchio.
2. Rimuovere il ferma catena facendo scorrere la leva del ferma catena stesso (5) verso l'impugnatura anteriore (4).
3. Reggere la motosega saldamente con entrambe le mani: con la destra l'impugnatura posteriore (1), con la sinistra quella anteriore (4). Le dita e il pollice devono stringere saldamente le impugnature.
4. Prima di avviare la sega, assicurarsi che la motosega non tocchi alcun oggetto.
5. Per attivare l'apparecchio premere prima il pulsante ON/OFF (32).

**NOTA!** Il dispositivo rimane in modalità stand-by per circa 5 minuti e, quindi, deve essere riattivato.

6. Per l'accensione azionare con il pollice destro il blocco accensione (3) e premere poi l'interruttore di accensione/spegnimento (2). La motosega funziona alla massima velocità. Rilasciare poi il blocco accensione (3).
7. Per spegnere la motosega, rilasciare l'interruttore di accensione/spegnimento (2). Non è possibile un funzionamento continuo.
8. Per disattivare l'apparecchio premere il pulsante ON/OFF (32).

## Spia di segnalazione sovraccarico

In caso di sovraccarico, le spie di segnalazione sovraccarico (30) a LED di colore rosso e giallo lampeggiano.

## Verifica dello stato di carica della batteria sull'apparecchio

### Procedura

1. Durante il funzionamento l'indicatore dello stato di carica (30) si accende. Lo stato di carica della batteria viene indicato con l'accensione delle rispettive spie a LED sull'apparecchio (30).
  - rosso, arancione e verde** → batterie cariche
  - rosso e arancione** → batterie parzialmente cariche
  - rosso** → batterie da caricare
2. Caricare le batterie (17) quando è accesa solo la spia a LED rossa dello stato di carica sull'apparecchio (30).

## Commutare la velocità della catena (Fig. E)

Premendo il tasto per selezionare la velocità della catena (33) è possibile passare da una velocità all'altra della catena (15 e 25 m/s). Con l'accensione delle spie 1 e 2 sul display velocità della catena (31) è possibile verificare a quale velocità stia andando l'apparecchio.

Livello 1: 15 m/s

Livello 2: 25 m/s

**NOTA!** Nel livello 2 la catena ha una velocità di 30 m/s se si utilizza l'apparecchio con due

batterie Performance “Smart PAPS 208 A1” da 8 Ah.

## Smontare la catena della sega e la lama

**▲ ATTENZIONE!** Lesioni da taglio! Indossare guanti antitaglio quando si maneggiano la catena della sega o la lama.

### Procedura (Fig. B)

1. Spegner l'apparecchio e rimuovere le batterie (17).
2. Posizionare l'apparecchio su una superficie piatta.
3. Ruotare il dado a galletto (12) e la vite di serraggio catena (13)  $\cup$  per allentare la tensione della catena e rimuovere la schermatura rocchetto catena (14).
4. Rimuovere la lama (7) e la catena (6): per smontarla, tenere la lama (7) inclinata di ca. 45° verso l'alto per poter estrarre più agevolmente la catena della sega (6) dalla relativa ruota catena (23).

## Sostituire catena e lama

Prima di sostituire la catena si deve pulire l'arpione (rampone) della barra di guida, visto che la catena può uscire dalla barra per resti di sporcizia. Inoltre la deposizione può assorbire l'olio dalla catena. La conseguenza sarebbe la riduzione di lubrificazione, poiché l'olio non riesce ad arrivare alla parte inferiore dall'arpione (rampone).

### Requisiti

- *Smontare la catena della sega e la lama, p. 135*

### Procedura

1. Sostituire la lama (7) e la catena della sega (6).
2. Montare lama (7) e catena (6) come descritto nella sezione *Montare catena della sega e lama, p. 135*.

## Montare catena della sega e lama

**▲ ATTENZIONE!** Pericolo di lesioni a causa di un avviamento accidentale dell'apparecchio. Spegner l'apparecchio. Rimuovere le batterie dall'apparecchio.

### Procedura (Fig. B)

1. Posizionare l'apparecchio su una superficie piatta.
2. Ruotare il dado a galletto (12)  $\cup$  per rimuovere la schermatura rocchetto catena (14).

3. Sistemare la catena (6) a formare un anello, in modo che i bordi di taglio siano orientato in senso orario. Per l'orientamento della catena (6) fare riferimento al simbolo sotto al rocchetto della catena (23).



Direzione di marcia della catena

4. Introdurre la catena della sega (6) nella scanalatura della lama. Per montare la lama (7) tenere la stessa inclinata di ca. 45° verso l'alto per poter inserire più agevolmente la catena della sega (6) sulla relativa ruota catena (23).
5. Posizionare la lama (7) e la catena (6) sul pignone della catena (25). Se il nasello (24) a destra accanto al pignone della catena (25) è inserito nella rientranza oblunga della lama, quest'ultima è posizionata correttamente. È normale che la catena della sega (6) si fletta.
6. Applicare la schermatura rocchetto della catena (14). Inserire dapprima il muso (28) della schermatura rocchetto nell'apposito incavo che si trova sull'apparecchio.  
La spina elastica (26) della catena all'interno della schermatura rocchetto (14) deve essere condotta nel vano di ricezione per la spina elastica stessa (27).
7. Stringere il dado a galletto (12)  $\cup$  leggermente.
8. Tendere preliminarmente la catena (6) girando la vite di serraggio catena (13)  $\cup$ .
9. Stringere il dado a galletto (12) della schermatura rocchetto  $\cup$ .

**▲ ATTENZIONE!** La motosega può perdere olio. Attenzione, dopo l'uso la motosega si rilubrifica e, se posizionata capovolta o su un lato, potrebbe fuoriuscire dell'olio. Si tratta di un processo normale, dovuto alla necessaria apertura di ventilazione sul bordo superiore del serbatoio, non è un motivo di contestazione. Poiché ogni motosega viene controllata durante la produzione e testata con olio, nonostante il serbatoio venga svuotato potrebbero restare residui che durante il trasporto sporcano leggermente d'olio l'alloggiamento. Pulire l'alloggiamento con un panno.

Prima di sostituire la catena si deve pulire l'arpione (rampone) della barra di guida, visto che la catena può uscire dalla barra per

resti di sporcizia. Inoltre la deposizione può assorbire l'olio dalla catena. La conseguenza sarebbe la riduzione di lubrificazione, poiché l'olio non riesce ad arrivare alla parte inferiore dall'arpione (rampone).

## Tensionare la catena della sega

**NOTA!** Non ritensionare o sostituire la catena quando è calda, poiché questa si contrarrà nuovamente una volta fredda. In caso contrario si possono verificare danni alla barra di guida o al motore, poiché la catena risulta troppo stretta sulla barra di guida.

Il regolare tensionamento della catena garantisce la sicurezza dell'utente e riduce o evita usura e danni alla catena. Raccomandiamo all'utente di controllare il tensionamento della catena prima dell'inizio dei lavori e ogni 10 minuti circa, correggendolo se necessario. Durante l'utilizzo la catena si scalda e si dilata leggermente. Questo "dilatamento" è da considerare in particolare per le catene nuove.

Il tensionamento e la lubrificazione della catena influiscono considerevolmente sulla vita tecnica della catena. In caso di catena nuova, regolare la tensione della catena dopo massimo 5 tagli.

La catena è tensionata correttamente quando non è allentata sulla parte inferiore della barra di guida e può essere tirata con la mano indossando i guanti. Tendendo la catena con una forza di trazione di 9 N (circa 1 kg) non dovrebbe formarsi una distanza superiore a 2 mm tra la catena e la lama.

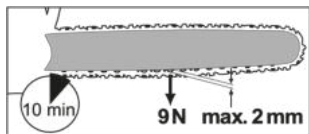

**⚠ ATTENZIONE!** Pericolo di lesioni a causa di un avviamento accidentale dell'apparecchio. Spegnerne l'apparecchio. Rimuovere le batterie dall'apparecchio.

### Procedura (Fig. C)

1. Verificare che il ferma catena sia tolto, ovvero che la leva del ferma catena (5) sia stata tirata verso l'impugnatura anteriore (4).
2. Svitare il dado a galletto (12) ↻.

3. Per tensionare la catena della sega, ruotare in senso orario la vite di serraggio catena (13) ↻.

Per allentare la tensione, ruotare la vite di serraggio catena (13) ↻.

4. Stringere di nuovo il dado a galletto (12) ↻.

In caso di catena nuova, regolare la tensione della catena dopo massimo 5 tagli.

## Tecniche di taglio

**⚠ AVVERTIMENTO!** Pericolo di lesioni! Se la catena è inceppata, non tentare di estrarre la motosega con la forza. Fermare il motore, rimuovere le batterie e utilizzare una leva o un cuneo per liberare la motosega.

- Durante i lavori di taglio in pendenza restare sempre al di sopra del tronco dell'albero.
- Rimuovere dall'albero sporcizia, pietrisco, cortecchia separata dal tronco, chiodi, graffe e filo metallico.
- La catena non deve toccare il terreno o altri oggetti durante il taglio.
- Si ha un controllo migliore se si taglia con il lato inferiore della lama (con la catena che tira) e non con il lato superiore della catena (con la catena che scorre).
- Verificare che la catena non si blocchi nel taglio. Il tronco non deve rompersi o scheggiarsi.
- Osservare le misure cautelative per i contraccolpi (*Cause e prevenzione del contraccolpo sull'operatore, p. 130*)
- Verso la fine dell'operazione ridurre la pressione esercitata continuando a stringere saldamente le impugnature della motosega, al fine di mantenere il controllo totale durante il "taglio da parte a parte".
- Una volta ultimato il taglio attendere che la motosega si sia fermato prima di rimuoverla.
- Spegnerne sempre il motore della motosega prima di passare a un altro albero.

### Tagliare alberi

**⚠ AVVERTIMENTO!** Serve molta esperienza per tagliare gli alberi. Tagliare alberi, solo se si ha dimestichezza nell'uso sicuro della motosega. Non usare mai la motosega, se ci sente insicuri.

**⚠ ATTENZIONE!** Non abbattere alberi in caso soffi vento forte o variabile, se sussiste pericolo di danneggiare una proprietà o qua-



lora l'albero potrebbe cadere su fili. Prima di procedere assicurarsi che non sia messa a repentaglio l'incolumità di altre persone e che non sussista il rischio di colpire le linee elettriche o di arrecare danni materiali di altra natura. Qualora un albero dovesse entrare in contatto con una linea elettrica, sarà necessario notificarlo immediatamente all'azienda fornitrice.

**⚠ ATTENZIONE!** Per motivi di sicurezza sconsigliamo agli utenti inesperti di abbattere un tronco d'albero con una lunghezza della lama inferiore al diametro del tronco stesso.

- Verificare che altre persone o animali non sostino in prossimità della zona di lavoro. La distanza di sicurezza fra l'albero da tagliare e la postazione di lavoro più vicina deve essere pari a 2 ½ della lunghezza dell'albero.
- Controllo della direzione di caduta. L'utilizzatore deve potersi muovere in sicurezza nelle vicinanze dell'albero caduto per poter piallare e diramare leggermente l'albero. Evitare che l'albero in caduta si impigli in un altro albero.
- Prestare attenzione alla direzione naturale di caduta che dipende dall'inclinazione e dal grado di curvatura dell'albero, dalla direzione del vento, dalla posizione dei rami più grossi e dal numero di rami.
- Per lavorare in corrispondenza di pendenze, l'utilizzatore della motosega deve posizionarsi nella zona al di sopra dell'albero da abbattere. Dopo l'abbattimento questo probabilmente scivolerà o rotolerà in discesa.
- Alberi piccoli, di diametro fra i 15 e i 18 cm, solitamente possono essere segati con un solo taglio.
- In caso di alberi di diametro superiore, praticare intagli e un taglio di caduta (Fig. O).
- Qualora la potatura e l'abbattimento dovessero essere eseguiti contemporaneamente da due o più persone, fra gli incaricati dell'abbattimento e della potatura dovrà essere mantenuta una distanza pari ad almeno due volte l'altezza dell'albero da abbattere.

Subito dopo aver terminato di tagliare, sollevare le cuffie di protezione per poter sentire suoni e segnali di avvertimento.

## Procedura

1. **Diramare (Fig. T)**  
Rimuovere i rami agganciati verso il basso, iniziando con il taglio al di sopra del ramo. Non diramare mai ad un'altezza superiore a quella delle spalle.
2. **Zona di fuga (Fig. N)**  
Rimuovere il sottobosco attorno all'albero, per garantire una via di fuga più semplice. La zona di fuga (1) dovrebbe essere spostata di circa 45° rispetto alla direzione di caduta (2) prevista.
3. **Intagliare una cappa direzionale (A) (Fig. O)**  
Inserire una tacca direzionale nella direzione in cui deve cadere l'albero. Iniziare dal taglio inferiore, orizzontale. La profondità del taglio deve essere pari a circa 1/3 del diametro del tronco. Quindi effettuare un taglio obliquo con un angolo di taglio di circa 45°, da sopra, che arrivi esattamente sul taglio inferiore. In questo modo si evita che la catena o la barra di guida rimangano incastrate durante l'apposizione della seconda tacca di direzione.  
**⚠ AVVERTIMENTO!** Non posizionarsi mai davanti a un albero intagliato.
4. **Taglio di caduta (B) (Fig. O)**  
Effettuare il taglio di caduta dall'altro lato del tronco. Restare a sinistra del tronco dell'albero e tagliare con una catena che tira (con il lato inferiore della lama). Il taglio di caduta deve procedere orizzontalmente almeno 5 cm sopra all'intaglio orizzontale. Dovrebbe essere abbastanza profondo affinché la distanza dalla linea di intaglio sia uguale almeno a 1/10 del diametro del tronco. La parte del tronco non segata da parte a parte è definita cerniera. La cerniera impedisce che l'albero ruoti e cada nella direzione errata. Non tagliare questa cerniera.  
Approssimando il taglio di abbattimento alla cerniera, l'albero dovrebbe iniziare a cadere. Quando pare che l'albero non cada nella direzione desiderata o si inclina all'indietro, bloccando la sega a catena, interrompere il taglio di abbattimento. Utilizzare cunei di legno, plastica o alluminio per aprire il taglio e orientare l'albero verso la linea di caduta desiderata.
5. Spingere un cuneo di caduta nel taglio di caduta, non appena la profondità di

taglio lo consente, per impedire che si blocchi la lama (Fig. P).

6. Se il diametro del tronco è superiore alla lunghezza della lama, fare due tagli (Fig. R).
7. Una volta praticato il taglio di caduta, l'albero cade da sé, oppure con l'ausilio di un cuneo di caduta.

**⚠ AVVERTIMENTO!** Non appena l'albero inizia a cadere, estrarre la motosega dal taglio, stoppare il motore, posare la motosega e allontanarsi dalla postazione di lavoro con la via di fuga. Prestare attenzione alle aste in caduta e non inciampare.

### Diramare

Con diramare si intende rimuovere rami e ramoscelli da un albero già abbattuto.

**⚠ ATTENZIONE!** Pericolo di lesioni! Non tagliare mai rami rimanendo in piedi sul tronco. Tenere sotto controllo l'area del contraccolpo, se i rami sono in tensione.

### (Fig. M)

- Rimuovere rami di supporto solo dopo la depezzatura.
- I rami sotto tensione devono essere tagliati dal basso verso l'alto, per impedire che l'apparecchio si blocchi.
- In caso di taglio di rami spessi, utilizzare la medesima tecnica come nel caso di *Depezzare*, p. 138.
- Lavorare sulla sinistra del tronco e il più vicino possibile all'apparecchio. Se possibile, poggiare il peso dell'apparecchio sul tronco.
- Cambiare la posizione per segare i rami al lato del tronco.
- Le diramazioni vanno accorciate singolarmente. Non iniziare la sramatura dai rami più grandi rivolti verso il basso, che sorreggono l'albero.
- Recidere con un solo taglio i rami minori.

### Depezzare

Con depezzare si intende segare rami caduti in piccole sezioni.

- Assumere una posizione stabile e distribuire in modo uniforme il peso del proprio corpo sui due piedi.
- Se possibile, sostenere il tronco. Il tronco dovrebbe poggiare su rami, travi o cunei, posizionati a sostegno dello stesso.
- Verificare che la catena della sega non entri in contatto con il terreno.

- In caso di terreno pendente posizionarsi al di sopra del tronco dell'albero.

### Tecniche per depezzare

#### Tronco sul pavimento (Fig. I)

Segare il tronco completamente da parte a parte iniziando dall'alto, e al termine del taglio controllare di non essere a contatto col pavimento. Se è possibile ruotare il tronco, segarlo da parte a parte per 2/3. Quindi ruotare il tronco e completare il taglio da parte a parte.

#### Il tronco è sorretto da un'estremità (Fig. J)

Per prima cosa segare da parte a parte 1/3 del diametro del tronco (con il lato superiore della lama), per evitare schegge. In seguito, tagliare dall'alto verso il basso (con la parte inferiore della lama) verso il primo taglio, per evitare un incaglio.

#### Il tronco è sorretto a entrambe le estremità (Fig. K)

Per prima cosa segare da parte a parte 1/3 del diametro del tronco dall'alto verso il basso (con il lato inferiore della lama), per evitare schegge. Quindi segare da parte a parte (con il lato superiore della lama) fino a raggiungere il primo taglio.

#### Segare su un tondello (Fig. L)

Reggere la motosega con entrambe le mani e durante il taglio condurre la macchina davanti al corpo. Se il tronco va segato da parte a parte, condurre la macchina a destra del proprio corpo (1). Tenere il braccio sinistro il più dritto possibile (2). Prestare attenzione al tronco in caduta. Posizionarsi in modo che il tronco caduto non causi alcun pericolo. Prestare attenzione ai propri piedi. Il tronco tagliato in caduta potrebbe causare lesioni. Tenere l'equilibrio (3).

## Pulizia, manutenzione e conservazione

### Pulizia

**⚠ AVVERTIMENTO!** Scossa elettrica! Non spruzzare mai acqua sull'apparecchio.

**⚠ AVVERTIMENTO!** Pericolo di lesioni! Di norma eseguire i lavori di pulizia a motore spento e raffreddato e con le batterie rimosse.

**⚠ ATTENZIONE!** Lesioni da taglio! Indossare guanti antitaglio quando si maneggiano la catena della sega o la lama.

**NOTA!** Pericolo di danneggiamento. Le sostanze chimiche possono aggredire i componenti in materiale sintetico dell'apparecchio. Non utilizzare detergenti o solventi.

Pulire a fondo la macchina. In tal modo si prolunga la vita utile della macchina e si evitano incidenti.

**Pulizia dopo ogni utilizzo**

- Tenere le impugnature pulite da benzina, olio o grassi. All'occorrenza pulire le impugnature con uno straccio umido imbevuto di acqua saponata.
- Pulire la catena della sega. Per la pulizia della catena della sega non utilizzare liquidi. Dopo la pulizia, oliare leggermente la catena della sega con olio per catene.

- Durante la pulizia rimuovere la schermatura rochetto catena (14) per pulire anche la zona sottostante.
- Pulire la lama (7)
- Pulire la feritoia di ventilazione e le superfici del dispositivo con un pennello o un panno asciutto.
- Pulire lo scarico dell'olio (35) per garantire una corretta oliatura automatica della catena durante il funzionamento. Per pulire lo scarico dell'olio e rimuovere eventuali residui utilizzare un pennello o uno straccio.

**Manutenzione**

**Intervalli di manutenzione**

Eseguire periodicamente gli interventi di manutenzione indicati nella seguente tabella. Sottoponendo l'apparecchio a regolari interventi di manutenzione si consegue una maggiore vita utile, ottenendo al contempo un taglio ottimale ed evitando incidenti.

Componente macchinario	Intervento	Prima di ogni utilizzo	Dopo 10 ore di servizio	Dopo ogni utilizzo
Componenti del ferma catena	Controllare a vista, se necessario sostituire	✓		
Rocchetto catena (23)	Controllare a vista, se necessario sostituire	✓		
Catena della sega (6)	Verificare, oliare, riaffilare o sostituire la catena della sega all'occorrenza	✓		
Catena della sega (6)	Pulire e oliare la catena della sega		✓	✓
Lama (7)	<i>Manutenzione della lama, p. 140</i>	✓		✓
Lama (7)	<i>Rotazione della lama, p. 141</i>		✓	
Automatismo dell'olio	Controllare, se necessario pulire il passaggio dell'olio	✓		

**Oliare la catena della sega**

**⚠ ATTENZIONE!** Pulire e oliare regolarmente la catena. In tal modo si mantiene la catena affilata e si raggiunge una potenza del motore ottimale. In caso di danni dovuti a una manutenzione insufficiente della catena si estingue la garanzia. Rimuovere le batterie e utilizzare guanti antitaglio quando si maneggiano la catena o la lama.

- Per lubrificare si raccomanda l'uso del nostro olio per catena bio oppure un olio multifunzionale biodegradabile equivalente.

- Oliare la catena dopo la pulizia, dopo 10 ore di intervento o almeno una volta alla settimana a seconda di cosa si verifica per primo.
- Prima di oliare occorre pulire a fondo la lama, in particolare la dentatura della lama. A tale scopo utilizzare una scopetta o un panno asciutto.
- Oliare i singoli elementi della catena con una siringa di lubrificazione con punta ad ago (disponibile in commercio). Applicare singole gocce di olio sugli snodi e sui denti dei singoli elementi della catena.

## Affilare i denti di taglio

### ⚠ **ATTENZIONE!** Pericolo di lesioni!

L'utilizzo di una catena non correttamente affilata aumenta il rischio di contraccolpo! Utilizzare guanti antitaglio quando si maneggiano la catena della sega o la lama.

Una catena affilata garantisce risultati di taglio ottimali. Incide senza sforzo il legno e fa cadere trucioli grandi e lunghi. Una catena è smussata se è necessario premere il dispositivo di taglio contro il legno e i trucioli sono molto piccoli. Se la catena è molto smussata non cadono trucioli bensì solo segatura.

Per affilare la catena a sega sono necessari utensili appositi per garantire che la catena venga affilata con l'angolazione e la profondità corretta. Se l'utente della motosega non dispone di esperienza, raccomandiamo di far affilare o sostituire la catena della sega da un tecnico esperto. Se si ha dimestichezza con l'affilatura della catena, rispettare le istruzioni del proprio affilatore a catena (ad es. Parkside PSG 85 B2).

- I componenti della catena che operano nella segatura sono le maglie di taglio, ciascuna composta da un dente di taglio e da un delimitatore di profondità. La differenza di altezza fra i due determina la profondità di penetrazione.
- Quando la misura del dente di taglio raggiunge circa 4 mm significa che la catena è usurata e che deve essere sostituita con una nuova.
- Quando si affilano i denti di taglio, considerare i seguenti valori (Fig. Q):
  - Angolo tagliente (30°)
  - Angolo di spoglia (85°)
  - Profondità tagliente (0,65 mm)
  - Diametro lima tonda (4,0 mm)

⚠ **AVVERTIMENTO!** Pericolo di incidente! Divergenze dai dati indicativi delle geometrie di taglio possono aumentare la tendenza al contraccolpo della macchina.

### Utensile e accessori necessari

- Lima tonda
- Lima piatta

### Procedura (Fig. S)

1. Spegnerne l'apparecchio e rimuovere le batterie.
2. Assicurarci che la catena della sega sia ben tesa per consentire un'affilatura corretta.

3. Affilare solo dall'interno verso l'esterno. Passare la lima tonda dall'interno del dente di taglio verso l'esterno. Sollevare la lima quando la si ritrae.
4. Affilare dapprima i denti su un lato. Ruotare la catena della sega e affilare i denti sull'altro lato.
5. Controllare la lunghezza delle maglie. Una volta terminata l'affilatura tutte le maglie di taglio devono presentare la stessa lunghezza e la stessa larghezza.
6. Dopo ogni tre affilature verificare la profondità di penetrazione (delimitatore di profondità) e limare l'altezza con una lima piatta. Il delimitatore di profondità deve essere di circa 0,65 mm più basso rispetto al dente di taglio.
7. Arrotondare leggermente la parte anteriore del delimitatore di profondità dopo il suo ripristino.

### Regolare la tensione della catena

Per regolare la tensione della catena, consultare il capitolo *Tensionare la catena della sega*, p. 136.

### Inserire la nuova catena della sega

Se la catena è nuova, dopo poco tempo si riduce la forza di bloccaggio. Pertanto, dopo i primi 5 passaggi, al più tardi dopo 10 minuti di funzionamento è necessario tendere ancora la catena (*Tensionare la catena della sega*, p. 136).

### ⚠ **AVVERTIMENTO!** Pericolo di lesioni!

Non fissare mai una catena della sega nuova su un rocchetto catena usurato o su una lama danneggiata o usurata. La catena della sega può saltare o spezzarsi.

### Manutenzione della lama

⚠ **ATTENZIONE!** Lesioni da taglio! Indossare guanti antitaglio quando si maneggiano la catena della sega o la lama.

### Utensile e accessori necessari

- Lima piatta

### Procedura (Fig. B)

1. Spegnerne l'apparecchio e rimuovere le batterie dall'apparecchio.
2. Rimuovere la schermatura rocchetto (14), la catena (6) e la lama (7).
3. Verificare se la lama (7) presenti usura.
4. Rimuovere le sbavature e lisciare le superfici di guida con una lima piatta.

- Pulire lo scarico dell'olio (35) per garantire una corretta oliatura automatica della catena durante il funzionamento.
- Montare la lama (7), la catena (6) e la schermatura rocchetto catena (14) e rimettere in tensione la motosega.

In caso di stato ottimale dello scarico dell'olio, la catena della sega spruzza automaticamente olio per pochi secondi dopo aver avviato la motosega.

**Rotazione della lama**

**⚠ ATTENZIONE!** Lesioni da taglio! Indossare guanti antitaglio quando si maneggiano la catena della sega o la lama. La lama (7) deve essere ruotata circa ogni 10 ore di esercizio per garantire un'usura uniforme.

**Procedura (Fig. B)**

- Spegnere l'apparecchio e rimuovere le batterie.
- Rimuovere la schermatura rocchetto (14), la catena (6) e la lama (7).
- Ruotare la lama attorno al suo asse orizzontale e montare lama e catena come descritto nella sezione *Montare catena della sega e lama*, p. 135. Nel farlo prestare attenzione al senso di rotazione della catena.



- Per l'orientamento della catena (6) fare riferimento al simbolo sotto alla schermatura rocchetto catena (14) quando la lama viene girata.

**Conservazione**

- Rimuovere le batterie.
- Pulire e mantenere l'apparecchio prima di conservarlo.
- Applicare la protezione lama (16).

- Svuotare prima il serbatoio dell'olio prima di pause di inutilizzo prolungate. Smaltire l'olio esausto nel rispetto dell'ambiente (*Smaltimento/rispetto dell'ambiente*, p. 142).

Nei tubi flessibili e nell'apparecchio possono esserci ancora residui di olio che potrebbero fuoriuscire durante il periodo di conservazione. Posizionare l'apparecchio su una superficie adeguata/ in una coppa per l'olio.

- Riporre l'apparecchio in un luogo asciutto al riparo dalla polvere, fuori dalla portata dei bambini.

Apparecchi con batteria:

- La temperatura di conservazione per la batteria e l'apparecchio è compresa tra 15 °C e 25 °C. Evitare durante il processo di ricarica freddo o caldo estremi, affinché la batteria non perda la potenza.
- Prima di una conservazione prolungata (ad es. durante il periodo invernale), rimuovere la batteria dall'apparecchio (rispettando le istruzioni per l'uso separate per batteria e caricabatteria).

**Trasporto**

- Coprire la lama e la catena con l'apposita protezione (16) se si trasporta l'apparecchio.
- Sui percorsi brevi verso il posto di lavoro: Trasportare l'apparecchio dalla maniglia anteriore (4) con il dispositivo di taglio rivolto all'indietro.
- Spegnere sempre l'apparecchio prima di trasportarlo e rimuovere le batterie. Durante il trasporto (anche in veicoli) assicurarsi che l'apparecchio non si capovolga, così da evitare lesioni, danni o perdita di olio.

**Ricerca degli errori**

La tabella che segue aiuta a risolvere piccoli guasti:

Problema	Possibile causa	Soluzione
L'apparecchio non si accende	Batterie (17) scariche o non inserite	Controllare lo stato di carica della batteria e, se necessario, farla riparare da un elettricista
	Interruttore on/off (2) difettoso	rivolgersi al centro di assistenza.
	Motore difettoso	

Problema	Possibile causa	Soluzione
La catena non parte e si ode un segnale di allarme	Ferma catena blocca la catena (6)	Verificare il ferma catena, p. 133
Taglio impreciso	Catena (6) montata in modo scorretto	Montare catena della sega e lama, p. 135
	Catena (6) non affilata	<ul style="list-style-type: none"> <li>Affilare i denti di taglio, p. 140</li> <li>Inserire la nuova catena della sega, p. 140</li> </ul>
	Tensione della catena insufficiente	Tensionare la catena della sega, p. 136
L'apparecchio gira con difficoltà, la catena salta	Tensione della catena insufficiente	Tensionare la catena della sega, p. 136
La catena si surriscalda, durante il taglio vi è produzione di fumo, coloritura della barra guida	Olio insufficiente	<ul style="list-style-type: none"> <li>Verificare il livello dell'olio e l'automatismo dell'olio</li> <li>rivolgersi al centro di assistenza.</li> </ul>

## Smaltimento/rispetto dell'ambiente

Svuotare con cautela il serbatoio dell'olio. Non riversare l'olio esausto nei corsi d'acqua o nelle fognature. Smaltire l'olio esausto ai sensi della normativa vigente conferendolo in un centro di smaltimento.

Rimuovere la batteria dall'apparecchio e smaltire l'apparecchio, la batteria, gli accessori e l'imballaggio in modo da garantirne il corretto riciclaggio nel rispetto dell'ambiente.



Gli apparecchi elettrici non devono essere smaltiti con i rifiuti domestici.

Il simbolo del contenitore di spazzatura mobile barrato indica che questo prodotto non deve essere smaltito come rifiuto urbano non differenziato al termine della sua vita utile.

### Direttiva 2012/19/UE sui rifiuti di apparecchiature elettriche ed elettroniche:

Il consumatore è tenuto per legge al corretto riciclaggio nel rispetto dell'ambiente degli apparecchi elettrici ed elettronici al termine della loro vita utile. In questo modo si garantisce che vengano riciclati nel rispetto dell'ambiente e delle risorse.

A seconda del recepimento nel diritto nazionale, le possibilità sono le seguenti:

- restituzione a un punto vendita

- conferimento a un centro di raccolta ufficiale,
- restituzione al produttore/commerciante.

Tali disposizioni non contemplano gli accessori e i dispositivi ausiliari privi di componenti elettrici a corredo dell'apparecchio da smaltire.

### Smaltire le batterie secondo le norme per la tutela ambientale



Non smaltire la batteria con i rifiuti domestici, nel fuoco (pericolo di esplosione) o in acqua. In caso di fuoriuscita di fumi o liquidi tossici, le batterie danneggiate possono essere nocive per l'ambiente e per la salute delle persone.

Vige l'obbligo di smaltire batterie guaste oppure esauste nel rispetto dell'ambiente. (regolamento (UE) 2023/1542 relativo alle batterie e ai rifiuti di batterie; Svizzera: ORRPChim allegato 2.15)

- Non aprire le batterie ed evitare danni meccanici. Sussiste pericolo di cortocircuito e di fuoriuscita di vapori che irritano le vie respiratorie.
- Per motivi di sicurezza, scaricare le batterie prima di gettarle.
- Coprire i poli per evitare cortocircuiti.
- Smaltire le batterie negli esercizi commerciali o in un centro di raccolta.
- **Batterie danneggiate**  
Maneggiare le batterie danneggiate all'esterno prestando molta cautela!

- Non toccare mai le batterie danneggiate con le mani nude.
- Qualora non sia possibile coprire i poli, inserire le batterie singolarmente in un sacchetto di plastica.
- Inserire le batterie danneggiate in un contenitore ignifugo e richiudibile, che possa essere successivamente riempito di sabbia.
- Conferire le batterie danneggiate in un luogo di raccolta con personale specializzato.

## Assistenza

### Garanzia

Gentile cliente,

Il prodotto gode di una garanzia di 5 anni dalla data di acquisto. In caso di difetti del prodotto, al cliente spettano diritti legali verso il venditore del prodotto. Questi diritti legali non sono limitati dalla garanzia descritta di seguito.

#### Condizioni di garanzia

Il termine di garanzia decorre dalla data di acquisto. Conservare lo scontrino originale in buono stato. Tale documento è necessario come prova d'acquisto. Se entro cinque anni dalla data di acquisto di questo prodotto dovessero emergere difetti di fabbricazione o del materiale, il prodotto viene a nostra discrezione riparto o sostituito a titolo gratuito. Questa garanzia presuppone che il prodotto difettoso venga presentato entro il termine di cinque anni unitamente allo scontrino d'acquisto (scontrino) con una breve descrizione del difetto e di quando si è riscontrato. Se il difetto è coperto dalla nostra garanzia, si riceverà l'apparecchio riparato o un prodotto nuovo. Il periodo di garanzia non si rinnova con la riparazione o la sostituzione del prodotto.

#### Periodo di garanzia e diritti legali di reclamo per vizi

Il periodo di garanzia non viene prolungato dalla prestazione della garanzia. Ciò si applica anche ai pezzi sostituiti e riparati. Danni e difetti eventualmente presenti già al momento dell'acquisto devono essere segnati subito dopo il disimballaggio. Le riparazioni effettuate dopo la scadenza del periodo di garanzia sono a pagamento.

### Copertura della garanzia

Il prodotto è stato prodotto con cura sulla base di rigorose direttive di qualità ed è stato controllato scrupolosamente prima della consegna.

La garanzia viene prestata esclusivamente per difetti del materiale o di fabbricazione. La presente garanzia non si estende a parti del prodotto esposte a normale usura e che pertanto vengono considerate pezzi soggetti a usura (ad es. Catena della sega) oppure a danni a parti fragili.

La garanzia decade se il prodotto è stato danneggiato, non è stato utilizzato adeguatamente o non è stato sottoposto a manutenzione. Per un impiego adeguato del prodotto occorre attenersi strettamente a tutte le istruzioni riportate nel manuale di istruzioni. Evitare assolutamente impieghi e azioni che nelle istruzioni per l'uso vengono espressamente sconsigliati o dai quali viene messo in guardia.

Il prodotto è concepito esclusivamente per l'uso privato e non è destinato a quello commerciale. La garanzia in caso di trattamento scorretto, uso di violenza e interventi non eseguiti dalla nostra filiale di assistenza autorizzata.

#### Procedimento in caso di intervento in garanzia

Per assicurare un rapido disbrigo del caso, si prega di attenersi alle seguenti indicazioni:

- Per tutte le richieste tenere pronti lo scontrino e il codice articolo (ad es. IAN 506400\_2507) come prova d'acquisto.
- Il codice articolo è riportato sulla targhetta applicata sul prodotto, inciso sul prodotto, riportato sulla pagina iniziale delle Istruzioni per l'uso (in basso a sinistra) o sull'adesivo sul retro o il fondo del prodotto.
- Se dovessero presentarsi errori di funzionamento o altri difetti, per prima cosa mettersi in contatto **telefonticamente** oppure utilizzare il **modulo di contatto** disponibile su [parksid-diy.com](http://parksid-diy.com) alla voce **Assistenza** con il Centro di assistenza indicato di seguito.
- D'intesa con il nostro Centro di assistenza, allegando la prova d'acquisto (scontrino) e indicando in cosa consiste il difetto e quando si è presentato, si potrà spedire franco di porto il prodotto registrato come

difettoso all'indirizzo del servizio di assistenza che verrà comunicato. Per evitare problemi di accettazione e spese aggiuntive, utilizzare esclusivamente l'indirizzo comunicato. Assicurarsi che la spedizione non avvenga non affrancata, come merce ingombrante, per espresso o come altra spedizione speciale. Si prega di inviare il prodotto insieme a tutti gli accessori consegnati all'acquisto e di assicurarsi che l'imballaggio per il trasporto sia sufficientemente sicuro.



Su [parkside-diy.com](http://parkside-diy.com) è possibile consultare e scaricare questo e tanti altri manuali. Scansionando questo codice QR si apre direttamente [parkside-diy.com](http://parkside-diy.com). Selezionare il proprio Paese e con la funzione di ricerca cercare le istruzioni per l'uso. Inserendo il codice articolo (IAN) 506400\_2507 si aprono le istruzioni per l'uso.

## Ricambi e accessori

**Pezzi di ricambio e accessori sono reperibili qui [www.grizzlytools.shop](http://www.grizzlytools.shop).** Qualora sorgessero problemi durante l'ordinazione, si prega di contattarci tramite il nostro negozio online. Per ulteriori domande, rivolgersi al: *Service-Center*, p. 144

**⚠ AVVERTIMENTO!** L'utilizzo in sicurezza della motosega è possibile solo in caso di catene e binari di guida omologati. Il ricorso ad abbinamenti non omologati può causare lesioni da serie a mortali.

## Servizio di riparazione

Per le riparazioni **non coperte dalla garanzia** rivolgersi al centro di assistenza, dove potrete ottenere un preventivo.

- Accettiamo solo apparecchi imballati sufficientemente e inviati a spese del cliente.

**Nota:** inviare l'apparecchio pulito e indicando il difetto all'indirizzo del centro di assistenza indicato.

- Non si accettano apparecchi inviati a carico del destinatario, tramite contrassegno, corriere espresso o altri invii speciali.
- Ci occuperemo di smaltire gratuitamente gli apparecchi difettosi che ci vengono spediti.

## Service-Center

**IT Assistenza Italia**  
Tel.: 800 172663  
Modulo di contatto su  
[parkside-diy.com](http://parkside-diy.com)  
**IAN 506400\_2507**

**MT Assistenza Malta**  
Tel.: 800 65168  
Modulo di contatto su  
[parkside-diy.com](http://parkside-diy.com)  
**IAN 506400\_2507**

## Importatore

Si tenga presente che l'indirizzo indicato di seguito non è l'indirizzo del centro di assistenza. Per prima cosa contattare il centro di assistenza summenzionato.

Grizzly Tools GmbH & Co. KG  
Stockstädter Str. 20  
63762 Großostheim  
GERMANIA  
[www.grizzlytools.de](http://www.grizzlytools.de)

- **Lama:**
  - 164MLEA041(112329) (Oregon)
  - M1431656-1041TL (Trilink)
- **Catena della sega:**
  - 90PX056X (Oregon)
  - CL14356TL (Trilink)



## Traduzione delle dichiarazioni UE di conformità originale

Prodotto: **Motosega ricaricabile**

Modello: **PPKSA 40-Li C3**

Numero di serie: 000001-022000

L'oggetto della dichiarazione di cui sopra è conforme alla pertinente normativa di armonizzazione dell'Unione:

**2006/42/EC • 2014/30/EU • 2000/14/EC & 2005/88/EC • 2011/65/EU & (EU) 2015/863  
Prodotto con batteria Smart PAPS 204 A1/Smart PAPS 208 A1/  
Smart PAPS 2012 A1: 2014/53/EU (invece di 2014/30/EU)**

L'oggetto della dichiarazione di cui sopra è conforme alla direttiva 2011/65/EU del Parlamento europeo e del Consiglio dell'8 giugno 2011, sulla restrizione dell'uso di determinate sostanze pericolose nelle apparecchiature elettriche ed elettroniche.

Per garantire la conformità, sono state applicate le seguenti norme armonizzate e le norme e i regolamenti nazionali:

**EN 62841-1:2015/A11:2022 • EN 62841-4-1:2020  
EN ISO 12100:2010 • EN IEC 55014-1:2021  
EN IEC 55014-2:2021 • EN IEC 63000:2018  
Prodotto con batteria Smart PAPS 204 A1/Smart PAPS 208 A1/Smart PAPS 2012 A1:  
EN 301 489-1 V2.2.3:2019 • EN 301 489-17 V3.3.1:2024  
EN 300 328 V2.2.2:2019**

In conformità con la direttiva concernenti l'emissione acustica 2000/14/EC, si conferma quanto segue: Livello di potenza acustica ( $L_{WA}$ )

- misurato: 106,9 dB;
- garantito: 109 dB

Procedura di valutazione della conformità seguita secondo la 2000/14/EC, allegato VI.

Certificato di esame UE del tipo

- Numero: M6A 036607 2368 Rev. 00
- Organismo notificato: TÜV SÜD • Ridlerstraße 65 • 80339 München • Deutschland, NB: 0123

La presente dichiarazione di conformità è rilasciata sotto la responsabilità esclusiva del fabbricante:

**CE** Grizzly Tools GmbH & Co. KG  
Stockstädter Str. 20  
63762 Großostheim  
GERMANIA  
12.01.2026



Christian Frank  
Mandatario della documentazione

## Obsah

<b>Úvod</b> .....	<b>146</b>
Použití dle určení.....	146
Rozsah dodávky/příslušenství.....	147
Přehled.....	147
Popis funkce.....	147
Technické údaje.....	148
<b>Bezpečnostní pokyny</b> .....	<b>148</b>
Význam bezpečnostních pokynů.....	149
Piktogramy a symboly.....	149
Obecná bezpečnostní upozornění pro elektrické nářadí.....	150
Obecná bezpečnostní upozornění pro řetězové pily.....	152
Související bezpečnostní pokyny.....	153
Příčiny a prevence zpětného rázu ze strany obsluhy.....	153
Zbytková nebezpečí.....	153
<b>Příprava</b> .....	<b>154</b>
Bezpečnostní zařízení.....	154
Kontrola stavu nabití akumulátoru.....	154
<b>Nabíjení</b> .....	<b>154</b>
Nabití akumulátoru.....	154
<b>Provoz</b> .....	<b>155</b>
Před provozem.....	155
Vložení a vyjmutí akumulátoru.....	156
Zapnutí a vypnutí.....	156
Indikátor přetížení.....	156
Kontrola stavu nabití akumulátoru na přístroji.....	156
Změna rychlosti řetězu.....	156
Demontáž pilového řetězu a vodící lišty.....	157
Výměna pilového řetězu a vodící lišty.....	157
Montáž pilového řetězu a vodící lišty.....	157
Napnutí pilového řetězu.....	158
Techniky řezání.....	158
<b>Čištění, údržba a skladování</b> .....	<b>160</b>
Čištění.....	160
Údržba.....	160
Skladování.....	162
<b>Přeprava</b> .....	<b>163</b>
<b>Hledání chyb</b> .....	<b>163</b>
<b>Likvidace/ochrana životního prostředí</b> .....	<b>163</b>
Akumulátory zlikvidujte ekologickým způsobem.....	164

<b>Servis</b> .....	<b>164</b>
Záruka.....	164
Opravná služba.....	165
Service-Center.....	165
Dovozce.....	165
<b>Náhradní díly a příslušenství</b> .....	<b>166</b>
<b>Překlad původního EU prohlášení o shodě</b> .....	<b>166</b>

## Úvod

Blahopřejeme vám k zakoupení vaší nové akumulátorové řetězové pily (dále jen přístroj nebo elektrický nástroj).

Vybrali jste si vysoce kvalitní přístroj. Tento přístroj byl odzkoušen během výroby na kvalitu a podroben výstupní kontrole. Funkčnost Vašeho přístroje je tím zajištěna.

Nelze vyloučit, že v jednotlivých případech se na nebo v přístroji nachází zbytky maziv. Nejedná se o nedostatek ani o závadu a není důvod k obavám.



Návod k obsluze je součástí tohoto přístroje. Obsahuje důležité pokyny pro bezpečnost, použití a likvidaci. Přečtěte si pečlivě návod k obsluze. Seznamte se s ovládacími prvky a správným používáním přístroje. Používejte přístroj pouze tak, jak je popsáno a pro určené oblasti použití. Návod k obsluze dobře uschovejte a v případě předání přístroje třetím osobám předejte veškerou dokumentaci.

## Použití dle určení

Přístroj je určen výhradně pro následující použití:

- Řezání dřeva

Přístroj není určen pro všechny ostatní způsoby použití. To se týká například řezání zdiva, plastů, kamene, kovu, potravin nebo dřeva, které obsahují cizí předměty (např. hřebíky nebo šrouby).

Přístroj je určen pro použití dospělými. Mládež ve věku nad 16 let smí přístroj používat pouze pod dohledem.

Řetězovou pilu může používat pouze jedna osoba. Uživatel musí nosit vhodné osobní ochranné prostředky (OOP). Řetězová pila se musí držet pravou rukou za zadní rukojeť a levou rukou za přední rukojeť.

Před použitím přístroje si uživatel musí přečíst všechny pokyny a příkazy, uvedené v návodu k obsluze a rozumět jim.

Jakékoliv jiné použití, které není v tomto návodu k obsluze výslovně povoleno, může vést k poškození přístroje a pro uživatele představovat vážné nebezpečí. Obsluha nebo uživatel zařízení nese zodpovědnost za nehody či škody na jiných osobách nebo jejich majetku. Přístroj je určen pro použití domácími kutily. Není určen pro trvalé komerční využívání. V případě komerčního použití záruka zaniká. Výrobce neručí za škody způsobené nesprávným použitím nebo nesprávnou obsluhou.

Přístroj je součástí série **X 20 V TEAM** a lze jej provozovat s akumulátory série **X 20 V TEAM**. Akumulátory série **X 20 V TEAM** se smí nabíjet pouze nabíječkami série **X 20 V TEAM**.

## Rozsah dodávky/příslušenství

Vybalte přístroj a zkontrolujte rozsah dodávky.

Obalový materiál zlikvidujte správně dle předpisů.

- Aku řetězová pila
- Řetězový meč (předmontováno)
- Pilový řetěz (předmontováno)
- Ochrana řetězu
- Láhev na olej (180 ml Bioolej na pilový řetěz)
- Původní návod k používání

**Akumulátory a nabíječka nejsou součástí dodávky.**

## Přehled

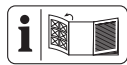

Obrázky přístroje naleznete na přední a zadní výklopné stránce.

### Obr. A

- 1 Zadní rukojeť
- 2 zapínač/vypínač
- 3 blokáce zapnutí
- 4 Přední rukojeť
- 5 Brzdová páka řetězu/Přední ochrana rukou
- 6 Pilový řetěz
- 7 Řetězový meč
- 8 Ozubený doraz
- 9 Víko nádrže (Řetězový olej)

- 10 Zaměřovací čára/Ukazatel směru kácení
  - 11 Ukazatel stavu naplnění oleje
  - 12 Křídlatá matice (Kryt řetězového kola)
  - 13 Napínací šroub řetězu
  - 14 Kryt řetězového kola
  - 15 Zadní ochrana rukou
  - 16 Ochrana řetězu
  - 17 Akumulátor
  - 18 odblokování akumulátoru
  - 19 tlačítko (ukazatel stavu nabití Akumulátor)
  - 20 ukazatel stavu nabití (Akumulátor)
  - 21 nabíječka
  - 22 Láhev na olej
- Obr. B**
- 23 Řetězové kolo
  - 24 Výstupek
  - 25 Šroub vodící lišty
  - 26 Napínací kolík řetězu
  - 27 Upnutí (Napínací kolík řetězu)
  - 28 Výstupek (Kryt řetězového kola)
- Obr. E**
- 29 Držák akumulátoru
  - 30 ukazatel stavu nabití (přístroj)
  - 31 Ukazatel rychlosti řetězu
  - 32 Zapínač/vypínač
  - 33 tlačítko (Rychlost řetězu)
- Obr. G**
- 34 Indikátor
- Obr. H**
- 35 Olejová propust

## Popis funkce

Obíhající pilový řetěz je veden řetězovým mečem (vodící lištou). Řetězová pila je vybavena brzdou rychlého zastavení řetězu. Automatický olejový systém zajišťuje nepřetržité mazání řetězu. Řetězová pila je navíc vybavena rychloupínacím systémem řetězu. Pro ochranu uživatele je přístroj vybaven různými ochrannými zařízeními.

Přístroj lze v případě potřeby spárovat s aplikací Parkside.

Funkce ovládacích prvků naleznete v následujících popisech.

## Technické údaje

<b>Aku řetězová pila</b> .....	<b>PPKSA 40-Li C3</b>
Napětí motoru U .....	40 V = ; (2x 20 V)
Proud motoru I .....	16 A
Rychlost řetězu $v_0$ .....	15 m/s bzw. 25 m/s
Rychlost řetězu $v_{max}$ .....	30 m/s
Hmotnost (bez vodící lišty, řetězu, ochrany řetězu, oleje a akumulátorů) .....	3,17 kg
Obsah nádrže .....	180 ml
Řetězový meč .....	M1431656-1041TL (Trilink)
– Typ vodící lišty .....	16"
– Délka vodící lišty .....	45,5 cm (455 mm)
– Délka řezu .....	38 cm (380 mm)
Pilový řetěz .....	CL14356TL (Trilink)
– Rozteč řetězu .....	9,525 mm (3/8")
– Vzdálenost řetězu .....	10 mm
– Počet hnacích článků .....	56
– Síla hnacího článku .....	1,1 mm (0,043")
Rozteč řetězových kol .....	9,525 mm (3/8")
– Počet zubů (řetězové kolo) .....	6
Teplota .....	max. 50 °C
– Provoz .....	4 - 50 °C
– Skladování .....	15 - 25 °C
Hladina akustického tlaku ( $L_{pA}$ ) .....	86,9 dB; $K_{pA}=3$ dB
Hladina akustického výkonu ( $L_{WA}$ ) .....	
– zaručená .....	109 dB
– změřená .....	106,9 dB; $K_{WA}=2,37$ dB
Vibrace ( $a_H$ ) .....	1,76 m/s <sup>2</sup> ; $K=1,5$ m/s <sup>2</sup>
Typ akumulátoru .....	Li-Ion
Chytrá baterie PARKSIDE Performance Smart PAPS 204 A1/Smart PAPS 208 A1/Smart PAPS 2012 A1	
– Pracovní frekvence/frekvenční pásmo .....	2400 - 2483,5 MHz
– vysílací výkon .....	≤ 20 dBm

### Upozornění k hodnotám hluku a vibrací

Hladina hluku a vibrací byla stanovena dle norem a předpisů uvedených v prohlášení o shodě.

**▲ UPOZORNĚNÍ!** Poškození sluchu! Noste ochranu sluchu.

Udávané hodnoty vibrací a udávané hodnoty emisí hluku byly změřeny pomocí standardizované zkušební metody a mohou být použity k porovnání určitého elektrického nástroje s jiným nástrojem. Udávané hodnoty vibrací a udávané hodnoty emisí hluku mohou být

použity také k předběžnému odhadu zatížení.

**▲ VAROVÁNÍ!** Emise vibrací a emise hluku se mohou během skutečného používání elektrického nástroje lišit od udané hodnoty v závislosti na způsobu, jakým je elektrický nástroj používán, a zejména pak podle typu zpracovávaného obrobku. Je nezbytné stanovit bezpečnostní opatření na ochranu operátora na základě odhadu vibračního zatížení při skutečných podmínkách používání. Přitom se musí brát v úvahu všechny části pracovního cyklu, například doby, během kterých je elektrický nástroj vypnutý, a ty, ve kterých je sice zapnutý, ale běží bez zátěže.

### X 20 V TEAM

Přístroj je součástí série **X 20 V TEAM**

a lze jej provozovat s akumulátory série **X 20 V TEAM**. Akumulátory série **X 20 V TEAM** se smí nabíjet pouze nabíječkami série **X 20 V TEAM**.

Doporučujeme Vám, provozovat tento přístroj pouze s následujícími akumulátory: PAP 20 A1, PAP 20 A3, PAP 20 B1, PAP 20 B3, Smart PAPS 204 A1, Smart PAPS 208 A1, Smart PAPS 2012 A1

Doporučujeme Vám, nabíjet tyto akumulátory pomocí následujících nabíječek: PLG 20 A3, PLG 20 A4, PLG 20 C1, PLG 20 C2, PLG 20 C3, PDSLGL 20 A1, PDSLGL 20 B1, PLG 201 A1, Smart PLGS 2012 A1

Technické údaje akumulátoru a nabíječky: Viz samostatný návod.

## Bezpečnostní pokyny

V této části jsou popsána základní bezpečnostní opatření při používání přístroje.

**▲ VAROVÁNÍ!** Zranění osob a hmotné škody v důsledku neodborné manipulace s akumulátorem. Dodržujte bezpečnostní pokyny a pokyny k nabíjení a správnému použití, uvedené v návodu k obsluze Vašeho akumulátoru a Vaší nabíječky série **X 20 V TEAM**. Podrobný popis nabíjení a další informace naleznete v tomto samostatném návodu k obsluze.

**▲ VAROVÁNÍ!** Řetězová pila je nebezpečný přístroj, který při nesprávném nebo nedbalém používání může způsobit vážná nebo dokonce smrtelná zranění. Z tohoto důvodu vždy dbejte na vlastní bezpečnost a bezpečnost ostatních dle níže uvedených bezpeč-

nostních pokynů a v případě nejasností požádejte o radu odborníka.

## Význam bezpečnostních pokynů

**⚠ NEBEZPEČÍ!** Pokud tento bezpečnostní pokyn nedodržíte, dojde k nehodě. Důsledkem je vážné zranění nebo smrt.

**⚠ VAROVÁNÍ!** Pokud tento bezpečnostní pokyn nedodržíte, dojde případně k nehodě. Mohlo by to mít za následek vážné zranění nebo smrt.

**⚠ UPOZORNĚNÍ!** Pokud tento bezpečnostní pokyn nedodržíte, dojde k nehodě. V důsledku může dojít k drobnému nebo středně těžkému ublížení na zdraví.

**OZNÁMENÍ!** Pokud tento bezpečnostní pokyn nedodržíte, dojde k nehodě. V důsledku může dojít k věcnému poškození.

## Piktogramy a symboly

### Piktogram na přístroji

**OZNÁMENÍ!** Před zahájením práce se seznámete se všemi ovládacími prvky. Procvičte si práci s řetězovou pilou a nechte si objasnit funkci, způsob práce a pilovací techniky od odborníka.



Pozor!



Přečtěte si návod k obsluze



Používejte ochranu zraku



Používejte chrániče sluchu



Používejte ochranu hlavy



Používejte ochranný oděv



Používejte ochranné rukavice



Noste bezpečnostní obuv s pevnou podrážkou!



Vždy pracujte oběma rukama!



Pozor! Zpětný ráz – dávejte při práci pozor na zpětný ráz přístroje.



Přístroj je zakázáno používat za deště nebo vlhkém prostředí.



Garantovaná hladina akustického výkonu  $L_{WA}$  v dB(A)



Elektrická zařízení nepatří do domácího odpadu.



olej na pilový řetěz



Před údržbovými pracemi vyjměte akumulátory!



16" Typ vodící lišty



Brzda řetězu



Ukazatel rychlosti řetězu



Nastavte stupně rychlosti řetězu



Zapínač/vypínač



ukazatel stavu nabití

### Piktogram pod krytem řetězu



Dbejte na směr běhu pilového řetězu. Pozor! Přečtěte si návod k obsluze.



### Piktogram na vodící liště



Typ vodící lišty



Šířka drážky



Rozteč řetězu



Počet hnacích článků

### Piktogram na křídlaté matici (krytu řetězového kola)



OTEVŘENO



ZAVŘENO

### Piktogram na páce brzdy řetězu



Brzda řetězu: VYPNUTO



Brzda řetězu: ZAPNUTO



Brzda řetězu (aktivována/deaktivována)

### Piktogram na napínacím šroubu řetězu



povolit



napnout

### Piktogram na láhvi na olej



Uschovejte na místě nepřístupném dětem

## Obecná bezpečnostní upozornění pro elektrické nářadí

**⚠ VAROVÁNÍ!** Přečtěte si všechna bezpečnostní upozornění, pokyny, obrázky a technické údaje dodané s tímto elektrickým nářadím. Při nedodržení všech níže uvedených pokynů může dojít k úrazu elektrickým proudem, požáru a/nebo vážnému zranění. **Uschovejte všechna varování a pokyny pro budoucí použití.**

Termín „elektrické nářadí“ ve varováních se vztahuje na vaše elektrické nářadí napájené ze sítě (s napájecím kabelem) nebo nářadí napájené z baterie (bez napájecího kabelu).

### 1. BEZPEČNOST PRACOVNÍHO PROSTORU

- Udržujte pracovní prostor čistý a dobře osvětlený.** Nepořádek nebo tmavé prostory vedou k nehodám.
- Neppracujte s elektrickým nářadím ve výbušném prostředí, například v blízkosti hořlavých kapalin, plynů nebo prachu.** Elektrické nářadí vytváří jiskry, které mohou zapálit prach nebo výpary.
- Při práci s elektrickým nářadím udržujte děti a přihlízející v bezpečné vzdálenosti.** Budete-li rozptylováni, můžete ztratit kontrolu.

### 2. ELEKTRICKÁ BEZPEČNOST

- Zástrčky elektrického nářadí musí odpovídat zásuvce. Nikdy zástrčku žádným způsobem neupravujte. S uzemněným elektrickým nářadím nepoužívejte žádné adaptérové zástrčky.** Neupravené zástrčky a odpovídající zásuvky snižují riziko úrazu elektrickým proudem.
- Vyvarujte se tělesného kontaktu s uzemněnými povrchy, jako jsou potrubí, radiátory, sporáky a chladničky.** Pokud je vaše tělo uzemněno, existuje zvýšené riziko úrazu elektrickým proudem.
- Nevystavujte elektrické nářadí dešti ani moku.** Voda vnikající do elektrického nářadí zvyšuje riziko úrazu elektrickým proudem.
- Nepoužívejte kabel nedovoleným způsobem. Nikdy nepoužívejte kabel k přenášení, tahání nebo odpojování elektrického nářadí. Udržujte kabel mimo dosah tepla, oleje, ostrých hran nebo pohyblivých částí.** Poškozené nebo zamotané kabely zvyšují riziko úrazu elektrickým proudem.
- Při práci s elektrickým nářadím venku používejte prodlužovací kabel vhodný pro venkovní použití.** Při použití kabelu vhodného pro venkovní použití se snižuje riziko úrazu elektrickým proudem.
- Pokud je provoz elektrického nářadí ve vlhkém prostředí nevyhnutelný, použijte zdroj chráněný proudovým chráničem (RCD).** Při použití ochrany RCD se snižuje riziko úrazu elektrickým proudem.

### 3. OSOBNÍ BEZPEČNOST

- Zůstaňte ve střehu, sledujte, co děláte, a při práci s elektrickým nářadím používejte zdravý rozum. Nepoužívejte elektrické nářadí, jste-li unaveni nebo pod vlivem drog, alkoholu nebo léků.** Kvůli chvilce nepozornosti při práci s elektrickým nářadím může dojít k vážnému zranění.
- Používejte osobní ochranné prostředky. Vždy noste ochranu očí.** Ochranné prostředky, jako je protiprachová maska, protiskluzová bezpečnostní obuv, ochranná přilba nebo chrániče sluchu používané ve vhodných podmínkách, omezují riziko zranění osob.
- Zabraňte neúmyslnému spuštění. Před připojením ke zdroji napájení a/nebo akumulátoru, zvednutím nebo přená-**

- šením nářadí se ujistěte, že je vypínač ve vypnuté poloze. Přenášení elektrického nářadí s prstem na spínači nebo manipulace s elektrickým nářadím se zapnutým spínačem, může vést k úrazům.
- d) **Před zapnutím elektrického nářadí odstraňte jakýkoliv seřizovací klíč nebo klíč.** Kvůli klíči nebo klíči připevněnému k rotující části elektrického nářadí může dojít ke zranění.
  - e) **Nesnažte se s nářadím dosáhnout daleko od sebe. Vždy udržujte správný postoj a rovnováhu.** Získáte tak lepší kontrolu nad elektrickým nářadím v neočekávaných situacích.
  - f) **Noste vhodný oděv. Nenoste volný oděv nebo šperky. Udržujte své vlasy a oděv mimo pohyblivé součásti.** Volné oblečení, šperky nebo dlouhé vlasy se mohou zachytit v pohyblivých součástech.
  - g) **Pokud jsou k dispozici zařízení pro připojení zařízení k odsávání a sběru prachu, ujistěte se, že jsou připojena a správně používána.** Při použití sběrače prachu se může snížit nebezpečí související s prachem.
  - h) **Nedopusťte, abyste na základě častého používání nářadí polevili a ignorovali zásady bezpečnosti nářadí.** Při nedbalém používání může během zlomku sekundy dojít k vážnému zranění.
- #### 4. POUŽÍVÁNÍ A PÉČE O ELEKTRICKÉ NÁŘADÍ
- a) **Elektrické nářadí nepoužívejte za použití síly. Používejte správné elektrické nářadí pro danou aplikaci.** Správné elektrické nářadí zvládne práci lépe a bezpečněji při rychlosti, pro kterou bylo navrženo.
  - b) **Nepoužívejte elektrické nářadí, pokud je nelze zapnout a vypnout vypínačem.** Jakékoliv elektrické nářadí, které nelze ovládat vypínačem, je nebezpečné a musí být opraveno.
  - c) **Před seřizováním, výměnou příslušenství nebo před uložením elektrického nářadí vytáhněte zástrčku ze zásuvky a/nebo vyjměte z nářadí akumulátor, je-li odnímatelný.** Díky takovým preventivním bezpečnostním opatřením se snižuje riziko náhodného spuštění elektrického nářadí.
  - d) **Nepoužívané elektrické nářadí skladujte mimo dosah dětí a nedovolte osobám, které nejsou obeznámeny s elektrickým nářadím nebo s těmito pokyny, aby s elektrickým nářadím pracovaly.** Elektrické nářadí je v rukou neškolených uživatelů nebezpečné.
  - e) **Na elektrickém nářadí a příslušenství provádějte údržbu. Zkontrolujte, zda nejsou pohyblivé části vychýleny nebo zablokovány, zda nejsou zlomené a zda neexistují jiné podmínky, které mohou ovlivnit činnost elektrického nářadí. Je-li nářadí poškozeno, nechte elektrické nářadí před použitím opravit.** Mnoho nehod je způsobeno kvůli nedostatečně udržovanému elektrickému nářadí.
  - f) **Řezné nástroje udržujte ostré a čisté.** Řádně udržované řezné nástroje s ostrými řeznými hranami se méně zasekávají a snáze se ovládají.
  - g) **Elektrické nářadí, příslušenství, násadce atd. používejte v souladu s těmito pokyny, s ohledem na pracovní podmínky a prováděnou práci.** Použití elektrického nářadí k jiným než určeným činnostem může vést k nebezpečné situaci.
  - h) **Udržujte rukojeti a úchopové plochy v suchém a čistém stavu a bez oleje a mastnoty.** Kvůli kluzké rukojeti a úchopovým plochám nelze s nástrojem bezpečně manipulovat a ovládat jej v neočekávaných situacích.
- #### 5. POUŽÍVÁNÍ A ÚDRŽBA AKUMULÁTOROVÉHO NÁŘADÍ
- a) **Nabíjejte nástroj pouze nabíječkou specifikovanou výrobcem.** Nabíječka, která je vhodná pro jeden typ akumulátoru, může při použití s jiným akumulátorem způsobit nebezpečí požáru.
  - b) **Používejte elektrické nářadí pouze se speciálně označenými akumulátory.** Použití jiných akumulátorů může dojít ke zranění a požáru.
  - c) **Pokud baterii nepoužíváte, uchovávejte ji mimo dosah jiných kovových předmětů, jako jsou kancelářské sponky, mince, klíče, hřebíky, šrouby nebo jiné malé kovové předměty, kvůli nimž může dojít k propojení kontaktů.** Kvůli zkratování svorek akumulátoru může dojít k popáleninám nebo požáru.

- d) **Za nevhodných podmínek může z akumulátoru unikat kapalina – zabraňte kontaktu s ní. Pokud ke kontaktu náhodou dojde, opláchněte vodou. Pokud se kapalina dostane do očí, vyhledejte navíc lékařskou pomoc.** Kapalina vytékající z baterie může způsobit podráždění nebo popáleniny.
- e) **Nepoužívejte akumulátor nebo nářadí, které je poškozené nebo upravené.** Poškozené nebo upravené akumulátory mohou vykazovat nepředvídatelné chování vedoucí k požáru, výbuchu nebo riziku zranění.
- f) **Nevystavujte akumulátor ani nářadí ohni nebo nadměrné teplotě.** Při vystavení ohni nebo teplotě nad 130 °C může dojít k výbuchu.
- g) **Dodržujte všechny pokyny pro nabíjení a nenabíjejte akumulátor ani nářadí mimo teplotní rozsah uvedený v pokynech.** Při nesprávném nabíjení nebo při teplotách mimo stanovený rozsah může dojít k poškození akumulátoru a zvýšenému riziku požáru.
6. **SERVIS**
- a) **Nechte své elektrické nářadí opravit kvalifikovanou osobou, která použije pouze identické náhradní díly.** Tím bude zachována bezpečnost elektrického nářadí.
- b) **Poškozené akumulátory nikdy neopravujte.** Servis akumulátorových sad by měl provádět pouze výrobce nebo autorizovaní poskytovatelé servisu.

## Obecná bezpečnostní upozornění pro řetězové pily

- **Při práci s řetězovou pilou udržujte všechny části těla mimo dosah řetězové pily. Před spuštěním řetězové pily se ujistěte, že se pila ničeho nedotýká.** Chvilka nepozornosti při práci s řetězovou pilou může způsobit zapletení vašeho oděvu nebo částí těla do řetězu pily.
- **Řetězovou pilu vždy držte pravou rukou na zadní rukojeti a levou rukou na přední rukojeti.** Držením řetězové pily v rukou obráceně se zvyšuje riziko zranění osob a nikdy by se nemělo provádět.
- **Řetězovou pilu držte pouze za izolované plochy rukojeti, protože pilový řetěz by se mohl dotknout skryté kabeláže.** Řetězové pily, které se dostanou do

kontaktu s vodičem pod napětím, mohou toto napětí přenést na části řetězové pily a může dojít k úrazu obsluhy elektrickým proudem.

- **Používejte ochranu očí. Doporučují se další ochranné prostředky pro sluch, hlavu, ruce, nohy a chodidla.** Vhodné ochranné prostředky omezí zranění osob v důsledku odletujících úlomků nebo náhodného kontaktu s pilovým řetězem.
- **S řetězovou pilou nepracujte na stromě, na žebříku, ze střechy nebo na jakékoli nestabilní opoře.** Práce s řetězovou pilou takovým způsobem může vést k vážnému zranění osob.
- **Vždy dbejte na správnou oporu a s řetězovou pilou pracujte pouze tehdy, když stojíte na pevném, bezpečném a rovném povrchu.** Kluzký nebo nestabilní povrch může způsobit ztrátu rovnováhy nebo kontroly nad řetězovou pilou.
- **Při řezání napnuté větve dávejte pozor na odskočení.** Při uvolnění napětí ve vlákních dřeva může pružící větve zasáhnout obsluhu a/nebo vymrštit řetězovou pilu mimo kontrolu ze strany obsluhy.
- **Při řezání křovin a stromků dbejte zvýšené opatrnosti.** Tenký materiál může být zachycen pilovým řetězem a může šlehnout směrem k vám nebo narušit vaši rovnováhu.
- **Vypnutou řetězovou pilu přenášejte za přední rukojetí mimo dosah svého těla. Při přepravě nebo skladování řetězové pily vždy nasadte kryt vodící lišty.** Správná manipulace s řetězovou pilou snižuje pravděpodobnost náhodného kontaktu s pohybujícím se pilovým řetězem.
- **Při mazání, napínání řetězu a výměně lišty a řetězu postupujte podle pokynů.** Nesprávně napnutý nebo namazaný řetěz se může přetřhnout nebo zvýšit pravděpodobnost zpětného rázu.
- **Řežte pouze dřevo. Řetězovou pilu nepoužívejte k jinému účelu, než ke kterému je určena. Například: řetězovou pilu nepoužívejte k řezání kovů, plastů, zdiva nebo jiných materiálů, které nejsou ze dřeva.** Použití řetězové pily k jiným než určeným činnostem by mohlo vést k nebezpečným situacím.
- **Nepokoušejte se kácet strom, dokud neznáte rizika a nevíte, jak se jim vyhnout.** Při kácení stromu může dojít k



vážnému zranění obsluhy nebo okolostojících osob.

- **Při odstraňování uvízlého materiálu, skladování nebo provádění servisu řetězové pily dodržujte všechny pokyny. Ujistěte se, že je spínač vypnutý a akumulátor vyjmutý.** Neočekávané spuštění řetězové pily při odstraňování uvízlého materiálu nebo při provádění údržby může způsobit vážné zranění.

## Související bezpečnostní pokyny

- Postupujte pozorně podle pokynů k údržbě, kontrole a servisu uvedených v tomto návodu k obsluze. Poškozená ochranná zařízení a díly je nutné nechat řádně opravit nebo vyměnit v našem servisním středisku, není-li v návodu k obsluze uvedeno jinak.
- Doporučuje se, aby si první uživatel alespoň procvičil řezání kulatého dříví na kozlíku nebo na stojanu.
- Síťový připojovací kabel položte tak, aby během řezání nebyl zachycen větvmi apod.
- Při řezání na svahu se vždy musí stát nad kmenem stromu. Chcete-li zachovat v okamžiku „přetížení pilou“ plnou kontrolu, zredukujte přitlačný tlak na konci řezu, aniž byste povolili pevné uchopení řetězové pily za rukojeti. Dbejte na to, aby se pilový řetěz nedotýkal země. Po dokončení řezu vyčkejte, dokud se řetězová pila nezastaví, než ji vyjmete. Při přechodu od stromu ke stromu vždy vypněte motor řetězové pily.
- Ze stromu se musí odstranit nečistoty, kameny, uvolněná kůra, hřebíky, skoby a drát.
- **Nepoužívejte příslušenství, které nebylo doporučeno společností PARKSIDE.** To může vést k úrazu elektrickým proudem nebo k požáru.

## Příčiny a prevence zpětného rázu ze strany obsluhy

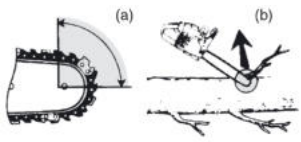

- Ke zpětnému rázu může dojít, když se nos nebo špička vodící lišty dotkne předmětu nebo když dřevo sevře řetěz pily v řezu (Obr. b).
- Dotyk špičky může v některých případech způsobit náhlou zpětnou reakci, při které je vodící lišta vyražena směrem nahoru a dozadu k obsluze (Obr. a).
- Sevřením pilového řetězu podél horní části vodící lišty může být lišta prudce tlačena zpět směrem k obsluze.
- Každá z těchto reakcí může způsobit ztrátu kontroly nad pilou, což může mít za následek vážné zranění osob. Nespoléhejte se výhradně na bezpečnostní zařízení zabudovaná v pile. Jako uživatel řetězové pily byste měli učinit několik kroků, aby při řezání nedošlo k nehodě nebo zranění.

Zpětný ráz je důsledkem nesprávného používání elektrického nářadí a/nebo nesprávných pracovních postupů či podmínek a lze mu předejít správným dodržením níže uvedených bezpečnostních opatření:

- **Udržujte pevné uchopení s palci a prsty obepínajícími rukojeti řetězové pily, s oběma rukama na pile a poloha vašeho těla a ramen musí umožňovat odolávání silám zpětného rázu.** Síly zpětného rázu mohou být kontrolovány obsluhou, jestliže jsou učiněna správná opatření. Nepouštějte řetězovou pilu z rukou.
- **Nepředklánějte se a neležte nad výškovým ramenem.** To pomáhá zabránit nechtěnému kontaktu se špičkou a umožňuje lepší kontrolu nad řetězovou pilou v neočekávaných situacích.
- **Používejte pouze náhradní vodící lišty a pilové řetězy specifikované výrobcem.** Nesprávné náhradní vodící lišty a pilové řetězy mohou způsobit přetržení řetězu a/nebo zpětný ráz.
- **Dodržujte pokyny výrobce týkající se ostření a údržby pilového řetězu.** Snížení výšky hloubkoměru může vést ke zvýšenému zpětnému rázu.

## Zbytková nebezpečí

I když tento přístroj používáte správně, existují vždy zbytková rizika. V souvislosti s konstrukčním návrhem a provedením tohoto přístroje mohou vzniknout níže uvedená nebezpečí:

- poškození sluchu, pokud není použita žádná vhodná ochrana sluchu.

- ohrožení zdraví vyplývající z vibrací rukou a paží, pokud se přístroj používá delší dobu nebo není řádně veden a udržován.
- pořežání

**▲ VAROVÁNÍ!** Nebezpečí z elektromagnetických polí, která jsou generována během provozu přístroje. Pole může za určitých okolností ovlivňovat aktivní nebo pasivní lékařské implantáty. K omezení nebezpečí vážných nebo smrtelných zranění, doporučujeme osobám s lékařskými implantáty konzultovat svého lékaře a výrobce lékařského implantátu, než budou zařízení obsluhovat.

## Příprava

**▲ VAROVÁNÍ!** Nebezpečí zranění v důsledku neúmyslného spuštění přístroje. Akumulátor vložte do přístroje až tehdy, když je přístroj zcela připraven k použití.

### Bezpečnostní zařízení

K ochraně uživatele a přístroje jsou k dispozici následující bezpečnostní zařízení:

#### Zadní rukojeť (1) se zadní ochranou rukou (15)

- Chrání ruku před větvemi, větvičkami a při odskakování pilového řetězu.

#### Zapínač/vypínač (2) s okamžitým zastavením řetězu

- Po puštění zapínače/vypínače se přístroj okamžitě vypne.

#### Blokace zapnutí (3)

- K zapnutí přístroje se musí odblokovat blokace zapnutí.

#### Brzdová páka řetězu/přední ochrana rukou (5)

- Pilový řetěz neběží, když je zacvaknutá brzda řetězu.
- Okamžitě zastaví pilový řetěz v případě zpětného rázu.
- Páku lze ovládat také ručně.
- Chrání levou ruku obsluhy, pokud sklouzne z přední rukojeti.

#### Pilový řetěz (6) s nízkým zpětným rázem

- Pomůže díky speciálně vyvinutým bezpečnostním zařízením zachytit zpětný ráz.

#### Ozubení doraz (8)

- Zvyšuje stabilitu při provádění vertikálních řezů.
- Uspodňuje řezání.

## Kontrola stavu nabití akumulátoru

LED	Význam
červený, oranžový, zelený	akumulátor je nabitý
červený, oranžový	akumulátor je částečně nabitý
červený	akumulátor je nutné dobít

1. Stiskněte tlačítko (19) vedle ukazatele stavu nabití (20) na akumulátoru (17). LED ukazatele stavu nabití indikují stav nabití akumulátoru.
2. Nabijte akumulátor (17), když svítí pouze červená LED ukazatele stavu nabití (20).

## Nabíjení

**▲ VAROVÁNÍ!** Zranění osob a hmotné škody v důsledku neodborné manipulace s akumulátorem. Dodržujte bezpečnostní pokyny a pokyny k nabíjení a správnému použití, uvedené v návodu k obsluze Vašeho akumulátoru a Vaší nabíječky série **X 20 V TEAM**. Podrobný popis nabíjení a další informace naleznete v tomto samostatném návodu k obsluze. **▲ VAROVÁNÍ!** Nebezpečí poranění v důsledku unikajícího elektrolytického roztoku! Akumulátor nevystavujte extrémním podmínkám, například vysokým teplotám a nárazům. Při zasažení očí či pokožky opláchněte postižené místo vodou nebo neutralizačním prostředkem a vyhledejte lékaře.

**▲ VAROVÁNÍ!** Nebezpečí úrazu elektrickým proudem! Akumulátory nabíjejte pouze v suchých místnostech. Před zapojením nabíječky musí být vnější plochy akumulátoru čisté a suché.

- Před prvním použitím akumulátory nabijte.
- V každém případě vždy dbejte bezpečnostních pokynů a také předpisů a upozornění týkajících se ochrany životního prostředí.

## Nabití akumulátoru

Viz také návod k obsluze nabíječky.

### Upozornění

- Nechte zahřátý akumulátor před nabíjením vychladnout.
- Akumulátor nevystavujte po delší dobu přímému slunečnímu záření ani teplotám max. 50 °C. Zabraňte zejména odložení

na topná tělesa nebo skladování ve vozidlech, která jsou zaparkována na slunci.

### Postup

1. Popřípadě vyjměte akumulátor (17) z přístroje.
2. Zasuňte akumulátor do nabíjecí prohloubeniny v nabíječce (21).
3. Nabíječku zapojte do zásuvky.
4. Po úspěšném dokončení nabíjení odpojte nabíječku od sítě.
5. Vytáhněte akumulátor z nabíjecí prohloubeniny.

### Kontrolky LED na nabíječce (21)

zelený	červený	Význam
svítí	—	<ul style="list-style-type: none"> <li>akumulátor je zcela nabitý</li> <li>připraveno (akumulátor není vložen)</li> </ul>
—	svítí	akumulátor se nabíjí
—	blikají	Akumulátor přehřátý
blikají	blikají	Akumulátor je vadný

## Provoz

### Před provozem

**▲ VAROVÁNÍ!** Nebezpečí zranění! Při práci s řetězovou pilou vždy noste ochranné rukavice a používejte pouze originální díly. Před uvedením do provozu je nutné:

- *Napnutí pilového řetězu, str. 158*
- *Doplnění řetězového oleje, str. 155*
- nabít a vložit **oba** akumulátory
- *Kontrola brzdy řetězu, str. 155*
- *Kontrola olejové automatiky, str. 155*

### Kontrola brzdy řetězu

**OZNÁMENÍ!** Pilový řetěz se neotáčí, když je zacvaknutá brzda řetězu.

### Postup (Obr. G)

1. Odložte řetězovou pilu na pevný, rovný podklad. Nesmí se dotýkat žádných předmětů.
2. Stiskněte páku brzdy řetězu (5).
3. Přístroj držte pevně oběma rukama, pravou rukou na zadní (1) a levou rukou na přední rukojeti (4). Palec a prsty musí rukojeti pevně obepínat.
4. Zapněte přístroj (*Zapnutí a vypnutí, str. 156*). Zazní výstražný tón. Indikátor (34) pro vloženou brzdu řetězu bliká.

Brzda řetězu funguje.

5. Zapínač/vypínač (2) pustte.

**▲ VAROVÁNÍ!** Nebezpečí zranění v důsledku dobehajícího pilového řetězu. Když brzda řetězu nefunguje správně, nesmíte řetězovou pilu používat. Obratě se na servisní středisko.

### Kontrola olejové automatiky

Před započetím práce zkontrolujte stav oleje a olejovou automatiku.

### Postup

1. Přidrže řetězovou pilu nad světlým podkladem. Řetězová pila se nesmí dotýkat země.
2. Zapněte řetězovou pilu.

Objeví-li se olejová skvrna, pracuje řetězová pila bezvadně. Pokud se olejová skvrna neobjeví, vyčistěte olejovou propust nebo se obraťte na servisní středisko.

### Čištění olejové propusti

Vyčistěte olejovou propust (35), aby bylo zajištěno bezvadné, automatické olejování pilového řetězu během provozu.

### Potřebné nástroje a pomocné prostředky

- hadřík
- štěteček

### Postup (Obr. H)

1. Vytřete zbytky z olejové propusti (35). Vezměte si na pomoc hadr nebo štěteček.

### Mazání řetězu

K mazání doporučujeme používat dodaný bioolej na pilové řetězy nebo srovnatelný biologicky rozložitelný multifunkční olej.

**OZNÁMENÍ!** Pokud provozujete řetězovou pilu s příliš malým množstvím oleje, sníží se výkon řezání a životnost pilového řetězu, protože pilový řetěz bude rychleji tupý. Příliš málo oleje lze rozpoznat podle vzniku kouře nebo zabarvením vodící lišty. Zajistěte, aby na řetěz vždy tekla olej.

Přístroj je vybaven olejovou automatikou. Jakmile motor běží, přitéká olej k vodící liště (7).

**▲ UPOZORNĚNÍ!** Před jakoukoliv prací na přístroji vypněte přístroj a vytáhněte akumulátor z přístroje.

### Doplnění řetězového oleje

**▲ VAROVÁNÍ!** Hrozí nebezpečí požáru! Před doplněním mazacího řetězového ole-

je vždy přístroj vypněte a nechte motor vychladnout.

- Pravidelně kontrolujte ukazatel stavu hladiny oleje (11) a doplňte olej při dosažení „Značky minimum“.
- „Značka minimum“ je spodní ryska ukazatele stavu hladiny oleje (11). Nádržka na olej pojme 180 ml.
- Používejte biologický řetězový olej s obsahem přísad ke snižování tření a opotřebení. Alternativně použijte mazací olej pro řetězy s nízkým podílem adhezních přísad.
- Vyprázdněte nádržku na olej, když ji nepoužíváte delší dobu (6–8 týdnů).

#### Postup (Obr. D)

1. Položte přístroj na bok tak, aby víko nádržky (9) ukazovalo směrem nahoru.
2. Odšroubujte uzávěr palivové nádrže (9).
3. Dolijte do nádrže biologický řetězový olej.
4. Případný rozlitý olej setřete.
5. Našroubujte uzávěr palivové nádrže (9).

#### Vložení a vyjmutí akumulátoru

**⚠ VAROVÁNÍ!** Nebezpečí zranění v důsledku neúmyslného spuštění přístroje. Akumulátor vložte do přístroje až tehdy, když je přístroj zcela připraven k použití.

**OZNÁMENÍ!** Nebezpečí poškození! Nesprávný akumulátor může poškodit přístroj a akumulátor.

#### Vložení akumulátoru (Obr. E)

1. Zasuňte oba akumulátory (17) podél vodičích lišt do držáků akumulátorů (29). Akumulátory se slyšitelně zablokují.

#### Vyjmutí akumulátoru (Obr. E)

1. Stiskněte a podržte odblokování akumulátoru (18) na akumulátoru (17).
2. Vytáhněte akumulátory z držáku akumulátoru (29).

#### Zapnutí a vypnutí

##### Podmínky

- Vodičí lišta (7), pilový řetěz (6) a kryt řetězového kola (14) jsou namontovány správně.
- Dostatek řetězového oleje v nádrži. Doplňte příp. řetězový olej (*Doplnění řetězového oleje*, str. 155).
- Akumulátory jsou plně nabitě.

- Přístroj lze provozovat pouze se dvěma vloženými akumulátory řady X 20 V Team značky Parkside.

#### Postup (Obr. F)

1. Vložte případně akumulátory (17) do přístroje.
  2. Brzdu řetězu uvolněte tahem brzdové páky řetězu (5) ve směru přední rukojeti (4).
  3. Pilový řetěz držte pevně oběma rukama, pravou rukou na zadní (1) a levou rukou na přední rukojeti (4). Palec a prsty musí rukojeti pevně obepínat.
  4. Před spuštěním se ujistěte, zda se řetězová pila nedotýká předmětů.
  5. K aktivaci přístroje stiskněte nejprve zapínač/vypínač (32).
- OZNÁMENÍ!** Přístroj se nachází cca 5 min. v pohotovostním režimu a poté se musí znovu aktivovat.
6. Při zapínání stiskněte pravým palcem blokaci zapnutí (3) a potom stiskněte zapínač/vypínač (2). Pilový řetěz běží nejvyšší rychlostí. Uvolněte opět blokaci zapnutí (3).
  7. Zapínač/vypínač (2) pusťte, abyste řetězovou pilu vypnuli. Trvalé zapnutí není možné.
  8. K deaktivaci přístroje stiskněte zapínač/vypínač (32).

#### Indikátor přetížení

Při přetížení bliká červená a žlutá LED ukazatele stavu nabití (30).

#### Kontrola stavu nabití akumulátoru na přístroji

##### Postup

1. Ukazatel stavu nabití (30) během provozu svítí.

Stav nabití akumulátoru se zobrazí rozsvícením příslušných LED na ukazateli stavu nabití na přístroji (30).

**červená, oranžová a zelená** → akumulátory jsou nabitě

**červená a oranžová** → akumulátory jsou částečně nabitě

**červená** → akumulátory je nutné dobít

2. Nabijte akumulátory (17), když na přístroji (30) svítí pouze červená LED ukazatele stavu nabití.

#### Změna rychlosti řetězu

(Obr. E)

Stisknutím tlačítka pro volbu rychlosti řetězu (33) můžete přepínat mezi rychlostmi řetězu 15 a 25 m/s.

Rozsvícením stupně 1 nebo 2 ukazatele rychlosti řetězu (31) můžete vidět, jakou rychlostí řetězu přístroj právě pracuje.

Stupeň 1: 15 m/s                      Stupeň 2: 25 m/s

**OZNÁMENÍ!** U stupně 2 je rychlost řetězu 30 m/s, pokud přístroj používáte se dvěma Performance akumulátory 8 Ah „Smart PAPS 208 A1“.

## Demontáž pilového řetězu a vodící lišty

**▲ UPOZORNĚNÍ!** Pořezání! Při manipulaci s pilovým řetězem nebo vodící lištou noste rukavice odolné proti porážení.

### Postup (Obr. B)

1. Přístroj vypněte a vyjměte akumulátory (17) z přístroje.
2. Postavte přístroj na rovný podklad.
3. Otáčením křídlaté matice (12) a napínací šroubu řetězu (13) ů uvolněte napnutí řetězu a sejměte kryt řetězového kola (14).
4. Sejměte vodící lištu (7) a pilový řetěz (6): K demontáži přidržte vodící lištu (7) pod úhlem cca 45 stupňů směrem nahoru, aby bylo možné pilový řetěz (6) snadno sejmout z řetězového kola (23).

## Výměna pilového řetězu a vodící lišty

Před výměnou pilového řetězu je nutné vyčistit drážku vodící lišty od nečistot, protože v případě nánosů nečistot může pilový řetěz z vodící lišty vyskočit. Usazeniny mohou také nasávat řetězový olej. V důsledku toho by řetězový olej nedosáhl spodní části kolejnice nebo jen v malém rozsahu, čímž by se snížilo mazání.

### Podmínky

- Demontáž pilového řetězu a vodící lišty, str. 157

### Postup

1. Vyměňte vodící lištu (7) a pilový řetěz (6).
2. Namontujte vodící lištu (7) a pilový řetěz (6) podle popisu níže *Montáž pilového řetězu a vodící lišty, str. 157*.

## Montáž pilového řetězu a vodící lišty

**▲ UPOZORNĚNÍ!** Nebezpečí zranění v důsledku neúmyslného spuštění přístroje. Vypněte přístroj. Vyjměte akumulátory z přístroje.

### Postup (Obr. B)

1. Postavte přístroj na rovný podklad.
2. Otáčením křídlaté matice (12) ů sejměte kryt řetězového kola (14).
3. Natáhněte pilový řetěz (6) do smyčky tak, aby řezné hrany byly orientovány ve směru otáčení hodinových ručiček. K vyrovnání pilového řetězu (6) se orientujte podle symbolu pod řetězovým kolem (23).

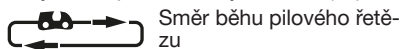

4. Vložte pilový řetěz (6) do drážky na vodící liště. Při montáži přidržujte vodící lištu (7) vychýlenou pod úhlem cca 45 stupňů směrem nahoru, aby bylo možné pilový řetěz (6) snadno navléknout na řetězové kolo (23).
5. Nasadte vodící lištu (7) a pilový řetěz (6) na čep vodící lišty (25). Když výstupek (24) sedí vpravo vedle čepu vodící lišty (25) v podélně děrovaném vyhloubení na vodící liště, sedí vodící lišta správně. Je normální, že se pilový řetěz (6) prověsí.
6. Nasadte kryt řetězového kola (14). Výstupek na krytu řetězového kola (28) musí být nejprve zasunut do příslušného upnutí na přístroji. Napínací kolík řetězu (26) musí být na vnitřní straně krytu řetězového kola (14) zasunut do uchycení napínacího kolíku řetězu (27).
7. Mírně utáhněte křídlatou matici (12) ů.
8. Pilový řetěz (6) předpnete otáčením napínací šroubu řetězu (13) ů.
9. Pevně utáhněte křídlatou matici (12) krytu řetězového kola ů.

**▲ UPOZORNĚNÍ!** Řetězovou pilu lze znovu naolejovat. Dbejte na to, že se řetězová pila musí po použití naolejovat a olej může uniknout, pokud je uložen na boku nebo obráceně. Jedná se o normální proces, který je podmíněn z důvodu potřebného větracího otvoru na horním okraji nádrže, a není to důvod k reklamaci. Protože každá řetězová pila je během výroby kontrolována a testována s olejem, může i navzdory vyprázdnění v ná-

držce zůstat malé množství zbytku oleje, který snadno znečistí kryt olejem během přepravy. Kryt vyčistěte suchým hadříkem.

Před výměnou pilového řetězu je nutné vyčistit drážku vodicí lišty od nečistot, protože v případě nánosů nečistot může pilový řetěz z vodicí lišty vyskočit. Usazeniny mohou také nasávat řetězový olej. V důsledku toho by řetězový olej nedosáhl spodní části kolejničky nebo jen v malém rozsahu, čímž by se snížilo mazání.

## Napnutí pilového řetězu

**OZNAMENÍ!** Pilový řetěz nedopínejte ani nevyměňujte v horkém stavu, protože se po ochlazení totiž opět poněkud smrští. Při nedodržování tohoto pokynu může dojít k poškození vodicí lišty nebo motoru v důsledku příliš napjatého pilového řetězu.

Pilový řetěz je nutné pravidelně napínat z důvodu bezpečnosti uživatele a omezení, resp. zamezení opotřebení a poškození řetězu.

Uživatelé doporučujeme zkontrolovat napnutí řetězu a v případě potřeby jej upravit před započítím práce a poté každých cca 10 minut. Při práci s pilou se pilový řetěz zahřívá a mírně roztahuje. S tímto „prodlužováním“ je nutné počítat zejména u nových pilových řetězů.

Napnutí a mazání řetězu mají značný vliv na životnost pilového řetězu. U nového pilového řetězu musíte napnutí řetězu dodatečně nastavit po maximálně 5 řezech.

Pilový řetěz je správně napnutý, když řetěz na spodní straně vodicí lišty není prověšený a lze jím zcela otáčet rukou v rukavici. Při zatažení za pilový řetěz tažnou silou 9 N (cca 1 kg) nesmí být mezi pilovým řetězem a vodicí lištou mezera více než 2 mm.

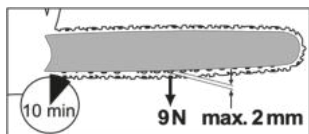

**▲ UPOZORNĚNÍ!** Nebezpečí zranění v důsledku neúmyslného spuštění přístroje. Vypněte přístroj. Vyjměte akumulátory z přístroje.

### Postup (Obr. C)

1. Ujistěte se, zda je povolená brzda řetězu, tzn. brzdová páka řetězu (5) je tažena proti přední rukojeti (4).

2. Povolte křídlatou matici (12) ⤵.
3. K napnutí pilového řetězu otáčejte napínacím šroubem řetězu (13) ⤵.  
Při uvolňování napnutí otáčejte napínacím šroubem řetězu (13) ⤵.
4. Opět dotáhněte křídlaté matice (12) ⤵.  
U nového pilového řetězu musíte napnutí řetězu dodatečně nastavit po maximálně 5 řezech.

## Techniky řezání

**▲ VAROVÁNÍ!** Nebezpečí zranění! Pokud se pilový řetěz zasekne, nesnažte se řetězovou pilu vytáhnout násilím. Vypněte motor, vyjměte akumulátory a použijte pákové rameno nebo klín pro uvolnění řetězové pily.

- Při řezání na svahu se vždy postavte nad kmen stromu.
- Ze stromu odstraňte nečistoty, kameny, uvolněnou kůru, hřebíky, skoby a drát.
- Pilový řetěz by se během prořezávání nebo následně neměl dotýkat země ani jiného předmětu.
- Máte lepší kontrolu, když řezáte spodní částí vodicí lišty (s taženým pilovým řetězem), a ne horní částí vodicí lišty (s posouváním pilovým řetězem).
- Dbejte na to, aby pilový řetěz při řezání neuvízl v odpilovaném odřezku. Kmen stromu se nesmí zlomit ani rozštěpit.
- Dodržujte preventivní opatření proti zpětnému rázu (*Příčiny a prevence zpětného rázu ze strany obsluhy, str. 153*)
- Chcete-li si zachovat plnou kontrolu v okamžiku „prořiznutí“, snižte přítlačný tlak na konci řezu, aniž byste pustili pevné uchopení na rukojetích řetězové pily.
- Po dokončení řezu vyčkejte, dokud se řetězová pila nezastaví, než ji vyjmete.
- Při přechodu od stromu ke stromu vždy vypněte motor řetězové pily.

### Kácení stromů

**▲ VAROVÁNÍ!** Kácení stromů vyžaduje hodně zkušeností. Stromy kácejte pouze tehdy, pokud dokážete s řetězovou pilou zacházet bezpečně. Řetězovou pilu v žádném případě nepoužívejte, když si nejste jisti.

**▲ UPOZORNĚNÍ!** Strom nekácejte, když fouká silný nebo proměnlivý vítr, hrozí nebezpečí hmotných škod nebo strom může zasáhnout elektrické vedení. Při kácení stromů je důležité dbát na to, aby jiné osoby nebyly vystaveny nebezpečí, nebyla zasažena žád-

na napájecí vedení a nebyly způsobeny žádné hmotné škody. Pokud strom přesto přijde do styku s napájecím vedením, je nutné ihned informovat energetickou společnost.

**▲ UPOZORNĚNÍ!** Nezkoušeným uživatelům nedoporučujeme z bezpečnostních důvodů kácet kmen stromu délkou vodící lišty, která je kratší než průměr káceného kmene.

- Dbejte na to, aby se v blízkosti pracovního prostoru nezdržovaly osoby ani zvířata. Bezpečná vzdálenost mezi káceným stromem a nejbližším pracovištěm musí být 2 ½ délky stromu.
- Dbejte na správný směr kácení. Uživatel se musí bezpečně pohybovat v blízkosti pokáceného stromu, aby byl schopen strom snadno zkrátit a odvětvit. Je třeba zabránit zachycení padajícího stromu do jiného stromu.
- Dbejte na přirozený směr pádu, který závisí na sklonu a křivosti stromu, směru větru, umístění větších větví a počtu větví.
- Při řezání na svahu se zdřizujte v oblasti nad káceným stromem. Strom se po pokácení pravděpodobně skutálí nebo sklouzne dolů ze svahu.
- Malé stromy o průměru 15–18 cm lze obvykle odřezat jedním řezem.
- U stromů s větším průměrem je nutné použít zásekové řezy a hlavní řez (Obr. O).
- Pokud stromy současně řežou a kácí dvě nebo více osob, vzdálenost mezi těmito osobami by měla činit minimálně dvojnásobnou výšku káceného stromu.

Ihned po ukončení řezání vyklopte ochranu sluchu nahoru, abyste slyšeli zvuky a výstražné signály.

### Postup

1. **Odstraňte dolů (Obr. T)**  
visící větve nasazením řezu nad větev. Nikdy neodvětvujte výš než do výšky ramen.
2. **Úniková oblast (Obr. N)**  
K zajištění mírného ústupu odstraňte podrost kolem stromu. Úniková oblast (1) by měla ležet asi 45° za plánovaným směrem kácení (2).
3. **Řezání záseku (A) (Obr. O)**  
Zásek proveďte do směru, ve kterém by strom měl spadnout. Začněte spodním vodorovným řezem. Hloubka řezu by měla být přibližně 1/3 průměru kmene. Nyní shora proveďte šikmý řez pily s úhlem řezu přibližně 45°, který se přesně shodu-

je s dolním řezem pily. Tím se zabrání sevření pilového řetězu nebo vodící lišty při nasazení druhého zásekového řezu.

**▲ VAROVÁNÍ!** Nikdy se nestavte před strom, do kterého je zhotoven zásek.

4. **Hlavní řez (B) (Obr. O)**  
Proveďte hlavní řez z druhé strany kmene. Stůjte vlevo od kmene a řežte tažením pilového řetězu (spodní stranou vodící lišty). Hlavní řez musí probíhat horizontálně minimálně 5 cm nad horizontálním zásekovým řezem. Měl by být tak hluboký, aby vzdálenost od čáry zásekového řezu byla minimálně 1/10 průměru kmene. Nepřeříznutá část kmene se označí jako nedořez (zlomová lišta). Nedořez zabráni otočení stromu a jeho pádu do nesprávného směru. Tento nedořez nepřeřízněte. V případě přiblížení hlavního řezu k nedořezu by měl strom začít padat. Jakmile se ukáže, že strom nepadá do požadovaného směru, nebo pokud se naklání zpět a pilový řetěz se zasekl, musí se hlavní řez přerušit. Pro otevření řezu a k podložení stromu do požadované linie pádu se musí použít klíny ze dřeva, plastu nebo hliníku.
5. Posuňte kácecí klín do hlavního řezu, jakmile to hloubka řezu umožní, aby se zabránilo zaseknutí vodící lišty (Obr. P).
6. Pokud je průměr kmene větší než délka vodící lišty, proveďte dva řezy (Obr. R).
7. Po provedení hlavního řezu strom spadne sám nebo pomocí kácecího klínu.

**▲ VAROVÁNÍ!** Jakmile strom začne padat, vytáhněte řetězovou pilu z řezu, zastavte motor, odložte řetězovou pilu a opusťte pracoviště únikovou cestou. Je třeba dávat pozor na padající větve a nezakopnout o ně.

### Odvětvování

Odvětvování je označení pro odstranění větví a větviček z pokáceného stromu.

**▲ UPOZORNĚNÍ!** Nebezpečí zranění! Nikdy neodřízněte pilou větve, když stojíte na kmenu stromu. Sledujte oblast zpětného rázu, pokud jsou větve pod napětím.

### (Obr. M)

- Odstraňte podpůrné větve až po zkrácení.
- Větve pod napětím řežte zdola nahoru, aby se zabránilo zaseknutí přístroje.
- Při odříznutí silnějších větví použijte stejnou techniku jako při *Zkrácení*, str. 160.

- Pracujte vlevo od kmene a co nejdříve k přístroji. Hmotnost přístroje podle možnosti spočívá na kmeni.
- K odříznutí větví na druhé straně kmenu změňte místo.
- Rozvětvené větve zkracujte jednotlivě. Větší větve nasměrované směrem dolů a podpirající strom nechejte nejdříve být.
- Menší větvíčky odřežte jedním řezem.

### Zkrácení

Zkrácení je řezání pokácených kmenů stromů na malé odřezky.

- Dbejte na bezpečné postavení a rovnoměrné rozložení tělesné hmotnosti na obě chodidla.
- Pokud je to možné, podepřete kmen. Kmen by se měl podložit a podepřít větvemi, nosníky nebo klíny.
- Dbejte na to, aby se pilový řetěz při řezání nedotýkal země.
- Postavte se na svažitém terénu nad kmen.

### Techniky při zkracování

#### Kmen leží na zemi (Obr. I)

Shora prořízněte kmen až zcela na konec a na konci řezu dávejte pozor, abyste se nedotkli země. Pokud je možné kmen otočit, prořízněte jej do 2/3. Potom kmen otočte a prořízněte zbytek kmene shora.

#### Kmen je podepřen na jednom konci (Obr. J)

K zabránění roztržštění nejprve prořízněte 1/3 průměru kmene zdola nahoru (horní stranou vodicí lišty). Pak k zabránění zaseknutí řežte shora dolů (spodní stranou vodicí lišty) na první řez.

#### Kmen je podepřen na obou koncích (Obr. K)

Nejprve prořízněte shora dolů (spodní stranou vodicí lišty) 1/3 průměru kmene. Pak řežte zdola nahoru (horní stranou vodicí lišty), dokud se řezy nesetkají.

#### Řezání na koze na řezání (Obr. L)

Držte řetězovou pilu pevně oběma rukama a během řezání vedte přístroj před tělem. Když je strom proříznutý, vedte přístroj na pravé straně těla (1). Levou ruku dle možnosti držte co nejpříměji (2). Dávejte pozor na padající kmen. Postavte se tak, aby odříznutý kmen nepředstavoval žádné nebezpečí. Dávejte

pozor na svá chodidla. Odříznutý kmen by mohl při pádu způsobit zranění. Udržujte rovnováhu (3).

## Čištění, údržba a skladování

### Čištění

**▲ VAROVÁNÍ!** Nebezpečí úrazu elektrickým proudem! Nikdy přístroj neostříkujte vodou.

**▲ VAROVÁNÍ!** Nebezpečí zranění! Čisticí práce zásadně provádějte s vypnutým a vychlazeným motorem a vyjmutými akumulátory.

**▲ UPOZORNĚNÍ!** Pořezání! Při manipulaci s pilovým řetězem nebo vodicí lištou noste rukavice odolné proti proříznutí.

**OZNÁMENÍ!** Nebezpečí poškození. Chemické látky mohou poškodit plastové části přístroje. Nepoužívejte čisticí prostředky ani rozpouštědla.

Přístroj důkladně vyčistěte. Tím se prodlouží životnost přístroje a zabrání se úrazům.

### Čištění po každém použití

- Udržujte rukojeti bez benzínu, oleje nebo tukového maziva. V případě potřeby očistěte rukojeti navlhčeným hadříkem namočeným v mýdlové vodě.
- Vyčistěte pilový řetěz. K čištění pilového řetězu nepoužívejte kapaliny. Po vyčištění pilový řetěz lehce namažte řetězovým olejem.
- Při čištění sejměte také kryt řetězového kola (14), abyste přístroj mohli vyčistit i na tomto místě.
- Vyčistěte vodicí lištu (7)
- Vyčistěte větrací otvory a povrchy přístroje štětečkem nebo suchým hadříkem.
- Vyčistěte olejovou propust (35), aby bylo zajištěno bezvadné, automatické olejování pilového řetězu během provozu. Pomocí štětečku nebo hadříku otřete zbytky z olejové propusti.

### Údržba

#### Intervaly údržby

Provádějte pravidelně údržbařské práce uvedené v následující tabulce. Pravidelnou údržbou vašeho zařízení se prodlouží jeho životnost. Kromě toho dosáhnete také optimálního řezného výkonu a přejdete neškodám.



Strojní část	Akce	Před každým použitím	Po 10 provozních hodinách	Po každém použití
Komponenty brzdy řetězu	Vizuální kontrola, v případě potřeby výměna	✓		
Řetězové kolo (23)	Vizuální kontrola, v případě potřeby výměna	✓		
Pilový řetěz (6)	Zkontrolovat, naolejovat, podle potřeby dobrousit nebo vyměnit pilový řetěz	✓		
Pilový řetěz (6)	Vyčistit a naolejovat pilový řetěz		✓	✓
Řetězový meč (7)	<i>Údržba vodící lišty, str. 162</i>	✓		✓
Řetězový meč (7)	<i>Otočení vodící lišty, str. 162</i>		✓	
Olejevá automatika	Zkontrolujte, v případě potřeby vyčistíte propust oleje.	✓		

### Naolejování pilového řetězu

**▲ UPOZORNĚNÍ!** Řetěz pravidelně vyčistěte a naolejujte. Tím udržujete řetěz ostrý a dosáhnete optimálního výkonu stroje. V případě poškození v důsledku nedostatečné údržby pilového řetězu zaniká nárok na záruku. Při manipulaci s řetězem nebo vodící lištou vyjměte akumulátory a používejte rukavice odolné proti proříznutí.

- K mazání doporučujeme používat dodaný bioolej na pilové řetězy nebo srovnatelný biologicky rozložitelný multifunkční olej.
- Po očištění, po 10 hodinách používání nebo minimálně jednou týdně, podle toho, co nastane dřívě, řetěz naolejujte.
- Před naolejováním vodící lišty se musí důkladně očistit zejména zuby vodící lišty. K tomu použijte ruční smetáček nebo suchý hadřík.
- Naolejujte jednotlivé články řetězu pomocí olejové stříkačky špičkou jehly (dostupné ve specializovaných prodejnách). Naneste jednotlivě kapky oleje na klouby a na špičky zubů jednotlivých článků řetězu.

### Ostření rezných zubů

**▲ UPOZORNĚNÍ!** Nebezpečí zranění! Nesprávně ostřený pilový řetěz zvyšuje nebezpečí zpětného rázu! Při manipulaci s pilovým řetězem nebo vodící lištou používejte rukavice odolné proti proříznutí.

Ostrý pilový řetěz zajišťuje optimální rezný výkon. Bez námahy prochází dřevem a zanechává velké, dlouhé dřevěné třísky. Pilový řetěz je tupý, když musíte tlačit rezačí zařízení dřevem a dřevěné třísky jsou velmi malé. V

případě velmi tupé řetězové pily se nevytvoří žádné třísky, nýbrž pouze dřevěný prach.

K ostření pilového řetězu jsou zapotřebí speciální nástroje, které zajistí, že řetěz je naostřen ve správném úhlu a ve správné hloubce. Pro nezkušeného uživatele řetězové pily doporučujeme nechat naostřit řetězovou pilu odborníkem nebo odbornou dílnou. Pokud jste si jisti, že řetěz naostříte, postupujte podle návodu k ostříčce pilového řetězu (např. Parkside PSG 85 B2).

- Řezací části pilového řetězu jsou rezačí články, skládající se z rezačího zubu a měrky omezovače hloubky. Výškovou vzdáleností mezi těmito dvěma prvky se určí hloubka řezu.
- Pilový řetěz je opotřebený a musí se vyměnit za nový pilový řetěz, pokud zbývají ještě cca 4 mm rezačího zubu.
- Při ostření rezačích zubů je třeba vzít v úvahu následující hodnoty (Obr. Q):
  - Úhel ostření (30°)
  - Náběhový úhel ostří (85°)
  - Hloubka ostření (0,65 mm)
  - Průměr kruhového pilníku (4,0 mm)

**▲ VAROVÁNÍ!** Nebezpečí úrazu! Odchylky od uvedených rozměrů geometrie rezní hrany mohou vést ke zvýšení sklonu stroje ke zpětnému rázu.

### Potřebné nástroje a pomocné prostředky

- Kruhový pilník
- Plochý pilník

### Postup (Obr. S)

1. Vypněte přístroj a vyjměte akumulátory.

- Ujistěte se, že je pilový řetěz pevně napnutý, aby bylo možné správné naostření.
- Ostřete pouze zevnitř ven. Vedte kruhový pilník z vnitřní strany řezacího zubu ven. Když pilník táhnete zpět, tak jej nadzvedněte.
- Naostřete nejdříve zuby na jedné straně. Poté otočte pilový řetěz a naostřete zuby na druhé straně.
- Zkontrolujte délku řezacích článků. Po ostření musí být všechny řezací články stejně dlouhé a široké.
- Po každém třetím ostření zkontrolujte hloubku ostření (omezení hloubky) a výšku dobruste plochým pilníkem. Omezení hloubky by mělo být cca 0,65 mm od řezacího zubu.
- Po vrácení do původního stavu zaoblete omezení hloubky trochu dopředu.

### Nastavení napnutí řetězu

Nastavení napnutí řetězu je popsáno v kapitole *Napnutí pilového řetězu*, str. 158.

### Zaběhnutí nového pilového řetězu

U nového pilového řetězu se po určité době napínací síla sníží. Proto musíte pilový řetěz znovu napnout po prvních 5 řezech, nejpozději však po 10 minutách řezání (*Napnutí pilového řetězu*, str. 158).

**▲ VAROVÁNÍ!** Nebezpečí zranění! Nikdy neupevňujte nový pilový řetěz k opotřebenému řetězovému kolu nebo poškozené či opotřebenému vodící liště. Pilový řetěz by mohl vyskočit nebo se roztrhnout.

### Údržba vodící lišty

**▲ UPOZORNĚNÍ!** Pořezání! Při manipulaci s pilovým řetězem nebo vodící lištou noste rukavice odolné proti proříznutí.

### Potřebné nástroje a pomocné prostředky

- Plochý pilník

### Postup (Obr. B)

- Přístroj vypněte a odstraňte akumulátory z přístroje.
- Sejměte kryt řetězového kola (14), pilový řetěz (6) a vodící lištu (7).
- Zkontrolujte vodící lištu (7), zda není opotřebovaná.
- Odstraňte otřepy a vodící plochy vyrovnajte plochým pilníkem.

- Vyčistěte olejovou propust (35), aby bylo zajištěno bezvadné, automatické olejování pilového řetězu během provozu.
- Namontujte vodící lištu (7), pilový řetěz (6) a kryt řetězového kola (14) a napněte pilový řetěz.

Pokud je propust oleje v optimálním stavu, řetěz pily automaticky nastříká trochu oleje několik sekund po spuštění řetězové pily.

### Otočení vodící lišty

**▲ UPOZORNĚNÍ!** Pořezání! Při manipulaci s pilovým řetězem nebo vodící lištou noste rukavice odolné proti proříznutí. Vodící lišta (7) se musí otočit po každých cca 10 pracovních hodinách, aby bylo zajištěno rovnoměrné opotřebení.

### Postup (Obr. B)

- Přístroj vypněte a vyjměte akumulátory z přístroje.
- Sejměte kryt řetězového kola (14), pilový řetěz (6) a vodící lištu (7).
- Otočte vodící lištu kolem její horizontální osy a namontujte vodící lištu a pilový řetěz, jak je popsáno níže *Montáž pilového řetězu a vodící lišty*, str. 157. Dodržujte přitom směr běhu pilového řetězu!



Směr běhu pilového řetězu

- Při vyrovnání pilového řetězu (6) se orientujte podle obrázku pod krytem řetězu (14), když se vodící lišta otáčí.

### Skladování

- Vyjměte akumulátory.
  - Před uskladněním přístroj vyčistěte a proveďte na něm údržbu.
  - Upevněte ochranu řetězu (16).
  - Před delšími provozními přestávkami vyprázdněte olejovou nádrž. Starý olej zlikvidujte ekologicky (*Likvidace/ochrana životního prostředí*, str. 163).
- V hadicích a v přístroji mohou být ještě zbytky oleje, které by mohly během skladování vytéct. K uskladnění postavte přístroj na vhodný podklad/do olejové vany.
  - Skladujte přístroj na suchém místě chráněném před prachem a mimo dosah dětí.

Přístroje s akumulátorem:

- Skladovací teplota akumulátoru a přístroje je mezi 15 °C až 25 °C. Během skladování zabraňte extrémnímu chladu nebo teplu, aby akumulátor neztratil výkon.

- Před delším uskladněním (např. zazimování) vyjměte akumulátor z přístroje (dodržte samostatný návod k obsluze pro akumulátor a nabíječku).
- Při krátkých cestách na pracovišti: Přenášejte přístroj za přední rukojeť (4) s vodící lištou směřující dozadu.
- Přístroj před každou přepravou vypněte a vyjměte akumulátory. Přístroj zajistěte proti převrácení během přepravy (i ve vozidlech), aby nedošlo ke zranění, poškození nebo ztrátě oleje.

## Přeprava

- Při přepravě přístroje zakryjte vodící lištu a pilový řetěz ochranou řetězu (16).

## Hledání chyb

Následující tabulka Vám pomůže odstranit malé poruchy:

Problém	Možná příčina	Odstranění chyb
Přístroj se nespustí	Akumulátory (17) jsou vybité nebo nejsou vloženy	Zkontrolujte stav nabití akumulátoru, příp. zajistit opravu kvalifikovaným elektrikářem
	Zapínač/vypínač (2) je vadný Vadný motor	Obraťte se na servisní středisko.
Pilový řetěz se nerozběhne a zazní výstražný tón	Brzda řetězu blokuje pilový řetěz (6)	<i>Kontrola brzdy řetězu, str. 155</i>
Špatný řezný výkon	Nesprávně namontovaný pilový řetěz (6)	<i>Montáž pilového řetězu a vodící lišty, str. 157</i>
	Pilový řetěz (6) je tupý	<ul style="list-style-type: none"> <li>• <i>Ostření řezných zubů, str. 161</i></li> <li>• <i>Zaběhnutí nového pilového řetězu, str. 162</i></li> </ul>
	Napnutí řetězu není dostatečné	<i>Napnutí pilového řetězu, str. 158</i>
Přístroj běží těžce, pilový řetěz vyskakuje	Napnutí řetězu není dostatečné	<i>Napnutí pilového řetězu, str. 158</i>
Pilový řetěz se zahřeje, kouř při řezání, zbarvení lišty	Příliš málo řetězového oleje	<ul style="list-style-type: none"> <li>• Kontrola hladiny oleje a olejové automatiky</li> <li>• Obraťte se na servisní středisko.</li> </ul>

## Likvidace/ochrana životního prostředí

Opatrně vyprázdněte olejovou nádrž.

Nevylévejte staré oleje do kanalizace nebo do odtoku. Starý olej ekologicky zlikvidujte – odevzdejte jej do sběrného místa.

Vyjměte akumulátor z přístroje a přístroj, akumulátor, příslušenství a obal odevzdejte k ekologické recyklaci.



Elektrická zařízení nepatří do domácího odpadu.

Symbol přeškrtnuté popelnice na kolečkách znamená, že tento výrobek nesmí být po skončení své životnosti likvidován jako netříděný komunální odpad.

### Směrnice 2012/19/EU o odpadních elektrických a elektronických zařízeních (OEEZ):

Spotřebitelé jsou ze zákona povinni recyklovat elektrická a elektronická zařízení na konci jejich životnosti způsobem šetrným k životnímu prostředí. Tímto způsobem je zajištěna recyklace šetrná k životnímu prostředí a šetřící zdroje.

V závislosti na tom, jak je vše implementováno ve vnitrostátním právu, máte následující možnosti:

- vrátit v prodejně,
- odevzdat na oficiálním sběrném místě,
- zaslat zpět výrobci/distributorovi.

Tento stav se netýká příslušenství starých přístrojů a pomocných prostředků bez elektrických součástí.

## Akumulátory zlikvidujte ekologickým způsobem



Akumulátor neodhazujte do domovního odpadu ani do ohně (nebezpečí exploze) či do vody. Poškozené akumulátory mohou při úniku jedovatých výparů či kapalin poškodit životní prostředí a zdraví osob.

Jste povinni zlikvidovat vadné nebo vysloužilé akumulátory ekologickým způsobem. (nařízení (EU) 2023/1542 o bateriích a odpadních bateriích)

- Akumulátory neotevírejte a vyhýbejte se mechanickému poškození. Hrozí nebezpečí zkratu, přičemž se mohou uvolňovat výpary dráždivé dýchací cesty.
- Z bezpečnostních důvodů je třeba akumulátory před likvidací vybit.
- Póly přelepte lepicí páskou, aby nedošlo ke zkratu.
- Akumulátory zlikvidujte přes obchod nebo sběrné místo.

### Poškozené akumulátory

S akumulátory poškozenými zvenčí zacházejte obzvláště opatrně!

- Poškozených akumulátorů se nedotýkejte holými rukama.
- Pokud póly nemůžete přelepit lepicí páskou, vložte akumulátory jednotlivě do plastového sáčku.
- Poškozené akumulátory vložte jednotlivě do nehořlavé, uzavíratelné nádoby, kterou lze ještě naplnit písmem.
- Poškozené akumulátory odevzdejte do sběrného místa s odborným personálem.

## Servis

### Záruka

Vážení zákazníci,

na tento výrobek získáváte záruku 5 let od data zakoupení. V případě závad na tomto

výrobku máte nárok na zákonná práva vůči prodejci tohoto výrobku. Tato zákonná práva nejsou omezena níže uvedenou zárukou.

### Záruční podmínky

Záruční doba začíná datem nákupu. Dobře uschovejte originální pokladní doklad. Tento doklad je potřebný jako doklad o koupi. Dojde-li k vadě materiálu nebo výrobní vadě během pěti let od data nákupu tohoto výrobku, opravíme nebo vyměníme Vám výrobek podle našeho uvážení zdarma. Toto záruční plnění vyžaduje, aby vadný výrobek a doklad o koupi (pokladní doklad) byly předloženy během pětileté lhůty a bylo stručně písemně popsáno, o jakou závadu se jedná a kdy k ní došlo.

Pokud je vada kryta naší zárukou, obdržíte zpět opravený nebo nový výrobek. S opravou nebo výměnou výrobku nezačne plynout nová záruční doba.

### Záruční doba a zákonné nároky z vad

Záruční doba se záručním plněním neprodloví. To platí také pro vyměněné a opravené díly. Jakákoli poškození nebo vady, které se již v době nákupu vyskytly, je nutné nahlásit ihned po vybalení. Opravy provedené po uplynutí záruční doby jsou za poplatek.

### Rozsah záruky

Výrobek byl pečlivě vyroben podle přísných směrnic pro jakost a před dodáním pečlivě zkontrolován.

Záruční plnění platí pro vady materiálu nebo výrobní vady. Tato záruka se nevztahuje na díly výrobku, které jsou vystaveny běžnému opotřebení, a lze je proto považovat za opotřebitelné součásti (např. Pilový řetěz) nebo za poškození křehkých částí.

Tato záruka zaniká, pokud je výrobek poškozen, nesprávně používán nebo není udržován. Pro správné používání výrobku se musí přesně dodržovat všechny pokyny uvedené v návodu k obsluze. Je nutné se bezpodmínečně vyvarovat použití a jednání, které nejsou v tomto návodu k obsluze doporučovány nebo před nimiž se varuje.

Výrobek je určen pouze pro soukromé použití a není určen ke komerčnímu používání. Záruka zaniká v případě hrubého a nesprávného zacházení, použití násilí a zásahů, které nebyly provedeny naší autorizovanou servisní pobočkou.

## Vyřízení v záručním případě

V zájmu rychlého zpracování Vašeho požadavku postupujte podle následujících pokynů:

- Pro všechny dotazy si připravte doklad o koupi a číslo položky (např. IAN 506400\_2507) jako doklad o nákupu.
- Číslo položky naleznete na typovém štítku na výrobku, na rytině na výrobku, na titulní straně návodu k obsluze (vlevo dole) nebo na nálepce na zadní nebo spodní straně výrobku.
- Pokud se vyskytnou funkční chyby nebo jiné závady, nejprve kontaktujte níže uvedené servisní středisko **telefonicky** nebo použijte náš **kontaktní formulář**, který najdete na stránkách *parkside-diy.com* v kategorii **Servis**.
- Po konzultaci s naším servisním střediskem můžete bezplatně zaslat vadný výrobek na adresu služby, kterou jste obdrželi, s příloženým dokladem o koupi (účtenkou), s uvedením povahy vady a kdy k ní došlo. K zamezení problémů s přijetím a dalším nákladům je bezpodmínečně nutné používat pouze adresu, která Vám byla oznámena. Ujistěte se, že zásilka není zaslaná nevyplaceně, není objemným zbožím, expremem nebo jiným speciálním nákladem. Zašlete výrobek včetně veškerého příslušenství dodaného při nákupu a zajistěte, aby přepravní obal byl dostatečně bezpečný.



Na stránkách *parkside-diy.com* můžete nahlížet do těchto a mnoha dalších příruček

a stahovat je. S tímto QR kódem se dostanete přímo na *parkside-diy.com*. Vyberte svou zemi a vyhledejte pomocí vyhledávací masky návody k obsluze. Zadáním čísla položky (IAN) 506400\_2507 můžete otevřít svůj návod k obsluze.

## Oprávérenská služba

Pro opravy, které **nepodléhají záruce**, se obraťte na servisní středisko. Tam Vám rádi poskytneme odhad nákladů.

- Můžeme přijímat pouze přístroje, které byly při zaslání dostatečně zabaleny a ofrankovány.  
**Upozornění:** Zašlete Váš přístroj vyčištěný a s odkazem na závadu na adresu uvedenou v servisním středisku.
- Nepřijmou se přístroje zaslané neoprávněně, přístroje zaslané jako objemné zboží nebo expres zaslané přístroje nebo přístroje odeslané jinou speciální dopravou.
- Vaše odeslané vadné přístroje zlikvidujeme bezplatně.

## Service-Center

**CZ** **Servis Česko**  
Tel.: 8000 23611  
Kontaktní formulář na  
*parkside-diy.com*  
**IAN 506400\_2507**

## Dovozce

Upozorňujeme, že následující adresa není servisní adresou. Nejprve kontaktujte výše uvedené servisní středisko.

Grizzly Tools GmbH & Co. KG  
Stockstädter Str. 20  
63762 Großostheim  
NĚMECKO  
*www.grizzlytools.de*

## Náhradní díly a příslušenství

Náhradní díly a příslušenství jsou k dostání na webových stránkách

**www.grizzlytools.shop**. Pokud máte problémy při objednání, kontaktujte nás prostřednictvím našeho online obchodu. V případě dalších dotazů se obraťte na: *Service-Center, str. 165*

**VAROVÁNÍ!** Bezpečné používání řetězové pily je možné pouze se schválenými pilovými řetězy a vodícími lištami. Použití neschválených kombinací může způsobit vážná nebo dokonce smrtelná zranění.

- **Řetězový meč:**
  - 164MLEA041(112329) (Oregon)
  - M1431656-1041TL (Trilink)
- **Pilový řetěz:**
  - 90PX056X (Oregon)
  - CL14356TL (Trilink)

## Překlad původního EU prohlášení o shodě

Výrobek: **Aku řetězová pila**

Model: **PPKSA 40-Li C3**

Sériové číslo: 000001-022000

Výše popsaný předmět prohlášení je ve shodě s příslušnými harmonizačními právními předpisy Unie:

**2006/42/EC • 2014/30/EU • 2000/14/EC & 2005/88/EC • 2011/65/EU & (EU) 2015/863**

**Výrobek s baterií Smart PAPS 204 A1/Smart PAPS 208 A1/  
Smart PAPS 2012 A1: 2014/53/EU (namísto 2014/30/EU)**

Výše popsaný předmět prohlášení je ve shodě se směrnicí Evropského parlamentu a Rady 2011/65/EU ze dne 8. června 2011 o omezení používání některých nebezpečných látek v elektrických a elektronických zařízeních.

Pro zajištění shody byly použity následující harmonizované normy a národní normy a předpisy:

**EN 62841-1:2015/A11:2022 • EN 62841-4-1:2020**

**EN ISO 12100:2010 • EN IEC 55014-1:2021**

**EN IEC 55014-2:2021 • EN IEC 63000:2018**

**Výrobek s baterií Smart PAPS 204 A1/Smart PAPS 208 A1/Smart PAPS 2012 A1:**

**EN 301 489-1 V2.2.3:2019 • EN 301 489-17 V3.3.1:2024**

**EN 300 328 V2.2.2:2019**

V souladu se směrnicí 2000/14/EC týkající se emisí hluku se potvrzuje následující:

Hladina akustického výkonu ( $L_{WA}$ )

- změřená: 106,9 dB;

- zaručená: 109 dB

Použitý postup posuzování shody podle 2000/14/EC, příloha VI.

Certifikát ES přezkoušení typu

- Číslo: M6A 036607 2368 Rev. 00
- Oznámený subjekt: TÜV SÜD • Ridlerstraße 65 • 80339 München • Deutschland, NB: 0123

Toto prohlášení o shodě vydal na vlastní odpovědnost výrobce:



Grizzly Tools GmbH & Co. KG  
Stockstädter Str. 20  
63762 Grobostheim  
NEMECKO  
12.01.2026

Christian Frank  
Zplnomocněný zástupce dokumentace

## Obsah

<b>Úvod</b> .....	<b>167</b>
Používanie na určený účel.....	167
Rozsah dodávky/Príslušenstvo.....	168
Prehľad.....	168
Opis funkcie.....	168
Technické údaje.....	168
<b>Bezpečnostné pokyny</b> .....	<b>169</b>
Význam bezpečnostných pokynov.....	170
Piktogramy a symboly.....	170
Všeobecné bezpečnostné upozornenia pre elektrické náradie.....	171
Všeobecné bezpečnostné upozornenia pre reťazové píly.....	173
Ďalšie bezpečnostné pokyny.....	174
Príčiny a predchádzanie spätnému rázu na používateľa.....	174
Zostatkové riziká.....	175
<b>Príprava</b> .....	<b>175</b>
Bezpečnostné zariadenia.....	175
Kontrola stavu nabitia akumulátora.....	175
<b>Nabíjanie</b> .....	<b>175</b>
Nabíjanie akumulátora.....	176
<b>Prevádzka</b> .....	<b>176</b>
Pred prevádzkou.....	176
Vloženie a vybratie akumulátora.....	177
Zapnutie a vypnutie.....	177
Upozornenie pri preťaženi.....	177
Kontrola stavu nabitia akumulátorov na prístroji.....	177
Prestavenie rýchlosti reťaze.....	178
Demontáž pílovej reťaze a lišty.....	178
Výmena pílovej reťaze a lišty.....	178
Montáž pílovej reťaze a lišty.....	178
Napnutie pílovej reťaze.....	179
Techniky pilenia.....	179
<b>Čistenie, údržba a skladovanie</b> .....	<b>181</b>
Čistenie.....	181
Údržba.....	182
Skladovanie.....	184
<b>Preprava</b> .....	<b>184</b>
<b>Vyhľadávanie chýb</b> .....	<b>184</b>
<b>Likvidácia/ochrana životného prostredia</b> .....	<b>185</b>
Akumulátory zlikvidujte ekologicky.....	185
<b>Servis</b> .....	<b>185</b>
Garancija.....	185
Opravný servis.....	186
Service-Center.....	186

Importér..... 187

**Náhradné diely a príslušenstvo**.....**187**

**Preklad originálneho vyhlásenia o zhode  
EÚ**..... **188**

## Úvod

Srdečne vám blahoželáme k nákupu novej akumulátorovej reťazovej píly (v nasledujúcej časti nazývanej prístroj alebo elektrické náradie).

Rozhodli ste sa tým pre vysoko kvalitný prístroj. Tento prístroj bol počas výroby skontrolovaný vzhľadom na kvalitu a podrobný výrobný kontrolou. Tým je zabezpečená funkčná schopnosť prístroja.

Nedá sa vylúčiť, že sa v jednotlivých prípadoch na alebo v prístroji nenachádzajú zvyšky mazív. Nejde o nedostatok alebo poruchu a nie je dôvod k znepokojeniu.



Návod na obsluhu je súčasťou tohto prístroja. Obsahuje dôležité pokyny pre bezpečnosť, používanie a likvidáciu. Starostlivo si prečítajte návod na obsluhu. Oboznámte sa s ovládacími dielmi a správnym používaním prístroja. Prístroj používajte iba ako je opísané a na uvedené oblasti použitia. Návod na obsluhu si dobre uschovajte a pri odovzdávaní prístroja tretej osobe dodajte tiež všetky podklady.

## Používanie na určený účel

Prístroj je určený výlučne na nasledujúce použitie:

- Pilenie dreva

Prístroj nie je určený na žiadne ďalšie spôsoby použitia. To zahŕňa napr. rezanie muriva, plastu, kameňa, kovu, potravín alebo dreva s obsahom cudzích telies (napr. klinčov alebo skrutiek).

Prístroj je určený na používanie dospelými osobami. Mladiství starší ako 16 rokov môžu prístroj používať len pod dohľadom.

Reťazovú pílu smie používať iba jedna osoba. Používateľ musí nosiť primerané osobné ochranné prostriedky (OOP). Reťazová píla sa musí držať pravou rukou za zadnú rukoväť a ľavou rukou za prednú rukoväť.

Pred použitím prístroja si používateľ musí prečítať a pochopiť všetky upozornenia a pokyny v návode na obsluhu.

Každé iné používanie, ktoré nie je v tomto návode na obsluhu výslovne povolené, môže predstavovať vážne nebezpečenstvo pre používateľa a viesť k škodám na prístroji. Obsluhujúca osoba alebo používateľ je zodpovedný za zranenia iných ľudí alebo poškodenia ich majetku. Prístroj je určený na použitie pre domáчих majstrov. Nie je koncipovaný na trvalé komerčné nasadenie. Pri komerčnom používaní záruka zaniká. Výrobca neručí za škody, ktoré vzniknú v dôsledku používania v rozpore s určením alebo nesprávnej obsluhy.

Prístroj je súčasťou série **X 20 V TEAM** a môže sa prevádzkovať s akumulátorami série **X 20 V TEAM**. Akumulátory série **X 20 V TEAM** sa smú nabíjať iba s nabíjačkami série **X 20 V TEAM**.

## Rozsah dodávky/Príslušenstvo

Vybalte prístroj a skontrolujte rozsah dodávky.

Obalový materiál riadne zlikvidujte.

- Aku reťazová píla
- Lišta (predmontované)
- Pílová reťaz (predmontované)
- Ochranný kryt reťaze
- Fľaša oleja (180 ml Organický pílový reťazový olej)
- pôvodný návod na použitie

**Akumulátory a nabíjačka nie sú súčasťou balenia.**

## Prehľad

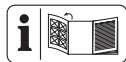

Obrázky prístroja nájdete na prednej a zadnej vyklápacej strane.

### Obr A

- 1 Zadná rukoväť
- 2 zapínač/vypínač
- 3 blokovanie zapnutia
- 4 Predná rukoväť
- 5 Páka brzdy reťaze/Predná ochrana ruky
- 6 Pílová reťaz
- 7 Lišta
- 8 Ozubený doraz
- 9 Uzáver nádrže (Reťazový olej)
- 10 Zameriavač/Indikátor smeru pádu
- 11 Indikátor hladiny oleja
- 12 Krídlová matica (Kryt reťazového kolesa)

- 13 Napínacia skrutka reťaze
- 14 Kryt reťazového kolesa
- 15 Zadná ochrana ruky
- 16 Ochranný kryt reťaze
- 17 Akumulátor
- 18 odblokovanie akumulátora
- 19 tlačidlo (indikácia stavu nabitia Akumulátor)
- 20 indikácia stavu nabitia (Akumulátor)
- 21 nabíjačka
- 22 Fľaša oleja

### Obr B

- 23 Reťazové koleso
- 24 Výstupok
- 25 Čap lišty
- 26 Reťazový upínací kolík
- 27 Uchytenie (Reťazový upínací kolík)
- 28 Výstupok (Kryt reťazového kolesa)

### Obr E

- 29 Držiak akumulátora
- 30 indikácia stavu nabitia (prístroj)
- 31 Indikátor rýchlosti reťaze
- 32 Tlačidlo zap/vyp
- 33 tlačidlo (Rýchlosť reťaze)

### Obr G

- 34 Indikátor

### Obr H

- 35 Pripust oleja

## Opis funkcie

Rotujúca pílová reťaz vedie cez lištu (vodiacu kolajnicu). Reťazová píla je vybavená brzdou reťaze s rýchlym zastavením. Olejová automatika sa stará o kontinuálne mazanie reťaze. Reťazová píla je tiež vybavená reťazovým rýchlopínacím systémom. Na ochranu používateľa je prístroj opatrený rozličnými ochrannými zariadeniami.

Prístroj sa môže pripojiť k aplikácii Parkside. Funkcia prvkov obsluhy je uvedená v nasledujúcich opisoch.

## Technické údaje

**Aku reťazová píla** ..... **PPKSA 40-Li C3**  
 Napätie motora U ..... 40 V = ; (2x 20 V)  
 Prúd motora I ..... 16 A



Rýchlosť reťaze  $v_0$  ..... 15 m/s bzw. 25 m/s  
 Rýchlosť reťaze  $v_{max}$  ..... 30 m/s  
 Hmotnosť (bez lišty, reťaze, ochranného krytu reťaze, oleja a akumulátora) ..... 3,17 kg  
 Objem nádrže ..... 180 ml  
 Lišta ..... M1431656-1041TL (Trilink)  
 – Typ lišty ..... 16"  
 – Dĺžka lišty ..... 45,5 cm (455 mm)  
 – Dĺžka rezu ..... 38 cm (380 mm)  
 Pílová reťaz ..... CL14356TL (Trilink)  
 – Delenie reťaze ..... 9,525 mm (3/8")  
 – Rozstup reťaze ..... 10 mm  
 – Počet hnacích článkov ..... 56  
 – Hrúbka pohonného článku 1,1 mm (0,043")  
 Delenie reťazového kolesa ... 9,525 mm (3/8")  
 – Počet zubov (reťazové koleso) ..... 6  
 Teplota ..... max. 50 °C  
 – Prevádzka ..... 4 - 50 °C  
 – Skladovanie ..... 15 - 25 °C  
 Hladina akustického tlaku ( $L_{pA}$ ) ..... 86,9 dB;  $K_{pA}=3$  dB  
 Hladina akustického výkonu ( $L_{WA}$ ) .....  
 – zaručená ..... 109 dB  
 – odmeraná ..... 106,9 dB;  $K_{WA}=2,37$  dB  
 Vibrácie ( $a_H$ ) ..... 1,76 m/s<sup>2</sup>;  $K=1,5$  m/s<sup>2</sup>  
 Typ akumulátora ..... Li-Ion  
 PARKSIDE Performance Smart akumulátor  
 Smart PAPS 204 A1/Smart PAPS 208 A1/  
 Smart PAPS 2012 A1  
 – Pracovná frekvencia/frekvenčné pásmo ..... 2400 - 2483,5 MHz  
 – odovzdaná sila .....  $\leq 20$  dBm

### Upozornenia o hodnotách hluku a vibrácií

Hodnoty hluku a vibrácií boli stanovené v súlade s normami a predpismi uvedenými vo vyhlásení o zhode.

**▲ OPATRNE!** Poškodenie sluchu! Noste chrániče sluchu.

Uvedené celkové hodnoty vibrácií a uvedené hodnoty emisií hluku boli namerané podľa normovaného skúšobného postupu a môžu sa použiť na porovnanie jedného elektrického náradia s druhým. Uvedené celkové hodnoty vibrácií a uvedené hodnoty emisií hluku sa môžu použiť aj na predbežný odhad zaťaženia.

**▲ VAROVANIE!** Emisie vibrácií a hluku sa môžu počas skutočného používania elektrického náradia odlišovať od uvedených hod-

nôt, v závislosti od druhu a spôsobu, akým sa elektrické náradie používa, a zvlášť od toho, aký druh obrobku sa obrába. Je nutné stanoviť bezpečnostné opatrenia na ochranu obsluhy, ktoré sú založené na odhade zaťaženia vibráciami počas skutočných podmienok používania. Pritom sa zohľadnia všetky podiely cyklu prevádzky (napríklad časy, keď je elektrické náradie vypnuté, a časy, keď je zapnuté, ale beží bez zaťaženia).

### X 20 V TEAM

Prístroj je súčasťou série **X 20 V TEAM** a môže sa prevádzkovať s akumulátormi série **X 20 V TEAM**. Akumulátory série **X 20 V TEAM** sa smú nabíjať iba s nabíjačkami série **X 20 V TEAM**.

Odporúčame vám prevádzkovať tento prístroj výlučne s nasledujúcimi akumulátormi: PAP 20 A1, PAP 20 A3, PAP 20 B1, PAP 20 B3, Smart PAPS 204 A1, Smart PAPS 208 A1, Smart PAPS 2012 A1  
 Odporúčame vám nabíjať tieto akumulátory výlučne s nasledujúcimi nabíjačkami: PLG 20 A3, PLG 20 A4, PLG 20 C1, PLG 20 C2, PLG 20 C3, PDSLГ 20 A1, PDSLГ 20 B1, PLG 201 A1, Smart PLGS 2012 A1

Technické údaje akumulátora a nabíjačky: Pozri samostatný návod.

## Bezpečnostné pokyny

Tento odsek sa zaoberá základnými bezpečnostnými pokynmi pri používaní prístroja.

**▲ VAROVANIE!** Poškodenia zdravia osôb a vecné škody v dôsledku neodbornej manipulácie s akumulátorom. Dodržiavajte bezpečnostné pokyny a pokyny k nabíjaniu a správne použitiu v návode na obsluhu vášho akumulátora a nabíjačky série **X 20 V TEAM**. Podrobnejší opis k nabíjaniu a ďalšie informácie nájdete v samostatnom návode na obsluhu.

**▲ VAROVANIE!** Reťazová píla je nebezpečný prístroj, ktorý pri nesprávnom alebo neopatrnom používaní môže spôsobiť vážne alebo dokonca smrteľné poranenia. Preto v záujme vlastnej bezpečnosti a bezpečnosti ostatných vždy dodržiavajte nasledujúce bezpečnostné pokyny a v prípade nejasností požiadajte o radu odborníka.

## Význam bezpečnostných pokynov

**▲ NEBEZPEČENSTVO!** Keď tento bezpečnostný pokyn nebudete dodržiavať, nastane úraz. Následkom je ťažké telesné poranenie alebo smrť.

**▲ VAROVANIE!** Keď tento bezpečnostný pokyn nebudete dodržiavať, môže nastať úraz. Následkom je možné telesné poranenie alebo smrť.

**▲ OPATRNE!** Keď tento bezpečnostný pokyn nebudete dodržiavať, nastane úraz. Následok je možné ľahké alebo stredne ťažké telesné poranenie.

**UPOZORNENIE!** Keď tento bezpečnostný pokyn nebudete dodržiavať, nastane úraz. Následkom sú možné vecné škody.

## Piktogramy a symboly

### Piktogramy na prístroji

**UPOZORNENIE!** Pred prácou sa dobre oboznámte so všetkými ovládacími prvkami. Nacvičte si manipuláciu s reťazovou pílou a funkciu, spôsob činnosti a techniky pílenia si nechajte vysvetliť odborníkom.



Pozor!



Prečítajte si návod na obsluhu



Používajte chrániče očí



Používajte chrániče sluchu



Používanie ochrany hlavy



Používanie ochranného odevu



Používajte ochranné rukavice



Noste bezpečnostnú obuv s pevnou podrážkou!



Pracujte vždy oboma rukami!



Pozor! Spätný ráz – pri práci dávajte pozor na spätý ráz stroja.



Je zakázané používať prístroj v daždi alebo vlhkom prostredí.



Garantovaná hladina akustického výkonu  $L_{WA}$  v dB(A)



Elektrické prístroje nepatria do domového odpadu.



Olaj na pílovú reťaz



Pred údržbou vyberte akumulátory!



16" Typ lišty



Brzda reťaze



Indikátor rýchlosti reťaze



Nastavte stupne rýchlosti reťaze



Tlačidlo zap/vyp



indikácia stavu nabitia



**Piktogram pod krytom reťazového kolesa**



Dodržiavajte smer chodu reťazovej píly. Pozor! Prečítajte si návod na obsluhu.



**Piktogram na lište**



Typ lišty



Šírka drážky



Delenie reťaze



Počet hnacích článkov



**Piktogram na krídlovej matici (kryt reťazového kolesa)**



OTVORIŤ



ZATVORIŤ

### Piktogram na páke brzdzy reťaze



Brzda reťaze: VYP



Brzda reťaze: ZAP



Brzda reťaze (aktivovaná/deaktivovaná)

### Piktogram na napínacej skrutke kolesa



uvoľniť



upnúť

### Piktogram na fľaši oleja



Uschovajte na mieste neprístupnom deťom

## Všeobecné bezpečnostné upozornenia pre elektrické náradie

**▲ VAROVANIE!** Prečítajte si všetky bezpečnostné upozornenia, pokyny, špecifikácie a pozrite si ilustrácie dodané s týmto elektrickým náradím. Nedodržanie ktoréhokolvek z pokynov uvedených nižšie môže mať za následok úraz elektrickým prúdom, požiar a/alebo ťažké poranenie. **Tieto upozornenia a pokyny starostlivo uschovajte na budúce použitie.**

Pojem „elektrické náradie“ používaný v nasledujúcom texte sa vzťahuje na elektrické náradie napájané zo siete (s prírodným káblom) a na elektrické náradie napájané akumulátorom (bez prírodného kábla).

#### 1. BEZPEČNOSŤ NA PRACOVISKU

- Pracovisko vždy udržiavajte čisté a dobre osvetlené.** Ak je na pracovisku neporiadok a je neosvetlené, môžu vzniknúť pracovné úrazy.
- Nepoužívajte elektrické náradie vo výbušnom prostredí, napr. tam, kde sa nachádzajú horľavé kvapaliny, plyny alebo prach.** Elektrické náradie vytvára iskry, ktoré by mohli zapáliť prach alebo výpary.
- Nedovoľte deťom a iným nepovolánym osobám priblížiť sa k vám, keď používate elektrické náradie.** Ak by ste sa nesústredili, môžete stratiť kontrolu nad náradím.

#### 2. ELEKTRICKÁ BEZPEČNOSŤ

- Zástrčka na prírodnom kábli elektrického náradia sa musí zapojiť do zodpovedajúcej zásuvky. Zástrčku nijakým spôsobom neupravujte. S uzemneným elektrickým náradím nepoužívajte žiadne zástrčkové adaptéry.** Neupravované zástrčky a vhodné zásuvky znižujú riziko úrazu elektrickým prúdom.
  - Vyhýbajte sa telesnému kontaktu s uzemnenými povrchmi, ako sú potrubia, vykurovacie telesá, sporáky a chladničky.** Ak je vaše telo uzemnené, hrozí zvýšené riziko úrazu elektrickým prúdom.
  - Nevystavujte elektrické náradie dažďu ani vlhkosti.** Vniknutie vody do elektrického náradia zvyšuje riziko úrazu elektrickým prúdom.
  - Nepoužívajte prírodný kábel na iné než určené účely. Prírodný kábel nikdy nepoužívajte na nosenie elektrického náradia, elektrické náradie zaň neťahajte ani ho zaň nevyberajte zo zásuvky. Prírodný kábel udržiavajte mimo dosahu tepla, oleja, ostrých hrán alebo pohyblivých častí.** Poškodené alebo zamotané prírodné káble zvyšujú riziko úrazu elektrickým prúdom.
  - Keď pracujete s elektrickým náradím vonku, použite predlžovací kábel vhodný do vonkajšieho prostredia.** Použitie predlžovacieho kábla do vonkajšieho prostredia znižuje riziko úrazu elektrickým prúdom.
  - Ak s elektrickým náradím musíte pracovať vo vlhkom prostredí, použite napájanie chránené prúdovým chráničom (RCD).** Použitie prúdového chrániča znižuje riziko úrazu elektrickým prúdom.
- #### 3. BEZPEČNOSŤ OSÔB
- Sústredte sa na to, čo robíte, a s elektrickým náradím pracujte uvážlivo. Elektrické náradie nepoužívajte, keď pocítujete únavu, ste pod vplyvom drog, alkoholu alebo liekov.** Aj krátka nepozornosť pri používaní elektrického náradia môže zapríčiniť vážne zranenie.
  - Používajte osobné ochranné prostriedky. Vždy používajte ochranné okuliare.** Používanie ochranných prostriedkov, ako je maska proti prachu, protišmyková bezpečnostná obuv, prilba alebo chrániče

sluchu, v závislosti od príslušných podmienok, znižuje riziko zranenia.

- c) **Zabráňte neúmyselnému zapnutiu elektrického zariadenia. Pred pripojením elektrického náradia k napájaniu a/alebo vložením akumulátora, zdvíhaním alebo prenášaním elektrického náradia dbajte na to, aby bol spínač vo vypnutej polohe.** Ak prenášate elektrické náradie a máte prst na spínači alebo privediete energiu do elektrického náradia, ktoré má zapnutý spínač, môže to spôsobiť nehodu.
  - d) **Pred zapnutím elektrického náradia odstráňte nastavovací nástroj alebo kľúč na skrutky.** Kľúč alebo nastavovací nástroj pripravený k otáčajúcej sa časti elektrického náradia môže spôsobiť zranenie.
  - e) **Nenačahujte sa. Vždy stojte pevne a udržiavajte rovnováhu.** Elektrické náradie tak budete mať v nepredvídaných situáciách lepšie pod kontrolou.
  - f) **Majte oblečený vhodný odev. Nenoste voľné oblečenie ani šperky. Vlasmi ani odevom sa nepribližujte k pohyblivým častiam.** Pohyblivé časti by mohli zachytiť voľné oblečenie, šperky alebo dlhé vlasy.
  - g) **Ak je k elektrickému náradiu možné pripojiť zariadenia na odsávanie a zachytávanie prachu, pripojte ich a dbajte na ich správne používanie.** Používanie zachytávania prachu znižuje nebezpečenstvo, ktoré so sebou prach prináša.
  - h) **Hoci elektrické náradie často používate, a tak ho dobre poznáte, dávajte si stále pozor a neprehliadajte zásady bezpečného používania elektrického náradia.** Nedbalosť môže viesť v zlomku sekundy k vážnym zraneniam.
4. **POUŽÍVANIE A STAROSTLIVOSŤ O ELEKTRICKÉ NÁRADIE**
- a) **Elektrické náradie nepreťažujte. Používajte elektrické náradie vhodné na daný typ práce.** Vďaka použitiu vhodného elektrického náradia v súlade s účelom, na ktorý bolo vyrobené, sa vám bude pracovať lepšie a práca bude bezpečnejšia.
  - b) **Elektrické náradie nepoužívajte, ak sa spínačom nedá zapnúť a vypnúť.** Elektrické náradie, ktoré sa pomocou spínača

nedá ovládať, nie je bezpečné a musíte ho dať opraviť.

- c) **Skôr, ako budete elektrické náradie nastavovať, meniť jeho príslušenstvo alebo ho odložíte, vytiahnite zástrčku z napájania a/alebo z neho vysuňte akumulátor, ak je to možné.** Takéto preventívne opatrenia znižia riziko neúmyselného zapnutia elektrického náradia.
  - d) **Ak elektrické náradie nepoužívate, odložte ho mimo dosahu detí a nedovoľte osobám, ktoré ho nevedia používať alebo nie sú oboznámené s týmito pokynmi, elektrické náradie používať.** Elektrické náradie je nebezpečné, ak ho používajú neskusené osoby.
  - e) **Elektrické náradie a príslušenstvo udržiavajte v dobrom stave. Skontrolujte, či nie sú pohyblivé časti v nesprávnej polohe alebo zaseknuté, či nie sú niektoré časti poškodené alebo či niečo nebráni chodu elektrického náradia. Ak je elektrické náradie poškodené, nepoužívajte ho, kým nebude opravené.** Veľa nehôd je spôsobených nedostačujúcou údržbou elektrického náradia.
  - f) **Rezné nástroje udržiavajte ostré a čisté.** Keď sa rezné nástroje dobre udržiavajú a majú ostré rezné hrany, je menšia pravdepodobnosť, že sa zaseknú, a ľahšie sa s nimi pracuje.
  - g) **Elektrické náradie, príslušenstvo, vložené nástroje atď. používajte podľa týchto pokynov. Pri používaní zohľadnite pracovné podmienky a vykonávanú prácu.** Používanie elektrického náradia na inú prácu, než na ktorú sú určené, môže viesť k nebezpečným situáciám.
  - h) **Rukoväti a úchopové plochy udržiavajte suché a čisté. Dbajte na to, aby neboli znečistené olejom alebo plastickým mazivom.** Šmyklivé rukoväti a úchopové plochy neumožňujú bezpečnú manipuláciu a ovládanie náradia v neočakávaných situáciách.
5. **POUŽÍVANIE A STAROSTLIVOSŤ O AKUMULÁTOROVÉ NÁRADIE**
- a) **Dobíjajte len s nabíjačkou, ktorú odporúča výrobca.** Keď sa nabíjačka, ktorá je vhodná pre jeden typ akumulátora, použije na iný akumulátor, môže hroziť nebezpečenstvo požiaru.
  - b) **Elektrické náradie používajte len s akumulátormi, ktoré sú preň určené.**

Pri použití iných akumulátorov môže hroziť nebezpečenstvo zranenia alebo požiaru.

- c) **Keď akumulátor nepoužívate, majte ho mimo iných kovových predmetov, ako sú spinky na papier, mince, kľúče, klince, skrutky alebo iné malé kovové predmety, ktoré by mohli premostiť svorky akumulátora.** Premostenie svoriek akumulátora môže spôsobiť popáleniny alebo požiar.
  - d) **Z akumulátora môže pri nesprávnom používaní vytekať kvapalina. Vyhybajte sa kontaktu s touto kvapalinou. Po náhodnom kontakte opláchnite postihnuté miesto vodou. Ak sa dostane kvapalina z akumulátora do očí, vyhľadajte aj lekársku pomoc.** Kvapalina z akumulátora môže spôsobiť podráždenie pokožky alebo popáleniny.
  - e) **Nepoužívajte akumulátor alebo náradie, ktoré je poškodené alebo upravené.** Poškodené alebo upravené akumulátory môžu byť nepredvídateľné, čo môže viesť k vzniku požiaru, výbuchu alebo zraneniu.
  - f) **Akumulátor ani náradie nevystavujte pôsobeniu ohňa ani vysokým teplotám.** Vystavenie pôsobeniu ohňa alebo teploty nad 130 °C môže spôsobiť výbuch.
  - g) **Dodržujte všetky pokyny na nabíjanie a akumulátor ani nástroj nenabíjajte mimo teplotného rozsahu uvedeného v pokynoch.** Nesprávne nabíjanie alebo nabíjanie pri teplotách mimo stanoveného rozsahu môže akumulátor poškodiť alebo zvýšiť riziko požiaru.
6. **SERVIS**
- a) **Elektrické náradie si dajte opraviť len kvalifikovanému opravárovi, ktorý používa len originálne náhradné diely.** Vďaka tomu bude elektrické náradie aj naďalej bezpečné.
  - b) **Poškodené akumulátory nikdy neopravujte.** Akumulátory môže opravovať len výrobca alebo autorizovaný servis.

### **Všeobecné bezpečnostné upozornenia pre reťazové píly**

- **Keď je reťazová píla v prevádzke, držte všetky časti tela mimo jej dosahu. Pred spustením reťazovej píly sa uistite, že sa reťaz píly ničoho nedotýka.** Chvilka nepozornosti pri práci s reťazovou pilou

môže spôsobiť zamotanie vášho odevu alebo tela do reťaze píly.

- **Reťazovú pílu vždy držte pravou rukou za zadné držadlo a ľavou rukou za predné držadlo.** Držanie reťazovej píly v obrátenom poradí rúk zvyšuje riziko zranenia osôb a nikdy sa to nemáte robiť.
- **Reťazovú pílu držte iba za izolované držadlá, pretože reťaz píly sa môže dostať do kontaktu so skrytým vedením .** Kontakt reťaze so „živým“ drôtom môže spôsobiť, že nechránené kovové časti reťazovej píly budú „živé“ a používateľovi môžu spôsobiť úraz elektrickým prúdom.
- **Používajte chrániče očí. Odporúčajú sa ďalšie prostriedky na ochranu sluchu, hlavy, rúk, nôh a chodidiel.** Použitím vhodných ochranných prostriedkov sa znižuje riziko poranenia osôb v dôsledku odletujúcich predmetov alebo náhodného kontaktu s reťazou píly.
- **Nepracujte s reťazovou pilou na strome, rebriku, zo strechy ani z akejkoľvek nestabilnej plochy.** Pri takejto práci s reťazovou pilou hrozí vážne poranenie osôb.
- **Vždy udržiavte správny postoj a používajte reťazovú pílu iba vtedy, keď stojíte na pevnom, bezpečnom a rovnom povrchu.** Klzké alebo nestabilné povrchy môžu spôsobiť stratu rovnováhy alebo kontroly nad reťazovou pilou.
- **Pri rezaní vetvy, ktorá je napnutá, dávajte pozor na spätné odpruženie.** Keď sa prutie v drevených vláknach uvoľní, vetva môže zasiahnuť používateľa a/alebo vymknúť reťazovú pílu mimo kontroly.
- **Pri rezaní kríkov a stromčekov buďte mimoriadne opatrní.** Tenký materiál môže zachytiť reťaz píly a môže byť ťlažený smerom k vám alebo vás môže vyviešť z rovnováhy.
- **Noste reťazovú pílu za predné držadlo s vypnutým vypínačom a smerom od tela.** Pri preprave alebo skladovaní reťazovej píly vždy nasadte kryt vodiacej lišty. Správne zaobchádzanie s reťazovou pilou zníži pravdepodobnosť náhodného kontaktu s pohybujúcou sa reťazou píly.
- **Riadte sa pokynmi týkajúcimi sa mazania, napnutia reťaze a výmeny lišty a reťaze.** Nesprávne napnutá alebo nesprávne namazaná reťaz sa môže roztrhnúť alebo zvýšiť riziko spätného rázu.

- **Reže iba drevo. Nepoužívajte reťazovú pílu na účely, na ktoré nie je určená. Napríklad: reťazovú pílu nepoužívajte na rezanie kovov, plastov, muriva alebo nedrevených stavebných materiálov.** Používanie reťazovej píly na iný prácu, než na ktorú je určená, môže viesť k nebezpečným situáciám.
- **Nepokúšajte sa spiliť strom, ak ste sa neoboznámili so súvisiacimi rizikami a s postupmi, ako im predchádzať.** Pri spilení stromu môže dôjsť k vážnym zraneniam obsluhy alebo okolostojacích osôb.
- **Pri odstraňovaní zakliesneného materiálu, skladovaní alebo údržbe reťazovej píly sa riadte všetkými pokynmi. Dbajte na to, aby bol vypnutý spínač a vybrať akumulátor.** Pri neočakávanom spustení reťazovej píly pri odstraňovaní zaseknutého materiálu alebo údržbe môže dôjsť k vážnemu poraneniu osôb.

## Ďalšie bezpečnostné pokyny

- Dôsledne dodržiavajte návody na údržbu, kontrolu a servis uvedené v tomto návode na použitie. Poškodené ochranné zariadenia a diely sa musia odbornou opravou v našom servisnom centre alebo vymeniť, pokiaľ nie je v návode na obsluhu uvedené inak.
- Odporúča sa, aby si používateľ pred prvým použitím precvičil pílenie prinajmenšom na guľatine na koze na pílenie alebo podstavci.
- Prípojný kábel vedte tak, aby sa počas pílenia vetiev alebo podobného materiálu nemohol zachytiť.
- Pri píliacich prácach na svahu stojte vždy nad kmeňom stromu. Aby ste si v momente „prepílenia“ zachovali plnú kontrolu, ku koncu pílenia znížte prítlak bez toho, aby ste prestali pevne držať rukoväť reťazovej píly. Dávajte pozor na to, aby sa pílová reťaz nedotýkala zeme. Skôr ako odoberte reťazovú pílu po dokončení rezu, počkajte na zastavenie reťazovej píly. Motor reťazovej píly vždy vypnite, predtým ako prejdete od stromu k stromu.
- Zo stromu sa musia odstrániť nečistoty, kamene, uvoľnená kôra, klince, svorky a drôty.
- **Nepoužívajte žiadne príslušenstvo, ktoré nebolo odporúčané spoločnosťou**

**PARKSIDE.** Mohlo by to viesť k zásahu elektrickým prúdom alebo požiaru.

## Príčiny a predchádzanie spätnému rázu na používateľa

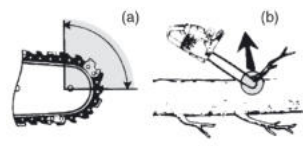

- Spätný ráz môže nastať, keď sa hrot vodiacej lišty dotkne nejakého predmetu, alebo keď sa drevo ohne a zovrie reťaz píly počas rezania (Obr b).
- Kontakt hrotu môže v niektorých prípadoch spôsobiť náhlu spätnú reakciu, vymrštenie vodiacej lišty nahor a smerom k používateľovi (Obr a).
- Zovretie reťaze píly pozdĺž hornej časti vodiacej lišty môže zatlačiť vodiacu lištu rýchlo späť k používateľovi.
- Každá z týchto reakcií môže spôsobiť stratu kontroly nad pílou, čo môže viesť k vážnemu zraneniu osôb. Nespoliehajte sa výlučne na bezpečnostné zariadenia zabudované vo vašej pile. Ako používateľ reťazovej píly máte urobiť niekoľko krokov, aby ste zabránili nehodám alebo zraneniam pri rezaní.

Spätný ráz je výsledkom nesprávneho používania reťazovej píly a/alebo nesprávnych pracovných postupov alebo podmienok a je možné mu predísť prijatím vhodných opatrení, ako je uvedené nižšie.

- **Udržujte pevné uchopenie, palcami a prstami obopínajte držadlo reťazovej píly, oboma rukami na pile a nastavte svoje telo a rameno tak, aby ste odolali silám spätného rázu.** Používateľ môže kontrolovať silu spätného rázu, ak sa prijímú vhodné opatrenia. Reťazovú pílu nepúšťajte z ruky.
- **Nemajte neprirodzené držanie tela a nerezte nad výšku ramien.** To pomáha predchádzať neúmyselnému kontaktu hrotu a umožňuje lepšie ovládanie reťazovej píly v neočakávaných situáciách.
- **Používajte iba náhradné vodiace lišty a pílové reťaze špecifikované výrobcom.** Nesprávne náhradné vodiace lišty a reťaze píly môžu spôsobiť pretrhnutie reťaze a/alebo spätný ráz.

- **Dodržiavajte pokyny výrobcu na os-trenie a údržbu reťazovej pily.** Zníženie výšky hĺbkového dorazu môže viesť k zvýšenému spätnému rázu.

### Zostatkové riziká

Aj keď tento prístroj obsluhujete podľa predpisov, vždy zostávajú zvyškové riziká. V súvislosti s konštrukciou a vyhotovením tohto prístroja môžu vzniknúť nasledujúce nebezpečenstvá:

- Poškodenia sluchu, ak sa nenosí vhodná ochrana sluchu.
- Poškodenia zdravia, ktoré sú spôsobené vibráciami na rameno-ruku, ak sa prístroj používa dlhší čas alebo sa riadne nepoužíva a nevykonáva sa na ňom riadna údržba.
- Rezné poranenia

**VAROVANIE!** V dôsledku elektromagnetického poľa sa vytvorí nebezpečenstvo, zatiaľ čo je prístroj v prevádzke. Toto pole môže za určitých okolností ovplyvniť aktívne alebo pasívne lekárske implantáty. Aby sa znížilo nebezpečenstvo ťažkých alebo smrteľných zranení, odporúčame osobám s lekáskymi implantátmi, aby sa skôr než začnú prístroj obsluhovať, poradili so svojím lekárom a výrobcom lekárskeho implantátu.

### Príprava

**VAROVANIE!** Nebezpečenstvo poranenia v dôsledku neúmyselne spusteného prístroja. Akumulátor vložte do prístroja až vtedy, keď je prístroj úplne pripravený na použitie.

### Bezpečnostné zariadenia

Na ochranu používateľa a prístroja sú k dispozícii nasledujúce bezpečnostné zariadenia:

**Zadná rukoväť (1) so zadnou ochranou rúk (15)**

- Chráni ruku pred konármi, vetvami a pri odskakovaní pilovej reťaze.

**Spínač zap/vyp (2) s okamžitým zastavením reťaze**

- Pri pustení spínača zap/vyp sa prístroj okamžite vypne.

**Blokovanie zapnutia (3)**

- Na zapnutie prístroja sa musí blokovanie zapnutia odblokovať.

### Páka brzdy reťaze/predná ochrana rúk (5)

- Pilová reťaz sa neposúva, keď je brzda reťaze zaskočená.
- Okamžite zastaví pilovú reťaz pri spätnom ráze.
- Páku možno aktivovať aj manuálne.
- Chráni ľavú ruku obsluhy pri sklznutí z prednej rukoväti.

### Pilová reťaz (6) s nízkym spätným rázom

- Vďaka špeciálne vyvinutým bezpečnostným zariadeniam pomáha predchádzať spätným rázom.

### Ozuby doraz (8)

- Zvyšuje stabilitu pri vertikálnych rezoch.
- Uľahčuje pílenie.

### Kontrola stavu nabitia akumulátora

LED diódy	Význam
červený, oranžový, zelený	Akumulátor je nabitý
červený, oranžový	Akumulátor je čiastočne nabitý
červený	Akumulátor sa musí nabíť

1. Stlačte tlačidlo (19) vedľa indikácie stavu nabitia (20) na akumulátore (17). LED diódy indikácie stavu nabitia ukazujú stav nabitia akumulátora.
2. Nabite akumulátor (17), keď svieti už iba červená LED indikácie stavu nabitia (20).

### Nabíjanie

**VAROVANIE!** Poškodenia zdravia osôb a vecné škody v dôsledku neodbornej manipulácie s akumulátorom. Dodržiavajte bezpečnostné pokyny a pokyny k nabíjaniu a správne použitiu v návode na obsluhu vášho akumulátora a nabíjačky série **X 20 V TEAM**. Podrobnejší opis k nabíjaniu a ďalšie informácie nájdete v samostatnom návode na obsluhu.

**VAROVANIE!** Nebezpečenstvo poranenia v dôsledku unikajúceho roztočného elektrolytu! Akumulátor nevystavujte extrémnym podmienkam, ako je teplo a nárazy. Pri kontakte s očami alebo pokožkou umyte postihnuté miesta vodou alebo neutralizátorom a vyhľadajte lekársku pomoc.

**VAROVANIE!** Nebezpečenstvo poranenia v dôsledku zásahu elektrickým prúdom! Akumulátory nabíjajte len v suchých priesto-

roch. Predtým než pripojíte nabíjačku, vonkajšia plocha akumulátora musí byť čistá a suchá.

- Akumulátory pred prvým použitím nabite.
- V každom prípade dodržiavajte platné bezpečnostné predpisy, ako aj predpisy a pokyny týkajúce sa ochrany životného prostredia.

## Nabíjanie akumulátora

Pozri tiež návod na obsluhu nabíjačky.

### Upozornenia

- Zohriaty akumulátor nechajte pred nabíjaním vychladnúť.
- Akumulátor nikdy nevystavujte dlhší čas priamemu slnečnému žiareniu alebo teplotám max. 50 °C. Nekladte ho najmä na radiátory ani ho neskladujte vo vozidlách, ktoré sú zaparkované na slnku.

### Postup

1. V prípade potreby vyberte z prístroja akumulátor (17).
2. Zasuňte akumulátor do nabíjacieho priestoru nabíjačky (21).
3. Pripojte nabíjačku do zásuvky.
4. Po nabití odpojte nabíjačku od siete.
5. Vytiahnite akumulátor z nabíjacieho priestoru.

### Kontrolné LED diódy na nabíjačke (21)

zelený	červený	Význam
svieti	—	<ul style="list-style-type: none"> <li>• Akumulátor je úplne nabitý</li> <li>• pripravený (nie je vložený žiadny akumulátor)</li> </ul>
—	svieti	Akumulátor sa nabíja
—	bliká	Prehriaty akumulátor
bliká	bliká	Chybný akumulátor

## Prevádzka

### Pred prevádzkou

**▲ VAROVANIE!** Nebezpečenstvo poranenia! Pri práci s pilovou reťazou noste vždy ochranné rukavice a používajte iba originálne diely.

Pred uvedením prístroja do prevádzky musí byť:

- *Napnutie píllovej reťaze*, S. 179
- *Plnenie reťazového oleja*, S. 177
- **obidva** akumulátory nabiť a vložiť

- *Kontrola brzdy reťaze*, S. 176
- *Kontrola automatiky oleja*, S. 176

### Kontrola brzdy reťaze

**UPOZORNENIE!** Pílva reťaz sa neotáča, keď je brzda reťaze zaistená.

### Postup (Obr G)

1. Reťazovú pílu položte na pevný, rovný podklad. Nesmie sa dotýkať žiadnych predmetov.
2. Stlačte páku brzdy reťaze (5).
3. Prístroj pevne držte oboma rukami, pravou rukou za zadné držadlo (1) a ľavou rukou za predné (4). Palec a prsty musia pevne obopínať držadlá.
4. Zapnite prístroj. (*Zapnutie a vypnutie*, S. 177). Zaznie výstražný tón. Bliká indikátor (34) aktivovanej brzdy reťaze. Brzda reťaze funguje.
5. Uvoľnite spínač zap/vyp (2).

**▲ VAROVANIE!** Nebezpečenstvo poranenia v dôsledku dobiehajúcej píllovej reťaze. Keď brzda reťaze nefunguje správne, reťazovú pílu nesmiete používať. Obráťte sa na servisné centrum.

### Kontrola automatiky oleja

Pred začiatkom práce skontrolujte stav oleja a automatiku oleja.

### Postup

1. Dbajte na to, aby bola reťazová píla nad svetlým miestom. Reťazová píla sa nesmie dotýkať zeme.
  2. Zapnite reťazovú pílu.
- Keď sa ukazuje stopa oleja, reťazová píla pracuje bezchybne. Ak sa neukazuje stopa oleja, vyčistite priepust oleja alebo sa obráťte na servisné centrum.

### Čistenie priepustu oleja

Vyčistite priepust oleja (35), aby sa zaistilo bezporuchové, automatické olejovanie píllovej reťaze počas prevádzky.

### Potrebné náradie a pomocné prostriedky

- handra
- štetec

### Postup (Obr H)

1. Vytrite zvyšky z priepustu oleja (35). Použite na to handru alebo štetec.

### Mazanie reťaze

Na mazanie odporúčame dodaný bioolej na píllovej reťaze alebo podobný, biologicky odbúrateľný multifunkčný olej.



**UPOZORNENIE!** Ak reťazovú pílu prevádzkujete s príliš malým množstvom oleja, rezný výkon a životnosť pilovej reťaze poklesne, pretože pilová reťaz sa rýchlejšie otupí. Príliš malé množstvo oleja rozpoznáte podľa tvorby dymu alebo sfarbenia lišty. Uistite sa, že olej vždy tečie na reťaz.

Prístroj je vybavený automatikou oleja. Hneď ako sa motor rozbehne, tečie olej k lište (7).

**▲ OPATRNE!** Vypnite prístroj a pred všetkými prácami na prístroji vyberte z prístroja akumulátory.

#### Plnenie reťazového oleja

**▲ VAROVANIE!** Nebezpečenstvo požiaru! Pred naplnením reťazového oleja prístroj vždy vypnite a motor nechajte vychladnúť.

- Pravidelne kontrolujte ukazovateľ stavu oleja (11) a pri dosiahnutí značky minima doplňte olej.

Značka minima je spodná čiarka ukazovateľa stavu oleja (11). Olejová nádržka má objem 180 ml.

- Používajte organický reťazový olej, ktorý obsahuje prísady na zníženie trenia a opotrebenia. Prípadne používajte olej na mazanie reťaze s malým podielom adhézných prísad.
- Pri dlhšom nepoužívaní (6 – 8 týždňov) olejovú nádržku vyprázdňte.

#### Postup (Obr D)

1. Prístroj položte nabok tak, aby uzáver nádržky (9) smeroval nahor.
2. Uzáver nádržky (9) odsrutkujte.
3. Dajte do nádržky organický reťazový olej.
4. Vyliaty olej zotrite.
5. Naskrutkujte uzáver nádržky (9).

#### Vloženie a vybratie akumulátora

**▲ VAROVANIE!** Nebezpečenstvo poranenia v dôsledku neúmyselne spusteného prístroja. Akumulátor vložte do prístroja až vtedy, keď je prístroj úplne pripravený na použitie.

**UPOZORNENIE!** Nebezpečenstvo poškodenia! Nesprávny akumulátor môže prístroj a akumulátor poškodiť.

#### Vloženie akumulátorov (Obr E)

1. Obidva akumulátory (17) zasuňte pozdĺž vodiacich líšt do držiakov akumulátorov (29).  
Akumulátory počutelné zapadnú.

#### Vybratie akumulátorov (Obr E)

1. Stlačte a podržte stlačené obklokovanie akumulátora (18) na akumulátore (17).
2. Vytiahnite akumulátory z držiaka akumulátora (29).

#### Zapnutie a vypnutie

##### Predpoklady

- Lišta (7), pilová reťaz (6) a kryt reťazového koleša (14) sú namontované správne.
- V nádržke je dostatok reťazového oleja.
- V prípade potreby doplňte reťazový olej (*Plnenie reťazového oleja*, S. 177).
- Akumulátory sú úplne nabité.
- Prístroj sa smie používať iba s dvoma vloženými akumulátormi série X 20 V Team od spoločnosti Parkside.

##### Postup (Obr F)

1. Prípadne vložte do prístroja akumulátory (17).
2. Uvoľnite brzdú reťaze, pričom páku brzdy reťaze (5) potiahnete v smere predného držadla (4).
3. Reťazovú pílu vždy pevne držte oboma rukami, pravou rukou za zadné držadlo (1) a ľavou rukou za predné (4). Palec a prsty musia pevne obopínať držadlá.
4. Pred spustením sa uistite, že sa reťazová píla nedotýka žiadnych predmetov.
5. Na aktivovanie prístroja najprv stlačte tlačidlo zap/vyp (32).  
**UPOZORNENIE!** Prístroj je cca 5 minúty v pohotovostnom režime a potom sa musí znova aktivovať.
6. Na zapnutie aktivujte pravým palcom blokovanie zapnutia (3) a potom stlačte spínač zap/vyp (2). Reťazová píla beží maximálnou rýchlosťou. Blokovanie zapnutia (3) znova pustite.
7. Uvoľnite spínač zap/vyp (2), aby sa reťazová píla vypala. Trvalý chod nie je možný.
8. Na deaktivovanie prístroja stlačte spínač zap/vyp (32).

#### Upozornenie pri preťažení

Pri preťažení bliká červená a žltá LED indikácia stavu nabitia (30).

#### Kontrola stavu nabitia akumulátorov na prístroji

##### Postup

1. Počas prevádzky indikácia stavu nabitia (30) svieti.

Stav nabitia akumulátora je indikovaný rozsvietením príslušných LED na indikácii stavu nabitia na prístroji (30).

**červená, oranžová a zelená** → akumulátory nabité

**červená a oranžová** → akumulátory čiastočne nabité

**červená** → akumulátory sa musia nabiť

- Nabite akumulátory (17), keď svieti už iba červená LED indikácie stavu nabitia na prístroji (30).

## Prestavenie rýchlosti reťaze

### (Obr E)

Stlačením tlačidla na voľbu rýchlosti reťaze (33) môžete prepínať medzi rýchlosťami reťaze 15 a 25 m/s.

Podľa toho, či svieti stupeň 1 alebo 2 indikátora rýchlosti reťaze (31), viete, s akou rýchlosťou reťaze prístroj momentálne pracuje.

Stupeň 1: 15 m/s                      Stupeň 2: 25 m/s

**UPOZORNENIE!** Pri stupni 2 je rýchlosť reťaze 30 m/s, keď prístroj používate s dvoma akumulátormi 8 Ah Performance „Smart PAPS 208 A1“.

## Demontáž pílovej reťaze a lišty

**▲ OPATRNE!** Rezné poranenia! Pri manipulácii s pílovou reťazou alebo lištou noste rukavice odolné proti prezazaniu.

### Postup (Obr B)

- Prístroj vypnite a vyberte z neho akumulátory (17).
- Prístroj postavte na rovný povrch.
- Otočte krídlovú maticu (12) a skrutku na napínanie reťaze (13) ⤴, aby ste uvoľnili napnutie reťaze a mohli odobrať kryt reťazového kolesa (14).
- Odoberte lištu (7) a pílový reťaz (6): Lištu (7) pri demontáži podržte v uhle cca 45 stupňov smerom nahor, aby sa dala pílový reťaz (6) ľahšie odobrať z reťazového kolesa (23).

## Výmena pílovej reťaze a lišty

Pred výmenou pílovej reťaze sa drážka vodiacej lišty musí vyčistiť od nečistôt, pretože v prípade nánosov nečistôt môže pílový reťaz vyskočiť z kolajnice. Nánosy môžu tiež nasiaknuť reťazovým olejom. Dôsledkom by mohlo byť, že reťazový olej by sa nedostal k spodnej strane kolajnice, alebo by k nej

prenikol len v malej miere, a mazanie by sa zhoršilo.

### Predpoklady

- *Demontáž pílovej reťaze a lišty, S. 178*

### Postup

- Vymeňte lištu (7) a pílový reťaz (6).
- Namontujte lištu (7) a pílový reťaz (6) podľa popisu v ďalšej časti *Montáž pílovej reťaze a lišty, S. 178*.

## Montáž pílovej reťaze a lišty

**▲ OPATRNE!** Nebezpečenstvo poranenia v dôsledku neúmyselného spustenia prístroja. Prístroj vypnite. Vyberte z prístroja akumulátory.

### Postup (Obr B)

- Prístroj umiestnite na rovný povrch.
- Otočte krídlovú maticu (12) ⤴, aby ste mohli odobrať kryt reťazového kolesa (14).
- Rozložte pílový reťaz (6) do slučky tak, aby boli rezné hrany zarovnané v smere hodinových ručičiek. Pri nastavovaní pílovej reťaze (6) sa riadte obrázkom pod reťazovým kolesom (23).



Smer chodu pílovej reťaze

- Vložte pílový reťaz (6) do drážky lišty. Na montáž podržte lištu (7) v uhle cca 45 stupňov otočenú nahor, aby ste mohli pílový reťaz (6) ľahšie viesť na reťazové koleso (23).
- Nasadte lištu (7) a pílový reťaz (6) na čap lišty (25). Keď výstupok (24) vpravo vedľa čapu lišty (25) dosadá do pozdĺžneho otvoru na lište, sedí lišta správne. Previsnutie pílovej reťaze (6) je normálne.
- Nasadte kryt reťazového kolesa (14). Výstupok (28) na kryte reťazového kolesa sa pritom musí vložiť najskôr do určeného uchytenia na prístroji. Napínací kolík reťaze (26) musí na vnútornej strane krytu reťazového kolesa (14) viesť do uchytenia pre napínací kolík reťaze (27).
- Krídlovú maticu (12) ⤴ ľahko utiahnite.
- Pílový reťaz (6) najprv napnite otočením skrutky na napínanie reťaze (13) ⤴.
- Krídlovú maticu (12) krytu reťazového kolesa pevne dotiahnite ⤴.

**⚠ OPATRNE!** Reťazovú pílu sa môže dodatočne naolejovať. Upozorňujeme, že reťazová píla sa po použití premaže a môže z nej vyteciť olej, ak sa uloží nabok alebo hore nohami. Je to normálny proces podmienený potrebným vetracím otvorom na hornom okraji nádržky, ktorý nie je dôvodom na reklamáciu. Keďže sa každá reťazová píla počas výroby kontroluje a testuje s olejom, aj napriek vyprázdneniu môže ostať v nádržke malý zvyšok oleja, ktorý počas prepravy ľahko znečistí kryt. Kryt vyčistíte handrou.

Pred výmenou pílovej reťaze sa drážka vodiacej lišty musí vyčistiť od nečistôt, pretože prítomnosť nánosov nečistôt môže spôsobiť vysušenie pílovej reťaze z kolajnice. Nánosy môžu tiež nasiaknuť reťazový olej. Dôsledkom by mohlo byť, že reťazový olej by sa nedostal k spodnej strane kolajnice alebo by k nej prenikol len v malej miere a mazanie by sa zhoršilo.

## Napnutie pílovej reťaze

**UPOZORNENIE!** Pílový reťaz nenapínajte ani nevymieňajte v horúcom stave, pretože po vychladnutí sa opäť o niečo stiahne. Pri nedodržaní uvedeného sa môže poškodiť motor alebo vodiaca kolajnica, pretože pílová reťaz je teraz na lište príliš napnutá.

Pravidelné napínanie pílovej reťaze zaisťuje bezpečnosť používateľa a znižuje opotrebovanie, resp. zabraňuje opotrebovaniu a poškodeniu reťaze. Odporúčame používateľovi pred začiatkom práce, ako aj v intervaloch cca 10 minút, kontrolovať napnutie reťaze a v prípade potreby ho korigovať. Počas práce s pílou sa pílová reťaz zahrieva a tým sa mierne roztahuje. S týmto „predĺžením“ je potrebné počítať hlavne pri nových pílových reťaziacich.

Napnutie a mazanie reťaze v značnej miere ovplyvňujú životnosť pílovej reťaze. V prípade novej pílovej reťaze musíte napnutie reťaze dodatočne nastaviť po maximálne 5 rezoch.

Pílová reťaz je správne napnutá, keď na spodnej strane lišty neprevísá a možno ju celú potiahnuť po obvode rukou v rukavici. Pri ťahaní za pílovú reťaz s ťažnou silou 9 N (cca 1 kg) nesmie byť vzdialenosť medzi pílovou reťazou a lištou väčšia ako 2 mm.

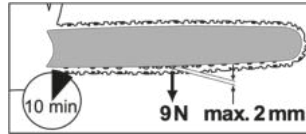

**⚠ OPATRNE!** Nebezpečenstvo poranenia v dôsledku neúmyselne spusteného prístroja. Prístroj vypnite. Vyberte z prístroja akumulátory.

## Postup (Obr C)

1. Uistite sa, že brzda reťaze je uvoľnená, t. j. páka brzdy reťaze (5) je zatiahnutá proti prednému držadlu (4).
2. Povoľte krídlovú maticu (12) ⤴.
3. Na upnutie pílovej reťaze otočte napínaciu skrutku reťaze (13) ⤵.  
Na uvoľnenie napnutia otočte napínaciu skrutku reťaze (13) ⤴.

4. Opäť dotiahnite krídlovú maticu (12) ⤵.  
V prípade novej pílovej reťaze musíte napnutie reťaze dodatočne nastaviť po maximálne 5 rezoch.

## Techniky pílenia

**⚠ VAROVANIE!** Nebezpečenstvo poranenia! Ak sa pílová reťaz zasekne, nepokúšajte sa ju vytiahnuť silou. Vypnite motor, vyberte akumulátory a pomocou páky alebo klinu uvoľnite reťazovú pílu.

- Pri píliacich prácach na svahu stojte vždy nad kmeňom stromu.
- Zo stromu odstráňte nečistoty, kamene, uvoľnenú kôru, klince, svorky a drôt.
- Pílová reťaz sa počas prepilovania alebo po ňom nesmie dotýkať ani zeme, ani iného predmetu.
- Lepšiu kontrolu získate, ak budete píliť spodnou stranou lišty (s ťahanou pílovou reťazou), a nie vrchnou stranou lišty (s posúvanou pílovou reťazou).
- Dávajte pozor na to, aby sa pílová reťaz nezasekla v pílovom reze. Kmeň stromu sa nesmie zlomiť ani rozštiepiť.
- Dodržiavajte tiež preventívne opatrenia proti spätnému rázu (*Príčiny a predchádzanie spätnému rázu na používateľa, S. 174*)
- Ku koncu rezu znížte prítlak bez toho, aby ste povolili pevné zovretie držiadiel reťazovej píly, aby ste si zachovali plnú kontrolu v okamihu „repílenia“.

- Po dokončení rezu počkajte na zastavenie reťazovej pily a až potom ju odoberte.
- Motor reťazovej pily vždy vypnite, skôr ako sa presuniete od stromu k stromu.

### Pílenie stromov

**▲ VAROVANIE!** Na pílenie stromov sa vyžaduje množstvo skúseností. Stromy píľte iba vtedy, keď dokážete s istotou zaobchádzať s reťazovou pilou. Reťazovú pilu v žiadnom prípade nepoužívajte, keď nemáte pocit istoty.

**▲ OPATRNĚ!** Nepíľte strom, ak veje silný alebo premenlivý vietor, ak hrozí nebezpečenstvo poškodenia majetku alebo ak by strom mohol zasiahnuť vedenia. Pri pílení stromov je dôležité dbať na to, aby neboli iné osoby vystavené nebezpečenstvu, aby nedošlo k zasiahnutiu napájacích vedení a aby nevznikli škody na majetku. Ak sa strom dostane do kontaktu s napájacím vedením, okamžite informujte energetickú spoločnosť.

**▲ OPATRNĚ!** Neskúsených používateľov z bezpečnostných dôvodov odrádzame od toho, aby píľili kmeň stromu lištou, ktorá je kratšia ako priemer kmeňa.

- Dávajte pozor, aby sa v blízkosti pracovnej oblasti nezdržovali osoby alebo zvieratá. Bezpečnostná vzdialenosť medzi píleným stromom a najbližším pracovným miestom musí byť 2½ dĺžky stromu.
- Zohľadnite smer spadnutia. Používateľ musí byť schopný bezpečne sa pohybovať v blízkosti spíleného stromu, aby mohol strom ľahko skrútiť a zbaviť konárov. Je potrebné zabrániť tomu, aby sa padajúci strom zachytil do iného stromu.
- Zohľadnite prirodzený smer pádu, ktorý je závislý od sklonu a zakrivenia stromu, smeru vetra, polohy väčších konárov a počtu konárov.
- Pri pílení na svahu sa zdržiavajte nad píleným stromom. Strom sa po spadnutí pravdepodobne skotúľa alebo zsunie z kopca.
- Malé stromy s priemerom 15 – 18 cm sa môžu zvyčajne spíliť jedným rezom.
- Pri stromoch s väčším priemerom sa musia použiť vrubové zářezy a finálny rez (Obr O).
- Ak dve alebo viac osôb súčasne píľia a stínajú stromy, mali by byť medzi sebou vzdialené minimálne dvakrát toľko, ako je výška stínaného stromu.

Po ukončení pílenia si zdvihnite chrániče sluchu, aby ste mohli počuť zvuky a výstražné signály.

### Postup

#### 1. Odvetvovanie (Obr T)

Konáre visiace nadol odstráňte tak, že rez umiestnite nad konár. Nikdy neodvetvujte v úrovni, ktorá presahuje výšku pliec.

#### 2. Úniková cesta (Obr N)

Odstráňte porast okolo stromu, aby ste zaistili ľahko prístupnú ústupovú cestu. Úniková cesta (1) posunutá asi o 45° by mala ležať za plánovaným smerom pádu stromu (2).

#### 3. Vrubový (smerový) zárez (A) (Obr O)

Vrubový zárez urobte v smere, do ktorého má strom spadnúť. Začnite so spodným, horizontálnym rezom. Hĺbka rezu má byť približne 1/3 priemeru kmeňa. Teraz zhora urobte šikmý rez pilou v uhle rezu približne 45°, ktorý sa presne prekryje so spodným rezom pilou. Tým sa zabráni zovretiu pilovej reťaze alebo vodiacej kolajnice pri osadení druhého vrubového zárezu.

**▲ VAROVANIE!** Nikdy nestúpajte pred strom, v ktorom je urobený zárez.

#### 4. Finálny rez (B) (Obr O)

Finálny rez urobte z druhej strany kmeňa. Stojte pritom naľavo od kmeňa stromu a píľte stranou ťahu pilovej reťaze (so spodnou stranou lišty). Finálny rez musí prebiehať vodorovne najmenej 5 cm nad úroveň vodorovnej časti vrubového zárezu. Hlavný rez by mal byť taký hlboký, aby odstup medzi ním a líniou vrubového zárezu predstavoval minimálne 1/10 priemeru kmeňa. Neprepílená časť kmeňa sa označuje ako jadro kmeňa (bod zlomu). Jadro kmeňa bráni tomu, aby sa strom otočil a spadol do nesprávneho smeru. Toto jadro neprepíľte.

V okamihu, keď sa finálny rez priblíži k jadru, strom by mal začať padať. Ak sa ukáže, že strom možno nepadne do požadovaného smeru, alebo sa nakloní späť a zovrie pilovú reťaz, prerušte finálny rez. Na otvorenie rezu a presmerovanie kmeňa do požadovaného smeru padania je potrebné použiť klíny z dreva, plastu alebo hliníka.

- Zasuňte drevorubačský klin do hlavného rezu, len čo to hĺbka rezu umožní, aby ste zabránili uviaznutiu lišty (Obr P).
- Keď je priemer kmeňa väčší ako dĺžka lišty, urobte dva rezy (Obr R).
- Po zrealizovaní finálneho rezu strom spadne sám alebo pomocou drevorubačského klina.

**▲ VAROVANIE!** Len čo strom začne padať, vytiahnite reťazovú pílu z rezu, zastavte motor, odložte reťazovú pílu a opusťte miesto práce ústupovou cestou. Dávajte pozor na padajúce konáre a nezakopnite o ne.

### Odvetvovanie

Pojem odvetvovanie označuje odstraňovanie konárov a vetiev zo zotatého stromu.

**▲ OPATRNE!** Nebezpečenstvo poranenia! Nikdy nepilte konáre, keď stojíte na kmeni stromu. Všímajte si oblasť spätného rázu, keď sú konáre napnuté.

### (Obr M)

- Oporné konáre odstráňte až po ich skrátení.
- Napnuté konáre sa musia píliť zdola nahor, aby sa zabránilo zaseknutiu prístroja.
- Na odpiľovanie hrubších konárov použite tú istú techniku ako pri *Skracovanie kmeňa*, S. 181.
- Pracujte vľavo od kmeňa stromu a podľa možnosti čo najbližšie k prístroju. Podľa možnosti hmotnosť prístroja spočíva na kmeni.
- Na odpilenie konárov na druhej strane kmeňa zmeňte stanovisko.
- Rozvetvené konáre skracujte jednotlivu. Väčšie konáre, ktoré smerujú nadol a podpierajú strom, zozačiatku ponechajte.
- Menšie konáre oddelte jedným rezom.

### Skracovanie kmeňa

Pod pojmom skracovanie kmeňa rozumieme pílenie zoťatých kmeňov stromov na malé odrezky.

- Pri pílení dbajte na pevný a istý postoj a rovnomerné rozloženie hmotnosti tela na obe nohy.
- Ak je to možné, podoprite kmeň. Kmeň by ste mali podložiť a podoprieť vetvami, trámami alebo klinmi.
- Dávajte pozor na to, aby sa pílová reťaz pri pílení nedotýkala zeme.
- Pri prácach na strmom teréne stojte nad kmeňom.

### Techniky skracovania

#### Kmeň leží na zemi (Obr I)

Kmeň zhora úplne prepilte a na konci rezu dbajte na to, aby ste sa nedotkli zeme. Ak máte možnosť kmeň otočiť, prepilte ho najskôr do 2/3. Potom otočte kmeň a zhora prepilte aj zvyšok kmeňa.

#### Kmeň je na jednom konci podopretý (Obr J)

Prepilte najskôr zdola nahor (vrchnou stranou lišty) 1/3 priemeru kmeňa, aby ste zabránili rozštípeniu. Potom pilte zhora nadol (spodnou stranou lišty) smerom k prvému rezu, aby ste zabránili zaseknutiu.

#### Kmeň je podopretý na oboch koncoch (Obr K)

Prepilte najskôr zhora nadol (spodnou stranou lišty) 1/3 priemeru kmeňa. Potom pilte zdola nahor (vrchnou stranou lišty), kým sa obidva rezy nestretnú.

#### Pílenie na koze (Obr L)

Pečne držte reťazovú pílu oboma rukami a počas pílenia ju vedte pred telom. Keď sa kmeň rozdelí, vedte stroj po pravej strane popri tele (1). Ľavú ruku držte čo najviac vyrovnanú (2). Dávajte pritom pozor na padajúci kmeň. Postavte sa tak, aby vás odpiľený kmeň nijako neohrozoval. Dávajte si pozor na nohy. Odpiľená časť kmeňa by mohla pri padaní spôsobiť zranenia. Udržujte rovnováhu (3).

## Čistenie, údržba a skladovanie

### Čistenie

**▲ VAROVANIE!** Zásah elektrickým prúdom! Prístroj nikdy nestriekajte vodou.

**▲ VAROVANIE!** Nebezpečenstvo poranenia! Čistiace práce vykonávajte zásadne pri vypnutom, vychladnutom motore a vytiahnutých akumulátoroch.

**▲ OPATRNE!** Rezné poranenia! Pri manipulácii s pílovou reťazou alebo lištou noste rukavice odolné proti prerezaniu.

**UPOZORNENIE!** Nebezpečenstvo poškodenia. Chemické látky môžu pôsobiť na plastové diely prístroja. Nepoužívajte žiadne čistiace prostriedky, resp. rozpúšťadlá.

Stroj dôkladne čistite. Tým predĺžite životnosť stroja a zabránite úrazom.

### Čistenie po každom použití

- Držadlá udržiavajte bez benzínu, oleja alebo tuku. Držadlá v prípade potreby vyčistite vlhkou handrou namočenou v mydlovej vode.
- Vyčistite pílovú reťaz. Na čistenie pílovej reťaze nepoužívajte žiadne kvapaliny. Po vyčistení naolejujte pílovú reťaz reťazovým olejom.
- Pri čistení odstráňte aj kryt reťazového kolesa (14), aby ste mohli vyčistiť aj toto miesto.
- Vyčistite lištu (7)

- Vetracie štrbiny a povrchy stroja vyčistite štetcom alebo suchou handrou.
- Vyčistite priepust oleja (35), aby sa zaistilo bezporuchové, automatické olejovanie pílovej reťaze počas prevádzky. Pri vytieraní zvyškov z priepustu oleja použite štetec alebo handru.

## Údržba

### Intervaly údržby

Uvedené údržbové práce vykonávajte pravidelne podľa nasledujúcej tabuľky. Pravidelnou údržbou prístroja sa predlí jeho životnosť. Navyše dosiahnete optimálne rezné výkony a zabránite úrazom.

Časť stroja	Akcia	Pred každým použitím	Po 10 prevádzkových hodinách	Po každom použití
Komponenty brzdy reťaze	Vizuálna kontrola, v prípade potreby výmena	✓		
Reťazové koleso (23)	Vizuálna kontrola, v prípade potreby výmena	✓		
Pílová reťaz (6)	Skontrolujte, naolejujte pílovú reťaz, v prípade potreby je dobrúste alebo vymeňte	✓		
Pílová reťaz (6)	Vyčistite a naolejujte pílovú reťaz		✓	✓
Lišta (7)	Údržba lišty, S. 183	✓		✓
Lišta (7)	Otočenie lišty, S. 183		✓	
Automatika oleja	Skontrolujte, v prípade potreby vyčistite priepust oleja	✓		

### Naolejovanie pílovej reťaze

**⚠ OPATRNĚ!** Reťaz pravidelne čistite a olejujte. Tým udržíte reťaz ostrú a dosiahnete optimálny výkon stroja. Pri škodách z dôvodu nedostatočnej údržby pílovej reťaze zaniká nárok na záruku. Keď manipulujete s reťazou alebo lištou, vyberte akumulátory a používajte rukavice odolné proti prerezaniu.

- Na mazanie odporúčame dodaný bioolej na pílovej reťaze alebo podobný, biologicky odbúrateľný multifunkčný olej.
- Reťaz naolejujte po vyčistení, po 10-hodinovom používaní alebo minimálne raz za týždeň, podľa toho, čo nastane skôr.
- Pred olejovaním sa musí lišta, zvlášť ozubenie lišty, dôkladne vyčistiť. Použite na to metličku a suchú handru.
- Jednotlivé články reťaze naolejujte pomocou olejovej striekačky s ihlovým hrotom (dostupné v špecializovanom obchode).

Olej po kvapkách naneste na kĺby a hroty zubov jednotlivých článkov reťaze.

### Ostrenie rezacích zubov

**⚠ OPATRNĚ!** Nebezpečenstvo poranenia! Nesprávne naostrená pílová reťaz zvyšuje nebezpečenstvo spätného rázu! Keď manipulujete s pílovou reťazou alebo lištou, používajte rukavice odolné proti prerezaniu.

Ostrá pílová reťaz zaručuje optimálny rezný výkon. Bez námahy sa prehrýza drevom a zanecháva veľké, dlhé piliny. Pílová reťaz je tupá, keď musíte rezacie zariadenie pretláčať drevom a piliny sú veľmi malé. Pri veľmi tupej pílovej reťazi nepadajú vôbec žiadne piliny, ale len drevový prach.

Na ostrenie pílovej reťaze je potrebné špeciálne náradie, ktoré zaručuje, že sa nože naostria v správnom uhle a do správnej hĺbky. Neskúsenému používateľovi reťazových pil

odporúčame, aby si pílový reťaz nechal naostriť u odborníka alebo v odbornej dielni. Ak si trúfate naostriť reťaz sami, postupujte podľa návodu pre zariadenie na ostrenie reťazovej píly (napr. Parkside PSG 85 B2).

- Reznými časťami reťaze sú rezné články, ktoré pozostávajú z rezného zuba a z výstupku obmedzovača hĺbky. Výškový rozdiel medzi nimi určuje hĺbku ostrenia.
- Pílová reťaz je opotrebovaná a musí sa vymeniť za novú pílovú reťaz, keď zostane už iba cca 4 mm rezného zuba.
- Pri ostrení rezných zubov sa musia zohľadniť nasledujúce hodnoty (Obr Q):
  - Brúsný uhol (30°)
  - Čelný uhol (85°)
  - Hĺbka ostrenia (0,65 mm)
  - Priemer okrúhleho pilníka (4,0 mm)

**▲ VAROVANIE!** Nebezpečenstvo úrazu! Odchyľky od rozmerov geometrie ostria môžu viesť k zvýšenej náchylnosti stroja na spätný ráz.

#### Potrebné náradie a pomocné prostriedky

- Okrúhly pilník
- Plochý pilník

#### Postup (Obr S)

1. Prístroj vypnite a vyberte akumulátory.
2. Uistite sa, že pílová reťaz je pevne napnutá, aby sa umožnilo jej správne naostrenie.
3. Ostrite iba zvnútra smerom von. Okrúhly pilník vedte z vnútornej strany rezného zuba smerom von. Keď pilník ťaháte späť, nadvihnite ho.
4. Najprv ostrite zuby jednej strany. Potom pílovú reťaz otočte a naostríte zuby na druhej strane.
5. Skontrolujte dĺžku rezných článkov. Po ostrení musia byť všetky rezné články rovnako dlhé a široké.
6. Po každom treťom ostrení skontrolujte hĺbku ostrenia (obmedzovač hĺbky) a pomocou plochého pilníka opätovne upravte výšku. Obmedzovač hĺbky by mal byť posunutý dozadu o cca 0,65 mm voči reznému zubu.
7. Obmedzovač hĺbky po jeho posunutí dozadu trochu zagulaťte smerom dopredu.

#### Nastavenie napnutia reťaze

Nastavenie napnutia reťaze je opísané v kapitole *Napnutie pílovej reťaze*, S. 179.

#### Zabehnutie novej pílovej reťaze

Pri novej pílovej reťazi sa napínacia sila po nejakom čase zníži. Preto musíte po prvých 5 rezoch, najneskôr po 10 minútach pílenia pílovú reťaz dopnúť (*Napnutie pílovej reťaze*, S. 179).

**▲ VAROVANIE!** Nebezpečenstvo poranenia! Nikdy neupevňujte novú pílovú reťaz na opotrebované reťazové koleso ani na poškodenú alebo opotrebovanú lištu. Pílová reťaz by mohla odskočiť alebo sa roztrhnúť.

#### Údržba lišty

**▲ OPATRNE!** Rezné poranenia! Pri manipulácii s pílovou reťazou alebo lištou noste rukavice odolné proti prerezaníu.

#### Potrebné náradie a pomocné prostriedky

- Plochý pilník

#### Postup (Obr B)

1. Prístroj vypnite a vyberte z neho akumulátory.
2. Odoberte kryt reťazového kolesa (14), pílovú reťaz (6) a lištu (7).
3. Skontrolujte opotrebenie lišty (7).
4. Odstráňte hroty a vyhladte vodiace plochy plochým pilníkom.
5. Vyčistite priepust oleja (35), aby sa zaistilo bezporuchové, automatické olejovanie pílovej reťaze počas prevádzky.
6. Namontujte lištu (7), pílovú reťaz (6) a kryt reťazového kolesa (14) a napnite reťazovú pílu.

Pri optimálnom stave priepustu oleja pílová reťaz niekoľko sekúnd po spustení reťazovej píly automaticky odstreknú trochu oleja.

#### Otočenie lišty

**▲ OPATRNE!** Rezné poranenia! Pri manipulácii s pílovou reťazou alebo lištou noste rukavice odolné proti prerezaníu. Lišta (7) sa musí každých cca 10 pracovných hodín otočiť, aby sa zaručilo rovnomerné opotrebenie.

#### Postup (Obr B)

1. Prístroj vypnite a vyberte z neho akumulátory.
2. Odoberte kryt reťazového kolesa (14), pílovú reťaz (6) a lištu (7).
3. Otočte lištu okolo jej horizontálnej osi a namontujte lištu a pílovú reťaz podľa opisu v časti *Montáž pílovej reťaze a lišty*, S. 178. Zohľadnite pritom smer chodu pílovej reťaze!



Smer chodu pílovej reťaze

4. Pri nastavovaní pílovej reťaze (6) sa orientujte podľa znaku pod krytom reťazového kolesa (14), keď sa lišta otáča.

## Skladovanie

- Vyberte akumulátory.
  - Pred skladovaním prístroj vyčistite a vykonajte na ňom údržbu.
  - Nasadte ochranný kryt reťaze (16).
  - Pred dlhšími prevádzkovými prestávkami vyprázdňte olejovú nádržku. Starý olej ekologicky zlikvidujte (*Likvidácia/ochrana životného prostredia, S. 185*).
- V hadiciach a v prístroji môžu byť stále zvyšky oleja, ktoré by mohli počas skladovania uniknúť. Na skladovanie umiestnite prístroj na vhodnú podložku/do olejovej vane.
- Prístroj majte odložený na suchom mieste chránenom pred prachom, mimo dosahu detí.

Prístroje s akumulátorom:

- Teplota skladovania pre akumulátor a prístroj je 15 °C až 25 °C. Počas skladovania zabráňte extrémnemu chladu alebo teplu, aby akumulátor nestratil výkon.
- Pred dlhším skladovaním (napr. cez zimu) vyberte akumulátor z prístroja (zohľadnite samostatný návod na obsluhu pre akumulátor a nabíjačku).

## Preprava

- Počas prepravy prístroja zakryte lištu a pílovú reťaz ochranným krytom reťaze (16).
- Na krátke vzdialenosti na pracovisku: Prístroj noste za prednú rukoväť (4) tak, aby lišta smerovala dozadu.
- Vždy pred prepravou prístroj vypnite a vyberte akumulátory. Počas prepravy (aj vo vozidlách) prístroj zabezpečte proti prevráteniu, aby nedošlo k poraneniu, škodám alebo úniku oleja.

## Vyhľadávanie chýb

Nasledujúca tabuľka vám pomôže odstrániť malé poruchy:

Problém	Možná príčina	Odstránenie poruchy
Prístroj sa nespustí	Akumulátory (17) sú vybité alebo nie sú vložené	Kontrola stavu nabitia akumulátora, príp. oprava elektrikárom s odbornou spôsobilosťou
	Vypínač zap/vyp (2) je chybný	Obráťte sa na servisné centrum.
	Porucha motora	
Pílová reťaz sa nerozbíha a znie výstražný tón	Brzda reťaze blokuje pílovú reťaz (6)	<i>Kontrola brzdy reťaze, S. 176</i>
Nedostatočný výkon rezania	Pílová reťaz (6) je nesprávne namontovaná	<i>Montáž pílovej reťaze a lišty, S. 178</i>
	Pílová reťaz (6) je tupá	<ul style="list-style-type: none"> <li>• <i>Ostrenie rezacích zubov, S. 182</i></li> <li>• <i>Zabehtnutie novej pílovej reťaze, S. 183</i></li> </ul>
	Nedostatočné napnutie reťaze	<i>Napnutie pílovej reťaze, S. 179</i>
Prístroj beží ťažko, pílová reťaz odskakuje	Nedostatočné napnutie reťaze	<i>Napnutie pílovej reťaze, S. 179</i>
Pílová reťaz je horúca, tvorba dymu pri pílení, sfarbenie kolajnice	Príliš málo reťazového oleja	<ul style="list-style-type: none"> <li>• Skontrolujte hladinu oleja a automatiku oleja</li> <li>• Obráťte sa na servisné centrum.</li> </ul>



## Likvidácia/ochrana životného prostredia

Olejovú nádržku starostlivo vyprázdňte.

Starý olej nevyliievajte do kanalizácie ani do odtoku. Starý olej zlikvidujte ekologicky – odovzdajte ich na mieste na likvidáciu odpadu.

Z prístroja vyberte akumulátor a prístroj, akumulátor, príslušenstvo a balenie prineste na ekologické zhodnotenie.



Elektrické prístroje nepatria do domového odpadu.

Symbol preškrtnutého kontajnera na kolieskach znamená, že tento výrobok sa po skončení jeho životnosti nesmie likvidovať ako neriadený komunálny odpad.

### Smernica 2012/19/EÚ o odpade z elektrických a elektronických zariadení:

Spotrebiteľia sú zo zákona povinní elektrické a elektronické zariadenia na konci ich životnosti odovzdať na ekologickú recykláciu. Týmto spôsobom je zabezpečené zhodnotenie šetrné k životnému prostrediu a zdrojom. V závislosti od národných zákonov, máte tieto možnosti:

- vrátenie na predajnom mieste,
- odovzdanie na oficiálnom zbernom mieste,
- zaslanie späť výrobcovi/distribútorovi.

Netýka sa to dielov príslušenstva a pomocných prostriedkov bez elektrických komponentov, pripojených k starým prístrojom.

### Akumulátory zlikvidujte ekologicky



Akumulátor neodhadzujte do domového odpadu, ohňa (nebezpečenstvo výbuchu) alebo vody. Poškodené akumulátory môžu škodiť životnému prostrediu a vášmu zdraviu, keď unikajú jedovaté pary alebo kvapaliny.

Poškodené alebo opotrebované akumulátory musíte zlikvidovať ekologicky. (nariadenie (EÚ) 2023/1542 o batériách a odpadových batériách)

- Akumulátory neotvárajte a zabráňte ich mechanickému poškodeniu. Existuje nebezpečenstvo skratu a môžu uniknúť výpary, ktoré dráždia dýchacie cesty.

- Z bezpečnostných dôvodov musia byť akumulátory pred likvidáciou vybité.
- Póly prelepte, aby ste predišli skratu.
- Akumulátory odovzdajte v predajni alebo na zbernom mieste.
- **Poškodené akumulátory**  
S poškodenými akumulátormi manipulujte mimoriadne opatrne!
  - Nedotýkajte sa poškodených akumulátorov holými rukami.
  - Ak sa nedajú póly prelepiť, odovzdajte akumulátory jednotlivo v plastovom vrecku.
  - Poškodené akumulátory odovzdajte jednotlivo uložené v nehorľavej uzatvárateľnej nádobe, ktorú je ešte možné naplniť pieskom.
  - Poškodené akumulátory odovzdajte na zbernom mieste s personálom s odbornou spôsobilosťou.

## Servis

### Garancia

Vážená zákaznička, vážený zákazník,

Na tento výrobok dostávate záruku 5 rokov od dátumu kúpy. V prípade nedostatkov tohto výrobku vám voči predajcovi výrobku patria zákonné práva. Tieto zákonné práva nie sú obmedzené našou zárukou opísanou v nasledujúcej časti.

### Záručné podmienky

Záručná doba začína s dátumom kúpy. Originálny pokladničný doklad dobre uschovajte. Tento podklad bude potrebný ako doklad o kúpe. Ak sa v rámci päť rokov od dátumu kúpy tohto výrobku vyskytne chyba materiálu alebo výroby, výrobok – podľa našej voľby – pre vás bezplatne opravíme alebo vymeníme. Toto poskytnutie záruky predpokladá, že v rámci päťročnej lehoty sa predloží chybný výrobok a doklad o kúpe (pokladničný doklad) a krátko sa písomne opíše, v čom existuje nedostatok a kedy sa vyskytol.

Ak je chyba pokrytá našou zárukou, dostanete späť opravený alebo nový výrobok. S opravou alebo výmenou výrobku nezačína žiadne nové záručné obdobie.

### Záručná doba a zákonné nároky na odstránenie nedostatkov

Záručná doba sa poskytnutím záruky nepredlži. To platí aj pre vymenené a opravené diely. Škody a nedostatky existujúce prípadne

už pri kúpe sa musia ihneď pri vybalení ohľásiť. Opravy pripadajúce po uplynutí záručnej doby sú s povinnosťou úhrady.

### Rozsah záruky

Výrobok bol starostlivo vyrobený podľa prírodných kvalitatívnych smerníc a pred dodávkou bol svedomito skontrolovaný.

Poskytnutie záruky platí výlučne na chyby materiálu alebo výroby. Táto záruka sa nevzťahuje na časti výrobku, ktoré sú vystavené normálnemu opotrebeniu a preto je možné na ne prihlásiť (napr. Prílová reťaz) ako na rýchlo opotrebitelné diely alebo na poškodenia na rozbitných dieloch.

Táto záruka prepadá, keď je výrobok poškodený, neodborne používaný alebo nebola na ňom vykonávaná údržba. Pre odborné používanie výrobku je nutné presne dodržiavať všetky pokyny uvedené v návode na obsluhu. Účelom použitia a manipuláciám, od ktorých sa v návode na obsluhu odrádza alebo pred ktorými sa varuje, je možné bezpodmienečne zabrániť.

Výrobok je určený iba na súkromné a nekomerčné použitie. Pri nesprávnej alebo neodbornej manipulácii, aplikácii násilia a pri zásahoch, ktoré neboli uskutočnené našou autorizovanou servisnou pobočkou, záruka zaniká.

### Vybavenie v záručnom prípade

Aby bolo možné zaručiť rýchle vybavenie vašej žiadosti, postupujte podľa nasledujúcich pokynov:

- V prípade akýchkoľvek otázok si pripravte pokladničný doklad a číslo výrobku (IAN 506400\_2507) ako doklad o nákupe.
- Číslo výrobku nájdete na typovom štítku na výrobku, gravúre na výrobku, na titulnej stránke návodu na obsluhu (vľavo dole) alebo na nálepke na zadnej alebo spodnej strane výrobku.
- Ak by sa mali vyskytnúť funkčné chyby alebo iné nedostatky, kontaktujte najprv **telefonicky** alebo použite náš **kontaktný formulár**, ktorý nájdete na *parkside-diy.com* v kategórii **Servis** nasledovne uvedené servisné centrum.
- Výrobok zaznamenaný ako chybný môžete po konzultácii s naším servisným centrom zasláť pre vás s oslobodením od poštovného na vám oznámenú servisnú adresu za pripojenia dokladu o kúpe (pokladničný doklad) a informácie, v čom spočíva nedostatok a kedy sa vysky-

tol. Aby bolo možné zabrániť problémom s prevzatím a prídavným nákladom, použite bezpodmienečne iba adresu, ktorá sa vám oznámi. Zabezpečte, aby sa odoslanie uskutočnilo bez vyplatenia, ako neskladný tovar, expresne alebo ako iná zvláštna zásielka. Výrobok pošlite, prosím, vrát. všetkých súčasne dodaných dielov príslušenstva a postarajte sa o dostatočne bezpečné prepravné balenie.



Na *parkside-diy.com* si môžete pozrieť a stiahnuť túto a mnohé ďalšie príručky. Týmto QR kódom sa dostanete priamo na stránku *parkside-diy.com*. Vyberte svoju krajinu a cez vyhľadávanie si nájdite návody na obsluhu. Po zadaní čísla výrobku (IAN) 506400\_2507 si budete môcť otvoriť návod na obsluhu.

### Opravný servis

Ohľadom opráv, ktoré **nepodliehajú záruke**, sa obráťte na Servisné centrum. Tam dostanete s ochotou predbežný návrh nákladov.

- Môžeme spracovať iba prístroje, ktoré boli zaslané dostatočne zabalené a ofrankované.

**Upozornenie:** Váš prístroj pošlite, prosím, vyčistený a s upozornením na chybu na adresu uvedenú Servisným centrom.

- Prístroje zaslané bez úhrady prepravného, ako aj prístroje, ktoré boli zaslané ako veľkorozmerný náklad, expresom alebo s iným špeciálnym prepravným nebudú prevzaté.
- Vaše zaslané chybné prístroje zlikvidujeme bezplatne.

### Service-Center



**Servis Slovensko**  
Tel.: 0800 003409  
Kontaktný formulár na  
*parkside-diy.com*  
**IAN 506400\_2507**

## Importér

Zohľadnite, prosím, že nasledujúca adresa nie je servisná adresa. Najprv kontaktujte ho-re uvedené servisné centrum.

Grizzly Tools GmbH & Co. KG  
Stockstädter Str. 20  
63762 Großostheim  
NEMECKO  
[www.grizzlytools.de](http://www.grizzlytools.de)

## Náhradné diely a príslušenstvo

**Náhradné diely a príslušenstvo dostanete na [www.grizzlytools.shop](http://www.grizzlytools.shop).** Ak by sa pri objednávaní vyskytli problémy, kontaktujte nás cez náš internetový obchod. V prípade ďalších otázok sa obráťte na: *Service-Center, S. 186*

**▲ VAROVANIE!** Bezpečné používanie reťazovej pily je možné iba so schválenými prílo-  
vými reťazami a vodiacimi kolajnicami. Použi-  
tie neschválených kombinácií môže spôsobiť  
vážne a dokonca smrteľné poranenia.

- **Lišta:**
  - 164MLEA041(112329) (Oregon)
  - M1431656-1041TL (Trilink)
- **Pílová reťaz:**
  - 90PX056X (Oregon)
  - CL14356TL (Trilink)

## Preklad originálneho vyhlásenia o zhode EÚ

Výrobok: **Aku reťazová píla**

Model: **PPKSA 40-Li C3**

Sériové číslo: 000001-022000

Uvedený predmet vyhlásenia je v zhode s príslušnými harmonizačnými právnymi predpismi Únie:

**2006/42/EC • 2014/30/EU • 2000/14/EC & 2005/88/EC • 2011/65/EU & (EU) 2015/863**  
**Výrobok s batériou Smart PAPS 204 A1/Smart PAPS 208 A1/**  
**Smart PAPS 2012 A1: 2014/53/EU (namiesto 2014/30/EU)**

Vyššie opísaný predmet vyhlásenia je v zhode so smernicou Európskeho parlamentu a Rady 2011/65/EU z 8. júna 2011 o obmedzení používania určitých nebezpečných látok v elektrických a elektronických zariadeniach.

Na zabezpečenie zhody sa použili tieto harmonizované normy a vnútroštátne normy a predpisy:

**EN 62841-1:2015/A11:2022 • EN 62841-4-1:2020**  
**EN ISO 12100:2010 • EN IEC 55014-1:2021**  
**EN IEC 55014-2:2021 • EN IEC 63000:2018**  
**Výrobok s batériou Smart PAPS 204 A1/Smart PAPS 208 A1/Smart PAPS 2012 A1:**  
**EN 301 489-1 V2.2.3:2019 • EN 301 489-17 V3.3.1:2024**  
**EN 300 328 V2.2.2:2019**

Súladi so smernicou 2000/14/EC, pokiaľ ide o emisie hluku, je potvrdený:

Hladina akustického výkonu ( $L_{WA}$ )

– odmeraná: 106,9 dB;

– zaručená: 109 dB

Použitý postup posudzovania zhody podľa 2000/14/EC, príloha VI.

Certifikát ES skúšky typu

- Číslo: M6A 036607 2368 Rev. 00
- Notifikovaná osoba: TÜV SÜD • Ridlerstraße 65 • 80339 München • Deutschland, NB: 0123

Toto vyhlásenie o zhode sa vydáva na výhradnú zodpovednosť výrobcu:

**CE** Grizzly Tools GmbH & Co. KG  
 Stockstädter Str. 20  
 63762 Großostheim  
 NEMECKO  
 12.01.2026



Christian Frank  
 Splnomocnený zástupca dokumentácie

# Tartalomjegyzék

<b>Bevezető.....</b>	<b>189</b>
Rendeltetésszerű használat.....	189
A csomag tartalma / Tartozékok.....	190
Áttekintés.....	190
Működés leírása.....	190
Műszaki adatok.....	191
<b>Biztonsági utasítások.....</b>	<b>191</b>
A biztonsági utasítások jelentése.....	192
Piktogramok és szimbólumok.....	192
Általános elektromos szerszám biztonsági figyelmeztetések.....	193
Láncfűrészre vonatkozó általános biztonsági figyelmeztetések.....	195
További biztonsági utasítások.....	196
A fűrész visszacsapásának okai és megelőzésének módja.....	196
Maradvány-kockázatok.....	197
<b>Előkészítés.....</b>	<b>197</b>
Biztonsági berendezések.....	197
Akkumulátor töltöttségi szintjének ellenőrzése.....	197
<b>Töltés.....</b>	<b>198</b>
Akkumulátor feltöltése.....	198
<b>Üzemeltetés.....</b>	<b>198</b>
Működtetés előtt.....	198
Akkumulátor behelyezése és kivétele.....	199
Be- és kikapcsolás.....	200
Túlterhelés kijelzés.....	200
Akkumulátor töltöttségi szintjének ellenőrzése a készüléken.....	200
Láncsebesség állítása.....	200
A fűrészléc és a láncvezető lap leszerelése.....	200
A fűrészléc és a láncvezető lap cseréje.....	201
A fűrészléc és a láncvezető lap felszerelése.....	201
Fűrészléc megfeszítése.....	201
Fűrészelési technikák.....	202
<b>Tisztítás, karbantartás és tárolás.....</b>	<b>204</b>
Tisztítás.....	204
Karbantartás.....	204
Tárolás.....	206
<b>Szállítás.....</b>	<b>207</b>
<b>Hibakeresés.....</b>	<b>207</b>
<b>Ártalmatlanítás/Környezetvédelem.....</b>	<b>207</b>
Akkumulátorok környezetbarát módon törtéző ártalmatlanítása.....	208

<b>Pótalkatrészek és tartozékok.....</b>	<b>208</b>
<b>Az eredeti EU -megfelelőségi nyilatkozat fordítása.....</b>	<b>209</b>
<b>JÓTÁLLÁSI TÁJÉKOZTATÓ.....</b>	<b>210</b>

## Bevezető

Gratulálunk az új akkumulátoros láncfűrészre megvásárlásához. (a továbbiakban készülék vagy elektromos kéziszerszám).

Vásárlásával kiváló minőségű termék mellett döntött. Ezt a készüléket a gyártás során minőségi vizsgálatnak és végső ellenőrzésnek vetették alá. Ezáltal biztosított a készülék működőképessége.

Nem zárható ki, hogy bizonyos esetekben a készüléken vagy a készülékben kenőanyag-maradványok vannak. Ez nem hiányosság vagy hiba és nincs ok az aggodalomra.



A használati útmutató a készülék része. Fontos tudnivalókat tartalmaz a biztonságra, használatra és ártalmatlanításra vonatkozóan. Olvassa el figyelmesen a használati útmutatót. Ismerje meg a kezelőrészeket és a készülék helyes használatát. A készüléket csak a leírtak szerint és a megadott alkalmazási területen használja. Őrizze meg a használati útmutatót és a készülék harmadik személynek történő továbbadása esetén adja át a készülékhez tartozó valamennyi leírást is.

## Rendeltetészerű használat

A készülék kizárólag a következő használatra készült:

- Fa fűrészelése

A készülék semmilyen más használatra nem alkalmazható. Nem szabad megmunkálni pl. falazatot, műanyagot, követ, fémeket, élelmi-szert vagy olyan fát, ami idegen anyagot (pl. szöveget vagy csavart) tartalmaz.

A készüléket felnőttek használhatják. 16 éven felüli fiatalok csak felügyelet mellett használhatják a készüléket.

Ezt a láncfűrész csak egy személy használhatja. A felhasználónak megfelelő egyéni védőeszközöket kell viselnie. A láncfűrész jobb kézzel a hátsó markolaton és bal kézzel az előlő markolaton fogva kell tartani.

Az elektromos láncfűrész használata előtt a felhasználónak el kell olvasnia és meg kell értenie az üzemeltetési útmutatóban foglalt összes figyelmeztetést és utasítást.

A készülék minden más, a jelen használati útmutatóban nem kifejezetten engedélyezett használata komoly veszélyt jelenthet a felhasználó számára és kárt okozhat a készülékben. A készüléket kezelő vagy használó személy felel más személyeknek okozott balesetekért vagy tulajdonukon okozott károkért. A készülék a barkács szektorban történő használatra készült. Nem folyamatos ipari használatra tervezték. Ipari használat esetén a garancia érvényét veszti. A gyártó nem vállal felelősséget a nem rendeltetészerű használatból vagy helytelen kezelésből eredő károkért.

A készülék a **X 20 V TEAM** sorozat része és a **X 20 V TEAM** sorozat akkumulátoraival üzemeltethető. A **X 20 V TEAM** sorozat akkumulátorait csak a **X 20 V TEAM** sorozat töltővel szabad tölteni.

## A csomag tartalma / Tartozékok

Csomagolja ki a készüléket és ellenőrizze a csomag tartalmát.

Ártalmatlanítsa megfelelően a csomagolóanyagot.

- Akkus láncfűrész
- Láncvezető lap (előre felszerelt)
- Fűrészlánc (előre felszerelt)
- Láncvédő
- Olajflakon (180 ml Bio-lánckenőolaj)
- Eredeti használati utasítás

**Az akkumulátorok és a töltő nem része a csomagnak.**

## Áttekintés

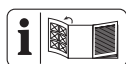

A készülék ábrái az elülső és hátsó kihajtható oldalon találhatók.

### A ábra

- 1 Hátsó markolat
- 2 be-/kikapcsoló
- 3 kapcsolózár
- 4 Elülső markolat
- 5 Láncfékező kar/Elülső kézvédő
- 6 Fűrészlánc
- 7 Láncvezető lap
- 8 Karmos ütköző
- 9 Tanksapka (Lánckenőolaj)
- 10 Célvonal/Írányjelző
- 11 Olajsint-kijelző

- 12 Szárnyas anya (Lánckerék védőburkolata)
- 13 Láncfeszítő csavar
- 14 Lánckerék védőburkolata
- 15 Hátsó kézvédelem
- 16 Láncvédő
- 17 Akkumulátor
- 18 akkumulátor-kireteszelő
- 19 gomb (töltésszint-kijelző Akkumulátor)
- 20 töltésszint-kijelző (Akkumulátor)
- 21 töltő
- 22 Olajflakon
- B ábra**
- 23 Lánckerék
- 24 fül
- 25 Láncvezető lap csapszege
- 26 Láncfeszítő csap
- 27 Befogó (Láncfeszítő csap)
- 28 fül (Lánckerék védőburkolata)

### E ábra

- 29 Akkumulátortartó
- 30 töltésszint-kijelző (készülék)
- 31 Láncsebesség-kijelző
- 32 be/ki gomb
- 33 gomb (láncsebesség)

### G ábra

- 34 Jelző

### H ábra

- 35 Olajjárat

## Működés leírása

A körforgó fűrészláncot egy láncvezető lap (vezetősín) vezeti. A láncfűrészhez gyorsleállító láncfék tartozik. A lánc folyamatos kenését automata olajozó rendszer biztosítja. A láncfűrész láncgyorsrögző rendszerrel is fel van szerelve. A felhasználó védelme céljából a készülék különböző biztonsági berendezésekkel van ellátva.

A készülék párosítható a Parkside alkalmazással.

A kezelőelemek funkciója az alábbi leírásban található.

## Műszaki adatok

### Akkus láncfűrész ..... PPKSA 40-Li C3

Motorfeszültség U ..... 40 V = ; (2x 20 V)

Motoráram I ..... 16 A

Láncsebesség  $v_0$  ..... 15 m/s bzw. 25 m/s

Láncsebesség  $v_{max}$  ..... 30 m/s

Súly (láncvezető lap, lánc, láncvédő, olaj és akkumulátorok nélkül) ..... 3,17 kg

Tartály úrtartalma ..... 180 ml

Láncvezető lap .... M1431656-1041TL (Trilink)

– Láncvezető lap típusa ..... 16"

– Láncvezető lap hossza ... 45,5 cm (455 mm)

– Vágáshossz ..... 38 cm (380 mm)

Fűrészlánc ..... CL14356TL (Trilink)

– Láncosztás ..... 9,525 mm (3/8")

– Láncávolság ..... 10 mm

– Hajtótágok száma ..... 56

– Hajtótágok vastagsága ..... 1,1 mm (0,043")

Lánckerék-beosztás ..... 9,525 mm (3/8")

– Fogak száma (lánckerék) ..... 6

Hőmérséklet ..... max. 50 °C

– Üzemeltetés ..... 4 - 50 °C

– Tárolás ..... 15 - 25 °C

Hangnyomásszint ( $L_{pA}$ ) ... 86,9 dB;  $K_{pA}=3$  dB

Hangerőszint ( $L_{WA}$ )

– garantált ..... 109 dB

– mért ..... 106,9 dB;  $K_{WA}=2,37$  dB

Rezgés ( $a_h$ ) ..... 1,76 m/s<sup>2</sup>;  $K=1,5$  m/s<sup>2</sup>

Akkumulátor típusa ..... Li-Ion

PARKSIDE Performance Smart akkumulátor

or Smart PAPS 204 A1/Smart PAPS 208 A1/

Smart PAPS 2012 A1

– Működési frekvencia/frekvenciasáv

..... 2400 - 2483,5 MHz

– átviteli erő ..... ≤ 20 dBm

### Zaj- és rezgésértékekkel kapcsolatos tudnivalók

A zaj- és rezgésszint értékek a megfelelőségi nyilatkozatban megnevezett szabványoknak és előírásoknak megfelelően kerültek meghatározásra.

**▲ VIGYÁZAT!** Halláskárosodás! Viseljen hallásvédőt.

A megadott rezgés-összértékek és a megadott zajkibocsátási értékek szabványosított mérési eljárással lettek meghatározva és felhasználhatók az elektromos kéziszerszámok egymással való összehasonlítására. A meg-

adott rezgés-összértékek és a megadott zajkibocsátási értékek a terhelés előzetes megbecsüléséhez is felhasználhatók.

**▲ FIGYELMEZTETÉS!** A rezgés- és zajkibocsátási értékek az elektromos kéziszerszám tényleges használata során eltérhetnek a megadott értékektől az elektromos kéziszerszám használatától és különösen attól függően, hogy milyen munkadarab kerül megmunkálásra. A kezelő védelme érdekében olyan biztonsági intézkedéseket kell tenni, amelyek a tényleges felhasználási körülmények során fellépő rezgésterhelés becsülésén alapulnak. Ennek során a működési ciklus minden részét figyelembe kell venni (például amikor az elektromos kéziszerszám ki van kapcsolva, és amikor bár be van kapcsolva, de terhelés nélkül jár).

### X 20 V TEAM

A készülék a **X 20 V TEAM** sorozat része és a **X 20 V TEAM** sorozat akkumulátoraival üzemeltethető. A **X 20 V TEAM** sorozat akkumulátorait csak a **X 20 V TEAM** sorozat töltőivel szabad tölteni.

Javasoljuk, hogy ezt a készüléket kizárólag az alábbi akkumulátorokkal üzemeltesse: PAP 20 A1, PAP 20 A3, PAP 20 B1, PAP 20 B3, Smart PAPS 204 A1, Smart PAPS 208 A1, Smart PAPS 2012 A1

Javasoljuk, hogy ezeket az akkumulátorokat az alábbi töltőkkel töltsse: PLG 20 A3, PLG 20 A4, PLG 20 C1, PLG 20 C2, PLG 20 C3, PDSLГ 20 A1, PDSLГ 20 B1, PLG 201 A1, Smart PLGS 2012 A1

Akkumulátor és töltő műszaki adatai: Lásd a külön útmutatót.

## Biztonsági utasítások

Ez a fejezet a készülék használatával kapcsolatos alapvető biztonsági utasításokat tartalmazza.

**▲ FIGYELMEZTETÉS!** Személyi sérülés és anyagi kár az akkumulátor nem megfelelő használata révén. Vegye figyelembe a(z) **X 20 V TEAM** termékcsaládba tartozó akkumulátor és töltő használati útmutatójában lévő töltésre és helyes használatra vonatkozó biztonsági utasításokat és tudnivalókat. A töltés részletes leírása és további információk ebben a külön használati útmutatóban találhatóak.

**▲ FIGYELMEZTETÉS!** A láncfűrész veszélyes készülék, amely helytelen vagy gondatlan használat esetén súlyos sérüléseket vagy akár halált is okozhat. Ezért saját és mások biztonsága érdekében mindig tartsa be az alábbi biztonsági utasításokat, és ha bizonytalan, kérje szakember tanácsát.

## A biztonsági utasítások jelentése

**▲ VESZÉLY!** Baleset történik, ha nem tartja be ezt a biztonsági utasítást. Súlyos testi sérülés vagy halál a következménye.

**▲ FIGYELMEZTETÉS!** Baleset történhet, ha nem tartja be ezt a biztonsági utasítást. Súlyos testi sérülés vagy halál lehet a következménye.

**▲ VIGYÁZAT!** Baleset történik, ha nem tartja be ezt a biztonsági utasítást. Enyhe vagy közepes fokú testi sérülés lehet a következménye.

**MEGJEGYZÉS!** Baleset történik, ha nem tartja be ezt a biztonsági utasítást. Anyagi kár lehet a következménye.

## Piktogramok és szimbólumok

### Szimbólumok a készüléken

**MEGJEGYZÉS!** A munka előtt alaposan ismerje meg az összes kezelőelemet. Gyakorolja a láncfűrész használatát, és kérjen meg egy szakembert, hogy magyarázza el Önnek a funkciókat, működési módot és munkatechnikákat.

-  Figyelem!
-  Olvassa el a használati útmutatót
-  Használjon szemvédőt
-  Használjon hallásvédőt
-  Használjon fejevédőt
-  Használjon védőruhát
-  Használjon védőkesztyűt

 Viseljen szilárd talpú védőcipőt!

 Mindig két kézzel dolgozzon!

 Figyelem! Visszaütés – A munkavégzés során ügyeljen a gép visszaütésére.

 Tilos a készüléket esőben vagy páras környezetben használni.

 Garantált hangteljesítményszint  $L_{WA}$  dB(A)

 Elektromos készülékek nem tartoznak a háztartási hulladékbá.

 Lánckenő olaj

 A karbantartási munkák előtt távolítsa el az akkumulátorokat!

 16" Lánccvezető lap típusa

 AUTO STOP Lánccfék

 1 2 Lánccsebesség-kijelző

 A lánccsebesség fokozatok beállítása

 be/ki gomb

 töltésszint-kijelző

### Szimbólumok a lánckerék burkolata alatt

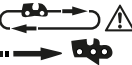
 Ügyeljen a fűrészlánc menetirányára. Figyelem! Olvassa el a használati útmutatót.

### Szimbólumok a lánccvezető lapon:

 Lánccvezető lap típusa

 Horonyszélesség





Láncosztás



Hajtógatok száma

### Szimbólumok a szárnyas anyán (lánckerék burkolata)



NYIT



ZÁR

### Szimbólumok a láncfékező karon



Láncfék: KI



Láncfék: BE

Láncfék (bekapcsolva/ki-  
kapcsolva)

### Szimbólumok a láncfeszítő csavaron



kilazítás



feszítés

### Az olajflakonon lévő szimbólumok

Olyan helyen tárolja, ahol gyermekek  
nem férnek hozzá

## Általános elektromos szerszám biztonsági figyelmeztetések

**▲ FIGYELMEZTETÉS!** Olvassa el az összes biztonsági figyelmeztetést, utasítást, ábrát és specifikációt, amelyet az elektromos szerszámozhoz mellékelünk. Valamennyi felsorolt utasítás figyelmen kívül hagyása áramütéshez, tüzesettséghez és/vagy súlyos sérüléshez vezethet. **Későbbi hivatkozás céljából mentse el minden figyelmeztetést és utasítást.**

A figyelmeztetésekben említett „elektromos szerszám” kifejezés egy hálózatról működtetett (vezetékes) elektromos szerszámra vagy akkumulátoros (vezeték nélküli) elektromos szerszámra vonatkozik.

### 1. A MUNKATERÜLET BIZTONSÁGA

- Munkaterületét tartsa tisztán és világítsa meg megfelelően.** A rendezetlen vagy sötét területek baleseteket okozhatnak.
- Ne működtesse az elektromos szerszámokat robbanásveszélyes környe-**

zetben, például gyúlékony folyadékok, gázok vagy por jelenlétében. Az elektromos szerszámok szikrát okoznak, amely meggyújthatja a port vagy a füstöt.

- Az elektromos szerszám működtetése közben tartsa távol a gyerekeket és a nézelődőket.** A figyelmet elvoló tényezők következtében elveszítheti a kontrollt.
- ### 2. ELEKTROMOS BIZTONSÁG
- Az elektromos szerszámok dugaszainak illeszkedniük kell a konnektorhoz. A dugaszt soha semmilyen módon ne mósodítsa. Ne használjon semmilyen adapterdugaszt földelt elektromos szerszámokkal.** A nem módosított dugaszok és a megfelelő konnektorok csökkentik az áramütés kockázatát.
  - Egyik testrésze se érjen a földelt felületekhez, pl. csövek, radiátorok, tűzhelyek és hűtőszekrények.** Fokozottan fennáll az áramütés veszélye, ha a teste földelve van.
  - Ne tegye ki az elektromos szerszámokat esőnek vagy nedves körülményeknek.** Az elektromos szerszámba kerülő víz növeli az áramütés veszélyét.
  - A kábelt ne használja szakszerűtlenül. Soha ne használja a kábelt az elektromos szerszám hordozására, húzására vagy a kihúzásához. A kábelt tartsa távol a hőtől, olajtól, éles szélektől vagy mozgó alkatrészekről.** A sérült vagy összegabalyodott kábelek növelik az áramütés veszélyét.
  - A szerszám kültéri működtetésekor, használjon a kültéri használathoz alkalmas hosszabbító kábelt.** A kültéri használatra alkalmas kábel használata csökkenti az áramütés veszélyét.
  - Ha az elektromos szerszám nedves helyen történő üzemeltetése elkerülhetetlen, használjon maradékáram-ésszővel (RCD) védett tápegységet.** Az RCD eszköz használata csökkenti az áramütés veszélyét.
- ### 3. SZEMÉLYI BIZTONSÁG
- Az elektromos eszköz használata közben maradjon éber, figyeljen arra, hogy mit csinál, és használja a józan eszét. Ha fáradt vagy drog, alkohol vagy gyógyszerek hatása alatt áll, ne használja az elektromos szerszámot.** Egy pillanatnyi figyelmetlenség is elég, hogy

a használat közben súlyos személyi sérülést szenvedjen.

b) **Személyi védőeszköz használata.**

**Mindig viseljen szemvédőt.** A megfelelő körülmények között használt védőfelszerelések, mint például porvédő maszk, csúszmentes biztonsági cipő, kemény fejedő vagy hallásvédő, csökkentik a személyi sérülések számát.

c) **Véletlen elindulás megakadályozása.**

**Mielőtt csatlakoztatja az áramforrást és/vagy az akkumulátort, felveszi vagy hordozza a szerszámot, győződjön meg róla, hogy a kapcsoló ki-csapcsolt helyzetben van.** Az elektromos szerszámok hordozása úgy, hogy az ujjja a kapcsolón van, vagy a bekapcsolt állapotban lévő elektromos szerszámok feszültség alá helyezése balesetveszélyes.

d) **Az elektromos szerszám bekapcsolása előtt távolítsa el a beállítókulcsot vagy a csavarkulcsot.** Az elektromos szerszám forgó részéhez rögzített csavarkulcs vagy kulcs személyi sérülést okozhat.

e) **Ne lépje túl a határokat. Mindig ügyeljen a megfelelő alátámasztásra és egyensúlyra.** Így jobban tudja irányítani az elektromos szerszámot váratlan helyzetekben.

f) **Viseljen megfelelő ruházatot. Ne viseljen laza ruházatot vagy ékszert. Tartsa távol a haját és ruháját a mozgó alkatrésztől.** A lazán illeszkedő ruhák, ékszerek vagy hosszú haj beakadhatnak a mozgó alkatrészekbe.

g) **Ha vannak porszivó és porgyűjtő berendezések csatlakoztatására szolgáló eszközök, gondoskodjon ezek csatlakoztatásáról és megfelelő használatáról.** A porgyűjtés csökkentheti a porhoz köthető veszélyeket.

h) **Ne engedje, hogy a szerszámok gyakori használatából fakadó tudás magabiztossá tegye, és figyelmen kívül hagyja a szerszámbiztonsági alapelveket.** Egy gondatlan cselekedet a másodperc tört része alatt súlyos sérülést okozhat.

4. **AZ ELEKTROMOS SZERSZÁM HASZNÁLATA ÉS GONDOZÁSA**

a) **Ne erőltesse az elektromos szerszámot. Használja az adott alkalmazáshoz a helyes elektromos szerszámot.**

A megfelelő elektromos szerszám jobban és biztonságosabban végzi el a munkát olyan sebességgel, amelyre tervezték.

b) **Ne használja az elektromos szerszámot, ha a kapcsoló nem kapcsolja be vagy ki.** Minden olyan elektromos szerszám, amelyet nem lehet a kapcsolóval vezérelni, veszélyes, és meg kell javítani.

c) **Mielőtt bármilyen beállítást végez, tartozékot cserél, vagy tárolja az elektromos szerszámot, húzza ki a dugaszlat az áramforrásból és/vagy távolítsa el az akkumulátort az elektromos szerszámból, ha eltávolítható.** Egy ilyen megelőző biztonsági intézkedés lecsökkenti annak az esélyét, hogy az elektromos szerszám véletlenül elinduljon.

d) **A használaton kívüli elektromos szerszámokat gyermekek elől elzárva tárolja, és ne engedje, hogy az elektromos szerszámot olyan személyek kezeljék, akik nem ismerik az elektromos szerszámot vagy ezt a használati utasítást.** Az elektromos szerszámok képzetlen felhasználók kezében veszélyesek.

e) **Tartsa karban az elektromos szerszámot és kiegészítőit. Ellenőrizze a mozgó alkatrészek helytelen beállítását vagy kötését, az alkatrészek törését és minden más olyan állapotot, amely befolyásolhatja az elektromos szerszám működését. Ha elromlott, javítsa meg az elektromos szerszámot, mielőtt újra használná.** Sok balesetet a nem megfelelően karbantartott elektromos szerszámok okoznak.

f) **A vágószerszámot tartsa élesen és tisztán.** A megfelelően karbantartott, éles vágóélel rendelkező vágószerszámok kevésbé hajlamosak megakadni, és könnyebben ellenőrizhetők.

g) **Használja az elektromos szerszámot, a tartozékokat és a szerszám biteket stb. e használati utasításnak megfelelően, figyelembe véve a munkakörülményeket és az elvégzendő munkát.** Az elektromos szerszám rendeltetésétől eltérő műveletekhez történő használata veszélyes helyzetet eredményezhet.

h) **Tartsa a fogantyúkat és a fogófelületeket szárazon, tisztán, olaj- és zsírmentesen.** A csúszós fogantyúk és fogófelületek nem teszik lehetővé a szerszám biztonságos kezelését és irányítását váratlan helyzetekben.

5. **AZ AKKUMULÁTOROS SZERSZÁM HASZNÁLATA ÉS GONDOZÁSA**
- a) **Csak a gyártó által megadott töltővel töltsé újra.** Egy bizonyos típusú akkumulátorcsomaghoz alkalmas töltő tűzveszélyt okozhat, ha egy másik akkumulátorcsomaggal használja
- b) **Az elektromos szerszámokat csak a kifejezetten erre a célra szolgáló akkumulátorokkal használja.** Minden más akkumulátor csomag használata balesetet és tüzesetet idézhet elő.
- c) **Amikor az akkumulátor nincs használatban, tartsa távol más fémtárgyaktól, például gemkapcsoktól, érméktől, kulcsoktól, szögektől, csavaroktól vagy más apró fémtárgyaktól, amelyek kapcsolatot teremtenek az egyik csatlakozótól a másikig.** Az akkumulátor pólusainak rövidre zárása égési sérüléseket vagy tüzet okozhat.
- d) **Nem rendeltetészerű körülmények között folyadék spriccelhet ki az akkumulátorból; kerülje az érintkezést. Ha véletlenül hozzáér, öblítse le vízzel. Ha a folyadék szembe kerül, forduljon orvoshoz.** Az akkumulátorból kijutó folyadék irritációt vagy égést okozhat.
- e) **Ne használjon sérült vagy módosított akkumulátort vagy eszközt.** A sérült vagy módosított akkumulátorok kiszámíthatatlanul viselkedhetnek, ami tüzet, robbanást vagy sérülésveszélyt okozhat.
- f) **Ne tegye ki az akkumulátort vagy a szerszámot tűznek vagy túlzott hőmérsékletnek.** Tűznek vagy 130 °C feletti hőmérsékletnek kitéve robbanást okozhat.
- g) **Kövesse az összes töltési utasítást, és ne töltsé az akkumulátorcsomagot vagy a szerszámot a használati utasításban megadott hőmérsékleti tartományon kívül.** A nem megfelelő vagy a megadott tartományon kívüli hőmérsékleten történő töltés károsíthatja az akkumulátort, és növelheti a tűzveszélyt.
6. **SZERVÍZ**
- a) **Az elektromos szerszámot csak azonos cserealkatrészek felhasználásával, szakképzett szakemberrel javítsa meg.** Ez biztosítja, hogy az elektromos szerszám biztonsága megmaradjon.
- b) **Soha ne szerveljen sérült akkumulátort csomagot.** Az akkumulátorok szervi-

zelését csak a gyártó vagy az arra felhatalmazott szervizek végezhetik.

## Láncfűrészre vonatkozó általános biztonsági figyelmeztetések

- **Tartsa távol a test minden részét a láncfűrészről, amikor az használatban van. Mielőtt elindítaná a láncfűrész, győződjön meg róla, hogy fűrészlánc nem ér hozzá semmihez.** A láncfűrész használata közben elég egy pillanatnyi figyelmetlenség is, hogy a ruházatát vagy valamelyik testrészét behúzza a fűrészlánc.
- **A láncfűrész mindig úgy használja, hogy a jobb kezével a hátsó, a bal kezével pedig az első markolatot fogja meg.** Amennyiben a láncfűrész fordított fogással használja, megnövekszik a személyi sérülés veszélye, ezért ez mindenképpen kerülendő.
- **A láncfűrész mindig a szigetelt markolatnál fogja meg, mert a láncfűrész rejtett vezetékéhez.** A feszültség alatt lévő („élő”) vezetékkel érintkező fűrészlánc miatt a láncfűrész csupaszném részai feszültség alá kerülhetnek, és a kezelő súlyos áramütést szenvedhet.
- **Viseljen szemvédőt. További védőfelszerelés ajánlott a hallás, a fej, a kéz, a láb és a lábfej védelmére.** A megfelelő védőfelszerelés csökkenti a felrepülő törmelékből vagy a fűrészláncból való véletlen érintkezésből eredő személyi sérüléseket.
- **Ne működtesse a láncfűrész fán, létrán, háztetőről vagy bármilyen instabil támaszról.** A láncfűrész ilyen módon történő üzemeltetése súlyos személyi sérülést okozhat.
- **Mindig ügyeljen a stabil testhelyzetre és csak akkor kezdje el működtetni a láncfűrész, ha stabil, biztonságos és sík felületen áll.** A csúszós vagy instabil felületek miatt egyensúlyvesztés léphet fel, ami miatt elveszítheti a láncfűrész fölötti ellenőrzést.
- **Ha olyan ágat vág, mely meg van feszülve, készüljön fel arra, hogy hátra kell ugrania.** Amikor a fa rostjaiban lévő feszültség felszabadul, a visszacsapódó gally miatt a kezelő elveszítheti az egyensúlyát és/vagy a láncfűrész fölötti ellenőrzést.

- **Legyen különösen elővigyázatos, ha bozótot vagy fiatal facsemetéket vág.** A vékony faanyagot elkaphatja és Ön felé dobhatja a fűrészlánc, ami egyensúlyvesztéshez vezethet.
- **A láncfűrész kikapcsolt állapotban, az első markolatnál fogva és a testétől távol tartva kell hordozni. A láncfűrész szállításakor vagy tárolásakor mindig helyezze fel a fűrészlap védőburkolatát.** A láncfűrész szakszerű használata csökkenti annak valószínűségét, hogy véletlenül hozzáér a mozgó fűrészlánchoz.
- **Kövesse a kenésre, a láncfeszítésre, valamint a rúd és a lánc cseréjére vonatkozó utasításokat.** A nem megfelelően feszített vagy olajozott lánc elszakadhat, vagy megnövelheti a visszarúgás esélyét.
- **Csak fát vágjon az eszközzel. A láncfűrész tilos a rendeltetésétől eltérő célra használni. Például: a láncfűrésztilos nem használja fém, műanyag, beton vagy nem fa építőanyagok vágására.** Amennyiben a láncfűrésztilos a rendeltetésétől eltérő célra használja, veszélyhelyzet alakulhat ki.
- **Ne próbáljon meg fát kivágni, amíg nem ismeri a kockázatokat és azok elkerülésének módját.** Fakivágás közben súlyos sérülések érhetik a kezelőt vagy a közelben állókat.
- **Az elakadt anyag eltávolításakor, a láncfűrész tárolásakor vagy karbantartásakor tartsa be az összes utasítást. Győződjön meg róla, hogy a töltőkapcsoló ki van kapcsolva és az akkumulátor el van távolítva.** A láncfűrész váratlan működtetése a beakadt anyag eltávolítása vagy szervizelés közben súlyos személyi sérülést okozhat.

### További biztonsági utasítások

- Figyelmesen kövesse a jelen használati útmutatóban leírt karbantartási, ellenőrzési és javítási utasításokat. A sérült védőberendezéseket és alkatrészeket szerviz-szolgálatunkkal kell szakszerűen megjavíttatni vagy kicseréltetni, amennyiben a használati útmutatóban nincs másképp feltüntetve.
- Javasoljuk, hogy a felhasználó, aki első alkalommal használ ilyen készüléket, gyakorolja legalább a rönkök vágását egy fűrészbakon vagy állványon.

- Úgy fektesse le a hálózati csatlakozóvezetéseket, hogy az ne akadjon ágakba vagy hasonlóba fűrészelés közben.
- Lejtőn történő fűrészelési munka esetén álljon mindig a fatörzs fölött. Annak érdekében, hogy az „átfűrészelés” pillanatában ne veszítse el uralmát a készülék felett, csökkentse a rányomást a vágás vége felé, de a láncfűrész markolatait ekkor is tartsa erősen. Ügyeljen arra, hogy a fűrészlánc ne érjen a talajhoz. A vágás befejezését követően várja meg amíg teljesen leáll a láncfűrész és csak ezután távolítsa el a láncfűrésztilos. Mindig kapcsolja ki a láncfűrész motorját, ha egyik fától a másikhoz megy.
- A fáról el kell távolítani a szennyező anyagokat, köveket, meglazult fakérgyet, szögeket, kapcsokat és huzalokat.
- **Ne használjon olyan tartozékokat, amelyeket a PARKSIDE nem ajánl.** Ez áramütést vagy tüzet okozhat.

### A fűrész visszacsapásának okai és megelőzésének módja

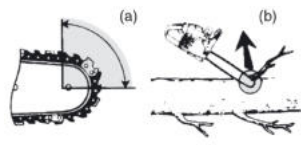

- Visszacsapás akkor fordulhat elő, amikor a vezetőlemez csúcs- vagy orr-része hozzáér egy objektumhoz, vagy a fűrészelt fatörzs zárul, és a fűrészlap beszorul a vágatba (b ábra).
- A fűrészlap csúcsi érintkezése esetenként fordított irányú impulzust idéz elő, emiatt a fűrészlap felfelé, és a kezelő irányába mozdul el (a ábra).
- Ha a fűrészlánc a vezetőlemez csúcsi részénél becsípődik, a vezetőlemez hirtelen a kezelő felé csapódhat.
- A fenti esetek bármelyikénél előfordulhat, hogy elveszíti a láncfűrész fölötti ellenőrzést, ami súlyos személyi sérüléshez vezethet. Nem szabad kizárólag a láncfűrész beépített biztonsági eszközeire bízni magát. Mint a láncfűrész kezelője, Önnek számos övintézkedést meg kell tennie annak érdekében, hogy a vágási munkame- net baleset- és sérülésmentes legyen.

A visszacsapás rendszerint a láncfűrész rendellenes és/vagy szakszerűtlen használata vagy üzemi körülményei miatt következik be, és az alábbi óvintézkedések betartásával megelőzhető:

- **Mindig tartsa szilárdan a fűrész, a hüvelykujjával és a többi ujjával vegye körül a láncfűrész markolatát, mindkét keze legyen a fűrészen, és olyan testhelyzetet vegyen fel, hogy képes ellenállni a visszarúgó erőnek.** Ha betartja a felsorolt óvintézkedéseket, a kezelő képes ellenőrzése alatt tartani a visszarúgó erőt. Soha ne engedje el a láncfűrész.
- **Soha ne nyúljon túlságosan messzire, és ne vágjon vállmagasság fölött.** Így elkerülheti a véletlen csúcsi érintkezést és jobban tudja irányítani a láncfűrész váratlan helyzetekben.
- **Kizárólag a gyártó által engedélyezett típusú vezetőlemezt és fűrészláncot használjon.** Nem megfelelő típusú vezetőlemez és fűrészlánc használata esetén a lánc elszakadhat és/vagy visszacsapás fordulhat elő.
- **A láncfűrész élezése vagy karbantartása esetén kövesse a gyártó utasításait.** A mélységhatároló magasságának túlzott csökkentése megnöveli a visszacsapás veszélyét.

## Maradvány-kockázatok

Akkor is mindig maradnak maradvány-kockázatok, ha a készüléket az előírtaknak megfelelően használja. A következő veszélyek léphetnek fel a jelen készülék felépítéséből és kivitelezéséből adódóan:

- Halláskárosodás, ha nem visel megfelelő hallásvédőt.
- A kéz és kar rezgéséből adódó egészségkárosodás, amennyiben a készüléket hosszabb ideig vagy nem megfelelően használja vagy a készülék nincs megfelelően karbantartva.
- Vágási sérülések

**▲ FIGYELMEZTETÉS!** A készülék működése közben keletkező elektromágneses mező által okozott veszély. A mező adott esetben hátrányosan befolyásolhatja az aktív és passzív orvostechnikai implantátumokat. A súlyos vagy halálos sérülések kockázatának csökkentése érdekében azt javasoljuk az orvostechnikai implantátummal élő személyeknek, hogy a készülék használata előtt kérjék

orvosuk vagy az orvosi implantátum gyártójának tanácsát.

## Előkészítés

**▲ FIGYELMEZTETÉS!** Sérülésveszély véletlenül beinduló készülék révén. Csak akkor helyezze be az akkumulátort a készülékbe, ha a készülék teljesen elő van készítve a használatra.

## Biztonsági berendezések

A felhasználó és a készülék védelme érdekében a következő biztonsági berendezések vannak felszerelve:

### Hátsó markolat (1) hátsó kézvédővel (15)

- Védi a kezét az ágaktól és gallyaktól, valamint a leeső fűrészláncról.

### Be-/kikapcsoló (2) azonnali láncleállítóval

- A be-/kikapcsoló elengedése esetén a készülék azonnal kikapcsol.

### Kapcsolózár (3)

- A készülék bekapcsolásához ki kell reteszelni a kapcsolózárt.

### Láncfékező kar/elülső kézvédő (5)

- A fűrészlánc nem forog, ha a féklánc bekattan.
- Azonnali leállítja a fűrészláncot visszaütés esetén.
- A kar manuálisan is működtethető.
- Védi a kezelő bal kezét, ha a keze lecsúszik az első markolatról.

### Csekély visszaütésű fűrészlánc (6)

- Speciálisan kifejlesztett biztonsági berendezéssel segít felfogni a visszaütéseket.

### Karmos ütköző (8)

- Növeli a stabilitást függőleges vágás végzése esetén.
- Megkönnyíti a fűrészélést.

## Akkumulátor töltöttségi szintjének ellenőrzése

LED-ek	Jelentés
piros, narancssárga, zöld	akkumulátor feltöltve
piros, narancssárga	akkumulátor részben fel van töltve
piros	az akkumulátor töltése szükséges

1. Nyomja meg a gombot (19) a töltésszint-kijelző (20) mellett az akkumulátoron (17).

A töltésszint-kijelző LED-jei jelzik az akkumulátor töltöttségi szintjét.

2. Töltse fel az akkumulátort (17), ha a töltésszint-kijelzőnek (20) már csak a piros LED-je világít.

## Töltés

**▲ FIGYELMEZTETÉS!** Személyi sérülés és anyagi kár az akkumulátor nem megfelelő használata révén. Vegye figyelembe a(z) **X 20 V TEAM** termékcsaládba tartozó akkumulátor és töltő használati útmutatójában lévő töltésre és helyes használatra vonatkozó biztonsági utasításokat és tudnivalókat. A töltés részletes leírása és további információk ebben a külön használati útmutatóban találhatók. **▲ FIGYELMEZTETÉS!** Kifolyó elektrolitot okozta sérülésveszély! Ne tegye ki az akkumulátort szélsőséges körülményeknek, például hőnek és utesnek. Ha a szembe vagy bőrre kerül, öblítse le az érintett helyet vízzel vagy semlegesítővel és forduljon orvoshoz.

**▲ FIGYELMEZTETÉS!** Áramütés okozta sérülésveszély! Az akkumulátort csak száraz helyiségekben töltsen. Az akkumulátor külső felületének tisztának és száraznak kell lenni, mielőtt csatlakoztatja a töltőt.

- Töltse fel az akkumulátorokat az első használat előtt.
- Minden esetben vegye figyelembe a vonatkozó biztonsági utasításokat, valamint a környezetvédelmi előírásokat és utasításokat.

## Akkumulátor feltöltése

Lásd a töltőkészülék használati útmutatóját is.

### Tudnivalók

- Töltés előtt hagyja lehűlni a felmelegedett akkumulátort.
- Ne hagyja az akkumulátort hosszú ideig a tűző napon vagy max. 50 °C hőmérsékleten. Különösen ne tegye fűtőtestre és ne tárolja napon parkoló gépjárműben.

### Eljárás

1. Adott esetben vegye ki az akkumulátort (17) a készülékből.

2. Csúsztassa az akkumulátort a töltőkészülék (21) töltőnyílásába.
3. Csatlakoztassa a töltőkészüléket egy csatlakozóaljzathoz.
4. Feltöltést követően válassza le a töltőkészüléket a hálózatról.
5. Húzza ki az akkumulátort a töltőnyílásból.

## Kontrolne LED diode na uređaju za punjenje (21)

zöld	piros	Jelentés
világít	–	<ul style="list-style-type: none"> <li>• Az akkumulátor teljesen fel van töltve</li> <li>• készen áll (nincs akkumulátor behelyezve)</li> </ul>
–	világít	Akkumulátor töltődik
–	villog	Az akkumulátor túlmelegedett
villog	villog	Az akkumulátor meghibásodott

## Üzemeltetés

### Működtetés előtt

**▲ FIGYELMEZTETÉS!** Sérülésveszély! A láncfűrészrel történő munkavégzés közben mindig viseljen védőkesztyűt és csak eredeti alkatrészeket használjon.

A készülék üzembe helyezése előtt:

- *Fűrészlánc megfeszítése, L. 201*
- *Lánckenőolaj betöltése, L. 199*
- **mindkét** akkumulátort fel kell tölteni és be kell helyezni
- *Láncfék ellenőrzése, L. 198*
- *Automata olajozó rendszer ellenőrzése, L. 199*

### Láncfék ellenőrzése

**MEGJEGYZÉS!** A fűrészlánc nem forog, ha a láncfék be van kattintva.

### Eljárás (G ábra)

1. Helyezze a láncfűrész egy stabil, sima felületre. Nem érhet hozzá semmilyen tárgyhoz.
2. Működtesse a láncfékező kart (5).
3. Tartsa erősen a készüléket két kézzel, jobb kezével a hátsó markolatot (1), bal kezével pedig az elülső markolatot (4) fogva. A hüvelykujjnak és az ujjaknak szorosan körbe kell fogniuk a markolatokat.

4. Kapcsolja be a készüléket (*Be- és kikapcsolás, L. 200*). Egy figyelmeztető hang hallható. Villog a bekapcsolt láncfék jelzője (34).

A láncfék működik.

5. Engedje el a be-, kikapcsolót (2).

**▲ FIGYELMEZTETÉS!** A tovább mozgó fűrészléc miatt sérülésveszély áll fenn. Ha a láncfék nem működik megfelelően, nem szabad használni a láncfűrész. Forduljon a szervizközpontozhoz.

#### Automata olajozó rendszer ellenőrzése

A munka megkezdése előtt ellenőrizze az olajszintet és az automata olajozó rendszert.

#### Eljárás

1. Tartsa a láncfűrész egy világos felület fölé. A láncfűrész nem érhet a talajhoz.
2. Kapcsolja be a láncfűrész.

Ha olajfolt látható, akkor a láncfűrész kifogástalanul működik. Ha nem látható olajfolt, tisztítsa meg az olajjáratot vagy forduljon a szervizközpontozhoz.

#### Olajjárat tisztítása

Tisztítsa meg az olajjáratot (35), hogy biztosítva legyen a fűrészléc zavartalan, automatikus olajozása működése közben.

#### Szükséges szerszámok és segédeszközök

- törülköző
- ecset

#### Eljárás (H ábra)

1. Mossa ki a maradványokat az olajjáratból (35). Ehhez használjon egy törülközőt vagy ecsetet.

#### Lánckenés

A kenéshez a mellékelt bio fűrészléc-olaj vagy hasonló, biológiailag lebomló, többcélú olaj használatát javasoljuk.

**MEGJEGYZÉS!** Ha túl kevés olajjal működteti a láncfűrész, akkor csökken a vágási teljesítmény és a fűrészléc élettartama, mivel a fűrészléc gyorsabban tompa lesz. A túl kevés olaj füstképződés vagy a lánchezető lap elszíneződése alapján ismerhető fel. Ügyeljen arra, hogy az olaj mindig a láncra folyjon. A készülék egy automata olajozó rendszerrel van felszerelve. Amint a motor működni kezd, az olaj a lánchezető laphoz (7) folyik.

**▲ VIGYÁZAT!** Kapcsolja ki a készüléket és vegye ki az akkumulátorokat a készülékből a

készüléken történő bármilyen munkavégzés előtt.

#### Lánckenőolaj betöltése

**▲ FIGYELMEZTETÉS!** Tűzveszély! Lánckenőolaj betöltése előtt mindig kapcsolja ki a készüléket, és hagyja lehűlni a motort.

- Rendszeresen ellenőrizze az olajszint-kijelzőt (11) és a „minimum jelölés” elérése esetén töltsön be olajat. A „minimum szint jelölés” az olajszint-kijelző (11) alsó vonala. Az olajtartály kapacitása 180 ml.
- Használjon bio-lánckenőolajat, amely a sűrűdés és kopás csökkentésére szolgáló adalékanyagokat tartalmaz. Alternatív megoldásként használjon olyan lánckenőolajat, amely csekély arányban tartalmaz tapadó adalékanyagokat.
- Írta ki az olajtartályt, ha hosszabb ideig (6–8 hét) nem használja a készüléket.

#### Eljárás (D ábra)

1. Fektesse a készüléket az oldalára, hogy a tanksapka (9) felfelé mutasson.
2. Tekerje le a tanksapkát (9).
3. Töltse a bio-lánckenőolajat a tartályba.
4. Törölje le az esetleg kifolyt olajat.
5. Tekerje fel a tanksapkát (9).

#### Akkumulátor behelyezése és kivétele

**▲ FIGYELMEZTETÉS!** Sérülésveszély véletlenül beinduló készülék révén. Csak akkor helyezze be az akkumulátort a készülékbe, ha a készülék teljesen elő van készítve a használatra.

**MEGJEGYZÉS!** Anyagi kár veszélye! A helytelen akkumulátor kárt tehet a készülékben és az akkumulátorban.

#### Akkumulátorok behelyezése (E ábra)

1. Csúsztassa be mindkét akkumulátort (17) a vezetősín mentén az akkumulátor-tartóba (29).
- Az akkumulátorok hallhatóan rögzülnek.

#### Akkumulátor kivétele (E ábra)

1. Nyomja meg és tartsa lenyomva az akkumulátor-kireteszelőt (18) az akkumulátoron (17).
2. Húzza ki az akkumulátorokat az akkumulátor-tartóból (29).

## Be- és kikapcsolás

### Előfeltételek

- A lánccvezető lap (7), a fűrészlánc (6) és a lánckerék-védőburkolat (14) megfelelően vannak felszerelve.
- Elegendő mennyiségű lánccenő olaj van a tartályban. Adott esetben töltsön be lánccenőolajat (*Lánccenőolaj betöltése, L. 199*).
- Az akkumulátorok teljesen fel vannak töltve.
- A készüléket csak két behelyezett, Parkside X 20 V Team gyártmányú akkumulátorral lehet működtetni.

### Eljárás (F ábra)

1. Adott esetben helyezze be az akkumulátorokat (17) a készülékbe.
2. Engedje ki a lánccféket; ehhez húzza a lánccfékező kart (5) az elülső markolat (4) felé.
3. Tartsa erősen a lánccfűrész két kézzel, jobb kezével a hátsó markolatot (1), bal kezével pedig az elülső markolatot (4) fogva. A hüvelykujjnak és az ujjaknak szorosan körbe kell fogniuk a markolatokat.
4. A beindítás előtt győződjön meg arról, hogy a lánccfűrész semmihez nem ér hozzá.
5. A készülék aktiválásához először nyomja meg a be/ki gombot (32).  
**MEGJEGYZÉS!** A készülék kb. 5 percig készenléti üzemmódban van, majd ismét aktiválni kell.
6. A bekapcsoláshoz nyomja meg a jobb hüvelykujjával a kapcsolózárt (3), majd nyomja meg be-, kikapcsolót (2). A lánccfűrész maximális sebességgel működik. Engedje el a kapcsolózárt (3).
7. A lánccfűrész kikapcsolásához engedje el a be-, kikapcsolót (2). Tartós működtetés nem lehetséges.
8. A készülék kikapcsolásához először nyomja meg a be/ki gombot (32).

### Túlterhelés kijelzés

Túlterhelés esetén villog a töltésszint-kijelző (30) piros és sárga LED-je.

## Akkumulátor töltöttségi szintjének ellenőrzése a készüléken

### Eljárás

1. Működtetés közben világít a töltésszint-kijelző (30).  
Az akkumulátor töltöttségi szintjét a megfelelő LED-ek világítása jelzi a készüléken lévő töltésszint-kijelzőn (30).  
**piros, narancssárga és zöld** → akkumulátorok fel vannak töltve  
**piros és narancssárga** → akkumulátorok részben fel vannak töltve  
**piros** → akkumulátorok töltése szükséges
2. Töltse fel az akkumulátorokat (17), ha a készüléken lévő töltésszint-kijelzőnek (30) már csak a piros LED-je világít.

## Lánccsebesség átállítása

### (E ábra)

A lánccsebesség kiválasztásához való gomb (33) megnyomásával válthat a 15 és 25 m/s lánccsebesség között.

A lánccsebesség-kijelző (31) 1-es vagy 2-es fokozatának világításán láthatja, hogy milyen lánccsebességgel működik éppen a készülék.  
1-es fokozat: 15 m/s    2-es fokozat: 25 m/s  
**MEGJEGYZÉS!** 2-es fokozaton a lánccsebesség 30 m/s, ha a készüléket kettő „Smart PAPS 208 A1“ 8 Ah Performance akkumulátorral használja.

## A fűrészlánc és a lánccvezető lap leszerelése

**▲ VIGYÁZAT!** Vágási sérülések! Ha a fűrészláncsal vagy a lánccvezető lappal dolgozik, használjon vágásbiztos kesztyűt.

### Eljárás (B ábra)

1. Kapcsolja ki a készüléket és vegye ki az akkumulátorokat (17) a készülékből.
2. Állítsa a készüléket egy sima felületre.
3. A lánccfeszesítés megglazításához és a lánccerék-védőburkolat (14) eltávolításához forgassa el a szárnyas anyát (12) és a láncceszítőt csavart (13) Ő.
4. Vegye le a lánccvezető lapot (7) és a fűrészláncot (6): a leszereléshez tartsa a lánccvezető lapot (7) kb. 45 fokos szögben felfelé fordítva, hogy a fűrészláncot (6) könnyebben le lehessen venni a lánccerékről (23).



## A fűrészléc és a lánccvezető lap cseréje

A fűrészléc cseréje előtt meg kell tisztítani a vezetősin hornyát a szennyeződéstől, mivel lerakódott szennyeződés esetén a fűrészléc kiugorhat a sínből. A lerakódott szennyeződés magába szívhatja a lánccolatot is. Ennek az lehet a következménye, hogy a lánccolat nem, vagy annak csak egy kis része jut el a sín alsó részére és ezáltal csökken a kenés.

### Előfeltételek

- A fűrészléc és a lánccvezető lap leszerelése, L. 200

### Eljárás

1. Cserélje ki a lánccvezető lapot (7) és a fűrészlécet (6).
2. Szerelje fel a lánccvezető lapot (6) és a fűrészlécet 7a A fűrészléc és a lánccvezető lap felszerelése, L. 201 fejezetben leírtak szerint.

## A fűrészléc és a lánccvezető lap felszerelése

**▲ VIGYÁZAT!** Sérülésveszély véletlenül beinduló készülék révén. Kapcsolja ki a készüléket. Vegye ki az akkumulátorokat a készülékből.

### Eljárás (B ábra)

1. Állítsa a készüléket egy sima felületre.
2. A lánccerék-védőburkolat (14) eltávolításához forgassa el a szárnyas anyát (12) ∩.
3. Terítse ki a fűrészlécet (6) egy hurokban úgy, hogy a vágóélek az óramutató járásával megegyező irányba álljanak. A fűrészléc (6) beállításához igazodjon a lánccerék (23) alatt lévő szimbólumhoz.



A fűrészléc mozgási iránya

4. Helyezze be a fűrészlécet (6) a lánccvezető lapba. A felszereléshez tartsa a lánccvezető lapot (7) kb. 45 fokos szögben felfelé fordítva, hogy a fűrészlécet (6) könnyebben a lánccerékre (23) lehessen vezetni.
5. Helyezze a lánccvezető lapot (7) és a fűrészlécet (6) a lánccvezető lap csapszege (25). A lánccvezető lap akkor van megfelelően felhelyezve, ha a lánccvezető lap csapszegtől (25) jobbra lévő fül (24) a lánccvezető lapon lévő hosszúkás nyílás-

ban van. Normális jelenség, ha a fűrészléc (6) belóg.

6. Helyezze fel a lánccerék-védőburkolatot (14). Ehhez először a lánccerék-védőburkolaton lévő fület (28) kell a készüléken erre a célra kialakított befogóba helyezni. A láncceszítő csapot (26) a lánccerék-védőburkolat (14) belső oldalán a láncceszítő csap (27) befogójába kell vezetni.
7. Húzza meg kissé a szárnyas anyát (12) ∩.
8. Feszítse elő a fűrészlécet (6) úgy, hogy a láncceszítő csavart (13) ∩ elforgatja.
9. Húzza meg a szárnyas anyát (12) a lánccerék-védőburkolaton ∩.

**▲ VIGYÁZAT!** A fűrészléc olajnyomokat hagyhat. Kérjük, ügyeljen arra, hogy a lánccerék használat után olajnyomokat hagyhat és olaj folyhat ki, ha az oldalára állítva vagy fejjel lefelé tárolja. Ez egy normális jelenség a tartály felső szélén lévő szükséges szellőzőnyílás miatt és nem ok a reklamációra. Mivel minden láncceréket ellenőriznek és olajjal tesztelnek a gyártás során, a kiürítés ellenére kevés olaj maradhat a tartályban, ami szállítás közben kissé beszennyezheti a készülékházat. Kérjük, tisztítsa meg a készülékházat egy törölkendővel.

A fűrészléc cseréje előtt meg kell tisztítani a vezetősin hornyát a szennyeződéstől, mivel lerakódott szennyeződés esetén a fűrészléc kiugorhat a sínből. A lerakódott szennyeződés magába szívhatja a lánccolatot is. Ennek az lehet a következménye, hogy a lánccolat nem, vagy annak csak egy kis része jut el a sín alsó részére és ezáltal csökken a kenés.

## Fűrészléc megfeszítése

**MEGJEGYZÉS!** Ne forró állapotban végezze a fűrészléc feszítését vagy cseréjét, mivel lehűlés után kissé összehúzódik. Ennek figyelembe kívüli hagyása esetén kár keletkezhet a vezetősinben vagy a motorban, mivel a fűrészléc túl szorosan fekszik fel a lánccvezető lapra.

A fűrészléc rendszeres megfeszítése a felhasználó biztonságát szolgálja, és csökkenti, illetve megakadályozza a fűrészléc kopását és rongálódását. Javasoljuk a felhasználónak, hogy a munka megkezdése előtt és körülbelül 10 perces időközönként ellenőrizze a lánccerék feszességét, és szükség esetén korrigálja. Fűrészelés közben felmelegszik a fűrészléc és ezáltal kissé kitágul. Különösen új fű-

részláncok esetén kell számolni ezzel a „meghosszabbodással”.

A láncfeszítés és a lánc kenése jelentős mértékben befolyásolja a fűrészlánc élettartamát. Új fűrészlánc esetén legfeljebb 5 vágás után újra be kell állítani a lánc feszességét.

A fűrészlánc akkor van megfelelően megfeszítve, ha nem lóg le a láncvezető lap alján és teljesen körbe lehet húzni a kesztyűs kézzel. A fűrészlánc 9 N (kb. 1 kg) húzóerővel történő húzása esetén a fűrészlánc és a láncvezető lap távolsága nem lehet nagyobb, mint 2 mm.

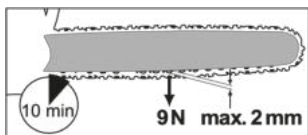

**▲ VIGYÁZAT!** Sérülésveszély véletlenül beinduló készülék révén. Kapcsolja ki a készüléket. Vegye ki az akkumulátorokat a készülékből.

### Eljárás (C ábra)

1. Ellenőrizze, hogy a láncfék ki van engedve, vagyis a láncfékező kar (5) az elülső markolathoz (4) van húzva.
2. Csavarja ki a szárnyas anyát (12) ☹.
3. A fűrészlánc feszítéséhez forgassa el a láncfeszítő csavart (13) ☹.  
A feszesség lazításához forgassa el a láncfeszítő csavart (13) ☹.
4. Húzza meg a szárnyas-anyákat (12) ☹.  
Új fűrészlánc esetén legfeljebb 5 vágás után újra be kell állítani a lánc feszességét.

### Fűrészelési technikák

**▲ FIGYELMEZTETÉS!** Sérülésveszély! Ha a fűrészlánc beszorult, ne próbálja meg a láncfűrész erővel kihúzni. Állítsa le a motort, távolítsa el az akkumulátorokat és használjon emelőkart vagy éket a láncfűrész kiszabadításához.

- Lejtőn történő fűrészelési munka esetén álljon mindig a fatörzs fölött.
- Távolítsa el a fáról a szennyeződések, köveket, laza kérget, szögeket, kapcsokat és drótot.
- A fűrészlánc az átfűrészelés közben vagy után nem érhet hozzá a talajhoz vagy más tárgyhoz.

- Jobban tudja irányítani a készüléket, ha a láncvezető lap alsó oldalával (húzó fűrészlánc) és nem a láncvezető lap felső oldalával (toló fűrészlánc) fűrészeli.
- Ügyeljen arra, hogy a fűrészlánc ne szoruljon be a vágatba. A fatörzs nem törhet vagy hasadhat.
- Vegye figyelembe a visszaütés elleni óvintézkedéseket (*A fűrész visszacsapásának okai és megelőzésének módja, L. 196*)
- Annak érdekében, hogy az „átfűrészelés” pillanatában ne veszítse el uralmát a készülék felett, csökkentse a rányomást a vágás vége felé, de a láncfűrész markolatait ekkor is tartsa erősen.
- A vágás befejezését követően várja meg, amíg a láncfűrész teljesen leáll, és csak ezután távolítsa el a láncfűrész.
- Mindig kapcsolja ki a láncfűrész motorját, ha egyik fától a másikhoz megy.

### Fa kivágása

**▲ FIGYELMEZTETÉS!** A fa kivágásához sok tapasztalat szükséges. Csak akkor vágjon ki fát, ha biztonságosan tudja használni a láncfűrész. Semmiképpen ne használja a láncfűrész, ha bizonytalan.

**▲ VIGYÁZAT!** Ne vágjon ki fát, ha erős vagy változó szél fúj, anyagi kár veszélye áll fenn, vagy ha a fa vezetékbe ütközhet. Fa kidöntésénél ügyelni kell arra, hogy a dőlő fa ne veszélyeztessen másokat, ne érjen ellátóvezetékhez és ne okozzon anyagi kárt. Ha egy fa ellátó-vezetékhez ér, haladéktalanul tájékoztatni kell az áramszolgáltató vállalatot.

**▲ VIGYÁZAT!** Biztonsági okokból azt tanácsoljuk a tapasztalatlan felhasználóknak, hogy ne vágjanak ki fatörzset olyan láncvezető lappal, amelynek a hossza kisebb, mint a fatörzs átmérője.

- Ügyeljen arra, hogy ne tartózkodjanak más személyek vagy állatok a munkaterület közelében. A kivágandó fa és a legközelebbi munkahely közötti biztonsági távolságnak a fahosszúság két és félszeresének kell lennie.
- Ügyeljen a döntés irányára. A felhasználónak tudni kell biztonságosan mozogni a kivágott fa közelében, hogy a fát könnyen darabokra tudja vágni és le tudja ágazni. Ügyeljen arra, hogy a dőlő fa ne akadjon bele egy másik fába.

- Vegye figyelembe a természetes dőlési irányt, ami a fa hajlásától és görbületétől, a szél irányától, a nagyobb ágak elhelyezkedésétől és az ágak számától függ.
- Lejtőn történő fűrészelési munka esetén álljon mindig a kivágandó fa fölött. A fa a kivágás után valószínűleg lefelé fog gurulni vagy csúszni.
- A 15-18 cm átmérőnél kisebb fákat általában egy vágással át lehet fűrészelni.
- Nagyobb átmérőjű fák esetében ékvágásokat és egy döntővágást kell végezni (O ábra).
- Amennyiben egyidejűleg két vagy több személy vágja méretre és dönti a fát, akkor a fát kivágó és méretre vágó személyek közötti távolságnak a kidöntendő fa magasságának kétszeresét kell elérnie.

Közvetlenül a fűrészelés befejezése után hajtassa fel a hallásvédőt, hogy hallja a hangokat és a figyelmeztető jelzéseket.

### Eljárás

#### 1. Ágazás (T ábra)

Távolítsa el a lefelé lógó ágakat úgy, hogy a vágást az ág fölött kezdji. Soha ne ágazzon vállmagasság fölött.

#### 2. Menekülési terület (N ábra)

Távolítsa el az aljnövényzetet a fa körül, hogy biztonságosan vissza tudjon húzódní. A menekülési területnek (1) kb. 45 °-os szögben a tervezett dőlési irány (2) mögött kell lennie.

#### 3. Élvágás vágása (A) (O ábra)

Vágjon egy ékvágást abba az irányba, amerre a fának dőlnie kell. Kezdje az alsó vízszintes vágással. A vágás mélységének a fatörzs átmérőjének mintegy 1/3-ának kell lennie. Készítsen egy kb. 45 ° vágási szögű ferde vágatot felülről, ami pontosan az alsó vágattal találkozik. Így a második ékvágás bevágása során elkerülheti a fűrészlánc vagy a vezetősín beszorulását.

**▲ FIGYELMEZTETÉS!** Soha ne lépjen egy olyan fa elé, amelyik be van metszve.

#### 4. Döntővágás (B) (O ábra)

A döntővágást a fatörzs másik oldaláról hajtssa végre. Álljon a fatörzs bal oldalán, és húzó fűrészláncsal (a láncvezető lap alsó oldalával) fűrészljen. A döntővágásnak vízszintesen legalább 5 cm-rel a vízszintes ékvágás fölött kell haladnia. Ennek olyan mélynek kell lennie, hogy az ékvágás-vonalhoz mért tá-

volsága a fatörzs átmérőjének legalább 1/10-e legyen. A törzs át nem fűrészelt részét stégnek (döntőlécnek) nevezzük. A stég megakadályozza, hogy a fa elforduljon és helytelen irányba dőljön. A stéget nem szabad átfűrészelni. A fának akkor kell dőlnie, ha a döntővágás már közel van a stéghez. Ha úgy látja, hogy a fa helytelen irányba dől vagy visszahajlik és a fűrészlánc megakad, akkor szakítsa félbe a döntővágást. A vágás szétfeszítéséhez és a fa megfelelő dőlésvonalba helyezéséhez használjon fa-, műanyag vagy alumíniumékeket.

5. Csúsztagon egy döntőéket a döntővágásba amint azt a vágási mélység lehetővé teszi, hogy megakadályozza a láncvezető lap megakadását (P ábra).
6. Ha a fatörzs átmérője nagyobb, mint a láncvezető lap hossza, végezzen két vágást (R ábra).
7. A döntővágás végrehajtása után a fa magától vagy a döntőék segítségével ki-dől.

**▲ FIGYELMEZTETÉS!** Amint a fa elkezd dőlni, húzza ki a láncfűrészelt a vágatból, állítsa le a motort, tegye le a láncfűrészelt és hagyja el a munkavégzés helyét a visszavonulási úton. Ügyeljen a leeső ágakra és a botlásveszélyre.

### Ágazás

Az ágazás az ágaknak és gallyaknak a kivágott fáról történő eltávolítását jelenti.

**▲ VIGYÁZAT!** Sérülésveszély! Soha ne fűrészljen le az ágakat, ha a fatörzsről áll. Ügyeljen a visszaütési területre, ha az ágak felszűnnek.

### (M ábra)

- A támasztóágakat csak a darabolás után távolítsa el.
- A felsülő ágakat alulról felfelé fűrészlje, hogy megakadályozza a készülék megakadását.
- Vastagabb ágak lefűrészélése esetén alkalmazza ugyanazt a technikát, mint a *Darabolás, L. 204* során.
- Dolgozzon a fatörzstől balra és a lehető legközelebb a készülékhez. Lehetőség szerint a készülék súlya a fatörzsről nyugszik.
- A fatörzs túoldalán lévő ágak lefűrészeléséhez változtassa meg a helyet, ahol áll.

- Az elágazó ágakat egyenként darabolja le. Először hagyja meg a lefelé álló és a fát támasztó, nagyobb ágakat.
- A kisebb ágakat egyetlen vágással vágja le.

### Darabolás

A darabolás a kivágott fatörzsek kis darabokra fűrészélése.

- Ügyeljen arra, hogy stabilan álljon és test-súlya egyenletesen legyen eloszlatva a két lábán.
- Lehetőség szerint támassza meg a törzset. A fatörzset ajánlott ágakkal, gerendákkal vagy éekkel kell alá- és megtámasztani.
- Ügyeljen arra, hogy a fűrészlánc fűrészelés közben ne érjen a talajhoz.
- Lejtős területen álljon a kivágandó fa fölött.

### Darabolási technikák

#### A fatörzs a talajon fekszik (I ábra)

Fűrészelve át teljesen a fatörzset felülről, és ügyeljen arra, hogy a vágás végén ne érjen a talajhoz. Ha lehetőség van a fatörzs megfordítására, fűrészelve át 2/3 részig. Ezután fordítsa meg a fatörzset, és fűrészelve át teljesen a fatörzset felülről.

#### A fatörzs az egyik végére van alátámasztva (J ábra)

Először fűrészelve át a fatörzs átmérőjének 1/3-át alulról felfelé (a láncvezető lap felső oldalával), hogy elkerülje a forgácsképződést. Ezt követően fűrészelve fentről lefelé (a láncvezető lap alsó oldalával) az első vágat felé, hogy elkerülje a beakadást.

#### A fatörzs mindkét végén alá van támasztva (K ábra)

Először fűrészelve át fentről lefelé (a láncvezető lap alsó oldalával) a fatörzs átmérőjének 1/3-át. Ezt követően fűrészelve lentől felfelé (a láncvezető lap felső oldalával), amíg a vágások találkoznak.

#### Fűrészelés fűrészbakon (L ábra)

Tartsa erősen a láncfűrész két kézzel és vezesse a gépet fűrészelés közben a teste előtt. Ha átvágta a törzset, vezesse el a gépet a testétől jobbra (1). Tartsa bal karját olyan egyenesen, amennyire lehet (2). Ügyeljen a leeső farönkre. Úgy álljon, hogy a levágott rönk ne jelentsen veszélyt. Ügyeljen a lábaira. A levágott rönk sérülést okozhat, ha leesik. Tartsa az egyensúlyát (3).

## Tisztítás, karbantartás és tárolás

### Tisztítás

**▲ FIGYELMEZTETÉS!** Áramütés! Soha ne fröcskölje le a készüléket vízzel.

**▲ FIGYELMEZTETÉS!** Sérülésveszély! Alapvetően akkor végezzen tisztítási munkát, ha a motor ki van kapcsolva és lehűlt, illetve az akkumulátorok eltávolításra kerültek.

**▲ VIGYÁZAT!** Vágási sérülések! Ha a fűrészláncsal vagy a láncvezető lappal dolgozik, használjon vágásbiztos kesztyűt.

**MEGJEGYZÉS!** Anyagi kár veszélye. Vegyi anyagok kárt tehetnek a készülék műanyag részeiben. Ne használjon tisztító-, ill. oldószereket.

Alaposan tisztítsa meg a gépet. Ezzel meghosszabbítja a gép élettartamát és megelőzi a baleseteket.

#### Tisztítás minden használat után

- Tartsa a markolatokat benzintől, olajtól és zsírtól mentesen. Adott esetben tisztítsa meg a markolatokat egy nedves, szappanos vízzel kimosott törülközővel.
- Tisztítsa meg a fűrészláncot. Ne használjon folyadékokat a fűrészlánc tisztításához. A tisztítás után olajozza be a fűrészláncot kevés láncolajjal.
- Tisztítás előtt távolítsa el a lánckerék-védőburkolatot (14) is, hogy ezt a helyet is meg tudja tisztítani.
- Tisztítsa meg a láncvezető lapot (7)
- A szellőzőnyílásokat és a gép felületét ecsettel vagy száraz törülközővel tisztítsa meg.
- Tisztítsa meg az olajjáratot (35), hogy biztosítva legyen a fűrészlánc zavartalan, automatikus olajozása működés közben. Az olajjáratban lévő maradványok eltávolításához használjon ecsetet vagy törülközőt.

## Karbantartás

### Karbantartási időközök

Rendszeresen végezze el az alábbi táblázatban felsorolt karbantartási munkákat. A készülék rendszeres karbantartása meghosszabbítja a készülék élettartamát. Ezenkívül optimális vágási eredmény érhető el és megelőzheti a baleseteket.

Gépalkatrész	Művelet	Minden használat előtt	10 üzemóra után	Minden használat után
A láncfék komponensei	Szemrevételezés, szükség esetén cserélje ki	✓		
Lánckerék (23)	Szemrevételezés, szükség esetén cserélje ki	✓		
Fűrészlánc (6)	Ellenőrizze, olajozza meg, szükség esetén élezze meg vagy cserélje ki a fűrészláncot	✓		
Fűrészlánc (6)	Tisztítsa meg és olajozza meg a fűrészláncot		✓	✓
Láncvezető lap (7)	<i>A láncvezető lap karbantartása, L. 206</i>	✓		✓
Láncvezető lap (7)	<i>A láncvezető lap megfordítása, L. 206</i>		✓	
Automata olajozó rendszer	Ellenőrizze, szükség esetén az olajjáratot cserélje ki	✓		

### Fűrészlánc megolajozása

**▲ VIGYÁZAT!** Rendszeresen tisztítsa meg és olajozza meg a láncot. Ezzel élesen tartja a láncot és optimális gépteljesítményt ér el. A fűrészlánc nem megfelelő karbantartásból eredő károk esetén a garancia érvényét veszti. Vegye ki az akkumulátorokat és használjon vágásbiztos kesztyűt, ha a láncsal vagy a láncvezető lappal dolgozik.

- A kenéshez a mellékelt bio fűrészláncolaj vagy hasonló, biológiailag lebomló, többcélú olaj használatát javasoljuk.
- Olajozza meg a láncot tisztítás után, 10 óra használat után vagy hetente legalább egyszer, attól függően, hogy melyik következik be előbb.
- Olajozás előtt alaposan meg kell tisztítani a láncvezető lapot és különösen a láncvezető lap fogazatát. Ehhez használjon egy kéziszepűt és egy száraz törülköződőt.
- Olajozza meg az egyes láncszemeket egy tűhegyű olajozó fecskendő segítségével (szaküzletben kapható). Vigyen fel egy-egy csepp olajat az egyes láncszemek csuklóira és foghegyére.

### Vágófogak élesítése

**▲ VIGYÁZAT!** Sérülésveszély! A nem megfelelően élezett fűrészlánc növeli a visszaütés veszélyét! Használjon vágásbiztos kesztyűt, ha a fűrészláncsal vagy a láncvezető lappal dolgozik.

Az éles fűrészlánc optimális vágási eredményt biztosít. Könnyedén átvágja a fát és

nagy, hosszú faforgácsokat hagy maga után. A fűrészlánc tompa, ha a vágószerszemet át kell nyomni a fán és a faforgácsok nagyon kicsik. Nagyon tompa fűrészlánc esetén egyáltalán nincs forgács, csak fapor.

A fűrészlánc élezéséhez speciális szerszámokra van szükség, amelyek biztosítják, hogy a lánc a megfelelő szögben és a megfelelő mélységben legyen élezve. Azoknak a felhasználóknak, akik nem rendelkeznek tapasztalattal a láncfűrész használatában, azt javasoljuk, hogy a fűrészlánc élezését bízzák szakemberre vagy szakműhelyre. Ha magabiztosan képes élezni a láncot, kövesse a fűrészlánc-élező készülék (pl. Parkside PSG 85 B2) útmutatójában lévő utasításokat.

- A fűrészlánc fűrészelő részei a vágótagok, amelyek egy vágófogból és egy mélység-határoló kiálló részből állnak. A kettő közötti magasságtávolság határozza meg az élezési mélységet.
- A lánc elhasználódott és új fűrészláncra kell cserélni, ha vágófogból már csak kb. 4 mm maradt meg.
- A vágófogak élezésénél a következő értékeket kell figyelembe venni (Q ábra):
  - Élezési szög (30°)
  - Mellszög (85°)
  - Élezési mélység (0,65 mm)
  - A-körreszelő átmérője (4,0 mm)

**▲ FIGYELMEZTETÉS!** Balesetveszély! A vágógeometria értékeitől való eltérések növelhetik a gép visszaütési hajlamát.

## Szükséges szerszámok és segédeszközök

- Körreszelő
- Laposreszelő

### Eljárás (S ábra)

1. Kapcsolja ki a készüléket és vegye ki az akkumulátorokat.
2. Az élezéshez a láncnak feszesnek kell lennie, hogy lehetséges legyen a helyes élezés.
3. Csak belülről kifelé élezzen. Vezesse a körreszelőt a vágófog belső oldalától kifelé. Emelje fel a reszelőt, amikor visszahúzza.
4. Először az egyik oldalon élezze meg a fogakat. Fordítsa meg a fűrészláncot, és élezze meg a másik oldal fogait.
5. Ellenőrizze a vágótagok hosszát. Az élezést követően a vágótagoknak egyforma hosszúnak és szélesnek kell lenniük.
6. Minden harmadik élezést követően ellenőrizze az élezési mélységet (mélységátároló) és a magasságot laposreszelővel reszelje utána. A mélységátárolónak kb. 0,65 mm-rel a vágófog mögött kell lennie.
7. Visszahelyezést követően kissé kerekítse le az előrefelé a mélységátárolót.

### A láncfeszesség beállítása

A láncfeszesség beállítása a(z) *Fűrészlánc megfeszítése*, L. 201 fejezetben olvasható.

### Új fűrészlánc bejáratása

Új fűrészlánc esetén a feszítőerő egy idő után csökken. Ezért az első 5 vágás után, de legkésőbb 10 percnyi fűrészelés után újra meg kell feszíteni a fűrészláncot (*Fűrészlánc megfeszítése*, L. 201).

**▲ FIGYELMEZTETÉS!** Sérülésveszély! Soha ne rögzítsen új fűrészláncot kopott lánckerékre vagy sérült, illetve kopott láncvezető lapra. A lánc leugorhat vagy elszakadhat.

### A láncvezető lap karbantartása

**▲ VIGYÁZAT!** Vágási sérülések! Ha a fűrészláncsal vagy a láncvezető lappal dolgozik, használjon vágásbiztos kesztyűt.

## Szükséges szerszámok és segédeszközök

- Laposreszelő

### Eljárás (B ábra)

1. Kapcsolja ki a készüléket és távolítsa el az akkumulátorokat a készülékből.

2. Vegye le a lánckerék-védőburkolatot (14), a fűrészláncot (6) és a láncvezető lapot (7).
3. Ellenőrizze a láncvezető lap (7) kopását.
4. Távolítsa el a sorjakat és egyenesítse ki laposreszelővel a vezetőfelületeket.
5. Tisztítsa meg az olajjáratot (35), hogy biztosítva legyen a fűrészlánc zavartalan, automatikus olajozása működés közben.
6. Szerelje fel a láncvezető lapot (7), a fűrészláncot (6) és a lánckerék védőburkolatát (14), majd feszítse meg a fűrészláncot.

Az olajjárat optimális állapota esetén a fűrészlánc néhány másodperccel a láncfűrész elindítása után automatikusan némi olajat permetez ki.

### A láncvezető lap megfordítása

**▲ VIGYÁZAT!** Vágási sérülések! Ha a fűrészláncsal vagy a láncvezető lappal dolgozik, használjon vágásbiztos kesztyűt. A láncvezető lapot (7) kb. minden 10 munkaóra után meg kell fordítani az egyenletes kopás biztosítása érdekében.

### Eljárás (B ábra)

1. Kapcsolja ki a készüléket és vegye ki az akkumulátorokat a készülékből.
2. Vegye le a lánckerék-védőburkolatot (14), a fűrészláncot (6) és a láncvezető lapot (7).
3. Fordítsa meg a láncvezető lapot a vízszintes tengelye körül és szerelje fel a láncvezető lapot és a fűrészláncot a *A fűrészlánc és a láncvezető lap felszerelése*, L. 201 fejezetben leírtak szerint. Ügyeljen a fűrészlánc mozgási irányára!



A fűrészlánc mozgási iránya

4. A fűrészlánc (6) beállításához igazodjon a lánckerék-burkolat (14) alatt lévő szimbólumhoz, ha a láncvezető lapot megfordítja.

### Tárolás

- Távolítsa el az akkumulátorokat.
- Tárolás előtt tisztítsa meg a készüléket és végezzen karbantartást.
- Helyezze fel a láncvezető lap védőtokját (16).
- Hosszabb üzemszünet előtt ürítse ki az olajtartályt. Ártalmatlanítsa a fárdat olaj-

at környezetbarát módon (*Ártalmatlanítás/ Környezetvédelem, L. 207*).

A tömlőkben és a készülékben továbbra is lehet olajmaradvány, amely a tárolás során kifolyhat. A tároláshoz állítsa a készüléket megfelelő alátételre / olajkádba.

- Tárolja a készüléket száraz és portól védett helyen, gyermekektől elzárva.

Akkumulátoros készülékek:

- Az akkumulátor és a készülék tárolási hőmérséklete 15 °C és 25 °C között van. A tárolás során kerülje a túlzott hideget vagy meleget, hogy az akkumulátor ne vesztessen a teljesítményéből.
- Hosszabb tárolás (pl. téli tárolás) előtt vegye ki az akkumulátort a készülékből (ve-

gye figyelembe az akkumulátor és a töltő külön használati útmutatóját).

## Szállítás

- A készülék szállítása esetén takarja le a láncvezető lapot a láncvédővel (16).
- Rövid távolságokon a munkavégzés helyén: A készüléket az előlő markolatnál (4) fogva vigye úgy, hogy a láncvezető lap hátrafelé nézzen.
- Minden szállítás előtt kapcsolja ki a készüléket és vegye ki az akkumulátorokat. Rögzítse a készüléket a szállítás során (járművekben is) felborulás ellen, hogy megelőzze a sérüléseket, a károkat vagy kiömlött olaj.

## Hibakeresés

A következő táblázat segít Önnek a hibaelhárításban:

Probléma	Lehetséges ok	Hibaelhárítás
A készülék nem indul	Az akkumulátorok (17) lemerültek vagy nincsenek behelyezve	Ellenőrizze az akkumulátor töltöttségi szintjét, adott esetben javítsa meg villamossági szakemberrel
	Be-/kikapcsoló (2) meghibásodott	Forduljon a szervizközpont-hoz.
	A motor meghibásodott	
A fűrészlánc nem mozog és figyelmeztető hang hallható	A láncfék blokkolja a fűrészláncot (6)	Láncfék ellenőrzése, L. 198
Rossz vágási eredmény	A fűrészlánc (6) helytelenül van felszerelve	A fűrészlánc és a láncvezető lap felszerelése, L. 201
	A fűrészlánc (6) tompa	
	Nem elég feszes a lánc	<ul style="list-style-type: none"> <li>• Vágófogak élesítése, L. 205</li> <li>• Új fűrészlánc bejáratása, L. 206</li> </ul>
A készülék nehezen mozog, a lánc leugrik	Nem elég feszes a lánc	Fűrészlánc megfeszítése, L. 201
A lánc felforrósodik, a fűrészelés során füst képződik, elszíneződik a sín	Túl kevés a lánckenőolaj	<ul style="list-style-type: none"> <li>• Olajsint és automata olajozó rendszer ellenőrzése</li> <li>• Forduljon a szervizközpont-hoz.</li> </ul>

## Ártalmatlanítás/Környezetvédelem

Gondosan ürítse ki az olajtartályt.

Ne öntsön használt olaj maradékot a csatornába vagy a lefolyóba. A használt olajat környezetbarát módon kell ártalmatlanítani – adja le egy hulladékkezelő központban.

Vegye ki az akkumulátort a készülékből és juttassa el a készüléket, az akkumulátort, a tartozékokat és a csomagolást környezetbarát újrahasznosításra.



Elektromos készülékek nem tartoznak a háztartási hulladéka.

Az áthúzott kerekese szimbóluma azt jelenti, hogy ezt a terméket élettartama végén nem szabad szelektálatlan települési hulladékként ártalmatlanítani.

### Az elektromos és elektronikus berendezések hulladékairól szóló 2012/19/EU irányelv:

A fogyasztókat jogszabály kötelezi arra, hogy az elektromos és elektronikus berendezéseket élettartamuk végén eljuttassák környezetbarát újrahasznosításra. Ilyen módon környezetbarát és erőforrás-kímélő újrahasznosítás biztosítható.

A nemzeti jogba való átültetéstől függően a következő lehetőségek állnak rendelkezésre:

- visszaadás egy értékesítő helyen,
- leadás egy hivatalos gyűjtőhelyen,
- visszaküldés a gyártónak/forgalmazónak.

Ez nem érinti a hulladékká vált készülékek tartozékait és elektromos alkatrészek nélküli segédeszközeit.

## Akkumulátorok környezetbarát módon történő ártalmatlanítása



Ne dobja az akkumulátort a háztartási hulladékba, tűzbe (robbanásveszély) vagy vízbe. A sérült akkumulátorok kárt tehetnek a környezetben és károsak lehetnek az egészségre, ha mérgező gőzök és folyadékok szivárognak ki belőlük.

## Pótalkatrészek és tartozékok

**Pótalkatrészek és tartozékok az alábbi oldalon állnak rendelkezésre**

**[www.grizzlytools.shop](http://www.grizzlytools.shop)**. Ha probléma merül fel a rendelés során, vegye fel velünk a kapcsolatot internetes áruházunkon keresztül. További kérdések esetén forduljon az alábbi helyre: **JÓTÁLLÁSI TÁJÉKOZTATÓ, L. 210**

**▲ FIGYELMEZTETÉS!** A láncfűrész biztonságos használata csak jóváhagyott fűrészláncokkal és vezetősínekkel lehetséges. A nem jóváhagyott kombinációk használata súlyos sérülést vagy akár halált okozhat.

Ön köteles a meghibásodott vagy elhasználdott akkumulátorokat környezetbarát módon ártalmatlanítani. ((EU) 2023/1542 rendelet az elemekről, illetve akkumulátorokról és a hulladékelemekről, illetve -akkumulátorokról)

- Ne nyissa ki az akkumulátorokat és kerülje a mechanikus sérülést. Rövidzárlat veszélye áll fenn és gőzök szivároghatnak ki, amelyek irritálják a légutakat.
- Biztonsági okokból ártalmatlanítás előtt az akkumulátorokat le kell meríteni.
- Ragassza le a pólusokat a rövidzárlat megelőzése érdekében.
- Ártalmatlanítsa az akkumulátorokat üzletben vagy egy gyűjtőhelyen.
- **Sérült akkumulátorok**

Kezelje különös óvatossággal a külsőleg sérült akkumulátorokat!

- Ne nyúljon pusztá kézzel sérült akkumulátorokhoz.
- Ha nem tudja leragasztani a pólusokat, helyezze az akkumulátorokat egyenként egy műanyag zacskóba.
- Helyezze a sérült akkumulátorokat egyenként egy nem gyúlékony, zárható edénybe, amelybe még homok tölthető.
- Vigye a sérült akkumulátorokat egy szakképzett személyzettel rendelkező gyűjtőhelyre.

- **Láncvezető lap:**

- 164MLEA041(112329) (Oregon)
- M1431656-1041TL (Trilink)



- **Fűrészlánc:**
  - 90PX056X (Oregon)
  - CL14356TL (Trilink)

## Az eredeti EU -megfelelőségi nyilatkozat fordítása

Termék: **Akkus láncfűrész**

Modell: **PPKSA 40-Li C3**

Sorozatszám: 000001-022000

A fent ismertetett nyilatkozat tárgya megfelel a vonatkozó uniós harmonizációs jogszabályoknak:

**2006/42/EC • 2014/30/EU • 2000/14/EC & 2005/88/EC • 2011/65/EU & (EU) 2015/863  
Termék akkumulátorral Smart PAPS 204 A1/Smart PAPS 208 A1/  
Smart PAPS 2012 A1: 2014/53/EU (a következő helyett: 2014/30/EU)**

E nyilatkozat fent leírt tárgya összhangban van az egyes veszélyes anyagok elektromos és elektronikus berendezésekben való alkalmazásának korlátozásáról szóló, 2011. június 8-i 2011/65/EU európai parlamenti és tanácsi irányelvvel.

A megfelelés biztosítása érdekében a következő harmonizált szabványokat és nemzeti szabványokat és előírásokat alkalmazták:

**EN 62841-1:2015/A11:2022 • EN 62841-4-1:2020  
EN ISO 12100:2010 • EN IEC 55014-1:2021  
EN IEC 55014-2:2021 • EN IEC 63000:2018**

**Termék akkumulátorral Smart PAPS 204 A1/Smart PAPS 208 A1/Smart PAPS 2012 A1:  
EN 301 489-1 V2.2.3:2019 • EN 301 489-17 V3.3.1:2024  
EN 300 328 V2.2.2:2019**

A 2000/14/EC zajkibocsátási irányelvvel összhangban a következőket erősítik meg:  
Hangerőszint ( $L_{WA}$ )

- mért: 106,9 dB;
- garantált: 109 dB

A 2000/14/EC, VI. melléklet szerinti megfelelésértékelési eljárást követte.

EK-típusvizsgálati tanúsítvány

- Szám: M6A 036607 2368 Rev. 00
- Bejelentett szerv: TÜV SÜD • Ridlerstraße 65 • 80339 München • Deutschland, NB: 0123

E megfelelési nyilatkozat a gyártó kizárólagos felelősségére kerül kibocsátásra:



Grizzly Tools GmbH & Co. KG  
Stockstädter Str. 20  
63762 Großostheim  
NÉMETORSZAG  
12.01.2026

Christian Frank  
Meghatalmazott képviselő a dokumentációhoz

## JÓTÁLLÁSI TÁJÉKOZTATÓ

A termék megnevezése:	<b>Akkus láncfűrész</b>
A termék típusa:	<b>PPKSA 40-Li C3</b>
Gyártási szám:	<b>506400_2507</b>

A gyártó cégneve, címe, e-mail címe: <b>Grizzly Tools GmbH &amp; Co. KG</b> Stockstädter Straße 20 63762 Großostheim NÉMETORSZÁG E-Mail: service@grizzlytools.de	Szerviz neve, címe, telefonszáma: <b>Magyarország szerviz</b> Tel.: 06800 21647 Kapcsolatfelvételi űrlap: www.parkside-diy.com W+T Környezetvédelmi és Szolgáltató Kft. Dunapart also 138; 2318 Szigetszentmárton Tel.: 0624 456 672
Az importáló/ forgalmazó neve és címe: Lidl Magyarország Kereskedelmi Bt., H-1037 Budapest, Rádl árok 6.	

1. A jótállási idő a Magyarország területén, Lidl Magyarország Kereskedelmi Bt. üzle-tében történt vásárlás napjától számított 5 év, amely jogvesztő. A jótál-lási idő a fogyasztó részére történő átadással, vagy ha az üzembe helyezést a forgalmazó, vagy annak megbízottja végzi, az üzembe helyezés napjával kezdődik.
2. A jótállási igény a jótállási jeggyel és/vagy a vásárlást igazoló blokkal érvé-nyesíthető. A jótállási jegy szabálytalan kiállítása, vagy átadásának elmaradá-sa nem érinti a jótállási kötelezettség-vállalás érvényességét. Kérjük, hogy a vásárlás tényének és időpontjának bizonyítására őrizze meg a pénztári fize-tésnél kapott jótállási jegyetés a vásárlást igazoló blokkot.
3. A vásárlástól számított három munkanapon belül érvényesített csereigény esetén a forgalmazó köteles a terméket kicserélni, feltéve ha a hiba a rendel-tetészerű hasz-nálatot akadályozza. A jótállási jogokat a termék tulajdono-saként a fogyasztó érvé-nyesítheti az áruházakban, valamint a jótállási tájé-koztatóban feltüntetett szervizekben. (A magyar Polgári Törvénykönyv alapján fogyasztónak minősül a szakmája, önálló foglalkozása vagy üzleti tevékeny-sége körén kívül eljáró természetes személy.)  
A jótállás ideje alatt a fogyasztó hibás teljesítés esetén kérheti a termék kija-vítását, kicserélését, vagy ha a termék nem javítható vagy cserélhető, vagy az a forgalma-zónak aránytalan többletköltséggel járna, illetve a fogyasztó kijavítá-shoz, kicseré-léshez fűződő érdeke alapos ok miatt megszűnt, árszállítást kérhet, vagy elállhat a szerződéstől és visszakérheti a vételárat. A kijavítás során a termékbe csak új alkatrész kerülhet beépítésre.



4. A fogyasztó a hiba felfedezése után a lehető legrövidebb időn belül köteles a hibát bejelenteni és a terméket a jótállási jogok érvényesítése céljából átadni. A hiba fel-fedezésétől számított két hónapon belül bejelentett jótállási igényt időben közöltnek kell tekinteni. A közlés elmaradásából eredő kárért a fogyasztó felelős. A jótállási igény érvényesíthetőségének határideje a termék, vagy fődarabjának kicserélése esetén a csere napján újraindul.
5. A rögzített bekötésű, illetve a 10 kg-nál súlyosabb, vagy tömegközlekedési eszközön nem szállítható terméket az üzemeltetés helyén kell megjavítani. Abban az esetben, ha a javítás a helyszínen nem végezhető el, a termék ki- és visszaszereléséről, valamint szállításáról a forgalmazónak kell gondoskodnia.
6. A jótállás nem áll fenn, ha a hiba a nem rendeltetésszerű használatból, átalakításból, helytelen tárolásból, vagy a használati utasítástól eltérő kezeléssel, vagy bármely a vásárlást követő behatásból fakad, vagy elemi kár okozta, és azt a forgalmazó, vagy a szerviz bizonyítja. A jótállás nem vonatkozik a mozgó kopó alkat-részek (világítótestek, gumiabroncsok stb.) rendeltetésszerű elhasználódására. A szerviz és a forgalmazó a kijavítás során nem felel a terméken a fogyasztó vagy harmadik személyek által tárolt adatokért vagy beállításokért.
7. Fogyasztói jogvita esetén a fogyasztó a megyei (fővárosi) kereskedelmi és iparkamarák mellett működő békéltető testület eljárását is kezdeményezheti. A jótállás a fogyasztó törvényből eredő szavatossági jogait és azok érvényesíthetőségét nem érinti.

Kijavítást ellenőrző szelvény:

A jótállási igény bejelentésének időpontja:	A hiba oka:
Javításra átvétel időpontja:	A hiba javításának módja:
A fogyasztó részére történő visszaadás időpontja:	
A szerviz bélyegzője, kelt és aláírás:	

Kicserélést ellenőrző szelvény:

A jótállási igény bejelentésének időpontja:
Kicserélés időpontja:
A cserélő bolt bélyegzője, kelt és aláírás:

## Spis treści

<b>Wprowadzenie</b> .....	<b>212</b>
Użytkowanie zgodne z przeznaczeniem.....	212
Zakres dostawy/akcesoria.....	213
Zestawienie.....	213
Opis działania.....	214
Dane techniczne.....	214
<b>Wskazówki dotyczące bezpieczeństwa</b> .....	<b>215</b>
Znaczenie wskazówek dotyczących bezpieczeństwa.....	215
Piktogramy i symbole.....	215
Ogólne ostrzeżenia dotyczące bezpieczeństwa elektronarzędzi.....	216
Ogólne ostrzeżenia dotyczące bezpieczeństwa piły łańcuchowej.....	218
Pozostałe uwagi dotyczące bezpieczeństwa.....	219
Przyczyny odbicia i zapobieganie przez operatora.....	220
Ryzyko resztkowe.....	220
<b>Przygotowanie</b> .....	<b>220</b>
Zabezpieczenia.....	221
Sprawdzanie stanu naładowania akumulatora.....	221
<b>Ładowanie</b> .....	<b>221</b>
Naładować akumulator.....	221
<b>Eksploatacja</b> .....	<b>222</b>
Przed rozpoczęciem pracy.....	222
Wkładanie i wyciąganie akumulatora.....	223
Włączanie i wyłączenie.....	223
Wskazanie przeciążenia.....	224
Skontrolować poziom naładowania akumulatorów na urządzeniu.....	224
Przestawianie prędkości łańcucha.....	224
Demontaż łańcucha piły i miecza.....	224
Wymiana łańcucha piły i miecza.....	224
Montaż łańcucha piły i miecza.....	224
Napężanie łańcucha piły.....	225
Technika piłowania.....	226
<b>Czyszczenie, konserwacja i przechowywanie</b> .....	<b>228</b>
Czyszczenie.....	228
Konserwacja.....	228
Przechowywanie.....	230
<b>Transport</b> .....	<b>231</b>
<b>Rozwiązywanie problemów</b> .....	<b>231</b>
<b>Utylizacja /ochrona środowiska</b> .....	<b>231</b>

Akumulatory utylizować zgodnie z zasadami ochrony środowiska.....	232
<b>Serwis</b> .....	<b>232</b>
Gwarancja.....	232
Serwis naprawczy.....	234
Service-Center.....	234
Importer.....	234
<b>Części zamienne i akcesoria</b> .....	<b>234</b>
<b>Tłumaczenie oryginalnej deklaracji zgodności EU</b> .....	<b>235</b>

## Wprowadzenie

Gratulujemy zakupu nowej akumulatorowej piły łańcuchowej (w dalszej części dokumentu określanego jako elektronarzędzie).

Zdecydowali się Państwo na zakup urządzenia wysokiej jakości. Urządzenie zostało poddane kontroli jakości w trakcie produkcji oraz kontroli końcowej. Dzięki temu gwarantujemy sprawność Państwa urządzenia.

Nie da się wykluczyć, że w pojedynczych przypadkach na lub w urządzeniu mogą znajdować się resztki środków smarnych.

Nie jest to wada ani uszkodzenie i nie stanowi to powodu do niepokoju.



Instrukcja obsługi jest integralną częścią urządzenia. Zawiera ona ważne wskazówki dotyczące bezpieczeństwa, użytkowania i utylizacji. Należy uważnie przeczytać instrukcję obsługi. Należy zapoznać się z elementami obsługowymi i zasadami prawidłowego użytkowania urządzenia. Z urządzenia należy korzystać tylko zgodnie z opisem i w podanych zakresach użytkowania. Instrukcję obsługi należy dobrze przechowywać, a przekazując urządzenie innym osobom należy dołączyć całą dokumentację.

## Użytkowanie zgodne z przeznaczeniem

Urządzenie jest przeznaczone wyłącznie do następujących celów:

- Cięcie drewna

Urządzenie nie jest przeznaczone do wszelkich innych zastosowań. Przy użyciu urządzenia nie wolno ciąć materiałów takich jak np. mur, tworzywo sztuczne, kamień, metal lub drewno zawierające ciała obce (np. gwoździe lub śruby).

Urządzenie jest przeznaczone do użytku przez osoby dorosłe. Młodzież powyżej 16 roku życia może używać urządzenie tylko pod nadzorem.

Piła łańcuchowa jest przeznaczona do użytku tylko przez jedną osobę. Użytkownik musi nosić stosowne środki ochrony indywidualnej. Piłę łańcuchową należy trzymać prawą ręką za tylny uchwyt, a lewą ręką za przedni uchwyt.

Przed użyciem urządzenia użytkownik musi przeczytać ze zrozumieniem wszystkie informacje i wskazówki zawarte w instrukcji obsługi.

Każdy inny rodzaj zastosowania, który nie został wyraźnie dopuszczony w niniejszej instrukcji obsługi, może stanowić źródło poważnych niebezpieczeństw dla użytkownika oraz prowadzić do uszkodzeń urządzenia. Operator lub użytkownik jest odpowiedzialny za wypadki lub szkody innych osób lub ich własności. Urządzenie jest przeznaczone do użytku prywatnego. Urządzenie nie zostało zaprojektowane do ciągłego użytku komercyjnego. Użytkowanie urządzenia do celów komercyjnych powoduje utratę gwarancji. Producent nie odpowiada za szkody spowodowane użyciem urządzenia w sposób niezgodny z przeznaczeniem lub jego nieprawidłową obsługą.

Urządzenie jest częścią serii **X 20 V TEAM** i może być zasilane za pomocą akumulatorów serii **X 20 V TEAM**. Akumulatory serii **X 20 V TEAM** można ładować tylko za pomocą ładowarek z serii **X 20 V TEAM**.

## Zakres dostawy/akcesoria

Rozpakować urządzenie i sprawdzić zakres dostawy.

Materiały opakowaniowe należy usuwać zgodnie z przepisami.

- Akumulatorowa piła łańcuchowa
- Miecz (wstępnie zmontowany)
- Łańcuch piły (wstępnie zmontowany)
- Osłona łańcucha
- Olejarka (180 ml Olej bio do łańcuchów do pił)
- Instrukcja oryginalna

**Akumulatory i ładowarka nie są zawarte w zakresie dostawy.**

## Zestawienie

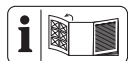

Ilustracje znajdują się na przedniej i tylnej rozkładanej stronie.

### rys. A

- 1 Tylna rękojeść
- 2 Włącznik/wyłącznik
- 3 Blokada załączania
- 4 Przednia rękojeść
- 5 Dźwignia hamulca łańcucha/Przednia osłona dłoni
- 6 Łańcuch piły
- 7 Miecz
- 8 Zderzak zębaty
- 9 Korek wlewu paliwa (Olej łańcuchowy)
- 10 Linia celowania/Wskaźnik kierunku powalania drzewa
- 11 Wskaźnik poziomu oleju
- 12 Nakrętka motylkowa (Osłona koła łańcuchowego)
- 13 Śruba napinania łańcucha
- 14 Osłona koła łańcuchowego
- 15 Tylna osłona dłoni
- 16 Osłona łańcucha
- 17 Akumulator
- 18 Element odblokowujący akumulator
- 19 Przycisk (Wskaźnik poziomu naładowania Akumulator)
- 20 Wskaźnik poziomu naładowania (Akumulator)
- 21 Ładowarka
- 22 Olejarka

### rys. B

- 23 Koło łańcuchowe
- 24 Nosek
- 25 Sworzeń miecza
- 26 Kołek mocujący łańcuch
- 27 Mocowanie (Kołek mocujący łańcuch)
- 28 Nosek (Osłona koła łańcuchowego)

### rys. E

- 29 Uchwyt akumulatora
- 30 Wskaźnik poziomu naładowania (Urządzenie)
- 31 Wyświetlacz prędkości łańcucha
- 32 Włącznik / wyłącznik
- 33 Przycisk (Prędkość łańcucha)

### rys. G

- 34 Wskaźnik

**rys. H****35 Przepust oleju****Opis działania**

Obracający się łańcuch piły jest prowadzony na mieczu (prowadnica szynowa). Piła łańcuchowa jest wyposażona w szybko działający hamulec łańcucha. Automatyczny układ olejowy zapewnia ciągle smarowanie łańcucha. Piła łańcuchowa jest wyposażona dodatkowo w system szybkiego mocowania łańcucha. Dla ochrony użytkownika urządzenie jest wyposażone w różne zabezpieczenia.

Urządzenie można połączyć z aplikacją Parkside.

Funkcje elementów obsługowych podano w poniższych opisach.

**Dane techniczne****Akumulatorowa piła łańcuchowa****.....PPKSA 40-Li C3**

Napięcie silnika U ..... 40 V = ; (2x 20 V)

Prąd silnika I ..... 16 A

Prędkość łańcucha  $v_0$  .... 15 m/s bzw. 25 m/s

Prędkość łańcucha  $v_{max}$  ..... 30 m/s

Waga (bez miecza, łańcucha, pochwy ochronnej miecza, oleju i akumulatorów)

..... 3,17 kg

Zawartość zbiornika ..... 180 ml

Miecz ..... M1431656-1041TL (Trilink)

– Typ miecza ..... 16"

– Długość miecza ..... 45,5 cm (455 mm)

– Długość cięcia ..... 38 cm (380 mm)

Łańcuch piły ..... CL14356TL (Trilink)

– Podziałka łańcucha ..... 9,525 mm (3/8")

– Odległość łańcucha ..... 10 mm

– Liczba ogniw napędowych ..... 56

– Grubość ogniwa napędowego ..... 1,1 mm (0,043")

Podziałka koła łańcuchowego

..... 9,525 mm (3/8")

–Liczba zębów (koło łańcuchowe) ..... 6

Temperatura ..... max. 50 °C

– Eksploatacja ..... 4 - 50 °C

– Przechowywanie ..... 15 - 25 °C

Poziom ciśnienia akustycznego ( $L_{pA}$ )

..... 86,9 dB;  $K_{pA}=3$  dB

Poziom mocy akustycznej ( $L_{WA}$ )

– gwarantowany ..... 109 dB

– zmierzony ..... 106,9 dB;  $K_{WA}=2,37$  dB

Wibracje ( $a_H$ ) ..... 1,76 m/s<sup>2</sup>;  $K=1,5$  m/s<sup>2</sup>

Typ akumulatora ..... Li-Ion

Akumulator PARKSIDE Performance Smart  
Smart PAPS 204 A1/Smart PAPS 208 A1/  
Smart PAPS 2012 A1

– Częstotliwość robocza/pasmo częstotliwości ..... 2400 - 2483,5 MHz

– moc nadawania ..... ≤ 20 dBm

**Informacje dotyczące wartości dotyczących hałasu i drgań**

Wartości emisji hałasu i wibracji zostały ustalone zgodnie z normami i przepisami, wyszczególnionymi w deklaracji zgodności.

**▲ UWAGA!** Uszkodzenia słuchu! Stosować środki ochrony słuchu.

Podane łączne wartości drgań i wartości emisji hałasu zostały zmierzone zgodnie z unormowaną metodą pomiarów i mogą zostać wykorzystane do porównania tego elektronarzędzia z innym. Podane łączne wartości drgań i wartości emisji hałasu mogą zostać wykorzystane także do tymczasowej oceny narażenia.

**▲ OSTRZEŻENIE!** Wartości emisji drgań i hałasu mogą różnić się w trakcie rzeczywistego użytkowania elektronarzędzia od wartości podanej, w zależności od sposobu eksploatacji elektronarzędzia, w szczególności od rodzaju obrabianego elementu. Konieczne jest określenie środków bezpieczeństwa w celu ochrony operatora w oparciu o ocenę stopnia narażenia na wibracje w rzeczywistych warunkach użytkowania. Należy tutaj uwzględnić wszystkie fazy cyklu eksploatacji, na przykład czas, w którym elektronarzędzie jest wyłączone, oraz czas, w którym urządzenie jest wprawdzie włączone, ale pracuje bez obciążenia.

**X 20 V TEAM**

Urządzenie jest częścią serii **X 20 V TEAM** i może być zasilane za pomocą akumulatorów serii **X 20 V TEAM**. Akumulatory serii **X 20 V TEAM** można ładować tylko za pomocą ładowarek z serii **X 20 V TEAM**.

Zalecamy użytkowanie urządzenia wyłącznie z następującymi akumulatorami: PAP 20 A1, PAP 20 A3, PAP 20 B1, PAP 20 B3, Smart PAPS 204 A1, Smart PAPS 208 A1, Smart PAPS 2012 A1

Zalecamy ładowanie akumulatorów za pomocą następujących ładowarek: PLG 20 A3, PLG 20 A4, PLG 20 C1, PLG 20 C2,

PLG 20 C3, PDSLGL 20 A1, PDSLGL 20 B1,  
PLG 201 A1, Smart PLGS 2012 A1

Dane techniczne akumulatora i ładowarki:  
Patrz osobna instrukcja obsługi.

## Wskazówki dotyczące bezpieczeństwa

W niniejszym rozdziale opisano podstawowe wskazówki dotyczące bezpieczeństwa w ramach użytkowania urządzenia.

**! OSTRZEŻENIE!** Szkody na osobach i szkody rzeczowe wynikające z niewłaściwego postępowania z akumulatorem. Należy przestrzegać uwag dotyczących bezpieczeństwa i wskazówek w zakresie ładowania i prawidłowego użytkowania podanych w instrukcji obsługi akumulatora i ładowarki serii **X 20 V TEAM**. Szczegółowy opis procesu ładowania i dalsze informacje można znaleźć w tej oddzielnej instrukcji obsługi.

**! OSTRZEŻENIE!** Piła łańcuchowa jest niebezpiecznym urządzeniem, które w przypadku nieprawidłowego lub niedbałego użytkowania może spowodować poważne lub nawet śmiertelne obrażenia ciała. Dlatego, aby zapewnić bezpieczeństwo użytkownika i innych osób, należy zawsze przestrzegać poniższych zaleceń bezpieczeństwa, a w razie wątpliwości zapytać o radę specjalistę.

### Znaczenie wskazówek dotyczących bezpieczeństwa

**! NIEBEZPIECZEŃSTWO!** W przypadku nieprzestrzegania niniejszej wskazówki dotyczącej bezpieczeństwa, dojdzie do wypadku. Jego skutkiem są poważne obrażenia ciała lub zgon.













**! OSTRZEŻENIE!** W przypadku nieprzestrzegania niniejszej wskazówki dotyczącej bezpieczeństwa, dojdzie do wypadku. Jego skutkiem mogą być poważne obrażenia ciała lub zgon.

**! UWAGA!** W przypadku nieprzestrzegania niniejszej wskazówki dotyczącej bezpieczeństwa, dojdzie do wypadku. Jego skutkiem mogą być lekkie lub średnie obrażenia ciała. **WSKAZÓWK!** W przypadku nieprzestrzegania niniejszej wskazówki dotyczącej bezpieczeństwa, dojdzie do wypadku. Jego skutkiem może być szkoda materialna.

## Piktogramy i symbole

### Piktogramy na urządzeniu

**WSKAZÓWK!** Przed rozpoczęciem pracy należy się dobrze zapoznać z elementami obsługowymi. Przećwiczyć obsługę piły łańcuchowej i specjalistę o objaśnienie funkcji, zasad działania oraz techniki cięcia.

-  Uwaga!
-  Przeczytać instrukcję obsługi
-  Stosować środki ochrony oczu
-  Stosować środki ochrony słuchu
-  Stosować środki ochrony głowy
-  Stosować odzież ochronną
-  Stosować rękawice ochronne
-  Nosić obuwie ochronne ze stabilną podeszwą!
-  Prace należy wykonywać zawsze dwiema rękami!
-  Uwaga! Odrzut - Podczas pracy pamiętać o możliwym odrzucie maszyny.
-  Używanie urządzenia w czasie deszczu lub w wilgotnym otoczeniu jest zabronione.
-  Gwarantowany poziom mocy akustycznej  $L_{WA}$  w dB(A)
-  Urządzeń elektrycznych nie należy wyrzucać razem z odpadami komunalnymi.
-  Olej łańcuchowy
-  Przed rozpoczęciem prac konserwacyjny wyciągnąć akumulatory z urządzenia!

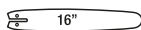

Typ miecza



Hamulec łańcucha



Wyświetlacz prędkości łańcucha



Ustawianie stopni prędkości łańcucha



Włącznik / wyłącznik



Wskaźnik poziomu naładowania

### Symbol poniżej osłony koła łańcuchowego

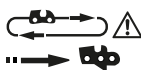

Przestrzegać kierunku biegu łańcucha. Uwaga! Przeczytać instrukcję obsługi.

### Symbol na mieczu



Typ miecza



Szerokość wpustu



Podziałka łańcucha



Liczba ogniw napędowych

### Symbole na nakrętce (osłona koła łańcuchowego)



OTW.



ZAMKN.

### Symbol na dźwigni hamulca łańcucha



Hamulec łańcucha: WYŁ.



Hamulec łańcucha: ZAŁ.



Hamulec łańcucha (aktywowany/dezaktywowany)

### Symbol na śrubie do naprężania łańcucha



luzowanie



naprężanie

### Symbole na butelce oleju



Przechowywać w miejscu niedostępnym dla dzieci

### Ogólne ostrzeżenia dotyczące bezpieczeństwa elektronarzędzia

**⚠ OSTRZEŻENIE!** Przeczytaj wszystkie ostrzeżenia dotyczące bezpieczeństwa, instrukcje, ilustracje i specyfikacje dołączone do tego elektronarzędzia. Nieprzestrzeganie wszystkich poniższych instrukcji może być przyczyną porażenia prądem, pożaru i/lub poważnych obrażeń. **Zachowaj wszystkie ostrzeżenia i instrukcje do wykorzystania w przyszłości.**

Pojęcie „elektonarzędzie” w ostrzeżeniach odnosi się do elektronarzędzia zasilanego sieciowo (przewodowo) lub akumulatorowo (beprzewodowo).

1. **BEZPIECZEŃSTWO W MIEJSCU PRACY**
  - a) **Utrzymuj miejsce pracy w czystości oraz dobrze oświetlone.** Nieuporządkowane lub ciemne miejsca sprzyjają wypadkom.
  - b) **Nie korzystaj z elektronarzędzia w środowisku zagrożonym wybuchem, np. w obecności łatwopalnych cieczy, gazów lub pyłów.** Elektronarzędzia wytwarzają iskry, które mogą spowodować zapłon pyłu lub oparów.
  - c) **Podczas pracy z elektronarzędziem należy trzymać dzieci i osoby postronne z daleka.** Rozproszenie uwagi może spowodować utratę kontroli nad narzędziem.
2. **BEZPIECZEŃSTWO ELEKTRYCZNE**
  - a) **Wtyki sieciowe elektronarzędzia muszą pasować do gniazda zasilania. Nigdy nie wolno w żaden sposób modyfikować wtyków sieciowych. Korzystając z uziemionych elektronarzędzi nie wolno używać żadnych wtyczek adaptacyjnych.** Niezmodyfikowane wtyki sieciowe i pasujące gniazda zasilania zmniejszają ryzyko porażenia prądem.
  - b) **Unikać kontaktu ciała z uziemionymi powierzchniami, takimi jak rury, grzejniki, piece i lodówki.** Istnieje zwiększone ryzyko porażenia prądem, jeśli ciało jest uziemione.
  - c) **Nie wystawiaj elektronarzędzia na działanie deszczu lub wilgoci.** Woda prze-



- dostająca się do elektronarzędzia zwiększa ryzyko porażenia prądem.
- d) **Nie wolno korzystać z kabla zasilającego niezgodnie z jego przeznaczeniem. Nigdy nie używaj kabla zasilającego do przenoszenia, ciągnięcia lub odłączania elektronarzędzia. Trzymaj kabel zasilający z dala od źródeł ciepła, oleju, ostrych krawędzi lub poruszających się części.** Uszkodzone lub zaplątane kable zasilające zwiększają ryzyko porażenia prądem.
  - e) **Podczas pracy z elektronarzędziem na zewnątrz należy stosować kabel zasilający przeznaczony do użytku na zewnątrz.** Użycie kabla zasilającego przeznaczonego do użytku na zewnątrz zmniejsza ryzyko porażenia prądem.
  - f) **Jeżeli nie można uniknąć pracy elektronarzędzia w wilgotnym miejscu, należy użyć zasilania zabezpieczonego wyłącznikiem różnicowo-prądowym (RCD).** Zastosowanie wyłącznika różnicowo-prądowego zmniejsza ryzyko porażenia prądem.
- ### 3. BEZPIECZEŃSTWO OSOBISTE
- a) **Pracując z elektronarzędziem zachowaj czujność, patrz co robisz i kieruj się zdrowym rozsądkiem. Nie korzystaj z elektronarzędzia, gdy jesteś zmęczony lub pod wpływem narkotyków, alkoholu bądź leków.** Chwila nieuwagi podczas obsługi elektronarzędzia może spowodować poważne obrażenia ciała.
  - b) **Stosuj środki ochrony indywidualnej. Zawsze stosuj ochronę oczu.** Sprzęt ochronny, taki jak maska przeciwpyłowa, antypoślizgowe obuwie ochronne, kask lub ochronniki słuchu, stosowane w odpowiednich warunkach, ograniczają obrażenia ciała.
  - c) **Zapobiegaj niezamierzonemu uruchomieniu. Przed podłączeniem do źródła zasilania i/lub akumulatora, podniesieniem lub przenoszeniem narzędzia upewnij się, że wyłącznik jest w pozycji wyłączonej.** Przenoszenie elektronarzędzi z palcem na włączniku lub włączanie elektronarzędzi z włączonym włącznikiem sprzyja wypadkom.
  - d) **Przed włączeniem elektronarzędzia usuń klucz nastawczy lub klucz maszynowy.** Klucz maszynowy lub klucz pozostawiony na obracającej się części elektronarzędzia może spowodować obrażenia ciała.
  - e) **Nie sięgaj zbyt daleko. Utrzymuj właściwą postawę i równowagę przez cały czas.** Umożliwia to lepszą kontrolę nad elektronarzędziem w nieoczekiwanych sytuacjach.
  - f) **Ubieraj się odpowiednio. Nie noś luźnej odzieży ani biżuterii. Trzymaj włosy i ubrania z dala od ruchomych części.** Luźne ubrania, biżuteria lub długie włosy mogą zostać pochwycone przez ruchome części.
  - g) **Jeśli na wyposażeniu znajdują się urządzenia do podłączania instalacji odpylających i zbierających, należy dopilnować, aby były one podłączone i właściwie użytkowane.** Stosowanie systemu odpylania może zmniejszyć zagrożenia związane z pyłem.
  - h) **Nie pozwól, aby przyzwyczajenie wynikające z częstego używania narzędzi spowodowało u Ciebie nadmierną pewność siebie i zignorować zasady bezpieczeństwa narzędzi.** Nieostrożne działanie może w ciągu ułamka sekundy spowodować poważne obrażenia.
- ### 4. OBSŁUGA I KONSERWACJA ELEKTRONARZĘDZI
- a) **Nie należy przeciążać elektronarzędzi. Zawsze używaj odpowiedniego elektronarzędzia do danego zastosowania.** Właściwe elektronarzędzie wykona pracę lepiej i bezpieczniej, w tempie, do którego zostało zaprojektowane.
  - b) **Nie korzystaj z elektronarzędzia, jeśli nie ma możliwości włączenia i wyłączenia go przełącznikiem.** Każde elektronarzędzie, które nie może być sterowane za pomocą przełącznika jest niebezpieczne i musi zostać naprawione.
  - c) **Przed dokonaniem jakichkolwiek regulacji, zmianą akcesoriów lub przechowywaniem elektronarzędzia należy odłączyć wtyk sieciowy od źródła zasilania i/lub wyjąć akumulator, jeśli jest odłączany.** Takie prewencyjne środki bezpieczeństwa zmniejszają ryzyko przypadkowego uruchomienia elektronarzędzia.
  - d) **Nieużywane elektronarzędzia należy przechowywać w miejscu niedostępnym dla dzieci i nie dopuszczać do obsługi elektronarzędzia przez osoby**

nieobeznane z elektronarzędziem lub niniejszą instrukcją. Elektronarzędzia są niebezpieczne w rękach nieprzeszkolonych użytkowników.

- e) **Konserwuj elektronarzędzia i akcesoria. Sprawdz elektronarzędzie pod kątem rozregulowania lub blokowania się ruchomych części, czy nie doszło do ich pęknięcia oraz czy nie występują inne okoliczności, które mogą wpływać na działanie elektronarzędzia. Jeśli elektronarzędzie jest uszkodzone, zleć jego naprawę przed użyciem.** Wiele wypadków jest powodowanych przez złe konserwowanie elektronarzędzia.
  - f) **Utrzymuj narzędzia tnące ostre i czyste.** Prawidłowo konserwowane narzędzia tnące z ostrymi krawędziami tnącymi są mniej podatne na zakleszczenia i łatwiejsze do kontrolowania.
  - g) **Używaj elektronarzędzia, osprzętu, końcówek narzędzi itp. zgodnie z niniejszą instrukcją, uwzględniając warunki pracy i wykonywaną pracę.** Używanie elektronarzędzia do czynności niezgodnych z przeznaczeniem może prowadzić do niebezpiecznych sytuacji.
  - h) **Utrzymuj uchwyty i powierzchnie chwytne suche, czyste i wolne od oleju i smaru.** Śliskie uchwyty i powierzchnie chwytne nie pozwalają na bezpieczną obsługę i kontrolę narzędzia w nieoczekiwanych sytuacjach.
5. **OBŚLUGA I KONSERWACJA NARZĘDZI AKUMULATOROWYCH**
- a) **Ładuj wyłącznie za pomocą ładowarki określonej przez producenta.** Ładowarka, która jest odpowiednia dla jednego typu akumulatora, może stwarzać ryzyko pożaru, gdy jest używana z innym akumulatorem.
  - b) **Elektronarzędzi używaj wyłącznie z przeznaczonymi do tego celu akumulatorami.** Używanie jakichkolwiek innych akumulatorów może stwarzać niebezpieczeństwo obrażeń i pożaru.
  - c) **Gdy akumulator nie jest używany, należy trzymać go z dala od innych metalowych przedmiotów, takich jak spinacze, monety, klucze, gwoździe, śruby lub inne małe metalowe przedmioty, mogą spowodować zwarcie zacisków urządzenia.** Zwarcie ze sobą biegunów akumulatora może spowodować poparzenia lub pożar.

- d) **W trudnych warunkach z akumulatorem może wydobywać się ciecz; należy unikać kontaktu z nią. W razie przypadkowego kontaktu, spłukać wodą. W przypadku kontaktu cieczy z oczami, należy dodatkowo zwrócić się o pomoc lekarską.** Ciecz wydostająca się z akumulatora może powodować podrażnienia lub oparzenia.
  - e) **Nie używaj akumulatora ani narzędzia, które jest uszkodzone lub zmodyfikowane.** Uszkodzone lub zmodyfikowane akumulatory mogą zachowywać się nieprzewidywalnie, co może spowodować pożar, wybuch lub ryzyko obrażeń.
  - f) **Nie narażaj akumulatora lub narzędzia na działanie ognia lub nadmiernej temperatury.** Wystawienie na działanie ognia lub temperatury powyżej 130°C może spowodować wybuch.
  - g) **Przestrzegaj wszystkich instrukcji ładowania i nie ładuj akumulatora ani narzędzia poza zakresem temperatur wskazanym w instrukcji.** Nieprawidłowe ładowanie lub ładowanie w temperaturach spoza podanego zakresu może spowodować uszkodzenie akumulatora i zwiększyć ryzyko pożaru.
6. **SERWIS**
- a) **Elektronarzędzie powinno być serwisowane przez wykwalifikowanego pracownika serwisu przy użyciu wyłączników identycznych części zamiennych.** Zapewni to utrzymanie bezpieczeństwa elektronarzędzia.
  - b) **Nigdy nie należy serwisować uszkodzonych akumulatorów.** Serwisowanie akumulatorów powinno być wykonywane wyłącznie przez producenta lub autoryzowany serwis.

## Ogólne ostrzeżenia dotyczące bezpieczeństwa piły łańcuchowej

- **Nie zbliżaj żadnych części ciała do piły łańcuchowej, kiedy pracuje. Przed uruchomieniem piły łańcuchowej upewnij się, że niczego nie dotyka.** Moment nieuwagi podczas użytkowania piły łańcuchowej może spowodować zaplątanie odzieży lub ciała w pile łańcuchowej.
- **Zawsze trzymaj pilę łańcuchową prawą ręką za tylny uchwyt i lewą ręką za przedni uchwyt.** Trzymanie piły łańcuchowej w odwróconym układzie rąk

zwiększa ryzyko obrażeń ciała i nigdy nie należy tego robić.

- **Trzymaj piłę łańcuchową tylko za izolowane powierzchnie chwytne, ponieważ może ona zetknąć się z zasłoniętymi przewodami.** Piły łańcuchowe mające kontakt z przewodem „pod napięciem” mogą spowodować, że ich odsłonięte metalowe części znajdują się „pod napięciem”, co może być przyczyną porażenia operatora prądem elektrycznym.
- **Zakładaj ochronę oczu. Zalecany jest inny sprzęt ochronny słuchu, głowy, rąk, nóg i stóp.** Odpowiedni sprzęt ochronny ograniczy obrażenia ciała spowodowane wirującymi odpadami lub przypadkowym kontaktem z piłą łańcuchową.
- **Nie używaj piły łańcuchowej na drzewie, na drabinie, z dachu lub niestabilnej podpory.** Użytkowanie piły łańcuchowej w ten sposób może spowodować poważne obrażenia ciała.
- **Zawsze utrzymuj właściwą postawę i użytkuj piłę łańcuchową tylko stojąc na stabilnej, bezpiecznej i równej powierzchni.** Śliskie lub niestabilne powierzchnie mogą powodować utratę równowagi lub kontroli piły łańcuchowej.
- **Podczas odcinania naprężonego konaru uważaj na odbicia.** Jeśli naprężenie we włóknach drewna zerwie, naprężony konar może uderzyć operatora i/lub spowodować utratę kontroli na piłą łańcuchową.
- **Zachowaj szczególną ostrożności podczas cięcia żywopłotów lub młodych drzewa.** Materiały smukłe mogą zaczepić się w pile łańcuchowej i odbić w kierunku użytkownika bądź spowodować utratę równowagi przez niego.
- **Przenosić piłę łańcuchową za przedni uchwyt, kiedy jest ona wyłączona i nie znajduje się przy ciele.** Podczas transportowania lub przechowywania piły łańcuchowej zawsze zakładaj osłonę drążka prowadzącego. Prawidłowe użytkowanie piły łańcuchowej zmniejsza prawdopodobieństwo przypadkowego zetknięcia z poruszającą się piłą łańcuchową.
- **Przestrzegaj instrukcji smarowania, naciągania łańcucha i zmiany drążka oraz łańcucha.** Nieprawidłowo naciągnięty lub nasmarowany łańcuch może

pęknąć lub zwiększyć prawdopodobieństwo odbicia.

- **Tnij tylko drewno. Nie używaj piły łańcuchowej niezgodnie z przeznaczeniem. Na przykład: nie używaj piły łańcuchowej do cięcia metalu, plastiku, kamieni lub niedrewnianych materiałów budowlanych.** Używanie piły łańcuchowej do czynności niezgodnych z przeznaczeniem może prowadzić do niebezpiecznych sytuacji.
- **Nie podejmuj próby ścinania drzewa, dopóki nie zrozumiesz zagrożeń oraz sposobów unikania ich.** Podczas ścinania drzewa operator lub osoby postronne mogą doznać poważnych obrażeń ciała.
- **Przestrzegaj wszystkich instrukcji podczas usuwania zablokowanego materiału, przechowywania bądź serwisowania piły łańcuchowej. Upewnij się, że przełącznik jest wyłączony, a akumulator wyjęty.** Nieoczekiwane załączenie piły łańcuchowej podczas usuwania zablokowanego materiału lub serwisowania może spowodować poważne obrażenia ciała.

## Pozostałe uwagi dotyczące bezpieczeństwa

- Stosować się ściśle do instrukcji konserwacji, kontroli i zaleceń serwisowych zawartych w tej instrukcji obsługi. Jeżeli w instrukcji obsługi nie podano inaczej, uszkodzone elementy zabezpieczające i części muszą zostać prawidłowo naprawione lub wymienione przez nasze Centrum Serwisowe.
- Zaleca się, aby osoba używająca urządzenia po raz pierwszy poćwiczyła przynajmniej cięcie okrągłaków na koźle do pitowania lub stojaku.
- Przewód zasilający ułożyć w taki sposób, aby podczas cięcia nie zahaczał o gałęzie lub podobne przeszkody.
- Podczas cięcia na zbczku zawsze stać powyżej pnia drzewa. Aby zachować pełną kontrolę w momencie „przepiłowania”, pod koniec cięcia zmniejsz nacisk, ale nadal mocno trzymaj za uchwyty piły łańcuchowej. Zapewnij, aby łańcuch piły nie dotykał podłoża. Po zakończeniu cięcia, przed wyciągnięciem piły łańcuchowej, odczekać, aż piła się zatrzyma. Przed przejściem z drzewa na drzewo zawsze wyciągaj silnik piły łańcuchowej.

- Usunąć z drzewa zanieczyszczenia, kamienie, luźną korę, igły, klamry i druty.
- **Nie stosować akcesoriów, które nie są zalecane przez PARKSIDE.** Może to spowodować porażenie elektryczne lub pożar.

## Przyczyny odbicia i zapobieganie przez operatora

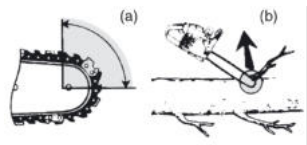

- Do odbicia może dojść, jeśli nosek lub końcówką drążka prowadzącego dotknie przedmiotu bądź jeśli drewno zaciśnie się i ściśnie piłę łańcuchową w cięciu (rys. b).
- Dotknięcie końcówki w niektórych przypadkach może spowodować nagłą reakcję odwrócenia, odrzucenie drążka prowadzącego do góry i z powrotem w kierunku operatora (rys. a).
- Zaciśnięcie piły łańcuchowej wzdłuż górnej części drążka prowadzącego może gwałtownie popchnąć drążek prowadzący z powrotem w kierunku operatora.
- Każda z tych reakcji może doprowadzić do utraty kontroli nad piłą ze skutkiem poważnych obrażeń ciała. Nie polegaj wyłącznie na urządzeniach bezpieczeństwa wbudowanych w piłę. Użytkownik piły łańcuchowej powinien podjąć różnej działalności, aby podczas cięcia nie dochodziło do wypadków lub obrażeń ciała.

Odbicie jest efektem niewłaściwego używania piły łańcuchowej i/lub nieprawidłowych procedur bądź warunków roboczych, natomiast można go uniknąć przez stosowanie właściwych środków ostrożności, podanych poniżej:

- **Trzymaj mocno, obejmując kciukami i palcami uchwyty piły łańcuchowej, dwiema rękami na pile i ustawiaj ciało oraz ramiona tak, aby wytrzymać siły odbicia.** Siły odbicia mogą być kontrolowane przez operatora, jeśli podjęte zostaną właściwe środki ostrożności. Nie odchodź od piły łańcuchowej.
- **Nie sięgaj zbyt daleko i nie tnij powyżej barków.** Pomaga to uniknąć niezamierzonego dotknięcia końcówki i pozwala na

lepszą kontrolę piły łańcuchowej w nieoczekiwanych sytuacjach.

- **Używaj tylko zamiennych drążków prowadzących i pił łańcuchowych wskazanych przez producenta.** Nieprawidłowe drążki prowadzące i piły łańcuchowe mogą spowodować pęknięcie łańcucha i/lub odbicie.
- **Przestrzegaj instrukcji ostrzenia i konserwacji producenta piły łańcuchowej.** Zmniejszenie wysokości głębokościomierza może spowodować większe odbicia.

## Ryzyko resztkowe

Nawet w przypadku prawidłowej obsługi urządzenia zawsze istnieje ryzyko resztkowe. Z uwagi na konstrukcję i wariant wykonania urządzenia mogą wystąpić następujące zagrożenia:

- Uszkodzenie słuchu w przypadku niestosowania odpowiednich ochronników słuchu.
- Szkody zdrowotne, spowodowane przez przenoszenie drgań na ręce, jeśli urządzenie jest używane przez dłuższy czas lub jest nieprawidłowo prowadzone i konserwowane.
- Niebezpieczeństwo skaleczenia

**⚠ OSTRZEŻENIE!** Zagrożenie generowane przez pole elektromagnetyczne podczas pracy urządzenia. Pole to może w określonych okolicznościach zakłócać pracę aktywnych lub pasywnych implantów medycznych. Aby zmniejszyć niebezpieczeństwo poważnych lub śmiertelnych obrażeń ciała, przed przystąpieniem do obsługi urządzenia przez osoby z implantami medycznymi zalecamy konsultację się z lekarzem i producentem implantu medycznego.

## Przygotowanie

**⚠ OSTRZEŻENIE!** Ryzyko obrażeń ciała w wyniku przypadkowego uruchomienia urządzenia. Akumulator należy umieszczać w urządzeniu dopiero wtedy, gdy jest ono całkowicie przygotowane do pracy.

## Zabezpieczenia

Do zabezpieczenia użytkownika i urządzenia służą następujące zabezpieczenia:

### Tylna rękojeść (1) z tylną osłoną dłoni (15)

- Chroni dłoń przed gałkami, konarami oraz w przypadku odskakiwania łańcucha.

### Włącznik / wyłącznik (2) z systemem natychmiastowego zatrzymania łańcucha

- Po zwolnieniu włącznika / wyłącznika urządzenie natychmiast się wyłącza.

### Blokada załączenia (3)

- Aby włączyć urządzenie, należy odblokować blokadę włącznika.

### Dźwignia hamulca łańcucha/przednia osłona dłoni (5)

- Łańcuch piły nie obraca się, gdy hamulec łańcucha jest zablokowany.
- Natychmiast zatrzymuje łańcuch piły w przypadku odrzucenia.
- Dźwignię można uruchamiać również ręcznie.
- Chroni lewą dłoń operatora, jeśli ta ześlizgnie się z przedniego uchwytu.

### Łańcuch piły (6) z delikatnym odrzutem

- Pomaga absorbować siłę odrzutu dzięki specjalnie opracowanym zabezpieczeniom.

### Zderzak zębaty (8)

- Zwiększa stabilność podczas pionowych cięć.
- Ułatwia pilowanie.

## Sprawdzanie stanu naładowania akumulatora

Diody LED	Znaczenie
czerwony, pomarańczowy, zielony	Akumulator jest naładowany
czerwony, pomarańczowy	Akumulator jest częściowo naładowany
czerwony	Akumulator wymaga ładowania

1. Wcisnąć przycisk (19) obok wskaźnika poziomu naładowania (20) na akumulatorze (17).  
Wskaźnik poziomu naładowania z kontrolkami LED sygnalizuje poziom naładowania akumulatorów.
2. Akumulator (17) należy naładować, gdy na wskaźniku stanu naładowania (20)

świeci się już tylko czerwona kontrolka LED.

## Ładowanie

**⚠ OSTRZEŻENIE!** Szkody na osobach i szkody rzeczowe wynikające z niewłaściwego postępowania z akumulatorem. Należy przestrzegać uwag dotyczących bezpieczeństwa i wskazówek w zakresie ładowania i prawidłowego użytkowania podanych w instrukcji obsługi akumulatora i ładowarki serii **X 20 V TEAM**. Szczegółowy opis procesu ładowania i dalsze informacje można znaleźć w tej oddzielnej instrukcji obsługi. **⚠ OSTRZEŻENIE!** Niebezpieczeństwo obrażeń ciała generowane przez wyciekający roztwór elektrolitu! Nie narażać akumulatora na ekstremalne warunki takie jak wysoka temperatura i uderzenia. W przypadku kontaktu z oczami lub skórą przemyć stosowne miejsca wodą bądź środkiem neutralizującym i skonsultować się z lekarzem.

**⚠ OSTRZEŻENIE!** Ryzyko obrażeń ciała wywołane porażeniem prądem elektrycznym! Akumulatory ładować tylko w suchych pomieszczeniach. Przed podłączeniem akumulatora powierzchnia zewnętrzna akumulatora musi być czysta i sucha.

- Przed pierwszym użyciem naładować akumulatory.
- Zawsze przestrzegać aktualnie obowiązujących przepisów bezpieczeństwa i ochrony środowiska.

## Naładować akumulator

Patrz również instrukcja obsługi ładowarki.

### Wskazówki

- Gdy akumulator jest rozgrzany, przed ładowaniem należy odczekać do jego wystudzenia.
- Nie narażać akumulatora na dłuższe oddziaływanie silnego promieniowania słonecznego lub temperatury max. 50 °C. W szczególności należy unikać odkładania akumulatora na grzejnikach lub przechowywania w pojazdach zaparkowanych na słońcu.

### Sposób postępowania

1. W razie potrzeby wyciągnąć akumulator (17) z urządzenia.
2. Wsunąć akumulator do wnęki ładowania w ładowarce (21).

- Podłączyć ładowarkę do gniazda sieciowego.
- Po zakończeniu ładowania odłączyć ładowarkę od sieci.
- Wyciągnąć akumulator z wnęki ładowania.

### Diody kontrolne na ładowarce (21)

zielony	czerwony	Znaczenie
świeci się	—	<ul style="list-style-type: none"> <li>Akumulator w pełni naładowany</li> <li>gotowy (Brak akumulatora w urządzeniu)</li> </ul>
—	świeci się	Akumulator jest ładowany
—	miga	przeegrzany akumulator
miga	miga	uszkodzony akumulator

## Eksploatacja

### Przed rozpoczęciem pracy

**▲ OSTRZEŻENIE!** Niebezpieczeństwo obrażeń ciała! Podczas pracy z łańcuchem piły zawsze noś rękawice ochronne i używaj tylko oryginalnych części.

Przed uruchomieniem urządzenia należy wykonać następujące czynności:

- Napężanie łańcucha piły, s. 225
- Uzupelnianie poziomu oleju łańcuchowego, s. 223
- Naładować **obydwa** akumulatory i umieścić je w urządzeniu
- Sprawdzanie hamulca łańcucha, s. 222
- Kontrola automatycznego układu olejowego, s. 222

### Sprawdzanie hamulca łańcucha

**WSKAZÓWKA!** Łańcuch piły nie obraca się, gdy hamulec łańcucha jest zablokowany.

### Sposób postępowania (rys. G)

- Ułożyć piłę łańcuchową na stabilnym, równym podłożu. Nie może ona dotykać żadnych przedmiotów.
- Uruchomić dźwignię hamulca łańcucha (5).
- Przytrzymać urządzenie mocno obiema rękami, prawą ręką za tylną (1) i lewą ręką za przednią rękojeść (4). Kciuki i palce muszą mocno obejmować uchwyty.

- Włączyć urządzenie (*Włączanie i wyłączanie*, s. 223). Rozlega się sygnał ostrzegawczy. Miga wskaźnik (34) zablokowanego hamulca łańcucha. Hamulec łańcucha działa.
- Zwolnić włącznik/ wyłącznik (2).

**▲ OSTRZEŻENIE!** Istnieje ryzyko zranienia w wyniku bezwładnego ruchu łańcucha piły. Jeśli hamulec łańcucha nie działa prawidłowo, nie wolno użytkować piły łańcuchowej. Należy się zwrócić do Centrum Serwisowego.

### Kontrola automatycznego układu olejowego

Przed rozpoczęciem pracy należy sprawdzić poziom oleju i automatyczny układ smarowania.

### Sposób postępowania

- Przytrzymać piłę łańcuchową nad jasnym podłożem. Piła łańcuchowa nie może dotykać podłoża.
- Włączyć piłę łańcuchową.

Jeżeli pojawia się ślad oleju, piła łańcuchowa pracuje bez zarzutu. Jeśli nie pojawi się ślad oleju, oczyścić przepust oleju lub zwrócić się do Centrum Serwisowego.

### Oczyścić przepust oleju

Oczyścić przepust oleju (35), aby podczas pracy maszyny zagwarantować płynne, automatyczne smarowanie łańcucha piły.

### Potrzebne narzędzia i środki pomocnicze

- Ścierka
- Pędzelek

### Sposób postępowania (rys. H)

- Wytrzeć pozostałości w przepuście oleju (35). W tym celu należy się posłużyć ściereczką lub pędzlem.

### Smarowanie łańcucha

Zalecamy do smarowania stosowanie dostarczonego oleju bio do łańcuchów do pił lub porównywalnego biodegradowalnego oleju uniwersalnego.

**WSKAZÓWKA!** Używanie piły łańcuchowej ze zbyt małą ilością oleju powoduje obniżenie wydajności cięcia i skrócenie żywotności łańcucha piły, ponieważ łańcuch piły ulega wówczas szybszemu stępieniu. Zbyt małą ilość oleju można rozpoznać po wydzielaniu się dymu lub po przebarwieniach na mieczu. Upewnić się, że olej przez cały czas jest doprowadzany do łańcucha.

Urządzenie jest wyposażone w automatyczny układ smarowania. Kiedy silnik zaczyna pracować, olej przepływa do miecza (7).

**▲ UWAGA!** Przed wykonaniem wszelkich prac przy urządzeniu należy wyłączyć urządzenie i wyciągnąć z niego akumulatory.

### Uzupełnianie poziomu oleju łańcuchowego

**▲ OSTRZEŻENIE!** Niebezpieczeństwo pożaru! Przed waniem oleju łańcuchowego należy zawsze wyłączyć urządzenie i odczekać do ostygnięcia silnika.

- Regularnie kontrolować wskaźnik poziomu oleju (11) i uzupełniać olej po osiągnięciu „znacznika minimum“.
- „Znacznik poziomu minimalnego“ to dolna kreska wskaźnika poziomu oleju (11). Zbiornik oleju mieści 180 ml.
- Należy stosować bio-olej zawierający dodatki zmniejszające tarcie i zużycie. Alternatywnie można również użyć oleju do smarowania łańcucha o niskiej zawartości dodatków adhezyjnych.
- W przypadku dłuższego okresu nieużywania urządzenia (6–8 tygodni) opróżnić zbiornik oleju.

### Sposób postępowania (rys. D)

1. Ułożyć urządzenie na boku w taki sposób, aby korek wlewu paliwa (9) był skierowany ku górze.
2. Odkręcić korek zbiornika paliwa (9).
3. Wlać bio-olej do smarowania łańcucha do zbiornika.
4. Wyrzucić ewentualnie rozlany olej.
5. Wkręcić korek zbiornika paliwa (9).

### Wkładanie i wyciągnięcie akumulatora

**▲ OSTRZEŻENIE!** Ryzyko obrażeń ciała w wyniku przypadkowego uruchomienia urządzenia. Akumulator należy umieszczać w urządzeniu dopiero wtedy, gdy jest ono całkowicie przygotowane do pracy.

**WSKAZÓWKA!** Ryzyko uszkodzenia! Zastosowanie niewłaściwego akumulatora może doprowadzić do uszkodzenia urządzenia i akumulatora.

### Wkładanie akumulatorów (rys. E)

1. Wsunąć obydwa akumulatory (17) wzdłuż prowadnic na uchwyt akumulatorów (29). Akumulatory wsakują na swoje miejsce, wydając charakterystyczny dźwięk.

### Wyciągnięcie akumulatorów (rys. E)

1. Wcisnąć i przytrzymać przycisk zwalnający (18) na akumulatorze (17).
2. Wyciągnąć akumulatory z uchwytów akumulatorów (29).

### Włączanie i wyłączanie

#### Warunki

- Miecz (7), łańcuch piły (6) i osłona koła łańcuchowego (14) są zamontowane w prawidłowy sposób.
- Odpowiednia ilość oleju do smarowania łańcucha w zbiorniku. W razie potrzeby uzupełnić poziom oleju (*Uzupełnianie poziomu oleju łańcuchowego*, s. 223).
- Akumulatory w pełni naładowane.
- Urządzenie może być włączane jedynie z dwoma akumulatorami serii Parkside X 20 V Team.

#### Sposób postępowania (rys. F)

1. Ew. umieścić akumulatory (17) w urządzeniu.
2. Zwolnić hamulec łańcucha, pociągając dźwignię hamulca łańcucha (5) w kierunku przedniej rękojeści (4).
3. Przytrzymać piłę łańcuchową mocno obiema rękami, prawą ręką za tylną (1) i lewą ręką za przednią rękojeść (4). Kciuki i palce muszą mocno obejmować uchwyt.
4. Przed uruchomieniem upewnić się, że piła łańcuchowa nie dotyka żadnych przedmiotów.
5. W celu aktywowania urządzenia wcisnąć w pierwszej kolejności włącznik / wyłącznik (32).  
**WSKAZÓWKA!** Urządzenie będzie się znajdować przez ok. 5 minuty w trybie standby, a następnie należy je ponownie aktywować.
6. Aby włączyć urządzenie, należy nacisnąć prawym kciukiem blokadę załączania (3), a następnie nacisnąć włącznik/wyłącznik (2). Piła łańcuchowa pracuje z maksymalną prędkością. Ponownie zwolnić blokadę załączania (3).
7. Zwolnić włącznik/wyłącznik (2) w celu wyłączenia piły łańcuchowej. Załączenie urządzenia w trybie ciągłym nie jest możliwe.
8. W celu dezaktywowania urządzenia wcisnąć włącznik / wyłącznik (32).

## Wskazanie przeciążenia

W przypadku przeciążenia migają czerwone i żółte kontrolki LED na wskaźniku poziomu naładowania (30).

## Skontrolować poziom naładowania akumulatorów na urządzeniu

### Sposób postępowania

1. Wskaźnik poziomu naładowania (30) świeci się podczas pracy urządzenia. Stan naładowania akumulatorów sygnalizowany jest zaświeceniem się odpowiedniej kontrolki LED na urządzeniu (30).  
**czerwona, pomarańczowa i zielona** → akumulatory naładowane  
**czerwona i pomarańczowa** → akumulatory częściowo naładowane  
**czerwona** → akumulatory wymagają ładowania
2. Akumulatory (17) należy naładować, gdy na wskaźniku stanu naładowania (30) świeci się już tylko czerwona kontrolka LED.

## Przestawianie prędkości łańcucha

(rys. E)

Wcisnąc przycisk wyboru prędkości łańcucha (33) można zmieniać prędkości łańcucha w zakresie od 15 do 25 m/s.

Kontrolka LED stopni 1 i 2 na wskaźniku prędkości łańcucha sygnalizują prędkość łańcucha (31), z jaką w danej chwili pracuje urządzenie.

Stopień 1: 15 m/s                      Stopień 2: 25 m/s

**WSKAZÓWKA!** Na stopniu 2 prędkość łańcucha wynosi 30 m/s w przypadku zastosowania urządzenia z dwoma akumulatorami Performance 8 Ah „Smart PAPS 208 A1“.

## Demontaż łańcucha piły i miecza

**▲ UWAGA!** Niebezpieczeństwo skaleczenia! Podczas kontaktu z łańcuchem piły lub mieczem nosić rękawice odporne na przecięcie.

### Sposób postępowania (rys. B)

1. Wyłączyć urządzenie i wyjąć z niego akumulatory (17).
2. Położyć urządzenie na płaskiej powierzchni.
3. Obrócić nakrętkę motylkową (12) i śrubę mocującą łańcuch (13) ↻, aby poluzować

łańcuch i zdjąć osłonę koła łańcuchowego (14).

4. Zdjąć miecz (7) i łańcuch piły (6): Podczas demontażu przytrzymać miecz (7) odchylony do góry pod kątem około 45 stopni, aby ułatwić zdjęcie łańcucha piły (6) z koła łańcuchowego (23).

## Wymiana łańcucha piły i miecza

Przed wymianą łańcucha oczyścić wpust przewodnicy szynowej, ponieważ w przypadku osadzających się zanieczyszczeń łańcuch piły może wyskoczyć z szyny. Osady zanieczyszczeń mogą także wchłaniać olej do smarowania łańcucha. Skutkiem tego może być brak lub niedostateczne przenikanie oleju do smarowania łańcucha do spodniej strony szyny i obniżenie skuteczności smarowania.

### Warunki

- Demontaż łańcucha piły i miecza, s. 224

### Sposób postępowania

1. Wymieniać miecz (7) i łańcuch piły (6).
2. Miecz(7) i łańcuch piły (6) montować zgodnie z opisem w rozdziale *Montaż łańcucha piły i miecza*, s. 224.

## Montaż łańcucha piły i miecza

**▲ UWAGA!** Ryzyko obrażeń ciała w wyniku przypadkowego uruchomienia urządzenia. Wyłączyć urządzenie. Wyciągnąć akumulatory z urządzenia.

### Sposób postępowania (rys. B)

1. Położyć urządzenie na płaskiej powierzchni.
2. Obrócić nakrętkę motylkową (12) ↻, aby zdjąć osłonę koła łańcuchowego (14).
3. Rozłożyć łańcuch piły (6), formując pętlę w taki sposób, aby krawędzie cięcia były ustawione w kierunku zgodnym z ruchem wskazówek zegara. Punktem orientacyjnym podczas ustawiania łańcucha piły (6) jest symbol znajdujący się poniżej koła łańcuchowego (23).



4. Umieścić łańcuch piły (6) we wpuszczenie miecza. Podczas montażu przytrzymać miecz (7) skierowany do góry pod kątem ok. 45 stopni, aby ułatwić naprowadzenie łańcucha (6) na koło łańcuchowe (23).



5. Założyć miecz (7) i łańcuch piły (6) na sworzeń miecza (25). Miecz jest prawidłowo osadzony, gdy nosek (24) z prawej strony obok sworznia miecza (25) znajduje się w podłużnym wycięciu miecza. Zwisanie łańcucha piły (6) jest zjawiskiem normalnym.
6. Założyć osłonę koła łańcuchowego (14). W pierwszej kolejności należy umieścić nosek znajdujący się na osłonie koła łańcuchowego (28) w odpowiednim mocowaniu na urządzeniu.  
Kołek mocujący łańcuch (26) należy wprowadzić wewnątrz osłony koła łańcuchowego (14) w uchwyt kołka mocującego łańcuch (27).
7. Delikatnie dokręcić nakrętkę motylkową (12) ☹.
8. Naprężyć wstępnie łańcuch piły (6), obracając śrubę napinania łańcucha (13) ☹.
9. Dokręcić nakrętkę motylkową (12) osłony koła łańcuchowego ☹.

**▲ UWAGA!** Z piły łańcuchowej może wyciekać olej. Proszę pamiętać, że po użyciu w elektrycznej pile łańcuchowej odbywa się jeszcze proces smarowania i że może z niej wyciekać olej, jeśli ułożymy ją na czas przechowywania na boku lub na głowicy. Jest to normalne zjawisko, uwarunkowane przez otwór wentylacyjny na górnej krawędzi zbiornika i nie stanowi podstawy do reklamacji. Ponieważ każda piła łańcuchowa jest podczas produkcji sprawdzana i testowana z użyciem oleju, pomimo opróżnienia w zbiorniku może pozostać niewielka ilość oleju, który podczas transportu może lekko zabrudzić obudowę. Obudowę należy oczyszczać szmatką.

Przed wymianą łańcucha oczyścić wpust przewodnicy szynowej, ponieważ w przypadku osadzających się zanieczyszczeń łańcuch piły może wyskoczyć z szyny. Osady zanieczyszczeń mogą także wchłaniać olej do smarowania łańcucha. Skutkiem tego może być brak lub niedostateczne przenikanie oleju do smarowania łańcucha do spodniej strony szyny i obniżenie skuteczności smarowania.

### Naprężanie łańcucha piły

**WSKAZÓWKI!** Łańcucha piły nie należy napinać lub wymieniać, gdy jest on nagrany, ponieważ po schłodzeniu ulegnie on ponownemu skróceniu. Nieprzestrzeżenie tej wskazówki może być przyczyną uszkodzenia pro-

wadnicy lub silnika w wyniku zbyt mocnego przylegania łańcucha piły do miecza.

Regularne napinanie łańcucha poprawia bezpieczeństwo użytkownika i obniża wzgl. zapobiega zużyciu i uszkodzeniu łańcucha. Zalecamy użytkownikowi kontrolowanie stanu naprężenia łańcucha przed każdym rozpoczęciem pracy i w odstępach co 10 minut i w razie potrzeby jego skorygowania. Podczas pracy z piłą łańcuch nagrzewa się i wskutek tego ulega nieznacznemu wydłużeniu. Z takim wydłużaniem należy się liczyć w szczególności w przypadku nowych łańcuchów. Stan naprężenia i nasmarowania łańcucha ma istotny wpływ na jego trwałość. W przypadku nowego łańcucha piły naprężenie należy ponownie wyregulować po maksymalnie 5 cięciach.

Łańcuch piły jest prawidłowo naprężony, jeżeli nie zwisa na dolnej stronie miecza i można go obracać ręką ubraną w rękawicę. Podczas przeciągania łańcucha piły z siłą 9 N (ok. 1 kg) odległość między łańcuchem a mieczem nie może być większa niż 2 mm.

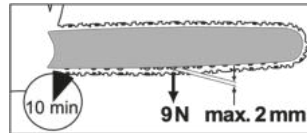

**▲ UWAGA!** Ryzyko obrażeń ciała w wyniku przypadkowego uruchomienia urządzenia. Wyłączyć urządzenie. Wyciągnąć akumulatory z urządzenia.

### Sposób postępowania (rys. C)

1. Upewnić się, że hamulec łańcucha jest zwolniony, tzn. dźwignia hamulca łańcucha (5) jest dociśnięta do przedniej rękojeści (4).
2. Odkręcić nakrętkę motylkową (12) ☹.
3. W celu naprężenia łańcucha piły, należy obrócić śrubę napinania łańcucha piły (13) ☹.  
Aby poluzować naprężenie, obracać śrubę napinania łańcucha piły (13) ☹.
4. Ponownie dokręcić nakrętki motylkowe (12) ☹.

W przypadku nowego łańcucha piły naprężenie należy ponownie wyregulować po maksymalnie 5 cięciach.

## Technika piłowania

**▲ OSTRZEŻENIE!** Niebezpieczeństwo obrażeń ciała! W momencie zaklinowania się łańcucha piły nie należy próbować go wyciągać na siłę. Wyłączyć silnik, wyciągnąć akumulatory i użyć ramienia dźwigni lub klina, aby uwolnić piłę łańcuchową.

- Podczas cięcia na zboczu zawsze stać powyżej pnia drzewa.
- Usunąć z drzewa zanieczyszczenia, kamienie, luźną korę, igły, klamry i druty.
- Podczas piłowania lub później łańcuch piły nie może dotykać ziemi ani innego przedmiotu.
- Lepszą kontrolę nad urządzeniem można uzyskać piłując dolną stroną miecza (ciągnącym łańcuchem), a nie górną stroną miecza (pchającym łańcuchem).
- Zwrócić uwagę, aby łańcuch piły nie zakleszczył się w rzazie. Pień drzewa nie może pękać ani odpryskiwać.
- Przestrzegać środków ostrożności przed odrzutem (*Przyczyny odbicia i zapobieganie przez operatora, s. 220*)
- Aby zachować pełną kontrolę w momencie „przepiłowania“, pod koniec cięcia zmniejszyć nacisk, ale nadal mocno trzymać piłę łańcuchową za uchwyty.
- Przed wyciągnięciem piły po zakończeniu cięcia poczekać, aż piła się zatrzyma.
- Przed przejściem z drzewa na drzewo zawsze wyłączać silnik piły łańcuchowej.

### Ścinanie drzew

**▲ OSTRZEŻENIE!** Powalanie drzew wymaga dużego doświadczenia. Drzewa należy ścinać tylko wtedy, gdy potrafimy bezpiecznie obsługiwać piłę łańcuchową. Nigdy nie używać piły łańcuchowej, jeżeli czujemy się niepewnie.

**▲ UWAGA!** Nie powalać drzewa, gdy wieje silny lub zmienny wiatr, gdy istnieje ryzyko uszkodzenia mienia lub gdy drzewo może uderzyć w linie energetyczne. Podczas powalania drzew należy dopilnować, by inne osoby nie zostały narażone na niebezpieczeństwo, by uszkodzić linii energetycznych i nie wyrządzić innych szkód materialnych. Jeżeli drzewo wejdzie w kontakt z linią energetyczną, należy natychmiast powiadomić lokalny zakład energetyczny.

**▲ UWAGA!** Ze względów bezpieczeństwa zalecamy niedoświadczonym użytkownikom,

aby nie ścinali pnia mieczem o długości mniejszej niż średnica pnia.

- Upewnić się, że w pobliżu strefy roboczej nie ma ludzi ani zwierząt. Odległość bezpieczeństwa między ścinanym drzewem a najbliższym stanowiskiem roboczym musi wynosić 2 ½ długości drzewa.
- Zwrócić uwagę na kierunek powalania drzewa. Użytkownik musi mieć możliwość bezpiecznego poruszania się wokół powalonego drzewa, aby móc łatwo skrócić i okrzesać drzewo. Unikaj sytuacji, w której powalane drzewo może zaczepić się o inne drzewo.
- Zwracać uwagę na naturalny kierunek upadania drzewa, który zależy od nachylenia i krzywizny drzewa, kierunku wiatru, położenia większych gałęzi i liczby gałęzi.
- Podczas prac związanych z cięciem na pochyłym terenie ustawić powyżej powalanego drzewa. Po powaleniu drzewo prawdopodobnie stoczy lub zślizgnie się w dół.
- Małe drzewa o średnicy 15-18 cm można zwykle ścinać jednym cięciem.
- W przypadku drzew o większej średnicy konieczne jest wykonanie wycięć i rządu obalającego (rys. O).
- Jeżeli dwie osoby lub więcej osób jednocześnie podcinają i powalają drzewo, odstęp między osobami podcinającymi a powalającymi powinien wynosić co najmniej podwójną wysokość ścinanego drzewa.

Po zakończeniu piłowania unieść ochronniki słuchu, aby usłyszeć dźwięki i ostrzeżenia.

### Sposób postępowania

1. **Okrzesywanie (rys. T)**  
Zwisające w dół gałęzie usuwać, wykonując cięcie nad gałęzią. Nigdy nie wykonywać zabiegów okrzesywania powyżej wysokości ramion.
2. **Obszar ewakuacji (rys. N)**  
Usunąć podszycie wokół drzewa, aby zapewnić sobie łatwy odwrót. Obszar ewakuacji (1) powinien znajdować się około 45° za planowanym kierunkiem powalania drzewa (2).
3. **Wykonanie wycięcia w kierunku, w którym ma upadać drzewo (A) (rys. O)**  
Wykonać wycięcie w kierunku, w którym ma upadać drzewo. Rozpocząć od dolnego, poziomego cięcia. Głębokość cięcia powinna wynosić około 1/3 średni-

cy pnia. Następnie wykonaj od góry skośne cięcie rżaz pod kątem około 45°, które zbiegnie się dokładnie z dolnym cięciem. Zapobiegnie to zaciskaniu się łańcucha piły lub prowadnicy szynowej podczas wykonywania drugiego wycięcia.

**▲ OSTRZEŻENIE!** Nigdy nie wchodzić przed drzewo z wykonanym wycięciem.

#### 4. Rżaz obalający (B) (rys. O)

Rżaz obalający należy wykonywać z drugiej strony pnia. Ustawić się z lewej strony pnia i wykonać cięcie ciągnącą stroną łańcucha piły (dolną stroną miecza). Rżaz obalający musi przebiegać poziomo co najmniej 5 cm powyżej poziomego wycięcia. Powinien być on na tyle głęboki, aby odstęp do linii wycięcia wynosił co najmniej 1/10 średnicy pnia. Nieprzecięta część pnia nazywana jest zawiasem. Zawias uniemożliwia obracanie się drzewa i zapobiega jego upadkowi w nieprawidłowym kierunku. Nie przecinać zawiasu.

Przy zbliżeniu się rżazu obalającego do zawiasu drzewo powinno zacząć upadać. Jeżeli okaże się, że drzewo może nie upaść w żądanym kierunku lub przechyliła się w z powrotem, zaciskając łańcuch piły, należy przerwać cięcie obalające. W celu otwarcia rżazu i powalenia drzewa w żądanym kierunku należy używać drewnianych, plastikowych lub aluminiowych klinów.

5. Wsunąć klin w rżaz obalający, o ile pozwala na to głębokość cięcia, aby uniemożliwić zaciśnięcie się miecza (rys. P).
6. Jeśli średnica pnia jest większa niż długość miecza, wykonaj dwa cięcia (rys. R).
7. Po wykonaniu rżazu obalającego drzewo upadnie samoistnie lub z pomocą klina obalającego.

**▲ OSTRZEŻENIE!** Gdy tylko drzewo zaczyna upadać, wyciągnąć piłę łańcuchową z rżazu, zatrzymać silnik, odłożyć piłę łańcuchową i opuścić stanowisko pracy ścieżką odwrotu. Uważać na spadające gałęzie i nie potykać się.

#### Okrzesywanie

Okrzesywanie polega na usuwaniu gałęzi z powalonego drzewa.

**▲ UWAGA!** Niebezpieczeństwo obrażeń ciała! Nigdy nie odcinać gałęzi stojąc na pniu. Pamiętać o strefie odrzutu, jeśli gałęzie są napięte.

#### (rys. M)

- Gałęzie podpierające usuwać dopiero po ich skróceniu.
- Naprężone gałęzie należy piłować od dołu do góry, aby zapobiec zaklinowaniu się urządzenia.
- Podczas odcinania grubszych gałęzi należy stosować tę samą technikę, co podczas *Przycinanie na długość*, s. 227.
- Należy pracować z lewej strony pnia i jak najbliższej urzędzenia. Jeśli to możliwe, ciężar urządzenia powinien spoczywać na pniu.
- W celu odcinania gałęzi po drugiej stronie kłody należy zmieniać stronę.
- Odchodzące konary skrać pojedynczo. Większe, skierowane w dół gałęzie, które podpierają drzewo, należy początkowo pozostawić.
- Mniejsze gałęzie odcinać jednym cięciem.

#### Przycinanie na długość

Przycinanie na długość polega na piłowaniu powalonych pni drzew na małe odcinki.

- Zwracać uwagę na bezpieczną postawę i równomierny rozkład masy ciała na obie stopy.
- Jeśli jest to możliwe, należy podpierać pierś. Pierś powinien opierać się na gałęziach lub być podparty belką bądź klinami.
- Zwracać uwagę, aby podczas piłowania łańcuch piły nie dotykał ziemi.
- Na spadzistym terenie stawać powyżej powalanego pnia.

#### Techniki skracania pni

##### Kłoda leży na ziemi (rys. I)

Kłodę piłować od góry, uważając pod koniec cięcia, aby nie dotknąć ziemi. Jeśli możliwe jest obrócenie kłody, przepiłuj ją w 2/3. Następnie odwrócić kłodę i piłować resztę kłody od góry.

##### Kłoda jest podparta na jednym końcu (rys. J)

Przepiłować najpierw 1/3 średnicy kłody od dołu do góry (górną częścią miecza), aby uniknąć jej rozłupania. Następnie piłować od góry do dołu (dolną stroną miecza) w kierunku pierwszego cięcia, aby uniknąć zakleszczenia miecza.

## Kłoda jest podparta na obu końcach (rys. K)

Przepiłować najpierw 1/3 średnicy kłody od góry do dołu (dolną stroną miecza). Następnie piłować od dołu do góry (górną stroną miecza), aż nacięcia się spotkają.

### Piłowanie na koźle pilarskim (rys. L)

Podczas piłowania trzymać piłę łańcuchową oburącz i prowadzić maszynę podczas cięcia przed sobą. Podczas przecinania kłody prowadzić maszynę z prawej strony obok ciała (1). Trzymaj lewą rękę tak prosto, jak to możliwe (2). Uważaj na spadający pień. Upewnij się, że odcięty pień nie stanowi zagrożenia. Uważaj na swoje stopy. Podczas spadania odcięty pień może spowodować obrażenia. Zachować równowagę (3).

## Czyszczczenie, konserwacja i przechowywanie

### Czyszczczenie

**⚠️ OSTRZEŻENIE!** Porażenie elektryczne! Nigdy nie spryskiwać urządzenia wodą.

**⚠️ OSTRZEŻENIE!** Niebezpieczeństwo obrażeń ciała! Prace związane z czyszczeniem należy wykonywać zasadniczo przy wyłączonym, wystudzonym silniku oraz po wyciągnięciu akumulatora.

**⚠️ UWAGA!** Niebezpieczeństwo skaleczenia! Podczas kontaktu z łańcuchem piły lub mieczem nosić rękawice odporne na przecięcie. **WSKAZÓWKA!** Ryzyko uszkodzenia. Substancje chemiczne mogą oddziaływać agresywnie na elementy wykonane z tworzywa

sztucznego. Nie stosować środków czyszczących wzgl. rozpuszczalników.

Maszynę czyścić dokładnie. Przedłużyć to żywotność maszyny i pozwoli uniknąć wypadków.

### Czyszczczenie po każdym użyciu

- Dbać, by uchwyty były pozbawione benzyny, oleju lub smaru. W razie potrzeby oczyścić uchwyty wilgotną szmatką nasączoną wodą z mydłem.
- Czyścić łańcuch piły. Do czyszczenia łańcucha nie używać żadnych płynów. Po zakończeniu czyszczenia nasmarować delikatnie łańcuch piły olejem łańcuchowym.
- W celu oczyszczenia urządzenia zdjąć także osłonę koła łańcuchowego (14), tak by była możliwość oczyszczenia także tego miejsca.
- Czyścić miecz (7)
- Szczeliny wentylacyjne i powierzchnie maszyny należy czyścić za pomocą pędzla lub suchej ściereczki.
- Oczyszczyć przepust oleju (35), aby podczas pracy maszyny zagwarantować płynne, automatyczne smarowanie łańcucha piły olejem. W tym celu należy się posłużyć pędzlem lub szmatką w celu wytarcia pozostałości oleju z przepustu.

## Konserwacja

### Terminy konserwacji

Należy regularnie wykonywać czynności konserwacyjne, wymienione w tabeli poniżej. Regularna konserwacja urządzenia przyczyni się do wydłużenia jego żywotności. Uzyskasz w ten sposób optymalną efektywność cięcia i unikniesz wypadków.

Część maszyny	Działanie	Przed każdym użyciem	Po 10 roboczych godzinach	Po każdym użyciu
Elementy hamulca łańcucha	Przeprowadzić kontrolę wizualną, w razie potrzeby wymienić	✓		
Koło łańcuchowe (23)	Przeprowadzić kontrolę wizualną, w razie potrzeby wymienić	✓		
Łańcuch piły (6)	Łańcuch piły należy kontrolować, smarować olejem, w razie potrzeby ostrzyć lub wymieniać	✓		
Łańcuch piły (6)	Czyszczczenie i smarowanie łańcucha piły olejem		✓	✓

Część maszyny	Działanie	Przed każdym użyciem	Po 10 roboczych godzinach	Po każdym użyciu
Miecz (7)	Konserwacja miecza, s. 230	✓		✓
Miecz (7)	Odwrócić miecz, s. 230		✓	
Automatyczny układ smarowania	Sprawdzić, w razie potrzeby oczyścić przepust oleju	✓		

### Smarowanie łańcucha piły olejem

**▲ UWAGA!** Regularnie czyścić i smarować łańcuch. Dzięki temu łańcuch będzie ostry i zapewni optymalną wydajność maszyny. Uszkodzenia spowodowane nieodpowiednią konserwacją łańcucha piły powodują utratę gwarancji. Wyciągnąć akumulatory, a podczas manipulowania łańcuchem lub mieczem należy używać rękawic odpornych na przecięcie.

- Zalecamy do smarowania stosowanie dostarczonego oleju bio do łańcuchów do pił lub porównywalnego biodegradowalnego oleju uniwersalnego.
- Łańcuch oliwić po czyszczeniu, po 10 godzinach użytkowania lub przynajmniej raz w tygodniu, w zależności od tego, co nastąpi wcześniej.
- Przed naoliwieniem miecza, zwłaszcza zębienie miecza należy dokładnie oczyścić. Używać do tego szczotki ręcznej i suchej szmatki.
- Poszczególne ogniwa łańcucha oliwić za pomocą strzykawki olejowej z końcówką igłową (dostępna w wyspecjalizowanych sklepach). Nanieść pojedyncze krople oleju na przeguby i końcówki zębów poszczególnych ogniw łańcucha.

### Ostrzenie zębów tnących

**▲ UWAGA!** Niebezpieczeństwo obrażeń ciała! Żle naostrzony łańcuch piły zwiększa ryzyko odrzutu! Podczas kontaktu z łańcuchem piły lub mieczem należy używać rękawic odpornych na przecięcie.

Ostry łańcuch piły zapewnia optymalną wydajność cięcia. Bez trudu wgrza się w drewno i pozostawia duże, długie wióry. Łańcuch piły jest tępy, jeśli piłę trzeba przepychać przez drewno, a wióry są bardzo małe. W przypadku bardzo tępego łańcucha nie powstają wióry, a jedynie pył drzewny.

Ostrzenie łańcucha piły wymaga użycia specjalnych narzędzi, które gwarantują, że łańcuch jest ostrzony pod odpowiednim kątem i na właściwej głębokości. Nieodpowiednio-

nemu użytkownikowi piły łańcuchowej zalecamy oddanie łańcucha piły do naostrzenia przez specjalistę lub specjalistyczny warsztat. Jeśli nie mają Państwo obaw przed samodzielnym ostrzeniem łańcucha, należy postępować zgodnie z instrukcją swojego urządzenia do ostrzenia łańcuchów do pił (np. Parkside PSG 85 B2).

- Tnącymi częściami łańcucha są ogniwa tnące, składające się z zęba tnącego i noska ogranicznika głębokości. Różnica wysokości między nimi określa głębokość ostrzenia.
- Łańcuch piły jest zużyty i wymaga wymiany na nowy, jeśli pozostało w nim tylko ok. 4 mm zęba tnącego.
- Podczas ostrzenia zębów tnących należy wziąć pod uwagę następujące wartości (rys. Q):
  - Kąt ostrzenia (30°)
  - Kąt natarcia (85°)
  - Głębokość ostrzenia (0,65 mm)
  - Średnica pilnika okrągłego (4,0 mm)

**▲ OSTRZEŻENIE!** Ryzyko wypadku! Odchylenia od wymiarów geometrii ostrza mogą prowadzić do wzrostu skłonności maszyny do odrzutu.

### Potrzebne narzędzia i środki pomocnicze

- Pilnik okrągły
- Pilnik płaski

### Sposób postępowania (rys. S)

1. Wylądzić urządzenie i wyciągnąć akumulatory.
2. Upewnić się, że łańcuch piły jest dobrze naprężony, aby umożliwić prawidłowe ostrzenie.
3. Ostrzenie przeprowadzać wyłącznie od wewnątrz na zewnątrz. Okrągły pilnik prowadzić od wewnętrznej strony zęba tnącego na zewnątrz. Podczas cofania podnosić pilnik.
4. Najpierw naostrzyć zęby po jednej stronie. Następnie obrócić łańcuch piły i naostrzyć zęby z drugiej strony.

5. Kontrolować długość ogniw tnących. Po zakończeniu ostrzenia wszystkie ogniwa tnące muszą mieć taką samą długość i szerokość.
6. Po co trzecim ostrzeniu należy sprawdzić głębokość ostrzenia (ograniczenie głębokości), a wysokość należy ponownie wygładzić za pomocą płaskiego pilnika. Ograniczenie głębokości powinno wystawać na ok. 0,65 mm względem zęba tnącego.
7. Po ustawieniu z powrotem zaokrągłiś nieco ograniczenie głębokości do przodu.

### Regulacja napięcia łańcucha

Regulację napięcia łańcucha opisano w rozdziale *Naprzężanie łańcucha piły*, s. 225.

### Docieranie nowego łańcucha piły

W nowym łańcuchu siła napięcia zmniejsza się po pewnym czasie. Dlatego po pierwszych 5 cięciach, najpóźniej po 10 minutach cięcia należy ponownie naprzężyć łańcuch (*Naprzężanie łańcucha piły*, s. 225).

**▲ OSTRZEŻENIE!** Niebezpieczeństwo obrażeń ciała! Nigdy nie należy mocować nowego łańcucha piły na zużytych kole łańcuchowym bądź zużytych mieczu. Łańcuch piły może odskoczyć lub zerwać się.

### Konserwacja miecza

**▲ UWAGA!** Niebezpieczeństwo skaleczenia! Podczas kontaktu z łańcuchem piły lub mieczem nosić rękawice odporne na przecięcie.

### Potrzebne narzędzia i środki pomocnicze

- Pilnik płaski

### Sposób postępowania (rys. B)

1. Wyłączyć urządzenie i wyciągnąć z niego akumulatory.
2. Zdjąć osłonę koła łańcuchowego (14), łańcuch piły (6) i miecz (7).
3. Skontrolować miecz (7) pod kątem zużycia.
4. Usunąć zadziory i wyrównać powierzchnie przewodniczą za pomocą płaskiego pilnika.
5. Oczyszczyć przepust oleju (35), aby podczas pracy maszyny zagwarantować płynne, automatyczne smarowanie łańcucha piły olejem.
6. Zamontować miecz (7), łańcuch piły (6) i osłonę koła łańcuchowego (14), a następnie naprzężyć łańcuch piły.

Jeśli przepust oleju jest w optymalnym stanie, kilka sekund po uruchomieniu piły łańcuch piły automatycznie rozpryskuje nieco oleju.

### Odwrócić miecz

**▲ UWAGA!** Niebezpieczeństwo skaleczenia! Podczas kontaktu z łańcuchem piły lub mieczem nosić rękawice odporne na przecięcie. Miecz (7) należy odwracać co 10 godzin pracy, aby zapewnić jego równomierne zużycie.

### Sposób postępowania (rys. B)

1. Wyłączyć urządzenie i wyjąć akumulatory z urządzenia.
2. Zdjąć osłonę koła łańcuchowego (14), łańcuch piły (6) i miecz (7).
3. Obrócić miecz wokół jego osi poziomej i zamontować go oraz łańcuch zgodnie z opisem z rozdz. *Montaż łańcucha piły i miecza*, s. 224. Zwracać uwagę na kierunek pracy łańcucha piły!



4. Punktem orientacyjnym podczas ustawiania łańcucha (6) jest symbol znajdujący się poniżej osłony koła łańcuchowego (14) widoczny podczas obracania miecza.

### Przechowywanie

- Wyciągnąć akumulatory.
- Przed rozpoczęciem przechowywania oczyścić urządzenie i przeprowadzić zabiegi konserwacyjne.
- Założyć osłonę łańcucha (16).
- Przed dłuższą przerwą w pracy należy opróżnić zbiornik oleju. Zużyty olej należy utylizować zgodnie z zasadami ochrony środowiska (*Utylizacja /ochrona środowiska*, s. 231).

W węzłach oraz w urządzeniu mogą się znajdować nadal resztki oleju, który może wyciekać podczas przechowywania urządzenia. Na czas przechowywania należy ustawić urządzenie na odpowiedniej podkładce/w misce olejowej.

- Urządzenie przechowywać w suchym i chronionym przed pyłem miejscu, poza zasięgiem dzieci.

Urządzenia z akumulatorem:

- Temperatura przechowywania akumulatora i urządzenia wynosi od 15 °C do 25 °C. Podczas przechowywania

należy unikać ekstremalnie niskich lub wysokich temperatur, aby zapobiec utracie wydajności akumulatora.

- Przed dłuższym przechowywaniem (np. przed sezonem zimowym) należy wyciągnąć akumulator z urządzenia (postępować według osobnej instrukcji obsługi akumulatora i ładowarki).

- Na krótkich odcinkach w miejscu pracy: Urządzenie należy przesuwać, trzymając za przednią rękkość (4), z mieczem zwróconym w tył.
- Zawsze przed rozpoczęciem przenoszenia urządzenia wyłączać urządzenie i wyciągać akumulatory. Podczas transportu (także w pojazdach) należy zabezpieczać urządzenie przed przewróceniem, tak by uniknąć obrażeń ciała, szkód lub wycieki oleju.

## Transport

- Podczas transportu zakrywać miecz i łańcuch piły za pomocą osłony łańcucha (16).

## Rozwiązywanie problemów

Poniższa tabeli stanowi pomoc w ramach usuwania błędów:

Problem	Możliwa przyczyna	Sposób usunięcia problemu
Urządzenie nie uruchamia się	Akumulatory (17) są rozładowane lub nie są włożone do urządzenia	Sprawdzić stan naładowania akumulatora, w razie potrzeby zlecić naprawę wykwalifikowanemu elektrykowi
	Uszkodzony włącznik/wyłącznik (2)	Należy się zwrócić do Centrum Serwisowego.
	Uszkodzony silnik	
Łańcuch piły nie obraca się i rozbrzmiewa sygnał ostrzegawczy	Hamulec łańcucha blokuje łańcuch piły (6)	<i>Sprawdzanie hamulca łańcucha, s. 222</i>
Niska wydajność cięcia	Łańcuch piły (6) zamontowany nieprawidłowo	<i>Montaż łańcucha piły i miecza, s. 224</i>
	Tępy łańcuch piły (6)	<ul style="list-style-type: none"> <li>• <i>Ostrzenie zębów tnących, s. 229</i></li> <li>• <i>Docieranie nowego łańcucha piły, s. 230</i></li> </ul>
	Niedostateczne napięcie łańcucha	<i>Napięcie łańcucha piły, s. 225</i>
Urządzenie pracuje ciężko, łańcuch odskakuje	Niedostateczne napięcie łańcucha	<i>Napięcie łańcucha piły, s. 225</i>
Łańcuch piły nagrzewa się, dym podczas cięcia, przebarwienie szyny	Za mała ilość oleju łańcuchowego	<ul style="list-style-type: none"> <li>• Kontrola poziomu oleju i automatycznego układu olejowego</li> <li>• Należy się zwrócić do Centrum Serwisowego.</li> </ul>

## Utylizacja /ochrona środowiska

Starannie opróżnić zbiornik oleju. Pozostałości zużytego oleju nie wylewać do kanalizacji lub do odpływu. Zużyty olej nale-

ży utylizować w sposób bezpieczny dla środowiska – należy je dostarczyć do punktu zbiórki.

Wyjmij akumulator z urządzenia i przekaz urządzenie, akumulator, akcesoria oraz opakowanie do punktu recyklingu odpadów.



Urządzeń elektrycznych nie należy wyrzucać razem z odpadami komunalnymi.

Symbol przekreślonego kosza na śmieci oznacza, że po zakończeniu okresu użytkowania tego produktu nie wolno wyrzucać jako niesortowanych odpadów komunalnych.

### Dyrektywa 2012/19/UE w sprawie zużytego sprzętu elektrycznego i elektronicznego:

Konsumenci są prawnie zobowiązani po zakończeniu okresu żywotności urządzeń elektrycznych i elektronicznych do ich przekazywania do ponownego przetworzenia zgodnie z zasadami ochrony środowiska. Dzięki temu można zapewnić wykorzystanie urządzeń zgodnie z zasadami ochrony środowiska i ochrony zasobów.

W zależności od adaptacji na gruncie prawa krajowego mogą być do wyboru następujące możliwości:

- zwrot w miejscu zakupu,
- zwrot w oficjalnym punkcie zbiórki,
- odesłanie do producenta/podmiotu wprowadzającego produkt na rynek.

Przepisy te nie obejmują akcesoriów i środków pomocniczych dołączonych do starych urządzeń, które nie zawierają elementów elektrycznych.

### Akumulatory utylizować zgodnie z zasadami ochrony środowiska



Nie wyrzucaj akumulatora do śmieci domowych, ognia (ryzyko wybuchu) lub wody. Uszkodzone akumulatory mogą szkodzić środowisku naturalnemu i zdrowiu ludzi, jeśli wydostaną się z nich trujące opary lub ciecze.

Są Państwo zobowiązani do utylizowania uszkodzonych lub wysłużonych akumulatorów zgodnie z zasadami ochrony środowiska. (rozporządzenie (UE) 2023/1542 w sprawie baterii i zużytych baterii)

- Nie otwierać akumulatorów i unikać uszkodzeń mechanicznych. Istnieje wówczas niebezpieczeństwo zwarcia i wydostania się oparów podrażniających drogi oddechowe.
- Ze względów bezpieczeństwa przed utylizacją należy rozładować akumulatory.
- Aby uniknąć zwarcia, należy oklejać bieguny.

- Akumulatory należy utylizować za pośrednictwem punktów handlowych lub w punkcie zbiórki odpadów.

### Uszkodzone akumulatory

Akumulatory z uszkodzeniami zewnętrznymi należy traktować z zachowaniem szczególnej ostrożności!

- Nie dotykać uszkodzonych akumulatorów gołymi dłońmi.
- Jeśli nie można okleić biegunów, należy umieszczać akumulatory osobno w plastikowym woreczku.
- Uszkodzone akumulatory umieszczać osobno w niepalnym, zamykanym pojemniku, który może zostać zasypany jeszcze piaskiem.
- Akumulator należy przekazywać do punktu zbiórki z personelem technicznym.

## Serwis

### Gwarancja

Szanowni Klienci,

Na niniejszy produkt udzielamy 5 letniej gwarancji od daty zakupu. W przypadku usterek produktu nabywcy przysługują ustawowe prawa wobec sprzedawcy. Te ustawowe prawa nie są ograniczone przez naszą przedstawioną poniżej gwarancję.

### Warunki gwarancji

Okres gwarancji rozpoczyna się od daty zakupu. Należy dobrze przechować oryginalny paragon. Dokument ten będzie potrzebny jako dowód zakupu. Jeśli w ciągu pięciu lat od daty zakupu produktu wystąpi wada materiałowa lub produkcyjna, dokonamy - według własnego uznania - bezpłatnej naprawy lub wymiany produktu. Realizacja świadczenia gwarancyjnego wymaga przekazania w terminie pięciu lat wadliwego urządzenia i dowodu zakupu (paragon) oraz pisemnego, krótkiego opisu rodzaju wady i daty jej wystąpienia.

Jeśli nasza gwarancja pokrywa dany defekt, otrzymają Państwo naprawiony lub wymieniony produkt. Naprawa lub wymiana produktu nie rozpoczyna nowego okresu gwarancji.

### Okres gwarancji i roszczenia ustawowe z tytułu wad

Jeśli wadliwy produkt został wymieniony na nowy lub dokonano istotnych napraw, termin



gwarancji biegnie od nowa od momentu dostarczenia klientowi wymienionego lub naprawionego rzeczy.

W przypadku wymiany pojedynczej części należącej do reklamowanego towaru, czas gwarancji biegnie od nowa w odniesieniu do tej części. Jeżeli reklamacja w zakresie wymiany lub naprawy nie została uznana albo naprawa nie była istotna bądź konsument żądał od gwaranta działań innych niż wymiana i naprawa – okres trwania gwarancji wydłuża się o czas, przez który konsument nie mógł korzystać z towaru w związku ze złożoną reklamacją.

Wszelkie uszkodzenia lub wady występujące ewentualnie już w chwili zakupu należy zgłosić niezwłocznie po rozpakowaniu. Po upływie okresu gwarancji wszelkie naprawy są wykonywane odpłatnie.

### Zakres gwarancji

Produkt został wyprodukowany starannie zgodnie z surowymi wymogami jakościowymi i przed dostarczeniem został rzetelnie skontrolowany.

Świadczenia gwarancyjne dotyczą wad materiałowych i produkcyjnych. Niniejsza gwarancja nie obejmuje części produktu podlegających normalnemu zużyciu, które należy traktować jako części zużywające się (np. łańcuch pily) lub uszkodzeń części delikatnych.

Niniejsza gwarancja traci ważność, jeśli produkt został uszkodzony, był niewłaściwie używany lub nie był konserwowany. W celu prawidłowego użytkowania produktu należy ściśle przestrzegać wszystkich wskazówek zawartych w instrukcji obsługi. Należy bezwzględnie unikać zastosowań i czynności, które są odradzane lub przed którymi ostrzeżone są w instrukcji obsługi.

Produkt jest przeznaczony jedynie do użytku prywatnego, a nie do użytku profesjonalnego. Gwarancja wygasa w przypadku niezgodnego z przeznaczeniem i niewłaściwego użytkowania, użycia siły oraz ingerencji, które nie zostały wykonane przez nasz autoryzowany serwis.

### Realizacja świadczenia gwarancyjnego

Aby zapewnić szybkie opracowanie Państwa przypadku, należy postępować zgodnie z zamieszczonymi poniżej wskazówkami:

- Na wypadek wszelkich zapytań prosimy o zachowanie paragonu i numeru artykułu (IAN 506400\_2507) jako dowodu zakupu.

- Numer artykułu znaleźć można na tabliczce znamionowej produktu. Może on być również wygrawerowany na produkcie lub znajdować się na stronie tytułowej instrukcji (po lewej stronie na dole) lub na naklejce z tyłu lub na dolnej stronie produktu.
- W razie wystąpienia błędów działania lub innych wad, należy w pierwszej kolejności skontaktować się ze wskazanym poniżej działem serwisowym **telefonicznie** lub wykorzystać nasz **formularz kontaktowy**, dostępny pod adresem [parksidediy.com](http://parksidediy.com) w kategorii **Serwis**.
- Produkt uznany za wadliwy mogą Państwo bezpłatnie przesłać po konsultacji z naszym działem obsługi klienta na podany adres serwisu, załączając dowód zakupu (paragon) oraz informację, na czym polega wada i kiedy wystąpiła. Aby uniknąć problemów z przyjęciem i dodatkowych kosztów, konieczne jest korzystanie wyłącznie z podanego adresu. Należy upewnić się, że przesyłka nie zostanie przesłana odpłatnie, jako przesyłka wielkogabarytowa, ekspresowa lub też jako inna przesyłka specjalna. Prosimy o odesłanie produktu wraz ze wszystkimi akcesoriami dostarczonymi w chwili zakupu i zapewnienie odpowiednio bezpiecznego opakowania transportowego.



Pod adresem [parksidediy.com](http://parksidediy.com) dostępna jest do wglądu oraz do pobrania niniejsza instrukcja oraz wiele innych instrukcji. Dzięki temu kodowi QR można wejść bezpośrednio na stronę [parksidediy.com](http://parksidediy.com). Proszę wybrać swój kraj i wyszukiwać na ekranie wyszukiwania instrukcje obsługi. Po wprowadzeniu numeru artykułu (IAN) 506400\_2507 można otworzyć swoją instrukcję obsługi.

## Serwis naprawczy

W sprawie napraw, **które nie podlegają gwarancji**, należy się zwracać do Centrum Serwisowego. Centrum Serwisowe prześle Państwu odpowiedni kosztorys.

- Możemy naprawiać tylko urządzenia w odpowiednim opakowaniu i przesłane z uregulowaną opłatą pocztową.  
**Wskazówka:** Oczyszczone urządzenie wraz z informacją na temat uszkodzenia należy przysłać bezpośrednio na adres podany przez Centrum Serwisowe.
- Urządzenia przesłane bez opłaty, jako towary niewymiarowe, w trybie ekspresowym lub w ramach innych typów przesyłek specjalnych, nie będą przyjmowane.

## Części zamienne i akcesoria

**Części zamienne i akcesoria można zamówić na stronie [www.grizzlytools.shop](http://www.grizzlytools.shop).** Jeśli w ramach procedury Państwa zamówienia pojawią się problemy, prosimy o kontakt za pośrednictwem naszego sklepu internetowego. W razie kolejnych pytań należy zwracać się do: *Service-Center*, s. 234

**⚠ OSTRZEŻENIE!** Bezpieczne użytkowanie piły łańcuchowej jest możliwe jedynie z dopuszczonymi łańcuchami do piły i prowadnicami szynowymi. Zastosowanie niedopuszczonych kombinacji może być przyczyną poważnych, a nawet śmiertelnych urazów.

- Przesłane, uszkodzone urządzenia utylizujemy bezpłatnie.

## Service-Center



**Serwis Polska**  
Tel.: 00800 4912069  
Formularz kontaktowy na  
[parkside-diy.com](http://parkside-diy.com)  
**IAN 506400\_2507**

## Importer

Uwaga: poniższy adres nie jest adresem działu serwisowego. Najpierw skontaktuj się z podanym wyżej centrum serwisowym.

Grizzly Tools GmbH & Co. KG  
Stockstädter Str. 20  
63762 Großostheim  
NIEMCY  
[www.grizzlytools.de](http://www.grizzlytools.de)

- **Miecz:**
  - 164MLEA041(112329) (Oregon)
  - M1431656-1041TL (Trilink)
- **Łańcuch piły:**
  - 90PX056X (Oregon)
  - CL14356TL (Trilink)

## Tłumaczenie oryginalnej deklaracji zgodności EU

Produkt: **Akumulatorowa piła łańcuchowa**

Model: **PPKSA 40-Li C3**

Numer serii: 000001-022000

Wymieniony powyżej przedmiot niniejszej deklaracji jest zgodny z odpowiednimi wymaganiami unijnego prawodawstwa harmonizacyjnego

**2006/42/EC • 2014/30/EU • 2000/14/EC & 2005/88/EC • 2011/65/EU & (EU) 2015/863**  
**Produkt z baterią Smart PAPS 204 A1/Smart PAPS 208 A1/**  
**Smart PAPS 2012 A1: 2014/53/EU (zamiast 2014/30/EU)**

Opisany powyżej przedmiot deklaracji jest zgodny z dyrektywą Parlamentu Europejskiego i Rady 2011/65/EU z dnia 8 czerwca 2011 r. w sprawie ograniczenia stosowania niektórych niebezpiecznych substancji w sprzęcie elektrycznym i elektronicznym.

Aby zapewnić zgodność, zastosowano następujące normy zharmonizowane oraz normy i przepisy krajowe:

**EN 62841-1:2015/A11:2022 • EN 62841-4-1:2020**  
**EN ISO 12100:2010 • EN IEC 55014-1:2021**  
**EN IEC 55014-2:2021 • EN IEC 63000:2018**  
**Produkt z baterią Smart PAPS 204 A1/Smart PAPS 208 A1/Smart PAPS 2012 A1:**  
**EN 301 489-1 V2.2.3:2019 • EN 301 489-17 V3.3.1:2024**  
**EN 300 328 V2.2.2:2019**

Zgodnie z dyrektywą 2000/14/EC odnoszącą się do emisji hałasu, potwierdza się, co następuje: Poziom mocy akustycznej ( $L_{WA}$ )

- zmierzony: 106,9 dB;
- gwarantowany: 109 dB

Uzasadniona procedura oceny zgodności zgodnie z 2000/14/EC, załącznik VI.

Certyfikat badania typu WE

- Numer: M6A 036607 2368 Rev. 00
- Jednostka notyfikowana: TÜV SÜD • Ridlerstraße 65 • 80339 München • Deutschland, NB: 0123

Niniejsza deklaracja zgodności wydana zostaje na wyłączną odpowiedzialność producenta:



Grizzly Tools GmbH & Co. KG  
 Stockstädter Str. 20  
 63762 Großostheim  
 NIEMCY  
 12.01.2026

Christian Frank  
 Upoważniony przedstawiciel dokumentacji

## Indholdsfortegnelse

<b>Indledning</b> .....	<b>236</b>
Formålsbestemt anvendelse.....	236
Leverede dele/tilbehør.....	237
Oversigt.....	237
Funktionsbeskrivelse.....	237
Tekniske data.....	237
<b>Sikkerhedsanvisninger</b> .....	<b>238</b>
Sikkerhedsanvisningernes betydning.....	239
Billedtegn og symboler.....	239
Generelle advarsler for elværktøjer.....	240
Generelle sikkerhedsanvisninger til kædesave.....	242
Yderligere sikkerhedsanvisninger.....	243
Årsager til tilbageslag og hvordan de forebygges.....	243
Restrisici.....	243
<b>Forberedelse</b> .....	<b>244</b>
Sikkerhedsanordninger.....	244
Kontrol af batteriets ladningstilstand...	244
<b>Opladning</b> .....	<b>244</b>
Opladning af batteri.....	244
<b>Drift</b> .....	<b>245</b>
Før ibrugtagning.....	245
Isætning og udtagning af batteriet.....	246
Tænd og sluk.....	246
Visning ved overbelastning.....	246
Justering af kædehastighed.....	246
Afmontering af savkæde og sværd.....	247
Skift af savkæde og sværd.....	247
Montering af savkæde og sværd.....	247
Spænd savkæden.....	248
Saveteknikker.....	248
<b>Rengøring, vedligeholdelse og opbevaring</b> .....	<b>250</b>
Rengøring.....	250
Vedligeholdelse.....	251
Opbevaring.....	252
<b>Transport</b> .....	<b>253</b>
<b>Fejlsøgning</b> .....	<b>253</b>
<b>Bortskaffelse/miljøbeskyttelse</b> .....	<b>253</b>
Bortskaf batterier miljørigtigt.....	254
<b>Service</b> .....	<b>254</b>
Garanti.....	254
Reparationservice.....	255
Service-Center.....	255
Importør.....	256

Reserve dele og tilbehør..... 256

Oversættelse af den originale EU-overensstemmelseserklæringen..... 257

## Indledning

Tillykke med købet af din nye batteri-kædesav (herefter apparatet eller elværktøjet). Med købet har du besluttet dig for et førsteklasses apparat. Dette apparat blev testet under produktionen og underkastet en kvalitetstest til sidst. Dermed er produktets funktionsevne sikret.

Det kan ikke udelukkes, at der i nogle tilfælde befinder sig restmængder af smøremidler på eller i apparatet. Dette er ikke en mangel eller en defekt og ingen anledning til bekymring.



Betjeningsvejledningen er en del af dette apparat. Den indeholder vigtige anvisninger til sikkerhed, brug og bortskaffelse. Læs betjeningsvejledningen omhyggeligt igennem. Gør dig fortrolig med betjeningsdelene og korrekt brug af apparatet. Anvend kun apparatet som beskrevet og kun til de anførte anvendelsesområder. Opbevar betjeningsvejledningen sikkert og udlever alle dokumenter, hvis apparatet gives videre til tredjepart.

## Formålsbestemt anvendelse

Produktet er udelukkende beregnet til følgende anvendelse:

- Savning af træ

Apparatet er ikke beregnet til andre anvendelsesformer. Dette inkluderer f.eks. skæring i murværk, plastik, sten, metal, fødevarer eller træ, der indeholder fremmedlegemer (f.eks. søm eller skruer).

Apparatet må kun anvendes af voksne. Unge over 16 år må kun anvende apparatet under opsyn.

Kædesaven må kun anvendes af én person. Brugeren skal bære personlige værnemidler (PV). Kædesaven skal holdes med højre hånd i det bageste håndtag, og med venstre hånd i det forreste håndtag.

Inden brugen af apparatet skal brugeren have læst og forstået alle anvisninger og instruktioner i betjeningsvejledningen.

Enhver anden anvendelse, som ikke er udtrykkeligt tilladt i denne betjeningsvejledning, kan udgøre en alvorlig fare for brugeren og

medføre skader på apparatet. Brugeren af apparatet er ansvarlig for ulykker eller skader på andre mennesker eller deres ejendom. Apparatet er kun beregnet til privat brug. Det er ikke konstrueret til erhvervmæssig brug. Ved erhvervmæssig brug bortfalder garantien. Producenten er ikke ansvarlig for skader, som skyldes ikke-formålsbestemt anvendelse, eller som skyldes forkert betjening. Dette produkt er en del af **X 20 V TEAM**-serien og kan anvendes sammen med genopladelige batterier fra **X 20 V TEAM**-serien. De genopladelige batterier fra **X 20 V TEAM**-serien må kun oplades med opladere fra **X 20 V TEAM**-serien.

### Leverede dele/tilbehør

Pak apparatet ud og kontrollér de leverede dele.

Bortskaf emballagen korrekt.

- Batteridreven kædesav
- Sværd (færdigsamlet)
- Savkæde (færdigsamlet)
- Kædebeskyttelse
- Olieflaske (180 ml Bio-savkædeolie)
- original brugsanvisning

**Batterier og oplader er ikke inkluderet i leveringen.**

### Oversigt

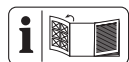

Billeder af produktet finder du på den forreste og bageste udfoldningsside.

#### Fig. A

- 1 Bageste håndtag
- 2 Tænd-/sluk-kontakt
- 3 Startspærre
- 4 Forreste håndtag
- 5 Kædebremsehåndtag/forreste håndbeskyttelse
- 6 Savkæde
- 7 Sværd
- 8 Barkstøtte
- 9 Tankdæksel (Kædeolie)
- 10 Sigtelinje/Fælderetningsviser
- 11 Oliestandsvisning
- 12 Vingemøtrik (Kædehulsafdækning)
- 13 Kædespændeskruer
- 14 Kædehulsafdækning

- 15 Bageste håndbeskyttelse
- 16 Kædebeskyttelse
- 17 Batteri
- 18 Batterioplåsning
- 19 Knap (Ladetilstandsvisning Batteri)
- 20 Ladetilstandsvisning (Batteri)
- 21 Oplader
- 22 Olieflaske
- 23 Kædehjul
- 24 Fremspring
- 25 Sværdbolt
- 26 Kædespændestift
- 27 Holder (Kædespændestift)
- 28 Fremspring (Kædehulsafdækning)

#### Fig. B

- 29 Batteriholder
- 30 Ladetilstandsvisning (Apparat)
- 31 Kædehastighedsvisning
- 32 Tænd/sluk-kontakt
- 33 Knap (Kædehastighed)

#### Fig. G

- 34 Indikator

#### Fig. H

- 35 Oliepassage

### Funktionsbeskrivelse

Den roterende savkæde føres via et sværd (styreskinne). Kædesaven er udstyret med en quick stop kædebremse. En olieautomatik sørger for kontinuerlig kædesmøring. Kædesaven er derudover udstyret med et kædehurtigspændingssystem. For at beskytte brugeren er apparatet udstyret med forskellige beskyttelsesanordninger. Apparatet kan forbindes med Parkside-appen.

I det følgende beskrives betjeningsdelenes funktion.

### Tekniske data

**Batteridreven kædesav .... PPKSA 40-Li C3**  
 Motorspænding U ..... 40 V  $\pm$  ; (2x 20 V)  
 Motorstrøm I ..... 16 A  
 Kædehastighed v<sub>0</sub> ..... 15 m/s bzw. 25 m/s  
 Kædehastighed v maks. .... 30 m/s

Vægt (uden sværd, kæde, sværdbeskyttelse, olie og batterier) .....	3,17 kg
Tankindhold .....	180 ml
Sværd .....	M1431656-1041TL (Trilink)
– Sværdtype .....	16"
– Sværdlængde .....	45,5 cm (455 mm)
– Skærelængde .....	38 cm (380 mm)
Savkæde .....	CL14356TL (Trilink)
– Kædedeling .....	9,525 mm (3/8")
– Kædeafstand .....	10 mm
– Drivledtal .....	56
– Drivledstykkelser .....	1,1 mm (0,043")
Kædehjuldeling .....	9,525 mm (3/8")
–Antal tænder (kædehjul) .....	6
Temperatur .....	max. 50 °C
– Drift .....	4 - 50 °C
– Opbevaring .....	15 - 25 °C
Lydtrykniveau ( $L_{pA}$ ) .....	86,9 dB; $K_{pA}=3$ dB
Lydeffektniveau ( $L_{WA}$ )	
– garanteret .....	109 dB
– målt .....	106,9 dB; $K_{WA}=2,37$ dB
Vibration ( $a_{rh}$ ) .....	1,76 m/s <sup>2</sup> ; $K=1,5$ m/s <sup>2</sup>
Batteritype .....	Li-Ion
PARKSIDE Performance Smart-batteri	
Smart PAPS 204 A1/Smart PAPS 208 A1/	
Smart PAPS 2012 A1	
– Arbejdsfrekvens/frekvensbånd	
.....	2400 - 2483,5 MHz
– transmitteret effekt .....	≤ 20 dBm

### Bemærkninger til støj- og vibrationsværdier

Støj- og vibrationsværdier er målt efter standarderne og bestemmelserne, som er angivet i overensstemmelseserklæringen.

**▲ FORSIGTIG!** Høreskader! Bær høreværn.

De angivne samlede vibrationsværdier og de angivne samlede støjemissionsværdier er målt iht. til en standardiseret afprøvningsproces og kan anvendes til sammenligning af elværktøjer. De angivne samlede vibrationsværdier og de angivne samlede støjemissionsværdier kan også anvendes til en foreløbig vurdering af belastningen.

**▲ ADVARSEL!** Vibrations- og støjemissioner kan under brugen af elværktøjet afvige fra de angivne værdier afhængigt af måden, som elværktøjet anvendes på, særligt arbejdsemnetypen, der bearbejdes. Det er nødvendigt at fastsætte sikkerhedsforan-

staltninger til beskyttelse af brugeren, som er baseret på en vurdering af vibrationsbelastningen under de faktiske brugsbetingelser. Her er det nødvendigt at tage hensyn til alle dele af driftscyklussen (f.eks. tider, hvor elværktøjet er slukket og tider, hvor det er tændt, men kører uden belastning).

### X 20 V TEAM

Dette produkt er en del af **X 20 V TEAM**-serien og kan anvendes sammen med genopladelige batterier fra **X 20 V TEAM**-serien. De genopladelige batterier fra **X 20 V TEAM**-serien må kun oplades med opladere fra **X 20 V TEAM**-serien.

Dette produkt kan kun anvendes med følgende genopladelige batterier: PAP 20 A1, PAP 20 A3, PAP 20 B1, PAP 20 B3, Smart PAPS 204 A1, Smart PAPS 208 A1, Smart PAPS 2012 A1

Vi anbefaler, at du oplader disse batterier med følgende opladere: PLG 20 A3, PLG 20 A4, PLG 20 C1, PLG 20 C2, PLG 20 C3, PDSLGL 20 A1, PDSLGL 20 B1, PLG 201 A1, Smart PLGS 2012 A1

Tekniske data af genopladeligt batteri og oplader: Se den separate vejledning.

## Sikkerhedsanvisninger

Dette afsnit beskriver de grundlæggende sikkerhedsanvisninger ved brug af apparatet.

**▲ ADVARSEL!** Personskader og materielle skader pga. uhensigtsmæssig anvendelse af det genopladelige batteri. Følg sikkerhedsanvisninger og henvisninger vedrørende opladning og korrekt brug i betjeningsvejledningen til dit genopladelige batteri og din oplader i serien **X 20 V TEAM**. Du kan finde en detaljeret beskrivelse af opladningen og yderligere oplysninger i den separate betjeningsvejledning.

**▲ ADVARSEL!** En kædesav er et farligt apparat, der, hvis det anvendes forkert eller skødesløst, kan forårsage alvorlige og endda dødelige kvæstelser. Vær derfor altid opmærksom på følgende sikkerhedsanvisninger for egen og andres sikkerheds skyld, og spørg en fagmand til råds, hvis du er i tvivl om noget.

## Sikkerhedsanvisningernes betydning

**FARE!** Hvis du ikke overholder denne sikkerhedsanvisning, sker der et uheld. Dette resulterer i alvorlige kvæstelser eller dødsfald.

**ADVARSEL!** Hvis du ikke overholder denne sikkerhedsanvisning, sker der muligvis et uheld. Dette resulterer muligvis i alvorlige kvæstelser eller dødsfald.

**FORSIGTIG!** Hvis du ikke overholder denne sikkerhedsanvisning, sker der et uheld. Dette resulterer muligvis i lettere eller moderate kvæstelser.

**BEMÆRK!** Hvis du ikke overholder denne sikkerhedsanvisning, sker der et uheld. Dette resulterer muligvis i materielle skader.

## Billedtegn og symboler

### Billedsymboler på apparatet

**BEMÆRK!** Gør dig fortrolig med alle betjeningselementer, inden du påbegynder arbejdet. Øv dig i at håndtere kædesaven, og få en fagperson til at forklare funktionen, virkemåden og savteknikker.



OBS!



Læs betjeningsvejledningen



Bær øjenbeskyttelse



Bær høreværn



Brug hovedbeskyttelse



Bær beskyttelsesbeklædning



Bær beskyttelseshandsker



Bær sikkerhedssko med fast sål!



Arbejd altid med begge hænder!



OBS! Tilbageslag - Vær opmærksom på, at apparatet kan slå tilbage under brugen.



Det er forbudt at anvende apparatet i regnvejr eller fugtige omgivelser.



Garanteret lydeffektniveau  $L_{WA}$  i dB(A)



Elektriske apparater må ikke bortskaffes som husholdningsaffald.



Savkædeolie



Fjern batterier før vedligeholdelsesarbejde!

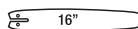

Sværdtype



Kædebremse



Kædehastighedsvisning



Indstil trin til kædehastighed



Tænd/sluk-kontakt



Ladetilstandsvisning

### Billedsymbol under kædehjulafdækningen

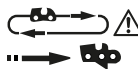

Vær opmærksom på savkædens løberetning. OBS! Læs betjeningsvejledningen.

### Billedsymbol på sværdet



Sværdtype



Rillebredde



Kædedeling



Antal af drivled

### Billedsymbol på vingemøtrikken (kædehjulafdækningen)



ÅBN



LUKKET

## Billedsymbol på håndtaget til kædebremsen



Kædebremse: SLUK



Kædebremse: TÆND



Kædebremse (aktiveret/deaktiveret)

## Billedsymbol på kædespændeskruen



løsne



spænde

## Billedtegn på olieflasken



Opbevares utilgængeligt for børn

## Generelle advarsler for elværktøjer

**⚠ ADVARSEL!** Læs alle sikkerhedsadvarsler, anvisninger, illustrationer og specifikationer, der følger med dette elværktøj. Hvis ikke alle nedenstående instruktioner følges, kan der opstå elektrisk stød, brand og/eller alvorlige kvæstelser. **Gem alle advarsler og anvisninger til fremtidig brug.** Begrebet "elværktøj" i advarslerne refererer til dit lysnettilsluttede (kabelforbundne) elværktøj eller batteridrevne (kabelfrie) elværktøj.

### 1. SIKKERHED PÅ ARBEJDSOMRÅDET

- Hold arbejdsområdet rent og godt oplyst.** Rodede eller mørke områder er en kilde til ulykker.
- Betjen ikke elværktøjer i eksplosive omgivelser, f.eks. i nærheden af antændelige væsker, gasser eller støv.** Elværktøjer frembringer gnister, der kan antænde støv eller dampe.
- Hold børn og omkringstående personer på afstand, når elværktøjet er i brug.** Forstyrrelser kan medføre tab af kontrol.

### 2. ELEKTRISK SIKKERHED

- Stik på elværktøjet skal passe til stikkontakten. Stikket må aldrig modificeres på nogen måde. Anvend ikke adapterstik i forbindelse med jordforbundne elværktøjer.** Når stikket ikke er modi-

ficeret og stikkontakten passer, reduceres risikoen for elektrisk stød.

- Undgå kropskontakt med jordforbundne overflader som f.eks. rør, radiatorer, komfurer og køleskabe.** Der er en øget risiko for elektrisk stød, hvis din krop er jordforbundet.
  - Udsæt ikke elværktøjet for regn eller våde forhold.** Hvis der trænger vand ind i elværktøjet, øges risikoen for elektrisk stød.
  - Misbrug ikke ledningen. Brug aldrig ledningen til at bære eller trække elværktøjet eller til at trække stikket ud af stikkontakten. Hold ledningen på afstand af varme, olie, skarpe kanter eller bevægelige dele.** Beskadigede eller sammenfiltrede ledninger øger risikoen for elektrisk stød.
  - Når elværktøjet anvendes udenfor, skal der benyttes en forlængerledning, der er egnet til udendørs brug,** reducerer risikoen for elektrisk stød.
  - Hvis det ikke kan undgås at bruge elværktøjet i et fugtigt område, skal der anvendes en fejlstrømsafbryder (RCD).** Brug af en fejlstrømsafbryder reducerer risikoen for elektrisk stød.
- ### 3. PERSONSIKKERHED
- Vær opmærksom, overvej dine handlinger, og brug din sunde fornuft, når du betjener et elværktøj. Anvend ikke elværktøjet, hvis du er træt eller påvirket af stoffer, alkohol eller medikamenter.** Et øjeblik uopmærksomhed under brugen af elværktøjet kan medføre alvorlige personskader.
  - Anvend personlige værnemidler. Bær altid øjenværn.** Beskyttelsesudstyr som f.eks. en støvmaske, skridsikre sko, beskyttelseshjelm eller høreværn, der anvendes ved behov, reducerer personskader.
  - Undgå utilsigtet start. Sørg for, at kontakten står i off-stilling, inden du forbinder værktøjet til strømkilden og/eller batteripakken eller tager det op eller bærer det.** Hvis man bærer elværktøjet med fingeren på kontakten eller sætter strøm til et elværktøj med tændt kontakt, er der risiko for ulykker.
  - En eventuel indstillingsnøgle eller skruenøgle skal fjernes, inden der**



- tændes for elværktøjet.** En skruenøgle eller en nøgle, der er fastgjort på en roterende del af elværktøjet, kan medføre personskade.
- e) **Ræk ikke for højt op med værktøjet. Sørg altid for godt fodfæste og god balance.** Så har du bedre kontrol over elværktøjet i uventede situationer.
  - f) **Sørg for passende beklædning. Bær ikke løstsiddende tøj eller smykker. Hold hår og tøj på afstand af bevægelige dele.** Løstsiddende tøj, smykker eller langt hår kan sætte sig fast i bevægelige dele.
  - g) **Hvis der er installeret anordninger til tilslutning af støvudsugnings- og opsamlingsanlæg, skal det sikres, at disse er tilsluttet og anvendes korrekt.** Brug af støvopsamling kan reducere støvrelaterede farer.
  - h) **Fortrolighed, du opnår ved hyppig brug af værktøjet, må ikke få dig til at se stort på og ignorere sikkerhedsprincipperne for værktøjet.** En uforsigtig handling kan forårsage alvorlig skade i løbet af en brøkdæl af et sekund.
- #### 4. BRUG OG PLEJE AF ELVÆRKTØJET
- a) **Pres ikke elværktøjet. Benyt det rigtige elværktøj til det pågældende anvendelsesformål.** Med det rigtige elværktøj udføres arbejdet bedre og mere sikkert med den hastighed, som værktøjet er konstrueret til.
  - b) **Anvend ikke elværktøjet, hvis kontakten ikke tænder og slukker for det.** Et elværktøj, der ikke kan styres med kontakten, er farligt og skal repareres.
  - c) **Adskil stikket fra strømkilden og/eller fjern batteripakken fra elværktøjet (hvis den kan tages af), før du foretager indstillinger, skifter tilbehør eller opbevarer elværktøjet.** Sådanne forebyggende sikkerhedsforanstaltninger reducerer risikoen for, at elværktøjet starter ved et uheld.
  - d) **Opbevar det ubenyttede elværktøj uden for børns rækkevidde, og lad ikke personer, der ikke er fortrolige med elværktøjet eller denne vejledning, betjene elværktøjet.** Elværktøjer er farlige, hvis de anvendes af uerfarne brugere.
  - e) **Vedligehold elværktøj og tilbehør. Kontrollér, om bevægelige dele er fejljusteret eller binder, om dele er gået i stykker, eller om andre forhold kan påvirke elværktøjets funktion. Hvis elværktøjet er beskadiget, skal det repareres inden brug.** Mange ulykker skyldes dårligt vedligeholdte elværktøjer.
  - f) **Hold skæreværktøjer skarpe og rene.** Godt vedligeholdte skæreværktøjer med skarpe skærekanten har mindre tendens til at binde og er nemmere at kontrollere.
  - g) **Anvend elværktøjet, tilbehøret og værktøjsbits etc. i overensstemmelse med denne vejledning, idet du tager hensyn til arbejdsforholdene og det pågældende arbejde, der skal udføres.** Hvis elværktøjet anvendes til andre end de tilsigtede formål, kan der opstå farlige situationer.
  - h) **Hold håndtag og gribeblader tørre, rene og fri for olie og smørefedt.** Glatte håndtag og gribeblader forhindrer sikker håndtering af og kontrol over værktøjet i uventede situationer.
- #### 5. BRUG OG PLEJE AF BATTERIVÆRKTØJET
- a) **Foretag kun opladning med den oplader, der er angivet af producenten.** En oplader, der er egnet til én batteripakketype, kan medføre brandfare, hvis den anvendes med en anden batteripakketype.
  - b) **Anvend kun elværktøj sammen med de dertil beregnede batteripakker.** Brug af andre batteripakker medfører fare for skader og brand.
  - c) **Når batteripakken ikke er i brug, skal den holdes på afstand af andre metalgenstande som f.eks. papirclips, mønter, nøgler, søm, skruer eller andre små metalgenstande, der kan etablere en forbindelse mellem poler.** Hvis batteripolerne kortsluttes, kan det medføre forbrændinger eller brand.
  - d) **I tilfælde af misbrug kan der slippe væske ud af batteriet; undgå kontakt. Hvis der opstår kontakt ved et uheld, skal der skylles efter med vand. Hvis væsken kommer i kontakt med øjne, skal der desuden søges lægehjælp.** Væskeudslip fra batteriet kan medføre irritation eller forbrænding.
  - e) **Batteripakker eller værktøjer, der er beskadiget eller modificeret, må ikke anvendes.** Beskadigede eller modificerede batterier kan være uberegnelige og

medføre brand, eksplosion eller risiko for personskade.

- f) **Udsæt ikke batteripakker eller værktøj for ild eller for høje temperaturer.** Ild eller temperaturer over 130 °C kan medføre eksplosion.
- g) **Følg alle anvisninger til opladningen, og oplad ikke batteripakken eller værktøjet uden for det temperaturområde, der er angivet i vejledningen.** Forkert opladning eller opladning ved temperaturer uden for det angivne område kan beskadige batteriet og øge risikoen for brand.
6. **VEDLIGEHOJDELSE**
- a) **Få dit elværktøj vedligeholdt af kvalificerede reparatører, der udelukkende anvender identiske reservedele.** Der ved opretholdes sikkerheden for elværktøjet.
- b) **Udfør aldrig vedligeholdelse på beskadigede batteripakker.** Vedligeholdelse af batteripakker bør udelukkende udføres af producenten eller autoriserede serviceudbydere.

## Generelle sikkerhedsanvisninger til kædesave

- **Hold alle dele af kroppen på afstand af savkæden, når kædesaven er i brug. Kontroller at savkæden ikke har kontakt med noget, før du starter din kædesav.** Et øjeblik uopmærksomhed under brugen af kædesaven kan medføre, at tøj eller legemsdele sætter sig fast i savkæden.
- **Hold altid fast i kædesaven med højre hånd i det bagerste håndtag og venstre hånd i det forreste håndtag.** Holdes kædesaven fast på en omvendt måde, øges risikoen for kvæstelser; af den grund bør en sådan holdning undgås.
- **Hold kun fast i de isolerede gribeplader af kædesaven, da savkæden kan komme i kontakt med et skjult kabel.** Savkæder der kommer i kontakt med en strømførende ledning, kan gøre de udsatte metaldele på kædesaven strømførende, hvorved brugeren kan få elektrisk stød.
- **Bær øjenværn. Det anbefales at bruge beskyttelsesudstyr til ørene, hovedet, hænderne, benene og fødderne.** Korrekt beskyttelsesudstyr reducerer kvæ-

stelser pga. omkringflyvende genstande eller utilsigtet kontakt med savkæden.

- **Savkæden må ikke bruges i et træ, på en stige, fra et tag, eller andre ustabile steder.** Denne slags betjening af kædesaven kan forårsage alvorlige kvæstelser.
- **Hav altid et hensigtsmæssigt fodfæste og anvend kun kædesaven, når du står på en fast, sikker og plan flade.** Glatte eller ustabile underlag kan føre til, at du mister balancen eller kontrollen over kædesaven.
- **Når du saver i en gren, der er spændt, skal du være opmærksom på, at den kan svirpe tilbage.** Når spændingen i træfibrene udløses, kan den spændte gren ramme operatøren og/eller medføre, at kædesaven kommer ud af kontrol.
- **Vær yderst forsigtig når du saver i buske og unge træer.** Det tynde materiale kan sætte sig fast i savkæden, og blive svirpet tilbage mod dig, eller trække dig ud af balance.
- **Bær den slukkede kædesav i det forreste håndtag og væk fra din krop. Når du transporterer eller opbevarer kædesaven, skal du altid bruge sværdbeskytteren.** Korrekt håndtering af kædesaven vil reducere sandsynligheden for utilsigtet kontakt med den bevægelige savkæde.
- **Følg anvisningerne for smøring, kædestramning og skift af sværd og kæde.** Ukorrekt spænding eller smøring af kæden kan føre til, at kæden knækker eller øge faren for tilbageslag.
- **Kun til træ. Kædesaven må ikke bruges til andre formål, end dem, den er beregnet til. For eksempel: Kædesaven må ikke bruges til metal, plastik, murværk eller byggematerialer der ikke er af træ.** Hvis kædesaven bruges til andre end de tilsigtede formål, kan der opstå farlige situationer.
- **Prøv ikke på at fælde et træ, før du har forstået farene, og hvordan du undgår dem.** Brugeren og omkringstående personer kan udsættes for alvorlige kvæstelser under træfældningen.
- **Følg alle instruktioner, når du løsner fastklemt materiale, opbevarer eller vedligeholder kædesaven. Kontroller at kontakten er slukket og at batteripakken er taget ud.** En utilsigtet aktivering af kædesaven under fjernelse af fastklemt

materiale eller under vedligehold, kan resultere i alvorlige kvæstelser.

## Yderligere sikkerhedsanvisninger

- Følg vedligeholdelses-, kontrol- og serviceanvisningerne i denne betjeningsvejledning nøje. Beskadigede beskyttelsesanordninger og dele skal repareres eller udskiftes af vores service-center, såfremt intet andet er oplyst i betjeningsvejledningen.
- Det anbefales, at en førstegangsbruger som minimum har øvet sig i at skære i rundtommer på en savbuk eller et stativ.
- Læg tilslutningsledningen på en sådan måde, at den under savningen ikke vikles ind i grene eller lignende.
- Stå altid højere oppe end træstammen ved savning på en skrånning. For at have den fulde kontrol i det øjeblik, hvor stammen savnes over, skal kontaktrykket reduceres ved afslutningen af snittet, uden at løsne det faste greb i håndtagene på kædesaven. Vær opmærksom på, at savkæden ikke rører ved jorden. Vent efter afsluttet snit, til kædesaven står stille, før du fjerner kædesaven. Sluk altid for kædesavens motor, inden du skifter til et nyt træ.
- Snavs, sten, løs bark, søm, klemmer og tråde skal fjernes fra træet.
- **Brug ikke tilbehør, som ikke er anbefalet af PARKSIDE.** Dette kan føre til elektrisk stød eller brand.

## Årsager til tilbageslag og hvordan de forebygges

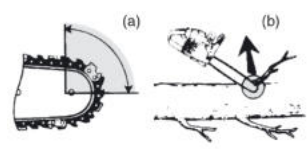

- Tilbageslag sker, hvis spidsen af sværdet rører ved en genstand, eller hvis træet trækker sig sammen og klemmer savkæden i et snit (Fig. b).
- I nogle tilfælde kan kontakt med spidsen udløse en pludselig modsatrettet reaktion, der slår sværdet op og bagover mod operatøren (Fig. a).

- Hvis savkæden klemmes fast langs den øverste del af sværdet, kan det skubbe sværdet kraftigt tilbage mod operatøren.
- Begge reaktioner kan føre til, at du mister kontrollen over kædesaven, hvilket kan resultere i alvorlige personskader. Stol ikke udelukkende på det sikkerhedsudstyr, der er monteret i kædesaven. Som bruger af en kædesav bør du træffe forskellige foranstaltninger for at forhindre ulykker og tilskadekomst.

Tilbageslag forårsages af forkert brug af kædesaven og/eller ukorrekte driftsprocedurer eller betingelser, og kan undgås ved at træffe passende forholdsregler som angivet nedenfor:

- **Hold godt fast i kædesaven med tommelfingre og fingre om hele håndtaget, og med begge hænder på saven, og placer din krop og dine arme således, at du kan modstå tilbageslagskræfter.** Tilbageslagskræfter kan kontrolleres af operatøren, hvis der er truffet passende forholdsregler. Du må ikke slippe kædesaven.
- **Ræk ikke for højt op og sav ikke over skulderhøjde.** Dette hjælper med at forhindre en utilsigtet kontakt med sværdspidsen, og giver en bedre kontrol af kædesaven i uventede situationer.
- **Brug udelukkende reservedele til sværdspidser og savkæder, som er godkendt af producenten.** Forkerte reservedele til sværdspidser og savkæder, kan forårsage kædebrud og tilbageslag.
- **Overhold producentens vejledninger til slibning og vedligeholdelse af savkæden.** En reduktion af dybdemålernes højde kan føre til tilbageslag.

## Restrisici

Selvom dette apparat betjenes i overensstemmelse med forskrifterne, vil der være en række restrisici. Følgende farer kan forekomme i forbindelse med dette apparats konstruktion og udførelse:

- Høreskader, hvis der ikke bæres egnet høreværn.
- Sundhedsskader, som sker pga. håndarm-vibrationer, hvis apparatet bruges over en længere periode eller ikke føres eller vedligeholdes korrekt.
- Snitsår

**⚠ ADVARSEL!** Fare på grund af det elektromagnetiske felt, som genereres, når produktet er i drift. Feltet kan i visse situationer påvirke aktive eller passive medicinske implanter. For at reducere faren for alvorlige eller livsfarlige kvæstelser anbefaler vi, at personer med medicinske implantater konsulterer deres læge, før de anvender produktet.

## Forberedelse

**⚠ ADVARSEL!** Risiko for kvæstelser på grund af utilsigtet start af apparatet. Sæt først det genopladelige batteri i produktet, når produktet er fuldstændig klar til brug.

### Sikkerhedsanordninger

Der findes følgende sikkerhedsanordninger for at beskytte brugeren og enheden:

#### Bageste håndtag (1) med bagerste håndbeskyttelse (15)

- Beskytter hånden mod grene, kviste og hvis savkæden hopper af.

#### Tænd-/sluk-kontakt (2) mit kædenødstop

- Når tænd-/sluk-kontakt slippes, slukkes apparatet omgående.

#### Startspærre (3)

- For at kunne starte apparatet skal startspærren låses op.

#### Kædebremsehåndtag/forreste håndbeskyttelse (5)

- Savkæden kører ikke, når kædebremsen er låst.
- Stopper omgående savkæden ved tilbageslag.
- Håndtaget kan også betjenes manuelt.
- Beskytter brugerens venstre hånd, hvis den glider af det forreste håndtag.

#### Savkæde (6) med lavt tilbageslag

- hjælper med at absorbere tilbageslag med specialudviklede sikkerhedsanordninger.

#### Barkstøtte (8)

- Øger stabiliteten, når der skal udføres lodrette snit.
- Gør savningen nemmere.

## Kontrol af batteriets ladnings-tilstand

LED'er	Betydning
rød, orange, grøn	Det genopladelige batteri er opladet
rød, orange	Det genopladelige batteri er delvist opladet
rød	Det genopladelige batteri skal oplades

1. Tryk på knappen (19) ved siden af ladetilstandsvisningen (20) på batteriet (17). Ladetilstandsvisningens LED'er viser batteriets ladetilstand.
2. Oplad batteriet (17), når kun ladetilstandsvisningens (20) røde LED lyser.

## Opladning

**⚠ ADVARSEL!** Personskader og materielle skader pga. u hensigtsmæssig anvendelse af det genopladelige batteri. Følg sikkerhedsanvisninger og henvisninger vedrørende opladning og korrekt brug i betjeningsvejledningen til dit batteri og din oplader i serien **X 20 V TEAM**. Du kan finde en detaljeret beskrivelse af opladningen og yderligere oplysninger i den separate betjeningsvejledning. **⚠ ADVARSEL!** Fare for kvæstelser på grund af udløbende elektrolytopløsning! Udsæt ikke batteriet for ekstreme betingelser såsom varme og stød. I tilfælde af kontakt med øjne eller hud, skal de berørte steder skylles med vand eller en neutralisator, hvorefter der skal søges lægehjælp.

**⚠ ADVARSEL!** Personfare på grund af elektrisk stød! Oplad kun batterier i tørre rum. Ydersiden af batteriet skal være ren og tør, inden du tilslutter opladeren.

- Oplad batterierne før første brug.
- Overhold altid alle gældende sikkerhedsanvisninger og bestemmelser samt anvisninger til miljøbeskyttelse.

## Opladning af batteri

Se også betjeningsvejledningen til opladeren.

### Bemærk

- Et opvarmet batteri skal køle af før opladning.

- Udsæt ikke batteriet for kraftigt sollys eller for temperaturer max. 50 °C i længere tid. Undgå at lægge batteriet på radiatorer eller at opbevare det i køretøjer, som er parkeret i sollys.

### Fremgangsmåde

1. Tag evt. batteriet (17) ud af produktet.
2. Sæt batteriet ind i opladerens (21) ladeskakt.
3. Tilslut opladeren til en stikkontakt.
4. Når opladningen er udført, fjernes opladeren fra strømforsyningen.
5. Tag batteriet ud af ladeskakten.

### Kontrol-LED'er på opladeren (21)

grøn	rød	Betydning
lyser	—	<ul style="list-style-type: none"> <li>• Batteriet er fuldt opladet</li> <li>• klar (intet batteri isat)</li> </ul>
—	lyser	Batteriet oplades
—	blinker	Det genopladelige batteri er overopladet
blinker	blinker	Det genopladelige batteri er defekt

## Drift

### Før ibrugtagning

**⚠ ADVARSEL!** Fare for kvæstelser! Bær altid beskyttelseshandsker og anvend kun originaldele, når der arbejdes med savkæden. Før apparatet tages i brug skal du:

- *Spænd savkæden*, s. 248
- *Påfylde kædeolien*, s. 245
- oplade **begge** batterier og sætte dem i
- *Kontrol af kædebremse*, s. 245
- *Kontrol af olieautomatik*, s. 245

### Kontrol af kædebremse

**BEMÆRK!** Savkæden roterer ikke, når kædebremsen er låst.

### Fremgangsmåde (Fig. G)

1. Læg kædesaven på et fast og plant underlag. Den må ikke være i berøring med andre genstande.
2. Aktivér kædebremsehåndtaget (5).
3. Hold apparatet godt fast med begge hænder, højre hånd på det bageste (1) og venstre hånd på det forreste håndtag (4). Tommelfingeren og de øvrige fingre skal slutte godt rundt om håndtagene.

4. Tænd for apparatet (*Tænd og sluk*, s. 246). Der lyder et signal. Indikatoren (34) til den låste kædebremse blinker. Kædebremsen fungerer.

5. Slip tænd-/sluk-kontakten (2).

**⚠ ADVARSEL!** Der er risiko for kvæstelser på grund af savkædens efterløb. Hvis ikke kædebremsen fungerer korrekt, må kædesaven ikke benyttes. Kontakt vores servicecenter.

### Kontrol af olieautomatik

Kontrollér oliestanden og olieautomatikken før arbejdets begyndelse.

### Fremgangsmåde

1. Hold kædesaven over en lys undergrund. Kædesaven må ikke røre ved jorden.
2. Tænd for kædesaven.

Hvis der er et oliespor, fungerer kædesaven perfekt. Hvis der ikke er et oliespor, skal du rengøre oliepassagen eller kontakt vores servicecenter.

### Rengør oliepassagen

Rengør oliepassagen (35), for at sikre en problemfri, automatisk oliering af savkæden under driften.

### Nødvendige værktøjer og hjælpemidler

- Klud
- Pensel

### Fremgangsmåde (Fig. H)

1. Tør rester ud af oliepassagen (35). Brug hertil en klud eller en pensel.

### Kædesmøring

Til smøring anbefaler vi, at du bruger den medfølgende økologiske savkædeolie eller en tilsvarende nedbrydelig multifunktionsolie. **BEMÆRK!** Hvis du bruger kædesaven med for lidt olie, reduceres savkædens skæreevne og levetid, da savkæden hurtigere bliver sløv. For lidt olie kan ses ved, at der opstår røg eller misfarvning af sværdet. Kontrollér at der altid er nok olie på kæden. Apparatet er udstyret med en olieautomatik. Så snart motoren er tændt, flyder olien til sværdet (7).

**⚠ FORSIGTIG!** Sluk for apparatet og tag batterierne ud før al arbejde på apparatet.

### Påfylde kædeolien

**⚠ ADVARSEL!** Brandfare! Sluk altid apparatet og lad motoren køle af, før du hælder kædeolie på.

- Kontrollér oliestandsvisningen (11) regelmæssigt, og påfyld olie, når "minimumsmarkeringen" er nået. "Minimumsmarkeringen" er den nederste streg af oliestandsvisningen (11). Olietanken kan rumme 180 ml.
- Anvend biokædeolie, som indeholder indholdsstoffer til reduktion af friktion og slitage. Alternativt kan der anvendes en kædesmørelie med lavt indhold af klæbeadditiver.
- Tøm olietanken inden længere driftspauser (6–8 uger).

#### Fremgangsmåde (Fig. D)

1. Læg apparatet på siden, tankdækslet (9) skal pege opad.
2. Skru tankdækslet (9) af.
3. Hæld biokædeolie i tanken.
4. Eventuelt spildt olie skal tørres op.
5. Skru tankdækslet (9) på.

### Isætning og udtagning af batteriet

**⚠ ADVARSEL!** Risiko for kvæstelser på grund af utilsigtet start af apparatet. Sæt først det genopladelige batteri i produktet, når produktet er fuldstændig klar til brug. **BEMÆRK!** Fare for beskadigelse! Et forkert batteri kan beskadige apparatet og batteriet.

#### Isætning af batterierne (Fig. E)

1. Skub begge genopladelige batterier (17) langs føringsskinnen og ind i batteriholderen (29).  
De genopladelige batterier går hørbart i hak.

#### Udtagning af de genopladelige batterier (Fig. E)

1. Tryk og hold oplåsningsknappen (18) af batteriet (17) trykket.
2. Træk batterierne ud af batteriholderen (29).

### Tænd og sluk

#### Betingelser

- Sværdet (7), savkæden (6) og kædehjulsafdækningen (14) er monteret korrekt.
- Der er tilstrækkeligt med kædeolie i tanken. Påfyld om nødvendigt kædeolie (*Påfyldte kædeolien*, s. 245).
- Batterierne er fuldt opladet.

- Apparatet kan kun anvendes med to isatte batterier fra Parkside X 20 V Team-serien.

#### Fremgangsmåde (Fig. F)

1. Isæt evt. batterierne (17) i apparatet.
2. Løsn kædebremsen ved at trække kædebremsehåndtaget (5) mod det forreste håndtag (4).
3. Hold kædesaven godt fast med begge hænder, højre hånd på det bageste (1) og venstre hånd på det forreste håndtag (4). Tommelfingeren og de øvrige fingre skal slutte godt rundt om håndtagene.
4. Kontrollér, før saven startes, at savkæden ikke er i berøring med andre genstande.
5. Tryk på tænd-/sluk-kontakten (32) for at aktivere apparatet.  
**BEMÆRK!** Apparatet befinder sig i standby-tilstand i ca. 5 min og skal derefter genaktiveres.
6. Aktivér startspærren (3) med højre tommelfinger, og tryk derefter på tænd-/sluk-kontakten (2). Kædesaven kører med højeste hastighed. Slip startspærren (3) igen.
7. Slip tænd-/sluk-kontakten (2) for at slukke for kædesaven. Konstant brug er ikke muligt.
8. Tryk på tænd-/sluk-kontakten (32) for at deaktivere apparatet.

### Visning ved overbelastning

Ved overbelastning blinker de røde og gule LED'er af ladetilstandsvisningen (30).

#### Fremgangsmåde

1. Ladetilstandsvisningen (30) lyser under brugen.  
Opladningstilstanden af batteriet vises, ved at de tilsvarende LED'er lyser på apparatets (30) ladetilstandsvisning.  
**rød, orange og grøn** → Batterier er opladet  
**rød og orange** → Batterier er delvist opladet  
**rød** → Batterier skal oplades
2. Oplad batterierne (17), når kun den røde LED i apparatets ladetilstandsvisning (30) lyser.

### Justering af kædehastighed (Fig. E)

Ved at trykke på knappen til valg af kædehastigheden (33) kan du skifte mellem kædehastighederne 15 og 25 m/s.

Ved hjælp af lyset i trin 1 eller 2 på kædehastighedsvisningen (31) kan du se den kædehastighed, som apparatet i øjeblikket arbejder med.

Trin 1: 15 m/s

Trin 2: 25 m/s

**BEMÆRK!** I trin 2 er kædehastigheden 30 m/s, hvis du bruger apparatet med to 8 Ah Performance-batterier "Smart PAPS 208 A1".

## Afmontering af savkæde og sværd

**▲ FORSIGTIG!** Fare for snitsår! Anvend skærefaste handsker, når du håndterer savkæden eller sværdet.

### Fremgangsmåde (Fig. B)

1. Sluk for apparatet og tag batterierne (17) ud af apparatet.
2. Placér produktet på en flad overflade.
3. Drej vingemøtrikken (12)  $\cup$ , for at løsne kædespændeskruen (13)  $\cup$ , for at løsne kædespændingen og for at fjerne kædehjulafdækningen (14).
4. Fjern sværdet (7) og savkæden (6): Hold sværdet (7) til afmontering i en vinkel på 45 grader opad, for derved lettere at kunne fjerne savkæden (6) fra kædehjulet (23).

## Skift af savkæde og sværd

Før savkæden udskiftes, skal styreskinnsens not rengøres for snavs, da aflejringer af snavs kan få savkæden til at springe ud af skinnen. Aflejringerne kan også opsuge kædeolien. Konsekvensen kan være, at kædeolien ikke eller kun i ringe grad trænger ned til undersiden af skinnen og smøringen derved forringes.

### Betingelser

- Afmontering af savkæde og sværd, s. 247

### Fremgangsmåde

1. Skift sværdet (7) og savkæden (6).
2. Monter sværdet (7) og savkæden (6) som beskrevet i *Montering af savkæde og sværd*, s. 247.

## Montering af savkæde og sværd

**▲ FORSIGTIG!** Risiko for kvæstelser på grund af utilsigtet start af apparatet. Sluk for apparatet. Tag batterier ud af apparatet.

## Fremgangsmåde (Fig. B)

1. Placér produktet på en flad overflade.
2. Drej vingemøtrikken (12)  $\cup$ , for at fjerne kædehjulafdækningen (14).
3. Bred savkæden (6) ud i en løkke, så skærekanterne er positioneret i urets retning. Orienter dig til justering af savkæden (6) efter billedsymbolet under kædehjulet (23).

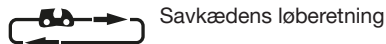

4. Læg savkæden (6) ind i sværdillen. Hold sværdet (7) opad i en vinkel på ca. 45 grader til montering, for derved lettere at kunne føre savkæden (6) på kædehjulet (23).
5. Sæt sværdet (7) og savkæden (6) på sværdboltens (25). Når fremspringet (24) til højre for skinneboltens (25) falder i hak i den aflange fordybning på sværdet, sidder sværdet korrekt. Det er normalt, at savkæden (6) hænger lidt ned.
6. Sæt kædehjulafdækningen (14) på. Først skal fremspringet (28) på kædehjulafdækningen indsættes i den hertil beregnede hul i apparatet. Derved skal kædespændestiften (26) på indersiden af kædehjulafdækningen (14) føres ind i holderen til kædespændestiften (27).
7. Spænd vingemøtrikken (12)  $\cup$  en smule.
8. Forspænd savkæden (6) ved at dreje kædespændeskruen (13)  $\cup$ .
9. Stram vingemøtrikken (12) til kædehjulafdækningen  $\cup$ .

**▲ FORSIGTIG!** Kædesave kan miste olie. Vær opmærksom på, at kædesave efter brug mister olie, og at olie kan løbe ud, hvis du opbevarer saven på siden eller på hovedet. Det er normalt og afhænger af den krævede ventilationsåbning i den øverste tankkant og giver ikke anledning til reklamation. Da alle kædesave kontrolleres og testes med olie under fremstillingen, kan der på trods af, at de tømmes, være en rest olie i tanken, som under transporten kan tilsmudsse huset en smule. Rengør huset med en klud.

Før savkæden udskiftes, skal styreskinnsens not rengøres for snavs, da aflejringer af snavs kan få savkæden til at springe ud af skinnen. Aflejringerne kan også opsuge kædeolien. Konsekvensen kan være, at kædeolien ikke eller kun i ringe grad trænger ned til

undersiden af skinnen og smøringen derved forringes.

## Spænd savkæden

**BEMÆRK!** Efterspænd eller udskift ikke savkæden i varm tilstand, da den efter afkøling trækker sig lidt sammen igen. Overholdes dette ikke, kan det medføre skader på styreskinnen eller motoren, da savkæden nu ligger for stramt på sværdet.

Savkæden skal spændes regelmæssigt af hensyn til brugerens sikkerhed; samtidig reduceres og forhindres slid og skader på kæden. Vi anbefaler brugeren at kontrollere kædespændingen og korrigerer kædespændingen, hvis nødvendigt, før arbejdet påbegyndes og i tidsintervaller af 10 minutter under arbejdet. Ved arbejde med saven opvarmes savkæden, hvorved den udvider sig en smule. Denne "forlængelse" må man særligt forvente ved nye savkæder.

Kædespænding og kædesmøring påvirker i høj grad savkædens levetid. Ved en ny savkæde skal kædespændingen efterjusteres efter maksimalt 5 snit.

Savkæden er spændt korrekt, når den ikke hænger ned på sværdets underside og kan trækkes hele vejen rundt med hånden iført handsker. Når der trækkes i savkæden med 9 N (ca. 1 kg) trækraft, må savkæden og sværdet ikke have en indbyrdes afstand på mere end 2 mm.

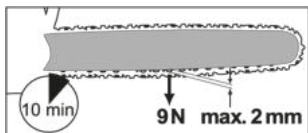

**⚠ FORSIGTIG!** Risiko for kvæstelser på grund af uopsigtet start af apparatet. Sluk for apparatet. Tag batterier ud af apparatet.

### Fremgangsmåde (Fig. C)

1. Kontrollér at kædebremsen er løsnet, dvs. at kædebremsehåndtaget (5) er trykket mod det forreste håndtag (4).
2. Løsn vingemøtrikken (12) ∪.
3. Drej kædespændeskruen (13) ∪ for at spænde savkæden.  
Drej kædespændeskruen (13) ∪ for at løsne spændingen.
4. Spænd vingemøtrikkerne (12) ∪ igen.

Ved en ny savkæde skal kædespændingen efterjusteres efter maksimalt 5 snit.

## Saveteknikker

**⚠ ADVARSEL!** Fare for kvæstelser! Hvis savkæden er fastklemt, må du ikke forsøge at trække kædesaven ud med vold. Sluk for motoren, tag batterierne ud og brug en trækarm eller en kile for at frigøre kædesaven.

- Stå altid højere oppe end træstammen ved savning på en skråning.
- Snavs, sten, løs bark, søm, klemmer og tråde skal fjernes fra træet.
- Savkæden må under gennemsavningen eller efterfølgende hverken komme i kontakt med jorden eller andre genstande.
- Du har mere kontrol, hvis du saver med undersiden af sværdet (med trækkende savkæde) og ikke med oversiden af sværdet (med skubbende savkæde).
- Pas på, at savkæden ikke klemmes fast i savsnittet. Træstammen må ikke brække eller splintre.
- Vær også opmærksom på sikkerhedsforanstaltningerne mod tilbageslag (*Årsager til tilbageslag og hvordan de forebygges, s. 243*)
- Reducér ved afslutningen af snittet trykket uden at løsne det faste greb i håndtagene af kædesaven, for at have fuld kontrol ved gennemsavningen.
- Vent efter afsluttet snit, til kædesaven står stille, før du fjerner kædesaven.
- Sluk altid for kædesavens motor, inden du skifter til et nyt træ.

### Træfældning

**⚠ ADVARSEL!** Træfældning kræver stor erfaring. Fæld kun træer, når du kan håndtere kædesaven sikkert. Anvend under ingen omstændigheder kædesaven, hvis du føler dig usikker.

**⚠ FORSIGTIG!** Fæld ikke træer, hvis der blæser en kraftig eller skiftende vind, hvis der er risiko for materielle skader, eller hvis træet kan ramme ledninger. Ved fældning af træer skal man være opmærksom på, at ingen andre personer må komme i fare, at man ikke rammer forsyningsledninger, og at der ikke kan forekomme materielle skader. Hvis et træ kommer i berøring med en forsyningsledning, skal forsyningsvirksomheden straks informeres.



**⚠ FORSIGTIG!** Vi fraråder af sikkerhedsmæssige grunde uerfarne brugere at fælde en træstamme med en sværdlængde, der er mindre end stammens diameter.

- Sørg for, at der ikke opholder sig mennesker eller dyr i nærheden af arbejdsområdet. Sikkerhedsafstanden mellem træet, der skal fældes, og den nærmeste arbejdsplads skal udgøre 2 ½ trælængder.
- Vær opmærksom på den korrekte fælde-retning. Brugeren skal kunne færdes sikkert i nærheden af det fældede træ, for nemt at kunne afkorte og afgrene det. Det skal undgås, at det fældede træ bliver viklet ind i et andet træ.
- Tag højde for den naturlige faldretning, som er afhængig af hældningen og krumningen af træet, vindretningen, grenenes placering og antal af grene.
- Stå ved savning på en skråning altid på et højere sted end det træ, der skal fældes. Træet vil efter fældningen som regel rulle eller glide nedad.
- Små træer med en diameter på 15-18 cm kan normalt saves over med et enkelt snit.
- Ved træer med en større diameter skal der anvendes kærvsnit og et fældesnit (Fig. O).
- Hvis der tilskræres og fældes samtidig af to eller flere personer, skal afstanden imellem de personer, som tilskrærer og fælder, som minimum være dobbelt så stor som højden på det træ der skal fældes.

Klap høreværnet op umiddelbart efter afsluttet savning, så du kan høre lyde og advarselssignaler.

### Fremgangsmåde

#### 1. Afgrening (Fig. T)

Fjern nedhængende grene ved at sætte snittet oven over grenen. Foretag aldrig afgrening over skulderhøjde.

#### 2. Flugtområde (Fig. N)

Fjern krat rundt om træet for at sikre en uhindret tilbagestrækning. Flugtområdet (1) bør ligge ca. 45° forskudt bag den planlagte fælderetning (2).

#### 3. Forhugning (A) (Fig. O)

Udfør forhugningen i den retning, som træet skal falde i. Begynd med det nederste, vandrette snit. Skæredybden bør udgøre ca. 1/3 af stammens diameter. Udfør nu et skråt savsnit med en skærevin-

kel på ca. 45°, oppefra, der rammer det nederste savsnit præcist. Derved bliver klemning af savkæden eller styreskinnen ved næste savning undgået.

**⚠ ADVARSEL!** Stil dig aldrig foran et forhugget træ.

#### 4. Fældesnit (B) (Fig. O)

Udfør fældesnittet fra den anden side af stammen. Stå på venstre side af træstammen og sav med trækken- de savkæde (med undersiden af sværdet). Fældesnittet skal forløbe vandret mindst 5 cm over det vandrette kærvsnit. Det skal være så dybt, at afstanden til kærvsnitlinjen mindst udgør 1/10 af stammens diameter. Den ikke oversavede del af stammen betegnes som holdestykke (fældeliste). Holdestykket forhindrer, at træet drejer sig og falder i den forkerte retning. Sav ikke holdestykket over.

Ved tilnærmelse af fældesnittet, burde træet begynde at falde. Hvis det viser sig, at træet ikke falder i den ønskede retning, eller læner sig bagud og fastklemmer savkæden, skal fældesnittet afbrydes. Brug kiler af træ, plastik eller aluminium, for at åbne snittet, og for at fælde træet i den ønskede faldlinje.

5. Skub en fælde-kile ind i fældesnittet, så snart skæredybden tillader det, for at forhindre, at sværdet sætter sig fast (Fig. P).
6. Hvis stammens diameter er større end sværdets længde, skal der udføres et snit (Fig. R).
7. Efter udførelsen af fældesnittet falder træet af sig selv, eller ved hjælp af fælde-kilen.

**⚠ ADVARSEL!** Så snart træet begynder at falde, skal kædesaven trækkes ud af snittet, motoren standses, kædesaven lægges til side og arbejdspladsen forlades via tilbagestrækningsvejen. Pas på faldende grene og vær påpasselig med ikke at snuble.

### Afgrening

Afgrening betyder at fjerne grene og kviste fra et fældet træ.

**⚠ FORSIGTIG!** Fare for kvæstelser! Sav aldrig grene af, mens du står på træstammen. Hold øje med tilbagestrækningsområdet, når grene er under spænding.

### (Fig. M)

- Fjern først støttegrene efter afkortningen.

- Grene under spænding skal saves nedefra og opad for at forhindre, at apparatet sætter sig fast.
- Når der saves tykkere grene af, anvendes samme teknik som ved *Afkortning*, s. 250.
- Arbejd på venstre side af stammen og så tæt på apparatet som muligt. Om muligt skal apparatets vægt hvile på stammen.
- Skift placering for at save grene på den anden side af stammen af.
- Afkort forgrenede grene enkeltvist. Større grene, der vender nedad og støtter træet, bevares i begyndelsen.
- Små grene skal fjernes med et snit.

### Afkortning

Afkortning er savning af fældede træstammer til små stykker.

- Vær opmærksom på, at du står stabilt, og at kropsvægten er ligeligt fordelt på begge fødder.
- Støt stammen, hvis det er muligt. Stammen bør støttes med grene, bjælker eller kiler.
- Sørg for, at savkæden ikke har berøring med jorden, når der saves.
- Stå på et højere sted end stammen ved skrånende terræn.

### Afkortningsteknikker

#### Stammen ligger på jorden (Fig. I)

Sav stammen helt igennem oppefra, og sørg ved afslutningen af snittet for, at jorden ikke berøres. Hvis det er muligt at vende stammen, skal den saves 2/3 igennem. Derefter vendes stammen, og resten af stammen saves igennem oppefra.

#### Stammen er understøttet ved den ene ende (Fig. J)

Sav først 1/3 af stammens diameter igennem nedefra og opad (med oversiden af sværdet) for at undgå splinter. Sav derefter oppefra og nedad (med undersiden af sværdet) mod det første snit for at undgå fastklemning.

#### Stammen er understøttet ved begge ender (Fig. K)

Sav først 1/3 af stammens diameter igennem oppefra og nedad (med undersiden af sværdet). Sav derefter nedefra og opad (med oversiden af sværdet), indtil snittene mødes.

#### Savning på en savbuk (Fig. L)

Hold kædesaven fast med begge hænder, og før apparatet foran kroppen, mens der sa-

ves. Når stammen saves over, føres apparatet forbi kroppen på højre side (1). Hold venstre arm så lige som muligt (2). Hold øje med stammen, når den falder ned. Stil dig på en sådan måde, at stammen ikke udgør nogen fare, når den saves over. Pas på fødderne. Stammen kan forårsage skader, når den falder ned. Hold balancen (3).

## Rengøring, vedligeholdelse og opbevaring

### Rengøring

**⚠ ADVARSEL!** Elektrisk stød! Sprøjt aldrig vand på apparatet.

**⚠ ADVARSEL!** Fare for kvæstelser! Rengøringen skal principielt udføres med slukket, afkølet motor og fjernede batterier.

**⚠ FORSIGTIG!** Fare for snitsår! Anvend skærefaste handsker, når du håndterer savkæden eller sværdet.

**BEMÆRK!** Fare for skader. Kemiske substanser kan angribe apparatets plastdele. Brug ikke rengørings- eller opløsningsmiddel.

Rengør apparatet grundigt. Derved forlænges apparatets levetid og ulykker forebygges.

### Rengøring efter hver brug

- Hold håndtagene fri for benzin, olie eller fedtstof. Rengør eventuelt håndtagene med en fugtig klud med sæbevand.
- Rengøring af savkæden. Anvend ikke væsker til rengøring af kæden. Smør et tyndt lag kædeolie på kæden efter rengøringen.
- I forbindelse med rengøring skal kædehjulafdækningen (14) tages af, så også dette område kan rengøres.
- Rengør sværdet (7)
- Rengør luftgællerne og apparatets overflader med en pensel eller en tør klud.
- Rengør oliepassagen (35), for at sikre en problemfri, automatisk oliering af savkæden under driften. Til dette kan du bruge en pensel eller en klud, for at tørre resterne væk fra oliepassagen.

## Vedligeholdelse

### Vedligeholdelsesintervaller

Udfør vedligeholdelsesarbejdet, som er opført i tabellen, regelmæssigt. Med regelmæs-

sig vedligeholdelse forlænges levetiden af dit apparat. Derudover opnår du optimal skæreydelse og undgår ulykker.

Apparatdel	Handling	Før hver anvendelse	Efter 10 driftstimer	Efter hver anvendelse
Kædebremserkomponenter	Visuel kontrol, udskift ved behov	✓		
Kædehjul (23)	Visuel kontrol, udskift ved behov	✓		
Savkæde (6)	Kontrollér savkæden, smør med olie, efterslib eller udskift ved behov	✓		
Savkæde (6)	Rengør og oliér savkæden		✓	✓
Sværd (7)	<i>Vedligeholdelse af sværdet, s. 252</i>	✓		✓
Sværd (7)	<i>Vend sværdet, s. 252</i>		✓	
Olieautomatik	Kontrollér, rengør oliepassagen ved behov	✓		

### Smøring af savkæden

**▲ FORSIGTIG!** Kæden skal regelmæssigt rengøres og smøres med olie. Derved holder du kæden skarp og opnår en optimal maskinydelse. Ved skader som følge af utilstrækkelig vedligeholdelse af savkæden bortfalder garantikravet. Tag batterierne ud, og anvend skærefaste handsker, når du håndterer kæden eller sværdet.

- Til smøring anbefaler vi, at du bruger den medfølgende økologiske savkædeolie eller en tilsvarende nedbrydelig multifunktionsolie.
- Smør kæden med olie efter rengøringen, efter 10 timers brug eller mindst én gang om ugen, alt efter hvad der indtræffer først.
- Inden smøringen skal sværdet, særligt sværdets fortanding, rengøres grundigt. Anvend hertil en håndklud og en tør klud.
- Smør de enkelte kædeled ved hjælp af en oliesprøjte med nålespids (fås i faghandlen). Put enkelte oliedråber på leddene og tandspidserne på de enkelte kædeled.

### Slibning af skæretænder

**▲ FORSIGTIG!** Fare for kvæstelser! En forkert sletet savkæde øger risikoen for tilbagelag! Anvend skærefaste handsker, når du håndterer savkæden eller sværdet.

En skarp savkæde sikrer en optimal skæreydelse. Den skærer uden besvær gennem træet og efterlader store, lange træspåner.

En savkæde er sløv, når du skal presse skæreudstyret gennem træet, og træspånerne er meget små. Når savkæden er meget sløv, opstår der slet ingen småspåner men kun træstøv.

Til slibning af savkæden skal du bruge specialværktøj, der sikrer, at kæden slibes i den rigtige vinkel og i den rigtige dybde. Vi anbefaler, at uerfarne brugere af kædesave får savkæden sletet af en fagmand eller af et specialværksted. Hvis du selv har mod på at slibe kæden, følg fremgangsmåden som er beskrevet i vejledningen til din savkædesliber (f.eks. Parkside PSG 85 B2).

- Kædens savdele er skæreleddene, som består af en skæretand og en dybdebegrenser. Højdeafstanden mellem disse to bestemmer slibedybden.
- Savkæden er slidt op og skal udskiftes med en ny savkæde, når der kun er ca. 4 mm af skæretanden tilbage.
- Når skæretænderne slibes, skal der tages hensyn til følgende værdier (Fig. Q):
  - Slibevinkel (30°)
  - Brystvinkel (85°)
  - Slibedybde (0,65 mm)
  - Rundfilsdiameter (4,0 mm)

**▲ ADVARSEL!** Fare for ulykker! Afvigelse fra skæregeometriens målangivelser kan medføre øget tendens til tilbagelag af apparatet.

### Nødvendige værktøjer og hjælpemidler

- Rund fil
- Flad fil

### Fremgangsmåde (Fig. S)

1. Sluk for apparatet og fjern batterierne.
2. Kontrollér at savkæden er spændt, for at slibningen kan udføres korrekt.
3. Slib altid indefra og ud. Før den runde fil udad fra skæretandens inderside. Løft filen op, når du trækker den tilbage.
4. Slib først tænderne på den ene side. Vend savkæden og slib tænderne på den anden side.
5. Kontrollér alle skæreledenes længde. Efter slibningen skal alle skæreled være lige lange og lige brede.
6. Kontrollér slibedybden (dydbegrænsningen) efter hver tredje slibning og file højden ved hjælp af en flad fil. Dydbegrænsningen bør sættes tilbage med ca. 0,65 mm i forhold til skæretanden.
7. Afrund dydbegrænsningen lidt fremad efter tilbagestillingen.

### Indstilling af kædespænding

Indstillingen af kædespændingen er beskrevet i kapitel *Spænd savkæden*, s. 248.

### Tilkøring af en ny savkæde

Ved en ny savkæde forringes spændekraften efter et stykke tid. Derfor skal du efter de første 5 snit, og senest efter at have savet i 10 minutter, efterspænde savkæden (*Spænd savkæden*, s. 248).

**⚠ ADVARSEL!** Fare for kvæstelser! Fastgør aldrig en ny savkæde på et slidt kædehjul eller på et beskadiget eller slidt sværd. Savkæden kan hoppe af eller bryde.

### Vedligeholdelse af sværdet

**⚠ FORSIGTIG!** Fare for snitsår! Anvend skærefaste handsker, når du håndterer savkæden eller sværdet.

### Nødvendige værktøjer og hjælpemidler

- Flad fil

### Fremgangsmåde (Fig. B)

1. Sluk for apparatet og fjern batterierne fra apparatet.
2. Tag kædehjulafdækningen (14), savkæden (6) og sværdet (7) af.
3. Kontrollér sværdet (7) for slitage.
4. Fjern grater og ret styrefladerne med en flad fil.

5. Rengør oliepassagen (35) for at sikre en problemfri, automatisk oliering af savkæden under driften.
6. Monter sværdet (7), savkæden (6) og kædehjulafdækningen (14), og spænd savkæden.

Når oliepassagen i optimal tilstand, sprøjter savkæden få sekunder efter start af kædesaven automatisk lidt olie ud.

### Vend sværdet

**⚠ FORSIGTIG!** Fare for snitsår! Anvend skærefaste handsker, når du håndterer savkæden eller sværdet. Sværdet (7) skal vendes ca. hver 10. arbejdstime, for at sikre en jævn slitage.

### Fremgangsmåde (Fig. B)

1. Sluk for apparatet og tag batterierne ud af apparatet.
2. Tag kædehjulafdækningen (14), savkæden (6) og sværdet (7) af.
3. Drej sværdet omkring dets vandrette akse, og monter sværdet og savkæden som beskrevet i *Montering af savkæde og sværd*, s. 247. Vær derved opmærksom på løberetningen af savkæden!



Savkædens løberetning

4. Orienter dig til justering af savkæden (6) ved billedsymbolet under kædehjulafdækningen (14), når sværdet drejes.

### Opbevaring

- Tag batterierne ud.
- Rengør og vedligehold apparatet inden opbevaring.
- Sæt sværdbeskyttelsen (16) på.
- Tøm olietanken før længere driftspausser. Den gamle olie skal bortskaffes miljørigtigt (*Bortskaffelse/miljøbeskyttelse*, s. 253).

Der kan være olierester i slangerne og i apparatet, som kan sive ud under opbevaringen. Stil apparatet på et egnet underlag/i et oliekar til opbevaring.

- Opbevar apparatet på et tørt og støvbeskyttet sted uden for børns rækkevidde.

Produkter med genopladeligt batteri:

- Opbevaringstemperaturen for det genopladelige batteri og produktet ligger mellem 15 °C og 25 °C. Undgå ekstrem kulde eller varme under opbevaringen,

så det genopladelige batteris effekt ikke forringes.

- Tag batteriet ud af produktet inden længere tids opbevaring (f.eks. om vinteren) (se den separate betjeningsvejledning til batteriet og opladeren).
- På korte strækninger på arbejdspladsen: Bær produktet i det forreste håndtag (4) med sværdet vendt bagud.
- Sluk altid produktet før transport og tag batterierne ud. Under transporten (også i køretøjer) skal apparatet sikres mod at vælte for at undgå kvæstelser, skader eller tab af olie.

## Transport

- Tildæk sværdet og savkæden med kædebeskyttelsen (16), når du transporterer apparatet.

## Fejlsøgning

Den følgende tabel hjælper dig ved fejlsøgning af småfejl:

Problem	Mulig årsag	Fejlafhjælpning
Apparat starter ikke	Batterier (17) er tomme eller ikke sat i	Kontrollér batteriets ladetilstand, få det repareret af en autoriseret elektriker ved behov
	Tænd-/sluk-kontakt (2) defekt	Kontakt vores servicecenter.
	Motoren er defekt	
Savkæde kører ikke og advarselssignal lyder	Kædebremse blokerer savkæde (6)	<i>Kontrol af kædebremse, s. 245</i>
Dårlig skæreevne	Savkæden (6) er monteret forkert	<i>Montering af savkæde og sværd, s. 247</i>
	Savkæden (6) er sløv	<ul style="list-style-type: none"> <li>• <i>Slibning af skæretænder, s. 251</i></li> <li>• <i>Tilkøring af en ny savkæde, s. 252</i></li> </ul>
	Utilstrækkelig kædespænding	<i>Spænd savkæden, s. 248</i>
Apparatet går trægt, savkæden hopper af	Utilstrækkelig kædespænding	<i>Spænd savkæden, s. 248</i>
Savkæden bliver varm, der opstår røg under savning, misfarvning af skinnen	For lidt kædeolie	<ul style="list-style-type: none"> <li>• Kontrol af oliestand og olieautomatik</li> <li>• Kontakt vores servicecenter.</li> </ul>

## Bortskaffelse/miljøbeskyttelse

Tøm olietanken grundigt.

Sørg for, at spildolie rester ikke slipper ud i kloaknettet eller afløbet. Bortskaf spildolie på miljørigtig vis - aflever den på en genbrugsplads.

Tag det genopladelige batteri ud af apparatet, og aflever apparatet, det genopladelige

batteri, tilbehør og emballage til miljøvenlig genanvendelse.



Elektriske apparater må ikke bortskaffes som husholdningsaffald.

Symbolen med den overstregede affaldsspand på hjul betyder, at dette produkt ikke må bortskaffes som usorteret husholdningsaffald ved udløbet af dets levetid.

## Direktiv 2012/19/EU om affald af elektrisk og elektronisk udstyr:

Forbrugere er juridisk forpligtet til at sende elektriske og elektroniske enheder til miljøvenlig genanvendelse ved slutningen af produkternes levetid. På denne måde garanteres en miljø- og ressourcebesparende genanvendelse.

Afhængigt af hvordan det implementeres i national lovgivning, har du følgende muligheder:

- at give det tilbage til salgsstedet,
- at aflevere det til et officielt indsamlingssted,
- at sende det tilbage til producenten/distributøren.

Tilbehørsdele og hjælpemidler uden elektriske bestanddele, der følger med det udtjente udstyr, er ikke omfattet heraf.

## Bortskaf batterier miljørigtigt



Genopladelige batterier må ikke bortskaffes via husaffaldet, må ikke kastes ind i ild (eksplosionsfare) eller vand. Beskadede genopladelige batterier kan være til skade for miljøet og helbredet, hvis der slipper giftige dampe eller væsker ud.

Du er forpligtet til at bortskaffe defekte eller udtjente batterier miljørigtigt. (forordning (EU) 2023/1542 om batterier og udtjente batterier)

- Åbn ikke batterier, og undgå en mekanisk beskadigelse. Der er fare for kortslutning, og der kan undslippe dampe, der irriterer luftvejene.
- Af sikkerhedsmæssige årsager bør batterier aflades før bortskaffelse.
- Sæt tape på polerne, for at undgå kortslutning.
- Bortskaf batterierne via forhandlere eller et opsamlingssted.
- **Beskadede batterier**

Beskadede batterier skal håndteres forsigtigt!

- Rør ikke ved beskadigede batterier med de bare hænder.
- Læg batterierne enkeltvis i en plastikpose, hvis du ikke kan sætte tape på polerne.
- Læg beskadigede batterier enkeltvis i en ikke brændbar beholder, der kan lukkes og fyldes med sand.
- Beskadede batterier afleveres på et opsamlingssted med fagpersoner.

## Service

### Garanti

Kære kunde, på dette produkt får du 5 års garanti fra købsdatoen. I tilfælde af mangler ved produktet har du lovmæssige rettigheder over for sælgeren af produktet. Disse lovmæssige rettigheder bliver ikke indskrænket af garantien, som uddybes efterfølgende.

### Garantibetingelser

Garantifristen begynder med købsdatoen. Opbevar den originale kassebon omhyggeligt. Dette bilag bruges til at dokumentere købet. Hvis der inden for fem år fra købsdato af dette produkt opstår materiale- eller fabriktionsfejl, bliver produktet - efter vores valg - repareret omkostningsfrit eller erstattet. Denne garantiydelse forudsætter, at det defekte apparat samt købsbeviset (kassebon) forlægges inden for fristen på fem år, og at det kort beskrives, hvori manglen består, og hvornår den er opstået.

Hvis fejlen dækkes af vores garanti, modtager du et repareret eller et nyt produkt. Reparationen eller et nyt produkt er ikke begyndelsen på en ny garantiperiode.

### Garantiperiode og lovmæssige reklamationer

Garantiperioden bliver ikke forlænget pga. garantiydelse. Dette gælder også for skiftede eller reparerede dele. Eventuelle skader og mangler, som allerede eksisterer ved købet, skal meddeles til producenten straks efter udpakningen. Reparationer, der foretages, efter at garantiperioden er udløbet, læses mod betaling.

### Garantidækning

Dette apparat blev produceret efter strenge kvalitetskrav og nøje kontrolleret før udleveringen.

Garantiydelse gælder for materiale- og fabriktionsfejl. Denne garanti dækker ikke dele af produktet, der er udsat for normal slidage og derfor kan betragtes som sliddele (f.eks. Savkæde) eller for beskadigelse af skrøbelige dele.

Denne garanti bortfalder, hvis produktet er beskadiget, ikke blev anvendt korrekt eller ikke blev vedligeholdt. For at sikre en korrekt brug af produktet skal alle anvisninger i betjeningsvejledning nøje overholdes. Anvendelser og handlinger, der frarådes i be-

tjeningsvejledningen eller som der advares imod, skal ubetinget undgås.

Produktet er udelukkende beregnet til den private og ikke til den erhvervsmæssige brug. Ved misbrug og uhensigtsmæssig brug, anvendelse af vold og ved indgreb, som ikke er foretaget af vores autoriserede serviceafdeling, udløber garantien.

### Bearbejdning af reklamationer

For at sikre en hurtig behandling af din anmodning skal du følge følgende instruktioner:

- Hav kassebonen og varenummeret (f.eks. IAN 506400\_2507) parat som købsbevis ved alle forespørgsler.
- Varenummeret kan aflæses på typeskiltet på produktet, en indgravering på produktet, omslaget af din vejledning (nederst til venstre) eller på klistermærket på bagsiden eller bunden af produktet.
- Kontakt først nedenstående service-center via **telefon** eller brug vores **kontaktformular**, som du finder på *parkside-diy.com* under kategorien **Service**, hvis der er funktionsfejl eller andre mangler.
- Et defekt produkt kan sammen med købsbeviset og beskrivelsen af fejlen, og hvornår den er opstået, efter samråd med vores service-center sendes omkostningsfrit til den adresse, som du får oplyst. For at undgå problemer med modtagelsen og yderligere omkostninger er det vigtigt, at du kun bruger den adresse, som du har fået oplyst. Sørg for, at forsendelsen er betalt, ikke er for umfangrig og ikke sker per ekspres eller andre særlige former for forsendelse. Send apparatet inkl. alt tilbehør, som fulgte med ved købet, og sørg for tilstrækkelig og sikker transportemballage.



På *parkside-diy.com* kan du se og downloade denne manual og mange andre manualer. Med denne QR-kode kommer du direkte til *parkside-diy.com*. Vælg dit land og søg efter betjeningsvejledningen via søgefunktionen. Ved at indtaste varenummeret (IAN) 506400\_2507 kan du åbne din betjeningsvejledning.

### Reparationservice

Kontakt vores service-center i tilfælde af reparationer, som **ikke er omfattet af garantien**. Service-centeret giver dig gerne et tilbud.

- Vi kan kun bearbejde apparater, hvor forsendelsen er betalt, og som er pakket forsvarligt.  
**Bemærk:** Send dit apparat rengjort og med en beskrivelse af defekten til den nævnte adresse af vores service-center.
- Vi tager ikke imod apparater, uden at forsendelsen er betalt, eller som er sendt som volumenpakker, ekspres-pakker eller andre særlige leveringer.
- Vi bortskaffer dine indsendte, defekte apparater gratis.

### Service-Center



**Service Danmark**  
Tel.: 80 254583  
Kontaktformular på  
*parkside-diy.com*  
IAN 506400\_2507

## Importør

Bemærk at den følgende adresse ikke er en serviceadresse. Kontakt først ovennævnte service-center.

Grizzly Tools GmbH & Co. KG  
Stockstädter Str. 20  
63762 Großostheim  
TYSKLAND  
[www.grizzlytools.de](http://www.grizzlytools.de)

## Reserve dele og tilbehør

**Reserve dele og tilbehør kan fås på [www.grizzlytools.shop](http://www.grizzlytools.shop).** Hvis der opstår problemer i forbindelse med bestillingen, bedes du kontakte vores online-shop. Hvis du har yderligere spørgsmål, bedes du kontakte: *Service-Center*, s. 255

**⚠ ADVARSEL!** En sikker anvendelse af kædesaven er kun muligt med godkendte savkæder og styreskinner. Brugen af ikke-godkendte kombinationer kan føre til alvorlige kvæstelser eller til døden.

- **Sværd:**
  - 164MLEA041(112329) (Oregon)
  - M1431656-1041TL (Trilink)
- **Savkæde:**
  - 90PX056X (Oregon)
  - CL14356TL (Trilink)



## Oversættelse af den originale EU-overensstemmelseserklæringen

Produkt: **Batteridreven kædesav**

Model: **PPKSA 40-Li C3**

Serienummer: 000001-022000

Genstanden for erklæringen, som beskrevet ovenfor, er i overensstemmelse med den relevante EU-harmoniseringslovgivning:

**2006/42/EC • 2014/30/EU • 2000/14/EC & 2005/88/EC • 2011/65/EU & (EU) 2015/863**  
**Produkt med batteri Smart PAPS 204 A1/Smart PAPS 208 A1/**  
**Smart PAPS 2012 A1: 2014/53/EU (i stedet for 2014/30/EU)**

Genstanden for erklæringen, som beskrevet ovenfor, er i overensstemmelse med Europa-Parlamentets og Rådets direktiv 2011/65/EU af 8. juni 2011 om begrænsning af anvendelsen af visse farlige stoffer i elektrisk og elektronisk udstyr.

For at sikre overensstemmelse er følgende harmoniserede standarder og nationale standarder og forskrifter blevet anvendt:

**EN 62841-1:2015/A11:2022 • EN 62841-4-1:2020**  
**EN ISO 12100:2010 • EN IEC 55014-1:2021**  
**EN IEC 55014-2:2021 • EN IEC 63000:2018**  
**Produkt med batteri Smart PAPS 204 A1/Smart PAPS 208 A1/Smart PAPS 2012 A1:**  
**EN 301 489-1 V2.2.3:2019 • EN 301 489-17 V3.3.1:2024**  
**EN 300 328 V2.2.2:2019**

I overensstemmelse med direktivet om støjemissioner 2000/14/EC bekræftes følgende:

Lydeffektniveau ( $L_{WA}$ )

- målt: 106,9 dB;
- garanteret: 109 dB

Fulgte overensstemmelsesvurderingsproceduren i henhold til 2000/14/EC, bilag VI.

EF-typeafprøvningsattest

- Nummer: M6A 036607 2368 Rev. 00
- Notificeret organ: TÜV SÜD • Ridlerstraße 65 • 80339 München • Deutschland, NB: 0123

Denne overensstemmelseserklæring udstedes på fabrikantens ansvar:



Grizzly Tools GmbH & Co. KG  
 Stockstädter Str. 20  
 63762 Großostheim  
 TYSKLAND  
 12.01.2026

Christian Frank  
 Repræsentant for dokumentation







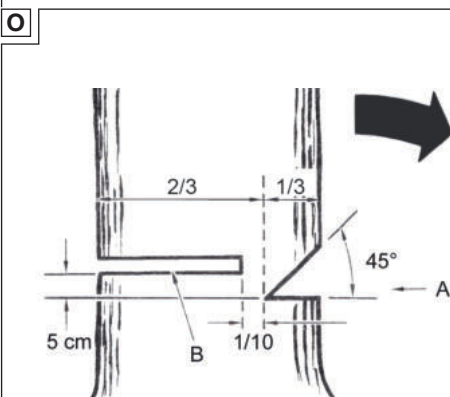
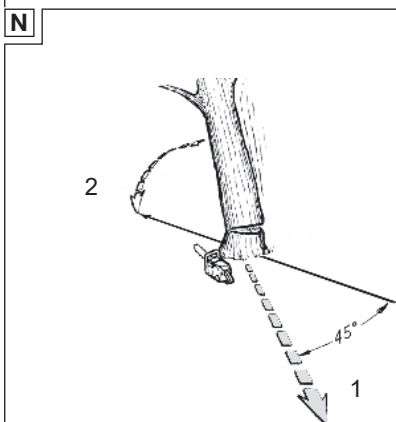
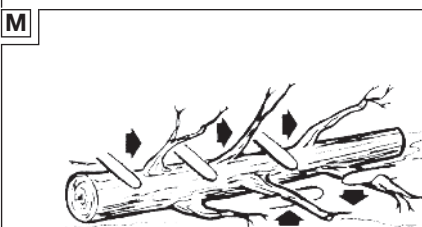
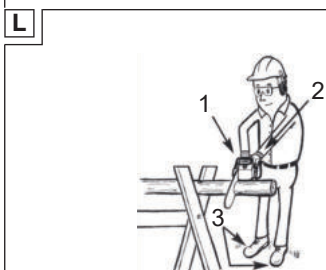
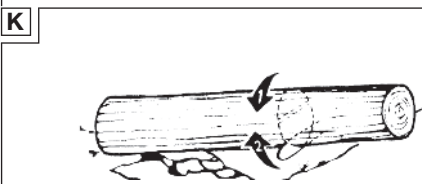
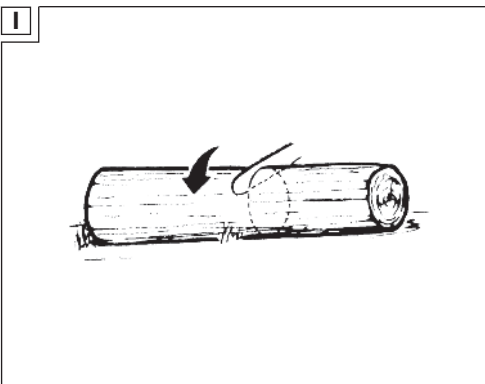
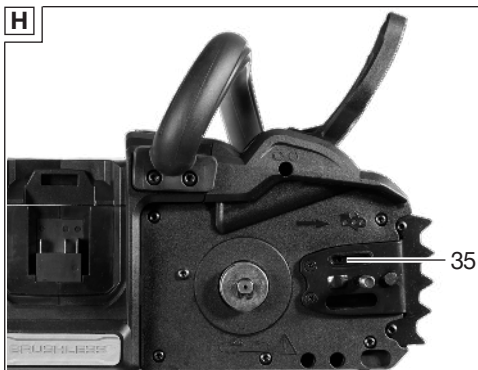

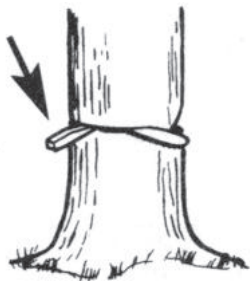
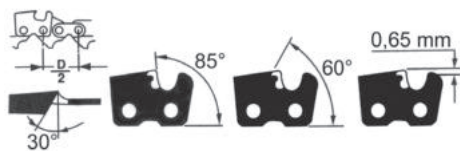
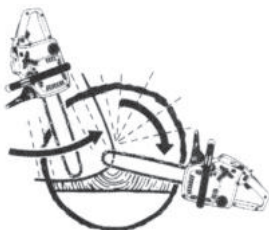
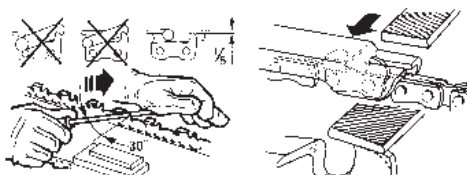
**P****Q****R****S****T**





**Grizzly Tools GmbH & Co. KG**

Stockstädter Str. 20  
63762 Großostheim  
GERMANY

Stand der Informationen • Last Information • Ver-  
sion des informations • Versione delle informazio-  
ni • Estado de las informaciones • Stand van de  
informatie • Tilstand af information • Információk  
állása • Stan informacji • Stav informací • Stav in-  
formácií: 11/2025

Ident.-No.: 72032532112025-8

---



IAN 506400\_2507

