

/// PARKSIDE



PDF ONLINE
parkside-diy.com

AIR IMPACT WRENCH PDSS 310 C6 DRUCKLUFT-SCHLAGSCHRAUBER PDSS 310 C6 CLÉ À CHOC PNEUMATIQUE PDSS 310 C6

DE AT CH

DRUCKLUFT-SCHLAGSCHRAUBER

Originalbetriebsanleitung

NL BE

PERSLUCHT- SLAGSCHROEVENDRAAIER

Vertaling van de originele instructies

PL

WKRETAK UDAROWY NA SPREZONE POWIETRZE

Tłumaczenie oryginalnej instrukcji

FR BE CH

CLÉ À CHOC PNEUMATIQUE

Traduction des instructions d'origine

SK

PNEUMATICKÝ RÁZOVÝ UŤAHOVÁK

Preklad pôvodného návodu

IAN 465612_2404





DE AT CH

Klappen Sie vor dem Lesen die Seite mit den Abbildungen aus und machen Sie sich anschließend mit allen Funktionen des Gerätes vertraut.

FR BE CH

Avant de lire le mode d'emploi, ouvrez la page contenant les illustrations et familiarisez-vous ensuite avec toutes les fonctions de l'appareil.

NL BE

Vouw vóór het lezen de pagina met de afbeeldingen open en maak u vertrouwd met alle functies van het apparaat.

SK

Prv než začnete čítať tento návod, rozložte si stránku s obrázkami a oboznámte sa so všetkými funkciami zariadenia.

PL

Przed rozpoczęciem czytania rozłóż stronę zawierającą rysunki, a następnie zapoznaj się ze wszystkimi funkcjami urządzenia.

DE/AT/CH	Originalbetriebsanleitung	Seite	5
FR/BE/CH	Traduction des instructions d'origine	Page	21
NL/BE	Vertaling van de originele instructies	Pagina	37
SK	Preklad pôvodného návodu	Strana	53
PL	Tłumaczenie oryginalnej instrukcji	Strona	67

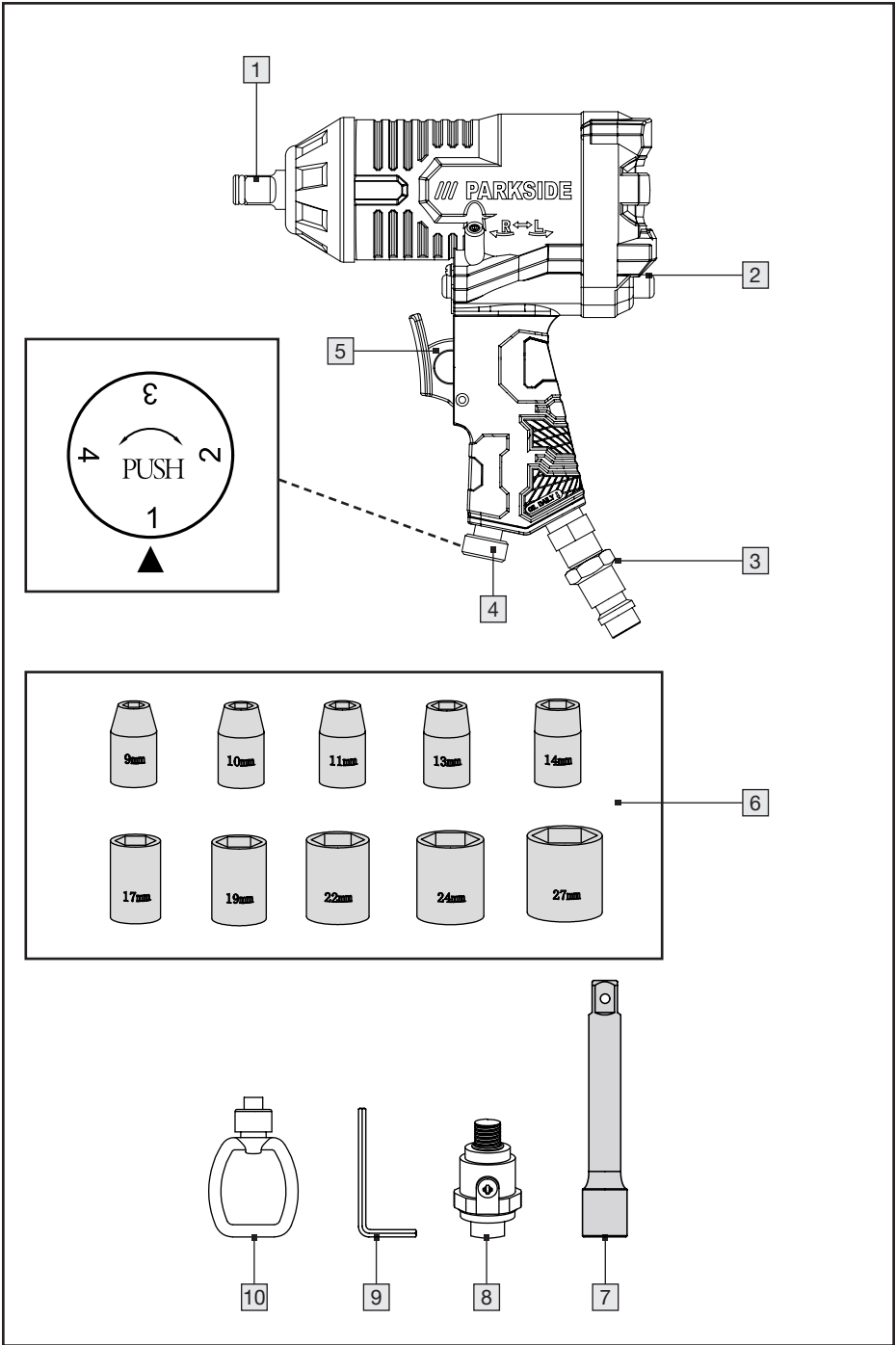

1. Einleitung	6
1.1 Bestimmungsgemäße Verwendung	6
1.2 Lieferumfang	6
1.3 Ausstattung	6
1.4 Technische Daten	6
2. Sicherheitshinweise	8
2.1 Allgemeine Sicherheitsregeln	9
2.2 Gefährdungen durch herausgeschleuderte Teile	9
2.3 Gefährdungen durch Verfangen	9
2.4 Gefährdungen im Betrieb	10
2.5 Gefährdungen durch wiederholte Bewegungen	10
2.6 Gefährdungen durch Zubehörteile	11
2.7 Gefährdungen am Arbeitsplatz	11
2.8 Gefährdungen durch Staub und Dämpfe	11
2.9 Gefährdungen durch Lärm	12
2.10 Gefährdungen durch Schwingungen	12
2.11 Zusätzliche Sicherheitsanweisungen für pneumatische Maschinen	13
3. Vor der Inbetriebnahme	14
3.1 Ölschmierung	14
3.1.1 Schmierung am Gerät	14
3.1.2 Schmierung mit dem Druckluft-Öler	14
3.2 Anschluss an die Druckluftquelle	14
3.3 Stecknüsse einsetzen/wechseln	15
4. Inbetriebnahme	15
4.1 Einschalten	15
4.2 Ausschalten	15
4.3 Drehrichtung umschalten	15
4.4 Drehmoment einstellen	15
5. Wartung, Reinigung und Lagerung	16
6. Entsorgung	17
6.1 Umweltverträglichkeit und Materialentsorgung	17
7. Garantie der ROWI Germany GmbH	17
8. Service	19
9. Original-Konformitätserklärung C E	19

DRUCKLUFT-SCHLAGSCHRAUBER PDSS 310 C6

1. Einleitung

Herzlichen Glückwunsch zum Kauf Ihres neuen Gerätes. Sie haben sich damit für ein hochwertiges Produkt entschieden. Die Bedienungsanleitung ist Bestandteil dieses Produkts. Sie enthält wichtige Hinweise für Sicherheit, Gebrauch und Entsorgung. Machen Sie sich vor der Benutzung des Produkts mit allen Bedien- und Sicherheitshinweisen vertraut. Benutzen Sie das Produkt nur wie beschrieben und für die angegebenen Einsatzbereiche. Händigen Sie alle Unterlagen bei Weitergabe des Produkts an Dritte mit aus.

1.1 Bestimmungsgemäße Verwendung

Dieses Gerät eignet sich zum einfachen Anziehen oder Einsetzen von Befestigungselementen mit Gewinde bei Montage- oder Reparaturarbeiten sowie zum Lösen von Bolzen beim Radwechsel. Dieses Gerät darf nur mit einer Druckluftversorgung angetrieben werden. Der maximal zulässige Arbeitsdruck darf nicht überschritten werden. Dieses Gerät darf nicht mit explosiven oder brennbaren Gasen betrieben werden! Jede andere Verwendung oder Veränderung des Gerätes gilt als nicht bestimmungsgemäß, birgt erhebliche Unfallgefahren und ist außerdem nicht gestattet. Für aus bestimmungswidriger Verwendung entstandene Schäden übernehmen wir keine Haftung. Das Gerät ist nur für den privaten Einsatz bestimmt und darf weder kommerziell noch industriell genutzt werden.

1.2 Lieferumfang

- 1 Druckluft-Schlagschrauber
- 1 Ölflasche
- 1 Druckluft-Öler
- 1 Stecknippel 1/4" (6,35 mm - vormontiert)

- 10 Stecknüsse (9, 10, 11, 13, 14, 17, 19, 22, 24, 27 mm)
- 1 Verlängerungsaufsatz
- 1 Innensechskantschlüssel
- 1 Tragekoffer
- 1 Betriebsanleitung

1.3 Ausstattung

- 1 Vierkantaufnahme
- 2 Drehrichtungsumschalter
- 3 Stecknippel
- 4 Drehmomentregler
- 5 Abzugshebel
- 6 Stecknüsse
- 7 Verlängerungsaufsatz
- 8 Druckluft-Öler
- 9 Innensechskantschlüssel
- 10 Ölflasche

1.4 Technische Daten



Bemessungsluftdruck: max. 6,3 bar



Bemessungsdrehzahl: 7000 min⁻¹



Werkzeugaufnahme: 1/2" (12,7 mm)



Drehmoment \curvearrowright : max. 310 Nm

Maße: 182 x 70 x 215 mm

Masse: 2030 g

Empfohlener Schlauch:

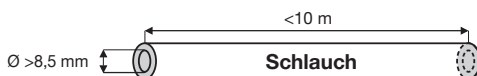

Lärmemissionswerte

Messwert für Lärm ermittelt entsprechend ISO 15744:

Schalldruckpegel $L_{pA} = 85,8 \text{ dB (A)}$

Unsicherheit $K_{pA} = 3 \text{ dB}$

Schallleistungspegel $L_{WA} = 96,8 \text{ dB (A)}$

Unsicherheit $K_{WA} = 3 \text{ dB}$

WARNUNG!

- Die in diesen Anweisungen angegebenen Lärmemissionswerte sind entsprechend einem in ISO 15744 genormten Messverfahren gemessen worden und können für den Gerätevergleich verwendet werden. Die Lärmemissionswerte werden sich entsprechend dem Einsatz des Druckluftwerkzeugs verändern und können in manchen Fällen über dem in diesen Anweisungen angegebenen Werten liegen. Die Lärmemissionsbelastung könnte unterschätzt werden, wenn das Druckluftwerkzeug regelmäßig in solcher Weise verwendet wird.

HINWEIS

- Für eine genaue Abschätzung der Lärmemissionsbelastung während eines bestimmten Arbeitszeitraumes sollten auch die Zeiten berücksichtigt werden, in denen das Gerät abgeschaltet ist oder zwar läuft, aber nicht tatsächlich im Einsatz ist. Dies kann die Lärmemissionsbelastung über den gesamten Arbeitszeitraum deutlich reduzieren.

Schwingungsemissionswert (Deklaration nach EN 12096)

Schwingungsgesamtwert ermittelt entsprechend ISO 28927-2

Schwingungen*: $a_n = 2,99 \text{ m/s}^2$

Unsicherheit: $K = 0,61 \text{ m/s}^2$

* Auf die Hände der Bedienungsperson übertragenen Schwingungen

WARNUNG!

Der in diesen Anweisungen angegebene Schwingungspegel ist entsprechend einem in ISO 28927-2 genormten Messverfahren gemessen worden und kann für den Gerätevergleich verwendet werden. Der angegebene Schwingungsemissionswert kann auch zu einer einleitenden Einschätzung der Aussetzung verwendet werden.

Die Schwingungsemissionen können während der tatsächlichen Benutzung des Druckluftwerkzeugs von den Angabewerten abweichen, abhängig von der Art und Weise, in der das Druckluftwerkzeug verwendet wird, insbesondere, welche Art von Werkstück bearbeitet und was für ein Zubehöriteil eingesetzt wird.

Die Schwingungsbelastung könnte unterschätzt werden, wenn das Druckluftwerkzeug regelmäßig in solcher Weise verwendet wird.







HINWEIS

Versuchen Sie, die Belastung so gering wie möglich zu halten. Beispielhafte Maßnahmen zur Verringerung der Vibrationsbelastung sind:

- Die Wartung des Geräts entsprechend dieser Anleitung,
- das Tragen von Handschuhen beim Gebrauch des Werkzeugs,
- die Begrenzung der Arbeitszeit bzw. die Planung ihrer Arbeitsschritte, sodass Sie stark vibrierende Geräte nicht über Tage benutzen müssen.

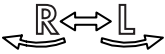
Dabei sind alle Anteile des Betriebszyklus zu berücksichtigen (beispielsweise Zeiten, in denen das Druckluftwerkzeug abgeschaltet ist, und solche, in denen es zwar eingeschaltet ist, aber ohne Belastung läuft).

Erläuterungen zu allen auf der Maschine für Schraubverbindungen zu findenden Symbolen

	<p>WARNUNG Vor der Inbetriebnahme die Bedienungsanleitung lesen.</p>
<p>OIL DAILY ↓</p>  <p>OIL ⬡</p>	<p>Täglich ölen</p>
	<p>Drehrichtung</p>
	<p>Augenschutz tragen</p>
	<p>Atemschutz tragen</p>
	<p>Gehörschutz tragen</p>
	<p>Schutzhandschuhe tragen</p>

2. Sicherheitshinweise

HINWEIS

Wenn Druckluftwerkzeuge eingesetzt werden, müssen grundlegende Sicherheitsvorkehrungen befolgt werden, um die Risiken von Feuer, eines Stromschlags und Verletzungen von Personen auszuschließen.

Die in dieser Bedienungsanleitung zur Verfügung gestellten Informationen sind eine wichtige, jedoch nicht die alleinige Grundlage für die sichere Verwendung der Maschine. Die angegebenen Gefährdungen sind für den allgemeinen Gebrauch von handgehaltenen Druckluft-Schlagschraubern vorhersehbar. Jedoch muss darüber hinaus der Benutzer spezifische Risiken bewerten, die aufgrund jeder Verwendung auftreten können.

Restrisiken

Auch wenn Sie das Gerät vorschriftsmäßig bedienen, bleiben immer Restrisiken bestehen. Folgende Gefahren können im Zusammenhang mit der Bauweise und Ausführung dieses Gerätes auftreten:

- Rückschlag des Schlauchs bei unsachgemäßer Handhabung.
- Sturzgefahr durch herumliegende Druckluftschläuche.
- Gefährdung durch herumschlagende Druckluftschläuche.

Vermindern Sie das Restrisiko, indem Sie das Gerät sorgfältig und vorschriftsmäßig benutzen und alle Anweisungen befolgen. Halten Sie Ihren Arbeitsbereich sauber und gut beleuchtet. Unordnung und unbeleuchtete Arbeitsbereiche können zu Unfällen führen!

2.1 Allgemeine Sicherheitsregeln

- **Mehrfache Gefährdungen!** Die Sicherheitshinweise sind vor dem Einrichten, dem Betrieb, der Reparatur, der Wartung und dem Austausch von Zubehörteilen an der Maschine für Schraubverbindungen, sowie vor der Arbeit in der Nähe der Maschine zu lesen und müssen verstanden werden. Ist dies nicht der Fall, so kann dies zu schweren körperlichen Verletzungen führen.
- Die Maschine für Schraubverbindungen sollte ausschließlich von entsprechend qualifizierten und geschulten Bedienungspersonen eingerichtet, eingestellt oder verwendet werden.
- Diese Maschine für Schraubverbindungen darf nicht verändert werden. Veränderungen können die Wirksamkeit der Sicherheitsmaßnahmen verringern und die Risiken für die Bedienungsperson erhöhen.
- Die Sicherheitsanweisungen dürfen nicht verloren gehen. Geben Sie sie der Bedienungsperson.
- Benutzen Sie niemals beschädigte Maschinen.
- Prüfen Sie Schilder und Aufschriften auf Vollständigkeit und Lesbarkeit. Die Maschine muss regelmäßig einer Inspektion unterzogen werden, um zu überprüfen, dass die Maschine mit den in dieser Bedienungsanleitung geforderten deutlich lesbaren Bemessungswerten und Kennzeichnungen gekennzeichnet ist. Der Benutzer muss den Hersteller kontaktieren, um erforderlichenfalls Ersatzschilder zu erhalten.

2.2 Gefährdungen durch herausgeschleuderte Teile

- Bei einem Bruch des Werkstücks oder von Zubehörteilen oder gar des Maschinenwerkzeugs selbst können Teile mit hoher Geschwindigkeit herausgeschleudert werden.
- Beim Betrieb der Maschine für Schraubverbindungen bzw. beim Austausch von Zubehörteilen an der Maschine ist immer ein schlagfester Augenschutz zu tragen. Der Grad des erforderlichen Schutzes sollte für jede einzelne Verwendung gesondert bewertet werden.
- Es ist sicherzustellen, dass das Werkstück sicher befestigt ist.

2.3 Gefährdungen durch Verfangen

- Es kann Erstickungs-, Skalpierungs- und/oder Schnittverletzungsgefahr bestehen, wenn locker sitzende Kleidung, Schmuck, Halsschmuck, Haare oder Handschuhe nicht von

der Maschine und deren Zubehörteilen ferngehalten werden.

- Handschuhe können sich im drehenden Antrieb verfangen, was an den Fingern zu Verletzungen oder zum Bruch führen kann.
- Bei drehenden Antriebsfassungen und –verlängerungen kann es leicht zum Erfassen/Aufwickeln von gummierten oder metallverstärkten Handschuhen kommen.
- Tragen Sie keine lose sitzenden Handschuhe oder Handschuhe mit abgeschnittenen oder verschlissenen Handschuhfingern.
- Halten Sie niemals den Antrieb, die Fassung oder die Antriebsverlängerung fest.
- Halten Sie Ihre Hände vom drehenden Antrieb fern.

2.4 Gefährdungen im Betrieb

- Beim Einsatz der Maschine können die Hände der Bedienungsperson Gefährdungen durch Quetschen, Schlagen, Schneiden, Abrieb und Wärme ausgesetzt sein. Tragen Sie geeignete Handschuhe zum Schutz der Hände.
- Die Bedienungsperson und das Wartungspersonal müssen physisch in der Lage sein, die Größe, die Masse und die Leistung der Maschine zu handhaben.
- Halten Sie die Maschine richtig: Seien Sie bereit, den üblichen oder plötzlichen Bewegungen entgegenzuwirken - halten Sie beide Hände bereit.
- Achten Sie darauf, dass Ihr Körper im Gleichgewicht ist und dass Sie sicheren Halt haben.
- In Fällen, in denen Hilfsmittel zum Aufnehmen des Reaktionsdrehmoments erforderlich sind, wird empfohlen, wann immer möglich eine Aufhängungsvorrichtung zu verwenden. Falls dies nicht möglich ist, werden Seitengriffe für Maschinen mit geradem Griff und Maschinen mit Pistolengriff empfohlen. In jedem Fall wird empfohlen, Hilfsmittel zur Aufnahme des Reaktionsdrehmoments zu verwenden, wenn es größer ist als 4 Nm bei Maschinen mit geraden Griffen, größer als 10 Nm bei Maschinen mit Pistolengriff und größer als 60 Nm bei Winkelschraubern.
- Im Falle einer Unterbrechung der Energieversorgung, lassen Sie den Abzugshebel los.
- Verwenden Sie nur die in dieser Bedienungsanleitung empfohlenen Schmiermittel.
- Finger können in Mutterndrehern mit offenem Flachkopf gequetscht werden.
- Verwenden Sie das Werkzeug nicht in engen Räumen und achten Sie darauf, dass Ihre Hände nicht zwischen Maschine und Werkstück gequetscht werden, insbesondere beim Abschrauben.

2.5 Gefährdungen durch wiederholte Bewegungen

- Bei der Verwendung einer Maschine für Schraubverbindungen zum Durchführen von arbeitsbezogenen Tätigkeiten kann es möglicherweise bei der Bedienungsperson zu unangenehmen Empfindungen in den Händen und Armen sowie im Hals- und Schulterbereich oder an anderen Körperteilen kommen.
- Bei der Verwendung einer Maschine für Schraubverbindungen sollte die Bedienungsperson eine bequeme Körperhaltung einnehmen, dabei auf sicheren Halt achten und ungünstige Körperhaltungen oder solche, bei denen es schwierig ist, das Gleichgewicht zu halten, vermeiden. Die Bedienungsperson sollte im Verlauf von lang andauernden Arbeiten die Körperhaltung verändern, was hilfreich bei der Vermeidung von Unannehmlichkeiten und Ermüdung sein kann.

- Falls die Bedienungsperson Symptome wie z. B. andauerndes oder wiederholt auftretendes Unwohlsein, Beschwerden, Pochen, Schmerz, Kribbeln, Taubheit, Brennen oder Steifheit an sich wahrnimmt, sollten diese Anzeichen nicht ignoriert werden. Die Bedienungsperson sollte einen entsprechend qualifizierten Mediziner konsultieren.

2.6 Gefährdungen durch Zubehörteile

- Trennen Sie die Maschine für Schraubverbindungen vor dem Einbau oder dem Auswechseln des Maschinenwerkzeugs oder von Zubehörteilen von der Energieversorgung.
- Berühren Sie nicht Schlagfassungen oder Zubehörteile während des Schlagvorgangs, weil dies die Gefährdung durch Schneiden, Verbrennen oder Verletzungen durch Schwingungen erhöhen kann.
- Verwenden Sie ausschließlich Zubehörteile und Verbrauchsmaterialien der in dieser Bedienungsanleitung empfohlenen Größen und Typen. Verwenden Sie keine anderen Typen oder Größen der Zubehörteile und Verbrauchsmaterialien.
- Verwenden Sie ausschließlich Schlagfassungen in gutem Arbeitszustand, denn ein mangelhafter Zustand von Handfassungen und Zubehörteilen kann dazu führen, dass diese bei der Verwendung mit Schlagschraubern zerbrechen und herausgeschleudert werden.

2.7 Gefährdungen am Arbeitsplatz

- Ausrutschen, Stolpern und Stürzen sind Hauptgründe für Verletzungen am Arbeitsplatz. Achten Sie auf Oberflächen, die durch den Gebrauch der Maschine rutschig geworden sein können, und auf durch den Luftschlauch bedingte Stolpergefahren.
- Gehen Sie in unbekanntem Umgebungen mit Vorsicht vor. Es können versteckte Gefährdungen durch Strom- oder sonstige Versorgungsleitungen gegeben sein.
- Diese Maschine für Schraubverbindungen ist nicht zum Einsatz in explosionsfähigen Atmosphären bestimmt und nicht gegen den Kontakt mit elektrischen Stromquellen isoliert.
- Stellen Sie sicher, dass keine elektrischen Leitungen, Gasrohrleitungen usw. vorhanden sind, die im Falle der Beschädigung durch die Verwendung der Maschine zu einer Gefährdung führen könnten.

2.8 Gefährdungen durch Staub und Dämpfe

- Die beim Einsatz von Maschinen für Schraubverbindungen entstehenden Stäube und Dämpfe können gesundheitliche Schäden (wie z. B. Krebs, Geburtsfehler, Asthma und/oder Dermatitis) verursachen; es ist unerlässlich, eine Risikobewertung in Bezug auf diese Gefährdungen durchzuführen und entsprechende Regelungsmechanismen zu implementieren.
- In die Risikobewertung sollten die bei der Verwendung der Maschine entstehenden Stäube und die dabei möglicherweise aufwirbelnden vorhandenen Stäube einbezogen werden.
- Die Abluft ist so abzuleiten, dass die Aufwirbelung von Staub in staubhaltigen Umgebungen auf ein Mindestmaß reduziert wird.

- Falls Stäube oder Dämpfe entstehen, muss die Hauptaufgabe sein, diese am Ort ihrer Freisetzung zu kontrollieren.
- Alle zum Auffangen, Absaugen oder zur Unterdrückung von Flugstaub oder Dämpfen vorgesehenen Einbau- oder Zubehörteile der Maschine sollten den Anweisungen des Herstellers entsprechend eingesetzt und gewartet werden.
- Verwenden Sie Atemschutzausrüstungen wie nach den Arbeits- und Gesundheitsschutzvorschriften gefordert.

2.9 Gefährdungen durch Lärm

- Die Einwirkung hoher Lärmpegel kann bei ungenügendem Gehörschutz zu dauerhaften Gehörschäden, Hörverlust und anderen Problemen, wie z. B. Tinnitus (Klingeln, Sausen, Pfeifen oder Summen im Ohr), führen; es ist unerlässlich, eine Risikobewertung in Bezug auf diese Gefährdungen durchzuführen und entsprechende Regelungsmechanismen zu implementieren.
- Zu den für die Risikominderung geeigneten Regelungsmechanismen gehören Maßnahmen wie z. B. die Verwendung von Dämmstoffen, um an den Werkstücken auftretende „Klingelgeräusche“ zu vermeiden.
- Verwenden Sie Gehörschutzausrüstungen nach den Anweisungen der hiesigen Arbeits- und Gesundheitsschutzvorschriften gefordert.
- Die Maschine für Schraubverbindungen ist nach den in dieser Anleitung enthaltenen Empfehlungen zu betreiben und zu warten, um eine unnötige Erhöhung des Lärmpegels zu vermeiden.
- Verfügt das Druckluftwerkzeug über einen Schalldämpfer, ist stets sicherzustellen, dass dieser beim Betrieb des Druckluftwerkzeugs vor Ort ist und sich in einem guten Arbeitszustand befindet.
- Die Verbrauchsmaterialien/Maschinenwerkzeuge sind den Empfehlungen dieser Anleitung entsprechend auszuwählen, zu warten und zu ersetzen, um eine unnötige Erhöhung des Lärmpegels zu vermeiden.

2.10 Gefährdungen durch Schwingungen

- Die Einwirkung von Schwingungen kann Schädigungen an den Nerven und Störungen der Blutzirkulation in Händen und Armen verursachen.
- Halten Sie ihre Hände von den Fassungen der Mutterdreher fern.
- Tragen Sie bei Arbeiten in kalter Umgebung warme Kleidung und halten Sie ihre Hände warm und trocken.
- Falls Sie ein Taubheitsgefühl, Kribbeln oder Schmerzen in Ihren Fingern oder Händen feststellen oder sich die Haut an Ihren Fingern oder Händen weiß verfärbt, stellen Sie die Arbeit mit der Maschine für Schraubverbindungen ein, konsultieren Sie einen Arzt.
- Die Maschine für Schraubverbindungen ist nach den in dieser Anleitung enthaltenen

Empfehlungen zu betreiben und zu warten, um eine unnötige Verstärkung der Schwingungen zu vermeiden.

- Verwenden Sie keine verschlissenen oder schlecht passenden Fassungen und Verlängerungen, da dies mit hoher Wahrscheinlichkeit zu einer erheblichen Verstärkung der Schwingungen führt.
- Die Verbrauchsmaterialien/Maschinenwerkzeuge sind den Empfehlungen dieser Anleitung entsprechend auszuwählen, zu warten und zu ersetzen, um eine unnötige Verstärkung der Schwingungen zu vermeiden.
- Wenn möglich, sollten Muffenfittings verwendet werden.
- Nutzen Sie zum Halten des Gewichts der Maschine, wann immer möglich, einen Ständer, einen Spanner oder eine Ausgleichseinrichtung.
- Halten Sie die Maschine mit nicht allzu festem, aber sicherem Griff unter Einhaltung der erforderlichen Hand-Reaktionskräfte, denn das Schwingungsrisiko wird in der Regel mit zunehmender Griffkraft größer.

2.11 Zusätzliche Sicherheitsanweisungen für pneumatische Maschinen

- Druckluft kann ernsthafte Verletzungen verursachen:
 - Wenn die Maschine nicht in Gebrauch ist, vor dem Austausch von Zubehörteilen oder bei der Ausführung von Reparaturarbeiten ist stets die Luftzufuhr abzusperren, der Luftschlauch drucklos zu machen und die Maschine von der Druckluftzufuhr zu trennen.
 - Richten Sie den Luftstrom niemals gegen sich selbst oder gegen andere Personen.
- Umherschlagende Schläuche können ernsthafte Verletzungen verursachen. Überprüfen Sie daher immer, ob die Schläuche und ihre Befestigungsmittel unbeschädigt sind oder sich nicht gelöst haben.
- Kalte Luft ist von den Händen fortzuleiten.
- Verwenden Sie bei Schlag- und Impulsschraubern keine Schnellverschlusskupplungen am Werkzeug-einlass. Verwenden Sie für Schlauchanschlüsse mit Gewinde nur solche aus gehärtetem Stahl (oder einem Werkstoff von vergleichbarer Stoßfestigkeit).
- Falls Universal-Drehkupplungen (Klauenkupplungen) verwendet werden, müssen Arretierstifte eingesetzt werden und verwenden Sie Whipcheck-Schlauchsicherungen, um Schutz für den Fall eines Versagens der Verbindung des Schlauchs mit der Maschine oder von Schläuchen untereinander zu bieten.
- Sorgen Sie dafür, dass der auf der Maschine angegebene Höchstdruck nicht überschritten wird.
- Bei drehmomentgeregelten Maschinen mit kontinuierlicher Rotation hat der Luftdruck sicherheitsrelevante Auswirkungen auf die Leistung. Daher müssen Anforderungen an die Länge und den Durchmesser des Schlauches festgelegt werden.
- Tragen Sie mit Luft betriebene Maschinen niemals am Schlauch.

3. Vor der Inbetriebnahme

3.1 Ölschmierung

Eine regelmäßige Schmierung vermeidet Reibungs- und Korrosionsschäden. Es stehen Ihnen zwei Möglichkeiten zur Verfügung, um Ihr Gerät zu schmieren.

3.1.1 Schmierung am Gerät

- Schmieren Sie das Druckluftwerkzeug vor jeder Inbetriebnahme.

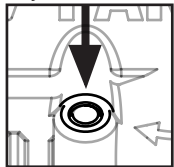

- Drehen Sie \cup mit dem Innensechskantschlüssel **9** die Madenschraube heraus und geben Sie 3-5 Tropfen Spezial-Druckluftöl in die Öffnung hinein.

- Geben Sie 3-5 Tropfen Spezial-Druckluftöl in den Stecknippel **3**.
- Dies reicht für einen 10-minütigen Dauereinsatz.

3.1.2 Schmierung mit dem Druckluft-Öler

Der mitgelieferte Druckluft-Öler **8** schmiert das Druckluftgerät kontinuierlich und optimal.

Überprüfen Sie die Funktionsfähigkeit und Festigkeit des Druckluft-Ölers **8** vor jeder Anwendung. Andernfalls besteht Verletzungsgefahr, da das Produkt defekt werden oder das Öl herauspritzen kann.

- Halten Sie den Druckluft-Öler **8** so, dass die Einlassschraube \oplus nach oben zeigt.
- Drehen Sie \cup zuerst die Einlassschraube \oplus aus dem Druckluft-Öler **8** heraus.
- Befüllen Sie den Druckluft-Öler **8** mit einer ausreichenden Menge Öl.
- Schrauben Sie \cup die Einlassschraube \oplus wieder ein.
- Setzen Sie nun den Druckluft-Öler **8** in das Druckluftwerkzeug und verschrauben Sie diesen fest.

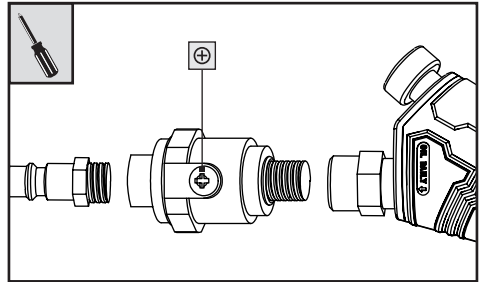

HINWEIS: Umwickeln Sie alle Gewindeanschlüsse mit Teflonband (nicht mitgeliefert).

HINWEIS: Wir empfehlen Spezial-Druckluftöl z. B. von GÜDE, Metabo, E-COLL oder Einhell.

HINWEIS: Sie können ebenfalls eine Druckluft-Wartungseinheit für die Schmierung einsetzen. Diese garantiert eine regelmäßige Schmierung.

3.2 Anschluss an die Druckluftquelle

- Die Maschine für Schraubverbindungen darf ausschließlich mit gereinigter, ölvernebelter Druckluft betrieben werden.
- Die Druckluftleitung darf kein Kondenswasser enthalten.
- Der maximale Arbeitsdruck von 6,3 bar darf nicht überschritten werden.
- Stellen Sie sicher, dass der Arbeitsdruck nicht niedriger als 6,3 bar ist. Diese Maschine für Schraubverbindungen ist **nur** für diesen Arbeitsdruck ausgelegt.
- Zur Regulierung des Arbeitsdruckes muss der Kompressor mit einem Druckminderer ausgestattet sein.
- Verbinden Sie den Stecknippel **3** mit dem Versorgungsschlauch eines Kompressors.

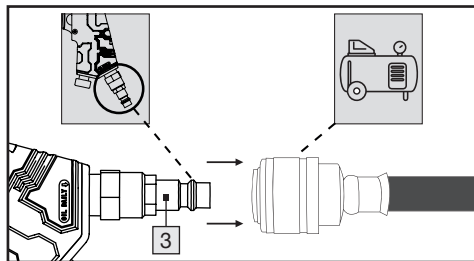

3.3 Stecknüsse einsetzen/wechseln

- Trennen Sie die Maschine für Schraubverbindungen vor dem Einbau oder dem Auswechseln des Maschinenwerkzeugs oder von Zubehörteilen von der Energieversorgung.
- Stecknuss **6** auf die Vierkantaufnahme **1** aufstecken. Achten Sie auf den sicheren Sitz der eingesetzten Stecknuss **6**.

4. Inbetriebnahme

4.1 Einschalten

- Drücken Sie den Abzugshebel **5**, um das Gerät einzuschalten.

4.2 Ausschalten

- Lassen Sie den Abzugshebel **5** los. Trennen Sie das Gerät immer nach dem Ende Ihrer Arbeit von der Druckluftquelle.

4.3 Drehrichtung umschalten

WARNUNG

Die Verstellung des Drehrichtungsumschalters **2** darf nur bei Stillstand des Gerätes erfolgen.

- Um beispielsweise Muttern zu befestigen, drücken Sie den Drehrichtungsumschalter **2** nach innen. Der Rechtslaufmodus ist somit eingestellt. Die Vierkantaufnahme **1** dreht sich im Uhrzeigersinn.

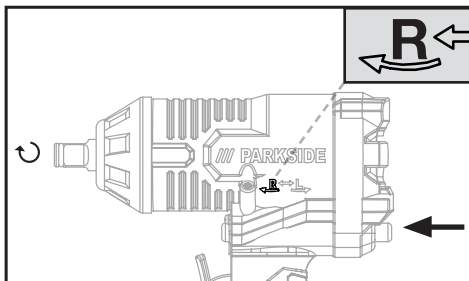

- Um beispielsweise Muttern zu lösen, drücken Sie den Drehrichtungsumschalter **2** nach außen. Der Linkslaufmodus ist somit eingestellt. Die Vierkantaufnahme **1** dreht sich gegen den Uhrzeigersinn.

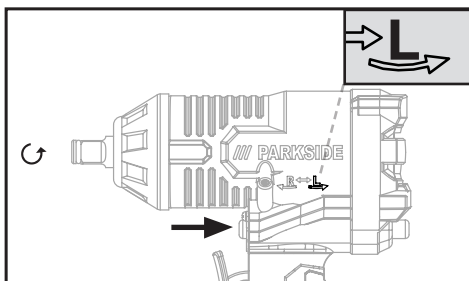





4.4 Drehmoment einstellen

WARNUNG

Die Verstellung des Drehmomentreglers **4** darf nur bei Stillstand des Gerätes erfolgen.

- Drücken Sie den Drehmomentregler **4** und stellen Sie durch Drehen den gewünschten Drehmomentbereich ein. Lassen Sie die gewünschte Stufe bei der Markierung **▲** einrasten.

Stufe	Drehmoment
1	 100-160 Nm
2	 160-220 Nm
3	 220-290 Nm
4	 290-310 Nm

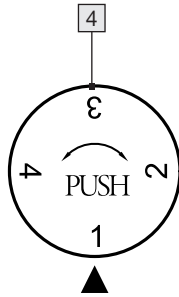

5. Wartung, Reinigung und Lagerung

WARNING! VERLETZUNGSGEFAHR!

Trennen Sie vor Wartungsarbeiten das Gerät von der Druckluftquelle.

- Die folgenden Punkte können als eine Auflistung der Bedienungsschritte erachtet werden, die der Benutzer für die Wartung, Reinigung und Lagerung des Gerätes ausführen sollte.
- Durch regelmäßige vorbeugende Wartung stellen Sie die Sicherheit der Maschine für Schraubverbindungen sicher.
- Ungeachtet der Anzahl an Arbeitsgängen bzw. der Betätigungen, warten und reinigen Sie das Gerät nach jedem Einsatz.
- Achten Sie auf die in dieser Bedienungsanleitung aufgeführten Entsorgungshinweise. Eine nicht sachgemäße Entsorgung kann die Umwelt oder Ihre Gesundheit schädigen.
- Eine ausreichende und ständig intakte Ölschmierung ist für eine optimale Funktion von entscheidender Bedeutung (s. Kapitel Ölschmierung).
- Überprüfen Sie die Drehzahl nach jedem Einsatz. Die Drehzahl muss regelmäßig überprüft werden.
- Führen Sie nach jeder Wartung und Instandhaltung eine einfache Überprüfung des Schwingungspegels durch.
- Setzen Sie nur Originalersatz- bzw. Austauschteile des Herstellers ein, da sonst die Gesundheit und Sicherheit von Bedienungspersonen beeinträchtigt wird. Kontaktieren Sie im Zweifel unser Service-Team.
- Reinigen Sie das Gerät vor der Wartung von gefährlichen Substanzen, die sich (aufgrund von Arbeitsprozessen) auf diesem abgelagert haben. Vermeiden Sie jeden Hautkontakt mit diesen Substanzen. Wenn die Haut mit gefährlichen Stäuben in Kontakt kommt, kann dies zu schwerer Dermatitis führen. Falls während der Wartungsarbeiten Staub erzeugt oder aufgewirbelt wird, kann dieser eingeatmet werden.
- Tragen Sie stets Schutzhandschuhe und eine Schutzmaske!
- Reinigen Sie das Gehäuse des Gerätes ausschließlich mit einem leicht feuchten, weichen Tuch. Verwenden Sie auf keinen Fall scharfe und/oder kratzende Reinigungsmittel.
- Das Gerät darf nur von unterwiesenen Personen bedient und gewartet werden. Reparaturen dürfen nur von qualifizierten Personen durchgeführt werden.
- Prüfungen, Einstellungen und Wartungsarbeiten sollten möglichst von der gleichen Person oder deren Stellvertreter durchgeführt und in einem Wartungsbuch dokumentiert werden.
- Bewahren Sie das Gerät und die Bedienungsanleitung im mitgelieferten Tragekoffer auf. Lagern Sie das Gerät und dessen Zubehör an einem dunklen, trockenen, staub- und frostfreiem Ort.

- Ölfflasche **10** kühl lagern. Behälter dicht verschlossen an einem trockenen, gut gelüfteten Ort aufbewahren. Von Feuer und Hitze fernhalten. Getrennt von Lebensmitteln und starken Oxiden lagern. Unter Verschluss aufbewahren.

6. Entsorgung

- Druckluftwerkzeug, Zubehör und Verpackung* sollten einer umweltgerechten Wiederverwertung zugeführt werden.
- Möglichkeiten zur Entsorgung des ausgehenden Gerätes samt Zubehörteile erfahren Sie bei Ihrer Gemeinde- oder Stadtverwaltung.



Die Verpackung besteht aus umweltfreundlichen Materialien, die Sie über die örtlichen Recyclingstellen entsorgen können.



Diese Logos gelten nur für Spanien.



Das Triman-Logo gilt nur für Frankreich.



Beachten Sie die Kennzeichnung der Verpackungsmaterialien bei der Abfalltrennung, diese sind gekennzeichnet mit Abkürzungen (a) und Nummern (b) mit folgender Bedeutung: 1–7: Kunststoffe/ 20–22: Papier und Pappe/80–98: Verbundstoffe.

6.1 Umweltverträglichkeit und Materialentsorgung

Schmieröl darf nicht ins Erdreich, in die Gewässer oder Abwasser gelangen. Schmieröl ist Sondermüll, der entsprechend entsorgt werden muss. Beachten Sie die örtlichen Vorschriften. Entsorgen Sie das Schmieröl sowie Verpackungen, die Rückstände enthalten, bei Ihrer lokalen Sammelstelle, Tankstelle oder Ölhändler.

* Nicht kontaminierte bzw. gereinigte Verpackungen können einer Verwertung zugeführt werden.

7. Garantie der ROWI Germany GmbH

Sehr geehrte Kundin, sehr geehrter Kunde, Sie erhalten auf dieses Gerät 3 Jahre Garantie ab Kaufdatum. Im Falle von Mängeln dieses Produkts stehen Ihnen gegen den Verkäufer des Produkts gesetzliche Rechte zu. Diese gesetzlichen Rechte werden durch unsere im Folgenden dargestellte Garantie nicht eingeschränkt.

Garantiebedingungen

Die Garantiefrist beginnt mit dem Kaufdatum. Bitte bewahren Sie den Original-Kassenbon gut auf. Dieser wird als Nachweis für den Kauf benötigt.

Tritt innerhalb von drei Jahren ab dem Kaufdatum dieses Produkts ein Material- oder Fabrikationsfehler auf, wird das Produkt von uns – nach unserer Wahl – für Sie kostenlos repariert, ersetzt oder der Kaufpreis erstattet. Diese Garantieleistung setzt voraus, dass innerhalb der Drei-Jahres-Frist das defekte Gerät und der Kaufbeleg (Kassenbon) vorgelegt und schriftlich kurz beschrieben wird, worin der Mangel besteht und wann er aufgetreten ist.

Wenn der Defekt von unserer Garantie gedeckt ist, erhalten Sie das reparierte oder ein neues Produkt zurück. Mit Reparatur oder Austausch des Produkts beginnt kein neuer Garantiezeitraum.

Garantiezeit und gesetzliche Mängelansprüche

Die Garantiezeit wird durch die Gewährleistung nicht verlängert. Dies gilt auch für ersetzte und reparierte Teile. Eventuell schon beim Kauf vorhandene Schäden und Mängel müssen sofort nach dem Auspacken gemeldet werden. Nach Ablauf der Garantiezeit anfallende Reparaturen sind kostenpflichtig.

Garantieumfang

Das Gerät wurde nach strengen Qualitätsrichtlinien sorgfältig produziert und vor Anlieferung gewissenhaft geprüft.

Die Garantieleistung gilt für Material- oder Fabrikationsfehler. Diese Garantie erstreckt sich nicht auf Produktteile, die normaler Abnutzung ausgesetzt sind und daher als Verschleißteile angesehen werden können oder für Beschädigungen an zerbrechlichen Teilen, z. B. Schalter, Akkus oder die aus Glas gefertigt sind.

Diese Garantie verfällt, wenn das Produkt beschädigt, nicht sachgemäß benutzt oder gewartet wurde. Für eine sachgemäße Benutzung des Produkts sind alle in der Bedienungsanleitung aufgeführten Anweisungen genau einzuhalten. Verwendungszwecke und Handlungen, von denen in der Bedienungsanleitung abgeraten oder vor denen gewarnt wird, sind unbedingt zu vermeiden.

Das Produkt ist lediglich für den privaten und nicht für den gewerblichen Gebrauch bestimmt. Bei missbräuchlicher und unsachgemäßer Behandlung, Gewaltanwendung und bei Eingriffen, die nicht von unserer autorisierten Service-Niederlassung vorgenommen wurden, erlischt die Garantie.

Abwicklung im Garantiefall

Um eine schnelle Bearbeitung Ihres Anliegens zu gewährleisten, folgen Sie bitte den folgenden Hinweisen:

- Bitte halten Sie für alle Anfragen den Kassenbon und die Artikelnummer (IAN 465612_2404) als Nachweis für den Kauf bereit.
- Die Artikelnummer entnehmen Sie bitte dem Typenschild am Produkt, einer Gravur am Produkt, dem Titelblatt Ihrer Anleitung (unten links) oder dem Aufkleber auf der Rück- oder Unterseite des Produktes.
- Sollten Funktionsfehler oder sonstige Mängel auftreten kontaktieren Sie zunächst die nachfolgend benannte Serviceabteilung telefonisch oder per E-Mail.
- Ein als defekt erfasstes Produkt können Sie dann unter Beifügung des Kaufbelegs (Kassenbon) und der Angabe, worin der Mangel besteht und wann er aufgetreten ist, für Sie portofrei an die Ihnen mitgeteilte Service Anschrift übersenden.



Auf parkside-diy.com können Sie diese und viele weitere Handbücher einsehen und herunterladen. Mit diesem QR-Code gelangen Sie direkt auf parkside-diy.com. Wählen Sie Ihr Land aus, und suchen Sie über die Suchmaske nach den Bedienungsanleitungen. Mittels Eingabe der Artikelnummer (IAN) 465612_2404 gelangen Sie zur Bedienungsanleitung für Ihren Artikel.

8. Service

Sollten beim Betrieb Ihres ROWI Germany-Produktes Probleme auftreten, gehen Sie bitte wie folgt vor:

Kontaktaufnahme

Das ROWI Germany Service-Team erreichen Sie unter:

ROWI Germany GmbH
Werner-von-Siemens-Str. 27
76694 Forst
DEUTSCHLAND
Lidl-services@rowi-group.com
Service-Hotline: +800 7694 7694
(kostenlos aus dem Festnetz)

IAN 465612_2404

Die meisten Probleme können bereits im Rahmen der kompetenten, technischen Beratung unseres Service-Teams behoben werden.

9. Original-Konformitätserklärung C €

Wir, **ROWI Germany GmbH**, Werner-von-Siemens-Str. 27, 76694 Forst, Deutschland, erklären hiermit, dass dieses Produkt mit den folgenden Normen, normativen Dokumenten und EU-Richtlinien übereinstimmt:

Maschinenrichtlinie: 2006/42/EG

Angewandte harmonisierte Normen:
EN ISO 11148-6:2012

Gerätebezeichnung:

Druckluft-Schlagschrauber

Modellnummer: PDSS 310 C6

Herstellungsjahr: 10/2024

Losnummer: IAN 465612_2404

Dokumentationsverantwortlicher:

Marc Stockenberger

Ort: Forst

Datum/Herstellerunterschrift: 06.08.2024



Marc Stockenberger
Geschäftsführer

Technische Änderungen im Sinne der Weiterentwicklung sind vorbehalten.

1. Introduction	22
1.1 Utilisation conforme	22
1.2 Contenu de la livraison	22
1.3 Équipement	22
1.4 Données techniques	22
2. Consignes de sécurité	24
2.1 Règles générales de sécurité	24
2.2 Dangers liés aux éjections de pièces	25
2.3 Risques d'enchevêtrement	25
2.4 Dangers en cours de fonctionnement	25
2.5 Dangers liés aux mouvements répétitifs	26
2.6 Dangers liés aux accessoires	26
2.7 Dangers sur le lieu de travail	27
2.8 Dangers liés à la poussière et à la vapeur	27
2.9 Dangers liés au bruit	27
2.10 Dangers liés aux vibrations	28
2.11 Consignes de sécurité supplémentaires pour les machines pneumatiques	28
3. Avant la mise en service	29
3.1 Lubrification à l'huile	29
3.1.1 Lubrification sur l'appareil	29
3.1.2 Lubrification avec le graisseur pneumatique	29
3.2 Raccordement à la source d'air comprimé	30
3.3 Insérer/remplacer des douilles	30
4. Mise en service	30
4.1 Démarrage	30
4.2 Mise à l'arrêt	30
4.3 Commutation du sens de rotation	30
4.4 Réglage du couple de serrage	31
5. Maintenance, nettoyage et stockage	31
6. Mise au rebut	32
6.1 Impact environnemental et élimination du matériel	32
7. Garantie de ROWI Germany GmbH pour la France	32
8. Garantie de ROWI Germany GmbH pour la Belgique	33
9. Service	35
10. Traduction de la déclaration de conformité originale C E	35

CLÉ À CHOC PNEUMATIQUE PDSS 310 C6

1. Introduction

Nous vous félicitons pour l'achat de votre nouvel appareil. Vous avez ainsi fait le choix d'un produit de qualité. Le mode d'emploi fait partie intégrante de ce produit. Il contient des indications importantes concernant la sécurité, l'utilisation et la mise au rebut du produit. Familiarisez-vous avec toutes les recommandations d'utilisation et de sécurité avant d'utiliser le produit. Utilisez le produit uniquement selon la description faite et pour les applications indiquées. Si vous transmettez le produit à un tiers, joignez-y tous les documents le concernant.

1.1 Utilisation conforme

Cet appareil convient pour serrer ou insérer facilement des éléments de fixation filetés lors de travaux de montage ou de réparation, ainsi que pour desserrer des boulons lors du changement de roue. Cet appareil ne peut être entraîné que par une alimentation en air comprimé. La pression de service maximale autorisée ne doit pas être dépassée. Cet appareil ne doit pas être utilisé avec des gaz explosifs ou inflammables ! Toute autre utilisation ou modification de l'appareil est considérée comme inappropriée, présente un risque important d'accident et, en outre, n'est pas autorisée. Nous déclinons toute responsabilité pour des dommages résultant d'une utilisation inappropriée. L'appareil est uniquement destiné à un usage privé et ne peut être utilisé à des fins commerciales ou industrielles.

1.2 Contenu de la livraison

- 1 Clé à choc pneumatique
- 1 Bouteille d'huile
- 1 Graisseur pneumatique

- 1 Embout enfichable 1/4" (6,35 mm - pré-monté)
- 10 Douilles (9, 10, 11, 13, 14, 17, 19, 22, 24, 27 mm)
- 1 Embout d'extension
- 1 Clé à six pans creux
- 1 Coffret de transport
- 1 Mode d'emploi

1.3 Équipement

- 1 Logement carré
- 2 Commutateur de sens de rotation
- 3 Embout enfichable
- 4 Régulateur de couple
- 5 Gâchette
- 6 Douilles
- 7 Embout d'extension
- 8 Graisseur pneumatique
- 9 Clé à six pans creux
- 10 Bouteille d'huile

1.4 Données techniques



Pression d'air mesurée : max. 6,3 bars



Vitesse de rotation mesurée : 7 000 min⁻¹



Porte-outil : 1/2" (12,7 mm)



Couple de serrage \cup : max. 310 Nm

Dimensions : 182 x 70 x 215 mm

Poids : 2030 g

Flexible recommandé :



Valeurs d'émission sonore

Valeur de mesure du bruit déterminée selon la norme ISO 15744 :

Niveau de pression sonore $L_{pA} = 85,8$ dB (A)

Incertitude $K_{pA} = 3$ dB

Niveau de puissance sonore $L_{WA} = 96,8$ dB (A)

Incertitude $K_{WA} = 3$ dB

AVERTISSEMENT !

- Les valeurs d'émission sonore indiquées dans ces instructions ont été mesurées conformément à une méthode de mesure normalisée selon la norme ISO 15744 et peuvent être utilisées pour comparer des appareils. Les valeurs d'émission sonore varient en fonction de l'utilisation de l'outil à air comprimé et peuvent dans certains cas dépasser les valeurs indiquées dans ces instructions. L'exposition aux émissions sonores pourrait être sous-estimée si l'outil à air comprimé est régulièrement utilisé de cette manière.

REMARQUE

- Pour une évaluation précise de l'exposition aux émissions sonores pendant une période de travail spécifique, les moments où l'appareil est éteint ou est en marche sans être effectivement utilisé doivent également être pris en compte. Cela peut réduire considérablement les émissions sonores sur toute la période de travail.

Valeur d'émission de vibrations

(déclaration selon la norme EN 12096)

Valeur de vibration totale déterminée selon la norme ISO 28927-2

Vibrations* : $a_h = 2,99$ m/s²

Incertitude : $K = 0,61$ m/s²

* Vibrations transmises aux mains de l'opérateur

AVERTISSEMENT !

Le niveau de vibration indiqué dans ces instructions a été mesuré conformément à une méthode de mesure normalisée selon la norme ISO 28927-2 et peut être utilisé pour

comparer des appareils. La valeur d'émission vibratoire indiquée peut également être utilisée pour une évaluation préliminaire de l'exposition.

Les émissions de vibrations lors de l'utilisation réelle de l'outil à air comprimé peuvent s'écarter des valeurs déclarées, selon la manière dont l'outil à air comprimé est utilisé, en particulier selon le type de pièce à usiner et l'accessoire utilisé.

L'exposition aux vibrations pourrait être sous-estimée si l'outil à air comprimé est régulièrement utilisé de cette manière.





REMARQUE





Essayez de conserver une charge aussi faible que possible. Exemples de mesures pour réduire l'exposition aux vibrations :

- entretien de l'appareil conformément à ce mode d'emploi,
- port de gants lors de l'utilisation de l'outil,
- limitation des heures de travail ou planification de vos étapes de travail afin que vous n'ayez pas à utiliser des appareils fortement vibrants pendant des jours.

Toutes les parties du cycle de fonctionnement doivent être prises en compte (par exemple les moments où l'outil à air comprimé est éteint et les moments où il est allumé mais fonctionne sans charge).

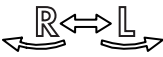
Explication de tous les symboles figurant sur la machine pour les assemblages visés

		AVERTISSEMENT Lisez le mode d'emploi avant la mise en service.
		Huiler quotidiennement
		

	Sens de rotation
	Porter des lunettes de protection
	Porter une protection respiratoire
	Porter une protection auditive
	Porter des gants de sécurité

2. Consignes de sécurité

REMARQUE

Lors de l'utilisation d'outils à air comprimé, des précautions de sécurité de base doivent être respectées afin d'éviter les risques d'incendie, d'électrocution et de blessures.

Les informations fournies dans ce mode d'emploi constituent une base importante, mais non exclusive, pour une utilisation sûre de la machine. Les dangers indiqués sont prévisibles pour l'utilisation générale des clés à chocs pneumatiques portatives. Cependant, l'utilisateur doit en outre évaluer les risques spécifiques pouvant résulter de chaque utilisation.

Risques résiduels

Même si vous utilisez l'appareil correctement, il existe toujours des risques résiduels. Les dangers suivants liés à la construction et à la conception de cet appareil peuvent survenir :

- Recul du tuyau en cas de mauvaise manipulation.
- Risque de chute dû aux tuyaux d'air comprimé qui traînent.
- Danger dû à l'enroulement des tuyaux d'air comprimé.

Réduisez le risque résiduel en utilisant l'appareil avec précaution et correctement et en suivant toutes les instructions. Gardez votre espace de travail propre et bien éclairé. Des zones de travail encombrées et non éclairées peuvent entraîner des accidents !

2.1 Règles générales de sécurité

- **Dangers multiples !** Les consignes de sécurité doivent être lues et comprises avant l'installation, l'utilisation, la réparation, l'entretien et le remplacement des accessoires de la machine pour les assemblages par vis, ainsi qu'avant de travailler à proximité de la machine. Si ce n'est pas le cas, cela peut entraîner de graves blessures corporelles.
- La machine pour raccords vissés ne doit être installée, réglée ou utilisée exclusivement par des opérateurs dûment qualifiés et formés

- La machine pour raccords vissés ne doit pas être modifiée. Des modifications peuvent réduire l'efficacité des mesures de sécurité et augmenter les risques pour l'opérateur.
- Les consignes de sécurité ne doivent pas être perdues. Celles-ci doivent être transmises à l'opérateur.
- N'utilisez jamais de machines endommagées.
- Vérifiez que les panneaux et les inscriptions sont complets et lisibles. La machine doit être régulièrement inspectée pour vérifier qu'elle possède les caractéristiques de valeurs mesurées et de marquages clairement lisibles imposés dans ce mode d'emploi. L'utilisateur doit contacter le fabricant pour obtenir des panneaux de remplacement si nécessaire.

2.2 Dangers liés aux éjections de pièces

- En cas de rupture de la pièce à usiner ou d'un accessoire, voire de l'outil de la machine lui-même, des pièces peuvent être éjectées à grande vitesse.
- Lors de l'utilisation de la machine pour des assemblages par vis ou lors du remplacement d'accessoires sur la machine, il convient de toujours porter une protection oculaire résistant aux chocs. Le niveau de protection requis doit être évalué séparément pour chaque utilisation.
- S'assurer que la pièce est correctement fixée.

2.3 Risques d'enchevêtrement

- Il peut y avoir un risque d'étouffement, de scalpage et/ou de coupure si les vêtements amples, les bijoux, les colliers, les cheveux ou les gants ne sont pas tenus à l'écart de la machine et de ses accessoires.
- Les gants peuvent se prendre dans l'entraînement en rotation, ce qui peut entraîner des blessures ou une rupture au niveau des doigts.
- Les douilles et les extensions d'entraînement en rotation peuvent facilement saisir/enrouler des gants caoutchoutés ou renforcés avec du métal.
- Ne portez pas de gants mal ajustés ou de gants dont les doigts sont coupés ou usés.
- Ne tenez jamais l'actionneur, la douille ou la rallonge de l'actionneur.
- N'approchez pas les mains de l'entraînement en rotation.

2.4 Dangers en cours de fonctionnement

- Lors de l'utilisation de la machine, les mains de l'opérateur peuvent être exposées à des risques d'écrasement, de choc, de coupure, d'abrasion et de chaleur. Portez des gants appropriés pour protéger vos mains.
- L'opérateur et le personnel de maintenance doivent être physiquement capables de gérer la taille, le poids et la puissance de la machine.
- Tenez correctement la machine : Soyez prêt à contrecarrer les mouvements habituels ou brusques - gardez les deux mains prêtes à intervenir.
- Assurez-vous que votre corps est en équilibre et que vous avez une assise solide.
- Dans les cas où des moyens auxiliaires sont nécessaires pour absorber le couple de réaction, il est recommandé d'utiliser chaque fois que possible un dispositif de suspension.

Si cela n'est pas possible, des poignées latérales sont recommandées pour les machines à poignée droite et les machines à poignée pistolet. Dans tous les cas, il est recommandé d'utiliser des accessoires pour absorber le couple de réaction s'il est supérieur à 4 Nm pour les machines à poignées droites, supérieur à 10 Nm pour les machines à poignées pistolet et supérieur à 60 Nm pour les visseuses d'angle.

- En cas d'interruption de l'alimentation, relâchez la gâchette.
- Utilisez exclusivement les lubrifiants recommandés dans ce mode d'emploi.
- Les doigts peuvent être écrasés dans les tourne-écrous à tête plate ouverte.
- N'utilisez pas l'outil dans des espaces confinés et veillez à ne pas vous coincer les mains entre la machine et la pièce, notamment lors du dévissage.

2.5 Dangers liés aux mouvements répétitifs

- Lors de l'utilisation d'une machine pour les raccords vissés pour effectuer des tâches liées au travail, l'opérateur peut éventuellement ressentir des sensations désagréables dans les mains et les bras, ainsi que dans la région du cou et des épaules ou dans d'autres parties du corps.
- Lors de l'utilisation d'une machine pour les raccords vissés, l'opérateur doit adopter une position confortable, en veillant à avoir un appui sûr et en évitant les postures inconfortables ou celles qui rendent difficile le maintien de l'équilibre. L'opérateur doit changer de posture au cours d'un travail de longue durée, ce qui peut être utile pour éviter l'inconfort et la fatigue.
- Si l'opérateur présente des symptômes tels que, par exemple, ressentir un inconfort persistant ou récurrent, une gêne, des élancements, des douleurs, des picotements, des engourdissements, des brûlures ou des raideurs, ces signes ne doivent pas être ignorés. L'opérateur doit consulter un professionnel de la santé dûment qualifié.

2.6 Dangers liés aux accessoires

- Débranchez la machine de l'alimentation en air comprimé pour les raccords à vis avant d'installer ou de remplacer la machine-outil ou les accessoires.
- Ne touchez pas les douilles de percussion ou les accessoires pendant le processus de percussion, car cela peut augmenter les risques de coupure, de brûlure ou de blessure par vibration.
- Utilisez uniquement des accessoires et des consommables de tailles et de types recommandés dans ce mode d'emploi. N'utilisez pas d'autres types ou tailles d'accessoires et de consommables.
- Utilisez uniquement des douilles à chocs en bon état de fonctionnement, car un mauvais état des douilles et des accessoires peut les briser et les éjecter lors de l'utilisation avec des clés à chocs.

2.7 Dangers sur le lieu de travail

- Les glissades, les trébuchements et les chutes sont les principales causes de blessures au travail. Faites attention aux surfaces qui peuvent devenir glissantes suite à l'utilisation de la machine et aux risques de trébuchement associés au tuyau d'air.
- Procédez avec prudence dans les environnements inconnus. Il peut y avoir des dangers cachés provenant de câbles électriques ou d'autres câbles d'alimentation.
- Cette machine pour raccords vissés n'est pas destinée à être utilisée dans des atmosphères explosives et n'est pas isolée en cas de contact avec des sources d'alimentation électrique.
- Assurez-vous qu'il n'y a pas de fil électrique, de conduite de gaz, etc. qui pourraient présenter un danger en cas de dommages causés par l'utilisation de la machine.

2.8 Dangers liés à la poussière et à la vapeur

- Les poussières et les fumées générées lors de l'utilisation de machines pour raccords vissés peuvent nuire à la santé (par exemple provoquer un cancer, des malformations congénitales, de l'asthme et/ou une dermatite) ; il est essentiel de procéder à une évaluation des risques par rapport à ces menaces et de mettre en place des mécanismes de contrôle appropriés.
- L'évaluation des risques doit inclure les poussières générées lors de l'utilisation de la machine et les poussières qui peut être projetées.
- L'air d'échappement doit être évacué de manière à réduire au minimum le tourbillonnement de poussière dans les environnements poussiéreux.
- Si des poussières ou des vapeurs sont générées, la tâche principale doit être de les contrôler au point où elles sont libérées.
- Tous les composants ou accessoires de la machine destinés à la collecte, l'extraction ou la suppression des poussières en suspension dans l'air ou des fumées doivent être utilisés et entretenus conformément aux instructions du fabricant.
- Utilisez un équipement de protection respiratoire conformément aux réglementations en matière de santé et de sécurité au travail.

2.9 Dangers liés au bruit

- Les effets de niveaux de bruit élevés peuvent entraîner des dommages auditifs permanents, une perte auditive et d'autres problèmes, tels que par exemple des acouphènes (bruits, bourdonnements, sifflements ou bruits sourds dans les oreilles) ; il est essentiel de procéder à une évaluation des risques par rapport à ces menaces et de mettre en place des mécanismes de contrôle appropriés.
- Les mécanismes de contrôle adaptés à la réduction des risques comprennent des mesures telles que l'utilisation de matériaux isolants pour éviter les « bruits de sonnerie » sur les pièces à usiner.
- Utilisez un équipement de protection auditive conformément aux instructions des réglementations locales en matière de santé et de sécurité au travail.
- La machine pour raccords vissés doit être utilisée et entretenue conformément aux recommandations contenues dans ce mode d'emploi pour éviter une augmentation inutile

du niveau sonore.

- Si l'outil pneumatique est doté d'un silencieux, il faut toujours s'assurer que celui-ci est sur place et en bon état de fonctionnement lors de l'utilisation de l'outil pneumatique.
- Les consommables/machines-outils doivent être sélectionnés, entretenus et remplacés conformément aux recommandations de ce mode d'emploi afin d'éviter une augmentation inutile du niveau sonore.

2.10 Dangers liés aux vibrations

- L'exposition aux vibrations peut causer des lésions aux nerfs et perturber la circulation sanguine dans les mains et les bras.
- N'approchez pas vos mains des douilles des tourne-écrous.
- Lorsque vous travaillez dans des environnements froids, portez des vêtements chauds et gardez vos mains au chaud et au sec.
- Si vous ressentez des engourdissements, des picotements ou des douleurs dans les doigts ou les mains, ou si la peau de vos doigts ou de vos mains devient blanche, arrêtez d'utiliser la clé à chocs et consultez un médecin.
- La clé à chocs doit être utilisée et entretenue conformément aux recommandations contenues dans ce mode d'emploi afin d'éviter une amplification inutile des vibrations.
- N'utilisez pas de douilles ou de rallonges usées ou mal adaptées, car il est fort probable que cela entraîne une amplification considérable des vibrations.
- Les consommables/machines-outils doivent être sélectionnés, entretenus et remplacés conformément aux recommandations de ce mode d'emploi afin d'éviter une amplification inutile des vibrations.
- Dans la mesure du possible, il convient d'utiliser des raccords à manchon.
- Dans la mesure du possible, utilisez un support, un tendeur ou un équilibreur pour supporter le poids de la machine.
- Tenez fermement la machine sans trop la serrer tout en respectant les forces de réaction de la main requises, car le risque de vibrations augmente généralement avec l'augmentation de la force de préhension.

2.11 Consignes de sécurité supplémentaires pour les machines pneumatiques

- L'air comprimé peut provoquer des blessures graves :
 - Lorsque la machine n'est pas utilisée, avant de remplacer des accessoires ou d'effectuer des travaux de réparation, il convient de toujours fermer l'arrivée d'air, de mettre le tuyau d'air hors pression et de débrancher la machine de l'arrivée d'air comprimé.
 - Ne dirigez jamais le flux d'air vers vous ou vers d'autres personnes.
- La torsion des tuyaux peut entraîner de graves blessures. Par conséquent, vérifiez toujours que les tuyaux et leurs fixations ne sont pas endommagés ou ne se sont pas desserrés.
- L'air froid doit être éloigné des mains.
- N'utilisez pas de raccords rapides à l'entrée de l'outil sur les visseuses à chocs et à impulsions. Pour les raccords de tuyaux filetés, utilisez uniquement des raccords en acier trempé (ou dans un matériau présentant une résistance aux chocs comparable).
- Si des accouplements rotatifs universels (accouplements à griffes) sont utilisés, des goupilles d'arrêt doivent être mises en place et des sécurités de tuyau Whipcheck doivent

être utilisées pour fournir une protection en cas de défaillance de la connexion du tuyau à la machine ou des tuyaux entre eux.

- Assurez-vous que la pression maximale indiquée sur la machine n'est pas dépassée.
- Sur les machines à couple contrôlé et à rotation continue, la pression d'air a un impact sur la sécurité et les performances. C'est pourquoi il est nécessaire de définir des exigences concernant la longueur et le diamètre du tuyau.
- Ne portez jamais une machine pneumatique par le tuyau.

3. Avant la mise en service

3.1 Lubrification à l'huile

Une lubrification régulière évite les dommages dus aux frottements et à la corrosion. Deux possibilités s'offrent à vous pour lubrifier votre appareil.

3.1.1 Lubrification sur l'appareil

- Lubrifiez l'outil à air comprimé avant chaque mise en service.

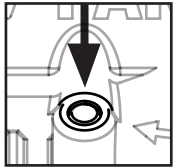

- Dévissez ⤵ la vis sans tête à l'aide de la clé à six pans creux [9] et versez 3 à 5 gouttes d'huile spéciale pour air comprimé dans l'ouverture.

- Insérez 3 à 5 gouttes d'huile spéciale pour air comprimé dans l'embout enfichable [3].
- Cela suffit pour 10 minutes d'utilisation continue.

3.1.2 Lubrification avec le graisseur pneumatique

Le graisseur pneumatique [8] fournit la lubrification en continu et de manière optimale à l'appareil à air comprimé.

Vérifiez le bon fonctionnement et la solidité du graisseur pneumatique [8] avant chaque utilisation. Dans le cas contraire, il y a un risque de blessure, car le produit peut devenir défectueux ou l'huile peut gicler.

- Tenez le graisseur pneumatique [8] de manière à ce que la vis d'entrée ⊕ soit orientée vers le haut.
- Dévissez ⤵ d'abord la vis d'entrée ⊕ du graisseur pneumatique [8].
- Remplissez le graisseur pneumatique [8] avec une quantité d'huile suffisante.
- Revissez ⤴ la vis d'entrée ⊕.
- Installez maintenant le graisseur pneumatique [8] dans l'outil à air comprimé et vissez-le fermement.

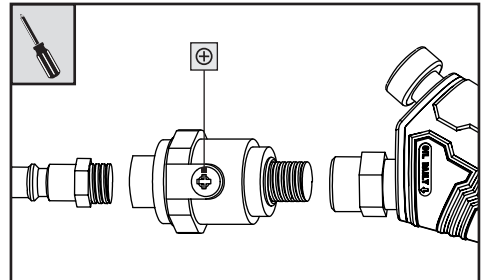

REMARQUE : Enroulez du ruban en téflon (non fourni) autour de tous les raccords filetés.

REMARQUE : Nous recommandons une huile spéciale pour air comprimé, par exemple l'huile GÜDE, Metabo, E-COLL ou Einhell.

REMARQUE : Vous pouvez également utiliser une unité de maintenance à air comprimé pour la lubrification. Celle-ci garantit une lubrification régulière.

3.2 Raccordement à la source d'air comprimé

- La clé à chocs ne doit être utilisée qu'avec de l'air comprimé propre et pulvérisé d'huile.
- La conduite d'air comprimé ne doit pas contenir de condensation.
- La pression maximale de fonctionnement de 6,3 bars ne doit pas être dépassée.
- Assurez-vous que la pression de fonctionnement n'est pas inférieure à 6,3 bars. Cette machine est conçue **uniquement** pour cette pression de fonctionnement.
- Pour réguler la pression de fonctionnement, le compresseur doit être équipé d'un réducteur de pression.
- Raccordez l'embout enfichable **3** au tuyau d'alimentation d'un compresseur.

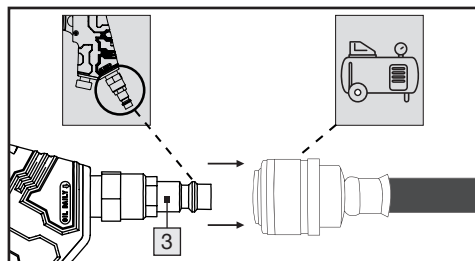

3.3 Insérer/remplacer des douilles

- Débranchez la machine de l'alimentation en air comprimé pour les raccords à vis avant d'installer ou de remplacer la machine-outil ou les accessoires.
- Enfiler la douille **6** sur le logement carré **1**. Veillez à la bonne fixation de la douille **6** insérée.

4. Mise en service

4.1 Démarrage

- Appuyez sur la gâchette **5** pour démarrer l'appareil.

4.2 Mise à l'arrêt

- Relâchez la gâchette **5**. Débranchez toujours l'appareil de la source d'air comprimé après avoir terminé votre travail.

4.3 Commutation du sens de rotation

AVERTISSEMENT

Le réglage du commutateur de sens de rotation **2** doit impérativement être effectué lorsque l'appareil est à l'arrêt.

- Par exemple pour fixer des écrous, appuyez sur le commutateur de sens de rotation **2** vers l'intérieur. Le mode marche à droite est ainsi réglé. Le logement carré **1** tourne dans le sens des aiguilles d'une montre.

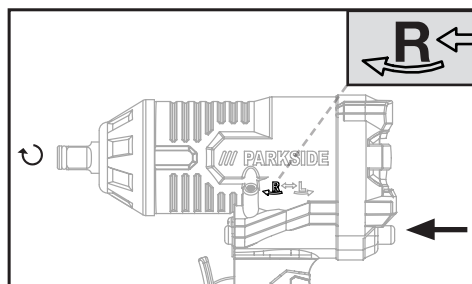

- Par exemple pour desserrer des écrous, appuyez sur le commutateur de sens de rotation **2** vers l'extérieur. Le mode marche à gauche est ainsi réglé. Le logement carré **1** tourne dans le sens inverse des aiguilles d'une montre.

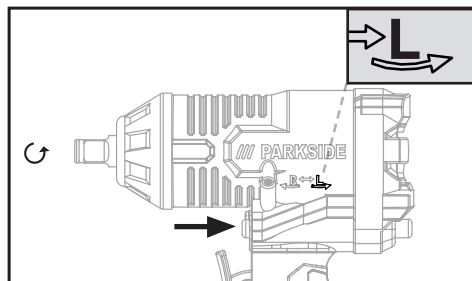





4.4 Réglage du couple de serrage

AVERTISSEMENT

Le réglage du régulateur de couple [4] doit impérativement être effectué lorsque l'appareil est à l'arrêt.

- Appuyez sur le régulateur de couple [4] et réglez le couple de serrage souhaité par rotation. Laissez-le niveau souhaité s'enclencher au niveau du marquage ▲.

Niveau	Couple de serrage
1	 100-160 Nm
2	 160-220 Nm
3	 220-290 Nm
4	 290-310 Nm

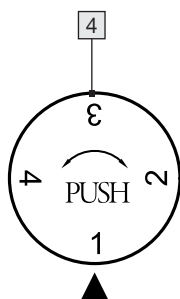

5. Maintenance, nettoyage et stockage

AVERTISSEMENT ! RISQUE DE BLESSURE ! Débranchez l'appareil de la source d'air comprimé avant l'entretien.

- Les points suivants peuvent être considérés comme une liste des opérations que l'utilisateur doit effectuer pour l'entretien, le nettoyage et le stockage de l'appareil.
- Une maintenance préventive régulière garantit la sécurité de la clé à chocs.
- Quel que soit le nombre d'opérations ou d'actionnements, entretenez et nettoyez l'appareil après chaque utilisation.

- Respectez les instructions relatives à l'élimination fournies dans ce mode d'emploi. Une élimination inappropriée peut nuire à l'environnement ou à votre santé.
- Une lubrification à l'huile suffisante et durablement intacte est d'une importance décisive pour un fonctionnement optimal (voir le chapitre Lubrification à l'huile).
- Vérifiez la vitesse de rotation après chaque utilisation. La vitesse de rotation doit être vérifiée régulièrement.
- Effectuez un simple contrôle du niveau de vibration après chaque entretien et maintenance.
- Utilisez exclusivement des pièces de rechange d'origine ou des pièces de remplacement du fabricant, sinon la santé et la sécurité des opérateurs en seront affectées. En cas de doute, contactez notre équipe d'entretien.
- Avant l'entretien, nettoyez l'appareil et débarrassez-le des dépôts de substances dangereuses (en raison des processus de travail). Évitez tout contact cutané avec ces substances. Si la peau entre en contact avec des poussières dangereuses, cela peut provoquer une dermatite grave. Si de la poussière est générée ou rejetée lors des travaux de maintenance, elle risque d'être inhalée.
- Portez toujours des gants de protection et un masque de protection !
- Nettoyez le boîtier de l'appareil uniquement avec un chiffon doux légèrement humide. N'utilisez jamais de produits de nettoyage agressifs et/ou abrasifs.
- L'appareil doit être utilisé et entretenu uniquement par des personnes formées pour ces tâches. Les réparations doivent être réalisées uniquement par des personnes qualifiées.
- Les tests, les réglages et les travaux de maintenance doivent être réalisés par la même personne ou son représentant et documentés dans un journal de maintenance.

- Conservez l'appareil et le mode d'emploi dans l'emballage d'origine. Stockez l'appareil et ses accessoires dans un endroit sombre, sec, à l'abri de la poussière et du gel.
- Stocker la bouteille d'huile **10** dans un endroit frais. Conserver le récipient hermétiquement fermé dans un endroit sec et bien aéré. Tenir à distance du feu et de la chaleur. Conserver à l'écart des denrées alimentaires et des oxydes forts. Conserver sous clé.

6. Mise au rebut

- L'outil à air comprimé, les accessoires et l'emballage* doivent être recyclés dans le respect de l'environnement.
- Vous pouvez vous renseigner sur les possibilités d'élimination de l'appareil hors d'usage et de ses accessoires auprès de votre administration municipale.



L'emballage se compose de matériaux écologiques pouvant être éliminés par le biais des centres de recyclage locaux.



Ces logos ne sont valables que pour l'Espagne.



Le logo Triman n'est valable qu'en France.



Respectez le marquage des matériaux d'emballage lors du tri des déchets, ceux-ci sont marqués par des abréviations (a) et des numéros (b) ayant la signification suivante : 1-7 : Plastiques/20-22: Papier et carton/80-98 : matériaux composites.

6.1 Impact environnemental et élimination du matériel

L'huile de lubrification ne doit pas pénétrer dans le sol, les plans d'eau ou les eaux usées. L'huile de lubrification est un déchet dangereux qui doit être éliminé de manière appropriée. Respectez les prescriptions locales. Débarrassez-vous de l'huile de lubrification dans votre point de collecte local, votre station-service ou chez votre revendeur d'huile.

* Les emballages non contaminés ou nettoyés peuvent faire l'objet d'une valorisation.

7. Garantie de ROWI Germany GmbH pour la France

Article L217-16 du Code de la consommation

Lorsque l'acheteur demande au vendeur, pendant le cours de la garantie commerciale qui lui a été consentie lors de l'acquisition ou de la réparation d'un bien meuble, une remise en état couverte par la garantie, toute période d'immobilisation d'au moins sept jours vient s'ajouter à la durée de la garantie qui restait à courir. Cette période court à compter de la demande d'intervention de l'acheteur ou de la mise à disposition pour réparation du bien en cause, si cette mise à disposition est postérieure à la demande d'intervention.

Indépendamment de la garantie commerciale souscrite, le vendeur reste tenu des défauts de conformité du bien et des vices rédhibitoires dans les conditions prévues aux articles L217-4 à L217-13 du Code de la consommation et aux articles 1641 à 1648 et 2232 du Code Civil.

Article L217-4 du Code de la consommation

Le vendeur livre un bien conforme au contrat et répond des défauts de conformité existant lors de la délivrance. Il répond également des défauts de conformité résultant de l'emballage, des instructions de montage ou de l'installation lorsque celle-ci a été mise à sa charge par le contrat ou a été réalisée sous sa responsabilité.

Article L217-5 du Code de la consommation

Le bien est conforme au contrat :

- 1° S'il est propre à l'usage habituellement attendu d'un bien semblable et, le cas échéant :
 - s'il correspond à la description donnée par le vendeur et posséder les qualités que celui-ci a présentées à l'acheteur sous forme d'échantillon ou de modèle ;
 - s'il présente les qualités qu'un acheteur peut légitimement attendre eu égard aux déclarations publiques faites par le vendeur, par le producteur ou par son représentant, notamment dans la publicité ou l'étiquetage ;
- 2° Ou s'il présente les caractéristiques définies d'un commun accord par les parties ou être propre à tout usage spécial recherché par l'acheteur, porté à la connaissance du vendeur et que ce dernier a accepté.

Article L217-12 du Code de la consommation

L'action résultant du défaut de conformité se prescrit par deux ans à compter de la délivrance du bien.

Article 1641 du Code civil

Le vendeur est tenu de la garantie à raison des défauts cachés de la chose vendue qui la rendent impropre à l'usage auquel on la destine, ou qui diminuent tellement cet usage que l'acheteur ne l'aurait pas acquise, ou n'en aurait donné qu'un moindre prix, s'il les avait connus.

Article 1648 1er alinéa du Code civil

L'action résultant des vices rédhibitoires doit être intentée par l'acquéreur dans un délai de deux ans à compter de la découverte du vice.

8. Garantie de ROWI Germany GmbH pour la Belgique

Chère cliente, cher client,

Cet appareil est garanti 3 ans à partir de la date d'achat. Si ce produit venait à présenter des vices, vous disposez de droits légaux face au vendeur de ce produit. Vos droits légaux ne sont pas restreints par notre garantie présentée ci-dessous.

Conditions de garantie

La période de garantie débute à la date de l'achat. Veuillez bien conserver le ticket de caisse d'origine. Celui-ci servira de preuve d'achat.

Si dans un délai de trois ans suivant la date d'achat de ce produit, un vice de matériel ou de fabrication venait à apparaître, le produit sera réparé ou remplacé gratuitement ou le prix d'achat sera remboursé par nos soins, selon notre choix. Cette prestation de garantie nécessite dans un délai de trois ans la présentation de l'appareil défectueux et du justificatif d'achat (ticket de caisse) ainsi que la description brève du vice et du moment de son apparition.

Si le vice est couvert par notre garantie, vous recevrez le produit réparé ou un nouveau produit en retour. Aucune nouvelle période de garantie ne débute avec la réparation ou l'échange du produit.

Période de garantie et réclamation légale pour vices cachés

L'exercice de la garantie ne prolonge pas la période de garantie. Cette disposition s'applique également aux pièces remplacées ou réparées. Les dommages et vices éventuel-

lement déjà présents à l'achat doivent être signalés immédiatement après le déballage. Toute réparation survenant après la période sous garantie fera l'objet d'une facturation.

Étendue de la garantie

L'appareil a été fabriqué avec soin conformément à des directives de qualité strictes et consciencieusement contrôlé avant sa livraison.

La prestation de garantie est valable pour des vices de matériel et de fabrication. Cette garantie ne s'étend pas aux pièces du produit qui sont exposées à une usure normale et peuvent de ce fait être considérées comme pièces d'usure, ni aux détériorations de pièces fragiles, par ex. connecteur, accu ou pièces en verre.

Cette garantie devient caduque si le produit est détérioré, utilisé ou entretenu de manière non conforme. Toutes les instructions listées dans le manuel d'utilisation doivent être exactement respectées pour une utilisation conforme du produit. Des buts d'utilisation et actions qui sont déconseillés dans le manuel d'utilisation, ou dont vous êtes avertis doivent également être évités.

Le produit est uniquement destiné à un usage privé et ne convient pas à un usage professionnel. La garantie est annulée en cas d'entretien incorrect et inapproprié, d'usage de la force et en cas d'intervention non réalisée par notre centre de service après-vente agréé.

Procédure en cas de garantie

Afin de garantir un traitement rapide de votre demande, veuillez suivre les indications suivantes :

- Pour toute demande, veuillez avoir le ticket de caisse et le numéro d'article (IAN 465612_2404) à portée de main comme preuve d'achat.

- Vous trouverez le numéro d'article sur la plaque signalétique du produit, sur une gravure du produit, sur la page de titre de votre manuel (en bas à gauche) ou sur l'autocollant au dos ou en dessous du produit.
- Si des erreurs de fonctionnement ou d'autres défauts apparaissent, contactez d'abord le service après-vente désigné ci-dessous par téléphone ou par e-mail.
- Vous pouvez alors envoyer un produit enregistré comme défectueux à l'adresse de service qui vous a été communiquée, sans frais de port, en y joignant la preuve d'achat (ticket de caisse) et en indiquant en quoi consiste le défaut et quand il est survenu.



Sur parkside-diy.com, vous pouvez consulter et télécharger ces manuels et bien d'autres encore. Ce code QR vous permet d'accéder directement à parkside-diy.com. Sélectionnez votre pays et utilisez le masque de recherche pour trouver les manuels d'utilisation. En entrant le numéro d'article (IAN) 465612_2404, vous accédez au mode d'emploi de votre article.

9. Service

Si des problèmes devaient surgir lors du fonctionnement de votre produit de ROWI Germany, veuillez suivre la procédure suivante :

Prise de contact

Vous pouvez contacter l'équipe de service après-vente de ROWI Germany ainsi :

ROWI Germany GmbH
Werner-von-Siemens-Str. 27
76694 Forst
ALLEMAGNE
Lidl-services@rowi-group.com
Service d'assistance en ligne :
+800 7694 7694
(gratuit à partir d'un poste fixe)

IAN 465612_2404

Les problèmes peuvent, dans leur grande majorité, être déjà résolus dans le cadre du service de conseil technique compétent de notre équipe de service après-vente.

10. Traduction de la déclaration de conformité originale C €

Nous, **ROWI** Germany GmbH, Werner-von-Siemens-Str. 27, 76694 Forst, Allemagne, déclarons par la présente que ce produit est conforme aux normes, documents normatifs et directives européennes suivants :

Directive relative aux machines :
2006/42/CE

Normes harmonisées appliquées :
EN ISO 11148-6:2012

Désignation de l'appareil :
Clé à choc pneumatique
Numéro de modèle : PDSS 310 C6

Année de fabrication : 10/2024
Numéro de lot : IAN 465612_2404

Responsable de documentation :

Marc Stockenberger

Localité : Forst

Date/signature du fabricant : 06/08/2024



Marc Stockenberger
Directeur

Sous réserve de modifications techniques en cas de développement.

1. Inleiding	38
1.1 Reglementair gebruik	38
1.2 Leveringsomvang	38
1.3 Uitrusting	38
1.4 Technische gegevens	38
2. Veiligheidsinstructies	40
2.1 Algemene veiligheidsregels	41
2.2 Gevaren door eruit geslingerde delen	41
2.3 Gevaren door vastraken	41
2.4 Gevaren tijdens bedrijf	42
2.5 Gevaren door herhaalde bewegingen	42
2.6 Gevaren door accessoires	42
2.7 Gevaren op de werkplek	43
2.8 Gevaren door stof en dampen	43
2.9 Gevaren door geluid	43
2.10 Gevaren door trillingen	44
2.11 Extra veiligheidsinstructies voor pneumatische machines	44
3. Voor de inbedrijfstelling	45
3.1 Oliesmering	45
3.1.1 Smering van de eenheid	45
3.1.2 Smering met het persluchtsmeertoestel	45
3.2 Aansluiting op de persluchtbron	46
3.3 Doppen voor ratelsleutel erin zetten/vervangen	46
4. Inbedrijfstelling	46
4.1 Inschakelen	46
4.2 Uitschakelen	46
4.3 Draairichting omschakelen	46
4.4 Draaimoment instellen	47
5. Onderhoud, reiniging en opslag	47
6. Afvalverwijdering	48
6.1 Milieuvriendelijkheid en verwijdering van materiaal	48
7. Garantie van ROWI Germany GmbH	49
8. Service	50
9. Vertaling van de oorspronkelijke verklaring van overeenstemming C€	51

PERSLUCHT-SLAGSCHROEVENDRAAIER

PDSS 310 C6

1. Inleiding

Proficiat met de aankoop van uw nieuwe apparaat. U hebt gekozen voor een hoogwaardig product. De bedieningshandleiding maakt onderdeel uit van dit product. Ze bevat belangrijke aanwijzingen omtrent veiligheid, gebruik en afvalverwijdering. Zorg dat u voor het gebruik van het product vertrouwd bent met alle bedienings- en veiligheidsinstructies. Gebruik het product uitsluitend zoals beschreven en voor de vermelde toepassingen. Overhandig alle documenten bij het doorgeven van het product aan derden.

1.1 Reglementair gebruik

Dit gereedschap is geschikt voor het gemakkelijk aandraaien of inbrengen van schroefdraadbevestigingen bij montage- of reparatiewerken en voor het losdraaien van bouten bij het verwisselen van wielen. Dit apparaat mag alleen met een persluchtvoorziening worden aangedreven. De maximaal toegestane werkdruk mag niet worden overschreden. Dit apparaat mag niet worden gebruikt met explosieve of ontvlambare gassen! Ieder ander gebruik of veranderingen aan het apparaat wordt gezien als onreglementair gebruik, houdt een aanzienlijk risico op ongevallen in en is bovendien niet toegestaan. Wij zijn niet aansprakelijk voor schades die te wijten zijn aan oneigenlijk gebruik. Het apparaat is alleen bestemd voor privégebruik en mag noch commercieel noch industrieel worden gebruikt.

1.2 Leveringsomvang

- 1 Perslucht-slagschroevendraaier
- 1 Oliefles
- 1 Persluchtsmeertoestel

- 1 Plugnippel ¼" (6,35 mm - voorgemonteerd)
- 10 Doppen voor ratelsleutel (9, 10, 11, 13, 14, 17, 19, 22, 24, 27 mm)
- 1 Verlengstuk
- 1 Inbussleutel
- 1 Draagkoffer
- 1 Gebruikershandleiding

1.3 Uitrusting

- 1 Vierkante bevestiging
- 2 Schakelaar draairichting
- 3 Insteeknippel
- 4 Koppelregelaar
- 5 Trekker
- 6 Moerdoppen
- 7 Verlengstuk
- 8 Persluchtsmeertoestel
- 9 Inbussleutel
- 10 Oliefles

1.4 Technische gegevens

 Nominale luchtdruk max. 6,3 bar

 Nominaal toerental: 7000 min⁻¹

 Werktuigopname: ½" (12,7 mm)

 Koppel ∪: max. 310 Nm

Afmetingen: 182 x 70 x 215 mm

Massa: 2030 g

Aanbevolen slang:

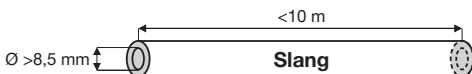

Geluidsemissiewaarden

Meetwaarde voor geluid bepaald overeenkomstig ISO 15744:

Geluidsdrukniveau $L_{pA} = 85,8$ dB (A)

Onzekerheid $K_{pA} = 3$ dB

Geluidsvermogeniveau $L_{WA} = 96,8$ dB (A)

Onzekerheid $K_{WA} = 3$ dB

WAARSCHUWING!

- De in deze aanwijzingen aangegeven geluidsemissiewaarden zijn volgens een in ISO 15744 genormde meetmethode gemeten en kunnen worden gebruikt om apparaten te vergelijken. De geluidsemissiewaarden zullen overeenkomstig het gebruik van het pneumatisch gereedschap veranderen en kunnen in sommige gevallen boven de in deze aanwijzingen aangegeven waarden liggen. De geluidsemissiebelasting zou onderschat kunnen worden wanneer het pneumatisch gereedschap regelmatig op dergelijke wijze wordt gebruikt.

AANWIJZING

- Voor een nauwkeurige schatting van de geluidsemissiebelasting gedurende een bepaalde werktijd moet ook rekening worden gehouden met de tijden waarin het apparaat is uitgeschakeld of wel loopt maar niet daadwerkelijk in gebruik is. Dit kan de geluidsemissiebelasting gedurende de volledige werktijd duidelijk reduceren.

Trillingsemissiewaarde

(verklaring volgens EN 12096)

Totale trillingswaarde bepaald conform ISO 28927-2

Trillingen*: $a_h = 2,99$ m/s²

Onzekerheid: $K = 0,61$ m/s²

* Naar de handen van de bediener overgebrachte trillingen

WAARSCHUWING!

Het in deze aanwijzingen aangegeven trillingsniveau is volgens een in ISO 28927-2 genormde meetmethode gemeten en kan worden gebruikt om apparaten te vergelijken.

/// PARKSIDE

ken. De aangegeven trillingsemissiewaarde kan ook worden gebruikt voor een voorlopige beoordeling van de blootstelling.

De trillingsemissies kunnen tijdens het daadwerkelijk gebruik van het pneumatisch gereedschap van de aangegeven waarden afwijken, al naar gelang de manier waarop het pneumatisch gereedschap gebruikt wordt, met name het soort werkstuk dat bewerkt wordt en welk accessoire wordt gebruikt.

De trillingsbelasting zou onderschat kunnen worden, wanneer het pneumatisch gereedschap regelmatig op dergelijke wijze wordt gebruikt.

AANWIJZING





Probeer om de belasting zo gering mogelijk te houden. Voorbeeldmaatregelen ter vermindering van de trillingsbelasting zijn:

- Onderhoud van het apparaat volgens deze handleiding,
- Handschoenen dragen bij het gebruik van het gereedschap,
- Begrenzing van de werktijd resp. de planning van uw handelingen, zodat u niet dagenlang sterk trillende apparaten hoeft te gebruiken.

Daarbij moet met alle onderdelen van de bedrijfscyclus rekening worden gehouden (bijvoorbeeld tijden waarin het pneumatisch gereedschap is uitgeschakeld en tijden waarin het wel ingeschakeld is maar draait zonder belasting).

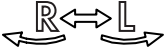
Toelichtingen op alle op de machine voor schroefverbindingen te vinden symbolen

	WAARSCHUWING Lees voor de inbedrijfstelling de gebruikershandleiding.
---	---

	Dagelijks oliën
	Draairichting
	Draag oogbescherming
	Draag ademhalingsbescherming
	Draag gehoorbescherming
	Draag beschermende handschoenen

2. Veiligheidsinstructies

AANWIJZING

Indien er pneumatisch gereedschap gebruikt wordt, moeten elementaire veiligheidsmaatregelen in acht worden genomen om de risico's van vuur, een elektrische schok en lichamelijk letsel uit te sluiten.

De in deze gebruikershandleiding beschikbaar gestelde informatie vormt een belangrijke maar niet de enige basis voor veilig gebruik van de machine. De aangegeven gevaren zijn voor het algemeen gebruik van draagbare pneumatische slagmoeren te voorzien. Maar de gebruiker moet bovendien de specifieke risico's beoordelen die zich bij elk gebruik kunnen voordoen.

Restrisico's

Ook wanneer u het apparaat voorzichtig bedient, blijven er altijd restrisico's bestaan. In samenhang met de bouwwijze en uitvoering van dit apparaat kunnen zich de volgende gevaren voordoen:

- Slangterugslag in geval van verkeerde behandeling.
- Gevaar voor vallen door her en der liggende persluchtlangten.
- Gevaar door slingerende persluchtlangten.

Verminder het restrisico door het apparaat zorgvuldig en volgens de voorschriften te gebruiken en alle aanwijzingen op te volgen. Houd het werkgebied schoon en goed verlicht. Wanorde en onverlichte werkgebieden kunnen leiden tot ongelukken!

2.1 Algemene veiligheidsregels

- **Meerdere gevaren!** De veiligheidsinstructies moeten voor het afstellen, het bedrijf, de reparatie, het onderhoud en het vervangen van onderdelen aan de machine voor schroefverbindingen alsook voor het werken in de buurt van de machine worden gelezen en begrepen. Is dat niet het geval dan kan dat tot ernstig lichamelijk letsel leiden.
- De machine voor schroefverbindingen dient uitsluitend door hiervoor gekwalificeerd en geschoold bedieningspersoneel afgesteld, ingesteld of gebruikt te worden.
- Deze machine voor schroefverbindingen mag niet worden gewijzigd. Veranderingen kunnen de effectiviteit van de veiligheidsmaatregelen verminderen en de risico's voor de bediener verhogen.
- De veiligheidsaanwijzingen mogen niet verloren gaan. Geef ze aan de bediener.
- Gebruik nooit geen beschadigde machines.
- Controleer de bordjes op volledigheid en leesbaarheid. De machine moet regelmatig aan een inspectie worden onderworpen om te controleren of de machine met de in deze gebruikershandleiding vereiste duidelijk leesbare nominale waarden en aanduidingen is gekenmerkt. De gebruiker moet contact opnemen met de fabrikant om indien nodig vervangende bordjes te ontvangen.

2.2 Gevaren door eruit geslingerde delen

- Bij een breuk van het werkstuk of van onderdelen of zelfs van het machinegereedschap zelf kunnen er met hoge snelheid delen worden uitgeslingerd.
- Bij een werkende machine voor schroefverbindingen resp. bij het vervangen van onderdelen aan de machine moet altijd een slagvaste oogbescherming worden gedragen. De vereiste graad van bescherming moet voor elk afzonderlijk gebruik apart worden beoordeeld.
- Er moet voor worden gezorgd dat het werkstuk veilig is bevestigd.

2.3 Gevaren door vastraken

- Er kan gevaar bestaan voor verstikking, scalpering en/of snijwonden wanneer loszittende kleding, sieraden, halskettingen, haren of handschoenen niet van de machine en de bijbehorende toebehoren vandaan gehouden worden.
- Handschoenen kunnen in de draaiende aandrijving verstrikt raken, wat letsel of breuk van de vingers kan veroorzaken.
- Ronddraaiende doppen en verlengstukken kunnen gemakkelijk vastraken/winden in met rubber of metaal versterkte handschoenen.
- Draag geen loszittende handschoenen of handschoenen met ingesneden of versleten handschoenvingers.
- Houd nooit de aandrijving, de contactdoos of de aandrijvingverlenging vast.
- Houd uw handen uit de buurt van de draaiende aandrijving.

2.4 Gevaren tijdens bedrijf

- Bij het gebruik van de machine kunnen de handen van de bediener worden blootgesteld aan risico's als gevolg van pletten, slaan, snijden, schuren en hitte. Draag geschikte handschoenen ter bescherming van je handen.
- De bediener en het onderhoudspersoneel moeten fysiek in staat zijn om met de grootte, maten en het vermogen van de machine om te gaan.
- Houd de machine correct vast: Wees klaar om de gebruikelijke of plotselinge bewegingen tegen te gaan - houd beide handen gereed.
- Let erop dat je lichaam in evenwicht is en dat je een stevige grip hebt.
- In gevallen waarin hulpmiddelen nodig zijn om het reactiekoppel op te vangen, verdient het aanbeveling zoveel mogelijk gebruik te maken van een ophanginrichting. Indien dit niet mogelijk is, worden zijdelingse handgrepen aanbevolen voor machines met rechte handgrepen en voor machines met pistoolgreep. In ieder geval wordt aanbevolen hulpmiddelen te gebruiken om het reactiekoppel te registreren als het groter is dan 4 Nm voor machines met rechte handgrepen, groter dan 10 Nm voor machines met pistoolgrepen en groter dan 60 Nm voor offset-schroevendraaiers.
- In geval van een onderbreking van de energievoorziening laat je de trekker los.
- Gebruik alleen de in deze gebruikershandleiding aanbevolen smeermiddelen.
- Vingers kunnen worden verbrijzeld in moerdraaiers met een open platte kop.
- Gebruik het gereedschap niet in krappe ruimtes en zorg ervoor dat uw handen niet gekneld raken tussen de machine en het werkstuk, vooral bij het losdraaien.

2.5 Gevaren door herhaalde bewegingen

- Bij het gebruik van een machine voor schroefverbindingen voor het uitvoeren van werkgerelateerde activiteiten kan bij de bediener een onaangenaam gevoel in de handen en armen evenals in de nek en ter hoogte van de schouders en andere lichaamsdelen ontstaan.
- Bij het gebruik van een machine voor schroefverbindingen moet de bediener een comfortabele houding van het lichaam aannemen en daarbij op een stevige grip letten en ongunstige houdingen van het lichaam of houdingen waarbij het evenwicht moeilijk bewaard kan worden vermijden. De bediener moet tijdens het verloop van lang durende werkzaamheden zijn lichaamshouding veranderen wat nuttig kan zijn bij het voorkomen van ongemak en vermoeidheid.
- Indien de bediener symptomen ervaart zoals aanhoudend of herhaald optredende onpasselijkheid, ongemak, kloppen, pijn, jeuk, gevoelloosheid, branderigheid of stijfheid, mogen deze tekenen niet worden genegeerd. De bediener moet een hiervoor gekwalificeerde medicus raadplegen.

2.6 Gevaren door accessoires

- Koppel de machine voor schroefverbindingen voor de inbouw of het vervangen van het machinereedschap of van accessoires van de energievoorziening los.
- Raak de slagbussen of accessoires tijdens de slag niet aan, omdat dit het risico op snijwonden, brandwonden of verwondingen door trillingen kan verhogen.

- Gebruik uitsluitend accessoires en verbruiksmaterialen van de maten en types die in deze gebruikershandleiding worden aanbevolen. Gebruik geen andere types of maten van de accessoires en verbruiksmaterialen.
- Gebruik alleen slagmoerdoppen die in goede staat verkeren, want door een slechte staat van handdoppen en toebehoren kunnen deze bij gebruik met slagmoersleutels breken en worden weggeslingerd.

2.7 Gevaren op de werkplek

- Vervangen, struikelen en vallen zijn de belangrijkste redenen voor Verwondingen op de werkplek. Let op oppervlakken die door het gebruik van de machine glad geworden kunnen zijn en op struikelgevaar door de luchtslang.
- Ga in een onbekende omgeving voorzichtig te werk. Er kunnen verborgen gevaren door stroom of andere toevoerleidingen aanwezig zijn.
- Deze machine voor schroefverbindingen is niet bestemd voor het gebruik in een explosiegevoelige atmosfeer en niet geïsoleerd tegen het contact met elektrische stroombronnen.
- Zorg ervoor dat er geen elektrische leidingen, gasleidingen enz. aanwezig zijn die in geval van beschadiging door het gebruik van de machine gevaar op kunnen leveren.

2.8 Gevaren door stof en dampen

- De bij het gebruik van machines voor schroefverbindingen ontstane stoffen en dampen kunnen schadelijke gevolgen hebben voor de gezondheid (zoals kanker, geboortefwijkingen, astma en/of dermatitis); het uitvoeren van een risicobeoordeling in verband met deze gevaren en het implementeren van passende controlemechanismen is van essentieel belang.
- Bij de risicobeoordeling moeten ook de bij het gebruik van de machine ontstaande stoffen en de daarbij mogelijk opwervende reeds aanwezige stoffen worden betrokken.
- De afvoelucht moet dusdanig worden afgevoerd dat het opwervelen van stof in stoffige omgevingen tot een minimum gereduceerd wordt.
- Indien er stoffen of dampen ontstaan moet de belangrijkste taak zijn om deze waar ze vrijkomen te controleren.
- Alle bij het opvangen, wegzuigen of voor het onderdrukken van stof of dampen in de lucht voorziene inbouwdelen of accessoires van de machine moeten volgens de aanwijzingen van de fabrikant worden ingezet en onderhouden.
- Gebruik ademhalingsbeschermingsmiddelen zoals die in de gezondheids- en veiligheidsvoorschriften worden vereist.

2.9 Gevaren door geluid

- Blootstelling aan hoge geluidsniveaus kan bij onvoldoende gehoorbescherming tot permanente gehoorschade, gehoorverlies en andere problemen leiden zoals tinnitus (rinkelende, suizen, fluiten of zoemen in het oor); het uitvoeren van een risicobeoordeling in verband met deze gevaren en het implementeren van passende controlemechanismen is van essentieel belang.

- Tot de voor het verminderen van het risico geschikte regelgevingsmechanismen horen maatregelen zoals bv. het gebruik van isolatiematerialen om het optreden van "rinkelende geluiden" op de werkstukken te voorkomen.
- Gebruik gehoorbeschermingsmiddelen zoals die in de aanwijzingen van de plaatselijke voorschriften inzake gezondheid en veiligheid op het werk worden vereist.
- De machine voor schroefverbindingen moet volgens de in deze handleiding opgenomen aanbevelingen worden gebruikt en onderhouden om een onnodige verhoging van het geluidsniveau te voorkomen.
- Als het luchtgereedschap een geluiddemper heeft, zorg er dan altijd voor dat deze op zijn plaats zit en in goede staat is wanneer u het luchtgereedschap gebruikt.
- De verbruiksmaterialen/het machinegereedschap moeten volgens de aanbevelingen in deze handleiding worden gekozen, onderhouden en vervangen om een onnodige verhoging van het geluidsniveau te voorkomen.

2.10 Gevaren door trillingen

- Blootstelling aan trillingen kan schade aan de zenuwen en verstoringen van de bloedcirculatie in handen en armen veroorzaken.
- Houd uw handen uit de buurt van de moerdraaierbussen.
- Draag bij het werken in een koude omgeving warme kleding en houd uw handen warm en droog.
- Als u gevoelloosheid, tintelingen of pijn in uw vingers of handen voelt, of als de huid van uw vingers of handen wit kleurt, stop dan met het werken met de machine voor schroefverbindingen en raadpleeg een arts.
- De machine voor schroefverbindingen moet volgens de in deze handleiding worden opgenomen aanbevelingen gebruikt en onderhouden om een onnodige versterking van de trillingen te voorkomen.
- Gebruik geen versleten of slecht passende contactdozen en verlengstukken, aangezien dit hoogstwaarschijnlijk zal leiden tot een aanzienlijke versterking van de trillingen.
- De verbruiksmaterialen/het machinegereedschap moeten volgens de aanbevelingen in deze handleiding worden gekozen, onderhouden en vervangen om een onnodige versterking van de trillingen te voorkomen.
- Indien mogelijk moeten contactdoosfittings worden gebruikt.
- Gebruik om het gewicht van de machine te ondersteunen indien mogelijk een standaard, spanner of compensatievoorziening.
- Houd de machine met een niet te strakke maar veilige greep vast met behoud van de vereiste hand-reactiekrachten, omdat het risico van trillingen gewoonlijk toeneemt naarmate de grijpkracht groter wordt.

2.11 Extra veiligheidsinstructies voor pneumatische machines

- Perslucht kan ernstig letsel veroorzaken:
 - Wanneer de machine niet in gebruik is, voor het vervangen van accessoires of voor het uitvoeren van reparatiewerken, moet u altijd de luchttoevoer afsluiten, de luchtslang drukloos maken en de machine loskoppelen van de persluchttoevoer.
 - Richt de luchtstroom nooit naar jezelf of naar andere personen.

- Rondslaande slangen kunnen ernstig letsel veroorzaken. Controleer derhalve altijd of de slangen en hun bevestigingsmiddelen onbeschadigd zijn en of ze niet zijn losgeraakt.
- Koude lucht moet worden weggetrokken van de handen.
- Gebruik geen snelkoppelingen op de gereedschapsinlaat van slagmoersleutels en impulsleutels. Gebruik voor slangverbindingen met schroefdraad alleen die van gehard staal (of een materiaal met een vergelijkbare slagvastheid).
- Bij gebruik van universele draaikoppelingen (klauwkoppelingen) moeten borgpennen worden gebruikt en gebruik Whipcheck-slangbeveiligingen om bescherming te bieden indien de verbinding van de slang met de machine of tussen slangen onderling niet gemaakt kan worden.
- Zorg ervoor dat de op de machine aangegeven maximumdruk niet wordt overschreden.
- In koppelgeregelde machines met continue rotatie heeft de luchtdruk een veiligheidsrelevant effect op de prestaties. Daarom moeten eisen worden gesteld aan de lengte en de diameter van de slang.
- Draag pneumatische machines nooit aan de slang.

3. Voor de inbedrijfstelling

3.1 Oliesmering

Door regelmatig smeren wordt schade door wrijving en corrosie voorkomen. Er zijn twee manieren om uw machine te smeren.

3.1.1 Smering van de eenheid

- Smeer het pneumatisch werktuig telkens voordat u het in bedrijf neemt.

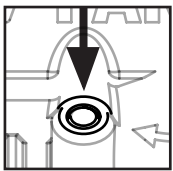

- Draai ⤵ de stelschroef los met de inbussleutel [9] en doe 3-5 druppels speciale persluchtolie in de opening.
- Doe 3-5 druppels speciale persluchtolie in de insteeknippel [3].

- Dit is voldoende voor 10 minuten dierend permanent gebruik.

3.1.2 Smering met het persluchtsmeertoestel

Het meegeleverde persluchtsmeertoestel [8] smeert het persluchtapparaat continu en optimaal:

Controleer de werking en de sterkte van het persluchtsmeertoestel [8] vóór elk gebruik. Anders bestaat er gevaar voor letsel omdat het product defect kan raken of de olie eruit kan spatten.

- Houd het persluchtsmeertoestel [8] zo dat de inlaatschroef ⊕ naar boven wijst.
- Draai ⤵ eerst de inlaatschroef ⊕ uit het persluchtsmeertoestel [8].
- Vul het persluchtsmeertoestel [8] met een voldoende hoeveelheid olie.
- Schroef ⤵ de inlaatschroef ⊕ opnieuw in.
- Plaats nu het persluchtsmeertoestel [8] in het persluchtgereedschap en schroef deze vast.

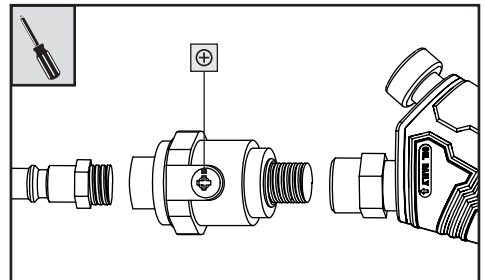

OPMERKING: Omwikkel alle schroefverbindingen met teflontape (niet meegeleverd).

OPMERKING: Wij raden een speciale persluchtolie aan, b.v. van GÜDE, Metabo, E-COLL of Einhell.

OPMERKING: U kunt voor de smering ook een persluchtonderhoudseenheid gebruiken. Deze garandeert een regelmatige smering.

3.2 Aansluiting op de persluchtbron

- De machine voor schroefverbindingen mag uitsluitend met gereinigde, met olie-niveau bespoten perslucht worden gebruikt.
- De persluchtleiding mag geen condenswater bevatten.
- De maximale werkdruk van 6,3 bar mag niet worden overschreden.
- Zorg ervoor dat de werkdruk niet lager is dan 6,3 bar. Deze machine voor schroefverbindingen is **alleen** voor deze werkdruk geconstrueerd.
- Om de werkdruk te regelen moet de compressor met een drukregelaar zijn uitgerust.
- Sluit de insteeknippel **3** aan op de toevoerslang van een compressor.

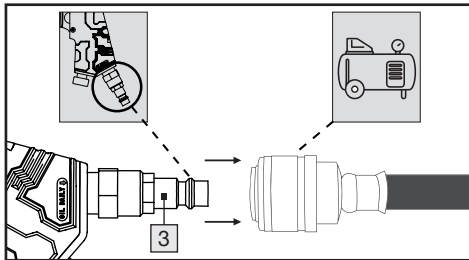

3.3 Doppen voor ratelsleutel erin zetten/ vervangen

- Koppel de machine voor schroefverbindingen voor de inbouw of het vervangen van het machinegereedschap of van accessoires van de energievoorziening los.
- Moerdoppen **6** op de vierkant bevestiging **1** steken. Zorg ervoor dat de moerdoppen **6** goed vastzit.

4. Inbedrijfstelling

4.1 Inschakelen

- Haal de trekker **5** over om het apparaat in te schakelen.

4.2 Uitschakelen

- Laat de trekker **5** los. Koppel het apparaat altijd na het verrichten van uw werk los van de persluchtbron.

4.3 Draairichting omschakelen

WAARSCHUWING

De draairichtingschakelaar **2** mag alleen worden versteld wanneer het toestel stilstaat.

- Om bijvoorbeeld moeren vast te zetten, drukt u de draairichtingschakelaar **2** naar binnen. De modus met richting naar rechts is zo ingesteld. De vierkante bevestiging **1** draait met de wijzers van de klok mee.

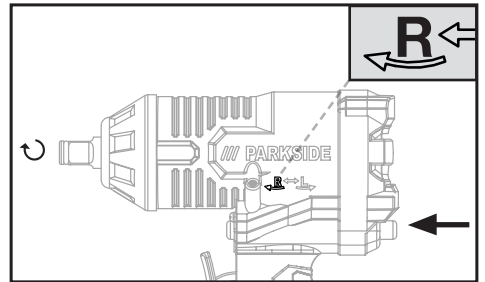

- Om bijvoorbeeld moeren vast te zetten, drukt u de draairichtingschakelaar **2** naar binnen. De modus met richting naar links is zo ingesteld. De vierkante bevestiging **1** draait tegen de klok in.

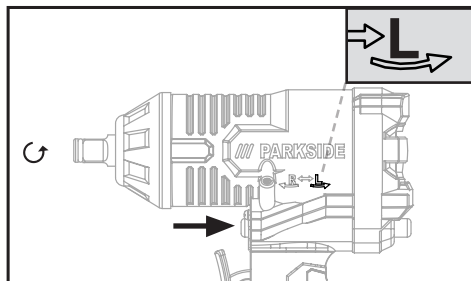





4.4 Draaimoment instellen

WAARSCHUWING

De koppelregelaar [4] mag alleen worden versteld wanneer het toestel stilstaat.

- Druk op de koppelregelknop [4] en stel het gewenste koppelbereik in door eraan te draaien. Laat de gewenste stand op zijn plaats vastklikken bij de ▲ markering.

Stand	Koppel
1	 100-160 Nm
2	 160-220 Nm
3	 220-290 Nm
4	 290-310 Nm

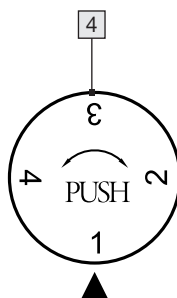

5. Onderhoud, reiniging en opslag

WAARSCHUWING! LETSELGEVAAR!

Koppel voor onderhoudswerken het apparaat los van de persluchtbron.

- De volgende punten kunnen worden beschouwd als een lijst van bedieningsstappen die de gebruiker voor het onderhoud, de reiniging en de opslag van het toestel moet uitvoeren.
- Door regelmatig preventief onderhoud te plegen garandeert u de veiligheid van de machine voor schroefverbindingen.
- Ongeacht het aantal werkzaamheden resp. bedieningen, onderhoud en reinigt u het apparaat na elk gebruik.
- Neem de in deze gebruikershandleiding vermelde instructies voor de verwijdering in acht. Ondeskundige verwijdering kan schadelijk zijn voor het milieu of uw gezondheid.
- Een voldoende en steeds intacte oliesmering is voor het optimaal functioneren van cruciaal belang (zie het hoofdstuk Oliesmering).
- Controleer het toerental na elk gebruik. Het toerental moet regelmatig worden gecontroleerd.
- Na elk onderhoud en elke servicevoert een eenvoudige controle van het trillingsniveau uit.
- Gebruik alleen originele onderdelen resp. reserveonderdelen van de fabrikant, anders kunnen de gezondheid en veiligheid van de bedieners in gevaar komen. Neem bij twijfel contact op met ons serviceteam.
- Reinig het apparaat vóór het onderhoud van gevaarlijke stoffen die zich (door de arbeidsprocessen) op het apparaat kunnen hebben afgezet. Vermijd elk huidcontact met deze stoffen. Wanneer de huid met gevaarlijke stoffen in aanraking komt, kan dit tot ernstige dermatitis leiden. Indien zich tijdens de onderhoudswerken stof ontwikkelt of wanneer dit wordt opgewerveld, kan dit worden ingeademd.

- Draag steeds beschermende handschoenen en een beschermingsmasker!
- Reinig de behuizing van het apparaat uitsluitend met een licht vochtige, zachte doek. Gebruik in geen geval scherpe en/of krassende reinigingsmiddelen.
- Het apparaat mag uitsluitend door geïnstrueerde personen worden bediend en onderhouden. Reparaties mogen alleen door gekwalificeerde personen worden uitgevoerd.
- Controles, instellingen en onderhoudswerken moeten indien mogelijk door dezelfde persoon of diens plaatsvervanger worden uitgevoerd en in een onderhoudslogboek worden vastgelegd.
- Bewaar het apparaat en de gebruikershandleiding in de meegeleverde draagkoffer. Sla het apparaat en de accessoires erbij op een donkere, droge plaats op die stof- en vorstvrij is.
- Olieflles  koel bewaren. Bewaar de verpakking goed gesloten op een droge, goed geventileerde plaats. Uit de buurt van vuur en hitte houden. Verwijderd houden van eetwaren en sterke oxiden. Achter slot en grendel bewaren.

6. Afvalverwijdering

- Pneumatisch werktuig, accessoires en de verpakking* moeten milieuvriendelijk afgevoerd en gerecycled worden.
- Hoe u het versleten apparaat en de accessoires af kunt voeren, kunt u navragen bij uw gemeente- of stadsbestuur.



De verpakking bestaat uit milieuvriendelijke materialen, die u kunt verwijderen via de plaatselijke recyclingpunten.



Deze logo's zijn alleen geldig voor Spanje.



Het Triman-logo geldt alleen voor Frankrijk.



Let op de etikettering van de verpakkingsmaterialen bij het scheiden van afval, deze zijn gemarkeerd met afkortingen (a) en nummers (b) met de volgende betekenis 1–7: Kunststoffen/20–22: Papier en Karton/80-98: Composieten.

6.1 Milieuvriendelijkheid en verwijdering van materiaal

Smeerolie mag niet in de bodem, het water of het afvalwater terechtkomen. Smeerolie is speciaal afval dat op de juiste manier moet worden verwijderd. Neem de plaatselijke voorschriften in acht. Lever de smeerolie alsook verpakking, die restanten bevatten, bij uw plaatselijke inzamelpunt, tankstation of oliehandelaar.

* Niet-verontreinigde of gereinigde verpakkingen kunnen worden gerecycled.

7. Garantie van ROWI Germany GmbH

Geachte klant,

U ontvangt op dit toestel 3 jaar garantie vanaf de aankoopdatum. In geval van gebreken aan dit product komen aan u wettelijke rechten jegens de verkoper van het product toe. Deze wettelijke rechten worden onze hiernavolgend weergegeven garantie niet ingeperkt.

Garantievoorwaarden

De garantietermijn begint op de aankoopdatum. Gelieve de oorspronkelijke kassabon goed te bewaren. Deze is benodigd als bewijs voor de aankoop.

Indien binnen drie jaar na de aankoopdatum van dit product een materiaal- of fabricagefout optreedt, wordt het product door ons – naar ons goedgevonden – gratis voor u gerepareerd of vervangen, ofwel wordt de koopprijs vergoed. Deze garantieverstreking vergt dat binnen de termijn van drie jaar het defecte toestel en het aankoopbewijs (kassabon) bezorgd worden en dat schriftelijk kort beschreven wordt waarin het gebrek bestaat en wanneer dit is opgetreden.

Indien het defect door onze garantie gedekt wordt, krijgt u het gerepareerde of een nieuw product terug. Met reparatie of vervanging van het product begint geen nieuwe garantietermijn.

Waarborgperiode en wettelijke reclamaties

De waarborgperiode wordt niet verlengd door de wettelijke garantie. Dit geldt eveneens voor vervangen en gerepareerde onderdelen. Schade en gebreken die eventueel reeds bij de aankoop aanwezig zijn, moeten onmiddellijk na het uitpakken gemeld worden. Reparaties die na het verstrijken van de waarborgperiode nodig worden, zijn tegen betaling.

Omvang van de waarborg

/// PARKSIDE

Het toestel werd zorgvuldig overeenkomstig strenge kwaliteitsrichtlijnen geproduceerd en vóór levering plichtsgetrouw getest.

De waarborg geldt voor materiaal- of fabricagefouten. Deze waarborg omvat geen productonderdelen die aan normale slijtage blootstaan en derhalve als sleetonderdelen kunnen worden beschouwd, noch beschadigingen van breekbare onderdelen, bv. schakelaars, accu's of onderdelen uit glas.

Deze waarborg komt te vervallen indien het product beschadigd, dan wel niet naar behoren gebruikt of onderhouden werd. Voor een vakkundig gebruik van het product moeten alle instructies uit de bedieningshandleiding nauwlettend nageleefd worden. Gebruiksdoelen en handelingen die in de bedieningshandleiding ontraden of waarvoor gewaarschuwd wordt, moeten absoluut voorkomen worden.

Het toestel is louter voor privégebruik bedoeld, niet voor commercieel gebruik. Bij verkeerd gebruik of onvakkundige behandeling, gebruik van geweld en bij ingrepen die niet door onze geautoriseerde servicevestiging uitgevoerd werden, komt de garantie te vervallen.

Procedure in geval van garantie

Om uw verzoek snel te kunnen afhandelen, volgt u de volgende instructies:

- Houd voor alle vragen de kassabon en het artikelnummer (IAN 465612_2404) bij de hand als bewijs van aankoop.
- Raadpleeg het typeplaatje op het product, een gravure op het product, de titelpagina van uw gebruiksaanwijzing (linksonder) of de sticker op de achterkant of onderkant van het product voor het artikelnummer.
- Als er functionele storingen of andere defecten optreden, neem dan eerst telefonisch of per e-mail contact op met de hieronder genoemde serviceafdeling.

- U kunt dan een als defect geregistreerd product kosteloos opsturen naar het serviceadres dat u is opgegeven, met bijvoeging van het aankoopbewijs (kassabon) en met vermelding van wat het defect is en wanneer het defect is opgetreden.



U kunt deze en vele andere handleidingen bekijken en downloaden op parkside-diy.com. Deze QR-code brengt u rechtstreeks naar parkside-diy.com. Selecteer uw land en zoek naar de handleidingen met behulp van het zoekmasker. Het invoeren van het artikelnummer (IAN) 465612_2404 brengt u naar de gebruiksaanwijzing van uw artikel.

8. Service

Indien er problemen optreden met de werking van uw ROWI Germany-product, gaat u als volgt te werk:

Contactopname

U bereikt het serviceteam van ROWI Germany op:

ROWI Germany GmbH
Werner-von-Siemens-Str. 27
76694 Forst
DUITSLAND
Lidl-services@rowi-group.com
Servicehotline: +800 7694 7694
(gratis vanuit het vaste net)

IAN 465612_2404

De meeste problemen kunnen reeds in het kader van de competente, technische adviesverstrekking van ons serviceteam verholpen worden.

9. Vertaling van de oorspronkelijke verklaring van overeenstemming C €

Wij van **ROWI** Germany GmbH, Werner-von-Siemens-Str. 27, 76694 Forst in Duitsland, verklaren hiermee dat dit product met de volgende normen, normatieve documenten en EU-richtlijnen overeenkomt:

Machinerichtlijn: 2006/42/EG

Toegepaste geharmoniseerde normen:

EN ISO 11148-6:2012

Omschrijving van het apparaat:

Perslucht-slagschroevendraaier

Modelnummer: PDSS 310 C6

Jaar van productie: 10/2024

Lotnummer: IAN 465612_2404

Verantwoordelijke voor de documentatie:

Marc Stockenberger

Plaats: Forst

Datum/handtekening fabrikant:

06.08.2024



Marc Stockenberger
Directeur

Wij houden ons het recht voor technische wijzigingen aan te brengen in het belang van verdere ontwikkelingen.

1. Úvod	54
1.1 Použitie v súlade s určeným účelom	54
1.2 Obsah balenia	54
1.3 Výbava	54
1.4 Technické údaje	54
2. Bezpečnostné upozornenia	56
2.1 Všeobecné bezpečnostné pokyny	56
2.2 Nebezpečenstvo spôsobené vymrštenými časťami	57
2.3 Nebezpečenstvá spôsobené zachytením sa	57
2.4 Nebezpečenstvá počas prevádzky	57
2.5 Nebezpečenstvá spôsobené opakovanými pohybmi	58
2.6 Nebezpečenstvá spôsobené príslušenstvom	58
2.7 Nebezpečenstvá na pracovisku	58
2.8 Nebezpečenstvo spôsobené prachom a výparmi	59
2.9 Nebezpečenstvo spôsobené hlukom	59
2.10 Nebezpečenstvo spôsobené vibráciami	59
2.11 Ďalšie bezpečnostné pokyny pre pneumatické stroje	60
3. Pred uvedením do prevádzky	61
3.1 Mazanie olejom	61
3.1.1 Mazanie na jednotke	61
3.1.2 Mazanie pneumatickou olejničkou	61
3.2 Pripojenie k zdroju stlačeného vzduchu	61
3.3 Vkladanie/výmena nástrčných kľúčov	62
4. Uvedenie do prevádzky	62
4.1 Zapnutie	62
4.2 Vypnutie	62
4.3 Prepnutie smeru otáčania	62
4.4 Nastavenie krútiaceho momentu	62
5. Údržba, čistenie a skladovanie	63
6. Likvidácia	64
6.1 Dopad na životné prostredie a likvidácia materiálov	64
7. Záruka spoločnosti ROWI Germany GmbH	64
8. Servis	66
9. Preklad pôvodného vyhlásenia o zhode C E	66

PNEUMATICKÝ RÁZOVÝ UŤAHOVÁK PDSS 310 C6

1. Úvod

Blahoželáme vám ku kúpe vášho nového prístroja. Rozhodli ste sa pre výrobok vysokej kvality. Návod na obsluhu je súčasťou tohto výrobku. Návod obsahuje dôležité upozornenia týkajúce sa bezpečnosti, používania a zneškodnenia. Skôr ako začnete tento výrobok používať, oboznámte sa so všetkými pokynmi na jeho obsluhu a príslušnými bezpečnostnými pokynmi. Výrobok používajte iba v súlade s opisom a v uvedených oblastiach použitia. Pri postúpení výrobku tretej osobe odovzdajte spolu s výrobkom aj všetky podklady.

1.1 Použitie v súlade s určeným účelom

Toto zariadenie sa hodí na jednoduché doťahovanie a vkladanie upevňovacích prvkov so závitom pri montážnych alebo opravárskych prácach, ako aj na uvoľňovanie kolíkov pri výmene kolies. Toto zariadenie sa môže poháňať len pomocou stlačeného vzduchu. Maximálny povolený pracovný tlak nesmie byť prekročený. Toto zariadenie nesmie byť poháňané výbušnými alebo horľavými plynmi! Akékoľvek iné použitie alebo zmena zariadenia sa považuje za nesprávne použitie, skrýva v sebe veľké nebezpečenstvo úrazu a okrem toho nie je povolené. Za škody vzniknuté v dôsledku nesprávneho použitia nepreberáme žiadnu zodpovednosť. Zariadenie je určené len na súkromné použitie a nesmie sa používať na komerčné alebo priemyselné účely.

1.2 Obsah balenia

- 1 Pneumatický rázový uťahovák
- 1 Olejová fľaša
- 1 Pneumatická olejnička

- 1 Nasúvacia spojka ¼“ (6,35 mm - predmontovaná)
- 10 Nástrčné kľúče (9, 10, 11, 13, 14, 17, 19, 22, 24, 27 mm)
- 1 Predlžovací násadec
- 1 Imbusový kľúč
- 1 Kufřík
- 1 Návod na obsluhu

1.3 Výbava

- 1 Štvorhranné upnutie
- 2 Prepínač smeru otáčania
- 3 Nasúvacia spojka ¼“
- 4 Regulátor krútiaceho momentu
- 5 Spúšť
- 6 Nástrčné kľúče
- 7 Predlžovací násadec
- 8 Pneumatická olejnička
- 9 Imbusový kľúč
- 10 Olejová fľaša

1.4 Technické údaje



Menovitý tlak
vzduchu: max. 6,3 bar



Menovité otáčky: 7000 min⁻¹



Upnutie nástroja: ½“ (12,7 mm)



Krútiaci moment \cup : max. 310 Nm

Rozmery: 182 x 70 x 215 mm

Hmotnosť: 2030 g

Odporúčaná hadica:



Hodnoty emisií hluku

Nameraná hodnota hluku stanovená podľa normy ISO 15744:

Hladina akustického tlaku $L_{pA} = 85,8$ dB (A)

Nepresnosť $K_{pA} = 3$ dB

Hladina akustického výkonu $L_{WA} = 96,8$ dB (A)

Nepresnosť $K_{WA} = 3$ dB

VÝSTRAHA!

- Hodnoty emisií hluku uvedené v tomto návode boli namerané podľa metódy merania normalizovanej v norme ISO 15744 a môžu sa použiť na porovnanie zariadení. Hodnoty emisií hluku sa líšia v závislosti od použitia pneumatického náradia a v niektorých prípadoch môžu byť vyššie ako hodnoty uvedené v tomto návode. Emisné zaťaženie hlukom by mohlo byť podhodnotené, ak sa pneumatické náradie pravidelne používa takýmto spôsobom.

UPOZORNENIE

- Na presný odhad zaťaženia emisiami hluku počas daného pracovného obdobia by sa mal zohľadniť aj čas, keď je zariadenie vypnuté alebo beží, ale v skutočnosti sa nepoužíva. To môže výrazne znížiť zaťaženie emisiami hluku počas celého pracovného obdobia.

Hodnota emisií vibrácií (vyhlásenie podľa normy EN 12096)

Celková hodnota vibrácií stanovená podľa normy ISO 28927-2

Vibrácie*: $a_h = 2,99$ m/s²

Nepresnosť: $K = 0,61$ m/s²

* Vibrácie prenášané na ruky obsluhy

VÝSTRAHA!

Úroveň vibrácií uvedená v tomto návode bola zmeraná podľa meracej metódy normalizovanej v norme ISO 28927-2 a môže sa použiť na porovnanie zariadení. Stanovená hodnota emisií vibrácií sa môže použiť aj na úvodné posúdenie vyradenia.

Emisie vibrácií sa počas skutočného používania pneumatického nástroja môžu líšiť od uvedených hodnôt v závislosti od spôsobu používania pneumatického nástroja, a to najmä od typu obrábaného obrobku a použitého príslušenstva.

Vibračné zaťaženie by mohlo byť podhodnotené, ak sa pneumatický nástroj pravidelne používa takýmto spôsobom.





UPOZORNENIE



Snažte sa o čo najnižšie zaťaženie. Príkladom opatrení na zníženie zaťaženia vibráciami sú:

- údržba zariadenia v súlade s návodom,
- nosenie rukavíc pri používaní nástroja,
- obmedzenie pracovného času alebo plánovanie pracovných krokov tak, aby ste vysoko vibrujúce zariadenia nemuseli používať celé dni.

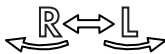
Pritom je potrebné zohľadniť všetky časti prevádzkového cyklu (napríklad časy, keď je pneumatický nástroj vypnutý, a časy, keď je zapnutý, ale beží bez zaťaženia).

Vysvetlenie všetkých symbolov, ktoré sa nachádzajú na stroji na skrutkové spoje

	VÝSTRAHA Pred uvedením do prevádzky si prečítajte návod na obsluhu.
<p>OIL DAILY ↓</p>  <p>OIL ⬡</p>	Denné olejovanie
	Smer otáčania
	Noste ochranu očí
	Noste ochranu dýchacích ciest

	Noste ochranu sluchu
	Noste ochranné rukavice

2. Bezpečnostné upozornenia

UPOZORNENIE

Pri používaní pneumatického nástroja sa musia dodržiavať základné bezpečnostné opatrenia, aby sa eliminovalo riziko požiaru, úrazu elektrickým prúdom a zranenia osôb.

Informácie uvedené v tomto návode na obsluhu sú dôležitým, ale nie jediným základom pre bezpečné používanie stroja. Uvedené nebezpečenstvá sú predvídateľné pri všeobecnom používaní ručných pneumatických rázových uťahovákov. Okrem toho však musí používateľ posúdiť špecifické riziká, ktoré môžu vzniknúť pri každom použití.

Zvyškové riziká

Aj keď zariadenie používate podľa návodu, vždy existujú zvyškové riziká. V súvislosti s konštrukciou a dizajnom tohto zariadenia sa môžu vyskytnúť nasledujúce nebezpečenstvá:

- Spätný náraz hadice pri nesprávnej manipulácii.
- Nebezpečenstvo pádu v dôsledku povalujúcich sa hadíc so stlačeným vzduchom.
- Nebezpečenstvo v dôsledku švihania hadíc so stlačeným vzduchom.

Znížte zvyškové riziko opatrným používaním zariadenia podľa návodu a dodržiavaním všetkých pokynov. Pracovný priestor udržiajte v čistote a dobre osvetlený. Neporiadok a neosvetlené pracovné priestory môžu viesť k úrazom!

2.1 Všeobecné bezpečnostné pokyny

- **Viacero nebezpečenstiev!** Pred nastavením, prevádzkou, opravou, údržbou a výmenou príslušenstva stroja na skrutkové spoje pred prácou v blízkosti stroja je potrebné prečítať si bezpečnostné pokyny a porozumieť im. V opačnom prípade môže dôjsť k vážnym telesným zraneniam.
- Stroj na skrutkové spoje by mala inštalovať, nastavovať alebo používať výlučne zodpovedajúco kvalifikovaná a vyškolená obsluha.
- Tento stroj na skrutkové spoje sa nesmie upravovať. Úpravy môžu znížiť účinnosť bezpečnostných opatrení a zvýšiť riziká pre obsluhu.
- Bezpečnostné pokyny sa nesmú ignorovať. Odovzdajte ich obsluhu.
- Nikdy nepoužívajte poškodené stroje.
- Skontrolujte úplnosť a čitateľnosť štítkov a nápisov. Stroj sa musí pravidelne kontrolovať, aby sa preverilo, či je označený jasne čitateľnými menovitými hodnotami a značkami požadovanými v tomto návode na obsluhu. Používateľ musí kontaktovať výrobcu, aby v prípade potreby získal náhradné štítky.

2.2 Nebezpečenstvo spôsobené vymrštenými časťami

- Ak sa obrobok, príslušenstvo alebo dokonca samotný nástroj stroja zlomí, môžu byť jeho časti vymrštené vysokou rýchlosťou.
- Pri prevádzke stroja na skrutkové spoje, resp. pri výmene príslušenstva stroja vždy používajte ochranu očí odolnú proti nárazom. Úroveň požadovanej ochrany by sa mala posudzovať osobitne pre každé jednotlivé použitie.
- Uistite sa, či je obrobok bezpečne upevnený.

2.3 Nebezpečenstvá spôsobené zachytením sa

- Ak sa voľný odev, šperky, náhrdelníky, vlasy alebo rukavice dostanú do blízkosti stroja a jeho príslušenstva, môže vzniknúť nebezpečenstvo udusenía, oskalpovania a/alebo porezania.
- V otáčajúcom sa pohone sa môžu zachytiť rukavice, čo môže viesť k zraneniu alebo zlomeniu prstov.
- Pri točiacich sa uchyteniach pohonu a jeho predĺženiach môže ľahko prísť k zachyteniu/navinutiu gumových alebo kovom zosilnených rukavíc.
- Nenoste voľné rukavice ani rukavice s odrezanými alebo opotrebovanými prstami na rukaviciach.
- Nikdy nedržte pohon, jeho uchytenie ani predĺženie pohonu.
- Nepribližujte ruky k točiacemu sa pohonu.

2.4 Nebezpečenstvá počas prevádzky

- Pri používaní stroja môžu byť ruky obsluhy vystavené nebezpečenstvám, ako sú pomliaždenie, náraz, porezanie, odreniny a teplo. Na ochranu rúk používajte vhodné rukavice.
- Obsluha a pracovníci údržby musia byť fyzicky schopní zvládnuť veľkosť, hmotnosť a výkon stroja.
- Držte stroj správne: Buďte pripravení reagovať na bežné alebo náhle pohyby, majte pripravené obe ruky.
- Dbajte na to, aby bolo vaše telo v rovnovážnej polohe a mali ste dostatočnú oporu.
- V prípadoch, v ktorých sú potrebné pomocné prostriedky na zachytenie reakčného krútiaceho momentu, sa odporúča vždy, keď je to možné, používať zavesovacie zariadenie. Ak to nie je možné, potom sa odporúča použiť bočné držadlá pri strojoch s priamym držadlom a strojoch s pištoľovými držadlom. Na zachytenie reakčného krútiaceho momentu sa odporúča v každom prípade použiť pomocné prostriedky, ak je tento väčší ako 4 Nm pri strojoch s priamym držadlom, väčší ako 10 Nm pri strojoch s pištoľovým držadlom a väčší ako 60 Nm pri uhlových ťahovákoch.
- V prípade prerušenia prívodu stlačeného vzduchu uvoľníte spúšťovú páku.
- Používajte len mazivá odporúčané v tomto návode na obsluhu.
- Pri ťahovákoch matíc s otvorenou plochou hlavou sa môžu pomliaždiť prsty.
- Nepoužívajte nástroj v úzkych priestoroch a dbajte na to, aby v priestore medzi strojom a obrobkom nedošlo k pomliaždeniu rúk, a to predovšetkým pri odskrutkúvaní.

2.5 Nebezpečenstvá spôsobené opakovanými pohybmi

- Pri používaní stroja na skrutkové spoje na vykonávanie pracovných činností môže mať obsluha nepríjemné pocity v rukách a ramenách, ako aj v oblasti krku a ramien alebo v iných častiach tela.
- Pri používaní stroja na skrutkové spoje by mala obsluha zaujať pohodlnú polohu, dbať pritom na bezpečnú oporu a vyhnúť sa nevhodným polohám alebo polohám, pri ktorých je ťažké udržať rovnováhu. Obsluha by mala počas dlhšej práce meniť polohu tela, čo môže pomôcť vyhnúť sa nepohodliu a únave.
- Ak obsluha pociťuje príznaky, ako sú pretrvávajúce alebo opakované nepohodlie, ťažkosť, pulzovanie, bolesť, brnenie, necitlivosť, pálenie alebo stuhnutosť, nemala by tieto príznaky ignorovať. Obsluha by sa mala poradiť so zodpovedajúco kvalifikovaným zdravotníckym pracovníkom.

2.6 Nebezpečenstvá spôsobené príslušenstvom

- Pred inštaláciou alebo výmenou obrábacieho stroja alebo príslušenstva odpojte stroj od prívodu stlačeného vzduchu na skrutkové spojenia.
- Nedotýkajte sa upevnenia rázových častí alebo častí príslušenstva počas práce za použitia rázu, pretože sa vibráciami môže zvýšiť nebezpečenstvo porezania, popálenia alebo poranenia.
- Používajte len príslušenstvo a spotrebný materiál veľkostí a typov odporúčaných v tomto návode na obsluhu. Nepoužívajte iné typy alebo veľkosti príslušenstva a spotrebného materiálu.
- Používajte výlučne upevnenia rázových nástrojov v dobrom stave, pretože chybný stav ručných upevnení a častí príslušenstva môže viesť k tomu, že sa tieto diely za použitia v rázových ťahovákoch zlomia a vymrštia von.

2.7 Nebezpečenstvá na pracovisku

- Pošmyknutia, zakopnutia a pády sú hlavnou príčinou úrazov na pracovisku. Dávajte pozor na povrchy, ktoré sa v dôsledku používania stroja môžu stať klzkými, a na nebezpečenstvo zakopnutia spôsobené vzduchovou hadicou.
- V neznámom prostredí postupujte opatrne. Môže hroziť skryté nebezpečenstvo z elektrických alebo iných prívodných vedení.
- Tento stroj na skrutkové spoje nie je určený na použitie vo výbušnom prostredí a nie je izolovaný proti kontaktu so zdrojmi elektrickej energie.
- Uistite sa, že sa v blízkosti nenachádzajú elektrické vedenia, plynové potrubia atď., ktoré by mohli spôsobiť nebezpečenstvo v prípade poškodenia pri používaní stroja.

2.8 Nebezpečenstvo spôsobené prachom a výparmi

- Prach a výpary vznikajúce pri používaní strojov na skrutkové spoje môžu mať nepriaznivé účinky na zdravie (spôsobíť napríklad rakovinu, vrodené chyby, astmu a/alebo dermatitídu); v súvislosti s týmito nebezpečenstvami je nevyhnutné vykonať posúdenie rizika a zaviesť vhodné kontrolné mechanizmy.
- Posúdenie rizika by malo zahŕňať prach vznikajúci pri používaní stroja na skrutkové spoje a akýkoľvek existujúci prach, ktorý sa môže vyskytnúť v rámci procesu.
- Odsávaný vzduch sa musí odvádzať tak, aby sa vírenie prachu v prašnom prostredí znížilo na minimum.
- Ak vzniká prach alebo výpary, hlavnou úlohou musí byť ich kontrola v mieste úniku.
- Akékoľvek zabudované alebo doplnkové časti stroja určené na zachytávanie, odsávanie alebo potláčanie popolčeka alebo výparov by sa mali používať a udržiavať v súlade s pokynmi výrobcu.
- Používajte ochranné prostriedky dýchacích ciest podľa predpisov o bezpečnosti a ochrane zdravia pri práci.

2.9 Nebezpečenstvo spôsobené hlukom

- Vystavenie vysokým hladinám hluku môže spôsobiť trvalé poškodenie sluchu, stratu sluchu a ďalšie problémy, ako je tinitus (zvonenie, bzučanie, pískanie alebo hučanie v uchu), ak je ochrana sluchu nedostatočná; v súvislosti s týmito nebezpečenstvami je nevyhnutné vykonať posúdenie rizika a zaviesť vhodné kontrolné mechanizmy.
- Kontrolné mechanizmy vhodné na zníženie rizika zahŕňajú opatrenia, ako je používanie izolačných materiálov na zabránenie vzniku „zvonivých“ zvukov na obrobkoch.
- Používajte prostriedky na ochranu sluchu podľa miestnych predpisov o bezpečnosti a ochrane zdravia pri práci.
- Stroj na skrutkové spoje sa musí prevádzkovať a udržiavať v súlade s odporúčaniami uvedenými v tomto návode, aby sa zabránilo zbytočnému zvýšeniu hladiny hluku.
- Ak pneumatický nástroj disponuje tlmičom hluku, potom sa vždy musí zabezpečiť, aby bol pri práci pneumatického nástroja na mieste práce a v dobrom stave.
- Spotrebný materiál/nástroje stroja sa musia vyberať, udržiavať a vymieňať podľa odporúčaní v tomto návode, aby sa zabránilo zbytočnému zvýšeniu hladiny hluku.

2.10 Nebezpečenstvo spôsobené vibráciami

- Pôsobenie vibrácií môže spôsobiť poškodenie nervov a poruchy krvného obehu v rukách a ramenách.
- Nepribližujte ruky k upevneniam uťahovákov matíc.
- Pri práci v chladnom prostredí noste teplé oblečenie a majte ruky v teple a suchu.
- Ak pocítite znecitlivenie, brnenie alebo bolesť prstov alebo rúk, alebo ak vám zbelela pokožka na prstoch alebo rukách, prestaňte pracovať so strojom na skrutkové spoje a poraďte sa s lekárom.
- Stroj na skrutkové spoje sa musí prevádzkovať a udržiavať v súlade s odporúčaniami uvedenými v tomto návode, aby sa zabránilo zbytočnému zosilneniu vibrácií.

- Nepoužívajte nijaké opotrebované alebo zle sa hodiace upevnenia a predĺženia, pretože to s veľkou pravdepodobnosťou povedie k zosilneniu vibrácií.
- Spotrebný materiál/nástroje stroja sa musia vyberať, udržiavať a vymieňať podľa odporúčaní v tomto návode, aby sa zabránilo zbytočnému zosilneniu vibrácií.
- Ak je to možné, mali by sa používať objímkové fitingy.
- Vždy, keď je to možné, použite na udržanie hmotnosti stroja stojan, upínač alebo vyvažovacie zariadenie.
- Stroj držte nie príliš pevným, ale bezpečným úchopom pri zachovaní požadovaných reakčných síl rúk, pretože so zvyšujúcou sa silou úchopu sa zvyčajne zvyšuje riziko vibrácií.

2.11 Ďalšie bezpečnostné pokyny pre pneumatické stroje

- Stlačený vzduch môže spôsobiť vážne poranenia:
 - Ak sa stroj nepoužíva, pred výmenou častí príslušenstva alebo vykonávaním opravárenských prác, sa vždy musí uzavrieť prívod stlačeného vzduchu, odtlakovať vzduchová hadica a stroj odpojiť od prívodu stlačeného vzduchu.
 - Prúd vzduchu nikdy nesmerujte na seba alebo iné osoby.
- Švihajúce sa hadice môžu spôsobiť vážne poranenia. Preto vždy skontrolujte, či sú hadice a ich upevňovacie prvky nepoškodené alebo či sa neuvoľnili.
- Studený vzduch musí byť odvedený mimo rúk.
- Pri rázových a pulzných ťahovákoch nepoužívajte na mieste vstupu vzduchu do nástroja nijaké rýchlospojky. Na prípoje hadice so závitom používajte len výrobky z tvrdenej ocele (alebo materiálu s porovnateľnou rázovou odolnosťou).
- Ak sa používajú univerzálne otočné spojky (zubové spojky), musia sa použiť aretačné čapy a použite tiež hadicové zámky Whipcheck, aby ste zabezpečili ochranu v prípade zlyhania spojenia hadice so strojom alebo hadíc navzájom.
- Dbajte na to, aby nebol prekročený maximálny tlak uvedený na stroji.
- Pri strojoch ovládaných pomocou krútiaceho momentu s neustálym otáčaním má tlak vzduchu dopad na výkon dôležitý z hľadiska bezpečnosti. Preto sa musia stanoviť požiadavky na dĺžku a priemer hadice.
- Vzduchom poháňané stroje nikdy neprenášajte uchopené za hadicu.

3. Pred uvedením do prevádzky

3.1 Mazanie olejom

Pravidelné mazanie zabraňuje škodám spôsobeným trením a koróziou. Na mazanie prístroja máte dve možnosti:

3.1.1 Mazanie na jednotke

- Pneumatický nástroj pred každým spustením namažte.
- Pomocou imbusového kľúča [9] odskrutkujte skrutku \cup a do otvoru nalejte 3-5 kvapiek špeciálneho oleja na stlačený vzduch.
- Do nasúvacej spojky [3] nakvapkajte 3-5 kvapiek špeciálneho oleja na stlačený vzduch.
- To stačí na 10 minút nepretržitého používania.

3.1.2 Mazanie pneumatikou olejnicou

Pneumatická olejnička [8] obsiahnutá v balení priebežne a optimálne maže pneumatické zariadenie.

Skontrolujte funkčnosť a pevnosť pneumatickej olejničky [8] pred každým použitím. Inak hrozí nebezpečenstvo poranenia, pretože sa výrobok môže pokaziť alebo olej vystreknúť von.

- Držte pneumatikou olejnicu [8] tak, aby bola krycia skrutka na nalievanie oleja \oplus smerom nahor.

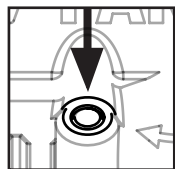

- Vytočte \cup krycia skrutka na nalievanie oleja \oplus z pneumatickej olejničky [8] von.
- Naplňte pneumatikou olejnicu [8] dostatočným množstvom oleja.

- Zaskrutkujte \cup kryciu skrutku na nalievanie oleja \oplus naspäť.
- Vložte teraz pneumatikou olejnicu [8] do pneumatického nástroja a napevno ju priskrutkujte.

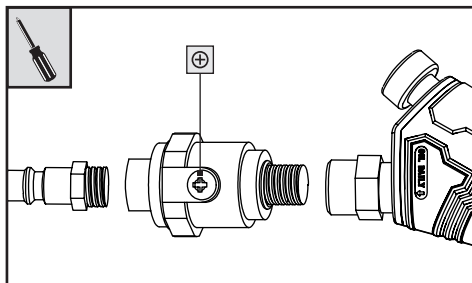

UPOZORNENIE: Všetky závitové spoje omotajte teflónovou páskou (nie je súčasťou dodávky).

UPOZORNENIE: Odporúčame špeciálny olej na stlačený vzduch, napr. od spoločností GÜDE, Metabo, E-COLL alebo Einhell.

UPOZORNENIE: Na mazanie môžete použiť aj pneumatikou jednotku na údržbu. Táto zaručuje pravidelné mazanie.

3.2 Pripojenie k zdroju stlačeného vzduchu

- Stroj na skrutkové spoje sa môže prevádzkovať len s vyčisteným stlačeným vzduchom s obsahom olejovej hmly.
- V potrubí stlačeného vzduchu nesmie dochádzať ku kondenzácii.
- Maximálny prevádzkový tlak nesmie prekročiť 6,3 bar!
- Uistite sa, že pracovný tlak nie je nižší ako 6,3 bar. Tento stroj na skrutkové spoje je skonštruovaný len na tento pracovný tlak.
- Kompresor musí byť vybavený reduktorom tlaku na reguláciu pracovného tlaku.
- Nasúvaciu spojku [3] pripojte k prírodnej hadici kompresora.

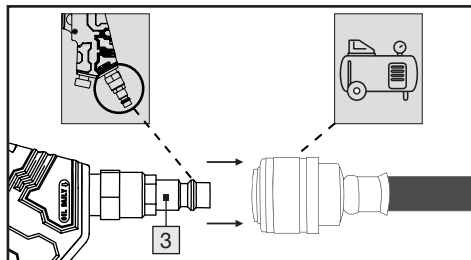

3.3 Vkladanie/výmena nástrčných klúčov

- Pred inštaláciou alebo výmenou obrábacieho stroja alebo príslušenstva odpojte stroj od prívodu stlačeného vzduchu na skrutkové spojenia.
- Nástrčný kľúč [6] nasuňte na štvorhranné upnutie [1]. Dbajte na správne uloženie použitého nástrčného kľúča [6].

4. Uvedenie do prevádzky

4.1 Zapnutie

- Stlačte spúšť [5] na zapnutie prístroja.

4.2 Vypnutie

- Uvoľnite spúšť [5]. Po skončení práce vždy odpojte zariadenie od zdroja stlačeného vzduchu.

4.3 Prepnutie smeru otáčania

VÝSTRAHA

Pohybovať prepínačom smeru otáčania [2] môžete len, ak je zariadenie v pokojovom stave.

- Napríklad na upevnenie matíc, stlačte prepínač smeru otáčania [2] dovnútra. Tak sa nastaví režim otáčania vpravo. Štvorhranné upnutie [1] sa točí v smere otáčania hodinových ručičiek.

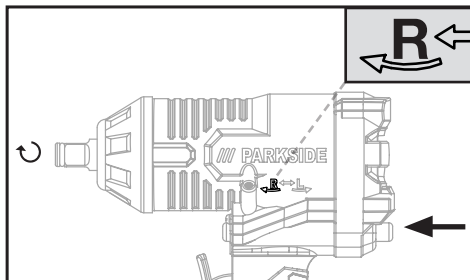

- Napríklad na uvoľnenie matíc, stlačte prepínač smeru otáčania [2] smerom von. Tak sa nastaví režim otáčania vľavo. Štvorhranné upnutie [1] sa točí proti smeru otáčania hodinových ručičiek.

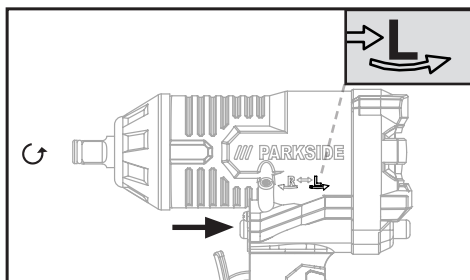





4.4 Nastavenie krútiaceho momentu

VÝSTRAHA

Pohybovať regulátorom krútiaceho momentu [4] môžete len, ak je zariadenie v pokojovom stave.

- Stlačte regulátor krútiaceho momentu [4] a točením nastavte požadovaný rozsah krútiaceho momentu. Požadovaný stupeň nechajte zakliknúť na značke ▲.

Stupeň	Krútiaci moment
1	 100-160 Nm
2	 160-220 Nm
3	 220-290 Nm
4	 290-310 Nm

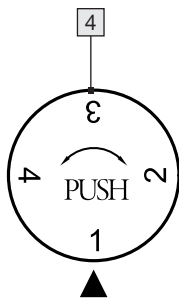

5. Údržba, čistenie a skladovanie

VÝSTRAHA! NEBEZPEČENSTVO ÚRAZU!

Pred vykonávaním údržby odpojte zariadenie od zdroja stlačeného vzduchu.

- Nasledujúce body možno považovať za zoznam krokov pri obsluhu zariadenia, ktoré by mal používateľ vykonať pri údržbe, čistení a skladovaní zariadenia.
- Pravidelnou preventívnou údržbou zabezpečíte bezpečnosť stroja na skrutkové spoje.
- Bez ohľadu na počet pracovných operácií alebo spustení vykonajte údržbu a čistenie zariadenia po každom použití.
- Dodržujte pokyny na likvidáciu uvedené v tomto návode na obsluhu. Nesprávna likvidácia môže poškodiť životné prostredie alebo vaše zdravie.
- Dostatočné a neprerušované mazanie olejom má rozhodujúci význam pre optimálnu funkciu (pozri kapitolu Mazanie olejom).
- Po každom použití skontrolujte otáčky. Otáčky sa musia pravidelne kontrolovať.
- Po každom servise a údržbe vykonajte jednoduchú kontrolu úrovne vibrácií.
- Používajte len originálne náhradné, resp. výmenné diely od výrobcu, inak bude ohrozené zdravie a bezpečnosť obsluhy. V prípade pochybností kontaktujte náš servisný tím.
- Pred servisom vyčistite zariadenie od všetkých nebezpečných látok, ktoré sa na ňom mohli nahromadiť (v dôsledku pracovných procesov). Vyhnite sa akémukoľvek kontaktu pokožky s týmito látkami. Ak sa pokožka dostane do kontaktu s nebezpečným prachom, môže to viesť k závažnej dermatitíde. Ak sa pri údržbe vytvorí alebo rozvíri prach, môže dôjsť k jeho vdychnutiu.
- Vždy noste ochranné rukavice a ochrannú masku!
- Kryt zariadenia čistite len mierne navlhčenou, mäkkou handričkou. Nikdy nepoužívajte ostré a/alebo abrazívne čistiace prostriedky.
- Zariadenie môžu obsluhovať a servisovať len zaškolené osoby. Opravy môžu vykonávať len kvalifikované osoby.
- Ak je to možné, kontroly, nastavenia a údržbu by mala vykonávať tá istá osoba alebo jej zástupca a mali by byť zdokumentované v knihe údržby.
- Zariadenie a návod na obsluhu uchovávajú v dodávanom kufříku. Zariadenie a jeho príslušenstvo skladujte na tmavom, suchom, bezprašnom a nemrznúcom mieste.
- Olejovú fľašu **10** uschovávajú na chladnom mieste. Nádoby uschovávajú tesne uzavreté na suchom, dobre vetranom mieste. Uschovávajú v dostatočnej vzdialenosti od ohňa a zdrojov horúčavy. Uschovávajú oddelene od potravín a silných oxidov. Uschovávajú uzamknuté.

6. Likvidácia

- Pneumatický nástroj, príslušenstvo a obaly* by sa mali recyklovať spôsobom šetrným k životnému prostrediu.
- O spôsobe likvidácie opotrebovaného zariadenia a jeho príslušenstva sa môžete informovať na miestnom úrade alebo mestskej správe.



Obal sa skladá z ekologických materiálov, ktoré môžete likvidovať prostredníctvom miestnych recyklačných stredísk.



Tieto logá sú platné len pre Španielsko.



Triman-Logo platí iba pre Francúzsko.



Všimnite si označenie obalových materiálov pri delení odpadu, sú označené skratkami (a) a číslami (b) s nasledujúcim významom: 1–7: Plasty/20–22: Papier a kartón/80–98: Kompozitné látky.

6.1 Dopad na životné prostredie a likvidácia materiálov

Mazací olej sa nesmie dostať do pôdy, vody alebo odpadových vôd. Mazací olej je nebezpečný odpad, ktorý sa musí zodpovedajúcim spôsobom zlikvidovať. Dodržte miestne platné predpisy. Mazací olej a obaly, ktoré obsahujú jeho zvyšky, zlikvidujte na miestnom zbernom mieste, na čerpacej stanici alebo u predajcu oleja.

* Nekontaminované, resp. vyčistené obaly je možné dať na recykláciu.

7. Záruka spoločnosti ROWI Germany GmbH

Vážená zákazníčka, vážený zákazník, na tento prístroj dostávate 3-ročnú záruku od dátumu zakúpenia. V prípade nedostatkov tohto výrobku máte zákonné práva voči predajcovi výrobku. Tieto zákonné práva nie sú obmedzené našou zárukou, ktorá je uvedená nižšie.

Záručné podmienky

Záručná lehota začína plynúť dňom zakúpenia. Dobré si uschovajte originál pokladničného bloku. Pokladničný blok bude vyžadovaný ako doklad o kúpe.

Ak sa vyskytne materiálová alebo výrobná chyba do troch rokov od dátumu zakúpenia tohto výrobku, bezplatne vám výrobok – podľa nášho uváženia – opravíme, vymeníme alebo vám vrátime kúpnu cenu. Toto záručné plnenie vyžaduje, aby boli chybné zariadenie a doklad o kúpe (pokladničný blok) predložené v trojročnej lehote so stručným písomným popisom chyby a uvedením, kedy sa chyba vyskytla.

Ak sa na poruchu vzťahuje naša záruka, dostanete naspäť opravený alebo nový výrobok. S opravou alebo výmenou výrobku nezačína plynúť nová záručná doba.

Záručná doba a nároky z chýb

Záručná doba sa nepredlžuje plnením záruky. Uvedené platí aj pre vymenené a opravené diely. Prípadné chyby a nedostatky zistené už pri zakúpení musíte nahlásiť ihneď po vybalení. Opravy požadované po uplynutí záručnej doby podliehajú poplatkom.

Rozsah záruky

Prístroj bol starostlivo vyrobený v súlade s prísnyimi kvalitatívnymi kritériami a pred dodaním dôkladne preskúšaný.

Záruka sa vzťahuje na chyby materiálu alebo výroby. Táto záruka sa nevzťahuje na časti výrobku, ktoré sú vystavené bežnému opotrebovaniu, a preto ich možno považovať za diely podliehajúce rýchlemu opotrebovaniu, alebo na poškodenia rozbitných dielov, napr. spínačov, akumulátorov alebo dielov vyrobených zo skla.

Táto záruka zaniká, ak bol výrobok poškodený, nesprávne používaný alebo opravovaný. Pre správne používanie výrobku musia byť presne dodržané všetky pokyny uvedené v tomto návode. Účelom použitia alebo činností, ktoré tento návod na obsluhu neodporúča alebo pred ktorými varuje, sa treba bezpodmienečne vyvarovať.

Výrobok je určený len na súkromné používanie, nie na komerčné účely. Záruka zaniká pri nesprávnom a neodbornom za-obchádzaní, pri použití násillia a pri zásahoch, ktoré neboli vykonané naším autorizovaným servisom.

Postup v prípade záruky

Aby sme mohli zabezpečiť rýchle spracovanie vašej záležitosti, postupujte podľa nasledujúcich pokynov:

- Pri všetkých otázkach si ako dôkaz o kúpe pripravte účtenku a číslo položky (IAN 465612_2404).

- Číslo výrobku nájdete na typovom štítku na výrobku, na rytine na výrobku, na titulnej strane návodu (vľavo dole) alebo na nálepke na zadnej alebo spodnej strane výrobku.
- Ak sa vyskytnú funkčné poruchy alebo iné závady, obráťte sa najprv telefonicky alebo e-mailom na nižšie uvedené servisné oddelenie.
- Výrobok, ktorý bol označený ako chybný, môžete potom bezplatne zaslať na adresu servisu, ktorú vám poskytol, pričom priložíte doklad o kúpe (účtenku) a uvediete, o akú chybu ide a kedy sa vyskytla.



Tieto a mnohé ďalšie príručky si môžete pozrieť a stiahnuť na stránke parkside-diy.com. Týmto QR kódom sa dostanete priamo na stránku parkside-diy.com. Vyberte svoju krajinu a vyhľadajte príručky pomocou masky vyhľadávania. Zadaním čísla výrobku (IAN) 465612_2404 sa dostanete na návod na obsluhu pre váš výrobok.

8. Servis

V prípade, ak sa pri prevádzkovaní vášho výrobku od spoločnosti ROWI Germany vyskytnú problémy, postupujte nasledovne:

Kontaktujte nás

Kontakty na servisný tím spoločnosti ROWI Germany:

ROWI Germany GmbH

Werner-von-Siemens-Str. 27

76694 Forst

NEMECKO

Lidl-services@rowi-group.com

Telefonická linka servisu: +800 7694 7694

(bezplatne z pevnej siete)

IAN 465612_2404

Väčšinu problémov je možné vyriešiť už v rámci kompetentného technického poradenstva nášho servisného tímu.

9. Preklad pôvodného vyhlásenia o zhode C €

My, spoločnosť **ROWI Germany GmbH**, Werner-von-Siemens-Str. 27, 76694 Forst, Nemecko, týmto vyhlasujeme, že tento výrobok je v súlade s nasledujúcimi normami, nariadeniami a smernicami EÚ:

Smernica o strojových zariadeniach:

2006/42/ES

Uplatnené harmonizované normy:

EN ISO 11148-6:2012

Označenie zariadenia:

Pneumatický rázový utahovák

Číslo modelu: PDSS 310 C6

Rok výroby: 10/2024

Číslo série: IAN 465612_2404

Osoba zodpovedná za dokumentáciu:

Marc Stockenberger

Miesto: Forst

Dátum/podpis výrobcu: 06.08.2024



Marc Stockenberger

Konateľ

V rámci ďalšieho vývoja výrobku sú technické zmeny vyhradené.

1. Wstęp	68
1.1 Użytkowanie zgodnie z przeznaczeniem	68
1.2 Zakres dostawy	68
1.3 Wyposażenie	68
1.4 Dane techniczne	68
2. Instrukcje bezpieczeństwa	70
2.1 Ogólne zasady bezpieczeństwa	71
2.2 Zagrożenia związane z wyrzucanymi częściami	71
2.3 Zagrożenia wynikające z zapłątania	71
2.4 Zagrożenia podczas pracy	72
2.5 Zagrożenia związane z powtarzającymi się ruchami	72
2.6 Zagrożenia związane z akcesoriami	73
2.7 Zagrożenia w miejscu pracy	73
2.8 Zagrożenia związane z pyłem i oparami	73
2.9 Zagrożenia związane z hałasem	74
2.10 Zagrożenia spowodowane wibracjami	74
2.11 Dodatkowe instrukcje bezpieczeństwa dla maszyn pneumatycznych	75
3. Przed uruchomieniem	75
3.1 Smarowanie olejem	75
3.1.1 Smarowanie urządzenia	75
3.1.2 Smarowanie za pomocą smarownicy na sprężone powietrze	75
3.2 Podłączenie do źródła sprężonego powietrza	76
3.3 Wkładanie/wymiana gniazd	76
4. Uruchomienie	76
4.1 Włączanie	76
4.2 Wyłącz	76
4.3 Przełączanie kierunku obrotów	76
4.4 Regulacja momentu obrotowego	77
5. Konserwacja, czyszczenie i przechowywanie	77
6. Utylizacja	78
6.1 Kompatybilność środowiskowa i utylizacja materiałów	79
7. Gwarancja ROWI Germany GmbH	79
8. Serwis	80
9. Oryginał- Deklaracja zgodności C E	81

WKREŃTAK UDAROWY NA SPRĘŻONE POWIETRZE

PDSS 310 C6

1. Wstęp

Gratulujemy zakupu nowego urządzenia. Wybrałeś produkt wysokiej jakości. Instrukcja obsługi stanowi integralną część tego produktu. Zawiera ona ważne instrukcje dotyczące bezpieczeństwa, użytkowania i utylizacji. Przed rozpoczęciem użytkowania produktu należy zapoznać się ze wszystkimi instrukcjami obsługi i bezpieczeństwa. Produktu należy używać wyłącznie zgodnie z opisem i w określonych obszarach zastosowania. Podczas przekazywania produktu osobom trzecim należy przekazać wszystkie dokumenty.

1.1 Użytkowanie zgodnie z przeznaczeniem

To urządzenie jest odpowiednie do łatwego dokręcania lub wkładania gwintowanych elementów złącznych podczas prac montażowych lub naprawczych oraz do odkręcania śrub podczas wymiany kół. Narzędzie to może być zasilane wyłącznie sprężonym powietrzem. Nie wolno przekraczać maksymalnego dopuszczalnego ciśnienia roboczego. Urządzenie nie może być używane z gazami wybuchowymi lub łatwopalnymi! Każde inne użycie lub modyfikacja urządzenia jest uważane za niewłaściwe, wiąże się ze znacznym ryzykiem wypadku i jest również niedozwolone. Nie ponosimy odpowiedzialności za szkody wynikające z niewłaściwego użytkowania. Urządzenie jest przeznaczone wyłącznie do użytku prywatnego i nie może być wykorzystywane do celów komercyjnych lub przemysłowych.

1.2 Zakres dostawy

- 1 Wkrętak udarowy na sprężone powietrze
- 1 Butelka oleju
- 1 Olejarka sprężonego powietrza
- 1 Złączka wtykowa ¼" (6,35 mm - wstępnie zmontowana)
- 10 Gniazd (9, 10, 11, 13, 14, 17, 19, 22, 24, 27 mm)
- 1 Element przedłużający
- 1 Klucz imbusowy
- 1 Etui
- 1 Instrukcja obsługi

1.3 Wyposażenie

- 1 Kwadratowe mocowanie
- 2 Przełącznik kierunku obrotu
- 3 Wtyczka
- 4 Regulator momentu obrotowego
- 5 Spust
- 6 Gniazda
- 7 Załącznik przedłużający
- 8 Smarownica na sprężone powietrze
- 9 Klucz imbusowy
- 10 Butelka oleju

1.4 Dane techniczne



Znamionowe ciśnienie powietrza: maks. 6,3 bar



Prędkość znamionowa: 7000 min⁻¹



Uchwyt narzędziowy: ½" (12,7 mm)



Moment obrotowy \bar{U} : maks. 310 Nm

Wymiary: 182 x 70 x 215 mm

Masa: 2030 g

Zalecany wąż:

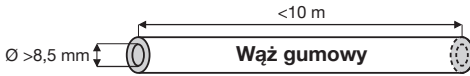

Wartości emisji hałasu

Wartość zmierzona hałasu określona zgodnie z normą ISO 15744:

Poziom ciśnienia akustycznego

$L_{pA} = 85,8 \text{ dB (A)}$

Niepewność $K_{pA} = 3 \text{ dB}$

Poziom mocy akustycznej $L_{WA} = 96,8 \text{ dB (A)}$

Niepewność $K_{WA} = 3 \text{ dB}$

OSTRZEŻENIE!

- Wartości emisji hałasu podane w niniejszej instrukcji zostały zmierzone zgodnie z metodą pomiarową znormalizowaną w normie ISO 15744 i można je wykorzystać do porównania urządzeń. Wartości emisji hałasu będą się różnić w zależności od sposobu użycia narzędzia pneumatycznego i w niektórych przypadkach mogą przekraczać wartości podane w niniejszej instrukcji. Jeśli narzędzie pneumatyczne będzie regularnie używane w ten sposób, narażenie na emisję hałasu może zostać niedoszacowane.

UWAGA

- Aby dokonać dokładnej oceny narażenia na emisję hałasu w określonym okresie pracy, należy wziąć pod uwagę również okresy, w których urządzenie jest wyłączone lub pracuje, ale w rzeczywistości nie jest używane. Może to znacznie zmniejszyć emisję hałasu w całym okresie pracy.

Wartość emisji drgań (deklaracja zgodnie z EN 12096)

Całkowita wartość drgań określona zgodnie z normą ISO 28927-2

Wibracje*: $a_h = 2,99 \text{ m/s}^2$

Niepewność: $K = 0,61 \text{ m/s}^2$

* Wibracje przenoszone na ręce operatora

OSTRZEŻENIE!

Poziom wibracji podany w niniejszej instrukcji został zmierzony zgodnie z metodą pomiaru znormalizowaną w normie ISO 28927-2 i może być wykorzystany do porównania urządzeń. Deklarowaną wartość emisji drgań można również wykorzystać do wstępnej oceny narażenia.

Emisja drgań podczas rzeczywistego użytkowania narzędzia pneumatycznego może odbiegać od deklarowanych wartości, w zależności od sposobu użytkowania narzędzia pneumatycznego, w szczególności rodzaju obrabianego przedmiotu i użytego osprzętu.

Jeśli narzędzie pneumatyczne jest regularnie używane w ten sposób, narażenie na wibracje może być niedoszacowane.







UWAGA

Staraj się utrzymywać stres na jak najniższym poziomie. Przykładowe środki mające na celu zmniejszenie narażenia na wibracje to:

- Konserwację urządzenia zgodnie z niniejszą instrukcją,
- noszenie rękawic podczas obsługi narzędzia,
- ograniczenie godzin pracy lub zaplanowanie etapów pracy tak, aby nie trzeba było przez wiele dni korzystać z mocno wibrującego sprzętu.

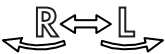
Należy wziąć pod uwagę wszystkie części cyklu operacyjnego (np. czasy, gdy narzędzie pneumatyczne jest wyłączone i czasy, gdy jest włączone, ale pracuje bez obciążenia).

Objaśnienie wszystkich symboli znajdujących się na maszynie dla połączeń śrubowych

	OSTRZEŻENIE Przed użyciem przeczytaj instrukcję obsługi.
OIL DAILY ↓  OIL ◊	Olej codziennie
	Kierunek rotacji
	Nosić ochronę oczu
	Nosić ochronę dróg oddechowych
	Nosić ochronę słuchu
	Noszenie rękawic ochronnych

2. Instrukcje bezpieczeństwa

UWAGA

Podczas korzystania z narzędzi pneumatycznych należy przestrzegać podstawowych zasad bezpieczeństwa, aby wyeliminować ryzyko pożaru, porażenia prądem elektrycznym i obrażeń ciała. aby wyeliminować ryzyko pożaru, porażenia prądem elektrycznym i obrażeń ciała.

Informacje zawarte w niniejszej instrukcji obsługi stanowią ważną, ale nie jedyną podstawę bezpiecznego użytkowania urządzenia. Wskazane zagrożenia są możliwe do przewidzenia w przypadku ogólnego użytkowania ręcznych pneumatycznych kluczy udarowych. Ponadto użytkownik musi jednak ocenić konkretne zagrożenia, które mogą wystąpić w wyniku każdego użycia.

Ryzyko resztkowe

Nawet jeśli urządzenie jest użytkowane zgodnie z instrukcjami, zawsze istnieje ryzyko resztkowe. W związku z budową i konstrukcją tego urządzenia mogą wystąpić następujące zagrożenia:

- Odwijanie się węża w przypadku nieprawidłowej obsługi.

- Niebezpieczeństwo upadku spowodowane leżącymi w pobliżu węzami sprężonego powietrza.
- Niebezpieczeństwo związane z powiewającymi węzami sprężonego powietrza.

Ryzyko resztkowe należy ograniczyć poprzez ostrożne i zgodne z instrukcjami użytkowanie urządzenia oraz przestrzeganie wszystkich instrukcji. Miejsce pracy powinno być czyste i dobrze oświetlone. Nieporządek i nieoświetlone miejsca pracy mogą prowadzić do wypadków!

2.1 Ogólne zasady bezpieczeństwa

- **Wiele zagrożeń!** Instrukcje bezpieczeństwa należy przeczytać i zrozumieć przed przystąpieniem do konfiguracji, obsługi, naprawy, konserwacji i wymiany akcesoriów na maszynie w przypadku połączeń śrubowych oraz przed rozpoczęciem pracy w pobliżu maszyny. Niezastosowanie się do tego zalecenia może spowodować poważne obrażenia ciała.
- Maszyna do skręcania powinna być ustawiana, regulowana lub używana wyłącznie przez odpowiednio wykwalifikowanych i przeszkolonych operatorów.
- Nie wolno modyfikować tej maszyny. Modyfikacje mogą zmniejszyć skuteczność środków bezpieczeństwa i zwiększyć ryzyko dla operatora.
- Nie wolno zgubić instrukcji bezpieczeństwa. Należy je przekazać operatorowi.
- Nigdy nie używaj uszkodzonych urządzeń.
- Należy sprawdzać kompletność i czytelność znaków i oznaczeń. Maszyna musi być regularnie kontrolowana w celu sprawdzenia, czy jest oznakowana czytelnymi danymi znamionowymi i oznaczeniami wymaganymi w niniejszej instrukcji obsługi. W razie potrzeby użytkownik musi skontaktować się z producentem w celu uzyskania tabliczek zastępczych.

2.2 Zagrożenia związane z wyrzucanymi częściami

- Jeśli obrabiany przedmiot lub akcesoria, a nawet sama obrabiarka ulegną uszkodzeniu, części mogą zostać wyrzucone z dużą prędkością.
- Odporna na uderzenia ochrona oczu musi być zawsze noszona podczas obsługi maszyny w przypadku połączeń śrubowych lub podczas wymiany akcesoriów na maszynie. Stopień wymaganej ochrony powinien być oceniany oddzielnie dla każdego indywidualnego zastosowania.
- Upewnij się, że obrabiany przedmiot jest dobrze zamocowany.

2.3 Zagrożenia wynikające z zaplątania

- Jeśli luźna odzież, biżuteria, naszyjniki, włosy lub rękawice nie są trzymane z dala od urządzenia i jego akcesoriów, może wystąpić ryzyko uduszenia, oparzenia i/lub skaleczenia.
- Rękawice mogą zostać wciągnięte przez obracający się napęd, co może spowodować obrażenia lub złamanie palców.

- Obracające się nasadki i przedłużki mogą łatwo zaczepić się o gumowane lub metalowe rękawice.
- Nie nosić luźnych rękawic ani rękawic z przeciętymi lub przetartymi palcami.
- Nigdy nie trzymaj napędu, gniazda ani przedłużenia napędu.
- Trzymaj ręce z dala od obracającego się napędu.

2.4 Zagrożenia podczas pracy

- Podczas korzystania z maszyny ręce operatora mogą być narażone na zagrożenia związane z miażdżeniem, uderzeniami, cięciem, ścieraniem i wysoką temperaturą. Należy nosić odpowiednie rękawice chroniące dłonie.
- Operator i personel konserwacyjny muszą być fizycznie w stanie poradzić sobie z rozmiarem, masą i mocą maszyny.
- Prawidłowe trzymanie urządzenia: Bądź gotowy do przeciwdziałania zwykłym lub nagłym ruchom - trzymaj obie ręce w pogotowiu.
- Upewnij się, że twoje ciało jest zrównoważone i masz pewny chwyt.
- W przypadkach, w których wymagana jest pomoc w celu pochłonięcia momentu reakcji, zaleca się stosowanie urządzenia podwieszanego, gdy tylko jest to możliwe. Jeśli nie jest to możliwe, w przypadku maszyn z uchwytem prostym i pistoletowym zaleca się stosowanie uchwytów bocznych. W każdym przypadku zaleca się stosowanie pomocy w celu pochłonięcia momentu reakcji, jeśli jest on większy niż 4 Nm w przypadku maszyn z uchwytami prostymi, większy niż 10 Nm w przypadku maszyn z uchwytami pistoletowymi i większy niż 60 Nm w przypadku uchwytów kątowych.
- W przypadku przerwy w zasilaniu należy zwolnić spust.
- Należy używać wyłącznie smarów zalecanych w niniejszej instrukcji obsługi.
- Palce mogą zostać zmiążdżone w kluczach do nakrętek z otwartą płaską głowicą.
- Nie używaj narzędzia w ograniczonych przestrzeniach i upewnij się, że ręce nie są wciśnięte między urządzenie a obrabiany przedmiot, zwłaszcza podczas odkręcania.

2.5 Zagrożenia związane z powtarzającymi się ruchami

- Podczas korzystania z maszyny do skręcania śrub do wykonywania czynności związanych z pracą, operator może odczuwać nieprzyjemne doznania w dłoniach i ramionach, a także w okolicy szyi i ramion lub w innych częściach ciała.
- Podczas korzystania z maszyny do skręcania operator powinien utrzymywać wygodną postawę, zapewniając pewny chwyt i unikając niewygodnych pozycji lub takich, które utrudniają utrzymanie równowagi. Operator powinien zmieniać pozycję w trakcie długotrwałej pracy, co może być pomocne w uniknięciu dyskomfortu i zmęczenia.
- Jeśli operator odczuwa takie objawy, jak stały lub nawracający dyskomfort, ból, pulsowanie, ból, mrowienie, drętwienie, pieczenie lub sztywność, nie należy ich ignorować. Operator powinien skonsultować się z odpowiednio wykwalifikowanym lekarzem.

2.6 Zagrożenia związane z akcesoriami

- Przed instalacją lub wymianą obrabiarki lub akcesoriów należy odłączyć maszynę od zasilania w przypadku połączeń śrubowych. Odłączyć maszynę lub akcesoria od źródła zasilania.
- Nie należy dotykać gniazd udarowych ani akcesoriów podczas uderzania, ponieważ może to zwiększyć ryzyko przecięcia lub poparzenia. Może to zwiększyć ryzyko przecięcia, poparzenia lub obrażeń spowodowanych wibracjami.
- Należy używać wyłącznie akcesoriów i materiałów eksploatacyjnych o rozmiarach i typach zalecanych w niniejszej instrukcji obsługi. Nie należy używać akcesoriów i materiałów eksploatacyjnych innych typów lub rozmiarów.
- Należy używać wyłącznie nasadek udarowych w dobrym stanie technicznym, ponieważ zły stan nasadek ręcznych i akcesoriów może spowodować ich pęknięcie i wyrzucenie podczas używania z kluczami udarowymi.

2.7 Zagrożenia w miejscu pracy

- Poślizgnięcia, potknięcia i upadki są głównymi przyczynami obrażeń w miejscu pracy. Należy zwracać uwagę na powierzchnie, które mogły stać się śliskie w związku z użytkowaniem maszyny oraz na ryzyko potknięcia się spowodowane przez wąż powietrzny.
- Należy zachować ostrożność w nieznanym otoczeniu. Mogą istnieć ukryte zagrożenia związane z liniami zasilania lub innymi liniami zasilającymi.
- To urządzenie do połączeń śrubowych nie jest przeznaczone do użytku w atmosferze wybuchowej i nie jest izolowane przed kontaktem ze źródłami zasilania elektrycznego.
- Upewnij się, że w pobliżu nie znajdują się przewody elektryczne, gazociągi itp., które mogłyby stanowić zagrożenie w przypadku uszkodzenia przez urządzenie.

2.8 Zagrożenia związane z pyłem i oparami

- Pyły i opary generowane podczas korzystania z maszyn do skręcania mogą powodować niekorzystne skutki dla zdrowia (takie jak rak, wady wrodzone, astma i/lub zapalenie skóry); konieczne jest przeprowadzenie oceny ryzyka w odniesieniu do tych zagrożeń i wdrożenie odpowiednich mechanizmów kontroli.
- Ocena ryzyka powinna uwzględniać pyły generowane podczas użytkowania maszyny oraz wszelkie istniejące pyły, które mogą zostać wzniecone w trakcie procesu.
- Powietrze wylotowe musi być odprowadzane w taki sposób, aby ograniczyć do minimum wzbijanie pyłu w zapyłonym otoczeniu.
- Jeśli powstają pyły lub opary, głównym zadaniem musi być ich kontrola w miejscu uwolnienia.
- Wszelkie wbudowane lub dodatkowe części maszyny przeznaczone do zbierania, odsysania lub tłumienia unoszącego się pyłu lub oparów powinny być używane i konserwowane zgodnie z instrukcjami producenta.
- Używać sprzętu ochrony dróg oddechowych zgodnie z przepisami BHP.

2.9 Zagrożenia związane z hałasem

- Narażenie na wysoki poziom hałasu może prowadzić do trwałego uszkodzenia słuchu, utraty słuchu i innych problemów, takich jak szumy uszne (dzwonienie, brzęczenie, gwizdanie lub brzęczenie w uchu), jeśli ochrona słuchu jest nieodpowiednia; konieczne jest przeprowadzenie oceny ryzyka w odniesieniu do tych zagrożeń i wdrożenie odpowiednich mechanizmów kontroli.
- Mechanizmy kontroli odpowiednie do ograniczania ryzyka obejmują takie środki, jak stosowanie materiałów izolacyjnych w celu uniknięcia odgłosów "dzwonienia" na obrabianych elementach.
- Należy stosować środki ochrony słuchu zgodnie z lokalnymi przepisami BHP.
- Maszyna do skręcania powinna być obsługiwana i konserwowana zgodnie z zaleceniami zawartymi w niniejszej instrukcji, aby uniknąć niepotrzebnego wzrostu poziomu hałasu.
- Jeśli narzędzie pneumatyczne jest wyposażone w tłumik, należy upewnić się, że jest on założony i sprawny podczas pracy.
- Materiały eksploatacyjne/narzędzia maszynowe należy dobierać, konserwować i wymieniać zgodnie z zaleceniami zawartymi w niniejszej instrukcji, aby uniknąć niepotrzebnego wzrostu poziomu hałasu.

2.10 Zagrożenia spowodowane wibracjami

- Narażenie na wibracje może spowodować uszkodzenie nerwów i zaburzenia krążenia krwi w dłoniach i ramionach.
- Trzymaj ręce z dala od gniazd klucza do nakrętek.
- Podczas pracy w niskich temperaturach należy nosić ciepłą odzież i utrzymywać ciepłe i suche dłonie.
- Jeśli wystąpi drętwienie, mrowienie lub ból palców lub dłoni, lub jeśli skóra na palcach lub dłoniach zmieni kolor na biały, należy przerwać pracę z wkrętarką i skonsultować się z lekarzem.
- Maszyna do skręcania powinna być obsługiwana i konserwowana zgodnie z zaleceniami zawartymi w niniejszej instrukcji, aby uniknąć niepotrzebnego wzmocnienia wibracji.
- Nie używaj zużytych lub źle dopasowanych gniazd i przedłużeń, ponieważ najprawdopodobniej doprowadzi to do znacznego wzmocnienia wibracji.
- Materiały eksploatacyjne/narzędzia maszynowe należy dobierać, konserwować i wymieniać zgodnie z zaleceniami zawartymi w niniejszej instrukcji, aby uniknąć niepotrzebnego wzmocnienia wibracji.
- Jeśli to możliwe, należy stosować złącza gniazdowe.
- W miarę możliwości należy używać stojaka, napinacza lub wyważarki, aby utrzymać ciężar maszyny.
- Trzymaj maszynę niezbyt mocno, ale pewnie, utrzymując wymaganą siłę reakcji dłoni, ponieważ ryzyko wibracji zwykle wzrasta wraz ze wzrostem siły chwytu.

2.11 Dodatkowe instrukcje bezpieczeństwa dla maszyn pneumatycznych

- Sprężone powietrze może spowodować poważne obrażenia:
 - Gdy urządzenie nie jest używane, przed wymianą akcesoriów lub naprawą, należy zawsze odciąć dopływ powietrza, rozhermetyzować przewód powietrza i odłączyć urządzenie od źródła sprężonego powietrza.
 - Nigdy nie kieruj strumienia powietrza w stronę siebie lub innych osób.
- Odpadające węże mogą spowodować poważne obrażenia. Dlatego należy zawsze sprawdzać, czy węże i ich elementy mocujące nie są uszkodzone lub poluzowane.
- Zimne powietrze musi być odprowadzane z dala od dłoni.
- Nie używaj szybkozłazczek na wlocie narzędzia kluczy udarowych i impulsowych. W przypadku połączeń gwintowanych węży należy stosować wyłącznie połączenia wykonane z hartowanej stali (lub materiału o porównywalnej odporności na uderzenia).
- Jeśli używane są uniwersalne złącza obrotowe (złącza kłowe), należy włożyć sworznie blokujące i użyć blokad węży Whipcheck, aby zapewnić ochronę w przypadku awarii połączenia węża z maszyną lub węży ze sobą.
- Upewnij się, że maksymalne ciśnienie wskazane na urządzeniu nie zostało przekroczone.
- W maszynach sterowanych momentem obrotowym z ciągłym obrotem ciśnienie powietrza ma istotny wpływ na bezpieczeństwo. Dlatego należy określić wymagania dotyczące długości i średnicy przewodu.
- Nigdy nie przenosić urządzeń zasilanych powietrzem za wąż.

3. Przed uruchomieniem

3.1 Smarowanie olejem

Regularne smarowanie zapobiega tarciu i uszkodzeniom spowodowanym korozją. Istnieją dwa sposoby smarowania urządzenia.

3.1.1 Smarowanie urządzenia

- Nasmarować narzędzie pneumatyczne przed każdym uruchomieniem.

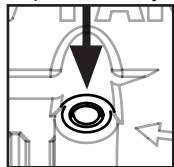

- Odkręć \cup wkręt dociskowy za pomocą klucza imbusowego [9] i wlej do otworu 3-5 kropli specjalnego oleju do sprężonego powietrza.
- Wlej 3-5 kropli specjalnego oleju do sprężonego powietrza do złączki wtykowej [3].
- Wystarczy to na 10 minut ciągłego użytkowania.
- Przytrzymaj naolejacz sprężonego powietrza [8] tak, aby śruba wlotowa \oplus była skierowana do góry.
- Najpierw \cup odkręć śrubę wlotową \oplus od olejarki sprężonego powietrza [8].
- Napełnić olejarkę sprężonego powietrza [8] odpowiednią ilością oleju.

3.1.2 Smarowanie za pomocą smarownicy na sprężone powietrze

Dostarczona smarownica sprężonego powietrza [8] smaruje urządzenie sprężonego powietrza w sposób ciągły i optymalny.

Przed każdym użyciem należy sprawdzić działanie i wytrzymałość olejarki sprężonego powietrza [8]. W przeciwnym razie istnieje ryzyko obrażeń, ponieważ produkt może ulec uszkodzeniu lub może dojść do wycieku oleju.

- Wkręcić \cup z powrotem śrubę wlotową \oplus .
- Teraz umieść smarownicę sprężonego powietrza $\boxed{8}$ w narzędziu pneumatycznym i dokręć ją.

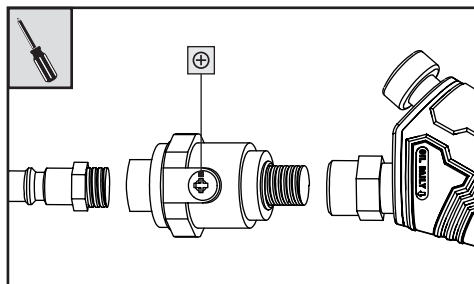

UWAGA: Owiń wszystkie połączenia gwintowane taśmą teflonową (brak w zestawie).

UWAGA: Zalecamy stosowanie specjalnego oleju do sprężonego powietrza, np. firmy GÜDE, Metabo, E-COLL lub Einhell.

UWAGA: Do smarowania można również użyć jednostki konserwacyjnej na sprężone powietrze. Gwarantuje to regularne smarowanie.

3.2 Podłączenie do źródła sprężonego powietrza

- Maszyna do połączeń śrubowych może być obsługiwana wyłącznie za pomocą oczyszczonego sprężonego powietrza z dodatkiem oleju.
- Przewód sprężonego powietrza nie może zawierać skroplin.
- Nie wolno przekraczać maksymalnego ciśnienia roboczego wynoszącego 6,3 bara.
- Należy upewnić się, że ciśnienie robocze nie jest niższe niż 6,3 bara. To urządzenie do połączeń śrubowych jest przeznaczone **tylko** do takiego ciśnienia roboczego.
- Sprężarka musi być wyposażona w reduktor ciśnienia do regulacji ciśnienia roboczego.

- Podłącz złączkę wtykową $\boxed{3}$ do węża zasilającego sprężarki.

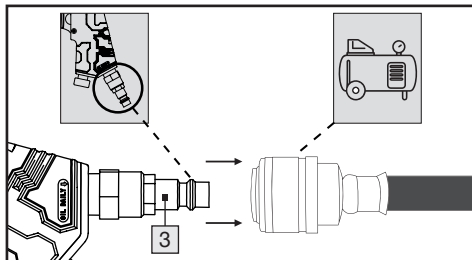

3.3 Wkładanie/wymiana gniazd

- Przed instalacją lub wymianą obrabiarki lub akcesoriów należy odłączyć urządzenie od zasilania w przypadku połączeń śrubowych.
- Nasuń gniazdo $\boxed{6}$ na gniazdo kwadratowe $\boxed{1}$. Upewnij się, że włożone gniazdo $\boxed{6}$ jest dobrze osadzone.

4. Uruchomienie

4.1 Włączanie

- Naciśnij spust $\boxed{5}$, aby włączyć urządzenie.

4.2 Wyłączenie

- Zwolnić dźwignię spustu $\boxed{5}$. Po zakończeniu pracy zawsze odłączaj narzędzie od źródła sprężonego powietrza.

4.3 Przełączanie kierunku obrotów

OSTRZEŻENIE

Przełącznik kierunku obrotów $\boxed{2}$ można regulować tylko wtedy, gdy urządzenie jest zatrzymane.

- Aby na przykład dokręcić nakrętki, należy nacisnąć przełącznik kierunku obrotów

2 do wewnątrz. W ten sposób ustawiony zostanie tryb obrotu zgodnie z ruchem wskazówek zegara. Kwadratowy uchwyt 1 obraca się zgodnie z ruchem wskazówek zegara.

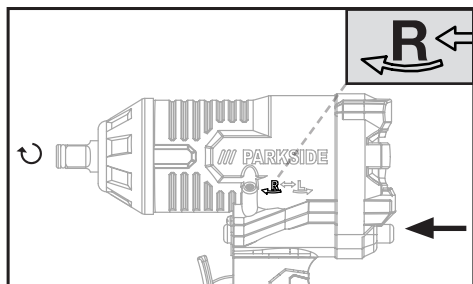

- Aby na przykład poluzować nakrętki, należy nacisnąć przełącznik kierunku obrotów 2 na zewnątrz. W ten sposób ustawiony zostanie tryb obrotów w kierunku przeciwnym do ruchu wskazówek zegara. Kwadratowe gniazdo 1 obraca się w kierunku przeciwnym do ruchu wskazówek zegara.

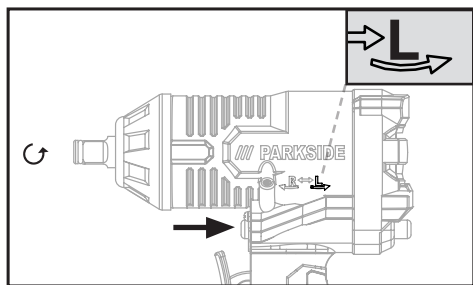





4.4 Regulacja momentu obrotowego

OSTRZEŻENIE

Regulator momentu obrotowego 4 może być regulowany tylko wtedy, gdy urządzenie jest zatrzymane.

- Naciśnij pokrętko regulacji momentu obrotowego 4 i ustaw żądany zakres momentu obrotowego, obracając je. Poczekaj, aż żądany poziom zatrzaśnie się na oznaczeniu ▲.

Scena	Moment obrotowy
1	 100-160 Nm
2	 160-220 Nm
3	 220-290 Nm
4	 290-310 Nm

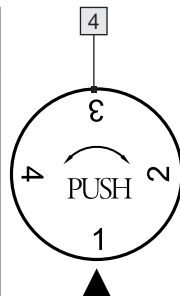

5. Konserwacja, czyszczenie i przechowywanie

OSTRZEŻENIE! RYZYKO OBRAŻEŃ!

Przed przystąpieniem do prac konserwacyjnych należy odłączyć urządzenie od źródła sprężonego powietrza.

- Poniższe punkty można traktować jako listę czynności, które użytkownik powinien wykonać w celu konserwacji, czyszczenia i przechowywania urządzenia.
- Regularna konserwacja zapobiegawcza zapewnia bezpieczeństwo maszyny w przypadku połączeń śrubowych.
- Niezależnie od liczby operacji lub uruchomień, urządzenie należy konserwować i czyścić po każdym użyciu.
- Należy przestrzegać instrukcji utylizacji podanych w niniejszej instrukcji obsługi. Niewłaściwa utylizacja może zaszkodzić środowisku lub zdrowiu użytkownika.
- Wystarczające i stale nienaruszone smarowanie olejem ma decydujące znaczenie dla optymalnego działania (patrz rozdział Smarowanie olejem).

- Prędkość należy sprawdzać po każdym użyciu. Prędkość należy sprawdzać regularnie.
- Po każdym serwisie i konserwacji należy przeprowadzić prostą kontrolę poziomu wibracji.
- Należy używać wyłącznie oryginalnych części zamiennych lub części zamiennych producenta, w przeciwnym razie może to mieć wpływ na zdrowie i bezpieczeństwo operatorów. W razie wątpliwości należy skontaktować się z naszym zespołem serwisowym.
- Przed przystąpieniem do serwisowania należy oczyścić urządzenie z niebezpiecznych substancji, które się na nim osadziły (w wyniku procesów roboczych). Należy unikać kontaktu skóry z tymi substancjami. Kontakt skóry z niebezpiecznymi pyłami może spowodować poważne zapalenie skóry. Pył powstający lub wzniesany podczas prac konserwacyjnych może być wdychany.
- Zawsze noś rękawice ochronne i maskę ochronną!
- Obudowę urządzenia należy czyścić wyłącznie lekko wilgotną, miękką ściereczką. Nigdy nie używaj ściernych i/ lub rysujących środków czyszczących.
- Urządzenie może być obsługiwane i konserwowane wyłącznie przez przeszkolone osoby. Naprawy mogą być wykonywane wyłącznie przez wykwalifikowane osoby.
- Jeśli to możliwe, kontrole, regulacje i prace konserwacyjne powinny być przeprowadzane przez tę samą osobę lub jej zastępcę i dokumentowane w książce konserwacji.
- Urządzenie i instrukcję obsługi należy przechowywać w dostarczonym futerale. Urządzenie i jego akcesoria należy przechowywać w ciemnym, suchym, wolnym od kurzu i mrozu miejscu.

- Butelkę z olejem **10** należy przechowywać w chłodnym miejscu. Przechowywać pojemnik szczelnie zamknięty w suchym, dobrze wentylowanym miejscu. Przechowywać z dala od ognia i ciepła. Przechowywać z dala od żywności i silnych tlenków. Przechowywać pod kluczem.

6. Utylizacja

- Narzędzie pneumatyczne, akcesoria i opakowanie należy poddać recyklingowi w sposób przyjazny dla środowiska.
- Należy skontaktować się z władzami lokalnymi lub radą miasta, aby uzyskać informacje na temat sposobu utylizacji wyrzuconego narzędzia i akcesoriów.



Opakowanie składa się z materiałów przyjaznych dla środowiska, które można zutylizować za pośrednictwem lokalnych punktów recyklingu.



Te logo są ważne tylko w Hiszpanii.



Logo Triman jest ważne tylko dla Francji.



Zwrócić uwagę na oznakowanie materiałów opakowaniowych materiały opakowaniowe przy segregacji odpadów, są one oznaczone skrótami (a) i liczbami (b) o następującym znaczeniu: 1-7: tworzywa sztuczne/20-22: papier i tektura/80-98: Kompozyty.

6.1 Kompatybilność środowiskowa i utylizacja materiałów

Olej smarowy nie może przedostać się do gleby, wody ani ścieków. Olej smarowy jest odpadem specjalnym, który należy odpowiednio utylizować. Należy przestrzegać lokalnych przepisów. Olej smarowy oraz opakowania zawierające jego pozostałości należy utylizować w lokalnym punkcie zbiórki, na stacji benzynowej lub u sprzedawcy oleju.

* Niezanieczyszczone lub oczyszczone opakowania można poddać recyklingowi.

7. Gwarancja ROWI Germany GmbH

Szanowna Klientko, szanowny Kliencie, niniejsze urządzenie objęte jest 3-letnim okresem gwarancji liczoną od daty zakupu. W przypadku wad produktu ustawowe prawa przysługują Państwu wobec sprzedawcy produktu. Wyżej wymienione ustawowe prawa nie są ograniczone przez udzielaną przez nas poniższą gwarancję.

Warunki gwarancji

Okres gwarancji rozpoczyna się w dniu dokonania zakupu. Proszę zachować oryginał paragonu kasowego. Dokument ten będzie potrzebny jako dowód dokonania zakupu.

Jeżeli w ciągu trzech lat od daty zakupu produktu ujawni się wada materiałowa bądź produkcyjna, wówczas – według naszego uznania – dokonamy bezpłatnej naprawy lub wymiany produktu. Wyżej wymienione świadczenie gwarancyjne obowiązuje pod warunkiem, że w okresie trzech lat uszkodzone urządzenie i dowód zakupu (paragon) zostaną okazane wraz z krótkim opisem wady oraz wskazaniem momentu jej wystąpienia.

Jeżeli nasza gwarancja obejmuje dane uszkodzenie, wówczas otrzymają Państwo z powrotem naprawione bądź nowe urządzenie.

Okres gwarancji oraz ustawowe roszczenia z tytułu wad

Wrz z wymianą urządzenia zgodnie z aktualnym kodeksem cywilnym § 581 ust. 1 rozpoczyna gwarancji się ponownie. Dotyczy to także wymienionych lub naprawionych części. Ewentualne szkody i wady stwierdzone w momencie zakupu należy zgłosić natychmiast po rozpakowaniu. Naprawy dokonywane po upływie okresu gwarancji są odpłatne.

Zakres gwarancji

Urządzenie zostało starannie wyprodukowane zgodnie z surowymi wytycznymi w zakresie jakości oraz gruntownie sprawdzone przed opuszczeniem zakładu produkcyjnego.

Świadczenia gwarancyjne obejmują wady materiałowe i produkcyjne. Niniejsza gwarancja nie obejmuje tych elementów produktu, które podlegają normalnemu zużyciu, w związku z czym mogą być uważane za części ulegające zużyciu, a także uszkodzeń elementów delikatnych, takich jak przełączniki, akumulatory lub części wykonane ze szkła.

Gwarancja wygasa, jeżeli produkt został uszkodzony bądź nie był właściwie użytkowany lub konserwowany. Celem właściwego użytkowania produktu należy dokładnie stosować się do wszystkich wskazówek zawartych w instrukcji obsługi. Należy bezwzględnie unikać celów i czynności, których realizację i wykonywanie odradza się w instrukcji obsługi lub przed których realizacją i wykonywaniem instrukcja owa przestrzega.

Produkt przeznaczony jest do użytku w celach prywatnych i nie jest przeznaczony do wykorzystania w przemyśle. Gwarancja wygasa w przypadku nadużywania i niewłaściwego użytkowania, użycia z wykorzystaniem siły, a także w przypadku ingerencji,

które nie są dokonywane w naszym autoryzowanym oddziale serwisu.

Postępowanie w przypadku realizacji gwarancji

W celu zapewnienia szybkiego rozpatrzenia Państwa sprawy prosimy o zastosowanie się do poniższych wskazówek:

- W przypadku wszystkich zapytań prosimy o przygotowanie paragonu i numeru produktu (IAN 465612_2404) jako dowodu zakupu.
- Numer artykułu można znaleźć na tabliczce znamionowej produktu, na grzewczej na produkcie, na stronie tytułowej instrukcji (w lewym dolnym rogu) lub na naklejce z tyłu lub na spodzie produktu.
- W przypadku wystąpienia usterek funkcjonalnych lub innych usterek należy najpierw skontaktować się telefonicznie lub pocztą elektroniczną z wymienionym poniżej działem serwisowym.
- Następnie można wysłać produkt zarejestrowany jako wadliwy na podany adres serwisowy bezpłatnie, załączając dowód zakupu (paragon) i określając, na czym polega wada i kiedy wystąpiła.



Te i wiele innych instrukcji można przeglądać i pobierać na stronie parkside-diy.com. Ten kod QR przeniesie Cię bezpośrednio na stronę parkside-diy.com. Wybierz swój kraj i wyszukaj podręczniki za pomocą maski wyszukiwania. Wpisanie numeru artykułu (IAN) 465612_2404 spowoduje przejście do instrukcji obsługi danego artykułu.

8. Serwis

Jeśli w trakcie pracy Państwa produktów firmy ROWI Germany wystąpią problemy, prosimy postępować według poniższej procedury:

Dane kontaktowe

Poniżej przedstawiamy dane kontaktowe firmy ROWI Germany:

ROWI Germany GmbH
Werner-von-Siemens-Str. 27
76694 Forst
NIEMCY
Lidl-services@rowi-group.com
Infolinia serwisowa: +800 7694 7694
(bezpłatna z telefonów stacjonarnych)

IAN 465612_2404

Najczęściej problemy można rozwiązać już w ramach kompetentnego doradztwa technicznego naszego zespołu serwisowego.

9. Oryginał- Deklaracja zgodności CE

My, **ROWI** Germany GmbH, Werner-von-Siemens-Str. 27, 76694 Forst, Niemcy, niniejszym oświadczamy, że ten produkt jest zgodny z następującymi normami, dokumentami normatywnymi i dyrektywami UE:

Dyrektywa maszynowa: 2006/42/WE

Stosowane normy zharmonizowane:
EN ISO 11148-6:2012

Nazwa urządzenia:

Wkrętak udarowy na sprężone powietrze

Numer modelu: PDSS 310 C6

Rok produkcji: 10/2024

Numer partii: IAN 465612_2404

Osoba odpowiedzialna za dokumentację:

Marc Stockenberger

Lokalizacja: Forst

Data/podpis producenta: 06.08.2024



Marc Stockenberger
Dyrektor zarządzający

Zastrzegamy sobie prawo do wprowadzania zmian technicznych w interesie dalszego rozwoju.

ROWI GERMANY GMBH

WERNER-VON-SIEMENS-STR. 27

DE-76694 FORST

GERMANY

Stand der Informationen · Version des informations ·

Stand van de informatie · Stav informácií ·

Stan informacji: 09/2024

ID No.: PDSS310C6-092024-LB08-02

IAN 465612_2404