



Mähroboter Smart / Smart Robot Lawnmower / Tondeuse-robot Smart PAMRS 750 A1

DE AT CH BE

Mähroboter Smart

Originalbetriebsanleitung

FR BE

Tondeuse-robot Smart

Traduction de la notice originale

ES

Robot cortacésped Smart

Traducción del manual original

CZ

Smart robotická sekačka

Překlad původního návodu k používání

HU

Smart robotfűnyíró

Eredeti használati utasítás fordítása

DK

Robotplæneklipper Smart

Oversættelse af den originale brugsanvisning

GB MT

Smart Robot Lawnmower

Translation of the original instructions

NL BE

Smart robotmaaier

Vertaling van de oorspronkelijke gebruiksaanwijzing

IT MT

Robot tosaerba smart

Traduzione delle istruzioni originali

SK

Smart robotická kosačka

Překlad pôvodného návodu na použitie

PL

Robot do koszenia trawy Smart

Tłumaczenie instrukcji oryginalnej



DE AT CH BE

Klappen Sie vor dem Lesen die Seite mit den Abbildungen aus und machen Sie sich anschließend mit allen Funktionen des Gerätes vertraut.

GB MT

Before reading, unfold the page containing the illustrations and familiarise yourself with all functions of the device.

FR BE

Avant de lire le mode d'emploi, ouvrez la page contenant les illustrations et familiarisez-vous ensuite avec toutes les fonctions de l'appareil.

NL BE

Vouw vóór het lezen de pagina met de afbeeldingen open en maak u vertrouwd met alle functies van het apparaat.

ES

Antes de empezar a leer abra la página que contiene las imágenes y, en seguida, familiarícese con todas las funciones del dispositivo.

IT MT

Prima di leggere aprire la pagina con le immagini e prendere confidenza con le diverse funzioni dell'apparecchio.

CZ

Před čtením si otevřete stranu s obrázky a potom se seznámte se všemi funkcemi přístroje.

SK

Pred čítaním si odklopte stranu s obrázkami a potom sa oboznámte so všetkými funkciami prístroja.

HU

Olvasás előtt kattintson az ábrát tartalmazó oldalra és végezetül ismerje meg a készülék mindegyik funkcióját.

PL

Przed przeczytaniem proszę rozłożyć stronę z ilustracjami, a następnie proszę zapoznać się z wszystkimi funkcjami urządzenia.

DK

Før du læser, vend siden med billeder frem og bliv bekendt med alle apparatets funktioner.

DE/AT/CH/BE	Originalbetriebsanleitung	Seite	4
GB/MT	Translation of the original instructions	Page	38
FR/BE	Traduction de la notice originale	Page	70
NL/BE	Vertaling van de oorspronkelijke gebruiksaanwijzing	Pagina	107
ES	Traducción del manual original	Página	141
IT/MT	Traduzione delle istruzioni originali	Pagina	175
CZ	Překlad původního návodu k používání	Strana	209
SK	Preklad pôvodného návodu na použitie	Strana	240
HU	Eredeti használati utasítás fordítása	Oldal	272
PL	Tłumaczenie instrukcji oryginalnej	Strona	305
DK	Oversættelse af den originale brugsanvisning	Side	340

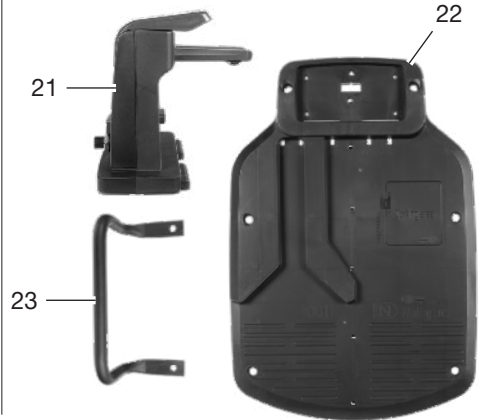
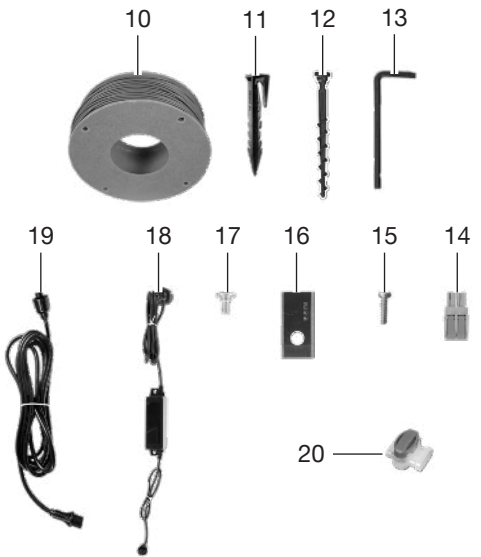
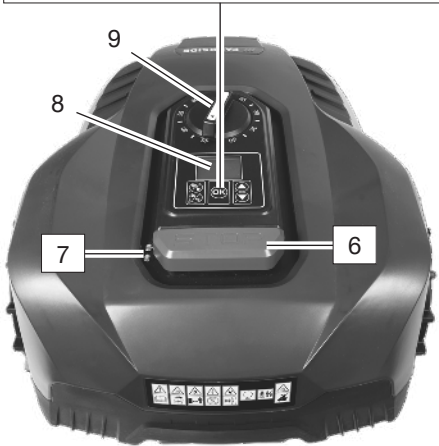
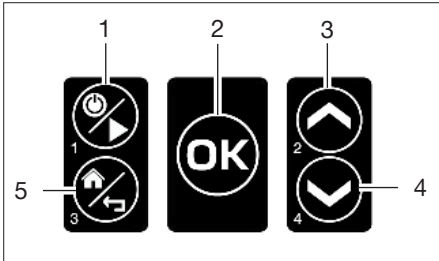

A

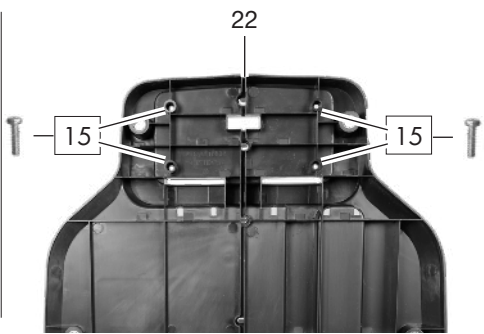
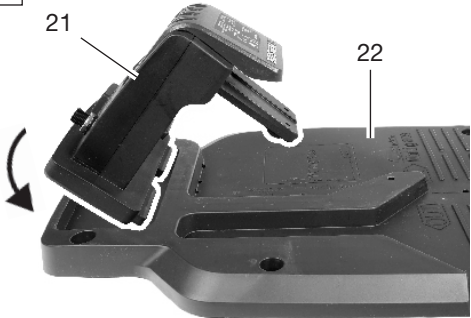

Inhaltsverzeichnis

Einleitung..... 4
 Bestimmungsgemäße Verwendung.....5
 Lieferumfang/Zubehör..... 5
 Übersicht.....5
 Funktionsbeschreibung.....6
 Technische Daten.....6
Sicherheitshinweise.....6
 Bedeutung der Sicherheitshinweise..... 7
 Bildzeichen und Symbole..... 7
 Allgemeine Sicherheitshinweise für
 Elektrowerkzeuge.....8
 Sicherheitshinweise für
 Rasenmäher..... 10
 Restrisiken..... 12
Installation..... 12
 Benötigen Sie Unterstützung?..... 12
 Notwendige Werkzeuge und
 Hilfsmittel..... 12
 Netzteil befestigen..... 12
 Ladestation montieren..... 13
 Ladestation platzieren.....13
 Begrenzungskabel verlegen..... 13
 Begrenzungskabel und Ladestation
 verbinden..... 14
 Ladestation fixieren..... 15
Vorbereitung..... 15
 Schnitthöhe einstellen.....15
 Ladevorgang.....15
Inbetriebnahme..... 16
 Bedienteile.....16
 Erstinbetriebnahme..... 17
Einstellung..... 18
 Menüs am Display..... 18
 Spotmodus/ Fixpunkt mähen..... 18
 Sprache einstellen.....18
 Datum und Uhrzeit einstellen..... 18
 Regensensor einstellen.....19
 Arbeitszeiten einstellen..... 19
 WLAN aktivieren..... 19
 PIN ändern.....20
 Arbeits- und Fehlerprotokoll
 auslesen.....20
 Werkseinstellungen
 wiederherstellen.....20
 Firmware-Upgrade
 überprüfen/ durchführen.....20
 Zeitplan festlegen.....21
 Sekundärbereich einstellen.....21
 Irgelschutz einstellen.....21

Rückwärtsfahrt Messer-Stop.....22
Parkside App..... 22
 Gerät aus der App entfernen..... 22
 Datenschutzbestimmungen..... 23
Statusmeldungen auf dem Display.....23
Betrieb.....26
 Arbeitshinweise.....26
 Ein- und Ausschalten..... 26
 Arbeitszyklus manuell
 unterbrechen/starten..... 27
 Zurück zur Ladestation..... 27
Transport.....28
Reinigung, Wartung und Lagerung.....28
 Reinigung.....28
 Wartung..... 29
 Lagerung.....30
Fehlersuche..... 30
Entsorgung/Umweltschutz..... 33
 Zusätzliche Entsorgungshinweise für
 Deutschland.....33
 Akkus umweltgerecht entsorgen..... 33
 Entsorgungshinweis für Grünschnitt.....33
Service..... 34
 Garantie..... 34
 Reparatur-Service.....35
 Service-Center.....35
 Importeur..... 35
Ersatzteile und Zubehör.....35
Original-EU-Konformitätserklärung..... 36
Original-EU-Konformitätserklärung..... 37
Explosionszeichnung..... 376

Einleitung

Herzlichen Glückwunsch zum Kauf Ihres neuen Mähroboters (nachfolgend Gerät oder Elektrowerkzeug genannt). Sie haben sich damit für ein hochwertiges Gerät entschieden. Dieses Gerät wurde während der Produktion auf Qualität geprüft und einer Endkontrolle unterzogen. Die Funktionsfähigkeit Ihres Gerätes ist somit sichergestellt.



Die Betriebsanleitung ist Bestandteil dieses Geräts. Sie enthält wichtige Hinweise für Sicherheit, Gebrauch und Entsorgung. Lesen Sie die Betriebsanleitung sorgfältig. Machen

Sie sich mit den Bedienteilen und dem richtigen Gebrauch des Gerätes vertraut. Benutzen Sie das Gerät nur wie beschrieben und für die angegebenen Einsatzbereiche. Bewahren Sie die Betriebsanleitung gut auf und händigen Sie alle Unterlagen bei Weitergabe des Geräts an Dritte mit aus.

Bestimmungsgemäße Verwendung

Das Gerät ist ausschließlich für folgende Verwendung bestimmt:

- Das Mähen von Rasen- und Grasflächen im häuslichen Bereich.

Die Benutzung des Gerätes bei Regen oder feuchter Umgebung ist verboten.

Das Gerät ist zum Gebrauch durch Erwachsene bestimmt. Jugendliche über 16 Jahre dürfen das Gerät nur unter Aufsicht benutzen.

Jede andere Verwendung, die in dieser Betriebsanleitung nicht ausdrücklich zugelassen wird, kann eine ernsthafte Gefahr für den Benutzer darstellen und zu Schäden am Gerät führen. Der Bediener oder Nutzer des Geräts ist für Unfälle oder Schäden an anderen Menschen oder deren Eigentum verantwortlich. Das Gerät ist für den Einsatz im Heimwerkerbereich bestimmt. Es wurde nicht für den gewerblichen Dauereinsatz konzipiert. Bei gewerblichem Einsatz erlischt die Garantie. Der Hersteller haftet nicht für Schäden, die durch bestimmungswidrige Verwendung oder falsche Bedienung verursacht wurden.

Das Gerät ist Teil der Serie **X 20 V TEAM** und kann mit Akkus der **X 20 V TEAM** Serie betrieben werden. Akkus der Serie **X 20 V TEAM** dürfen nur mit Ladegeräten der Serie **X 20 V TEAM** geladen werden.

Lieferumfang/Zubehör

Packen Sie das Gerät aus und überprüfen Sie den Lieferumfang.

Entsorgen Sie das Verpackungsmaterial ordnungsgemäß.

- Mähroboter Smart
- Akku
- Begrenzungskabel (150 m)
- 200x Haken
- 6x Befestigungsschrauben
- Innensechskantschlüssel
- 2x Lüsterklemme
- 4x Schraube
- 2x Kabelverbinderklemme

- Messermontage
 - 3x Ersatzmesser
 - 3x Ersatzschraube
- Netzteil
- Ladestecker
- Ladestation
 - Ladeeinheit
 - Bodenplatte
 - Schutzbügel
- Originalbetriebsanleitung

Übersicht



Die Abbildungen des Geräts finden Sie auf der vorderen und hinteren Ausklappseite.

- 1 EIN/AUS-Taste/START-Taste
- 2 OK-Taste
- 3 Oben-Taste
- 4 Unten-Taste
- 5 Home/Zurück-Taste
- 6 STOP-Taste
- 7 Regensensor
- 8 Display
- 9 Drehrad

Zubehör

- 10 Begrenzungskabel
- 11 Haken
- 12 Befestigungsschrauben
- 13 Innensechskantschlüssel
- 14 Lüsterklemme
- 15 Schraube (Ladeeinheit)
- 16 Messer
- 17 Messerschraube
- 18 Netzteil
- 19 Ladestecker
- 20 Kabelverbinderklemme

Ladestation

- 21 Ladeeinheit
- 22 Bodenplatte
- 23 Schutzbügel

(Abb. B)

- 24 Ladestation
- 25 Ladezinken
- 26 LED
- 27 Indikator (Arbeitsbereich)

(Abb. C)

28 Nut

(Abb. D)

- 29 Abdeckung (Kontaktbuchse)
- 30 Verriegelung (Abdeckung Kontaktbuchse)
- 31 Abdeckung (Anschluss Ladestecker)
- 32 Kontaktbuchse
- 33 Anschluss Ladestecker

(Abb. G)

34 Tragegriff

(Abb. H)

- 35 Abdeckung (Akku-Fach)
- 36 Verriegelung (Akku-Fach)
- 37 Akku-Entriegelung
- 38 Akku
- 39 Akku-Fach

Funktionsbeschreibung

Das Gerät besitzt ein Kunststoffgehäuse mit einem Elektromotor. Das Schneidwerkzeug dreht sich parallel zur 8-stufigen Schnittebene.

Die Funktion der Bedienteile entnehmen Sie bitte den nachfolgenden Beschreibungen.

Technische Daten

- Mähroboter SmartPAMRS 750 A1**
- Motorspannung U20 V \approx
- Schutzart IPX4
- Leerlaufdrehzahl n_1 3100 min⁻¹
- Schnittbreite20 cm
- Schnitthöhe 25-60 mm
- Gewicht ohne Akku \approx 7,4 kg
- Schalldruckpegel L_{pA} · 47,2 dB; K_{pA} =1,95 dB
- Schalleistungspegel L_{WA}
- garantiert 60 dB
- gemessen 58,2 dB; K_{WA} =1,95 dB
- WIFI-Frequenzbereich 2400–2483,5 MHz
- Maximale WLAN-Sendeleistung 19 dBm
- Bluetooth-WIFI-Frequenzbereich2400–2483,5 MHz
- Maximale Bluetooth-Sendeleistung 8 dBm
- LadestationST-105**
- Eingangsspannung22 V \approx , 2,5 A
- Ausgangsspannung21 V \approx , 2,4 A
- Schutzart IPX4

- Gewicht1,5 kg
- Frequenzbereich des Begrenzungskabels 100 Hz-148,5 kHz
- Maximale Sendeleistung des Begrenzungskabels50 dBa/ 10 m

Netzteil SF-25

- Eingangsspannung220-240 V~, 50/60 Hz, 0,8 A
- Ausgangsspannung22 V \approx , 2,5 A
- Schutzart IP65
- Außentemperatur t_a 50 °C

Lärm- und Vibrationswerte wurden entsprechend den in der Konformitätserklärung genannten Normen und Bestimmungen ermittelt.

Die angegebenen Schwingungsgesamtwerte und die angegebenen Geräuschemissionswerte sind nach einem genormten Prüfverfahren gemessen worden und können zum Vergleich eines Elektrowerkzeugs mit einem anderen verwendet werden. Die angegebenen Schwingungsgesamtwerte und die angegebenen Geräuschemissionswerte können auch zu einer vorläufigen Einschätzung der Belastung verwendet werden.

X 20 V TEAM

Das Gerät ist Teil der Serie **X 20 V TEAM** und kann mit Akkus der **X 20 V TEAM** Serie betrieben werden. Akkus der Serie **X 20 V TEAM** dürfen nur mit Ladegeräten der Serie **X 20 V TEAM** geladen werden.

Wir empfehlen Ihnen, dieses Gerät ausschließlich mit folgenden Akkus zu betreiben: PAP 20 B1, PAP 20 B3, Smart PAPS 204 A1, Smart PAPS 208 A1

Wir empfehlen Ihnen, diese Akkus mit folgenden Ladegeräten zu laden: PLG 20 A3, PLG 20 A4, PLG 20 C1, PLG 20 C2, PLG 20 C3, PLG 201 A1, PDSLГ 20 A1, PDSLГ 20 B1, PDSLГ 20 B2, PLGS 2012 A1

Technische Daten von Akku und Ladegerät: Siehe separate Anleitung.

Sicherheitshinweise

Dieser Abschnitt behandelt die grundlegenden Sicherheitshinweise beim Gebrauch des Geräts.

▲ WARNUNG! Personen- und Sachschäden durch unsachgemäßen Umgang mit dem Akku. Beachten Sie die Sicherheitshinweise und Hinweise zum Aufladen und der

korrekten Verwendung in der Betriebsanleitung Ihres Akkus und Ladegeräts der Serie **X 20 V TEAM**. Eine detaillierte Beschreibung zum Ladevorgang und weitere Informationen finden Sie in dieser separaten Bedienungsanleitung.

Bedeutung der Sicherheitshinweise

⚠ GEFAHR! Wenn Sie diesen Sicherheitshinweis nicht befolgen, tritt ein Unfall ein. Die Folge ist schwere Körperverletzung oder Tod.

⚠ WARNUNG! Wenn Sie diesen Sicherheitshinweis nicht befolgen, tritt möglicherweise ein Unfall ein. Die Folge ist möglicherweise schwere Körperverletzung oder Tod.

⚠ VORSICHT! Wenn Sie diesen Sicherheitshinweis nicht befolgen, tritt ein Unfall ein. Die Folge ist möglicherweise leichte oder mittelschwere Körperverletzung.

HINWEIS! Wenn Sie diesen Sicherheitshinweis nicht befolgen, tritt ein Unfall ein. Die Folge ist möglicherweise ein Sachschaden.

Bildzeichen und Symbole

Bildzeichen auf dem Gerät



WARNUNG - Vor Betrieb der Maschine die Bedienungsanleitung durchlesen!



WARNUNG - Vor der Durchführung von Arbeiten an der Maschine oder vor dem Anheben der Maschine Sperrvorrichtung abnehmen!



WARNUNG - Beim Betrieb der Maschine entsprechenden Sicherheitsabstand einhalten!



WARNUNG - Nicht auf der Maschine mitfahren!



ACHTUNG - Rotierende Messer nicht berühren



ACHTUNG - Gerät nicht bei Regen betreiben!



Achtung! Nachlauf der Schneideeinrichtung



Umstehende Personen und Kinder von Gerät fernhalten.



Spritzen Sie das Gerät niemals mit Wasser ab!



Gefahr! Hände und Füße fernhalten



Garantierter Schalleistungspegel L_{WA} in dB(A)



Schnittkreis



Schutzklasse III



Elektrogeräte gehören nicht in den Hausmüll.



Schnitthöhereinstellung



Display
Bedienfeld

Bildzeichen auf der Ladestation



Betriebsanleitung lesen



Ladegerät SF-25



Schutzklasse III



Elektrogeräte gehören nicht in den Hausmüll.



Anschluss



LED

Bildzeichen auf dem Netzteil



Betriebsanleitung lesen



Achtung!



Schutzklasse II (Doppelisolierung)



Kurzschlussfester, geschlossener Sicherheitstransformator



Ladegerät SF-25



Gerätesicherung



Schaltnetzteil



Elektrogeräte gehören nicht in den Hausmüll.

Bildzeichen in der Betriebsanleitung



Schutzhandschuhe benutzen

Allgemeine Sicherheitshinweise für Elektrowerkzeuge

⚠ WARNUNG! Lesen Sie alle Sicherheitshinweise, Anweisungen, Bilderungen und technischen Daten, mit denen dieses Elektrowerkzeug versehen ist. Versäumnisse bei der Einhaltung der nachfolgenden Anweisungen können elektrischen Schlag, Brand und/oder schwere Verletzungen verursachen. **Bewahren Sie alle Sicherheitshinweise und Anweisungen für die Zukunft auf.**

Der in den Sicherheitshinweisen verwendete Begriff „Elektrowerkzeug“ bezieht sich auf netzbetriebene Elektrowerkzeuge (mit Netzleitung) oder auf akkubetriebene Elektrowerkzeuge (ohne Netzleitung).

1. Arbeitsplatzsicherheit

- a) **Halten Sie Ihren Arbeitsbereich sauber und gut beleuchtet.** Unordnung oder unbeleuchtete Arbeitsbereiche können zu Unfällen führen.
- b) **Arbeiten Sie mit dem Elektrowerkzeug nicht in explosionsgefährdeter Umgebung, in der sich brennbare Flüssigkeiten, Gase oder Stäube befinden.** Elektrowerkzeuge erzeugen Funken, die den

Staub oder die Dämpfe entzünden können.

- c) **Halten Sie Kinder und andere Personen während der Benutzung des Elektrowerkzeuges fern.** Bei Ablenkung können Sie die Kontrolle über das Elektrowerkzeug verlieren.
- ## 2. Elektrische Sicherheit
- a) **Der Anschlussstecker des Elektrowerkzeugs muss in die Steckdose passen. Der Stecker darf in keiner Weise verändert werden. Verwenden Sie keine Adapterstecker gemeinsam mit schutzgeerdeten Elektrowerkzeugen.** Unveränderte Stecker und passende Steckdosen verringern das Risiko eines elektrischen Schlages.
 - b) **Vermeiden Sie Körperkontakt mit geerdeten Oberflächen wie von Rohren, Heizungen, Herden und Kühlschränken.** Es besteht ein erhöhtes Risiko durch elektrischen Schlag, wenn Ihr Körper geerdet ist.
 - c) **Halten Sie das Elektrowerkzeug von Regen oder Nässe fern.** Das Eindringen von Wasser in ein Elektrowerkzeug erhöht das Risiko eines elektrischen Schlages.
 - d) **Zweckentfremden Sie die Anschlussleitung nicht, um das Elektrowerkzeug zu tragen, aufzuhängen oder um den Stecker aus der Steckdose zu ziehen. Halten Sie die Anschlussleitung fern von Hitze, Öl, scharfen Kanten oder sich bewegenden Teilen.** Beschädigte oder verwickelte Anschlussleitungen erhöhen das Risiko eines elektrischen Schlages.
 - e) **Wenn Sie mit einem Elektrowerkzeug im Freien arbeiten, verwenden Sie nur Verlängerungsleitungen, die auch für den Außenbereich geeignet sind.** Die Anwendung einer für den Außenbereich geeigneten Verlängerungsleitung verringert das Risiko eines elektrischen Schlages.
 - f) **Wenn der Betrieb des Elektrowerkzeuges in feuchter Umgebung nicht vermeidbar ist, verwenden Sie einen Fehlerstromschutzschalter.** Der Einsatz eines Fehlerstromschutzschalters vermindert das Risiko eines elektrischen Schlages.

3. **Sicherheit von Personen**

- a) **Seien Sie aufmerksam, achten Sie darauf, was Sie tun, und gehen Sie mit Vernunft an die Arbeit mit einem Elektrowerkzeug. Benutzen Sie kein Elektrowerkzeug, wenn Sie müde sind oder unter Einfluss von Drogen, Alkohol oder Medikamenten stehen.** Ein Moment der Unachtsamkeit beim Gebrauch des Elektrowerkzeugs kann zu ernsthaften Verletzungen führen.
- b) **Tragen Sie persönliche Schutzausrüstung und immer eine Schutzbrille.** Das Tragen persönlicher Schutzausrüstung, wie Staubmaske, rutschfeste Sicherheitsschuhe, Schutzhelm oder Gehörschutz, je nach Art und Einsatz des Elektrowerkzeugs, verringert das Risiko von Verletzungen.
- c) **Vermeiden Sie eine unbeabsichtigte Inbetriebnahme. Vergewissern Sie sich, dass das Elektrowerkzeug ausgeschaltet ist, bevor Sie es an die Stromversorgung und/oder den Akku anschließen, es aufnehmen oder tragen.** Wenn Sie beim Tragen des Elektrowerkzeugs den Finger am Schalter haben oder das Elektrowerkzeug eingeschaltet an die Stromversorgung anschließen, kann dies zu Unfällen führen.
- d) **Entfernen Sie Einstellwerkzeuge oder Schraubenschlüssel, bevor Sie das Elektrowerkzeug einschalten.** Ein Werkzeug oder Schlüssel, der sich in einem drehenden Teil des Elektrowerkzeugs befindet, kann zu Verletzungen führen.
- e) **Vermeiden Sie eine abnormale Körperhaltung. Sorgen Sie für einen sicheren Stand und halten Sie jederzeit das Gleichgewicht.** Dadurch können Sie das Elektrowerkzeug in unerwarteten Situationen besser kontrollieren.
- f) **Tragen Sie geeignete Kleidung. Tragen Sie keine weite Kleidung oder Schmuck. Halten Sie Haare und Kleidung fern von sich bewegenden Teilen.** Lockere Kleidung, Schmuck oder lange Haare können von sich bewegenden Teilen erfasst werden.
- g) **Wenn Staubabsaug- und -auffangeinrichtungen montiert werden können, sind diese anzuschließen und richtig zu verwenden.** Verwendung einer Staub-

absaugung kann Gefährdungen durch Staub verringern.

- h) **Wiegen Sie sich nicht in falscher Sicherheit und setzen Sie sich nicht über die Sicherheitsregeln für Elektrowerkzeuge hinweg, auch wenn Sie nach vielfachem Gebrauch mit dem Elektrowerkzeug vertraut sind.** Achtloses Handeln kann binnen Sekundenbruchteilen zu schweren Verletzungen führen.
4. **Verwendung und Behandlung des Elektrowerkzeugs**
- a) **Überlasten Sie das Elektrowerkzeug nicht. Verwenden Sie für Ihre Arbeit das dafür bestimmte Elektrowerkzeug.** Mit dem passenden Elektrowerkzeug arbeiten Sie besser und sicherer im angegebenen Leistungsbereich.
 - b) **Benutzen Sie kein Elektrowerkzeug, dessen Schalter defekt ist.** Ein Elektrowerkzeug, das sich nicht mehr ein- oder ausschalten lässt, ist gefährlich und muss repariert werden.
 - c) **Ziehen Sie den Stecker aus der Steckdose und/oder entfernen Sie einen abnehmbaren Akku, bevor Sie Geräteeinstellungen vornehmen, Einsatzwerkzeugteile wechseln oder das Elektrowerkzeug weglegen.** Diese Vorsichtsmaßnahme verhindert den unbeabsichtigten Start des Elektrowerkzeugs.
 - d) **Bewahren Sie unbenutzte Elektrowerkzeuge außerhalb der Reichweite von Kindern auf. Lassen Sie keine Personen das Elektrowerkzeug benutzen, die mit diesem nicht vertraut sind oder diese Anweisungen nicht gelesen haben.** Elektrowerkzeuge sind gefährlich, wenn sie von unerfahrenen Personen benutzt werden.
 - e) **Pflegen Sie das Elektrowerkzeug und Einsatzwerkzeug mit Sorgfalt. Kontrollieren Sie, ob bewegliche Teile einwandfrei funktionieren und nicht klemmen, ob Teile gebrochen oder so beschädigt sind, dass die Funktion des Elektrowerkzeugs beeinträchtigt ist. Lassen Sie beschädigte Teile vor dem Einsatz des Elektrowerkzeugs reparieren.** Viele Unfälle haben ihre Ursache in schlecht gewarteten Elektrowerkzeugen.
 - f) **Halten Sie Schneidwerkzeuge scharf und sauber.** Sorgfältig gepflegte Schneidwerkzeuge mit scharfen Schneid-

- kanten verkleben sich weniger und sind leichter zu führen.
- g) **Verwenden Sie Elektrowerkzeug, Zubehör, Einsatzwerkzeuge usw. entsprechend diesen Anweisungen. Berücksichtigen Sie dabei die Arbeitsbedingungen und die auszuführende Tätigkeit.** Der Gebrauch von Elektrowerkzeugen für andere als die vorgesehenen Anwendungen kann zu gefährlichen Situationen führen.
- h) **Halten Sie Griffe und Griffflächen trocken, sauber und frei von Öl und Fett.** Rutschige Griffe und Griffflächen erlauben keine sichere Bedienung und Kontrolle des Elektrowerkzeugs in unvorhergesehenen Situationen.
5. **Verwendung und Behandlung des Akkuwerkzeugs**
- a) **Laden Sie die Akkus nur mit Ladegeräten auf, die vom Hersteller empfohlen werden.** Durch ein Ladegerät, das für eine bestimmte Art von Akkus geeignet ist, besteht Brandgefahr, wenn es mit anderen Akkus verwendet wird.
- b) **Verwenden Sie nur die dafür vorgesehenen Akkus in den Elektrowerkzeugen.** Der Gebrauch von anderen Akkus kann zu Verletzungen und Brandgefahr führen.
- c) **Halten Sie den nicht benutzten Akku fern von Büroklammern, Münzen, Schlüsseln, Nägeln, Schrauben oder anderen kleinen Metallgegenständen, die eine Überbrückung der Kontakte verursachen könnten.** Ein Kurzschluss zwischen den Akkukontakten kann Verbrennungen oder Feuer zur Folge haben.
- d) **Bei falscher Anwendung kann Flüssigkeit aus dem Akku austreten. Vermeiden Sie den Kontakt damit. Bei zufälligem Kontakt mit Wasser abspülen. Wenn die Flüssigkeit in die Augen kommt, nehmen Sie zusätzlich ärztliche Hilfe in Anspruch.** Austretende Akkuflüssigkeit kann zu Hautreizungen oder Verbrennungen führen.
- e) **Benutzen Sie keinen beschädigten oder veränderten Akku.** Beschädigte oder veränderte Akkus können sich unvorhersehbar verhalten und zu Feuer, Explosion oder Verletzungsgefahr führen.
- f) **Setzen Sie einen Akku keinem Feuer oder zu hohen Temperaturen aus.** Feu-

er oder Temperaturen über 130 °C können eine Explosion hervorrufen.

- g) **Befolgen Sie alle Anweisungen zum Laden und laden Sie den Akku oder das Akkuwerkzeug niemals außerhalb des in der Betriebsanleitung angegebenen Temperaturbereichs.** Falsches Laden oder Laden außerhalb des zugelassenen Temperaturbereichs kann den Akku zerstören und die Brandgefahr erhöhen.
6. **Service**
- a) **Lassen Sie Ihr Elektrowerkzeug nur von qualifiziertem Fachpersonal und nur mit Original-Ersatzteilen reparieren.** Damit wird sichergestellt, dass die Sicherheit des Elektrowerkzeugs erhalten bleibt.
- b) **Warten Sie niemals beschädigte Akkus.** Sämtliche Wartung von Akkus sollte nur durch den Hersteller oder bevollmächtigte Kundendienststellen erfolgen.

Sicherheitshinweise für Rasenmäher

- Kindern und Personen mit eingeschränkten körperlichen, sensorischen oder geistigen Fähigkeiten oder mit einem Mangel an Erfahrung und Wissen oder Personen, die mit den Anleitungen zur Bedienung der Maschine nicht vertraut sind, darf es nicht erlaubt werden, die Maschine zu benutzen, dabei können örtliche Vorschriften das Alter des Benutzers einschränken.
- **Verwenden Sie den Rasenmäher nicht bei schlechtem Wetter, besonders nicht bei Gewitter.** Dies reduziert die Gefahr, von einem Blitz getroffen zu werden.
- **Untersuchen Sie den Arbeitsbereich gründlich nach Wildtieren.** Wildtiere können durch den laufenden Rasenmäher verletzt werden.
- **Untersuchen Sie den Arbeitsbereich gründlich und entfernen Sie alle Steine, Stöcke, Drähte, Knochen und andere Fremdkörper.** Herausgeschleuderte Teile können zu Verletzungen führen.
- **Kontrollieren Sie vor dem Gebrauch des Rasenmähers immer, ob das Mähmesser und das Mähwerk nicht abgenutzt oder beschädigt sind.** Abgenutzte oder beschädigte Teile erhöhen das Verletzungsrisiko.

- **Kontrollieren Sie vor dem Gebrauch die Netzleitung und etwaige Verlängerungsleitungen auf Zeichen von Beschädigung oder Alterung. Verwenden Sie den Rasenmäher nicht, falls die Leitung beschädigt oder abgenutzt ist. Wird die Netzleitung während des Betriebs beschädigt oder abgenutzt, schalten Sie den Rasenmäher aus und berühren Sie die Leitung nicht, bevor Sie den Netzstecker gezogen haben.** Eine beschädigte Netz- oder Verlängerungsleitung kann zu elektrischem Schlag, Feuer und/oder ernsthaften Verletzungen führen.
- **Prüfen Sie die Grasfangeinrichtung regelmäßig auf Verschleiß oder Abnutzung.** Eine abgenutzte oder beschädigte Grasfangeinrichtung erhöht das Risiko von Verletzungen.
- **Belassen Sie Schutzabdeckungen an ihrem Platz. Schutzabdeckungen müssen einsatzfähig und ordnungsgemäß befestigt sein.** Eine lose, beschädigte oder nicht richtig funktionierende Schutzabdeckung kann zu Verletzungen führen.
- **Halten Sie Kühlluft Eintrittsöffnungen frei von Ablagerungen.** Blockierte Lufteinlässe und Ablagerungen können zu Überhitzung oder Brandgefahr führen.
- **Tragen Sie beim Betrieb des Rasenmähers immer rutschfeste Sicherheitsschuhe. Niemals barfuß oder mit offenen Sandalen arbeiten.** Dadurch vermindern Sie die Gefahr einer Fußverletzung beim Kontakt mit dem rotierenden Mähmesser.
- **Tragen Sie beim Betrieb des Rasenmähers immer lange Hosen.** Bloße Haut erhöht die Wahrscheinlichkeit von Verletzungen durch herausgeschleuderte Teile.
- **Betreiben Sie den Rasenmäher nicht in nassem Gras. Gehen Sie dabei, niemals rennen.** Dadurch verringern Sie die Gefahr auszurutschen und hinzufallen, was zu Verletzungen führen könnte.
- **Betreiben Sie den Rasenmäher nicht auf übermäßig steilen Hängen.** Damit wird das Risiko vermindert, die Kontrolle zu verlieren, auszurutschen und hinzufallen, was zu Verletzungen führen könnte.
- **Achten Sie beim Arbeiten an Abhängen auf einen sicheren Stand; arbeiten Sie immer quer zum Abhang, niemals aufwärts oder abwärts, und seien Sie extrem vorsichtig beim Ändern der Arbeitsrichtung.** Damit wird das Risiko vermindert, die Kontrolle zu verlieren, auszurutschen und hinzufallen, was zu Verletzungen führen könnte.
- **Seien Sie besonders vorsichtig beim Rückwärtsmähen oder wenn Sie den Rasenmäher zu sich herziehen. Achten Sie immer auf die Umgebung.** Dies reduziert die Stolpergefahr während des Arbeitens.
- **Halten Sie die Netzleitung von den Mähmessern fern.** Eine beschädigte Netzleitung kann zu elektrischem Schlag, Feuer und/oder ernsthaften Verletzungen führen.
- **Schalten Sie den Mäher aus und ziehen Sie den Netzstecker, falls die Netzleitung sich verfangen hat oder beschädigt wurde.** Verfangene oder beschädigte Leitungen können das Risiko eines elektrischen Schlags erhöhen.
- **Berühren Sie keine Messer oder andere gefährliche Teile, die sich noch bewegen.** Damit vermindern Sie das Risiko einer Verletzung durch sich bewegende Teile.
- **Stellen Sie sicher, dass alle Schalter ausgeschaltet sind und der Netzstecker gezogen ist, bevor Sie eingeklemmtes Material entfernen oder den Rasenmäher reinigen.** Ein unerwarteter Betrieb des Rasenmähers kann zu ernsthaften Verletzungen führen.
- Halten Sie das **Schneidwerkzeug** an, falls die Maschine zum Transport beim Überqueren anderer Oberflächen als Gras und beim Transport der Maschine zum und vom Mähbereich gekippt werden muss.
- Kippen Sie die Maschine nicht, wenn der Motor eingeschaltet wird, es sei denn, die Maschine muss zum Starten gekippt werden. Die Maschine nicht mehr als absolut nötig kippen und nur den von Ihnen abgewandten Teil anheben.
- Halten Sie die Maschine an, entnehmen Sie den Akku/ die Akkus und warten Sie den vollständigen Stillstand aller sich bewegenden Teile ab.
 - Wenn ein Fremdkörper getroffen wurde; untersuchen Sie die Maschine auf Beschädigung und reparieren Sie sie, bevor sie erneut gestartet und betrieben wird.

- Wenn die Maschine ungewöhnlich zu vibrieren beginnt; prüfen Sie sofort auf Beschädigung, ersetzen und reparieren Sie beschädigte Teile und prüfen Sie auf etwaige(n) lose(n) Teile(n) und ziehen Sie sie fest.
- Führen Sie Reinigungs- und Instandhaltungsarbeiten vor dem Lagern aus.
- Tauschen Sie abgenutzte oder beschädigte Bauteile nur satzweise aus, um die Symmetrie zu bewahren, soweit zutreffend.
- Achten Sie bei Maschinen mit mehreren **Schneidwerkzeugen** darauf, dass ein rotierendes **Schneidwerkzeug** andere **Schneidwerkzeuge** zum Rotieren bringen kann.
- Vorsicht bei Einstellarbeiten an der Maschine, vermeiden Sie ein Erfassen der Finger zwischen sich bewegenden **Schneidwerkzeug** und feststehenden Teilen der Maschine.
- Seien Sie sich beim Instandhalten des **Schneidwerkzeugs** bewusst, dass sich das **Schneidwerkzeug** auch nach dem Abschalten noch bewegen kann.

Weiterführende Sicherheitshinweise

- **Verwenden Sie ausschließlich Zubehör, welches von PARKSIDE empfohlen wurde.** Ungeeignetes Zubehör kann zu elektrischem Schlag oder Feuer führen.

Restrisiken

Auch wenn Sie dieses Gerät vorschriftsmäßig bedienen, bleiben immer Restrisiken bestehen. Folgende Gefahren können im Zusammenhang mit der Bauweise und Ausführung dieses Gerätes auftreten:

- Augenschäden, falls kein geeigneter Augenschutz getragen wird.
- Gehörschäden, falls kein geeigneter Gehörschutz getragen wird.
- Gesundheitsschäden, die aus Hand-Arm-Schwingungen resultieren, falls das Gerät über einen längeren Zeitraum verwendet wird oder nicht ordnungsgemäß geführt und gewartet wird.
- Schnittverletzungen
- Verletzungen durch bewegliche Teile oder heiße Oberflächen.

⚠ WARNUNG! Gefahr durch elektromagnetisches Feld, das, während das Gerät im Betrieb ist, erzeugt wird. Das Feld kann unter bestimmten Umständen aktive oder passi-

ve medizinische Implantate beeinträchtigen. Um die Gefahr von ernsthaften oder tödlichen Verletzungen zu verringern, empfehlen wir Personen mit medizinischen Implantaten ihren Arzt und den Hersteller des medizinischen Implantats zu konsultieren, bevor das Gerät bedient wird.

Installation

Beachten Sie das separate Installationshandbuch für eine detaillierte Beschreibung.

Hinweise

- Skizzieren Sie vor der Installation Ihren Garten.
- Drücken Sie die Lineale aus dem Karton.

Benötigen Sie Unterstützung?

Wir bieten einen Installations-Service an. Informieren Sie sich auf unserer Internetseite: www.grizzlytools.de/service/maehroboter-installationsservice

Notwendige Werkzeuge und Hilfsmittel

- Lineal
- Innensechskantschlüssel (13)
- **(nicht mitgeliefert)**
 - Kreuzschlitz-Schraubendreher
 - Abisolierzange
 - Hammer
 - Bleistift
 - 2x Dübel
 - 2x Schrauben
 - Bohrer

Netzteil befestigen

⚠ WARNUNG! Kontakt mit Elektroleitungen kann zu elektrischem Schlag und Feuer führen, Kontakt einer Gasleitung zur Explosion. Beschädigung einer Wasserleitung kann zu Sachbeschädigung und elektrischem Schlag führen. Achten Sie beim Bohren darauf, keine Versorgungsleitungen zu beschädigen. Verwenden Sie geeignete Suchgeräte, um diese aufzuspüren oder nehmen Sie einen Installationsplan zu Hilfe.

Hinweise

- Lagern Sie das Netzteil (18) nicht direkt auf dem Boden liegend.
- Das Netzteil (18) sollte in einer für Kinder unzugänglichen Höhe angebracht werden (z. B. eine Höhe von 160 cm).

- Der Schraubenkopf kann einen Durchmesser von 7-10 mm haben.

Vorgehen

1. Zeichnen Sie zwei Bohrlöcher mit einem Bleistift an.
2. Bohren Sie die Bohrlöcher mit einem geeigneten Bohrer.
3. Drücken Sie zwei Dübel in die Bohrlöcher.
4. Bringen Sie das Netzteil (18) mit zwei Schrauben an der Wand an.

Ladestation montieren

(Abb. A/B)

Die Ladestation (24) besteht aus Ladeeinheit (21) und Bodenplatte (22).

1. Setzen Sie die Ladeeinheit (21) mit den beiden Nasen zuerst in die Bodenplatte (22).
2. Drücken Sie die Ladeeinheit (21) nach unten, sodass sie fest in der Bodenplatte sitzt.
3. Fixieren Sie die Ladeeinheit (21) von unten mit den vier beiliegenden Schrauben (15) an der Bodenplatte (22).

Ladestation platzieren

Hinweise

- Beseitigen Sie Unebenheiten unter der Ladestation (24). Die Ladestation (24) darf niemals durchbiegen.
- Die Ladestation (24) darf max. 8 cm nach hinten und max. 2 cm nach vorne geneigt sein.
- Eine geeignete Steckdose befindet sich in der Nähe.
- Achten Sie auf ausreichend Abstand zu Teichen, Pools und Stufen.
- Es empfiehlt sich die Ladestation (24) zu überdachen, um wetterbedingte Schäden vorzubeugen.
- Fixieren Sie die Ladestation (24) erst, wenn Sie das Begrenzungskabel (10) verlegt und angeschlossen haben. Beachten Sie hierfür *Ladestation fixieren*, S. 15.

Position innerhalb des Arbeitsbereiches

- Zur Wand*:
2 m Mindestabstand
- Vor Einfahrt:
2 m gerade Mindeststrecke des Begrenzungskabels zur nächsten Kurve
- Hinter Ladestation:

1 m gerade Mindeststrecke des Begrenzungskabels zur nächsten Kurve

Position in Ecke des Arbeitsbereiches

- Zur Wand*:
2 m Mindestabstand
- Vor Einfahrt:
2 m gerade Mindeststrecke des Begrenzungskabels zur nächsten Kurve
- Seitenabstand:
1 m gerade Mindeststrecke des Begrenzungskabels

*Hauswand mit elektrischen Störungen (z. B. Metallflächen, Elektro-Verteiler, Photovoltaik Anlagen)

Begrenzungskabel verlegen

Das Gerät kann durch das Begrenzungskabel (10) den Arbeitsbereich erkennen bzw. die zu mähende Rasenfläche und die Ladestation (24) finden.

Verlegen Sie das Begrenzungskabel (10) um die Rasenfläche, die durch das Gerät bearbeitet werden soll. Dies kann durch folgende Methoden geschehen:

- Abstecken der Rasenfläche. Befestigung des Begrenzungskabels (10) mit den Haken (11) (über der Erde).
- Stecken Sie die Haken (11) mit höchstens 1 m Abstand ab. Verwenden Sie bei Unebenheiten zusätzliche Haken (11).
- Vergraben des Begrenzungskabels (10) in den Boden (max. 5 cm tief).

Hinweise

- Das Gerät überfährt das Begrenzungskabel (10) um ca. 20-30 cm, bevor er umdreht und sich einen neuen Weg sucht. Verlegen Sie das Begrenzungskabel (10) entsprechend, um Beschädigungen zu vermeiden.
- Für die erste Zeit empfiehlt es sich das Begrenzungskabel (10) mit den Haken (11) abzustecken, falls zu einem späteren Zeitpunkt noch Korrekturen vorgenommen werden müssen.
- Das Gerät arbeitet bei einer Begrenzungskabellänge von bis zu 200 m einwandfrei. Verwenden sie kein längeres Begrenzungskabel (10).
- Die Rasenfläche muss als ein geschlossener Bereich umgrenzt werden.
- Parallel verlaufende Begrenzungskabel (10) mit einem Abstand von 5 cm wer-

den vom Gerät nicht als Hindernis erkannt und überfahren.

- Parallel verlaufende Begrenzungskabel (10) mit einem Mindestabstand von 10 cm werden vom Gerät als Hindernis erkannt und umfahren.
- Vermeiden Sie Ecken in einem 90°-Winkel anzulegen. Teilen Sie diese stattdessen in zwei 45°-Winkel (Seiten ≤ 20 cm).
- Das Gerät ist in der Lage stationäre und feste Hindernisse die höher als 10 cm sind, nach Kontakt, zu erkennen und zu umfahren (z. B. Mauern, Gartenmobil etc.). Schützen Sie empfindliche Hindernisse (z. B. Blumenbeete) auf der Rasenfläche mit dem Begrenzungskabel (10) mit einem Mindestabstand von 30 cm.
- Halten Sie zwischen umgrenzten Hindernissen einen Mindestabstand von 1 m. Umgrenzen Sie Hindernisse, die diesen Mindestabstand nicht halten können, als ein Hindernis.
- Überkreuzen Sie niemals das Begrenzungskabel (10). Es kann zu Störungen und Ausfällen im Betrieb des Gerätes führen.

Baum

Das Gerät erkennt Bäume als normales Hindernis. Allerdings kann es durch hervorstehende Wurzeln zu Beschädigungen an der Unterseite/den Messern (16) kommen. Es empfiehlt sich Bäume zusätzlich mit dem Begrenzungskabel (10) zu umgrenzen. Halten Sie einen Mindestabstand von 30 cm ein.

Stein

- Entfernen Sie kleine Steine (kleiner als 10 cm) von der Rasenfläche. Es kann zu Beschädigungen am Gerät und an den Messern (16) kommen.
- Das Gerät erkennt Steine (größer als 10 cm) als normales Hindernis. Es empfiehlt sich Steine zusätzlich mit dem Begrenzungskabel (10) zu umgrenzen.

Steigung/Gefälle

- Das Gerät ist in der Lage Steigungen/Gefälle von max. 25° (47 %) zu befahren. Im Abstand von 30 cm zum Begrenzungskabel (10) sollte die Steigung max. 35 % betragen. Im Abstand von 40 cm zum Begrenzungskabel (10) sollte das Gefälle max. 17 % betragen.
- Stellen Sie sicher, dass zwischen dem Begrenzungskabel (10) und einem Hindernis an einer Steigung ein Mindestab-

stand von 30 cm und an einem Gefälle 40 cm gehalten wird.

Offene Wasserfläche

Offene Wasserflächen sollten möglichst vom Begrenzungskabel (10) umgrenzt werden oder so konstruiert sein, dass das Gerät nicht in Wasser eintauchen kann. Es kann zu schweren elektrischen Beschädigungen am Gerät führen.

- 70 cm Mindestabstand zum Wasser
- 30 cm zu einer Duschfläche/Wasserhahn
- 35 cm Mindestabstand zu kleinen Mauern

Pfad/Straße

Sind Pfade und Straßen ebenerdig mit der Rasenfläche, kann das Gerät diese problemlos überqueren. Bestehen Höhenunterschiede von mind. 2 cm zwischen Rasenfläche und Pfad/Straße, grenzen Sie den Pfad/ Straße mit einem Sicherheitsabstand von ca. 30 cm ab.

- 35 cm Mindestabstand zu Absätzen
- 5 cm zu Fußwegen/Rasenkanten

Schmale Passage

Schmale Passagen auf der umgrenzten Rasenfläche haben eine gewisse Breite und Länge. Die Mindestbreite bezieht sich auf den Abstand des Begrenzungskabels (10). Das Begrenzungskabel (10) wird beim Mähen beidseitig 20 cm vom Gerät überfahren.

- 8 m Max. Länge
- 1,2 m Mindestbreite

Begrenzungskabel und Ladestation verbinden

Hinweise

- Lassen Sie das Begrenzungskabel (10) beim Verlegen 0,5-1 m länger als benötigt, um Kabel für Korrekturen übrig zu haben.
- Leuchtet die LED (26) an der Ladeeinheit (21) dauerhaft grün ist das Begrenzungskabel (10) korrekt mit der Ladestation (24) verbunden.
- Legen Sie „überstehende“ Reste des Begrenzungskabels (10) nicht zusammen. Es kann zu Störungen und Ausfällen im Betrieb des Gerätes führen.

Vorgehen (Abb. B/C/D/E)

1. Führen Sie das an der Ladestation (24) von hinten ankommende Kabelende des Begrenzungskabels (10) durch die Nut (28) unter der Bodenplatte (22) durch.

2. Drücken Sie die Verriegelung (30) nach oben und entfernen Sie die Abdeckung (29).
3. Isolieren Sie ca. 10-15 mm an beiden Enden des Begrenzungskabels (10) mithilfe einer Abisolierzange ab.
4. Klemmen Sie das nach vorne weglaufende Kabelende des Begrenzungskabels (10) an den rechten Steckplatz der Lüsterklemme (14). Das Begrenzungskabel (10) umschließt die Rasenfläche, die gemäht werden soll und die Lüsterklemme (14) zeigt mit den orangen Klemmen nach oben.
5. Klemmen Sie das nach hinten weglaufende Kabelende des Begrenzungskabels (10) an den linken Steckplatz der Lüsterklemme (14).
6. Stecken Sie die Lüsterklemme (14) in die Kontaktbuchse (+/-) (32).
7. Stecken Sie die Abdeckung (29) wieder in die Ladeeinheit (21). Die Verriegelung (30) muss einrasten.
8. Ziehen Sie die Abdeckung des Ladesteckers (31) von der Ladeeinheit (21) ab.
9. Stecken Sie den Ladestecker (19) in den Anschluss (33) und schrauben Sie ihn fest.
10. Stecken Sie den Ladestecker (19) in das Netzteil (18) und schrauben Sie ihn fest.
11. Schließen Sie das Netzteil (18) an die Stromversorgung an.
12. Überprüfen Sie die LED (26) an der Ladestation (24) ob diese dauerhaft grün leuchtet.

Ladestation fixieren

Hinweis

Der Indikator (27) der Ladestation (24) muss sich innerhalb der eingegrenzten Rasenfläche befinden.

Vorgehen (Abb. F)

1. Lösen Sie die Befestigungsschrauben (12) und den Innensechskantschlüssel (13) aus dem Rahmen.
2. Platzieren Sie den Schutzbügel (23) an der Seite der Bodenplatte (22) innerhalb der eingegrenzten Rasenfläche.
3. Befestigen Sie die Ladestation (24) mit den Befestigungsschrauben (12) im Boden. Die Befestigungsschrauben (12) werden mit dem beiliegenden Innensechskantschlüssel (13) in den Boden geschraubt.

Vorbereitung

⚠️ WARNUNG! Verletzungsgefahr durch ungewollt anlaufendes Gerät.

Führen Sie nur Arbeiten aus, die Sie sich selbst zutrauen. Bei Unsicherheiten wenden Sie sich an einen Fachmann oder direkt an unseren Service.

Schnitthöhe einstellen

Rasenpflege

Regelmäßiges Mähen regt die Graspflanze zu einer verstärkten Blattbildung an, lässt aber gleichzeitig Unkrautpflanzen absterben. Daher wird der Rasen nach jedem Mähvorgang dichter und es entsteht ein gleichmäßig belastbarer Rasen. Der erste Schnitt erfolgt ab etwa April bei einer Aufwuchshöhe von 70-80 mm. In der Hauptvegetationszeit wird der Rasen mindestens einmal pro Woche gemäht.

Hinweise

- Für die ersten Schnitte in der Saison sollte eine hohe Schnitthöhe gewählt werden.
- Mähen Sie den Rasen mit einem Rasenmäher vor, wenn die Rasenhöhe mehr als 40 mm beträgt.

Vorgehen

Sie können eine Schnitthöhe zwischen 25-60 mm einstellen.

1. Stellen Sie das Drehrad (9) auf die gewünschte Schnitthöhe ein.

Ladevorgang

⚠️ WARNUNG! Personen- und Sachschäden durch unsachgemäßen Umgang mit dem Akku. Beachten Sie die Sicherheitshinweise und Hinweise zum Aufladen und der korrekten Verwendung in der Betriebsanleitung Ihres Akkus und Ladegeräts der Serie **X 20 V TEAM**. Eine detaillierte Beschreibung zum Ladevorgang und weitere Informationen finden Sie in dieser separaten Bedienungsanleitung. **⚠️ WARNUNG!** Verletzungsgefahr durch auslaufende Elektrolytlösung! Setzen Sie den Akku nicht extremen Bedingungen wie Wärme und Stoß aus. Spülen Sie bei Augen- oder Hautkontakt die betroffenen Stellen mit Wasser oder Neutralisator und suchen Sie einen Arzt auf.

⚠️ WARNUNG! Verletzungsgefahr durch Stromschlag! Laden Sie Akkus nur in trockenen Räumen auf. Die Außenfläche des Akkus

muss sauber und trocken sein, bevor Sie das Ladegerät anschließen.

- Laden Sie den Akku vor dem ersten Gebrauch auf.
- Beachten Sie in jedem Fall die jeweils gültigen Sicherheitshinweise sowie Bestimmungen und Hinweise zum Umweltschutz.
- Eine wesentlich verkürzte Betriebszeit trotz Aufladung zeigt an, dass der Akku verbraucht ist und ersetzt werden muss. Verwenden Sie nur einen Original-Akku, den Sie über den Kundendienst beziehen können.
- Defekte, die aus unsachgemäßer Handhabung resultieren, unterliegen nicht der Garantie.



Akku einsetzen und entnehmen

⚠ WARNUNG! Verletzungsgefahr durch ungewollt anlaufendes Gerät. Setzen Sie den Akku (38) erst dann in das Gerät ein, wenn es vollständig für den Einsatz vorbereitet ist.

Hinweis

Ein falscher Akku kann das Gerät und den Akku beschädigen.

Akku einsetzen (Abb. H)

1. Drehen Sie das Gerät um.
2. Entriegeln Sie die Verriegelung (36)  und entnehmen die Abdeckung (35).
3. Setzen Sie den Akku (38) entlang der Führungsschiene in das Akku-Fach (39) ein. Der Akku (38) rastet hörbei ein.
4. Setzen Sie die Abdeckung (35) auf das Akku-Fach (38) und schließen Sie die Verriegelung (36) .

Akku entnehmen (Abb. H)

1. Drücken Sie die STOP-Taste (6), falls das Gerät in Betrieb ist. Ist das Gerät aus, gehen Sie zu Schritt 3.
2. Schalten Sie das Gerät aus (siehe *Gerät ausschalten*, S. 26).
3. Drehen Sie das Gerät um.
4. Öffnen Sie die Verriegelung (36)  und entnehmen die Abdeckung (35).
5. Drücken und halten Sie die Akku-Entriegelung (37) am Akku (38). Ziehen Sie den Akku (38) aus dem Akku-Fach (39).

6. Setzen Sie die Abdeckung (35) auf das Akku-Fach (39) und schließen Sie die Verriegelung (36) .

Akku aufladen

Das Gerät kehrt bei niedrigem Akku-Ladezustand von 30 % oder weniger automatisch zurück zur Ladestation (siehe *Zurück zur Ladestation*, S. 27).

Nachdem der Akku vollständig geladen ist, stoppt der Ladevorgang und das Gerät wechselt in den Standby-Modus.

Bildzeichen auf der Ladestation

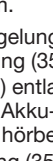
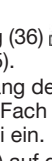
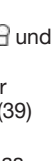
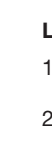
Abbildung	Bedeutung
	LED (26) blinkt grün: Begrenzungskabel (10) beschädigt
	LED (26) blinkt grün: Begrenzungskabel (10) falsch verbunden
	LED (26) leuchtet rot: Akku lädt
	LED (26) leuchtet grün: Akku geladen

Ladezustand des Akkus prüfen

1. Entsperrn Sie das Display (8) mit der 4-stelligen PIN.
2. Der Akku-Ladezustand lässt sich nun anhand des Batteriesymbols oben rechts ablesen.

Inbetriebnahme

⚠ WARNUNG! Verletzungsgefahr durch ungewollt anlaufendes Gerät. Setzen Sie den Akku erst dann in das Gerät, wenn das Gerät vollständig für den Einsatz vorbereitet ist.





Bedienteile

Lernen Sie vor dem ersten Betrieb des Geräts die Bedienteile kennen.

STOP-Taste (6)

- Das Gerät stoppt sofort
- Eingabefehler werden quittiert/ Neue Eingabe möglich nach betätigen der STOP-Taste (6)

Bedienfeld

Taste	Bezeichnung	Zahl	Funktion
	EIN/AUS-Taste/START-Taste	1	Startet automatisches Mähen (temporärer Zeitplan) Schaltet das Gerät ein/ aus.
	Oben-Taste (3)	2	Die Auswahl/den Cursor in der Menüoberfläche nach oben bewegen Ziffer erhöhen beim Einstellen von Parametern
	Home/Zurück-Taste (5)	3	Taste 3 Sekunden im Standby-Modus drücken = Zurück zur Ladestation Taste auf der Menüseite kurz drücken = Zurück zum vorherigen Menü Taste 3 Sekunden auf der Menüseite drücken = Zurück zur Hauptoberfläche Taste 3 Sekunden auf der Benutzeroberfläche des Zeitplans drücken = Zeitplan löschen
	Unten-Taste (4)	4	Die Auswahl/den Cursor in der Menüoberfläche nach unten bewegen Ziffer reduzieren beim Einstellen von Parametern
	OK-Taste (2)	-	Einstellung bestätigen PIN-Eingabeschnittstelle aufrufen, nachdem ein Fehlerzustand beendet ist Nächstes Menü aufrufen Bestätigung, um vom Hauptmenü zur nächsten Menü-Ebene zu gelangen

Erstinbetriebnahme

Hinweise

- Die korrekte Einstellung von Datum und Uhrzeit ist notwendig, damit die Arbeitszeiteinstellungen richtig funktionieren.
- **PIN vergeben** - Denken Sie sich vor der Erstinbetriebnahme eine geeignete PIN aus. Sie können die PIN für Ihre Unterlagen notieren. Bewahren Sie die PIN sicher vor Dritten auf!

Ihre PIN:

Nach Vergabe ist Ihre PIN in der PARKSIDE App hinterlegt.

Vorgehen

1. Drücken und halten Sie die START-Taste (1) für 3 Sekunden, bis das Display (8) aufleuchtet.
2. Wählen Sie mit den Pfeil-Tasten (3/4) die gewünschte Sprache aus.

3. Bestätigen Sie die Eingabe mit der OK-Taste (2).
4. Stellen Sie Datum und Uhrzeit mit den Pfeil-Tasten (3/4) ein. Bestätigen Sie mit der OK-Taste (2). Die einzelnen Positionen lassen sich mit der OK-Taste (2) (Sprung nach rechts) navigieren.
5. Geben Sie Ihre PIN ein.
Auf dem Bedienfeld sind den Tasten Ziffern zugeordnet (siehe *Bedienteile*, S. 16).
6. Bestätigen Sie die Auswahl mit der OK-Taste (2).
7. Geben Sie Ihre PIN erneut ein.
8. Bestätigen Sie die Auswahl mit der OK-Taste (2).
9. Drücken Sie die OK-Taste (2), um auf das Hauptmenü zu kommen. Das Gerät wechselt nach kurzer Zeit in den Standby-Modus.

Einstellung

Das Gerät verfügt über folgende Einstellungsmöglichkeiten, die Sie über das Be-

dienfeld vornehmen können, wenn Sie die Werkseinstellungen verändern möchten.

Menüs am Display

Hauptmenü	2. Menü-Ebene	3. Menü-Ebene
Spotmodus		
Einstellung	Sprache	
	Datum & Uhrzeit	
	Regenmodus	
	Arbeitszeit	
	WiFi aktivieren	
	PIN ändern	
	Information	Fehlerprotokoll Arbeitsprotokoll
	Werkseinstellung	
	Versionscheck	
	Igelschutz	
Zeitplan		
Sekundärbereiche		

Spotmodus/ Fixpunkt mähen

Mit dieser Funktion können Sie Rasenflächen, die sonst durch Sitzplatzmöbel, Spielgeräte o. Ä. verdeckt sind, gezielt mähen.

Hinweise

- Das Gerät mäht in Spiralrichtung gegen den Uhrzeigersinn und wechselt nach einem Mähradius von 1 m oder 3,5 Minuten Mähen zu „Automatisches mähen“.
- Wenn das Gerät auf ein Hindernis stößt, stoppt das Gerät. Das Display weist darauf hin, dass das Mähen gestoppt wurde und das Gerät wechselt in den Stand-by-Modus.
- Trifft das Gerät auf das Begrenzungskabel mäht er in der entgegengesetzten Spiralrichtung weiter.
- Wenn der Ladezustand des Akkus weniger als 30 % beträgt, zeigt das Display nach 2 Sekunden „Niedrige Batteriespannung“ an. Laden Sie den Rasenmäher auf, bevor Sie mit dem Fixpunkt mähen beginnen können.

Vorgehen

1. Stellen Sie das Gerät auf die Zielfläche des Rasens.

2. Schalten Sie das Gerät ein (siehe *Gerät einschalten*, S. 26).
3. Wählen Sie mit den Pfeil-Tasten (3/4) „Spotmodus“ aus.
4. Bestätigen Sie die Auswahl mit der OK-Taste (2).

Sprache einstellen

1. Schalten Sie das Gerät ein (siehe *Gerät einschalten*, S. 26).
2. Wählen Sie "Einstellung" aus.
3. Bestätigen Sie die Auswahl mit der OK-Taste (2).
4. Wählen Sie mit den Pfeil-Tasten (3/4) „Sprache“ aus.
5. Bestätigen Sie die Auswahl mit der OK-Taste (2).
6. Wählen Sie mit den Pfeil-Tasten (3/4) die gewünschte Sprache aus.
7. Bestätigen Sie die Auswahl mit der OK-Taste (2).
8. Kehren Sie mit der Home/Zurück-Taste (5) zum Einstellungs Menü zurück.

Datum und Uhrzeit einstellen

Die korrekte Einstellung von Datum und Uhrzeit ist notwendig, damit die Arbeitszeiteinstellungen richtig funktionieren.

Vorgehen

1. Schalten Sie das Gerät ein (siehe *Gerät einschalten*, S. 26).
2. Wählen Sie "Einstellung" aus.
3. Bestätigen Sie die Auswahl mit der OK-Taste (2).
4. Wählen Sie mit den Pfeil-Tasten (3/4) „Datum & Uhrzeit“ aus.
5. Bestätigen Sie die Auswahl mit der OK-Taste (2).
6. Ändern Sie Datum und Zeit mit den Pfeil-Tasten (3/4). Die einzelnen Positionen lassen sich mit der OK-Taste (2) (Sprung nach rechts) navigieren.
7. Kehren Sie mit der Home/Zurück-Taste (5) zum Einstellungsmenü zurück.

Regensensor einstellen

Ist die Regen-Sensorik eingeschaltet kehrt das Gerät bei Regen zur Ladestation zurück. Der Regensensor ist im Auslieferungszustand immer aktiviert.

▲ VORSICHT! Kurzschlussgefahr. Lassen Sie das Gerät nie während Gewitter arbeiten und trennen Sie die Ladestation vom Netz.

Vorgehen

1. Schalten Sie das Gerät ein (siehe *Gerät einschalten*, S. 26).
2. Wählen Sie "Einstellung" aus.
3. Bestätigen Sie die Auswahl mit der OK-Taste (2).
4. Wählen Sie mit den Pfeil-Tasten (3/4) „Regenmodus“.
5. Bestätigen Sie die Auswahl mit der OK-Taste (2).
6. Regenmodus aktivieren/deaktivieren: Ändern Sie den Status mithilfe der OK-Taste (2).
7. Arbeit nach Regen aktivieren/deaktivieren: Ändern Sie den Status mithilfe der OK-Taste (2).
8. Wählen Sie den Zeitpunkt, ab wann das Gerät nach dem Regen wieder mit dem Arbeiten beginnen soll. Die Standard-Zeitverögerung beträgt 30 Minuten. Ändern Sie die Zeitangabe mithilfe der Pfeil-Tasten (3/4). Die Auswahl ist zwischen 10-120 Minuten möglich (in 5 Min Schritten).
9. Bestätigen Sie die Auswahl mit der OK-Taste (2).

10. Kehren Sie mit der Home/Zurück-Taste (5) zum Einstellungsmenü zurück.

Arbeitszeiten einstellen

Hinweise

- Die werkseingestellte Arbeitszeit beträgt 8 Stunden. Das Gerät wird während dieser Zeit **nicht** durchgehend in Betrieb sein. Innerhalb der Arbeitszeit wiederholt sich ein Zyklus. Dieser besteht aus 2 Phasen: Mähzeit und Ladezeit.
- Die tatsächliche Mähzeit ist abhängig von Grasart, den Wachstumsbedingungen, der Luftfeuchtigkeit und der Ebenheit des Arbeitsbereiches.
- Bei Regenspauzen kann eine Verlängerung der Arbeitszeit über das Gerät direkt eingestellt werden (siehe *Regensensor einstellen*, S. 19).
- Die Mähzeit beträgt bei einem 100 % Akku-Ladezustand: ~ 100 Min (4 Ah)

Empfohlene Arbeitszeit (Mähzeit) pro Tag

Arbeitsfläche (m ²)	Arbeitszeit (Std)
200	~ 3,5
400	~ 7
600	~ 10
750	~ 12,5

Vorgehen

1. Schalten Sie das Gerät ein (siehe *Gerät einschalten*, S. 26).
2. Wählen Sie "Einstellung" aus.
3. Bestätigen Sie die Auswahl mit der OK-Taste (2).
4. Wählen Sie mit den Pfeil-Tasten (3/4) „Arbeitszeit“ aus.
5. Bestätigen Sie die Auswahl mit der OK-Taste (2).
6. Wählen Sie die gewünschte Arbeitszeit mit den Pfeil-Tasten (3/4) aus. Die Arbeitszeit legen Sie in vollen Stunden pro Tag fest.
7. Bestätigen Sie die Auswahl mit der OK-Taste (2).
8. Kehren Sie mit der Home/Zurück-Taste (5) zum Einstellungsmenü zurück.

WLAN aktivieren

1. Schalten Sie das Gerät ein (siehe *Gerät einschalten*, S. 26).
2. Wählen Sie "Einstellung" aus.

3. Bestätigen Sie die Auswahl mit der OK-Taste (2).
4. Wählen Sie mit den Pfeil-Tasten (3/4) „WLAN aktivieren“ aus.
Folgende Meldung erscheint: "Warning! The connection to the APP will be disconnected." (Warnung, die Verbindung zur App wird getrennt)
Der ursprünglich gebundener Benutzer verliert automatisch die Verbindung zu dem Gerät, wenn Sie die Auswahl bestätigen.
5. Bestätigen Sie die Auswahl mit der OK-Taste (2).

PIN ändern

1. Schalten Sie das Gerät ein (siehe *Gerät einschalten*, S. 26).
2. Wählen Sie "Einstellung" aus.
3. Bestätigen Sie die Auswahl mit der OK-Taste (2).
4. Wählen Sie mit den Pfeil-Tasten (3/4) „PIN ändern“ aus.
5. Bestätigen Sie die Auswahl mit der OK-Taste (2).
6. Geben Sie die alte 4-stellige PIN ein.
Falls Sie die PIN falsch eingegeben haben, kehren Sie mit der OK-Taste (2) zur PIN-Eingabe zurück.
Wenn Sie dreimal hintereinander eine falsche PIN eingeben, wird der Bildschirm für 15 Sekunden gesperrt. Warten Sie die Zeit ab und entsperren Sie das Gerät erneut mit dem richtigen PIN. Kehren Sie zu Schritt 2 zurück.
7. Geben Sie eine neue PIN ein.
8. Bestätigen Sie die neue PIN mit erneuter Eingabe der neuen PIN.
 - Meldung "Erfolgreich!": PIN Eingabe war erfolgreich. Kehren Sie mit der OK-Taste (2) auf das Einstellungs-Menü zurück.
 - Meldung "Neuer PIN stimmt nicht überein": Kehren Sie mit der OK-Taste (2) zur PIN-Eingabe zurück und wiederholen Sie die Schritte 6 und 7.

Arbeits- und Fehlerprotokoll auslesen

1. Schalten Sie das Gerät ein (siehe *Gerät einschalten*, S. 26).
2. Wählen Sie "Einstellung" aus.
3. Bestätigen Sie die Auswahl mit der OK-Taste (2).

4. Wählen Sie mit den Pfeil-Tasten (3/4) „Information“ aus.
5. Bestätigen Sie die Auswahl mit der OK-Taste (2).
6. Wählen Sie mit den Pfeil-Tasten (3/4) „Fehlerprotokoll“ oder „Arbeitsprotokoll“ aus.
Hier kann das Fehler- und das Arbeitsprotokoll ausgelesen werden.
7. Bestätigen Sie die Auswahl mit der OK-Taste (2).
8. Kehren Sie mit der Home/Zurück-Taste (5) zum Einstellungs Menü zurück.

Werkseinstellungen wiederherstellen

Das Zurücksetzen des Gerätes auf Werkseinstellung löscht nicht die persönlichen Daten, die bei einer Verbindung mit der PARKSIDE App gespeichert wurden. Zum Löschen dieser Daten siehe *Gerät aus der App entfernen*, S. 22.

Vorgehen

1. Schalten Sie das Gerät ein (siehe *Gerät einschalten*, S. 26).
2. Wählen Sie "Einstellung" aus.
3. Bestätigen Sie die Auswahl mit der OK-Taste (2).
4. Wählen Sie mit den Pfeil-Tasten (3/4) die Einstellung "Werkseinstellung".
5. Bestätigen Sie die Auswahl mit der OK-Taste (2).
Das Display zeigt an: "Bestätigen Sie den Reset?"
6. Bestätigen Sie die Auswahl mit der OK-Taste (2).
Das Gerät wird zurückgesetzt und heruntergefahren.

Firmware-Upgrade überprüfen/durchführen

Gerät muss sich in der Ladestation (24) befinden.

1. Schalten Sie das Gerät ein (siehe *Gerät einschalten*, S. 26).
2. Wählen Sie "Einstellung" aus.
3. Bestätigen Sie die Auswahl mit der OK-Taste (2).
4. Wählen Sie mit den Pfeil-Tasten (3/4) „Versionscheck“.
Es wird überprüft, ob eine aktuellere Firmware verfügbar ist. Falls ja, wird die-

se heruntergeladen und automatisch installiert.

5. Kehren Sie mit der Home/Zurück-Taste (5) zum Einstellungs Menü zurück.

Zeitplan festlegen

1. Schalten Sie das Gerät ein (siehe *Gerät einschalten*, S. 26).
2. Wählen Sie mit den Pfeil-Tasten (3/4) „Zeitplan“ aus.
3. Bestätigen Sie die Auswahl mit der OK-Taste (2).
4. Wählen Sie mit den Pfeil-Tasten (3/4) den Tag den Sie einstellen möchten ("Mo, Di, Mi, Do, Fr, Sa, So" oder "Alle") aus.
5. Drücken Sie die OK-Taste (2), um die Tageseinstellung einzugeben.
6. Wählen Sie die Startzeit mit den Pfeil-Tasten (3/4).
Die Standardeinstellung ist 9:00-12:00 Uhr am Vormittag und 13:00-16:00 Uhr am Nachmittag.
Die Zeit kann minutengenau eingestellt werden.
7. Bestätigen Sie die Auswahl mit der OK-Taste (2) und die Auswahl kehrt zum Zeiteinstellungsfenster zurück. Die Endzeit wird automatisch mit einer zwei Stunden Verzögerung eingestellt.
8. Wählen Sie die Endzeit mit den Pfeil-Tasten (3/4) aus.
9. Bestätigen Sie die Auswahl mit der OK-Taste (2).
10. Drücken Sie zur Bestätigung die OK-Taste (2) und die Auswahl kehrt zur "Endzeit" zurück.
11. Wählen Sie auf der Seite mit der Aufgabenliste für jeden Wochentag eine Aufgabe aus.
Aufgabe löschen: Halten Sie die Home/Zurück-Taste (5) für 3 Sekunden gedrückt.
12. Wiederholen Sie Schritt 5.-11., um den Terminzeitraum für jeden Wochentag auszuwählen.

Sekundärbereich einstellen

Bei sehr verwinkelten Gärten kann die Flächenleistung verbessert werden, indem Sie sekundäre Startpunkte festlegen. In diesem Fall können mehrere Startpunkte auf dem Begrenzungskabel gewählt werden. So kann das Gerät auch in schwer zugängliche Gebiete Ihres Gartens gelangen. Das Gerät wird

die gewählte Distanz am Begrenzungskabel zurücklegen und in diesem Bereich seinen Mähvorgang starten.

Sie können 5 weitere Startpunkte frei wählen. Messen Sie hierfür die Distanz zwischen Ladestation und Startpunkt gegen den Uhrzeigersinn entlang des Begrenzungskabels. Über die Häufigkeit in Prozent bestimmen Sie, wie oft das Gerät aus der Ladestation heraus seine Arbeit startet oder von den jeweiligen Startpunkten aus. Das Mähverfahren ist weiterhin chaotisch in diesem Modus. Die sekundären Startpunkte werden automatisch während der Arbeitszeiten und nach Zeitplan angefahren.

Hinweise

- Das Gerät fährt die von Ihnen vorgegebene Strecke „Distanz (dst) m“ am Begrenzungskabel entlang (1-500 m) und beginnt dann mit dem Mähen.
- Über die Angabe der Häufigkeit unter „Prozent (pzt)%“ bestimmen Sie, wie oft das Gerät aus der Ladestation heraus oder von den jeweiligen Startpunkten seine Arbeit startet. Die Summe der „Prozent (pzt)%“-Angabe der 5 Sekundärbereiche (Areas) muss kleiner/ gleich 100 % sein.

Vorgehen

1. Schalten Sie das Gerät ein (siehe *Gerät einschalten*, S. 26).
2. Wählen Sie mit den Pfeil-Tasten (3/4) „Sekundärbereiche (Areas)“ aus.
3. Bestätigen Sie die Auswahl mit der OK-Taste (2).
4. Drücken Sie die OK-Taste (2), um einen Sekundärbereich (Areas) auszuwählen. Wählen Sie die Startentfernung „Distanz (dst)m“ und das Verhältnis „Prozent (pzt)%“ der zu mähenden Fläche mit den Pfeil-Tasten (3/4) aus und drücken Sie zur Bestätigung die OK-Taste (2). Nach der Auswahl kehren Sie automatisch zur Übersicht der Sekundärbereiche (Areas) zurück.
5. Wiederholen Sie Schritt 4, um die Einstellung jedes Sekundärbereichs (Areas) abzuschließen.
6. Bestätigen Sie die Auswahl mit der OK-Taste (2).

Igelschutz einstellen

Der Igelschutz ist standardgemäß eingestellt.

Vorgehen

1. Schalten Sie das Gerät ein (siehe *Gerät einschalten*, S. 26).
2. Wählen Sie "Einstellung" aus.
3. Bestätigen Sie die Auswahl mit der OK-Taste (2).
4. Wählen Sie mit den Pfeil-Tasten (3/4) „Igelschutz“ aus.
5. Bestätigen Sie die Auswahl mit der OK-Taste (2).
6. Mit der OK-Taste (2) aktivieren und deaktivieren Sie den Igelschutz.
7. Kehren Sie mit der Home/Zurück-Taste (5) zum Einstellungsmenü zurück.

Rückwärtsfahrt Messer-Stopp

In der PARKSIDE App verfügbar.

Zur Erhöhung der Sicherheit kann beim Rückwärtsfahren ein Messer-Stopp aktiviert oder deaktiviert werden.

PARKSIDE App



Über den abgebildeten QR-Code gelangen Sie zum App Store oder zu Google Play. In der App-Beschreibung finden Sie detaillierte Informationen zu den Funktionen der PARKSIDE App und können die App herunterladen.

Mit der PARKSIDE App können Sie das Gerät überwachen und bestimmte Funktionen steuern. Die Funktionen können sich mit Updates von App und Firmware ändern. Das Gerät kommuniziert mit der App über Bluetooth®.

Voraussetzungen

Um das Gerät in der PARKSIDE App zu finden, müssen folgende Voraussetzungen erfüllt sein:

- Auf Ihrem Smartphone ist die PARKSIDE App installiert, Bluetooth® und WLAN aktiviert.
- Aktivieren Sie das WLAN am Gerät (siehe *WLAN aktivieren*, S. 19).
- Es hat sich davor noch kein anderes Smartphone mit dem Gerät verbunden. Falls ja, muss diese Verbindung zuerst entfernt werden. Es kann nur ein Smartphone mit dem Gerät verbunden sein.

Gerät mit der PARKSIDE App verbinden

1. Öffnen Sie die PARKSIDE App.
2. **Deine Geräte.**
Das Gerät wird in der Liste angezeigt. Sie haben 1 Minute, um sich mit dem Gerät zu verbinden.
 Wählen Sie das Gerät in der Liste aus. Sollte das Gerät nicht in der Liste angezeigt werden, schalten Sie das Gerät aus und wiederholen Sie die oben genannten Schritte.
Wählen Sie Ihr WLAN-Netzwerk aus und geben Sie das Passwort ein.

Gerät überwachen und steuern



1. **Deine Geräte.**
2. Wählen Sie das Gerät in der Liste aus. Die Übersichtsseite des Geräts wird angezeigt.
3. Wählen Sie die gewünschte Einstellung auf der Übersichtsseite aus.
 Wählen Sie bei Unsicherheit die Hilfe aus.
Ein Dialogfenster mit einer Beschreibung für die jeweilige Einstellung wird angezeigt.

Gerät aus der App entfernen

Wenn ein Gerät aus der App entfernt wird, dann werden auch die zugehörigen Daten gelöscht.

1. **Deine Geräte.**
2. Streichen Sie die Karte des Geräts von rechts nach links.
3. Bestätigen Sie das Dialogfeld.

Datenschutzbestimmungen

siehe Seite  Mehr; Abschnitt Rechtliches,
 Datenschutzbestimmungen

Datenschutz-Hinweis

Bitte beachten Sie, dass für die Löschung der Daten auf den zu entsorgenden Altgeräten jeder Endnutzer selbst verantwortlich ist.

Statusmeldungen auf dem Display

Text im Bedienfeld	Erklärung
Standby	Gerät befindet sich im Standby-Modus Es liegen keine Fehlermeldungen vor
PIN eingeben	Aufforderung zur PIN-Eingabe
Aufladen	Gerät lädt
Automatisches Mähen	Gerät mäht automatisch
Mähen	Gerät mäht
Spotmodus	Gerät mäht eine festgelegte Fläche
Fixpunkt mähen beendet	Mähen im „Spotmodus“ abgeschlossen
Rückkehr	Gerät auf dem Weg zurück zur Ladestation (24)
Pausiert	Gerät im Pausenzustand, ausgelöst durch: Drücken der STOP-Taste (6) Drücken der „Pause“-Taste auf der APP
Not-Aus	Die STOP-Taste (6) wurde betätigt
Aufladen zum Arbeiten	Gerät lädt
Aktualisieren	Firmware Upgrade durchführen/wird durchgeführt
Es regnet derzeit, Rückkehr	Regensensor wurde aktiviert. Gerät kehrt zur Ladestation (24) zurück.
Aufladen zur Arbeit unterbrochen	Laden wurde unterbrochen (z. B. manuell oder durch einen Stromausfall), Ursache vor Ort zu prüfen
Arbeit unterbrochen, bitte erneut versuchen	Automatisches Mähen wurde unterbrochen (z. B. STOP-Taste (6) wurde betätigt)
Die Arbeit fortsetzen?	OK-Taste (2) zum Fortsetzen der Arbeit betätigen oder Zurück-Taste (5) drücken
Zeit falsch eingestellt	Zeiten korrigieren
Aktuelle Arbeiten wurden gestoppt	Arbeitsvorgang wurde unterbrochen, Ursache vor Ort zu prüfen
Niedrige Batteriespannung	Der Ladezustand des Akkus (38) entspricht bei Arbeitsbeginn nicht den Mindestanforderungen:
Niedrige Batteriespannung, laden um zu starten	70 % für automatisches Mähen 30 % für Fixpunkt mähen (Spotmodus)
Niedrige Batteriespannung, Rückkehr zur Ladestation	Gerät in Ladestation (24) stellen bzw. Abschluss des Ladevorgangs abwarten bzw. Gerät kehrt selbstständig zur Ladestation (24) zurück
Unerwarteter Ladefehler	Ursache vor Ort zu prüfen, ggf. korrekten Kontakt zwischen Gerät und Ladestation (24) prüfen. Ladevorgang neu starten, dazu Gerät neu starten und erneut in die Ladestation (24) stellen
Ladestrom zu niedrig	Stromzufuhr prüfen

Text im Bedienfeld	Erklärung
Kein Signal Begrenzungsleitung	Korrekte Installation des Begrenzungskabels (10) kontrollieren und ggf. korrigieren, Gerät innerhalb der Begrenzung platzieren und neu starten
Kein Signal, bitte erst die Begrenzungsleitung einrichten	Kontrollieren Sie die LED-Anzeige (26) an der Ladestation (24)
Schleifensignal verloren	1. LED blinkt grün: Begrenzungskabel (10) beschädigt oder falsch verbunden 2. LED leuchtet dauerhaft grün: Begrenzungskabel (10) korrekt angeschlossen Prüfen sie ob +/- Leitung korrekt an der Ladestation (24) angeschlossen wurde
Mäher gesperrt! Wartezeit...	Warten, bis der aktuell laufende Vorgang abgeschlossen ist
Falscher PIN, bitte versuchen Sie es erneut.	Erneut die PIN eingeben Tipp: Wenn Sie mit der PARKSIDE App verbunden sind, können Sie dort Ihren PIN einsehen.
Bitte innerhalb der Begrenzung platzieren und erneut versuchen	Gerät innerhalb der Begrenzung platzieren und neu starten
Mäher außerhalb	
Bitte starten Sie neu, um das Firmware-Update zu starten	Gerät neu starten
Arbeit unterbrochen, bitte erneut versuchen	
Regensensor aktiviert	Regensensor ist aktiviert
Mäher in der Station	Gerät in der Ladestation (24)
Mäher ist nicht in der Station	Gerät ist nicht in der Ladestation (24), ggf. Gerät in der Ladestation (24) platzieren
Drücken Sie die Start-Taste zum Starten	START-Taste (1) betätigen
Dauer mindestens 30 Minuten	Ankündigung der benötigten Zeit
Suche nach Schleifensignal...	Gerät sucht nach seinem Signal
Datei kopieren, bitte warten	Kopiervorgang bitte abwarten
Bitte ausschalten	Gerät ausschalten
Update fehlgeschlagen	Ggf. Updatevorgang erneut ausführen
Fehler	Siehe <i>Arbeits- und Fehlerprotokoll auslesen</i> , S. 20
Schneidemotor blockiert	
Blockierung des linken Motors	Siehe <i>Blockierungen lösen</i> , S. 29, Hersteller kontaktieren (siehe <i>Service-Center</i> , S. 35)
Blockierung des rechten Motors	
Bitte tauschen Sie die Batterie aus	
Batterie abnormal	Batterie austauschen
Batterie beschädigt	
Batterietemperatur außerhalb des Bereichs - automatische Rückkehr zum Normalwert	Batterie außerhalb des normalen Temperaturbereichs und Ladevorgangs wurde unterbrochen. Nach Erreichen des normalen Temperaturbereichs wird der Ladevorgang normal fortgesetzt. Gegebenenfalls Gerät neu starten.
Batterietemperatur zu niedrig (Entladung)	Ladevorgang abbrechen

Text im Bedienfeld	Erklärung
Batteriespannung zu hoch	Ladevorgang unterbricht automatisch und wird selbstständig fortgeführt, sobald Batterie abgekühlt ist
Hoher Ladestrom	Ladevorgang abbrechen, Eingangsstrom prüfen
Hohe Ladespannung	Netzteil (18) und Ladeeinheit (21) prüfen/austauschen
Hohe Temperatur	Außentemperatur zu hoch Ladevorgang wird unterbrochen
Mäher angehoben	Gerät wurde angehoben
Mäher umgedreht	Gerät aufstellen und neu starten
Mäher festgefahren	Gerät frei machen und neu starten
Mäher geneigt	Gerät aufstellen und neu starten
Motorübertemperatur	Gerät ausschalten und abkühlen lassen
Hardware-Fehler (0-5)	1. Gerät neu starten 2. Sollte die Meldung immer noch anstehen, Hersteller kontaktieren (siehe <i>Service-Center</i> , S. 35)
Adapter austauschen (Betrifft die Ladekontakte an der Ladestation und am Gerät)	1. Überprüfen Sie die Ladekontakte an der Ladestation (24) und am Gerät auf Verschmutzung und reinigen Sie diese gegebenenfalls. 2. Überprüfen Sie die Ladekontakte an der Ladestation (24) und am Gerät auf Beschädigung (z. B. Verbogen) sodass die Kontakte nicht mehr einwandfrei anliegen können. Beheben Sie die Beschädigungen oder kontaktieren Hersteller, um Ersatzteile zu erhalten (siehe <i>Service-Center</i> , S. 35) 3. Überprüfen Sie die Ladeeinheit (21) auf einen festen Sitz und dass diese gerade/ca. im 90° Winkel zur Ladestation (24) steht. 4. Sollte die Meldung immer noch anstehen, Hersteller kontaktieren (siehe <i>Service-Center</i> , S. 35)
Motorfehler	Hersteller kontaktieren (siehe <i>Service-Center</i> , S. 35)
Ausfall des Hallsensors	
Ladung abnormal	
Entladung abnormal	
Fehler beim Entladen der Batterie	
Inertiale Messeinheit (IMU) Fehler	
Motorfehler	
Motor abgeschaltet	
Motor Hall-Sensor Fehler	
Motor Überstrom	
Motor blockiert	
Motorstillstand rechts	
Motorstillstand links	
Ausfall des Regensensors	
Ausfall des Schleifensensors	

Betrieb

Arbeitshinweise

▲ VORSICHT! Kurzschlussgefahr. Lassen Sie das Gerät nie während Gewitter arbeiten und trennen Sie die Ladestation vom Netz.

- Beachten Sie den Lärmschutz und örtliche Vorschriften.
- Es wird empfohlen, das Gerät bei Regen nicht arbeiten zu lassen.
- Der Rasen darf maximal eine Höhe von 40 mm erreichen. Ist der Rasen höher, kann es während dem Betrieb zu Problemen kommen.
- Das Mähsystem ist chaotisch. Verwenden Sie das Gerät daher regelmäßig, um eine gleichmäßige Rasenfläche zu erzielen.
- Kontrollieren Sie vor jedem Betrieb, ob sich auf dem Rasen (Arbeitsbereich) Wildtiere, Steine oder sonstige Hindernisse befinden und entfernen Sie diese sofort.
- Das Gerät muss nicht manuell gestartet werden, wenn es sich in der Ladestation (24) befindet. Das Gerät startet automatisch nach Zeitplan.
- Die Ladestation (24) muss mit dem Strom verbunden sein, wenn das Gerät in Betrieb gehen soll. Ist das nicht der Fall, zeigt die LED (26) einen Fehler an.
- Reinigen Sie das Gerät nach jedem Einsatz (siehe *Reinigung*, S. 28).
- Das Gerät stoppt, wenn
 - die STOP-Taste (6) gedrückt wird;
 - es das Signal des Begrenzungskabels (10) verliert und nicht innerhalb von 5 Minuten wieder findet;
 - es beim Mähen das Begrenzungskabel (10) überschreitet;
 - es sich zwischen Hindernissen festgefahren hat und länger als 10 Sekunden benötigt, um einen Ausweg zu finden;
 - es angehoben wird.

Hinweise für das Starten außerhalb des Zeitplans

- Wird das Gerät außerhalb des Zeitplans gestartet, arbeitet es nach der festgelegten Arbeitszeit.
- Das Starten von der Ladestation (24) erfordert einen Akku-Ladezustand von mehr als 70 %. Andernfalls schaltet das Gerät automatisch in den Lademodus, bis die Kapazität mehr als 90 % beträgt,

dann verlässt er automatisch die Ladestation (24).

- Das Starten außerhalb der Ladestation (24) und innerhalb des Begrenzungskabels (10), erfordert einen Akku-Ladezustand von mehr als 30 %. Sollte der Akku-Ladezustand kleiner/gleich 30 % sein, kehrt das Gerät automatisch zur Ladestation (24) zurück.

Hinweise für das Starten nach Zeitplan

- Das Starten von der Ladestation (24) erfordert einen Akku-Ladezustand von 100 %. Andernfalls schaltet das Gerät in den Lademodus, bis der Akku-Ladezustand 100 % beträgt.
- Das Starten außerhalb der Ladestation (24) und innerhalb des Begrenzungskabels (10), erfordert einen Akku-Ladezustand von mehr als 30 %. Sollte der Akku-Ladezustand kleiner/gleich 30 % sein, kehrt das Gerät automatisch zur Ladestation (24) zurück.

Ein- und Ausschalten

Gerät einschalten

1. Drücken und halten Sie die EIN/AUS-Taste (1) gedrückt, bis das Display (8) aufleuchtet.
2. Entsperrn Sie das Display (8) mit der 4-stelligen PIN.
3. Bestätigen Sie die Eingabe mit der OK-Taste (2).

Wenn Sie die falsche PIN eingegeben haben: Warten Sie etwa 3 Sekunden oder drücken Sie die OK-Taste (2), um die PIN erneut eingeben zu können.

Wenn Sie dreimal hintereinander eine falsche PIN eingeben, wird der Bildschirm für 15 Sekunden gesperrt. Für jede weitere falsche PIN wird die Sperrzeit verdoppelt.

4. Drücken Sie die OK-Taste (2), um auf das Hauptmenü zu kommen.

Das Gerät wechselt nach kurzer Zeit in den Standby-Modus.

Gerät ausschalten

1. Drücken und halten Sie die EIN/AUS-Taste (1) bis die Meldung "Bestätigung zum Herunterfahren" zu sehen ist.
2. Bestätigen Sie die Auswahl mit der OK-Taste (2).

Arbeitszyklus manuell unterbrechen/starten

Arbeit unterbrechen

1. Drücken Sie die STOP-Taste (6), um das Gerät während der Arbeit zu stoppen.
2. Das Gerät ist noch eingeschaltet, aber das Messer (16) wurde gestoppt. Schalten Sie das Gerät aus (siehe *Gerät ausschalten*, S. 26) oder lassen Sie das Gerät von alleine in den Standby-Modus schalten.

Arbeit wiederaufnehmen

1. Schalten Sie das Gerät ein (siehe *Gerät einschalten*, S. 26).
2. Drücken Sie die START-Taste (1). Das Gerät startet den eingestellten Arbeitszyklus oder nimmt seine vorher unterbrochene Tätigkeit wieder auf.

Mähen

Es gibt zwei verschiedene Modi:

- Manuelles Mähen
- Zeitplan Mähen

Hinweise

- In beiden Modi fährt das Gerät nach jedem siebten aktivierten Tag automatisch einmal die Rasenkante ab und mäht diesen Bereich.
- Je nach Beschaffenheit des Grases (Höhe, Dicke) passt das Gerät seine Mähgeschwindigkeit an, um ein gutes Ergebnis zu gewährleisten.
- Wird eine Störung angezeigt, können Sie diese beheben und quittieren. Das Gerät startet automatisch innerhalb von 30 Sekunden.

Manuelles Mähen

Das Gerät wird außerhalb des Zeitplans gestartet.

Hinweise

- Wenn das Gerät manuell gestartet wird, arbeitet es für die eingestellte tägliche Arbeitszeit (z. B. 8 Stunden), jedoch höchstens bis 24:00 Uhr. Am folgenden Tag wechselt das Gerät automatisch wieder in den normalen Zeitplanbetrieb.

Vorgehen

1. Schalten Sie das Gerät ein (siehe *Gerät einschalten*, S. 26).
2. Drücken Sie 1 Sekunde lang die START-Taste (1)

Folgende Meldung erscheint: "Startet manuelles Mähen, drücken Sie OK zum Starten"

3. Drücken Sie die OK-Taste (2).

Verwendung der STOP-Taste

Im Display erscheint die Meldung „Notaus“ und anschließend die Meldung „Die Arbeit fortsetzen?“.

- **Manuelles Mähen fortsetzen:**
Drücken Sie die OK-Taste (2).
- **Manuelles Mähen beenden:**
Drücken Sie die Home/Zurück-Taste (5).

Zeitplan Mähen

Hinweise

- Das Gerät muss sich zum Starten des Modus im Standby-Modus befinden (siehe *Ein- und Ausschalten*, S. 26).
- Das Gerät startet automatisch aus dem Standby-Modus zur geplanten Uhrzeit, die im Zeitplan programmiert wurde (siehe *Arbeitszeiten einstellen*, S. 19), wenn die Startvoraussetzungen erfüllt sind. Die START-Taste (1) wird **nicht** zusätzlich betätigt, ansonsten arbeitet das Gerät im manuellen Modus und nicht nach Zeitplan.

Verwendung der STOP-Taste

Im Display erscheint die Meldung „Notaus“ und anschließend die Meldung „Die Arbeit fortsetzen?“.

- **Mähen fortsetzen:**
Drücken Sie die OK-Taste (2).
- **Mähen beenden:**
Drücken Sie die Home/Zurück-Taste (5). Die Mäharbeit wird erst fortgesetzt, wenn die nächste einprogrammierte Startuhrzeit erreicht ist und die Startvoraussetzungen gegeben sind, oder wenn Sie manuelles Mähen starten.

Zurück zur Ladestation

Das Gerät fährt im Uhrzeigersinn entlang des Begrenzungskabels zur Station zurück.

Voraussetzungen

Das Gerät fährt automatisch zur Ladestation zurück, wenn mind. eine der folgenden Bedingungen erfüllt ist:

- Der Akku-Ladezustand beträgt 30 % oder weniger.
- Die festgelegte Arbeitszeit pro Tag wurde erreicht.

- Die Arbeitszeit überschreitet Mitternacht (Das Gerät bricht um Mitternacht die Arbeit ab).
- Es fängt an zu Regnen (Witterungsge- steuerte Rasenpflege).

Sie können das Gerät auch manuell zur La- destation schicken.

Vorgehen

Das Gerät befindet sich im Standby-Modus.

1. Drücken Sie die Home/Zurück-Taste (5) für 3 Sekunden.
Das Gerät fährt anschließend zur Lade- station (24).

Transport

Schalten Sie das Gerät aus und entfernen Sie den Akku. Vergewissern Sie sich, dass alle sich bewegenden Teile zum vollständigen Stillstand gekommen sind

Vorgehen (Abb. G)

1. Schalten Sie das Gerät aus (siehe *Ein- und Ausschalten*, S. 26).
2. Transportieren Sie das Gerät am Trage- griff (34) mit den Messern (16) vom Kör- per weg zeigend. Die Oberseite des Ge- rätes zeigt zum Körper.

Reinigung, Wartung und Lagerung

▲ WARNUNG! Verletzungsgefahr durch ungewollt anlaufendes Gerät. Schützen Sie sich bei Wartungs- und Reinigungsarbei- ten. Schalten Sie das Gerät aus und entfer- nen Sie den Akku (38). Lassen Sie Instand- setzungsarbeiten und Wartungsarbeiten, die nicht in dieser Anleitung beschrieben sind, von unserem Service-Center durchführen. Verwenden Sie nur Original-Ersatzteile.

Reinigung

▲ WARNUNG! Elektrischer Schlag! Sprit- zen Sie das Gerät niemals mit Wasser ab.

Hinweis

Beschädigungsgefahr. Chemische Substan- zen können die Kunststoffteile des Gerätes angreifen. Verwenden Sie keine Reinigungs- bzw. Lösungsmittel.

Nach dem Betrieb reinigen

- Verwenden Sie zur Reinigung keine har- ten oder spitzen Gegenstände. Sie könn- ten das Gerät beschädigen.
- Reinigen Sie die Oberfläche des Gerätes mit einer weichen Bürste, einem Pinsel oder einem Tuch.

Ladestation reinigen

(Abb. B/D/E)

1. Entnehmen Sie das Gerät aus der Lade- station (24).
2. Nehmen Sie das Netzteil (18) von der Stromversorgung.
3. Demontieren Sie den Ladestecker (19) von der Ladeinheit (21).
4. Demontieren Sie die Lüsterklemme (14) mit dem Begrenzungskabel (10) von der Ladeinheit (21).
5. Montieren Sie die Abdeckung (29) der Kontaktbuchse (32) und die Abdeckung (31) am Anschluss Ladestecker (33) (sie- he *Begrenzungskabel und Ladestation verbinden*, S. 14).
6. Demontieren Sie die Ladeinheit (21).
7. Demontieren Sie die Befestigungsschrau- ben (12). Verwenden Sie hierfür den bei- liegenden Innensechskantschlüssel (13).
8. Reinigen Sie die Ladeinheit (21) vorsich- tig mit einem weichen Tuch. Bei starker Verschmutzung können Sie eine Bürs- te oder ein leicht angefeuchtetes Tuch verwenden. **Lassen Sie die Anschlüsse (32,33) der Ladeinheit (21) dabei aus.**
9. Reinigen Sie die Ladestation (24) vorsich- tig mit einem weichen Tuch. Bei starker Verschmutzung können Sie eine Bürste oder ein leicht angefeuchtetes Tuch ver- wenden.
10. Lassen Sie die Bodenplatte (22) und die Ladeinheit (21) vor dem Betrieb voll- ständig trocknen.
11. Montieren Sie die Ladeinheit (21) auf der Bodenplatte (22) (siehe *Ladestation montieren*, S. 13).
12. Fixieren Sie die Bodenplatte (22) (siehe *Ladestation fixieren*, S. 15).
13. Verbinden Sie das Begrenzungskabel wieder mit der Ladeinheit (21) (sie- he *Begrenzungskabel und Ladestation verbinden*, S. 14).
14. Schließen Sie den Ladestecker (19) wieder an die Ladeinheit (21) an (sie-

he Begrenzungskabel und Ladestation verbinden, S. 14).

15. Verbinden Sie das Netzteil (18) mit der Stromversorgung.
16. Reinigen Sie das Gerät (siehe *Gerät reinigen*, S. 29).
17. Stellen oder schicken Sie das Gerät wieder in die Ladestation (24) (siehe *Zurück zur Ladestation*, S. 27).

Gerät reinigen

(Abb. H)

1. Entnehmen Sie das Gerät aus der Ladestation (24).
2. Schalten Sie das Gerät aus (siehe *Ein- und Ausschalten*, S. 26).
3. Entfernen Sie den Akku (38) (siehe *Akku einsetzen und entnehmen*, S. 16).
4. Reinigen Sie das Gerät vorsichtig mit einem weichen Tuch. Bei starker Verschmutzung können Sie eine Bürste oder ein leicht angefeuchtetes Tuch verwenden.
5. Lassen Sie das Gerät vor dem Betrieb vollständig trocknen.
6. Setzen Sie den Akku (38) ein (siehe *Akku einsetzen und entnehmen*, S. 16).
7. Stellen oder schicken Sie das Gerät wieder in die Ladestation (24) (siehe *Zurück zur Ladestation*, S. 27).

Wartung



Entfernen Sie den Akku vor Wartungsarbeiten!



Schutzhandschuhe benutzen

- Kontrollieren Sie das Gerät vor jedem Gebrauch auf offensichtliche Mängel wie lose, abgenutzte oder beschädigte Teile.
- Überprüfen Sie Abdeckungen und Schutzeinrichtungen auf Beschädigungen und korrekten Sitz. Tauschen Sie diese gegebenenfalls aus.

Wir haften nicht für durch unsere Geräte hervorgerufene Schäden, sofern diese durch unsachgemäße Reparatur oder den Einsatz von Nicht-Originalteilen bzw. durch nicht bestimmungsgemäßen Gebrauch verursacht werden.

Messer austauschen

Hinweise

- Ist das Messer stumpf, so kann es von einer Fachwerkstätte nachgeschliffen werden.
- Das Gerät ist mit wendbaren Messern ausgestattet. Sind die Messer auf einer Seite stumpf, können Sie diese drehen.
- Sind die Messer beschädigt oder zeigen eine Unwucht, so müssen diese ausgewechselt werden (*Ersatzteile und Zubehör*, S. 35).

Notwendige Werkzeuge

- Schraubendreher

Messer drehen (Abb. H/I)

1. Drehen Sie das Gerät um.
2. Entfernen Sie den Akku (38) (siehe *Akku einsetzen und entnehmen*, S. 16).
3. Lösen Sie die Messerschrauben (17) an der Unterseite des Gerätes.
4. Drehen Sie die Messer (16) auf die andere Seite.
5. Befestigen Sie die Messer (16) wieder mit den Messerschrauben (17).
6. Setzen Sie den Akku (38) ein (siehe *Akku einsetzen und entnehmen*, S. 16).

Messer wechseln (Abb. H/I)

1. Drehen Sie das Gerät um.
2. Entfernen Sie den Akku (38) (siehe *Akku einsetzen und entnehmen*, S. 16).
3. Lösen Sie die Messerschrauben (17) an der Unterseite des Gerätes.
4. Entfernen Sie die alten Messer (16).
5. Befestigen Sie die neuen Messer (16) wieder mit den Messerschrauben (17).
6. Setzen Sie den Akku (38) ein (siehe *Akku einsetzen und entnehmen*, S. 16).

Blockierungen lösen

(Abb. H)

1. Drehen Sie das Gerät um.
2. Entfernen Sie den Akku (38) (siehe *Akku einsetzen und entnehmen*, S. 16).
3. Lösen Sie die Blockierung.
4. Setzen Sie den Akku (38) ein (siehe *Akku einsetzen und entnehmen*, S. 16).

Begrenzungskabel reparieren

Vorgehen (Abb. J)

1. Prüfen Sie das Begrenzungskabel (10) auf Beschädigungen.

- Ist das Begrenzungskabel (10) gerissen, schneiden Sie die Enden mit einer Kombizange ab.
 - Ist das Begrenzungskabel (10) so stark beschädigt sein, dass die Drahtenden zu kurz sind, um nebeneinander in die Kabelverbinderklemme (20) eingesetzt zu werden, verlängern Sie eines der Kabelenden mit einem Stück Ersatzkabel und einer zusätzlichen Kabelverbinderklemme (20).
2. Führen Sie die beiden Enden des Begrenzungskabels (10) bis zum Anschlag jeweils in eine Öffnung auf der selben Seite der Kabelverbinderklemme (20) ein.
 3. Drücken Sie die Kabelverbinderklemme (20) zusammen, bis der Deckel vollständig einrastet und fest sitzt. Nach dem Schließen kann die Kabelverbinderklemme (20) nicht mehr geöffnet werden.

Lagerung

Lagern Sie Gerät und Zubehör stets:

- sauber
- trocken
- staubgeschützt
- außerhalb der Reichweite von Kindern

Hinweise

- Umhüllen Sie das Gerät **nicht** mit einem Nytonsack, da sich Feuchtigkeit und Schimmel bilden könnte.

- Reinigen Sie das Gerät vor der Aufbewahrung (siehe *Reinigung*, S. 28).

Winterpause

- Lagern Sie den Akku nur im teilgeladenen Zustand. Der Ladezustand sollte während einer längeren Lagerzeit 40-60 % betragen.
- Prüfen Sie während einer längeren Lagerungsphase etwa alle 3 Monate den Ladezustand des Akkus und laden Sie bei Bedarf nach.
- Die Lagertemperatur für den Akku beträgt zwischen 15 °C und 25 °C. Vermeiden Sie während der Lagerung extreme Kälte oder Hitze. Der Akku verliert dadurch an Leistung.

Nehmen Sie den Akku vor einer längeren Lagerung (z. B. Überwinterung) aus dem Gerät.

- Trennen Sie die Ladestation vom Begrenzungskabel.
- Isolieren Sie die Kontakte des Begrenzungskabels mit Klebeband.
- Nehmen Sie das Gerät nach längerer Lagerung wieder in Betrieb, reinigen Sie die Akkukontakte am Gerät und die Ladezinken an der Ladestation mit einer Messingbürste, um Probleme mit Ladevorgängen vorzubeugen.

Fehlersuche

Die folgende Tabelle hilft Ihnen kleine Störungen zu beseitigen:

Problem	Mögliche Ursache	Fehlerbehebung
Gerät startet nicht	Akku (38) nicht eingesetzt	Akku einsetzen (siehe <i>Akku einsetzen und entnehmen</i> , S. 16)
	Akku (38) entladen	Akku laden (siehe separate Bedienungsanleitung für Akku und Ladegerät)

Problem	Mögliche Ursache	Fehlerbehebung
	Motor defekt	Wenden Sie sich an das Service-Center.
	Begrenzungskabel (10) nicht korrekt angeschlossen oder defekt	Kontrollieren Sie die LED-Anzeige (26) an der Ladestation (24) 1. LED (26) blinkt grün: Begrenzungskabel (10) beschädigt oder falsch verbunden 2. LED (26) leuchtet dauerhaft grün: Begrenzungskabel (10) korrekt angeschlossen Prüfen sie ob +/- Leitung korrekt an der Ladestation (24) angeschlossen wurde <i>(siehe Begrenzungskabel und Ladestation verbinden, S. 14)</i>
	Gerät nicht in der Ladestation (24) oder innerhalb des Begrenzungskabels (10) positioniert	Gerät innerhalb der Ladestation (24) oder des Begrenzungskabels (10) positionieren
	Gras zu lang	<ul style="list-style-type: none"> Gras muss vor der ersten Inbetriebnahme auf 40 mm gekürzt werden. Größere Schnitthöhe einstellen <i>(siehe Schnitthöhe einstellen, S. 15)</i>
Motor setzt aus	Blockierung durch Fremdkörper	Blockierungen lösen (siehe <i>Blockierungen lösen, S. 29</i>)
Arbeitsergebnis nicht zufriedenstellend oder Motor arbeitet schwer	Schnitthöhe zu niedrig	Größere Schnitthöhe einstellen <i>(siehe Schnitthöhe einstellen, S. 15)</i>
	Messer (16) stumpf	Messer (16) schleifen lassen oder austauschen <i>(siehe Messer austauschen, S. 29)</i>
	Messerbereich verstopft	Gerät reinigen <i>(siehe Reinigung, S. 28)</i>
	Messer (16) falsch montiert	Messer (16) korrekt einbauen <i>(siehe Messer austauschen, S. 29)</i>
Messer (16) rotiert nicht	Messer (16) durch Gras blockiert	Gras entfernen <i>(siehe Blockierungen lösen, S. 29)</i>
	Messerschraube (17) locker	Messerschraube (17) festziehen <i>(siehe Messer austauschen, S. 29)</i>

Problem	Mögliche Ursache	Fehlerbehebung
Abnorme Geräusche, Klappern oder Vibrationen	Messerschraube (17) locker	Messerschraube (17) festziehen (siehe <i>Messer austauschen</i> , S. 29)
	Messer (16) beschädigt	Messer (16) austauschen (siehe <i>Messer austauschen</i> , S. 29)
Gerät fährt aus der Begrenzung raus	Verlegefehler: 90° Ecken können zu Signalverlust führen	Ecken rund oder mit 45 °-Winkel verlegen (siehe <i>Begrenzungskabel verlegen</i> , S. 13)
	Begrenzungskabel (10) nicht korrekt angeschlossen oder defekt	Kontrollieren Sie die LED-Anzeige (26) an der Ladestation (24) 1. LED (26) blinkt grün: Begrenzungskabel (10) beschädigt oder falsch verbunden 2. LED (26) leuchtet dauerhaft grün: Begrenzungskabel (10) korrekt angeschlossen Prüfen sie ob +/- Leitung korrekt an der Ladestation (24) angeschlossen wurde (siehe <i>Begrenzungskabel und Ladestation verbinden</i> , S. 14)
	Steigung/Gefälle im Bereich Begrenzungskabel (10) zu steil.	Das Gerät ist in der Lage Steigungen/Gefälle von max. 25° (47 %) zu befahren. Im Abstand von 30 cm zum Begrenzungskabel (10) sollte die Steigung max. 35 % betragen. Im Abstand von 40 cm zum Begrenzungskabel (10) sollte das Gefälle max. 17 % betragen. (siehe <i>Begrenzungskabel verlegen</i> , S. 13)
	Ladestation (24) nicht nach Angaben installiert, dies kann zu Signalstörungen führen.	Im Einfahrbereich der Ladestation (24) muss das Begrenzungskabel (10) auf einer Länge von mindestens 2 m und hinter der Ladestation (24) auf einer Länge von mindestens 1 m gerade verlegt werden. Das Netzteil (18) und das Begrenzungskabel (10) dürfen generell nicht als Schlaufen verlegt werden und nicht in der Nähe der Ladestation (24) aufbewahrt werden. (siehe <i>Ladestation platzieren</i> , S. 13)

Entsorgung/Umweltschutz

Nehmen Sie den Akku aus dem Gerät und führen Sie Gerät, Akku, Zubehör und Verpackung einer umweltgerechten Wiederverwertung zu.



Elektrogeräte gehören nicht in den Hausmüll.

Das Symbol der durchgestrichenen Mülltonne bedeutet, dass dieses Elektro- bzw. Elektronikgerät am Ende seiner Lebensdauer nicht im Hausmüll entsorgt werden darf, sondern vom Endnutzer einer getrennten Sammlung zugeführt werden muss.

Richtlinie 2012/19/EU über Elektro- und Elektronik-Altgeräte:

Verbraucher sind gesetzlich dazu verpflichtet, Elektro- und Elektronikgeräte am Ende ihrer Lebensdauer einer umweltgerechten Wiederverwertung zuzuführen. Auf diese Weise wird eine umwelt- und ressourcenschonende Verwertung sichergestellt. Je nach Umsetzung in nationales Recht können Sie folgende Möglichkeiten haben:

- an einer Verkaufsstelle zurückgeben,
- an einer offiziellen Sammelstelle abgeben,
- an den Hersteller/Inverkehrbringer zurücksenden.

Nicht betroffen sind den Altgeräten beigelegte Zubehörteile und Hilfsmittel ohne Elektrobestandteile.

Zusätzliche Entsorgungshinweise für Deutschland

Das Gerät ist bei eingerichteten Sammelstellen, Wertstoffhöfen oder Entsorgungsbetrieben abzugeben. Zudem sind Vertreiber von Elektro- und Elektronikgeräten sowie Vertreiber von Lebensmitteln zur Rücknahme verpflichtet. LIDL bietet Ihnen Rückgabemöglichkeiten direkt in den Filialen und Märkten an. Rückgabe und Entsorgung sind für Sie kostenfrei.

Beim Kauf eines Neugerätes haben Sie das Recht, ein entsprechendes Altgerät unentgeltlich zurückzugeben.

Zusätzlich haben Sie die Möglichkeit, unabhängig vom Kauf eines Neugerätes, unentgeltlich (bis zu drei) Altgeräte abzugeben, die in keiner Abmessung größer als 25 cm sind.

Bitte entnehmen Sie vor der Rückgabe Batterien oder Akkumulatoren, sowie Lampen, die zerstörungsfrei entnommen werden können und führen diese einer separaten Sammlung zu.

Akkus umweltgerecht entsorgen



Der Akku darf am Ende der Nutzungszeit nicht über den Haushaltsmüll entsorgt werden. Werfen Sie den Akku nicht ins Feuer (Explosionsgefahr) oder ins Wasser. Beschädigte Akkus können der Umwelt und ihrer Gesundheit schaden, wenn giftige Dämpfe oder Flüssigkeiten austreten.

Sie sind verpflichtet, defekte oder ausgelebte Akkus umweltgerecht zu entsorgen.

- Öffnen Sie Akkus nicht und vermeiden Sie eine mechanische Beschädigung. Es besteht die Gefahr eines Kurzschlusses und es können Dämpfe austreten, die die Atemwege reizen.
- Aus Sicherheitsgründen sollten Akkus vor der Entsorgung entladen werden.
- Kleben Sie die Pole ab, um Kurzschlüsse zu vermeiden.
- Entsorgen Sie Akkus über den Handel oder eine Sammelstelle.
- **Beschädigte Akkus**
Behandeln Sie äußerlich beschädigte Akkus besonders vorsichtig!
 - Berühren Sie beschädigte Akkus nicht mit bloßen Händen.
 - Falls Sie die Pole nicht abkleben können, geben Sie Akkus einzeln in eine Plastiktüte.
 - Geben Sie beschädigte Akkus einzeln in einen nicht brennbaren, verschließbaren Behälter, der noch mit Sand gefüllt werden kann.
 - Bringen Sie beschädigte Akkus zu einer Sammelstelle mit Fachpersonal.

Entsorgungshinweis für Grünschnitt

Werfen Sie geschnittenes Gras nicht in die Mülltonne, sondern führen Sie es der Kompostierung zu oder verteilen Sie es als Mulchschicht unter Sträuchern und Bäumen.

Service

Garantie

Sehr geehrte Kundin, sehr geehrter Kunde, Sie erhalten auf dieses Produkt 3 Jahre Garantie ab Kaufdatum. Im Falle von Mängeln dieses Produkts stehen Ihnen gegen den Verkäufer des Produkts gesetzliche Rechte zu. Diese gesetzlichen Rechte werden durch unsere im Folgenden dargestellte Garantie nicht eingeschränkt.

Garantiebedingungen

Die Garantiefrist beginnt mit dem Kaufdatum. Bitte bewahren Sie den Original-Kassenbon gut auf. Diese Unterlage wird als Nachweis für den Kauf benötigt. Tritt innerhalb von drei Jahren ab dem Kaufdatum dieses Produkts ein Material- oder Fabrikationsfehler auf, wird das Produkt von uns – nach unserer Wahl – für Sie kostenlos repariert oder ersetzt. Diese Garantieleistung setzt voraus, dass innerhalb der Drei-Jahres-Frist das defekte Produkt und der Kaufbeleg (Kassenbon) vorgelegt und schriftlich kurz beschrieben wird, worin der Mangel besteht und wann er aufgetreten ist.

Wenn der Defekt von unserer Garantie gedeckt ist, erhalten Sie das reparierte oder ein neues Produkt zurück. Mit Reparatur oder Austausch des Produkts beginnt kein neuer Garantiezeitraum.

Garantiezeit und gesetzliche Mängelansprüche

Die Garantiezeit wird durch die Gewährleistung nicht verlängert. Dies gilt auch für ersetzte und reparierte Teile. Eventuell schon beim Kauf vorhandene Schäden und Mängel müssen sofort nach dem Auspacken gemeldet werden. Nach Ablauf der Garantiezeit anfallende Reparaturen sind kostenpflichtig.

Garantieumfang

Das Produkt wurde nach strengen Qualitätsrichtlinien sorgfältig produziert und vor Anlieferung gewissenhaft geprüft.

Die Garantieleistung gilt für Material- oder Fabrikationsfehler. Diese Garantie erstreckt sich nicht auf Produktteile, die normaler Abnutzung ausgesetzt sind und daher als Verschleißteile angesehen werden können (z. B. Messer) oder für Beschädigungen an zerbrechlichen Teilen.

Diese Garantie verfällt, wenn das Produkt beschädigt, nicht sachgemäß benutzt oder

nicht gewartet wurde. Für eine sachgemäße Benutzung des Produkts sind alle in der Betriebsanleitung aufgeführten Anweisungen genau einzuhalten. Verwendungszwecke und Handlungen, von denen in der Betriebsanleitung abgeraten oder vor denen gewarnt wird, sind unbedingt zu vermeiden.

Das Produkt ist lediglich für den privaten und nicht für den gewerblichen Gebrauch bestimmt. Bei missbräuchlicher und unsachgemäßer Behandlung, Gewaltanwendung und bei Eingriffen, die nicht von unserer autorisierten Service-Niederlassung vorgenommen wurden, erlischt die Garantie.

Abwicklung im Garantiefall

Um eine schnelle Bearbeitung Ihres Anliegens zu gewährleisten, folgen Sie bitte den folgenden Hinweisen:

- Bitte halten Sie für alle Anfragen den Kassenbon und die Artikelnummer (IAN 508107_2507) als Nachweis für den Kauf bereit.
- Die Artikelnummer entnehmen Sie bitte dem Typenschild am Produkt, einer Gravur am Produkt, dem Titelblatt der Bedienungsanleitung (unten links) oder dem Aufkleber auf der Rück- oder Unterseite des Produktes.
- Sollten Funktionsfehler oder sonstige Mängel auftreten, kontaktieren Sie zunächst das nachfolgend benannte Service-Center **telefonisch** oder nutzen Sie unser **Kontaktformular**, das Sie auf parkside-diy.com in der Kategorie **Service** finden.
- Ein als defekt erfasstes Produkt können Sie, nach Rücksprache mit unserem Service-Center unter Beifügung des Kaufbelegs (Kassenbons) und der Angabe, worin der Mangel besteht und wann er aufgetreten ist, für Sie portofrei an die Ihnen mitgeteilte Service-Anschrift übersenden. Um Annahmeprobleme und Zusatzkosten zu vermeiden, benutzen Sie unbedingt nur die Adresse, die Ihnen mitgeteilt wird. Stellen Sie sicher, dass der Versand nicht unfrei, per Sperrgut, Express oder sonstiger Sonderfracht erfolgt. Senden Sie das Produkt bitte inkl. aller beim Kauf mitgelieferten Zubehöerteile ein und sorgen Sie für eine ausreichend sichere Transportverpackung.



Auf *parkside-diy.com* können Sie diese und viele weitere Handbücher einsehen und herunterladen. Mit diesem QR-Code gelangen Sie direkt auf *parkside-diy.com*. Wählen Sie Ihr Land aus, und suchen Sie über die Suchmaske nach den Bedienungsanleitungen. Durch Eingabe der Artikelnummer (IAN) 508107_2507 können Sie Ihre Bedienungsanleitung öffnen.

Reparatur-Service

Für Reparaturen, die nicht der Garantie unterliegen, wenden Sie sich an das Service-Center. Dort erhalten Sie gerne einen Kostenvoranschlag.

- Wir können nur Geräte bearbeiten, die ausreichend verpackt und frankiert eingesandt wurden.

Hinweis: Bitte senden Sie Ihr Gerät gereinigt und mit Hinweis auf den Defekt an die vom Service-Center genannte Adresse.

- Nicht angenommen werden unfrei eingeschickte Geräte sowie Geräte, die per Sperrgut, Express oder mit sonstiger Sonderfracht versendet wurden.
- Wir entsorgen Ihre eingesendeten, defekten Geräte kostenlos.

Service-Center

DE Service Deutschland
Tel.: 0800 88 55 300
Kontaktformular auf *parkside-diy.com*
IAN 508107_2507

AT Service Österreich
Tel.: 0800 447750
Kontaktformular auf *parkside-diy.com*
IAN 508107_2507

CH Service Schweiz
Tel.: 0800 56 36 01
Kontaktformular auf *parkside-diy.com*
IAN 508107_2507

BE Service Belgien
Tel.: 0800 12614
Kontaktformular auf *parkside-diy.com*
IAN 508107_2507

Importeur

Bitte beachten Sie, dass die folgende Anschrift keine Serviceanschrift ist. Kontaktieren Sie zunächst das oben genannte Service-Center.

Grizzly Tools GmbH & Co. KG
Stockstädter Str. 20
63762 Großostheim
DEUTSCHLAND
www.grizzlytools.de

Ersatzteile und Zubehör

Ersatzteile und Zubehör erhalten Sie unter www.grizzlytools.shop. Sollten bei Ihrem Bestellvorgang Probleme auftreten, kontaktieren Sie uns über unseren Online-Shop. Bei weiteren Fragen wenden Sie sich an: Service-Center, S. 35

Pos.-Nr.	Bezeichnung	Best.-Nr.
10	Begrenzungskabel	92000198
11	Haken	92000065
12	Befestigungsschrauben	92000110
16/17	Ersatzmesser/Ersatzschraube	92000041
21	Ladeeinheit	92000194
22	Bodenplatte	92000195

Original-EU-Konformitätserklärung

Produkt: **Mähroboter Smart**

Modell: **PAMRS 750 A1**

Seriennummer: 000001-035400

Der oben beschriebene Gegenstand der Erklärung erfüllt die einschlägigen Harmonisierungsrechtsvorschriften der Union:

**2006/42/EG • 2014/30/EU • 2000/14/EG & 2005/88/EG
• 2011/65/EU & (EU) 2015/863 • 2014/53/EU**

Der oben beschriebene Gegenstand der Erklärung erfüllt die Vorschriften der Richtlinie 2011/65/EU des Europäischen Parlaments und des Rates vom 8. Juni 2011 zur Beschränkung der Verwendung bestimmter gefährlicher Stoffe in Elektro- und Elektronikgeräten.

Um die Konformität zu gewährleisten, wurden folgende harmonisierte Normen sowie nationale Normen und Bestimmungen angewendet:

**EN 62233:2008 • EN IEC 63000:2018
EN 62311:2008 • EN 60335-1:2012/A15:2021
EN 50636-2-107:2015/A3:2021 • EN 50665:2017
EN IEC 55014-1:2021 • EN IEC 55014-2:2021 •
EN 301 489-1 V2.2.3:2019 • EN 301 489-3 V2.3.2:2023
EN 301 489-17 V3.3.1:2024
EN 300 328 V2.2.2 (2019-07) • EN 50663:2017 • EN 303 447 V1.3.1 (2022-04)**

In Übereinstimmung mit der Richtlinie 2000/14/EG über Geräuschemissionen wird Folgendes bestätigt: Schalleistungspegel L_{WA}

– gemessen: 58,2 dB;

– garantiert: 60 dB

Angewandtes Konformitätsbewertungsverfahren nach 2000/14/EG, Anhang VI.

Notifizierte Stelle: TÜV SÜD Product Service GmbH • NB: 0123 • Ridlerstraße 65 • 80339 München • Deutschland

Die alleinige Verantwortung für die Ausstellung dieser Konformitätserklärung trägt der Hersteller:



Grizzly Tools GmbH & Co. KG
Stockstädter Str. 20
63762 GroBostheim
DEUTSCHLAND
02.01.2026

Christian Frank
Dokumentationsbevollmächtigter

Original-EU-Konformitätserklärung

Produkt: **Netzteil**

Modell: **SF-25**

IAN 508107_2507

Der oben beschriebene Gegenstand der Erklärung erfüllt die einschlägigen Harmonisierungsrechtsvorschriften der Union:

2014/30/EU • 2014/35/EU • 2011/65/EU* & (EU) 2015/863

Der oben beschriebene Gegenstand der Erklärung erfüllt die Vorschriften der Richtlinie 2011/65/EU des Europäischen Parlaments und des Rates vom 8. Juni 2011 zur Beschränkung der Verwendung bestimmter gefährlicher Stoffe in Elektro- und Elektronikgeräten.

Um die Konformität zu gewährleisten, wurden folgende harmonisierte Normen sowie nationale Normen und Bestimmungen angewendet:

**EN IEC 61558-1:2019 • EN 61558-2-16:2009/A1:2013
EN IEC 55014-1-2021 • EN IEC 55014-2-2021 • EN IEC 63000:2018
EN IEC 61000-3-2:2019/A2:2024 • EN 61000-3-3:2013/A2:2021**

Die alleinige Verantwortung für die Ausstellung dieser Konformitätserklärung trägt der Hersteller:



Grizzly Tools GmbH & Co. KG
Stockstädter Str. 20
63762 Großostheim
DEUTSCHLAND
02.01.2026

Christian Frank
Dokumentationsbevollmächtigter

Table of Contents

Introduction..... 38
 Proper use.....39
 Scope of delivery/accessories.....39
 Overview.....39
 Description of functions.....40
 Technical data.....40

Safety information.....40
 Meaning of the safety information..... 40
 Pictograms and symbols..... 41
 General Power Tool Safety
 Warnings.....42
 Safety information for lawn mowers..... 44
 Residual risks.....45

Installation..... 45
 Tools and aids required.....45
 Fastening the power adapter.....45
 Assembling the charging station.....46
 Positioning the charging station.....46
 Lay the boundary wire.....46
 Connecting the boundary wire to the
 charging station.....47
 Fixing the charging station.....48

Preparation..... 48
 Setting the cutting height.....48
 Charging.....48

Initial start-up..... 49
 Control elements.....49
 Initial start-up.....50

Settings..... 50
 Menus on the display.....51
 Spot mode/fixed point mowing..... 51
 Setting the language.....51
 Setting the date and time.....51
 Setting the rain sensor.....52
 Setting the operating times.....52
 Enabling Wi-Fi.....52
 Change PIN.....53
 Reading out the work and error log..... 53
 Restoring factory settings.....53
 Checking/performing the firmware
 upgrade.....53
 Setting a schedule.....53
 Setting secondary areas.....54
 Setting hedgehog protection.....54
 Backward Blade-Stop.....54

Parkside app.....55
 Removed the device from the app..... 55
 Privacy policy.....55

Status messages on the display.....55

Operation..... 58
 Working instructions.....58
 Switching on and off.....59
 Manually interrupting/starting the
 operating cycle.....59
 Back to the charging station.....60

Transport.....60

Cleaning, maintenance and storage..... 60
 Cleaning.....60
 Maintenance.....61
 Storage.....62

Troubleshooting..... 62

Disposal/environmental protection..... 64
 Dispose of batteries in an
 environmentally friendly manner..... 65
 Disposal information for green
 waste.....65

Service..... 65
 Guarantee.....65
 Repair service.....66
 Service Centre.....66
 Importer.....67

Spare parts and accessories..... 67

**Translation of the original EU declaration
of conformity..... 68**

**Translation of the original EU declaration
of conformity..... 69**

Exploded view..... 376

Introduction

Congratulations on purchasing your new automatic lawnmower (hereafter referred to as device or power tool). You have chosen a high-quality device. This device was quality-tested and subjected to a final inspection during production, therefore ensuring proper functioning of your device.



The instruction manual forms part of this device. It contains important information on safety, use and disposal. Read the instruction manual carefully. Familiarise yourself with the controls and how to use the device correctly. Use the device only as described and for the stated fields of application. Store the instruction manual carefully and ensure that all documents are handed over in the

event that the device is passed on to another user.

Proper use

This device is only intended for the following use:

- Mowing lawns and grassed areas in residential applications.

Use of the device in the rain or a damp environment is prohibited.

The device is intended for use by adults.

Children under the age of 16 may not use the device, except under supervision.

Any other use that is not expressly permitted in this instruction manual may pose a serious hazard to the user and result in damage to the device. The operator or user of the machine is responsible for any accidents or personal injury and/or material damage to third parties or their property. The machine is intended to be used by do-it-yourselfers. It was not designed for heavy commercial use. The warranty is void in the case of commercial use. The manufacturer is not liable for damage caused by improper use or incorrect operation.

The device is part of the **X 20 V TEAM** series and can be operated with batteries of the **X 20 V TEAM** series. Batteries of the **X 20 V TEAM** series may only be charged using chargers of the **X 20 V TEAM** series.

Scope of delivery/accessories

Unpack the device and check that everything is present.

Dispose of the packaging material properly.

- Smart Robot Lawnmower
- Battery
- Boundary wire (150 m)
- 200x Hook
- 6x Mounting screws
- Hex key
- 2x Luster terminal
- 4x Screw
- 2x Cable connector terminal
- Blade assembly
 - 3x Replacement blade
 - 3x Replacement screw
- Power adapter
- Charging plug
- Charging station
 - Charging unit
 - Baseplate

- Guard
- Translation of the original instructions

Overview



The illustrations for the device can be found on the front and back fold-out page.

- 1 ON/OFF button/START button
- 2 OK button
- 3 Up button
- 4 Down button
- 5 Home/Back button
- 6 STOP button
- 7 Rain sensor
- 8 Display
- 9 Rotary wheel

Accessories

- 10 Boundary wire
- 11 Hook
- 12 Mounting screws
- 13 Hex key
- 14 Luster terminal
- 15 Screw (Charging unit)
- 16 Blade
- 17 Blade bolt
- 18 Power adapter
- 19 Charging plug
- 20 Cable connector terminal

Charging station

- 21 Charging unit
 - 22 Baseplate
 - 23 Guard
- (Fig. B)**
- 24 Charging station
 - 25 Charging prongs
 - 26 LED
 - 27 Indicator (Work area)

(Fig. C)

- 28 Groove

(Fig. D)

- 29 Cover (Contact socket)
- 30 Lock (Cover Contact socket)
- 31 Cover (Connection Charging plug)

- 32 Contact socket
- 33 Connection Charging plug

(Fig. G)

- 34 Carrying handle

(Fig. H)

- 35 Cover (Battery compartment)
- 36 Lock (Battery compartment)
- 37 Battery release
- 38 Battery
- 39 Battery compartment

Description of functions

The device has a plastic housing with a electric motor. The cutting tool rotates parallel to the 8-stage cutting plane.

Please refer to the descriptions below for information on how the operating elements work.

Technical data

Smart Robot Lawnmower .. PAMRS 750 A1

Motor voltage U	20 V \approx
Protection type	IPX4
Idle speed n_1	3100 min ⁻¹
Cutting width	20 cm
Cutting height	25-60 mm
Weight without battery	\approx 7.4 kg
Sound pressure level (L_{pA})	47.2 dB; K_{pA} =1.95 dB
Sound power level (L_{WA}) - Guaranteed	60 dB
- Measured	58.2 dB; K_{WA} =1.95 dB
WiFi frequency range	2400-2483.5 MHz
Maximum WLAN transmitting power	19 dBm
Bluetooth/WiFi frequency range	2400-2483.5 MHz
Maximum Bluetooth transmission power	8 dBm

Charging station ST-105

Input voltage	22 V \approx , 2.5 A
Output voltage	21 V \approx , 2.4 A
Protection type	IPX4
Weight	1.5 kg
Frequency range of the boundary wire	100 Hz-148.5 kHz
Maximum transmission power of the bound- ary wire	50 dBa/ 10 m

Power adapter SF-25

Input voltage	220-240 V \sim , 50/60 Hz, 0.8 A
Output voltage	22 V \approx , 2.5 A
Protection type	IP65
Outdoor temperature t_a	50 °C

Levels of noise and vibration were determined according to the standards and regulations in the declaration of conformity.

The specified total vibration values and the stated noise emission values have been measured according to a standardised test method and can be used to compare one power tool with another. The specified total vibration values and the stated specified noise emission values can also be used for a provisional assessment of the load.

X 20 V TEAM

The device is part of the **X 20 V TEAM** series and can be operated with batteries of the **X 20 V TEAM** series. Batteries of the **X 20 V TEAM** series may only be charged using chargers of the **X 20 V TEAM** series. We recommend that you operate this appliance with the following batteries only: PAP 20 B1, PAP 20 B3, Smart PAPS 204 A1, Smart PAPS 208 A1
We recommend charging these batteries with the following chargers: PLG 20 A3, PLG 20 A4, PLG 20 C1, PLG 20 C2, PLG 20 C3, PLG 201 A1, PDSL G 20 A1, PDSL G 20 B1, PDSL G 20 B2, PLGS 2012 A1
Rechargeable battery and charger technical data: See separate manual.

Safety information

This section deals with the basic safety instructions for using the device.

▲ WARNING! Injury and property damage due to improper handling of battery. Observe the safety information and notes on charging and proper use as shown in the instruction manual for your battery and charger from the series **X 20 V TEAM**. A detailed description of the charging process and further information can be found in these separate operating instructions.

Meaning of the safety information

▲ DANGER! If you do not observe this safety instruction, an accident will occur.

The result of which is severe bodily injury or death.

⚠ WARNING! If you do not observe this safety instruction, an accident may occur. The result of which is likely severe bodily injury or death.

⚠ CAUTION! If you do not observe this safety instruction, an accident will occur. The result of which is likely minor or moderate bodily injury.

NOTICE! If you do not observe this safety instruction, an accident will occur. The result of which is possible damage to property.

Pictograms and symbols

Symbols on the device



WARNING - Read the operating instructions before operating the device!



WARNING - Remove the locking mechanism before working on the device or before lifting the device!



WARNING - Keep a safe distance when operating the device!



WARNING - Do not ride on the device!



CAUTION – Do not touch rotating blades



CAUTION - Do not use the device in the rain!



Attention! Overtravel of the cutting unit



Keep nearby persons and children away from the device.



Never spray down the device with water.



Danger! Keep hands and feet at a safe distance



Guaranteed sound power level L_{WA} in dB(A)



Cutting circle



Protection class III



Waste electrical and electronic equipment (WEEE) must not be disposed of with domestic waste.



Cutting height adjustment



Display
Control panel

Graphical symbols on the charging station



Read the instruction manual



Charger SF-25



Protection class III



Waste electrical and electronic equipment (WEEE) must not be disposed of with domestic waste.



Connection



LED

Symbols on the power adapter



Read the instruction manual



Attention!



Protection class II (double insulation)



Short-circuit proof, closed safety transformer



Charger SF-25

 Device fuse

 Switched-mode power adapter

 Waste electrical and electronic equipment (WEEE) must not be disposed of with domestic waste.

Symbols used in the instruction manual



Use protective gloves

General Power Tool Safety Warnings

▲ WARNING! Read all safety warnings, instructions, illustrations and specifications provided with this power tool. Failure to follow all instructions listed below may result in electric shock, fire and/or serious injury. **Save all warnings and instructions for future reference.**

The term “power tool” in the warnings refers to your mains-operated (corded) power tool or battery-operated (cordless) power tool.

1. WORK AREA SAFETY

- a) **Keep work area clean and well lit.** Cluttered or dark areas invite accidents.
- b) **Do not operate power tools in explosive atmospheres, such as in the presence of flammable liquids, gases or dust.** Power tools create sparks which may ignite the dust or fumes.
- c) **Keep children and bystanders away while operating a power tool.** Distractions can cause you to lose control.

2. ELECTRICAL SAFETY

- a) **Power tool plugs must match the outlet. Never modify the plug in any way. Do not use any adapter plugs with earthed (grounded) power tools.** Unmodified plugs and matching outlets will reduce risk of electric shock.
- b) **Avoid body contact with earthed or grounded surfaces, such as pipes, radiators, ranges and refrigerators.** There is an increased risk of electric shock if your body is earthed or grounded.
- c) **Do not expose power tools to rain or wet conditions.** Water entering a power tool will increase the risk of electric shock.
- d) **Do not abuse the cord. Never use the cord for carrying, pulling or unplugging**

the power tool. Keep cord away from heat, oil, sharp edges or moving parts. Damaged or entangled cords increase the risk of electric shock.

- e) **When operating a power tool outdoors, use an extension cord suitable for outdoor use.** Use of a cord suitable for outdoor use reduces the risk of electric shock.
- f) **If operating a power tool in a damp location is unavoidable, use a residual current device (RCD) protected supply.** Use of an RCD reduces the risk of electric shock.

3. PERSONAL SAFETY

- a) **Stay alert, watch what you are doing and use common sense when operating a power tool. Do not use a power tool while you are tired or under the influence of drugs, alcohol or medication.** A moment of inattention while operating power tools may result in serious personal injury.
- b) **Use personal protective equipment. Always wear eye protection.** Protective equipment such as a dust mask, non-skid safety shoes, hard hat or hearing protection used for appropriate conditions will reduce personal injuries.
- c) **Prevent unintentional starting. Ensure the switch is in the off-position before connecting to power source and/or battery pack, picking up or carrying the tool.** Carrying power tools with your finger on the switch or energising power tools that have the switch on invites accidents.
- d) **Remove any adjusting key or wrench before turning the power tool on.** A wrench or a key left attached to a rotating part of the power tool may result in personal injury.
- e) **Do not overreach. Keep proper footing and balance at all times.** This enables better control of the power tool in unexpected situations.
- f) **Dress properly. Do not wear loose clothing or jewellery. Keep your hair and clothing away from moving parts.** Loose clothes, jewellery or long hair can be caught in moving parts.
- g) **If devices are provided for the connection of dust extraction and collection facilities, ensure these are connected**

- and properly used.** Use of dust collection can reduce dust-related hazards.
- h) **Do not let familiarity gained from frequent use of tools allow you to become complacent and ignore tool safety principles.** A careless action can cause severe injury within a fraction of a second.
4. **POWER TOOL USE AND CARE**
- a) **Do not force the power tool. Use the correct power tool for your application.** The correct power tool will do the job better and safer at the rate for which it was designed.
- b) **Do not use the power tool if the switch does not turn it on and off.** Any power tool that cannot be controlled with the switch is dangerous and must be repaired.
- c) **Disconnect the plug from the power source and/or remove the battery pack, if detachable, from the power tool before making any adjustments, changing accessories, or storing power tools.** Such preventive safety measures reduce the risk of starting the power tool accidentally.
- d) **Store idle power tools out of the reach of children and do not allow persons unfamiliar with the power tool or these instructions to operate the power tool.** Power tools are dangerous in the hands of untrained users.
- e) **Maintain power tools and accessories. Check for misalignment or binding of moving parts, breakage of parts and any other condition that may affect the power tool's operation. If damaged, have the power tool repaired before use.** Many accidents are caused by poorly maintained power tools.
- f) **Keep cutting tools sharp and clean.** Properly maintained cutting tools with sharp cutting edges are less likely to bind and are easier to control.
- g) **Use the power tool, accessories and tool bits etc. in accordance with these instructions, taking into account the working conditions and the work to be performed.** Use of the power tool for operations different from those intended could result in a hazardous situation.
- h) **Keep handles and grasping surfaces dry, clean and free from oil and grease.** Slippery handles and grasping surfaces do not allow for safe handling and control of the tool in unexpected situations.
5. **BATTERY TOOL USE AND CARE**
- a) **Recharge only with the charger specified by the manufacturer.** A charger that is suitable for one type of battery pack may create a risk of fire when used with another battery pack.
- b) **Use power tools only with specifically designated battery packs.** Use of any other battery packs may create a risk of injury and fire.
- c) **When battery pack is not in use, keep it away from other metal objects, like paper clips, coins, keys, nails, screws or other small metal objects, that can make a connection from one terminal to another.** Shorting the battery terminals together may cause burns or a fire.
- d) **Under abusive conditions, liquid may be ejected from the battery; avoid contact. If contact accidentally occurs, flush with water. If liquid contacts eyes, additionally seek medical help.** Liquid ejected from the battery may cause irritation or burns.
- e) **Do not use a battery pack or tool that is damaged or modified.** Damaged or modified batteries may exhibit unpredictable behaviour resulting in fire, explosion or risk of injury.
- f) **Do not expose a battery pack or tool to fire or excessive temperature.** Exposure to fire or temperature above 130 °C may cause explosion.
- g) **Follow all charging instructions and do not charge the battery pack or tool outside the temperature range specified in the instructions.** Charging improperly or at temperatures outside the specified range may damage the battery and increase the risk of fire.
6. **SERVICE**
- a) **Have your power tool serviced by a qualified repair person using only identical replacement parts.** This will ensure that the safety of the power tool is maintained.
- b) **Never service damaged battery packs.** Service of battery packs should only be performed by the manufacturer or authorized service providers.

Safety information for lawn mowers

- Children and persons with reduced physical, sensory or mental capabilities or lack of experience and knowledge, or persons unfamiliar with the instructions for operating the machine must not be allowed to use the machine; local regulations may restrict the age of the user.
- **Do not use the lawn mower in bad weather, especially during thunderstorms.** This reduces the risk of being struck by lightning.
- **Look out carefully for wildlife in the work area thoroughly for wildlife.** Wildlife can be injured by the running lawn mower.
- **Examine the work area thoroughly and remove all stones, sticks, wires, bones and other foreign objects.** Ejected parts may cause injury.
- **Before using the lawn mower, always check that the mower blade and mower are not worn or damaged.** Worn or damaged parts increase the risk of injury.
- **Before use, check the power cord and any extension cords for signs of damage or ageing. Do not use the lawn mower if the cord is damaged or worn. If the power cord is damaged or worn during operation, switch off the lawn mower and do not touch the cord until you have disconnected the mains plug.** A damaged power cord or extension cord can lead to electric shock, fire and/or serious injury.
- **Check the grass catcher regularly for wear and tear.** A worn or damaged grass catcher increases the risk of injury.
- **Leave protective covers in place. Protective covers must be serviceable and properly secured.** A loose, damaged or improperly functioning protective cover can cause injury.
- **Keep cooling air intake openings free of debris.** Blocked air inlets and debris can lead to overheating or fire hazard.
- **Always wear non-slip safety shoes when operating the lawn mower. Never work barefoot or with open sandals.** This reduces the risk of foot injury when coming into contact with the rotating mower blade.
- **Always wear long trousers when operating the lawn mower.** Bare skin increases the likelihood of injury from ejected parts.
- **Do not operate the mower in wet grass. Walk while doing so, never run.** This reduces the risk of slipping and falling, which could lead to injuries.
- **Do not operate the lawn mower on excessively steep slopes.** This reduces the risk of losing control, slipping and falling, which could lead to injury.
- **When working on slopes, make sure you have a secure footing; always work across the slope, never up or down, and be extremely careful when changing the direction of work.** This reduces the risk of losing control, slipping and falling, which could lead to injury.
- **Be especially careful when mowing in reverse or when pulling the mower towards you. Always pay attention to the surroundings.** This reduces the risk of tripping while working.
- **Keep the power cord away from the mower blades.** A damaged power cord can lead to electric shock, fire and/or serious injury.
- **Switch off the mower and pull out the mains plug if the power cord has become entangled or damaged.** Entangled or damaged cords can increase the risk of electric shock.
- **Do not touch blades or other dangerous parts that are still moving.** This will reduce the risk of injury from moving parts.
- **Ensure that all switches are switched off and the mains plug is disconnected before removing jammed material or cleaning the lawn mower.** Unexpected operation of the lawn mower can cause serious injury.
- Stop the **cutting tool** if the machine has to be tilted for transport when crossing surfaces other than grass and when transporting the machine to and from the mowing area.
- Do not tilt the machine when the engine is switched on, unless the machine must be tilted to start. Do not tilt the machine more than absolutely necessary and only lift the part facing away from you.

- Stop the machine, remove the battery/batteries and wait until all moving parts have come to a complete standstill.
 - If a foreign object has been hit; inspect the machine for damage and repair it before restarting and operating it.
 - If the machine begins to vibrate abnormally; check immediately for damage, replace and repair damaged parts and check for any loose part(s) and tighten.
- Carry out cleaning and maintenance work before storage.
- Replace worn or damaged components only in sets to maintain symmetry, if applicable.
- On machines with several **cutting tools**, make sure that a rotating **cutting tool** can cause other **cutting tools** to rotate.
- Take care when making adjustments to the machine, avoid catching your fingers between a moving **cutting tool** and stationary parts of the machine.
- When maintaining the **cutting tool**, be aware that the **cutting tool** can still move even after it has been switched off.

Additional safety instructions

- **Only use accessories recommended by PARKSIDE.** Unsuitable accessories may cause electric shock or fire.

Residual risks

There will always be residual risks even if you operate this device according to the instructions. The following hazards may occur in connection with the type and design of this device:

- Eye damage if no suitable eye protection is worn.
- Hearing damage if suitable ear protection is not worn.
- Health injuries resulting from the effect of hand/arm vibration in the event that the tool is used over a longer period of time or is not used and maintained properly.
- Cutting injuries
- Injuries caused by moving parts or hot surfaces.

⚠ WARNING! Danger due to electromagnetic field generated while the tool is in operation. Under certain circumstances, this field may negatively affect active or passive medical implants. In order to reduce the danger of serious or fatal injuries, we recommend

that individuals who wear medical implants should consult their doctor and the manufacturer of the implant before operating the tool.

Installation

Refer to the separate installation manual for a detailed description.

Notes

- Sketch your garden before installation.
- Press the rulers out of the box.

Tools and aids required

- Ruler
- Hex key (13)
- **(not included)**
 - Phillips screwdriver
 - Wire stripper
 - Hammer
 - Pencil
 - 2x Dowel
 - 2x Screws
 - Drill

Fastening the power adapter

⚠ WARNING! Contact with electrical cables can lead to electric shock and fire. Contact with a gas line can result in an explosion. Damage to a water pipe can lead to property damage and electric shock. When drilling, be careful not to damage any supply lines. Use suitable search devices to find these or consult an installation plan for guidance.

Notes

- Do not store the power adapter (18) directly on the ground.
- The power adapter (18) should be placed at a height inaccessible to children (e.g. 160 cm).
- The screw head can have a diameter of 7-10 mm.

Procedure

1. Mark two drill holes with a pencil.
2. Drill the holes with a suitable drill bit.
3. Press two dowels into the drill holes.
4. Attach the power adapter (18) to the wall with two screws.

Assembling the charging station

(Fig. A/B)

The charging station (24) consists of a charging unit (21) and base plate (22).

1. Place the charging unit (21) with the two lugs first into the base plate of the charging station (22).
2. Press the charging unit (21) down so that it is firmly seated in the base plate.
3. Fix the charging unit (21) from below to the base plate (15) with the four enclosed screws (22).

Positioning the charging station

Notes

- Remove any unevenness under the charging station (24). The charging station (24) must never bend.
- The charging station (24) may be inclined up to 8 cm to the rear and up to 2 cm to the front.
- A suitable power outlet is located nearby.
- Make sure there is sufficient distance to ponds, pools and steps.
- We recommend installing a roof for the charging station (24) to protect it from weather damage.
- Do not fix the charging station (24) until you have laid and connected the boundary wire (10). Please refer to *Fixing the charging station*, p. 48 for this.

Position within the working area

- To the wall*:
2 m Minimum distance
- Before entry:
2 m Straight minimum distance of the boundary wire to the next curve
- Behind the charging station:
1 m Straight minimum distance of the boundary wire to the next curve

Position in corner of the working area

- To the wall*:
2 m Minimum distance
- Before entry:
2 m Straight minimum distance of the boundary wire to the next curve
- Side distance:
1 m Straight minimum distance of the boundary wire

*House wall with electrical interference (e.g. metal surfaces, electrical distributors, photovoltaic systems)

Lay the boundary wire

The device can recognise the operating area and find the charging station (10) using the boundary wire (24).

Lay the boundary wire (10) around the lawn area to be mowed. You can do this as follows:

- Stake out the lawn area. Fasten the boundary wire (10) with the hooks (11) (above ground).
- Stake out the hooks (11) at a maximum distance of 1 m. Use additional hooks (11) if the ground is uneven.
- Bury the boundary wire (10) in the ground (max. 5 cm deep).

Notes

- The device crosses over the boundary wire (10) by about 20-30 cm before it turns around and searches for a new path. Install the boundary wire (10) accordingly to prevent damage.
- For the initial installation, we recommend marking out the boundary wire (10) with the hooks (11) in case corrections need to be made at a later date.
- The device works perfectly with a boundary wire length of up to 200 m. Do not use a longer boundary wire. (10).
- The lawn area must be bordered as a single enclosed area.
- Any parallel boundary wires (10) installed at a distance of 5 cm are identified as an obstacle by the device and are evaded.
- Any parallel boundary wires (10) placed at a minimum distance of 10 cm are identified as an obstacle by the device and are evaded.
- Avoid creating corners with a 90° angle. Instead, split these into two 45° angles (sides ≤ 20 cm).
- The device is able to detect and avoid stationary and fixed obstacles higher than 10 cm after contact (e.g. walls, garden furniture, etc.). Protect sensitive obstacles (e.g. flowerbeds) on the lawn area with the boundary wire (10) with a minimum distance of 30 cm.
- Keep a distance of at least 1 m between bordered obstacles. Border obstacles

that do not meet this minimum distance as a single obstacle.

- Never cross over the boundary wire (10). This can lead to faults and failures in the device's operation.

Trees

The device detects trees as a normal obstacle. However, protruding roots may damage the underside/blades (16). We recommend using the boundary wire (10) to also border trees. Keep a distance of at least 30 cm.

Stone

- Remove small rocks (lower than 10 cm) from the lawn area. These may damage the device and the blades (16).
- The device detects stones (taller than 10 cm) as normal obstacles. We recommend using the boundary wire (10) to also border rocks.

Slope/Gradient

- The device is able to climb gradients of up to 25° (47 %). At a distance of 30 cm from the boundary wire (10), the slope should not exceed 35 %. At a distance of 40 cm from the boundary wire (10), the gradient should not exceed 17 %.
- Make sure that a distance of at least 10 is maintained between the boundary wire (30 cm) and an obstacle on an uphill gradient and at least 40 cm on a downhill gradient.

Open water areas

Open water areas should be bordered by the boundary wire (10) where possible or designed so that the device cannot enter the water. This may seriously damage the device's electronics.

- 70 cm Minimum distance to water
- 30 cm for a shower tray/ tap
- 35 cm Minimum distance to small walls

Path/Street

The device can easily cross paths and roads at ground level. If there are height differences of at min. 2 cm between the lawn area and path/road, border off the path/road with a safety distance of approx. 30 cm.

- 35 cm Distance to ledges
- 5 cm to foot paths/lawn edges

Narrow passage

Narrow passages on the enclosed lawn area have a certain width and length. The min-

imum width refers to the distance of the boundary wire (10). The boundary wire (10) is crossed by the device on both sides (20 cm) when mowing.

- 8 m Max. Length
- 1.2 m Minimum width

Connecting the boundary wire to the charging station

Notes

- When laying the boundary wire (10), leave it 0.5–1 m longer than required to have wire left over for corrections.
- If the LED (26) on the charging unit (21) lights up green, the boundary wire (10) is connected to the charging station (24) correctly.
- Do not place the “protruding” remains of the boundary wire (10) together. This can lead to faults and failures in the device's operation.

Procedure (Fig. B/C/D/E)

1. Feed the cable end of the boundary wire (24) that is coming in from the back of the charging station (10) through the groove (28) under the base plate (22).
2. Press the lock (30) upwards and remove the cover (29).
3. Strip approx. 10-15 mm of both ends of the boundary wire (10) using cable strippers.
4. Clamp the cable end of the boundary wire (10) coming out of the front with the right-hand slot of the luster terminal (14). The boundary wire (10) encloses the lawn area to be mowed and the luster terminal (14) shows with the orange clamps pointing upwards.
5. Clamp the cable end of the boundary wire (10) coming out of the back with the left-hand slot of the luster terminal (14).
6. Insert the luster terminal (14) into the contact socket (+) (32).
7. Insert the cover (29) back into the charging unit (21). The lock (30) must engage.
8. Pull the cover of the charging plug (31) off the charging unit (21).
9. Insert the charging plug (19) into the socket (33) and screw it tight.
10. Insert the charging plug (19) into the power adapter (18) and screw it tight.
11. Connect the mains connection cable (18) to the power supply.

12. Check the LED (26) on the charging station (24) to ensure that it is permanently green.

Fixing the charging station

Note

The indicator (27) on the charging station (24) must be located within the restricted lawn area.

Procedure (Fig. F)

1. Loosen the mounting screws (12) and the hex key (13) from the frame.
2. Place the guard (23) on the side of the base plate (22) within the bounded lawn area.
3. Secure the charging station (22) to the ground using the mounting screws (12). The mounting screws (12) are screwed into the ground with the enclosed hex key (13).

Preparation

⚠ WARNING! Risk of injury due to unintentional start-up.

Only carry out work that you know you are capable of. If in doubt, consult an expert or our service centre directly.

Setting the cutting height

Lawn care

Regular mowing stimulates the grass to an increased leaf formation, while at the same time killing weeds. As a result, the lawn becomes denser after each mowing and the outcome is a healthier lawn in general. The first cut takes place roughly in April when the grass is about 70-80 mm high. During the main growing season, the lawn is mowed at least once a week.

Notes

- A high cutting height should be selected for the first cuts in the season.
- Mow the grass with a lawn mower first if the grass is more than 40 mm high.

Procedure

You can set a cutting height between 25-60 mm .

1. Set the rotary knob (9) to the desired cutting height.

Charging

⚠ WARNING! Injury and property damage due to improper handling of battery. Observe the safety information and notes on charging and proper use as shown in the instruction manual for your battery and charger from the series **X 20 V TEAM**. A detailed description of the charging process and further information can be found in these separate operating instructions. **⚠ WARNING!** Risk of injury caused by leaking electrolyte solution! Do not expose the battery to extreme conditions such as heat and shocks. In case of contact with eyes or skin, rinse the affected sites with water or a neutralising agent and seek medical attention.

⚠ WARNING! Risk of injury from electric shock! Only charge batteries in dry rooms. The external surface of the battery must be clean and dry before being connected to the charger.

- Charge the battery before using it for the first time.
- Always comply with the latest safety information, as well as the regulations and information relating to environmental protection.
- If the operating time is considerably shortened despite charging, this shows that the rechargeable battery is depleted and must be replaced. Only use an original battery purchased from customer service.
- Defects resulting from improper handling are not covered by the guarantee.

Inserting and removing the battery

⚠ WARNING! Risk of injury due to unintentional start-up. Only insert the battery (38) into the machine once it is fully prepared for use.

Note



An incorrect battery can damage the machine and the battery.

Inserting the battery (Fig. H)

1. Turn the device over.
2. Unlock the lock (36)  and remove the cover (35).
3. Insert the battery (38) along the guide into the battery compartment (39). The battery (38) clicks into place.

- Place the cover (35) on the battery compartment (38) and close the lock (36) .

Removing the battery (Fig. H)



- Press the STOP button (6) if the device is in operation. If the device is off, go to step 3.
- Switch off the device (see *Switching off the device*, p. 59).
- Turn the device over.
- Open the lock (36)  and remove the cover (35).
- Press and hold the battery release (37) on the battery (38). Pull the battery (38) out of the battery compartment (39).
- Place the cover (35) on the battery compartment (39) and close the lock (36) .

Charging the battery

The device automatically returns to the charging station when the battery charge level is low (30% or less) (see *Back to the charging station*, p. 60).

After the battery is fully charged, the charging process stops and the device switches to standby mode.

Graphical symbols on the charging station

Illustration	Meaning
	LED (26) flashing green: Boundary wire (10) damaged
	LED (26) flashing green: Boundary wire (10) incorrectly connected

Control panel



Button	Name	Number	Function
	ON/OFF button/START button	1	Starts automatic mowing (temporary schedule) Switches the device on/off.
	Up button (3)	2	Move the selection/cursor up in the menu interface Increase digit when setting parameters

Illustration	Meaning
	LED (26) illuminated red: Battery charging
	LED (26) illuminated green: Battery charged

Check charge status of the battery

- Unlock the display (8) with the 4-digit PIN.
- The charge status is now shown by the battery symbol at the top right.

Initial start-up

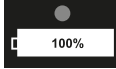

▲ WARNING! Risk of injury due to unintentional start-up. Do not insert the rechargeable battery into the device until the device is fully prepared for use.

Control elements

Familiarise yourself with the operating elements before using the device for the first time.

STOP button (6)

- The device stops immediately
- Input errors are acknowledged/ New input is possible after pressing the STOP button (6)

Button	Name	Number	Function
	Home/Back button (5)	3	Press button for 3 seconds in standby mode = Return to charging station Press the button on the menu page briefly = Back to previous menu Press the button on the menu page for 3 seconds = Return to main interface Press the button on the schedule user interface for 3 seconds = Delete schedule
	Down button (4)	4	Move the selection/cursor down in the menu interface Reduce digit when setting parameters
	OK button (2)	-	Confirm setting Call up PIN entry interface after an error condition has ended Call up next menu Confirmation to move from main menu to next menu level

Initial start-up

Notes

- The correct date and time setting is required to ensure the correct function of the operating time settings.
- Assign PIN** - Think of a suitable PIN before the initial start-up. Make a note of the PIN for your records. Keep the PIN safe from third parties!

Your PIN:

Once assigned, your PIN will be stored in the PARKSIDE app.

Procedure

- Press and hold the START button (1) for approx. 3 seconds until the display (8) lights up.
- Use the arrow buttons (3/4) to select the desired language.
- Confirm the entry with the OK button (2).
- Set the date and time with the arrow buttons (3/4). Confirm with the OK button

(2). The individual positions can be navigated with the OK button (2) (skip to right).

- Enter your PIN.
Numbers are assigned to the buttons on the control panel (see *Control elements*, p. 49).
- Confirm the selection with the OK button (2).
- Enter your PIN again.
- Confirm the selection with the OK button (2).
- Press the OK button (2) to enter the main menu. The device switches to standby mode after a short time.

Settings

The device has the following setting options that you can make via the control panel if you want to change the factory settings.

Menus on the display

Main menu	2. Menu level	3. Menu level	
Spot mode			
Settings	Language		
	Date & time		
	Rain mode		
	Operating time		
	Activating WiFi		
	Change PIN		
	Information		Error log
			Work log
	Factory setting		
Version check			
Hedgehog protection			
Schedule			
Secondary areas			

Spot mode/fixed point mowing

This function allows you to mow lawns that are otherwise covered by seating furniture, playground equipment or similar.

Notes

- The device mows in an anticlockwise spiral direction and switches to “Automatic mowing” after a mowing radius of 1 m or 3.5 minutes of mowing.
- The device stops if it encounters an obstacle. The display indicates that mowing has stopped and the device switches to standby mode.
- When the device hits the boundary wire, it continues mowing in the opposite spiral direction.
- If the battery charge level is less than 30%, the display shows “Low battery voltage” after 2 seconds. Charge the lawn mower before you can start mowing with the fixed point.

Procedure

1. Place the device on the target area of the lawn.
2. Switch on the device (see *Switching on the device, p. 59*).
3. Use the arrow buttons (3/4) to select “Spot mode”.
4. Confirm the selection with the OK button (2).

Setting the language

1. Switch on the device (see *Switching on the device, p. 59*).
2. Select “Settings”.
3. Confirm the selection with the OK button (2).
4. Use the arrow buttons (3/4) to select “Language”.
5. Confirm the selection with the OK button (2).
6. Use the arrow buttons (3/4) to select the desired language.
7. Confirm the selection with the OK button (2).
8. Return to the settings menu using the Home/Back button (5).

Setting the date and time

The correct date and time setting is required to ensure the correct function of the operating time settings.

Procedure

1. Switch on the device (see *Switching on the device, p. 59*).
2. Select “Settings”.
3. Confirm the selection with the OK button (2).
4. Use the arrow buttons (3/4) to select “Date & Time”.
5. Confirm the selection with the OK button (2).

6. Change the date and time with the arrow buttons (3/4). The individual positions can be navigated with the OK button (2) (skip to right).
7. Return to the settings menu using the Home/Back button (5).

Setting the rain sensor

If the rain sensor is switched on, the device returns to the charging station when it rains. The rain sensor is always activated in the delivery state.

⚠ CAUTION! Risk of short circuit. Never operate the device during storms and make sure to disconnect the charging station from the mains.

Procedure

1. Switch on the device (see *Switching on the device*, p. 59).
2. Select "Settings".
3. Confirm the selection with the OK button (2).
4. Use the arrow buttons (3/4) to select "Rain mode".
5. Confirm the selection with the OK button (2).
6. Enable/disable Rain mode:
Change the status using the OK button (2).
7. Enable/disable Work after rain:
Change the status using the OK button (2).
8. Select the time at which the device should start working again after the rain. The default time delay is 30 minutes. Change the time using the arrow buttons (3/4). You can select between 10 and 120 minutes (in 5-minute increments).
9. Confirm the selection with the OK button (2).
10. Return to the settings menu using the Home/Back button (5).

Setting the operating times

Notes

- The default operating time is 8 hours. The device will **not** be in continuous operation during this time. A cycle repeats itself within the operating time. This consists of 2 stages: Mowing and charging time.
- The actual mowing time depends on the type of grass, the growing conditions, the

humidity and the flatness of the operating area.

- An extension of the operating time during rain breaks can be set directly via the device (see *Setting the rain sensor*, p. 52).
- The mowing time is with a 100% battery charge: ~ 100 min (4 Ah)

Recommended working time (mowing time) per day

Working area (m ²)	Operating time (hrs)
200	~ 3.5
400	~ 7
600	~ 10
750	~ 12.5

Procedure

1. Switch on the device (see *Switching on the device*, p. 59).
2. Select "Settings".
3. Confirm the selection with the OK button (2).
4. Use the arrow buttons (3/4) to select "Operating time".
5. Confirm the selection with the OK button (2).
6. Select the desired operating time with the arrow buttons (3/4). You set the operating time in full hours per day.
7. Confirm the selection with the OK button (2).
8. Return to the settings menu using the Home/Back button (5).

Enabling Wi-Fi

1. Switch on the device (see *Switching on the device*, p. 59).
2. Select "Settings".
3. Confirm the selection with the OK button (2).
4. Use the arrow buttons (3/4) to select "Enabling Wi-Fi".

The following message appears: "Warning! The connection to the APP will be disconnected."

The user who was originally connected will automatically lose their connection to the device when you confirm your selection.

5. Confirm the selection with the OK button (2).

Change PIN

1. Switch on the device (see *Switching on the device*, p. 59).
2. Select "Settings".
3. Confirm the selection with the OK button (2).
4. Use the arrow buttons (3/4) to select "Change PIN".
5. Confirm the selection with the OK button (2).
6. Enter the old 4-digit PIN. If you have entered the PIN incorrectly, use the OK button (2) to return to the PIN entry. If you enter the wrong PIN three times in a row, the screen will be locked for 15 seconds. Wait for the time to elapse and unlock the device again with the correct PIN. Return to step 2.
7. Enter a new PIN.
8. Confirm the new PIN by entering it again.
 - Message "Successful!": PIN entry was successful. Return to the settings menu by pressing the OK button (2).
 - Message "New PIN does not match": Return to PIN entry with the OK button (2) and repeat steps 6 and 7.

Reading out the work and error log

1. Switch on the device (see *Switching on the device*, p. 59).
2. Select "Settings".
3. Confirm the selection with the OK button (2).
4. Use the arrow buttons (3/4) to select "Information".
5. Confirm the selection with the OK button (2).
6. Use the arrow buttons (3/4) to select "Error log" or "Work log". The error and work log can be read out here.
7. Confirm the selection with the OK button (2).
8. Return to the settings menu using the Home/Back button (5).

Restoring factory settings

Resetting the device to factory settings does not delete the personal data saved when connecting to the PARKSIDE app. To delete this data, see *Removed the device from the app*, p. 55.

Procedure

1. Switch on the device (see *Switching on the device*, p. 59).
2. Select "Settings".
3. Confirm the selection with the OK button (2).
4. Select the "Factory settings" option using the arrow buttons (3/4).
5. Confirm the selection with the OK button (2).
The display shows: "Confirm reset?"
6. Confirm the selection with the OK button (2).
The device will be reset and shut down.

Checking/performing the firmware upgrade

The device must be in the charging station (24).

1. Switch on the device (see *Switching on the device*, p. 59).
2. Select "Settings".
3. Confirm the selection with the OK button (2).
4. Use the arrow buttons (3/4) to select "Version check".
The system checks whether a more up-to-date firmware is available. If yes, it will be downloaded and installed automatically.
5. Return to the settings menu using the Home/Back button (5).

Setting a schedule

1. Switch on the device (see *Switching on the device*, p. 59).
2. Use the arrow buttons (3/4) to select "Schedule".
3. Confirm the selection with the OK button (2).
4. Select the day you want to set (Mon, Tue, Wed, Thu, Fri, Sat, Sun or All) with the arrow buttons (3/4).
5. Press the OK button (2) to enter the day setting.
6. Select the start time using the arrow buttons (3/4).
The default setting is 9:00-12:00 in the morning and 13:00-16:00 in the afternoon.
The time can be set to the nearest minute.

7. Confirm your selection with the OK button (2) and the selection returns to the time setting window. The end time is automatically set with a two-hour delay.
8. Select the end time using the arrow buttons (3/4).
9. Confirm the selection with the OK button (2).
10. Press the OK button (2) to confirm and the selection will return to the "End time".
11. On the task list page, select a task for each day of the week.
Delete task: Press and hold the Home/Back button (5) for 3 seconds.
12. Repeat steps 5.-11. to select the schedule period for each day of the week.

Setting secondary areas

In highly angular gardens, the area output can be improved by setting secondary starting points. In this case, several starting points can be selected on the boundary wire. This allows the device to reach areas of your garden that are difficult to access. The device will travel the selected distance along the boundary wire and start mowing in this area.

You can freely choose 5 further starting points. To do this, measure the distance between the charging station and the starting point clockwise along the boundary wire. You use the frequency in percent to determine how often the device starts its work from the charging station or from the respective starting points. The mowing procedure is still erratic in this mode. The secondary starting points are automatically approached during operating hours and according to schedule.

Notes

- The device travels the distance "Distance (dst) m" specified by you along the boundary wire (1-500 metres) and then starts mowing.
- You can specify the frequency under "Percent (pct)%" to determine how often the device starts its work from the charging station or from the respective starting points. The sum of the "Percent (pct)%" indication of the 5 secondary ranges (Areas) must be less than/equal to 100%.

Procedure

1. Switch on the device (see *Switching on the device*, p. 59).

2. Use the arrow buttons (3/4) to select "Secondary range (Areas)".
3. Confirm the selection with the OK button (2).
4. Press the OK button (2) to select a secondary range (Areas). Select the starting distance "Distance (dst)m" and the ratio "Percent (pct)%" of the area to be mowed with the arrow buttons (3/4) and press the OK button (2) to confirm. After the selection, you automatically return to the overview of the secondary areas.
5. Repeat step 4 to complete the setting of each secondary area (Areas).
6. Confirm the selection with the OK button (2).

Setting hedgehog protection

Hedgehog protection is set as standard.

Procedure

1. Switch on the device (see *Switching on the device*, p. 59).
2. Select "Settings".
3. Confirm the selection with the OK button (2).
4. Use the arrow buttons (3/4) to select "Hedgehog protection".
5. Confirm the selection with the OK button (2).
6. Press the OK button (2) to enable and disable the hedgehog protection.
7. Return to the settings menu using the Home/Back button (5).

Backward Blade-Stop

Available in the PARKSIDE app.

To increase safety, a blade stop can be activated or deactivated when reversing.

PARKSIDE app



The QR-Code shown here takes you to the App Store or to Google Play. The app description provides detailed information about the functions of the PARKSIDE app and allows you to download the app.

The PARKSIDE app lets you monitor the device and control certain functions. The functions may change with updates to the app and firmware. The device communicates with the app via Bluetooth®.

Requirements

To find the device in the PARKSIDE app, the following requirements must be met:

- The PARKSIDE app is installed on your smartphone. Bluetooth® and WiFi are enabled.
- Enable Wi-Fi on the device (see *Enabling Wi-Fi*, p. 52).
- No other smartphone has connected to the device before. If so, this connection must be removed first. Only one smartphone can be connected to the device.

Connecting the device to the PARKSIDE app

1. Open the PARKSIDE app.

2. **Your tools.**

The device is displayed in the list. You have 1 minute to connect to the device.

- Select the device from the list.

If the device does not appear in the list, switch off the device and repeat the above steps.

Select your Wi-Fi network and enter the password.

Monitoring and controlling the device

1. **Your tools.**

2. Select the device from the list.

The device overview page is displayed.

3. Select the desired setting on the overview page.

- Select Help if you are unsure.

A dialogue box with a description for the relevant setting is displayed.

Removed the device from the app

When a device is removed from the app, the associated data is also deleted.

1. **Your tools.**

2. Swipe the device's card from right to left.



3. Confirm the dialog box.

Privacy policy

see Page More; Section Legal, Privacy policy

Data protection notice

Please note that each end user is responsible for deleting the data on the old devices to be disposed of.

Status messages on the display

Text in control panel	Explanation
Standby	The device is in standby mode There are no error messages
Enter PIN	Prompt to enter the PIN
Charging	Device charging
Automatic mowing	Device mows automatically
Mowing	Device mows

Text in control panel	Explanation
Spot mode	Device mows a defined area
Fixed point mowing finished	Mowing completed in "spot mode"
Return	Device on the way back to the charging station (24)
Paused	Device in pause state triggered by: Pressing the STOP button (6) Pressing the "Pause" button on the APP
Emergency stop	The STOP button (6) has been pressed
Charge for operation	Device charging
Update	Firmware upgrade to be performed/in progress
Currently raining, Return	Rain sensor has been activated. The device returns to the charging station (24).
Charging for operation interrupted	Charging was interrupted (e.g. manually or due to a power failure), Check cause on site
Work interrupted, please try again	Automatic mowing was interrupted (e.g. STOP button (6) was pressed
Continue the work?	Press the OK button (2) to continue the work or press the Back button (5)
Time incorrectly set	Correct times
Current work has been stopped	Work process was interrupted, Check cause on site
Low battery voltage	The charge level of the battery (38) does not meet the minimum requirements at the start of work:
Low battery voltage, charge to start	70% for automatic mowing 30% for fixed point mowing (spot mode)
Low battery voltage, Return to charging station	Place device in charging station (24) or wait for charging to complete or device will automatically return to charging station (24)
Unexpected charging error	Check cause on site, if necessary check correct contact between device and charging station (24). Restart the charging process by restarting the device and placing it in the charging station (24) again
Charging current too low	Check power supply
No signal from boundary wire	Check correct installation of the boundary wire (10) and correct if necessary, Place the device inside the boundary and restart it
No signal, please set up the boundary wire first	Check the LED display (26) on the charging station (24)
Loop signal lost	1. LED flashing green: Boundary wire (10) damaged or incorrectly connected 2. The LED lights up permanently green: Boundary wire (10) connected correctly Check whether the +/- cable has been correctly connected to the charging station (24)
Mower locked! Waiting time...	Wait until the currently running process is completed
Wrong PIN, please try again.	Enter the PIN again Tip: If you are connected to the PARKSIDE app, you can view your PIN there.
Please place within the boundary and try again	
Mower outside	Place the device inside the boundary and restart it

Text in control panel	Explanation
Please reboot to start the firm-ware update	Restart device
Work interrupted, please try again	
Rain sensor activated	Rain sensor activated
Mower in the station	Device in the charging station (24)
Mower is not in the station	Device is not in the charging station (24), if necessary place the device in the charging station (24)
Press the start button to start	Press the START button (1)
Duration at least 30 minutes	Indication of the time needed
Search for loop signal...	Device searches for its signal
Copy file, please wait	Please wait for the copying process
Please switch off	Switching off the device
Update failed	If necessary, carry out the update procedure again
Error	See <i>Reading out the work and error log</i> , p. 53
Cutting motor blocked	See <i>Removing blockages</i> , p. 62, Contact manufacturer (see <i>Service Centre</i> , p. 66)
Left motor blockage	
Right motor blockage	
Please replace the battery	Replace battery
Battery abnormal	
Battery damaged	
Battery temperature out of range - return to normal automatically	Battery outside normal temperature range and charging interrupted. When the battery reaches a normal temperature range, charging resumes as normal. Restart the device if necessary.
Battery temperature too low (discharge)	Cancel charging process
Battery voltage too high	Charging stops automatically and resumes on its own once the battery has cooled down
High charging current	Cancel charging process, Check input current
High charge voltage	Check/replace power adapter (18) and charging unit (21).
High temperature	Outside temperature too high Charging interrupted
Mower lifted	Device was lifted
Mower upside down	Set device upright and restart
Mower stuck	Clear the device and restart
Mower tilted	Set device upright and restart
Motor overtemperature	Switch off the device and let it cool down
Hardware error (0-5)	1. Restart device 2. If the message is still pending, Contact manufacturer (see <i>Service Centre</i> , p. 66)

Text in control panel	Explanation
Changing the adapter (This applies to the charging contacts on the charging station and on the device)	<ol style="list-style-type: none"> 1. Check the charging contacts on the charging station (24) and on the device for dirt and clean them if necessary. 2. Check the charging contacts on the charging station (24) and on the device for damage (e.g. bent) that could prevent the contacts from making full contact. Repair the damage or contact the manufacturer to obtain replacement parts (see <i>Service Centre, p. 66</i>) 3. Check that the charging unit (21) is firmly seated and that it is straight/at an angle of approx. 90° to the charging station (24). 4. If the message is still pending, Contact manufacturer (see <i>Service Centre, p. 66</i>)
Motor error	Contact manufacturer (see <i>Service Centre, p. 66</i>)
Hall sensor failure	
Charge abnormal	
Discharge abnormal	
Battery discharge error	
Inertial measurement unit (IMU) error	
Motor error	
Motor switched off	
Motor Hall sensor error	
Motor overcurrent	
Motor blocked	
Motor standstill right	
Motor standstill left	
Rain sensor failure	
Loop sensor failure	

Operation

Working instructions

⚠ CAUTION! Risk of short circuit. Never operate the device during storms and make sure to disconnect the charging station from the mains.

- Observe noise protection rules and other local regulations.
- We recommend not operating the device in the rain.
- The lawn must not exceed 40mm in height. If the grass is longer, problems may occur during operation.
- The mowing is erratic. Use the device regularly to achieve an even lawn.
- Before each operation, check whether there are wild animals, stones or other

obstacles on the lawn (working area) and remove them immediately.

- The device does not need to be started manually when it is in the charging station (24). The device starts automatically according to the schedule.
- The charging station (24) must be connected to the mains when the device is in operation. If this is not the case, the LED (26) will show an error.
- Clean the device after each use (see *Cleaning, p. 60*).
- The device stops when
 - the STOP button (6) is pressed;
 - it loses the signal from the boundary wire (10) and cannot find it again within 5 minutes;
 - it crosses the boundary wire (10) when mowing;

- it gets stuck between obstacles and needs more than 10 seconds to find a way out;
- it is raised.

Notes on starting outside of the schedule

- If the device is started outside of the schedule, it will operate according to the specified operating time.
- Starting from the charging station (24) requires a battery capacity of more than 70%. Otherwise, the device automatically switches to charge mode until the capacity is more than 90%, then it automatically leaves the charging station (24).
- Starting outside the charging station (24) and inside the boundary wire (10) requires a battery level of more than 30%. If the battery level is less than or equal to 30%, the device automatically returns to the charging station (24).

Notes on starting according to schedule

- Starting from the charging station (24) requires a battery charge level of 100%. Otherwise, the device switches to charge mode until the battery charge level is 100%.
- Starting outside the charging station (24) and inside the boundary wire (10) requires a battery level of more than 30%. If the battery level is less than or equal to 30%, the device automatically returns to the charging station (24).

Switching on and off

Switching on the device

1. Press and hold the ON/OFF button (1) until the display (8) lights up.
2. Unlock the display (8) with the 4-digit PIN.
3. Confirm the entry with the OK button (2).

If you have entered the wrong PIN:

Wait about 3 seconds or press the OK button (2) to be able to enter the PIN again.

If you enter the wrong PIN three times in a row, the screen will be locked for 15 seconds. The lock time will be doubled after each additional incorrect PIN.

4. Press the OK button (2) to enter the main menu.

The device switches to standby mode after a short time.

Switching off the device

1. Press and hold the ON/OFF button (1) until the message "Confirm shutdown" appears.
2. Confirm the selection with the OK button (2).

Manually interrupting/starting the operating cycle

Interrupting operation

1. Press the STOP button (6) to stop the device during operation.
2. The device is still switched on but the blade (16) has stopped. Switch off the device (see *Switching off the device*, p. 59) or allow the device to switch itself to standby mode.

Resuming operation

1. Switch on the device (see *Switching on the device*, p. 59).
2. Press the START button (1).
The device starts the set operating cycle or resumes its previous activity without interruption.

Mowing

There are two different modes:

- Manual mowing
- Schedule Mowing

Notes

- In both modes, the device automatically travels along the edge of the lawn once every seven activated days and mows this area.
- Depending on the nature of the grass (height, thickness), the device adjusts its mowing speed to ensure a good result.
- If a fault is displayed, you can rectify and acknowledge it. The device will start automatically within 30 seconds.

Manual mowing

Device charging.

Notes

- When the device is started manually, it operates for the set daily working time (e.g. 8 hours), but no later than midnight. The following day, the device will automatically return to normal schedule operation.

Procedure

1. Switch on the device (see *Switching on the device*, p. 59).

2. Press the START button (1) for 1 second
The following message appears: "If you start manual mowing, press OK to start"
3. Press the OK button (2).

Using the STOP button

The message "Emergency stop" appears in the display followed by the message "Continue work?".

- **Continuing manual mowing:**
Press the OK button (2).
- **Finishing manual mowing:**
Press the Home/Back button (5).

Schedule Mowing

Notes

- The device must be in standby mode to start the mode (see *Switching on and off*, p. 59).
- The device starts automatically from standby at the scheduled time programmed in the schedule (see *Setting the operating times*, p. 52) when the start requirements are met. The START button (1) must **not** be pressed additionally, otherwise the device will operate in manual mode and not on schedule.

Using the STOP button

The message "Emergency stop" appears in the display followed by the message "Continue work?".

- **Continuing mowing:**
Press the OK button (2).
- **Finishing mowing:**
Press the Home/Back button (5).
Mowing will not resume until the next programmed start time is reached and the start conditions are met, or when you start manual mowing.

Back to the charging station

The device returns to the station by travelling clockwise along the boundary wire.

Requirements

The device automatically returns to the charging station when at least one of the following conditions is met:

- The charge level is 30% or less.
- The set operating time per day has been reached.
- The operating time exceeds midnight (the device stops working at midnight).
- It starts to rain (weather-controlled lawn care).

You can also send the device to the charging station manually.

Procedure

The device is in standby mode.

1. Press the Home/Back button (5) for 3 seconds.
The device then moves to the charging station (24).

Transport

Switch off the device and remove the battery. Make sure that all moving parts have come to a complete stop

Procedure (Fig. G)

1. Switch off the device (see *Switching on and off*, p. 59).
2. When transporting the device, hold it by the handle (34) with the blades (16) pointing away from the body. The top of the device faces the body.

Cleaning, maintenance and storage

⚠ WARNING! Risk of injury due to unintentional start-up. Protect yourself when performing maintenance or cleaning work. Switch off the device and remove the battery (38).

You should have any repair and maintenance work that is not described in these instructions carried out by our Service Centre. Only use original replacement parts.

Cleaning

⚠ WARNING! Electric shock! Never spray down the device with water.

Note

Risk of damage. Chemical substances may attack the plastic parts of the machine. Do not use any cleaning agents or solvents.

Cleaning after operation

- Do not use any hard or sharp objects for cleaning. This could damage the machine.
- Clean the surface of the appliance with a soft brush or cloth.

Clean charging station

(Fig. B/D/E)

1. Remove the device from the charging station (24).

2. Remove the power adapter (18) from the power supply.
3. Disconnect the charging plug (19) from the charging unit (21).
4. Disconnect the luster terminal (14) with the boundary cable (10) from the charging unit (21).
5. Fit the cover (29) on the contact socket (32) and the cover (31) on the charging plug connection (33) (see *Connecting the boundary wire to the charging station*, p. 47).
6. Remove the charging unit (21).
7. Remove the mounting screws (12). Use the enclosed hex key (13) for this.
8. Clean the charging unit (21) carefully with a soft cloth. For stubborn dirt, you can use a brush or a slightly damp cloth. **Do not include the connections (32,33) of the charging unit (21).**
9. Carefully clean the charging station (24) with a soft cloth. For stubborn dirt, you can use a brush or a slightly damp cloth.
10. Allow the base plate (22) and the charging unit (21) to dry completely before use.
11. Mount the charging unit (21) on the base plate (22) (see *Assembling the charging station*, p. 46).
12. Fix the base plate (22) (see *Fixing the charging station*, p. 48).
13. Reconnect the boundary wire to the charging unit (21) (see *Connecting the boundary wire to the charging station*, p. 47).
14. Reconnect the charging plug (19) to the charging unit (21) (see *Connecting the boundary wire to the charging station*, p. 47).
15. Connect the power adapter (18) to a power outlet.
16. Clean the device (see *Cleaning the device*, p. 61).
17. Put the device into/return it to the charging station (24) (see *Back to the charging station*, p. 60).

Cleaning the device

(Fig. H)

1. Remove the device from the charging station (24).
2. Switch off the device (see *Switching on and off*, p. 59).

3. Remove the battery (38) (see *Inserting and removing the battery*, p. 48).
4. Clean the device carefully with a soft cloth. For stubborn dirt, you can use a brush or a slightly damp cloth.
5. Allow the device to completely dry before operating it.
6. Insert the battery (38) (see *Inserting and removing the battery*, p. 48).
7. Put the device into/return it to the charging station (24) (see *Back to the charging station*, p. 60).

Maintenance



Remove the battery before maintenance work.



Use protective gloves

- Check the device before each use for obvious defects such as loose, worn or damaged parts.
- Check the covers and protective devices for damage and correct fit. Replace these if necessary.

We are not liable for damage caused by our devices if this is caused by improper repair, the use of non-original parts or incorrect use.

Replacing blades

Notes

- If the blade is blunt, it can be re-sharpened by a specialist company.
- The device is equipped with reversible blades. If the blades are blunt on one side, they can be turned over.
- If the blades are damaged or show signs of imbalance, they need to be replaced (*Spare parts and accessories*, p. 67).

Tools required

- Screwdriver

Turning the blades (Fig. H/I)

1. Turn the device over.
2. Remove the battery (38) (see *Inserting and removing the battery*, p. 48).
3. Remove blade bolts (17) on the underside of the device.
4. Turn the blades (16) over.
5. Refasten blades (16) with the blade bolts (17).
6. Insert the battery (38) (see *Inserting and removing the battery*, p. 48).

Replacing the blades (Fig. H/I)

1. Turn the device over.
2. Remove the battery (38) (see *Inserting and removing the battery, p. 48*).
3. Remove blade bolts (17) on the under-side of the device.
4. Remove the old blades (16).
5. Refasten the new blades (16) with the blade bolts (17).
6. Insert the battery (38) (see *Inserting and removing the battery, p. 48*).

Removing blockages

(Fig. H)

1. Turn the device over.
2. Remove the battery (38) (see *Inserting and removing the battery, p. 48*).
3. Remove the blockage.
4. Insert the battery (38) (see *Inserting and removing the battery, p. 48*).

Repairing the boundary wire

Procedure (Fig. J)

1. Check the boundary wire (10) for damage.
 - If the boundary wire (10) is broken, cut off the ends with combination pliers.
 - If the boundary wire (10) is so badly damaged that the wire ends are too short to be inserted side by side into the cable connector terminal (20), extend one of the wire ends with a piece of replacement wire and an additional cable connector terminal (20).
2. Insert both ends of the boundary wire (10) into an opening on the same side of the cable connector terminal (20) until they stop.
3. Press the cable connector terminal (20) together until the cover is fully engaged and secure. Once closed, the cable con-

ductor terminal (20) cannot be opened again.

Storage

Always store the device and accessories:

- clean
- dry
- protected against dust
- out of the reach of children

Notes

- Do **not** wrap the device in nylon bags, as moisture and mould could form.
- Clean the device prior to storage (see *Cleaning, p. 60*).

Winter break

- Store the battery only in a partially charged state. The charge status should amount to 40-60% during a lengthy storage period.
- Check the battery charge status approximately every 3 months during a prolonged storage period and recharge if necessary.
- The storage temperature for the battery is between 15°C and 25°C. Avoid extreme cold or heat during storage. This would adversely affect battery performance. Remove the battery before storing the device for a long period of time (e.g. winter storage).
- Disconnect the charging station from the boundary wire.
- Insulate the contacts of the boundary wire with adhesive tape.
- If you are starting the device after an extended storage period, clean the battery contacts on the device and the charging prongs on the charging station with a brass brush to prevent charging problems.

Troubleshooting

The following table will assist you in fixing faults:

Problem	Possible cause	Error correction
Machine does not start	Rechargeable battery (38) not inserted	Insert battery (see <i>Inserting and removing the battery, p. 48</i>)
	Rechargeable battery (38) discharged	Charge the battery (see the separate operating instructions for the rechargeable battery and charger)

Problem	Possible cause	Error correction
	Defective motor	Contact the service centre.
	Boundary wire (10) not connected properly or faulty	<p>Check the LED display (26) on the charging station (24)</p> <ol style="list-style-type: none"> LED (26) flashing green: Boundary wire (10) damaged or incorrectly connected LED (26) lights up permanently green: Boundary wire (10) connected correctly <p>Check whether the +/- cable has been correctly connected to the charging station (24) (see <i>Connecting the boundary wire to the charging station</i>, p. 47)</p>
	Do not position the device within the charging station (24) or the boundary wire (10)	Position the device within the charging station (24) or the boundary wire (10)
	Grass too long	<ul style="list-style-type: none"> Grass must be cut to 40 mm before the first use. Set higher cutting height (see <i>Setting the cutting height</i>, p. 48)
Motor switches off	Blockage by foreign body	Removing blockages (see <i>Removing blockages</i> , p. 62)
Output not satisfactory or motor is difficult to operate	Cutting height too low	Set higher cutting height (see <i>Setting the cutting height</i> , p. 48)
	Blade (16) blunt	Sharpen or replace blade (16) (see <i>Replacing blades</i> , p. 61)
	Blade area blocked	Clean the machine (see <i>Cleaning</i> , p. 60)
	Blade (16) incorrectly fitted	Install blade (16) correctly (see <i>Replacing blades</i> , p. 61)
Blade (16) not rotating	Blade (16) blocked by grass	Remove grass (see <i>Removing blockages</i> , p. 62)
	Blade bolt (17) loose	Tighten blade bolt (17) (see <i>Replacing blades</i> , p. 61)
Abnormal sounds, clattering or vibrations	Blade bolt (17) loose	Tighten blade bolt (17) (see <i>Replacing blades</i> , p. 61)
	Blade (16) damaged	Replace blade (16) (see <i>Replacing blades</i> , p. 61)

Problem	Possible cause	Error correction
Device moves out of the boundary	Routing error: 90° corners can lead to signal loss	Take corners widely or at a 45° angle (see <i>Lay the boundary wire</i> , p. 46)
	Boundary wire (10) not connected properly or faulty	Check the LED display (26) on the charging station (24) 1. LED (26) flashing green: Boundary wire (10) damaged or incorrectly connected 2. LED (26) lights up permanently green: Boundary wire (10) connected correctly Check whether the +/- cable has been correctly connected to the charging station (24) (see <i>Connecting the boundary wire to the charging station</i> , p. 47)
	Gradient/slope in the boundary wire (10) too steep.	The device is able to climb gradients of up to 25° (47 %). At a distance of 30 cm from the boundary wire (10), the slope should not exceed 35 %. At a distance of 40 cm from the boundary wire (10), the gradient should not exceed 17 %. (see <i>Lay the boundary wire</i> , p. 46)
	Charging station (24) not installed according to instructions; this can cause signal interference.	The boundary wire (24) must be laid straight for at least 2 m in the entry area of the charging station (10) and for at least 1 m behind the charging station (24). The power adapter (18) and the boundary wire (10) must generally not be laid in loops and must not be stored near the charging station (24). (see <i>Positioning the charging station</i> , p. 46)

Disposal/environmental protection

Remove the battery from the device and recycle the device, battery, accessories and packaging in an environmentally-friendly manner.



Waste electrical and electronic equipment (WEEE) must not be disposed of with domestic waste.

The symbol of the crossed-out wheeled bin means that this product must not be disposed of as unsorted municipal waste at the end of its useful life.

Directive 2012/19/EU on waste electrical and electronic equipment:

Consumers are legally obliged to recycle electrical and electronic equipment in an environmentally sound manner at the end of its life. In this way, environmentally friendly and resource-saving recycling is ensured. Depending on the implementation in national law, you may have the following options:

- Return to a shop,
- Hand over to an official collection point,
- Return to the manufacturer/distributor.

This does not affect accessories enclosed with the old devices or tools without any electrical components.

Dispose of batteries in an environmentally friendly manner



Do not throw batteries into domestic waste, fire (risk of explosion) or water. Damaged batteries can harm the environment and your health if poisonous fumes or liquids escape.

You are obliged to dispose of defective or used batteries in an environmentally friendly manner.

- Do not open the batteries and avoid mechanical damage. There is a risk of a short circuit and vapours may leak out, causing irritation to the respiratory tract.
- For safety reasons, batteries should be discharged before disposal.
- Tape the poles to prevent short circuits.
- Dispose of rechargeable batteries via a retailer or collection point.
- **Damaged batteries**
Handle externally damaged batteries with particular care!
 - Do not touch damaged batteries with your bare hands.
 - If you cannot tape the poles, place the batteries individually in a plastic bag.
 - Place damaged batteries individually in a non-flammable, sealable container that can still be filled with sand.
 - Take damaged batteries to a collection point with specialised personnel.

Disposal information for green waste

Do not throw cut grass into the rubbish bin; instead, take it for composting or spread it as a mulch below shrubs and trees.

Service

Guarantee

Dear Customer,

This product is provided with a 3 year guarantee from the date of purchase. In case of defects, you have statutory rights against the seller of the product. These statutory rights are not restricted by our guarantee presented below.

Terms of Guarantee

The guarantee period begins on the date of purchase. Please retain the original receipt. This document is required as proof of purchase. If a material or manufacturing defect occurs within three years of the date of purchase of this product, we will repair or replace – at our choice – the product for you free of charge. This guarantee requires the defective product and proof of purchase to be presented within the three-year period with a brief written description of what constitutes the defect and when it occurred.

If the defect is covered by our guarantee, you will receive either the repaired product or a new product. No new guarantee period begins on repair or replacement of the product.

Guarantee Period and Statutory Claims for Defects

The guarantee period is not extended by the guarantee service. This also applies for replaced or repaired parts. Any damages and defects already present at the time of purchase must be reported immediately after unpacking. Repairs arising after expiry of the guarantee period are chargeable.

Guarantee Cover

The product has been carefully produced in accordance with strict quality guidelines and conscientiously checked prior to delivery.

The guarantee applies for all material and manufacturing defects. This guarantee does not extend to cover product parts that are subject to normal wear and may therefore be considered as wearing parts (e.g. Blade) or to cover damage to breakable parts.

This guarantee shall be invalid if the product has been damaged, used incorrectly or not maintained. Precise adherence to all of the instructions specified in the operating manual is required for proper use of the product. Intended uses and actions against which the

operating manual advises or warns must be categorically avoided.

The product is designed only for private and not commercial use. The guarantee will be invalidated in case of misuse or improper handling, use of force, or interventions not undertaken by our authorised service branch.

Processing in Case of Guarantee

To ensure efficient handling of your query, please follow the directions below:

- Please have the receipt and product number (IAN 508107_2507) ready as proof of purchase for all enquiries.
- Please refer for the product number to the type plate on the product, an engraving on the product, the title page of the operating instructions (bottom left) or the sticker on the back or underside of the product.
- Should functional errors or other defects occur, please initially contact the service centre specified below by **telephone** or use the **contact form** available on *parkside-diy.com* in the category **Service**.
- After consultation with our customer service, a product recorded as defective can be sent postage paid to the service address communicated to you, with the proof of purchase (receipt) and specification of what constitutes the defect and when it occurred. In order to avoid acceptance problems and additional costs, please be sure to use only the address communicated to you. Ensure that the consignment is not sent carriage forward or by bulky goods, express or other special freight. Please send the appliance inc. all accessories supplied at the time of purchase and ensure adequate, safe transport packaging.



You can view and download these and many other manuals on *parkside-diy.com*. This QR code will take you directly to *parkside-diy.com*. Select your country and search for the operating instructions via the search mask. You can open your operating instructions by entering the article number (IAN) 508107_2507.

Repair service

For repairs **that are not covered by warranty**, contact the service centre. They will gladly create a cost estimate for you.

- We can only work on devices which are sent in properly packed and with postage paid.
Note: Please send your device cleaned and with an indication of the defect to the address named for the service centre.
- The following are not accepted: devices sent in without prepaid postage, sent as bulky goods, sent as an Express shipment, or devices sent as any other form of special freight.
- We will dispose of defective devices you ship to us free of charge.

Service Centre

GB **Service Great Britain**
Tel.: 0800 051 8970
Contact form on
parkside-diy.com
IAN 508107_2507

MT **Service Malta**
Tel.: 800 65168
Contact form on
parkside-diy.com
IAN 508107_2507

Importer

Please note that the address below is not a service address. Contact the service centre named above first.

Grizzly Tools GmbH & Co. KG
 Stockstädter Str. 20
 63762 Großostheim
 GERMANY
www.grizzlytools.de

Spare parts and accessories

You can get spare parts and accessories from www.grizzlytools.shop. If you have any problems with your order, contact us via our online shop. If you have any other questions, contact: *Service Centre, p. 66*

Pos. nr.	Name	Order No.
10	Boundary wire	92000198
11	Hook	92000065
12	Mounting screws	92000110
16/17	Replacement blade/Replacement screw	92000041
21	Charging unit	92000194
22	Baseplate	92000195

Translation of the original EU declaration of conformity

Product: **Smart Robot Lawnmower**

Model: **PAMRS 750 A1**

Serial number: 000001-035400

The object of the declaration described above is in conformity with the relevant Union harmonisation legislation:

**2006/42/EC • 2014/30/EU • 2000/14/EC & 2005/88/EC
• 2011/65/EU & (EU) 2015/863 • 2014/53/EU**

The object of the declaration described above is in conformity with Directive 2011/65/EU of the European Parliament and of the Council of 8 June 2011 on the restriction of the use of certain hazardous substances in electrical and electronic equipment.

To ensure conformity, the following harmonised standards and national standards and regulations have been applied:

**EN 62233:2008 • EN IEC 63000:2018
EN 62311:2008 • EN 60335-1:2012/A15:2021
EN 50636-2-107:2015/A3:2021 • EN 50665:2017
EN IEC 55014-1:2021 • EN IEC 55014-2:2021 •
EN 301 489-1 V2.2.3:2019 • EN 301 489-3 V2.3.2:2023
EN 301 489-17 V3.3.1:2024
EN 300 328 V2.2.2 (2019-07) • EN 50663:2017 • EN 303 447 V1.3.1 (2022-04)**

In accordance with the Directive 2000/14/EC relating to noise emission, the following is confirmed: Sound power level (L_{WA})

- Measured: 58.2 dB;
- Guaranteed: 60 dB

Followed conformity assessment procedure according to 2000/14/EC, Annex VI.

Notified body: TÜV SÜD Product Service GmbH • NB: 0123 • Ridlerstraße 65 • 80339 München • Deutschland

This declaration of conformity is issued under the sole responsibility of the manufacturer:

CE Grizzly Tools GmbH & Co. KG
 Stockstädter Str. 20
 63762 Großostheim
 GERMANY
 02.01.2026



Christian Frank
Authorised representative of documentation

Translation of the original EU declaration of conformity

Product: **Power adapter**

Model: **SF-25**

IAN 508107_2507

The object of the declaration described above is in conformity with the relevant Union harmonisation legislation:

2014/30/EU • 2014/35/EU • 2011/65/EU* & (EU) 2015/863

The object of the declaration described above is in conformity with Directive 2011/65/EU of the European Parliament and of the Council of 8 June 2011 on the restriction of the use of certain hazardous substances in electrical and electronic equipment.

To ensure conformity, the following harmonised standards and national standards and regulations have been applied:

**EN IEC 61558-1:2019 • EN 61558-2-16:2009/A1:2013
EN IEC 55014-1-2021 • EN IEC 55014-2-2021 • EN IEC 63000:2018
EN IEC 61000-3-2:2019/A2:2024 • EN 61000-3-3:2013/A2:2021**

This declaration of conformity is issued under the sole responsibility of the manufacturer:



Grizzly Tools GmbH & Co. KG
Stockstädter Str. 20
63762 Großostheim
GERMANY
02.01.2026

Christian Frank
Authorised representative of documentation

Sommaire

Introduction.....	70
Utilisation conforme.....	71
Matériel livré/Accessoires.....	71
Aperçu.....	71
Description fonctionnelle.....	72
Caractéristiques techniques.....	72
Consignes de sécurité.....	73
Signification des consignes de sécurité.....	73
Pictogrammes et symboles.....	73
Avertissements de sécurité généraux pour l'outil électrique.....	74
Consignes de sécurité pour tondeuses.....	76
Risques résiduels.....	78
Installation.....	78
Avez-vous besoin d'aide ?.....	78
Outils et moyens auxiliaires nécessaires.....	78
Fixer le bloc d'alimentation.....	79
Monter la station de recharge.....	79
Installer la station de recharge.....	79
Poser le câble périphérique.....	79
Raccorder le câble périphérique et la station de recharge.....	81
Fixer la station de recharge.....	81
Préparation.....	81
Régler la hauteur de coupe.....	81
Procédure de recharge.....	82
Mise en service.....	83
Éléments de commande.....	83
Première mise en service.....	84
Réglage.....	84
Menus à l'écran.....	84
Mode spot/ Tonte à point fixe.....	85
Régler la langue.....	85
Régler la date et l'heure.....	85
Réglage du capteur de pluie.....	85
Réglage des temps de travail.....	86
Activer le WLAN.....	86
Modifier le code PIN.....	86
Lire le protocole de travail et d'erreurs.....	87
Restaurer les paramètres d'usine.....	87
Vérifier la mise à jour du firmware.....	87
Définir le planning.....	87
Régler la zone secondaire.....	88
Régler la protection hérisson.....	88

Dispositif d'arrêt de lame en marche arrière.....	88
App Parkside.....	88
Retirer l'appareil de l'application.....	89
Politique de confidentialité.....	89
Messages d'état à l'écran.....	89
Fonctionnement.....	92
Consignes de travail.....	92
Mise en marche et arrêt.....	93
Interruption/démarrage manuel(le) du cycle de travail.....	93
Retour à la station de recharge.....	94
Transport.....	94
Nettoyage, entretien et stockage.....	95
Nettoyage.....	95
Maintenance.....	96
Stockage.....	96
Dépannage.....	97
Recyclage/protection de l'environnement.....	100
Recycler les batteries de manière écologique.....	100
Consignes de recyclage des déchets végétaux.....	100
Service.....	101
Garantie.....	101
Garantie (France).....	102
Service de réparation.....	104
Service-Center.....	104
Importateur.....	104
Pièces de rechange et accessoires.....	104
Traduction de la déclaration UE de conformité originale.....	105
Traduction de la déclaration UE de conformité originale.....	106
Vue éclatée.....	376

Introduction

Nous vous félicitons pour l'achat de votre nouveau robot tondeuse (ci-après dénommé appareil ou outil électrique).

Vous avez ainsi opté pour un produit de grande qualité. La qualité de cet appareil a été contrôlée au cours de la production, et il a été soumis à un contrôle final. Le bon fonctionnement de votre appareil est ainsi garanti.



Le mode d'emploi fait partie intégrante de cet appareil. Il contient des informations importantes sur la sécurité, l'utilisation et le recyclage. Lisez attentivement le mode d'emploi. Familiarisez-vous avec les éléments de commande et l'utilisation correcte de l'appareil. Utilisez l'appareil uniquement de la façon décrite et pour les domaines d'applications indiqués. Veillez à bien conserver le mode d'emploi et à remettre l'ensemble des documents en cas de cession de l'appareil à des tierces personnes.

Utilisation conforme

Cet appareil est exclusivement destiné à l'utilisation suivante :

- La tonte de surfaces gazonnées et herbeuses en milieu domestique.

L'utilisation de l'appareil est interdite sous la pluie ou dans un environnement humide.

L'appareil est destiné à être utilisé par des adultes. Les jeunes de plus de 16 ans ne doivent utiliser cet appareil que sous la surveillance d'un adulte.

Toute autre utilisation qui n'est pas explicitement préconisée dans ce mode d'emploi peut constituer un sérieux danger pour l'utilisateur et entraîner des dommages à l'appareil. L'opérateur ou l'utilisateur de l'appareil est responsable des accidents ou des dommages causés aux autres personnes ou à leurs biens. L'appareil est destiné à être utilisé dans le domaine du bricolage. Il n'a pas été conçu pour une utilisation professionnelle constante. Une utilisation commerciale annule la garantie. Le fabricant ne peut être tenu pour responsable des dommages causés par une utilisation inappropriée ou par une manipulation incorrecte.

L'appareil fait partie de la gamme

X 20 V TEAM et peut être utilisé avec les batteries de la gamme **X 20 V TEAM**. Les batteries de la gamme **X 20 V TEAM** doivent être chargées uniquement avec des chargeurs appartenant à la gamme **X 20 V TEAM**.

Matériel livré/Accessoires

Déballiez l'appareil et vérifiez le matériel livré. Éliminez correctement les matériaux d'emballage.

- Tondeuse-robot Smart
- Batterie
- Câble périphérique (150 m)

- 200x Crochet
- 6x Vis de fixation
- Clé six pans
- 2x Domino
- 4x Vis
- 2x Connecteur de câble
- Montage des lames
 - 3x Lame de rechange
 - 3x Vis de rechange
- Bloc d'alimentation
- Connecteur de charge
- Station de charge
 - Unité de chargement
 - Plaque de sol
 - Arceau de protection
- Traduction de la notice originale

Aperçu



Vous trouverez les représentations de l'appareil sur le volet rabattable avant et arrière.

- 1 Touche MARCHE/ARRÊT/Touche START
- 2 Touche OK
- 3 Touche vers le haut
- 4 Touche vers le bas
- 5 Touche Accueil/Retour
- 6 Touche STOP
- 7 Détecteur de pluie
- 8 Écran
- 9 Molette

Accessoires

- 10 Câble périphérique
- 11 Crochet
- 12 Vis de fixation
- 13 Clé six pans
- 14 Domino
- 15 Vis (Unité de chargement)
- 16 Lame
- 17 Vis de lame
- 18 Bloc d'alimentation
- 19 Connecteur de charge
- 20 Connecteur de câble

Station de charge

- 21 Unité de chargement
- 22 Plaque de sol

23 Arceau de protection

(Fig. B)

24 Station de charge

25 Contacts de charge

26 LED

27 Indicateur (Plage de travail)

(Fig. C)

28 Rainure

(Fig. D)

29 Cache (Borne de contact)

30 Verrouillage (Cache Borne de contact)

31 Cache (Raccordement Connecteur de charge)

32 Borne de contact

33 Raccordement Connecteur de charge

(Fig. G)

34 Poignée de transport

(Fig. H)

35 Cache (Compartiment de la batterie)

36 Verrouillage (Compartiment de la batterie)

37 Déverrouillage de batterie

38 Batterie

39 Compartiment de la batterie

Description fonctionnelle

L'appareil est doté d'un carter en plastique avec un moteur électrique. L'outil de coupe tourne parallèlement au plan de coupe à 8 niveaux.

Pour savoir quelles fonctions remplissent les éléments de commande, veuillez vous reporter aux descriptions suivantes.

Caractéristiques techniques

Tondeuse-robot Smart PAMRS 750 A1

Tension du moteur U 20 V =
Type de protection IPX4
Régime de ralenti n_1 3100 min ⁻¹
Largeur de coupe 20 cm
Hauteur de coupe 25-60 mm
Poids sans batterie ≈ 7,4 kg
Niveau de pression acoustique (L_{pA}) 47,2 dB; $K_{pA}=1,95$ dB
Niveau de puissance acoustique (L_{WA})
- garanti 60 dB

- mesuré 58,2 dB; $K_{WA}=1,95$ dB
Plage de fréquence WiFi	... 2400-2483,5 MHz
Puissance d'émission WLAN maximale 19 dBm
Plage de fréquences Bluetooth-WIFI 2400-2483,5 MHz
Puissance d'émission Bluetooth maximale 8 dBm

Station de charge ST-105

Tension d'entrée 22 V=, 2,5 A
Tension de sortie 21 V=, 2,4 A
Type de protection IPX4
Poids 1,5 kg
Plage de fréquences du câble périphérique 100 Hz-148,5 kHz
Puissance d'émission maximale du câble périphérique 50 dBa/ 10 m

Bloc d'alimentation SF-25

Tension d'entrée 220-240 V~, 50/60 Hz, 0,8 A
Tension de sortie 22 V=, 2,5 A
Type de protection IP65
Température extérieure t_a 50 °C

Les valeurs sonores et de vibration ont été déterminées selon les normes et réglementations citées dans la déclaration de conformité.

Les valeurs totales de vibrations et les valeurs d'émissions sonores indiquées ont été calculées selon une méthode d'essai standardisée et peuvent être utilisées comme moyen de comparaison entre un outil électrique et un autre. Les valeurs totales de vibrations et les valeurs d'émissions sonores indiquées peuvent également être utilisées pour une évaluation préliminaire de la charge.

X 20 V TEAM

L'appareil fait partie de la gamme **X 20 V TEAM** et peut être utilisé avec les batteries de la gamme **X 20 V TEAM**. Les batteries de la gamme **X 20 V TEAM** doivent être chargées uniquement avec des chargeurs appartenant à la gamme **X 20 V TEAM**.

Nous vous recommandons de faire fonctionner cet appareil exclusivement avec les batteries suivantes : PAP 20 B1, PAP 20 B3, Smart PAPS 204 A1, Smart PAPS 208 A1. Nous vous recommandons de recharger ces batteries avec les chargeurs sui-

vants : PLG 20 A3, PLG 20 A4, PLG 20 C1, PLG 20 C2, PLG 20 C3, PLG 201 A1, PDSL20 20 A1, PDSL20 20 B1, PDSL20 20 B2, PLGS 2012 A1

Caractéristiques techniques de la batterie et du chargeur : voir notice séparée.

Consignes de sécurité

Cette section couvre les consignes de sécurité de base relatives à l'utilisation de l'appareil.

⚠ AVERTISSEMENT ! Dommages corporels et dégâts matériels liés à une manipulation inadaptée de la batterie. Respectez les consignes de sécurité et informations relatives au chargement et à l'utilisation correcte qui sont indiquées dans le mode d'emploi de votre batterie et chargeur de la gamme **X 20 V TEAM**. Vous trouverez une description détaillée du processus de charge et de plus amples informations dans ce mode d'emploi séparé.

Signification des consignes de sécurité

⚠ DANGER ! Si vous ne suivez pas cette consigne de sécurité, un accident se produira. Cela entraînera des blessures graves, voire la mort.

⚠ AVERTISSEMENT ! Si vous ne suivez pas cette consigne de sécurité, un accident peut se produire. Cela peut entraîner des blessures graves, voire la mort.

⚠ PRUDENCE ! Si vous ne suivez pas cette consigne de sécurité, un accident se produira. Cela peut entraîner des blessures physiques mineures ou modérées.

REMARQUE ! Si vous ne suivez pas cette consigne de sécurité, un accident se produira. Cela peut entraîner des dommages matériels.

Pictogrammes et symboles

Pictogrammes sur l'appareil



AVERTISSEMENT – Veuillez lire intégralement le mode d'emploi avant d'utiliser la machine !



AVERTISSEMENT – Avant de réaliser des travaux sur la machine ou de soulever la machine, retirer le dispositif de blocage !



AVERTISSEMENT – Pendant Le fonctionnement de la machine, maintenir une distance de sécurité correspondante !



AVERTISSEMENT – Ne pas se servir de la machine comme moyen de transport !



ATTENTION – Ne pas toucher les lames en rotation !



ATTENTION – N'utilisez pas l'appareil sous la pluie !



Attention ! Marche à vide du dispositif de coupe



Tenir les personnes et les enfants à distance de l'appareil.



Ne nettoyez jamais l'appareil au jet d'eau !



Danger ! Tenir les mains et les pieds éloignés



Puissance acoustique garantie L_{WA} en dB(A)



Rayon de coupe



Classe de protection III



Les appareils électriques ne doivent pas être jetés avec les déchets ménagers.



Réglage de la hauteur de coupe

Écran
Panneau de commande**Pictogramme sur la station de recharge**

Lire le mode d'emploi



Chargeur SF-25



Classe de protection III



Les appareils électriques ne doivent pas être jetés avec les déchets ménagers.



Raccordement



LED

Symboles sur le bloc d'alimentation

Lire le mode d'emploi



Attention !



Classe de protection II (double isolation)



Transformateur de sécurité fermé protégé contre les courts-circuits



Chargeur SF-25



Sécurité de l'appareil



Bloc d'alimentation à découpage



Les appareils électriques ne doivent pas être jetés avec les déchets ménagers.

Pictogrammes dans la notice d'utilisation

Utiliser des gants de protection

Avvertissements de sécurité généraux pour l'outil électrique

⚠ AVERTISSEMENT ! Lire tous les avvertissements de sécurité, les instructions, les illustrations et les spécifications fournis avec cet outil électrique. Ne pas suivre les instructions énumérées ci-dessous peut provoquer un choc électrique, un incendie et/ou une blessure sérieuse. **Conserver tous les avvertissements et toutes les instructions pour pouvoir s'y reporter ultérieurement.**

Le terme « outil électrique » dans les avvertissements fait référence à votre outil électrique alimenté par le secteur (avec cordon d'alimentation) ou votre outil électrique fonctionnant sur batterie (sans cordon d'alimentation).

1. SECURITE DE LA ZONE DE TRAVAIL

- a) **Conserver la zone de travail propre et bien éclairée.** Les zones en désordre ou sombres sont propices aux accidents.
- b) **Ne pas faire fonctionner les outils électriques en atmosphère explosive, par exemple en présence de liquides inflammables, de gaz ou de poussières.** Les outils électriques produisent des étincelles qui peuvent enflammer les poussières ou les fumées.
- c) **Maintenir les enfants et les personnes présentes à l'écart pendant l'utilisation de l'outil électrique.** Les distractions peuvent vous faire perdre le contrôle de l'outil.

2. SECURITE ELECTRIQUE

- a) **Il faut que les fiches de l'outil électrique soient adaptées au socle. Ne jamais modifier la fiche de quelque façon que ce soit. Ne pas utiliser d'adaptateurs avec des outils électriques à branchement de terre.** Des fiches non modifiées et des socles adaptés réduisent le risque de choc électrique.
- b) **Éviter tout contact du corps avec des surfaces reliées à la terre telles que les tuyaux, les radiateurs, les cuisinières et les réfrigérateurs.** Il existe un risque accru de choc électrique si votre corps est relié à la terre.
- c) **Ne pas exposer les outils électriques à la pluie ou à des conditions humides.** La pénétration d'eau à l'intérieur d'un ou-

- til électrique augmente le risque de choc électrique.
- d) **Ne pas maltraiter le cordon. Ne jamais utiliser le cordon pour porter, tirer ou débrancher l'outil électrique. Maintenir le cordon à l'écart de la chaleur, du lubrifiant, des arêtes vives ou des parties en mouvement.** Des cordons endommagés ou emmêlés augmentent le risque de choc électrique.
 - e) **Lorsqu'on utilise un outil électrique à l'extérieur, utiliser un prolongateur adapté à l'utilisation extérieure.** L'utilisation d'un cordon adapté à l'utilisation extérieure réduit le risque de choc électrique.
 - f) **Si l'usage d'un outil électrique dans un emplacement humide est inévitable, utiliser une alimentation protégée par un dispositif à courant différentiel résiduel (RCD).** L'usage d'un RCD réduit le risque de choc électrique.
3. **SECURITE DES PERSONNES**
- a) **Rester vigilant, regarder ce que vous êtes en train de faire et faire preuve de bon sens dans votre utilisation de l'outil électrique. Ne pas utiliser un outil électrique lorsque vous êtes fatigué ou sous l'emprise de drogues, de l'alcool ou de médicaments.** Un moment d'inattention en cours d'utilisation d'un outil électrique peut entraîner des blessures graves.
 - b) **Utiliser un équipement de protection individuelle. Toujours porter une protection pour les yeux.** Les équipements de protection individuelle tels que les masques contre les poussières, les chaussures de sécurité antidérapantes, les casques ou les protections auditives utilisés pour les conditions appropriées réduisent les blessures.
 - c) **Éviter tout démarrage intempestif. S'assurer que l'interrupteur est en position arrêt avant de brancher l'outil au secteur et/ou au bloc de batteries, de le ramasser ou de le porter.** Porter les outils électriques en ayant le doigt sur l'interrupteur ou brancher des outils électriques dont l'interrupteur est en position marche est source d'accidents.
 - d) **Retirer toute clé de réglage avant de mettre l'outil électrique en marche.** Une clé laissée fixée sur une partie tour-
- nante de l'outil électrique peut donner lieu à des blessures.
- e) **Ne pas se précipiter. Garder une position et un équilibre adaptés à tout moment.** Cela permet un meilleur contrôle de l'outil électrique dans des situations inattendues.
 - f) **S'habiller de manière adaptée. Ne pas porter de vêtements amples ou de bijoux. Garder les cheveux et les vêtements à distance des parties en mouvement.** Des vêtements amples, des bijoux ou les cheveux longs peuvent être pris dans des parties en mouvement.
 - g) **Si des dispositifs sont fournis pour le raccordement d'équipements pour l'extraction et la récupération des poussières, s'assurer qu'ils sont connectés et correctement utilisés.** Utiliser des collecteurs de poussière peut réduire les risques dus aux poussières.
 - h) **Rester vigilant et ne pas négliger les principes de sécurité de l'outil sous prétexte que vous avez l'habitude de l'utiliser.** Une fraction de seconde d'inattention peut provoquer une blessure grave.
4. **UTILISATION ET ENTRETIEN DE L'OUTIL ELECTRIQUE**
- a) **Ne pas forcer l'outil électrique. Utiliser l'outil électrique adapté à votre application.** L'outil électrique adapté réalise mieux le travail et de manière plus sûre au régime pour lequel il a été construit.
 - b) **Ne pas utiliser l'outil électrique si l'interrupteur ne permet pas de passer de l'état de marche à arrêt et inversement.** Tout outil électrique qui ne peut pas être commandé par l'interrupteur est dangereux et il faut le réparer.
 - c) **Débrancher la fiche de la source d'alimentation et/ou enlever le bloc de batteries, s'il est amovible, avant tout réglage, changement d'accessoires ou avant de ranger l'outil électrique.** De telles mesures de sécurité préventives réduisent le risque de démarrage accidentel de l'outil électrique.
 - d) **Conserver les outils électriques à l'arrêt hors de la portée des enfants et ne pas permettre à des personnes ne connaissant pas l'outil électrique ou les présentes instructions de le faire fonctionner.** Les outils électriques sont

dangereux entre les mains d'utilisateurs novices.

- e) **Observer la maintenance des outils électriques et des accessoires. Vérifier qu'il n'y a pas de mauvais alignement ou de blocage des parties mobiles, des pièces cassées ou toute autre condition pouvant affecter le fonctionnement de l'outil électrique. En cas de dommages, faire réparer l'outil électrique avant de l'utiliser.** De nombreux accidents sont dus à des outils électriques mal entretenus.
 - f) **Garder affûtés et propres les outils permettant de couper.** Des outils destinés à couper correctement entretenus avec des pièces coupantes tranchantes sont moins susceptibles de bloquer et sont plus faciles à contrôler.
 - g) **Utiliser l'outil électrique, les accessoires et les lames etc., conformément à ces instructions, en tenant compte des conditions de travail et du travail à réaliser.** L'utilisation de l'outil électrique pour des opérations différentes de celles prévues peut donner lieu à des situations dangereuses.
 - h) **Il faut que les poignées et les surfaces de préhension restent sèches, propres et dépourvues d'huiles et de graisses.** Des poignées et des surfaces de préhension glissantes rendent impossibles la manipulation et le contrôle en toute sécurité de l'outil dans les situations inattendues.
5. **UTILISATION DES OUTILS FONCTIONNANT SUR BATTERIES ET PRECAUTIONS D'EMPLOI**
- a) **Ne recharger qu'avec le chargeur spécifié par le fabricant.** Un chargeur qui est adapté à un type de bloc de batteries peut créer un risque de feu lorsqu'il est utilisé avec un autre type de bloc de batteries.
 - b) **N'utiliser les outils électriques qu'avec des blocs de batteries spécifiquement désignés.** L'utilisation de tout autre bloc de batteries peut créer un risque de blessure et de feu.
 - c) **Lorsqu'un bloc de batteries n'est pas utilisé, le maintenir à l'écart de tout autre objet métallique, par exemple trombones, pièces de monnaie, clés, clous, vis ou autres objets de petite taille qui peuvent donner lieu à une**

connexion d'une borne à une autre. Le court-circuitage des bornes d'une batterie entre elles peut causer des brûlures ou un feu.

- d) **Dans de mauvaises conditions, du liquide peut être éjecté de la batterie; éviter tout contact. En cas de contact accidentel, nettoyer à l'eau. Si le liquide entre en contact avec les yeux, rechercher en plus une aide médicale.** Le liquide éjecté des batteries peut causer des irritations ou des brûlures.
 - e) **Ne pas utiliser un bloc de batteries ou un outil fonctionnant sur batteries qui a été endommagé ou modifié.** Les batteries endommagées ou modifiées peuvent avoir un comportement imprévisible provoquant un feu, une explosion ou un risque de blessure.
 - f) **Ne pas exposer un bloc de batteries ou un outil fonctionnant sur batteries au feu ou à une température excessive.** Une exposition au feu ou à une température supérieure à 130 °C peut provoquer une explosion.
 - g) **Suivre toutes les instructions de charge et ne pas charger le bloc de batteries ou l'outil fonctionnant sur batteries hors de la plage de températures spécifiée dans les instructions.** Un chargement incorrect ou à des températures hors de la plage spécifiée de températures peut endommager la batterie et augmenter le risque de feu.
6. **MAINTENANCE ET ENTRETIEN**
- a) **Faire entretenir l'outil électrique par un réparateur qualifié utilisant uniquement des pièces de rechange identiques.** Cela assure le maintien de la sécurité de l'outil électrique.
 - b) **Ne jamais effectuer d'opération d'entretien sur des blocs de batteries endommagés.** Il convient que l'entretien des blocs de batteries ne soit effectué que par le fabricant ou les fournisseurs de service autorisés.

Consignes de sécurité pour tondeuses

- Les enfants et les personnes aux capacités physiques, sensorielles ou mentales limitées ou manquant d'expérience et de connaissances, ou les personnes qui ne sont pas familiarisées avec les notices d'utilisation de la machine ne doivent pas

être autorisés à utiliser la machine. Des prescriptions locales peuvent restreindre l'âge de l'utilisateur.

- **N'utilisez pas la tondeuse par mauvais temps, en particulier en cas d'orage.** Cela réduit le risque d'être touché par la foudre.
- **Inspectez soigneusement la zone de travail afin de détecter la présence d'animaux sauvages.** Des animaux sauvages peuvent être blessés par la tondeuse en fonctionnement.
- **Inspectez soigneusement la zone de travail et retirez toutes les pierres, tous les bâtons, fils métalliques, os et autres corps étrangers.** Les éléments projetés peuvent entraîner des blessures.
- **Avant d'utiliser la tondeuse, vérifiez toujours si la lame de coupe et le dispositif de coupe ne sont pas usés ou endommagés.** Des pièces usées ou endommagées augmentent le risque de blessures.
- **Vérifiez avant l'utilisation si le câble d'alimentation et d'éventuelles rallonges électriques présentent des signes de détérioration ou de vieillissement. N'utilisez pas la tondeuse si le câble est endommagé ou usé. Si le câble d'alimentation est endommagé pendant l'utilisation ou usé, éteignez la tondeuse et ne touchez pas le câble tant que vous n'avez pas débranché la fiche secteur.** Un câble d'alimentation ou une rallonge électrique endommagés peuvent provoquer une décharge électrique, un incendie et/ou de graves blessures.
- **Vérifiez régulièrement l'usure et l'abrasion du dispositif de récupération de l'herbe.** Un dispositif de récupération de l'herbe usé ou endommagé augmente le risque de blessures.
- **Laissez les caches de protection à leur place. Les caches de protection doivent être opérationnels et correctement fixés.** Un cache de protection desserré, endommagé ou ne fonctionnant pas correctement peut occasionner des blessures.
- **Retirez les accumulations des orifices d'entrée de l'air frais.** Des arrivées d'air bloquées et des accumulations peuvent provoquer une surchauffe ou un incendie.
- **Pendant l'utilisation de la tondeuse, portez toujours des chaussures de sécurité anti-dérapantes. Ne jamais travailler pieds nus ou avec des sandales ouvertes.** Vous réduisez ainsi le risque de blessures aux pieds en cas de contact avec la lame de coupe en rotation.
- **Pendant l'utilisation de la tondeuse, portez toujours un pantalon.** La peau non couverte augmente la probabilité de blessures liées à la projection de pièces.
- **N'utilisez pas la tondeuse sur de l'herbe mouillée. Marchez, ne courez jamais.** Vous réduisez ainsi le risque de glissade et de chute, ce qui pourrait provoquer des blessures.
- **N'utilisez pas la tondeuse sur des pentes excessivement abruptes.** Ainsi, le risque de perdre le contrôle, de glisser et de chuter, ce qui pourrait provoquer des blessures, est moindre.
- **Pendant le travail dans des descentes, veillez à être bien stable ; travaillez toujours en diagonale par rapport à la pente, jamais vers le haut ou le bas, et soyez extrêmement prudent au moment de changer de direction.** Ainsi, le risque de perdre le contrôle, de glisser et de chuter, ce qui pourrait provoquer des blessures, est moindre.
- **Soyez particulièrement prudent lorsque vous tondez en marche arrière ou lorsque vous tirez la tondeuse vers vous. Soyez toujours attentif à votre environnement.** Cela réduit le risque de trébuchement pendant le travail.
- **Éloignez le câble d'alimentation des lames de coupe.** Un câble d'alimentation endommagé peut provoquer une électrocution, un incendie et/ou de graves blessures.
- **Éteignez la tondeuse et débranchez la fiche secteur si le câble d'alimentation est coincé ou a été endommagé.** Des câbles coincés ou endommagés sont susceptibles d'augmenter le risque de décharge électrique.
- **Ne touchez aucune lame ni aucune autre pièce dangereuse encore en mouvement.** Vous réduisez ainsi le risque de blessure liée aux pièces en mouvement.
- **Assurez-vous que tous les interrupteurs sont coupés et que la fiche secteur est débranchée avant de retirer**

de la matière coincée ou de nettoyer la tondeuse. Une mise en marche inattendue de la tondeuse peut provoquer de graves blessures.

- Arrêtez l'**outil de coupe** si la machine doit être inclinée pour traverser des surfaces autres que de l'herbe et pour la transporter depuis et vers la zone à tondre.
- N'inclinez pas la machine lorsque le moteur est en marche, à moins que la machine ne doive être inclinée pour le démarrage. Ne pas incliner la machine au-delà ce qui est absolument nécessaire et soulever uniquement la partie située à l'opposé de vous.
- Arrêtez la machine, retirez la batterie/les batteries et attendez l'arrêt complet de toutes les pièces en mouvement.
 - En cas de contact avec un corps étranger ; inspectez la machine pour détecter des dommages et réparez-la avant de la redémarrer et de l'utiliser à nouveau.
 - Si la machine commence à vibrer de manière inhabituelle ; vérifiez immédiatement la présence de dommages, remplacez ou réparez les pièces endommagées et contrôlez les éventuelles pièces desserrées et resserrez-les.
- Effectuez les travaux de nettoyage et d'entretien avant l'entreposage.
- Remplacez les composants usés ou endommagés uniquement par jeu afin de conserver la symétrie, le cas échéant.
- Sur les machines avec plusieurs **outils de coupe**, n'oubliez pas qu'un **outil de coupe** en rotation peut faire tourner d'autres **outils de coupe**.
- Prudence lors des opérations de réglage sur la machine, évitez de vous coincer les doigts entre l'**outil de coupe** en mouvement et les pièces fixes de la machine.
- Pendant l'entretien de l'**outil de coupe**, n'oubliez pas que l'**outil de coupe** peut encore bouger après la mise hors tension.

Autres consignes de sécurité

- **Utilisez uniquement des accessoires recommandés par PARKSIDE.** Des accessoires inadaptés peuvent provoquer une électrocution ou un incendie.

Risques résiduels

Même si cet appareil est utilisé d'une manière conforme, il reste toujours des risques résiduels. Les risques suivants peuvent exister dans le cadre de la construction et l'exécution de cet appareil :

- Blessures aux yeux, si aucune protection oculaire appropriée n'est portée.
- Dégâts auditifs, si aucune protection auditive appropriée n'est portée.
- Dommages à la santé, résultants des oscillations main-bras, lorsque l'appareil est utilisé trop longtemps ou qu'il n'est pas utilisé ou entretenu correctement.
- Blessures par coupure
- Des blessures causées par les pièces amovibles ou des surfaces chaudes.

⚠ AVERTISSEMENT ! Risque lié au champ électromagnétique généré pendant le fonctionnement de l'appareil. Le champ peut dans certaines circonstances nuire aux implants médicaux actifs ou passifs. Pour réduire les risques de blessures graves voire mortelles, nous recommandons aux personnes porteuses d'implants médicaux de consulter leur médecin, ainsi que le fabricant de leur implant médical avant d'utiliser l'appareil.

Installation

Consultez le manuel d'installation séparé pour obtenir un descriptif détaillé.

Remarques

- Avant l'installation, faites un croquis de votre jardin.
- Sortez les réglettes du carton.

Avez-vous besoin d'aide ?

Nous proposons un service d'installation. Renseignez-vous sur notre site Internet : www.grizzlytools.de/service/maehroboter-installationsservice

Outils et moyens auxiliaires nécessaires

- Réglette
- Clé six pans (13)
- **(non fourni)**
 - Tournevis cruciforme
 - Pince à dénuder
 - Marteau
 - Crayon à papier

- 2x Cheville
- 2x Vis
- Forets

Fixer le bloc d'alimentation

▲ AVERTISSEMENT ! Le contact avec des fils électriques peut causer une électrocution et un incendie, le contact avec les conduites de gaz une explosion. L'endommagement d'une conduite d'eau peut causer des dégâts matériels et une électrocution. Faites attention lors du perçage à ne pas endommager des conduites d'alimentation. Utilisez des détecteurs adaptés pour les localiser ou aidez-vous d'un plan d'installation.

Remarques

- Ne rangez pas le bloc d'alimentation (18) posé directement à même le sol.
- Le bloc d'alimentation (18) doit être placé à une hauteur inaccessible aux enfants (p. ex. à 160 cm de hauteur).
- La tête de vis peut avoir un diamètre de 7-10 mm.

Procédure

1. Avec un crayon, marquez l'emplacement de deux trous à percer.
2. Percez les trous avec un foret adapté au matériau.
3. Enfoncez deux chevilles dans les trous percés.
4. Installez le bloc d'alimentation (18) sur le mur à l'aide de deux vis.

Monter la station de recharge

(Fig. A/B)

La station de recharge (24) comprend l'unité de recharge (21) et la plaque de sol (22).

1. Placez l'unité de recharge (21) avec les deux ergots en premier dans la plaque de sol (22).
2. Poussez l'unité de recharge (21) vers le bas de manière à ce qu'elle soit bien en assise dans la plaque de sol.
3. Fixez l'unité de recharge (21) par le bas à l'aide des quatre vis (15) fournies contre la plaque de sol (22).

Installer la station de recharge

Remarques

- Égalisez la surface support sous la station de recharge (24). La station de recharge (24) ne doit jamais subir d'efforts de flexion.

- La station de recharge (24) peut être inclinée d'au maximum 8 cm vers l'arrière et d'au max. 2 cm vers l'avant.
- Une prise de courant appropriée est présente à proximité.
- Veillez à respecter une distance suffisante par rapport aux bassins, piscines et marches.
- Il est recommandé de couvrir la station de recharge (24) afin de prévenir les dommages dus aux intempéries.
- Fixez la station de recharge (24) uniquement après avoir posé et raccordé le câble périphérique (10). Pour cela, tenez compte de *Fixer la station de recharge*, p. 81.

Position à l'intérieur de la zone de travail

- Par rapport au mur* :
2 m Distance minimum
- Avant l'entrée :
2 m distance minimale en ligne droite du câble périphérique par rapport au prochain virage
- Derrière la station de recharge :
1 m distance minimale en ligne droite du câble périphérique par rapport au prochain virage

Position dans les angles de la zone de travail

- Par rapport au mur* :
2 m Distance minimum
- Avant l'entrée :
2 m distance minimale en ligne droite du câble périphérique par rapport au prochain virage
- Distance latérale :
1 m distance minimale en ligne droite du câble périphérique

*Interférences électriques sur le mur de la maison (p. ex. surfaces métalliques, distributeur électrique, panneaux photovoltaïques)

Poser le câble périphérique

Grâce au câble périphérique (10), l'appareil peut reconnaître la zone de travail et trouver la pelouse à tondre et la station de recharge (24).

Posez le câble périphérique (10) autour de la surface de la pelouse qui doit être traitée par l'appareil. Les méthodes suivantes peuvent être utilisées à cette fin :

- Délimiter la pelouse. Fixation du câble périphérique (10) avec les crochets (11) (au-dessus du sol).
- Enfoncez les crochets (11) espacés d'au maximum 1 m. En présence de bosses, utilisez des crochets supplémentaires (11).
- Enterrer le câble périphérique (10) dans le sol (à une profondeur maximale de 5 cm).

Remarques

- L'appareil franchit le câble périphérique (10) sur environ 20-30 cm avant de faire demi-tour et de chercher un nouveau chemin. Posez le câble périphérique (10) en conséquence pour éviter tout dommage.
- Dans un premier temps, il est recommandé de positionner le câble périphérique (10) avec les crochets (11), pour le cas où des corrections d'itinéraire devraient être apportées ultérieurement.
- L'appareil travaille sans problème jusqu'à une longueur de câble périphérique de 200 m. Ne pas utiliser de câble périphérique (10) plus long.
- La pelouse doit être délimitée comme une zone fermée.
- L'appareil ne reconnaît pas comme un obstacle les câbles périphériques (10) parallèles espacés de 5 cm et il passe par-dessus.
- Le robot tondeuse reconnaît les câbles périphériques (10) parallèles espacés d'au moins 10 cm comme un obstacle et les contourne.
- Évitez de poser le câble en coins formant un angle de 90°. Divisez plutôt ces coins en deux angles de 45° (pages ≤ 20 cm).
- L'appareil est capable de détecter et de contourner, après contact, des obstacles stationnaires et fixes d'une hauteur supérieure à 10 cm (p. ex. murs, mobilier de jardin, etc.). Avec le câble périphérique (10), protégez les obstacles sensibles (p. ex. des parterres de fleurs) sur la pelouse, en respectant une distance minimale de 30 cm.
- Respectez une distance minimale de 1 m entre des obstacles délimités. Délimitez comme un obstacle les obstacles qui ne respectent pas cette distance minimale.
- Ne croisez jamais le câble périphérique (10). Cela peut entraîner des dysfonction-

nements et des pannes pendant le fonctionnement de l'appareil.

Arbre

L'appareil reconnaît les arbres comme des obstacles normaux. Toutefois, les racines saillantes peuvent endommager la face inférieure/les lames (16). Il est recommandé de délimiter en plus les arbres avec le câble périphérique (10). Respectez une distance minimale de 30 cm.

Pierre

- Enlevez les petites pierres (faisant moins de 10 cm) de la pelouse. L'appareil et les lames (16) risquent d'être endommagés.
- L'appareil reconnaît les pierres (de plus de 10 cm) comme un obstacle normal. Il est recommandé de délimiter en plus les pierres avec le câble périphérique (10).

Montée/Descente

- L'appareil est capable de monter/descendre des montées/descentes de 25° (47 %) maximum. À une distance de 30 cm du câble périphérique (10), la montée ne doit pas être supérieure à max. 35 %. À une distance de 40 cm du câble périphérique (10), la descente ne doit pas être supérieure à max. 17 %.
- Assurez-vous qu'entre le câble périphérique (10) et un obstacle soit respecté un écart d'au minimum 30 cm en montée et d'au moins 40 cm en descente.

Plans d'eau ouverts

Les plans d'eau ouverts doivent, dans la mesure du possible, être délimités par le câble périphérique (10) ou être conçus de manière à ce que l'appareil ne puisse pas s'immerger dans l'eau. Cela peut entraîner de graves dommages électriques à l'appareil.

- 70 cm Écart minimum par rapport à l'eau
- 30 cm vers une surface de douche/ un robinet d'eau
- 35 cm Écart minimum par rapport aux murettes

Chemin/Rue

Si les sentiers et les routes sont au même niveau que la pelouse, l'appareil peut les traverser sans problème. S'il y a des dénivelés d'au moins 2 cm entre la pelouse et le chemin/la route, délimitez le chemin ou la route avec une distance de sécurité d'environ 30 cm.

- 35 cm Écart minimum par rapport aux dénivelés subits

- 5 cm par rapport aux chemins/ bords de pelouse

Passage étroit

Les passages étroits sur la pelouse délimitée ont une certaine largeur et longueur. La largeur minimale se réfère à l'écartement du câble périphérique (10). Pendant la tonte, l'appareil passe sur le câble périphérique (10) à 20 cm des deux côtés.

- 8 m Max. Longueur
- 1,2 m Largeur minimale

Raccorder le câble périphérique et la station de recharge

Remarques

- Lors de la pose, ajoutez 0,5 à 1 m de longueur au câble périphérique (10) afin d'avoir une marge pour les corrections.
- Si la LED (26) sur l'unité de recharge (21) reste verte en permanence, ceci signifie que le câble périphérique (10) est correctement relié à la station de recharge (24).
- Ne pliez pas les restes « saillants » du câble périphérique (10). Cela peut entraîner des dysfonctionnements et des pannes pendant le fonctionnement de l'appareil.

Procédure (Fig. B/C/D/E)

1. Faites passer l'extrémité du câble périphérique (10) arrivant à l'arrière de la station de recharge (24) dans la rainure (28) sous la station de recharge (22).
2. Poussez le verrouillage (30) vers le haut et retirez le couvercle (29).
3. Dénudez environ 10 à 15 mm aux deux extrémités du câble périphérique (10) à l'aide d'une pince à dénuder.
4. Connectez l'extrémité du câble périphérique (10) qui part en avant sur l'emplacement droit du domino (14). Le câble périphérique (10) entoure la pelouse à tondre et les bornes orange du domino (14) sont orientées vers le haut.
5. Connectez l'extrémité du câble périphérique (10) qui part en arrière sur l'emplacement gauche du domino (14).
6. Enfichez le domino (14) dans la douille de contact (+/-) (32).
7. Remettez le couvercle (29) dans l'unité de recharge (21). Le verrouillage (30) doit s'enclencher.

8. De l'unité de recharge (21), retirez le couvercle du connecteur de recharge (31).
9. Enfichez le connecteur de recharge (19) dans le port (33) et vissez-le fermement.
10. Enfichez le connecteur de recharge (19) dans le bloc d'alimentation (18) et vissez-le fermement.
11. Branchez le bloc d'alimentation (18) à une prise de courant.
12. Vérifiez si la LED (26) sur la station de recharge (24) reste allumée en vert.

Fixer la station de recharge

Remarque

L'indicateur (27) de la station de recharge (24) doit se trouver à l'intérieur de la zone de pelouse délimitée.

Procédure (Fig. F)

1. Détachez les vis de fixation (12) et la clé six pans (13) du cadre.
2. Placez l'arceau de protection (23) sur le côté de la plaque de sol (22) à l'intérieur de la pelouse délimitée.
3. Fixez la station de recharge (22) dans le sol à l'aide des vis de fixation (12). Les vis de fixation (12) se vissent dans le sol à l'aide de la clé six pans (13) fournie.

Préparation

⚠ AVERTISSEMENT ! Risque de blessures lié au démarrage involontaire de l'appareil.

Veillez exécuter uniquement les travaux dont vous vous sentez capable. En cas d'incertitudes, faites appel à un spécialiste ou directement à notre service après-vente.

Régler la hauteur de coupe

Entretien de la pelouse

Une tonte régulière stimule la formation de feuilles au niveau de l'herbe, mais permet en même temps d'éliminer les mauvaises herbes. Le gazon s'étoffe ainsi après chaque tonte, ce qui permet d'obtenir un gazon uniforme. La première coupe s'effectue vers le mois d'avril quand la hauteur de l'herbe est de 70 à 80 mm. Pendant la période de pousse principale, la pelouse est tondue au moins une fois par semaine.

Remarques

- Il faut choisir une hauteur de coupe élevée pour les premières coupes de la saison.

- Prétondez le gazon avec une tondeuse si le gazon fait plus de 40 mm de hauteur.

Procédure

Vous pouvez régler la hauteur de coupe entre 25-60 mm .

1. Réglez la molette (9) sur la hauteur de coupe souhaitée.

Procédure de recharge

⚠ AVERTISSEMENT ! Dommages corporels et dégâts matériels liés à une manipulation inadaptée de la batterie. Respectez les consignes de sécurité et informations relatives au chargement et à l'utilisation correcte qui sont indiquées dans le mode d'emploi de votre batterie et chargeur de la gamme **X 20 V TEAM**. Vous trouverez une description détaillée du processus de charge et de plus amples informations dans ce mode d'emploi séparé. **⚠ AVERTISSEMENT !** Risque de blessures par la solution électrolytique ! La batterie ne doit pas être soumise à des conditions extrêmes, comme la chaleur ou des chocs. En cas de contact avec les yeux ou la peau, rincez les endroits touchés avec de l'eau ou un neutralisant et consultez un médecin.

⚠ AVERTISSEMENT ! Risque de blessures par électrocution ! Rechargez les batteries uniquement dans des endroits secs. La surface extérieure de la batterie doit être propre et sèche avant de brancher le chargeur.

- Chargez la batterie avant la première utilisation.
- Veuillez respecter dans tous les cas les consignes de sécurité et réglementations en vigueur, ainsi que les consignes de protection de l'environnement.
- Si la durée de fonctionnement diminue considérablement malgré une recharge régulière, cela indique que la batterie est usée et qu'il faut la remplacer. Utilisez uniquement une batterie d'origine, que vous pouvez vous procurer auprès du service après-vente.
- Les défaillances dues à une utilisation non conforme ne sont pas couvertes par la garantie.

Insérer et retirer la batterie



⚠ AVERTISSEMENT ! Risque de blessures lié au démarrage involontaire de l'appareil. Insérez la batterie (38) dans l'appareil uni-

quement lorsque celui-ci est entièrement prêt à être utilisé.



Remarque

Une batterie de type inadapté peut endommager l'appareil et la batterie.

Insérer la batterie (Fig. H)

1. Retournez l'appareil.
2. Déverrouillez le verrouillage (36)  et retirez le couvercle (35).
3. Glissez la batterie (38) le long du rail de guidage pour la faire pénétrer dans le compartiment de batterie (39). La batterie (38) s'enclenche de manière audible.
4. Posez le couvercle (35) sur le compartiment de batterie (38) et refermez le verrouillage (36) .

Retirer la batterie (Fig. H)



1. Appuyez sur la touche STOP (6) si l'appareil est en service. Si l'appareil est éteint, passez à l'étape 3.
2. Éteignez l'appareil (voir *Éteindre l'appareil*, p. 93).
3. Retournez l'appareil.
4. Ouvrez le verrouillage (36)  et retirez le couvercle (35).
5. Appuyez sur le déverrouillage de la batterie (37) situé sur la batterie (38) et maintenez-le enfoncé. Sortez la batterie (38) du compartiment de batterie (39).
6. Posez le couvercle (35) sur le compartiment de batterie (39) et refermez le verrouillage (36) .

Recharger la batterie

L'appareil retourne automatiquement à la station de recharge lorsque le niveau de charge de la batterie est redescendu à 30 % ou moins (voir *Retour à la station de recharge*, p. 94).

Une fois la batterie complètement chargée, la recharge s'arrête et l'appareil passe en mode veille.

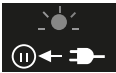

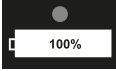

Pictogramme sur la station de recharge

Figure	Signification
	La LED (26) clignote en vert : Câble périphérique (10) endommagé
	La LED (26) clignote en vert : Câble périphérique (10) mal raccordé
	La LED (26) s'allume en rouge : La batterie se recharge
	La LED (26) s'allume en vert : batterie chargée

Contrôler le niveau de charge de la batterie

- Déverrouillez l'écran (8) avec le code PIN à 4 chiffres.

Panneau de commande

Touche	Désignation	Nombre	Fonction
	Touche MARCHE/ARRÊT/TOUCHE START	1	Démarre la tonte automatique (programmation temporaire) Allume/ éteint l'appareil.
	Touche vers le haut (3)	2	Dans l'interface du menu, déplacer la sélection/le curseur vers le haut Augmenter le chiffre lors du réglage des paramètres
	Touche Accueil/Retour (5)	3	Appuyer sur la touche pendant 3 secondes en mode Veille = retour à la station de recharge Appuyer brièvement sur la touche sur la page de menu = Retour au menu précédent Appuyer sur la touche pendant 3 secondes sur la page de menu = retour à l'interface principale
	Touche vers le bas (4)	4	Dans l'interface du menu, déplacer la sélection/le curseur vers le bas Réduire le chiffre lors du réglage de paramètres

- Le niveau de charge de la batterie peut maintenant être consulté grâce au symbole de la batterie en haut à droite.

Mise en service

⚠ AVERTISSEMENT ! Risque de blessures lié au démarrage involontaire de l'appareil. Insérez la batterie dans l'appareil uniquement lorsque celui-ci est entièrement prêt à être utilisé.

Éléments de commande

Avant la première mise en service de l'appareil, familiarisez-vous avec les éléments de commande.

Touche STOP (6)

- L'appareil s'arrête immédiatement
- Les erreurs de saisie sont acquittées/ Nouvelle saisie possible après avoir actionné la touche STOP (6)

Touche	Désignation	Nombre	Fonction
	Touche OK (2)	-	<p>Confirmer le réglage</p> <p>Appeler l'interface de saisie du code PIN après qu'un état d'erreur a pris fin</p> <p>Appeler le menu suivant</p> <p>Confirmation pour passer du menu principal au niveau de menu suivant</p>

Première mise en service

Remarques

- La date et l'heure doivent être correctement réglées pour que les réglages du temps de travail fonctionnent correctement.
- **Définir un code PIN** – Avant la première mise en service, définissez un code PIN approprié. Vous pouvez noter le code PIN pour vos documents. Conservez le code PIN bien protégé en accès par des tiers !

Votre code PIN :

Une fois attribué, votre code PIN est renseigné dans l'appli PARKSIDE.

Procédure

1. Appuyez sur la touche START (1) et maintenez-la enfoncée pendant 3 secondes, jusqu'à ce que l'écran (8) s'allume.
2. Sélectionnez la langue souhaitée à l'aide des touches fléchées (3/4).
3. Confirmez l'entrée avec la touche OK (2).
4. Réglez la date et l'heure à l'aide des touches fléchées (3/4). Confirmez avec la

5. Entrez votre code PIN.
Sur le panneau de commande, des chiffres sont attribués aux touches (voir *Éléments de commande*, p. 83).
6. Confirmez la sélection avec la touche OK (2).
7. Entrez à nouveau votre code PIN.
8. Confirmez la sélection avec la touche OK (2).
9. Appuyez sur la touche OK (2) pour accéder au menu principal. L'appareil passe automatiquement en mode veille au bout d'un court moment.

Réglage

L'appareil dispose des options de réglage suivantes, que vous pouvez effectuer via le panneau de commande si vous souhaitez modifier les réglages d'usine.

Menus à l'écran

Menu principal	2. Niveau de menu	3. Niveau de menu
Mode spot		
Réglage	Langue	
	Date et heure	
	Mode pluie	
	Temps de travail	
	Activer le WiFi	
	Modifier le code PIN	
	Information	Protocole d'erreurs
		Protocole de travail
	Paramètre d'usine	
	Contrôle de version	

Menu principal	2. Niveau de menu	3. Niveau de menu
	Protection hérisson	
Programmation		
Zones secondaires		

Mode spot/ Tonte à point fixe

Cette fonction vous permet de tondre de manière ciblée des surfaces gazonnées habituellement cachées par des meubles de jardin, des équipements de jeux ou similaires.

Remarques

- L'appareil tond en spirale dans le sens antihoraire et passe en mode « tonte automatique » après un rayon de tonte de 1 m ou 3,5 minutes de tonte.
- Lorsque l'appareil heurte un obstacle, il s'arrête. L'écran indique que la tonte a été stoppée et l'appareil passe en mode veille.
- Lorsque l'appareil arrive à la hauteur du câble périphérique, il continue à tondre dans le sens inverse de la spirale.
- Si le niveau de charge de la batterie est inférieur à 30 %, l'écran affiche « Tension de batterie faible » après 2 secondes. Rechargez l'appareil avant de commencer à tondre le point fixe.

Procédure

1. Placez l'appareil sur la surface cible de la pelouse.
2. Mettez l'appareil en marche (voir *Mettre l'appareil en marche*, p. 93).
3. Sélectionnez « Mode spot » à l'aide des touches fléchées (3/4).
4. Confirmez la sélection avec la touche OK (2).

Régler la langue

1. Mettez l'appareil en marche (voir *Mettre l'appareil en marche*, p. 93).
2. Sélectionnez « Réglage ».
3. Confirmez la sélection avec la touche OK (2).
4. Sélectionnez « Langue » à l'aide des touches fléchées (3/4).
5. Confirmez la sélection avec la touche OK (2).
6. Sélectionnez la langue souhaitée à l'aide des touches fléchées (3/4).
7. Confirmez la sélection avec la touche OK (2).

8. Avec la touche Accueil/Retour (5), revenez au menu des réglages.

Régler la date et l'heure

La date et l'heure doivent être correctement réglées pour que les réglages du temps de travail fonctionnent correctement.

Procédure

1. Mettez l'appareil en marche (voir *Mettre l'appareil en marche*, p. 93).
2. Sélectionnez « Réglage ».
3. Confirmez la sélection avec la touche OK (2).
4. Sélectionnez « Date et heure » à l'aide des touches fléchées (3/4).
5. Confirmez la sélection avec la touche OK (2).
6. Modifiez la date et l'heure à l'aide des touches fléchées (3/4). Les différentes positions peuvent être parcourues avec la touche OK (2) (saut vers la droite).
7. Avec la touche Accueil/Retour (5), revenez au menu des réglages.

Réglage du capteur de pluie

Si le capteur de pluie est activé, l'appareil retourne à la station de recharge en cas de pluie. À la livraison, le détecteur de pluie est toujours activé.

▲ PRUDENCE ! Risque de court-circuit !
Ne laissez jamais l'appareil fonctionner pendant un orage et débranchez la station de recharge du secteur.

Procédure

1. Mettez l'appareil en marche (voir *Mettre l'appareil en marche*, p. 93).
2. Sélectionnez « Réglage ».
3. Confirmez la sélection avec la touche OK (2).
4. Sélectionnez « Mode pluie » à l'aide des touches fléchées (3/4).
5. Confirmez la sélection avec la touche OK (2).
6. Activer/désactiver le mode pluie :
Modifiez le statut à l'aide de la touche OK (2).

- Activer/désactiver le travail après la pluie :
Modifiez le statut à l'aide de la touche OK (2).
- Choisissez le moment auquel l'appareil doit recommencer à travailler après la pluie. La temporisation standard est de 30 minutes. Modifiez la durée à l'aide des touches fléchées (3/4). Il est possible de choisir entre 10 et 120 minutes (par pas de 5 min).
- Confirmez la sélection avec la touche OK (2).
- Avec la touche Accueil/Retour (5), revenez au menu des réglages.
- Confirmez la sélection avec la touche OK (2).
- Sélectionnez le temps de travail souhaité à l'aide des touches fléchées (3/4). Vous fixez le temps de travail en heures pleines par jour.
- Confirmez la sélection avec la touche OK (2).
- Avec la touche Accueil/Retour (5), revenez au menu des réglages.

Réglage des temps de travail

Remarques

- Le temps de travail réglé en usine est de 8 heures. Pendant cette période, l'appareil **ne va pas** fonctionner sans interruption. Un cycle se répète au cours du temps de travail. Il se compose de 2 phases : Temps de tonte et temps de recharge.
- Le temps de tonte effectif dépend du type d'herbe, des conditions de croissance, de l'humidité de l'air et de la planéité de la surface de travail.
- Une prolongation du temps de travail lors de pauses liées à la pluie peut être réglée directement via l'appareil (voir *Réglage du capteur de pluie*, p. 85).
- Le temps de tonte avec une batterie chargée à 100 % est de : ~ 100 min (4 Ah)

Temps de travail recommandé (temps de tonte) par jour

Surface de travail (m ²)	Temps de travail (h)
200	~ 3,5
400	~ 7
600	~ 10
750	~ 12,5

Procédure

- Mettez l'appareil en marche (voir *Mettre l'appareil en marche*, p. 93).
- Sélectionnez « Réglage ».
- Confirmez la sélection avec la touche OK (2).
- Sélectionnez « Temps de travail » à l'aide des touches fléchées (3/4).
- Confirmez la sélection avec la touche OK (2).
- Sélectionnez le temps de travail souhaité à l'aide des touches fléchées (3/4). Vous fixez le temps de travail en heures pleines par jour.
- Confirmez la sélection avec la touche OK (2).
- Avec la touche Accueil/Retour (5), revenez au menu des réglages.

Activer le WLAN

- Mettez l'appareil en marche (voir *Mettre l'appareil en marche*, p. 93).
- Sélectionnez « Réglage ».
- Confirmez la sélection avec la touche OK (2).
- Sélectionnez « WLAN » à l'aide des touches fléchées (3/4).
Le message suivant apparaît : "Warning! The connection to the APP will be disconnected." (Avertissement, l'appli va être déconnectée)
L'utilisateur connecté initialement perd automatiquement la connexion avec l'appareil si vous confirmez ce choix.
- Confirmez la sélection avec la touche OK (2).

Modifier le code PIN

- Mettez l'appareil en marche (voir *Mettre l'appareil en marche*, p. 93).
- Sélectionnez « Réglage ».
- Confirmez la sélection avec la touche OK (2).
- Sélectionnez « Modifier le code PIN » à l'aide des touches fléchées (3/4).
- Confirmez la sélection avec la touche OK (2).
- Saisissez l'ancien code PIN à 4 chiffres. Si vous avez mal saisi le code PIN, revenez à la saisie du code PIN avec la touche OK (2).
Si vous saisissez trois fois de suite un code PIN erroné, l'écran se verrouille pendant 15 secondes. Attendez l'expiration du temps et déverrouillez à nouveau l'appareil avec le bon code PIN. Revenez à l'étape 2.
- Saisissez un nouveau code PIN.
- Confirmez le nouveau code PIN en le saisissant à nouveau.

- Message « Terminé ! » : saisie du code PIN réussie. Avec la touche OK (2), revenez au menu des réglages.
- Message « Le nouveau code PIN ne correspond pas » : revenez à la saisie du code PIN avec la touche OK (2) et répétez les étapes 6 et 7.

Lire le protocole de travail et d'erreurs

1. Mettez l'appareil en marche (voir *Mettre l'appareil en marche*, p. 93).
2. Sélectionnez « Réglage ».
3. Confirmez la sélection avec la touche OK (2).
4. Sélectionnez « Information » à l'aide des touches fléchées (3/4).
5. Confirmez la sélection avec la touche OK (2).
6. Sélectionnez « Protocole d'erreurs » ou « Protocole de travail » avec les touches fléchées (3/4).
Le protocole d'erreurs et le protocole de travail peuvent être lus ici.
7. Confirmez la sélection avec la touche OK (2).
8. Avec la touche Accueil/Retour (5), revenez au menu des réglages.

Restaurer les paramètres d'usine

La réinitialisation de l'appareil aux paramètres d'usine n'efface pas les données personnelles enregistrées lors d'une connexion à l'application PARKSIDE. Pour supprimer ces données, voir *Retirer l'appareil de l'application*, p. 89.

Procédure

1. Mettez l'appareil en marche (voir *Mettre l'appareil en marche*, p. 93).
2. Sélectionnez « Réglage ».
3. Confirmez la sélection avec la touche OK (2).
4. Sélectionnez le paramètre « Réglage-usine » à l'aide des touches fléchées (3/4).
5. Confirmez la sélection avec la touche OK (2).
L'écran affiche : « Confirmez-vous la réinitialisation ? »
6. Confirmez la sélection avec la touche OK (2).
L'appareil est réinitialisé et arrêté.

Vérifier la mise à jour du firmware

L'appareil doit se trouver dans la station de recharge (24).

1. Mettez l'appareil en marche (voir *Mettre l'appareil en marche*, p. 93).
2. Sélectionnez « Réglage ».
3. Confirmez la sélection avec la touche OK (2).
4. Sélectionnez « Vérification de version » à l'aide des touches fléchées (3/4).
Une vérification est effectuée pour savoir si un micrologiciel plus récent peut être exécuté. Si c'est le cas, il sera téléchargé et installé automatiquement.
5. Avec la touche Accueil/Retour (5), revenez au menu des réglages.

Définir le planning

1. Mettez l'appareil en marche (voir *Mettre l'appareil en marche*, p. 93).
2. Sélectionnez « Programmation » à l'aide des touches fléchées (3/4).
3. Confirmez la sélection avec la touche OK (2).
4. À l'aide des touches fléchées (3/4), sélectionnez le jour que vous souhaitez régler (« lu, ma, me, je, ve, sa, di » ou « Tous »).
5. Appuyez sur la touche OK (2) pour saisir le réglage du jour.
6. Sélectionnez l'heure de début avec les touches fléchées (3/4).
Le réglage standard est de 9 h à 12 h le matin et de 13 h à 16 h l'après-midi.
Il est possible de régler l'heure à la minute près.
7. Confirmez la sélection avec la touche OK (2) et la sélection revient à la fenêtre de réglage du temps. L'heure de fin est réglée automatiquement avec une temporisation de deux heures.
8. Sélectionnez l'heure de fin avec les touches fléchées (3/4).
9. Confirmez la sélection avec la touche OK (2).
10. Appuyez sur la touche OK (2) pour confirmer et la sélection revient sur « Heure de fin ».
11. Sur le côté contenant la liste Action, sélectionnez une tâche pour chaque jour de la semaine.
Effacer la tâche : Maintenez la touche Accueil/Retour (5) enfoncée pendant 3 secondes.

12. Répétez les étapes 5 à 11 pour sélectionner la période pour chaque jour de la semaine.

Régler la zone secondaire

Pour les jardins très sinueux, il est possible d'améliorer le rendement surfacique en définissant des points de départ secondaires. Dans ce cas, plusieurs points de départ peuvent être sélectionnés sur le câble périphérique. L'appareil peut ainsi se rendre sur des zones difficilement accessibles de votre jardin. L'appareil va longer le câble périphérique sur la distance choisie et commencer sa tonte dans cette zone.

Vous pouvez choisir librement 5 autres points de départ. Pour cela, mesurez la distance entre la station de recharge et le point de départ dans le sens antihoraire le long du câble périphérique. À l'aide de la fréquence en pourcentage, vous définissez selon quelle fréquence l'appareil démarre son travail depuis la station de recharge ou depuis les différents points de départ. Dans ce mode, la tonte continue d'être chaotique. Les points de départ secondaires sont desservis automatiquement pendant les heures de travail et selon l'horaire.

Remarques

- L'appareil se déplace le long du câble périphérique sur la « distance (dst) m » que vous avez définie (1 à 500 mètres), puis commence à tondre.
- En indiquant la fréquence dans « Pourcentage (pct)% », vous définissez selon quelle fréquence l'appareil démarre son travail depuis la station de recharge ou depuis les différents points de départ. La somme des « pourcentages (pct)% » des 5 zones secondaires (Areas) doit être inférieure ou égale à 100 %.

Procédure

1. Mettez l'appareil en marche (voir *Mettre l'appareil en marche*, p. 93).
2. Sélectionnez « Zones secondaires (Areas) » à l'aide des touches fléchées (3/4).
3. Confirmez la sélection avec la touche OK (2).
4. Appuyez sur la touche OK (2) pour sélectionner une zone secondaire (Areas). Sélectionnez la distance de départ « distance (dst)m » et la proportion « pourcentage (pct)% » de surface à tondre à l'aide

des touches fléchées (3/4), et appuyez sur la touche OK (2) pour confirmer. Une fois la sélection effectuée, vous revenez automatiquement à l'aperçu des zones secondaires (Areas).

5. Répétez l'étape 4 pour terminer le réglage de chaque zone secondaire (Areas).
6. Confirmez la sélection avec la touche OK (2).

Régler la protection hérisson

La protection hérisson est réglée par défaut.

Procédure

1. Mettez l'appareil en marche (voir *Mettre l'appareil en marche*, p. 93).
2. Sélectionnez « Réglage ».
3. Confirmez la sélection avec la touche OK (2).
4. Sélectionnez « Protection hérisson » à l'aide des touches fléchées (3/4).
5. Confirmez la sélection avec la touche OK (2).
6. Avec la touche OK (2), activez et désactivez la protection hérisson.
7. Avec la touche Accueil/Retour (5), revenez au menu des réglages.

Dispositif d'arrêt de lame en marche arrière

Disponibles dans l'application PARKSIDE.

Afin d'augmenter la sécurité, il est possible en marche arrière d'activer ou de désactiver un dispositif d'arrêt de lame.

App PARKSIDE



Via le QR-Code représenté, vous serez dirigé sur l'App Store ou sur Google Play. Dans

le descriptif de l'application, vous trouverez des informations détaillées sur les fonctions de l'appli PARKSIDE et vous pourrez télécharger l'application.



L'application PARKSIDE vous permet de surveiller l'appareil et de commander certaines fonctions. Les fonctions peuvent changer avec des mises à jour de l'application et du micrologiciel. L'appareil communique avec l'application via Bluetooth®.

Conditions préalables

Pour trouver l'appareil dans l'application PARKSIDE, les conditions suivantes doivent être remplies :

- L'application PARKSIDE est installée sur votre smartphone, le Bluetooth® et Wi-Fi sont activés.
- Activez le WLAN sur l'appareil (voir *Activer le WLAN*, p. 86).
- Auparavant, aucun autre smartphone ne s'était connecté à l'appareil. Si c'est le cas, il faut d'abord supprimer cette connexion. Un seul smartphone peut être connecté à l'appareil.

Connecter l'appareil à l'application PARKSIDE

1. Ouvrez l'application PARKSIDE.
2.   **Vos appareils.**

L'appareil est affiché dans la liste.





Vous avez 1 minute pour vous connecter avec l'appareil.



 Sélectionnez l'appareil dans la liste.

Si l'appareil ne s'affiche pas dans la liste, éteignez-le et répétez les étapes ci-dessus.

Sélectionnez votre réseau WLAN et saisissez le mot de passe.

Surveiller et commander l'appareil



1.   **Vos appareils.**
2.  Sélectionnez l'appareil dans la liste. La page d'aperçu de l'appareil s'affiche.
3.  Sélectionnez le paramètre souhaité sur la page d'aperçu.

  En cas de doute, sélectionnez la rubrique Aide.

Une boîte de dialogue avec un descriptif pour chaque paramètre s'affiche.

Retirer l'appareil de l'application



Lorsqu'un appareil est retiré de l'application, les données associées sont également effacées.

1.   **Vos appareils.**
2.  Faites glisser la carte de l'appareil de la droite vers la gauche.



3. Confirmez la boîte de dialogue.

Politique de confidentialité

voir Page  Plus; section Informations légales,  Politique de confidentialité

Politique de confidentialité

Veillez noter que chaque utilisateur est le seul responsable de la suppression des données sur l'appareil usagé à recycler.

Messages d'état à l'écran

Texte dans le panneau de commande	Explication
Veille	L'appareil se trouve en mode veille Il n'y a pas de messages d'erreur
Saisir le code PIN	Invitation à saisir le code PIN
Recharger	Chargement de l'appareil en cours
Tonte automatique	L'appareil tond automatiquement
Tondre	L'appareil tond
Mode spot	L'appareil tond une surface définie
Tonte à point fixe terminée	Tonte en « mode spot » terminée
Retour	Appareil sur le chemin du retour à la station de recharge (24)

Texte dans le panneau de commande	Explication
Pause	Appareil en état de pause, déclenché par : Appuyer sur la touche STOP (6) Appuyer sur la touche « pause » de l'application
Arrêt d'urgence	La touche STOP (6) a été actionnée
Recharger pour le travail	Chargement de l'appareil en cours
Actualiser	Effectuer la mise à niveau du micrologiciel/est en cours d'exécution
Il pleut en ce moment, Retour	Le détecteur de pluie a été activé. L'appareil retourne à la station de recharge (24).
Recharge pour travail interrompue	Le chargement a été interrompu (p. ex. manuellement ou par une panne de courant), Cause à vérifier sur place
Travail interrompu, réessayer	La tonte automatique a été interrompue (p. ex., la touche STOP (6) a été actionnée)
Reprendre le travail ?	Actionner la touche OK (2) pour poursuivre le travail ou appuyer sur la touche Retour (5).
Heure mal réglée	Corriger les temps
Les travaux en cours ont été stoppés	Le processus de travail a été interrompu, Cause à vérifier sur place
Tension de batterie faible	Au début du travail, le niveau de charge de la batterie (38) ne correspond pas aux exigences minimales :
Tension de batterie faible, recharger pour démarrer	70 % pour la tonte automatique 30 % pour la tonte à point fixe (mode spot)
Tension de batterie faible, Retour à la station de recharge	Placer l'appareil dans la station de recharge (24) et attendre l'achèvement de la recharge, ou l'appareil revient de lui-même à la station de recharge (24).
Erreur de recharge inattendue	Cause à vérifier sur place, le cas échéant, vérifier le contact correct entre l'appareil et la station de recharge (24). Redémarrer la recharge : pour cela, redémarrer l'appareil et le placer à nouveau dans la station de recharge (24).
Courant de recharge trop faible	Vérifier l'alimentation électrique
Aucun signal du câble périphérique	Contrôler l'installation correcte du câble périphérique (10) et la corriger si nécessaire, Placer l'appareil à l'intérieur du périmètre et le redémarrer
Aucun signal, installer tout d'abord le câble périphérique	Contrôlez l'affichage LED (26) sur la station de recharge (24)
Perte du signal du capteur de limite	1. La LED clignote en vert : Câble périphérique (10) endommagé ou mal raccordé 2. La LED est allumée en vert en continu : Câble périphérique (10) correctement raccordé Vérifiez si le fil +/- a été correctement raccordé à la station de recharge (24).
Tondeuse verrouillée ! Temps d'attente...	Attendre que la recharge en cours soit achevée
Code PIN erroné, réessayez.	Saisir à nouveau le code PIN Conseil : Si vous êtes connecté à l'application PARKSIDE, vous pouvez y visualiser votre code PIN.
Placer dans le périmètre et réessayer	
Tondeuse hors de la zone	Placer l'appareil à l'intérieur du périmètre et le redémarrer

Texte dans le panneau de commande	Explication
Redémarrez pour lancer la mise à jour du micrologiciel	Redémarrer l'appareil
Travail interrompu, réessayer	
Détecteur de pluie activé	Le capteur de pluie est activé
Tondeuse dans la station	Appareil dans la station de recharge (24)
Tondeuse pas dans la station	L'appareil n'est pas dans la station de recharge (24), placer l'appareil dans la station de recharge (24) le cas échéant
Appuyez sur la touche START pour démarrer.	Actionner la touche START (1)
Durée minimale de 30 minutes	Annonce du temps nécessaire
Recherche du signal de boucle...	L'appareil cherche son signal
Copie de fichier, veuillez attendre	Veuillez attendre le processus de copie
Éteindre	Éteindre l'appareil
Échec de la mise à jour	Le cas échéant, exécuter à nouveau la procédure de mise à jour
Défaut	Voir <i>Lire le protocole de travail et d'erreurs, p. 87</i>
Moteur de coupe bloqué	Voir <i>Supprimer des blocages, p. 96</i> , Contacter le fabricant (voir <i>Service-Center, p. 104</i>)
Blocage du moteur gauche	
Blocage du moteur droit	
Remplacez la batterie	Remplacer la batterie
Anomalie de batterie	
Batterie endommagée	
Température de la batterie hors plage - Retour automatique à la valeur normale	Batterie en dehors de la plage de températures normales et la recharge a été interrompue. Après avoir atteint la plage de températures normales, la recharge se poursuit normalement. Redémarrer l'appareil le cas échéant.
Température de batterie trop basse (décharge)	Annuler la recharge
Tension de batterie trop élevée	Le chargement s'interrompt automatiquement et reprendra de lui-même dès que la batterie a refroidi
Courant de charge élevé	Annuler la recharge, Contrôler le courant d'entrée
Tension de charge élevée	Contrôler/ remplacer le bloc d'alimentation (18) et l'unité de recharge (21).
Température élevée	Température extérieure trop élevée Le chargement est interrompu
Tondeuse soulevée	L'appareil a été soulevé
Tondeuse retournée	Positionner l'appareil et redémarrer
Tondeuse bloquée	Dégager l'appareil et le redémarrer
Tondeuse inclinée	Positionner l'appareil et redémarrer
Température excessive du moteur	Éteindre l'appareil et le laisser refroidir

Texte dans le panneau de commande	Explication
Défaut du matériel (0-5)	<ol style="list-style-type: none"> 1. Redémarrer l'appareil 2. Si le message persiste, Contacter le fabricant (voir <i>Service-Center</i>, p. 104)
Remplacer l'adaptateur (Concerne les contacts de recharge équipant la station de recharge et l'appareil)	<ol style="list-style-type: none"> 1. Contrôlez si les contacts de recharge équipant la station de recharge (24) et l'appareil sont encrassés et nettoyez-les le cas échéant. 2. Vérifiez si les contacts de recharge sur la station de recharge (24) et sur l'appareil sont endommagés (p. ex. voilés), ce qui les empêche d'appliquer impeccablement. Supprimez ces dégâts ou contactez le fabricant pour obtenir des pièces de recharge (voir <i>Service-Center</i>, p. 104) 3. Vérifiez que l'unité de recharge (21) est fermement fixée et qu'elle se trouve droite/en angle de 90° par rapport à la station de recharge (24). 4. Si le message persiste, Contacter le fabricant (voir <i>Service-Center</i>, p. 104)
Défaut moteur	Contacter le fabricant (voir <i>Service-Center</i> , p. 104)
Panne du capteur à effet Hall	
Recharge anormale	
Décharge anormale	
Erreur lors de la décharge de la batterie	
Erreur unité de mesure inertielle (IMU)	
Défaut moteur	
Moteur éteint	
Moteur erreur capteur à effet Hall	
Surintensité moteur	
Moteur bloqué	
Arrêt moteur à droite	
Arrêt moteur à gauche	
Panne du détecteur de pluie	
Panne du capteur de limite	

Fonctionnement

Consignes de travail

▲ PRUDENCE ! Risque de court-circuit !
 Ne laissez jamais l'appareil fonctionner pendant un orage et débranchez la station de recharge du secteur.

- Respectez la protection sonore et les directives locales.
- Il est recommandé de ne pas laisser l'appareil travailler sous la pluie.

- Le gazon doit atteindre une hauteur de 40 mm maximum. Si le gazon est plus haut, des problèmes peuvent surgir pendant le fonctionnement.
- Le système de tonte opère de façon chaotique. Par conséquent, utilisez l'appareil régulièrement pour obtenir une pelouse régulière.
- Avant chaque utilisation, contrôlez si des animaux sauvages, pierres ou obstacles divers se trouvent sur la pelouse (zone de travail) et retirez-les immédiatement.

- L'appareil n'a pas besoin d'être démarré manuellement lorsqu'il se trouve dans la station de recharge (24). L'appareil démarre automatiquement selon la programmation.
- La station de recharge (24) doit se trouver sous tension pour que l'appareil puisse entrer en service. Si ce n'est pas le cas, la LED (26) signale une erreur.
- Nettoyez l'appareil après chaque utilisation (voir *Nettoyage*, p. 95).
- L'appareil s'arrête lorsque
 - on appuie sur la touche STOP (6) ;
 - il perd le signal du câble périphérique (10) et ne le retrouve pas dans les 5 minutes qui suivent ;
 - il dépasse le câble périphérique (10) en tondant ;
 - il est bloqué entre des obstacles et met plus de 10 secondes à trouver une sortie ;
 - il est soulevé.

Consignes pour le démarrage hors planning

- Si le démarrage de l'appareil a lieu en dehors du planning, il travaille conformément au temps de travail défini.
- Le démarrage depuis la station de recharge (24) requiert que la batterie ait un niveau de charge de 70 %. Dans le cas contraire, l'appareil passe automatiquement en mode de charge jusqu'à ce que la capacité dépasse 90 %, après quoi il quitte automatiquement la station de recharge (24).
- Le démarrage hors de la station de recharge (24) et dans les limites du câble périphérique (10) requiert que le niveau de charge de la batterie soit supérieur à 30 %. Si le niveau de charge de la batterie est inférieur/égal à 30 %, l'appareil revient automatiquement à la station de recharge (24).

Consignes pour le démarrage selon planning

- Le démarrage depuis la station de recharge (24) requiert que la batterie ait un niveau de charge de 100 %. Dans le cas contraire, l'appareil passe automatiquement en mode de charge jusqu'à ce que le niveau de charge de la batterie atteigne 100 %.
- Le démarrage hors de la station de recharge (24) et dans les limites du câble

périphérique (10) requiert que le niveau de charge de la batterie soit supérieur à 30 %. Si le niveau de charge de la batterie est inférieur/égal à 30 %, l'appareil revient automatiquement à la station de recharge (24).

Mise en marche et arrêt

Mettre l'appareil en marche

1. Appuyez sur la touche MARCHE/ARRÊT (1) et maintenez-la enfoncée jusqu'à ce que l'écran (8) s'allume.
2. Déverrouillez l'écran (8) avec le code PIN à 4 chiffres.
3. Confirmez l'entrée avec la touche OK (2).
Si vous avez saisi un code PIN erroné : Attendez environ 3 secondes ou appuyez sur la touche OK (2) pour pouvoir saisir à nouveau le code PIN.

Si vous saisissez trois fois de suite un code PIN erroné, l'écran se verrouille pendant 15 secondes. Pour chaque code PIN erroné supplémentaire, la durée de blocage est doublée.

4. Appuyez sur la touche OK (2) pour accéder au menu principal.
L'appareil passe automatiquement en mode veille au bout d'un court moment.

Éteindre l'appareil

1. Appuyez sur la touche MARCHE/ARRÊT (1) et maintenez-la enfoncée jusqu'à ce que le message « Confirmation d'arrêt » soit visible.
2. Confirmez la sélection avec la touche OK (2).

Interruption/démarrage manuel(le) du cycle de travail

Interrompre le travail

1. Appuyez sur la touche STOP (6) pour arrêter l'appareil pendant le travail.
2. L'appareil est encore allumé mais la lame (16) a été stoppée. Éteignez l'appareil (voir *Éteindre l'appareil*, p. 93) ou laissez l'appareil commuter tout seul sur le mode veille.

Prendre le travail

1. Mettez l'appareil en marche (voir *Mettre l'appareil en marche*, p. 93).
2. Appuyez sur la touche START (1).
L'appareil démarre le cycle de travail défini ou reprend son activité précédemment interrompue.

Tondre

Il existe deux modes différents :

- Tonte manuelle
- Programmation Tondre

Remarques

- Dans ces deux modes, l'appareil longe automatiquement, tous les sept jours, le bord de pelouse et tond cette zone.
- En fonction de la nature de l'herbe (hauteur, épaisseur), l'appareil adapte sa vitesse de tonte afin de garantir un bon résultat.
- Si un dysfonctionnement est affiché, vous pouvez le corriger et le valider. L'appareil démarre automatiquement dans les 30 secondes.

Tonte manuelle

L'appareil est démarré hors planning.

Remarques

- Si l'appareil est démarré manuellement, il travaille pendant le temps de travail quotidien réglé (p. ex., 8 heures), toutefois au maximum jusqu'à 24 h. Le lendemain, l'appareil rebascule automatiquement dans le mode de programmation normal.

Procédure

1. Mettez l'appareil en marche (voir *Mettre l'appareil en marche*, p. 93).
2. Maintenez la touche START (1) pendant 1 seconde.
Le message suivant apparaît : « Démarrez la tonte manuelle, appuyez sur OK pour démarrer »
3. Appuyez sur la touche OK (2).

Utilisation de la touche STOP

L'écran affiche le message « Arrêt d'urgence » puis le message « Continuer le travail ? ».

- **Poursuivre la tonte manuelle :**
Appuyez sur la touche OK (2).
- **Arrêter la tonte manuelle :**
Appuyez sur la touche Accueil/Retour (5).

Programmation Tondre

Remarques

- Pour démarrer le mode, l'appareil doit se trouver en mode Veille (voir *Mise en marche et arrêt*, p. 93).
- L'appareil démarre automatiquement à partir du mode veille à l'heure programmée dans la programmation (voir *Réglage des temps de travail*, p. 86)

lorsque les conditions nécessaires au démarrage sont satisfaites. La touche START (1) n'est **pas** actionnée en plus, sinon l'appareil fonctionnera en mode manuel et non en mode programmation.

Utilisation de la touche STOP

L'écran affiche le message « Arrêt d'urgence » puis le message « Continuer le travail ? ».

- **Poursuivre la tonte :**
Appuyez sur la touche OK (2).
- **Arrêter la tonte :**
Appuyez sur la touche Accueil/Retour (5). La tonte se poursuit dès que la prochaine heure de démarrage programmée est atteinte et que les conditions de démarrage sont satisfaites, ou lorsque vous démarrez la tonte manuelle.

Retour à la station de recharge

L'appareil se déplace dans le sens horaire le long du câble périphérique pour regagner la station.

Conditions préalables

L'appareil revient automatiquement à la station de recharge si au moins l'une des conditions suivantes est remplie :

- Le niveau de charge de la batterie est égal ou inférieur à 30 %.
- Le temps de travail défini par jour a été atteint.
- Le temps de travail va au-delà de minuit (vers minuit, l'appareil interrompt son travail).
- Il commence à pleuvoir (entretien de la pelouse pilotée par la météo).

Vous pouvez aussi envoyer manuellement l'appareil à la station de recharge.

Procédure

L'appareil se trouve en mode Veille.

1. Maintenez la touche Accueil/Retour (5) pendant 3 secondes.
L'appareil se rend ensuite à la station de recharge (24).

Transport

Éteignez l'appareil et retirez la batterie. Assurez-vous que toutes les pièces en mouvement sont à l'arrêt complet

Procédure (Fig. G)

1. Éteignez l'appareil (voir *Mise en marche et arrêt*, p. 93).

2. Transportez l'appareil par la poignée (34), avec les lames (16) regardant en direction opposée du corps. Le dessus de l'appareil regarde en direction du corps.

Nettoyage, entretien et stockage

▲ AVERTISSEMENT ! Risque de blessures lié au démarrage involontaire de l'appareil. Protégez-vous lors des travaux de maintenance et de nettoyage. Éteignez l'appareil et retirez la batterie (38).

Faites effectuer les travaux de réparation et de maintenance qui ne sont pas mentionnés dans cette notice par notre Centre de service après-vente. Utilisez exclusivement des pièces de rechange d'origine.

Nettoyage

▲ AVERTISSEMENT ! Électrocution ! Ne nettoyez jamais l'appareil au jet d'eau.

Remarque

Risque de dommages. Les substances chimiques peuvent attaquer les pièces en plastique de l'appareil. N'utilisez aucun produit de nettoyage ou solvants.

Nettoyer après l'utilisation

- Pour le nettoyage, n'utilisez pas d'objets durs ou pointus. Vous pourriez endommager l'appareil.
- Nettoyez la surface de l'appareil avec une brosse douce, un pinceau ou un chiffon.

Nettoyer la station de recharge

(Fig. B/D/E)

1. Retirez l'appareil de la station de recharge (24).
2. Débranchez le bloc d'alimentation (18) de la prise de courant.
3. Démontez le connecteur de recharge (19) de l'unité de recharge (21).
4. De l'unité de recharge (21), démontez le domino (14) avec le câble périphérique (10).
5. Montez le couvercle (29) de la borne de contact (32) et le couvercle (31) sur le port connecteur de recharge (33) (voir *Raccorder le câble périphérique et la station de recharge*, p. 81).
6. Démontez l'unité de recharge (21).
7. Démontez les vis de fixation (12). Utilisez pour cela la clé six pans (13) fournie.

8. Nettoyez prudemment l'unité de recharge (21) avec un chiffon doux. En cas de fort encrassement, vous pouvez utiliser une brosse ou un chiffon légèrement humidifié. **Ne nettoyez pas les ports de branchement (32,33) de l'unité de recharge (21).**
9. Nettoyez prudemment la station de recharge (24) avec un chiffon doux. En cas de fort encrassement, vous pouvez utiliser une brosse ou un chiffon légèrement humidifié.
10. Laissez la plaque de sol (22) et l'unité de recharge (21) sécher entièrement avant le fonctionnement.
11. Montez l'unité de recharge (21) sur la plaque de sol (22) (voir *Monter la station de recharge*, p. 79).
12. Fixez la plaque de sol (22) (voir *Fixer la station de recharge*, p. 81).
13. Reconnectez le câble périphérique à l'unité de recharge (21) (voir *Raccorder le câble périphérique et la station de recharge*, p. 81).
14. Reconnectez le connecteur de recharge (19) à l'unité de recharge (21) (voir *Raccorder le câble périphérique et la station de recharge*, p. 81).
15. Branchez le bloc d'alimentation (18) à une prise de courant.
16. Nettoyez l'appareil (voir *Nettoyer l'appareil*, p. 95).
17. Remettez l'appareil dans la station de recharge (24) ou renvoyez-le dedans (voir *Retour à la station de recharge*, p. 94).

Nettoyer l'appareil

(Fig. H)

1. Retirez l'appareil de la station de recharge (24).
2. Éteignez l'appareil (voir *Mise en marche et arrêt*, p. 93).
3. Retirez la batterie (38) (voir *Insérer et retirer la batterie*, p. 82).
4. En cas de besoin, nettoyez l'appareil avec un chiffon doux. En cas de fort encrassement, vous pouvez utiliser une brosse ou un chiffon légèrement humidifié.
5. Laissez l'appareil entièrement sécher avant le fonctionnement.
6. Insérez la batterie (38) (voir *Insérer et retirer la batterie*, p. 82).

- Remettez l'appareil dans la station de recharge (24) ou renvoyez-le dedans (voir *Retour à la station de recharge*, p. 94).

Maintenance



Retirez la batterie avant des travaux d'entretien.



Utiliser des gants de protection

- Avant chaque utilisation, contrôlez l'appareil pour trouver des défauts tels que des pièces détachées, usagées ou endommagées.
- Vérifiez les caches et les dispositifs de protection du point de vue des dégradations et de la bonne tenue. Si nécessaire, remplacez-les.

Nous ne sommes pas responsables des dommages provoqués par nos appareils si ceux-ci sont dus à une réparation inappropriée ou à l'utilisation de pièces qui ne sont pas d'origine ou à une utilisation non conforme aux dispositions.

Remplacer les lames

Remarques

- Si la lame est émoussée, il est possible de la faire aiguiser par un atelier spécialisé.
- L'appareil est équipé de lames réversibles. Si les lames sont émoussées sur un côté, vous pouvez les retourner.
- Si les lames sont endommagées ou présentent un déséquilibre, elles doivent être remplacées (*Pièces de rechange et accessoires*, p. 104).

Outils nécessaires

- Tournevis

Retourner les lames (Fig. H/I)

- Retournez l'appareil.
- Retirez la batterie (38) (voir *Insérer et retirer la batterie*, p. 82).
- Desserrez les vis de lame (17) sur la partie inférieure de l'appareil.
- Tournez les lames (16) de l'autre côté.
- Fixez à nouveau les lames (16) avec les vis de lame (17).
- Insérez la batterie (38) (voir *Insérer et retirer la batterie*, p. 82).

Changer les lames (Fig. H/I)

- Retournez l'appareil.

- Retirez la batterie (38) (voir *Insérer et retirer la batterie*, p. 82).
- Desserrez les vis de lame (17) sur la partie inférieure de l'appareil.
- Retirez les anciennes lames (16).
- Fixez les lames neuves (16) avec les vis de lame (17).
- Insérez la batterie (38) (voir *Insérer et retirer la batterie*, p. 82).

Supprimer des blocages

(Fig. H)

- Retournez l'appareil.
- Retirez la batterie (38) (voir *Insérer et retirer la batterie*, p. 82).
- Supprimez le blocage.
- Insérez la batterie (38) (voir *Insérer et retirer la batterie*, p. 82).

Réparer le câble périphérique

Procédure (Fig. J)

- Vérifiez que le câble périphérique (10) n'est pas endommagé.
 - Si le câble périphérique (10) est rompu, coupez les extrémités avec une pince universelle.
 - Si le câble périphérique (10) est tellement endommagé que les extrémités de fil sont trop courtes pour être insérées l'une à côté de l'autre dans le connecteur de câble (20), rallongez l'une des extrémités du câble avec un morceau de câble de rechange et un connecteur supplémentaire (20).
- Passez les deux extrémités du câble périphérique (10) jusqu'en butée dans une ouverture sur le même côté du connecteur de câble (20).
- Comprimez le connecteur de câble (20) jusqu'à ce que le couvercle s'emboîte entièrement et soit bien fixé. Une fois le connecteur de câble (20) refermé, il n'est plus possible de le rouvrir.

Stockage

Rangez toujours l'appareil et les accessoires dans un état :

- propre
- sec
- à l'abri de la poussière
- hors de portée des enfants

Remarques

- N'enveloppez **pas** l'appareil dans un sac en nylon, car de l'humidité et de la moisissure pourraient se former.
- Nettoyez l'appareil avant de le stocker (voir *Nettoyage*, p. 95).

Pause hivernale

- Ne stockez la batterie qu'à moitié chargée. Le niveau de charge doit s'élever à 40-60 % pendant un stockage prolongé.
- Pendant une période de stockage prolongée, vérifiez tous les 3 mois environ le niveau de charge de la batterie et rechargez-la si nécessaire.
- La température de stockage de la batterie est comprise entre 15 °C et 25 °C. Évitez

une chaleur ou un froid extrême pendant le stockage. La batterie perdrait sinon en performance.

Retirez la batterie de l'appareil avant un stockage prolongé (p. ex., hivernage).

- Débranchez la station de recharge du câble périphérique.
- Isolez les contacts du câble périphérique avec du ruban adhésif.
- Après un stockage prolongé, remettez l'appareil en service, nettoyez les contacts de batterie de l'appareil et les contacts de recharge de la station de recharge avec une brosse en laiton pour éviter tout problème lors du chargement.

Dépannage

Le tableau suivant vous aide à éliminer les petites pannes :

Problème	Cause possible	Dépannage
L'appareil ne démarre pas	Batterie (38) non insérée	Placer la batterie (voir <i>Insérer et retirer la batterie</i> , p. 82)
	Batterie (38) déchargée	Charger la batterie (voir la notice d'utilisation de la batterie et du chargeur)

Problème	Cause possible	Dépannage
	Défaut du moteur	Adressez-vous au Centre de SAV.
	Câble périphérique (10) pas correctement raccordé ou défectueux	<p>Contrôlez l'affichage LED (26) sur la station de recharge (24)</p> <ol style="list-style-type: none"> 1. La LED (26) clignote en vert : câble périphérique (10) endommagé ou mal raccordé 2. La LED (26) est allumée en vert en continu : câble périphérique (10) correctement raccordé <p>Vérifiez si le fil +/- a été correctement raccordé à la station de recharge (24). (voir <i>Raccorder le câble périphérique et la station de recharge</i>, p. 81)</p>
	L'appareil n'est pas positionné dans la station de recharge (24) ou à l'intérieur du câble périphérique (10).	Positionner l'appareil dans la station de recharge (24) ou à l'intérieur du câble périphérique (10).
	Herbe trop longue	<ul style="list-style-type: none"> • Avant la première mise en service, l'herbe doit avoir été tondue jusqu'à une hauteur de 40 mm. • Régler une hauteur de coupe plus haute (voir <i>Régler la hauteur de coupe</i>, p. 81)
Arrêt du moteur	Blocage par des corps étrangers	Supprimer des blocages (voir <i>Supprimer des blocages</i> , p. 96)
Résultat du travail non satisfaisant ou moteur surchargé	Hauteur de coupe trop basse	Régler une hauteur de coupe plus haute (voir <i>Régler la hauteur de coupe</i> , p. 81)
	Lame (16) émoussée	Aiguiser ou remplacer la lame (16) (voir <i>Remplacer les lames</i> , p. 96)
	Zone de coupe obstruée	Nettoyer l'appareil (voir <i>Nettoyage</i> , p. 95)
	Lame (16) incorrectement montée	Installer la lame (16) correctement (voir <i>Remplacer les lames</i> , p. 96)
La lame (16) ne tourne pas	Lame (16) bloquée par de l'herbe	Retirer l'herbe (voir <i>Supprimer des blocages</i> , p. 96)
	Vis de lame (17) desserrée	Serrer la vis de lame (17) (voir <i>Remplacer les lames</i> , p. 96)

Problème	Cause possible	Dépannage
Bruits anormaux, cliquetis ou vibrations	Vis de lame (17) desserrée	Serrer la vis de lame (17) (voir <i>Remplacer les lames</i> , p. 96)
	Lame (16) endommagée	Remplacer la lame (16) (voir <i>Remplacer les lames</i> , p. 96)
L'appareil sort de la délimitation	Erreur de pose : Des coins à 90° peuvent provoquer une perte de signal	Poser des coins arrondis ou en angle de 45° (voir <i>Poser le câble périphérique</i> , p. 79)
	Câble périphérique (10) pas correctement raccordé ou défectueux	Contrôlez l'affichage LED (26) sur la station de recharge (24) 1. La LED (26) clignote en vert : câble périphérique (10) endommagé ou mal raccordé 2. La LED (26) est allumée en vert en continu : câble périphérique (10) correctement raccordé Vérifiez si le fil +/- a été correctement raccordé à la station de recharge (24). (voir <i>Raccorder le câble périphérique et la station de recharge</i> , p. 81)
	Montée/descente excessive dans la zone du câble périphérique (10).	L'appareil est capable de monter/descendre des montées/descentes de 25° (47 %) maximum. À une distance de 30 cm du câble périphérique (10), la montée ne doit pas être supérieure à max. 35 %. À une distance de 40 cm du câble périphérique (10), la descente ne doit pas être supérieure à max. 17 % . (voir <i>Poser le câble périphérique</i> , p. 79)
	Station de recharge (24) non installée conformément aux indications, ce qui peut provoquer des perturbations du signal.	Dans la zone de pénétration dans la station de recharge (24), il faut poser le câble périphérique (10) rectiligne sur une longueur d'au moins 2 m, et rectiligne également sur une longueur d'au moins 1 m derrière la station de recharge (24). Le bloc d'alimentation (18) et le câble périphérique (10) ne doivent d'une manière générale pas être posés en formant des boucles, et ne pas être rangés à proximité de la station de recharge (24). (voir <i>Installer la station de recharge</i> , p. 79)

Recyclage/protection de l'environnement

Enlevez la batterie de l'appareil et veuillez recycler l'appareil, la batterie, les accessoires et l'emballage dans le respect de l'environnement.



Les appareils électriques ne doivent pas être jetés avec les déchets ménagers.

Le symbole de la poubelle sur roues barrée d'une croix signifie que ce produit ne doit pas être éliminé comme déchet municipal non trié à la fin de sa vie utile.

Directive 2012/19/UE sur les déchets d'équipements électriques et électroniques :

les consommateurs sont légalement tenus de recycler, dans le respect de l'environnement, les équipements électriques et électroniques arrivés en fin de vie. Cela permet de garantir une valorisation écologique et respectueuse des ressources.

Suivant la transposition en droit national, vous pouvez disposer des possibilités suivantes :

- Restitution à un point de vente,
- Restitution à un point de collecte officiel,
- Renvoi au fabricant / au distributeur.

Ne sont pas concernés les accessoires qui accompagnent les appareils usagés et les moyens auxiliaires sans composants électriques.



Points de collecte sur www.quefairedemesdechets.fr
Privilégiez la réparation ou le don de votre appareil !

Le produit est recyclable, est soumis à une responsabilité élargie du fabricant et est collecté dans le cadre du tri sélectif.



Portez le carton à un point de recyclage.

Recycler les batteries de manière écologique



La batterie ne doit pas être jetée avec les déchets ménagers, dans le feu (risque d'explosion) ou dans l'eau. Les batteries endommagées présentent un risque pour l'environnement et pour votre santé en cas de fuites de vapeurs ou de liquides toxiques.

Vous avez l'obligation de recycler de manière écologique les batteries défectueuses ou usagées.

- N'ouvrez pas les batteries et évitez un endommagement mécanique. Il y a un risque de court-circuit et d'émanation de vapeurs qui irritent les voies respiratoires.
- Pour des raisons de sécurité, les batteries doivent être déchargées avant le recyclage.
- Appliquez du ruban adhésif sur les bornes afin d'éviter les courts-circuits.
- Recyclez les batteries auprès du magasin ou d'un point de collecte.
- **Batteries endommagées**
Manipulez des batteries endommagées à l'extérieur avec une précaution extrême !
 - Ne touchez pas de batteries endommagées à mains nues.
 - Si vous ne pouvez pas appliquer du ruban adhésif sur les bornes, restituez les batteries séparément, chacune emballée dans un sac plastique.
 - Restituez des batteries endommagées séparément dans un contenant incombustible, qui peut en plus être rempli de sable.
 - Déposez des batteries endommagées dans un point de collecte employant du personnel qualifié.

Consignes de recyclage des déchets végétaux

Éliminez les restes de coupe non pas avec les déchets ménagers, mais jetez-les avec le compost ou répartissez-les comme paillage sous des arbustes et des arbres.

Service

Garantie

Chère cliente, cher client,
ce produit bénéficie d'une garantie de 3 ans, valable à compter de la date d'achat. En cas de manques constatés sur ce produit, vous disposez des droits légaux contre le vendeur du produit. Ces droits légaux ne sont pas limités par notre garantie présentée par la suite.

Conditions de garantie

Le délai de garantie débute avec la date d'achat. Veuillez conserver soigneusement le ticket de caisse original. En effet, ce document vous sera réclamé comme preuve d'achat. Si un défaut de matériel ou un défaut de fabrication se présente au cours des trois ans suivant la date d'achat de ce produit, nous réparons gratuitement ou remplaçons ce produit – selon notre choix. Cette garantie suppose que l'appareil défectueux et le justificatif d'achat (ticket de caisse) nous soient présentés durant cette délai de trois ans et que la nature du manque et la manière dont celui-ci est apparu soient explicités par écrit dans un bref courrier.

Si le défaut est couvert par notre garantie, le produit vous sera retourné, réparé ou remplacé par un neuf. Aucune nouvelle délai de garantie ne débute à la date de la réparation ou de l'échange du produit.

Durée de garantie et demande légale en dommages-intérêts

La durée de garantie n'est pas prolongée par la garantie. Ce point s'applique aussi aux pièces remplacées et réparées. Les dommages et les manques éventuellement constatés dès l'achat doivent immédiatement être signalés après le déballage. A l'expiration du délai de garantie les réparations occasionnelles sont à la charge de l'acheteur.

Volume de la garantie

L'appareil a été fabriqué avec soin, selon de sévères directives de qualité et il a été entièrement contrôlé avant la livraison.

La garantie s'applique aux défauts de matériel ou aux défauts de fabrication. Cette garantie ne s'étend pas aux parties du produit qui sont exposées à une usure normale et peuvent être donc considérées comme des

pièces d'usure (par ex. Lame) ou pour des dommages affectant les parties fragiles . Cette garantie est nulle si l'appareil a été endommagé, mal utilisé ou non entretenu. Il en va de même pour des dommages provoqués par l'eau, le gel, la foudre ou le feu ou un transport inadapté. Pour une utilisation appropriée du produit, il faut impérativement respecter toutes les instructions citées dans le manuel de l'opérateur. Les actions et les domaines d'utilisation déconseillés dans la notice d'utilisation ou vis-à-vis desquels une mise en garde est émise, doivent absolument être évités.

L'appareil est destiné à un usage privé uniquement et non à un usage commercial. La garantie est nulle en cas de mauvaise utilisation et de manipulation inappropriée, d'usage de la force et d'interventions qui n'ont pas été effectuées par notre centre de service agréé.

Marche à suivre dans le cas de garantie

Pour garantir un traitement rapide de votre demande, veuillez suivre les instructions suivantes :

- Tenez vous prêt à présenter, sur demande, le ticket de caisse et le numéro d'article (IAN 508107_2507) comme preuve d'achat.
- Vous trouverez le numéro d'article sur la plaque signalétique du produit, d'une gravure sur le produit, de la page de titre du mode d'emploi (en bas à gauche) ou sur l'autocollant au dos ou en dessous du produit.
- Si des erreurs de fonctionnement ou d'autres défauts apparaissent, contactez d'abord le centre de service désigné ci-dessous par **téléphone** ou utilisez notre **formulaire de contact**, que vous trouverez sur parkside-diy.com dans la catégorie **Service**.
- En cas de produit défectueux vous pouvez, après contact avec notre service clients, envoyer le produit, franco de port à l'adresse de service après-vente indiquée, accompagné du justificatif d'achat (ticket de caisse) et en indiquant quelle est la nature du défaut et quand celui-ci s'est produit. Pour éviter des problèmes d'acceptation et des frais supplémentaires, utilisez absolument seulement l'adresse qui vous est donnée. Assurez-vous que l'expédition ne se fait pas en port dû, comme marchandises encom-

brantes, envoi express ou autre taxe spéciale. Veuillez renvoyer l'appareil, y compris tous les accessoires livrés lors de l'achat et prenez toute mesure pour avoir un emballage de transport suffisamment sûr.

Garantie (France)

Chère cliente, cher client,

ce produit bénéficie d'une garantie de 3 ans, valable à compter de la date d'achat. En cas de manques constatés sur ce produit, vous disposez des droits légaux contre le vendeur du produit. Ces droits légaux ne sont pas limités par notre garantie présentée par la suite.

Indépendamment de la garantie commerciale souscrite, le vendeur reste tenu des défauts de conformité du bien et des vices rédhibitoires dans les conditions prévues aux articles L217-4 à L217-13 du Code de la consommation et aux articles 1641 à 1648 et 2232 du Code Civil.

Article L217-4 du Code de la consommation – Le vendeur livre un bien conforme au contrat et répond des défauts de conformité existant lors de la délivrance.

Il répond également des défauts de conformité résultant de l'emballage, des instructions de montage ou de l'installation lorsque celle-ci a été mise à sa charge par le contrat ou a été réalisée sous sa responsabilité.

Article L217-5 du Code de la consommation – Le bien est conforme au contrat :

1. S'il est propre à l'usage habituellement attendu d'un bien semblable et, le cas échéant':
 - s'il correspond à la description donnée par le vendeur et posséder les qualités que celui-ci a présentées à l'acheteur sous forme d'échantillon ou de modèle ;
 - s'il présente les qualités qu'un acheteur peut légitimement attendre eu égard aux déclarations publiques faites par le vendeur, par le producteur ou par son représentant, notamment dans la publicité ou l'étiquetage ;
2. Ou s'il présente les caractéristiques définies d'un commun accord par les parties ou être propre à tout usage spécial recherché par l'acheteur, porté à la connaissance du vendeur et que ce dernier a accepté.

Article L217-16 du Code de la consommation – Lorsque l'acheteur demande au vendeur, pendant le cours de la garantie commerciale qui lui a été consentie lors de l'acquisition ou de la réparation d'un bien meuble, une remise en état couverte par la garantie, toute période d'immobilisation d'au moins sept jours vient s'ajouter à la durée de la garantie qui restait à courir.

Cette période court à compter de la demande d'intervention de l'acheteur ou de la mise à disposition pour réparation du bien en cause, si cette mise à disposition est postérieure à la demande d'intervention.

Article L217-12 du Code de la consommation – L'action résultant du défaut de conformité se prescrit par deux ans à compter de la délivrance du bien.

Conditions de garantie

Le délai de garantie débute avec la date d'achat. Veuillez conserver soigneusement le ticket de caisse original. En effet, ce document vous sera réclamé comme preuve d'achat. Si un défaut de matériel ou un défaut de fabrication se présente au cours des trois ans suivant la date d'achat de ce produit, nous réparons gratuitement ou remplaçons ce produit – selon notre choix. Cette garantie suppose que l'appareil défectueux et le justificatif d'achat (ticket de caisse) nous soient présentés durant cette délai de trois ans et que la nature du manque et la manière dont celui-ci est apparu soient explicités par écrit dans un bref courrier.

Si le défaut est couvert par notre garantie, le produit vous sera retourné, réparé ou remplacé par un neuf. Aucune nouvelle délai de garantie ne débute à la date de la réparation ou de l'échange du produit.

Durée de garantie et demande légale en dommages-intérêts

La durée de garantie n'est pas prolongée par la garantie. Ce point s'applique aussi aux pièces remplacées et réparées. Les dommages et les manques éventuellement constatés dès l'achat doivent immédiatement être signalés après le déballage. A l'expiration du délai de garantie les réparations occasionnelles sont à la charge de l'acheteur.

Volume de la garantie

L'appareil a été fabriqué avec soin, selon de sévères directives de qualité et il a été entièrement contrôlé avant la livraison.

La garantie s'applique aux défauts de matériel ou aux défauts de fabrication. Cette garantie ne s'étend pas aux parties du produit qui sont exposées à une usure normale et peuvent être donc considérées comme des pièces d'usure (par ex. Lame) ou pour des dommages affectant les parties fragiles . Cette garantie est nulle si l'appareil a été endommagé, mal utilisé ou non entretenu. Il en va de même pour des dommages provoqués par l'eau, le gel, la foudre ou le feu ou un transport inadapté. Pour une utilisation appropriée du produit, il faut impérativement respecter toutes les instructions citées dans le manuel de l'opérateur. Les actions et les domaines d'utilisation déconseillés dans la notice d'utilisation ou vis-à-vis desquels une mise en garde est émise, doivent absolument être évités.

L'appareil est destiné à un usage privé uniquement et non à un usage commercial. La garantie est nulle en cas de mauvaise utilisation et de manipulation inappropriée, d'usage de la force et d'interventions qui n'ont pas été effectuées par notre centre de service agréé.

Les pièces détachées indispensables à l'utilisation du produit sont disponibles pendant la durée de la garantie du produit.

Article 1641 du Code civil

Le vendeur est tenu de la garantie à raison des défauts cachés de la chose vendue qui la rendent impropre à l'usage auquel on la destine, ou qui diminuent tellement cet usage que l'acheteur ne l'aurait pas acquise, ou n'en aurait donné qu'un moindre prix, s'il les avait connus.

Article 1648 1er alinéa du Code civil

L'action résultant des vices rédhibitoires doit être intentée par l'acquéreur dans un délai de deux ans à compter de la découverte du vice.

Marche à suivre dans le cas de garantie

Pour garantir un traitement rapide de votre demande, veuillez suivre les instructions suivantes :

- Tenez vous prêt à présenter, sur demande, le ticket de caisse et le numéro d'article (IAN 508107_2507) comme preuve d'achat.
- Vous trouverez le numéro d'article sur la plaque signalétique du produit, d'une gravure sur le produit, de la page de titre du mode d'emploi (en bas à gauche) ou sur

l'autocollant au dos ou en dessous du produit.

- Si des erreurs de fonctionnement ou d'autres défauts apparaissent, contactez d'abord le centre de service désigné ci-dessous par **téléphone** ou utilisez notre **formulaire de contact**, que vous trouverez sur parksid-diy.com dans la catégorie **Service**.
- En cas de produit défectueux vous pouvez, après contact avec notre service clients, envoyer le produit, franco de port à l'adresse de service après-vente indiquée, accompagné du justificatif d'achat (ticket de caisse) et en indiquant quelle est la nature du défaut et quand celui-ci s'est produit. Pour éviter des problèmes d'acceptation et des frais supplémentaires, utilisez absolument seulement l'adresse qui vous est donnée. Assurez-vous que l'expédition ne se fait pas en port dû, comme marchandises encombrantes, envoi express ou autre taxe spéciale. Veuillez renvoyer l'appareil, y compris tous les accessoires livrés lors de l'achat et prenez toute mesure pour avoir un emballage de transport suffisamment sûr.



Sur le site parksid-diy.com, vous pouvez consulter et télécharger ce manuel et bien d'autres. Ce QR code vous permet d'accéder directement au site parksid-diy.com. Sélectionnez votre pays et recherchez les modes d'emploi à l'aide du masque de recherche. En saisissant la référence produit (IAN) 508107_2507, vous pourrez ouvrir votre mode d'emploi.

Service de réparation

Pour les réparations **ne relevant pas de la garantie**, adressez-vous au Centre de SAV. Il vous établira volontiers un devis.

- Nous pouvons traiter uniquement les appareils qui ont été expédiés avec un emballage et un affranchissement suffisants.

Remarque : Veuillez envoyer votre appareil nettoyé en indiquant le défaut à l'adresse connue du Centre de SAV.

- Ne seront pas acceptés les appareils envoyés en port dû ainsi que les appareils envoyés comme produits encombrants, en express ou par tout autre mode de transport spécial.
- Nous recyclons gratuitement vos appareils défectueux que vous nous renvoyez.

Service-Center

FR **Service France**
Tel.: 0800 907612
Formulaire de contact à
parkside-diy.com
IAN 508107_2507

BE **Service Belgique**
Tel.: 0800 12614
Formulaire de contact à
parkside-diy.com
IAN 508107_2507

Importateur

Veuillez noter que l'adresse suivante n'est pas une adresse de service après-vente. Contactez d'abord le Centre de SAV cité ci-dessus.

Grizzly Tools GmbH & Co. KG
Stockstädter Str. 20
63762 Grobostheim
ALLEMAGNE
www.grizzlytools.de

Pièces de rechange et accessoires

Vous obtiendrez des pièces de rechange et accessoires à l'adresse

www.grizzlytools.shop. En cas de problèmes lors de la passation de votre commande, contactez-nous via notre boutique en ligne. Pour toute autre question, adressez-vous à : *Service-Center, p. 104*

Pos. n°	Désignation	N° de commande
10	Câble périphérique	92000198
11	Crochet	92000065
12	Vis de fixation	92000110
16/17	Lame de rechange/Vis de rechange	92000041
21	Unité de chargement	92000194
22	Plaque de sol	92000195

Les pièces détachées indispensables à l'utilisation du produit sont disponibles pendant la durée de la garantie du produit.

Traduction de la déclaration UE de conformité originale

Produit: **Tondeuse-robot Smart**

Modèle: **PAMRS 750 A1**

Número de serie: 000001-035400

L'objet de la déclaration décrit ci-dessus est conforme à la législation d'harmonisation de l'Union applicable:

**2006/42/EC • 2014/30/EU • 2000/14/EC & 2005/88/EC
• 2011/65/EU & (EU) 2015/863 • 2014/53/EU**

L'objet de la déclaration décrit ci-dessus est conforme à la directive 2011/65/EU du Parlement européen et du Conseil du 8 juin 2011 relative à la limitation de l'utilisation de certaines substances dangereuses dans les équipements électriques et électroniques.

Pour assurer la conformité, les normes harmonisées et les normes et réglementations nationales suivantes ont été appliquées :

**EN 62233:2008 • EN IEC 63000:2018
EN 62311:2008 • EN 60335-1:2012/A15:2021
EN 50636-2-107:2015/A3:2021 • EN 50665:2017
EN IEC 55014-1:2021 • EN IEC 55014-2:2021 •
EN 301 489-1 V2.2.3:2019 • EN 301 489-3 V2.3.2:2023
EN 301 489-17 V3.3.1:2024
EN 300 328 V2.2.2 (2019-07) • EN 50663:2017 • EN 303 447 V1.3.1 (2022-04)**

Conformément à la directive 2000/14/EC relative aux émissions sonores, il est confirmé ce qui suit : Niveau de puissance acoustique (L_{WA})

- mesuré: 58,2 dB;
- garanti: 60 dB

Procédure appliquée pour l'évaluation de la conformité conformément à la directive 2000/14/EC, annexe VI.

Organisme notifié: TÜV SÜD Product Service GmbH • NB: 0123 • Ridlerstraße 65 • 80339 München • Deutschland

La présente déclaration de conformité est établie sous la seule responsabilité du fabricant:



Grizzly Tools GmbH & Co. KG
Stockstädter Str. 20
63762 Großostheim
ALLEMAGNE
02.01.2026

Christian Frank
Mandataire de documentation

Traduction de la déclaration UE de conformité originale

Produit: **Bloc d'alimentation**

Modèle: **SF-25**

IAN 508107_2507

L'objet de la déclaration décrit ci-dessus est conforme à la législation d'harmonisation de l'Union applicable:

2014/30/EU • 2014/35/EU • 2011/65/EU* & (EU) 2015/863

L'objet de la déclaration décrit ci-dessus est conforme à la directive 2011/65/EU du Parlement européen et du Conseil du 8 juin 2011 relative à la limitation de l'utilisation de certaines substances dangereuses dans les équipements électriques et électroniques.

Pour assurer la conformité, les normes harmonisées et les normes et réglementations nationales suivantes ont été appliquées :

**EN IEC 61558-1:2019 • EN 61558-2-16:2009/A1:2013
EN IEC 55014-1-2021 • EN IEC 55014-2-2021 • EN IEC 63000:2018
EN IEC 61000-3-2:2019/A2:2024 • EN 61000-3-3:2013/A2:2021**

La présente déclaration de conformité est établie sous la seule responsabilité du fabricant:



Grizzly Tools GmbH & Co. KG
Stockstädter Str. 20
63762 Großostheim
ALLEMAGNE
02.01.2026

Christian Frank
Mandataire de documentation

Inhoudsopgave

Inleiding.....	107
Reglementair gebruik.....	108
Inhoud van het pakket/accessoires.....	108
Overzicht.....	108
Functiebeschrijving.....	109
Technische gegevens.....	109
Veiligheidsaanwijzingen.....	109
Betekenis van de veiligheidsaanwijzingen.....	110
Pictogrammen en symbolen.....	110
Algemene veiligheidswaarschuwingen voor elektrisch gereedschap.....	111
Veiligheidsinstructies voor grasmaaiër.....	113
Restrisico's.....	115
Installatie.....	115
Hebt u ondersteuning nodig?.....	115
Benodigde gereedschappen en hulpmiddelen.....	115
Voedingseenheid bevestigen.....	115
Laadstation monteren.....	115
Laadstation plaatsen.....	116
Begrenzingskabel repareren.....	116
Begrenzingskabel en laadstation verbinden.....	117
Laadstation bevestigen.....	118
Voorbereiding.....	118
Maaihoogte instellen.....	118
Laadproces.....	118
Inbedrijfstelling.....	119
Bedieningselementen.....	119
Inbedrijfstelling.....	120
Instelling.....	120
Menu's op het display.....	121
Spotmodus maaien/ maaien op vaste punten.....	121
Taal instellen.....	121
Datum en tijd instellen.....	121
Regensensor instellen.....	122
Bedrijfstijden instellen.....	122
WLAN activeren.....	122
PIN-code wijzigen.....	122
Werk- en foutenlogboek uitlezen.....	123
Fabrieksinstellingen herstellen.....	123
Controleren/uitvoeren van firmware-upgrade.....	123
Tijdschema instellen.....	123
Secundaire gebied instellen.....	124
Heggenbescherming instellen.....	124

Mes-stop bij achteruitrijden.....	124
Parkside app.....	124
Apparaat uit de app verwijderen.....	125
Privacyverklaring.....	125
Statusmeldingen op het display.....	125
Bedrijf.....	128
Werkinstructies.....	128
In- en uitschakelen.....	129
Bedrijfscyclus handmatig onderbreken/starten.....	129
Terug naar het laadstation.....	130
Transport.....	130
Reiniging, onderhoud en opslag.....	130
Reiniging.....	131
Onderhoud.....	131
Opslag.....	132
Probleemopsporing.....	133
Afvoeren/milieubescherming.....	135
Accu's milieuvriendelijk afvoeren.....	136
Instructies voor het verwijderen van groenafval.....	136
Service.....	136
Garantie.....	136
Reparatie-service.....	137
Service-Center.....	137
Importeur.....	138
Reserveonderdelen en toebehoren.....	138
Vertaling van de originele EU-conformiteitsverklaring.....	139
Vertaling van de originele EU-conformiteitsverklaring.....	140
Explosietekening.....	376

Inleiding

Hartelijk gefeliciteerd met de aankoop van uw nieuwe robotmaaier (hierna "apparaat" of "elektrisch gereedschap" genoemd).

U hebt voor een hoogwaardig product gekozen. Dit apparaat werd tijdens de productie op kwaliteit gecontroleerd en aan een eindcontrole onderworpen. Een goede werking van uw apparaat is daarom gegarandeerd.



Deze gebruiksaanwijzing maakt deel uit van dit apparaat. Ze bevat belangrijke instructies over de veiligheid, het gebruik en de afvoer van het apparaat. Lees zorgvuldig de ge-

bruiksaanwijzing. Maak u vertrouwd met de bedieningselementen en het juiste gebruik van het apparaat. Gebruik het apparaat alleen zoals beschreven en alleen voor de vermelde doeleinden. Bewaar de gebruiksaanwijzing zorgvuldig en geef alle documentatie mee wanneer u het apparaat aan derden doorgeeft.

Reglementair gebruik

Het apparaat is uitsluitend bedoeld voor het volgende gebruik:

- Het maaien van gazons en gras in huise-lijke context.

Het is verboden het apparaat in een regen-achtige of vochtige omgeving te gebruiken. Het apparaat is bedoeld voor gebruik door volwassenen. Jongeren ouder dan 16 jaar mogen het apparaat alleen onder toezicht gebruiken.

Elk ander gebruik dat in deze handleiding niet expliciet wordt toegestaan, kan leiden tot schade aan het apparaat en kan een ernstig risico voor de gebruiker inhouden. De bediener of gebruiker van het apparaat is verantwoordelijk voor letsel- of materiële schade aan derde partijen of hun eigendom. Het apparaat is bedoeld voor huishoudelijk gebruik. Het is niet ontworpen voor continu commercieel gebruik. Bij commercieel gebruik vervalt de garantie. De fabrikant is niet aansprakelijk voor schade die voortvloeit uit oneigenlijk gebruik of uit een foute bediening.

Het apparaat maakt deel uit van de reeks **X 20 V TEAM** en kan met accu's van de reeks **X 20 V TEAM** worden gebruikt. Accu's van de reeks **X 20 V TEAM** mogen alleen met originele laders van de reeks **X 20 V TEAM** worden geladen.

Inhoud van het pakket/ accessoires

Pak het apparaat uit en controleer de inhoud van het pakket.

Voer het verpakkingsmateriaal af zoals reglementair voorgeschreven.

- Smart robotmaaier
- Accu
- Begrenzingskabel (150 m)
- 200x Haak
- 6x Bevestigingsschroeven
- Inbussleutel
- 2x Stekkerdoos

- 4x Schroef
- 2x Kabelverbindingsklem
- Mesmontage
 - 3x Vervangingsmes
 - 3x Reserveschroef
- Voedingseenheid
- Oplaadstekker
- Laadstation
 - Laadeenheid
 - Bodemplaat
 - Beschermbuigel
- Vertaling van de oorspronkelijke gebruiksaanwijzing

Overzicht

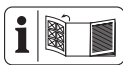

De afbeeldingen van het apparaat vindt u op de voorste en achterste uitvouwpagina.

- 1 AAN-/UIT-knop/Start-toets
- 2 OK-toets
- 3 Boven-toets
- 4 Onder-toets
- 5 Home/Terug-toets
- 6 STOP-toets
- 7 Regensensor
- 8 Display
- 9 Draaiwiel

Toebehoren

- 10 Begrenzingskabel
- 11 Haak
- 12 Bevestigingsschroeven
- 13 Inbussleutel
- 14 Stekkerdoos
- 15 Schroef (Laadeenheid)
- 16 Mes
- 17 Mesbout
- 18 Voedingseenheid
- 19 Oplaadstekker
- 20 Kabelverbindingsklem

Laadstation

- 21 Laadeenheid
- 22 Bodemplaat
- 23 Beschermbuigel

(Fig. B)

- 24 Laadstation

- 25 Laadklemmen
- 26 Led
- 27 Indicator (Arbeitsbereich)

(Fig. C)

- 28 Groef

(Fig. D)

- 29 Afdekking (Contactbus)
- 30 Vergrendeling (Afdekking Contactbus)
- 31 Afdekking (Aansluiting Oplaadstekker)
- 32 Contactbus

- 33 Aansluiting Oplaadstekker

(Fig. G)

- 34 Draaggreep

(Fig. H)

- 35 Afdekking (Accuvak)
- 36 Vergrendeling (Accuvak)
- 37 Accu-ontgrendeling
- 38 Accu
- 39 Accuvak

Functiebeschrijving

Het apparaat heeft een kunststof behuizing met een elektromotor. Het snijgereedschap roteert parallel aan het 8-getrapte snijvlak. De werking van de verschillende bedienings-elementen is hieronder beschreven.

Technische gegevens

Smart robotmaaier	PAMRS 750 A1
Motorspanning U	20 V =
Beschermingsgraad	IPX4
Stationair toerental n_1	3100 min ⁻¹
Snijbreedte	20 cm
Maaihogte	25-60 mm
Gewicht zonder accu	≈ 7,4 kg
Geluidsdrumniveau (L_{pA})	
.....	47,2 dB; $K_{pA}=1,95$ dB
Geluidsvermogeniveau (L_{WA})	
– gegarandeerd	60 dB
– gemeten	58,2 dB; $K_{WA}=1,95$ dB
WiFi-frequentiebereik	2400–2483,5 MHz
Maximaal WLAN-zendvermogen	19 dBm
Bluetooth-WiFi-frequentiebereik	
.....	2400–2483,5 MHz
Maximaal Bluetooth-zendvermogen ...	8 dBm

Laadstation	ST-105
Voedingsspanning	22 V=, 2,5 A
Uitgangsspanning	21 V=, 2,4 A
Beschermingsgraad	IPX4
Gewicht	1,5 kg
Frequentiebereik van de begren- zingskabel	100 Hz-148,5 kHz
Maximaal zendvermogen van de begren- zingskabel	50 dBa/ 10 m
Voedingseenheid	SF-25
Voedingsspanning	220-240 V~, 50/60 Hz, 0,8 A
Uitgangsspanning	22 V=, 2,5 A
Beschermingsgraad	IP65
Buitentemperatuur ta	50 °C

De geluids- en trilwaarden zijn vastgesteld in overeenstemming met de normen en bepalingen die in de conformiteitsverklaring zijn vermeld.

De aangegeven totale trillingswaarden en de aangegeven geluidsemissiewaarden zijn gemeten volgens een genormeerde testprocedure en kunnen worden gebruikt om een elektrisch gereedschap met een ander gereedschap te vergelijken. De aangegeven totale trillingswaarden en de aangegeven geluidsemissiewaarden kunnen ook worden gebruikt voor een voorlopige inschatting van de belasting.

X 20 V TEAM

Het apparaat maakt deel uit van de reeks **X 20 V TEAM** en kan met accu's van de reeks **X 20 V TEAM** worden gebruikt. Accu's van de reeks **X 20 V TEAM** mogen alleen met originele laders van de reeks **X 20 V TEAM** worden geladen.

We bevelen u aan dit apparaat uitsluitend met volgende accu's: PAP 20 B1, PAP 20 B3, Smart PAPS 204 A1, Smart PAPS 208 A1

We bevelen u aan deze accu's met volgende laders te laden: PLG 20 A3, PLG 20 A4, PLG 20 C1, PLG 20 C2, PLG 20 C3, PLG 201 A1, PDSLGL 20 A1, PDSLGL 20 B1, PDSLGL 20 B2, PLGS 2012 A1

Technische specificaties van accu en lader: zie afzonderlijke gebruiksaanwijzing.

Veiligheidsaanwijzingen

Dit gedeelte behandelt de basisveiligheidsmaatregelen bij het gebruik van het apparaat.

⚠ WAARSCHUWING! Persoonlijk letsel en materiële schade door ondeskundige omgang met de accu. Neem de veiligheidsinstructies en informatie over opladen en correct gebruik in de gebruiksaanwijzing van uw accu en oplader van de serie in acht **X 20 V TEAM**. Een gedetailleerde beschrijving van het laadproces en andere informatie vindt u in de aparte gebruiksaanwijzing ervan.

Betekenis van de veiligheidsaanzwijzingen

⚠ GEVAAR! Als u deze veiligheidsaanzwijzing niet volgt, gebeurt er een ongeval. Het gevolg is ernstig lichamelijk letsel of de dood.

⚠ WAARSCHUWING! Als u deze veiligheidsaanzwijzing niet volgt, gebeurt er eventueel een ongeval. Het gevolg is eventueel ernstig lichamelijk letsel of de dood.

⚠ VOORZICHTIG! Als u deze veiligheidsaanzwijzing niet volgt, gebeurt er een ongeval. Het gevolg is eventueel lichte of matig lichamelijk letsel.

AANWIJZING! Als u deze veiligheidsaanzwijzing niet volgt, gebeurt er een ongeval. Het gevolg is eventueel materiële schade.

Pictogrammen en symbolen

Pictogrammen op het apparaat



WAARSCHUWING - Voor het gebruik van de machine de gebruiksaanwijzing doorlezen!



WAARSCHUWING - Verwijder de vergrendeling voordat u werkzaamheden aan de machine uitvoert of voordat u de machine optilt!



WAARSCHUWING - Bij de werking van de machine de gepaste veiligheidsafstand in acht nemen!



WAARSCHUWING - Niet op de machine rijden!



LET OP - Roterende messen niet aanraken



LET OP: gebruik het apparaat niet in de regen!



Let op! Nalopen van de snij-inrichting



Houd omstanders en kinderen uit de buurt van het apparaat.



Spuit het apparaat nooit schoon met water!



Gevaar! Hands en voeten uit de buurt houden



Gegarandeerd geluidsvermogensniveau L_{WA} in dB(A)



Maaicirkel



Veiligheidsklasse III



Elektrische apparaten horen niet bij het huisvuil.



Instelling snijhoogte



Display
Bedieningspaneel

Pictogram op het laadstation



Lees de gebruiksaanwijzing



Oplader SF-25



Veiligheidsklasse III



Elektrische apparaten horen niet bij het huisvuil.





Aansluiting



Led

Pictogrammen op de voedingseenheid



Lees de gebruiksaanwijzing



Let op!



Elektrische veiligheidsklasse II (dubbele isolatie)



Kortsluitingsbestendige, gesloten veiligheidstransformator



Oplader SF-25



Apparaatbeveiliging



Schakelvoeding



Elektrische apparaten horen niet bij het huisvuil.

Pictogrammen in de gebruiksaanwijzing



Veiligheidshandschoenen dragen

Algemene veiligheidsaanschuivingen voor elektrisch gereedschap

⚠ WAARSCHUWING! Lees alle veiligheidsaanschuivingen, instructies, illustraties en specificaties bij dit elektrische gereedschap. Volgt u niet alle onderstaande instructies, dan kan dit leiden tot elektrische schok, brand en/of ernstig letsel. **Bewaar alle waarschuwingen en instructies voor toekomstige naslag.**

De term „elektrisch gereedschap” in de waarschuwingen verwijst naar uw op netstroom aangedreven elektrische gereedschap (met netsnoer) of uw accu-aangedreven elektrische gereedschap (zonder netsnoer).

1. VEILIGE WERKPLEK

- a) **Houd uw werkplek schoon en goed verlicht.** Rommelige of donkere werkplekken leiden tot ongevallen.

- b) **Gebruik geen elektrische gereedschappen in omgevingen met ontvlammingsgevaar, bijvoorbeeld als ontvlambare vloeistoffen, gassen of stof aanwezig is.** Elektrische gereedschappen produceren vonken, die het stof of de dampen kunnen doen ontbranden.
- c) **Houd kinderen en omstanders op een afstand terwijl u met een elektrisch gereedschap werkt.** Wordt u afgeleid, dan zou u de controle over het gereedschap kunnen verliezen.

2. ELEKTRISCHE VEILIGHEID

- a) **De stekker van het elektrische gereedschap moet overeenkomen met het stopcontact. Breng nooit modificaties aan de stekker aan. Gebruik bij geaarde (geïsoleerde) elektrische gereedschappen nooit een adapterstekker.** Ongewijzigde stekkers en passende stopcontacten reduceren het risico op elektrische schok.
 - b) **Voorkom lichamelijk contact met geaarde of geïsoleerde oppervlakken zoals leidingen, radiatoren, fornuizen en koelkasten.** Er bestaat een verhoogd risico op elektrische schok als uw lichaam geaard of geïsoleerd is.
 - c) **Stel elektrische gereedschappen niet bloot aan regen of natte omgevingen.** Indringend water in een elektrisch gereedschap verhoogt het risico op elektrische schok.
 - d) **Gebruik het netsnoer niet voor oneigenlijke doelen. Gebruik het netsnoer niet om het elektrische gereedschap te dragen of te trekken of om de stekker uit het stopcontact te halen. Houd het netsnoer uit de buurt van warmte, olie, scherpe randen of bewegende delen.** Beschadigde of warrige netsnoeren verhogen het risico op elektrische schok.
 - e) **Werk u buitenshuis met het elektrische gereedschap, gebruik dan een verlengkabel die geschikt is voor gebruik buitenshuis.** Het gebruik van een verlengkabel voor buitenshuis reduceert het risico op elektrische schok.
 - f) **Als u alsnog een elektrisch gereedschap op een vochtige locatie moet gebruiken, gebruik dan een stroomvoorziening met aardlekschakelaar.** Het gebruik van een aardlekschakelaar reduceert het risico op elektrische schok.

3. **PERSOONLIJKE VEILIGHEID**

- a) **Blijf alert, kijk uit wat u doet en gebruik uw gezond verstand bij het bedienen van een elektrisch gereedschap. Gebruik een elektrisch gereedschap niet als u moe bent of onder de invloed bent van drugs, alcohol of medicijnen.** Eén moment van onoplettendheid kan bij het gebruik van elektrisch gereedschap leiden tot ernstig letsel.
- b) **Gebruik persoonlijke beschermingsmiddelen. Draag altijd oogbescherming.** Het gebruik van voor de omstandigheden passende beschermingsmiddelen zoals stofmaskers, antislipschoenen, veiligheidshelmen of oorbeschermers reduceert het risico op letsel.
- c) **Voorkom onbedoelde inschakeling. Zorg ervoor dat de schakelaar op de uit-stand staat voordat u het gereedschap aansluit op de netstroom en/of op het accupack en voordat u het opakt of wegdraagt.** Het dragen van elektrisch gereedschap met uw vinger op de schakelaar of het onder stroom zetten van elektrisch gereedschap waarvan de schakelaar aanstaat, is vragen om ongelukken.
- d) **Verwijder eventuele stel- of moersleutels voordat u het elektrische gereedschap inschakelt.** Een achtergelaten moer- of stelsleutel op een draaiend onderdeel van het elektrische gereedschap kan leiden tot letsel.
- e) **Strek u niet te ver uit. Blijf op elk moment stevig staan en bewaar uw evenwicht.** Zo hebt u in onverwachte situaties betere controle over het elektrische gereedschap.
- f) **Draag gepaste kleding. Draag geen losse kleding of sieraden. Houd uw haren en kleding uit de buurt van bewegende delen.** Losse kleding, losse juwelen of lange haren kunnen verstrikt raken in bewegende delen.
- g) **Als het gereedschap is voorzien voor de aansluiting van stofafzuig- en stofopvangsystemen, zorg er dan voor dat die aangesloten zijn en correct worden gebruikt.** Het gebruik van stofopvangsystemen kan stofgerelateerde risico's reduceren.
- h) **Ook al hebt u reeds veel ervaring met het gereedschap, laat nooit uw waakzaamheid zakken en negeer nooit de**

veiligheidsprincipes van het gereedschap. Eén onachtzame beweging kan in een fractie van een seconde leiden tot ernstig letsel.

4. **GEBRUIK EN ONDERHOUD VAN ELEKTRISCH GEREEDSCHAP**

- a) **Forceer het elektrische gereedschap niet. Gebruik het correcte elektrische gereedschap voor uw toepassing.** Het juiste elektrische gereedschap zal het werk beter en veiliger uitvoeren tegen de snelheid waarvoor het was bedoeld.
- b) **Gebruik het elektrische gereedschap niet als de aan-/uitknop niet vlot schakelt.** Een elektrisch gereedschap dat niet met de schakelaar kan worden beheerst, is gevaarlijk en moet worden vervangen.
- c) **Haal de stekker uit het stopcontact en/of haal het accupack, indien verwijderbaar, uit het elektrische gereedschap voordat u enige aanpassingen aan het gereedschap uitvoert, toebehoren verwisselt of het elektrische gereedschap opbergt.** Dergelijke preventieve veiligheidsmaatregelen reduceren het risico op onbedoelde inschakeling van het elektrische gereedschap.
- d) **Berg niet-gebruikte elektrische gereedschappen op buiten het bereik van kinderen, en laat personen die niet bekend zijn met het elektrische gereedschap of met deze instructies, niet werken met het elektrische gereedschap.** In de handen van onopgeleide gebruikers kunnen elektrische gereedschappen erg gevaarlijk zijn.
- e) **Onderhoud elektrische gereedschappen en de toebehoren ervan. Controleer ze op verkeerde uitgelijnde of vastklemmende bewegende delen, kappotte onderdelen en andere omstandigheden die de werking van het elektrische gereedschap kunnen aantasten. Laat in geval van schade het elektrische gereedschap repareren voordat u het gebruikt.** Veel ongevallen worden veroorzaakt door slecht onderhouden elektrische gereedschappen.
- f) **Houd alle snijgereedschap scherp en schoon.** Goed onderhouden snijgereedschappen met scherpe snijkanten blijven minder vaak geklemd zitten en zijn vlotter te beheersen.
- g) **Gebruik de elektrische gereedschappen, toebehoren, bits en dergelijke**

- overeenkomstig de instructies en houd rekening met de werkomstandigheden en de uit te voeren taak.** Het gebruik van elektrische gereedschappen voor andere taken dan de bedoelde taken, kan leiden tot een gevaarlijke situatie.
- h) **Houd de handgrepen en grijpvlakken droog, schoon en olie- en vetvrij.** Gladde handgrepen en grijpvlakken hinderen de veilige omgang en de controle over het gereedschap in onverwachte situaties.
5. **GEBRUIK EN ONDERHOUD VAN ACCU-GEREEDSCHAP**
- a) **Laad het gereedschap uitsluitend op met de door de fabrikant gespecificeerde lader.** Een lader die geschikt is voor het ene type accupack kan een brandrisico inhouden als hij voor een ander type accupack wordt gebruikt.
- b) **Gebruik elektrische gereedschappen alleen met de specifiek vermelde accupacks.** Het gebruik van andere accupacks kan leiden tot risico op letsel en brand.
- c) **Berg een ongebruikt accupack op uit de buurt van andere metalen voorwerpen zoals papierclips, munten, sleutels, spijkers, schroeven of andere kleine metalen voorwerpen die een verbinding kunnen maken van het ene contact naar het andere.** Een kortsluiting van de accucontacten kan leiden tot brandwonden of brand.
- d) **Bij verkeerd gebruik kan er een vloeistof uit de accu vloeien; voorkom aanraking. Komt u onbedoeld met de vloeistof in aanraking, spoel dan met water. Raakt de vloeistof in de ogen, raadpleeg dan onmiddellijk een arts.** De lekkende vloeistof van de accu kan irritatie of brandwonden veroorzaken.
- e) **Gebruik geen accupack of gereedschap dat beschadigd of gemodificeerd is.** Beschadigde of gemodificeerde accu's kunnen onvoorspelbaar gedrag vertonen, met als gevolg brand, ontploffing of letselrisico.
- f) **Stel een accupack of gereedschap niet bloot aan vuur of te hoge temperaturen.** Blootstelling aan vuur of temperaturen boven 130 °C kunnen leiden tot ontploffing.
- g) **Volg alle laadinstructies en laad het accupack of het gereedschap niet op buiten het in de instructies vermelde temperatuurbereik.** Het verkeerd laden of laden bij temperaturen buiten het gespecificeerde bereik kan leiden tot schade aan de accu en hoger brandrisico.
6. **REPARATIES**
- a) **Laat uw elektrische gereedschap alleen repareren door een erkend technicus met behulp van identieke vervangingsdelen.** Dit verzekert dat de veiligheid van het elektrische gereedschap wordt behouden.
- b) **Repareer beschadigde accupacks nooit zelf.** De reparatie van accupacks mag uitsluitend worden uitgevoerd door de fabrikant of door erkende reparatiediensten.

Veiligheidsinstructies voor grasmaaier

- Kinderen en personen met verminderde lichamelijke, zintuiglijke of geestelijke vermogens of gebrek aan ervaring en kennis, of personen die niet vertrouwd zijn met de gebruiksaanwijzing van de machine, mogen de machine niet gebruiken; plaatselijke voorschriften kunnen de leeftijd van de gebruiker beperken.
- **Gebruik de grasmaaier niet bij slecht weer, vooral niet bij onweer.** Dit vermindert het risico om door de bliksem te worden getroffen.
- **Inspecteer het werkgebied grondig op wilde dieren.** Wilde dieren kunnen door de draaiende grasmaaier gewond raken.
- **Onderzoek het werkgebied grondig en verwijder alle stenen, stokken, draden, botten en andere vreemde voorwerpen.** Weggeslingerde voorwerpen kunnen letsel veroorzaken.
- **Controleer voordat u de grasmaaier gebruikt altijd of het maaiem en de maaier niet versleten of beschadigd zijn.** Versleten of beschadigde onderdelen verhogen het risico op letsel.
- **Controleer voor gebruik het netsnoer en eventuele verlengkabels op tekenen van beschadiging of veroudering. Gebruik de grasmaaier niet als het snoer beschadigd of versleten is. Als het netsnoer beschadigd of versleten is tijdens het gebruik, moet u de gras-**

- maaier uitschakelen en het snoer niet aanraken voordat u de stekker uit het stopcontact hebt getrokken.** Een beschadigd netsnoer of verlengsnoer kan leiden tot elektrische schokken, brand en/of ernstig letsel.
- **Controleer de grasopvanginrichting regelmatig op slijtage.** Een versleten of beschadigde grasopvanginrichting verhoogt het risico op letsel.
 - **Laat de beschermkappen zitten. De beschermkappen moeten operationeel zijn en goed vastzitten.** Een losse, beschadigde of niet goed functionerende beschermkap kan letsel veroorzaken.
 - **Houd de inlaatopeningen voor koelucht vrij van afzettingen.** Geblokkeerde luchtinlaten en afzettingen kunnen leiden tot oververhitting of brandgevaar.
 - **Draag altijd slipvrije veiligheidsschoenen wanneer u de grasmaaier bedient. Werk nooit op blote voeten of met open sandalen.** Dit vermindert het risico van voetletsel bij contact met het draaiende maaimes.
 - **Draag altijd een lange broek wanneer u de grasmaaier bedient.** Blote huid verhoogt de kans op letsel door uitgeworpen voorwerpen.
 - **Gebruik de grasmaaier niet in nat gras. Loop daarbij, maar ren nooit.** Dit verkleint het risico op uitglijden en vallen, wat kan leiden tot letsel.
 - **Gebruik de grasmaaier niet op extreem steile hellingen.** Dit vermindert het risico van controleverlies, uitglijden en vallen, wat tot letsel kan leiden.
 - **Zorg bij werkzaamheden op hellingen voor een stevige ondergrond; werk altijd dwars op de helling, nooit omhoog of omlaag, en wees uiterst voorzichtig bij het veranderen van werkrichting.** Dit vermindert het risico van controleverlies, uitglijden en vallen, wat tot letsel kan leiden.
 - **Wees vooral voorzichtig wanneer u achteruit maait of wanneer u de maaier naar u toe trekt. Let altijd op de omgeving.** Dit vermindert het risico van struikelen tijdens het werk.
 - **Houd het netsnoer ver uit de buurt van het maaimes.** Een beschadigd netsnoer kan leiden tot elektrische schokken, brand en/of ernstig letsel.
 - **Schakel de maaier uit en trek de stekker uit het stopcontact als het netsnoer verstrikt of beschadigd is geraakt.** Verwarde of beschadigde kabels kunnen het risico op elektrische schokken verhogen.
 - **Raak geen messen of andere gevaarlijke onderdelen aan die nog bewegen.** Zodoende vermindert u het risico op letsel door bewegende onderdelen.
 - **Zorg ervoor dat alle schakelaars zijn uitgeschakeld en dat de stekker uit het stopcontact is getrokken voordat u vastgelopen materiaal verwijdert of de grasmaaier reinigt.** Onverwachte werking van de grasmaaier kan ernstig letsel veroorzaken.
 - Stop het **snijgereedschap** als de machine moet worden gekanteld voor transport bij het oversteken van andere oppervlakken dan gras en bij het vervoer van de machine naar en van het maaigebied.
 - Kantel de machine niet wanneer de motor is ingeschakeld, tenzij de machine gekanteld moet worden om te starten. Kantel de machine niet meer dan absoluut noodzakelijk en til alleen het onderdeel op dat van u af wijst.
 - Stop de machine verwijder de accu/ de accu's en wacht tot alle bewegende delen volledig tot stilstand zijn gekomen.
 - Als er een vreemd voorwerp is geraakt: inspecteer de machine op schade en repareer deze voordat de machine opnieuw wordt opgestart en gebruikt.
 - Als de machine abnormaal begint te trillen: controleer onmiddellijk op schade, vervang en repareer beschadigde onderdelen en controleer op losse onderdelen en draai deze vast.
 - Voer reinigings- en onderhoudswerkzaamheden uit voor de opslag.
 - Vervang versleten of beschadigde onderdelen alleen in sets om de symmetrie te behouden, indien van toepassing.
 - Let er bij machines met meerdere **snijgereedschappen** op dat een roterend **snijgereedschap** andere **snijgereedschappen** kan laten roteren.
 - Wees voorzichtig bij het afstellen van de machine en voorkom dat uw vingers klem komen te zitten tussen bewegende **snijgereedschappen** en stationaire delen van de machine.

- Houd er bij het **snijgereedschap**-onderhoud rekening mee dat het **snijgereedschap** ook na het uitschakelen nog kan bewegen.

Verdere veiligheidsmaatregelen

- **Gebruik enkel toebehoren dat door PARKSIDEaanbevolen is.** Ongeschikte toebehoren kunnen leiden tot elektrische schok of brand.

Restrisico's

Zelfs als u dit apparaat volgens de instructies gebruikt, zijn er altijd restrisico's. De volgende gevaren kunnen ontstaan in verband met het ontwerp en de constructie van dit apparaat:

- Oogletsel, indien geen geschikte oogbescherming wordt gedragen.
- Gehoorschade indien geen passende gehoorbescherming wordt gedragen.
- Schade aan de gezondheid als gevolg van trillingen van hand en arm als het apparaat gedurende langere tijd wordt gebruikt of niet naar behoren wordt bewogen en onderhouden.
- Snijwonden
- Verwondingen door bewegende onderdelen of hete oppervlakken.

⚠ WAARSCHUWING! Gevaar door elektromagnetisch veld dat wordt gegenereerd tijdens het bedrijf van het apparaat. Dit veld kan onder bepaalde omstandigheden actieve of passieve medische implantaten negatief beïnvloeden. Om het risico op ernstige of dodelijke letsels te reduceren, adviseren wij personen met medische implantaten om hun arts en de fabrikant van het medische implantaat te raadplegen voordat zij het apparaat bedienen.

Installatie

Voor een gedetailleerde beschrijving verwijzen wij u naar de aparte installatiehandleiding.

Instructies

- Schets uw tuin voor de installatie.
- Druk de linalen uit de verpakking.

Hebt u ondersteuning nodig?

Wij bieden een installatiedienst aan.

Meer informatie vindt u op onze website: www.grizzlytools.de/service/maehroboter-installationsservice

Benodigde gereedschappen en hulpmiddelen

- Lineaal
- Inbussleutel (13)
- **(niet meegeleverd)**
 - Kruiskopschroevendraaier
 - Draadstriptang
 - Hamer
 - Potlood
 - 2x Deuvel
 - 2x Schroeven
 - Boor

Voedingseenheid bevestigen

⚠ WAARSCHUWING! Contact met elektrische leidingen kan leiden tot elektrische schokken en brand, contact met een gasleiding kan leiden tot een explosie. Beschadiging van een waterleiding kan leiden tot materiële schade en een elektrische schok. Zorg er tijdens het boren voor dat u geen nutsleidingen beschadigt. Gebruik geschikte detectoren om deze op te sporen of raadpleeg een installatieplan.

Instructies

- Bewaar de voedingseenheid (18) niet rechtstreeks op de vloer.
- De voedingseenheid (18) moet op een hoogte worden geplaatst die ontoegankelijk is voor kinderen (bijv. een hoogte van 160 cm).
- De schroefkop kan een diameter van 7 - 10 mm hebben.

Procedure

1. Markeer twee boorgaten met een potlood.
2. Boor de boorgaten met een geschikte boor.
3. Druk twee deuvels in de boorgaten.
4. Bevestig de voedingseenheid (18) aan de wand met twee schroeven.

Laadstation monteren

(Fig. A/B)

Het laadstation (24) bestaat uit een laadeenheid (21) en bodemplaat (22).

1. Plaats de laadeenheid (21) met de twee nokken eerst in de bodemplaat (22).
2. Druk de laadeenheid (21) naar beneden zodat deze stevig in de bodemplaat zit.

3. Bevestig de laadeenheid (21) met de vier bijgevoegde schroeven (15) van onder aan de bodemplaat (22).

Laadstation plaatsen

Instructies

- Verwijder oneffenheden onder het laadstation (24). Het laadstation (24) mag nooit doorzakken.
- Het laadstation (24) mag maximaal 8 cm naar achteren en maximaal 2 cm naar voren hellen.
- Er is een geschikt stopcontact in de buurt.
- Zorg voor voldoende afstand tot vijvers, zwembaden en trappen.
- We raden aan om het laadstation (24) te overdekken, om weerschade te voorkomen.
- Bevestig het laadstation (24) pas nadat u de begrenzingskabel (10) hebt gelegd en aangesloten. Zie hiervoor *Laadstation bevestigen, Pag. 118*.

Positie binnen het werkgebied

- Tot de wand*:
2 m Minimum afstand
- Voor de inrit:
2 m rechte minimale afstand van de begrenzingskabel tot de volgende bocht
- Achter laadstation:
1 m rechte minimale afstand van de begrenzingskabel tot de volgende bocht

Positie in hoek van het werkgebied

- Tot de wand*:
2 m Minimum afstand
- Voor de inrit:
2 m rechte minimale afstand van de begrenzingskabel tot de volgende bocht
- Zijdelingse afstand:
1 m rechte minimale afstand van de begrenzingskabel

*Huismuur met elektrische interferentie (bijv. metalen oppervlakken, elektrische verdelers, fotovoltaische systemen)

Begrenzingskabel repareren

Het apparaat door de begrenzingskabel (10) het werkgebied herkennen en het te maaien gazon en het laadstation (24) vinden.

Leg de begrenzingskabel (10) rond het gazongebied dat door het apparaat moet worden bewerkt. Dit kunt u op de volgende manieren doen:

- Het gazon afbakenen. Maak de begrenzingskabel (10) vast met de haken (11) (boven de grond).
- Plaats de haken (11) op een afstand van maximaal 1 m. Gebruik extra haken (11) bij oneffenheden.
- Begraaf de begrenzingskabel (10) in de grond (max. 5 cm diepte).

Instructies

- De grasmaaiër gaat ongeveer 20-30 cm cm over de begrenzingskabel (10) heen voordat hij omkeert en een nieuw pad zoekt. Leg de begrenzingskabel (10) zo, dat de robotmaaier geen schade kan aanrichten.
- We raden aan om in het begin de begrenzingskabel (10) af te steken met de haken (11) zodat u later nog correcties kunt aanbrengen.
- Het apparaat werkt perfect met een begrenzingskabellengte tot 200 m. Gebruik geen langere begrenzingskabel (10).
- Het gazon moet worden omheind als één gesloten gebied.
- Parallel lopende begrenzingskabels (10) met een afstand van minstens 5 cm worden door het apparaat als hindernis herkend en omzeild.
- Parallel lopende begrenzingskabels (10) met een afstand van minstens 10 cm worden door het apparaat als hindernis herkend en omzeild.
- Vermijd het maken van hoeken onder een hoek van 90°. Verdeel ze in plaats daarvan in twee hoeken van 45° (pagina's ≤ 20 cm).
- Het apparaat is in staat om stationaire en vaste obstakels hoger dan 10 cm na contact te detecteren en te ontwijken (bijv. muren, tuinmeubilair, enz.). Bescherm gevoelige hindernissen (bv. bloemperken) op het maaiveld met behulp van de begrenzingskabel (10) met een minimum afstand van 30 cm.
- Bewaar tussen afgebakende hindernissen een minimumafstand van 1 m. Die hindernissen waartussen deze minimumafstand

niet kan worden aangehouden, moeten als een hindernis worden afgebakend.

- Steek nooit de begrenzingskabel (10) over. Dit kan leiden tot storingen en defecten in de werking van het apparaat.

Boom

Het apparaat herkent bomen als normale hindernis. Uitstekende wortels kunnen echter schade veroorzaken aan de onderkant/ de messen (16). Daarom raden we aan om bomen extra af te bakenen met de begrenzingskabel (10). Bewaar een minimum afstand van 30 cm.

Steen

- Verwijder kleine stenen (kleiner dan 10 cm) uit het maaiveld. Het kan tot schade aan het apparaat en aan de messen (16) leiden.
- Het apparaat herkent stenen (groter dan 10 cm) als normale hindernis. We raden aan om stenen extra af te bakenen met behulp van de begrenzingskabel (10).

Helling/Daling

- Het apparaat kan rijden op hellingen/dalingen van max. 25° (47 %). Op een afstand van 30 cm tot de begrenzingskabel (10) mag de helling niet meer dan 35 % bedragen. Op een afstand van 40 cm tot de begrenzingskabel (10) mag daling niet meer dan 17 % bedragen.
- Zorg ervoor dat u tussen de begrenzingskabel (10) en een hindernis op een helling een afstand van minstens 30 cm en op een daling van 40 cm bewaart.

Open watergebieden

Indien mogelijk moeten open watergebieden worden omsloten door de begrenzingskabel (10) of zo worden geconstrueerd dat het apparaat niet in het water kan onderduiken. Dat zou namelijk kunnen leiden tot elektrische schade aan het apparaat.

- 70 cm Minimum afstand tot water
- 30 cm naar een douchevlak/waterkraan
- 35 cm Minimum afstand tot kleine muren

Pad/Straat

Als paden en wegen gelijk liggen met het gazon, kan het apparaat er gemakkelijk overheen. Als er hoogteverschillen van minstens 2 cm tussen het gazon en het pad/de weg zijn, dan moet u het pad/de weg afbakenen met een veiligheidsafstand van ongeveer 30 cm.

- 35 cm Minimum afstand tot hielen

- 5 cm tot voetwegen/ gazonranden

Smalle passages

Smalle passages op het afgebakende maaiveld hebben een bepaalde breedte en lengte. De minimum breedte verwijst naar de afstand van de begrenzingskabel (10). De begrenzingskabel (10) wordt bij het maaien door de grasmaaier aan beide zijden 20 cm overschreden.

- 8 m Max. Lengte
- 1,2 m Minimumbreedte

Begrenzingskabel en laadstation verbinden

Instructies

- Laat bij het leggen van de begrenzingskabel (10) deze 0,5 - 1 m langer dan nodig om kabel over te houden voor correcties.
- Als de led (26) op de laadeenheid (21) continu groen brandt, is de begrenzingskabel (10) correct aangesloten op het laadstation (24).
- Leg de "eruit stekende" resten van de begrenzingskabel (10) niet samen. Dit kan leiden tot storingen en defecten in de werking van het apparaat.

Procedure (Fig. B/C/D/E)

1. Leid het aan het laadstation (24) van achter komende kabeleinde van de begrenzingskabel (10) door de groef (28) onder de bodemplaat (22).
2. Duw de vergrendeling (30) naar boven en verwijder het deksel (29).
3. Strip ongeveer 10-15 mm isolatie van beide uiteinden van de begrenzingskabel (10) met een draadstripper.
4. Klem het naar voren lopende kabeluiteinde van de begrenzingskabel (10) aan de rechter insteekplaats van de stekkerdoos (14). De begrenzingsdraad (10) omsluit het gebied van het te maaien gazon en de stekkerdoos (14) wijst met de oranje klemmen naar boven.
5. Klem het naar achter lopende kabeluiteinde van de begrenzingskabel (10) aan de linker insteekplaats van de stekkerdoos (14).
6. Steek de stekkerdoos (14) in de contactbussen (+/-) (32).
7. Plaats het deksel (29) weer in de laadeenheid (21). De vergrendeling (30) moet vastklikken.

8. Verwijder het deksel van de laadstekker (31) van de laadeenheid (21).
9. Steek de laadstekker (19) in de aansluiting (33) en schroef hem vast.
10. Steek de laadstekker (19) in de voedings-eenheid (18) en schroef hem vast.
11. Sluit de voedingseenheid (18) aan op de stroomvoorziening.
12. Controleer of de led (26) op het laadstation (24) permanent groen brandt.

Laadstation bevestigen

Aanwijzing

De indicator (27) van het laadstation (24) moet zich binnen het afgebakende maaiveld bevinden.

Procedure (Fig. F)

1. Maak de bevestigingsschroeven (12) en de binnenzeskant (13) los van het frame.
2. Plaats de beschermbeugel (23) aan de zijkant van de bodemplaat (22) binnen het omsloten gazongebied.
3. Bevestig het laadstation (22) aan de vloer met de bevestigingsschroeven (12). De bevestigingsschroeven (12) worden met de meegeleverde inbussleutel (13) in de bodem geschroefd.

Vorbereiding

⚠ WAARSCHUWING! Gevaar voor letsel door onbedoeld aanlopen van het apparaat. Verricht alleen die werkzaamheden waarvan u zeker weet dat u ze correct kunt uitvoeren. Bent u niet zeker, richt u dan tot een vakman of direct tot onze klantendienst.

Maaihoogte instellen

Gazononderhoud

Regelmatig maaien stimuleert de bladvorming van het gras en doet tegelijkertijd onkruid afsterven. Zo krijgt het gazon na elke maaibeurt grotere dichtheid en ontstaat een gazon dat gelijkmatig tegen belasting bestand is. De eerste maaibeurt gebeurt ongeveer in april bij een grashoogte van 70-80 mm. In de groeiperiode wordt het gras minstens eenmaal per week gemaaid.

Instructies

- Voor de eerste maaibeurt van het seizoen moet een hoge maaihoogte worden ingesteld.

- Maai het gazon met een grasmaaier als de gazonhoogte meer dan 40 mm is.

Procedure

U kunt een maaihoogte tussen 25-60 mm instellen.

1. Stel het draaiwiel (9) in op de gewenste maaihoogte.

Laadproces

⚠ WAARSCHUWING! Persoonlijk letsel en materiële schade door ondeskundige omgang met de accu. Neem de veiligheidsinstructies en informatie over opladen en correct gebruik in de gebruiksaanwijzing van uw accu en oplader van de serie in acht **X 20 V TEAM**. Een gedetailleerde beschrijving van het laadproces en andere informatie vindt u in de aparte gebruiksaanwijzing ervan.

⚠ WAARSCHUWING! Gevaar voor letsel door lekkende elektrolytoplossing! Stel de accu niet bloot aan extreme omstandigheden zoals hitte en schokken. Spoel bij contact met de ogen of huid de desbetreffende plek met water of neutralisator en raadpleeg een arts.

⚠ WAARSCHUWING! Gevaar voor letsel door elektrische schokken! Laad accu's alleen op in droge ruimtes. De buitenkant van de accu moet schoon en droog zijn voordat u de oplader aansluit.

- Laad de accu op vóór het eerste gebruik.
- Neem in ieder geval de geldende veiligheidsvoorschriften, alsmede de voorschriften en aanwijzingen inzake milieubescherming in acht.
- Een beduidend kortere bedrijfstijd ondanks het opladen, betekent dat de accu opgebruikt is en moet worden vervangen. Gebruik uitsluitend een originele accu die u via de klantendienst kunt verkrijgen.
- Defecten die het gevolg zijn van onoordeelkundig of oneigenlijk gebruik, zijn uitsluitend van de garantie.



Accu plaatsen en verwijderen

⚠ WAARSCHUWING! Gevaar voor letsel door onbedoeld aanlopen van het apparaat. Plaats de accu (38) pas in het apparaat wanneer het volledig gebruiksklaar is.



Aanwijzing

Een verkeerde accu kan het apparaat en de accu beschadigen.

Accu plaatsen (Fig. H)

1. Draai het apparaat om.
2. Ontgrendel de vergrendeling (36)  en verwijder het deksel (35).
3. Plaats de accu (38) langs de geleiderail in het accuvak (39). De accu (38) klikt hoorbaar vast.
4. Plaats het deksel (35) op het accuvak (38) en sluit de vergrendeling (36) .

Accu verwijderen (Fig. H)

1. Druk op de STOP-toets (6) in geval het apparaat in werking is. Als het apparaat uit staat, ga dan naar stap 3.
2. Schakel het apparaat uit (zie *Het apparaat uitschakelen, Pag. 129*).
3. Draai het apparaat om.
4. Open de vergrendeling (36)  en verwijder het deksel (35).
5. Druk op de accuontgrendeling (37) aan de accu (38) en houd ze ingedrukt. Trek de accu (38) uit het accuvak (39).
6. Plaats het deksel (35) op het accuvak (39) en sluit de vergrendeling (36) .

Accu opladen



Het apparaat keert automatisch terug naar het laadstation als het laadtoestand van de accu 30% of minder is (zie *Terug naar het laadstation, Pag. 130*).



Nadat de accu volledig is opgeladen, stopt het laadproces en schakelt het apparaat over op de stand-by modus.

Pictogram op het laadstation

Afbeelding	Betekenis
	Led (26) knippert groen: Begrenzingskabel (10) beschadigd

Bedieningspaneel

Toets	Benaming	Aantal	Functie
	AAN-/UIT-knop/Start-toets	1	Start automatisch maaien (tijdelijk schema) Schakelt het apparaat in en uit.
	Boven-toets (3)	2	De selectie/cursor omhoog verplaatsen in de menu-interface Cijfer verhogen bij het instellen van parameters

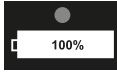
Afbeelding	Betekenis
	Led (26) knippert groen: Begrenzingskabel (10) verkeerd verbonden
	Led (26) brandt rood: Accu wordt opgeladen
	Led (26) brandt groen: Accu geladen

Laadtoestand van de accu controleren

1. Ontgrendel het display (8) met de 4-cijferige PIN-code.
2. De acculaadtoestand kan nu worden afgelezen van het accusymbool rechtsboven.

Inbedrijfstelling



⚠ WAARSCHUWING! Gevaar voor letsel door onbedoeld aanlopen van het apparaat. Plaats de accu pas in het apparaat als het apparaat volledig is voorbereid voor gebruik.

Bedieningselementen

Maak u vóór het eerste gebruik van het apparaat vertrouwd met de bedieningselementen van het apparaat.

STOP-toets (6)

- Het apparaat stopt onmiddellijk
- Invoerfouten worden bevestigd/ Nieuwe invoer mogelijk na indrukken van de STOP-knop (6)

Toets	Benaming	Aantal	Functie
	Home/Terug-toets (5)	3	Druk 3 seconden op de knop in de stand-bymodus = terug naar het laadstation Kort op de toets op de menupagina drukken = Terug naar het vorige menu Druk 3 seconden op de menupagina = terug naar het hoofdscherm Druk 3 seconden op de knop op de gebruikersinterface van het tijdschema = tijdschema wissen
	Onder-toets (4)	4	De selectie/cursor in de menu-interface naar beneden verplaatsen Cijfer verminderen bij het instellen van parameters
	OK-toets (2)	-	Instelling bevestigen Het oproepen van de PIN-input-interface na het beëindigen van een foutconditie Volgende menu oproepen Bevestiging om van het hoofdmenu naar het volgende menuniveau te gaan

Inbedrijfstelling

Instructies

- De datum en tijd moet correct ingesteld zijn om ervoor te zorgen dat de ingestelde bedrijfstijd correct functioneert.
- Ken een PIN toe** - Bedenk een geschikte PIN voor de eerste inbedrijfstelling. U kunt de PIN-code noteren voor uw administratie. Bewaar de PIN veilig buiten bereik van derden!

Uw PIN:

Na toewijzing wordt uw PIN opgeslagen in de PARKSIDE-app.

Procedure

- Houd de START-knop (1) ongeveer 3 seconden ingedrukt totdat het display (8) oplicht.
- Gebruik de pijltjestoetsen (3/4) om de gewenste taal te kiezen.
- Bevestig de ingevoerde gegevens met de OK-toets (2).

- Stel de datum en tijd in met de pijltjestoetsen (3/4). Bevestig met de OK-toets (2). Met de OK-toets (2) (sprong naar rechts) kan door de afzonderlijke posities worden genavigeerd.
- Voer uw PIN in.
Op het bedieningspaneel zijn cijfers toegekend aan de toetsen (zie *Bedieningselementen, Pag. 119*).
- Bevestig de selectie met de OK-toets (2).
- Voer uw PIN opnieuw in.
- Bevestig de selectie met de OK-toets (2).
- Druk op de OK-toets (2) om het hoofdmenu te openen. Het apparaat gaat na korte tijd over naar de standby-modus.

Instelling

Het apparaat heeft de volgende instelmogelijkheden die u via het bedieningspaneel kunt uitvoeren als u de fabrieksinstellingen wilt wijzigen.

Menu's op het display

Hoofdmenu	2. Menuniveau	3. Menuniveau	
Spotmodus			
Instelling	Taal		
	Datum & tijd		
	Regenmodus		
	Werktijd		
	WiFi activeren		
	PIN-code wijzigen		
	Informatie		Foutprotocol
			Werkprotocol
	Fabrieksinstelling		
	Controle versie		
	Bescherming voor egels		
Tijdschema			
Secundaire gebieden			

Spotmodus maaien/ maaien op vaste punten

Met deze functie kunt u gazons, die anders bedekt zouden zijn met zitmeubels, speeltoestellen of iets dergelijks, gericht maaien.

Instructies

- Het apparaat maait tegen de klok in en schakelt over naar na een maaistraal van 1 m of 3,5 minuten maaien over naar „Automatisch maaien”.
- Als het apparaat op een hindernis stoot, stopt het. Het display geeft aan dat het maaien is gestopt en het apparaat schakelt over naar de stand-bymodus.
- Wanneer de grasmaaier de begrenzingskabel raakt, maait hij verder in de tegenovergestelde spiraalrichting.
- Als de laadtoestand van de accu minder dan 30 % bedraagt, toont het display na 2 seconden „Lage batterijspanning”. Laad de grasmaaier op voordat u het vaste punt kunt gaan maaien.

Procedure

1. Stel het apparaat op het beoogde gebied van het gazon.
2. Schakel het apparaat in (zie *Het apparaat inschakelen, Pag. 129*).
3. Selecteer met de pijltoetsen (3/4) „Spotmodus”.
4. Bevestig de selectie met de OK-toets (2).

Taal instellen

1. Schakel het apparaat in (zie *Het apparaat inschakelen, Pag. 129*).
2. Selecteer de „Instelling”.
3. Bevestig de selectie met de OK-toets (2).
4. Selecteer met de pijltoetsen (3/4) „Taal”.
5. Bevestig de selectie met de OK-toets (2).
6. Gebruik de pijltoetsen (3/4) om de gewenste taal te kiezen.
7. Bevestig de selectie met de OK-toets (2).
8. Keer met de Home/Terug-toets (5) terug naar het instellingenmenu.

Datum en tijd instellen

De datum en tijd moet correct ingesteld zijn om ervoor te zorgen dat de ingestelde bedrijfstijd correct functioneert.

Procedure

1. Schakel het apparaat in (zie *Het apparaat inschakelen, Pag. 129*).
2. Selecteer de „Instelling”.
3. Bevestig de selectie met de OK-toets (2).
4. Selecteer met de pijltoetsen (3/4) „Datum & tijd”.
5. Bevestig de selectie met de OK-toets (2).
6. Wijzig de datum en tijd met de pijltoetsen (4/3). Met de OK-toets (2) (sprong naar rechts) kan door de afzonderlijke posities worden genavigeerd.
7. Keer met de Home/Terug-toets (5) terug naar het instellingenmenu.

Regensensor instellen

Als de regensensor is ingeschakeld, keert het apparaat bij regen terug naar het laadstation. Bij levering is de regensensor altijd geactiveerd.

⚠ VOORZICHTIG! Kortsluitingsgevaar. Laat het apparaat nooit werken tijdens onweer en koppel het laadstation los van het stroomnet.

Procedure

- Schakel het apparaat in (zie *Het apparaat inschakelen, Pag. 129*).
- Selecteer de „Instelling“.
- Bevestig de selectie met de OK-toets (2).
- Selecteer met de pijltjestoetsen (3/4) „Regenmodus“.
- Bevestig de selectie met de OK-toets (2).
- Regenmodus activeren/deactiveren: Wijzig de status met behulp van de OK-toets (2).
- Werk na regen activeren/deactiveren: Wijzig de status met behulp van de OK-toets (2).
- Kies het tijdstip waarop het apparaat na de regen weer moet gaan werken. De standaard tijdsvertraging bedraagt 30 minuten. Wijzig de tijdspecificatie met behulp van de pijltjestoetsen (3/4). Een selectie tussen 10-120 minuten is mogelijk (in stappen van 5 minuten).
- Bevestig de selectie met de OK-toets (2).
- Keer met de Home/Terug-toets (5) terug naar het instellingenmenu.

Bedrijfstijden instellen

Instructies

- De werktijd die in de fabriek ingesteld werd is 8 uur. Het ? apparaat zal **niet** continu werken gedurende deze tijd. Een cyclus wordt herhaald binnen de werktijd. Deze bestaat uit 2 fasen: Maaitijd en laadtijd.
- De werkelijke maaitijd hangt af van het soort gras, de groeiomstandigheden, de vochtigheid en de vlakheid van het werkgebied.
- Een verlenging van de werktijd tijdens regenpauzes kan direct via het apparaat worden ingesteld (zie *Regensensor instellen, Pag. 122*).
- De maaitijd bedraagt bij een 100 % accu-laadtoestand: ~ 100 Minuten (4 Ah)

Aanbevolen werktijd (maaitijd) per dag

Werkgebied (m ²)	Werktijd (Uren)
200	~ 3,5
400	~ 7
600	~ 10
750	~ 12,5

Procedure

- Schakel het apparaat in (zie *Het apparaat inschakelen, Pag. 129*).
- Selecteer de „Instelling“.
- Bevestig de selectie met de OK-toets (2).
- Selecteer "Werktijd" met de pijltjestoetsen (3/4).
- Bevestig de selectie met de OK-toets (2).
- Selecteer de gewenste werktijd met de pijltjestoetsen (3/4). U stelt de werktijd in volledige uren per dag in.
- Bevestig de selectie met de OK-toets (2).
- Keer met de Home/Terug-toets (5) terug naar het instellingenmenu.

WLAN activeren

- Schakel het apparaat in (zie *Het apparaat inschakelen, Pag. 129*).
- Selecteer de „Instelling“.
- Bevestig de selectie met de OK-toets (2).
- Selecteer met de pijltjestoetsen (3/4) „WLAN activeren“.

De volgende melding verschijnt: „Waarschuwing! The connection to the APP will be disconnected.“ (waarschuwing, de verbinding met de app wordt verbroken)
De oorspronkelijk verbonden gebruiker verliest automatisch de verbinding met het apparaat wanneer u de selectie bevestigt.

- Bevestig de selectie met de OK-toets (2).

PIN-code wijzigen

- Schakel het apparaat in (zie *Het apparaat inschakelen, Pag. 129*).
- Selecteer de „Instelling“.
- Bevestig de selectie met de OK-toets (2).
- Selecteer met de pijltjestoetsen (3/4) „PIN wijzigen“.
- Bevestig de selectie met de OK-toets (2).
- Voer de oude 4-cijferige PIN in. Als u de PIN verkeerd hebt ingevoerd, keert u met de OK-toets (2) terug naar de PIN-invoer. Als u drie keer achter elkaar een onjuiste PIN invoert, wordt het scherm gedurende

15 seconden vergrendeld. Wacht even en ontgrendel het apparaat opnieuw met de juiste PIN. Keer terug naar stap 2.

7. Voer een nieuwe PIN in.
8. Bevestig de nieuwe PIN door de nieuwe PIN opnieuw in te voeren.
 - Melding „Gelukt!”: PIN-invoer is gelukt. Keer met de OK-toets (2) terug naar het instellingenmenu.
 - Melding „Nieuwe PIN stemt niet overeen”: keer met de OK-toets (2) terug naar de PIN-invoer en herhaal stappen 6 en 7.

Werk- en foutenlogboek uitlezen

1. Schakel het apparaat in (zie *Het apparaat inschakelen*, Pag. 129).
2. Selecteer de „Instelling”.
3. Bevestig de selectie met de OK-toets (2).
4. Selecteer met de pijltjestoetsen (3/4) „Informatie”.
5. Bevestig de selectie met de OK-toets (2).
6. Selecteer met de pijltjestoetsen (3/4) „Foutenlogboek” of „Werkprotocol”. Het foutenlogboek en het werklogboek kunnen hier worden uitgelezen.
7. Bevestig de selectie met de OK-toets (2).
8. Keer met de Home/Terug-toets (5) terug naar het instellingenmenu.

Fabrieksinstellingen herstellen

Als u het apparaat terugzet naar de fabrieksinstellingen, worden de persoonlijke gegevens die zijn opgeslagen bij verbinding met de PARKSIDE-app niet verwijderd. Voor het wissen van deze gegevens zie *Apparaat uit de app verwijderen*, Pag. 125.

Procedure

1. Schakel het apparaat in (zie *Het apparaat inschakelen*, Pag. 129).
2. Selecteer de „Instelling”.
3. Bevestig de selectie met de OK-toets (2).
4. Selecteer met de pijltjestoetsen (3/4) de instelling „Fabrieksinstelling”.
5. Bevestig de selectie met de OK-toets (2). Het display geeft aan: „Bevestigt u de reset?”
6. Bevestig de selectie met de OK-toets (2). Het apparaat wordt teruggezet en uitgeschakeld.

Controleren/uitvoeren van firmware-upgrade

Het apparaat moet zich in het laadstation (24) bevinden.

1. Schakel het apparaat in (zie *Het apparaat inschakelen*, Pag. 129).
2. Selecteer de „Instelling”.
3. Bevestig de selectie met de OK-toets (2).
4. Selecteer met de pijltoetsen (3/4) „Controle versie”.

Er wordt gecontroleerd of een recentere firmware beschikbaar is. Zo ja, dan wordt hij automatisch gedownload en geïnstalleerd.

5. Keer met de Home/Terug-toets (5) terug naar het instellingenmenu.

Tijdschema instellen

1. Schakel het apparaat in (zie *Het apparaat inschakelen*, Pag. 129).
2. Selecteer met de pijltoetsen (3/4) een „tijdschema”.
3. Bevestig de selectie met de OK-toets (2).
4. Selecteer de dag die u wilt instellen („ma, di, wo, do, vr, za, zo” of „alle”) met de pijltoetsen (3/4).
5. Druk op de OK-toets (2) om de daginstelling in te voeren.
6. Selecteer de starttijd met de pijltoetsen (4/3).

De standaardinstelling is 9:00-12:00 uur in de ochtend en 13:00-16:00 uur in de middag.

De tijd kan tot op de minuut nauwkeurig worden ingesteld.

7. Bevestig de selectie met de OK-toets (2) en de selectie keert naar het tijdsinstellingsvenster terug. De eindtijd wordt automatisch ingesteld met een vertraging van twee uur.
8. Selecteer de eindtijd met de pijltoetsen (3/4).
9. Bevestig de selectie met de OK-toets (2).
10. Druk op de OK-toets (2) om te bevestigen en de selectie keert terug naar de „eindtijd”.
11. Selecteer op de pagina met de takenlijst voor elke weekday een taak. Taak verwijderen: Houd de toets Home/Terug (5) gedurende 3 seconden ingedrukt.
12. Herhaal stap 5-11 om de periode voor elke dag van de week te selecteren.

Secundaire gebied instellen

In zeer schuine tuinen kan de oppervlakte-output worden verbeterd, dat secundaire startpunten vast te leggen. In dit geval kunnen verschillende startpunten op de begrenzingskabel worden gekozen. Hierdoor kan het apparaat moeilijk bereikbare delen van uw tuin bereiken. Het apparaat legt de geselecteerde afstand af langs de begrenzingsdraad en begint in dit gebied te maaien.

U kunt 5 andere startpunten vrij kiezen. Om dit te doen, meet u de afstand tussen het laadstation en het startpunt tegen de klok in langs de begrenzingskabel. U gebruikt de frequentie in procenten om te bepalen hoe vaak het apparaat begint te werken vanaf het laadstation of vanaf de respectieve startpunten. Het maaiproces is in deze modus nog steeds chaotisch. De secundaire startpunten worden automatisch benaderd tijdens werkuuren en volgens tijdschema.

Instructies

- Het apparaat rijdt langs de begrenzingskabel (1 - 500 m) voor de afstand die u hebt opgegeven "Afstand (dst) m" en begint dan te maaien.
- Door de frequentie op te geven onder "Percentage (pct)%" bepaalt u hoe vaak het apparaat zijn werk start vanaf het laadstation of vanaf de betreffende startpunten. De som van de "Percentage (pct)%"-specificatie van de 5 secundaire gebieden (zones) moet kleiner zijn dan of gelijk aan 100 %.

Procedure

1. Schakel het apparaat in (zie *Het apparaat inschakelen*, Pag. 129).
2. Selecteer „Secundaire bereiken (zones)” met de pijltoetsen (3/4).
3. Bevestig de selectie met de OK-toets (2).
4. Druk op de toets OK (2) om een secundair gebied (zone) te selecteren. Selecteer de startafstand "Afstand (dst)m" en de verhouding "Percentage (pct)%" van het te maaien gebied met de pijltjestoetsen (3/4) en druk op de OK-toets (2) om te bevestigen. Na de selectie keert u automatisch terug naar het overzicht van de secundaire gebieden (zones).
5. Herhaal stap 4 om de instelling van elk secundair gebied (zone) te voltooien.
6. Bevestig de selectie met de OK-toets (2).

Heggenbescherming instellen

De heggenbescherming is standaard ingesteld.

Procedure

1. Schakel het apparaat in (zie *Het apparaat inschakelen*, Pag. 129).
2. Selecteer de „Instelling”.
3. Bevestig de selectie met de OK-toets (2).
4. Selecteer met de pijltoetsen (3/4) „Heggenbescherming”.
5. Bevestig de selectie met de OK-toets (2).
6. Met de OK-toets (2) activeert en deactiveert u de heggenbescherming.
7. Keer met de Home/Terug-toets (5) terug naar het instellingenmenu.

Mes-stop bij achteruitrijden

In de PARKSIDE app beschikbaar.

Om de veiligheid te vergroten, kan bij het achteruitrijden een messtop worden geactiveerd of gedeactiveerd.

PARKSIDE app



Via de afgebeelde QR-Code komt u bij de App Store of bij Google Play. In de app-beschrijving vindt u gedetailleerde informatie over de functies van de PARKSIDE app en kunt u de app downloaden.

Met de PARKSIDE-app kunt u het apparaat bewaken en bepaalde functies bedienen. De functies kunnen veranderen door updates van de app en de firmware. Het apparaat communiceert met de app via Bluetooth®.

Voorwaarden

Om het apparaat in de PARKSIDE-app te vinden, moet aan de volgende voorwaarden worden voldaan:

- Op uw Smartphone is de PARKSIDE-app geïnstalleerd en Bluetooth® en WLAN geactiveerd.
- Activeer des WLAN aan het apparaat (zie *WLAN activeren, Pag. 122*).
- Geen enkele andere smartphone heeft eerder verbinding gemaakt met het apparaat. Als dit wel het geval is, moet deze verbinding eerst worden verwijderd. Er kan slechts één smartphone met het apparaat verbonden zijn.

Koppel het apparaat met de PARKSIDE-app

1. Open de PARKSIDE-app.

2. **Jouw apparaten.**

Het apparaat wordt in de lijst aangegeven.

U hebt 1 minuut om u met het apparaat te verbinden.

Selecteer het apparaat in de lijst.

Als het apparaat niet wordt weergegeven in de lijst, schakelt u het apparaat uit en herhaalt u de bovenstaande stappen.

Selecteer uw WLAN-netwerk en voer het bijbehorende wachtwoord in.

Apparaat bewaken en besturen

1. **Jouw apparaten.**

2. Selecteer het apparaat in de lijst.

De overzichtspagina van het apparaat wordt weergegeven.

3. Selecteer de gewenste instelling op de overzichtspagina.

Kies voor hulp in geval van twijfel.

Er verschijnt een dialoogvenster met een beschrijving van de betreffende instelling.

Apparaat uit de app verwijderen

Als een apparaat uit de app wordt verwijderd, worden de bijbehorende gegevens ook verwijderd.

1. **Jouw apparaten.**

2. Veeg de kaart van het apparaat van rechts naar links.



3. Bevestig het dialoogvenster.

Privacyverklaring

zie Pagina Meer; sectie Juridisch, Privacyverklaring

Verklaring gegevensbescherming

Houd er rekening mee dat elke eindgebruiker zelf verantwoordelijk is voor het wissen van de gegevens op de oude apparaten die moeten worden afgevoerd.

Statusmeldingen op het display

Tekst op het bedieningspaneel	Verklaring
Standby	Apparaat bevindt zich in de stand-by-modus Er zijn geen foutmeldingen
PIN invoeren	Vraag om PIN in te voeren
Opladen	Apparaat wordt opgeladen
Automatisch maaien	Apparaat maait automatisch
Maaien	Apparaat maait
Spotmodus	Het apparaat maait een afgebakend gebied
Maaien op vaste punten beëindigd	Maaien voltooid in „spotmodus”
Terugkeer	Apparaat opnieuw op weg naar het laadstation (24)
Gepauzeerd	Apparaat in pauzestand geactiveerd door: Druk op de STOP-toets (6) Druk op de „Pause“-toets op de APP
Noodstop	Er werd op de STOP-toets (6) gedrukt

Tekst op het bedieningspaneel	Verklaring
Opladen om te werken	Apparaat wordt opgeladen
Updaten	Firmware-upgrade uitvoeren/wordt uitgevoerd
Het regent op dit moment, Terugkeer	De regensensor werd geactiveerd. Apparaat keert terug naar het laadstation (24).
Opladen om te werken onderbroken	Laden werd onderbroken (B.v. handmatig of door een stroomuitval), Oorzaak ter plaatse controleren
Werk onderbroken, probeer opnieuw	Het automatisch maaien werd onderbroken (bijv. STOP-knop (6) werd ingedrukt)
Doorgaan met werken?	Druk op de OK-toets (2) om verder te werken of druk op de Terug-toets (5)
Tijd verkeerd ingesteld	Tijden corrigeren
De huidige werkzaamheden zijn gestopt	Werkproces werd onderbroken, Oorzaak ter plaatse controleren
Lage accuspanning	De laadtoestand van de accu (38) voldoet bij aanvang van de werkzaamheden niet aan de minimumeisen:
Lage accuspanning, opladen om te starten	70% voor automatisch maaien 30 % voor vastpuntmaaien (spot-modus)
Lage accuspanning, Accu bijna leeg	Plaats het apparaat in het laadstation (24) of wacht tot het laadproces is voltooid of het apparaat automatisch terugkeert naar het laadstation (24)
Onverwachte laadfout	Oorzaak ter plaatse controleren, controleer zo nodig het juiste contact tussen apparaat en laadstation24. Start het laadproces opnieuw door het apparaat opnieuw op te starten en het opnieuw in het laadstation (24) te plaatsen
Laadstroom te laag	Stroomtoevoer controleren
Geen grenslijnsignaal	Correcte installatie van de begrenzingskabel (10) controleren en zo nodig corrigeren, Plaats het apparaat binnen de begrenzing en start hem opnieuw
Geen signaal, stel eerst de grenslijn op	Controleer het led-display (26) aan het laadstation (24)
Verloren slijpsignaal	<ol style="list-style-type: none"> 1. Led knippert groen: Begrenzingskabel (10) beschadigd of verkeerd aangesloten 2. De led brandt permanent groen: Begrenzingskabel (10) juist aangesloten Controleer of +/- leiding juist aan het laadstation (24) werd aangesloten
Maaier geblokkeerd! Wacht-tijd...	Wachten tot het lopende proces is voltooid
Verkeerde PIN, probeer opnieuw.	Opnieuw de PIN invoeren Tip: Als u verbonden bent met de PARKSIDE app, kunt u daar uw PIN bekijken.
Plaats binnen de begrenzing en probeer opnieuw	Plaats het apparaat binnen de begrenzing en start hem opnieuw
Buitenkant maaier	
Gelieve te herstarten om de firmware-update te starten	Apparaat opnieuw starten
Werk onderbroken, probeer opnieuw	
Regensensor geactiveerd	Regensensor is geactiveerd
Maaier in het station	Apparaat in het laadstation (24)

Tekst op het bedieningspaneel	Verklaring
Maaier is niet in het station	Maaier is niet in het laadstation (24), zo nodig de grasmaaier in het laadstation (24) plaatsen
Druk op de startknop om te starten	START-toets (1) indrukken
Duur minstens 30 minuten	Aankondiging van de benodigde tijd
Zoek naar een lussignaal...	Apparaat zoekt naar zijn signaal
Bezig met bestand te kopiëren, gelieve te wachten	Wacht alstublieft op het kopieerproces
Gelieve uit te schakelen	Het apparaat uitschakelen
Update mislukt	Zo nodig updateproces opnieuw uitvoeren
Fout	Zie <i>Werk- en foutenlogboek uitlezen, Pag. 123</i>
Snijmotor geblokkeerd	
Blokking van de linkermotor	Zie <i>Blokkeringen verwijderen, Pag. 132</i> , Contact opnemen met de fabrikant (zie <i>Service-Center, Pag. 137</i>)
Blokking van de rechtermotor	
Gelieve de accu te vervangen	
Batterij abnormaal	Accu vervangen
Accu beschadigd	
De accutemperatuur ligt buiten het bereik - automatische terugkeer naar de normale waarde	De accu is buiten het normale temperatuurbereik en het oplaadproces is onderbroken. Zodra het normale temperatuurbereik is bereikt, gaat het oplaadproces gewoon verder. Eventueel het apparaat opnieuw starten.
Accutemperatuur te laag (ontlading)	Laadproces stoppen
Accuspanning te hoog	Laadproces wordt automatisch onderbroken en wordt vanzelf hervat zodra de accu afgekoeld is
Hoge laadstroom	Laadproces stoppen, Ingangsstroom controleren
Hoge laadspanning	Voedingseenheid (18) en laadeenheid (21) controleren/ vervangen
Hoge temperatuur	Buitentemperatuur te hoog Laadproces wordt onderbroken
Maaier opgetild	Apparaat werd opgetild
Maaier omgedraaid	Apparaat opstellen en opnieuw starten
Maaier is vastgereden	Apparaat vrij maken en opnieuw starten
Maaier geheld	Apparaat opstellen en opnieuw starten
Overtemperatuur motor	Apparaat uitschakelen en laten afkoelen
Hardware-fout (0-5)	1. Apparaat opnieuw starten 2. Als het bericht nog in behandeling is, Contact opnemen met de fabrikant (zie <i>Service-Center, Pag. 137</i>)

Tekst op het bedieningspaneel	Verklaring
Adapter vervangen (Betreft de oplaadcontacten op het laadstation en op het apparaat)	<ol style="list-style-type: none"> 1. Controleer de laadcontacten aan het laadstation (24) en aan het apparaat op vervuiling en reinig ze indien nodig. 2. Controleer de laadcontacten op het laadstation (24) en op het apparaat op beschadigingen (bijv. verbogen), zodat de contacten geen perfect contact meer kunnen maken. Repareer de schade of neem contact op met de fabrikant voor vervangende onderdelen (zie <i>Service-Center, Pag. 137</i>) 3. Controleer de laadeenheid (21) op goed vastzitten en of ze rect/ca. in een hoek van 90° met het laadstation (24) staat. 4. Als het bericht nog in behandeling is, Contact opnemen met de fabrikant (zie <i>Service-Center, Pag. 137</i>)
Motorfout	Contact opnemen met de fabrikant (zie <i>Service-Center, Pag. 137</i>)
Hall-sensor defect	
Lading abnormaal	
Ontlading abnormaal	
Fout bij het ontladen van de accu	
Inertiële meeteenheid (IMU) fout	
Motorfout	
Motor uitgeschakeld	
Fout motor Hall-sensor	
Overstroom motor	
Motor geblokkeerd	
Motorstilstand rechts	
Motorstilstand links	
Storing van de regensensor	
Storing van de slijpsensor	

Bedrijf

Werkinstructies

▲ VOORZICHTIG! Kortsluitingsgevaar.

Laat het apparaat nooit werken tijdens onweer en koppel het laadstation los van het stroomnet.

- Houd rekening met de geluidshinder en de lokale voorschriften.
- We raden aan om het apparaat niet bij regen te laten werken.
- Het gazon mag maximaal 40 mm hoog worden. Als het gazon hoger is, kan dit problemen veroorzaken tijdens het gebruik.
- Het maaisysteem is chaotisch. Gebruik het apparaat daarom regelmatig voor een gelijkmatig gazon.

- Controleer voor elke handeling of er zich wilde dieren, stenen of andere obstakels op het gazon (werkgebied) bevinden en verwijder deze onmiddellijk.
- Het apparaat mag niet handmatig gestart worden als het zich in het laadstation (24) bevindt. Het apparaat start automatisch volgens tijdschema.
- Het laadstation (24) moet met de stroom verbonden zijn, als het apparaat in werking wordt gesteld. Is dat niet het geval, dan geeft de led (26) een fout aan.
- Reinig het apparaat na elk gebruik (zie *Reiniging, Pag. 131*).
- Het apparaat stopt, als
 - de STOP-toets (6) ingedrukt wordt;
 - het signaal verliest van de begrenzingkabel (10) en het niet binnen 5 minuten terugvindt;

- het bij het maaien de begrenzingskabel (10) overschrijdt;
- het komt vast te zitten tussen hindernissen en meer dan 10 seconden nodig heeft om een uitweg te vinden;
- het opgetild wordt.

Aanwijzing voor het starten buiten het tijdschema

- Als het apparaat buiten het tijdschema wordt opgestart, werkt het volgens de opgegeven werktijd.
- Voor het starten vanuit het laadstation (24) is een accu capaciteit van meer dan 70% vereist. Anders schakelt het apparaat automatisch over op de laadmodus totdat de capaciteit meer dan 90% bedraagt, daarna verlaat hij automatisch het laadstation (24).
- Voor het starten buiten het laadstation (24) en binnen de begrenzingskabel (10) is een acculaadtoestand van meer dan 30% vereist. Als de acculaadtoestand minder dan of gelijk is aan 30%, keert het apparaat automatisch terug naar het laadstation (24).

Aanwijzing voor het starten volgens tijdschema

- Voor het starten vanuit het laadstation (24) is een acculaadtoestand van 100% vereist. Anders schakelt het apparaat over naar de oplaadmodus totdat de acculaadtoestand 100% is.
- Voor het starten buiten het laadstation (24) en binnen de begrenzingskabel (10) is een acculaadtoestand van meer dan 30% vereist. Als de acculaadtoestand minder dan of gelijk is aan 30%, keert het apparaat automatisch terug naar het laadstation (24).

In- en uitschakelen

Het apparaat inschakelen

1. Houd de AAN-/UIT-knop (1) ingedrukt totdat het display (8) oplicht.
2. Ontgrendel het display (8) met de 4-cijferige PIN-code.
3. Bevestig de ingevoerde gegevens met de OK-toets (2).

Als u de verkeerde PIN ingevoerd hebt: Wacht ongeveer 3 seconden of druk op de OK-toets (2) om de PIN opnieuw te kunnen invoeren.

Als u drie keer achter elkaar een onjuiste PIN invoert, wordt het scherm gedurende 15 seconden vergrendeld. Voor elke extra foute PIN wordt de blokkeertijd verdubbeld.

4. Druk op de OK-toets (2) om het hoofdmenu te openen.
Het apparaat gaat na korte tijd over naar de standby-modus.

Het apparaat uitschakelen

1. Houd de AAN/UIT-knop (1) ingedrukt tot de melding „Bevestiging voor uitschakelen” te zien is.
2. Bevestig de selectie met de OK-toets (2).

Bedrijfscyclus handmatig onderbreken/starten

Bedrijfscyclus onderbreken

1. Druk op de STOP-toets (6) om het apparaat tijdens het werk te stoppen.
2. Het apparaat is nog ingeschakeld, maar het mes (16) werd gestopt. Schakel het apparaat uit (zie *Het apparaat uitschakelen*, Pag. 129) of laat het apparaat vanzelf in de stand-by-modus schakelen.

Werk hervatten

1. Schakel het apparaat in (zie *Het apparaat inschakelen*, Pag. 129).
2. Druk op de START-toets (1).
Het apparaat start de ingestelde bedrijfs-cyclus of hervat zijn voordien onderbroken werk.

Maaien

Er zijn twee verschillende modi:

- Handmatig maaien
- Tijdschema Maaien

Instructies

- In beide modi rijdt het apparaat na elke zevende geactiveerde dag automatisch één keer langs de gazonrand en maait dit gebied.
- Afhankelijk van de aard van het gras (hoogte, dikte) past het apparaat zijn maaisnelheid aan om een goed resultaat te garanderen.
- Als er een storing wordt weergegeven, kunt u deze corrigeren en bevestigen. Het apparaat start automatisch binnen 30 seconden.

Handmatig maaien

Het apparaat wordt buiten het tijdschema opgestart.

Instructies

- Als het apparaat handmatig wordt gestart, werkt het gedurende de ingestelde dagelijkse werktijd (bijv. 8 uur), maar maximaal tot 24:00 uur. De volgende dag schakelt het apparaat automatisch weer over naar de normale tijdschemafunctie.

Procedure

1. Schakel het apparaat in (zie *Het apparaat inschakelen*, Pag. 129).
2. Druk gedurende 1 seconde I op de START-toets (1)
De volgende melding verschijnt: „Start handmatig maaien, druk op OK om te starten”
3. Druk op de OK-toets (2).

Gebruik van de STOP-toets

Op het display verschijnt de melding “Noodstop” en vervolgens de melding “Doorwerken?”.

- **Doorgaan met handmatig maaien:**
Druk op de OK-toets (2).
- **Handmatig maaien beëindigen:**
Druk op de Home/Terug-toets (5).

Tijdschema Maaien

Instructies

- Om te starten moet het apparaat in de stand-by-modus staan (zie *In- en uitschakelen*, Pag. 129).
- Het apparaat start automatisch vanuit stand-by op het in het tijdschema geprogrammeerde tijdstip (zie *Bedrijfstijden instellen*, Pag. 122) als aan de startvoorwaarden is voldaan. Druk **niet** extra op de START-toets (1), anders werkt het apparaat in de handmatige modus en niet volgens het tijdschema.

Gebruik van de STOP-toets

Op het display verschijnt de melding “Noodstop” en vervolgens de melding “Doorwerken?”.

- **Doorgaan met maaien:**
Druk op de OK-toets (2).
- **Maaien beëindigen:**
Druk op de Home/Terug-toets (5).
De maaiwerkzaamheden gaan pas verder als de volgende geprogrammeerde starttijd is bereikt en aan de startvoorwaarden

is voldaan, of als u met handmatig maaien begint.

Terug naar het laadstation

Het apparaat beweegt met de klok mee langs de begreningskabel terug naar het station.

Voorwaarden

Het apparaat keert automatisch terug naar het laadstation als aan ten minste één van de volgende voorwaarden wordt voldaan:

- De acculaadtoestand bedraagt 30% of minder.
- De ingestelde werktijd per dag is bereikt.
- De werktijd overschrijdt middernacht (het apparaat breekt om middennacht het werk af).
- Het begint te regenen (weersafhankelijk gazononderhoud).

U kunt het apparaat ook handmatig naar het laadstation sturen.

Procedure

Het apparaat bevindt zich in de stand-by-modus.

1. Houd de toets Home/Terug-toets (5) gedurende 3 seconden ingedrukt.
Het apparaat rijdt vervolgens naar het laadstation (24).

Transport

Schakel het apparaat uit en verwijder de accu. Verzeker u ervan dat alle bewegende delen volledig tot stilstand zijn gekomen

Procedure (Fig. G)

1. Schakel het apparaat uit (zie *In- en uitschakelen*, Pag. 129).
2. Draag het apparaat aan de draaggreep (34) met de messen (16) van het lichaam wegwijzend. De bovenkant van het apparaat wijst naar het lichaam.

Reiniging, onderhoud en opslag

⚠ WAARSCHUWING! Gevaar voor letsel door onbedoeld aanlopen van het apparaat. Bescherm u bij onderhouds- en reinigingswerkzaamheden uit het stopcontact. Schakel het apparaat uit en haal de accu (38) eruit.

Laat reparatiewerkzaamheden en onderhoud, die niet zijn beschreven in deze handleiding, uitvoeren door een gespecialiseerd service-center. Gebruik uitsluitend originele onderdelen.

Reiniging

⚠ WAARSCHUWING! Elektrische schok!
Spuit het apparaat nooit schoon met water.

Aanwijzing

Beschadigingsgevaar. Chemische substanties kunnen de plastieken delen van het apparaat aantasten. Gebruik geen reinigings- of oplosmiddelen.

Reinigen na gebruik

- Gebruik geen harde of puntige voorwerpen om schoon te maken. Dat kan namelijk leiden tot schade aan het apparaat.
- Reinig het oppervlak van het apparaat met een zachte borstel, een penseel of een doek.

Laadstation reinigen

(Fig. B/D/E)

1. Neem het apparaat uit het laadstation (24).
2. Koppel de voedingseenheid (18) los van de stroomvoorziening.
3. Ontkoppel de laadstekker (19) van de laadeenheid (21).
4. Demonteer de stekkerdoos (14) met de begrenzingskabel (10) van de laadeenheid (21).
5. Monteer het deksel (29) van de contactbus (32) en het deksel (31) op de aansluiting laadstekker (33) (zie *Begrenzingskabel en laadstation verbinden*, Pag. 117).
6. Demonteer de laadeenheid (21).
7. Demonteer de bevestigingsschroeven (12). Gebruik hiervoor de meegeleverde inbussleutel (13).
8. Reinig de laadeenheid (21) voorzichtig met een zachte doek. Voor zware vervuiling kunt u een borstel of een licht vochtige doek gebruiken. **Verwijder hierbij de aansluitingen (32,33) van de laadeenheid (21).**
9. Reinig het laadstation (24) voorzichtig met een zachte doek. Voor zware vervuiling kunt u een borstel of een licht vochtige doek gebruiken.
10. Laat de bodemplaat (22) en de laadeenheid (21) voor het bedrijf volledig drogen.

11. Monteer de laadeenheid (21) op de bodemplaat (22) (zie *Laadstation monteren*, Pag. 115).
12. Bevestig de bodemplaat (22) (zie *Laadstation bevestigen*, Pag. 118).
13. Verbind de begrenzingskabel weer met de laadeenheid (21) (zie *Begrenzingskabel en laadstation verbinden*, Pag. 117).
14. Sluit de laadstekker (19) weer aan de laadeenheid (21) aan (zie *Begrenzingskabel en laadstation verbinden*, Pag. 117).
15. Verbind de voedingseenheid (18) met de stroomvoorziening.
16. Reinig het apparaat (zie *Apparaat reinigen*, Pag. 131).
17. Plaats of stuur het apparaat weer naar het laadstation (24) (zie *Terug naar het laadstation*, Pag. 130).

Apparaat reinigen

(Fig. H)

1. Neem het apparaat uit het laadstation (24).
2. Schakel het apparaat uit (zie *In- en uitschakelen*, Pag. 129).
3. Verwijder de accu (38) (zie *Accu plaatsen en verwijderen*, Pag. 118).
4. Reinig de apparaat voorzichtig met een zachte doek. Voor zware vervuiling kunt u een borstel of een licht vochtige doek gebruiken.
5. Laat het apparaat voor ingebruikname volledig drogen.
6. Plaats de accu (38) in het apparaat (zie *Accu plaatsen en verwijderen*, Pag. 118).
7. Plaats of stuur het apparaat weer naar het laadstation (24) (zie *Terug naar het laadstation*, Pag. 130).

Onderhoud



Verwijder de accu voor onderhoudswerkzaamheden.



Veiligheidshandschoenen dragen

- Controleer het apparaat voor elk gebruik op duidelijke gebreken zoals losse, versleten of beschadigde onderdelen.
- Controleer de afdekkingen en veiligheidsvoorzieningen op schade en losse zit. Vervang ze indien nodig.

We nemen geen aansprakelijkheid op voor schade die voortvloeit uit onze apparaten als deze schade is veroorzaakt door ondeskundige reparaties of het gebruik van niet-originale reserveonderdelen of door oneigenlijk gebruik van het apparaat.

Messen vervangen

Instructies

- Als het mes stomp is, kan het door een vakbedrijf worden geslepen.
- Het apparaat is uitgerust met omkeerbare messen. Als de messen aan de ene kant stomp zijn, kunt u ze omdraaien.
- Als de messen beschadigd of uit evenwicht zijn, dan moeten ze worden vervangen (*Reserveonderdelen en toebehoren, Pag. 138*).

Benodigde gereedschappen

- Schroevendraaier

Messen draaien (Fig. H/I)

1. Draai het apparaat om.
2. Verwijder de accu (38) (zie *Accu plaatsen en verwijderen, Pag. 118*).
3. Draai de messschroeven (17) aan de onderkant van het apparaat los.
4. Draai de messen (16) naar de andere kant.
5. Bevestig de messen (16) weer met de messschroeven (17).
6. Plaats de accu (38) in het apparaat (zie *Accu plaatsen en verwijderen, Pag. 118*).

Messen vervangen (Fig. H/I)

1. Draai het apparaat om.
2. Verwijder de accu (38) (zie *Accu plaatsen en verwijderen, Pag. 118*).
3. Draai de messschroeven (17) aan de onderkant van het apparaat los.
4. Verwijder de oude messen (16).
5. Bevestig de nieuwe messen (16) weer met de messschroeven (17).
6. Plaats de accu (38) in het apparaat (zie *Accu plaatsen en verwijderen, Pag. 118*).

Blokkering verwijderen

(Fig. H)

1. Draai het apparaat om.
2. Verwijder de accu (38) (zie *Accu plaatsen en verwijderen, Pag. 118*).
3. Hef de blokkering op.

4. Plaats de accu (38) in het apparaat (zie *Accu plaatsen en verwijderen, Pag. 118*).

Begrenzingskabel repareren

Procedure (Fig. J)

1. Controleer de begrenzingskabel (10) op schade.
 - Als de begrenzingskabel (10) geknapt is, snijdt u de uiteinden af met een combitang.
 - Als de begrenzingskabel (10) zo ernstig beschadigd is dat de uiteinden van de draden te kort zijn om naast elkaar in de kabelverbindingklem (20) te worden gestoken, verleng dan één van de kabeluiteinden met een stuk reservekabel en een extra kabelverbindingklem (20).
2. Steek de twee uiteinden van de begrenzingskabel (10) tot aan de aanslag in een opening aan dezelfde kant van de kabelverbindingklem (20).
3. Druk de kabelverbinderklem (20) samen totdat het deksel volledig vastklikt en stevig vastzit. Na het sluiten kan de kabelverbindingklem (20) niet meer worden geopend.

Opslag

Sla het apparaat en accessoires steeds als volgt op:

- zuiver
- droog
- beschermt tegen stof
- buiten het bereik van kinderen

Instructies

- Berg het apparaat **niet** in een nylon zak op, want er kan zich vocht en schimmel opstapelen.
- Reinig het apparaat alvorens het weg te bergen (zie *Reiniging, Pag. 131*).

Winterpauze

- Bewaar de accu in halfgeladen toestand. Tijdens een langdurige opslag moet de accu 40-60% geladen zijn.
- Controleer tijdens een langdurige opslag de laadtoestand ongeveer elke 3 maanden en laad de accu indien nodig bij.
- De opslagtemperatuur voor de batterij ligt tussen 15 °C en 25 °C. Vermijd extreme kou of hitte tijdens het bewaren. De accu verliest daardoor aan vermogen.

Neem de accu uit het apparaat als u het apparaat gedurende langere tijd niet zult gebruiken (bv. tijdens de winter).

- Koppel het laadstation los van de begren- zingskabel.
- Isoleer de contacten van de begren- zingskabel met behulp van kleefband.

- Als u het apparaat na langdurige opslag weer in gebruik neemt, reinig dan eerst de accucontacten van het apparaat en de laadklemmen van het laadstation met behulp van een messing borstel, om proble- men met het laden te voorkomen.

Probleemopsporing

De volgende tabel helpt u bij het oplossen van storingen:

Probleem	Mogelijke oorzaak	Foutherstel
Apparaat start niet	Accu (38) niet geplaatst	Accu plaatsen (zie <i>Accu plaatsen en verwijderen, Pag. 118</i>)
	Accu (38) leeg	Accu laden (zie aparte ge- bruiksaanwijzing voor accu en lader)
	Motor defect	Neem contact op met het ser- vicecentrum.
	Begrenzingskabel (10) niet juist aangesloten of defect	Controleer het led-display (26) aan het laadstation (24) 1. De led (26) knippert groen: begren- zingskabel (10) be- schadigd of verkeerd aange- sloten 2. De led (26) brandt perma- nent groen: begren- zingska- bel (10) juist aangesloten Controleer of +/- leiding juist aan het laadstation (24) werd aangesloten (zie <i>Begrenzingskabel en laadstation verbinden, Pag. 117</i>)
	Apparaat niet in het laadstation (24) of binner de begren- zingskabel (10) gepositioneerd	Apparaat binnen het laadsta- tion (24) of binnen de begren- zingskabel (10) plaatsen
Gras te lang	<ul style="list-style-type: none"> • Het gras moet worden in- gekort tot 40 mm voor de eerste inbedrijfstelling. • Grotere maaihoogte instel- len (zie <i>Maaihoogte instellen, Pag. 118</i>) 	
Motor valt stil	Blokkering door vreemde voor- werpen	Blokkeringen verwijderen (zie <i>Blokkeringen verwijderen, Pag. 132</i>)

Probleem	Mogelijke oorzaak	Foutherstel
Maairesultaat niet goed of motor draait zwaar	Maaihoogte te laag	Grotere maaihoogte instellen (zie <i>Maaihoogte instellen</i> , <i>Pag. 118</i>)
	Mes (16) stomp	Messen (16) laten slijpen of vervangen (zie <i>Messen vervangen</i> , <i>Pag. 132</i>)
	Mesruimte verstopt	Apparaat reinigen (zie <i>Reiniging</i> , <i>Pag. 131</i>)
	Mes (16) slecht gemonteerd	Messen (16) correct monteren (zie <i>Messen vervangen</i> , <i>Pag. 132</i>)
Mes (16) draait niet	Mes (16) door gras geblokkeerd	Gras verwijderen (zie <i>Blokkeringen verwijderen</i> , <i>Pag. 132</i>)
	Mesbout (17) los	Mesbout (17) vastdraaien (zie <i>Messen vervangen</i> , <i>Pag. 132</i>)
Abnormale geluiden, kleppen of trillen	Mesbout (17) los	Mesbout (17) vastdraaien (zie <i>Messen vervangen</i> , <i>Pag. 132</i>)
	Mes (16) beschadigd	Messen (16) vervangen (zie <i>Messen vervangen</i> , <i>Pag. 132</i>)

Probleem	Mogelijke oorzaak	Fouterstel
Apparaat overschrijdt de begrenzing	Installatiefout: hoeken van 90° kunnen leiden tot signaalverlies	Hoeken rond of in een hoek van 45° leggen <i>(zie Begrenzingskabel repareren, Pag. 116)</i>
	Begrenzingskabel (10) niet juist aangesloten of defect	Controleer het led-display (26) aan het laadstation (24) 1. De led (26) knippert groen: begrenzingskabel (10) beschadigd of verkeerd aangesloten 2. De led (26) brandt permanent groen: begrenzingskabel (10) juist aangesloten Controleer of +/- leiding juist aan het laadstation (24) werd aangesloten <i>(zie Begrenzingskabel en laadstation verbinden, Pag. 117)</i>
	Helling/daling in het bereik van de begrenzingskabel (10) te steil.	Het apparaat kan rijden op hellingen/dalingen van max. 25° (47 %). Op een afstand van 30 cm tot de begrenzingskabel (10) mag de helling niet meer dan 35 % bedragen. Op een afstand van 40 cm tot de begrenzingskabel (10) mag daling niet meer dan 17 % bedragen. <i>(zie Begrenzingskabel repareren, Pag. 116)</i>
	Laadstation (24) niet volgens specificaties geïnstalleerd, dit kan leiden tot signaalstoringen.	De begrenzingskabel (10) moet recht worden gelegd over een lengte van ten minste 2 m in het inrijgedeelte van het laadstation (24) en over een lengte van ten minste 1 m achter het laadstation (24). De voedingseenheid (18) en de begrenzingskabel (10) mogen in het algemeen niet als lussen worden gelegd en mogen niet worden opgeslagen in de buurt van het laadstation (24). <i>(zie Laadstation plaatsen, Pag. 116)</i>

Afvoeren/milieubescherming

Neem de accu uit het apparaat en lever het apparaat, de accu, toebehoren en verpakking in voor een milieuvriendelijke verwerking.



Elektrische apparaten horen niet bij het huisvuil.

Het symbool van de doorgekruiste verrijdbare afvalbak betekent dat dit product aan het

einde van zijn levensduur niet als ongesorteerd stedelijk afval mag worden verwijderd.

Richtlijn 2012/19/EU betreffende afgedankte elektrische en elektronische apparatuur:

Consumenten zijn wettelijk verplicht elektrische en elektronische apparatuur aan het eind van de levensduur op milieuvriendelijke wijze te recyclen. Op die manier wordt milieuvriendelijke en grondstofbesparende recycling gewaarborgd.

Afhankelijk van de omzetting in nationaal recht, hebt u de volgende mogelijkheden:

- retourneren naar een verkooppunt,
- aan een officieel inzamelpunt inleveren,
- retourneren naar de fabrikant/distributeur.

Dit is niet van toepassing op accessoires die bij oude apparaten zijn gevoegd en hulpmiddelen zonder elektrische bestanddelen.

Accu's milieuvriendelijk afvoeren



Werp de accu niet bij het huisvuil, in het vuur (ontploffingsgevaar) of in het water. Beschadigde accu's kunnen het milieu en uw gezondheid schaden als er giftige dampen of vloeistoffen ontsnappen.

U bent verplicht om defecte of gebruikte accu's op een milieuvriendelijke manier af te voeren.

- Open de accu's niet en vermijd mechanische schade. Er bestaat het risico op kortsluiting en er kunnen dampen ontstaan die de luchtwegen irriteren.
- Om veiligheidsredenen moeten accu's worden ontladen voordat ze worden afgevoerd.
- Tape de polen af om kortsluiting te voorkomen.
- Voer accu's af via een winkel of inzamelpunt.
- **Beschadigde accu's**

Hanteer extern beschadigde accu's heel voorzichtig!

- Raak beschadigde accu's niet met blote handen aan.
- Als u de polen niet kunt afplakken, doe de accu's dan afzonderlijk in een plastic zak.
- Doe beschadigde accu's afzonderlijk in een niet-ontvlambare, afsluitbare bak die nog met zand gevuld kan worden.

- Breng beschadigde accu's naar een inzamelpunt met gespecialiseerd personeel.

Instructies voor het verwijderen van groenafval

Deponeer gemaaid gras niet in bij het huisvuil maar verwerkt het als compost of verdeel het als een laag mulch onder struiken en bomen.

Service

Garantie

Beste klant,

U krijgt op dit product een garantie van 3 jaar vanaf datum van aankoop. In geval van defecten aan dit product hebt u tegenover de verkoper van het product wettelijke rechten. Deze wettelijke rechten worden door de onderstaande garantie niet beperkt.

Garantievoorwaarden

De garantietermijn begint bij de koopdatum. Gelieve de originele kasbon goed te bewaren. Dit document is vereist als aankoopbewijs. Als een materiaal- of fabricagefout optreedt binnen drie jaar na de aankoopdatum van dit product, zullen wij – naar eigen goeddunken – het product gratis voor u repareren of vervangen. Deze garanteservice vereist dat het defecte product en het aankoopbewijs (kassabon) binnen de periode van drie jaar worden overlegd en een schriftelijk kort wordt beschreven wat het defect is en wanneer het zich heeft voorgedaan.

Als het defect onder onze garantie valt, krijgt u het gerepareerde of een nieuw product terug. Na reparatie of vervanging van het product begint geen nieuwe garantieperiode.

Garantietermijn en wettelijke claims voor gebreken

De garantie verlengt de garantieperiode niet. Dit geldt ook voor vervangen en gerepareerde onderdelen. Eventuele bij aankoop reeds aanwezige beschadigingen of gebreken dienen direct na het uitpakken te worden gemeld. Voor reparaties na afloop van de garantieperiode worden kosten in rekening gebracht.

Omvang van de garantie

Het product is zorgvuldig geproduceerd volgens strenge kwaliteitsrichtlijnen en grondig getest voor levering.

De garantie is van toepassing op materiaal- of fabricagefouten. Deze garantie dekt geen productonderdelen die onderhevig zijn aan normale slijtage en daarom kunnen worden beschouwd als slijtageonderdelen (bijv. Mes) of schade aan breekbare onderdelen.

Deze garantie vervalt indien het product beschadigd, verkeerd gebruikt of niet onderhouden is. Voor een goed gebruik van het product moeten alle aanwijzingen in de gebruiksaanwijzing strikt worden opgevolgd. Gebruiken en handelingen die in de gebruiksaanwijzing worden afgeraden of waartegen worden gewaarschuwd, moeten ten allen tijde worden vermeden.

Het product is uitsluitend bedoeld voor privégebruik en niet voor commercieel gebruik. De garantie vervalt bij misbruik en onoordeelkundig gebruik, het gebruik van geweld en ingrepen die niet door ons geautoriseerde servicefiliaal zijn uitgevoerd.

Verwerking bij garantie

Om ervoor te zorgen dat uw verzoek snel wordt verwerkt, volgt u de onderstaande instructies:

- Houd voor alle vragen de kassabon en het artikelnummer (IAN 508107_2507) bij de hand als bewijs van aankoop.
- Raadpleeg het typeplaatje op het product, een gravure op het product, de titelpagina van de gebruiksaanwijzing (links- of achterkant) of de sticker op de achterkant van het product voor het artikelnummer.
- Neem bij functiestoringen of andere defecten eerst **telefonisch** of gebruik ons **contactformulier** dat u kunt vinden op parkside-diy.com in de categorie **Service** contact op met het hieronder genoemde servicecentrum.
- Als een product als defect is geregistreerd, kunt u het na overleg met ons Servicecentrum franco opsturen naar het serviceadres dat u is opgegeven, met bijvoeging van het aankoopbewijs (kassabon) en onder vermelding van wat het defect is en wanneer het defect is opgetreden. Om acceptatieproblemen en extra kosten te voorkomen, is het absoluut noodzakelijk dat u alleen het aan u opgegeven adres gebruikt. Zorg ervoor dat de zending geen vrachtovervoer is, per volumineuze goederen, expres of andere speciale vracht. Verzend het product inclusief alle toebehoren die bij de aankoop zijn

geleverd en zorg ervoor dat de verpakking voldoende stevig is voor transport.



U kunt deze en vele andere handleidingen bekijken en downloaden op parkside-diy.com. Deze QR-code brengt u rechtstreeks naar parkside-diy.com. Selecteer uw land en gebruik het zoekmasker om de gebruiksaanwijzing te zoeken. U kunt uw gebruiksaanwijzing openen door het artikelnummer (IAN) 508107_2507 in te voeren.

Reparatie-service

Neem contact op met het servicecentrum voor reparaties **die niet door de garantie worden gedekt**. U ontvangt daar een kostenraming.

- Wij kunnen alleen apparaten verwerken die voldoende verpakt en gefrankeerd zijn verzonden.
Opmerking: stuur uw apparaat schoon en met vermelding van het defect naar het adres dat door het servicecentrum is opgegeven.
- Apparaten die niet vooraf zijn betaald of die zijn verzonden met omvangrijke goederen, exprespost of andere speciale vracht, worden niet geaccepteerd.
- We zullen de door u opgestuurde defecte apparaten gratis afvoeren.

Service-Center

(NL) **Service Nederland**
Tel.: 08000 229556
Contactformulier op parkside-diy.com
IAN 508107_2507

(BE) **Service België**
Tel.: 0800 12614
Contactformulier op parkside-diy.com
IAN 508107_2507

Importeur

Opgelet: het onderstaande adres is geen serviceadres. Neem eerst contact op met het bovenvermelde service-center.

Grizzly Tools GmbH & Co. KG

Stockstädter Str. 20

63762 GroBostheim

DUITSLAND

www.grizzlytools.de

Reserveonderdelen en toebehoren

Reserveonderdelen en toebehoren zijn beschikbaar via www.grizzlytools.shop. Als u problemen heeft met uw bestelproces, neem dan contact met ons op via onze online shop. Indien u nog vragen heeft, kunt u contact opnemen met: *Service-Center, Pag. 137*

Pos. nr.	Benaming	Bestelnr.
10	Begrenzingskabel	92000198
11	Haak	92000065
12	Bevestigingsschroeven	92000110
16/17	Vervangingsmes/Reserveschroef	92000041
21	Laadeenheid	92000194
22	Bodemplaat	92000195

Vertaling van de originele EU-conformiteitsverklaring

Product: **Smart robotmaaier**

Model: **PAMRS 750 A1**

Serienummer: 000001-035400

Het hierboven beschreven voorwerp is in overeenstemming met de desbetreffende harmonisatiewetgeving van de Unie:

**2006/42/EC • 2014/30/EU • 2000/14/EC & 2005/88/EC
• 2011/65/EU & (EU) 2015/863 • 2014/53/EU**

Het hierboven beschreven voorwerp is conform Richtlijn 2011/65/EU van het Europees Parlement en de Raad van 8 juni 2011 betreffende beperking van het gebruik van bepaalde gevaarlijke stoffen in elektrische en elektronische apparatuur.

Om de conformiteit te waarborgen, zijn de volgende geharmoniseerde normen en nationale normen en voorschriften toegepast:

**EN 62233:2008 • EN IEC 63000:2018
EN 62311:2008 • EN 60335-1:2012/A15:2021
EN 50636-2-107:2015/A3:2021 • EN 50665:2017
EN IEC 55014-1:2021 • EN IEC 55014-2:2021 •
EN 301 489-1 V2.2.3:2019 • EN 301 489-3 V2.3.2:2023
EN 301 489-17 V3.3.1:2024
EN 300 328 V2.2.2 (2019-07) • EN 50663:2017 • EN 303 447 V1.3.1 (2022-04)**

Overeenkomstig Richtlijn 2000/14/EC betreffende de geluidsemmissie wordt het volgende bevestigd: Geluidsvermogensniveau (L_{WA})

- gemeten: 58,2 dB;
- gegarandeerd: 60 dB

Gevolgde conformiteitsbeoordelingsprocedure volgens 2000/14/EC, bijlage VI.

Aangemelde instantie: TÜV SÜD Product Service GmbH • NB: 0123 • Ridlerstraße 65 • 80339 München • Deutschland

Deze conformiteitsverklaring wordt verstrekt onder volledige verantwoordelijkheid van de fabrikant:



Grizzly Tools GmbH & Co. KG
Stockstädter Str. 20
63762 Großostheim
DUITSLAND
02.01.2026

Christian Frank
Documentatie gemachtigde

Vertaling van de originele EU-conformiteitsverklaring

Product: **Voedingseenheid**

Model: **SF-25**

IAN 508107_2507

Het hierboven beschreven voorwerp is in overeenstemming met de desbetreffende harmonisatiewetgeving van de Unie:

2014/30/EU • 2014/35/EU • 2011/65/EU* & (EU) 2015/863

Het hierboven beschreven voorwerp is conform Richtlijn 2011/65/EU van het Europees Parlement en de Raad van 8 juni 2011 betreffende beperking van het gebruik van bepaalde gevaarlijke stoffen in elektrische en elektronische apparatuur.

Om de conformiteit te waarborgen, zijn de volgende geharmoniseerde normen en nationale normen en voorschriften toegepast:

**EN IEC 61558-1:2019 • EN 61558-2-16:2009/A1:2013
EN IEC 55014-1-2021 • EN IEC 55014-2-2021 • EN IEC 63000:2018
EN IEC 61000-3-2:2019/A2:2024 • EN 61000-3-3:2013/A2:2021**

Deze conformiteitsverklaring wordt verstrekt onder volledige verantwoordelijkheid van de fabrikant:



Grizzly Tools GmbH & Co. KG
Stockstädter Str. 20
63762 Großostheim
DUITSLAND
02.01.2026

Christian Frank
Documentatie gemachtigde

Índice de contenido

Introducción.....	141	Ajustar la protección del erizo.....	158
Uso previsto.....	142	Freno de cuchilla para marcha atrás....	158
Volumen de suministro/accesorios.....	142	Aplicación Parkside.....	159
Vista general.....	142	Eliminar el aparato de la aplicación.....	159
Descripción del funcionamiento.....	143	Política de privacidad.....	159
Datos técnicos.....	143	Mensajes de estado en la pantalla.....	160
Indicaciones de seguridad.....	144	Funcionamiento.....	163
Significado de las indicaciones de seguridad.....	144	Indicaciones de trabajo.....	163
Gráficos y símbolos.....	144	Encendido y apagado.....	163
Advertencias de seguridad generales de la herramienta eléctrica.....	145	Interrumpir/iniciar el ciclo de trabajo manualmente.....	164
Indicaciones de seguridad para el cortacésped.....	147	Regreso a la estación de carga.....	164
Riesgos residuales.....	149	Transporte.....	165
Instalación.....	149	Limpieza, mantenimiento y almacenamiento.....	165
Herramientas necesarias y medios auxiliares.....	149	Limpieza.....	165
Fijar la fuente de alimentación.....	149	Mantenimiento.....	166
Montar la estación de carga.....	150	Almacenamiento.....	167
Colocación de la estación de carga....	150	Localización de averías.....	167
Tienda el cable perimetral.....	150	Eliminación/protección del medio ambiente.....	170
Conectar el cable perimetral y la estación de carga.....	151	Eliminar las baterías de forma respetuosa con el medio ambiente.....	170
Fijar la estación de carga.....	152	Indicaciones para deshacerse de la hierba.....	170
Preparación.....	152	Servicio.....	170
Ajustar la altura de corte.....	152	Garantía.....	170
Procedimiento de carga.....	152	Servicio de reparación.....	171
Puesta en funcionamiento.....	153	Service-Center.....	172
Elementos de control.....	153	Importador.....	172
Primera puesta en funcionamiento.....	154	Piezas de repuesto y accesorios.....	172
Ajuste.....	155	Traducción de la declaración UE de conformidad.....	173
Menús en la pantalla.....	155	Traducción de la declaración UE de conformidad.....	174
Modo puntual/Cortar el césped en punto fijo.....	155	Vista explosionada.....	376
Selección de idioma.....	155		
Ajustar la fecha y la hora.....	156		
Ajuste del sensor de lluvia.....	156		
Ajustar los tiempos de trabajo.....	156		
Activar WLAN.....	156		
Cambio del PIN.....	157		
Leer el protocolo de trabajos y errores.....	157		
Restaurar la configuración de fábrica.....	157		
Comprobar/ejecutar la actualización de firmware.....	157		
Definir el horario.....	157		
Ajustar el área secundaria.....	158		



Introducción

Enhorabuena por la compra de su nuevo robot cortacésped (en adelante, denominado aparato o herramienta eléctrica).

Ha adquirido un aparato de alta calidad. Durante la producción del aparato se ha revisado su calidad y se le ha realizado una inspección final. Por lo tanto, la capacidad de funcionamiento de su aparato queda garantizada.

Este manual de instrucciones es parte de este aparato. Contiene indicaciones importantes para la seguridad, uso y desecho del producto. Lea atentamente el manual de instrucciones. Familiarícese con los controles y el uso correcto del aparato. Utilice exclusivamente el aparato como se describe y para los campos de aplicación especificados. Conserve el manual de instrucciones y entregue toda la documentación si traspasa este aparato a un tercero.

Uso previsto

El aparato está previsto exclusivamente para el uso siguiente:

- Para cortar el césped y hierbas en el ámbito doméstico.

Está prohibido utilizar el aparato con lluvia o en un entorno húmedo.

El aparato está destinado para ser utilizado por adultos. Los menores que superen los 16 años de edad pueden utilizar el aparato solo bajo supervisión.

Cualquier otro uso que no esté expresamente permitido en este manual de instrucciones puede suponer un serio peligro para el usuario y provocar daños en el aparato. El operador o usuario del aparato será responsable de los accidentes o daños causados a otras personas o sus propiedades. El aparato está destinado al uso doméstico. No se ha concebido para uso industrial prolongado. Si se le da un uso profesional, se anulará la garantía. El fabricante no se responsabiliza de los daños derivados de un uso erróneo o distinto del previsto.

Este aparato forma parte de la Serie **X 20 V TEAM** y puede utilizarse con baterías de la serie **X 20 V TEAM**. Las baterías de la serie **X 20 V TEAM** solo pueden cargarse con cargadores de la serie **X 20 V TEAM**.

Volumen de suministro/ accesorios

Desembale el aparato y compruebe el volumen de suministro.

Deseche el material de embalaje según corresponda.

- Robot cortacésped Smart
- Batería
- Cable perimetral (150 m)
- 200x Piqueta
- 6x Tornillos de fijación
- Llave Allen
- 2x Clema

- 4x Tornillo
- 2x Clema de conexión de cables
- Montaje de las cuchillas
 - 3x Cuchilla de repuesto
 - 3x Tornillo de repuesto
- Fuente de alimentación
- Enchufe de carga
- Estación de carga
 - Unidad de carga
 - Placa base
 - Estribo protector
- Traducción del manual original

Vista general

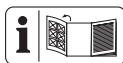

En las páginas desplegadas delantera y trasera encontrará ilustraciones del aparato.

- 1 Tecla de encendido y apagado/Tecla Start
- 2 Tecla OK
- 3 Tecla arriba
- 4 Tecla abajo
- 5 Tecla Home/Atrás
- 6 Tecla STOP
- 7 Sensor de lluvia
- 8 Pantalla
- 9 Rueda giratoria

Accesorios

- 10 Cable perimetral
- 11 Piqueta
- 12 Tornillos de fijación
- 13 Llave Allen
- 14 Clema
- 15 Tornillo (Unidad de carga)
- 16 Cuchilla
- 17 Tornillo de la cuchilla
- 18 Fuente de alimentación
- 19 Enchufe de carga
- 20 Clema de conexión de cables

Estación de carga

- 21 Unidad de carga
- 22 Placa base
- 23 Estribo protector

(Fig. B)

- 24 Estación de carga

- 25 Horquillas de carga
- 26 LED
- 27 Indicador (Zona de trabajo)

(Fig. C)

- 28 Ranura

(Fig. D)

- 29 Cubierta (Jack de contacto)
- 30 Bloqueo (Cubierta Jack de contacto)
- 31 Cubierta (Conexión Enchufe de carga)
- 32 Jack de contacto
- 33 Conexión Enchufe de carga

(Fig. G)

- 34 Asa de transporte

(Fig. H)

- 35 Cubierta (Compartimento de la batería)
- 36 Bloqueo (Compartimento de la batería)
- 37 Desbloqueo de la batería
- 38 Batería
- 39 Compartimento de la batería

Descripción del funcionamiento

El aparato cuenta con una carcasa de plástico con un motor eléctrico. La herramienta de corte girar paralela al plano de corte de 8 niveles.

El funcionamiento de los elementos de mando se describe en las siguientes páginas.

Datos técnicos

Robot cortacésped Smart ..PAMRS 750 A1

- Tensión del motor U 20 V ~
- Tipo de protección IPX4
- Régimen de ralentí n_1 3100 min⁻¹
- Ancho de corte 20 cm
- Altura de corte 25-60 mm
- Peso sin batería ≈ 7,4 kg
- Nivel de presión acústica (L_{pA})
..... 47,2 dB; $K_{pA}=1,95$ dB
- Nivel de potencia acústica (L_{WA})
– garantizado 60 dB
– medido 58,2 dB; $K_{WA}=1,95$ dB
- Rango de frecuencias WIFI
..... 2400–2483,5 MHz
- Potencia de transmisión WLAN máxima
..... 19 dBm

- Rango de frecuencias Bluetooth-WIFI
..... 2400–2483,5 MHz
- Potencia de transmisión Bluetooth máxima
..... 8 dBm

Estación de carga ST-105

- Tensión de entrada 22 V⁼⁼, 2,5 A
- Tensión de salida 21 V⁼⁼, 2,4 A
- Tipo de protección IPX4
- Peso 1,5 kg
- Rango de frecuencias cable perimetral
..... 100 Hz-148,5 kHz
- Potencia máxima de transmisión del cable perimetral 50 dBa/ 10 m

Fuente de alimentación SF-25

- Tensión de entrada
..... 220-240 V~, 50/60 Hz, 0,8 A
- Tensión de salida 22 V⁼⁼, 2,5 A
- Tipo de protección IP65
- Temperatura exterior t_a 50 °C

Los valores de ruido y vibración se han obtenido según la normativa y disposiciones indicadas en la declaración de conformidad.

Los valores de emisión de vibraciones y los valores de emisiones sonoras indicados se obtienen mediante la medición en un procedimiento de ensayo normalizado y se pueden utilizar para hacer una comparación entre una herramienta eléctrica y otra. Los valores de emisión de vibraciones y los valores de emisiones sonoras indicados también pueden utilizarse para una evaluación preliminar de la carga.

X 20 V TEAM

Este aparato forma parte de la Serie **X 20 V TEAM** y puede utilizarse con baterías de la serie **X 20 V TEAM**. Las baterías de la serie **X 20 V TEAM** solo pueden cargarse con cargadores de la serie **X 20 V TEAM**.

Le recomendamos utilizar este aparato únicamente con las siguientes baterías: PAP 20 B1, PAP 20 B3, Smart PAPS 204 A1, Smart PAPS 208 A1

Le recomendamos cargar estas baterías con los siguientes cargadores: PLG 20 A3, PLG 20 A4, PLG 20 C1, PLG 20 C2, PLG 20 C3, PLG 201 A1, PDSLГ 20 A1, PDSLГ 20 B1, PDSLГ 20 B2, PLGS 2012 A1

Datos técnicos de la batería y el cargador: Consultar las instrucciones separadas.

Indicaciones de seguridad

En este apartado se presentan las indicaciones de seguridad básicas para utilizar el aparato.

⚠ ¡ADVERTENCIA! Una manipulación inadecuada de la batería puede producir daños personales y materiales. Observe las indicaciones de seguridad y las indicaciones de carga y de uso correcto que aparecen en las instrucciones de funcionamiento de su batería y cargador de la serie **X 20 V TEAM**. Para una descripción más detallada sobre el proceso de carga y para más información, consulte este manual de instrucciones separado.

Significado de las indicaciones de seguridad

⚠ ¡PELIGRO! Si no sigue esta indicación de seguridad, se producirá accidentes. El resultado es una lesión grave o la muerte.

⚠ ¡ADVERTENCIA! Si no sigue esta indicación de seguridad, es posible que se produzca un accidente. El resultado es posiblemente una lesión grave o la muerte.

⚠ ¡PRECAUCIÓN! Si no sigue esta indicación de seguridad, se producirá accidentes. El resultado es posiblemente una lesión de gravedad leve o media.

¡NOTA IMPORTANTE! Si no sigue esta indicación de seguridad, se producirá accidentes. El resultado es posiblemente un daño material.

Gráficos y símbolos

Símbolos gráficos sobre el aparato



ADVERTENCIA: ¡lea atentamente las instrucciones de funcionamiento antes de utilizar la máquina!



ADVERTENCIA: ¡quite el sistema de bloqueo antes de llevar a cabo cualquier trabajo en la máquina o antes de levantarla!



ADVERTENCIA: mantenga una distancia de seguridad adecuada al operar la máquina.!



ADVERTENCIA: ¡no se suba a la máquina!



ATENCIÓN: no toque las cuchillas giratorias



ATENCIÓN: no opere el aparato cuando está lloviendo!



¡Atención! Funcionamiento por inercia del dispositivo de corte



Mantenga a los transeúntes y niños alejados del aparato.



Nunca rocíe el aparato con agua.



¡Peligro! Mantener alejados los pies y las manos



Nivel de potencia acústica garantizado L_{WA} en dB(A)



Círculo de corte



Clase de protección III



Los aparatos eléctricos no deben tirarse a la basura doméstica.



Ajuste de la altura de corte



Pantalla
Panel de control

Gráficos en la estación de carga



Lea las instrucciones de uso



Cargador SF-25



Clase de protección III



Los aparatos eléctricos no deben tirarse a la basura doméstica.



Conexión



LED

Gráficos en la fuente de alimentación



Lea las instrucciones de uso



¡Atención!



Clase de protección II (Aislamiento doble)



Transformador de seguridad a prueba de cortocircuitos y cerrado



Cargador SF-25



Fusible del aparato



Fuente de alimentación de conmutación



Los aparatos eléctricos no deben tirarse a la basura doméstica.

Gráficos en el manual de instrucciones



Utilice guantes de protección

Advertencias de seguridad generales de la herramienta eléctrica

▲ ¡ADVERTENCIA! Lea todas las advertencias de seguridad, instrucciones, ilustraciones y especificaciones proporcionadas con esta herramienta eléctrica. Si no se siguen todas las instrucciones incluidas más abajo puede producirse una descarga eléctrica, un incendio y/o lesiones graves. **Guarde todas las advertencias e instrucciones para referencia futura.**

El término "herramienta eléctrica" en las advertencias se refiere a su herramienta eléctrica operada con corriente de la red eléctrica

(con cable eléctrico), o su herramienta eléctrica operada con baterías (sin cable eléctrico).

1. **SEGURIDAD DEL ÁREA DE TRABAJO**
 - a) **Mantenga el área de trabajo limpia y bien iluminada.** Las áreas abarrotadas u oscuras favorecen los accidentes.
 - b) **No opere las herramientas eléctricas en atmósferas explosivas tales como en presencia de líquidos, gases o polvo inflamables.** Las herramientas eléctricas producen chispas que pueden incendiar el polvo o los gases.
 - c) **Mantenga alejados a los niños y personas en el área cuando esté operando una herramienta eléctrica.** Las distracciones pueden hacer que pierda el control.
2. **SEGURIDAD ELÉCTRICA**
 - a) **Las clavijas de las herramientas eléctricas tienen que coincidir con el enchufe. Nunca modifique la clavija de ninguna forma. No utilice ningún adaptador con herramientas conectadas a tierra.** Las clavijas originales no modificadas y los enchufes adecuados reducen el riesgo de descarga eléctrica.
 - b) **Evite el contacto entre su cuerpo y las superficies conectadas a tierra, como tubos, radiadores, cables y refrigeradores.** Existe un mayor riesgo de descarga eléctrica si su cuerpo está conectado a tierra.
 - c) **No exponga las herramientas eléctricas a la lluvia o ambientes húmedos.** Si el agua penetra en una herramienta eléctrica aumenta el riesgo de descarga eléctrica.
 - d) **No maltrate el cable. Nunca use el cable para cargar, jalar o desconectar la herramienta eléctrica. Mantenga alejado el cable del calor, aceite, bordes afilados o partes móviles.** Los cables dañados o enredados aumentan el riesgo de descarga eléctrica.
 - e) **Al usar una herramienta eléctrica en exteriores, utilice una extensión adecuada para uso en exteriores.** Utilizar un cable adecuado para exteriores reduce el riesgo de descarga eléctrica.
 - f) **Si es inevitable utilizar una herramienta eléctrica en una ubicación húmeda, utilice una fuente protegida con un dispositivo de corriente residual**

(RCD). Utilizar un RCD reduce el riesgo de descarga eléctrica.

3. SEGURIDAD PERSONAL

- a) **Manténgase alerta, fíjese en lo que está haciendo, y utilice el sentido común cuando esté utilizando una herramienta eléctrica. No utilice una herramienta eléctrica cuando esté cansado o bajo los efectos de drogas, alcohol o medicamentos.** Un momento de distracción al operar herramientas eléctricas pueden tener como resultado graves lesiones físicas.
- b) **Utilice equipo de protección personal. Siempre utilice protección para los ojos.** Utilizar equipo protector, como una máscara antipolvo, calzado de seguridad antideslizante, un casco, o protección auditiva para lograr las condiciones apropiadas reduce la posibilidad de lesiones personales.
- c) **Evite un arranque involuntario. Asegúrese de que el interruptor está en la posición de apagado antes de conectar la fuente de energía y/o el paquete de baterías, y antes de recoger o cargar la herramienta.** Cargar las herramientas eléctricas con su dedo puesto en el interruptor o conectar la energía a herramientas eléctricas que tienen el interruptor encendido aumenta la posibilidad de tener accidentes.
- d) **Retire cualquier llave de ajuste o llave inglesa antes de encender la herramienta eléctrica.** Una llave inglesa o una llave que se haya dejado pegada a una parte giratoria de la herramienta eléctrica puede ocasionar lesiones personales.
- e) **No se extralimite. Mantenga una posición y un balance adecuados en todo momento.** Esto permite un mejor control de la herramienta eléctrica en situaciones inesperadas.
- f) **Vista ropa adecuada. No utilice ropa suelta o joyas. Mantenga su cabello y su ropa lejos de las partes móviles.** Las prendas de vestir sueltas, las joyas o el cabello largo pueden quedar atrapados en las partes móviles.
- g) **Si se proporcionan dispositivos para la conexión de extracción de polvo e instalaciones de recolección, asegúrese de que estén conectados y se utilicen adecuadamente.** La utilización de reco-

lección de polvo puede reducir los riesgos relacionados con este.

- h) **No permita que la familiaridad obtenida por el uso frecuente de las herramientas lo vuelva descuidado y le haga ignorar los principios de seguridad de herramientas.** Una acción descuidada puede causar lesiones graves en una fracción de segundo.
- ### 4. USO Y CUIDADO DE LAS HERRAMIENTAS ELÉCTRICAS
- a) **No fuerce la herramienta eléctrica. Utilice la herramienta eléctrica correcta para su aplicación.** La herramienta eléctrica correcta hará el trabajo mejor y con más seguridad al ritmo para el cual fue diseñada.
 - b) **No utilice la herramienta eléctrica si el interruptor no la enciende y apaga.** Cualquier herramienta eléctrica que no pueda controlarse con el interruptor es peligrosa y tiene que repararse.
 - c) **Desconecte la clavija de la fuente de energía y/o el paquete de baterías de la herramienta eléctrica, si este es desmontable, antes de hacer cualquier ajuste, cambiar accesorios o almacenar las herramientas eléctricas.** Estas medidas preventivas de seguridad reducen el riesgo de arrancar accidentalmente la herramienta eléctrica.
 - d) **Almacene las herramientas eléctricas que no utilice fuera del alcance de los niños, y no permita a personas que no estén familiarizadas con las herramientas eléctricas o estas instrucciones que operen dichas herramientas.** Las herramientas eléctricas son peligrosas en manos de usuarios no capacitados.
 - e) **Proporcione mantenimiento a las herramientas eléctricas y sus accesorios. Revise si hay desalineaciones de partes de conexión o móviles, roturas de partes y cualquier otra condición que pueda afectar la operación de la herramienta eléctrica. Si está dañada, mande a reparación la herramienta antes de usarla.** Muchos accidentes son causados por herramientas eléctricas con mal mantenimiento.
 - f) **Mantenga las herramientas de corte afiladas y limpias.** Las herramientas de corte con un buen mantenimiento y filos

- de corte bien afilados tienden menos a atorarse y son más fáciles de controlar.
- g) **Utilice la herramienta eléctrica, sus accesorios y brocas, etc. de acuerdo con estas instrucciones, tomando en cuenta las condiciones de trabajo y el trabajo que se va a realizar.** Utilizar la herramienta eléctrica para operaciones distintas a las que está destinada podría ocasionar una situación de riesgo.
- h) **Mantenga las manijas y las superficies de agarre secas, limpias y sin aceite o grasa.** Las manijas y superficies de agarre resbalosas no permiten un manejo y control seguro de la herramienta en situaciones inesperadas.
5. **USO Y CUIDADO DE LA HERRAMIENTA DE BATERÍAS**
- a) **Recargue solamente con el cargador especificado por el fabricante.** Un cargador que es adecuado para un tipo de paquete de baterías puede crear un riesgo de incendio si se usa con otro paquete de baterías.
- b) **Utilice las herramientas eléctricas solamente con los paquetes de baterías diseñados específicamente.** El uso de cualquier otro paquete de baterías puede crear un riesgo de lesiones e incendio.
- c) **Cuando no se esté usando el paquete de baterías, manténgalo alejado de otros objetos metálicos, como clips para papel, monedas, llaves, clavos, tornillos u otros objetos de metal pequeños que puedan hacer una conexión de una terminal a otra.** Hacer un corto circuito entre las terminales de la batería puede causar quemaduras o un incendio.
- d) **En condiciones inadecuadas puede salir líquido de la batería; evite el contacto. Si entra en contacto con él accidentalmente, enjuague con agua. Si el líquido entra en contacto con los ojos, también busque ayuda médica.** El líquido expulsado de la batería puede causar irritación o quemaduras.
- e) **No utilice un paquete de baterías o una herramienta que estén dañados o modificados.** Las baterías dañadas o modificadas pueden tener un comportamiento impredecible y ocasionar incendios, explosiones o un riesgo de lesiones.

- f) **No exponga un paquete de baterías o una herramienta al fuego o a temperatura excesiva.** La exposición al fuego o temperaturas superiores a 130 °C pueden causar explosiones.
- g) **Siga todas las instrucciones de carga y no cargue el paquete de baterías o la herramienta fuera del rango de temperatura especificado en las instrucciones.** Cargar de manera inadecuada o a temperaturas fuera del rango especificado puede dañar la batería e incrementar el riesgo de incendio.
6. **SERVICIO**
- a) **Lleve su herramienta eléctrica a servicio con una persona calificada para realizar reparaciones y que utilice solamente refacciones idénticas.** Esto asegurará que se mantenga la seguridad de la herramienta eléctrica.
- b) **Nunca dé servicio a paquetes de baterías dañados.** El servicio a los paquetes de baterías solo debe realizarlo el fabricante o proveedores de servicios autorizados.

Indicaciones de seguridad para el cortacésped

- Los niños y las personas con capacidades físicas, sensoriales o intelectuales reducidas, o con insuficiente experiencia y conocimientos, o personas que no estén familiarizadas con las instrucciones de la máquina no deben manejar la máquina en ningún caso; asimismo, la normativa legal puede limitar la edad del usuario.
- **No utilice el cortacésped si hace mal tiempo, sobre todo en caso de tormenta.** Esto reduce el riesgo de recibir un rayo.
- **Inspeccione minuciosamente la zona de trabajo en busca de fauna salvaje.** La fauna silvestre puede resultar herida por el cortacésped en marcha.
- **Inspeccione minuciosamente la zona de trabajo y retire todas las piedras, palos, alambres, huesos y otros cuerpos extraños.** Las piezas expulsadas pueden causar lesiones.
- **Antes de utilizar el cortacésped, compruebe siempre que la cuchilla y el cortacésped no estén desgastados ni dañados.** Las piezas desgastadas o dañadas aumentan el riesgo de lesiones.

- **Antes de su utilización, compruebe siempre que el cable de conexión eléctrica y los posibles cables alargadores no presentan señales de daños o envejecimiento. No utilice el cortacésped si el cable está dañado o desgastado. Si el cable de conexión eléctrica resulta dañado o desgastado durante el uso, detenga el cortacésped y no toque el cable antes de haberlo desenchufado.** Un cable de conexión eléctrica o alargador dañado puede producir una descarga eléctrica, fuego o lesiones graves.
- **Compruebe regularmente si la bolsa de recogida de la hierba está desgastada o rota.** Una bolsa de recogida de la hierba desgastada o dañada aumenta el riesgo de lesiones.
- **Mantenga montadas en su sitio las cubiertas de protección. Las cubiertas de protección deben estar operativas y correctamente sujetas.** Una cubierta de protección suelta, dañada o que no funcione correctamente puede causar lesiones.
- **Mantenga las aberturas de entrada de aire de refrigeración libres de residuos.** Las entradas de aire obstruidas y los residuos pueden provocar un sobrecalentamiento o peligro de incendio.
- **Utilice siempre calzado de seguridad antideslizante cuando maneje el cortacésped. No trabaje nunca descalzo o con sandalias abiertas.** Esto reduce el riesgo de lesiones en los pies al entrar en contacto con la cuchilla giratoria del cortacésped.
- **Lleve siempre pantalones largos cuando maneje el cortacésped.** La piel desnuda aumenta la probabilidad de sufrir lesiones por las piezas expulsadas.
- **No utilice el cortacésped sobre hierba mojada. Camine, no corra nunca.** Así se reduce el riesgo de resbalones y caídas, que podrían provocar lesiones.
- **No utilice el cortacésped en pendientes excesivamente pronunciadas.** Así se reduce el riesgo de perder el control, resbalar y caer, lo que podría provocar lesiones.
- **Cuando trabaje en pendientes, procure mantener una postura segura; trabaje siempre en sentido transversal a la pendiente, nunca hacia arriba o hacia abajo, y extreme las precauciones** al cambiar la dirección del trabajo. Así se reduce el riesgo de perder el control, resbalar y caer, lo que podría provocar lesiones.
- **Extreme las precauciones cuando corte el césped hacia atrás o al tirar del cortacésped hacia usted. Preste siempre atención al entorno.** Esto reduce el riesgo de tropezar mientras se trabaja.
- **Mantenga el cable de conexión eléctrica alejado de las cuchillas cortacésped.** Un cable de conexión eléctrica dañado puede producir una descarga eléctrica, fuego o lesiones graves.
- **Apague el cortacésped y desenchúfelo de la corriente eléctrica si el cable de conexión eléctrica resulta dañado o atrapado.** Los cables de conexión eléctrica atrapados incrementan el riesgo de descarga eléctrica.
- **No toque las cuchillas ni otras piezas peligrosas que aún estén en movimiento.** Esto reduce el riesgo de lesiones por piezas móviles.
- **Asegúrese de que todos los interruptores están apagados y el cable eléctrico ha sido desenchufado antes de retirar el material atascado o limpiar el cortacésped.** El funcionamiento inesperado del cortacésped puede causar lesiones graves.
- Detenga la **herramienta de corte** si tiene que inclinar la máquina para transportarla por superficies que no sean de hierba y cuando transporte la máquina hacia y desde la zona de trabajo.
- No incline la máquina cuando el motor esté encendido, a menos que deba inclinarse para arrancar. No incline la máquina más de lo estrictamente necesario y levante únicamente la pieza que esté en dirección opuesta a usted.
- Detenga la máquina, retire la batería/las baterías y espere a que todas las piezas móviles se detengan por completo.
 - Si se ha golpeado un objeto extraño, inspeccione la máquina en busca de daños y repárelos antes de volver a ponerla en marcha y hacerla funcionar.
 - Si la máquina empieza a vibrar de forma anormal; compruebe inmediatamente si hay daños, sustituya y repare las piezas dañadas y compruebe si hay alguna(s) pieza(s) suelta(s) y apríetela(s).

- Realice los trabajos de limpieza y mantenimiento antes del almacenamiento.
- Sustituya los componentes desgastados o dañados juntos para mantener la simetría, si procede.
- En máquinas con varias **herramientas de corte**, asegúrese de que una **herramienta de corte** giratoria pueda provocar el giro de otras **herramientas de corte**.
- Tenga cuidado al ajustar la máquina para evitar pillarse los dedos entre la **herramienta de corte** en movimiento y las partes fijas de la máquina.
- Al realizar el mantenimiento de la **herramienta de corte**, tenga en cuenta que la **herramienta de corte** puede seguir moviéndose incluso después de desconectarla.

Advertencias de seguridad adicionales

- **Utilice sólo accesorios recomendados por PARKSIDE.** Los accesorios inadecuados pueden causar una descarga eléctrica o un incendio.

Riesgos residuales

Incluso aunque esta herramienta se maneje con precaución, existen siempre riesgos residuales. Debido a su diseño y ejecución, esta herramienta puede presentar los siguientes peligros:

- Daños oculares, si no se utilizan gafas de protección.
- Daños auditivos, si no se lleva una protección adecuada para los oídos.
- Daños en la salud provocados por las vibraciones en manos y brazos, si el aparato se utiliza por un periodo prolongado o si no se utiliza y se mantiene correctamente.
- Lesiones por cortes
- Lesiones por piezas en movimiento o superficies calientes.

⚠ ¡ADVERTENCIA! Peligro por el campo electromagnético generado mientras el dispositivo está en funcionamiento. En determinadas circunstancias este campo puede afectar a implantes médicos activos o pasivos. Para reducir el peligro de lesiones graves o mortales, recomendamos a las personas que tengan implantes médicos que consulten a su médico y al fabricante de los implantes médicos antes de utilizar la máquina.

Instalación

Siga el manual separado para una descripción detallada.

Indicaciones

- Antes de la instalación, haga un dibujo de su jardín.
- Saque la regla del cartón.

Herramientas necesarias y medios auxiliares

- Lineal
- Llave Allen (13)
- **(no incluido)**
 - Destornillador para tornillos de estrella
 - Pelacables
 - Martillo
 - Lápiz
 - 2x Taco
 - 2x Tornillos
 - Broca

Fijar la fuente de alimentación

⚠ ¡ADVERTENCIA! Entrar en contacto con conductos eléctricos puede provocar una descarga eléctrica y fuego, el contacto con un conducto de gas puede originar una explosión. Dañar un conducto de agua puede provocar daños materiales y descarga eléctrica. Cuando esté taladrando procure no dañar ninguna tubería de suministro. Utilice aparatos de detección apropiados para localizarlas o utilice un plano de instalación.

Indicaciones

- No deje la fuente de alimentación (18) directamente en el suelo.
- La fuente de alimentación (18) debe montarse a una altura lejos del alcance de los niños (por ejemplo, 160 cm).
- La cabeza del tornillo puede tener un diámetro de 7 - 10 mm.

Procedimiento

1. Marque dos orificios de perforación con una tiza o similar.
2. Taladre los orificios con un taladro adecuado.
3. Introduzca dos tacos en los orificios.
4. Coloque la fuente de alimentación (18) con dos tornillos en la pared.

Montar la estación de carga

(Fig. A/B)

La estación de carga (24) se compone de la unidad de carga (21) y de la placa base (22).

1. Coloque la unidad de carga (21) con los dos salientes primero en la placa base (22).
2. Presione la unidad de carga (21) hacia abajo para que quede firmemente asentada en la placa base.
3. Fije la unidad de carga (21) desde abajo a la placa base (22) con los cuatro tornillos suministrados (15).

Colocación de la estación de carga

Indicaciones

- Corrija los desniveles bajo la estación de carga (24). La estación de carga (24) no debe doblarse nunca.
- La estación de carga (24) puede inclinarse un máximo de 8 cm hacia atrás y un máximo de 2 cm hacia delante.
- Hay cerca una toma de corriente.
- Procure mantener una distancia suficiente con respecto a estanques, piscinas y escalones.
- Se recomienda ubicar la estación de carga (24) bajo techo para prevenir daños derivados del clima.
- Fije la estación de carga (24) una vez que haya colocado y conectado el cable perimetral (10). Para ello, consulte *Fijar la estación de carga*, p. 152.

Posición dentro de la zona de trabajo

- Hacia la pared*:
2 m Distancia mínima
- Antes de la entrada:
2 m tramo recto mínimo del cable perimetral hasta la siguiente curva
- Detrás de la estación de carga:
1 m tramo recto mínimo del cable perimetral hasta la siguiente curva

Posición en la esquina de la zona de trabajo

- Hacia la pared*:
2 m Distancia mínima
- Antes de la entrada:
2 m tramo recto mínimo del cable perimetral hasta la siguiente curva
- Distancia lateral:

1 m tramo recto mínimo del cable perimetral

*La pared de la casa presenta interferencias eléctricas (superficies metálicas, distribuidores eléctricos, sistemas fotovoltaicos, etc.)

Tienda el cable perimetral

El aparato puede reconocer la zona de trabajo y encontrar el césped y la estación de carga (24) mediante el cable perimetral (10). Coloque el cable perimetral (10) alrededor de la superficie del césped sobre la que va a trabajar el aparato. Esto puede realizarse mediante los pasos siguientes:

- Marque la superficie con las piquetas. Fije el cable perimetral (10) con las piquetas (11) (sobre el suelo).
- Coloque las piquetas (11) a una distancia máxima de 1 m. Utilice piquetas adicionales en caso de desnivel (11).
- Entierre el cable perimetral (10) en el suelo (máx. 5 cm de profundidad).

Indicaciones

- El aparato recorre el cable perimetral (10) a lo largo de aprox. 20-30 cm antes de girar y buscar una nueva dirección. Coloque el cable perimetral (10) adecuadamente para evitar daños.
- Para la primera puesta en marcha es recomendable marcar el recorrido del cable perimetral (10) con piquetas (11), por si fuera preciso realizar correcciones más adelante.
- El aparato funciona perfectamente con una longitud de cable perimetral de hasta 200 m. No utilice un cable perimetral más largo (10).
- La superficie del césped debe delimitarse como un área cerrada.
- Los cables perimetrales (10) tendidos en paralelo con una distancia de 5 cm no son interpretados por el aparato como un obstáculo y los esquiva.
- Los cables perimetrales (10) tendidos en paralelo con una distancia mínima de 10 cm no son interpretados por el aparato como un obstáculo y los esquiva.
- Evite formar esquinas en un ángulo de 90°. Divídalas en su lugar en dos ángulos de 45° (lados \leq 20 cm).
- El aparato puede detectar y esquivar tras el contacto los obstáculos permanentes y fijos mayores a 10 cm (por ejemplo, muros, mobiliario de jardín, etc.). Proteja los

obstáculos delicados (por ejemplo, lechos de flores) en la superficie del césped usando el cable perimetral (10) con una distancia mínima de 30 cm.

- Mantenga una distancia mínima de 1 m entre los obstáculos delimitados. Delimite con obstáculo los obstáculos que no puedan mantener esta distancia mínima.
- Nunca cruce el cable perimetral (10). Esto puede provocar averías y fallos en el funcionamiento del aparato.

Árbol

El aparato reconoce los árboles como obstáculos normales. Sin embargo, las raíces que sobresalen pueden producir daños en la parte inferior del aparato o en las cuchillas (16). Se recomienda rodear los árboles adicionalmente con el cable perimetral (10). Mantenga una distancia mínima de 30 cm.

Piedra

- Aleje las piedras pequeñas (inferiores a 10 cm) de la superficie del césped. Pueden producirse daños en el aparato y en las cuchillas (16).
- El aparato reconoce las rocas (mayores de 10 cm) como obstáculos normales. Se recomienda rodear las piedras adicionalmente con el cable perimetral (10).

Inclinación/Pendiente

- El aparato puede recorrer pendientes de un máximo de 25° (47 %). A una distancia de 30 cm con respecto al cable perimetral (10), la pendiente no debe superar 35 %. A una distancia de 40 cm con respecto al cable perimetral (10), la pendiente no debe superar 17 %.
- Asegúrese de que entre el cable perimetral (10) y los obstáculos en una pendiente ascendente haya una distancia de al menos 30 cm; 40 cm si se trata de una pendiente descendente.

Áreas con agua

Las áreas con agua deben preferiblemente delimitarse con el cable perimetral (10), salvo que estén construidas de manera que el aparato no pueda caer al agua. Esto podría producir daños eléctricos graves en el aparato.

- 70 cm Distancia mínima respecto al agua
- 30 cm a una superficie de ducha/ grifo
- 35 cm Distancia mínima respecto a muros pequeños

Ruta/Calle

Si los caminos y calzadas se encuentran al mismo nivel de suelo que la superficie del césped, el aparato puede cruzarlos sin dificultad. Si existen diferencias de altitud de al menos 2 cm entre la superficie del césped y el camino o la calzada, delimite estos últimos con una distancia de seguridad de aproximadamente 30 cm.

- 35 cm Distancia mínima respecto a salientes
- 5 cm a las aceras/bordes del jardín

Pasaje estrecho

Los pasajes estrechos en la superficie de césped delimitada tienen una anchura y longitud determinadas. La anchura mínima se refiere a la distancia del cable perimetral (10). El aparato atraviesa el cable perimetral (10) 20 cm a ambos lados durante el corte.

- 8 m Máx. Longitud
- 1,2 m Anchura mínima

Conectar el cable perimetral y la estación de carga

Indicaciones

- Cuando vaya a tender el cable perimetral (10), déjelo 0,5 - 1 m más largo de lo necesario de manera que le sobre cable para correcciones.
- Si el LED (26) de la unidad de carga (21) está iluminado permanentemente en verde significa que el cable perimetral (10) está conectado correctamente con la estación de carga (24).
- No pliegue los restos «salientes» del cable perimetral (10). Esto puede provocar averías y fallos en el funcionamiento del aparato.

Procedimiento (Fig. B/C/D/E)

1. Pase el extremo del cable perimetral (10) que viene de la parte trasera a la estación de carga (24) por la ranura (28) situada debajo de la placa base (22).
2. Presione el bloqueo (30) hacia abajo y retire la tapa (29).
3. Retire el aislamiento aprox. 10-15 mm en ambos extremos del cable perimetral (10) con la ayuda de un pelacables.
4. Conecte el extremo del cable perimetral (10) que va hacia delante con la ranura de conexión derecha de la clema (14). El cable perimetral (10) rodea la zona de césped que se quiere cortar y la clema

- (14) apunta hacia arriba con las pinzas de color naranja.
5. Conecte el extremo del cable perimetral (10) que va hacia atrás con la ranura de conexión izquierda de la clema (14).
 6. Conecte la clema (14) en la toma de contacto (+/-) (32).
 7. Vuelva a insertar la tapa (29) en la unidad de carga (21). El bloqueo (30) debe encajar.
 8. Quite la tapa del enchufe de carga (31) de la unidad de carga (21).
 9. Inserte el enchufe de carga (19) en la conexión (33) y enrósquelo firmemente.
 10. Inserte el enchufe de carga (19) en la fuente de alimentación (18) y enrósquelo firmemente.
 11. Conecte la fuente de alimentación (18) al suministro de corriente.
 12. Compruebe que el LED (26) de la estación de carga (24) se ilumina en verde de forma permanente.

Fijar la estación de carga

Nota

El indicador (27) de la estación de carga (24) debe ubicarse en el interior de la superficie de césped delimitada.

Procedimiento (Fig. F)

1. Suelte los tornillos de fijación (12) y la llave hexagonal (13) del bastidor.
2. Coloque el estribo protector (23) en un lateral de la placa base (22) dentro de la superficie de césped delimitada.
3. Fije la estación de carga (22) con los tornillos de fijación (12) en el suelo. Apriete los tornillos de fijación (12) al suelo con la llave hexagonal (13) suministrada.

Preparación

⚠ ¡ADVERTENCIA! Peligro de lesiones debido a la puesta en marcha involuntaria del aparato.

Solo realice aquellos trabajos para los que se considera capacitado. Si no está seguro, diríjase a un especialista o contacte directamente con nuestro servicio de atención al cliente.

Ajustar la altura de corte

Cuidado del césped

Cortar con regularidad el césped estimula la formación de hojas fuertes pero, al mismo tiempo, hace que las plantas de maleza mueran. Por esta razón, después de cada corte, el césped se vuelve más denso y se crea un césped uniforme y robusto. El primer corte se realiza en abril con una altura de crecimiento de 70 - 80 mm. Durante el período de vegetación principal, el césped se corta al menos una vez a la semana.

Indicaciones

- Para los primeros cortes de la temporada, se debe escoger una altura de corte alta.
- Corte antes el césped con un cortacésped si la altura del césped supera los 40 mm.

Procedimiento

Puede ajustar una altura de corte entre 25-60 mm .

1. Ponga la rueda giratoria (9) en la altura de corte deseada.

Procedimiento de carga

⚠ ¡ADVERTENCIA! Una manipulación inadecuada de la batería puede producir daños personales y materiales. Observe las indicaciones de seguridad y las indicaciones de carga y de uso correcto que aparecen en las instrucciones de funcionamiento de su batería y cargador de la serie **X 20 V TEAM**. Para una descripción más detallada sobre el proceso de carga y para más información, consulte este manual de instrucciones separado. **⚠ ¡ADVERTENCIA!** ¡Peligro de lesión por la salida de la solución de electrolitos! No exponga la batería a condiciones extremas como calor o golpes. Si entra en contacto con los ojos o con la piel lave las zonas afectadas con agua o un neutralizador y acuda a un médico.

⚠ ¡ADVERTENCIA! ¡Peligro de lesiones por electrocución! Cargue las baterías únicamente en espacios secos. La superficie exterior de la batería ha de estar limpia y seca antes de conectar el cargador.

- Cargue la batería antes del primer uso.
- Respete siempre las indicaciones de seguridad vigentes, así como las disposiciones y advertencias relativas a la protección del medio ambiente.

- Un tiempo de funcionamiento significativamente reducido a pesar de la carga indica que la batería está agotada y necesita ser sustituida. Utilice exclusivamente una batería original que puede adquirir a través del servicio de atención al cliente.
- Los defectos originados por un uso inadecuado no estarán cubiertos por la garantía.



Insertar y retirar la batería

⚠ ¡ADVERTENCIA! Peligro de lesiones debido a la puesta en marcha involuntaria del aparato. No coloque la batería (38) en el aparato hasta que el aparato esté completamente preparado para su uso.



Nota

No colocar la batería correcta en el aparato puede dañar el aparato y la batería.

Insertar la batería (Fig. H)

1. Dele la vuelta al aparato.
2. Desbloquee el bloqueo (36)  y retire la tapa (35).
3. Coloque la batería (38) a lo largo del riel guía para introducirla en el compartimento de la batería (39). La batería (38) encaja de manera audible.
4. Coloque la tapa (35) en el compartimento de la batería (38) y cierre el bloqueo (36) .

Retirar la batería (Fig. H)



1. Si el aparato está en funcionamiento, pulse la tecla STOP (6). Si el aparato está apagado, pase al paso 3.
2. Apague el aparato (véase *Apagar el aparato*, p. 163).
3. Dele la vuelta al aparato.
4. Abra el bloqueo (36)  y retire la tapa (35).
5. Presione y mantenga presionado el desbloqueo de la batería (37) en la batería (38). Retire la batería (38) del compartimento de la batería (39).
6. Coloque la tapa (35) en el compartimento de la batería (39) y cierre el bloqueo (36) .

Cargar la batería

El aparato vuelve automáticamente a la estación de carga cuando el nivel de carga de la batería es del 30 % o inferior (véase *Regreso a la estación de carga*, p. 164).

Cuando la batería está completamente cargada, el proceso de carga se detiene y el aparato cambia al modo de espera.

Gráficos en la estación de carga

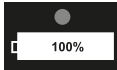
Figura	Significado
	El LED (26) parpadea en verde: Cable perimetral (10) dañado
	El LED (26) parpadea en verde: El cable perimetral (10) está conectado incorrectamente
	El LED (26) se ilumina en rojo: La batería se está cargando
	El LED (26) se ilumina en verde: Batería cargada

Comprobar el nivel de carga de la batería

1. Desbloquee la pantalla (8) con el PIN de 4 dígitos.
2. El nivel de carga de la batería solo se puede ver mediante el símbolo de la batería en la parte superior derecha.

Puesta en funcionamiento

⚠ ¡ADVERTENCIA! Peligro de lesiones debido a la puesta en marcha involuntaria del aparato. No coloque la batería en el aparato hasta que el aparato esté completamente preparado para su uso.





Elementos de control

Antes de poner en funcionamiento el aparato por primera vez, familiarícese con los elementos de control.

Tecla STOP (6)

- El aparato se detiene enseguida
- Reconocimiento de errores de entrada/
Es posible efectuar una nueva entrada tras pulsar el botón STOP (6)

Panel de control

Botón	Nombre	Número	Función
	Tecla de encendido y apagado/Tecla Start	1	Inicia el corte del césped automáticamente (programación temporal) El aparato se enciende/se apaga.
	Tecla arriba (3)	2	Mueve hacia arriba la selección/el cursor en la interfaz del menú Aumenta una cifra cuando se ajustan parámetros
	Tecla Home/Atrás (5)	3	Pulsar la tecla durante 3 segundos en el modo de espera = Regreso a la estación de carga Pulsar brevemente la tecla en la página del menú = Regresa al menú anterior Pulsar la tecla durante 3 segundos en la página del menú = Regreso a la interfaz principal Pulsar la tecla durante 3 segundos en la interfaz de usuario del horario = Eliminar el horario
	Tecla abajo (4)	4	Mueve hacia abajo la selección/el cursor en la interfaz del menú Reduce una cifra cuando se ajustan parámetros
	Tecla OK (2)	-	Confirmar el ajuste Accede a la interfaz de entrada del PIN después de que una condición de error haya terminado Accede al siguiente menú Confirmación para pasar del menú principal al siguiente nivel del menú

Primera puesta en funcionamiento

Indicaciones

- Es necesario una configuración correcta de la fecha y la hora para que los ajustes horarios de trabajo se apliquen correctamente.
- **Seleccione un PIN** - Piense en un PIN adecuado antes de la primera puesta en marcha. Puede anotar el PIN como referencia. ¡Proteja bien el PIN de terceros!

Su PIN:

Una vez asignado, su PIN se almacena en la aplicación PARKSIDE.

Procedimiento

1. Mantenga pulsada la tecla START (1) durante aprox. 3 segundos hasta que la pantalla (8) se ilumine.
2. Con las teclas de flecha (3/4), seleccione el idioma deseado.
3. Confirme la introducción con la tecla OK (2).
4. Ajuste la fecha y la hora con las teclas de flecha (3/4). Confirme con la tecla OK (2). Para navegar por cada posición, utilice la tecla OK (2) (salto hacia la derecha).
5. Introduzca su PIN.
En el panel de control, las teclas tienen números asignados (véase *Elementos de control*, p. 153).
6. Confirme la selección con la tecla OK (2).
7. Vuelva a introducir el PIN.

8. Confirme la selección con la tecla OK (2).
9. Pulse la tecla OK (2) para acceder al menú principal. El aparato pasa al modo de espera al cabo de poco tiempo.

Ajuste

El aparato dispone de las siguientes posibilidades de configuración, a las que puede acceder a través del panel de control si necesita cambiar ajustes de fábrica.

Menús en la pantalla

Menú principal	2. Nivel de menú	3. Nivel de menú
Modo puntual		
Ajuste	Idioma	
	Fecha y hora	
	Modo lluvia	
	Tiempo de trabajo	
	Activar WiFi	
	Cambio del PIN	
	Información	Protocolo de errores Protocolo de trabajo
	Ajuste de fábrica	
	Comprobación de versión	
	Protección del erizo	
Horario		
Áreas secundarias		

Modo puntual/Cortar el césped en punto fijo

Esta función le permite cortar selectivamente las zonas de césped que, de otro modo, estarían cubiertas por muebles para sentarse, juegos infantiles o similares.

Indicaciones

- El aparato corta en espiral en sentido contrario a las agujas del reloj y pasa al «corte del césped automático» tras un radio de corte de 1 m o tras 3,5 minutos de corte.
- Si el aparato encuentra un obstáculo, el aparato se detiene. La pantalla indica que el corte del césped se ha detenido y el aparato pasa al modo de espera.
- Cuando el aparato llega al cable perimetral, continúa cortando en la dirección de la espiral opuesta.
- Si el nivel de carga de la batería es inferior al 30 %, la pantalla muestra «Batería baja» después de 2 segundos. Cargue el cortacésped antes de empezar a cortar el punto fijo.

Procedimiento

1. Coloque el aparato en la zona del césped objetivo.
2. Encienda el aparato (véase *Encender el aparato*, p. 163).
3. Con las teclas de flecha (3/4), seleccione "Modo puntual".
4. Confirme la selección con la tecla OK (2).

Selección de idioma

1. Encienda el aparato (véase *Encender el aparato*, p. 163).
2. Elija "Ajuste".
3. Confirme la selección con la tecla OK (2).
4. Con las teclas de flecha (3/4), seleccione "Idioma".
5. Confirme la selección con la tecla OK (2).
6. Con las teclas de flecha (3/4), seleccione el idioma deseado.
7. Confirme la selección con la tecla OK (2).
8. Vuelva al menú de ajuste con la tecla Home/Atrás (5).

Ajustar la fecha y la hora

Es necesario una configuración correcta de la fecha y la hora para que los ajustes horarios de trabajo se apliquen correctamente.

Procedimiento

1. Encienda el aparato (véase *Encender el aparato*, p. 163).
2. Elija "Ajuste".
3. Confirme la selección con la tecla OK (2).
4. Con las teclas de flecha (3/4), seleccione "Fecha y hora".
5. Confirme la selección con la tecla OK (2).
6. Cambie la fecha y la hora con las teclas de flecha (3/4). Para navegar por cada posición, utilice la tecla OK (2) (salto hacia la derecha).
7. Vuelva al menú de ajuste con la tecla Home/Atrás (5).

Ajuste del sensor de lluvia

Si el sensor de lluvia está activado, el aparato regresará a la estación de carga en caso de lluvia. En estado de entrega, el sensor de lluvia está activado.

⚠ ¡PRECAUCIÓN! Peligro de cortocircuito. No deje trabajar al aparato bajo una lluvia intensa y desconecte la estación de carga de la red.

Procedimiento

1. Encienda el aparato (véase *Encender el aparato*, p. 163).
2. Elija "Ajuste".
3. Confirme la selección con la tecla OK (2).
4. Con las teclas de flecha (3/4) seleccione "Modo Lluvia".
5. Confirme la selección con la tecla OK (2).
6. Activar/desactivar el modo lluvia: Cambie el estado con la tecla OK (2).
7. Activar/desactivar el trabajo tras la lluvia: Cambie el estado con la tecla OK (2).
8. Seleccione la hora a la que el aparato debe volver a funcionar después de la lluvia. La temporización estándar es de 30 minutos. Cambie la hora con las teclas de flecha (3/4). Puede elegir entre 10 y 120 minutos (en incrementos de 5 minutos).
9. Confirme la selección con la tecla OK (2).
10. Vuelva al menú de ajuste con la tecla Home/Atrás (5).

Ajustar los tiempos de trabajo

Indicaciones

- El tiempo de funcionamiento establecido de fábrica es de 8 horas. El aparato **no** estará en funcionamiento durante este tiempo. Un ciclo se repite dentro del tiempo de trabajo. Este se compone de 2 fases: el tiempo de corte y de carga.
- Los tiempos de corte reales dependen del tipo de césped, de las condiciones de crecimiento, de la humedad del aire y de la horizontalidad de la superficie de trabajo.
- Durante las interrupciones por lluvia, es posible programar una prolongación del tiempo de trabajo directamente en el aparato (véase *Ajuste del sensor de lluvia*, p. 156).
- Con la batería cargada al 100 %, el tiempo de corte es: ~ 100 min (4 Ah)

Tiempo de trabajo recomendado (tiempo de corte) por día

Superficie de trabajo (m ²)	Tiempo de trabajo (h)
200	~ 3,5
400	~ 7
600	~ 10
750	~ 12,5

Procedimiento

1. Encienda el aparato (véase *Encender el aparato*, p. 163).
2. Elija "Ajuste".
3. Confirme la selección con la tecla OK (2).
4. Con las teclas de flecha (3/4), seleccione "Tiempo de trabajo".
5. Confirme la selección con la tecla OK (2).
6. Seleccione el tiempo de trabajo deseado con las teclas de flecha (3/4). El tiempo de trabajo se fija en horas completas por día.
7. Confirme la selección con la tecla OK (2).
8. Vuelva al menú de ajuste con la tecla Home/Atrás (5).

Activar WLAN

1. Encienda el aparato (véase *Encender el aparato*, p. 163).
2. Elija "Ajuste".
3. Confirme la selección con la tecla OK (2).
4. Con las teclas de flecha (3/4), seleccione "Activar WLAN".

Aparece el siguiente mensaje: "Warning! The connection to the APP will be disconnected." (¡Atención! Se va a interrumpir la conexión.)

El usuario vinculado originalmente pierde automáticamente la conexión con el dispositivo cuando usted confirma la selección.

5. Confirme la selección con la tecla OK (2).

Cambio del PIN

1. Encienda el aparato (véase *Encender el aparato*, p. 163).
2. Elija "Ajuste".
3. Confirme la selección con la tecla OK (2).
4. Con las teclas de flecha (3/4), seleccione "Cambio del PIN".
5. Confirme la selección con la tecla OK (2).
6. Introduzca el anterior PIN de 4 dígitos. Si ha introducido el PIN de forma incorrecta, pulse la tecla OK (2) para volver a la pantalla de introducción del PIN.
Si introduce un PIN erróneo tres veces seguidas, la pantalla se bloquea durante 15 segundos. Espere a que transcurra el tiempo y desbloquee de nuevo el aparato con el PIN correcto. Vuelva al paso 2.
7. Introduzca un nuevo PIN.
8. Confirme el nuevo PIN introduciéndolo de nuevo.
 - Mensaje "¡Correcto!": La entrada del PIN se ha realizado correctamente. Pulse la tecla OK (2) para regresar al menú de ajuste.
 - Mensaje "El nuevo PIN no coincide": Pulse la tecla OK (2) para volver a la pantalla de introducción del PIN y repita los pasos 6 y 7.

Leer el protocolo de trabajos y errores

1. Encienda el aparato (véase *Encender el aparato*, p. 163).
2. Elija "Ajuste".
3. Confirme la selección con la tecla OK (2).
4. Con las teclas de flecha (3/4) seleccione "Información".
5. Confirme la selección con la tecla OK (2).
6. Con las teclas de flecha (3/4), seleccione "Protocolo de errores" o "Protocolo de trabajo".
Aquí se pueden leer los protocolos de trabajo y de errores.

7. Confirme la selección con la tecla OK (2).
8. Vuelva al menú de ajuste con la tecla Home/Atrás (5).

Restaurar la configuración de fábrica

La restauración de la configuración de fábrica del aparato no elimina los datos personales guardados al conectarse a la aplicación PARKSIDE. Consulte *Eliminar el aparato de la aplicación*, p. 159 para saber cómo eliminar estos datos.

Procedimiento

1. Encienda el aparato (véase *Encender el aparato*, p. 163).
2. Elija "Ajuste".
3. Confirme la selección con la tecla OK (2).
4. Con las teclas de flecha (3/4), seleccione el ajuste "Ajuste de fábrica".
5. Confirme la selección con la tecla OK (2).
En la pantalla aparece: "¿Confirma el restablecimiento?"
6. Confirme la selección con la tecla OK (2).
El aparato se restablece y se borran todos los datos asociados.

Comprobar/ejecutar la actualización de firmware

El aparato debe estar en la estación de carga (24).

1. Encienda el aparato (véase *Encender el aparato*, p. 163).
2. Elija "Ajuste".
3. Confirme la selección con la tecla OK (2).
4. Con las teclas de flecha (3/4) seleccione "Comprobación de versión".
Se comprueba si hay disponible un firmware más reciente. En caso afirmativo, se descargará y se instalará automáticamente.
5. Vuelva al menú de ajuste con la tecla Home/Atrás (5).

Definir el horario

1. Encienda el aparato (véase *Encender el aparato*, p. 163).
2. Con las teclas de flecha (3/4), seleccione "Horario".
3. Confirme la selección con la tecla OK (2).
4. Seleccione con las teclas de flecha (3/4) el día que desea ajustar ("Lu, Ma, Mi, Ju, Vi, Sa, Do" o "Todos").

5. Pulse la tecla OK (2) para introducir el ajuste del día.
6. Seleccione la hora de inicio con las teclas de flecha (3/4).
La configuración por defecto es de 9:00 a 12:00 por la mañana y de 13:00 a 16:00 por la tarde.
La hora se puede ajustar al minuto.
7. Confirme la selección con la tecla OK (2) y la selección regresa a la ventana de ajuste de la hora. La hora de finalización se ajusta automáticamente con un retraso de dos horas.
8. Seleccione la hora de fin con las teclas de flecha (3/4).
9. Confirme la selección con la tecla OK (2).
10. Pulse la tecla OK (2) para confirmar y la selección regresa a la "Hora de fin".
11. En la página de la lista de tareas, seleccione una tarea para cada día de la semana.
Eliminar tarea: Mantenga pulsada la tecla Home/Atrás (5) durante 3 segundos.
12. Repita los pasos 5-11 para seleccionar el período para cada día de la semana.

Ajustar el área secundaria

En los jardines con muchos ángulos se puede mejorar el rendimiento de la superficie estableciendo puntos de partida secundarios. En este caso, pueden seleccionarse varios puntos de partida en el cable perimetral. Esto permite que el aparato llegue a zonas de difícil acceso de su jardín. El aparato recorrerá la distancia seleccionada a lo largo del cable perimetral y comenzará a cortar en esta zona.

Puede elegir libremente otros 5 puntos de partida. Para ello, mida la distancia entre la estación de carga y el punto de partida en sentido contrario a las agujas del reloj a lo largo del cable perimetral. Usted determina con qué frecuencia (en porcentaje) el aparato inicia su trabajo desde la estación de carga o desde los respectivos puntos de partida. El procedimiento de corte continúa siendo caótico en este modo. Los puntos de partida secundarios se acercan automáticamente durante las horas de trabajo y según el horario.

Indicaciones

- El aparato recorre la ruta especificada por usted «distancia (dst) m» a lo largo del cable perimetral (1 - 500 metros) y, a continuación, comienza a cortar.

- Indicando la frecuencia en «Porcentaje (pct)%», podrá determinar con qué frecuencia el aparato inicia su trabajo desde la estación de carga o desde los respectivos puntos de partida. La suma de «Porcentaje (pct)%» de las 5 áreas secundarias debe ser menor o igual al 100 %.

Procedimiento

1. Encienda el aparato (véase *Encender el aparato*, p. 163).
2. Con las teclas de flecha (3/4), seleccione "(Áreas) secundarias".
3. Confirme la selección con la tecla OK (2).
4. Pulse la tecla OK (2) para seleccionar un área secundaria (Áreas). Seleccione la distancia inicial "Distancia (dst)m" y la proporción "porcentaje (pzt)%" de la superficie que se va a cortar con las teclas de flecha (3/4) y pulse la tecla OK para confirmar (2). Tras la selección, vuelve automáticamente a la vista general de las áreas secundarias (Áreas).
5. Repita el paso 4 para completar el ajuste de cada área secundaria (Áreas).
6. Confirme la selección con la tecla OK (2).

Ajustar la protección del erizo

La protección del erizo está ajustada por defecto.

Procedimiento

1. Encienda el aparato (véase *Encender el aparato*, p. 163).
2. Elija "Ajuste".
3. Confirme la selección con la tecla OK (2).
4. Con las teclas de flecha (3/4) seleccione "Protección del erizo".
5. Confirme la selección con la tecla OK (2).
6. Active o desactive la protección del erizo con la tecla OK (2).
7. Vuelva al menú de ajuste con la tecla Home/Atrás (5).

Freno de cuchilla para marcha atrás

Disponible en la aplicación PARKSIDE.

Para aumentar la seguridad, se puede activar o desactivar un freno de cuchilla al ir marcha atrás.

Aplicación PARKSIDE



A través del QR-Code mostrado, acceda a App Store o a Google Play. En la descripción de la aplicación encontrará información detallada sobre las funciones de la aplicación PARKSIDE y podrá descargarla.

Con la aplicación PARKSIDE puede supervisar el aparato y controlar determinadas funciones. Las funciones pueden variar al actualizar la aplicación y el firmware. El aparato se comunica con la aplicación a través de Bluetooth®.

Requisitos

Para encontrar el aparato en la aplicación PARKSIDE, deben cumplirse los siguientes requisitos:

- En su smartphone, la aplicación PARKSIDE está instalada y el Bluetooth® y WLAN activado.
- Active el WLAN en el aparato (véase *Activar WLAN*, p. 156).
- No se había conectado antes ningún otro smartphone al equipo. En caso contrario, se debe eliminar previamente esa conexión. Solo puede haber un smartphone conectado con el equipo.

Conectar el aparato con la aplicación PARKSIDE

1. Abra la aplicación PARKSIDE.

2. **Tus herramientas.**

El aparato se muestra en la lista. Dispone de 1 minuto para conectarse con el aparato.

Seleccione el aparato en la lista.

En caso de que el aparato no figure en la lista, apáguelo y repita los pasos indicados arriba.

Seleccione su red WLAN e introduzca la contraseña.

Supervisar y controlar el aparato

1. **Tus herramientas.**

2. Seleccione el aparato en la lista.

Se muestra la página de vista general del aparato.

3. Seleccione el ajuste deseado en la página de vista general.

En caso de duda, seleccione la Ayuda.

Aparecerá un cuadro de diálogo con una descripción del ajuste correspondiente.

Eliminar el aparato de la aplicación

Si se elimina un aparato de la aplicación, también se eliminan los datos asociados.

1. **Tus herramientas.**

2. Deslice la tarjeta del dispositivo de derecha a izquierda.



3. Confirme su el cuadro de diálogo.

Política de privacidad

véase Página Más; Apartado Cuestiones legales, Política de privacidad

Aviso de protección de datos

Tenga en cuenta que cada usuario final es responsable de borrar los datos de los dispositivos antiguos que vaya a eliminar.

Mensajes de estado en la pantalla

Texto en el panel de control	Explicación
En espera	El aparato se encuentra en modo de espera No hay ningún mensaje de error
Introducir PIN	Solicitud de introducción del PIN
Carga	El aparato se está cargando
Cortar el césped automáticamente	El aparato corta el césped automáticamente
Cortar el césped	El aparato está cortando la hierba
Modo puntual	El aparato está cortando una superficie definida
Cortar césped en punto fijo finalizado	Corte del césped en el «Modo puntual» finalizado
Regreso	El aparato está regresando a la estación de carga (24)
Pausa	El aparato está pausado, provocado por: Presione la tecla STOP (6) Pulse la tecla «Pausa» en la aplicación
Parada de emergencia	Se pulsó la tecla STOP (6)
Cargar para trabajo	El aparato se está cargando
Actualizar	Ejecutar/se está ejecutando una actualización del firmware
Está lloviendo, Regreso	El sensor de lluvia se ha activado. El aparato regresa a la estación de carga (24).
Carga para trabajo interrumpida	El proceso de carga se ha interrumpido (por ejemplo, manualmente o debido a un fallo de alimentación). Compruebe la causa in situ
Trabajo interrumpido, inténtelo de nuevo	Se ha interrumpido el corte del césped automático (por ejemplo, se ha pulsado la tecla STOP (6))
¿Reanudar el trabajo?	Pulse la tecla OK (2) para continuar con el trabajo o pulsar la tecla de retroceso (5)
Ajuste incorrecto de hora	Corregir las horas
Se ha detenido el trabajo actual	El proceso de trabajo se ha interrumpido, Compruebe la causa in situ
Baja tensión de la batería	El nivel de carga de la batería (38) no cumple los requisitos mínimos al comenzar el trabajo:
Baja tensión de la batería, cargar para iniciar	70 % para el corte automático del césped 30 % para el corte del césped en punto fijo (modo puntual)
Baja tensión de la batería, Regreso a estación de carga	Coloque el aparato en la estación de carga (24) o espere a que concluya el proceso de carga o el aparato volverá a la estación de carga (24) automáticamente.
Error de carga inesperado	Compruebe la causa in situ, si es necesario compruebe el contacto correcto entre el aparato y la estación de carga (24). Reinicie el proceso de carga reiniciando el aparato y colocándolo de nuevo en la estación de carga (24)
Corriente de carga demasiado baja	Comprobar el suministro de energía

Texto en el panel de control	Explicación
Sin señal de cable delimitador	Compruebe la correcta instalación del cable perimetral (10) y corríjalo si es necesario, Coloque el aparato dentro de la delimitación y vuelva a ponerlo en marcha
Sin señal, instalar primero el cable delimitador	Controle el indicador led (26) de la estación de carga (24)
Señal de bucle perdida	<ol style="list-style-type: none"> 1. El LED parpadea en verde: El cable perimetral (10) está dañado o conectado incorrectamente 2. El led está iluminado en verde de forma continua: Cable perimetral (10) conectado correctamente Compruebe si el cable +/- se ha conectado correctamente a la estación de carga (24)
¡Cortacésped bloqueado! Esperando...	Espere hasta que el proceso que se está ejecutando actualmente finalice
PIN incorrecto, inténtelo de nuevo.	Introduzca de nuevo el PIN Consejo: Si se ha conectado con la aplicación PARKSIDE, allí puede ver el PIN.
Coloque en la limitación e inténtelo de nuevo	Coloque el aparato dentro de la delimitación y vuelva a ponerlo en marcha
Cortacésped fuera	
Reinicie para iniciar la actualización del firmware	Reiniciar el aparato
Trabajo interrumpido, inténtelo de nuevo	
Sensor de lluvia activado	El sensor de lluvia está activado
Cortacésped en la estación	Aparato en la estación de carga (24)
El cortacésped no está en la estación	El aparato no está en la estación de carga (24), si es necesario coloque el aparato (24) en la estación de carga
Pulse la tecla de inicio para empezar	Pulsar la tecla START (1)
Duración mínima 30 minutos	Aviso del tiempo necesario
Buscando señal de bucle...	El aparato está buscando señal
Copiando archivo, espere	Espere a que acabe el proceso de copiado
Apague el aparato	Apagar el aparato
Actualización incorrecta	Vuelva a actualizar si es necesario
Error	Véase <i>Leer el protocolo de trabajos y errores, p. 157</i>
Motor de corte bloqueado	
Bloqueo del motor izquierdo	Véase <i>Eliminar bloqueos, p. 166</i> , Póngase en contacto con el fabricante (véase <i>Service-Center, p. 172</i>)
Bloqueo del motor derecho	
Sustituya la batería	
Batería anormal	Sustituir la batería
Batería dañada	
Temperatura de la batería fuera de rango - Regreso automático al valor normal	La batería está fuera del rango de temperatura normal y el proceso de carga se ha interrumpido. Al alcanzar el rango de temperatura normal, el proceso de carga continúa con normalidad. En caso necesario, reinicie el aparato.
Temperatura de la batería demasiado baja (descarga)	Interrumpir el proceso de carga

Texto en el panel de control	Explicación
Tensión de la batería demasiado alta	El proceso de carga se interrumpe automáticamente y se reanuda automáticamente en cuanto la batería se ha enfriado
Corriente de carga alta	Interrumpir el proceso de carga, Compruebe la corriente de entrada
Tensión de carga alta	Compruebe y sustituya la fuente de alimentación (18) y la unidad de carga (21)
Temperatura alta	Temperatura exterior demasiado elevada El proceso de carga se ha interrumpido
Cortacésped levantado	El aparato se ha levantado
Cortacésped girado	Colocar el aparato y reiniciar
Cortacésped atascado	Libere el aparato e inícielo de nuevo
Cortacésped inclinado	Colocar el aparato y reiniciar
Sobrettemperatura del motor	Apague el aparato y deje que se enfríe
Error de hardware (0-5)	<ol style="list-style-type: none"> 1. Reiniciar el aparato 2. Si el mensaje sigue sin resolverse, Póngase en contacto con el fabricante (véase <i>Service-Center</i>, p. 172)
Intercambiar adaptador (Afecta a los contactos de carga de la estación de carga y del aparato)	<ol style="list-style-type: none"> 1. Compruebe los contactos de carga de la estación de carga (24) y del aparato para comprobar si están ensuciados. Límpielos en caso necesario. 2. Compruebe que los contactos de carga de la estación de carga (24) y del aparato no estén dañados (doblados, por ejemplo), de forma que los contactos no puedan establecer un contacto perfecto. Repare los daños o póngase en contacto con el fabricante para adquirir piezas de repuesto (véase <i>Service-Center</i>, p. 172) 3. Compruebe que la unidad de carga (21) esté firmemente asentada y que forme un ángulo recto/aprox. de 90° respecto a la estación de carga (24). 4. Si el mensaje sigue sin resolverse, Póngase en contacto con el fabricante (véase <i>Service-Center</i>, p. 172)
Error de motor	Póngase en contacto con el fabricante (véase <i>Service-Center</i> , p. 172)
Fallo del sensor del hall	
Carga anormal	
Descarga anormal	
Error en la descarga de la batería	
Error de la unidad de medición inercial (IMU)	
Error de motor	
Motor desconectado	
Error del sensor del hall del motor	
Sobrecorriente del motor	
Motor bloqueado	
Parada de motor derecho	
Parada del motor a la izquierda	
Fallo del sensor de lluvia	
Fallo del sensor de bucle	

Funcionamiento

Indicaciones de trabajo

⚠ ¡PRECAUCIÓN! Peligro de cortocircuito. No deje trabajar al aparato bajo una lluvia intensa y desconecte la estación de carga de la red.

- Cumpla con las restricciones para emisión de ruidos y las normas locales.
- Se recomienda no dejar el aparato en funcionamiento bajo la lluvia.
- El césped tiene que tener 40 mm de altura como máximo. Si el césped está más alto, pueden producirse problemas durante el funcionamiento.
- El sistema de corte es caótico. Por lo tanto, utilice el aparato con regularidad para obtener una superficie de césped uniforme.
- Antes de ponerlo en marcha, compruebe si hay animales salvajes, piedras u otros obstáculos en el césped (zona de trabajo) y quítelos rápidamente.
- El aparato no debe ponerse en marcha manualmente cuando está en la estación de carga (24). El aparato se enciende automáticamente según el horario.
- La estación de carga (24) debe estar conectada a la corriente para que el aparato pueda ponerse en marcha. Si no es el caso, el indicador de estado led (26) indica un error.
- Limpie el aparato tras cada uso (véase *Limpieza, p. 165*).
- El aparato se detiene si:
 - se pulsa la tecla STOP (6);
 - pierde la señal del cable perimetral (10) y no la vuelve a encontrar en el plazo de 5 minutos;
 - supera el cable perimetral (10) durante corte del césped;
 - se queda atascado entre obstáculos y necesita más de 10 segundos para encontrar una salida;
 - el aparato se levanta.

Instrucciones para comenzar fuera del horario

- Si el aparato se pone en marcha fuera del program, funcionará según el tiempo de trabajo indicado.
- El arranque desde la estación de carga (24) requiere un nivel de la batería superior al 70 %. En caso contrario, el apar-

to pasa automáticamente al modo de carga hasta que la capacidad sea superior al 90 % y, entonces, abandona automáticamente la estación de carga (24).

- El arranque fuera de la estación de carga (24) y dentro del cable perimetral (10) requiere un nivel de carga de la batería superior al 30 %. Si el nivel de carga de la batería es inferior o igual al 30 %, el aparato vuelve automáticamente a la estación de carga (24).

Instrucciones para comenzar según el horario

- El arranque desde la estación de carga (24) requiere un nivel de carga de la batería del 100 %. En caso contrario, el aparato pasa al modo de carga hasta que el nivel alcanza el 100 %.
- El arranque fuera de la estación de carga (24) y dentro del cable perimetral (10) requiere un nivel de carga de la batería superior al 30 %. Si el nivel de carga de la batería es inferior o igual al 30 %, el aparato vuelve automáticamente a la estación de carga (24).

Encendido y apagado

Encender el aparato

1. Mantenga pulsada la tecla de encendido/apagado (1) hasta que la pantalla (8) se ilumine.
2. Desbloquee la pantalla (8) con el PIN de 4 dígitos.
3. Confirme la introducción con la tecla OK (2).

Si ha introducido el PIN erróneo: Espere unos 3 segundos o pulse la tecla OK (2) para poder introducir de nuevo el PIN. Si introduce un PIN erróneo tres veces seguidas, la pantalla se bloquea durante 15 segundos. Por cada PIN erróneo adicional, el tiempo de bloqueo se duplica.

4. Pulse la tecla OK (2) para acceder al menú principal.

El aparato pasa al modo de espera al cabo de poco tiempo.

Apagar el aparato

1. Mantenga pulsada la tecla de encendido/apagado (1) hasta que aparezca el mensaje "Confirmación de desconexión".
2. Confirme la selección con la tecla OK (2).

Interrumpir/iniciar el ciclo de trabajo manualmente

Interrumpir el trabajo

1. Presione la tecla STOP (6) para detener el aparato durante el trabajo.
2. El aparato sigue encendido, pero la cuchilla (16) se ha detenido. Apague el aparato (véase *Apagar el aparato*, p. 163) o espere a que el aparato pase al modo de espera por su cuenta.

Reanudar el trabajo

1. Encienda el aparato (véase *Encender el aparato*, p. 163).
2. Presione la tecla START (1).
El aparato inicia el ciclo de trabajo ajustado o reanuda la tarea que había interrumpido anteriormente.

Cortar el césped

Existen dos modos diferentes:

- Corte del césped manual
- Horario Cortar el césped

Indicaciones

- En ambos modos, el aparato recorre automáticamente el borde del césped una vez cada siete días activados y corta esta zona.
- En función de la naturaleza del césped (altura, grosor), el aparato ajusta la velocidad de corte para garantizar un buen resultado.
- Si se muestra un fallo en la pantalla, podrá subsanarlo y reconocerlo. El aparato se enciende automáticamente en unos 30 segundos.

Corte del césped manual

El aparato se pondrá en marcha a una hora fuera del programa.

Indicaciones

- Si el aparato se pone en marcha manualmente, funciona durante el tiempo de funcionamiento diario establecido (por ejemplo, 8 horas), pero como máximo hasta medianoche. Al día siguiente, el aparato vuelve automáticamente al funcionamiento normal programado.

Procedimiento

1. Encienda el aparato (véase *Encender el aparato*, p. 163).
2. Presione durante 1 segundo la tecla START (1)

Aparece el siguiente mensaje: "Inicio del corte manual, pulse OK para empezar"

3. Pulse la tecla OK (2).

Uso de la tecla STOP

En la pantalla aparece el mensaje "Parada de emergencia" seguido del mensaje "¿Continuar trabajando?".

- **Reanudar el corte del césped manual:**
Pulse la tecla OK (2).
- **Finalizar el corte del césped manual:**
Presione la tecla Home/Atrás (5).

Horario Cortar el césped

Indicaciones

- Para poder iniciar el modo, el aparato tiene que estar en el modo de espera (véase *Encendido y apagado*, p. 163).
- El aparato arranca automáticamente desde el modo de espera a la hora programada en el horario (véase *Ajustar los tiempos de trabajo*, p. 156) si se cumplen los requisitos de arranque. **No** pulse adicionalmente la tecla START (1) ya que, de lo contrario, el aparato funcionaría en el modo manual y no según el horario.

Uso de la tecla STOP

En la pantalla aparece el mensaje "Parada de emergencia" seguido del mensaje "¿Continuar trabajando?".

- **Reanudar el corte del césped:**
Pulse la tecla OK (2).
- **Finalizar el corte del césped:**
Presione la tecla Home/Atrás (5).

El corte del césped no continuará hasta que se alcance la siguiente hora de inicio programada y se cumplan las condiciones de inicio, o cuando se inicie el corte del césped manual.

Regreso a la estación de carga

El aparato vuelve a la estación en sentido de las agujas del reloj a lo largo del cable perimetral.

Requisitos

El aparato regresa automáticamente a la estación de carga si se cumple al menos una de las condiciones siguientes:

- El nivel de carga de la batería es del 30 % o inferior.
- Se ha alcanzado el tiempo de trabajo diario establecido.

- El tiempo de trabajo pasa de medianoche (el aparato interrumpe la tarea a medianoche).
- Está empezando a llover (cuidado del césped según las condiciones meteorológicas).

También puede enviar el aparato manualmente a la estación de carga.

Procedimiento

El aparato se encuentra en el modo de espera.

1. Mantenga pulsada la tecla Home/Atrás (5) durante 3 segundos.
El aparato volverá a continuación a la estación de carga (24).

Transporte

Apague el aparato y extraiga la batería. Asegúrese de que todas las piezas en movimiento se hayan detenido completamente.

Procedimiento (Fig. G)

1. Apague el aparato (véase *Encendido y apagado*, p. 163).
2. Transporte el aparato por la empuñadura (34), con las cuchillas (16) apuntando lejos del cuerpo. La parte superior del aparato apunta hacia el cuerpo.

Limpieza, mantenimiento y almacenamiento

⚠ ¡ADVERTENCIA! Peligro de lesiones debido a la puesta en marcha involuntaria del aparato. Protéjase durante los trabajos de mantenimiento y limpieza. Apague el aparato y extraiga la batería (38).

Los trabajos de reparación y mantenimiento que no están descritos en estas instrucciones han de llevarse a cabo por nuestro centro de servicio. Utilice exclusivamente piezas de repuesto originales.

Limpieza

⚠ ¡ADVERTENCIA! ¡Descarga eléctrica! Nunca rocíe el aparato con agua.

Nota

Peligro de daños. Las sustancias químicas pueden dañar las partes del aparato que son de plástico. No utilice detergentes o disolventes.

Limpiar después del uso

- No utilice objetos duros o afilados para la limpieza. Podría dañar el aparato.
- Limpie la superficie del aparato con un cepillo suave, un pincel o un trapo.

Limpieza de la estación de carga

(Fig. B/D/E)

1. Saque el aparato de la estación de carga (24).
2. Desconecte la fuente de alimentación (18) de la corriente.
3. Desmonte el enchufe de carga (19) de la unidad de carga (21).
4. Desmonte la clema (14) con el cable perimetral (10) de la unidad de carga (21).
5. Monte la tapa (29) de la toma de contacto (32) y la tapa (31) de la conexión del enchufe de carga (33) (véase *Conectar el cable perimetral y la estación de carga*, p. 151).
6. Desmonte la unidad de carga (21).
7. Desmonte los tornillos de fijación (12). Utilice para ello la llave hexagonal adjunta (13).
8. Limpie cuidadosamente la unidad de carga (21) con un paño suave. En caso de suciedad intensa, puede utilizar un cepillo o un paño ligeramente humedecido.
No toque las conexiones (32,33) de la unidad de carga (21).
9. Limpie cuidadosamente la estación de carga (24) con un paño suave. En caso de suciedad intensa, puede utilizar un cepillo o un paño ligeramente humedecido.
10. Deje que la placa base (22) y la unidad de carga (21) se seque por completo antes de ponerlas en marcha.
11. Monte la unidad de carga (21) en la placa base (22) (véase *Montar la estación de carga*, p. 150).
12. Fije la placa base (22) (véase *Fijar la estación de carga*, p. 152).
13. Vuelva a conectar el cable perimetral con la unidad de carga (21) (véase *Conectar el cable perimetral y la estación de carga*, p. 151).
14. Vuelva a conectar el enchufe de carga (19) a la unidad de carga (21) (véase *Conectar el cable perimetral y la estación de carga*, p. 151).
15. Conecte la fuente de alimentación (18) a la corriente.

16. Limpie el aparato (véase *Limpiar el aparato*, p. 166).
17. Coloque o vuelva a enviar el aparato a la estación de carga (24) (véase *Regreso a la estación de carga*, p. 164).

Limpiar el aparato

(Fig. H)

1. Saque el aparato de la estación de carga (24).
2. Apague el aparato (véase *Encendido y apagado*, p. 163).
3. Retire la batería (38) (véase *Insertar y retirar la batería*, p. 153).
4. Limpie el aparato con cuidado con un paño suave. En caso de suciedad intensa, puede utilizar un cepillo o un paño ligeramente humedecido.
5. Deje que el aparato se seque por completo antes de ponerlo en marcha.
6. Coloque la batería (38) (véase *Insertar y retirar la batería*, p. 153).
7. Coloque o vuelva a enviar el aparato a la estación de carga (24) (véase *Regreso a la estación de carga*, p. 164).

Mantenimiento



¡Antes de realizar trabajos de mantenimiento, retire la batería!



Utilice guantes de protección

- Antes de cualquier uso, controle el aparato para ver si presenta desperfectos visibles como pueden ser piezas sueltas, desgastadas o dañadas.
- Revise las cubiertas y dispositivos de protección para ver si tienen desperfectos y si están en la posición correcta. Si es necesario, cámbielos.

La empresa no asume ninguna responsabilidad por los daños originados por nuestros aparatos, si tales daños se deben a una reparación indebida o al uso de piezas no originales, o si se deben a un uso no conforme al previsto.

Cambiar la cuchilla

Indicaciones

- Si la cuchilla está desafilada, se puede volver a afilar en un taller especializado.
- El aparato está equipado con cuchillas reversibles. Por lo que si las cuchillas están desafiladas, puede darles la vuelta.

- Si las cuchilla están dañadas o desequilibradas, se deberán sustituir (*Piezas de repuesto y accesorios*, p. 172).

Herramientas necesarias

- Destornillador

Girar la cuchilla (Fig. H/I)

1. Dele la vuelta al aparato.
2. Retire la batería (38) (véase *Insertar y retirar la batería*, p. 153).
3. Afloje los tornillos de las cuchillas (17) situados en la parte inferior del aparato.
4. Gire las cuchillas (16) al otro lado.
5. Fije de nuevo las cuchillas (16) con los tornillos de las cuchillas (17).
6. Coloque la batería (38) (véase *Insertar y retirar la batería*, p. 153).

Cambiar la cuchilla (Fig. H/I)

1. Dele la vuelta al aparato.
2. Retire la batería (38) (véase *Insertar y retirar la batería*, p. 153).
3. Afloje los tornillos de las cuchillas (17) situados en la parte inferior del aparato.
4. Retire las cuchillas antiguas (16).
5. Fije las nuevas cuchillas (16) con los tornillos de las cuchillas (17).
6. Coloque la batería (38) (véase *Insertar y retirar la batería*, p. 153).

Eliminar bloqueos

(Fig. H)

1. Dele la vuelta al aparato.
2. Retire la batería (38) (véase *Insertar y retirar la batería*, p. 153).
3. Elimine el bloqueo.
4. Coloque la batería (38) (véase *Insertar y retirar la batería*, p. 153).

Reparación del cable perimetral

Procedimiento (Fig. J)

1. Compruebe si el cable perimetral (10) presenta daños.
 - Si el cable perimetral (10) está rasgado, corte los extremos con unos alicates.
 - Si el cable perimetral (10) está tan dañado que los extremos del cable son demasiado cortos para insertarlos uno al lado del otro en la clema de conexión de cables (20), extienda uno de los extremos del cable con un trozo de cable de repuesto y una clema de conexión de cables adicional (20).

- Introduzca ambos extremos del cable perimetral (10) en una abertura del mismo lado de la clema de conexión de cables (20) hasta el tope.
- Presione la clema de conexión de cables (20) hasta que la tapa encaje por completo y quede firmemente asentada. Una vez cerrada, la clema de conexión de cables (20) ya no puede abrirse.

Almacenamiento

Almacene siempre el aparato:

- limpio
- seco
- protegido contra el polvo
- fuera del alcance de los niños

Indicaciones

- No** envuelva el aparato en una bolsa de nailon, ya que podría formarse humedad y moho.
- Antes de guardar el aparato, límpielo (véase *Limpieza*, p. 165).

Pausa de invierno

- Guarde la batería únicamente estando cargada. La batería debe tener un estado

de carga del 40-60 % durante un tiempo de almacenamiento prolongado.

- Durante la fase de almacenamiento, compruebe cada 3 meses el estado de carga de la batería y, en caso necesario, recárguela.
- La temperatura de almacenamiento de la batería oscila entre 15 °C y 25 °C. Durante el almacenamiento evite el frío o calor extremos. De lo contrario, la batería puede perder potencia. Cuando vaya a almacenar el aparato durante un largo periodo de tiempo (p. ej., durante el invierno), retire la batería.
- Desconecte la estación de carga del cable perimetral.
- Aísle los contactos del cable perimetral con cinta adhesiva.
- Si, después de un almacenamiento prolongado, vuelve a poner en funcionamiento el aparato, limpie los contactos de la batería del aparato y las horquillas de carga de la estación de carga con un cepillo de latón para evitar problemas en el proceso de carga.

Localización de averías

La siguiente tabla le ayudará a eliminar las pequeñas averías:

Problema	Posible causa	Subsanación del error
El aparato no arranca	Batería (38) no insertada	Insertar batería (véase <i>Insertar y retirar la batería</i> , p. 153)
	Batería (38) descargada	Cargar la batería (observar el manual de instrucciones independiente de la batería y del cargador)

Problema	Posible causa	Subsanación del error
	Motor defectuoso	Diríjase al centro de servicio.
	El cable perimetral (10) no está bien conectado o está defectuoso	<p>Controle el indicador led (26) de la estación de carga (24)</p> <ol style="list-style-type: none"> 1. El led (26) parpadea en verde: cable perimetral (10) dañado o mal conectado 2. El led (26) se ilumina en verde permanentemente: cable perimetral (10) conectado de forma correcta <p>Compruebe si el cable +/- se ha conectado correctamente a la estación de carga (24) (véase <i>Conectar el cable perimetral y la estación de carga</i>, p. 151)</p>
	El aparato no está en la estación de carga (24) o dentro del cable perimetral (10)	Coloque el aparato en la estación de carga (24) o dentro del cable perimetral (10)
	Césped demasiado largo	<ul style="list-style-type: none"> • Antes de la primera puesta en funcionamiento, la hierba se tiene que cortar a 40 mm de altura. • Ajustar una altura de corte más alta (véase <i>Ajustar la altura de corte</i>, p. 152)
El motor se apaga	Bloqueo por cuerpos extraños	Eliminar bloqueos (véase <i>Eliminar bloqueos</i> , p. 166)
Resultado del trabajo insatisfactorio o el motor funciona con dificultad	Altura de corte demasiado baja	Ajustar una altura de corte más alta (véase <i>Ajustar la altura de corte</i> , p. 152)
	Cuchilla (16) sin filo	Encargar el afilado de la cuchilla (16) o su sustitución (véase <i>Cambiar la cuchilla</i> , p. 166)
	Área de la cuchilla obstruida	Limpiar el aparato (véase <i>Limpieza</i> , p. 165)
	Cuchilla (16) montada incorrectamente	Montar correctamente la cuchilla (16) (véase <i>Cambiar la cuchilla</i> , p. 166)
La cuchilla (16) no gira	Cuchilla (16) obstruida por la hierba	Eliminar la hierba (véase <i>Eliminar bloqueos</i> , p. 166)
	Tornillo de la cuchilla (17) flojo	Apretar el tornillo de la cuchilla (17) (véase <i>Cambiar la cuchilla</i> , p. 166)

Problema	Posible causa	Subsanación del error
Ruidos, traqueteo o vibraciones inusuales	Tornillo de la cuchilla (17) flojo	Apretar el tornillo de la cuchilla (17) (véase <i>Cambiar la cuchilla</i> , p. 166)
	Cuchilla (16) dañada	Cambiar la cuchilla (16) (véase <i>Cambiar la cuchilla</i> , p. 166)
El aparato se sale de la delimitación	Error de tendido: Las esquinas de 90° pueden provocar una pérdida de señal	Tienda esquinas redondas o con un ángulo de 45° (véase <i>Tienda el cable perimetral</i> , p. 150)
	El cable perimetral (10) no está bien conectado o está defectuoso	<p>Controle el indicador led (26) de la estación de carga (24)</p> <ol style="list-style-type: none"> 1. El led (26) parpadea en verde: cable perimetral (10) dañado o mal conectado 2. El led (26) se ilumina en verde permanentemente: cable perimetral (10) conectado de forma correcta <p>Compruebe si el cable +/- se ha conectado correctamente a la estación de carga (24) (véase <i>Conectar el cable perimetral y la estación de carga</i>, p. 151)</p>
	Las pendientes/inclinaciones del cable perimetral (10) son demasiado pronunciadas.	El aparato puede recorrer pendientes de un máximo de 25° (47 %). A una distancia de 30 cm con respecto al cable perimetral (10), la pendiente no debe superar 35 %. A una distancia de 40 cm con respecto al cable perimetral (10), la pendiente no debe superar 17 %. (véase <i>Tienda el cable perimetral</i> , p. 150)
La estación de carga (24) no se ha instalado según las especificaciones y pueden producirse interferencias de señal.	En la zona de acceso a la estación de carga (24), el cable delimitador (10) debe tenderse en línea recta por una longitud de al menos 2 m y por detrás de la estación de carga (24) por una longitud de al menos 1 m. Por lo general, la fuente de alimentación (18) y el cable perimetral (10) no deben colocarse cerca de la estación de carga (24). (véase <i>Colocación de la estación de carga</i> , p. 150)	

Eliminación/protección del medio ambiente

Retire la batería del aparato y lleve el aparato, la batería, los accesorios y el embalaje a un punto verde para su reciclaje.



Los aparatos eléctricos no deben tirarse a la basura doméstica.

El símbolo del contenedor de basura tachado significa que este producto no debe eliminarse como residuo municipal sin clasificar al final de su vida útil.

Directiva 2012/19/UE sobre residuos de aparatos eléctricos y electrónicos:

Los consumidores tienen la obligación legal de reciclar los aparatos eléctricos y electrónicos de forma ecológica al final de su vida útil. De este modo, se garantiza un reciclaje respetuoso con el medio ambiente y con los recursos.

Dependiendo de las normas estatales, puede tener las siguientes opciones:

- devolverlo a un punto de venta,
- entregarlo a un punto de recogida oficial,
- devolver al fabricante/distribuidor.

Esto no afecta a los accesorios y a otros medios sin componentes electrónicos.

Eliminar las baterías de forma respetuosa con el medio ambiente



No tire la batería a la basura doméstica, tampoco al fuego (peligro de explosión) o al agua. Las baterías deterioradas pueden provocar daños en el medio ambiente y en su salud cuando desprenden vapores o líquidos venenosos.

Está obligado a desechar las baterías defectuosas o gastadas de forma respetuosa con el medio ambiente.

- No abra las baterías y evite que sufran daños mecánicos. Existe peligro de cortocircuito y podrían desprenderse vapores que irritan las vías respiratorias.
- Por razones de seguridad, descargue las baterías antes de desecharlas.
- Cubra los polos con cinta adhesiva para evitar cortocircuitos.
- Deseche las baterías en un punto de venta o en un punto de recogida.

Baterías dañadas

¡Manipule con especial cuidado las baterías dañadas externamente!

- No toque las baterías dañadas con las manos desnudas.
- Si no puede cubrir los polos con cinta adhesiva, introduzca las baterías individualmente en una bolsa de plástico.
- Introduzca las baterías dañadas una a una en un recipiente no inflamable y con cierre que se pueda llenar de arena.
- Entregue las baterías dañadas a un punto de recogida con personal especializado.

Indicaciones para deshacerse de la hierba

No eche el césped cortado en el contenedor de basura, llévelo a un lugar de compostaje o distribúyalo por el suelo bajo los arbustos y los árboles.

Servicio

Garantía

Estimada/o cliente:

Este producto tiene una garantía de 3 años a partir de la fecha de compra. En caso de defectos en este producto, tiene derechos legales contra el vendedor del producto. Estos derechos legales no están limitados por nuestra garantía que se detalla a continuación.

Condiciones de la garantía

El plazo de la garantía empieza a partir de la fecha de compra. Guarde el recibo de caja original, ya que se necesita como comprobante de compra. Si se produce un defecto de material o de fabricación en el plazo de tres años a partir de la fecha de compra de este producto, procederemos a la reparación o sustitución del producto, según consideremos oportuno, sin cargo alguno para usted. Para poder hacer uso de la garantía, es necesario presentar el aparato defectuoso y el comprobante de compra (recibo de caja) en el plazo de tres años y entregar una breve descripción por escrito de la naturaleza del defecto y de cuándo se produjo.

Si nuestra garantía cubre el defecto, recibirá el producto reparado o uno nuevo. La reparación o sustitución del producto no supone un nuevo inicio del periodo de garantía.

Periodo de garantía y reclamaciones por defectos legales

La garantía no prolonga el periodo de garantía. Esto también se aplica a piezas repuestas o reparadas. Cualquier daño o defecto ya presente en el momento de la compra debe ser comunicado inmediatamente después de desembalar el producto. Transcurrido el periodo de garantía, cualquier reparación está sujeta a costes.

Alcance de la garantía

El producto ha sido fabricado cuidadosamente según las más estrictas normas de calidad y ha sido sometido a pruebas exhaustivas antes de su entrega.

La garantía cubre los fallos de material o de fabricación. Esta garantía no cubre las piezas del producto sujetas al desgaste normal y que, por lo tanto, pueden considerarse piezas de desgaste (p. ej.: Cuchilla) o los daños en las piezas frágiles.

Esta garantía queda anulada si el producto ha sido dañado, utilizado indebidamente o no se ha mantenido correctamente. Para garantizar el uso adecuado del producto, es imprescindible respetar estrictamente todas las instrucciones que figuran en el manual de instrucciones. Se debe evitar a toda costa cualquier uso o acción desaconsejada o advertida en el manual de instrucciones.

El producto está previsto exclusivamente para su uso particular y no para un uso profesional. La garantía desaparece en caso de manipulación inadecuada, uso de la fuerza e intervenciones no realizadas por nuestro centro de servicio autorizado.

Tramitación en caso de reclamación de garantía

Con el fin de garantizar una rápida tramitación de su solicitud, le rogamos que siga las siguientes instrucciones:

- Para cualquier consulta, conserve el recibo de caja y el número de artículo (IAN 508107_2507) como comprobante de su compra.
- El número del artículo figura en la placa de características del producto, en un grabado en el producto, en la portada de su manual de instrucciones (parte inferior a la izquierda) o en la pegatina situada en la parte posterior o inferior del producto.
- Si se producen errores de funcionamiento u otros defectos, póngase en contacto con el centro de servicio que se indica a

continuación **por teléfono** O utilice nuestro **formulario de contacto**, que puede encontrar en parkside-diy.com en la sección **Servicio**.

- Después de consultar con nuestro centro de servicio, puede enviar un producto que haya sido identificado como defectuoso a la dirección de servicio que se le ha proporcionado, con el franqueo pagado, junto con el comprobante de compra (recibo de caja) e indicando en qué consiste el defecto y cuándo se produjo. Para evitar problemas de aceptación y costes adicionales, utilice únicamente la dirección que se le ha comunicado. Asegúrese de que el envío no se realiza a portes debidos, por mercancías voluminosas, expés u otro tipo de carga especial. Por favor, envíe el producto con todos los accesorios suministrados con la compra y asegúrese de que el embalaje de transporte es suficientemente seguro.



En parkside-diy.com puede consultar y descargar este y muchos otros manuales. Con este código QR accederá directamente a parkside-diy.com. Seleccione su país y, a través de la interfaz de búsqueda, busque los manuales de instrucciones que desee. Introduciendo el número de artículo (IAN) 508107_2507, podrá abrir el manual de instrucciones.

Servicio de reparación

Para las reparaciones **no cubiertas por la garantía**, póngase en contacto con el centro de servicio. Estarán encantados de proporcionarle un presupuesto.

- Solo podemos procesar equipos que hayan sido suficientemente empaquetados y franqueados.

Nota: Envíe su aparato limpio y con una nota de los defectos a la dirección indicada por el centro de servicio.

- No se aceptarán los aparatos enviados a portes debidos, por mercancías voluminosas, envíos exprés o con otro tipo de carga especial.
- Nos deshacemos de forma gratuita de los aparatos defectuosos devueltos.

Service-Center



Servicio España

Tel.: 900 994 940

Formulario de contacto en
parkside-diy.com

IAN 508107_2507

Importador

Por favor, tenga en cuenta que la siguiente dirección no es una dirección de servicio técnico. Póngase en contacto con la dirección del centro de servicio mencionada arriba.

Grizzly Tools GmbH & Co. KG

Stockstädter Str. 20

63762 GroBostheim

ALEMANIA

www.grizzlytools.de

Piezas de repuesto y accesorios

Encontrará piezas de repuesto y accesorios en ***www.grizzlytools.shop***. Si surgen problemas durante el proceso de pedido, por favor, póngase en contacto con nosotros a través de nuestra tienda online. Si tiene más preguntas, póngase en contacto con: *Service-Center*, p. 172

Pos. nº	Nombre	Nº de pedido
10	Cable perimetral	92000198
11	Piqueta	92000065
12	Tornillos de fijación	92000110
16/17	Cuchilla de repuesto/Tornillo de repuesto	92000041
21	Unidad de carga	92000194
22	Placa base	92000195

Traducción de la declaración UE de conformidad

Producto: **Robot cortacésped Smart**

Modelo: **PAMRS 750 A1**

Número de serie: 000001-035400

El objeto de la declaración descrita anteriormente es conforme con la legislación de armonización pertinente de la Unión:

**2006/42/EC • 2014/30/EU • 2000/14/EC & 2005/88/EC
• 2011/65/EU & (EU) 2015/863 • 2014/53/EU**

El objeto de la declaración descrito anteriormente es conforme a la Directiva 2011/65/EU del Parlamento Europeo y del Consejo, de 8 de junio de 2011, sobre restricciones a la utilización de determinadas sustancias peligrosas en aparatos eléctricos y electrónicos.

Para garantizar la conformidad, se han aplicado las siguientes normas armonizadas así como las normas y reglamentos nacionales:

**EN 62233:2008 • EN IEC 63000:2018
EN 62311:2008 • EN 60335-1:2012/A15:2021
EN 50636-2-107:2015/A3:2021 • EN 50665:2017
EN IEC 55014-1:2021 • EN IEC 55014-2:2021 •
EN 301 489-1 V2.2.3:2019 • EN 301 489-3 V2.3.2:2023
EN 301 489-17 V3.3.1:2024
EN 300 328 V2.2.2 (2019-07) • EN 50663:2017 • EN 303 447 V1.3.1 (2022-04)**

De acuerdo con la Directiva sobre emisiones sonoras 2000/14/EC, se confirma lo siguiente:
Nivel de potencia acústica (L_{WA})

– medido: 58,2 dB;

– garantizado: 60 dB

Se ha seguido el procedimiento de evaluación de la conformidad según el anexo VI de la Directiva 2000/14/EC.

Organismo notificado: TÜV SÜD Product Service GmbH • NB: 0123 • Ridlerstraße 65 • 80339 München • Deutschland

La presente declaración de conformidad se expide bajo la exclusiva responsabilidad del fabricante:



Grizzly Tools GmbH & Co. KG
Stockstädter Str. 20
63762 Grobostheim
ALEMANIA
02.01.2026

Christian Frank
Representante autorizado para la documentación

Traducción de la declaración UE de conformidad

Producto: **Fuente de alimentación**

Modelo: **SF-25**

IAN 508107_2507

El objeto de la declaración descrita anteriormente es conforme con la legislación de armonización pertinente de la Unión:

2014/30/EU • 2014/35/EU • 2011/65/EU* & (EU) 2015/863

El objeto de la declaración descrito anteriormente es conforme a la Directiva 2011/65/EU del Parlamento Europeo y del Consejo, de 8 de junio de 2011, sobre restricciones a la utilización de determinadas sustancias peligrosas en aparatos eléctricos y electrónicos.

Para garantizar la conformidad, se han aplicado las siguientes normas armonizadas así como las normas y reglamentos nacionales:

**EN IEC 61558-1:2019 • EN 61558-2-16:2009/A1:2013
EN IEC 55014-1-2021 • EN IEC 55014-2-2021 • EN IEC 63000:2018
EN IEC 61000-3-2:2019/A2:2024 • EN 61000-3-3:2013/A2:2021**



La presente declaración de conformidad se expide bajo la exclusiva responsabilidad del fabricante:



Grizzly Tools GmbH & Co. KG
Stockstädter Str. 20
63762 Großostheim
ALEMANIA
02.01.2026

Christian Frank
Representante autorizado para la documentación

Indice

Introduzione.....	175	Corsa all'indietro stop della lama.....	192
Usò conforme.....	176	App Parkside.....	193
Materiale in dotazione/accessori.....	176	Rimuovere il dispositivo dall'app.....	193
Panoramica.....	176	Informativa sulla privacy.....	193
Descrizione del funzionamento.....	177	Notifiche di stato sul display.....	194
Dati tecnici.....	177	Funzionamento.....	197
Avvertenze di sicurezza.....	177	Avvertenze per l'utilizzo.....	197
Significato delle avvertenze di sicurezza.....	178	Accensione e spegnimento.....	197
Pittogrammi e simboli.....	178	Interrompere/avviare il ciclo di lavoro manualmente.....	198
Avvertenze di sicurezza generali elettrotensile.....	179	Tornare alla stazione di carica.....	198
Indicazioni sulla sicurezza per tosaerba.....	181	Trasporto.....	199
Rischi residui.....	182	Pulizia, manutenzione e conservazione.....	199
Installazione.....	183	Pulizia.....	199
Utensile e accessori necessari.....	183	Manutenzione.....	200
Fissare alimentatore.....	183	Conservazione.....	201
Montare la stazione di carica.....	183	Ricerca degli errori.....	201
Posizionare la stazione di carica.....	183	Smaltimento/rispetto dell'ambiente.....	204
Posare il cavo di delimitazione.....	184	Smettere le batterie secondo le norme per la tutela ambientale.....	204
Collegare il cavo di delimitazione e la stazione di carica.....	185	Indicazioni sullo smaltimento di sfalci.....	204
Fissare la stazione di carica.....	185	Assistenza.....	204
Preparazione.....	186	Garanzia.....	204
Regolare l'altezza di taglio.....	186	Servizio di riparazione.....	205
Processo di carica.....	186	Service-Center.....	206
Messa in funzione.....	187	Importatore.....	206
Elementi di comando.....	187	Ricambi e accessori.....	206
Prima messa in funzione.....	188	Traduzione delle dichiarazioni UE di conformità originale.....	207
Impostazione.....	188	Traduzione delle dichiarazioni UE di conformità originale.....	208
Menu sul display.....	188	Vista esplosa.....	376
Modalità spot/ Falcatura a punto fisso.....	189		
Impostare la lingua.....	189	Introduzione	
Impostare data e ora.....	189	Complimenti per l'acquisto di questo nuovo robot tagliaerba (di seguito apparecchio o elettrotensile).	
Impostare il sensore di pioggia.....	189	Avete optato per un apparecchio di alta qualità. La qualità di questo apparecchio è stata verificata durante la produzione, in seguito l'apparecchio è stato sottoposto ad un controllo finale. Pertanto, la funzionalità dell'apparecchio è garantita.	
Impostare le ore di lavoro.....	190		
Attivare WiFi.....	190	 	
Modificare PIN.....	190	Il manuale d'uso è parte integrante del presente apparecchio. Esse contengono impor-	
Leggere il protocollo di lavoro ed errori.....	191		
Ripristinare le impostazioni di fabbrica.....	191		
Verificare/effettuare upgrade del firmware.....	191		
Impostare una programmazione.....	191		
Impostare area secondaria.....	192		
Impostare protezione ricci.....	192		

tanti avvertenze sulla sicurezza, l'uso e lo smaltimento. Leggere attentamente il manuale d'uso. Acquisire familiarità con i comandi e con l'uso corretto dell'apparecchio. Utilizzare l'apparecchio solo come descritto e per i settori d'impiego previsti. Conservare il manuale d'uso e, in caso di cessione dell'apparecchio a terzi, consegnare anche tutti i documenti correlati.

Uso conforme

L'apparecchio è destinato esclusivamente al seguente uso:

- Falcatura di prati e superfici erbose in ambito domestico.

È vietato l'uso dell'apparecchio in condizioni di pioggia e in ambienti umidi.

L'apparecchio è destinato all'utilizzo da parte di adulti. L'uso dell'apparecchio ai ragazzi di età superiore a 16 anni è consentito solo sotto sorveglianza.

Qualsiasi altro impiego non espressamente consentito nel presente manuale d'uso può causare danni all'apparecchio e rappresentare un serio pericolo per l'utilizzatore.

L'utilizzatore od operatore dell'apparecchio è responsabile di eventuali incidenti o danni ad altre persone o alla loro proprietà.

L'apparecchio è adatto all'uso per piccoli lavori domestici. Non è stato concepito per l'impiego aziendale prolungato. Un eventuale utilizzo aziendale comporta l'estinzione della garanzia. Il produttore non si fa carico di eventuali danni causati da un uso improprio o da un azionamento errato.

L'apparecchio è parte della serie

X 20 V TEAM e può essere utilizzato con le batterie della serie **X 20 V TEAM**. Le batterie della serie **X 20 V TEAM** possono essere caricate solo con i caricabatterie della serie **X 20 V TEAM**.

Materiale in dotazione/accessori

Estrarre l'apparecchio dalla confezione e controllare il materiale fornito.

Smaltire il materiale di imballaggio ai sensi della normativa vigente.

- Robot tosaerba smart
- Batteria
- Cavo di delimitazione (150 m)
- 200x Gancio
- 6x Viti di fissaggio
- Chiave a brugola esagonale
- 2x Morsetto per lampadario
- 4x Vite

- 2x Morsettiere
- Montaggio delle lame
 - 3x Lama di ricambio
 - 3x Vite di ricambio
- Alimentatore
- Spina di ricarica
- Stazione di carica
 - Unità di ricarica
 - Piastra di base
 - Staffa di protezione
- Traduzione delle istruzioni originali

Panoramica

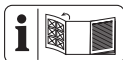

Le figure dell'apparecchio si trovano nelle pagine apribili anteriore e posteriore.

- 1 Tasto ON/OFF/Tasto di avvio
- 2 Tasto OK
- 3 Tasto Sopra
- 4 Tasto Sotto
- 5 Tasto Home/Indietro
- 6 Tasto STOP
- 7 Sensore di pioggia
- 8 Display
- 9 Rotella

Accessori

- 10 Cavo di delimitazione
- 11 Gancio
- 12 Viti di fissaggio
- 13 Chiave a brugola esagonale
- 14 Morsetto per lampadario
- 15 Vite (Unità di ricarica)
- 16 Lama
- 17 Vite della lama
- 18 Alimentatore
- 19 Spina di ricarica
- 20 Morsettiere

Stazione di carica

- 21 Unità di ricarica
- 22 Piastra di base
- 23 Staffa di protezione

(Fig. B)

- 24 Stazione di carica
- 25 Aggetti di carico
- 26 LED

27 Indicatore (Area di lavoro)

(Fig. C)

28 Scanalatura

(Fig. D)

29 Copertura (Connettore femmina)

30 Dispositivo di blocco (Copertura Connettore femmina)

31 Copertura (Raccordo Spina di ricarica)

32 Connettore femmina

33 Raccordo Spina di ricarica

(Fig. G)

34 Manico

(Fig. H)

35 Copertura (Vano batteria)

36 Dispositivo di blocco (Vano batteria)

37 Sblocco batteria

38 Batteria

39 Vano batteria

Descrizione del funzionamento

L'apparecchio presenta un alloggiamento di plastica con un motore elettrico. Il dispositivo di taglio ruota parallelamente al piano di taglio a 8 livelli.

La seguente descrizione illustra il funzionamento dei componenti.

Dati tecnici

Robot tosaerba smart PAMRS 750 A1

Tensione del motore U 20 V =

Grado di protezione IPX4

Numero di giri a vuoto n_1 3100 min⁻¹

Ampiezza di taglio 20 cm

Altezza di taglio 25-60 mm

Peso senza batteria ≈ 7,4 kg

Livello di pressione acustica (L_{pA})

..... 47,2 dB; $K_{pA}=1,95$ dB

Livello di potenza acustica (L_{WA})

- garantito 60 dB

- misurato 58,2 dB; $K_{WA}=1,95$ dB

Gamma di frequenza WiFi 2400-2483,5 MHz

Potenza di trasmissione massima del WiFi

..... 19 dBm

Gamma di frequenza Bluetooth-WiFi

..... 2400-2483,5 MHz

Potenza di trasmissione massima del Blue-

tooth 8 dBm

Stazione di carica ST-105

Tensione di ingresso 22 V=, 2,5 A

Tensione di uscita 21 V=, 2,4 A

Grado di protezione IPX4

Peso 1,5 kg

Gamma di frequenze del cavo di delimitazio-

ne 100 Hz-148,5 kHz

Potenza di trasmissione massima del cavo di

delimitazione 50 dBa/ 10 m

Alimentatore SF-25

Tensione di ingresso

..... 220-240 V~, 50/60 Hz, 0,8 A

Tensione di uscita 22 V=, 2,5 A

Grado di protezione IP65

Temperatura esterna ta 50 °C

I valori relativi alla rumorosità e alle vibrazioni sono stati determinati in base alle norme e alle disposizioni indicate nella dichiarazione di conformità.

I valori complessivi di vibrazione indicati e i valori sulle emissioni rumorose riportati sono stati misurati secondo una procedura di controllo regolata da norme e possono essere utilizzati per il confronto di un utensile elettrico con un altro. I valori complessivi di vibrazione indicati e i valori sulle emissioni rumorose riportati possono essere utilizzati anche per una stima temporanea del carico.

X 20 V TEAM

L'apparecchio è parte della serie **X 20 V TEAM** e può essere utilizzato con le batterie della serie **X 20 V TEAM**. Le batterie della serie **X 20 V TEAM** possono essere caricate solo con i caricabatterie della serie **X 20 V TEAM**.

Consigliamo di utilizzare questo apparecchio esclusivamente con le seguenti batterie: PAP 20 B1, PAP 20 B3, Smart PAPS 204 A1, Smart PAPS 208 A1

Consigliamo di caricare queste batterie con i seguenti caricabatterie: PLG 20 A3, PLG 20 A4, PLG 20 C1, PLG 20 C2, PLG 20 C3, PLG 201 A1, PDSL G 20 A1, PDSL G 20 B1, PDSL G 20 B2, PLGS 2012 A1
Dati tecnici di batteria e caricabatteria: vedere le istruzioni separate.

Avvertenze di sicurezza

Questa sezione contiene le avvertenze di sicurezza fondamentali per l'uso dell'apparecchio.

⚠ AVVERTIMENTO! L'uso inadeguato della batteria può causare danni a persone e cose. Rispettare le avvertenze di sicurezza e le indicazioni per la ricarica e l'uso corretto riportate nel manuale d'uso della batteria e del caricabatterie della serie **X 20 V TEAM**. Una descrizione dettagliata sul processo di carica e altre informazioni sono riportate nelle istruzioni per l'uso accluse separatamente.

Significato delle avvertenze di sicurezza

⚠ PERICOLO! Se non si seguono queste avvertenze di sicurezza, si verifica un incidente. La conseguenza è una grave lesione o la morte.

⚠ AVVERTIMENTO! Se non si seguono queste avvertenze di sicurezza, si può verificare un incidente. La conseguenza può essere una grave lesione o la morte.

⚠ ATTENZIONE! Se non si seguono queste avvertenze di sicurezza, si verifica un incidente. La conseguenza può essere una lieve o media lesione.

NOTA! Se non si seguono queste avvertenze di sicurezza, si verifica un incidente. La conseguenza può essere un danno materiale.

Pittogrammi e simboli

Pittogrammi sull'apparecchio



AVVERTENZA: prima di mettere in funzione la macchina leggere attentamente le istruzioni per l'uso!



AVVERTENZA: Prima di effettuare operazioni sulla macchina o di sollevare la stessa, rimuovere il dispositivo di blocco!



AVVERTENZA: mentre la macchina è in funzione rispettare una distanza di sicurezza adeguata!



AVVERTENZA - Non farsi trasportare dalla macchina!



ATTENZIONE: Non toccare le lame rotanti



ATTENZIONE: non utilizzare l'apparecchio in caso di pioggia!



Attenzione! Ritardo del gruppo di taglio



Tenere lontane dall'apparecchio le persone e i bambini.



Non spruzzare mai acqua sull'apparecchio.



Pericolo! Tenere lontano mani e piedi



Livello di potenza sonora garantito L_{WA} in dB(A)



Diametro di taglio



Classe di protezione III



Gli apparecchi elettrici non devono essere smaltiti con i rifiuti domestici.



Regolazione dell'altezza di taglio



Display
Pannello di comando

Simboli sulla stazione di carica



Leggere le istruzioni per l'uso



Caricabatterie SF-25



Classe di protezione III



Gli apparecchi elettrici non devono essere smaltiti con i rifiuti domestici.



Raccordo



LED

Simboli sull'alimentatore



Leggere le istruzioni per l'uso



Attenzione!



Classe di protezione II (doppio isolamento)



Trasformatore di sicurezza chiuso, esente da cortocircuito



Caricabatterie SF-25



Sicura per apparecchio



Commutatore di rete



Gli apparecchi elettrici non devono essere smaltiti con i rifiuti domestici.

Simboli nelle istruzioni per l'uso



Utilizzare guanti di protezione

Avvertenze di sicurezza generali elettrodomestico

⚠ AVVERTIMENTO! Leggere tutte le avvertenze di sicurezza, istruzioni, illustrazioni e specifiche fornite con questo elettrodomestico. In caso di inosservanza delle istruzioni seguenti, potrebbero verificarsi scariche elettriche, incendi e/o lesioni gravi. **Conservare tutte le avvertenze e le istruzioni per poterle consultare in futuro.**

Il termine "elettrodomestico" usato nelle avvertenze si riferisce al proprio utensile elettrico alimentato a corrente (via cavo) o batterie (senza cavo).

1. SICUREZZA DELL'AREA DI LAVORO

- Mantenere l'area di lavoro pulita e ben illuminata.** Le aree disordinate e scure stimolano gli incidenti.
- Non utilizzare gli elettrodomestici in atmosfere esplosive, ad esempio in presenza di liquidi infiammabili, gas o polveri.** Gli elettrodomestici emettono fiammelle che possono infiammare la polvere o i fumi.
- Tenere lontani i bambini ed eventuali altre persone presenti mentre si adopera l'elettrodomestico.** Le distrazioni possono causare perdite di controllo.

2. SICUREZZA ELETTRICA

- Le spine dell'elettrodomestico devono combaciare con le prese di corrente. Non modificare mai in alcun modo la spina. Non usare adattatori con gli elettrodomestici a terra (massa).** Spine non modificate e prese corrette riducono il rischio di scossa elettrica.
- Evitare il contatto con superfici a terra o massa, come condutture, radiatori, piani cottura e frigoriferi.** Sussiste un rischio maggiore di scossa elettrica se il proprio corpo è a terra o massa.
- Non esporre gli elettrodomestici alla pioggia o umidità.** Infiltrazioni di acqua nell'elettrodomestico possono accrescere il rischio di scossa elettrica.
- Non usare scorrettamente il cavo. Non usare mai il cavo per trasportare, tirare o staccare dalla corrente l'elettrodomestico. Tenere il cavo lontano da fonti di calore, olio, spigoli vivi o parti in movimento.** Cavi danneggiati o impigliati possono accrescere il rischio di scossa elettrica.
- Quando si adopera un elettrodomestico all'esterno, utilizzare un cavo di prolunga idoneo per l'uso all'esterno.** Usare un cavo idoneo per l'uso esterno riduce il rischio di scossa elettrica.
- Se non è possibile evitare di usare un elettrodomestico in una zona umida, usare un'alimentazione protetta con dispositivo a corrente residua (RCD).** Usare un RCD riduce il rischio di scossa elettrica.

3. SICUREZZA PERSONALE

- Stare vigili, osservare ciò che si sta facendo e usare il buon senso quando si adopera l'elettrodomestico. Non usare un elettrodomestico se si è stanchi o sotto l'influsso di sostanze stupefacenti, alcol o medicinali.** Un attimo di disattenzione mentre si adoperano elettrodomestici può provocare lesioni personali gravi.
- Usare dispositivi di protezione individuali. Indossare sempre una protezione oculare.** Usare dispositivi di protezione, come una mascherina antipolvere, calzature di sicurezza antiscivolo, caschi rigidi o protezione acustica alle condizioni appropriate riduce il rischio di lesioni personali.

- c) **Evitare l'accensione involontaria. Assicurarsi che l'interruttore sia in posizione di spegnimento prima di attaccarlo alla corrente elettrica e/o pacco batterie, sollevare o trasportare l'utensile.** Trasportare elettroutensili con le dita sull'interruttore o strumenti a corrente con l'interruttore acceso accresce gli incidenti.
- d) **Prima di accendere l'elettroutensile rimuovere tutte le chiavi e chiavi di fissaggio.** Una chiave o una chiavetta rimaste inserite in una parte rotante di un elettroutensile può causare lesioni personali.
- e) **Non sporgersi eccessivamente. Mantenere sempre equilibrio e una base ben solidi.** In tal modo sarà più facile controllare l'elettroutensile in caso di situazioni inattese.
- f) **Indossare abiti idonei. Non indossare abiti larghi o gioielli. Tenere i capelli e gli abiti lontani dalle parti in movimento.** Abiti larghi, gioielli o capelli lunghi potrebbero rimanere impigliati nelle parti in movimento.
- g) **In caso di dispositivi in dotazione da collegare per l'aspirazione di polveri e raccolta, assicurarsi che siano collegati e usati in modo appropriato.** Usare un raccogliore di polvere può ridurre i rischi correlati alle polveri.
- h) **Non consentire che la familiarità acquisita con l'uso frequente di utensili faccia sì che si diventi eccessivamente sicuri di sé e si ignorino i principi di sicurezza.** Un'azione inavvertita può causare lesioni gravi in una frazione di secondo.
4. **USO E MANUTENZIONE DELL'ELETTROUTENSILE**
- a) **Non forzare l'elettroutensile. Usare l'elettroutensile corretto per la propria applicazione.** Usando l'elettroutensile corretto, le operazioni risulteranno migliori e più sicure al ritmo per il quale è stato sviluppato.
- b) **Non usare l'elettroutensile se l'interruttore non si accende e spegne.** Un elettroutensile che non può essere controllato con l'interruttore è pericoloso e va riparato.
- c) **Prima di praticare regolazioni, cambiare accessori o conservare l'elettroutensile, staccare la spina**
- dalla presa di corrente e/o rimuovere il pacco batterie, se rimovibile, dall'elettroutensile. Tali misure preventive riducono il rischio di accensione involontaria dell'elettroutensile.
- d) **Conservare elettroutensili in pausa fuori dalla portata dei bambini e non consentire a persone che non conoscono l'elettroutensile o le presenti istruzioni di adoperare l'elettroutensile.** Gli elettroutensili sono pericolosi se nelle mani di utenti non esperti.
- e) **Praticare manutenzione sugli elettroutensili e gli accessori. Verificare che non vi siano disallineamenti o inceppamento di parti mobili, rotture di parti o altre condizioni che possano compromettere il funzionamento dell'elettroutensile. Se danneggiato, far riparare l'elettroutensile prima di usarlo.** Molti incidenti sono causati da elettroutensili non sottoposti a regolare manutenzione.
- f) **Mantenere gli utensili di taglio affilati e puliti.** Gli strumenti di taglio correttamente curati con spigoli affilati sono messo soggetti all'inceppamento e più facili da controllare.
- g) **Usare l'elettroutensile, gli accessori e i porta punte ecc. nel rispetto delle presenti istruzioni, considerano le condizioni operative e le attività da eseguire.** L'uso di questo elettroutensile per operazioni diverse da quelle previste può provocare situazioni pericolose.
- h) **Mantenere i manici e le superfici di presa pulite, asciutte e prive di olio e grasso.** Manici e superfici di presa scivolose non consentono una gestione e un controllo sicuri dell'utensile in condizioni inattese.
5. **USO E MANUTENZIONE DELL'UTENSILE A BATTERIA**
- a) **Ricaricare solo con il caricabatterie specificato dal produttore.** Un carica-batterie idoneo per un tipo di pacco batterie potrebbe causare rischio di incendio se usato con un altro pacco batterie.
- b) **Usare gli elettroutensili solo con i pacchi batterie appositamente sviluppati.** L'uso di pacchi batterie diversi potrebbe causare rischio di lesioni o incendio.

- c) **Quando il pacco batterie non è in uso, conservarlo lontano da altri oggetti metallici, come graffette, monete, chiavi, chiodi, viti o altri oggetti metallici che possono provocare collegamenti fra un terminale e l'altro.** Un corto circuito fra i terminali della batteria può causare ustioni o incendi.
- d) **In caso di uso non conforme, dalla batteria potrebbe uscire del liquido. Evitarne il contatto. In caso di contatto accidentale, risciacquare con acqua. In caso di contatto del liquido con gli occhi, consultare un medico.** Liquido fuoriuscito dalla batteria può causare irritazioni o ustioni.
- e) **Non usare un pacco batteria o strumento danneggiato o modificato.** Le batterie danneggiate o modificate possono provocare comportamenti imprevedibili e causare incendi, esplosioni o rischio di lesioni.
- f) **Non esporre un pacco batterie o lo strumento al fuoco o a temperature eccessive.** L'esposizione al fuoco o a temperature superiori ai 130°C può causare esplosioni.
- g) **Rispettare tutte le istruzioni di ricarica e non caricare il pacco batterie o lo strumento al di fuori dell'intervallo di temperatura specificato nelle istruzioni.** Il caricamento improprio o a temperature al di fuori dei limiti specificati può danneggiare la batteria e accrescere il rischio di incendio.
- 6. **ASSISTENZA**
- a) **Far eseguire la manutenzione sul proprio elettrotensile da parte di personale di riparazione qualificato e usando solo pezzi di ricambio identici.** Ciò garantirà il mantenimento della sicurezza dell'elettrotensile.
- b) **Non riparare mai pacchi batterie danneggiati.** L'assistenza su pacchi batteria va effettuata solo a cura del produttore o di addetti all'assistenza autorizzati.

Indicazioni sulla sicurezza per tosaerba

- Non è consentito l'utilizzo di questa macchina da parte di bambini e persone con capacità fisiche, sensoriali o intellettive limitate oppure con carente esperienza e/o conoscenza o di persone che non ab-

biano acquisito familiarità con le istruzioni per l'uso della macchina. Le disposizioni locali possono limitare l'età dell'operatore.

- **Non utilizzare il tosaerba in condizioni di cattivo meteo, in particolare in caso di temporale.** Questo riduce il pericolo di essere colpiti da un fulmine.
- **Ispezionare attentamente l'area di lavoro alla ricerca di animali selvatici.** Il tosaerba in funzione potrebbe ferire animali selvatici.
- **Ispezionare attentamente l'area di lavoro e rimuovere tutti i sassi, i ramoscelli, i cavi, ossa e altri corpi estranei.** Elementi proiettati potrebbero causare lesioni.
- **Prima dell'uso controllare sempre il tosaerba verificando che la lama e il sistema di falciatura non siano usurati o danneggiati.** Elementi usurati o danneggiati aumentano il rischio di lesioni.
- **Prima dell'utilizzo, verificare la presenza di danni o usura al cavo di alimentazione e ad eventuali prolunghie. Non utilizzare il tosaerba se il cavo è danneggiato o usurato. Se durante l'uso il cavo di alimentazione dovesse subire danni o risultare usurato, spegnere il tosaerba e non toccare il cavo prima di aver estratto la spina dalla presa.** In caso di cavo di alimentazione o prolunga danneggiata sussiste il rischio di scosse elettriche, incendi e/o lesioni gravi.
- **Controllare regolarmente il dispositivo raccogliherba per verificarne l'usura e le deformazioni.** Un dispositivo raccogliherba deformato o danneggiato aumenta il rischio di lesioni.
- **Lasciare al loro posto le coperture di protezione. Le coperture di protezione devono essere fissate in modo corretto e adeguato.** Una copertura di protezione allentata, danneggiata o non correttamente funzionante può causare lesioni.
- **Tenere le aperture di ingresso aria di raffreddamento pulite dai depositi.** Gli ingressi dell'aria bloccati o i depositi possono causare surriscaldamento o pericolo di incendio.
- **Durante l'uso del tosaerba, indossare sempre calzature di sicurezza antiscivolo. Non lavorare mai a piedi nudi o con sandali aperti.** In tal modo si limita il

rischio di lesioni al piede causate dal contatto con la lama rotante.

- **Durante l'uso del tosaerba, indossare sempre pantaloni lunghi.** La pelle nuda aumenta la probabilità di lesioni causate da elementi proiettati.
- **Non utilizzare il tosaerba nell'erba bagnata. Procedere sempre camminando, senza correre.** In tal modo si riduce il rischio di scivolare o cadere, che potrebbe causare lesioni.
- **Non utilizzare il tosaerba su pendii eccessivamente scoscesi.** In tal modo si riduce il rischio di perdere il controllo, scivolare o cadere, che potrebbe causare lesioni.
- **Durante il lavoro su pendenze verificare la sede salda: lavorare sempre in obliquo rispetto alla pendenza, mai verso l'alto o verso il basso, e prestare estrema attenzione quando si cambia la direzione di lavoro.** In tal modo si riduce il rischio di perdere il controllo, scivolare o cadere, che potrebbe causare lesioni.
- **Usare particolare cautela quando si falcia all'indietro oppure quando si tira il tosaerba verso di sé. Controllare sempre l'ambiente circostante.** Ciò riduce il rischio di inciampare mentre si lavora.
- **Tenere il cavo di alimentazione lontano dalle lame.** In caso di cavo di alimentazione danneggiato sussiste il rischio di scosse elettriche, incendi e/o lesioni gravi.
- **Spegnere il tosaerba ed estrarre la spina di alimentazione qualora il cavo di alimentazione dovesse rimanere incastrato o danneggiato.** I cavi incastrati o danneggiati aumentano il rischio di folgorazione.
- **Non toccare lame o altri componenti pericolosi mentre sono ancora in movimento.** In tal modo si riduce il rischio di lesioni provocate da parti in movimento.
- **Assicurarsi che tutti gli interruttori siano disinseriti e che la spina di alimentazione sia staccata, prima di rimuovere il materiale bloccato o pulire il tosaerba.** Un funzionamento imprevisto del tosaerba può causare lesioni gravi.
- **Reggere l'utensile di taglio** qualora la macchina debba essere ribaltata, per trasportarla su superfici non erbose e duran-

te il suo spostamento da e verso la superficie da falciare.

- Non ribaltare la macchina se il motore è acceso, a meno che non debba essere ribaltata per avviarla. Ribaltare la macchina solo per quanto assolutamente necessario e sollevare solo la parte opposta a sé.
- Fermare la macchina, rimuovere la batteria o le batterie e attende che tutti gli elementi in movimento si siano fermati completamente.
 - Se è stato colpito un corpo estraneo, ispezionare la macchina alla ricerca di danni e ripararli prima di riavviarla e azionarla.
 - Se la macchina inizia a vibrare in modo anomalo, verificare immediatamente la presenza di danni, sostituire o riparare le parti danneggiate e verificare e stringere eventuali elementi allentati.
- Svolgere le operazioni di pulizia e manutenzione prima dello stoccaggio.
- Per mantenere la simmetria, i componenti presenti in una serie vanno sempre sostituiti tutti in una volta.
- Nelle macchine con più **utensili da taglio**, tenere presente che un **utensile da taglio** in rotazione può fare ruotare **altri** utensili da taglio.
- Quando si regola la macchina, prestare attenzione per evitare che le dita rimangano intrappolate tra l'**utensile da taglio** in movimento e le parti fisse della macchina.
- Quando si esegue la manutenzione dell'**utensile da taglio**, tenere presente che l'**utensile da taglio** può muoversi anche dopo lo spegnimento.

Ulteriori avvertenze di sicurezza

- **Utilizzare solo accessori consigliati da PARKSIDE.** Accessori non idonei possono causare incendi o scariche elettriche.

Rischi residui

Anche utilizzando l'apparecchio in modo conforme, rimangono dei rischi residui. I seguenti pericoli possono verificarsi in funzione del modello e del tipo di apparecchio:

- Danni agli occhi, in caso di mancato utilizzo di un'adeguata protezione oculare.
- Danni all'udito, in caso di mancato utilizzo di un'apposita protezione acustica.
- Danni alla salute derivanti dalle vibrazioni della mano e del braccio, qualora l'apparecchio venga utilizzato per un pe-

riodo di tempo prolungato o il suo uso e la sua manutenzione non siano effettuati in modo conforme.

- Lesioni da taglio
- Lesioni tramite parti mobili o superfici bollenti.

⚠ AVVERTIMENTO! Pericolo di campo elettromagnetico generato durante il funzionamento dell'apparecchio. In presenza di determinate condizioni, questo campo può danneggiare i dispositivi medici attivi e passivi. Per ridurre il rischio di lesioni gravi o mortali, raccomandiamo alle persone che portano dispositivi medici di consultare il proprio medico e il costruttore dello stesso prima dell'utilizzo dell'apparecchio.

Installazione

Consultare il libretto di installazione dedicato per una descrizione dettagliata.

Avvertenze

- Prima dell'installazione fare uno schizzo del proprio giardino.
- Schiacciare i righelli per estrarli dal cartoncino.

Utensile e accessori necessari

- Righello
- Chiave a brugola esagonale (13)
- **(non fornito)**
 - Cacciavite a croce
 - Pinza spelafili
 - Martello
 - Matita
 - 2x Tassello
 - 2x Viti
 - Punta da trapano

Fissare alimentatore

⚠ AVVERTIMENTO! Il contatto con le linee elettriche può provocare scosse elettriche e incendi, il contatto con una condotta del gas può causare esplosioni. Il danneggiamento delle tubature dell'acqua può provocare danni materiali e scosse elettriche. Quando si praticano i fori assicurarsi di non danneggiare linee di alimentazione. Utilizzare opportuni dispositivi di ricerca per individuarli oppure servirsi di un piano d'installazione.

Avvertenze

- Non conservare l'alimentatore (18) a diretto contatto con il pavimento.

- Applicare l'alimentatore (18) ad un'altezza non accessibile per i bambini (ad es. 160 cm).
- La testa della vite può avere un diametro di 7-10 mm.

Procedura

1. Disegnare due fori con una matita.
2. Praticare i fori con un trapano adatto.
3. Premere due tasselli nei fori.
4. Applicare l'alimentatore (18) alla parete con due viti.

Montare la stazione di carica

(Fig. A/B)

La stazione di carica (24) consta di unità di ricarica (21) e piastra di base (22).

1. Per prima cosa inserire l'unità di ricarica (21) con entrambi i naselli nella piastra di base (22).
2. Premere l'unità di ricarica (21) verso il basso finché non sarà saldamente inserita nella piastra di base.
3. Fissare l'unità di ricarica (21) con le quattro viti in dotazione (15) alla piastra di base (22) dal basso.

Posizionare la stazione di carica

Avvertenze

- Livellare i dislivelli sotto la stazione di carica (24). La stazione di carica (24) non può essere arcuata.
- La stazione di carica (24) può essere inclinata al massimo di 8 cm all'indietro e al massimo di 2 cm in avanti.
- Nelle vicinanze si trova una presa elettrica idonea.
- Assicurarsi che vi sia sufficiente distanza da stagni, piscine e gradini.
- Si consiglia di coprire la stazione di carica (24) per prevenire danni da intemperie.
- Fissare la stazione di carica (24) solo se è già stato posato e collegato il cavo di delimitazione (10). A tal scopo, considerare *Fissare la stazione di carica*, p. 185.

Posizione all'interno dell'area di lavoro

- Dalla parete*:
2 m Distanza minima
- Prima dell'ingresso:
2 m distanza minima in linea retta dal cavo di delimitazione alla curva seguente
- Retro stazione di carica:

1 m distanza minima in linea retta dal cavo di delimitazione alla curva seguente

Posizione nello spigolo dell'area di lavoro

- Dalla parete*:
2 m Distanza minima
- Prima dell'ingresso:
2 m distanza minima in linea retta dal cavo di delimitazione alla curva seguente
- Distanza laterale:
1 m distanza minima in linea retta dal cavo di delimitazione

*Parete di abitazioni con interferenze elettriche (ad es. superfici metalliche, quadri elettrici, impianti fotovoltaici)

Posare il cavo di delimitazione

Tramite il cavo di delimitazione (10), l'apparecchio riesce a riconoscere la propria area di lavoro ovvero a ritrovare il prato da falciare e la stazione di carica (24).

Posare il cavo di delimitazione (10) intorno alla superficie del prato che si desidera tagliare con l'apparecchio. Questa operazione può essere eseguita con i seguenti metodi:

- Inserire i ganci nella superficie del prato. Fissaggio del cavo di delimitazione (10) con i ganci (11) (sul terreno).
- Inserire i ganci (11) a distanza massima di 1 m. In caso di terreno irregolare, utilizzare ganci aggiuntivi (11).
- Sotterrare il cavo di delimitazione (10) nel terreno (max. 5 cm di profondità).

Avvertenze

- L'apparecchio supera il cavo di delimitazione (10) di circa (20-30 cm) prima di girare e cercare un nuovo tragitto. Installare il cavo di delimitazione (10) in modo da evitare danni.
- Per i primi tempi si consiglia di picchettare il cavo di delimitazione (10) con i ganci (11), se successivamente si devono apportare correzioni.
- L'apparecchio funziona senza problemi con una lunghezza del cavo di delimitazione fino a 200 m. Non utilizzare cavi di delimitazione (10) più lunghi.
- La superficie del prato deve essere delimitata come una sola area chiusa.
- I cavi di delimitazione paralleli (10) con una distanza di almeno (5 cm) non vengono riconosciuti come ostacoli né aggirati

- I cavi di delimitazione paralleli (10) con una distanza minima di (10 cm) vengono riconosciuti come ostacoli e aggirati.
- Evitare di creare angoli a 90°. Suddividere invece in due angoli da 45° (vedere pagine ≤ 20 cm).
- L'apparecchio non è in grado di riconoscere e aggirare ostacoli stazionari e fissi (ad es. muri, arredi da giardino, ecc.) con un'altezza superiore a 10 cm dopo esservi entrato in contatto. Proteggere gli ostacoli delicati (ad es. aiuole) sulla superficie del prato con il cavo di delimitazione (10) a una distanza minima di 30 cm.
- Tenersi ad una distanza minima di 1 m dagli ostacoli delimitati. Delimitare gli ostacoli che non possono rispettare questa distanza minima come ostacoli.
- Non incrociare mai il cavo di delimitazione (10). Si possono verificare anomalie e interruzioni del funzionamento dell'apparecchio.

Albero

L'apparecchio riconosce gli alberi come normali ostacoli. Tuttavia le radici che fuoriescono possono causare danni alla parte inferiore/alle lame (16). Si consiglia di delimitare appositamente gli alberi con un cavo di delimitazione (10). Tenersi ad una distanza minima di 30 cm.

Pietra

- Rimuovere le pietre piccole (inferiori a 10 cm) dalla superficie del prato. Altrimenti si possono verificare danni all'apparecchio e alle lame (16).
- L'apparecchio riconosce le pietre (superiori a 10 cm) come normale ostacolo. Si consiglia di delimitare le pietre con un cavo di delimitazione (10).

Salita/Pendenza

- L'apparecchio è in grado di percorrere salite/discese di max. 25° (47 %). Se la distanza dal cavo di delimitazione (10) è di 30 cm, la salita non dovrebbe essere superiore a 35 %. Se la distanza dal cavo di delimitazione (10) è di 40 cm, la discesa 17 %.
- Assicurarsi che tra il cavo di delimitazione (10) e un ostacolo su una salita vi sia una distanza di almeno 30 cm e su una discesa di almeno 40 cm.

Specchi d'acqua aperti

Specchi d'acqua aperti devono essere il più possibile delimitati dal cavo di delimitazione (10) o costruiti in modo che l'apparecchio non possa immergersi in acqua. Si possono verificare gravi danni elettrici all'apparecchio.

- 70 cm Distanza minima dall'acqua
- 30 cm da un piatto doccia/ rubinetto
- 35 cm Distanza minima da muri piccoli

Percorso/Via

Se i percorsi e le strade sono a livello della superficie del prato, l'apparecchio può superarli senza problemi. Se ci sono differenze di altezza di almeno 2 cm tra la superficie del prato e il percorso/la strada, questi vanno delimitati con una distanza di sicurezza di circa 30 cm.

- 35 cm Distanza minima dai rialzi
- 5 cm da vialetti/ bordi di aiuole

Passaggi stretti

I passaggi stretti sulla superficie del prato delimitata devono avere una determinata larghezza e lunghezza. La larghezza minima si riferisce alla distanza dal cavo di delimitazione (10). Durante la falciatura il cavo di delimitazione (10) viene superato dall'apparecchio su ambo i lati 20 cm.

- 8 m Max. Lunghezza
- 1,2 m Larghezza minima

Collegare il cavo di delimitazione e la stazione di carica

Avvertenze

- Quando lo si imposta, lasciare il cavo di delimitazione (10) più lungo di 0,5 - 1 m del necessario affinché vi sia sufficiente gioco per correzioni successive.
- Se il LED (26) sull'unità di ricarica (21) si accende fisso di verde, il cavo di delimitazione (10) è collegato correttamente alla stazione di carica (24).
- Non accatastare il cavo di delimitazione (10) "residuo". Si possono verificare anomalie e interruzioni del funzionamento dell'apparecchio.

Procedura (Fig. B/C/D/E)

1. Guidare l'estremità del cavo di delimitazione (24) che arriva alla stazione di carica (10) dal retro attraverso la scanalatura (28) sotto la piastra di base (22).
2. Premere il dispositivo di blocco (30) verso l'alto e rimuovere il coperchio (29).

3. Isolare circa 10-15 mm alle due estremità del cavo di delimitazione (10) con l'ausilio della pinza di isolamento.
4. Fissare l'estremità del cavo di delimitazione (10) orientato in avanti con lo slot destro del morsetto per lampadario (14). Fissare l'estremità del cavo di delimitazione (10), che racchiude la superficie del prato da falciare e indica il morsetto per lampadario (14) con i morsetti destri verso l'alto.
5. Fissare l'estremità del cavo di delimitazione (10) orientato all'indietro con lo slot sinistro del morsetto per lampadario (14).
6. Infilare il morsetto per lampadario (14) nel connettore femmina (+) (32).
7. Applicare nuovamente il coperchio (29) nell'unità di ricarica (21). Il blocco (30) deve scattare in posizione.
8. Estrarre il coperchio della spina di ricarica (31) dall'unità di ricarica (21).
9. Inserire la spina di ricarica (19) nell'attacco (33) e avvitare saldamente.
10. Inserire la spina di ricarica (19) nell'alimentatore (18) e avvitare saldamente.
11. Collegare l'alimentatore (18) a una alimentazione di corrente.
12. Verificare se i LED (26) sulla stazione di carica (24) sono accesi con luce verde fissa.

Fissare la stazione di carica

Avvertenza

L'indicatore (27) della stazione di carica (24) deve trovarsi all'interno della superficie del prato delimitata.

Procedura (Fig. F)

1. Allentare le viti di fissaggio (12) e la chiave a brugola (13) dal telaio.
2. Collocare la staffa di protezione (23) al lato della piastra di base (22) entro la superficie del prato delimitata.
3. Fissare la stazione di carica (22) con le viti di fissaggio (12) nel terreno. Le viti di fissaggio (12) vengono fissate nel terreno con la chiave a brugola esagonale (13) in dotazione.

Preparazione

⚠ AVVERTIMENTO! Pericolo di lesioni a causa di un avviamento accidentale dell'apparecchio.

Eseguire lavori solo di cui ci si sente sicuri. In caso di incertezza rivolgersi a un tecnico o direttamente alla nostra assistenza.

Regolare l'altezza di taglio

Curare il prato

La falciatura regolare stimola la pianta a formare maggiormente le foglie, facendo morire allo stesso tempo le erbacce. Pertanto il prato dopo ogni operazione di falciatura diventa più compatto e si forma un manto erboso sollecitabile in modo uniforme. Il primo taglio avviene ad un'altezza di crescita di 70 - 80 mm verso aprile. Durante il periodo di vegetazione principale il prato viene falciato almeno una volta a settimana.

Avvertenze

- Per le prime operazioni di taglio della stagione va scelta un'altezza di taglio elevata.
- Falciare prima il prato con un tosaerba, se l'altezza dell'erba è superiore a 40 mm.

Procedura

È possibile regolare un'altezza di taglio fra 25-60 mm .

1. Impostare la rotella (9) all'altezza di taglio desiderata.

Processo di carica

⚠ AVVERTIMENTO! L'uso inadeguato della batteria può causare danni a persone e cose. Rispettare le avvertenze di sicurezza e le indicazioni per la ricarica e l'uso corretto riportate nel manuale d'uso della batteria e del caricabatterie della serie **X 20 V TEAM**. Una descrizione dettagliata sul processo di carica e altre informazioni sono riportate nelle istruzioni per l'uso accluse separatamente. **⚠ AVVERTIMENTO!** Pericolo di lesioni per la fuoriuscita della soluzione elettrolitica! Non esporre la batteria a condizioni estreme come calore e urti. In caso di contatto con gli occhi o con la pelle, risciacquare i punti interessati con acqua o con un neutralizzante e consultare un medico.

⚠ AVVERTIMENTO! Pericolo di lesioni a causa di folgorazione! Ricaricare la batteria

solo in locali asciutti. La superficie esterna della batteria deve essere pulita e asciutta prima di collegare il caricabatterie.

- Caricare la batteria prima del primo utilizzo.
- Attenersi in ogni caso alle avvertenze di sicurezza nell'ultima versione e alle disposizioni e avvertenze in materia di protezione dell'ambiente.
- Se, nonostante la ricarica, la durata di funzionamento è notevolmente inferiore, ciò significa che la batteria è consumata e che è necessario sostituirla. Utilizzare solo la batteria originale che può essere acquistata tramite il servizio clienti.
- Sono esclusi dalla garanzia i difetti dovuti a uso improprio.



Inserimento e rimozione della batteria

⚠ AVVERTIMENTO! Pericolo di lesioni a causa di un avviamento accidentale dell'apparecchio. Inserire la batteria (38) nell'apparecchio solo quando l'apparecchio è completamente pronto per l'uso.



Avvertenza

Una batteria sbagliata può danneggiarsi e danneggiare l'apparecchio.

Inserire la batteria (Fig. H)

1. Ribaltare l'apparecchio.
2. Sbloccare il blocco (36)  e rimuovere il coperchio (35).
3. Inserire la batteria (38) nel vano batteria (39) lungo la guida. La batteria (38) entra in posizione con uno scatto.
4. Inserire il coperchio (35) sul vano batteria (38) e quindi chiudere il blocco (36) .

Rimuovere la batteria (Fig. H)





1. Se l'apparecchio è acceso, premere il tasto STOP (6). Se l'apparecchio è spento, passare al punto 3.
2. Spegner l'apparecchio (vedere *Spegner l'apparecchio*, p. 198).
3. Ribaltare l'apparecchio.
4. Aprire il blocco (36)  e rimuovere il coperchio (35).
5. Premere e mantenere premuto il dispositivo di sblocco (37) della batteria (38). Estrarre la batteria (38) dall'apposito vano (39).
6. Inserire il coperchio (35) sul vano batteria (39) e quindi chiudere il blocco (36) .

Ricaricare la batteria



In caso di stato di carica della batteria del 30% o inferiore, l'apparecchio torna automaticamente alla stazione di carica (vedere *Tornare alla stazione di carica*, p. 198).

Una volta che la batteria si sarà completamente ricaricata, il processo di ricarica si interrompe e l'apparecchio passa in modalità stand-by.

Simboli sulla stazione di carica

Immagine	Significato
	LED (26) verde lampeggiante: Cavo di delimitazione (10) danneggiato
	LED (26) verde lampeggiante: Cavo di delimitazione (10) collegato in modo errato
	LED (26) rosso acceso: La batteria è in carica
	LED (26) verde acceso: Batteria caricata

Pannello di comando

Tasto	Designazione	Numero	Funzione
	Tasto ON/OFF/Tasto di avvio	1	Avvia la falciatura automatica (programmazione temporale) Accende e spegne l'apparecchio.
	Tasto Sopra (3)	2	Sposta verso l'alto la selezione/il cursore nell'interfaccia menu Aumenta le cifre quando si impostano i parametri
	Tasto Home/Indietro (5)	3	Premere per 3 secondi il tasto in modalità standby = Ritorno alla stazione di carica Premere brevemente il tasto sulla pagina menù = Torna indietro dal menu precedente Premere per 3 secondi il tasto sulla pagina menù = Ritorno all'interfaccia principale Premere per 3 secondi il tasto dell'interfaccia utente della programmazione = Cancellare programmazione

Verificare lo stato di carica della batteria

1. Sbloccare il display (8) con il PIN a 4 cifre.
2. Lo stato di carica della batteria può essere ora letto dal simbolo della batteria nell'angolo in alto a destra.

Messa in funzione



⚠ AVVERTIMENTO! Pericolo di lesioni a causa di un avviamento accidentale dell'apparecchio. Installare la batteria nell'apparecchio solo quando l'apparecchio è completamente pronto per l'uso.

Elementi di comando

Familiarizzare con i comandi prima di mettere in funzione l'apparecchio per la prima volta.

Tasto STOP (6)

- L'apparecchio si ferma immediatamente
- Gli errori di inserimento vengono risolti/ È possibile inserire un nuovo dato dopo aver premuto il tasto STOP (6)

Tasto	Designazione	Numero	Funzione
	Tasto Sotto (4)	4	<p>Sposta verso il basso la selezione/il cursore nell'interfaccia menu</p> <p>Riduce le cifre quando si impostano i parametri</p>
	Tasto OK (2)	-	<p>Confermare impostazione</p> <p>Passa all'interfaccia di inserimento PIN dopo aver risolto lo stato di errore</p> <p>Passa al menu successivo</p> <p>Conferma per passare dal menu principale al livello successivo</p>

Prima messa in funzione

Avvertenze

- L'impostazione corretta di data e ora è necessaria affinché le impostazioni delle ore di lavoro funzionino correttamente.
- **Stabilire un PIN:** prima della prima messa in funzione, impostare un PIN idoneo. Annotarsi il PIN per la propria documentazione. Conservare il PIN al riparo da terzi!

PIN:

Una volta assegnato il PIN, viene memorizzato nell'app PARKSIDE.

Procedura

1. Premere e tenere premuto il tasto START (1) per 3 secondi finché il display (8) non si accende.
2. Con i tasti freccia (3/4) selezionare la lingua desiderata.
3. Confermare l'inserimento con il tasto OK (2).
4. Impostare la data e l'ora con i tasti freccia (3/4). Confermare con il tasto OK (2).

Menu sul display

Menu principale	2. Livello di menu	3. Livello di menu
Modalità spot	Lingua	
	Data e ora	
	Modalità pioggia	
	Tempo di lavoro	
Impostazione	Attivare WiFi	
	Modificare PIN	
	Informazioni	Protocollo di errore
		Protocollo di lavoro
	Impostazione di fabbrica	

Per spostarsi fra le singole posizioni utilizzare il tasto OK (2) (scatto verso destra).

5. Inserire il PIN.
Sul pannello di controllo ai tasti sono assegnate delle cifre (vedere *Elementi di comando*, p. 187).
6. Confermare la selezione con il tasto OK (2).
7. Inserire nuovamente il PIN.
8. Confermare la selezione con il tasto OK (2).
9. Premere il tasto OK (2) per tornare al menu principale. Dopo poco tempo l'apparecchio passa in modalità stand-by.

Impostazione

Se si desidera modificare le impostazioni di fabbrica, l'apparecchio dispone delle seguenti possibilità di impostazione che possono essere eseguite tramite il pannello di comando.

Menu principale	2. Livello di menu	3. Livello di menu
	Controllo versione	
	Protezione ricci	
Programmazione		
Aree secondarie		

Modalità spot/ Falciatura a punto fisso

Con questa funzione è possibile falciare miratamente superfici altrimenti coperte da sedie, giocattoli, ecc.

Avvertenze

- L'apparecchio falcia a spirale in senso antiorario e dopo aver completato un raggio di 1 m oppure 3,5 minuti di falciatura passa in modalità "Falciatura automatica".
- Se l'apparecchio si scontra con un ostacolo, si ferma. Il display mostra quindi il messaggio che la falciatura è stata interrotta e l'apparecchio passa in modalità stand-by.
- Se l'apparecchio passa sul cavo di delimitazione continua a falciare in direzione a spirale opposta.
- Se lo stato di carica della batteria è inferiore al 30%, allora dopo 2 secondi il display visualizzerà il messaggio "Bassa tensione della batteria". Ricaricare il tosaerba prima di iniziare a falciare con il punto fisso.

Procedura

1. Posizionare l'apparecchio sulla superficie del prato che si vuole falciare.
2. Accendere l'apparecchio (vedere *Accendere l'apparecchio*, p. 197).
3. Con i tasti freccia (3/4) selezionare "Modalità spot".
4. Confermare la selezione con il tasto OK (2).

Impostare la lingua

1. Accendere l'apparecchio (vedere *Accendere l'apparecchio*, p. 197).
2. Selezionare "Impostazione".
3. Confermare la selezione con il tasto OK (2).
4. Con i tasti freccia (3/4) selezionare "Lingua".
5. Confermare la selezione con il tasto OK (2).

6. Con i tasti freccia (3/4) selezionare la lingua desiderata.
7. Confermare la selezione con il tasto OK (2).
8. Con il tasto Home/Indietro (5) tornare al menù di impostazione.

Impostare data e ora

L'impostazione corretta di data e ora è necessaria affinché le impostazioni delle ore di lavoro funzionino correttamente.

Procedura

1. Accendere l'apparecchio (vedere *Accendere l'apparecchio*, p. 197).
2. Selezionare "Impostazione".
3. Confermare la selezione con il tasto OK (2).
4. Con i tasti freccia (3/4) selezionare "Data e ora".
5. Confermare la selezione con il tasto OK (2).
6. Modificare la data e l'ora con i tasti freccia (3/4). Per spostarsi fra le singole posizioni utilizzare il tasto OK (2) (scatto verso destra).
7. Con il tasto Home/Indietro (5) tornare al menù di impostazione.

Impostare il sensore di pioggia

Se i sensori di pioggia sono accesi l'apparecchio torna alla stazione di carica in caso di pioggia. Al momento della consegna, il sensore di pioggia è sempre attivato di fabbrica.

⚠ ATTENZIONE! Pericolo di corto circuito. Non mettere mai in funzione l'apparecchio durante le intemperie, staccare la stazione di carica dalla rete.

Procedura

1. Accendere l'apparecchio (vedere *Accendere l'apparecchio*, p. 197).
2. Selezionare "Impostazione".
3. Confermare la selezione con il tasto OK (2).

4. Con i tasti freccia (3/4) selezionare “Modalità pioggia”.
5. Confermare la selezione con il tasto OK (2).
6. Attivare/disattivare modalità pioggia: Modificare lo stato con il tasto OK (2).
7. Attivare/disattivare il lavoro dopo la pioggia: Modificare lo stato con il tasto OK (2).
8. Selezionare il momento a partire dal quale l'apparecchio può ricominciare a lavorare al termine della pioggia. Il ritardo standard è di 30 minuti. Modificare l'orario con i tasti freccia (3/4). La scelta può essere regolata fra 10 e 120 minuti (a scatti di 5 minuti).
9. Confermare la selezione con il tasto OK (2).
10. Con il tasto Home/Indietro (5) tornare al menù di impostazione.

Impostare le ore di lavoro

Avvertenze

- Il tempo di carica impostato di fabbrica è di 8 ore. Durante questo tempo, l'apparecchio **non** sarà in funzione continuamente. Durante questo tempo di lavoro si ripete un ciclo. Questo conta di 2 fasi: falciatura e ricarica.
- I tempi effettivamente necessari per la falciatura dipendono dal tipo di erba, dalle condizioni di crescita, dall'umidità e dalla planarità della superficie di lavoro.
- In caso di pause dovute alla pioggia, impostare le ore di lavoro direttamente sull'apparecchio (vedere *Impostare il sensore di pioggia*, p. 189).
- La durata falciatura con il 100% di stato di carica batteria è pari a: ~ 100 min (4 Ah)

Ore di lavoro (ore di falciatura) consigliate al giorno

Superficie di lavoro (m ²)	Tempo di lavoro (ore)
200	~ 3,5
400	~ 7
600	~ 10
750	~ 12,5

Procedura

1. Accendere l'apparecchio (vedere *Accendere l'apparecchio*, p. 197).
2. Selezionare “Impostazione”.
3. Confermare la selezione con il tasto OK (2).
4. Con i tasti freccia (3/4) selezionare “Ore di lavoro”.
5. Confermare la selezione con il tasto OK (2).
6. Con i tasti freccia (3/4) selezionare le ore di lavoro desiderate. Le ore di lavoro sono indicate in ore piene per ciascun giorno.
7. Confermare la selezione con il tasto OK (2).
8. Con il tasto Home/Indietro (5) tornare al menù di impostazione.

Attivare WiFi

1. Accendere l'apparecchio (vedere *Accendere l'apparecchio*, p. 197).
2. Selezionare “Impostazione”.
3. Confermare la selezione con il tasto OK (2).
4. Con i tasti freccia (3/4) selezionare “Attivare WiFi”.

Viene visualizzata questa notifica: "Warning! The connection to the APP will be disconnected." (Avvertenza, il collegamento all'app viene interrotto)
 Confermando la scelta, l'utente collegato inizialmente perde automaticamente il collegamento con l'apparecchio.

5. Confermare la selezione con il tasto OK (2).

Modificare PIN

1. Accendere l'apparecchio (vedere *Accendere l'apparecchio*, p. 197).
2. Selezionare “Impostazione”.
3. Confermare la selezione con il tasto OK (2).
4. Con i tasti freccia (3/4) selezionare “Modificare il PIN”.
5. Confermare la selezione con il tasto OK (2).
6. Inserire il vecchio PIN a 4 cifre. Se è stato inserito un PIN errato, con il tasto OK (2) tornare all'inserimento PIN.

Qualora si inserisca per tre volte consecutive il PIN sbagliato, lo schermo rimarrà bloccato per 15 secondi. Attendere per tutta la durata e sbloccare l'apparecchio con il PIN corretto. Tornare al passo 2.

7. Inserire un nuovo PIN.
8. Confermare il nuovo PIN inserendolo nuovamente.
 - Notifica "Completato!": Inserimento PIN eseguito con successo. Con il tasto OK (2) tornare al menù di impostazione.
 - Notifica "Il nuovo PIN non corrisponde": tornare con il tasto OK (2) all'inserimento PIN; quindi ripetere i passi 6 e 7.

Leggere il protocollo di lavoro ed errori

1. Accendere l'apparecchio (vedere *Accendere l'apparecchio*, p. 197).
2. Selezionare "Impostazione".
3. Confermare la selezione con il tasto OK (2).
4. Con i tasti freccia (3/4) selezionare "Informazioni".
5. Confermare la selezione con il tasto OK (2).
6. Con i tasti freccia (3/4) selezionare "Protocollo di errore" oppure "Protocollo di lavoro".
Da qui è possibile leggere il protocollo di errore e di lavoro.
7. Confermare la selezione con il tasto OK (2).
8. Con il tasto Home/Indietro (5) tornare al menù di impostazione.

Ripristinare le impostazioni di fabbrica

Resettando l'apparecchio alle impostazioni di fabbrica non vengono cancellati i dati personali memorizzati con il collegamento alla app PARKSIDE. Per cancellare questi dati, consultare *Rimuovere il dispositivo dall'app*, p. 193.

Procedura

1. Accendere l'apparecchio (vedere *Accendere l'apparecchio*, p. 197).
2. Selezionare "Impostazione".

3. Confermare la selezione con il tasto OK (2).
4. Con i tasti freccia (3/4) selezionare l'impostazione "Impostazione di fabbrica".
5. Confermare la selezione con il tasto OK (2).
Il display visualizza: "Confermare il reset?"
6. Confermare la selezione con il tasto OK (2).
L'apparecchio viene ripristinato e spento.

Verificare/effettuare upgrade del firmware

L'apparecchio deve trovarsi nella stazione di carica (24).

1. Accendere l'apparecchio (vedere *Accendere l'apparecchio*, p. 197).
2. Selezionare "Impostazione".
3. Confermare la selezione con il tasto OK (2).
4. Con i tasti freccia (3/4) selezionare "Controllo versione".
Verrà verificata la disponibilità di un firmware più aggiornato. In caso affermativo, verrà scaricato e installato automaticamente.
5. Con il tasto Home/Indietro (5) tornare al menù di impostazione.

Impostare una programmazione

1. Accendere l'apparecchio (vedere *Accendere l'apparecchio*, p. 197).
2. Con i tasti freccia (3/4) selezionare "Programmazione".
3. Confermare la selezione con il tasto OK (2).
4. Con i tasti a freccia (3/4) selezionare il giorno desiderato ("Lun, Mart, Merc, Gio, Ven, Sab, Dom" o "Tutti").
5. Premere il tasto OK (2) per inserire le impostazioni per il giorno.
6. Con i tasti freccia (3/4) selezionare l'ora di inizio.
L'impostazione standard è dalle 9:00 alle 12:00 al mattino e dalle 13:00 alle 16:00 al pomeriggio.
L'orario può essere impostato al minuto.
7. Confermare la selezione con il tasto OK (2) e la scelta torna alla finestra di impostazione orario. L'ora di fine viene impo-

stata automaticamente con un ritardo di due ore.

8. Con i tasti freccia (3/4) selezionare l'ora di fine.
9. Confermare la selezione con il tasto OK (2).
10. Per confermare premere il tasto OK (2) e la scelta torna a "Ora di fine".
11. Dalla pagina con l'elenco mansioni selezionare una mansione per ogni giorno della settimana.
Cancellare mansione: Tenere premuto il tasto Home/Indietro (5) per 3 secondi.
12. Ripetere il passaggio 5.-11., per stabilire l'intervallo temporale di ogni giorno della settimana.

Impostare area secondaria

Se il giardino è di forma molto irregolare, i risultati si possono migliorare impostando punti di partenza secondari. In tal caso è possibile selezionare più punti di partenza sul cavo di delimitazione. In tal modo l'apparecchio riuscirà a raggiungere anche angoli difficilmente raggiungibili del giardino. L'apparecchio coprirà la distanza fino al cavo di delimitazione e inizierà la sua attività di falciatura in quell'area.

È possibile scegliere 5 ulteriori punti di partenza. A tal fine misurare la distanza fra stazione di carica e punto di partenza in senso antiorario lungo il cavo di delimitazione. Tramite la frequenza in percentuale è possibile stabilire quanto spesso l'apparecchio deve iniziare a lavorare partendo dalla stazione di carica oppure da uno dei punti di partenza. In questa modalità la procedura di falciatura è comunque casuale. I punti di partenza secondari vengono raggiunti automaticamente durante gli orari di lavoro e in base alla programmazione.

Avvertenze

- L'apparecchio percorrerà la distanza preimpostata "Distanza (dst) m" lungo il cavo di delimitazione (da 1 a 500 metri) e inizia quindi a falciare.
- Indicando la frequenza in percentuale "Percentuale (pct)%" è possibile stabilire quanto spesso l'apparecchio deve iniziare a lavorare partendo dalla stazione di carica oppure da uno dei punti di partenza. Il totale dei valori indicati con "Percentuale (pct)%" delle 5 aree secondarie (Areas) deve essere inferiore o uguale al 100 %.

Procedura

1. Accendere l'apparecchio (vedere *Accendere l'apparecchio*, p. 197).
2. Con i tasti freccia (3/4) selezionare "Aree secondarie (Areas)".
3. Confermare la selezione con il tasto OK (2).
4. Premere il tasto OK (2) per selezionare un'area secondaria (Area). Selezionare una distanza di partenza "Distanza (dst)m" e il rapporto in "Percentuale (pct)%" della superficie da falciare con i tasti freccia (3/4), per confermare premere il tasto OK (2). Dopo aver selezionato si torna automaticamente alla panoramica delle aree secondarie (Areas).
5. Ripetere il passaggio 4 per completare ciascuna area secondaria (Areas).
6. Confermare la selezione con il tasto OK (2).

Impostare protezione ricci

La protezione ricci è impostata di default.

Procedura

1. Accendere l'apparecchio (vedere *Accendere l'apparecchio*, p. 197).
2. Selezionare "Impostazione".
3. Confermare la selezione con il tasto OK (2).
4. Con i tasti freccia (3/4) selezionare "Protezione ricci".
5. Confermare la selezione con il tasto OK (2).
6. Con il tasto OK (2) si attiva e disattiva la protezione ricci.
7. Con il tasto Home/Indietro (5) tornare al menù di impostazione.

Corsa all'indietro stop della lama

Disponibile nell'app Parkside.

Per aumentare la sicurezza, durante la corsa all'indietro si può attivare o disattivare lo stop della lama.

App PARKSIDE



Scansionando il QR-Code, è possibile accedere all'App Store o a Google Play. Nella descrizione dell'app PARKSIDE sono disponibili informazioni sulle sue funzioni e sarà possibile scaricarla.

Con l'app PARKSIDE è possibile monitorare l'apparecchio e gestire determinate funzioni. Le funzioni possono variare con gli aggiornamenti di app e firmware. L'apparecchio comunica con l'app via Bluetooth®.

Requisiti

Per trovare l'apparecchio nell'app PARKSIDE, devono essere soddisfatte queste condizioni:

- Sul proprio smartphone è installata l'app PARKSIDE ed è attivato il Bluetooth® e il WiFi.
- Attivare il WiFi dell'apparecchio (vedere *Attivare WiFi*, p. 190).
- In precedenza all'apparecchio non è ancora stato collegato alcun altro smartphone. In caso affermativo, è necessario prima eliminare questo collegamento. All'apparecchio può essere collegato solo uno smartphone.

Collegare l'apparecchio con l'app PARKSIDE

1. Aprire l'app PARKSIDE.

2. I tuoi attrezzi.

L'apparecchio viene visualizzato nell'elenco.

Per potersi collegare all'apparecchio si ha 1 minuto di tempo.

 Scegliere l'apparecchio dall'elenco.

Se l'apparecchio non venisse visualizzato nell'elenco, spegnerlo e ripetere i passi precedenti.

Selezionare la propria rete WiFi e inserire la password.



Monitoraggio e controllo dell'apparecchio

1. I tuoi attrezzi.

2.  Scegliere l'apparecchio dall'elenco.

Viene visualizzata la pagina riepilogativa dell'apparecchio.

3.  Scegliere l'impostazione desiderata sulla pagina riepilogativa.

  Scegliere in caso di incertezza l'assistenza.

Viene visualizzata una finestra di dialogo con una descrizione per la rispettiva impostazione.

Rimuovere il dispositivo dall'app

Se si rimuove un dispositivo dall'app, verranno rimossi anche i relativi dati.



1. I tuoi attrezzi.

2.  Rimuovere la scheda del dispositivo da destra verso sinistra.



3. Confermare la finestra di dialogo.

Informativa sulla privacy

vedere Pagina  Ulteriori informazioni; sezione Questioni legali,  Informativa sulla privacy

Informativa sulla protezione dei dati

Ricordiamo che l'utente finale è il solo responsabile della cancellazione dei dati dagli apparecchi vecchi smaltiti.

Notifiche di stato sul display

Testo nel pannello di comando	Spiegazione
Stand-by	L'apparecchio si trova in modalità stand-by Non ci sono notifiche di errore
Inserire il PIN	Richiesta di inserire il PIN
Ricarica	L'apparecchio è in carica
Falciatura automatica	L'apparecchio falcia in automatico
Falciare	L'apparecchio falcia
Modalità spot	L'apparecchio falcia una superficie determinata
Falciatura a punto fisso terminata	Falciatura conclusa in "Modalità spot"
Ritorno	L'apparecchio sta tornando alla stazione di carica (24)
In pausa	Tosaerba in pausa, causata da: Premere il tasto STOP (6) Premere tasto "Pausa" nella APP
Arresto di emergenza	È stato azionato il tasto STOP (6)
Ricaricare per il lavoro	L'apparecchio è in carica
Aggiornamento	Upgrade firmware in corso/verrà eseguito
Sta piovendo, Ritorno	Il sensore di pioggia si è attivato. L'apparecchio torna alla stazione di carica (24).
Ricarica per il lavoro interrotta	La ricarica in corso è stata interrotta (ad es. a mano o per mancanza di corrente), Verificare la causa in loco
Lavoro interrotto, riprovare	La falciatura automatica è stata interrotta (ad es. è stato premuto il tasto STOP (6)
Proseguire il lavoro?	Premere il tasto OK (2) per proseguire il lavoro oppure il tasto Indietro (5)
Ora impostata errata	Correggere l'ora
I lavori in corso sono stati interrotti	Il lavoro in corso è stato interrotto, Verificare la causa in loco
Bassa tensione della batteria	Lo stato di carica della batteria (38) a inizio lavoro non rispetta i requisiti minimi:
Bassa tensione della batteria, caricare per avviare	70% per la falciatura automatica 30% per la falciatura a punto fisso (modalità spot)
Bassa tensione della batteria, Ritorno alla stazione di carica	Portare l'apparecchio in stazione di carica (24) oppure attendere la fine dal processo di carica oppure l'apparecchio ritorna autonomamente alla stazione di carica (24)
Errore di carica imprevisto	Verificare la causa in loco, All'occorrenza verificare il contatto fra apparecchio e stazione di carica (24). Far ripartire il processo di carica: a tal scopo riavviare l'apparecchio e riportarlo sulla stazione di carica (24)
Corrente di ricarica troppo bassa	Verificare l'alimentazione di corrente

Testo nel pannello di comando	Spiegazione
Nessun segnale linea di delimitazione	Controllare che il cavo di delimitazione (10) sia correttamente installato; se necessario correggere, Posizionare l'apparecchio entro la delimitazione e riavviare
Nessun segnale, impostare prima la linea di delimitazione	Verificare le spie LED (26) sulla stazione di carica (24)
Segnale di trascinarsi perso	<ol style="list-style-type: none"> 1. LED verde lampeggiante: cavo di delimitazione (10) danneggiato o collegato in modo errato 2. Il LED si accende di verde fisso: cavo di delimitazione (10) collegato correttamente Verificare se il cavo +/- è stato collegato correttamente alla stazione di carica (24)
Tagliaerba bloccato! Tempo di attesa...	Attendere che la procedura di ricarica in corso sia completata
PIN errato, riprovare.	Inserire il PIN nuovamente Suggerimento: tramite il collegamento all'app PARKSIDE, è possibile verificare il proprio PIN.
Posizionare nella delimitazione e riprovare	Posizionare l'apparecchio entro la delimitazione e riavviare
Tagliaerba fuori da	
Riavviare per avviare l'aggiornamento firmware	Riavviare l'apparecchio
Lavoro interrotto, riprovare	
Sensore di pioggia attivato	Il sensore di pioggia si è attivato
Tagliaerba nella stazione	Apparecchio nella stazione di carica (24)
Il tagliaerba non è nella stazione	L'apparecchio non è nella stazione di carica (24), all'occorrenza portare il tosaerba sulla stessa (24)
Premere il tasto di avvio per avviare	Premere il tasto START (1)
Durata di almeno 30 minuti	Annuncio del tempo necessario
Ricerca segnale di trascinarsi in corso...	L'apparecchio cerca il suo segnale
Copiare file, attendere	Attendere la fine del processo di copia
Spegnere	Spegnere apparecchio
Aggiornamento non riuscito	All'occorrenza far partire nuovamente il processo di aggiornamento
Errore	Vedere <i>Leggere il protocollo di lavoro ed errori, p. 191</i>
Motore di taglio bloccato	
Blocco del motore sinistro	Vedere <i>Rimuovere le cause di blocco, p. 200</i> , Contattare il produttore (vedere <i>Service-Center, p. 206</i>)
Blocco del motore destro	
Sostituire la batteria	
Batteria anomala	Sostituire la batteria
Batteria danneggiata	
Temperatura batteria fuori del campo - Ritorno automatico al valore normale	Batteria oltre il campo di temperatura normale, procedura di ricarica interrotta. La procedura di ricarica verrà ripresa una volta rientrati nel campo di temperatura normale. All'occorrenza riavviare l'apparecchio.
Temperatura batteria troppo bassa (scarica)	Interrompere la procedura di carica

Testo nel pannello di comando	Spiegazione
Tensione batteria troppo alta	Il processo di carica si interrompe automaticamente e riparte da sé non appena la batteria si è raffreddata
Corrente di ricarica elevata	Interrompere la procedura di carica, Verificare la corrente in ingresso
Tensione di ricarica elevata	Verificare/sostituire l'alimentatore (18) e l'unità di ricarica (21)
Temperatura elevata	Temperatura esterna troppo elevata Processo di ricarica interrotto
Tagliaerba sollevato	L'apparecchio è stato sollevato
Tagliaerba capovolto	Rimettere in posizione l'apparecchio e riavviare
Tagliaerba incastrato	Liberare il tosaerba e riavviarlo
Tagliaerba inclinato	Rimettere in posizione l'apparecchio e riavviare
Sovratemperatura motore	Spegnere l'apparecchio e farlo raffreddare
Errore hardware (0-5)	1. Riavviare l'apparecchio 2. Qualora la notifica rimanesse visualizzata, Contattare il produttore (vedere <i>Service-Center</i> , p. 206)
Sostituire l'adattatore (Riguarda i contatti di ricarica sulla stazione di carica e sull'apparecchio)	1. Verificare la presenza di sporco e i contatti di carica sulla stazione di carica (24) e, all'occorrenza, pulirli. 2. Verificare i contatti di carica sulla stazione di carica (24) e la presenza di danni sull'apparecchio (ad es. deformazioni) che impediscono ai contatti di poggiarsi senza impedimenti. Risolvere i danni oppure contattare il produttore per ricevere pezzi di ricambio (vedere <i>Service-Center</i> , p. 206) 3. Verificare la sede salda dell'unità di carica (21) e che sia posata in linea retta/con un angolo di 90° rispetto alla stazione di carica (24). 4. Qualora la notifica rimanesse visualizzata, Contattare il produttore (vedere <i>Service-Center</i> , p. 206)
Errore motore	Contattare il produttore (vedere <i>Service-Center</i> , p. 206)
Guasto del sensore di Hall	
Carica anomala	
Scarica anomala	
Errore in fase di scarica della batteria	
Errore unità di misura inerziale (IMU)	
Errore motore	
Motore spento	
Errore sensore di Hall motore	
Sovracorrente motore	
Motore bloccato	
Spegnimento motore destro	
Spegnimento motore sinistro	
Guasto del sensore di pioggia	
Guasto del sensore di trasciamento	

Funzionamento

Avvertenze per l'utilizzo

▲ ATTENZIONE! Pericolo di corto circuito. Non mettere mai in funzione l'apparecchio durante le intemperie, staccare la stazione di carica dalla rete.

- Osservare la protezione contro il rumore e le normative locali.
- Si consiglia di non far funzionare l'apparecchio sotto la pioggia.
- L'erba può raggiungere un'altezza di massimo 40 mm. Se il prato è più alto, si potrebbero verificare dei problemi durante il funzionamento.
- Il sistema di falciatura è casuale. Utilizzare pertanto l'apparecchio con regolarità per ottenere una superficie erbosa omogenea.
- Prima di ogni utilizzo controllare se sul prato (area di lavoro) si trovino animali selvatici, pietre o altri ostacoli e rimuoverli immediatamente.
- Non accendere a mano l'apparecchio se è nella stazione di carica (24). L'apparecchio si accende automaticamente come da programmazione oraria.
- La stazione di carica (24) deve essere allacciata alla corrente se l'apparecchio deve entrare in funzione. In caso contrario, la spia LED (26) segnala un errore.
- Pulire l'apparecchio dopo ogni utilizzo (vedere *Pulizia*, p. 199).
- L'apparecchio si ferma se:
 - viene premuto il tasto STOP (6);
 - perde il segnale del cavo di delimitazione (10) e non lo ritrova entro 5 minuti;
 - durante la falciatura supera il cavo di delimitazione (10);
 - si è incastrato fra ostacoli e necessita di più di 10 secondi per trovare una via d'uscita;
 - viene sollevato da terra.

Avvertenze per l'avvio al di fuori della programmazione

- Se l'apparecchio viene avviato fuori dalla programmazione, lavora dopo il tempo di lavoro impostato.
- L'avvio dalla stazione di carica (24) richiede uno stato di carica della batteria superiore al 70%. Altrimenti l'apparecchio passa automaticamente alla modalità di

carica fino a raggiungere la capacità superiore al 90%, poi lascia automaticamente la stazione di carica (24).

- L'avvio dall'esterno della stazione di carica (24) e all'interno del cavo di delimitazione (10), richiede uno stato di carica della batteria superiore al 30%. Se lo stato di carica della batteria dovesse essere inferiore/uguale al 30%, l'apparecchio torna automaticamente nella stazione di carica (24).

Avvertenze per l'avvio come da programmazione

- L'avvio dalla stazione di carica (24) richiede uno stato di carica della batteria del 100%. Altrimenti l'apparecchio passa automaticamente nella modalità di carica fino a raggiungere lo stato di carica della batteria al 100%.
- L'avvio dall'esterno della stazione di carica (24) e all'interno del cavo di delimitazione (10), richiede uno stato di carica della batteria superiore al 30%. Se lo stato di carica della batteria dovesse essere inferiore/uguale al 30%, l'apparecchio torna automaticamente nella stazione di carica (24).

Accensione e spegnimento

Accendere l'apparecchio

1. Premere e tenere premuto il tasto ON/OFF (1) finché il display (8) non si accende.
2. Sbloccare il display (8) con il PIN a 4 cifre.
3. Confermare l'inserimento con il tasto OK (2).

Qualora si inserisca il PIN sbagliato:

Attendere circa 3 secondi oppure premere il tasto OK (2) per inserire nuovamente il PIN.

Qualora si inserisca per tre volte consecutive il PIN sbagliato, lo schermo rimarrà bloccato per 15 secondi. Ad ogni successivo inserimento del PIN scorretto, la durata di blocco raddoppia.

4. Premere il tasto OK (2) per tornare al menu principale.

Dopo poco tempo l'apparecchio passa in modalità stand-by.

Spegnere l'apparecchio

1. Premere e mantenere premuto il tasto ON/OFF (1) finché non viene visualizzata la notifica "Confermare per spegnere".
2. Confermare la selezione con il tasto OK (2).

Interrompere/avviare il ciclo di lavoro manualmente

Interrompere il lavoro

1. Premere il tasto STOP (6) per arrestare l'apparecchio mentre sta lavorando.
2. L'apparecchio non è ancora acceso, ma la lama (16) è stata fermata. Spegnere l'apparecchio (vedere *Spegnere l'apparecchio*, p. 198) oppure lasciare che passi autonomamente in modalità stand-by.

Riprendere il lavoro

1. Accendere l'apparecchio (vedere *Accendere l'apparecchio*, p. 197).
2. Premere il tasto START (1). L'apparecchio inizia il ciclo di lavoro impostato o riprende l'attività precedentemente interrotta.

Falciare

Vi sono due diverse modalità:

- Falciatura manuale
- Programmazione Falciare

Avvertenze

- In entrambe le modalità l'apparecchio dopo ogni settimo giorno di attività supera automaticamente il bordo del prato e falcia questa zona.
- A seconda della qualità del prato (altezza, spessore), l'apparecchio adegua la sua velocità di falciatura per garantire un buon risultato.
- Se dovesse essere visualizzata un'anomalia, può essere eliminata e risolta. L'apparecchio si accende autonomamente entro 30 secondi.

Falciatura manuale

L'apparecchio viene avviato fuori dalla programmazione.

Avvertenze

- Avviando l'apparecchio in manuale, lavora per le ore di lavoro quotidiane impostate (ad es. 8 ore), ma comunque al massimo fino alle 24:00. Nel giorno seguente l'apparecchio passa automaticamente

nel normale funzionamento secondo programmazione.

Procedura

1. Accendere l'apparecchio (vedere *Accendere l'apparecchio*, p. 197).
2. Premere per 1 secondo il tasto START (1) Viene visualizzata questa notifica: "Avvio taglio manuale: per avviare, premere OK"
3. Premere il tasto OK (2).

Uso del tasto STOP

Sul display compare il messaggio "Arresto di emergenza" e poi il messaggio "Proseguire il lavoro?".

- **Proseguire falciatura manuale:**
Premere il tasto OK (2).
- **Terminare falciatura manuale:**
Premere il tasto Home/Indietro (5).

Programmazione Falciare

Avvertenze

- L'apparecchio deve trovarsi all'avvio nella modalità stand-by (vedere *Accensione e spegnimento*, p. 197).
- L'apparecchio parte automaticamente dalla modalità stand-by all'ora pianificata, che è stata programmata nella programmazione (vedere *Impostare le ore di lavoro*, p. 190), se i presupposti di avvio sono soddisfatti. **Non** premere anche il tasto START (1), altrimenti l'apparecchio funziona nella modalità manuale e non secondo programmazione.

Uso del tasto STOP

Sul display compare il messaggio "Arresto di emergenza" e poi il messaggio "Proseguire il lavoro?".

- **Proseguire falciatura:**
Premere il tasto OK (2).
- **Terminare falciatura:**
Premere il tasto Home/Indietro (5).
Il lavoro di falciatura viene proseguito solo se si è raggiunto l'orario di avvio successivo programmato e vi sono i presupposti per l'avvio o se si avvia la falciatura manuale.

Tornare alla stazione di carica

L'apparecchio si muove in direzione oraria lungo il cavo di delimitazione fino alla stazione.

Requisiti

L'apparecchio si muove automaticamente verso la stazione di carica se sono soddisfatti questi requisiti:

- Stato di carica della batteria pari o inferiore a 30 %.
- Ore di lavoro stabilite per la giornata completate.
- L'orario di lavoro supera la mezzanotte (l'apparecchio interrompe il lavoro a mezzanotte).
- Inizia a piovere (cura del prato in base alle intemperie).

L'apparecchio può essere anche inviato a mano alla stazione di carica.

Procedura

L'apparecchio si trova in modalità stand-by.

1. Premere il tasto Home/Indietro (5) per 3 secondi.

L'apparecchio si muove quindi verso la stazione di carica (24).

Trasporto

Spegnere l'apparecchio e rimuovere la batteria. Assicurarsi che tutte le parti mobili siano completamente ferme

Procedura (Fig. G)

1. Spegnere l'apparecchio (vedere *Accensione e spegnimento*, p. 197).
2. Trasportare l'apparecchio dall'impugnatura (34) con le lame (16) rivolte in direzione contraria rispetto al corpo. La parte superiore dell'apparecchio è rivolta verso il corpo.

Pulizia, manutenzione e conservazione

▲ AVVERTIMENTO! Pericolo di lesioni a causa di un avviamento accidentale dell'apparecchio. Proteggersi durante i lavori di manutenzione e pulizia. Spegnere l'apparecchio e rimuovere la batteria (38). Per i lavori di riparazione e manutenzione non descritti nelle presenti istruzioni chiedere l'intervento del nostro Centro Assistenza. Usare solo componenti originali.

Pulizia

▲ AVVERTIMENTO! Scossa elettrica! Non spruzzare mai acqua sull'apparecchio.

Avvertenza

Pericolo di danneggiamento. Le sostanze chimiche possono aggredire i componenti in materiale sintetico dell'apparecchio. Non utilizzare detergenti o solventi.

Pulizia dopo il funzionamento

- Per la pulizia non utilizzare oggetti duri o appuntiti. In caso contrario si rischierebbe di danneggiare l'apparecchio.
- Pulire la superficie dell'apparecchio con una spazzola morbida, un pennello o un panno.

Pulire la stazione di carica

(Fig. B/D/E)

1. Prelevare l'apparecchio dalla stazione di carica (24).
2. Staccare l'alimentatore (18) dall'alimentazione di corrente.
3. Smontare la presa di corrente (19) dall'unità di ricarica (21).
4. Smontare il morsetto per lampadario (14) con il cavo di delimitazione (10) dall'unità di ricarica (21).
5. Montare il coperchio (29) del connettore femmina (32) e il coperchio (31) sul raccordo della spina di ricarica (33) (vedere *Collegare il cavo di delimitazione e la stazione di carica*, p. 185).
6. Smontare l'unità di ricarica (21).
7. Smontare le viti di fissaggio (12). A tal fine utilizzare la chiave a brugola in dotazione (13).
8. Pulire l'unità di ricarica (21) delicatamente con un panno morbido. In caso di sporco ostinato, si può utilizzare una spazzola o un panno leggermente inumidito.
9. Pulire la stazione di carica (24) delicatamente con un panno morbido. In caso di sporco ostinato, si può utilizzare una spazzola o un panno leggermente inumidito.
10. Lasciar asciugare completamente la piastra di base (22) e l'unità di ricarica (21) prima di rimettere in funzione.
11. Montare l'unità di ricarica (21) sulla piastra di base (22) (vedere *Montare la stazione di carica*, p. 183).
12. Fissare la piastra di base (22) (vedere *Fissare la stazione di carica*, p. 185).
13. Ricollegare il cavo di delimitazione con l'unità di ricarica (21) (vedere *Collegare*

il cavo di delimitazione e la stazione di carica, p. 185).

14. Ricollegare la spina di ricarica (19) all'unità di ricarica (21) (vedere *Collegare il cavo di delimitazione e la stazione di carica, p. 185*).
15. Collegare l'alimentatore (18) all'alimentazione di corrente.
16. Pulire l'apparecchio (vedere *Pulire l'apparecchio, p. 200*).
17. Portare o mandare l'apparecchio nuovamente alla stazione di carica (24) (vedere *Tornare alla stazione di carica, p. 198*).

Pulire l'apparecchio

(Fig. H)

1. Prelevare l'apparecchio dalla stazione di carica (24).
2. Spegner l'apparecchio (vedere *Accensione e spegnimento, p. 197*).
3. Rimuovere la batteria (38) (vedere *Inserimento e rimozione della batteria, p. 186*).
4. Pulire l'apparecchio delicatamente con un panno morbido. In caso di sporco ostinato, si può utilizzare una spazzola o un panno leggermente inumidito.
5. Far asciugare completamente l'apparecchio prima dell'uso.
6. Inserire la batteria (38) (vedere *Inserimento e rimozione della batteria, p. 186*).
7. Portare o mandare l'apparecchio nuovamente alla stazione di carica (24) (vedere *Tornare alla stazione di carica, p. 198*).

Manutenzione



Rimuovere la batteria prima degli interventi di manutenzione.



Utilizzare guanti di protezione

- Prima di ogni utilizzo verificare l'assenza di difetti visibili sull'apparecchio, ad es. componenti allentati, usurati o danneggiati.
- Controllare le coperture e i dispositivi di protezione per verificare l'eventuale presenza di danni e la sede corretta. All'occorrenza, sostituire i componenti danneggiati.

Non rispondiamo di eventuali danni causati dai nostri apparecchi, ove essi siano causati da riparazione inappropriata o impiego di

pezzi di ricambio non originali o per uso non conforme.

Sostituire le lame

Avvertenze

- Se la lama non è affilata, farla levigare da un'officina specializzata.
- L'apparecchio è dotato di lame sostituibili. Se le lame sono smussate su un lato, è possibile girarle.
- Se le lame sono danneggiate o non equilibrate, esse vanno sostituite (*Ricambi e accessori, p. 206*).

Utensili necessari

- Cacciavite

Rotazione delle lame (Fig. H/I)

1. Ribaltare l'apparecchio.
2. Rimuovere la batteria (38) (vedere *Inserimento e rimozione della batteria, p. 186*).
3. Allentare le viti delle lame (17) sul lato inferiore dell'apparecchio.
4. Ruotare le lame (16) sull'altro lato.
5. Rifissare le lame (16) con le viti per lame (17).
6. Inserire la batteria (38) (vedere *Inserimento e rimozione della batteria, p. 186*).

Sostituire le lame (Fig. H/I)

1. Ribaltare l'apparecchio.
2. Rimuovere la batteria (38) (vedere *Inserimento e rimozione della batteria, p. 186*).
3. Allentare le viti delle lame (17) sul lato inferiore dell'apparecchio.
4. Rimuovere le vecchie lame (16).
5. Rifissare le nuove lame (16) con le viti per lame (17).
6. Inserire la batteria (38) (vedere *Inserimento e rimozione della batteria, p. 186*).

Rimuovere le cause di blocco

(Fig. H)

1. Ribaltare l'apparecchio.
2. Rimuovere la batteria (38) (vedere *Inserimento e rimozione della batteria, p. 186*).
3. Eliminare il blocco.
4. Inserire la batteria (38) (vedere *Inserimento e rimozione della batteria, p. 186*).

Riparare il cavo di delimitazione

Procedura (Fig. J)

1. Verificare che il cavo di delimitazione (10) non presenti danni.
 - Qualora il cavo di delimitazione (10) fosse lesionato, tranciare le estremità con una pinza combinata.
 - Qualora il cavo di delimitazione (10) fosse così danneggiato che le estremità del cavo sono troppo corte per essere inserite una accanto all'altra nella morsettiera (20), prolungare una delle estremità con un pezzo di cavo sostitutivo e una morsettiera aggiuntiva (20).
2. Inserire entrambe le estremità del cavo di delimitazione (10) fino alla battuta in un foro ciascuna sul medesimo lato della morsettiera (20).
3. Comprimerne la morsettiera (20) finché il coperchio non scatta in sede in modo saldo. Dopo averla chiuso, non è più possibile aprire la morsettiera (20).

Conservazione

L'apparecchio e gli accessori vanno conservati sempre:

- puliti
- asciutti
- protetti dalla polvere
- fuori dalla portata dei bambini

Avvertenze

- **Non** avvolgere l'apparecchio in un sacchetto di nylon, in quanto potrebbero formarsi umidità e funghi.
- Pulire l'apparecchio prima di conservarlo (vedere *Pulizia*, p. 199).

Pausa invernale

- Conservare la batteria solo nello stato parzialmente carico. Lo stato di carica dovrebbe essere nel caso di un periodo di stoccaggio prolungato del 40-60%.
- Verifica dello stato di carica della batteria durante una fase di stoccaggio prolungata ogni 3 mesi e all'occorrenza ricaricarla.
- La temperatura di conservazione per la batteria è compresa tra 15° C e 25°C. Evitare durante il processo di ricarica freddo o caldo estremi. Altrimenti la batteria perde la potenza.

Prima di una conservazione prolungata (ad es. durante il periodo invernale) rimuovere la batteria dall'apparecchio.

- Staccare la stazione di carica dal cavo di delimitazione.
- Isolare i contatti del cavo di delimitazione con del nastro isolante.
- Se si rimette in funzione l'apparecchio dopo una conservazione prolungata, pulire i contatti della batteria sull'apparecchio e gli oggetti di carico sulla stazione di carica con una spazzola di ottone, per prevenire problemi alla procedura di carica.

Ricerca degli errori

La tabella che segue aiuta a risolvere piccoli guasti:

Problema	Possibile causa	Soluzione
L'apparecchio non si avvia	Batteria (38) non inserita	Inserire la batteria (vedere <i>Inserimento e rimozione della batteria</i> , p. 186)
	Batteria (38) scarica	Caricare la batteria (attenersi alle istruzioni per l'uso separate per batteria e caricabatteria)

Problema	Possibile causa	Soluzione
	Motore difettoso	Rivolgersi al centro di assistenza.
	Cavo di delimitazione (10) collegato in modo scorretto oppure guasto	Verificare le spie LED (26) sulla stazione di carica (24) 1. Il LED (26) lampeggia verde: cavo di delimitazione (10) danneggiato o collegato in modo errato 2. Il LED (26) è verde fisso: cavo di delimitazione (10) collegato correttamente Verificare se il cavo +/- è stato collegato correttamente alla stazione di carica (24) (vedere <i>Collegare il cavo di delimitazione e la stazione di carica</i> , p. 185)
	L'apparecchio non è posizionato nella stazione di carica (24) oppure entro il cavo di delimitazione (10)	Posizionare l'apparecchio entro la stazione di carica (24) oppure il cavo di delimitazione (10)
	Erba troppo alta	<ul style="list-style-type: none"> • Prima della prima messa in funzione l'erba deve essere accorciata a 40 mm. • Regolare un'altezza di taglio superiore (vedere <i>Regolare l'altezza di taglio</i>, p. 186)
Il motore si spegne	Rimuovere i blocchi dovuti a corpi estranei	Rimuovere le cause di blocco (vedere <i>Rimuovere le cause di blocco</i> , p. 200)
Esito del lavoro non soddisfacente o il motore ha difficoltà durante il lavoro	Altezza di taglio troppo bassa	Regolare un'altezza di taglio superiore (vedere <i>Regolare l'altezza di taglio</i> , p. 186)
	Lama (16) non affilata	Far affilare le lame (16) o sostituirle (vedere <i>Sostituire le lame</i> , p. 200)
	Area delle lame intasata	Pulire l'apparecchio (vedere <i>Pulizia</i> , p. 199)
	Lama (16) montata in modo errato	Installare correttamente la lama (16) (vedere <i>Sostituire le lame</i> , p. 200)
La lama (16) non ruota	Lama (16) bloccata dall'erba	Rimuovere l'erba (vedere <i>Rimuovere le cause di blocco</i> , p. 200)
	Vite della lama (17) lenta	Stringere la vite della lama (17) (vedere <i>Sostituire le lame</i> , p. 200)

Problema	Possibile causa	Soluzione
Rumori, picchietto o vibrazioni anomali	Vite della lama (17) lenta	Stringere la vite della lama (17) (vedere <i>Sostituire le lame</i> , p. 200)
	Lama (16) danneggiata	Sostituire le lame (16) (vedere <i>Sostituire le lame</i> , p. 200)
L'apparecchio esce dalla delimitazione	Errore di posa: spigoli di 90° possono causare una perdita di segnale	Posare gli spigoli in modo arrotondato o con angolo di 45° (vedere <i>Posare il cavo di delimitazione</i> , p. 184)
	Cavo di delimitazione (10) collegato in modo scorretto oppure guasto	Verificare le spie LED (26) sulla stazione di carica (24) 1. Il LED (26) lampeggia verde: cavo di delimitazione (10) danneggiato o collegato in modo errato 2. Il LED (26) è verde fisso: cavo di delimitazione (10) collegato correttamente Verificare se il cavo +/- è stato collegato correttamente alla stazione di carica (24) (vedere <i>Collegare il cavo di delimitazione e la stazione di carica</i> , p. 185)
	Salita/pendenza nell'area del cavo di delimitazione (10) troppo ripida.	L'apparecchio è in grado di percorrere salite/discese di max. 25° (47 %). Se la distanza dal cavo di delimitazione (10) è di 30 cm, la salita non dovrebbe essere superiore a 35 %. Se la distanza dal cavo di delimitazione (10) è di 40 cm, la discesa 17 %. (vedere <i>Posare il cavo di delimitazione</i> , p. 184)
	Stazione di carica (24) non installata come da istruzioni, ciò potrebbe causare errori di segnale.	Nell'area di ingresso della stazione di carica (24) il cavo di delimitazione (10) deve essere lungo almeno 2 m ed essere posato dietro la stazione di carica stessa (24) in linea retta per una lunghezza di almeno 1 m. In generale, l'alimentatore (18) e il cavo di delimitazione (10) non possono mai essere posati a forma di anello né conservati nelle vicinanze della stazione di carica (24). (vedere <i>Posizionare la stazione di carica</i> , p. 183)

Smaltimento/rispetto dell'ambiente

Rimuovere la batteria dall'apparecchio e smaltire l'apparecchio, la batteria, gli accessori e l'imballaggio in modo da garantirne il corretto riciclaggio nel rispetto dell'ambiente.



Gli apparecchi elettrici non devono essere smaltiti con i rifiuti domestici.

Il simbolo del contenitore di spazzatura mobile barrato indica che questo prodotto non deve essere smaltito come rifiuto urbano non differenziato al termine della sua vita utile.

Direttiva 2012/19/UE sui rifiuti di apparecchiature elettriche ed elettroniche:

Il consumatore è tenuto per legge al corretto riciclaggio nel rispetto dell'ambiente degli apparecchi elettrici ed elettronici al termine della loro vita utile. In questo modo si garantisce che vengano riciclati nel rispetto dell'ambiente e delle risorse.

A seconda del recepimento nel diritto nazionale, le possibilità sono le seguenti:

- restituzione a un punto vendita
- conferimento a un centro di raccolta ufficiale,
- restituzione al produttore/commerciante.

Tali disposizioni non contemplano gli accessori e i dispositivi ausiliari privi di componenti elettrici a corredo dell'apparecchio da smaltire.

Smaltire le batterie secondo le norme per la tutela ambientale



Non smaltire la batteria con i rifiuti domestici, nel fuoco (pericolo di esplosione) o in acqua. In caso di fuoriuscita di fumi o liquidi tossici, le batterie danneggiate possono essere nocive per l'ambiente e per la salute delle persone.

Vige l'obbligo di smaltire batterie guaste oppure esauste nel rispetto dell'ambiente.

- Non aprire le batterie ed evitare danni meccanici. Sussiste pericolo di cortocircuito e di fuoriuscita di vapori che irritano le vie respiratorie.
- Per motivi di sicurezza, scaricare le batterie prima di gettarle.
- Coprire i poli per evitare cortocircuiti.

- Smaltire le batterie negli esercizi commerciali o in un centro di raccolta.

Batterie danneggiate

Maneggiare le batterie danneggiate all'esterno prestando molta cautela!

- Non toccare mai le batterie danneggiate con le mani nude.
- Qualora non sia possibile coprire i poli, inserire le batterie singolarmente in un sacchetto di plastica.
- Inserire le batterie danneggiate in un contenitore ignifugo e richiudibile, che possa essere successivamente riempito di sabbia.
- Conferire le batterie danneggiate in un luogo di raccolta con personale specializzato.

Indicazioni sullo smaltimento di sfalci

Non gettare l'erba tagliata nel bidone dei rifiuti, bensì utilizzarla per il compostaggio o distribuirla come strato di pacciamine sotto cespugli e alberi.

Assistenza

Garanzia

Gentile cliente,

Il prodotto gode di una garanzia di 3 anni dalla data di acquisto. In caso di difetti del prodotto, al cliente spettano diritti legali verso il venditore del prodotto. Questi diritti legali non sono limitati dalla garanzia descritta di seguito.

Condizioni di garanzia

Il termine di garanzia decorre dalla data di acquisto. Conservare lo scontrino originale in buono stato. Tale documento è necessario come prova d'acquisto. Se entro tre anni dalla data di acquisto di questo prodotto dovessero emergere difetti di fabbricazione o del materiale, il prodotto viene a nostra discrezione ripartito o sostituito a titolo gratuito. Questa garanzia presuppone che il prodotto difettoso venga presentato entro il termine di tre anni unitamente allo scontrino d'acquisto (scontrino) con una breve descrizione del difetto e di quando si è riscontrato.

Se il difetto è coperto dalla nostra garanzia, si riceverà l'apparecchio riparato o un prodotto nuovo. Il periodo di garanzia non si rin-

nova con la riparazione o la sostituzione del prodotto.

Periodo di garanzia e diritti legali di reclamo per vizi

Il periodo di garanzia non viene prolungato dalla prestazione della garanzia. Ciò si applica anche ai pezzi sostituiti e riparati. Danni e difetti eventualmente presenti già al momento dell'acquisto devono essere segnati subito dopo il disimballaggio. Le riparazioni effettuate dopo la scadenza del periodo di garanzia sono a pagamento.

Copertura della garanzia

Il prodotto è stato prodotto con cura sulla base di rigorose direttive di qualità ed è stato controllato scrupolosamente prima della consegna.

La garanzia viene prestata esclusivamente per difetti del materiale o di fabbricazione. La presente garanzia non si estende a parti del prodotto esposte a normale usura e che pertanto vengono considerate pezzi soggetti a usura (ad es. Lama) oppure a danni a parti fragili.

La garanzia decade se il prodotto è stato danneggiato, non è stato utilizzato adeguatamente o non è stato sottoposto a manutenzione. Per un impiego adeguato del prodotto occorre attenersi strettamente a tutte le istruzioni riportate nel manuale di istruzioni. Evitare assolutamente impieghi e azioni che nelle istruzioni per l'uso vengono espressamente sconsigliati o dai quali viene messo in guardia.

Il prodotto è concepito esclusivamente per l'uso privato e non è destinato a quello commerciale. La garanzia in caso di trattamento scorretto, uso di violenza e interventi non eseguiti dalla nostra filiale di assistenza autorizzata.

Procedimento in caso di intervento in garanzia

Per assicurare un rapido disbrigo del caso, si prega di attenersi alle seguenti indicazioni:

- Per tutte le richieste tenere pronti lo scontrino e il codice articolo (ad es. IAN 508107_2507) come prova d'acquisto.
- Il codice articolo è riportato sulla targhetta applicata sul prodotto, inciso sul prodotto, riportato sulla pagina iniziale delle Istruzioni per l'uso (in basso a sinistra) o sull'adesivo sul retro o il fondo del prodotto.

- Se dovessero presentarsi errori di funzionamento o altri difetti, per prima cosa mettersi in contatto **telefonticamente** oppure utilizzare il **modulo di contatto** disponibile su parkside-diy.com alla voce **Assistenza** con il Centro di assistenza indicato di seguito.
- D'intesa con il nostro Centro di assistenza, allegando la prova d'acquisto (scontrino) e indicando in cosa consiste il difetto e quando si è presentato, si potrà spedire franco di porto il prodotto registrato come difettoso all'indirizzo del servizio di assistenza che verrà comunicato. Per evitare problemi di accettazione e spese aggiuntive, utilizzare esclusivamente l'indirizzo comunicato. Assicurarsi che la spedizione non avvenga non affrancata, come merce ingombrante, per espresso o come altra spedizione speciale. Si prega di inviare il prodotto insieme a tutti gli accessori consegnati all'acquisto e di assicurarsi che l'imballaggio per il trasporto sia sufficientemente sicuro.



Su parkside-diy.com è possibile consultare e scaricare questo e tanti altri manuali. Scansionando questo codice QR si apre direttamente parkside-diy.com. Selezionare il proprio Paese e con la funzione di ricerca cercare le istruzioni per l'uso. Inserendo il codice articolo (IAN) 508107_2507 si aprono le istruzioni per l'uso.

Servizio di riparazione

Per le riparazioni **non coperte dalla garanzia** rivolgersi al centro di assistenza, dove potrete ottenere un preventivo.

- Accettiamo solo apparecchi imballati sufficientemente e inviati a spese del cliente.

Nota: inviare l'apparecchio pulito e indicando il difetto all'indirizzo del centro di assistenza indicato.

- Non si accettano apparecchi inviati a carico del destinatario, tramite contrassegno, corriere espresso o altri invii speciali.
- Ci occuperemo di smaltire gratuitamente gli apparecchi difettosi che ci vengono spediti.

Service-Center



Assistenza Italia
Tel.: 800 172663
Modulo di contatto su
parkside-diy.com
IAN 508107_2507



Assistenza Malta
Tel.: 800 65168
Modulo di contatto su
parkside-diy.com
IAN 508107_2507

Importatore

Si tenga presente che l'indirizzo indicato di seguito non è l'indirizzo del centro di assistenza. Per prima cosa contattare il centro di assistenza summenzionato.

Grizzly Tools GmbH & Co. KG
Stockstädter Str. 20
63762 GroBostheim
GERMANIA
www.grizzlytools.de

Ricambi e accessori

Pezzi di ricambio e accessori sono reperibili qui www.grizzlytools.shop. Qualora sorgessero problemi durante l'ordinazione, si prega di contattarci tramite il nostro negozio online. Per ulteriori domande, rivolgersi al: *Service-Center*, p. 206

Pos. nr.	Designazione	No. d'ordine
10	Cavo di delimitazione	92000198
11	Gancio	92000065
12	Viti di fissaggio	92000110
16/17	Lama di ricambio/Vite di ricambio	92000041
21	Unità di ricarica	92000194
22	Piastra di base	92000195

Traduzione delle dichiarazioni UE di conformità originale

Prodotto: **Robot tosaerba smart**

Modello: **PAMRS 750 A1**

Numero di serie: 000001-035400

L'oggetto della dichiarazione di cui sopra è conforme alla pertinente normativa di armonizzazione dell'Unione:

**2006/42/EC • 2014/30/EU • 2000/14/EC & 2005/88/EC
• 2011/65/EU & (EU) 2015/863 • 2014/53/EU**

L'oggetto della dichiarazione di cui sopra è conforme alla direttiva 2011/65/EU del Parlamento europeo e del Consiglio dell'8 giugno 2011, sulla restrizione dell'uso di determinate sostanze pericolose nelle apparecchiature elettriche ed elettroniche.

Per garantire la conformità, sono state applicate le seguenti norme armonizzate e le norme e i regolamenti nazionali:

**EN 62233:2008 • EN IEC 63000:2018
EN 62311:2008 • EN 60335-1:2012/A15:2021
EN 50636-2-107:2015/A3:2021 • EN 50665:2017
EN IEC 55014-1:2021 • EN IEC 55014-2:2021 •
EN 301 489-1 V2.2.3:2019 • EN 301 489-3 V2.3.2:2023
EN 301 489-17 V3.3.1:2024
EN 300 328 V2.2.2 (2019-07) • EN 50663:2017 • EN 303 447 V1.3.1 (2022-04)**

In conformità con la direttiva concernenti l'emissione acustica 2000/14/EC, si conferma quanto segue: Livello di potenza acustica (L_{WA})

- misurato: 58,2 dB;
- garantito: 60 dB

Procedura di valutazione della conformità seguita secondo la 2000/14/EC, allegato VI.

Organismo notificato: TÜV SÜD Product Service GmbH • NB: 0123 • Ridlerstraße 65 • 80339 München • Deutschland

La presente dichiarazione di conformità è rilasciata sotto la responsabilità esclusiva del fabbricante:

CE Grizzly Tools GmbH & Co. KG
Stockstädter Str. 20
63762 Großostheim
GERMANIA
02.01.2026



Christian Frank
Mandatario della documentazione

Traduzione delle dichiarazioni UE di conformità originale

Prodotto: **Alimentatore**

Modello: **SF-25**

IAN 508107_2507

L'oggetto della dichiarazione di cui sopra è conforme alla pertinente normativa di armonizzazione dell'Unione:

2014/30/EU • 2014/35/EU • 2011/65/EU* & (EU) 2015/863

L'oggetto della dichiarazione di cui sopra è conforme alla direttiva 2011/65/EU del Parlamento europeo e del Consiglio dell'8 giugno 2011, sulla restrizione dell'uso di determinate sostanze pericolose nelle apparecchiature elettriche ed elettroniche.

Per garantire la conformità, sono state applicate le seguenti norme armonizzate e le norme e i regolamenti nazionali:

**EN IEC 61558-1:2019 • EN 61558-2-16:2009/A1:2013
EN IEC 55014-1-2021 • EN IEC 55014-2-2021 • EN IEC 63000:2018
EN IEC 61000-3-2:2019/A2:2024 • EN 61000-3-3:2013/A2:2021**

La presente dichiarazione di conformità è rilasciata sotto la responsabilità esclusiva del fabbricante:



Grizzly Tools GmbH & Co. KG
Stockstädter Str. 20
63762 Großostheim
GERMANIA
02.01.2026

Christian Frank
Mandatario della documentazione

Obsah

Úvod.....	209
Použití dle určení.....	210
Rozsah dodávky/příslušenství.....	210
Přehled.....	210
Popis funkce.....	211
Technické údaje.....	211
Bezpečnostní pokyny.....	211
Význam bezpečnostních pokynů.....	212
Piktogramy a symboly.....	212
Obecná bezpečnostní upozornění pro elektrické nářadí.....	213
Bezpečnostní pokyny pro sekačky na trávu.....	215
Zbytková nebezpečí.....	216
Instalace.....	216
Potřebné nástroje a pomocné prostředky.....	216
Upevnění síťového zdroje.....	217
Montáž nabíjecí stanice.....	217
Umístění nabíjecí stanice.....	217
Položení omezovacího kabelu.....	217
Propojení vymezovacího kabelu s nabíjecí stanicí.....	218
Přípevnění nabíjecí stanice.....	219
Příprava.....	219
Nastavení výšky sečení.....	219
Nabíjení.....	219
Uvedení do provozu.....	220
Ovládací části.....	220
První uvedení do provozu.....	221
Nastavení.....	222
Nabídky na displeji.....	222
Bodový režim / sečení pevného bodu.....	222
Nastavení jazyka.....	222
Nastavení data a času.....	222
Nastavení dešťového senzoru.....	223
Nastavení pracovní doby.....	223
Aktivace WLAN.....	223
Změna kódu PIN.....	223
Přečtení pracovního deníku a protokolu chyb.....	224
Obnovení továrního nastavení.....	224
Kontrola/provedení aktualizace firmwaru.....	224
Určení časového plánu.....	224
Nastavení sekundární oblasti.....	224
Nastavení ochrany ježků.....	225
Couvání zastavení nože.....	225

Parkside App.....	225
Odstranění přístroje z aplikace.....	226
Zásady ochrany osobních údajů.....	226
Stavová hlášení na displeji.....	226
Provoz.....	229
Pokyny k práci.....	229
Zapnutí a vypnutí.....	230
Ruční přerušení/spuštění pracovního cyklu.....	230
Zpět k nabíjecí stanici.....	231
Přeprava.....	231
Čištění, údržba a skladování.....	231
Čištění.....	231
Údržba.....	232
Skladování.....	233
Hledání chyb.....	233
Likvidace/ochrana životního prostředí.....	235
Akumulátory zlikvidujte ekologickým způsobem.....	236
Upozornění k likvidaci zeleného odpadu.....	236
Servis.....	236
Záruka.....	236
Opravná služba.....	237
Service-Center.....	237
Dovozce.....	237
Náhradní díly a příslušenství.....	238
Překlad původního EU prohlášení o shodě.....	238
Překlad původního EU prohlášení o shodě.....	239
Rozložený pohled.....	376

Úvod

Blahopřejeme vám k zakoupení vaší nové robotické sekačky na trávu (dále jen přístroj nebo elektrický nástroj).

Vybrali jste si vysoce kvalitní přístroj. Tento přístroj byl ozkoušen během výroby na kvalitu a podroben výstupní kontrole. Funkčnost Vašeho přístroje je tím zajištěna.



Návod k obsluze je součástí tohoto přístroje. Obsahuje důležité pokyny pro bezpečnost, použití a likvidaci. Přečtěte si pečlivě návod k obsluze. Seznamte se s ovládacími prvky a správným používáním přístroje. Používejte-

te přístroj pouze tak, jak je popsáno a pro určené oblasti použití. Návod k obsluze dobře uschovejte a v případě předání přístroje třetím osobám předejte veškerou dokumentaci.

Použití dle určení

Přístroj je určen výhradně pro následující použití:

- Sečení trávniček a travnatých ploch v domácím prostředí.

Přístroj je zakázáno používat za deště nebo vlhkém prostředí.

Přístroj je určen pro použití dospělými. Mládež ve věku nad 16 let smí přístroj používat pouze pod dohledem.

Jakékoliv jiné použití, které není v tomto návodu k obsluze výslovně povoleno, může vést k poškození přístroje a pro uživatele představovat vážné nebezpečí. Obsluha nebo uživatel zařízení nese zodpovědnost za nehody či škody na jiných osobách nebo jejich majetku. Přístroj je určen pro použití domácími kutily. Není určen pro trvalé komerční využívání. V případě komerčního použití záruka zaniká. Výrobce neručí za škody způsobené nesprávným použitím nebo nesprávnou obsluhou.

Přístroj je součástí série **X 20 V TEAM** a lze jej provozovat s akumulátory série **X 20 V TEAM**. Akumulátory série **X 20 V TEAM** se smí nabíjet pouze nabíječkami série **X 20 V TEAM**.

Rozsah dodávky/příslušenství

Vybalte přístroj a zkontrolujte rozsah dodávky.

Obalový materiál zlikvidujte správně dle předpisů.

- Smart robotická sekačka
- akumulátor
- omezovací kabel (150 m)
- 200x háček
- 6x upevňovací šrouby
- klíč s vnitřním šestihranem
- 2x lustrová svorka
- 4x šroub
- 2x Svorka pro kabelovou spojku
- Montáž nožů
 - 3x náhradní nůž
 - 3x Náhradní šroub
- síťový zdroj
- nabíjecí zástrčka
- nabíjecí stanice
 - nabíjecí jednotka

- základní deska
- Ochranný třmen
- Překlad původního návodu k používání

Přehled

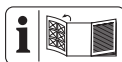

Obrázky přístroje naleznete na přední a zadní výklopné stránce.

- 1 Tlačítko ZAP/VYP/tlačítko Start
- 2 tlačítko OK
- 3 Tlačítko Nahoru
- 4 Tlačítko Dolů
- 5 Tlačítko Domů/Zpět
- 6 tlačítko STOP
- 7 Dešťový senzor
- 8 Displej
- 9 otočné kolo

příslušenství

- 10 omezovací kabel
- 11 háček
- 12 upevňovací šrouby
- 13 klíč s vnitřním šestihranem
- 14 lustrová svorka
- 15 šroub (nabíjecí jednotka)
- 16 nůž
- 17 šroub nože
- 18 síťový zdroj
- 19 nabíjecí zástrčka
- 20 Svorka pro kabelovou spojku

nabíjecí stanice

- 21 nabíjecí jednotka
- 22 základní deska
- 23 Ochranný třmen

(Obr. B)

- 24 nabíjecí stanice
- 25 nabíjecí hroty
- 26 LED
- 27 indikátor (Pracovní rozsah)

(Obr. C)

- 28 drážka

(Obr. D)

- 29 kryt (kontaktní zásuvka)
- 30 blokování (kryt kontaktní zásuvka)

- 31 kryt (Přípojka nabíjecí zástrčka)
 32 kontaktní zásuvka
 33 Přípojka nabíjecí zástrčka

(Obr. G)

- 34 rukojeť

(Obr. H)

- 35 kryt (prostor pro akumulátor)
 36 blokování (prostor pro akumulátor)
 37 odblokování akumulátoru
 38 akumulátor
 39 prostor pro akumulátor

Popis funkce

Přístroj je vybaven plastovým krytem s elektromotorem. Řezný nástroj se otáčí rovnooběžně s 8stupňovou řeznou rovinou.

Funkce ovládacích prvků naleznete v následujících popisech.

Technické údaje**Smart robotická sekačka ... PAMRS 750 A1**

Napětí motoru U 20 V =

Typ ochrany IPX4

Volnoběžné otáčky n_1 3100 min⁻¹

Šířka sečení 20 cm

Výška sečení 25-60 mm

Hmotnost bez akumulátoru ≈ 7,4 kg

Hladina akustického tlaku (L_{pA})

..... 47,2 dB; $K_{pA}=1,95$ dB

Hladina akustického výkonu (L_{WA})

- zaručená 60 dB

- změřená 58,2 dB; $K_{WA}=1,95$ dB

Kmitočtový rozsah WIFI 2400–2483,5 MHz

Max. vysílací výkon WLAN 19 dBm

Kmitočtový rozsah WIFI Bluetooth

..... 2400–2483,5 MHz

Max. vysílací výkon Bluetooth 8 dBm

nabíjecí staniceST-105

Vstupní napětí 22 V=, 2,5 A

Výstupní napětí 21 V=, 2,4 A

Typ ochrany IPX4

Hmotnost 1,5 kg

Kmitočtový rozsah omezovacího kabelu

..... 100 Hz-148,5 kHz

Maximální vysílací výkon omezovacího kabelu

..... 50 dBa/ 10 m

síťový zdroj SF-25

Vstupní napětí .. 220-240 V~, 50/60 Hz, 0,8 A

Výstupní napětí 22 V=, 2,5 A

Typ ochrany IP65

Venkovní teplota ta 50 °C

Hladina hluku a vibrací byla stanovena dle norem a předpisů uvedených v prohlášení o shodě.

Udávané hodnoty vibrací a udávané hodnoty emisí hluku byly změřeny pomocí standardizované zkušební metody a mohou být použity k porovnání určitého elektrického nástroje s jiným nástrojem. Udávané hodnoty vibrací a udávané hodnoty emisí hluku mohou být použity také k předběžnému odhadu zatížení.

X 20 V TEAM

Přístroj je součástí série **X 20 V TEAM**

a lze jej provozovat s akumulátory série **X 20 V TEAM**. Akumulátory série

X 20 V TEAM se smí nabíjet pouze nabíječkami série **X 20 V TEAM**.

Doporučujeme Vám, provozovat tento přístroj pouze s následujícími akumulátory:

PAP 20 B1, PAP 20 B3, Smart PAPS 204 A1, Smart PAPS 208 A1

Doporučujeme Vám, nabíjet tyto aku-

mulátory pomocí následujících nabíječek: PLG 20 A3, PLG 20 A4, PLG 20 C1,

PLG 20 C2, PLG 20 C3, PLG 201 A1, PDSL20 A1, PDSL20 B1, PDSL20 B2,

PLGS 2012 A1

Technické údaje akumulátoru a nabíječky:

Viz samostatný návod.

Bezpečnostní pokyny

V této části jsou popsána základní bezpečnostní opatření při používání přístroje.

⚠ VAROVÁNÍ! Zranění osob a hmotné škody v důsledku neodborné manipulace s akumulátorem. Dodržujte bezpečnostní pokyny a pokyny k nabíjení a správnému použití, uvedené v návodu k obsluze Vašeho akumulátoru a Vaší nabíječky série **X 20 V TEAM**. Podrobný popis nabíjení a další informace naleznete v tomto samostatném návodu k obsluze.

Význam bezpečnostních pokynů

▲ NEBEZPEČÍ! Pokud tento bezpečnostní pokyn nedodržíte, dojde k nehodě. Důsledkem je vážné zranění nebo smrt.

▲ VAROVÁNÍ! Pokud tento bezpečnostní pokyn nedodržíte, dojde případně k nehodě. Mohlo by to mít za následek vážné zranění nebo smrt.

▲ UPOZORNĚNÍ! Pokud tento bezpečnostní pokyn nedodržíte, dojde k nehodě. V důsledku může dojít k drobnému nebo středně těžkému ublížení na zdraví.

OZNÁMENÍ! Pokud tento bezpečnostní pokyn nedodržíte, dojde k nehodě. V důsledku může dojít k věcnému poškození.

Piktogramy a symboly

Piktogram na přístroji



VÝSTRAHA – Před provozem přístroje si přečtěte návod k obsluze!



VÝSTRAHA – Před prováděním prací na přístroji nebo před jeho zvedáním odstraňte blokovací zařízení!



VÝSTRAHA – při provozu přístroje dodržujte odpovídající bezpečnou vzdálenost!



VÝSTRAHA – Nejezděte na přístroji!



POZOR – Nedotýkejte se rotujících nožů



POZOR – Přístroj neprovozujte za deště!



Pozor! Doběh řezacího zařízení



Okolostojící osoby a děti udržujte v dostatečné vzdálenosti od přístroje.



Nikdy přístroj neostříkujte vodou!



Nebezpečí! Ruce a nohy udržujte v bezpečné vzdálenosti.



Garantovaná hladina akustického výkonu L_{WA} v dB(A)



Záběr žací struny



Třída ochrany III



Elektrická zařízení nepatří do domácího odpadu.



Nastavení výšky řezu



Displej
Ovládací panel

Piktogramy na nabíjecí stanici



Přečtěte si návod k obsluze



nabíječka SF-25



Třída ochrany III



Elektrická zařízení nepatří do domácího odpadu.



Přípojka



LED

Piktogram na síťovém zdroji



Přečtěte si návod k obsluze



Pozor!



Třída ochrany II (dvojitá izolace)



Uzavřený bezpečnostní transformátor, odolný proti zkratu

 nabíječka SF-25

 Jištění přístroje



Spínací síťový zdroj



Elektrická zařízení nepatří do domácího odpadu.

Piktogramy v návodu k obsluze



Používejte ochranné rukavice

Obecná bezpečnostní upozornění pro elektrické nářadí

▲ VAROVÁNÍ! Přečtěte si všechna bezpečnostní upozornění, pokyny, obrázky a technické údaje dodané s tímto elektrickým nářadím. Při nedodržení všech níže uvedených pokynů může dojít k úrazu elektrickým proudem, požáru a/nebo vážnému zranění. **Uschovejte všechna varování a pokyny pro budoucí použití.**

Termín „elektrické nářadí“ ve varováních se vztahuje na vaše elektrické nářadí napájené ze sítě (s napájecím kabelem) nebo nářadí napájené z baterie (bez napájecího kabelu).

1. BEZPEČNOST PRACOVNÍHO PROSTORU

- Udržujte pracovní prostor čistý a dobře osvětlený.** Nepořádek nebo tmavé prostory vedou k nehodám.
- Neppracujte s elektrickým nářadím ve výbušném prostředí, například v blízkosti hořlavých kapalin, plynů nebo prachu.** Elektrické nářadí vytváří jiskry, které mohou zapálit prach nebo výpary.
- Při práci s elektrickým nářadím udržujte děti a přihlížející v bezpečné vzdálenosti.** Budete-li rozptylováni, můžete ztratit kontrolu.

2. ELEKTRICKÁ BEZPEČNOST

- Zástrčky elektrického nářadí musí odpovídat zásuvce. Nikdy zástrčku žádným způsobem neupravujte. S uzemněným elektrickým nářadím nepoužívejte žádné adaptérové zástrčky.** Neupravené zástrčky a odpovídající zásuvky snižují riziko úrazu elektrickým proudem.

- Vyvarujte se tělesného kontaktu s uzemněnými povrchy, jako jsou potrubí, radiátory, sporáky a chladničky.** Pokud je vaše tělo uzemněno, existuje zvýšené riziko úrazu elektrickým proudem.
- Nevstavujte elektrické nářadí dešti ani mokru.** Voda vnikající do elektrického nářadí zvyšuje riziko úrazu elektrickým proudem.
- Nepoužívejte kabel nedovoleným způsobem. Nikdy nepoužívejte kabel k přenášení, tahání nebo odpojování elektrického nářadí. Udržujte kabel mimo dosah tepla, oleje, ostrých hran nebo pohyblivých částí.** Poškozené nebo zamotané kabely zvyšují riziko úrazu elektrickým proudem.
- Při práci s elektrickým nářadím venku používejte prodlužovací kabel vhodný pro venkovní použití.** Při použití kabelu vhodného pro venkovní použití se snižuje riziko úrazu elektrickým proudem.
- Pokud je provoz elektrického nářadí ve vlhkém prostředí nevyhnutelný, použijte zdroj chráněný proudovým chráničem (RCD).** Při použití ochrany RCD se snižuje riziko úrazu elektrickým proudem.

3. OSOBNÍ BEZPEČNOST

- Zůstaňte ve střehu, sledujte, co děláte, a při práci s elektrickým nářadím používejte zdravý rozum. Nepoužívejte elektrické nářadí, jste-li unaveni nebo pod vlivem drog, alkoholu nebo léků.** Kvůli chvilce nepozornosti při práci s elektrickým nářadím může dojít k vážnému zranění.
- Používejte osobní ochranné prostředky. Vždy noste ochranu očí.** Ochranné prostředky, jako je protiprachová maska, protiskluzová bezpečnostní obuv, ochranná přilba nebo chrániče sluchu používané ve vhodných podmínkách, omezují riziko zranění osob.
- Zabraňte neúmyslnému spuštění. Před připojením ke zdroji napájení a/nebo akumulátoru, zvednutím nebo přenášením nářadí se ujistěte, že je vypínač ve vypnuté poloze.** Přenášení elektrického nářadí s prstem na spínači nebo manipulace s elektrickým nářadím se zapnutým spínačem, může vést k úrazům.
- Před zapnutím elektrického nářadí odstraňte jakýkoliv seřizovací klíč nebo klíč.** Kvůli klíči nebo klíči připevněnému

k rotující části elektrického nářadí může dojít ke zranění.

- e) **Nesnažte se s nářadím dosáhnout daleko od sebe. Vždy udržujte správný postoj a rovnováhu.** Získáte tak lepší kontrolu nad elektrickým nářadím v neočekávaných situacích.
- f) **Noste vhodný oděv. Nenoste volný oděv nebo šperky. Udržujte své vlasy a oděv mimo pohyblivé součásti.** Volné oblečení, šperky nebo dlouhé vlasy se mohou zachytit v pohyblivých součástech.
- g) **Pokud jsou k dispozici zařízení pro připojení zařízení k odsávání a sběru prachu, ujistěte se, že jsou připojena a správně používána.** Při použití sběrače prachu se může snížit nebezpečí související s prachem.
- h) **Nedopusťte, abyste na základě častého používání nářadí polevili a ignorovali zásady bezpečnosti nářadí.** Při nedbalém používání může během zlomku sekundy dojít k vážnému zranění.

4. POUŽÍVÁNÍ A PÉČE O ELEKTRICKÉ NÁŘADÍ

- a) **Elektrické nářadí nepoužívejte za použití síly. Používejte správné elektrické nářadí pro danou aplikaci.** Správné elektrické nářadí zvládne práci lépe a bezpečněji při rychlosti, pro kterou bylo navrženo.
- b) **Nepoužívejte elektrické nářadí, pokud je nelze zapnout a vypnout vypínačem.** Jakékoliv elektrické nářadí, které nelze ovládat vypínačem, je nebezpečné a musí být opraveno.
- c) **Před seřizováním, výměnou příslušenství nebo před uložením elektrického nářadí vytáhněte zástrčku ze zásuvky a/nebo vyjměte z nářadí akumulátor, je-li odnímatelný.** Díky takovým preventivním bezpečnostním opatřením se snižuje riziko náhodného spuštění elektrického nářadí.
- d) **Nepoužívané elektrické nářadí skladujte mimo dosah dětí a nedovolte osobám, které nejsou obeznámeny s elektrickým nářadím nebo s těmito pokyny, aby s elektrickým nářadím pracovaly.** Elektrické nářadí je v rukou neškolených uživatelů nebezpečné.
- e) **Na elektrickém nářadí a příslušenství provádějte údržbu. Zkontrolujte, zda**

nejsou pohyblivé části vychýleny nebo zablokovány, zda nejsou zlomené a zda neexistují jiné podmínky, které mohou ovlivnit činnost elektrického nářadí. Je-li nářadí poškozeno, nechte elektrické nářadí před použitím opravit. Mnoho nehod je způsobeno kvůli nedostatečně udržovanému elektrickému nářadí.

- f) **Řezné nástroje udržujte ostré a čisté.** Řádně udržované řezné nástroje s ostrými řeznými hranami se méně zasekávají a snáze se ovládají.
 - g) **Elektrické nářadí, příslušenství, násadce atd. používejte v souladu s těmito pokyny, s ohledem na pracovní podmínky a prováděnou práci.** Použití elektrického nářadí k jiným než určeným činnostem může vést k nebezpečné situaci.
 - h) **Udržujte rukojeti a úchopové plochy v suchém a čistém stavu a bez oleje a mastnoty.** Kvůli kluzké rukojeti a úchopovým plochám nelze s nástrojem bezpečně manipulovat a ovládat jej v neočekávaných situacích.
- #### 5. POUŽÍVÁNÍ A ÚDRŽBA AKUMULÁTOROVÉHO NÁŘADÍ
- a) **Nabíjejte nástroj pouze nabíječkou specifikovanou výrobcem.** Nabíječka, která je vhodná pro jeden typ akumulátoru, může při použití s jiným akumulátorem způsobit nebezpečí požáru.
 - b) **Používejte elektrické nářadí pouze se speciálně označenými akumulátory.** Použití jiných akumulátorů může dojít ke zranění a požáru.
 - c) **Pokud baterii nepoužíváte, uchovávejte ji mimo dosah jiných kovových předmětů, jako jsou kancelářské sponky, mince, klíče, hřebíky, šrouby nebo jiné malé kovové předměty, kvůli nimž může dojít k propojení kontaktů.** Kvůli zkratování svorek akumulátoru může dojít k popáleninám nebo požáru.
 - d) **Za nevhodných podmínek může z akumulátoru unikat kapalina – zabraňte kontaktu s ní. Pokud ke kontaktu náhodou dojde, opláchněte vodou. Pokud se kapalina dostane do očí, vyhledejte navíc lékařskou pomoc.** Kapalina vytékající z baterie může způsobit podráždění nebo popáleniny.
 - e) **Nepoužívejte akumulátor nebo nářadí, které je poškozené nebo upravené.**

Poškozené nebo upravené akumulátory mohou vykazovat nepředvídatelné chování vedoucí k požáru, výbuchu nebo riziku zranění.

- f) **Nevystavujte akumulátor ani nářadí ohni nebo nadměrné teplotě.** Při vystavení ohni nebo teplotě nad 130 °C může dojít k výbuchu.
 - g) **Dodržujte všechny pokyny pro nabíjení a nenabíjejte akumulátor ani nářadí mimo teplotní rozsah uvedený v pokynech.** Při nesprávném nabíjení nebo při teplotách mimo stanovený rozsah může dojít k poškození akumulátoru a zvýšenému riziku požáru.
6. **SERVIS**
- a) **Nechte své elektrické nářadí opravit kvalifikovanou osobou, která použije pouze identické náhradní díly.** Tím bude zachována bezpečnost elektrického nářadí.
 - b) **Poškozené akumulátory nikdy neopravujte.** Servis akumulátorových sad by měl provádět pouze výrobce nebo autorizovaní poskytovatelé servisu.

Bezpečnostní pokyny pro sekačky na trávu

- Děti a osoby se sníženými fyzickými, smyslovými nebo duševními schopnostmi nebo s nedostatkem zkušeností a znalostí nebo osoby, které nejsou seznámeny s návodem k obsluze přístroje, nesmí přístroj používat, a také místní předpisy přitom mohou omezit věk uživatele.
- **Sekačku na trávu nepoužívejte za nepříznivého počasí, zejména za bouřky.** Tím se sníží nebezpečí zasažení bleskem.
- **Důkladně zkontrolujte pracovní oblast, zda se v ní nenachází zvíř.** Divoká zvíř může být zraněna běžící sekačkou na trávu.
- **Důkladně zkontrolujte pracovní oblast a odstraňte všechny kameny, klacky, dráty, kosti a jiné cizí předměty.** Vymrštěné části mohou způsobit zranění.
- **Před použitím sekačky na trávu vždy zkontrolujte, zda řezací nůž a mechanismus sekačky nejsou opotřebené nebo poškozené.** Opotřebené nebo poškozené díly zvyšují nebezpečí zranění.
- **Před použitím zkontrolujte elektrické vedení a případné prodlužovací kabely, jestli na nich nejsou známky poško-**

zení či zestárnutí. Sekačku na trávu nepoužívejte, pokud je poškozeno nebo opotřebováno vedení. Pokud se elektrické vedení během provozu poškodí nebo opotřebuje, vypněte sekačku na trávu a nedotýkejte se vedení, dokud neodpojíte síťovou zástrčku. Poškozené elektrické vedení nebo prodlužovací kabel mohou vést k úrazu elektrickým proudem, požáru a/nebo vážným zraněním.

- **Pravidelně kontrolujte zachytávací zařízení na trávu, zda nevykazuje známky opotřebení.** Opotřebené nebo poškozené zachytávací zařízení na trávu zvyšuje riziko zranění.
- **Nechte ochranné kryty na jejich místě. Ochranné kryty musí být funkční a řádně upevněné.** Uvolněný, poškozený nebo špatně fungující ochranný kryt může způsobit zranění.
- **Udržujte otvory přívodu chladicího vzduchu bez usazenin.** Ucpané otvory přívodu vzduchu a usazeniny mohou způsobit přehřátí nebo nebezpečí požáru.
- **Při provozu sekačky na trávu vždy nosíte protiskluzovou bezpečnostní obuv. Nikdy nepracujte naboso nebo s otevřenými sandály.** Sníží se tím nebezpečí poranění nohou při kontaktu s rotujícím řezacím nožem.
- **Při provozu sekačky na trávu vždy nosíte dlouhé kalhoty.** Holá kůže zvyšuje pravděpodobnost poranění vymrštěnými částmi.
- **Neprovozujte sekačku na trávu na mokré trávě. Při tom chodte, nikdy neběhejte.** Tím se snižuje nebezpečí uklouznutí a pádu, což by mohlo mít za následek zranění.
- **Neprovozujte sekačku na trávu na příliš strmých svazích.** Tím se snižuje riziko ztráty kontroly, uklouznutí a pádu, což by mohlo mít za následek zranění.
- **Při práci na svazích dbejte na bezpečný postoj; vždy pracujte napříč svahem, nikdy ne nahoru nebo dolů a buďte extrémně opatrní při změně směru práce.** Tím se snižuje riziko ztráty kontroly, uklouznutí a pádu, což by mohlo mít za následek zranění.
- **Buďte zvláště opatrní při sekání dozadu nebo při přitahování sekačky na trávu směrem k sobě. Vždy dávejte pozor na okolí.** Tím se snižuje riziko zakopnutí při práci.

- **Elektrické vedení udržujte mimo dosah řezacích nožů.** Poškozené elektrické vedení může vést k úrazu elektrickým proudem, požáru a/nebo vážným zraněním.
- **Pokud se elektrické vedení zachytilo nebo bylo poškozeno, vypněte sekačku a vytáhněte síťovou zástrčku ze zásuvky.** V případě zachycení nebo poškození kabelů se zvyšuje riziko úrazu elektrickým proudem.
- **Nedotýkejte se nožů nebo jiných nebezpečných částí, které se ještě pohybují.** Tím se snižuje riziko zranění pohyblivými částmi.
- **Před odstraněním zaseknutého materiálu nebo čištěním sekačky na trávu se ujistěte, zda jsou všechny spínače vypnuté a síťová zástrčka je vytažená.** Neočekávaný provoz sekačky na trávu může vést k vážnému zranění.
- Zastavte **řezný nástroj**, pokud je nutné přístroj pro přepravu naklonit, při přeježdění jiných povrchů než trávy a při přepravě přístroje do a z oblasti sečení.
- Nenaklánejte přístroj, když je motor zapnutý, ledaže se přístroj musí ke spuštění naklonit. Přístroj nenaklánejte více, než je nezbytně nutné, a zvedejte pouze část vzdálenou od vás.
- Zastavte přístroj, vyjměte akumulátor/y a vyčkejte na úplné zastavení všech pohyblivých dílů.
 - Pokud byl zasažen cizí předmět; zkontrolujte přístroj, zda není poškozený, a opravte jej před opětovným spuštěním a provozem.
 - Pokud přístroj začne abnormálně vibrovat; zkontrolujte jej ihned, zda není poškozený, vyměňte a opravte poškozené díly a zkontrolujte případné uvolněné díly a dotáhněte je.
- Před uskladněním proveďte čištění a údržbu.
- K zachování symetrie vyměňte opotřebované nebo poškozené součásti pouze v sadách, je-li to patřičné.
- U strojů s několika **řeznými nástroji** dbejte na to, aby rotující **řezný nástroj** mohl roztočit jiné **řezné nástroje**.
- Při nastavování přístroje buďte opatrní, zabraňte zachycení prstů mezi pohyblivými se **řezným nástrojem** a pevnými částmi přístroje.

- Budte si při údržbě **řezného nástroje** vědomi toho, že **řezný nástroj** se může ještě pohybovat i po vypnutí.

Další bezpečnostní informace

- **Používejte pouze příslušenství doporučené společností PARKSIDE.** Kvůli nevhodnému příslušenství může dojít k úrazu elektrickým proudem nebo požáru.

Zbytková nebezpečí

I když tento přístroj používáte správně, existují vždy zbytková rizika. V souvislosti s konstrukčním návrhem a provedením tohoto přístroje mohou vzniknout níže uvedená nebezpečí:

- zranění očí, nebude-li nošena žádná vhodná ochrana očí.
- poškození sluchu, pokud není použita žádná vhodná ochrana sluchu.
- ohrožení zdraví vyplývající z vibrací rukou a paží, pokud se přístroj používá delší dobu nebo není řádně veden a udržován.
- pořezání
- zranění v důsledku pohyblivých dílů nebo horkých povrchů.

VAROVÁNÍ! Nebezpečí z elektromagnetických polí, která jsou generována během provozu přístroje. Pole může za určitých okolností ovlivňovat aktivní nebo pasivní lékařské implantáty. K omezení nebezpečí vážných nebo smrtelných zranění, doporučujeme osobám s lékařskými implantáty konzultovat svého lékaře a výrobce lékařského implantátu, než budou zařízení obsluhovat.

Instalace

Podrobný popis naleznete v samostatné instalační příručce.

Upozornění

- Před instalací si načrtněte zahradu.
- Vytlačte pravitka z krabice.

Potřebné nástroje a pomocné prostředky

- pravitko
- klíč s vnitřním šestihranem (13)
- **(nejsou dodány)**
 - šroubovák s křížovou drážkou
 - Odizolovací kleště
 - kladivo
 - Tužka
 - 2x hmoždinka

- 2x šrouby
- vrták

Upevnění síťového zdroje

⚠ VAROVÁNÍ! Při kontaktu s elektrickým vedením může dojít k úrazu elektrickým proudem a požáru, při kontaktu s plynovým vedením zase k výbuchu. Při poškození vodovodního vedení může dojít k hmotným škodám a úrazu elektrickým proudem. Při vrtání dbejte na to, aby nedošlo k poškození žádného napájecího vedení. Pro jejich nalezení použijte vhodné detektory nebo se podívejte do plánu instalace.

Upozornění

- Síťový zdroj (18) neukládejte přímo na podlahu.
- Síťový zdroj (18) by měl být umístěn ve výšce nepřístupné dětem (např. výška 160 cm).
- Hlava šroubu může mít průměr 7–10 mm.

Postup

1. Tužkou vyznačte dva otvory k vyvrtání.
2. Otvory vyvrtejte vhodným vrtákem.
3. Do vyvrtaných otvorů zatlačte dvě hmoždinky.
4. Síťový zdroj (18) upevněte ke stěně dvěma šrouby.

Montáž nabíjecí stanice

(Obr. A/B)

Nabíjecí stanice (24) se skládá z nabíjecí jednotky (21) a základní desky (22).

1. Nabíjecí jednotku (21) nasadte oběma výstupky nejprve do základní desky (22).
2. Zatlačte nabíjecí jednotku (21) dolů tak, aby byla pevně usazena v základní desce.
3. Upevněte nabíjecí jednotku (21) zespodu pomocí čtyř přiložených šroubů (15) na základní desce (22).

Umístění nabíjecí stanice

Upozornění

- Odstraňte nerovnosti pod nabíjecí stanicí (24). Nabíjecí stanice (24) se nikdy nesmí prohýbat.
- Nabíjecí stanice (24) smí být nakloněna max. 8 cm dozadu a max. 2 cm dopředu.
- V blízkosti se nachází vhodná zásuvka.
- Zajistěte dostatečnou vzdálenost od jezírka, bazénů a schodů.

- Doporučuje se nabíjecí stanici (24) zastřešit, aby se tak zabránilo poškození vlivem povětrnostních podmínek.
- Nabíjecí stanici (24) upevněte, až když jste položili a připojili omezovací kabel (10). K tomu účelu dodržujte *Přípevnění nabíjecí stanice*, str. 219.

Poloha v rámci pracovního prostoru

- Ke stěně*:
2 m Minimální vzdálenost
- Před vjezdem:
2 m rovný minimální úsek omezovacího kabelu k dalšímu oblouku
- Za nabíjecí stanicí:
1 m rovný minimální úsek omezovacího kabelu k dalšímu oblouku

Poloha v rohu pracovního prostoru

- Ke stěně*:
2 m Minimální vzdálenost
- Před vjezdem:
2 m rovný minimální úsek omezovacího kabelu k dalšímu oblouku
- Boční vzdálenost:
1 m rovný minimální úsek omezovacího kabelu

*Stěna domu s elektrickým rušením (např. kovové povrchy, elektrické rozvaděče, fotovoltaické systémy)

Položení omezovacího kabelu

Přístroj dokáže rozpoznat pracovní oblast omezovacím kabelem (10), resp. najít trávníkovou plochu určenou k sečení a nabíjecí stanici (24).

Položte omezovací kabel (10) kolem trávníkové plochy, na které má přístroj pracovat. To lze provést následujícími způsoby:

- Vymezení trávníkové plochy. Upevnění omezovacího kabelu (10) pomocí háčků (11) (nad zemí).
- Háčky (11) upevněte ve vzdálenosti maximálně 1 m. V případě nerovností použijte další háčky (11).
- Zahrabání omezovacího kabelu (10) do země (max. 5 cm hluboko).

Upozornění

- Přístroj přejede omezovací kabel (10) o cca 20-30 cm, než se otočí a vyhledá novou trasu. Položte omezovací kabel (10) tak, aby nedošlo ke škodám.
- Pro první použití se doporučuje vytyčit omezovací kabel (10) háčkem (11), pokud

by bylo nutné později ještě provést určité úpravy.

- Přístroj pracuje správně s délkou omezovacího kabelu až do 200 m. Nepoužívejte delší omezovací kabel (10).
- Trávníková plocha musí být ohraničena jako uzavřená oblast.
- Paralelně probíhající omezovací kabely (10) s odstupem 5 cm nejsou přístrojem rozpoznány jako překážka a objety.
- Paralelně probíhající omezovací kabely (10) s minimálním odstupem 10 cm jsou přístrojem rozpoznány jako překážka a objety.
- Vyhněte se vytváření rohů pod úhlem 90°. Místo toho je rozdělte do dvou 45° úhlů (strany ≤ 20 cm).
- Přístroj je schopen po kontaktu detekovat a objet stacionární i pevné překážky, které jsou vyšší než 10 cm (např. zdi, zahradní nábytek atd.). Chraňte citlivé překážky (např. květinové záhony) na trávníkové ploše pomocí omezovacího kabelu (10) s minimální vzdáleností 30 cm.
- Udržujte mezi ohraničenými překážkami minimální odstup 1 m. Ohraničte překážky, u nichž není dodržen tento minimální odstup.
- Omezovací kabel (10) nikdy nepřekřičuje. Může dojít k poruchám a výpadkům při provozu přístroje.

Strom

Přístroj rozpozná stromy jako normální překážku. Vyčnívající kořeny však mohou způsobit poškození spodní strany sekačky/nožů (16). Doporučuje se dodatečně ohraničit stromy pomocí omezovacího kabelu (10). Dodržujte minimální vzdálenost 30 cm.

Kámen

- Z trávníkové plochy odstraňte malé kameny (menší než 10 cm). Může dojít k poškození přístroje a nožů (16).
- Přístroj rozpozná kameny (větší než 10 cm) jako běžnou překážku. Doporučuje se dodatečně ohraničit kameny pomocí omezovacího kabelu (10).

Stoupání/Klesání

- Přístroj je schopen pohybovat se ve stoupání/klesání max. 25° (47 %). Ve vzdálenosti 30 cm od omezovacího kabelu (10) by mělo být max. stoupání 35 %. Ve

vzdálenosti 40 cm od omezovacího kabelu (10) by mělo být max. klesání 17 %.

- Zajistěte, aby mezi omezovacím kabelem (10) a překážkou ve stoupání byla minimální vzdálenost 30 cm a v klesání 40 cm.

Otevřená vodní plocha

Otevřené vodní plochy by měly být pokud možno vymezeny pomocí omezovacího kabelu (10) nebo postaveny tak, aby se přístroj nemohl ponořit do vody. Mohlo by dojít k vážným elektrickým poškozením přístroje.

- 70 cm Minimální vzdálenost od vody
- 30 cm k sprchové ploše / vodovodnímu kohoutku
- 35 cm Minimální vzdálenost od malých zdí

Cesta/Silnice

Pokud jsou cesty a silnice v jedné rovině s trávníkovou plochou, může je přístroj bez problémů přejíždět. Pokud jsou mezi trávníkovou plochou a cestou/silnicí výškové rozdíly min. 2 cm, vymezte cestu/silnici bezpečnostním odstupem cca 30 cm.

- 35 cm Minimální vzdálenost od výstupků
- 5 cm od chodníků/okrajů trávníků

Úzký průjezd

Úzké průjezdy na vymezených trávníkových plochách mají určitou šířku a délku. Minimální šířka se vztahuje na vzdálenost omezovacího kabelu (10). Omezovací kabel (10) je při sečení oboustranně přejížděn přístrojem (20 cm).

- 8 m Max. Délka
- 1,2 m Minimální šířka

Propojení vymezení kabelu s nabíjecí stanicí

Upozornění

- Při pokládání omezovací kabel (10) ponechte o 0,5–1 m delší, než je potřeba, aby zbyl kabel pro opravy.
- Svítí-li LED (26) na nabíjecí jednotce (21) trvale zeleně, omezovací kabel (10) je správně zapojen do nabíjecí stanice (24).
- „Přečnívající“ zbytky omezovacího kabelu (10) nepokládejte k sobě. Může dojít k poruchám a výpadkům při provozu přístroje.

Postup (Obr. B/C/D/E)

1. Vzadu na nabíjecí stanici (24) přicházející konec omezovacího kabelu (10) protáh-

- něte drážkou (28) pod základní deskou (22).
2. Stiskněte blokování (30) směrem nahoru a sejměte kryt (29).
 3. Odizolujte cca 10–15 mm na obou koncích omezovacího kabelu (10) pomocí odizolovacích kleští.
 4. Konec omezovacího kabelu (10) vedoucí dopředu upněte do pravého portu lustrové svorky (14). Omezovací kabel (10) obklopuje trávnickovou plochu, která má být posekána, a lustrová svorka (14) směřuje oranžovými svorkami nahoru.
 5. Konec omezovacího kabelu (10) vedoucí dozadu upněte do levého portu lustrové svorky (14).
 6. Zapojte lustrovou svorku (14) do kontaktních zásuvek (+/-) (32).
 7. Zasuňte kryt (29) zpět do nabíjecí jednotky (21). Blokování (30) musí zaskočit.
 8. Stáhněte kryt nabíjecí zástrčky (31) z nabíjecí jednotky (21).
 9. Zasuňte nabíjecí zástrčku (19) do přípojky (33) a přišroubujte.
 10. Zasuňte nabíjecí zástrčku (19) do síťového zdroje (18) a přišroubujte.
 11. Síťový zdroj (18) připojte k napájení proudem.
 12. Zkontrolujte LED (26) na nabíjecí stanici (24), zda trvale svítí zeleně.

Přípevnění nabíjecí stanice

Upozornění

Indikátor (27) nabíjecí stanice (24) se musí nacházet uvnitř vymezené trávnickové plochy.

Postup (Obr. F)

1. Povolte upevňovací šrouby (12) a klíč s vnitřním šestihranem (13) z rámu.
2. Umístěte ochranný třmen (23) na stranu základní desky (22) uvnitř ohraničené trávnickové plochy.
3. Připevněte nabíjecí stanici (22) k zemi pomocí upevňovacích šroubů (12). Upevňovací šrouby (12) se přiloženým klíčem s vnitřním šestihranem (13) našroubují do země.

Příprava

▲ VAROVÁNÍ! Nebezpečí zranění v důsledku neúmyslného spuštění přístroje.

Provádějte pouze takové práce, při nichž si sami důvěřujete. V případě nejistoty se obraťte na odborníka nebo přímo na náš servis.

Nastavení výšky sečení

Péče o trávník

Při pravidelném sečení trávy je rostlina povzbuzována k zesílenému růstu listů. Navíc je potlačován růst plevelů. Proto se trávník po každém sečení zahuštuje a vyrůstá rovnoměrně zatížitelný trávník. První sečení probíhá přibližně od dubna při výšce porostu 70–80 mm. Během hlavní vegetační sezóny je trávník sečen nejméně jednou týdně.

Upozornění

- Pro první sečení v sezóně je třeba zvolit vysokou výšku sečení.
- Trávník posečte sekačkou, pokud je jeho výška větší než 40 mm.

Postup

Výšku sečení můžete nastavit mezi 25–60 mm.

1. Nastavte otočné kolo (9) na požadovanou výšku sečení.

Nabíjení

▲ VAROVÁNÍ! Zranění osob a hmotné škody v důsledku neodborné manipulace s akumulátorem. Dodržujte bezpečnostní pokyny a pokyny k nabíjení a správnému použití, uvedené v návodu k obsluze Vašeho akumulátoru a Vaší nabíječky série **X 20 V TEAM**. Podrobný popis nabíjení a další informace naleznete v tomto samostatném návodu k obsluze. **▲ VAROVÁNÍ!** Nebezpečí poranění v důsledku unikajícího elektrolytického roztoku! Akumulátor nevystavujte extrémním podmínkám, například vysokým teplotám a nárazům. Při zasažení očí či pokožky opláchněte postižené místo vodou nebo neutralizačním prostředkem a vyhledejte lékaře.

▲ VAROVÁNÍ! Nebezpečí úrazu elektrickým proudem! Akumulátory nabíjejte pouze v suchých místnostech. Před zapojením nabíječky musí být vnější plochy akumulátoru čisté a suché.

- Před prvním použitím akumulátor nabijte.
- V každém případě vždy dbejte bezpečnostních pokynů a také předpisů a upozornění týkajících se ochrany životního prostředí.
- Jestliže se významně zkrátí provozní doba, i když je akumulátor nabitý, znamená

to, že akumulátor je u konce své životnosti a je nutné jej vyměnit. Používejte pouze originální akumulátory, které můžete zakoupit v zákaznickém servisu.

- Na závady vzniklé kvůli manipulaci v rozporu s určením se nevztahuje záruka.



Vložení a vyjmutí akumulátoru

VAROVÁNÍ! Nebezpečí zranění v důsledku neúmyslného spuštění přístroje. Vložte akumulátor (38) do přístroje až tehdy, když je přístroj úplně připraven k použití.



Upozornění

Nesprávný akumulátor může poškodit přístroj a akumulátor.

Vložení akumulátoru (Obr. H)

1. Přístroj otočte.
2. Odblokujte blokování (36)  a sejměte kryt (35).
3. Vložte akumulátor (38) podél vodící lišty do prostoru pro akumulátor (39). Akumulátor (38) slyšitelně zaskočí.
4. Nasaďte kryt (35) na prostor pro akumulátor (38) a zavřete blokování (36) .

Vyjmutí akumulátoru (Obr. H)

1. Pokud je přístroj v provozu, stiskněte tlačítko STOP (6). Pokud je přístroj vypnutý, přejděte ke kroku 3.
2. Přístroj vypněte (viz *Vypnutí přístroje*, str. 230).
3. Přístroj otočte.
4. Otevřete blokování (36)  a sejměte kryt (35).
5. Stiskněte a podržte odblokování akumulátoru (37) na akumulátoru (38). Vytáhněte akumulátor (38) z prostoru pro akumulátor (39).
6. Nasaďte kryt (35) na prostor pro akumulátor (39) a zavřete blokování (36) .





Nabití akumulátoru

Přístroj se automaticky vrátí do nabíjecí stanice, když je kapacita akumulátoru 30

% nebo méně (viz *Zpět k nabíjecí stanici*, str. 231).

Po úplném nabití akumulátoru se nabíjení zastaví a přístroj přejde do pohotovostního režimu.

Piktogramy na nabíjecí stanici

Obrázek	Význam
	LED (26) bliká zeleně: Omezovací kabel (10) poškozen
	LED (26) bliká zeleně: Omezovací kabel (10) je nesprávně připojen
	LED (26) svítí červeně: Akumulátor se nabíjí
	LED (26) svítí zeleně: akumulátor je nabitý

Kontrola stavu nabití akumulátoru

1. Odblokujte displej (8) 4místným kódem PIN.
2. Stav nabití akumulátoru lze nyní odečíst na symbolu baterie vpravo nahoře.

Uvedení do provozu

VAROVÁNÍ! Nebezpečí zranění v důsledku neúmyslného spuštění přístroje. Vložte akumulátor do přístroje až tehdy, až když je přístroj úplně připraven k použití.





Ovládací části

Před prvním uvedením přístroje do provozu se seznamte s ovládacími částmi.

tlačítko STOP (6)

- Přístroj se ihned zastaví
- Chyby zadání se potvrdí/ Nové zadání je možné po stisknutí tlačítka STOP (6)

ovládací panel

tlačítko	Název	Počet	Účel
	Tlačítko ZAP/VYP/tlačítko Start	1	Spustí automatické sečení (dočasný časový plán) Přístroj zapne/vypne.
	Tlačítko Nahoru (3)	2	Posuňte výběr/kurzor nahoru v rozhraní nabídky Zvyšte číslice při nastavování parametrů
	Tlačítko Domů/Zpět (5)	3	Stisknutí tlačítka na 3 sekundy v pohotovostním režimu = návrat do nabíjecí stanice Krátké stisknutí tlačítka na stránce nabídky = Zpět do předchozí nabídky Stisknutí tlačítka na stránce nabídky po dobu 3 sekund = návrat na hlavní obrazovku Stisknutí tlačítka na uživatelské obrazovce časového plánu na 3 sekundy = smazání časového plánu
	Tlačítko Dolů (4)	4	Posuňte výběr/kurzor dolů v rozhraní nabídky Snižte číslice při nastavování parametrů
	tlačítko OK (2)	-	Potvrďte nastavení po ukončení chybového stavu vyvolejte vstupní rozhraní PIN Vyvolejte další nabídku Potvrzení pro přechod z hlavní nabídky do další úrovně nabídky

První uvedení do provozu

Upozornění

- Správné nastavení data a času je nutné pro správné fungování nastavení pracovní doby.
- **Zadání kódu PIN** – Před prvním uvedením do provozu si vymyslete vhodný kód PIN. PIN si můžete poznačit. PIN uchovávejte v bezpečí před třetími osobami!

Váš PIN:

Po zadání je váš kód PIN uložen v aplikaci PARKSIDE.

Postup

1. Stiskněte a podržte tlačítko START (1) 3 sekundy stisknuté, dokud se nerozsvítí displej (8).
2. Pomocí tlačítek se šipkami (3/4) vyberte požadovaný jazyk.

3. Potvrďte zadání pomocí tlačítka OK (2).
4. Nastavte datum a čas pomocí tlačítek se šipkami (3/4). Potvrďte pomocí tlačítka OK (2). Na jednotlivé pozice lze přejít tlačítkem OK (2) (skok doprava).
5. Zadejte svůj kód PIN.
Na ovládacím panelu jsou tlačítkům přiřazeny číslice (viz *Ovládací část*, str. 220).
6. Potvrďte výběr tlačítkem OK (2).
7. Zadejte znovu svůj kód PIN.
8. Potvrďte výběr tlačítkem OK (2).
9. Stisknutím tlačítka OK (2) přejdete do hlavní nabídky. Přístroj po krátké době přejde do pohotovostního režimu.

Nastavení

Přístroj má následující možnosti nastavení, které můžete provést prostřednictvím ovlá-

dacího panelu, pokud chcete změnit tovární nastavení.

Nabídky na displeji

Hlavní nabídka	2. Úroveň nabídky	3. Úroveň nabídky
Bodový režim		
Nastavení	Jazyk	
	Datum a čas	
	Dešťový režim	
	Pracovní doba	
	Aktivace WiFi	
	Změna kódu PIN	
	Informace	Protokol chyb Pracovní deník
	Tovární nastavení	
	Kontrola verze	
	Ochrana ježků	
Časový plán		
Sekundární oblasti		

Bodový režim / sečení pevného bodu

Pomocí této funkce můžete cíleně posekat travnaté plochy, které by jinak byly zakryty sedacím nábytkem, herním zařízením a podobně.

Upozornění

- Přístroj seká do spirály proti směru hodinových ručiček a přepne na automatické sečení po poloměru sečení 1 m nebo po 3,5 minutách sečení.
- Pokud přístroj narazí na překážku, zastaví se. Na displeji se zobrazí, že sekání bylo zastaveno a přístroj přejde do pohotovostního režimu.
- Pokud přístroj narazí na omezovací kabel, pokračuje v sečení v opačném směru spirály.
- Když je kapacita akumulátoru nižší než 30 %, na displeji se po 2 sekundách zobrazí „Nízké napětí baterie“. Než začnete sekat s pevným bodem, nabijte sekačku na trávu.

Postup

1. Přístroj nastavte na cílovou plochu trávníku.

2. Zapněte přístroj (viz *Zapnutí přístroje*, str. 230).
3. Pomocí tlačítek se šipkami (3/4) vyberte „Bodový režim“.
4. Potvrďte výběr tlačítkem OK (2).

Nastavení jazyka

1. Zapněte přístroj (viz *Zapnutí přístroje*, str. 230).
2. Vyberte „Nastavení“.
3. Potvrďte výběr tlačítkem OK (2).
4. Pomocí tlačítek se šipkami (3/4) vyberte „Jazyk“.
5. Potvrďte výběr tlačítkem OK (2).
6. Pomocí tlačítek se šipkami (3/4) vyberte požadovaný jazyk.
7. Potvrďte výběr tlačítkem OK (2).
8. Tlačítkem Domů/Zpět (5) se vraťte do nabídky nastavení.

Nastavení data a času

Správné nastavení data a času je nutné pro správné fungování nastavení pracovní doby.

Postup

1. Zapněte přístroj (viz *Zapnutí přístroje*, str. 230).
2. Vyberte „Nastavení“.

- Potvrďte výběr tlačítkem OK (2).
- Pomocí tlačítek se šipkami (3/4) vyberte „Datum a čas“.
- Potvrďte výběr tlačítkem OK (2).
- Změňte datum a čas pomocí tlačítek se šipkami (3/4). Na jednotlivé pozice lze přejít tlačítkem OK (2) (skok doprava).
- Tlačítkem Domů/Zpět (5) se vraťte do nabídky nastavení.

Nastavení dešťového senzoru

Pokud je dešťový senzor zapnutý, přístroj se při dešti vrátí do nabíjecí stanice. Dešťový senzor je ve stavu při dodání vždy aktivován.

▲ UPOZORNĚNÍ! Nebezpečí zkratu. Přístroj nikdy nenechávejte pracovat za bouřky a nabíjecí stanici odpojte od elektrické sítě.

Postup

- Zapněte přístroj (viz *Zapnutí přístroje, str. 230*).
- Vyberte „Nastavení“.
- Potvrďte výběr tlačítkem OK (2).
- Pomocí tlačítek se šipkami (3/4) vyberte „Dešťový režim“.
- Potvrďte výběr tlačítkem OK (2).
- Aktivace/deaktivace dešťového režimu: Změňte stav pomocí tlačítka OK (2).
- Aktivace/deaktivace práce po dešti: Změňte stav pomocí tlačítka OK (2).
- Vyberte čas, od kterého má přístroj po dešti znovu začít pracovat. Standardní časová prodleva je 30 minut. Změňte časový údaj pomocí tlačítek se šipkami (3/4). Je možné vybrat čas v rozmezí 10–120 minut (v krocích po 5 minutách).
- Potvrďte výběr tlačítkem OK (2).
- Tlačítkem Domů/Zpět (5) se vraťte do nabídky nastavení.

Nastavení pracovní doby

Upozornění

- Továrně nastavená doba provozu je 8 hodin. Během této doby **nebude** přístroj v nepřetržitém provozu. Během pracovní doby se cyklus opakuje. Skládá se ze 2 fází: doba sečení a doba nabíjení.
- Skutečná doba sečení závisí na druhu trávy, podmínkách růstu, vlhkosti vzduchu a rovinosti pracovní oblasti.
- V případě dešťových přestávek lze prodloužení pracovní doby nastavit přímo prostřednictvím přístroje (viz *Nastavení dešťového senzoru, str. 223*).

- Doba sečení při 100% stavu nabití akumulátoru činí: ~ 100 Min (4 Ah)

Doporučená pracovní doba (doba sečení) za den

Pracovní plocha (m ²)	Pracovní doba (Hod.)
200	~ 3,5
400	~ 7
600	~ 10
750	~ 12,5

Postup

- Zapněte přístroj (viz *Zapnutí přístroje, str. 230*).
- Vyberte „Nastavení“.
- Potvrďte výběr tlačítkem OK (2).
- Pomocí tlačítek se šipkami (3/4) vyberte „Pracovní doba“.
- Potvrďte výběr tlačítkem OK (2).
- Pomocí tlačítek se šipkami (3/4) vyberte požadovanou pracovní dobu. Pracovní dobu určete v celých hodinách za den.
- Potvrďte výběr tlačítkem OK (2).
- Tlačítkem Domů/Zpět (5) se vraťte do nabídky nastavení.

Aktivace WLAN

- Zapněte přístroj (viz *Zapnutí přístroje, str. 230*).
- Vyberte „Nastavení“.
- Potvrďte výběr tlačítkem OK (2).
- Pomocí tlačítek se šipkami (3/4) vyberte „Aktivace WLAN“.
Zobrazí se následující hlášení: „Warning! The connection to the APP will be disconnected.“ (Varování, připojení k aplikaci bude přerušeno)
Původně připojený uživatel automaticky ztratí připojení k přístroji, pokud potvrdíte výběr.
- Potvrďte výběr tlačítkem OK (2).

Změna kódu PIN

- Zapněte přístroj (viz *Zapnutí přístroje, str. 230*).
- Vyberte „Nastavení“.
- Potvrďte výběr tlačítkem OK (2).
- Pomocí tlačítek se šipkami (3/4) vyberte „Změna kódu PIN“.
- Potvrďte výběr tlačítkem OK (2).
- Zadejte starý 4místný kód PIN. Pokud jste kód PIN zadali nesprávně, použijte

tláčítka OK (2) pro návrat k zadání kódu PIN.

Pokud třikrát za sebou zadáte nesprávný kód PIN, displej se na 15 sekund zablokuje. Počkejte, až uplyne čas, a znovu odemkněte přístroj správným kódem PIN. Vraťte se ke kroku 2.

7. Zadejte nyní nový kód PIN.
8. Potvrďte nový kód PIN opětovným zadáním nového kódu PIN.
 - Hlášení „Úspěšné!“: Zadání kódu PIN bylo úspěšné. Pomocí tlačítka OK (2) se vraťte do nabídky nastavení.
 - Hlášení „Nový kód PIN neodpovídá“: Pomocí tlačítka OK (2) se vraťte k zadávání kódu PIN a opakujte kroky 6 a 7.

Přečtení pracovního deníku a protokolu chyb

1. Zapněte přístroj (viz *Zapnutí přístroje*, str. 230).
 2. Vyberte „Nastavení“.
 3. Potvrďte výběr tlačítkem OK (2).
 4. Pomocí tlačítek se šipkami (3/4) vyberte „Informace“.
 5. Potvrďte výběr tlačítkem OK (2).
 6. Pomocí tlačítek se šipkami (3/4) vyberte „Protokol chyb“, resp. „Pracovní protokol“.
- Zde lze přečíst pracovní deník a protokol chyb.
7. Potvrďte výběr tlačítkem OK (2).
 8. Tlačítkem Domů/Zpět (5) se vraťte do nabídky nastavení.

Obnovení továrního nastavení

Resetováním přístroje na tovární nastavení se nevymažou osobní data, která byla uložena při navázání spojení s aplikací PARKSIDE. K smazání těchto dat viz *Odstranění přístroje z aplikace*, str. 226.

Postup

1. Zapněte přístroj (viz *Zapnutí přístroje*, str. 230).
2. Vyberte „Nastavení“.
3. Potvrďte výběr tlačítkem OK (2).
4. Pomocí tlačítek se šipkami (3/4) vyberte nastavení „Tovární nastavení“.
5. Potvrďte výběr tlačítkem OK (2).
Displej zobrazí: „Potvrzujete reset?“
6. Potvrďte výběr tlačítkem OK (2).
Přístroj se resetuje a vypne.

Kontrola/provedení aktualizace firmwaru

Přístroj se musí nacházet v nabíjecí stanici (24).

1. Zapněte přístroj (viz *Zapnutí přístroje*, str. 230).
2. Vyberte „Nastavení“.
3. Potvrďte výběr tlačítkem OK (2).
4. Pomocí tlačítek se šipkami (3/4) vyberte „Kontrola verze“.
Zkontroluje se, zda je k dispozici aktuálnější firmware. Pokud ano, načte se a automaticky nainstaluje.
5. Tlačítkem Domů/Zpět (5) se vraťte do nabídky nastavení.

Určení časového plánu

1. Zapněte přístroj (viz *Zapnutí přístroje*, str. 230).
2. Pomocí tlačítek se šipkami (3/4) vyberte „Časový plán“.
3. Potvrďte výběr tlačítkem OK (2).
4. Pomocí tlačítek se šipkami (3/4) vyberte den, který chcete nastavit („po, út, st, čt, pá, so, ne“ nebo „všechny“).
5. K nastavení dne stiskněte tlačítko OK (2).
6. Pomocí tlačítek se šipkami (3/4) vyberte čas začátku.
Výchozí nastavení je 9:00–12:00 dopoledne a 13:00–16:00 odpoledne.
Čas lze nastavit s přesností na minutu.
7. Potvrďte výběr tlačítkem OK (2) a výběr se vrátí do okna nastavení času. Čas konce se nastaví automaticky s dvouhodinovým zpožděním.
8. Pomocí tlačítek se šipkami (3/4) vyberte čas konce.
9. Potvrďte výběr tlačítkem OK (2).
10. K potvrzení stiskněte tlačítko OK (2) a výběr se vrátí k „času konce“.
11. Na stránce se seznamem úkolů vyberte pro každý den v týdnu jeden úkol.
Smazání úkolu: Podržte tlačítko Domů/Zpět (5) stisknuté po dobu 3 sekund.
12. Pro výběr termínované doby pro každý den v týdnu opakujte kroky 5–11.

Nastavení sekundární oblasti

V případě velmi zakřivených zahrad lze zlepšit plošný výkon určením sekundárních počátečních bodů. V tomto případě lze vybrat několik počátečních bodů na omezovacím kabelu. Díky tomu se přístroj dostane i do

těžko přístupných oblastí zahrady. Přístroj ujede zvolenou vzdálenost podél omezovacího kabelu a začne sekat v této oblasti.

Můžete si libovolně vybrat 5 dalších počátečních bodů. K tomu účelu změřte vzdálenost mezi nabíjecí stanicí a počátečním bodem proti směru hodinových ručiček podél omezovacího kabelu. Pomocí četnosti v procentech určíte, jak často přístroj spustí svou práci z nabíjecí stanice nebo z příslušných počátečních bodů. Sečení je v tomto režimu i nadále chaotické. Sekundární počáteční body se automaticky najedou během pracovní doby a podle časového plánu.

Upozornění

- Přístroj jede podél omezovacího kabelu ve vzdálenosti „Vzdálenost (dst) m“ (1–500 metrů), kterou jste zadali, a pak začne sekat.
- Pomocí údaje četnosti „Procent (pct) %“ určíte, jak často přístroj spustí svou práci z nabíjecí stanice nebo z příslušných počátečních bodů. Součet zadání „Procent (pct) %“ 5 sekundárních oblastí (ploch) musí být menší/roven 100 %.

Postup

1. Zapněte přístroj (viz *Zapnutí přístroje, str. 230*).
2. Pomocí tlačítek se šipkami (3/4) vyberte „Sekundární oblasti (Areas)“.
3. Potvrďte výběr tlačítkem OK (2).
4. Pro výběr sekundární oblasti (Areas) stiskněte tlačítko OK (2). Vyberte počáteční vzdálenost „Vzdálenost (dst) m“ a poměr „Procento (pct) %“ plochy, kterou chcete sekat, pomocí tlačítek se šipkami (3/4) a potvrďte stisknutím tlačítka OK (2). Po výběru se automaticky vrátíte k přehledu sekundárních oblastí (Areas).
5. K dokončení nastavení každé sekundární oblasti (Areas) opakujte krok 4.
6. Potvrďte výběr tlačítkem OK (2).

Nastavení ochrany ježků

Ochrana ježků je standardně nastavena.

Postup

1. Zapněte přístroj (viz *Zapnutí přístroje, str. 230*).
2. Vyberte „Nastavení“.
3. Potvrďte výběr tlačítkem OK (2).
4. Pomocí tlačítek se šipkami (3/4) vyberte „Ochrana ježků“.
5. Potvrďte výběr tlačítkem OK (2).

6. Tlačítkem OK (2) aktivujete a deaktivujete ochranu ježků.
7. Tlačítkem Domů/Zpět (5) se vraťte do nabídky nastavení.

Couvání zastavení nože

K dispozici v aplikaci PARKSIDE.

Ke zvýšení bezpečnosti lze při couvání aktivovat nebo deaktivovat zastavení nože.

PARKSIDE App

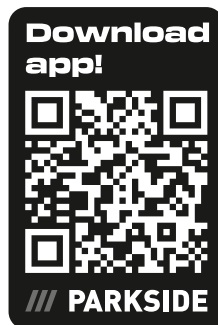

Přes zobrazený QR-Code se dostanete k App Store nebo k Google Play. V popisu aplikace naleznete detailní informace k funkcím aplikace PARKSIDE a můžete si aplikaci stáhnout.



Pomocí aplikace PARKSIDE můžete sledovat přístroj a ovládat určité funkce. Funkce se mohou změnit s aktualizacemi aplikace a firmwaru. Přístroj komunikuje s aplikací přes Bluetooth®.

Podmínky

K nalezení přístroje v aplikaci PARKSIDE musí být splněny následující požadavky:

- Na vašem smartphonu je instalována aplikace PARKSIDE a aktivováno Bluetooth® a WLAN.
- Aktivujte WLAN na přístroji (viz *Aktivace WLAN, str. 223*).
- Žádný jiný chytrý telefon se k zařízení dosud nepřipojil. Pokud ano, musí se toto připojení odstranit. K přístroji lze připojit pouze jeden chytrý telefon.

Připojení přístroje k aplikaci PARKSIDE

1. Otevřete aplikaci PARKSIDE.
2.   **Vaše zařízení.**
Přístroj se zobrazí v seznamu.

Na připojení k přístroji máte 1 minutu.

 Vyberte přístroj ze seznamu.

Pokud se přístroj v seznamu nezobrazí, vypněte jej a opakujte výše uvedené kroky.

Vyberte svou síť WLAN a zadejte příslušné heslo.

Monitorování a ovládání přístroje

1.  **Vaše zařízení.**

2.  Vyberte přístroj ze seznamu.
Zobrazí se stránka s přehledem přístroje.

3.  Na stránce s přehledem vyberte požadované nastavení.

  Pokud si nejste jisti, vyberte možnost **Nápověda**.

Zobrazí se dialogové okno s popisem příslušného nastavení.

Odstranění přístroje z aplikace

Když se přístroj odstraní z aplikace, potom se smažou i příslušná data.

1.  **Vaše zařízení.**

2.  Přejedte kartou přístroje zprava doleva.



3. Potvrďte dialogové pole.

Zásady ochrany osobních údajů

viz Strana  Více; oddíl Právní informace,  Zásady ochrany osobních údajů

Upozornění k ochraně údajů

Upozorňujeme, že každý koncový uživatel je odpovědný za vymazání dat ze starých zařízení určených k likvidaci.

Stavová hlášení na displeji

Text v ovládacím panelu	Vysvětlení
Pohotovostní režim	Přístroj se nachází v pohotovostním režimu Jsou přítomna chybová hlášení
Zadání kódu PIN	Výzva k zadání kódu PIN
Nabíjení	Přístroj se nabíjí
Automatické sečení	Přístroj seká automaticky
Sečení	Přístroj seče
Bodový režim	Přístroj seká určenou plochu
Sečení pevného bodu dokončeno	Dokončeno sečení v „Bodovém režimu“
Návrat	Přístroj je na cestě zpět k nabíjecí stanici (24)
Pozastaveno	Přístroj ve stavu pauzy, který byl spuštěn: Stisknutí tlačítka STOP (6) Stisknutí tlačítka „Pauza“ v aplikaci
Nouzový vypínač	Bylo stisknuto tlačítko STOP (6)
Nabíjení k práci	Přístroj se nabíjí
Aktualizace	Provedte/probíhá aktualizace firmwaru
Momentálně prší, Návrat	Byl aktivovaný dešťový senzor. Přístroj se vrátí do nabíjecí stanice (24).
Nabíjení k práci je přerušeno	Nabíjení bylo přerušeno (např. ručně nebo v důsledku výpadku proudu), Příčinu je nutné zkontrolovat na místě
Práce byla přerušena, zkuste to prosím znovu	Automatické sečení bylo přerušeno (např. bylo stisknuto tlačítko STOP (6))
Pokračovat v práci?	Stiskněte tlačítko OK (2) pro pokračování v práci nebo stiskněte tlačítko Zpět (5)
Nesprávně nastavený čas	Opravte časy

Text v ovládacím panelu	Vysvětlení
Současná práce byla zastavena	Pracovní proces byl přerušen, Příčinu je nutné zkontrolovat na místě
Nízké napětí baterie	Stav nabití akumulátoru (38) nesplňuje minimální požadavky při zahájení práce:
Nízké napětí baterie, nabijte pro spuštění	70 % pro automatické sečení 30 % pro pevný bod sečení (bodový režim)
Nízké napětí baterie, Návrat do nabíjecí stanice	Přístroj postavte do nabíjecí stanice (24) nebo počkejte na dokončení nabíjení nebo se přístroj sám vrátí do nabíjecí stanice (24)
Neočekávaná chyba při nabíjení	Příčinu je nutné zkontrolovat na místě, v případě potřeby zkontrolujte správný kontakt mezi přístrojem a nabíjecí stanicí (24). Restartujte nabíjení opětovným spuštěním přístroje a jeho postavením zpět do nabíjecí stanice (24)
Nabíjecí proud je příliš nízký	Zkontrolujte přívod proudu
Žádný signál omezovacího kabelu	Zkontrolujte správnou instalaci omezovacího kabelu (10) a příp. ji opravte, Umístěte přístroj do omezení a restartujte
Žádný signál, nejprve nastavte omezovací kabel	Zkontrolujte indikátor LED (26) na nabíjecí stanici (24)
Signál smyčky ztracen	1. LED bliká zeleně: Omezovací kabel (10) je poškozen nebo nesprávně připojen 2. LED trvale svítí zeleně: Omezovací kabel (10) správně připojen Zkontrolujte, zda je kabel +/- správně připojen k nabíjecí stanici (24)
Sekačka je zablokováná! Čekací doba...	Počkejte na dokončení aktuálně běžícího procesu
Nesprávný kód PIN, zkuste to prosím znovu.	Zadejte znovu kód PIN Tip: Pokud jste připojeni k aplikaci PARKSIDE, můžete si PIN zobrazit tam.
Umístěte v rámci omezení a zkuste to znovu	Umístěte přístroj do omezení a restartujte
Sekačka mimo	
Pro spuštění aktualizace firmwaru proveďte restart	
Práce byla přerušena, zkuste to prosím znovu	Přístroj spusťte znovu
Dešťový senzor aktivován	Dešťový senzor je aktivován
Sekačka je ve stanici	Přístroj v nabíjecí stanici (24)
Sekačka není ve stanici	Přístroj není v nabíjecí stanici (24), v případě potřeby postavte přístroj do nabíjecí stanice (24)
Začněte stisknutím tlačítka Start	Stisknutí tlačítka START (1)
Doba trvání alespoň 30 minut	Oznámení požadovaného času
Vyhledávání signálu smyčky...	Přístroj hledá svůj signál
Kopírování souboru, čekejte prosím	Kopírování, čekejte prosím
Prosím vypněte	Vypnutí přístroje
Aktualizace se nezdařila	Příp. spusťte aktualizaci znovu
Chyba	Viz <i>Přečtení pracovního deníku a protokolu chyb, str. 224</i>

Text v ovládacím panelu	Vysvětlení
Sekací motor je zablokován	Viz <i>Odstranění blokování</i> , str. 232, Kontaktujte výrobce (viz <i>Service-Center</i> , str. 237)
Zablokování levého motoru	
Zablokování pravého motoru	
Vyměňte prosím baterii	Vyměňte baterii
Baterie abnormální	
Baterie je poškozena	
teplota baterie mimo rozsah - automatický návrat k normální hodnotě	Baterie je mimo normální teplotní rozsah a nabíjení bylo přerušeno. Nabíjení normálně pokračuje po dosažení normálního teplotního rozsahu. V případě potřeby přístroj spusťte znovu.
Příliš nízká teplota baterie (vybíjení)	Přerušete nabíjení
Napětí baterie je příliš vysoké	Postup nabíjení se automaticky přeruší a samočinně pokračuje, jakmile je baterie ochlazená
Vysoký nabíjecí proud	Přerušete nabíjení, Zkontrolujte vstupní proud
Vysoké nabíjecí napětí	Zkontrolujte/vyměňte síťový zdroj (18) a nabíjecí jednotku (21)
Vysoká teplota	Venkovní teplota příliš vysoká Postup nabíjení se přeruší
Sekačka zvednutá	Přístroj byl zvednut
Sekačka obrácená	Postavte a znovu spusťte přístroj
Sekačka se zasekla	Vyčistěte a znovu spusťte přístroj
Sekačka je nakloněná	Postavte a znovu spusťte přístroj
Nadměrná teplota motoru	Vypněte přístroj a nechte jej vychladnout
Hardwarová chyba (0–5)	1. Přístroj spusťte znovu 2. Pokud je hlášení stále přítomno, Kontaktujte výrobce (viz <i>Service-Center</i> , str. 237)
Vyměňte adaptér (Týká se nabíjecích kontaktů na nabíjecí stanici a na přístroji)	1. Zkontrolujte, zda nejsou nabíjecí kontakty na nabíjecí stanici (24) a na přístroji znečištěné, a v případě potřeby je vyčistěte. 2. Zkontrolujte, zda nejsou nabíjecí kontakty na nabíjecí stanici (24) a na přístroji poškozeny (např. ohnuty) tak, že kontakty již nemohou mít dokonalý kontakt. Poškození opravte nebo se obraťte na výrobce, abyste získali náhradní díly (viz <i>Service-Center</i> , str. 237) 3. Zkontrolujte, zda je nabíjecí jednotka (21) pevně usazena a svírá s nabíjecí stanicí (24) přímý úhel / úhel cca 90°. 4. Pokud je hlášení stále přítomno, Kontaktujte výrobce (viz <i>Service-Center</i> , str. 237)

Text v ovládacím panelu	Vysvětlení
Chyba motoru	Kontaktujte výrobce (viz <i>Service-Center, str. 237</i>)
Selhání Hallova snímače	
Nabíjení abnormální	
Vybíjení abnormální	
Chyba vybíjení baterie	
Chyba inerciální měrné jednotky (IMU)	
Chyba motoru	
Motor vypnutý	
Chyba Hallova snímače motoru	
Nadměrný proud motoru	
Motor zablokován	
Motor se zastavil vpravo	
Motor se zastavil vlevo	
Porucha dešťového senzoru	
Porucha snímače smyčky	

Provoz

Pokyny k práci

▲ UPOZORNĚNÍ! Nebezpečí zkratu. Přístroj nikdy nenechávejte pracovat za bouřky a nabíjecí stanici odpojte od elektrické sítě.

- Dodržujte ochranu proti hluku a místní předpisy.
- Doporučujeme nenechávat přístroj pracovat v dešti.
- Trávník smí dosahovat maximální výšky 40 mm. Pokud je trávník vyšší, může dojít k problémům při provozu.
- Systém sečení je chaotický. Proto přístroj používejte pravidelně, abyste dosáhli rovnoměrné trávníkové plochy.
- Před každým provozem zkontrolujte, zda se na trávníku (v pracovní oblasti) nenachází divoká zvěř, kameny nebo jiné překážky, a okamžitě je odstraňte.
- Přístroj není nutné spouštět ručně, pokud se nachází v nabíjecí stanici (24). Přístroj se spouští automaticky podle časového plánu.
- Má-li se přístroj uvést do provozu, musí být nabíjecí stanice (24) připojena k napájení. V opačném případě LED (26) zobrazí chybu.
- Přístroj vyčistěte po každém použití (viz *Čištění, str. 231*).

- Přístroj se zastaví, když
 - stiskne se tlačítko STOP (6);;
 - ztratí signál omezovacího kabelu (10) a během 5 minut jej znovu nenajde;;
 - při sečení přesáhne omezovací kabel (10);;
 - uvízl mezi překážkami a potřebuje více než 10 sekund, aby vyjel ven;;
 - zvedne se..

Pokyny pro spuštění mimo časový plán

- Pokud je přístroj spuštěn mimo časový plán, pracuje podle nastavené pracovní doby.
- Spuštění z nabíjecí stanice (24) vyžaduje kapacitu akumulátoru více než 70 %. V opačném případě se přístroj automaticky přepne do režimu nabíjení, dokud nebude kapacita vyšší než 90 %, a poté automaticky opustí nabíjecí stanici (24).
- Spuštění mimo nabíjecí stanici (24) a uvnitř omezovacího kabelu (10) vyžaduje kapacitu akumulátoru více než 30 %. Pokud je kapacita akumulátoru nižší/rovna 30 %, přístroj se automaticky vrátí do nabíjecí stanice (24).

Pokyny pro spuštění podle časového plánu

- Spuštění z nabíjecí stanice (24) vyžaduje kapacitu akumulátoru 100 %. V opačném případě se přístroj přepne do režimu na-

bíjení, dokud kapacita akumulátoru nedosáhne 100 %.

- Spuštění mimo nabíjecí stanici (24) a uvnitř omezovacího kabelu (10) vyžaduje kapacitu akumulátoru více než 30 %. Pokud je kapacita akumulátoru nižší/rovna 30 %, přístroj se automaticky vrátí do nabíjecí stanice (24).

Zapnutí a vypnutí

Zapnutí přístroje

1. Stiskněte a podržte tlačítko ZAP/VYP (1) stisknuté, dokud se nerozsvítí displej (8).
2. Odblokujte displej (8) 4místným kódem PIN.
3. Potvrďte zadání pomocí tlačítka OK (2).

Pokud jste zadali nesprávný kód PIN:

Počkejte cca 3 sekundy nebo stiskněte tlačítko OK (2), abyste mohli znovu zadat kód PIN.

Pokud třikrát za sebou zadáte nesprávný kód PIN, displej se na 15 sekund zablokuje. Za každý další chybný kód PIN se doba zablokování zdvojnásobí.

4. Stisknutím tlačítka OK (2) přejdete do hlavní nabídky.
Přístroj po krátké době přejde do pohotovostního režimu.

Vypnutí přístroje

1. Stiskněte a podržte stisknuté tlačítko ZAP/VYP (1), dokud se nezobrazí hlášení „Potvrzení k vypnutí“.
2. Potvrďte výběr tlačítkem OK (2).

Ruční přerušení/spuštění pracovního cyklu

Přerušení práce

1. Stiskněte tlačítko STOP (6) k zastavení přístroje při práci.
2. Přístroj je stále zapnutý, ale nůž (16) byl zastaven. Vypněte přístroj (viz *Vypnutí přístroje*, str. 230) nebo jej nechte, aby se sám přepnul do pohotovostního režimu.

Pokračování v práci

1. Zapněte přístroj (viz *Zapnutí přístroje*, str. 230).
2. Stiskněte tlačítko START (1).
Přístroj spustí nastavený pracovní cyklus nebo pokračuje ve své dříve přerušené činnosti.

Sečení

Existují dva různé režimy:

- Ruční sečení
- Časový plán Sečení

Upozornění

- V obou režimech přístroj automaticky objede okraj trávníku jednou za každých sedm aktivovaných dnů a poseká tuto oblast.
- V závislosti na povaze trávy (výška, tloušťka) upraví přístroj rychlost sečení tak, aby byl zajištěn dobrý výsledek.
- Pokud se zobrazí porucha, můžete ji odstranit a potvrdit. Přístroj se do 30 sekund automaticky spustí.

Ruční sečení

Přístroj se spustí mimo časový plán.

Upozornění

- Pokud je přístroj spuštěn ručně, pracuje po nastavenou denní pracovní dobu (např. 8 hodin), nejdéle však do 24:00 hodin. Následující den se přístroj automaticky přepne zpět do normálního provozu podle časového plánu.

Postup

1. Zapněte přístroj (viz *Zapnutí přístroje*, str. 230).
2. Stiskněte tlačítko START na 1 sekundu (1) Zobrazí se následující hlášení: „Ke spuštění ručního sečení stiskněte tlačítko OK pro spuštění“
3. Stiskněte tlačítko OK (2).

Použití tlačítka STOP

Na displeji se zobrazí hlášení „Nouzové vypnutí“ a poté následující hlášení „Pokračovat v práci?“.

- **Pokračování v ručním sečení:**
Stiskněte tlačítko OK (2).
- **Ukončení ručního sečení:**
Stiskněte tlačítko Zpět (5).

Časový plán Sečení

Upozornění

- Pro spuštění režimu musí být přístroj v pohotovostním režimu (viz *Zapnutí a vypnutí*, str. 230).
- Přístroj se spustí automaticky z pohotovostního režimu v naplánovanou dobu, která byla naprogramovaná v časovém plánu (viz *Nastavení pracovní doby*, str. 223), pokud jsou splněny požadavky na spuštění. Tlačítko START

(1) se **netiskne** dodatečně, jinak bude přístroj pracovat v ručním režimu, a ne podle časového plánu.

Použití tlačítka STOP

Na displeji se zobrazí hlášení „Nouzové vypnutí“ a poté následující hlášení „Pokračovat v práci?“.

- **Pokračování sečení:**

Stiskněte tlačítko OK (2).

- **Ukončení sečení:**

Stiskněte tlačítko Zpět (5).

V sečení se bude pokračovat až tehdy, když se dosáhne dalšího naprogramovaného času spuštění a jsou splněny startovací podmínky, nebo pokud spustíte ruční sečení.

Zpět k nabíjecí stanici

Přístroj se pohybuje podél omezovacího kabelu ve směru hodinových ručiček zpět do stanice.

Podmínky

Přístroj se automaticky vrátí do nabíjecí stanice, pokud je splněna alespoň jedna z následujících podmínek:

- Kapacita akumulátoru je 30 % nebo méně.
- Bylo dosaženo stanovené pracovní doby za den.
- Pracovní doba přesahuje půlnoc (přístroj přestane pracovat o půlnoci).
- Začíná pršet (péče o trávnik řízená povětrností).

Přístroj můžete do nabíjecí stanice poslat také ručně.

Postup

Přístroj se nachází v pohotovostním režimu.

1. Stiskněte tlačítko Domů/Zpět (5) na dobu 3 sekund.
Přístroj poté najede do nabíjecí stanice (24).

Přeprava

Přístroj vypněte a vyjměte akumulátor. Ujistěte se, zda se všechny pohyblivé díly zcela zastavily

Postup (Obr. G)

1. Přístroj vypněte (viz *Zapnutí a vypnutí*, str. 230).

2. Přístroj přenášejte za rukojet (34) s noži (16) směřujícími od těla. Horní strana přístroje by měla směřovat k tělu.

Čištění, údržba a skladování

▲ VAROVÁNÍ! Nebezpečí zranění v důsledku neúmyslného spuštění přístroje. Chraňte se při údržbě a čištění. Vypněte přístroj a vyjměte akumulátor (38).

Opravné a údržbářské práce, které nejsou popsány v tomto návodu k obsluze, přenechte našemu servisnímu centru. Používejte pouze originální náhradní díly.

Čištění

▲ VAROVÁNÍ! Nebezpečí úrazu elektrickým proudem! Nikdy přístroj neostříkujte vodou.

Upozornění

Nebezpečí poškození. Chemické látky mohou poškodit plastové části přístroje. Nepoužívejte čisticí prostředky ani rozpouštědla.

Po provozu vyčistěte

- K čištění nepoužívejte tvrdé nebo špičaté předměty. Přístroj by se mohl poškodit.
- Povrch přístroje čistěte měkkým kartáčkem, štětcem nebo hadříkem.

Čištění nabíjecí stanice

(Obr. B/D/E)

1. Vyjměte přístroj z nabíjecí stanice (24).
2. Odpojte síťový zdroj (18) od napájení proudem.
3. Odmontujte nabíjecí zástrčku (19) od nabíjecí jednotky (21).
4. Odmontujte lustrovou svorku (14) s omezovacím kabelem (10) z nabíjecí jednotky (21).
5. Namontujte kryt (29) kontaktní zásuvky (32) a kryt (31) na přípojece nabíjecí zástrčky (33) (viz *Propojení vymešovacieho kabelu s nabíjecí stanicí*, str. 218).
6. Odmontujte nabíjecí jednotku (21).
7. Odmontujte upevňovací šrouby (12). K tomu použijte příložený klíč s vnitřním šestihranem (13).
8. Nabíjecí jednotku (21) opatrně očistěte měkkým hadříkem. Při silném znečištění můžete použít kartáč nebo mírně navlhčený hadřík. **Přípojky (32,33) nabíjecí jednotky (21) nechte vyvedené ven.**
9. Nabíjecí stanici (24) opatrně očistěte měkkým hadříkem. Při silném znečištění

můžete použít kartáč nebo mírně navlhčený hadřík.

10. Před provozem nechte základní desku (22) a nabíjecí jednotku (21) zcela vyschnout.
11. Namontujte nabíjecí jednotku (21) na základní desku (22) (viz *Montáž nabíjecí stanice, str. 217*).
12. Upevněte základní desku (22) (viz *Přípevnění nabíjecí stanice, str. 219*).
13. Znovu připojte omezovací kabel k nabíjecí jednotce (21) (viz *Propojení vymezovacího kabelu s nabíjecí stanicí, str. 218*).
14. Znovu připojte nabíjecí zástrčku (19) k nabíjecí jednotce (21) (viz *Propojení vymezovacího kabelu s nabíjecí stanicí, str. 218*).
15. Síťový zdroj (18) zapojte do napájení proudem.
16. Přístroj vyčistěte (viz *Čištění přístroje, str. 232*).
17. Postavte nebo odešlete přístroj zpět do nabíjecí stanice (24) (viz *Zpět k nabíjecí stanicí, str. 231*).

Čištění přístroje

(Obr. H)

1. Vyjměte přístroj z nabíjecí stanice (24).
2. Přístroj vypněte (viz *Zapnutí a vypnutí, str. 230*).
3. Vyjměte akumulátor (38) (viz *Vložení a vyjmutí akumulátoru, str. 220*).
4. Přístroj opatrně vyčistěte měkkým hadříkem. Při silném znečištění můžete použít kartáč nebo mírně navlhčený hadřík.
5. Před zahájením provozu nechte přístroj zcela vyschnout.
6. Vložte akumulátor (38) (viz *Vložení a vyjmutí akumulátoru, str. 220*).
7. Postavte nebo odešlete přístroj zpět do nabíjecí stanice (24) (viz *Zpět k nabíjecí stanicí, str. 231*).

Údržba



Před údržbovými pracemi vyjměte akumulátor!



Používejte ochranné rukavice

- Před každým použitím přístroje zkontrolujte případné zjevné vady, např. uvolněné, opotřebované nebo poškozené součásti.

- Zkontrolujte kryty a ochranná zařízení, zda nejsou poškozena a zda jsou správně nasazena. Podle potřeby je vyměňte.

Neručíme za škody způsobené našimi přístroji, pokud byly způsobeny kvůli neodborné opravě nebo v důsledku používání neoriginálních dílů nebo při používání v rozporu s určením.

Výměna nožů

Upozornění

- Je-li nůž tupý, lze jej v odborné dílně nechat nabrousit.
- Přístroj je vybaven otočnými noži. Pokud jsou nože na jedné straně tupé, můžete je otočit.
- Pokud jsou nože poškozené nebo nevyvážené, musí se vyměnit (*Náhradní díly a příslušenství, str. 238*).

Potřebné nástroje

- Šroubovák

Otočení nožů (Obr. H/I)

1. Přístroj otočte.
2. Vyjměte akumulátor (38) (viz *Vložení a vyjmutí akumulátoru, str. 220*).
3. Povolte šrouby nožů (17) na spodní straně přístroje.
4. Otočte nože (16) na druhou stranu.
5. Upevněte nože (16) opět pomocí šroubů nožů (17).
6. Vložte akumulátor (38) (viz *Vložení a vyjmutí akumulátoru, str. 220*).

Výměna nožů (Obr. H/I)

1. Přístroj otočte.
2. Vyjměte akumulátor (38) (viz *Vložení a vyjmutí akumulátoru, str. 220*).
3. Povolte šrouby nožů (17) na spodní straně přístroje.
4. Odstraňte staré nože (16).
5. Upevněte nové nože (16) opět pomocí šroubů nožů (17).
6. Vložte akumulátor (38) (viz *Vložení a vyjmutí akumulátoru, str. 220*).

Odstranění blokování

(Obr. H)

1. Přístroj otočte.
2. Vyjměte akumulátor (38) (viz *Vložení a vyjmutí akumulátoru, str. 220*).
3. Povolte zablokování.
4. Vložte akumulátor (38) (viz *Vložení a vyjmutí akumulátoru, str. 220*).

Oprava omezozacího kabelu

Postup (Obr. J)

- Zkontrolujte, zda vymezovací kabel (10) není poškozený.
 - Pokud je vymezovací kabel (10) přetřžený, odřízněte jeho konce kombinovanými kleštěmi.
 - Pokud je vymezovací kabel (10) poškozen natolik, že konce vodičů jsou příliš krátké na to, aby mohly být zasunuty vedle sebe do svorky pro kabelovou spojku (20), prodlužte jeden z konců kabelu pomocí kousku náhradního kabelu a dodatečné svorky pro kabelovou spojku (20).
- Zaveďte oba konce vymezovacího kabelu (10) až nadoraz vždy do jednoho otvoru na stejné straně svorky pro kabelovou spojku (20).
- Stlačte svorku pro kabelovou spojku (20), aby víko zcela zaskočilo a pevně sedělo. Po zavření nelze svorku pro kabelovou spojku (20) již otevřít.

Skladování

Přístroj a příslušenství skladujte vždy:

- čisté
- suché
- chráněné před prachem
- mimo dosah dětí

Hledání chyb

Následující tabulka Vám pomůže odstranit malé poruchy:

Problém	Možná příčina	Odstranění chyb
Přístroj se nespustí	Akumulátor (38) není vložen	Vložte akumulátor (viz <i>Vložení a vyjmutí akumulátoru</i> , str. 220)
	Akumulátor (38) je vybitý	Nabijte akumulátor (viz samostatný návod k obsluze akumulátoru a nabíječky)

Upozornění

- **Nezakrývejte** přístroj nylonovým vakem, protože by se mohla tvořit vlhkost a plísň.
- Před uskladněním přístroj vyčistěte (viz *Čištění*, str. 231).

Zimní přestávka

- Akumulátor uskladněte v částečně nabitém stavu. Stav nabití by se měl během delší doby skladování udržovat v rozmezí 40–60 %.
- Během delší doby skladování zkontrolujte cca každé 3 měsíce stav nabití akumulátoru a podle potřeby jej dobijte.
- Skladovací teplota akumulátoru je mezi 15 °C až 25 °C. Během skladování zabraňte extrémnímu chladu nebo teplu. Akumulátor tím ztratí výkon. Před delším uskladněním (např. zazimování) vyjměte akumulátor z přístroje.
- Odpojte nabíjecí stanici od omezozacího kabelu.
- Zaizolujte kontakty omezozacího kabelu lepicí páskou.
- Pokud budete po delším skladování přístroj znovu používat, vyčistěte kontakty akumulátoru na přístroji a nabíjecí hroty na nabíjecí stanici mosazným kartáčem, aby nedošlo k problémům s nabíjením.

Problém	Možná příčina	Odstranění chyb
	Vadný motor	Obraťte se na servisní středisko.
	Omezovací kabel (10) není správně připojen nebo je vadný	Zkontrolujte indikátor LED (26) na nabíjecí stanici (24) 1. LED (26) bliká zeleně: omezovací kabel (10) poškozen nebo nesprávně připojen 2. LED (26) trvale svítí zeleně: omezovací kabel (10) správně připojen Zkontrolujte, zda je kabel +/ – správně připojen k nabíjecí stanici (24) <i>(viz Propojení vymezovacího kabelu s nabíjecí stanicí, str. 218)</i>
	Přístroj není umístěn v nabíjecí stanici (24) nebo uvnitř omezovacího kabelu (10)	Přístroj umístěte uvnitř nabíjecí stanice (24) nebo omezovacího kabelu (10)
	Tráva je příliš vysoká	<ul style="list-style-type: none"> • Před prvním uvedením do provozu musí být tráva zkrácena na 40 mm. • Nastavte větší výšku sečení <i>(viz Nastavení výšky sečení, str. 219)</i>
Motor se zastaví	Blokování cizími tělesy	Odstranění blokování <i>(viz Odstranění blokování, str. 232)</i>
	Výška sečení je příliš nízká	Nastavte větší výšku sečení <i>(viz Nastavení výšky sečení, str. 219)</i>
Výsledky práce nejsou uspokojivé nebo motor pracuje jen ztěžka	Nůž (16) je tupý	Nechte nůž (16) nabrousit nebo jej vyměňte <i>(viz Výměna nožů, str. 232)</i>
	Prostor pro nůž je ucpaný	Vyčistěte přístroj <i>(viz Čištění, str. 231)</i>
	Nůž (16) je namontován nesprávně	Namontujte nůž (16) správně <i>(viz Výměna nožů, str. 232)</i>
Nůž (16) se netočí	Nůž (16) je zablokovaný trávou	Odstraňte trávu <i>(viz Odstranění blokování, str. 232)</i>
	Šroub nože (17) je povoleno	Utáhněte šroub nože (17) <i>(viz Výměna nožů, str. 232)</i>
Abnormální zvuky, klapání nebo vibrace	Šroub nože (17) je povoleno	Utáhněte šroub nože (17) <i>(viz Výměna nožů, str. 232)</i>
	Nůž (16) je poškozen	Vyměňte nůž (16) <i>(viz Výměna nožů, str. 232)</i>

Problém	Možná příčina	Odstranění chyby
Přístroj vyjede z omezení	Chyba položení: Rohy 90° mohou vést ke ztrátě signálu	Položte rohy do kruhu nebo s úhlem 45° (viz <i>Položení omezovacího kabelu</i> , str. 217)
	Omezovací kabel (10) není správně připojen nebo je vadný	Zkontrolujte indikátor LED (26) na nabíjecí stanici (24) 1. LED (26) bliká zeleně: omezovací kabel (10) poškozen nebo nesprávně připojen 2. LED (26) trvale svítí zeleně: omezovací kabel (10) správně připojen Zkontrolujte, zda je kabel +/- správně připojen k nabíjecí stanici (24) (viz <i>Propojení vymezení kabelu s nabíjecí stanici</i> , str. 218)
	Stoupání/klesání v oblasti omezovacího kabelu (10) příliš vysoké.	Přístroj je schopen pohybovat se ve stoupání/klesání max. 25° (47 %). Ve vzdálenosti 30 cm od omezovacího kabelu (10) by mělo být max. stoupání 35 %. Ve vzdálenosti 40 cm od omezovacího kabelu (10) by mělo být max. klesání 17 %. (viz <i>Položení omezovacího kabelu</i> , str. 217)
	Nabíjecí stanice (24) není instalována podle údajů, může to vést k rušení signálu.	V najížděcí oblasti nabíjecí stanice (24) musí být omezovací kabel (10) položen rovně v délce nejméně 2 m a za nabíjecí stanici (24) rovně v délce nejméně 1 m. Síťový zdroj (18) a omezovací kabel (10) obecně nesmí být položeny jako smyčky a nesmí být uloženy v blízkosti nabíjecí stanice (24). (viz <i>Umístění nabíjecí stanice</i> , str. 217)

Likvidace/ochrana životního prostředí

Vyjměte akumulátor z přístroje a přístroj, akumulátor, příslušenství a obal odevzdejte k ekologické recyklaci.



Elektrická zařízení nepatří do domácího odpadu.

Symbol přeškrtnuté popelnice na kolečkách znamená, že tento výrobek nesmí být po skončení své životnosti likvidován jako netříděný komunální odpad.

Směrnice 2012/19/EU o odpadních elektrických a elektronických zařízeních (OEEZ):

Spotřebitelé jsou ze zákona povinni recyklovat elektrická a elektronická zařízení na konci jejich životnosti způsobem šetrným k životnímu prostředí. Tímto způsobem je zajištěna

recyklace šetrná k životnímu prostředí a šetřící zdroje.

V závislosti na tom, jak je vše implementováno ve vnitrostátním právu, máte následující možnosti:

- vrátit v prodejně,
- odevzdat na oficiálním sběrném místě,
- zaslat zpět výrobci/distributorovi.

Tento stav se netýká příslušenství starých přístrojů a pomocných prostředků bez elektrických součástí.

Akumulátory zlikvidujte ekologickým způsobem



Akumulátor neodhazujte do domovního odpadu ani do ohně (nebezpečí exploze) či do vody. Poškozené akumulátory mohou při úniku jedovatých výparů či kapalin poškodit životní prostředí a zdraví osob.

Jste povinni zlikvidovat vadné nebo vysloužilé akumulátory ekologickým způsobem.

- Akumulátory neotevírejte a vyhýbejte se mechanickému poškození. Hrozí nebezpečí zkratu, přičemž se mohou uvolňovat výpary dráždivé dýchací cesty.
- Z bezpečnostních důvodů je třeba akumulátory před likvidací vybit.
- Póly přelepte lepicí páskou, aby nedošlo ke zkratu.
- Akumulátory zlikvidujte přes obchod nebo sběrné místo.
- **Poškozené akumulátory**
S akumulátory poškozenými zvenčí zacházejte obzvláště opatrně!
 - Poškozených akumulátorů se nedotýkejte holými rukama.
 - Pokud póly nemůžete přelepit lepicí páskou, vložte akumulátory jednotlivě do plastového sáčku.
 - Poškozené akumulátory vložte jednotlivě do nehořlavé, uzavíratelné nádoby, kterou lze ještě naplnit pískem.
 - Poškozené akumulátory odevzdejte do sběrného místa s odborným personálem.

Upozornění k likvidaci zeleného odpadu

Nevyhazujte posečenou trávu do popelnice na odpadky, ale odevzdejte ji pro kompostování nebo ji rozdělte jako mulčovací vrstvu pod křoviny a stromy.

Servis

Záruka

Vážení zákazníci,

na tento výrobek získáváte záruku 3 let od data zakoupení. V případě závad na tomto výrobku máte nárok na zákonná práva vůči prodejci tohoto výrobku. Tato zákonná práva nejsou omezena níže uvedenou zárukou.

Záruční podmínky

Záruční doba začíná datem nákupu. Dobře uschovejte originální pokladní doklad. Tento doklad je potřebný jako doklad o koupi. Dojde-li k vadě materiálu nebo výrobní vadě během tří let od data nákupu tohoto výrobku, opravíme nebo vyměníme Vám výrobek podle našeho uvážení zdarma. Toto záruční plnění vyžaduje, aby vadný výrobek a doklad o koupi (pokladní doklad) byly předloženy během tříleté lhůty a bylo stručně písemně popsáno, o jakou záradu se jedná a kdy k ní došlo.

Pokud je vada kryta naší zárukou, obdržíte zpět opravený nebo nový výrobek. S opravou nebo výměnou výrobku nezačne plynout nová záruční doba.

Záruční doba a zákonné nároky z vad

Záruční doba se záručním plněním neprodouží. To platí také pro vyměněné a opravené díly. Jakákoli poškození nebo vady, které se již v době nákupu vyskytly, je nutné nahlásit ihned po vybalení. Opravy provedené po uplynutí záruční doby jsou za poplatek.

Rozsah záruky

Výrobek byl pečlivě vyroben podle přísných směrnic pro jakost a před dodáním pečlivě zkontrolován.

Záruční plnění platí pro vady materiálu nebo výrobní vady. Tato záruka se nevztahuje na díly výrobku, které jsou vystaveny běžnému opotřebení, a lze je proto považovat za opotřebitelné součásti (např. nůž) nebo za poškození křehkých částí.

Tato záruka zaniká, pokud je výrobek poškozen, nesprávně používán nebo není udržován. Pro správné používání výrobku se musí přesně dodržovat všechny pokyny uvedené v návodu k obsluze. Je nutné se bezpodmínečně vyvarovat použití a jednání, které nejsou v tomto návodu k obsluze doporučovány nebo před nimiž se varuje.

Výrobek je určen pouze pro soukromé použití a není určen ke komerčnímu používání. Záru-

ka zaniká v případě hrubého a nesprávného zacházení, použití násilí a zásahů, které nebyly provedeny naší autorizovanou servisní pobočkou.

Vyřízení v záručním případě

V zájmu rychlého zpracování Vašeho požadavku postupujte podle následujících pokynů:

- Pro všechny dotazy si připravte doklad o koupi a číslo položky (např. IAN 508107_2507) jako doklad o nákupu.
- Číslo položky naleznete na typovém štítku na výrobku, na rytině na výrobku, na titulní straně návodu k obsluze (vlevo dole) nebo na nálepce na zadní nebo spodní straně výrobku.
- Pokud se vyskytnou funkční chyby nebo jiné závady, nejprve kontaktujte níže uvedené servisní středisko **telefonicky** nebo použijte náš **kontaktní formulář**, který najdete na stránkách *parkside-diy.com* v kategorii **Servis**.
- Po konzultaci s naším servisním střediskem můžete bezplatně zaslat vadný výrobek na adresu služby, kterou jste obdrželi, s příloženým dokladem o koupi (účtenkou), s uvedením povahy vady a kdy k ní došlo. K zamezení problémů s přijetím a dalším nákladům je bezpodmínečně nutné používat pouze adresu, která Vám byla oznámena. Ujistěte se, že zásilka není zaslaná nevyplaceně, není objemným zbožím, expresem nebo jiným speciálním nákladem. Zašlete výrobek včetně veškerého příslušenství dodaného při nákupu a zajistěte, aby přepravní obal byl dostatečně bezpečný.



Na stránkách *parkside-diy.com* můžete nahlížet do těchto a mnoha dalších příruček

a stahovat je. S tímto QR kódem se dostanete přímo na *parkside-diy.com*. Vyberte svou zemi a vyhledejte pomocí vyhledávací masky návody k obsluze. Zadáním čísla položky (IAN) 508107_2507 můžete otevřít svůj návod k obsluze.

Opravnárenská služba

Pro opravy, které **nepodléhají záruce**, se obraťte na servisní středisko. Tam Vám rádi poskytneme odhad nákladů.

- Můžeme přijímat pouze přístroje, které byly při zásilce dostatečně zabaleny a ořankovány.
Upozornění: Zašlete Váš přístroj vyčištěný a s odkazem na závadu na adresu uvedenou v servisním středisku.
- Nepřijmou se přístroje zaslané neoprávněně, přístroje zaslané jako objemné zboží nebo expres zaslané přístroje nebo přístroje odeslané jinou speciální dopravou.
- Vaše odeslané vadné přístroje zlikvidujeme bezplatně.

Service-Center



Servis Česko

Tel.: 8000 23611

Kontaktní formulář na

parkside-diy.com

IAN 508107_2507

Dovozce

Upozorňujeme, že následující adresa není servisní adresou. Nejprve kontaktujte výše uvedené servisní středisko.

Grizzly Tools GmbH & Co. KG

Stockstädter Str. 20

63762 Großostheim

NEMECKO

www.grizzlytools.de

Náhradní díly a příslušenství

Náhradní díly a příslušenství jsou k dostání na webových stránkách

www.grizzlytools.shop. Pokud máte problémy při objednání, kontaktujte nás prostřednictvím našeho online obchodu. V případě dalších dotazů se obraťte na: *Service-Center, str. 237*

Poz. č.	Název	Obj. č.
10	omezovací kabel	92000198
11	háček	92000065
12	upevňovací šrouby	92000110
16/17	náhradní nůž/Náhradní šroub	92000041
21	nabíjecí jednotka	92000194
22	základní deska	92000195

Překlad původního EU prohlášení o shodě

Výrobek: **Smart robotická sekačka**

Model: **PAMRS 750 A1**

Sériové číslo: 000001-035400

Výše popsaný předmět prohlášení je ve shodě s příslušnými harmonizačními právními předpisy Unie:

**2006/42/EC • 2014/30/EU • 2000/14/EC & 2005/88/EC
• 2011/65/EU & (EU) 2015/863 • 2014/53/EU**

Výše popsaný předmět prohlášení je ve shodě se směrnicí Evropského parlamentu a Rady 2011/65/EU ze dne 8. června 2011 o omezení používání některých nebezpečných látek v elektrických a elektronických zařízeních.

Pro zajištění shody byly použity následující harmonizované normy a národní normy a předpisy:

**EN 62233:2008 • EN IEC 63000:2018
EN 62311:2008 • EN 60335-1:2012/A15:2021
EN 50636-2-107:2015/A3:2021 • EN 50665:2017
EN IEC 55014-1:2021 • EN IEC 55014-2:2021 •
EN 301 489-1 V2.2.3:2019 • EN 301 489-3 V2.3.2:2023
EN 301 489-17 V3.3.1:2024
EN 300 328 V2.2.2 (2019-07) • EN 50663:2017 • EN 303 447 V1.3.1 (2022-04)**

V souladu se směrnicí 2000/14/EC týkající se emisí hluku se potvrzuje následující:
Hladina akustického výkonu (L_{WA})

- změřená: 58,2 dB;
- zaručená: 60 dB

Použitý postup posuzování shody podle 2000/14/EC, příloha VI.

Oznámený subjekt: TÜV SÜD Product Service GmbH • NB: 0123 • Ridlerstraße 65 • 80339 München • Deutschland

Toto prohlášení o shodě vydal na vlastní odpovědnost výrobce:



Grizzly Tools GmbH & Co. KG
Stockstädter Str. 20
63762 Grobostheim
NĚMECKO
02.01.2026

Christian Frank
Zplnomocněný zástupce dokumentace

Překlad původního EU prohlášení o shodě

Výrobek: **síťový zdroj**

Model: **SF-25**

IAN 508107_2507

Výše popsaný předmět prohlášení je ve shodě s příslušnými harmonizačními právními předpisy Unie:

2014/30/EU • 2014/35/EU • 2011/65/EU* & (EU) 2015/863

Výše popsaný předmět prohlášení je ve shodě se směrnicí Evropského parlamentu a Rady 2011/65/EU ze dne 8. června 2011 o omezení používání některých nebezpečných látek v elektrických a elektronických zařízeních.

Pro zajištění shody byly použity následující harmonizované normy a národní normy a předpisy:

**EN IEC 61558-1:2019 • EN 61558-2-16:2009/A1:2013
EN IEC 55014-1-2021 • EN IEC 55014-2-2021 • EN IEC 63000:2018
EN IEC 61000-3-2:2019/A2:2024 • EN 61000-3-3:2013/A2:2021**

Toto prohlášení o shodě vydal na vlastní odpovědnost výrobce:



Grizzly Tools GmbH & Co. KG
Stockstädter Str. 20
63762 Großostheim
NĚMECKO
02.01.2026

Christian Frank
Zplnomocněný zástupce dokumentace

Obsah

Úvod	240
Používanie na určený účel.....	241
Rozsah dodávky/Príslušenstvo.....	241
Prehľad.....	241
Opis funkcie.....	242
Technické údaje.....	242
Bezpečnostné pokyny	242
Význam bezpečnostných pokynov.....	243
Piktogramy a symboly.....	243
Všeobecné bezpečnostné upozornenia pre elektrické náradie.....	244
Bezpečnostné pokyny pre kosačku na trávu.....	246
Zostatkové riziká.....	247
Inštalácia	248
Potrebne náradie a pomocné prístriedky.....	248
Upevnenie sieťového zdroja.....	248
Montáž nabíjacej stanice.....	248
Umiestnenie nabíjacej stanice.....	248
Položenie obmedzovacieho kábla.....	249
Spojenie obmedzovacieho kábla a nabíjacej stanice.....	250
Zafixovanie nabíjacej stanice.....	250
Príprava	250
Nastavenie výšky kosenia.....	250
Nabíjanie.....	251
Uvedenie do prevádzky	252
Ovládacie prvky.....	252
Prvé uvedenie do prevádzky.....	252
Nastavenie	253
Menu na displeji.....	253
Bodový režim/kosiť pevný bod.....	253
Nastavenie jazyka.....	253
Nastavenie dátumu a času.....	254
Nastavenie dažďového senzora.....	254
Nastavenie pracovných časov.....	254
Aktivovanie WLAN.....	254
Zmena PIN-u.....	255
Načítanie pracovného protokolu a protokolu chýb.....	255
Obnovenie výrobných nastavení.....	255
Kontrola/vykonanie aktualizácie firmvéru.....	255
Stanovenie časového plánu.....	255
Nastavenie sekundárnej oblasti.....	256
Nastavenie ochrany ježkov.....	256
Zastavenie noža pri spätnom chode.....	256

Aplikácia Parkside	256
Odstráňte prístroj z aplikácie.....	257
Prehlásenie o ochrane osobných údajov.....	257
Stavové hlásenia na displeji	257
Prevádzka	260
Pracovné pokyny.....	260
Zapnutie a vypnutie.....	261
Manuálne prerušenie/spustenie pracovného cyklu.....	261
Späť do nabíjacej stanice.....	262
Preprava	262
Čistenie, údržba a skladovanie	262
Čistenie.....	262
Údržba.....	263
Skladovanie.....	264
Vyhľadávanie chýb	264
Likvidácia/ochrana životného prostredia	267
Akumulátory zlikvidujte ekologicky.....	267
Pokyny na likvidáciu zeleného odpadu.....	267
Servis	267
Garancia.....	267
Opravný servis.....	268
Service-Center.....	269
Importér.....	269
Náhradné diely a príslušenstvo	269
Preklad originálneho vyhlásenia o zhode EÚ	270
Preklad originálneho vyhlásenia o zhode EÚ	271
Rozložený pohľad	376

Úvod

Srdečne vám blahoželáme ku kúpe vašej novej kosačky na trávu (v nasledujúcej časti nazývanej prístroj alebo elektrické náradie). Rozhodli ste sa tým pre vysoko kvalitný prístroj. Tento prístroj bol počas výroby skontrolovaný vzhľadom na kvalitu a podrobný výrobný kontrolu. Tým je zabezpečená funkčná schopnosť prístroja.



Návod na obsluhu je súčasťou tohto prístroja. Obsahuje dôležité pokyny pre bezpečnosť, používanie a likvidáciu. Starostlivo si prečítajte návod na obsluhu. Oboznámte sa

s ovládacími dielmi a správnym používaním prístroja. Prístroj používajte iba ako je opísané a na uvedené oblasti použitia. Návod na obsluhu si dobre uschovajte a pri odovzdávaní prístroja tretej osobe dodajte tiež všetky podklady.

Používanie na určený účel

Prístroj je určený výlučne na nasledujúce používanie:

- Kosenie trávnikov a zatravněných plôch pre domácnosti.

Je zakázané používať prístroj v daždi alebo vlhkom prostredí.

Prístroj je určený na používanie dospelými osobami. Mladiství starší ako 16 rokov môžu prístroj používať len pod dohľadom.

Každé iné používanie, ktoré nie je v tomto návode na obsluhu výslovne povolené, môže predstavovať vážne nebezpečenstvo pre používateľa a viesť k škodám na prístroji. Obsluhujúca osoba alebo používateľ je zodpovedný za zranenia iných ľudí alebo poškodenia ich majetku. Prístroj je určený na použitie pre domácich majstrov. Nie je koncipovaný na trvalé komerčné nasadenie. Pri komerčnom používaní záruka zaniká. Výrobca neručí za škody, ktoré vzniknú v dôsledku používania v rozpore s určením alebo nesprávnej obsluhy.

Prístroj je súčasťou série **X 20 V TEAM** a môže sa prevádzkovať s akumulátormi série **X 20 V TEAM**. Akumulátory série **X 20 V TEAM** sa smú nabíjať iba s nabíjačkami série **X 20 V TEAM**.

Rozsah dodávky/Príslušenstvo

Vybalte prístroj a skontrolujte rozsah dodávky.

Obalový materiál riadne zlikvidujte.

- Smart robotická kosačka
- akumulátor
- Obmedzovací kábel (150 m)
- 200x háčik
- 6x Upevňovacie skrutky
- kľúč s vnútorným šesťhranom
- 2x Svorka svetidla
- 4x Skrutka
- 2x Spojovacia svorka na káble
- Montáž nožov
 - 3x Náhradný nôž
 - 3x Náhradná skrutka
- Sieťová jednotka
- Nabíjacia zástrčka

- Nabíjacia stanica
 - Nabíjacia jednotka
 - Základná doska
 - Ochranný strmeň
- Preklad pôvodného návodu na použitie

Prehľad

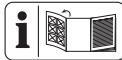

Obrázky prístroja nájdete na prednej a zadnej vyklápacej strane.

- 1 Tlačidlo ZAP/VYP/Tlačidlo Štart
- 2 Tlačidlo OK
- 3 Tlačidlo nahor
- 4 Tlačidlo nadol
- 5 Tlačidlo Domov/späť
- 6 Tlačidlo STOP
- 7 Daždový senzor
- 8 Displej
- 9 otočné koliesko

príslušenstvo

- 10 Obmedzovací kábel
- 11 háčik
- 12 Upevňovacie skrutky
- 13 kľúč s vnútorným šesťhranom
- 14 Svorka svetidla
- 15 Skrutka (Nabíjacia jednotka)
- 16 Nôž
- 17 Skrutka noža
- 18 Sieťová jednotka
- 19 Nabíjacia zástrčka
- 20 Spojovacia svorka na káble

Nabíjacia stanica

- 21 Nabíjacia jednotka
- 22 Základná doska
- 23 Ochranný strmeň

(Obr B)

- 24 Nabíjacia stanica
- 25 Nabíjacie hroty
- 26 LED
- 27 Indikátor (Pracovná oblasť)

(Obr C)

- 28 drážka

(Obr D)

- 29 Kryt (Kontaktná zdierka)

- 30 Blokovanie (Kryt Kontaktná zdierka)
- 31 Kryt (Prípojka Nabíjacia zástrčka)
- 32 Kontaktná zdierka
- 33 Prípojka Nabíjacia zástrčka

(Obr G)

- 34 Rukoväť na prenášanie

(Obr H)

- 35 Kryt (Priehradka na akumulátor)
- 36 Blokovanie (Priehradka na akumulátor)
- 37 odblokovanie akumulátora
- 38 akumulátor
- 39 Priehradka na akumulátor

Opis funkcie

Prístroj má plastový kryt s elektromotorom. Rezací nástroj sa otáča rovnobežne s 8-stupňovou rovinou rezu. Funkcia prvkov obsluhy je uvedená v nasledujúcich opisoch.

Technické údaje

Smart robotická kosačka ... PAMRS 750 A1
 Napätie motora U 20 V =
 Druh ochrany IPX4
 Voľnobežné otáčky n_1 3100 min⁻¹
 Šírka kosenia 20 cm
 Výška kosenia 25-60 mm
 Hmotnosť bez akumulátora ≈ 7,4 kg
 Hladina akustického tlaku (L_{pA})
 47,2 dB; $K_{pA}=1,95$ dB
 Hladina akustického výkonu (L_{WA})
 – zaručená 60 dB
 – odmeraná 58,2 dB; $K_{WA}=1,95$ dB
 Frekvenčné pásmo Wi-Fi .. 2400–2483,5 MHz
 Maximálny vysielač výkon WLAN 19 dBm
 Frekvenčné pásmo Bluetooth-Wi-Fi
 2400–2483,5 MHz
 Maximálny vysielač výkon Bluetooth .. 8 dBm
Nabíjacia stanica ST-105
 Vstupné napätie 22 V =, 2,5 A
 Výstupné napätie 21 V =, 2,4 A
 Druh ochrany IPX4
 Hmotnosť 1,5 kg
 Frekvenčné pásmo obmedzovacieho kábla
 100 Hz-148,5 kHz
 Maximálny vysielač výkon obmedzovacieho kábla 50 dBa/ 10 m

Sieťová jednotka SF-25
 Vstupné napätie
 220-240 V~, 50/60 Hz, 0,8 A
 Výstupné napätie 22 V =, 2,5 A
 Druh ochrany IP65
 Vonkajšia teplota t_a 50 °C

Hodnoty hluku a vibrácií boli stanovené v súlade s normami a predpismi uvedenými vo vyhlásení o zhode.

Uvedené celkové hodnoty vibrácií a uvedené hodnoty emisií hluku boli namerané podľa normovaného skúšobného postupu a môžu sa použiť na porovnanie jedného elektrického náradia s druhým. Uvedené celkové hodnoty vibrácií a uvedené hodnoty emisií hluku sa môžu použiť aj na predbežný odhad zaťaženia.

X 20 V TEAM

Prístroj je súčasťou série **X 20 V TEAM** a môže sa prevádzkovať s akumulátormi série **X 20 V TEAM**. Akumulátory série **X 20 V TEAM** sa smú nabíjať iba s nabíjačkami série **X 20 V TEAM**.

Odporúčame vám prevádzkovať tento prístroj výlučne s nasledujúcimi akumulátormi: PAP 20 B1, PAP 20 B3, Smart PAPS 204 A1, Smart PAPS 208 A1

Odporúčame vám nabíjať tieto akumulátory výlučne s nasledujúcimi nabíjačkami: PLG 20 A3, PLG 20 A4, PLG 20 C1, PLG 20 C2, PLG 20 C3, PLG 201 A1, PDSLГ 20 A1, PDSLГ 20 B1, PDSLГ 20 B2, PLGS 2012 A1

Technické údaje akumulátora a nabíjačky: Pozri samostatný návod.

Bezpečnostné pokyny

Tento odsek sa zaoberá základnými bezpečnostnými pokynmi pri používaní prístroja.

▲ VAROVANIE! Poškodenia zdravia osôb a vecné škody v dôsledku neodbornej manipulácie s akumulátorom. Dodržiavajte bezpečnostné pokyny a pokyny k nabíjaniu a správne použitiu v návode na obsluhu vášho akumulátora a nabíjačky série **X 20 V TEAM**. Podrobnejší opis k nabíjaniu a ďalšie informácie nájdete v samostatnom návode na obsluhu.

Význam bezpečnostných pokynov

▲ NEBEZPEČENSTVO! Keď tento bezpečnostný pokyn nebudete dodržiavať, nastane úraz. Následkom je ťažké telesné poranenie alebo smrť.

▲ VAROVANIE! Keď tento bezpečnostný pokyn nebudete dodržiavať, môže nastať úraz. Následkom je možné telesné poranenie alebo smrť.

▲ OPATRNE! Keď tento bezpečnostný pokyn nebudete dodržiavať, nastane úraz. Následkom je možné ľahké alebo stredne ťažké telesné poranenie.

UPOZORNENIE! Keď tento bezpečnostný pokyn nebudete dodržiavať, nastane úraz. Následkom sú možné vecné škody.

Piktogramy a symboly

Piktogramy na prístroji



VAROVANIE: Pred prevádzkou stroja si prečítajte návod na obsluhu!



VÝSTRAHA: Pred vykonávaním prác na stroji alebo pred jeho zdvihnutím odoberte blokovacie zariadenie!



VÝSTRAHA: Pri prevádzke stroja dodržiavajte zodpovedajúcu bezpečnostnú vzdialenosť!



VÝSTRAHA: Nevozte sa na prístroj!



POZOR: Nedotýkajte sa otáčajúcich sa nožov



POZOR: Prístroj neprevádzkujte v daždi!



Pozor! Dobeh rezacieho nástroja



Okolostojace osoby a deti sa musia zdržiavať mimo dosahu prístroja.



Prístroj nikdy nestriekajte vodou!



Nebezpečenstvo! Ruky a nohy majte mimo dosahu



Garantovaná hladina akustického výkonu L_{WA} v dB(A)



Okruh kosenia



Trieda ochrany III



Elektrické prístroje nepatria do domového odpadu.



Nastavenie výšky kosenia



Displej
Ovládací panel

Piktogramy na nabíjacej stanici



Prečítajte si návod na obsluhu

☐ nabíjačka SF-25



Trieda ochrany III



Elektrické prístroje nepatria do domového odpadu.



Prípojka



LED

Piktogramy na sieťovom zdroji



Prečítajte si návod na obsluhu



Pozor!



Trieda ochrany II (dvojitá izolácia)



Uzatvorený bezpečnostný transformátor odolný proti skratu

 nabíjačka SF-25

 Poistka prístroja

 Spínaný sieťový zdroj



Elektrické prístroje nepatria do domového odpadu.

Piktogramy v návode na obsluhu



Používajte ochranné rukavice

Všeobecné bezpečnostné upozornenia pre elektrické náradie

▲ VAROVANIE! Prečítajte si všetky bezpečnostné upozornenia, pokyny, špecifikácie a pozrite si ilustrácie dodané s týmto elektrickým náradím. Nedodržanie ktoréhokolvek z pokynov uvedených nižšie môže mať za následok úraz elektrickým prúdom, požiar a/alebo ťažké poranenie. **Tieto upozornenia a pokyny starostlivo uschovajte na budúce použitie.**

Pojem „elektrické náradie“ používaný v nasledujúcom texte sa vzťahuje na elektrické náradie napájané zo siete (s prívodným káblom) a na elektrické náradie napájané akumulátorom (bez prívodného kábla).

1. BEZPEČNOSŤ NA PRACOVISKU

- Pracovisko vždy udržiavajte čisté a dobre osvetlené.** Ak je na pracovisku neporiadok a je neosvetlené, môžu vzniknúť pracovné úrazy.
- Nepoužívajte elektrické náradie vo výbušnom prostredí, napr. tam, kde sa nachádzajú horľavé kvapaliny, plyny alebo prach.** Elektrické náradie vytvára iskry, ktoré by mohli zapáliť prach alebo výpary.
- Nedovoľte deťom a iným nepovolaným osobám priblížiť sa k vám, keď používate elektrické náradie.** Ak by ste sa nesústredili, môžete stratiť kontrolu nad náradím.

2. ELEKTRICKÁ BEZPEČNOSŤ

- Zástrčka na prívodnom kábli elektrického náradia sa musí zapojiť do zodpovedajúcej zásuvky. Zástrčku nija-**

kým spôsobom neupravujte. S uzemneným elektrickým náradím nepoužívajte žiadne zástrčkové adaptéry. Neupravované zástrčky a vhodné zásuvky znižujú riziko úrazu elektrickým prúdom.

- Vyhýbajte sa telesnému kontaktu s uzemnenými povrchmi, ako sú potrubia, vykurovacie telesá, sporáky a chladničky.** Ak je vaše telo uzemnené, hrozí zvýšené riziko úrazu elektrickým prúdom.
- Nevystavujte elektrické náradie dažďu ani vlhkosti.** Vniknutie vody do elektrického náradia zvyšuje riziko úrazu elektrickým prúdom.
- Nepoužívajte prívodný kábel na iné než určené účely. Prívodný kábel nikdy nepoužívajte na nosenie elektrického náradia, elektrické náradie zaň neťahajte ani ho zaň nevyberajte zo zásuvky. Prívodný kábel udržiavajte mimo dosahu tepla, oleja, ostrých hrán alebo pohyblivých častí.** Poškodené alebo zamotané prívodné káble zvyšujú riziko úrazu elektrickým prúdom.
- Keď pracujete s elektrickým náradím vonku, použite predlžovací kábel vhodný do vonkajšieho prostredia.** Použitie predlžovacieho kábla do vonkajšieho prostredia znižuje riziko úrazu elektrickým prúdom.
- Ak s elektrickým náradím musíte pracovať vo vlhkom prostredí, použite napájanie chránené prúdovým chráničom (RCD).** Použitie prúdového chrániča znižuje riziko úrazu elektrickým prúdom.

3. BEZPEČNOSŤ OSÔB

- Sústreďte sa na to, čo robíte, a s elektrickým náradím pracujte uvážlivo.** Elektrické náradie nepoužívajte, keď pocítujete únavu, ste pod vplyvom drog, alkoholu alebo liekov. Aj krátka nepozornosť pri používaní elektrického náradia môže zapríčiniť vážne zranenie.
- Používajte osobné ochranné prostriedky. Vždy používajte ochranné okuliare.** Používanie ochranných prostriedkov, ako je maska proti prachu, protišmyková bezpečnostná obuv, prilba alebo chrániče sluchu, v závislosti od príslušných podmienok, znižuje riziko zranenia.
- Zabráňte neúmyselnému zapnutiu elektrického zariadenia. Pred pripojením elektrického náradia k napájaniu**

a/alebo vložení akumulátora, zdvíhaním alebo prenášaním elektrického náradia dbajte na to, aby bol spínač vo vypnutej polohe. Ak prenášate elektrické náradie a máte prst na spínači alebo privediete energiu do elektrického náradia, ktoré má zapnutý spínač, môže to spôsobiť nehodu.

- d) **Pred zapnutím elektrického náradia odstráňte nastavovací nástroj alebo kľúč na skrutky.** Kľúč alebo nastavovací nástroj pripevnený k otáčajúcej sa časti elektrického náradia môže spôsobiť zranenie.
- e) **Nenačahujte sa. Vždy stojte pevne a udržiavajte rovnováhu.** Elektrické náradie tak budete mať v nepredvídaných situáciách lepšie pod kontrolou.
- f) **Majte oblečený vhodný odev. Nenoste voľné oblečenie ani šperky. Vlasmi ani odevom sa nepribližujte k pohyblivým častiam.** Pohyblivé časti by mohli zachytiť voľné oblečenie, šperky alebo dlhé vlasy.
- g) **Ak je k elektrickému náradiu možné pripojiť zariadenia na odsávanie a zachytávanie prachu, pripojte ich a dbajte na ich správne používanie.** Používanie zachytávania prachu znižuje nebezpečenstvo, ktoré so sebou prach prináša.
- h) **Hoci elektrické náradie často používate, a tak ho dobre poznáte, dávajte si stále pozor a neprehliadajte zásady bezpečného používania elektrického náradia.** Nedbalosť môže viesť v zlomku sekundy k vážnym zraneniam.

4. POUŽÍVANIE A STAROSTLIVOSŤ O ELEKTRICKÉ NÁRADIE

- a) **Elektrické náradie nepreťažujte. Používajte elektrické náradie vhodné na daný typ práce.** Vďaka použitiu vhodného elektrického náradia v súlade s účelom, na ktorý bolo vyrobené, sa vám bude pracovať lepšie a práca bude bezpečnejšia.
- b) **Elektrické náradie nepoužívajte, ak sa spínačom nedá zapnúť a vypnúť.** Elektrické náradie, ktoré sa pomocou spínača nedá ovládať, nie je bezpečné a musíte ho dať opraviť.
- c) **Skôr, ako budete elektrické náradie nastavovať, meniť jeho príslušenstvo alebo ho odložíte, vytiahnite zástrčku z napájania a/alebo z neho vysuňte aku-**

mulátor, ak je to možné. Takéto preventívne opatrenia znížia riziko neúmyselného zapnutia elektrického náradia.

- d) **Ak elektrické náradie nepoužívate, odložte ho mimo dosahu detí a nedovoľte osobám, ktoré ho nevedia používať alebo nie sú oboznámené s týmito pokynmi, elektrické náradie používať.** Elektrické náradie je nebezpečné, ak ho používajú neskúsené osoby.
 - e) **Elektrické náradie a príslušenstvo udržiavajte v dobrom stave. Skontrolujte, či nie sú pohyblivé časti v nesprávnej polohe alebo zaseknuté, či nie sú niektoré časti poškodené alebo či niečo nebráni chodu elektrického náradia. Ak je elektrické náradie poškodené, nepoužívajte ho, kým nebude opravené.** Veľa nehôd je spôsobených nedostatčnou údržbou elektrického náradia.
 - f) **Rezné nástroje udržiavajte ostré a čisté.** Keď sa rezné nástroje dobre udržiavajú a majú ostré rezné hrany, je menšia pravdepodobnosť, že sa zaseknú, a ľahšie sa s nimi pracuje.
 - g) **Elektrické náradie, príslušenstvo, vložené nástroje atď. používajte podľa týchto pokynov. Pri používaní zohľadnite pracovné podmienky a vykonávanú prácu.** Používanie elektrického náradia na inú prácu, než na ktorú sú určené, môže viesť k nebezpečným situáciám.
 - h) **Rukováti a úchopové plochy udržiavajte suché a čisté. Dbajte na to, aby nebolí znečistené olejom alebo plastickým mazivom.** Šmyklivé rukováti a úchopové plochy neumožňujú bezpečnú manipuláciu a ovládanie náradia v neočakávaných situáciách.
- #### 5. POUŽÍVANIE A STAROSTLIVOSŤ O AKUMULÁTOROVÉ NÁRADIE
- a) **Dobíjajte len s nabíjačkou, ktorú odporúča výrobca.** Keď sa nabíjačka, ktorá je vhodná pre jeden typ akumulátora, použije na iný akumulátor, môže hroziť nebezpečenstvo požiaru.
 - b) **Elektrické náradie používajte len s akumulátormi, ktoré sú preň určené.** Pri použití iných akumulátorov môže hroziť nebezpečenstvo zranenia alebo požiaru.
 - c) **Keď akumulátor nepoužívate, majte ho mimo iných kovových predmetov, ako sú spinky na papier, mince, kľúče,**

- klince, skrutky alebo iné malé kovové predmety, ktoré by mohli premostiť svorky akumulátora. Premostenie svoriek akumulátora môže spôsobiť popáleniny alebo požiar.
- d) **Z akumulátora môže pri nesprávnom používaní vytekať kvapalina. Vyhýbajte sa kontaktu s touto kvapalinou. Po náhodnom kontakte opláchnite postihnuté miesto vodou. Ak sa dostane kvapalina z akumulátora do očí, vyhľadajte aj lekársku pomoc.** Kvapalina z akumulátora môže spôsobiť podráždenie pokožky alebo popáleniny.
- e) **Nepoužívajte akumulátor alebo náradie, ktoré je poškodené alebo upravené.** Poškodené alebo upravované akumulátory môžu byť nepredvídateľné, čo môže viesť k vzniku požiaru, výbuchu alebo zraneniu.
- f) **Akumulátor ani náradie nevystavujte pôsobeniu ohňa ani vysokým teplotám.** Vystavenie pôsobeniu ohňa alebo teploty nad 130 °C môže spôsobiť výbuch.
- g) **Dodržujte všetky pokyny na nabíjanie a akumulátor ani nástroj nenabíjajte mimo teplotného rozsahu uvedeného v pokynoch.** Nesprávne nabíjanie alebo nabíjanie pri teplotách mimo stanoveného rozsahu môže akumulátor poškodiť alebo zvýšiť riziko požiaru.
6. **SERVIS**
- a) **Elektrické náradie si dajte opraviť len kvalifikovanému opravárovi, ktorý používa len originálne náhradné diely.** Vďaka tomu bude elektrické náradie aj naďalej bezpečné.
- b) **Poškodené akumulátory nikdy neopravujte.** Akumulátory môže opravovať len výrobca alebo autorizovaný servis.

Bezpečnostné pokyny pre kosačku na trávu

- Deťom a osobám s obmedzenými fyzickými, zmyslovými alebo duševnými schopnosťami alebo s nedostatkom skúseností a znalostí alebo osobám, ktoré nie sú oboznámené s návodmi na obsluhu stroja, nie je dovolené používať prístroj, pričom miestne predpisy môžu obmedziť vek používateľa.
- **Kosačku na trávu nepoužívajte pri zlom počasí, zvlášť pri búrke.** Toto zníži bezpečnosť zasiahnutia bleskom.
- **Dôkladne skontrolujte pracovnú oblasť, či sa na nej nenachádzajú volne žijúce zvieratá.** Divé zvieratá môžu byť poranené bežiacou kosačkou na trávu.
- **Dôkladne skontrolujte pracovnú oblasť a odstráňte všetky kamene, palice, drôty, kosti a iné cudzie telesá.** Vymrštené diely môžu spôsobiť poranenia.
- **Pred použitím kosačky na trávu vždy skontrolujte, či žací nôž a žací mechanizmus nie sú opotrebované alebo poškodené.** Opatrebované alebo poškodené diely zvyšujú riziko poranenia.
- **Pred použitím skontrolujte napájací, prípadne predĺžovací kábel, či nie je poškodený alebo opotrebovaný. Prístroj nepoužívajte, keď je kábel poškodený alebo opotrebovaný. Ak sa napájací kábel poškodí alebo opotrebuje počas prevádzky, kosačku na trávu vypnite a kábla sa nedotýkajte, kým nevytiahnete sieťovú zástrčku.** Poškodený napájací alebo predĺžovací kábel môže viesť k zásahu elektrickým prúdom, požiaru a/alebo vážnym poraneniam.
- **Zariadenie na zachytávanie trávy pravidelne kontrolujte vzhľadom na opotrebenie alebo použitie.** Opatrebované alebo poškodené zariadenie na zachytávanie trávy zvyšuje riziko poranení.
- **Ochranné kryty ponechajte na svojom mieste. Ochranné kryty musia byť schopné použitia a riadne upevnené.** Uvoľnený, poškodený alebo nesprávne fungujúci ochranný kryt môže viesť k poraneniam.
- **Dbajte na to, aby sa na otvoroch pre vstup chladiaceho vzduchu nevytvárali nánosy špiny.** Blokované vstupy vzduchu a usadeniny môžu viesť k prehriatiu alebo nebezpečenstvu požiaru.
- **Pri prevádzke kosačky na trávu noste vždy protišmykovú obuv. Nikdy nepracujte naboso alebo s otvorenými sandálmi.** Tým zabránite nebezpečenstvu poranenia nôh pri kontakte s rotujúcimi žacími nožmi.
- **Pri prevádzke kosačky na trávu noste vždy dlhé nohavice.** Holá koža zvyšuje pravdepodobnosť poranení v dôsledku vymrštených dielov.
- **Kosačku na trávu neprevádzkujte v mokrej tráve. Chodte pritom, nikdy nebežte.** Tým znížite nebezpečenstvo po-

šmyknutiu a spadnutia, čo by mohlo viesť k poraneniam.

- **Kosačku na trávu neprevádzkujte na nadmerne strmých svahoch.** Tým znížite nebezpečenstvo, že stratíte kontrolu, pošmyknete sa a spadnete, čo by mohlo viesť k poraneniam.
- **Pri prácach na svahoch dbajte na bezpečné státie; pracujte vždy priečne k svahu, nikdy nie nahor alebo nadol a dávajte si vždy mimoriadny pozor pri zmene smeru práce.** Tým znížite nebezpečenstvo, že stratíte kontrolu, pošmyknete sa a spadnete, čo by mohlo viesť k poraneniam.
- **Dávajte si mimoriadny pozor pri kosení dozadu alebo keď kosačku na trávu priťahujete k sebe. Dávajte vždy pozor na okolie.** To zníži nebezpečenstvo zaskopnutia počas práce.
- **Napájací kábel držte mimo dosahu žacích nožov.** Poškodený napájací kábel môže viesť k zásahu elektrickým prúdom, požiaru a/alebo vážnym poraneniam.
- **Ak sa napájací kábel zachytí alebo poškodí, vypnite kosačku na trávu a vyťahujte sieťovú zástrčku.** Zachytené alebo poškodené káble môžu zvýšiť riziko zásahu elektrickým prúdom.
- **Nedotýkajte sa nožov alebo iných nebezpečných častí, ktoré sa ešte pohybujú.** Takto znížite riziko poranenia pohybujúcimi sa dielmi.
- **Uistite sa, že sú všetky spínače vypnuté a že je sieťová zástrčka odpojená, skôr ako odstránite zavretý materiál alebo vyčistíte kosačku na trávu.** Pri neočakávanej prevádzke kosačky na trávu môže dôjsť k vážnym poraneniam.
- Zastavte **rezací nástroj**, ak stroj sa musí preklopiť na prepravu pri krížení iných plôch ako tráva a pri preprave stroja k a zo žacej oblasti.
- Stroj nepreklápanie, keď je motor zapnutý, iba vtedy áno, ak sa musí na štart naklopiť. Stroj nepreklápanie viac ako je to absolútne nutné a zdvíhajte iba časť odvrátenú od vás.
- Zastavte stroj, vyberte akumulátor/akumulátory a počkajte na úplne zastavenie všetkých pohybujúcich sa dielov.
 - Keď bol zasiahnutý cudzí objekt; stroj prekontrolujte vzhľadom na poškodenie

nie a opravte ho skôr, ako sa znova spustí a bude prevádzkovať.

- Keď stroj začne neobvykle vibrovať; skontrolujte ho ihneď vzhľadom na poškodenie, vymeňte a opravte poškodené diely a skontrolujte prípadný(é) uvoľnený(é) diel(y) a dotiahnite ich.
- Pred uskladnením vykonajte čistiace a údržbárske práce.
- Opatrebované alebo poškodené konštrukčné diely vymieňajte iba v súpravách, aby ste zachovali symetriu, pokiaľ sa to týka.
- Pri strojoch s viacerými **rezacími nástrojmi** dávajte pozor na to, že rotujúci **rezací nástroj** môže iné **rezacie nástroje** uviesť do rotácie.
- Opatrne pri nastavovacích prácach na stroji, aby sa zabránilo zachyteniu prstov medzi pohybujúcim sa **rezacím nástrojom** a stacionárnymi časťami stroja.
- Pri údržbe **rezacieho nástroja** berte do úvahy, že **rezací nástroj** sa môže pohybovať aj po vypnutí.

Ďalšie bezpečnostné pokyny

- **Používajte len príslušenstvo, ktoré odporúča spoločnosť PARKSIDE.** Nevhodné príslušenstvo môže spôsobiť úraz elektrickým prúdom alebo požiar.

Zostatkové riziká

Aj keď tento prístroj obsluhujete podľa predpisov, vždy zostávajú zvyškové riziká. V súvislosti s konštrukciou a vyhotovením tohto prístroja môžu vzniknúť nasledujúce nebezpečenstvá:

- Poškodenia očí, ak sa nenosí vhodná ochrana očí.
- Poškodenia sluchu, ak sa nenosí vhodná ochrana sluchu.
- Poškodenia zdravia, ktoré sú spôsobené vibráciami na rameno-ruku, ak sa prístroj používa dlhší čas alebo sa riadne nepoužíva a nevykonáva sa na ňom riadna údržba.
- Rezné poranenia
- Poranenia v dôsledku pohybujúcich sa častí alebo horúcich plôch.

⚠ VAROVANIE! V dôsledku elektromagnetického poľa sa vytvorí nebezpečenstvo, zatiaľ čo je prístroj v prevádzke. Toto pole môže za určitých okolností ovplyvniť aktívne alebo pasívne lekárske implantáty. Aby sa znížilo nebezpečenstvo ťažkých alebo smrteľných

zranení, odporúčame osobám s lekáorskými implantátmi, aby sa skôr než začnú prístroj obsluhovať, poradili so svojim lekárom a výrobcom lekárskeho implantátu.

Inštalácia

Podrobný opis nájdete v samostatnej príručke na inštaláciu.

Upozornenia

- Pred inštaláciou si načrtnite záhradu.
- Vytlačte si pravítka z kartónu.

Potrebné náradie a pomocné prostriedky

- Pravítko
- kľúč s vnútorným šesťhranom (13)
- **(nie je súčasťou dodávky)**
 - krížový skrutkovač
 - Odblankovacie kliešte
 - Kladivo
 - Ceruzka
 - 2x Hmoždinka
 - 2x Skrutky
 - vrták

Upevnenie sieťového zdroja

⚠ VAROVANIE! Kontakt s vedeniami elektrického prúdu môže spôsobiť zásah elektrickým prúdom a požiar, kontakt s plynovým vedením môže viesť k výbuchu. Poškodené vodovodné potrubie môže spôsobiť vecné škody zásah elektrickým prúdom. Pri vŕtaní dávajte pozor na to, aby sa nepoškodili napájacie vedenia. Na ich lokalizáciu použite vhodné detektory alebo si pomôžte inštaláčnou schémou.

Upozornenia

- Nenechávajte sieťový zdroj (18) ležať priamo na zemi.
- Sieťový zdroj (18) treba pripevniť v takej výške, aby naň nedočiahli deti (napr. vo výške 160 cm).
- Hlava skrutky môže mať priemer 7 – 10 mm.

Postup

1. Ceruzkou si naznačte dva otvory.
2. Vyvŕtajte otvory vhodnou vrtačkou.
3. Do oboch vyvŕtaných otvorov zatlačte hmoždinky.
4. Pripevnite sieťový zdroj (18) na stenu dvomi skrutkami.

Montáž nabíjacej stanice

(Obr A/B)

Nabíjacia stanica (24) sa skladá z nabíjacej jednotky (21) a základnej dosky (22).

1. Vložte nabíjaciu jednotku (21) s obidvo ma výstupkami najprv do základnej dosky (22).
2. Zatlačte nabíjaciu jednotku (21) nadol tak, aby pevne sedela v základnej doske.
3. Nabíjaciu jednotku (21) pevne zaistite zdola pomocou štyroch priložených skrutiek (15) na základnej doske (22).

Umiestnenie nabíjacej stanice

Upozornenia

- Nerovnosti pod nabíjacou stanicou (24) vyrovnajte. Nabíjacia stanica (24) nesmie byť nikdy ohnutá.
- Nabíjacia stanica (24) môže byť naklonená max. 8 cm dozadu a max. 2 cm dopredu.
- V blízkosti je vhodná zásuvka.
- Dbajte na dostatočnú vzdialenosť od rybníkov, bazénov a schodov.
- Odporúča sa nabíjaciu stanicu (24) zastrešiť, aby sa predišlo škodám v dôsledku poveternostných vplyvov.
- Keď ste obmedzovací kábel (10) položili a pripojili, môžete nabíjaciu stanicu (24) zafixovať. Dodržte pritom *Zafixovanie nabíjacej stanice*, S. 250.

Poloha v rámci pracovnej oblasti

- Od steny*:
2 m Minimálna vzdialenosť
- Pred zasunutím:
2 m priama minimálna dráha obmedzovacieho kábla k nasledujúcej zákrute
- Za nabíjacou stanicou:
1 m priama minimálna dráha obmedzovacieho kábla k nasledujúcej zákrute

Poloha v rohu pracovnej oblasti

- Od steny*:
2 m Minimálna vzdialenosť
- Pred zasunutím:
2 m priama minimálna dráha obmedzovacieho kábla k nasledujúcej zákrute
- Vzdialenosť od strán:
1 m priama minimálna dráha obmedzovacieho kábla

*Stena domu s elektrickým rušením (napr. kovové plochy, elektrický rozdeľovač, fotovoltaické zariadenia)

Položenie obmedzovacieho kábla

Pomocou obmedzovacieho kábla (10) dokáže prístroj rozpoznať pracovnú oblasť, prípadne nájsť trávnikovú plochu, ktorú treba pokosiť, a nabíjaciu stanicu (24).

Položte obmedzovací kábel (10) okolo trávnikovej plochy, ktorú má prístroj pokosiť. Môžete to urobiť takto:

- Vytýčenie trávnikovej plochy. Pripevnenie obmedzovacieho kábla (10) pomocou háčikov (11) (nad zemou).
- Vytýčenie háčikov (11) s odstupom maximálne 1 m. V prípade nerovnosti použite ďalšie háčiky (11).
- Zakopte obmedzovací kábel (10) do zeme (hlbka max. 5 cm).

Upozornenia

- Prístroj prejde za obmedzovací kábel (10) o cca 20-30 cm, skôr ako sa otočí a vyhladá novú cestu. Obmedzovací kábel (10) položte tak, aby sa zabránilo poškodeniam.
- Najprv sa odporúča vytýčiť obmedzovací kábel (10) pomocou háčikov (11), ak by sa ešte museli neskôr urobiť úpravy.
- Prístroj pracuje pri obmedzovacom kábli dlhom až 200 m bezchybne. Nepoužívajte dlhší obmedzovací kábel (10).
- Trávniková plocha musí byť ohraničená ako jedna uzatvorená oblasť.
- Paralelne prebiehajúce obmedzovacie káble (5 cm) s odstupom 10 nebudú prístrojom rozpoznané ako prekážka a neobídu sa.
- Paralelne prebiehajúce obmedzovacie káble (10) s minimálnou vzdialenosťou 10 cm prístroj rozpozna ako prekážku a obide.
- Vyvarujte sa vytvárania rohov v uhle 90°. Namiesto toho ich rozdeľte na dva 45° uhly (strana ≤ 20 cm).
- Prístroj dokáže po kontakte rozpoznať stacionárne a pevné prekážky, ktoré sú vyššie ako 10 cm, a vyhnúť sa im (napr. múry, záhradný nábytok atď.). Citlivé prekážky (napr. kvetinové záhony) na trávnikovej ploche chráňte obmedzovacím káblom (10) s minimálnou vzdialenosťou 30 cm.
- Medzi ohraničenými prekážkami dodržte minimálnu vzdialenosť 1 m. Prekážky, okolo ktorých sa nedá dodržať táto mini-

málna vzdialenosť, ohraničte ako jednu prekážku.

- Nikdy obmedzovací kábel (10) neprekrížte. Môže to viesť k poruchám a výpadkom v prevádzke prístroja.

Strom

Prístroj rozpoznáva stromy ako normálnu prekážku. No v dôsledku vyčnievajúcich kořeňov môže dôjsť k poškodeniam na spodnej strane/nožoch (16). Odporúča sa ohraničiť stromy obmedzovacím káblom (10). Dodržte minimálnu vzdialenosť 30 cm.

Kamene

- Malé kamene (menšie ako 10 cm) odstráňte z trávnikovej plochy. Môže dôjsť k poškodeniam prístroja a nožov (16).
- Prístroj rozpoznáva kamene (väčšie ako 10 cm) ako normálnu prekážku. Odporúča sa ešte ohraničiť kamene obmedzovacím káblom (10).

Stúpanie/Klesania

- Prístroj je schopný zvládať stúpania/klesania max. 25° (47 %). Vo vzdialenosti 30 cm od obmedzovacieho kábla (10) môže mať stúpanie max. 35 %. Vo vzdialenosti 40 cm od obmedzovacieho kábla (10) môže mať klesanie max. 17 %.
- Zabezpečte, aby sa medzi obmedzovacím káblom (10) a prekážkou na stúpaní dodržala minimálna vzdialenosť 30 cm a na klesaní 40 cm.

Otvorená vodná plocha

Otvorené vodné plochy by sa mali podľa možnosti ohraničiť obmedzovacím káblom (10) alebo by mali byť skonštruované tak, aby sa prístroj nemohol ponoriť do vody. Môže dôjsť k vážnemu poškodeniu elektrických častí prístroja.

- 70 cm Minimálna vzdialenosť od vody
- 30 cm od sprchy/vodovodného kohútika
- 35 cm Minimálna vzdialenosť od malých múrov

Cesta/Ulica

Ak sú cesty a ulice na rovnakej úrovni ako trávniková plocha, prístroj môže cez ne bez problémov prejsť. Ak sú medzi trávnikovou plochou a cestou/ulicou výškové rozdiely min 2 cm, cestu/ulicu ohraničte s bezpečnostnou vzdialenosťou cca 30 cm.

- 35 cm Minimálna vzdialenosť od odsadených plôch
- 5 cm od chodníkov/okrajov trávnik

Úzky priechod

Úzke priechody na ohraničenej trávnikovej ploche majú určitú šírku a dĺžku. Minimálna šírka sa vzťahuje na vzdialenosť obmedzovacieho kábla (10). Pri kosení prejde prístroj z oboch strán 20 cm za obmedzovací kábel (10).

- 8 m Max. Dĺžka
- 1,2 m Minimálna šírka

Spojenie obmedzovacieho kábla a nabíjacej stanice

Upozornenia

- Obmedzovací kábel (10) pri položení nechajte o 0,5 – 1 m dlhší, ako je potrebné, aby zostalo na úpravy.
- Ak svieti LED (26) na nabíjacej jednotke (21) nepretržite nazeleno, obmedzovací kábel (10) je spojený s nabíjacou stanicou (24) správne.
- „Prečnievajúce“ zvyšky obmedzovacieho kábla (10) nekladte spolu. Môže to viesť k poruchám a výpadkom v prevádzke prístroja.

Postup (Obr B/C/D/E)

1. Koniec obmedzovacieho kábla (10), ktorý prichádza do nabíjacej stanice (24) zozadu, prevedte cez drážku (28) pod základnou doskou (22).
2. Stlačte blokovanie (30) smerom hore a odoberte kryt (29).
3. Pomocou odblankovacích klieští odizolujte cca 10 – 15 mm na oboch koncoch obmedzovacieho kábla (10).
4. Koniec obmedzovacieho kábla (10), ktorý smeruje dopredu, zapojte do pravej zdiery konektora (14). Obmedzovací kábel (10) obkolesuje trávnikovú plochu, ktorá sa má pokosiť, a konektor (14) smeruje oranžovou svorkou hore.
5. Koniec obmedzovacieho kábla (10), ktorý smeruje dozadu, zapojte do ľavej zdiery konektora (14).
6. Zapojte konektor (14) do kontaktnej zdiery (+/-) (32).
7. Kryt (29) znova zasuňte do nabíjacej jednotky (21). Blokovanie (30) musí zaskočiť.
8. Stiahnite kryt nabíjacej zástrčky (31) z nabíjacej jednotky (21).
9. Zasuňte nabíjaciu zástrčku (19) do prípojky (33) a pevne ju naskrutkujte.
10. Zasuňte nabíjaciu zástrčku (19) do sieťového zdroja (18) a pevne ju naskrutkujte.

11. Sieťový zdroj (18) pripojte k sieti.
12. Skontrolujte, či LED (26) na nabíjacej stanici (24) svieti nepretržite nazeleno.

Zafixovanie nabíjacej stanice

Upozornenie

Indikátor (27) nabíjacej stanice (24) sa musí nachádzať v rámci ohraničenej trávnikovej plochy.

Postup (Obr F)

1. Uvoľníte z rámu upevňovacie skrutky (12) a kľúč s vnútorným šesťhranom (13).
2. Ochranný strmeň (23) upevnite na stranu základnej dosky (22) v rámci ohraničenej trávnikovej plochy.
3. Pomocou upevňovacích skrutiek (12) pripevnite nabíjaciu stanicu (22) do zeme. Upevňovacie skrutky (12) sa priskrutkujú do zeme pomocou priloženého kľúča s vnútorným šesťhranom (13).

Príprava

▲ VAROVANIE! Nebezpečenstvo poranenia v dôsledku neúmyselného spustenia prístroja.

Vykonávajte len tie práce, na ktoré si dostatočne dôverujete. V prípade neistoty sa obráťte na odborníka alebo priamo na náš servis.

Nastavenie výšky kosenia

Starostlivosť o trávnik

Pravidelné kosenie podnecuje rast silnejšieho trávniku, súčasne však prispieva k ničeniu buriny. Trávnik je preto po každom kosení hustejší a vzniká rovnomerne zaťažiteľná trávnatá plocha. Prvé kosenie sa robí približne v apríli pri výške porastu 70 – 80 mm. V hlavnej vegetačnej sezóne sa tráva kosí minimálne raz za týždeň.

Upozornenia

- Pre prvé kosenie v sezóne by sa mala zvoliť veľká výška kosenia.
- Ak je trávnik vyšší ako 40 mm, vopred ho pokoste kosačkou.

Postup

Výšku kosenia môžete nastaviť na 25-60 mm

1. Nastavte otočné koliesko (9) na želanú výšku kosenia.

Nabíjanie

VAROVANIE! Poškodenia zdravia osôb a vecné škody v dôsledku neodbornej manipulácie s akumulátorom. Dodržiavajte bezpečnostné pokyny a pokyny k nabíjaniu a správne mu používaniu v návode na obsluhu vášho akumulátora a nabíjačky série **X 20 V TEAM**. Podrobnejší opis k nabíjaniu a ďalšie informácie nájdete v samostatnom návode na obsluhu. **VAROVANIE!** Nebezpečenstvo poranenia v dôsledku unikajúceho roztoku elektrolytu! Akumulátor nevystavujte extrémnym podmienkam, ako je teplo a nárazy. Pri kontakte s očami alebo pokožkou umyte postihnuté miesta vodou alebo neutralizátorom a vyhľadajte lekársku pomoc.

VAROVANIE! Nebezpečenstvo poranenia v dôsledku zásahu elektrickým prúdom! Akumulátory nabíjajte len v suchých priestoroch. Predtým než pripojíte nabíjačku, vonkajšia plocha akumulátora musí byť čistá a suchá.

- Akumulátor pred prvým použitím nabite.
- V každom prípade dodržiavajte platné bezpečnostné predpisy, ako aj predpisy a pokyny týkajúce sa ochrany životného prostredia.
- Podstatné skrátenie času prevádzky napriek nabitíu signalizuje, že akumulátor je opotrebovaný a musí sa vymeniť. Používajte len originálny akumulátor, ktorý si môžete zakúpiť cez zákaznícky servis.
- Na chyby, ktoré vyplývajú z neodborného zaobchádzania, sa záruka nevzťahuje.

Vloženie a vybratie akumulátora

VAROVANIE! Nebezpečenstvo poranenia v dôsledku neúmyselného spustenia prístroja. Akumulátor (38) vložte do prístroja až vtedy, keď je prístroj úplne pripravený na použitie.

Upozornenie



Nesprávny akumulátor môže prístroj a akumulátor poškodiť.

Vloženie akumulátora (Obr H)

1. Prístroj otočte.
2. Odblokujte blokovanie (36)  a odoberte kryt (35).
3. Akumulátor (38) zasuňte pozdĺž vodiacej lišty do priehradky na akumulátor (39). Akumulátor (38) počutelne zaskočí.

4. Nasadte kryt (35) na priehradku na akumulátor (38) a zatvorte zablokovanie (36) .

Vybratie akumulátora (Obr H)



1. Ak je prístroj v prevádzke, stlačte tlačidlo STOP (6). Ak je prístroj vypnutý, prejdite na krok 3.
2. Prístroj vypnite (pozri *Vypnutie prístroja*, S. 261).
3. Prístroj otočte.
4. Otvorte zablokovanie (36)  a odoberte kryt (35).
5. Stlačte a podržte stlačené odblokovanie akumulátora (37) na akumulátore (38). Vyťahnite akumulátor (38) z priehradky na akumulátor (39).
6. Nasadte kryt (35) na priehradku na akumulátor (39) a zatvorte zablokovanie (36) .

Nabíjanie akumulátora

Pri stave nabitia akumulátora 30 % a nižšom sa prístroj automaticky vráti do nabíjacej stanice (pozri *Späť do nabíjacej stanice*, S. 262).

Keď sa akumulátor úplne nabije, proces nabíjania sa zastaví a prístroj prejde do pohotovostného režimu.

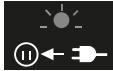
Piktogramy na nabíjacej stanici

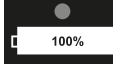
Obrázok	Význam
	LED (26) bliká nazeleno: Obmedzovací kábel (10) poškodený
	LED (26) bliká nazeleno: Obmedzovací kábel (10) je nesprávne pripojený
	LED (26) svieti načerveno: Akumulátor sa nabíja
	LED (26) svieti nazeleno: Akumulátor je nabitý





Kontrola stavu nabitia akumulátora

1. Odblokujte displej (8) pomocou 4-miestneho PIN-u.
2. Stav nabitia akumulátora je teraz možné odčítať zo symbolu batérie vpravo hore.

Uvedenie do prevádzky

VAROVANIE! Nebezpečenstvo poranenia v dôsledku nechcene rozbehnutého prístroja. Akumulátor vložte do prístroja až vtedy, keď je prístroj úplne pripravený na použitie.

ovládacie pole

tlačidlo	Název	Počet	Funkcia
	Tlačidlo ZAP/ VYP/Tlačidlo Štart	1	Spustí automatické kosenie (dočasný časový plán) Prístroj sa ním zapína a vypína.
	Tlačidlo nahor (3)	2	Posun výberu/kurzora na ploche menu smerom hore Zvýšenie číslice pri nastavení parametrov
	Tlačidlo Domov/späť (5)	3	Stlačenie tlačidla na 3 sekundy v pohotovostnom režime = návrat do nabíjacej stanice Krátke stlačenie tlačidla na strane menu = Späť k predchádzajúcemu menu Stlačenie tlačidla na 3 sekundy na strane menu = návrat do hlavného rozhrania Stlačenie tlačidla na 3 sekundy v používateľskom rozhraní časového plánu = vymazanie časového plánu
	Tlačidlo nadol (4)	4	Posun výberu/kurzora na ploche menu smerom dole Zníženie číslice pri nastavení parametrov
	Tlačidlo OK (2)	-	Potvrdenie nastavenia Vyvolanie rozhrania na zadanie PIN-u, keď sa ukončí chybový stav Vyvolanie nasledujúceho menu Potvrdenie, aby sa dalo dostať z hlavného menu do nasledujúcej úrovne menu

Prvé uvedenie do prevádzky

Upozornenia

- Správne nastavenie dátumu a času je potrebné, aby nastavenia pracovného času fungovali správne.
- **Zadanie PIN-u** – Pred prvým uvedením do prevádzky si vymyslite vhodný PIN. PIN si môžete poznačiť do dokumentov. PIN chráňte pred nepovolnými osobami!

Ovládacie prvky

Pred prvou prevádzkou prístroja spoznajte ovládače.

Tlačidlo STOP (6)

- Prístroj sa okamžite zastaví
- Chyby zadania potvrdené/Nové zadanie je možné po aktivovaní tlačidla STOP (6)

Váš PIN:

Zadaný PIN sa uloží v aplikácii PARKSIDE.

Postup

1. Stlačte a podržte tlačidlo ŠTART (1) cca 3 sekundy, kým sa nerozsvieti displej (8).
2. Pomocou tlačidiel so šípkou (3/4) zvolte želaný jazyk.
3. Zadanie potvrďte pomocou tlačidla OK (2).

- Pomocou tlačidiel so šípkou nastavte dátum a čas (3/4). Potvrďte tlačidlom OK (2). Cez jednotlivé položky sa môžete posúvať pomocou tlačidla OK (2) (skok smerom doprava).
- Zadajte PIN.
Na ovládacom paneli sú tlačidlám pridelené čísla (pozri *Ovládacie prvky*, S. 252).
- Výber potvrďte tlačidlom OK (2).
- Znovu zadajte PIN.
- Výber potvrďte tlačidlom OK (2).
- Stlačte tlačidlo OK (2), aby ste sa dostali do hlavného menu. Prístroj prejde po krátkom čase do pohotovostného režimu.

Nastavenie

Prístroj umožňuje nasledujúce nastavenia, ktoré môžete uskutočniť cez ovládací panel, keď chcete zmeniť výrobné nastavenia.

Menu na displeji

Hlavné menu	2. Úroveň menu	3. Úroveň menu	
Bodový režim			
Nastavenie	Jazyk		
	Dátum a času		
	Režim dažďa		
	Pracovný čas		
	Aktivácia Wi-Fi		
	Zmena PIN-u		
	Informácia		Protokol chýb
			Pracovný protokol
Výrobné nastavenie			
Kontrola verzie			
Ochrana ježkov			
Časový plán			
Sekundárne oblasti			

Bodový režim/kosiť pevný bod

Touto funkciou môžete cielene kosiť trávna-
té plochy, na ktorých sa nachádza záhradný
nábytok, hračky a i.

Upozornenia

- Prístroj kosí v smere špirály proti smeru hodinových ručičiek a po polomere kosenia 1 m alebo po čase kosenia 3,5 min. prejde na „Automatické kosenie“.
- Keď prístroj narazí na prekážku, zastaví sa. Displej upozorní na to, že sa kosenie prerušilo, a prístroj prejde do pohotovostného režimu.
- Ak prístroj narazí na obmedzovací kábel, kosí ďalej proti smeru špirály.
- Keď je stav nabitia akumulátora menej ako 30 %, na displeji sa po 2 sekundách zobrazí „Nízke napätie akumulátora“. Skôr ako začnete kosiť pevný bod, kosačku nabite.

Postup

- Postavte prístroj na cieľovú plochu trávnik-
ka.
- Zapnite prístroj.(pozri *Zapnutie prístroja*,
S. 261).
- Pomocou tlačidiel so šípkou (3/4) zvolte
„Bodový režim“.
- Výber potvrďte tlačidlom OK (2).

Nastavenie jazyka

- Zapnite prístroj.(pozri *Zapnutie prístroja*,
S. 261).
- Vyberte „Nastavenie“.
- Výber potvrďte tlačidlom OK (2).
- Pomocou tlačidiel so šípkou (3/4) zvolte
„Jazyk“.
- Výber potvrďte tlačidlom OK (2).
- Pomocou tlačidiel so šípkou (3/4) zvolte
želaný jazyk.
- Výber potvrďte tlačidlom OK (2).

- Pomocou tlačidla Domov/späť (5) sa vrátite do nastavovacieho menu.

Nastavenie dátumu a času

Správne nastavenie dátumu a času je potrebné, aby nastavenia pracovného času fungovali správne.

Postup

- Zapnite prístroj.(pozri*Zapnutie prístroja*, S. 261).
- Vyberte „Nastavenie“.
- Výber potvrdíte tlačidlom OK (2).
- Pomocou tlačidiel so šípkou (3/4) zvolíte „Dátum a čas“.
- Výber potvrdíte tlačidlom OK (2).
- Pomocou tlačidiel so šípkou (3/4) zmeňte dátum a čas. Cez jednotlivé položky sa môžete posúvať pomocou tlačidla OK (2) (skok smerom doprava).
- Pomocou tlačidla Domov/späť (5) sa vrátite do nastavovacieho menu.

Nastavenie dažďového senzora

Ak je zapnutý senzor dažďa, prístroj sa pri daždi vráti do nabíjacej stanice. Dažďový senzor je pri dodaní vždy aktívny.

▲ OPATRNE! Nebezpečenstvo skratu. Prístroj nenechajte nikdy pracovať počas búrky a odpojte nabíjaciu stanicu od siete.

Postup

- Zapnite prístroj.(pozri*Zapnutie prístroja*, S. 261).
- Vyberte „Nastavenie“.
- Výber potvrdíte tlačidlom OK (2).
- Pomocou tlačidiel so šípkou (3/4) zvolíte „Režim dažďa“.
- Výber potvrdíte tlačidlom OK (2).
- Aktivujte/deaktivujte režim dažďa: Pomocou tlačidla OK (2) zmeňte stav.
- Aktivujte/deaktivujte prácu po daždi: Pomocou tlačidla OK (2) zmeňte stav.
- Vyberte čas, kedy má prístroj po daždi opäť začať pracovať. Štandardné časové oneskorenie je 30 minút. Pomocou tlačidiel so šípkami zmeňte časový údaj (3/4). Možno si vybrať z rozmedzia 10 – 120 minút (v prírastkoch po 5 min).
- Výber potvrdíte tlačidlom OK (2).
- Pomocou tlačidla Domov/späť (5) sa vrátite do nastavovacieho menu.

Nastavenie pracovných časov

Upozornenia

- Pracovný čas nastavený z výroby je 8 hodín. Prístroj počas tohto času **nebude** nepretržite v prevádzke. V rámci pracovného času sa opakuje jeden cyklus. Pozostáva z dvoch fáz: čas kosenia a čas nabíjania.
- Skutočne potrebný čas kosenia závisí od druhu trávy, podmienok rastu, vlhkosti vzduchu a rovinnosti pracovnej oblasti.
- Predĺženie pracovného času v dôsledku prestávok počas dažďa možno nastaviť priamo cez prístroj (pozri *Nastavenie dažďového senzora*, S. 254).
- Čas kosenia pri stave nabitia akumulátora na 100 %: ~ 100 min (4 Ah)

Odporúčaný pracovný čas (čas kosenia) na deň

Pracovná plocha (m ²)	Pracovný čas (h)
200	~ 3,5
400	~ 7
600	~ 10
750	~ 12,5

Postup

- Zapnite prístroj.(pozri*Zapnutie prístroja*, S. 261).
- Vyberte „Nastavenie“.
- Výber potvrdíte tlačidlom OK (2).
- Pomocou tlačidiel so šípkou (3/4) zvolíte „Pracovný čas“.
- Výber potvrdíte tlačidlom OK (2).
- Pomocou tlačidiel so šípkou (3/4) zvolíte želaný pracovný čas. Pracovný čas stanovte v celých hodinách za deň.
- Výber potvrdíte tlačidlom OK (2).
- Pomocou tlačidla Domov/späť (5) sa vrátite do nastavovacieho menu.

Aktivovanie WLAN

- Zapnite prístroj.(pozri*Zapnutie prístroja*, S. 261).
 - Vyberte „Nastavenie“.
 - Výber potvrdíte tlačidlom OK (2).
 - Pomocou tlačidiel so šípkou (3/4) vyberte „Aktivovanie WLAN“.
- Zobrazí sa nasledujúce hlásenie: „Warning! The connection to the APP will be disconnected.“ (Varovanie, pripojenie k aplikácii sa odpojí)

Pôvodný pripojený používateľ automaticky stratí pripojenie k prístroju, keď vyber potvrdíte.

5. Výber potvrdíte tlačidlom OK (2).

Zmena PIN-u

1. Zapnite prístroj.(pozri*Zapnutie prístroja*, S. 261).
2. Vyberte „Nastavenie“.
3. Výber potvrdíte tlačidlom OK (2).
4. Tlačidlami so šípkou (3/4) zvolte možnosť „Zmena PIN-u“.
5. Výber potvrdíte tlačidlom OK (2).
6. Zadajte starý 4-miestny PIN. V prípade, že ste zadali nesprávny PIN, pomocou tlačidla OK (2) sa vráťte na zadanie PIN-u. Keď trikrát za sebou zadáte nesprávny PIN, obrazovka sa zablokuje na 15 sekúnd. Chvíľu počkajte a prístroj znova odoblokuje pomocou správneho PIN-u. Vráťte sa na krok 2.
7. Zadajte nový PIN.
8. Potvrdíte nový PIN opätovným zadáním nového PIN-u.
 - Hlásenie „Úspešné!“: Zadanie PIN-u bolo úspešné. Pomocou tlačidla OK (2) sa vráťte do nastavovacieho menu.
 - Hlásenie „Nový PIN sa nezhoduje“: Stlačením tlačidla OK (2) sa vráťte k zadávaniu PIN-u a zopakujte kroky 6 a 7.

Načítanie pracovného protokolu a protokolu chýb

1. Zapnite prístroj.(pozri*Zapnutie prístroja*, S. 261).
2. Vyberte „Nastavenie“.
3. Výber potvrdíte tlačidlom OK (2).
4. Pomocou tlačidiel so šípkou (3/4) zvolte „Informácie“.
5. Výber potvrdíte tlačidlom OK (2).
6. Pomocou tlačidiel so šípkou (3/4) zvolte „Protokol chýb“ alebo „Pracovný protokol“.
Tu si možno prečítať protokol chýb a pracovný protokol.
7. Výber potvrdíte tlačidlom OK (2).
8. Pomocou tlačidla Domov/späť (5) sa vráťte do nastavovacieho menu.

Obnovenie výrobných nastavení

Resetovanie prístroja na výrobné nastavenie nevmazaže osobné údaje, ktoré sa ulo-

žili pri pripojení k aplikácii PARKSIDE. Na vymazanie týchto údajov pozri *Odstráňte prístroj z aplikácie*, S. 257.

Postup

1. Zapnite prístroj.(pozri*Zapnutie prístroja*, S. 261).
2. Vyberte „Nastavenie“.
3. Výber potvrdíte tlačidlom OK (2).
4. Pomocou tlačidiel so šípkou (3/4) zvolte nastavenie „Výrobné nastavenie“.
5. Výber potvrdíte tlačidlom OK (2).
Na displeji sa zobrazí: „Chcete potvrdiť resetovanie?“
6. Výber potvrdíte tlačidlom OK (2).
Prístroj sa resetuje a vypne.

Kontrola/vykonanie aktualizácie firmvéru

Prístroj sa musí nachádzať v nabíjacej stanici (24).

1. Zapnite prístroj.(pozri*Zapnutie prístroja*, S. 261).
2. Vyberte „Nastavenie“.
3. Výber potvrdíte tlačidlom OK (2).
4. Pomocou tlačidiel so šípkou (3/4) zvolte „Kontrola verzie“.
Skontroluje sa, či je k dispozícii aktuálny firmvér. Ak áno, stiahne sa a automaticky nainštaluje.
5. Pomocou tlačidla Domov/späť (5) sa vráťte do nastavovacieho menu.

Stanovenie časového plánu

1. Zapnite prístroj.(pozri*Zapnutie prístroja*, S. 261).
2. Pomocou tlačidiel so šípkou (3/4) zvolte „Časový plán“.
3. Výber potvrdíte tlačidlom OK (2).
4. Pomocou tlačidiel so šípkou (3/4) zvolte deň, ktorý chcete nastaviť („Po, Ut, St, Št, Pi, So, Ne“ alebo „Všetky“).
5. Stlačte tlačidlo OK (2) na zadanie nastavenia dní.
6. Pomocou tlačidiel so šípkou (3/4) zvolte čas spustenia.
Predvolené nastavenie je 9:00 – 12:00 dopoludnia a 13:00 – 16:00 popoludní.
Čas možno nastaviť na minútu presne.
7. Výber potvrdíte tlačidlom OK (2) a vráťte sa do okna nastavenia času. Čas ukončenia sa nastaví automaticky s dvojhodinovým oneskorením.

- Pomocou tlačidiel so šípkou (3/4) zvolte želaný čas ukončenia.
- Výber potvrďte tlačidlom OK (2).
- Na potvrdenie stlačte tlačidlo OK (2) a vrátite sa späť na možnosť „Čas ukončenia“.
- Na stránke zoznamu úloh vyberte pre každý deň v týždni úlohu.
Vymazanie úlohy: Tlačidlo Domov/späť (5) podržte na 3 sekundy stlačené.
- Zopakujte krok 5. – 11. na navolenie časového obdobia pre každý deň v týždni.

Nastavenie sekundárnej oblasti

Pri veľmi kľukatých záhradách sa môže plošný výkon zlepšiť, keď sa nastavia sekundárne štartovacie body. V tomto prípade sa môžu na obmedzovacom kábli zvoliť viaceré štartovacie body. Tak sa môže prístroj dostať aj na ťažko prístupné miesta vašej záhrady. Prístroj absolvuje zvolenú vzdialenosť na obmedzovacom kábli a v tejto oblasti spustí svoj proces kosenia.

Môžete ľubovoľne zvoliť 5 ďalších štartovacích bodov. Na tento účel odmerajte vzdialenosť medzi nabíjacou stanicou a štartovacím bodom proti smeru hodinových ručičiek pozdĺž obmedzovacieho kábla. Cez časť v percentách určíte, ako často prístroj začína pracovať z nabíjacej stanice alebo z príslušných štartovacích bodov. Proces kosenia je v tomto režime stále chaotický. Sekundárne štartovacie body sa automaticky prechádzajú počas pracovných časov a podľa časového plánu.

Upozornenia

- Prístroj prejde na zadanú trasu „Vzdialenosť (dst) m“ pozdĺž obmedzovacieho kábla (1 – 500 metrov) a tam začne s kosím.
- Zadaním častosti v časti „Percento (pzt) %“ určíte, ako často prístroj začne pracovať z nabíjacej stanice alebo z príslušných štartovacích bodov. Súčet hodnôt „Percento (pzt)%“ 5 sekundárnych oblastí (Areas) musí byť menší/rovný 100 %.

Postup

- Zapnite prístroj.(pozri *Zapnutie prístroja*, S. 261).
- Pomocou tlačidiel so šípkou (3/4) zvolte „Sekundárne oblasti (Areas)“.
- Výber potvrďte tlačidlom OK (2).
- Stlačte tlačidlo OK (2) na výber sekundárnej oblasti (Areas). Zvoľte štartovaciu

vzdialenosť „Vzdialenosť (dst) m“ a pomer „Percento (pzt) %“ kosenej plochy pomocou tlačidiel so šípkou (3/4) a na potvrdenie stlačte tlačidlo OK (2). Po výbere sa vrátite automaticky k prehľadu sekundárnych oblastí (Areas).

- Zopakujte krok 4 na dokončenie nastavenia každej sekundárnej oblasti (Areas).
- Výber potvrďte tlačidlom OK (2).

Nastavenie ochrany ježkov

Ochrana ježkov je štandardne nastavená.

Postup

- Zapnite prístroj.(pozri *Zapnutie prístroja*, S. 261).
- Vyberte „Nastavenie“.
- Výber potvrďte tlačidlom OK (2).
- Pomocou tlačidiel so šípkou (3/4) vyberte „Ochrana ježkov“.
- Výber potvrďte tlačidlom OK (2).
- Pomocou tlačidla OK (2) aktivujte a deaktivujte ochranu ježkov.
- Pomocou tlačidla Domov/späť (5) sa vrátite do nastavovacieho menu.

Zastavenie noža pri spätnom chode

Dostupné v aplikácii PARKSIDE.

Na zvýšenie bezpečnosti je možné pri spätnom chode aktivovať alebo deaktivovať zastavenie noža.

Aplikácia PARKSIDE



Pomocou obzobrazeného QR-Code sa dostanete do obchodu App Store alebo Google Play.. V opise aplikácie nájdete detailné informácie o funkciách aplikácie PARKSIDE a môžete si aplikáciu stiahnuť.

Pomocou aplikácie PARKSIDE môžete prístroj kontrolovať a ovládať určité funkcie. Funkcie sa môžu meniť pri aktualizácii aplikácie a firmvéru. Prístroj komunikuje s aplikáciou cez Bluetooth®.

Predpoklady

Aby bolo možné nájsť prístroj v aplikácii PARKSIDE, musia byť splnené nasledujúce predpoklady:

- V smartfóne je nainštalovaná aplikácia PARKSIDE, funkcia Bluetooth® a WLAN sú aktivované.
- Aktivujte WLAN na prístroji (pozri *Aktivovanie WLAN*, S. 254).
- S prístrojom sa doteraz nespojil žiaden iný smartfón. Ak áno, toto spojenie sa musí najprv odstrániť. S prístrojom je možné spojiť iba jeden smartfón.

Pripojenie prístroja k aplikácii PARKSIDE

1. Otvorte aplikáciu PARKSIDE.
2. **Tvoje zariadenia.**
Prístroj sa zobrazí v zozname.
V rámci 1 minúty sa spojte s prístrojom.
 Vyberte prístroj zo zoznamu.
Ak sa prístroj v zozname nezobrazí, vypnite ho a zopakujte uvedené kroky.
Vyberte svoju sieť WLAN a zadajte heslo.

Kontrola a ovládanie prístroja

1. **Tvoje zariadenia.**

Stavové hlásenia na displeji

Text na ovládacom paneli	Vysvetlenie
Pohotovostný režim	Prístroj je v pohotovostnom režime Neexistujú žiadne chybové hlásenia
Zadať PIN	Výzva na zadanie PIN-u
Nabíjanie	Prístroj sa nabíja
Automatické kosenie	Prístroj kosí automaticky
Kosenie	Prístroj kosí
Bodový režim	Prístroj kosí stanovenú plochu
Kosenie pevného bodu ukončené	Kosenie v „bodovom režime“ ukončené
Návrat	Prístroj na ceste späť k nabíjacej stanici (24)
S prestávkou	Prístroj v stave prestávky, dôvod aktivácie: stlačenie tlačidla STOP (6) stlačenie tlačidla „Prestávka“ v aplikácii
Núdzové vypnutie	Bolo stlačené tlačidlo STOP (6)
Nabíjanie na prácu	Prístroj sa nabíja

2. Vyberte prístroj zo zoznamu.
Zobrazí sa stránka s prehľadom prístroja.
3. Na stránke s prehľadom vyberte požadované nastavenie.
 Ak nemáte istotu, vyberte položku Pomocník.
Zobrazí sa dialógové okno s opisom každého nastavenia.

Odstráňte prístroj z aplikácie

Po odstránení prístroja z aplikácie sa vymažú aj zodpovedajúce údaje.

1. **Tvoje zariadenia.**
2. Potiahnite kartu prístroja sprava doľava.
3. Potvrďte dialógové pole.

Prehľadanie o ochrane osobných údajov

pozri Strana Viac; časť Právne informácie,
 Prehlásenie o ochrane osobných údajov

Upozornenie týkajúce sa ochrany údajov

Pamätajte na to, že za vymazanie údajov v starých spotrebičoch, ktoré sa majú zlikvidovať, je zodpovedný každý koncový používateľ sám.

Text na ovládacom paneli	Vysvetlenie
Aktualizovať	Vykonať aktualizáciu systému/vykonáva sa
Momentálne prší, Návrat	Bol aktivovaný dažďový senzor. Prístroj sa vráti do nabíjacej stanice (24).
Nabíjanie na prácu prerušené	Nabíjanie bolo prerušené (napr. manuálne alebo v dôsledku výpadku prúdu), Skontrolujte príčinu na mieste
Práca prerušená, skúste to znova	Automatické kosenie bolo prerušené (napr. sa stlačilo tlačidlo STOP (6))
Pokračovať v práci?	Stlačiť tlačidlo OK (2) na pokračovanie v práci alebo tlačidlo Späť (5)
Nesprávne nastavený čas	Skorigovať čas
Aktuálne práce boli zastavené	Pracovný postup bol prerušený, Skontrolujte príčinu na mieste
Nízke napätie akumulátora	Stav nabitia akumulátora (38) pri začiatku práce nezodpovedá minimálnym požiadavkám:
Nízke napätie akumulátora, nabíť, aby bolo možné naštartovať	70 % na automatické kosenie 30 % na kosenie pevného bodu (bodový režim)
Nízke napätie akumulátora, Návrat do nabíjacej stanice	Dajte prístroj do nabíjacej stanice (24) alebo počkajte na ukončenie nabíjania, prípadne sa prístroj automaticky vráti do nabíjacej stanice (24)
Neočakávaná chyba nabíjania	Skontrolujte príčinu na mieste, príp. skontrolovať správny kontakt medzi prístrojom a nabíjacou stanicou (24). Spustiť nanovo proces nabíjania, k tomu spustiť nanovo prístroj a postaviť ho do nabíjacej stanice (24)
Nabíjací prúd príliš nízky	Skontrolujte pripojenie k sieti
Žiadny signál obmedzovacieho kábla	Skontrolujte správnu inštaláciu obmedzovacieho kábla (10), príp. ju upravte, Prístroj umiestnite v rámci obmedzenia a spustíte ho znova
Žiadny signál, najprv nastavte obmedzovací kábel	Skontrolujte LED indikáciu (26) na nabíjacej stanici (24)
Signál slučky stratený	1. LED bliká nazeleno: Obmedzovací kábel (10) je poškodený alebo nesprávne spojený 2. LED nepretržite svieti nazeleno: Obmedzovací kábel (10) správne pripojený Skontrolujte, či boli +/- konce kábla správne zapojené do nabíjacej stanice (24)
Kosačka zablokovaná! Čakajte...	Počkajte, kým nebude ukončený aktuálny proces
Nesprávny PIN, skúste to znova.	Zadajte znova PIN Tip: Ak sa nadviazalo spojenie s aplikáciou PARKSIDE, môžete v nej vidieť svoj PIN.
Umiestnite prístroj do priestoru obmedzenia a skúste to znova	Prístroj umiestnite v rámci obmedzenia a spustíte ho znova
Kosačka mimo	
Vykonajte reštart, aby bolo možné spustiť aktualizáciu firmvéru	Prístroj opätovne spustíte
Práca prerušená, skúste to znova	
Dažďový senzor aktivovaný	Dažďový senzor je aktivovaný
Kosačka v stanici	Prístroj v nabíjacej stanici (24)
Kosačka nie je v stanici	Prístroj nie je v nabíjacej stanici (24), dajte prístroj do nabíjacej stanice (24)

Text na ovládacom paneli	Vysvetlenie
Na naštartovanie stlačte tlačidlo Štart	Stlačte tlačidlo ŠTART (1)
Trvanie minimálne 30 minút	Oznámenie potrebného času
Hľadá sa signál slučky...	Prístroj hľadá signál
Kopíruje sa súbor, čakajte	Kopírovanie, čakajte
Vypnúť	Vypnutie prístroja
Aktualizácia sa nepodarila	Spustite znova proces aktualizácie
Chyba	Pozri <i>Načítanie pracovného protokolu a protokolu chýb</i> , S. 255
Rezací motor zablokovaný	
Blokovanie ľavého motora	Pozri <i>Uvoľnenie blokovania</i> , S. 264, Kontaktujte výrobcu (pozri <i>Service-Center</i> , S. 269)
Blokovanie pravého motora	
Vymeňte akumulátor	
Akumulátor abnormálny	Vymeňte akumulátor
Akumulátor poškodený	
Teplota akumulátora mimo rozsahu - Automatický návrat na normálnu hodnotu	Akumulátor mimo normálneho rozsahu teplôt, nabíjanie prerušené. Po dosiahnutí normálneho rozsahu teplôt bude nabíjanie normálne pokračovať. Prístroj v prípade potreby opätovne spustite.
Teplota akumulátora príliš nízka (vybitie)	Prerušit proces nabíjania
Napätie akumulátora príliš vysoké	Nabíjanie sa preruší automaticky a bude samočinne pokračovať, hneď ako batéria vychladne
Vysoký nabíjací prúd	Prerušit proces nabíjania, Skontrolovať vstupný prúd
Vysoké nabíjacie napätie	Skontrolovať/vymeniť sieťový zdroj (18) a nabíjaciú jednotku (21)
Vysoká teplota	Vonkajšia teplota je príliš vysoká Nabíjanie sa preruší
Kosačka zdvihnutá	Prístroj bol zdvihnutý
Kosačka sa prevrátila	Prístroj postavte a nanovo spustite
Kosačka zablokovaná	Prístroj uvoľniť a spustiť nanovo
Kosačka naklonená	Prístroj postavte a nanovo spustite
Nadmerná teplota motora	Prístroj vypnite a nechajte vychladieť
Chyba hardvéru (0 – 5)	1. Prístroj opätovne spustite 2. Ak hlásenie pretrváva, Kontaktujte výrobcu (pozri <i>Service-Center</i> , S. 269)
Vymeniť adaptér (pre nabíjacie kontakty na nabíjacej stanici a na prístroji)	1. Skontrolujte, či nie sú nabíjacie kontakty na nabíjacej stanici (24) a na prístroji znečistené, a v prípade potreby ich vyčistite. 2. Skontrolujte, či nie sú nabíjacie kontakty na nabíjacej stanici (24) a na prístroji poškodené (napr. ohnuté), takže bezchybne nedoliehajú. Poškodené diely opravte alebo kontaktujte výrobcu, aby ste získali náhradné diely (pozri <i>Service-Center</i> , S. 269) 3. Skontrolujte, či nabíjacia jednotka (21) pevne drží a či je rovno/cca v uhle 90° od nabíjacej stanice (24). 4. Ak hlásenie pretrváva, Kontaktujte výrobcu (pozri <i>Service-Center</i> , S. 269)

Text na ovládacom paneli	Vysvetlenie
Chyba motora	Kontaktujte výrobcu (pozri <i>Service-Center</i> , S. 269)
Výpadok Hallovho snímača	
Nabíjanie abnormálne	
Vybíjanie abnormálne	
Chyba pri vybíjaní akumulátora	
Chyba inerciálnej meracej jednotky (IMU)	
Chyba motora	
Motor vypnutý	
Chyba Hallovho snímača motora	
Nadprúd motora	
Motor zablokovaný	
Zastavenie motora vpravo	
Zastavenie motora vpravo	
Výpadok dažďového senzora	
Výpadok senzora slučky	

Prevádzka

Pracovné pokyny

▲ OPATRNE! Nebezpečenstvo skratu. Prístroj nenechajte nikdy pracovať počas búrky a odpojte nabíjajúcu stanicu od siete.

- Dodržiavajte opatrenia na ochranu proti hluku a miestne predpisy.
- Odporúča sa, aby ste prístroj nenechali pracovať v daždi.
- Trávnik môže byť vysoký maximálne 40 mm. Ak je trávnik vyšší, môžu počas prevádzky vzniknúť problémy.
- Systém kosenia je chaotický. Prístroj preto používajte pravidelne, aby ste dosiahli rovnomerný trávnik.
- Pred prevádzkou vždy skontrolujte, či sa na trávniku (v pracovnej oblasti) nenachádzajú voľne žijúce zvieratá, kamene alebo iné prekážky, a okamžite ich odstráňte.
- Keď sa prístroj nachádza v nabíjajúcej stanici (24), nemusí sa spúšťať manuálne. Prístroj sa spustí automaticky podľa časového plánu.
- Aby mohol byť prístroj v prevádzke, nabíjajúca stanica (24) musí byť pripojená k sieti. Ak to tak nie je, LED (26) hlási chybu.
- Prístroj po každom použití vyčistíte (pozri *Čistenie*, S. 262).

- Prístroj sa zastaví, keď
 - sa stlačí tlačidlo STOP (6);
 - prístroj stratí signál obmedzovacieho kábla (10) a nenájde ho znova v rámci 5 minút;
 - prístroj pri kosení prekročí obmedzovací kábel (10);
 - prístroj nabehne medzi prekážky a bude potrebných viac ako 10 sekúnd na nájdenie cesty von;
 - sa prístroj nadvihne.

Pokyny na spustenie mimo časového plánu

- Keď sa prístroj spustí mimo časového plánu, bude pracovať podľa nastaveného pracovného času.
- Na spustenie z nabíjajúcej stanice (24) musí byť akumulátor nabitý na viac ako 70 %. V opačnom prípade prepne prístroj automaticky do nabíjacieho režimu, kým nebude akumulátor nabitý na viac ako 90 %. Potom prístroj automaticky opustí nabíjajúcu stanicu (24).
- Na spustenie mimo nabíjajúcej stanice (24) a v rámci obmedzovacieho kábla (10) musí byť akumulátor nabitý na viac ako 30 %. Ak by bol stav nabitia akumulátora menší/rovný 30 %, prístroj sa automaticky vráti do nabíjajúcej stanice (24).

Pokyny na spustenie podľa časového plánu

- Na spustenie z nabíjacej stanice (24) musí byť akumulátor nabitý na 100 %. V opačnom prípade prepne prístroj do nabíjacieho režimu, kým nebude akumulátor nabitý na 100 %.
- Na spustenie mimo nabíjacej stanice (24) a v rámci obmedzovacieho kábla (10) musí byť akumulátor nabitý na viac ako 30 %. Ak by bol stav nabitia akumulátora menší/rovný 30 %, prístroj sa automaticky vráti do nabíjacej stanice (24).

Zapnutie a vypnutie

Zapnutie prístroja

1. Stlačte a podržte stlačené tlačidlo ZAP/VYP (1), kým sa nerozsvieti displej (8).
2. Odblokujte displej (8) pomocou 4-miestneho PIN-u.
3. Zadanie potvrďte pomocou tlačidla OK (2).

Keď ste zadali nesprávny PIN: Počkajte približne 3 sekundy alebo stlačte tlačidlo OK (2), aby ste znova mohli zadať PIN.

Keď trikrát za sebou zadáte nesprávny PIN, obrazovka sa zablokuje na 15 sekúnd. Za každý ďalší nesprávny PIN sa čas zablokovania zdvojnásobi.

4. Stlačte tlačidlo OK (2), aby ste sa dostali do hlavného menu.
Prístroj prejde po krátkom čase do pohotovostného režimu.

Vypnutie prístroja

1. Stlačte a podržte stlačené tlačidlo ZAP/VYP (1), kým nebude viditeľné hlásenie „Potvrdenie vypnutia“.
2. Výber potvrďte tlačidlom OK (2).

Manuálne prerušenie/spustenie pracovného cyklu

Prerušenie práce

1. Stlačte tlačidlo STOP (6) na zastavenie prístroja počas práce.
2. Prístroj je ešte zapnutý, ale nôž (16) sa zastavil. Prístroj vypnite (pozri *Vypnutie prístroja*, S. 261) alebo ho nechajte automaticky prejsť do pohotovostného režimu.

Opätovné začatie práce

1. Zapnite prístroj. (pozri *Zapnutie prístroja*, S. 261).

2. Stlačte tlačidlo ŠTART (1).

Prístroj spustí nastavený pracovný cyklus alebo znovu zahájí svoju predtým prerušenú činnosť.

Kosenie

K dispozícii sú dva rozličné režimy:

- Manuálne kosenie
- Časový plán Kosenie

Upozornenia

- V oboch režimoch prístroj vždy po siedmom dni aktivácie automaticky prejde za okraj trávnik a pokosí aj túto oblasť.
- Prístroj podľa charakteru trávy (výška, hrúbka) prispôsobí svoju rýchlosť kosenia, aby bolo možné zaručiť dobrý výsledok kosenia.
- Ak sa zobrazí porucha, môžete ju odstrániť a potvrdiť. Prístroj sa automaticky spustí v priebehu 30 sekúnd.

Manuálne kosenie

Prístroj sa spustil mimo časového plánu.

Upozornenia

- Ak sa prístroj spustí manuálne, pracuje počas nastaveného denného pracovného času (napr. 8 hodín), najdlhšie však do 24:00 hod. Nasledujúci deň sa prístroj automaticky prepne späť do normálneho režimu podľa časového plánu.

Postup

1. Zapnite prístroj. (pozri *Zapnutie prístroja*, S. 261).
2. Na 1 sekundu stlačte tlačidlo ŠTART (1) Zobrazí sa nasledujúce hlásenie: „Spustí sa manuálne kosenie, stlačte OK na spustenie“
3. Stlačte tlačidlo OK (2).

Použitie tlačidla STOP

Na displeji sa objaví hlásenie „Núdzové vypnutie“ a následne hlásenie „Pokračovať v práci?“.

- **Pokračovanie v manuálnom kosení:**
Stlačte tlačidlo OK (2).
- **Ukončenie manuálneho kosenia:**
Stlačte tlačidlo Domov/späť (5).

Časový plán Kosenie

Upozornenia

- Na spustenie režimu sa musí prístroj nachádzať v pohotovostnom režime (pozri *Zapnutie a vypnutie*, S. 261).
- Prístroj sa automaticky spustí z pohotovostného režimu v plánovanom čase,

ktorý sa naprogramoval v časovom pláne (pozri *Nastavenie pracovných časov*, S. 254⁴), keď sú splnené predpoklady na spustenie. Tlačidlo ŠTART (1) **nesmie**te znova stlačiť, v opačnom prípade bude prístroj pracovať v manuálnom režime, a nie podľa časového plánu.

Použitie tlačidla STOP

Na displeji sa objaví hlásenie „Núdzové vypnutie“ a následne hlásenie „Pokračovať v práci?“.

- **Pokračovanie v kosení:**

Stlačte tlačidlo OK (2).

- **Ukončenie kosenia:**

Stlačte tlačidlo Domov/späť (5).

V kosení bude prístroj pokračovať až vtedy, keď sa dosiahne nasledujúci naprogramovaný čas spustenia a splnia sa predpoklady na spustenie, alebo keď spustíte manuálne kosenie.

Späť do nabíjacej stanice

Prístroj sa vráti do stanice v smere hodinových ručičiek pozdĺž obmedzovacieho kábla.

Predpoklady

Prístroj sa automaticky vráti do nabíjacej stanice, keď je splnená minimálne jedna z týchto podmienok:

- Akumulátor je nabitý na 30 % alebo menej.
- Dosiahol sa stanovený pracovný čas za deň.
- Pracovný čas prekračuje poľnoc (prístroj prestane o poľnoci pracovať).
- Začalo pršať (starostlivosť o trávnik riadená počasím).

Prístroj môžete poslať do nabíjacej stanice aj manuálne.

Postup

Prístroj je v pohotovostnom režime.

1. Stlačte tlačidlo Domov/späť (5) na 3 sekundy.

Prístroj sa potom vráti do nabíjacej stanice (24).

Preprava

Prístroj vypnite a vyberte akumulátor. Uistite sa, či sa úplne zastavili všetky pohyblivé diely.

Postup (Obr G)

1. Prístroj vypnite (pozri *Zapnutie a vypnutie*, S. 267).

2. Prístroj prenášajte vždy za rúkovať na prenášanie (34) tak, aby nože (16) smerovali od tela. Horná časť prístroja smeruje k telu.

Čistenie, údržba a skladovanie

▲ VAROVANIE! Nebezpečenstvo poranenia v dôsledku neúmyselne spusteného prístroja. Chráňte sa pri údržbárskych a čistiacich prácach. Prístroj vypnite vyberte akumulátor (38)

Údržbárske a opravárske práce, ktoré nie sú opísané v tomto návode, nechajte vykonať nášmu servisnému centru. Používajte len originálne náhradné diely.

Čistenie

▲ VAROVANIE! Zásah elektrickým prúdom! Prístroj nikdy nestriekajte vodou.

Upozornenie

Nebezpečenstvo poškodenia. Chemické látky môžu pôsobiť na plastové diely prístroja. Nepoužívajte žiadne čistiace prostriedky, resp. rozpúšťadlá.

Čistenie po použití

- Na čistenie nepoužívajte tvrdé ani špicaté predmety. Mohli by prístroj poškodiť.
- Povrch prístroja vyčistite mäkkou kefou, štetcom alebo handrou.

Čistenie nabíjacej stanice

(Obr B/D/E)

1. Vyberte prístroj z nabíjacej stanice (24).
2. Odpojte sieťový zdroj (18) od elektrického napájania.
3. Vytiahnite nabíjaciu zástrčku (19) z nabíjacej jednotky (21).
4. Odpojte svorku svetidla (14) s obmedzovacím káblom (10) z nabíjacej jednotky (21).
5. Namontujte kryt (29) kontaktnej zdierky (32) a kryt (31) na prípojke nabíjacej zástrčky (33) (pozri *Spojenie obmedzovacieho kábla a nabíjacej stanice*, S. 250).
6. Demontujte nabíjaciu jednotku (21).
7. Demontujte upevňovacie skrutky (12). Použite na to priložený kľúč s vnútorným šesthranom (13).
8. Opatrne vyčistite nabíjaciu jednotku (21) mäkkou handričkou. Pri silnom znečistení

môžete použiť kefu alebo jemne navlhčenú handričku. **Vynechajte pritom prípojku (32, 33) nabíjacej jednotky (21).**

9. Opatrne vyčistite nabíjaciú stanicu (24) mäkkou handričkou. Pri silnom znečistení môžete použiť kefu alebo jemne navlhčenú handričku.
10. Pred prevádzkou nechajte základnú dosku (22) a nabíjaciú jednotku (21) úplne vyschnúť.
11. Nabíjaciú jednotku (21) namontujte na základnú dosku (22) (pozri *Montáž nabíjacej stanice*, S. 248).
12. Zaisťte základnú dosku (22) (pozri *Zafixovanie nabíjacej stanice*, S. 250).
13. Znovu pripojte obmedzovací kábel k nabíjacej jednotke (21) (pozri *Spojenie obmedzovacieho kábla a nabíjacej stanice*, S. 250).
14. Znovu zapojte nabíjaciú zástrčku (19) do nabíjacej jednotky (21) (pozri *Spojenie obmedzovacieho kábla a nabíjacej stanice*, S. 250).
15. Zapojte sieťový zdroj (18) do zdroja elektrického napájania.
16. Prístroj (pozri *Čistenie prístroja*, S. 263) vyčistite.
17. Prístroj umiestnite alebo pošlite znovu do nabíjacej stanice (24) (pozri *Späť do nabíjacej stanice*, S. 262).

Čistenie prístroja

(Obr H)

1. Vyberte prístroj z nabíjacej stanice (24).
2. Prístroj vypnite (pozri *Zapnutie a vypnutie*, S. 261).
3. Vyberte akumulátor (38) (pozri *Vloženie a vybratie akumulátora*, S. 251).
4. Prístroj opatrne vyčistite mäkkou handričkou. Pri silnom znečistení môžete použiť kefu alebo jemne navlhčenú handričku.
5. Pred prevádzkou nechajte prístroj úplne vyschnúť.
6. Vložte akumulátor (38) (pozri *Vloženie a vybratie akumulátora*, S. 251).
7. Prístroj postavte alebo pošlite znovu do nabíjacej stanice (24) (pozri *Späť do nabíjacej stanice*, S. 262).

Údržba



Pred údržbárskymi prácami odoberte akumulátor!



Používajte ochranné rukavice

- Pred každým použitím skontrolujte prístroj, či nemá zjavné chyby, ako sú uvoľnené, opotrebované alebo poškodené diely.
- Skontrolujte kryty a ochranné zariadenia vzhľadom na poškodenia a správne osadenie. V prípade potreby ich vymeňte.

Neručíme za škody spôsobené našimi prístrojmi, ak boli spôsobené neodbornou opravou alebo použitím iných než originálnych dielov, resp. používaním v rozpore s určeným účelom.

Výmena noža

Upozornenia

- Ak je nôž tupý, môže sa dobrúsiť v odbornej dielni.
- Prístroj je vybavený otáčateľnými nožmi. Ak sú nože na jednej strane tupé, môžete ich otočiť.
- Ak sú nože poškodené alebo nevyvážené, musia sa vymeniť (*Náhradné diely a príslušenstvo*, S. 269).

Potrebné náradie

- Skrutkovač

Otočenie nožov (Obr H/I)

1. Prístroj otočte.
2. Vyberte akumulátor (38) (pozri *Vloženie a vybratie akumulátora*, S. 251).
3. Uvoľnite skrutky nožov (17) na spodnej strane prístroja.
4. Otočte nože (16) na druhú stranu.
5. Nože (16) znova upevnite pomocou skrutiek nožov (17).
6. Vložte akumulátor (38) (pozri *Vloženie a vybratie akumulátora*, S. 251).

Výmena nožov (Obr H/I)

1. Prístroj otočte.
2. Vyberte akumulátor (38) (pozri *Vloženie a vybratie akumulátora*, S. 251).
3. Uvoľnite skrutky nožov (17) na spodnej strane prístroja.
4. Odstráňte staré nože (16).
5. Nové nože (16) znova upevnite pomocou skrutiek nožov (17).

- Vložte akumulátor (38) (pozri *Vloženie a vybratie akumulátora*, S. 251).

Uvoľnenie blokovania

(Obr H)

- Prístroj otočte.
- Vyberte akumulátor (38) (pozri *Vloženie a vybratie akumulátora*, S. 251).
- Uvoľníte blokovanie.
- Vložte akumulátor (38) (pozri *Vloženie a vybratie akumulátora*, S. 251).

Oprava obmedzovacieho kábla

Postup (Obr J)

- Skontrolujte, či nie je obmedzovací kábel (10) poškodený.
 - Ak je obmedzovací kábel (10) roztrhnutý, odstrihnite konce kombinačkami.
 - Ak je obmedzovací kábel (10) natoľko poškodený, že je príliš krátky na to, aby sa jeho konce dali vložiť do spojovacej svorky na káble (20), predĺžte ho ešte kúskom náhradného kábla a ešte jednou spojovacou svorkou na káble (20).
- Oba konce obmedzovacieho kábla (10) vložte na doraz do otvoru na príslušnej strane spojovacej svorky na káble (20).
- Spojovaciu svorku na káble (20) stlačte, kým veko úplne nezaaretuje a nebude pevne doliehať. Po zatvorení sa už nebude dať spojovacia svorka na káble (20) otvoriť.

Skladovanie

Prístroj a príslušenstvo skladujte vždy:

- v čistote

Vyhľadávanie chýb

Nasledujúca tabuľka vám pomôže odstrániť malé poruchy:

Problém	Možná príčina	Odstránenie poruchy
Prístroj sa nezapol	Akumulátor (38) nie je vložený	Vloženie akumulátora (pozri <i>Vloženie a vybratie akumulátora</i> , S. 251)
	Vybitý akumulátor (38)	Nabite akumulátor (zohľadnite samostatný návod na obsluhu pre akumulátor a nabíjačku)

- v suchu
- chránené pred prachom
- mimo dosahu detí

Upozornenia

- Prístroj **neovíjajte** nylonovým vrecom, pretože by sa mohla tvoriť vlhkosť a pleseň.
- Pred odložením prístroj vyčistite (pozri *Čistenie*, S. 262).

Zimná prestávka

- Akumulátor skladujte len v čiastočne nabitom stave. Stav nabitia by mal byť počas dlhšieho skladovania 40 – 60 %.
- Počas dlhšieho skladovania kontrolujte približne každé 3 mesiace stav nabitia akumulátora a v prípade potreby ho nabite.
- Teplota skladovania pre akumulátor je medzi 15 °C a 25 °C. Počas skladovania zabráňte extrémnemu chladu alebo teplu. Akumulátor tým stratí výkon. Pred dlhším skladovaním (napr. na prezimovanie) vyberte akumulátor z prístroja.
- Odpojte nabíjaciu stanicu od obmedzovacieho kábla.
- Kontakty obmedzovacieho kábla izolujte lepiacou páskou.
- Ak prístroj po dlhšom skladovaní uvádzate znova do prevádzky, vyčistite kontakty akumulátora na prístroji a nabíjacie hroty na nabíjacej stanici pomocou mosadznej kefy, aby ste sa vyhlili problémom s nabíjaním.

Problém	Možná příčina	Odstránenie poruchy
	Porucha motora	Obráťte sa na servisné centrum.
	Obmedzovací kábel (10) nie je správne pripojený alebo je poškodený	Skontrolujte LED indikáciu (26) na nabíjacej stanici (24) 1. LED (26) bliká nazeleno: obmedzovací kábel (10) je poškodený alebo nesprávne zapojený 2. LED (26) nepretržite svieti nazeleno: obmedzovací kábel (10) je pripojený správne Skontrolujte, či boli +/- konce kábla správne zapojené do nabíjacej stanice (24) (pozri <i>Spojenie obmedzovacieho kábla a nabíjacej stanice</i> , S. 250)
	Prístroj nie je v nabíjacej stanici (24) alebo v priestore ohraničenom obmedzovacím káblom (10)	Umiestnite prístroj do nabíjacej stanice (24) alebo do priestoru ohraničeného obmedzovacím káblom (10)
	Tráva je príliš vysoká	<ul style="list-style-type: none"> • Pred prvým uvedením do prevádzky musí byť tráva skosená na 40 mm. • Nastavte väčšiu výšku kosenia (pozri <i>Nastavenie výšky kosenia</i>, S. 250)
Motor vynecháva	Zablokovanie cudzími telesami	Uvoľnenie blokovania (pozri <i>Uvoľnenie blokovania</i> , S. 264)
Výsledok práce nie je uspokojivý alebo motor pracuje ťažko	Výška kosenia príliš nízka	Nastavte väčšiu výšku kosenia (pozri <i>Nastavenie výšky kosenia</i> , S. 250)
	Nôž (16) je tupý	Nechajte nôž (16) nabrúsiť alebo ho vymeňte (pozri <i>Výmena noža</i> , S. 263)
	Priestor nožov je zablokovaný	Prístroj vyčistite (pozri <i>Čistenie</i> , S. 262)
	Nôž (16) je nesprávne namontovaný	Nôž (16) namontujte správne (pozri <i>Výmena noža</i> , S. 263)
Nôž (16) sa neatáča	Nôž (16) je blokovaný trávou	Odstráňte trávu (pozri <i>Uvoľnenie blokovania</i> , S. 264)
	Skrutka noža (17) je uvoľnená	Pevne utiahnite skrutku noža (17) (pozri <i>Výmena noža</i> , S. 263)

Problém	Možná príčina	Odstránenie poruchy
Abnormálny hluk, klepotanie alebo vibrácie	Skrutka noža (17) je uvoľnená	Pevne utiahnite skrutku noža (17) (pozri <i>Výmena noža</i> , S. 263)
	Nôž (16) je poškodený	Vymeňte nôž (16) (pozri <i>Výmena noža</i> , S. 263)
Prístroj vychádza von z obmedzenia	Chyba polozenia: 90° rohy môžu viesť k strate signálu	Rohy zaokrúhlite alebo ich rozmiestnite v 45 ° uhle (pozri <i>Položenie obmedzovacieho kábla</i> , S. 249)
	Obmedzovací kábel (10) nie je správne pripojený alebo je poškodený	Skontrolujte LED indikáciu (26) na nabijacej stanici (24) 1. LED (26) bliká nazeleno: obmedzovací kábel (10) je poškodený alebo nesprávne zapojený 2. LED (26) nepretržite svieti nazeleno: obmedzovací kábel (10) je pripojený správne Skontrolujte, či boli +/- konce kábla správne zapojené do nabijacej stanice (24) (pozri <i>Spojenie obmedzovacieho kábla a nabijacej stanice</i> , S. 250)
	Stúpanie/klesanie v oblasti obmedzovacieho kábla (10) je príliš prudké.	Prístroj je schopný zvládať stúpania/klesania max. 25° (47 %). Vo vzdialenosti 30 cm od obmedzovacieho kábla (10) môže mať stúpanie max. 35 %. Vo vzdialenosti 40 cm od obmedzovacieho kábla (10) môže mať klesanie max. 17 %. (pozri <i>Položenie obmedzovacieho kábla</i> , S. 249)
	Nabijacia stanica (24) nie je naštálovaná podľa pokynov. Môže to viesť k rušeniu signálu.	V oblasti príjazdu k nabijacej stanici (24) musí byť položený obmedzovací kábel (10) po dĺžke minimálne 2 m a za nabijacou stanicou (24) priamo po dĺžke minimálne 1 m. Sieťový zdroj (18) a obmedzovací kábel (10) sa vo všeobecnosti nesmú klást' do slučky a nesmú sa uložiť v blízkosti nabijacej stanice (24). (pozri <i>Umiestnenie nabijacej stanice</i> , S. 248)

Likvidácia/ochrana životného prostredia

Z prístroja vyberte akumulátor a prístroj, akumulátor, príslušenstvo a balenie prineste na ekologické zhodnotenie.



Elektrické prístroje nepatria do domového odpadu.

Symbol preškrtnutého kontajnera na kolieskach znamená, že tento výrobok sa po skončení jeho životnosti nesmie likvidovať ako neriedený komunálny odpad.

Smernica 2012/19/EÚ o odpade z elektrických a elektronických zariadení:

Spotrebiteľia sú zo zákona povinní elektrické a elektronické zariadenia na konci ich životnosti odovzdať na ekologickú recykláciu. Týmto spôsobom je zabezpečené zhodnotenie šetrné k životnému prostrediu a zdrojom. V závislosti od národných zákonov, máte tieto možnosti:

- vrátenie na predajnom mieste,
- odovzdanie na oficiálnom zbernom mieste,
- zaslanie späť výrobcovi/distribútorovi.

Netýka sa to dielov príslušenstva a pomocných prostriedkov bez elektrických komponentov, pripojených k starým prístrojom.

Akumulátory zlikvidujte ekologicky



Akumulátor neodhadzujte do domového odpadu, ohňa (nebezpečenstvo výbuchu) alebo vody. Poškodené akumulátory môžu škodiť životnému prostrediu a vášmu zdraviu, keď unikajú jedovaté pary alebo kvapaliny.

Poškodené alebo opotrebované akumulátory musíte zlikvidovať ekologicky.

- Akumulátory neotvárajte a zabráňte ich mechanickému poškodeniu. Existuje nebezpečenstvo skratu a môžu uniknúť výpary, ktoré dráždia dýchacie cesty.
- Z bezpečnostných dôvodov musia byť akumulátory pred likvidáciou vybité.
- Póly prelepte, aby ste predišli skratu.
- Akumulátory odovzdajte v predajni alebo na zbernom mieste.

Poškodené akumulátory

S poškodenými akumulátormi manipulujte mimoriadne opatrne!

- Nedotýkajte sa poškodených akumulátorov holými rukami.
- Ak sa nedajú póly prelepiť, odovzdajte akumulátory jednotlivo v plastovom vrecku.
- Poškodené akumulátory odovzdajte jednotlivo uložené v nehorľavej uzatvárateľnej nádobe, ktorú je ešte možné naplniť pieskom.
- Poškodené akumulátory odovzdajte na zbernom mieste s personálom s odbornou spôsobilosťou.

Pokyny na likvidáciu zeleného odpadu

Pokosenú trávu nevyhadzujte do kontajnera na odpady, ale dajte ju na kompost alebo rozdeľte ako mulčovací vrstvu pod kríky a stromy.

Servis

Garancia

Vážená zákazníčka, vážený zákazník,

Na tento výrobok dostávate záruku 3 rokov od dátumu kúpy. V prípade nedostatkov tohto výrobku vám voči predajcovi výrobku prináležia zákonné práva. Tieto zákonné práva nie sú obmedzené našou zárukou opísanou v nasledujúcej časti.

Záručné podmienky

Záručná doba začína s dátumom kúpy. Originálny pokladničný doklad dobre uschovajte. Tento podklad bude potrebný ako doklad o kúpe. Ak sa v rámci tri rokov od dátumu kúpy tohto výrobku vyskytne chyba materiálu alebo výroby, výrobok – podľa našej voľby – pre vás bezplatne opravíme alebo vymeníme. Toto poskytnutie záruky predpokladá, že v rámci trojročnej lehoty sa predloží chybný výrobok a doklad o kúpe (pokladničný doklad) a krátko sa písomne opíše, v čom existuje nedostatok a kedy sa vyskytol.

Ak je chyba pokrytá našou zárukou, dostanete späť opravený alebo nový výrobok. S opravou alebo výmenou výrobku nezačína žiadne nové záručné obdobie.

Záručná doba a zákonné nároky na odstránenie nedostatkov

Záručná doba sa poskytnutím záruky nepredlžuje. To platí aj pre vymenené a opravené diely. Škody a nedostatky existujúce prípadne už pri kúpe sa musia ihneď pri vybalení ohlásiť. Opravy pripadajúce po uplynutí záručnej doby sú s povinnosťou úhrady.

Rozsah záruky

Výrobok bol starostlivo vyrobený podľa prírodných kvalitatívnych smerníc a pred dodávkou bol svedomito skontrolovaný.

Poskytnutie záruky platí výlučne na chyby materiálu alebo výroby. Táto záruka sa nevzťahuje na časti výrobku, ktoré sú vystavené normálnemu opotrebeniu a preto je možné na ne prihliadať (napr. Nôž) ako na rýchlo opotrebitelné diely alebo na poškodenia na rozbitných dieloch.

Táto záruka prepadá, keď je výrobok poškodený, neodborne používaný alebo nebola na ňom vykonávaná údržba. Pre odborné používanie výrobku je nutné presne dodržiavať všetky pokyny uvedené v návode na obsluhu. Účelom použitia a manipuláciám, od ktorých sa v návode na obsluhu odrádza alebo pred ktorými sa varuje, je možné bezpodmienečne zabrániť.

Výrobok je určený iba na súkromné a nekomerčné použitie. Pri nesprávnej alebo neodbornej manipulácii, aplikácii násilia a pri zásahoch, ktoré neboli uskutočnené našou autorizovanou servisnou pobočkou, záruka zaniká.

Vybavenie v záručnom prípade

Aby bolo možné zaručiť rýchle vybavenie vašej žiadosti, postupujte podľa nasledujúcich pokynov:

- V prípade akýchkoľvek otázok si pripravte pokladničný doklad a číslo výrobku (IAN 508107_2507) ako doklad o nákupe.
- Číslo výrobku nájdete na typovom štítku na výrobku, gravúre na výrobku, na titulnej stránke návodu na obsluhu (vľavo dole) alebo na nálepke na zadnej alebo spodnej strane výrobku.
- Ak by sa mali vyskytnúť funkčné chyby alebo iné nedostatky, kontaktujte najprv **telefonicky** alebo použite náš **kontaktný formulár**, ktorý nájdete na parkside-diy.com v kategórii **Servis** nasledovne uvedené servisné centrum.
- Výrobok zaznamenaný ako chybný môžete po konzultácii s naším servisným

centrom zaslať pre vás s oslobodením od poštovného na vám oznámenú servisnú adresu za pripojenia dokladu o kúpe (pokladničný doklad) a informácie, v čom spočíva nedostatok a kedy sa vyskytol. Aby bolo možné zabrániť problémom s prevzatím a prídavným nákladom, použite bezpodmienečne iba adresu, ktorá sa vám oznámi. Zabezpečte, aby sa odoslanie uskutočnilo bez vyplatenia, ako neskladný tovar, expresne alebo ako iná zvláštna zásielka. Výrobok pošlite, prosím, vráť. všetkých súčasne dodaných dielov príslušenstva a postarajte sa o dostatočne bezpečné prepravné balenie.



Na parkside-diy.com si môžete pozrieť a stiahnuť túto a mnohé ďalšie príručky. Týmto QR kódom sa dostanete priamo na stránku parkside-diy.com. Vyberte svoju krajinu a cez vyhľadávanie si nájdite návody na obsluhu. Po zadaní čísla výrobku (IAN) 508107_2507 si budete môcť otvoriť návod na obsluhu.

Opravný servis

Ohľadom opráv, **ktoré nepodliehajú záruke**, sa obráťte na Servisné centrum. Tam dostanete s ochotou predbežný návrh nákladov.

- Môžeme spracovať iba prístroje, ktoré boli zaslané dostatočne zabalené a ofrankované.

Upozornenie: Váš prístroj pošlite, prosím, vyčistený a s upozornením na chybu na adresu uvedenú Servisným centrom.

- Prístroje zaslané bez úhrady prepravného, ako aj prístroje, ktoré boli zaslané ako veľkorozmerný náklad, expresom alebo s iným špeciálnym prepravným nebudú prevzaté.
- Vaše zaslané chybné prístroje zlikvidujeme bezplatne.

Service-Center

Servis Slovensko
Tel.: 0800 003409
Kontaktný formulár na
parkside-diy.com
IAN 508107_2507

Importér

Zohľadnite, prosím, že nasledujúca adresa nie je servisná adresa. Najprv kontaktujte ho-re uvedené servisné centrum.

Grizzly Tools GmbH & Co. KG
Stockstädter Str. 20
63762 Großostheim
NEMECKO
www.grizzlytools.de

Náhradné diely a príslušenstvo

Náhradné diely a príslušenstvo dostanete na www.grizzlytools.shop. Ak by sa pri objednávaní vyskytli problémy, kontaktujte nás cez náš internetový obchod. V prípade ďalších otázok sa obráťte na: *Service-Center*, S. 269

Poz. č.	Název	Obj. č.
10	Obmedzovací kábel	92000198
11	háčik	92000065
12	Upevňovacie skrutky	92000110
16/17	Náhradný nôž/Náhradná skrutka	92000041
21	Nabíjacia jednotka	92000194
22	Základná doska	92000195

Preklad originálneho vyhlásenia o zhode EÚ

Výrobok: **Smart robotická kosačka**

Model: **PAMRS 750 A1**

Sériové číslo: 000001-035400

Uvedený predmet vyhlásenia je v zhode s príslušnými harmonizačnými právnymi predpismi Únie:

**2006/42/EC • 2014/30/EU • 2000/14/EC & 2005/88/EC
• 2011/65/EU & (EU) 2015/863 • 2014/53/EU**

Vyššie opísaný predmet vyhlásenia je v zhode so smernicou Európskeho parlamentu a Rady 2011/65/EU z 8. júna 2011 o obmedzení používania určitých nebezpečných látok v elektrických a elektronických zariadeniach.

Na zabezpečenie zhody sa použili tieto harmonizované normy a vnútroštátne normy a predpisy:

**EN 62233:2008 • EN IEC 63000:2018
EN 62311:2008 • EN 60335-1:2012/A15:2021
EN 50636-2-107:2015/A3:2021 • EN 50665:2017
EN IEC 55014-1:2021 • EN IEC 55014-2:2021 •
EN 301 489-1 V2.2.3:2019 • EN 301 489-3 V2.3.2:2023
EN 301 489-17 V3.3.1:2024
EN 300 328 V2.2.2 (2019-07) • EN 50663:2017 • EN 303 447 V1.3.1 (2022-04)**

Súlad so smernicou 2000/14/EC, pokiaľ ide o emisie hluku, je potvrdený:

Hladina akustického výkonu (L_{WA})

– odmeraná: 58,2 dB;

– zaručená: 60 dB

Použitý postup posudzovania zhody podľa 2000/14/EC, príloha VI.

Notifikovaná osoba: TÜV SÜD Product Service GmbH • NB: 0123 • Ridlerstraße 65 • 80339 München • Deutschland

Toto vyhlásenie o zhode sa vydáva na výhradnú zodpovednosť výrobcu:



Grizzly Tools GmbH & Co. KG
Stockstädter Str. 20
63762 Großostheim
NEMECKO
02.01.2026

Christian Frank
Splnomocnený zástupca dokumentácie

Preklad originálneho vyhlásenia o zhode EÚ

Výrobok: **Sieťová jednotka**

Model: **SF-25**

IAN 508107_2507

Uvedený predmet vyhlásenia je v zhode s príslušnými harmonizačnými právnymi predpismi Únie:

2014/30/EU • 2014/35/EU • 2011/65/EU* & (EU) 2015/863

Vyššie opísaný predmet vyhlásenia je v zhode so smernicou Európskeho parlamentu a Rady 2011/65/EU z 8. júna 2011 o obmedzení používania určitých nebezpečných látok v elektrických a elektronických zariadeniach.

Na zabezpečenie zhody sa použili tieto harmonizované normy a vnútroštátne normy a predpisy:

**EN IEC 61558-1:2019 • EN 61558-2-16:2009/A1:2013
EN IEC 55014-1-2021 • EN IEC 55014-2-2021 • EN IEC 63000:2018
EN IEC 61000-3-2:2019/A2:2024 • EN 61000-3-3:2013/A2:2021**

Toto vyhlásenie o zhode sa vydáva na výhradnú zodpovednosť výrobcu:



Grizzly Tools GmbH & Co. KG
Stockstädter Str. 20
63762 Großostheim
NEMECKO
02.01.2026

Christian Frank
Splnomocnený zástupca dokumentácie

Tartalomjegyzék

Bevezető.....	272
Rendeltetésszerű használat.....	273
A csomag tartalma / Tartozékok.....	273
Áttekintés.....	273
Működés leírása.....	274
Műszaki adatok.....	274
Biztonsági utasítások.....	274
A biztonsági utasítások jelentése.....	275
Piktogramok és szimbólumok.....	275
Általános elektromos szerszám biztonsági figyelmeztetések.....	276
Fűnyíróra vonatkozó biztonsági utasítások.....	278
Maradvány-kockázatok.....	279
Telepítés.....	280
Szükséges szerszámok és segédeszközök.....	280
Hálózati egység rögzítése.....	280
Töltőállomás felszerelése.....	280
Töltőállomás elhelyezése.....	280
Határoló huzal lefektetése.....	281
Határoló huzal és töltőállomás csatlakoztatása.....	282
Töltőállomás rögzítése.....	282
Előkészítés.....	282
Vágásmagasság beállítása.....	282
Töltés.....	283
Üzembe helyezés.....	284
Kezelőelemek.....	284
Első üzembe helyezés.....	285
Beállítás.....	285
Menük a kijelzőn.....	285
Spot mód / Fix pontos fűnyírás.....	285
Nyelv beállítása.....	286
Dátum és idő beállítása.....	286
Esőérzékelő beállítása.....	286
Munkaidők beállítása.....	286
WLAN bekapcsolása.....	287
PIN módosítása.....	287
Munka- és hibanapló lekérdezése.....	287
Gyári beállítások visszaállítása.....	288
Firmware-frissítés ellenőrzése/ végrehajtása.....	288
Ütemezés meghatározása.....	288
Másodlagos területek beállítása.....	288
Sülvédelem beállítása.....	289
kés-megállító hátrafelé menetben.....	289
Parkside alkalmazás.....	289

Készülék eltávolítása az alkalmazásból.....	290
Adatvédelmi szabályzat.....	290

A kijelzőn megjelenő állapotüzenetek.....	290
Üzemeltetés.....	293
Munkavégzéssel kapcsolatos utasítások.....	293
Be- és kikapcsolás.....	294
Munkaciklus kézi megszakítása/ indítása.....	294
Vissza a töltőállomáshoz.....	295
Szállítás.....	295
Tisztítás, karbantartás és tárolás.....	295
Tisztítás.....	295
Karbantartás.....	296
Tárolás.....	297
Hibakeresés.....	297
Ártalmatlanítás/Környezetvédelem.....	300
Akkumulátorok környezetbarát módon történő ártalmatlanítása.....	300
Zöldhulladék ártalmatlanítására vonatkozó utasítás.....	300
JÓTÁLLÁSI TÁJÉKOZTATÓ.....	301
Pótalkatrészek és tartozékok.....	303
Az eredeti EU -megfelelőségi nyilatkozat fordítása.....	303
Az eredeti EU -megfelelőségi nyilatkozat fordítása.....	304
Robbantott ábra.....	376

Bevezető

Gratulálunk a fűnyírórobot megvásárlásához (a továbbiakban készülék vagy elektromos kéziszerszám).

Vásárlásával kiváló minőségű termék mellett döntött. Ezt a készüléket a gyártás során minőségi vizsgálatnak és végső ellenőrzésnek vetették alá. Ezáltal biztosított a készülék működőképessége.



A használati útmutató a készülék része. Fontos tudnivalókat tartalmaz a biztonságra, használatra és ártalmatlanításra vonatkozóan. Olvassa el figyelmesen a használati útmutatót. Ismerje meg a kezelőrészeket és a készülék helyes használatát. A készüléket csak a leírtak szerint és a megadott alkalmazási területen használja. Őrizze meg a hasz-

nálati útmutatót és a készülék harmadik személynek történő továbbadása esetén adja át a készülékhez tartozó valamennyi leírást is.

Rendeltetészerű használat

A készülék kizárólag a következő használatra készült:

- Ház körüli gyep- és fűfelületek nyírása.

Tilos a készüléket esőben vagy párák környezetben használni.

A készüléket felnőttek használhatják. 16 éven felüli fiatalok csak felügyelet mellett használhatják a készüléket.

A készülék minden más, a jelen használati útmutatóban nem kifejezetten engedélyezett használata komoly veszélyt jelenthet a felhasználó számára és kárt okozhat a készülékben. A készüléket kezelő vagy használó személy felel más személyeknek okozott balesetekért vagy tulajdonukon okozott károkért. A készülék a barkács szektorban történő használatra készült. Nem folyamatos ipari használatra tervezték. Ipari használat esetén a garancia érvényét veszti. A gyártó nem vállal felelősséget a nem rendeltetészerű használatból vagy helytelen kezeléssből eredő károkért.

A készülék a **X 20 V TEAM** sorozat része és a **X 20 V TEAM** sorozat akkumulátoraival üzemeltethető. A **X 20 V TEAM** sorozat akkumulátorait csak a **X 20 V TEAM** sorozat töltővel szabad tölteni.

A csomag tartalma / Tartozékok

Csomagolja ki a készüléket és ellenőrizze a csomag tartalmát.

Ártalmatlanítsa megfelelően a csomagolóanyagot.

- Smart robotfűnyíró
- akkumulátor
- határoló huzal (150 m)
- 200x kampó
- 6x rögzítő csavarok
- imbuszkulcs
- 2x csavaros sorkapocs
- 4x csavar
- 2x kábelcsatlakozó kapocs
- Kés felszerelése
 - 3x pótkés
 - 3x Tartalékcsavar
- hálózati egység
- töltőcsatlakozódugó
- töltőállomás
 - töltőegység

- alaplemez
- Védőkengyel
- Eredeti használati utasítás fordítása

Áttekintés

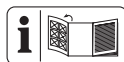

A készülék ábrái az előlő és hátsó kihajtható oldalon találhatók.

- 1 BE/KI gomb/start gomb
- 2 OK gomb
- 3 Felfelé gomb
- 4 Lefelé gomb
- 5 Home/Vissza gomb
- 6 STOP gomb
- 7 Esőérzékelő
- 8 Kijelző
- 9 forgatógomb

Tartozékok

- 10 határoló huzal
- 11 kampó
- 12 rögzítő csavarok
- 13 imbuszkulcs
- 14 csavaros sorkapocs
- 15 csavar (töltőegység)
- 16 kés
- 17 késcsavar
- 18 hálózati egység
- 19 töltőcsatlakozódugó
- 20 kábelcsatlakozó kapocs

töltőállomás

- 21 töltőegység
- 22 alaplemez
- 23 Védőkengyel

(B ábra)

- 24 töltőállomás
- 25 töltőfogak
- 26 LED
- 27 jelző (munkaterület)

(C ábra)

- 28 horony

(D ábra)

- 29 burkolat (érintkező aljzat)
- 30 retesz (burkolat érintkező aljzat)

- 31 burkolat (Csatlakozó töltőcsatlakozódugó)
- 32 érintkező aljzat
- 33 Csatlakozó töltőcsatlakozódugó

(G ábra)

- 34 hordozó fogantyú

(H ábra)

- 35 burkolat (akkumulátorrekesz)
- 36 retesz (akkumulátorrekesz)
- 37 akkumulátor-kireteszelő
- 38 akkumulátor
- 39 akkumulátorrekesz

Működés leírása

A készülék villanymotorral felszerelt műanyag házzal rendelkezik. A vágószerző szám a 8-fokozatú vágósíkkal párhuzamosan forog. A kezelőelemek funkciója az alábbi leírásban található.

Műszaki adatok

Smart robotfűnyíróPAMRS 750 A1

Motorfeszültség U 20 V =

VédelemIPX4

Üresjárati fordulatszám n_1 3100 min⁻¹

Vágási szélesség 20 cm

Vágásmagasság 25-60 mm

Súly akkumulátor nélkül ≈ 7,4 kg

Hangnyomásszint (L_{pA})
..... 47,2 dB; $K_{pA}=1,95$ dB

Hangerőszint (L_{WA})
– garantált 60 dB
– mért 58,2 dB; $K_{WA}=1,95$ dB

WiFi frekvenciatartomány . 2400–2483,5 MHz
Maximális WLAN átviteli teljesítmény 19 dBm

Bluetooth-WiFi frekvenciatartomány
.....2400–2483,5 MHz
Maximális Bluetooth átviteli teljesítmény
..... 8 dBm

töltőállomás ST-105

Bemenő feszültség22 V=, 2,5 A

Kimenő feszültség21 V=, 2,4 A

VédelemIPX4

Súly 1,5 kg

Határoló kábel frekvenciatartománya
..... 100 Hz-148,5 kHz

Határoló huzal maximális átviteli teljesítménye 50 dBa/ 10 m

hálózati egység SF-25

Bemenő feszültség 220-240 V~, 50/60 Hz, 0,8 A

Kimenő feszültség22 V=, 2,5 A

VédelemIP65

Külső hőmérséklet ta 50 °C

A zaj- és rezgésszint értékek a megfelelőségi nyilatkozatban megnevezett szabványoknak és előírásoknak megfelelően kerültek meghatározásra.

A megadott rezgés-összértékek és a megadott zajkibocsátási értékek szabványosított mérési eljárással lettek meghatározva és felhasználhatók az elektromos kéziszerszámok egymással való összehasonlítására. A megadott rezgés-összértékek és a megadott zajkibocsátási értékek a terhelés előzetes megbecsüléséhez is felhasználhatók.

X 20 V TEAM

A készülék a **X 20 V TEAM** sorozat része és a **X 20 V TEAM** sorozat akkumulátoraival üzemeltethető. A **X 20 V TEAM** sorozat akkumulátorait csak a **X 20 V TEAM** sorozat töltőivel szabad tölteni.

Javasoljuk, hogy ezt a készüléket kizárólag az alábbi akkumulátorokkal üzemeltesse: PAP 20 B1, PAP 20 B3, Smart PAPS 204 A1, Smart PAPS 208 A1

Javasoljuk, hogy ezeket az akkumulátorokat az alábbi töltőkkel töltsse: PLG 20 A3, PLG 20 A4, PLG 20 C1, PLG 20 C2, PLG 20 C3, PLG 201 A1, PDSLGL 20 A1, PDSLGL 20 B1, PDSLGL 20 B2, PLGS 2012 A1
Akkumulátor és töltő műszaki adatai: Lásd a külön útmutatót.

Biztonsági utasítások

Ez a fejezet a készülék használatával kapcsolatos alapvető biztonsági utasításokat tartalmazza.

▲ FIGYELMEZTETÉS! Személyi sérülés és anyagi kár az akkumulátor nem megfelelő használata révén. Vegye figyelembe a(z) **X 20 V TEAM** termékcsaládba tartozó akkumulátor és töltő használati útmutatójában lévő töltésre és helyes használatra vonatkozó biztonsági utasításokat és tudnivalókat. A töltés részletes leírása és további információk ebben a külön használati útmutatóban található.

A biztonsági utasítások jelentése

▲ VESZÉLY! Baleset történik, ha nem tartja be ezt a biztonsági utasítást. Súlyos testi sérülés vagy halál a következménye.

▲ FIGYELMEZTETÉS! Baleset történhet, ha nem tartja be ezt a biztonsági utasítást. Súlyos testi sérülés vagy halál lehet a következménye.

▲ VIGYÁZAT! Baleset történik, ha nem tartja be ezt a biztonsági utasítást. Enyhe vagy közepes fokú testi sérülés lehet a következménye.

MEGJEGYZÉS! Baleset történik, ha nem tartja be ezt a biztonsági utasítást. Anyagi kár lehet a következménye.

Piktogramok és szimbólumok

Szimbólumok a készüléken



FIGYELMEZTETÉS – A gép működtetése előtt olvassa el a használati útmutatót!



FIGYELMEZTETÉS – Vegye le a zárszerkezetet a gépen történő munkavégzés vagy a gép megemelése előtt!



FIGYELMEZTETÉS – A gép működtetése közben tartson megfelelő biztonsági távolságot!



FIGYELMEZTETÉS – Ne vesse magát a gépen!



FIGYELEM – Ne érjen a forgó részekhez



FIGYELEM – Ne működtesse a készüléket esőben!



Figyelem! A vágóberendezés tovább mozog



Tartsa távol a közelben tartózkodó személyeket és gyerekeket a készüléktől.



Soha ne fröcskölje le a készüléket vízzel!



Veszély! Tartsa távol a kezét és a lábát



Garantált hangteljesítményszint L_{WA} dB(A)



Vágási kör



Védelmi osztály III



Elektromos készülékek nem tartoznak a háztartási hulladéka.



Vágásmagasság-beállító



Kijelző kezelőfelület

Szimbólumok a töltőállomáson



Olvassa el a használati útmutatót

☐ töltő SF-25



Védelmi osztály III



Elektromos készülékek nem tartoznak a háztartási hulladékba.



Csatlakozó



LED

Szimbólumok a hálózati egységen



Olvassa el a használati útmutatót



Figyelem!



Védelmi osztály II (kettős szigetelés)



Rövidzárlatbiztos, zárt biztonsági transzformátor

töltő SF-25

Készülékbiztosíték



Kapcsolóüzemű tápegység



Elektromos készülékek nem tartoznak a háztartási hulladékba.

Szimbólumok a használati útmutatóban



Használjon védőkesztyűt

Általános elektromos szerszám biztonsági figyelmeztetések

▲ FIGYELMEZTETÉS! Olvassa el az összes biztonsági figyelmeztetést, utasítást, ábrát és specifikációt, amelyet az elektromos szerszámhoz mellékelünk. Valamennyi felsorolt utasítás figyelmen kívül hagyása áramütéshez, tüzesettség és/vagy súlyos sérüléshez vezethet. **Későbbi hivatkozás céljából mentse el minden figyelmeztetést és utasítást.**

A figyelmeztetéseken említett „elektromos szerszám” kifejezés egy hálózatról működtetett (vezetékes) elektromos szerszámra vagy akkumulátoros (vezeték nélküli) elektromos szerszámra vonatkozik.

1. A MUNKATERÜLET BIZTONSÁGA

- Munkaterületét tartsa tisztán és világítsa meg megfelelően.** A rendezetlen vagy sötét területek baleseteket okozhatnak.
- Ne működtesse az elektromos szerszámokat robbanásveszélyes környezetben, például gyúlékony folyadékok, gázok vagy por jelenlétében.** Az elektromos szerszámok szikrát okoznak, amely meggyújthatja a port vagy a füstöt.
- Az elektromos szerszám működtetése közben tartsa távol a gyerekeket és a nézelődőket.** A figyelmet elvoló tényezők következtében elveszítheti a kontrollt.

2. ELEKTROMOS BIZTONSÁG

- Az elektromos szerszámok dugaszainak illeszkedniük kell a konnektorhoz. A dugaszt soha semmilyen módon ne módosítsa. Ne használjon semmilyen adapterdugaszt földelt elektromos szerszámokkal.** A nem módosított dugaszok és a megfelelő konnektorok csökkentik az áramütés kockázatát.

- Egyik testrésze se érjen a földelt felületekhez, pl. csövek, radiátorok, tűzhelyek és hűtőszekrények.** Fokozottan fennáll az áramütés veszélye, ha a teste földelve van.
- Ne tegye ki az elektromos szerszámokat esőnek vagy nedves körülményeknek.** Az elektromos szerszámba kerülő víz növeli az áramütés veszélyét.
- A kábelt ne használja szakszerűtlenül. Soha ne használja a kábelt az elektromos szerszám hordozására, húzására vagy a kihúzáshoz. A kábelt tartsa távol a hőtől, olajtól, éles szélektől vagy mozgó alkatrészekről.** A sérült vagy összegabalyodott kábelek növelik az áramütés veszélyét.
- A szerszám kültéri működtetésekor, használjon a kültéri használathoz alkalmas hosszabbító kábelt.** A kültéri használatra alkalmas kábel használata csökkenti az áramütés veszélyét.
- Ha az elektromos szerszám nedves helyen történő üzemeltetése elkerülhetetlen, használjon maradékáram-észközzel (RCD) védett tápegységet.** Az RCD eszköz használata csökkenti az áramütés veszélyét.

3. SZEMÉLYI BIZTONSÁG

- Az elektromos eszköz használata közben maradjon éber, figyeljen arra, hogy mit csinál, és használja a józan eszét. Ha fáradt vagy drog, alkohol vagy gyógyszerek hatása alatt áll, ne használja az elektromos szerszámot.** Egy pillanatnyi figyelmetlenség is elég, hogy a használat közben súlyos személyi sérülést szenvedjen.
- Személyi védőeszköz használata. Mindig viseljen szemvédőt.** A megfelelő körülmények között használt védőfelszerelések, mint például porvédő maszk, csúszásmentes biztonsági cipő, kemény fejtető vagy hallásvédő, csökkentik a személyi sérülések számát.
- Véletlen elindulás megakadályozása. Mielőtt csatlakoztatja az áramforrást és/vagy az akkumulátort, felveszi vagy hordozza a szerszámot, győződjön meg róla, hogy a kapcsoló kikapcsolt helyzetben van.** Az elektromos

- szerszámok hordozása úgy, hogy az ujja a kapcsolón van, vagy a bekapcsolt állapotban lévő elektromos szerszámok feszültség alá helyezése balesetveszélyes.
- d) **Az elektromos szerszám bekapcsolása előtt távolítsa el a beállítókulcsot vagy a csavarkulcsot.** Az elektromos szerszám forgó részéhez rögzített csavarkulcs vagy kulcs személyi sérülést okozhat.
 - e) **Ne lépje túl a határokat. Mindig ügyeljen a megfelelő alátámasztásra és egyensúlyra.** Így jobban tudja irányítani az elektromos szerszámot váratlan helyzetekben.
 - f) **Viseljen megfelelő ruházatot. Ne viseljen laza ruházatot vagy ékszert. Tartsa távol a haját és ruháját a mozgó alkatrésztől.** A lazán illeszkedő ruhák, ékszer vagy hosszú haj beakadhatnak a mozgó alkatrészekbe.
 - g) **Ha vannak porelszívó és porgyűjtő berendezések csatlakoztatására szolgáló eszközök, gondoskodjon ezek csatlakoztatásáról és megfelelő használatáról.** A porgyűjtés csökkentheti a porhoz köthető veszélyeket.
 - h) **Ne engedje, hogy a szerszámok gyakori használatából fakadó tudás magabiztossá tegye, és figyelmen kívül hagyja a szerszámbiztonsági alapelveket.** Egy gondatlan cselekedet a másodperc tört része alatt súlyos sérülést okozhat.
- #### 4. AZ ELEKTROMOS SZERSZÁM HASZNÁLATA ÉS GONDOZÁSA
- a) **Ne erőltesse az elektromos szerszámot. Használja az adott alkalmazáshoz a helyes elektromos szerszámot.** A megfelelő elektromos szerszám jobban és biztonságosabban végzi el a munkát olyan sebességgel, amelyre tervezték.
 - b) **Ne használja az elektromos szerszámot, ha a kapcsoló nem kapcsolja be vagy ki.** Minden olyan elektromos szerszám, amelyet nem lehet a kapcsolóval vezérelni, veszélyes, és meg kell javítani.
 - c) **Mielőtt bármilyen beállítást végez, tartozékot cserél, vagy tárolja az elektromos szerszámot, húzza ki a dugaszt az áramforrásból és/vagy távolítsa el az akkumulátort az elektromos szerszámból, ha eltávolítható.** Egy ilyen megelőző biztonsági intézkedés lecsökkenti annak az esélyét, hogy az elektromos szerszám véletlenül elinduljon.
- d) **A használaton kívüli elektromos szerszámokat gyermekek elől elzárva tárolja, és ne engedje, hogy az elektromos szerszámot olyan személyek kezeljék, akik nem ismerik az elektromos szerszámot vagy ezt a használati utasítást.** Az elektromos szerszámok képzetlen felhasználók kezében veszélyesek.
 - e) **Tartsa karban az elektromos szerszámot és kiegészítőit.** Ellenőrizze a mozgó alkatrészek helytelen beállítását vagy kötését, az alkatrészek törését és minden más olyan állapotot, amely befolyásolhatja az elektromos szerszám működését. Ha elromlott, javítsa meg az elektromos szerszámot, mielőtt újra használná. Sok balesetet a nem megfelelően karbantartott elektromos szerszámok okoznak.
 - f) **A vágószerszámot tartsa élesen és tisztán.** A megfelelően karbantartott, éles vágóélel rendelkező vágószerszámok kevésbé hajlamosak megakadni, és könnyebben ellenőrizhetők.
 - g) **Használja az elektromos szerszámot, a tartozékokat és a szerszám biteket stb. e használati utasításnak megfelelően, figyelembe véve a munkakörülményeket és az elvégzendő munkát.** Az elektromos szerszám rendeltetésétől eltérő műveletekhez történő használata veszélyes helyzetet eredményezhet.
 - h) **Tartsa a fogantyúkat és a fogófelületeket szárazon, tisztán, olaj- és zsírmentesen.** A csúszós fogantyúk és fogófelületek nem teszik lehetővé a szerszám biztonságos kezelését és irányítását váratlan helyzetekben.
- #### 5. AZ AKKUMULÁTOROS SZERSZÁM HASZNÁLATA ÉS GONDOZÁSA
- a) **Csak a gyártó által megadott töltővel töltsé újra.** Egy bizonyos típusú akkumulátorcsomaghoz alkalmas töltő tűzveszélyt okozhat, ha egy másik akkumulátorcsoomaggal használja
 - b) **Az elektromos szerszámokat csak a kifejezetten erre a célra szolgáló akkumulátorokkal használja.** Minden más akkumulátor csomag használata balesetet és tüzesetet idézhet elő.
 - c) **Amikor az akkumulátor nincs használatban, tartsa távol más fémtárgyak-**

tól, például gemkapocsoktól, érméktől, kulcsoktól, szögektől, csavaroktól vagy más apró fémtárgyaktól, amelyek kapcsolatot teremtenek az egyik csatlakozótól a másikig. Az akkumulátor pólusainak rövidre zárása égési sérüléseket vagy tüzet okozhat.

- d) **Nem rendeltetésszerű körülmények között folyadék spriccelhet ki az akkumulátorból; kerülje az érintkezést. Ha véletlenül hozzáér, öblítse le vízzel. Ha a folyadék szembe kerül, forduljon orvoshoz.** Az akkumulátorból kijutó folyadék irritációt vagy égést okozhat.
- e) **Ne használjon sérült vagy módosított akkumulátort vagy eszközt.** A sérült vagy módosított akkumulátorok kiszámíthatatlanul viselkedhetnek, ami tüzet, robbanást vagy sérülésveszélyt okozhat.
- f) **Ne tegye ki az akkumulátort vagy a szerszámot tűznek vagy túlzott hőmérsékletnek.** Tűznek vagy 130 °C feletti hőmérsékletnek kitéve robbanást okozhat.
- g) **Kövesse az összes töltési utasítást, és ne töltsé az akkumulátorcsomagot vagy a szerszámot a használati utasításban megadott hőmérsékleti tartományon kívül.** A nem megfelelő vagy a megadott tartományon kívüli hőmérsékleten történő töltés károsíthatja az akkumulátort, és növelheti a tűzveszélyt.
6. **SZERVÍZ**
- a) **Az elektromos szerszámot csak azonos cserealkatrészek felhasználásával, szakképzett szakemberrel javítsa meg.** Ez biztosítja, hogy az elektromos szerszám biztonsága megmaradjon.
- b) **Soha ne szervizeljen sérült akkumulátor csomagot.** Az akkumulátorok szervizelését csak a gyártó vagy az arra felhatalmazott szervizek végezhetik.

Fűnyíróra vonatkozó biztonsági utasítások

- A gépet nem használhatják gyermekek, csökkent fizikai, érzékszervi vagy mentális képességű vagy hiányos tapasztalattal és tudással rendelkező vagy olyan személyek, akik nem ismerik a vonatkozó utasításokat. Mindemellett a felhasználó életkorát korlátozó helyi előírások lehetnek érvényben.

- **Ne használja a fűnyírót rossz időben, különösen vihar esetén.** Ez csökkenti a villám becsapódásának veszélyét.
- **Alaposan nézze át a munkaterületet a vadon élő állatok tekintetében.** A vadon élő állatok megsérülhetnek a működő fűnyíró révén.
- **Alaposan nézze át a munkaterületet és távolítsa el minden követ, botot, drótot, csontot és egyéb idegen tárgyat.** A kirepülő részek sérüléseket okozhatnak.
- **A fűnyíró használata előtt mindig ellenőrizze, hogy nem kopott vagy sérült a fűnyírórés és a fűnyírómű.** A kopott vagy sérült alkatrészek növelik a sérülésveszélyt.
- **Használat előtt ellenőrizze a hálózati vezeték és az esetleges hosszabbító vezetékek sérülésére vagy öregedésére utaló jeleket.** Ne használja a fűnyírót, ha a vezeték sérült vagy kopott. Ha a hálózati vezeték megsérül vagy elkopik működtetés közben, kapcsolja ki a fűnyírót, és ne érjen a vezetékhez, amíg nem húzza ki a hálózati csatlakozódugót. A sérült hálózati vagy hosszabbító vezeték áramütést, tüzet és/vagy súlyos sérüléseket okozhat.
- **Rendszeresen ellenőrizze a fűgyűjtő berendezés kopását és elhasználódását.** A kopott vagy sérült fűgyűjtő berendezés növeli a sérülésveszélyt.
- **Hagyja a helyén a védőburkolatokat.** A védőburkolatoknak használatra alkalmasnak és megfelelően rögzítve kell lenniük. Egy kilazult, sérült vagy nem megfelelően működő védőburkolat sérülést okozhat.
- **Tartsa lerakódásoktól mentesen a hűtőlevegő bemeneti nyílást.** Az eltömődött levegőbemenetek és a lerakódások túlmelegedést vagy tűzveszélyt okozhatnak.
- **A fűnyíró működtetése során mindig csúszamentes biztonsági cipőt viseljen. Soha ne dolgozzon mezítláb vagy nyitott szandálban.** Ezzel csökkenthető a lábsérülés veszélye, ha lába a forgó fűnyíróréshez ér.
- **A fűnyíró működtetése során mindig hosszú nadrágot viseljen.** A csupaszbőr növeli a kirepülő részek okozta sérülések valószínűségét.
- **Ne működtesse a fűnyírót nedves fűben. Menjen, soha ne fusson.** Ezáltal

csökken annak a veszélye, hogy megcsúszik és elesik, ami sérülést okozhat.

- **Ne működtesse a fűnyírót túl meredek lejtőn.** Ezáltal csökken annak a veszélye, hogy elveszíti uralmát a készülék felett, megcsúszik és elesik, ami sérülést okozhat.
- **Lejtőkön történő munkavégzés esetén ügyeljen arra, hogy stabilan álljon; a lejtőhöz képest keresztirányba dolgozzon, soha ne felfelé vagy lefelé, és legyen nagyon óvatos a munkavégzés irányának megváltoztatása esetén.** Ezáltal csökken annak a veszélye, hogy elveszíti uralmát a készülék felett, megcsúszik és elesik, ami sérülést okozhat.
- **Legyen különösen óvatos, ha hátramenetben nyírja a fűvet vagy a fűnyírót maga felé húzza. Mindig ügyeljen a környezetre.** Ez csökkenti a botlásveszélyt munkavégzés közben.
- **Tartsa távol a hálózati vezetéket a fűnyírókésektől.** A sérült hálózati vezeték áramütést, tüzet és/vagy súlyos sérüléseket okozhat.
- **Kapcsolja ki a fűnyírót és húzza ki a hálózati csatlakozódugót, ha a hálózati vezeték beakadt vagy megsérült.** A beakadt vagy sérült vezetékek növelik az áramütés kockázatát.
- **Ne érjen hozzá késekhez vagy más, még mozgó veszélyes alkatrészekhez.** Ezzel csökkenthető a mozgó alkatrészek okozta sérülések kockázata.
- **Beszorult vágott anyag eltávolítása vagy a fűnyíró tisztítása előtt ellenőrizze, hogy ki van-e kapcsolva minden kapcsoló és ki van-e húzva a hálózati csatlakozódugó.** A fűnyíró váratlan működése súlyos sérüléseket okozhat.
- **Állítsa meg a vágószerszámot, ha a gépet meg kell billenteni, mert nem fűves felület felett kívánja szállítani, illetve a gépet egyik területről a másikra viszi fűnyírás céljából.**
- **Ne billentse meg a gépet, ha a motor be van kapcsolva, kivéve, ha a gépet az indításhoz kell megdönteni. Ne döntse meg jobban a gépet, mint amennyire feltétlenül szükséges, és csak a magától távolabb eső részt emelje fel.**
- **Állítsa le a gépet, vegye ki az akkumulátor(oka)t, és várja meg, amíg minden mozgó alkatrész teljesen leáll.**

- **Ha idegen tárgyat talált; ellenőrizze a gépet, hogy nem sérült-e, és javítsa ki, mielőtt újraindítaná és működtetné.**
- **Ha a gép rendellenesen rezegni kezd; azonnal ellenőrizze a sérüléseket, cserélje ki és javítsa meg a sérült alkatrészeket, ellenőrizze és húzza meg a laza alkatrész(eke)t.**
- **Tárolás előtt végezze el a tisztítási és karbantartási munkákat.**
- **A kopott vagy sérült alkatrészeket csak készletekben cserélje ki a szimmetria fenntartása érdekében, ha lehetséges.**
- **Több vágószerszámmal működő gépeknél ügyeljen arra, hogy egy forgó vágószerzőm más vágószerzőm elfordulását idézheti elő.**
- **A gépen történő beállítási munkák során kerülje, hogy ujjai beszoruljanak a mozgó vágószerzőm és a gép rögzített részei közé.**
- **A vágószerzőm szervizelésekor ügyeljen arra, hogy a vágószerzőm kikapcsolás után is elmozdulhat.**

További biztonsági utasítások

- **Csak a PARKSIDE által javasolt kiegészítőket használja.** A nem megfelelő kiegészítők áramütést vagy tüzet okozhatnak.

Maradvány-kockázatok

Akkor is mindig maradnak maradvány-kockázatok, ha a készüléket az előírtaknak megfelelően használja. A következő veszélyek léphetnek fel a jelen készülék felépítéséből és kivitelezéséből adódóan:

- Szemkárosodás, ha nem visel megfelelő védőszemüveget.
- Halláskárosodás, ha nem visel megfelelő hallásvédőt.
- A kéz és kar rezgéséből adódó egészségkárosodás, amennyiben a készüléket hosszabb ideig vagy nem megfelelően használja vagy a készülék nincs megfelelően karbantartva.
- Vágási sérülések
- Mozgó alkatrészek vagy forró felületek okozta sérülések.

▲ FIGYELMEZTETÉS! A készülék működése közben keletkező elektromágneses mező által okozott veszély. A mező adott esetben hátrányosan befolyásolhatja az aktív és passzív orvostechikai implantátumokat. A

súlyos vagy halálos sérülések kockázatának csökkentése érdekében azt javasoljuk az ortostechnikai implantátummal élő személyeknek, hogy a készülék használata előtt kérjék orvosuk vagy az orvosi implantátum gyártójának tanácsát.

Telepítés

Olvasva el a külön telepítési kézikönyvet, amelyben részletes leírás található.

Tudnivalók

- Telepítés előtt készítsen egy vázlatot a kertiérről.
- Nyomja ki a vonalzókat a kartonból.

Szükséges szerszámok és segédeszközök

- vonalzó
- imbuszkulcs (13)
- **(nincs mellékelve)**
 - csillagcsavarhúzó
 - Drótcsupaszító
 - kalapács
 - ceruza
 - 2x tiplí
 - 2x csavarok
 - fűrószár

Hálózati egység rögzítése

▲ FIGYELMEZTETÉS! Áramütést vagy tüzet okozhat, ha elektromos vezetékhez ér, illetve robbanást okozhat, ha gázvezetékhez ér. Vízvezetékek sérülése anyagi kárt és áramütést okozhat. A fúrás során ügyeljen arra, hogy ne tegyen kárt semmilyen tápvezetékben. Használjon megfelelő kereső készüléket a vezetékek felkutatásához vagy használjon telepítési tervet.

Tudnivalók

- Ne tárolja a hálózati egységet (18) közvetlenül a talajon fekvő.
- A hálózati egységet (18) olyan magasságban kell elhelyezni, ahol gyermekek nem érhetik el (pl. 160 cm magasan).
- A csavarfej átmérője 7-10 mm lehet.

Eljárás

1. Rajzoljon két lyukat egy ceruzával.
2. Fúrja ki a furatokat egy alkalmas fúróval.
3. Nyomjon két tiplit a furatokba.
4. Rögzítse a hálózati egységet (18) a falhoz két csavarral.

Töltőállomás felszerelése

(A/B ábra)

A töltőállomás (24) töltőegységből (21) és alaplemezből (22) áll.

1. Először helyezze a töltőegységet (21) a két füllel előre az alaplemezbe (22).
2. Nyomja lefelé a töltőegységet (21) úgy, hogy az stabilan az alaplemezben legyen.
3. Rögzítse a töltőegységet (21) alulról a mellékelt négy csavarral (15) az alaplemezben (22).

Töltőállomás elhelyezése

Tudnivalók

- Távolítsa el minden egyenetlenséget a töltőállomás (24) alatt. A töltőállomás (24) soha nem hajolhat meg.
- A töltőállomás (24) legfeljebb 8 cm lehet hátra és legfeljebb 2 cm lehet előre döntve.
- Egy alkalmas csatlakozóaljzat van a közepben.
- Ügyeljen arra, hogy megfelelő távolságban legyen a tavaktól, medencéktől és lépcsőktől.
- Javasoljuk, hogy fedje le a töltőállomást (24), hogy megelőzze az időjárás okozta károkat.
- Csak akkor rögzítse a töltőállomást (24), ha már lefektette és csatlakoztatta a határoló huzalt (10). Ezzel kapcsolatban vegye figyelembe *Töltőállomás rögzítése, L. 282.*

Pozíció a munkatartományon belül

- A falhoz*:
2 m Minimális távolság
- Bemenet előtt:
2 m a határoló huzal minimális egyenes szakasza a következő kanyarig
- Töltőállomás mögött:
1 m a határoló huzal minimális egyenes szakasza a következő kanyarig

Pozíció a munkatartomány sarkában

- A falhoz*:
2 m Minimális távolság
- Bemenet előtt:
2 m a határoló huzal minimális egyenes szakasza a következő kanyarig
- Oldaltávolság:
1 m a határoló huzal minimális egyenes szakasza

*Házfal elektromos hibákkal (pl. fémfelületek, elektromos elosztók, fotovoltaiikus rendszerek)

Határoló huzal lefektetése

A készülék a határoló huzal (10) alapján tudja érzékelni a munkaterületet, ill. a lenyírandó gyepterületet és megtalálni a töltőállomást (24).

Fektesse a határoló huzalt (10) a készülék által megmunkálendő gyepterület köré. Ez a következő módszerekkel történhet:

- A füves terület kijelölése. A határoló huzal (10) rögzítése a kampókkal (11) (a talaj felett).
- Helyezze a kampókat (11) legfeljebb 1 m távolságra egymástól. Egyenetlen felületek esetén használjon további kampókat (11).
- A határoló huzal (10) földbe ásása (max. 5 cm mélyen).

Tudnivalók

- A készülék kb. 20-30 cm távolságban túlmegy a határoló huzalon (10) mielőtt megfordul és új utat keres. Fektesse le megfelelően a határoló huzalt (10) a sérülések megelőzése érdekében.
- Az első időben célszerű a határoló huzalt (10) a kampókkal (11) kitérni arra az esetre, ha később módosítást kell végezni.
- A készülék legfeljebb 200 m határoló huzallal működik kifogástalanul. Ne használjon hosszabb határoló huzalt (10).
- A gyepterületet zárt területként kell körülhatárolni.
- A párhuzamosan futó és egymástól 5 cm távolságban lévő határoló huzalokat (10) a készülék nem akadályként érzékeli és áthalad rajtuk.
- A párhuzamosan futó és egymástól legálább 10 cm távolságban lévő határoló huzalokat (10) a készülék akadályként érzékeli és megkerüli.
- Kerülje a(z) 90°-szögű sarkok kialakítását. Helyette ossza fel ezeket két 45°-os szög-re (oldalak ≤ 20 cm).
- A készülék érzékeli és érintkezés esetén kikerüli a(z) 10 cm feletti magasságú álló és rögzített akadályokat (pl. falakat, kereti bútorokat stb.). Védje a gyepon lévő érzékeny akadályokat (pl. virággyásokat)

a határoló huzallal (10) legalább 30 cm távolsággal.

- Tartson legalább 1 m távolságot a körülhatárolt akadályok között. Azokat az akadályokat, amelyeknél nem tartható ez a minimális távolság, úgy határolja körül, mint egy akadályt.
- Soha ne keresztezze a határoló huzalt (10). Ez a készülék hibás működéséhez és meghibásodásához vezethet.

Fa

A készülék a fákat normál akadályként érzékeli. Kiálló gyökerek azonban kárt tehetnek a készülék aljában/a késekben (16). Célszerű a határoló huzallal (10) is körülhatárolni a fákat. Tartson legalább 30 cm távolságot.

Kő

- Távoltítsa el a (10 cm méretűnél kisebb) kis köveket a gyepről. Kár keletkezhet a készülékben és a késekben (16).
- A készülék a (10 cm méretűnél nagyobb) köveket normál akadályként érzékeli. Célszerű a határoló huzallal (10) is körülhatárolni a köveket.

Emelkedő/Lejtő

- A készülék legfeljebb 25° (47 %) emelkedőn/ lejtőn képes haladni. A határoló huzaltól (10) 30 cm távolságra az emelkedés legfeljebb 35 % lehet. A határoló huzaltól (10) 40 cm távolságra a lejtés legfeljebb 17 % lehet.
- Ügyeljen arra, hogy a határoló huzal (10) és egy emelkedőn lévő akadály között legyen legalább 30 cm, illetve egy lejtőn lévő akadály között 40 cm távolság.

Nyílt vízi terület

Lehetőség szerint a nyílt vízfelületeket körül kell határolni a határoló huzallal (10), vagy úgy kell kialakítani, hogy a készülék ne tudjon vízbe merülni. Súlyos elektromos károk keletkezhetnek a készülékben.

- 70 cm víztől mért minimális távolság
- 30 cm zuhanyfelülettől/csapteleptől mért távolság
- 35 cm kis falaktól mért minimális távolság

Út/Utca

Ha az utak és úttestek egy szintben vannak a gyeppel, akkor a készülék gond nélkül áthalad rajtuk. Ha legalább 2 cm magasságkülönbség van a gyepek és az út/úttest között,

akkor határolja el az utat/úttestet kb. 30 cm biztonsági távolsággal.

- 35 cm küszöbötől mért minimális távolság
- 5 cm járdától/ gyepek szélétől mért távolság

Keskeny átjárók

A körülhatárolt gyepon lévő keskeny átjárók meghatározott szélességgel és hosszúsággal rendelkeznek. A minimális szélesség a határoló huzal (10) távolságára vonatkozik. A fűnyírás során a készülék mindkét oldalon 20 cm méterrel megy túl a határoló huzalon (10).

- 8 m Max. Hossz
- 1,2 m Minimális szélesség

Határoló huzal és töltőállomás csatlakoztatása

Tudnivalók

- Lefektetésekor hagyja a határoló huzalt (10) 0,5-1 méterrel hosszabbra a szűkségesnél, hogy maradjon huzal a javításokhoz.
- Ha a LED (26) a töltőegységen (21) folyamatosan zölden világít, akkor a határoló huzal (10) megfelelően csatlakozik a töltőállomáshoz (24).
- Ne hajtsa össze a határoló huzal (10) „kilogó” részét. Ez a készülék hibás működéséhez és meghibásodásához vezethet.

Eljárás (B/C/D/E ábra)

1. Vezesse át a töltőállomáson (24) hátulról érkező határoló huzal (10) végét az alaplemez (22) alatti hornyon (28).
2. Nyomja felfelé a reteszt (30) és távolítsa el a burkolatot (29).
3. Távolítsa el kb. 10-15 mm szigetelést a határoló huzal (10) mindkét végéről egy huzalcsupaszító segítségével.
4. Rögzítse a határoló huzal (10) előrefelé haladó kábelvégét a csavaros sorkapocs (14) jobb oldali nyílásába. A határoló huzal (10) körülveszi a nyírni kívánt gyepterületet és a csavaros sorkapocs (14) a narancssárga kapcsolókkal felfelé mutat.
5. Rögzítse a határoló huzal (10) hátrafelé haladó kábelvégét a csavaros sorkapocs (14) bal oldali nyílásába.
6. Helyezze be a csavaros sorkapocsot (14) az érintkező aljzatokba (+/-) (32).

7. Helyezze vissza a burkolatot (29) az alaplemezre (21). A retesznek (30) be kell kattannia.
8. Húzza le a töltőcsatlakozódugó (31) burkolatát a töltőegységről (21).
9. Csatlakoztassa a töltőcsatlakozódugót (19) a csatlakozóba (33) és csavarozza rá.
10. Csatlakoztassa a töltőcsatlakozódugót (19) a hálózati egységbe (18) és csavarozza rá.
11. Csatlakoztassa a hálózati egységet (18) az áramellátásra.
12. Ellenőrizze a LED-et (26) a töltőállomáson (24), hogy az folyamatosan zölden világít-e.

Töltőállomás rögzítése

Tudnivaló

A töltőállomás (24) jelzőjének (27) a behatárolt gyepterületen belül kell lennie.

Eljárás (F ábra)

1. Csavarja ki a rögzítőcsavarokat (12) és az imbuszkulcsot (13) a keretből.
2. Helyezze a védőkengyelt (23) az alaplemez (22) oldalára a behatárolt füves területen belül.
3. Rögzítse a töltőállomást (22) a talajhoz a rögzítőcsavarokkal (12). A rögzítőcsavarok (12) a mellékelt imbuszkulccsal (13) csavarhatók a talajba.

Előkészítés

▲ FIGYELMEZTETÉS! Sérülésveszély véletlenül beinduló készülék révén.

Csak olyan munkákat végezzen, amelyeket biztosan el tud végezni saját maga. Ha bizonytalan, kérjük, forduljon szakemberhez vagy közvetlenül szervizünkhöz.

Vágásmagasság beállítása

Gyepgondozás

A rendszeres fűnyírás serkenti a gyepterület levélnövekedését, ugyanakkor a gyomnövények elpusztulnak. Ezért a gyepterület minden fűnyírás után sűrűbb lesz és egy egyenletesen terhelhető gyepterület jön létre. Az első vágás április környékén történik, amikor a növekedési magasság 70-80 mm. A fő növekedési időben a fűvet hetente legalább egyszer le kell vágni.

Tudnivalók

- A szezon első vágásaihoz magas vágási magasságot ajánlott választani.
- Nyírja le a fűvet egy fűnyíróval, ha a gyep magassága meghaladja a 40 mm-t.

Eljárás

25-30 mm közötti vágásmagasságot állíthat be.

1. Állítsa be a kívánt vágási magasságot (9) a forgatógombbal.

Töltés

▲ FIGYELMEZTETÉS! Személyi sérülés és anyagi kár az akkumulátor nem megfelelő használata révén. Vegye figyelembe a(z) **X 20 V TEAM** termékcsaládba tartozó akkumulátor és töltő használati útmutatójában lévő töltésre és helyes használatra vonatkozó biztonsági utasításokat és tudnivalókat. A töltés részletes leírása és további információk ebben a külön használati útmutatóban találhatóak. **▲ FIGYELMEZTETÉS!** Kifolyó elektrolitoldat okozta sérülésveszély! Ne tegye ki az akkumulátort szélsőséges körülményeknek, például hőnek és ütésnek. Ha a szembe vagy bőrre kerül, öblítse le az érintett helyet vízzel vagy semlegesítővel és forduljon orvoshoz.

▲ FIGYELMEZTETÉS! Áramütés okozta sérülésveszély! Az akkumulátort csak száraz helyiségekben töltsse. Az akkumulátor külső felületének tisztának és száraznak kell lenni, mielőtt csatlakoztatja a töltőt.

- Töltsse fel az akkumulátort az első használat előtt.
- Minden esetben vegye figyelembe a vonatkozó biztonsági utasításokat, valamint a környezetvédelmi előírásokat és utasításokat.
- A lényegesen rövidebb működési idő feltöltés ellenére azt jelzi, hogy az akkumulátor elhasználódott és ki kell cserélni. Csak eredeti akkumulátort használjon, amelyet az ügyfélszolgálaton keresztül szerezhet be.
- A garancia nem vonatkozik a nem megfelelő használatból eredő meghibásodásokra.

Akkumulátor behelyezése és kivétele



▲ FIGYELMEZTETÉS! Sérülésveszély véletlenül beinduló készülék révén. Csak akkor helyezze be az akkumulátort (38) a készülék-

be, ha az teljesen elő van készítve a használatra.



Tudnivaló

Egy helytelen akkumulátor kárt tehet a készülékben és az akkumulátorban.

Akkumulátor behelyezése (H ábra)

1. Fordítsa meg a készüléket.
2. Nyissa ki a reteszt (36)  és vegye le a burkolatot (35).
3. Helyezze be az akkumulátort (38) a vezetősín mentén az akkumulátorrekeszbe (39). Az akkumulátor (38) hallhatóan a helyére kattan.
4. Helyezze fel a burkolatot (35) az akkumulátorrekeszre (38) és zárja be a reteszt (36) .

Akkumulátor kivétele (H ábra)

1. Nyomja meg a STOP gombot (6), ha a készülék működésben van. Ha a készülék ki van kapcsolva, folytassa a 3. lépéssel.
2. Kapcsolja ki a készüléket (lásd *Készülék kikapcsolása, L. 294*).
3. Fordítsa meg a készüléket.
4. Nyissa ki a reteszt (36)  és vegye le a burkolatot (35).
5. Nyomja meg és tartsa lenyomva az akkumulátor-kireteszelőt (37) az akkumulátoron (38). Húzza ki az akkumulátort (38) az akkumulátorrekeszből (39).
6. Helyezze fel a burkolatot (35) az akkumulátorrekeszre (39) és zárja be a reteszt (36) .



Akkumulátor feltöltése

A készülék 30%-os vagy az alatti alacsony akkumulátor töltöttségi szint esetén automatikusan visszatér a töltőállomáshoz (lásd *Vissza a töltőállomáshoz, L. 295*).

Miután az akkumulátor teljesen feltöltődött, leáll a töltés és a készülék készenléti üzemmódba kapcsol.

Szimbólumok a töltőállomáson

Ábra	Jelentés
	LED (26) zölden villog: A határoló huzal (10) sérült
	LED (26) zölden villog: A határoló huzal (10) nem megfelelően van csatlakoztatva

Ábra	Jelentés
	LED (26) pirosan világít: Az akkumulátor töltése folyamatosan van
	LED (26) zölden világít: akkumulátor feltöltve

Akkumulátor töltöttségi szintjének ellenőrzése

1. Oldja fel a kijelzőt (8) a 4 számjegyű PIN kóddal.
2. Az akkumulátor töltöttségi szintje megállapítható a jobb felső sarokban lévő akkumulátor szimbólum alapján.

kezelőfelület

gomb	Név	Szám	Funkció
	BE/KI gomb/start gomb	1	Elindítja az automatikus fűnyírást (ideiglenes ütemterv szerint) Be- és kikapcsolja a készüléket.
	Felfelé gomb (3)	2	Kijelölés/kurzor felfelé mozgatása a menüfelületen Szám növelése paraméterek beállításánál
	Home/Vissza gomb (5)	3	Készenléti módban 3 másodpercig nyomva tartva = Vissza a töltőállomáshoz Röviden megnyomva a bekapcsolt menüképernyőn = Vissza az előző menühöz Bekapcsolt menüképernyőn 3 másodpercig nyomva tartva = Vissza a fő kezelőfelületre Az ütemtervek fő felhasználói felületén 3 másodpercig nyomva tartva = Ütemterv törlése
	Lefelé gomb (4)	4	Kijelölés/kurzor lefelé mozgatása a menüfelületen Szám csökkentése paraméterek beállításánál
	OK gomb (2)	-	Beállítás megerősítése PIN kód beviteli felület felhívása, egy hibaaállapot megszüntetése után Következő menü felhívása Megerősítés a főmenüből a következő menüsintre történő lépéshez

Üzembe helyezés

▲ FIGYELMEZTETÉS! Sérülésveszély véletlenül beinduló készülék révén. Csak akkor helyezze be az akkumulátort a készülékbe, ha a készülék teljesen elő van készítve a használatra.

Kezelőelemek

A készülék első használata előtt ismerje meg a kezelőelemeket.

STOP gomb (6)

- A készülék azonnal leáll
- Adatbeviteli hibák nyugtázásra kerülnek/ Új adatbevitel lehetséges a STOP gomb (6) megnyomása után

Első üzembe helyezés

Tudnivalók

- A dátum és idő helyes beállítása azért szükséges, hogy megfelelően működjének a munkaidő-beállítások.
- **PIN kód hozzárendelése** – Az első használat előtt gondoljon ki egy megfelelő PIN kódot. A PIN kódot feljegyezheti a dokumentumai között. Tartsa biztonságban a PIN kódot másoktól!

Az Ön PIN kódja:

A PIN kód hozzárendelése után az Ön PIN kódja a PARKSIDE alkalmazásban van tárolva.

Eljárás

1. Nyomja meg és tartsa lenyomva a START gombot (1) 3 másodpercig, amíg a kijelző (8) világitani kezd.
2. Válassza ki a kívánt nyelvet a nyíl gombok (3/4) segítségével.
3. Erősítse meg a bevitelt az OK gombbal (2).

4. Állítsa be a dátumot és az időt a nyíl gombokkal (3/4). Erősítse meg az OK gombbal (2). Az egyes pozíciók között az OK gombbal (2) lehet navigálni (ugrás jobbra).
5. Írja be a PIN kódját.
A kezelőpanelen az egyes gombokhoz számok vannak hozzárendelve (lásd *Kezelőelemek, L. 284*).
6. Erősítse meg a választást az OK gombbal (2).
7. Írja be újra a PIN kódját.
8. Erősítse meg a választást az OK gombbal (2).
9. Nyomja meg az OK gombot (2), hogy a főmenübe lépjen. A készülék rövid idő után készenléti módba kapcsol.

Beállítás

A készülék a következő beállítási lehetőségekkel rendelkezik, amelyeket a kezelőmenü keresztül végezhet el, ha módosítani szeretné a gyári beállításokat.

Menük a kijelzőn

Főmenü	2. Menüsztint	3. Menüsztint
Spot mód		
Beállítás	Nyelv	
	Dátum és idő	
	Eső mód	
	Munkaidő	
	WiFi bekapcsolása	
	PIN módosítása	
	Információ	Hibanapló Munkanapló
	Gyári beállítás	
	Verzióellenőrzés	
	Sünvédelem	
Ütemezés		
Másodlagos területek		

Spot mód / Fix pontos fűnyírás

Ezzel a funkcióval célzottan tud füvet nyírni olyan füves területeken, amelyeket egyébként ülőbútorok, játékok stb. takarnak.

Tudnivalók

- A készülék spirálisan az óramutató járásával ellentétes irányban nyírja a füvet és

1 méteres fűnyírási sugár elérése vagy 3,5 perc fűnyírás után „Automatikus fűnyírásra” vált.

- Ha a készülék akadálynak ütközik, megáll a készülék. A kijelzőn megjelenik, hogy a fűnyírás leállt és a készülék készenléti üzemmódba kapcsol.

- Ha a készülék a határoló huzalnak ütközik, akkor az ellenkező spirális irányban folytatja a fűnyírást.
- Ha az akkumulátor töltöttségi szintje kevesebb, mint 30%, a kijelzőn 2 másodperc elteltével az „Alacsony akkumulátor-feszültség” üzenet jelenik meg. Töltse fel a fűnyírót, mielőtt elkezd a fix pontos fűnyírást.

Eljárás

1. Helyezze a készüléket a gyeppel szembe.
2. Kapcsolja be a készüléket (lásd *Készülék bekapcsolása*, L. 294).
3. Válassza ki a „Spot módot” a nyíl gombok (3/4) segítségével.
4. Erősítse meg a választást az OK gombbal (2).

Nyelv beállítása

1. Kapcsolja be a készüléket (lásd *Készülék bekapcsolása*, L. 294).
2. Válassza ki a „Beállítás” lehetőséget.
3. Erősítse meg a választást az OK gombbal (2).
4. Válassza ki a „Nyelv” lehetőséget a nyíl gombok (3/4) segítségével.
5. Erősítse meg a választást az OK gombbal (2).
6. Válassza ki a kívánt nyelvet a nyíl gombok (3/4) segítségével.
7. Erősítse meg a választást az OK gombbal (2).
8. A Home/Vissza gombbal (5) visszatérhet a főmenübe.

Dátum és idő beállítása

A dátum és idő helyes beállítása azért szükséges, hogy megfelelően működjenek a munkaidő-beállítások.

Eljárás

1. Kapcsolja be a készüléket (lásd *Készülék bekapcsolása*, L. 294).
2. Válassza ki a „Beállítás” lehetőséget.
3. Erősítse meg a választást az OK gombbal (2).
4. Válassza ki a „Dátum és idő” lehetőséget a nyíl gombok (3/4) segítségével.
5. Erősítse meg a választást az OK gombbal (2).
6. Módosítsa a dátumot és az időt a nyíl gombokkal (3/4). Az egyes pozíciók kö-

zött az OK gombbal (2) lehet navigálni (ugrás jobbra).

7. A Home/Vissza gombbal (5) visszatérhet a főmenübe.

Esőérzékelő beállítása

Ha az esőérzékelő be van kapcsolva, a készülék eső esetén visszatér a töltőállomáshoz. Az esőérzékelő kiszállításkor mindig be van kapcsolva.

▲ VIGYÁZAT! Rövidzárlat veszélye. Soha ne működtesse a készüléket vihar idején és válassza le a töltőállomást a hálózatról.

Eljárás

1. Kapcsolja be a készüléket (lásd *Készülék bekapcsolása*, L. 294).
2. Válassza ki a „Beállítás” lehetőséget.
3. Erősítse meg a választást az OK gombbal (2).
4. Válassza ki az „Eső mód” lehetőséget a nyíl gombok (3/4) segítségével.
5. Erősítse meg a választást az OK gombbal (2).
6. Eső mód bekapcsolása/kikapcsolása: Az aktuális állapotot az OK gombbal (2) módosíthatja.
7. Fűnyírás indítása/leállítása eső után: Az aktuális állapotot az OK gombbal (2) módosíthatja.
8. Válassza ki azt az időpontot, amelytől kezdve az esőt követően a fűnyíró ismét elkezdje a munkavégzést. Az alapértelmezett késleltetési idő 30 perc. Az időérték módosításához használja a nyíl gombokat (3/4). Az időérték 10 és 120 perc között választható (5 perces lépésekkel).
9. Erősítse meg a választást az OK gombbal (2).
10. A Home/Vissza gombbal (5) visszatérhet a főmenübe.

Munkaidők beállítása

Tudnivalók

- A gyárilag beállított munkaidő 8 óra. A készülék ez alatt az idő alatt **nem** fog folyamatosan működni. A munkaidőn belül egy ciklus ismétlődik. Ez 2 fázisból áll: Fűnyírási idő és töltési idő.
- A tényleges fűnyírási idő a fű fajtájától, a növekedési feltételektől, a páratartalomtól és a munkaterület egyenletességétől függ.

- Esőszünetek esetén az üzemidő meghosszabbítása közvetlenül beállítható a készüléken keresztül (lásd *Esőérzékelő beállítása, L. 286*).
- Fűnyírási idő 100%-os töltöttségű akkumulátorral: ~ 100 perc (4 Ah)

Javasolt üzemidő (fűnyírási idő) naponta

Munkafelület (m ²)	Munkaidő (óra)
200	~ 3,5
400	~ 7
600	~ 10
750	~ 12,5

Eljárás

1. Kapcsolja be a készüléket (lásd *Készülék bekapcsolása, L. 294*).
2. Válassza ki a „Beállítás” lehetőséget.
3. Erősítse meg a választást az OK gombbal (2).
4. Válassza ki a „Munkaidő” menüt a nyíl gombok (3/4) segítségével.
5. Erősítse meg a választást az OK gombbal (2).
6. Válassza ki a kívánt munkaidőt a nyíl gombok (3/4) segítségével. A munkaidő naponként teljes órákban határozható meg.
7. Erősítse meg a választást az OK gombbal (2).
8. A Home/Vissza gombbal (5) visszatérhet a főmenübe.

WLAN bekapcsolása

1. Kapcsolja be a készüléket (lásd *Készülék bekapcsolása, L. 294*).
2. Válassza ki a „Beállítás” lehetőséget.
3. Erősítse meg a választást az OK gombbal (2).
4. Válassza ki a „WLAN bekapcsolása” lehetőséget a nyíl gombok (3/4) segítségével.
A következő kijelzés jelenik meg: "Warning! The connection to the APP will be disconnected." (Figyelem! Az alkalmazással megszakad a kapcsolat)
Az eredetileg hozzárendelt felhasználó automatikusan elveszíti a kapcsolatot az eszközzel, amikor ezt a kiválasztást meg erősíti.
5. Erősítse meg a választást az OK gombbal (2).

PIN módosítása

1. Kapcsolja be a készüléket (lásd *Készülék bekapcsolása, L. 294*).
2. Válassza ki a „Beállítás” lehetőséget.
3. Erősítse meg a választást az OK gombbal (2).
4. Válassza ki az „PIN módosítása” lehetőséget a nyíl gombokkal (3/4).
5. Erősítse meg a választást az OK gombbal (2).
6. Írja be a régi 4 számjegyű PIN kódot. Ha helytelen PIN kódot adott meg, térjen vissza az OK gombbal (2) a PIN kód beírásához.

Ha háromszor egymás után hibás PIN kódot ad meg, a képernyő 15 másodpercre lezárásra kerül. Várja meg, amíg az idő letelik, majd oldja fel újra az eszközt a helyes PIN-kóddal. Térjen vissza a 2. lépéshez.

7. Írjon be egy új PIN kódot.
8. Erősítse meg az új PIN kódot az új PIN kód ismételt megadásával.
 - Megjelenik a „Sikeres!” kijelzés: A PIN megadása sikeresen befejeződött. Az OK gombbal (2) visszatérhet a beállítási menübe.
 - „Az új PIN nem egyezik meg” felirat esetén: Térjen vissza az OK gombbal (2) a PIN kód beírásához és ismétlje meg a 6. és 7. lépést.

Munka- és hibnapló lekérdezése

1. Kapcsolja be a készüléket (lásd *Készülék bekapcsolása, L. 294*).
2. Válassza ki a „Beállítás” lehetőséget.
3. Erősítse meg a választást az OK gombbal (2).
4. Válassza ki az „Információ” lehetőséget a nyíl gombok (3/4) segítségével.
5. Erősítse meg a választást az OK gombbal (2).
6. Válassza ki a „Hibnapló”, ill. „Munkanapló” lehetőséget a nyíl gombok (3/4) segítségével.
Itt lekérdezhető a hiba- és a munkanapló.
7. Erősítse meg a választást az OK gombbal (2).
8. A Home/Vissza gombbal (5) visszatérhet a főmenübe.

Gyári beállítások visszaállítása

A készülék gyári beállításainak visszaállítása nem törli a személyes adatokat, amelyek a PARKSIDE alkalmazáshoz való csatlakozás során mentésre kerültek. Ezen adatok törléséhez lásd *Készülék eltávolítása az alkalmazásból*, L. 290.

Eljárás

1. Kapcsolja be a készüléket (lásd *Készülék bekapcsolása*, L. 294).
2. Válassza ki a „Beállítás” lehetőséget.
3. Erősítse meg a választást az OK gombbal (2).
4. Válassza ki a „Működési beállítások” lehetőséget a nyíl gombok (3/4) segítségével.
5. Erősítse meg a választást az OK gombbal (2).
A kijelzőn megjelenik: „Megerősíti a visszaállítást?”
6. Erősítse meg a választást az OK gombbal (2).
A készülék visszaáll alaphelyzetbe és leáll.

Firmware-frissítés ellenőrzése/végrehajtása

A készüléknek ilyenkor a töltőállomáson (24) kell lennie.

1. Kapcsolja be a készüléket (lásd *Készülék bekapcsolása*, L. 294).
2. Válassza ki a „Beállítás” lehetőséget.
3. Erősítse meg a választást az OK gombbal (2).
4. Válassza ki a „Verzióellenőrzés” lehetőséget a nyíl gombok (3/4) segítségével.
A rendszer ellenőrzi, hogy rendelkezésre áll-e újabb firmware. Ha igen, akkor a rendszer automatikusan letölti és telepíti azt.
5. A Home/Vissza gombbal (5) visszatérhet a főmenübe.

Ütemezés meghatározása

1. Kapcsolja be a készüléket (lásd *Készülék bekapcsolása*, L. 294).
2. Válassza ki az „Ütemezés” lehetőséget a nyíl gombok (3/4) segítségével.
3. Erősítse meg a választást az OK gombbal (2).
4. Válassza ki a beállítani kívánt napot (hétfő, kedd, szerda, csütörtök, péntek,

szombat, vasárnap vagy összes) a nyíl gombok (3/4) segítségével.

5. Nyomja meg az OK gombot (2) a napbeállítás beviteléhez.
6. Válassza ki a kívánt kezdési időt a nyíl gombok (3/4) segítségével.
Alapértelmezés szerint ez 9:00-12:00 óra délelőtt, és 13:00-16:00 óra délután.
Az időpont perc pontossággal állítható be.
7. Erősítse meg a választást az OK gombbal (2), és a kiválasztó menü visszakapcsol az időbeállítási ablakba. A befejezési idő automatikusan két órával a kezdési időpont utáni időre áll be.
8. Válassza ki a kívánt befejezési időt a nyíl gombok (3/4) segítségével.
9. Erősítse meg a választást az OK gombbal (2).
10. Nyomja meg az OK gombot (2) a megerősítéshez és a kiválasztás visszatér a „Befejezési idő” menüpotba.
11. A feladatlista oldalon a hét minden napjára válasszon ki egy feladatot.
Feladat törlése: Tartsa lenyomva a Home/Vissza gombot (5) 3 másodpercig.
12. Ismétlje meg az 5-11. lépést, hogy a hét minden napjára kiválassza az időtartamot.

Másodlagos területek beállítása

Nagyon zezugos kertek esetén a felületi teljesítmény javítható másodlagos indulási pontok meghatározásával. Ebben az esetben több indulási pont is kiválasztható a határoló huzalon. Ily módon a készülék a kert nehezen megközelíthető területeire is el tud jutni. A készülék megteszi a kiválasztott távolságot a határoló huzal mentén és ezen a területen megkezdja a fűnyírást.

További 5 indulási pont választható szabadon. Ehhez mérje meg a töltőállomás és az indulási pont közötti távolságot az óramutató járásával ellentétes irányban a határoló huzal mentén. Százalékban kifejezett gyakoriságon keresztül meghatározhatja, hogy a készülék milyen gyakran kezdje el a munkát a töltőállomásról vagy az adott indulási pontokról. A fűnyírási folyamat ebben a módban továbbra is kaotikus. A készülék automatikusan megközelíti a másodlagos indulási pontokat a munkaidők során és ütemezés szerint.

Tudnivalók

- A készülék végigmegy az Ön által megadott „Távolság (dst) m” szakaszon a határoló huzal mentén (1-500 méter), majd elkezd a fűnyírást.
- „Százalékban (pzt)%” kifejezett gyakoriság megadásával meghatározhatja, hogy a készülék milyen gyakran kezdje el a munkát a töltőállomásról vagy az adott indulási pontokról. Az 5 másodlagos terület (areas) „Százalék (pzt)%” adata összegének 100%-nak vagy annál kisebbnek kell lenni.

Eljárás

1. Kapcsolja be a készüléket (lásd *Készülék bekapcsolása, L. 294*).
2. Válassza ki a „Másodlagos területek (Areas)” lehetőséget a nyíl gombok (3/4) segítségével.
3. Erősítse meg a választást az OK gombbal (2).
4. Nyomja meg az OK gombot (2) egy másodlagos terület (Areas) kiválasztásához. Válassza ki a „Távolság (dst) m” indulási távolságot és a lenyirni kívánt terület „Százalék (pzt)%” arányát a nyíl gombokkal (3/4), majd nyomja meg az OK gombot (2) a megerősítéshez. A kiválasztás után Ön automatikusan visszatér a másodlagos területek (Areas) áttekintéséhez.
5. Ismétlje meg az 4. lépést mindegyik másodlagos terület (Areas) beállításának befejezéséhez.
6. Erősítse meg a választást az OK gombbal (2).

Sүнvédelem beállítása

A sүнvédelmi funkció alapértelmezés szerint be van kapcsolva.

Eljárás

1. Kapcsolja be a készüléket (lásd *Készülék bekapcsolása, L. 294*).
2. Válassza ki a „Beállítás” lehetőséget.
3. Erősítse meg a választást az OK gombbal (2).
4. Válassza ki a „Sүнvédelem” lehetőséget a nyíl gombok (3/4) segítségével.
5. Erősítse meg a választást az OK gombbal (2).
6. Az OK gombbal (2) ki- és bekapcsolhatja a sүнvédelmi funkciót.
7. A Home/Vissza gombbal (5) visszatérhet a főmenübe.

kés-megállító hátrafelé menetben

Rendelkezésre áll a PARKSIDE alkalmazásban.

A biztonság növelése érdekében hátrafelé menetben egy kés-megállító aktiválható vagy deaktiválható.

PARKSIDE alkalmazás



Az ábrázolt QR-Code segítségével az App Store vagy a Google Play. alkalmazásboltba kerül. Az alkalmazás leírásában részletes információk találhatóak a PARKSIDE alkalmazás funkcióival kapcsolatban és letölthető az alkalmazás.

A PARKSIDE alkalmazással felügyelheti a készüléket és bizonyos funkciókat vezérelhet. A funkciók az alkalmazás és firmware frissítéseivel változhatnak. A készülék Bluetooth® kapcsolaton keresztül kommunikál az alkalmazással.

Előfeltételek

Ahhoz, hogy megtalálja a készüléket a PARKSIDE alkalmazásban, a következő feltételeknek kell teljesülniük:

- Okostelefonján telepítve van a PARKSIDE alkalmazás és aktiválva van a Bluetooth® és WiFi lehetőség.
- Aktiválja a WLAN funkciót a készüléken (lásd *WLAN bekapcsolása, L. 287*).
- Korábban nem csatlakozott még másik okostelefon a készülékhez. Ha igen, akkor ezt a kapcsolatot először kell megszüntetni. Csak okostelefont lehet csatlakoztatni a készülékhez.

Készülék csatlakoztatása a PARKSIDE alkalmazáshoz

1. Nyissa meg a PARKSIDE alkalmazást.

2. **Az Ön szerszámai.**

A készülék megjelenik a listában. Önnek 1 perce van, hogy csatlakozzon a készülékhez.

Válassza ki a készüléket a listában. Ha a készülék nem jelenik meg a listában, akkor kapcsolja ki a készüléket és ismétlje meg a fenti lépéseket. Válassza ki a kívánt WLAN hálózatot és adja meg a hozzá tartozó jelszót.

Készülék ellenőrzése és vezérlése

1. **Az Ön szerszámai.**

2. Válassza ki a készüléket a listában. Megjelenik a készülék áttekintő oldala.

3. Válassza ki a kívánt beállítást az áttekintő oldalon.

Ha bizonytalan, válassza ki a súgót.

Megjelenik egy párbeszédpanel az egyes beállítások leírásával.

Készülék eltávolítása az alkalmazásból

Ha egy készüléket eltávolítanak az alkalmazásból, akkor a kapcsolódó adatok is törlődnek.

1. **Az Ön szerszámai.**

2. Húzza a készülék kártyáját jobbról balra.



3. Erősítse meg a párbeszédablakot.

Adatvédelmi szabályzat

lásd Oldal Bővebben; Jogi dokumentumok rész, Adatvédelmi szabályzat

Adatvédelmi információ

Felhívjuk figyelmét, hogy minden végfelhasználó saját maga felelős a megsemmisíteni kívánt régi eszközökön lévő adatok törléséért.

A kijelzőn megjelenő állapotüzenetek

Szöveg a kezelőmezőn	Magyarázat
Készenlét	A készülék készenléti módban van Nincs hibaüzenet
PIN megadás	PIN kód megadásának kérése
Feltöltés	Készülék tölt
Automata fűnyírás	A készülék automatikus fűnyírást végez
Fűnyírás	Készülék fűvet nyír
Spot mód	A készülék meghatározott területen végez fűnyírást
Fix pontos fűnyírás befejezve	Befejeződött a „Spot módban” történő fűnyírás
Visszatérés	A készülék úton van vissza a töltőállomáshoz (24)
Szüneteltetve	A készülék szünet-állapotban van, ami kiváltásra került: A STOP gomb (6) megnyomása A „Szünet” gomb megnyomása az alkalmazásban
Vészleállítás	Megnyomták a STOP gombot (6)
Feltöltés a munkavégzéshez	Készülék tölt
Frissítés	Firmware frissítés végrehajtása/végrehajtása folyamatban van
Jelenleg esik az eső, Visszatérés	Bekapcsolódott az esőérzékelő. A készülék visszatér a töltőállomáshoz (24).
Feltöltés a munkához megszakadt	A töltés megszakadt (pl. manuálisan vagy áramszünet miatt), Ellenőrizze az okot a helyszínen
A munka megszakadt, kérjük próbálja újra	Az automatikus fűnyírás megszakadt (pl. megnyomták a STOP gombot (6).
Folytatja a munkát?	Nyomja meg az OK gombot (2) a munka folytatásához vagy nyomja meg a vissza gombot (5)

Szöveg a kezelőmezőn	Magyarázat
Idő rosszul van beállítva	Helyesbítse az időket
Az aktuális munkák le lettek állítva	A munkafolyamat megszakadt, Ellenőrizze az okot a helyszínen
Alacsony akkumulátorfeszültség	Az akkumulátor (38) töltöttségi szintje a munka megkezdésekor nem felel meg a minimális követelményeknek:
Alacsony akkumulátorfeszültség, tölts fel az indításhoz	70% automata fűnyíráshoz 30% fix pontos fűnyíráshoz (Spot mód)
Alacsony akkumulátorfeszültség, Visszatérés a töltőállomáshoz	Állítsa a készüléket a töltőállomásba (24), ill. várja meg, amíg befejeződik a töltési folyamat, ill. a készülék magától visszatér a töltőállomáshoz (24)
Váratlan töltési hiba	Ellenőrizze az okot a helyszínen, adott esetben ellenőrizze a megfelelő érintkezést a készülék és a töltőállomás (24) között. Indítsa újra a töltést, ehhez indítsa újra a készüléket és ismét helyezze a töltőállomásba (24)
Túl alacsony töltőáram	Ellenőrizze az áramellátást
Nincs határvonal jel	Ellenőrizze a határoló huzal (10) helyes telepítését és adott esetben módosítsa, Helyezze a készüléket a határon belülre és indítsa újra
Nincs jel, kérjük először állítsa be a határvonalat	Ellenőrizze a LED-kijelzőt (26) a töltőállomáson (24)
Hurokjel elveszett	1. LED zölden villog: a határoló huzal (10) sérült vagy nem megfelelően van csatlakoztatva 2. A LED folyamatosan zölden világít: határoló huzal (10) megfelelően csatlakoztatva van Ellenőrizze, hogy megfelelően lett-e csatlakoztatva a +/- vezeték a töltőállomáson (24)
Fűnyíró zárolva! Várakozási idő...	Várja meg, amíg a folyamatban lévő folyamat befejeződik
Hibás PIN, próbálja újra.	Írja be újra a PIN kódot Tipp: Ha a készülék csatlakoztatva van a PARKSIDE alkalmazáshoz, akkor ott meg tudja nézni a PIN kódját.
Kérjük, helyezze a határon belülre és próbálja újra	Helyezze a készüléket a határon belülre és indítsa újra
Fűnyíró kívül	
Indítsa újra a firmware-frissítés elindításához	Készülék újra indítása
A munka megszakadt, kérjük próbálja újra	
Esőérzékelő aktiválva	Az esőérzékelő aktiválva van
Fűnyíró az állomásban	Készülék a töltőállomáson (24)
Fűnyíró nincs az állomásban	A készülék nincs a töltőállomásban (24), adott esetben helyezze a készüléket a töltőállomásba (24)
Az indításhoz nyomja meg a Start gombot	Nyomja meg a START gombot (1)
Időtartam legalább 30 perc	A szükséges idő közlése
Hurokjel keresése...	A készülék keresi a jelét
Fájl másolása. Kérjük, várjon	Várja meg a másolási folyamatot
Kérjük, kapcsolja ki	Készülék kikapcsolása
Frissítés sikertelen	Adott esetben hajtsa végre újra a frissítési folyamatot
Hiba	Lásd <i>Munka- és hibaplátó lekérdézője, L. 287</i>

Szöveg a kezelőmezőn	Magyarázat
Vágómotor blokkolva	Lásd <i>Akadások megszüntetése, L. 297</i> , Forduljon a gyártóhoz (lásd <i>Service-Center, L. 35</i>)
A bal oldali motor blokkolása	
A jobb oldali motor blokkolása	
Kérjük, cserélje ki az akkumulátort	Cserélje ki az akkumulátort
Akkumulátor rendellenes	
Akkumulátor sérült	
Az akkumulátor hőmérséklete a megengedett tartományon kívül van - automatikus visszatérés a normál értékre	Az akkumulátor hőmérséklete a normál tartományon kívül van és a töltés megszakadt. A normál hőmérséklet-tartomány elérése után a töltés a szokásos módon folytatódik. Adott esetben újra kell indítani a készüléket.
Akkumulátor hőmérséklete túl alacsony (kisülés)	Hagyja abba a töltést
Akkumulátor feszültsége túl magas	A töltési folyamat automatikusan megszakad és automatikusan folytatódik, amint az akkumulátor lehűlt
Magas töltőáram	Hagyja abba a töltést, Bemeneti áram ellenőrzése
Magas töltési feszültség	Hálózati egység (18) és töltőegység (21) ellenőrzése/ cseréje
Magas hőmérséklet	Külső hőmérséklet túl magas Töltési folyamat megszakad
Fűnyíró megemelve	Felemelték a készüléket
Fűnyíró megfordítva	Állítsa fel és indítsa újra a készüléket
Fűnyíró elakadt	Szabadítsa ki és indítsa újra a készüléket
Fűnyíró megbillent	Állítsa fel és indítsa újra a készüléket
Motor-túlmelegedés	Kapcsolja ki a készüléket és hagyja lehűlni
Hardver hiba (0-5)	1. Készülék újra indítása 2. Ha az üzenet még függőben van, Forduljon a gyártóhoz (lásd <i>Service-Center, L. 35</i>)
Cserélje ki az adaptert (A töltőállomáson és a készüléken lévő töltőérintkezőket érinti)	1. Ellenőrizze, hogy a töltőállomáson (24) és a készüléken lévő töltőérintkezők nem szennyezettek-e és adott esetben tisztítsa meg ezeket. 2. Ellenőrizze, hogy a töltőállomáson (24) és a készüléken lévő töltőérintkezők nem sérültek-e (pl. nem görbültek-e el), ami miatt az érintkezők már nem tudnak tökéletesen érintkezni. Szüntesse meg a sérülést vagy forduljon a gyártóhoz cserealkatrészek beszerzése céljából (lásd <i>Service-Center, L. 35</i>) 3. Ellenőrizze a töltőegységet (21), hogy stabilan illeszkedik-e, és hogy egyenesen/kb. 90°-is szögben áll a töltőállomáshoz (24) képest. 4. Ha az üzenet még függőben van, Forduljon a gyártóhoz (lásd <i>Service-Center, L. 35</i>)

Szöveg a kezelőmezőn	Magyarázat
Motorhiba	Forduljon a gyártóhoz (lásd <i>Service-Center, L. 35</i>)
Hall-érzékelő meghibásodása	
Rendellenes töltés	
Rendellenes kisütés	
Hiba az akkumulátor kisütésekor	
Inerciális mérőegység (IMU) hiba	
Motorhiba	
Motor kikapcsolva	
Motor Hall-érzékelő hiba	
Motor túláram	
Motor blokkolva	
Motorleállítás jobb oldalon	
Motorleállítás bal oldalon	
Esőérzékelő meghibásodása	
Hurokérzékelő meghibásodása	

Üzemeltetés

Munkavégzéssel kapcsolatos utasítások

▲ VIGYÁZAT! Rövidzárlat veszélye. Soha ne működtesse a készüléket vihar idején és válassa le a töltőállomást a hálózatról.

- Ügyeljen a zajvédelemre és a helyi előírásokra.
- Javasoljuk, hogy ne működtesse a készüléket esőben.
- A gyep magassága legfeljebb 40 mm lehet. Ha a gyep magasabb, akkor működés közben problémák léphetnek fel.
- A fűnyírórendszer kaotikus. Ezért használja rendszeresen a készüléket, hogy egyenletes gyepfelületet érjen el.
- Minden működtetés előtt ellenőrizze, hogy nincsenek-e vadon élő állatok, kővek vagy egyéb akadályok a gyepen (munkaterületen), és azonnal távolítsa el azokat.
- A készüléket nem kell manuálisan elindítani, ha az a töltőállomásban (24) van. A készülék ütemezés szerint automatikusan elindul.
- A töltőállomásnak (24) csatlakoztatva kell lenni az elektromos hálózathoz, ha a készüléket üzembe kívánja helyezni. Ha ez nem így van, a LED (26) hibát jelez.

- Minden használat után tisztítsa meg a készüléket (lásd *Tisztítás, L. 295*).
- A készülék megáll, ha
 - megnyomják a STOP gombot (6);
 - a készülék elveszti a határoló huzal (10) jelét és 5 percen belül nem találja meg újra;
 - a készülék fűnyírás közben áthalad a határoló huzalon (10);
 - a készülék elakad akadályok között és több mint 10 másodpercre van szüksége, hogy kiutat találjon;
 - a készüléket felemelik.

Ütemezésen kívüli indításra vonatkozó utasítások

- Ha a készüléket az ütemezésen kívül indítják, a készülék a meghatározott munkaidő szerint fog működni.
- A töltőállomásról (24) történő indításhoz több mint 70%-os akkumulátor töltöttségi szint szükséges. Ellenkező esetben a készülék automatikusan töltés módba kapcsol, amíg a kapacitás meghaladja a 90%-ot, majd automatikusan elhagyja a töltőállomást (24).
- A töltőállomáson (24) kívülről és a határoló huzalon (10) belül történő indításhoz több mint 30%-os akkumulátor töltöttségi szint szükséges. Ha az akkumulátor töltöttségi szintje 30% vagy annál kevesebb,

a készülék automatikusan visszatér a töltőállomáshoz (24).

Ütemezés szerinti indításra vonatkozó utasítások

- A töltőállomásról (24) történő indításhoz 100%-os akkumulátor töltöttségi szint szükséges. Ellenkező esetben a készülék töltés módba kapcsol, amíg az akkumulátor töltöttségi szintje 100% lesz.
- A töltőállomáson (24) kívülről és a határoló huzaloz (10) belül történő indításhoz több mint 30%-os akkumulátor töltöttségi szint szükséges. Ha az akkumulátor töltöttségi szintje 30% vagy annál kevesebb, a készülék automatikusan visszatér a töltőállomáshoz (24).

Be- és kikapcsolás

Készülék bekapcsolása

1. Nyomja meg és tartsa lenyomva a BE/ KÍ gombot (1), amíg a kijelző (8) világitani kezd.
2. Oldja fel a kijelzőt (8) a 4 számjegyű PIN kóddal.
3. Erősítse meg a bevitelt az OK gombbal (2).

Ha rossz PIN kódot adott meg: Várjon kb. 3 másodpercet vagy nyomja meg az OK gombot (2), hogy újra be tudja írni a PIN kódot.

Ha háromszor egymás után hibás PIN kódot ad meg, a képernyő 15 másodpercre lezárásra kerül. Minden további helytelen PIN kód esetén megduplázódik a lezárás ideje.

4. Nyomja meg az OK gombot (2), hogy a főmenübe lépjen.
A készülék rövid idő után készenléti módba kapcsol.

Készülék kikapcsolása

1. Nyomja meg és tartsa lenyomva a BE/KÍ gombot (1), amíg a „Leállítás megerősítése” kijelzés meg nem jelenik.
2. Erősítse meg a választást az OK gombbal (2).

Munkaciklus kézi megszakítása/ indítása

Munka megszakítása

1. A készülék munka közben történő leállításához nyomja meg a STOP gombot (6).
2. A készülék még be van kapcsolva, de a kés (16) leállításra került. Kap-

csolja ki a készüléket (lásd *Készülék kikapcsolása, L. 294*) vagy hagyja, hogy a készülék magától készenléti üzemmódba kapcsoljon.

Munka folytatása

1. Kapcsolja be a készüléket (lásd *Készülék bekapcsolása, L. 294*).
2. Nyomja meg a START gombot (1).
A készülék elindítja a beállított munkaciklust vagy folytatja az előzőleg megszakított tevékenységet.

Fűnyírás

Két különböző mód létezik:

- Kézi fűnyírás
- Ütemezés Fűnyírás

Tudnivalók

- A készülék mindkét módban minden hetedik aktivált nap után egyszer automatikusan végigmegy a gepszél mentén és lenyírja ezt a területet.
- A fű jellegétől (magasságától, vastagságától) függően a készülék beállítja a nyírási sebességét a jó eredmény biztosítása érdekében.
- Ha hiba jelenik meg, azt Ön meg tudja szüntetni és nyugtázni. A készülék 30 másodpercen belül automatikusan elindul.

Kézi fűnyírás

A készülék indítása az ütemezésen kívül történik.

Tudnivalók

- Ha a készüléket manuálisan indítják el, az a beállított napi üzemidő (pl. 8 óra) szerint fog működni, de legfeljebb 24:00 óráig. A következő napon a készülék automatikusan visszatér a normál ütemtervez.

Eljárás

1. Kapcsolja be a készüléket (lásd *Készülék bekapcsolása, L. 294*).
2. Nyomja meg a START gombot (1) 1 másodpercig
A következő kijelzés jelenik meg: „Kézi fűnyírás, az indításhoz nyomja meg az OK gombot”
3. Nyomja meg az OK gombot (2).

A STOP gomb használata

A kijelzőn megjelenik a „Vészleállítás”, majd a „Folytatja a munkát?” üzenet.

- **Kézi fűnyírás folytatása:**
Nyomja meg az OK gombot (2).
- **Kézi fűnyírás befejezése:**

Nyomja meg a Home/Vissza gombot (5).

Ütemezés Fűnyírás

Tudnivalók

- A mód elindításához a készüléknek készenléti üzemmódban kell lennie (lásd *Be- és kikapcsolás*, L. 294).
- A készülék automatikusan elindul a készenléti üzemmódból az ütemezésben beprogramozott ütemezett időpontban (lásd *Munkaidők beállítása*, L. 286), ha az indulási feltételek teljesülnek. **Ne** nyomja meg a BE/KI gombot (1) is, ellenkező esetben a készülék kézi módban és nem ütemezés szerint fog működni.

A STOP gomb használata

A kijelzőn megjelenik a „Vészleállítás”, majd a „Folytatja a munkát?” üzenet.

- **Fűnyírás folytatása:**
Nyomja meg az OK gombot (2).
- **Fűnyírás befejezése:**

Nyomja meg a Home/Vissza gombot (5). A fűnyírás csak akkor folytatódik, ha elérkezik a következő beprogramozott indulási időpont és teljesülnek az indulási feltételek, vagy ha kézi fűnyírást indít el.

Vissza a töltőállomáshoz

A készülék a határoló huzal az óramutató járásával megegyező irányban visszamegy az állomásra.

Előfeltételek

A készülék automatikusan visszamegy a töltőállomáshoz, ha az alábbi feltételek közül legalább egy teljesül:

- Az akkumulátor töltöttségi szintje 30% vagy kevesebb.
- A meghatározott napi munkaidő el lett érve.
- A munkaidő meghaladja éjfél (a készülék éjfélkor leáll).
- Elkezd esni az eső (időjárásfüggő gyeptünetezés).

A készüléket manuálisan is elküldheti a töltőállomáshoz.

Eljárás

A készülék készenléti módban van.

1. Nyomja meg a Home/Vissza gombot (5) 3 másodpercig.
A készülék ezt követően a töltőállomáshoz (24) megy.

Szállítás

Kapcsolja ki a készüléket és távolítsa el az akkumulátort. Győződjön meg arról, hogy minden mozgó alkatrész teljesen leállt.

Eljárás (G ábra)

1. Kapcsolja ki a készüléket (lásd *Be- és kikapcsolás*, L. 294).
2. Vigye a készüléket a hordozó fogantyúnál (34) fogva úgy, hogy a kések (16) a testével ellenkező irányba nézzenek. A készülék teteje a test felé néz.

Tisztítás, karbantartás és tárolás

▲ FIGYELMEZTETÉS! Sérülésveszély véletlenül beinduló készülék révén. Vigyázzon magára a karbantartási és tisztítási munkák során. Kapcsolja ki a készüléket és vegye ki az akkumulátort (38).

A jelen használati útmutatóban nem szereplő javítási és karbantartási munkákat szervizközpontunkkal végeztesse el. Csak eredeti alkatrészeket használjon.

Tisztítás

▲ FIGYELMEZTETÉS! Áramütés! Soha ne fröcskölje le a készüléket vízzel.

Tudnivaló

Anyagi kár veszélye. Vegyi anyagok kárt tehetnek a készülék műanyag részeiben. Ne használjon tisztító-, ill. oldószereket.

Üzemeltetés utáni tisztítás

- Ne használjon kemény vagy hegyes tárgyakat a tisztításhoz. Ezek kárt tehetnek a készülékben.
- Tisztítsa meg a készülék felületét puha kefével, ecsettel vagy törülközővel.

Töltőállomás tisztítása

(B/D/E ábra)

1. Vegye ki a készüléket a töltőállomásból (24).
2. Válassza le a hálózati egységet (18) a tápellátásról.
3. Szerelje le a töltőcsatlakozódugót (19) a töltőegységről (21).
4. Szerelje le a csavaros sorkapcsot (14) a határoló huzallal (10) együtt a töltőegységről (21).
5. Szerelje fel az érintkező aljzat (29) burkolatát (32) és a burkolatot (31) a csatlakozó

- töltőcsatlakozódugón (33) (lásd *Határoló huzal és töltőállomás csatlakoztatása, L. 282*).
- Szerelje le a töltőegységet (21).
 - Szerelje le a rögzítő csavarokat (12). Ehhez használja a mellékelt imbuszkulcsot (13).
 - Óvatosan tisztítsa meg a töltőegységet (21) egy puha törülőruhával. Erős szennyeződés esetén használjon keféet vagy enyhén megnedvesített törülőruhát. **Ennek során hagyja ki a töltőegység (21) csatlakozóit (32, 33).**
 - Tisztítsa meg a töltőállomást (24) egy puha törülőruhával. Erős szennyeződés esetén használjon keféet vagy enyhén megnedvesített törülőruhát.
 - Működtetés előtt hagyja teljesen megszáradni az alaplemezt (22) és a töltőegységet (21).
 - Szerelje fel a töltőegységet (21) az alaplemezre (22) (lásd *Töltőállomás felszerelése, L. 280*).
 - Rögzítse az alaplemezt (22) (lásd *Töltőállomás rögzítése, L. 282*).
 - Csatlakoztassa a határoló huzalt a töltőegységhez (21) (lásd *Határoló huzal és töltőállomás csatlakoztatása, L. 282*).
 - Csatlakoztassa a töltőcsatlakozódugót (19) a töltőegységhez (21) (lásd *Határoló huzal és töltőállomás csatlakoztatása, L. 282*).
 - Csatlakoztassa a hálózati egységet (18) az áramellátásra.
 - Tisztítsa meg a készüléket (lásd *Készülék tisztítása, L. 296*).
 - Állítsa vagy küldje vissza a készüléket a töltőállomásra (24) (lásd *Vissza a töltőállomáshoz, L. 295*).

Készülék tisztítása

(H ábra)

- Vegye ki a készüléket a töltőállomásból (24).
- Kapcsolja ki a készüléket (lásd *Be- és kikapcsolás, L. 294*).
- Távolítsa el az akkumulátort (38) (lásd *Akkumulátor behelyezése és kivétele, L. 283*).
- Óvatosan tisztítsa meg a készüléket egy puha törülőruhával. Erős szennyeződés esetén használjon keféet vagy enyhén megnedvesített törülőruhát.

- Működtetés előtt hagyja teljesen megszáradni a készüléket.
- Helyezze be az akkumulátort (38). (lásd *Akkumulátor behelyezése és kivétele, L. 283*).
- Állítsa vagy küldje vissza a készüléket a töltőállomásba (24) (lásd *Vissza a töltőállomáshoz, L. 295*).

Karbantartás



Távolítsa el az akkumulátort karbantartási munkák előtt!



Használjon védőkesztyűt

- Minden használat előtt ellenőrizze a készülék esetleges hibáit, például meglazult, kopott vagy sérült alkatrészeket.
- Ellenőrizze a burkolatok és védőberendezések esetleges sérüléseit és megfelelő illeszkedését. Adott esetben cserélje ki.

Nem vállalunk felelősséget a készülékeink által okozott károkért, amennyiben azok nem szakszerű javítás vagy nem eredeti alkatrészek használata, ill. nem rendeltetésszerű használat miatt keletkeztek.

Kés csere

Tudnivalók

- A tompa kés szakszervizben élesíthető meg.
- A készülék megfordítható késekkel van felszerelve. Ha a kések egyik oldala tompa, megfordíthatja azokat.
- Ha a kések sérültek vagy kiegyensúlyozatlanok, akkor azokat ki kell cserélni (*Pótalkatrészek és tartozékok, L. 303*).

Szükséges szerszámok

- Csavarhúzó

Kések megfordítása (H/I ábra)

- Fordítsa meg a készüléket.
- Távolítsa el az akkumulátort (38) (lásd *Akkumulátor behelyezése és kivétele, L. 283*).
- Csavarja ki a késcsavarokat (17) a készülék alján.
- Fordítsa a késeket (16) a másik oldalra.
- Rögzítse a késeket (16) a késcsavarokkal (17).
- Helyezze be az akkumulátort (38). (lásd *Akkumulátor behelyezése és kivétele, L. 283*).

Kécek cseréje (H/I ábra)

1. Fordítsa meg a készüléket.
2. Távolítsa el az akkumulátort (38) (lásd *Akkumulátor behelyezése és kivétele, L. 283*).
3. Csavarja ki a késcsavarokat (17) a készülék alján.
4. Távolítsa el a régi kéceket (16).
5. Rögzítse az új kéceket (16) a késcsavarokkal (17).
6. Helyezze be az akkumulátort (38). (lásd *Akkumulátor behelyezése és kivétele, L. 283*).

Akadások megszüntetése

(H ábra)

1. Fordítsa meg a készüléket.
2. Távolítsa el az akkumulátort (38) (lásd *Akkumulátor behelyezése és kivétele, L. 283*).
3. Szüntesse meg az akadást.
4. Helyezze be az akkumulátort (38). (lásd *Akkumulátor behelyezése és kivétele, L. 283*).

Határoló huzal javítása

Eljárás (J ábra)

1. Ellenőrizze a határoló huzalt (10) sérülések tekintetében.
 - Amennyiben a határoló huzal (10) elszakadt, vágja le a végeit egy kombinált fogóval.
 - Amennyiben a határoló huzal (10) annyira sérült, hogy a huzal végei túl rövidek ahhoz, hogy egymás mellé helyezze azokat a kábelcsatlakozó kapocsba (20), akkor hosszabbítsa meg a kábel egyik végét egy darab pótkábellel és egy további kábelcsatlakozó kapocssal (20).
2. Vezesse a határoló huzal (10) mindkét végét ütközésig egy-egy nyílásba a kábelcsatlakozó kapocs (20) ugyanazon oldalán.

3. Nyomja össze a kábelcsatlakozó kapcsot (20) úgy, hogy a fedél teljesen bekattanjon és stabilan illeszkedjen. A zárás után a kábelcsatlakozó kapcsot (20) már nem lehet kinyitni.

Tárolás

Tárolja a készüléket és a tartozékokat mindig:

- tisztán
- szárazon
- portól védve
- gyermekektől elzárva

Tudnivalók

- **Ne** takarja le a készüléket nejlonszákkal, ellenkező esetben nedvesség és penész képződhet.
- Tárolás előtt tisztítsa meg a készüléket (lásd *Tisztítás, L. 295*).

Téli tárolás

- Az akkumulátort csak részben feltöltött állapotban tárolja. Hosszabb tárolás esetén a töltöttségi szintnek 40 és 60% között kell lennie.
- Hosszabb tárolási idő alatt kb. 3 havonta ellenőrizze az akkumulátor töltöttségi szintjét és szükség esetén töltsse fel.
- Az akkumulátor tárolási hőmérséklete 15 °C és 25 °C között van. A tárolás során kerülje a túlzott hideget vagy meleget. Ellenkező esetben az akkumulátor veszíthet a teljesítményéből.
- Hosszabb tárolás (pl. téli tárolás) előtt vegye ki az akkumulátort a készülékből.
- Válassza le a töltőállomást a határoló huzalról.
- Szigetelje a határoló huzal érintkezőit ragasztószalaggal.
- Ha hosszabb tárolás után ismét üzembe helyezi a készüléket, tisztítsa meg a készüléken lévő akkumulátor-érintkezőket és a töltőállomáson lévő töltőfogakat sárgaréz kefével, hogy megelőzze a töltéssel kapcsolatos problémákat.

Hibakeresés

A következő táblázat segít Önnek a hibaelhárításban:

Probléma	Lehetséges ok	Hibaelhárítás
A készülék nem indul	Akkumulátor (38) nincs behelyezve	Akkumulátor behelyezése (lásd <i>Akkumulátor behelyezése és kivétele, L. 283</i>)

Probléma	Lehetséges ok	Hibaelhárítás
	Akkumulátor (38) lemerült	Töltse fel az akkumulátort (lásd az akkumulátor és a töltő külön használati útmutatóját)
	A motor meghibásodott	Forduljon a szervizközponthoz.
	Határoló huzal (10) nincs megfelelően csatlakoztatva vagy meghibásodott	Ellenőrizze a LED-kijelzőt (26) a töltőállomáson (24) 1. LED (26) zölden villog: a határoló huzal (10) sérült vagy nem megfelelően van csatlakoztatva 2. A LED (26) folyamatosan zölden világít: a határoló huzal (10) megfelelően csatlakoztatva van Ellenőrizze, hogy megfelelően lett-e csatlakoztatva a +/- vezeték a töltőállomáson (24) (lásd <i>Határoló huzal és töltőállomás csatlakoztatása</i> , L. 282)
	A készülék nem a töltőállomáson (24) vagy a határoló huzalon (10) belül van elhelyezve	Pozicionálja a készüléket a töltőállomáson (24) vagy a határoló huzalon (10) belül
	Túl magas a fű	<ul style="list-style-type: none"> A fűvet az első üzembe helyezés előtt le kell vágni 40 mm-re. Állítson be nagyobb vágásmagasságot (lásd <i>Vágásmagasság beállítása</i>, L. 282)
A motor kihagy	Idegen tárgy miatti elakadás	Akadások megszüntetése (lásd <i>Akadások megszüntetése</i> , L. 297)
A munka eredménye nem kielégítő vagy a motor nehezen működik	A vágásmagasság túl alacsony	Állítson be nagyobb vágásmagasságot (lásd <i>Vágásmagasság beállítása</i> , L. 282)
	A kés (16) tompa	Éleztesse meg vagy cserélje ki a kést (16) (lásd <i>Kés csere</i> , L. 296)
	A kés területe eltömődött	Tisztítsa meg a készüléket (lásd <i>Tisztítás</i> , L. 295)
	A kés (16) helytelenül van felszerelve	Szerelje be a kést (16) helyesen (lásd <i>Kés csere</i> , L. 296)
A kés (16) nem forog	Fű blokkolja a kést (16)	Távolítsa el a fűvet (lásd <i>Akadások megszüntetése</i> , L. 297)
	A késcsavar (17) laza	Húzza meg a késcsavart (17) (lásd <i>Kés csere</i> , L. 296)

Probléma	Lehetséges ok	Hibaelhárítás
Szokatlan zajok, kattogás vagy rezgés	A késcsavar (17) laza	Húzza meg a késcsavart (17) (lásd <i>Kés csere, L. 296</i>)
	A kés (16) sérült	Cserélje ki a kést (16) (lásd <i>Kés csere, L. 296</i>)
A készülék a határon kívülre megy	Huzallefektetési hiba: a 90°-os sarkok jelvesztést okozhatnak	A sarkokon a huzalt körbe vagy 45°-os szögben fektesse le (lásd <i>Határoló huzal lefektetése, L. 281</i>)
	Határoló huzal (10) nincs megfelelően csatlakoztatva vagy meghibásodott	Ellenőrizze a LED-kijelzőt (26) a töltőállomáson (24) 1. LED (26) zölden villog: a határoló huzal (10) sérült vagy nem megfelelően van csatlakoztatva 2. A LED (26) folyamatosan zölden világít: a határoló huzal (10) megfelelően csatlakoztatva van Ellenőrizze, hogy megfelelően lett-e csatlakoztatva a +/- vezeték a töltőállomáson (24) (lásd <i>Határoló huzal és töltőállomás csatlakoztatása, L. 282</i>)
	Túl meredek az emelkedés/lejtés a határoló huzal (10) területén.	A készülék legfeljebb 25° (47 %) emelkedőn/ lejtőn képes haladni. A határoló huzaltól (10) 30 cm távolságra az emelkedés legfeljebb 35 % lehet. A határoló huzaltól (10) 40 cm távolságra a lejtés legfeljebb 17 % lehet. (lásd <i>Határoló huzal lefektetése, L. 281</i>)
	A töltőállomás (24) nem az előírásoknak megfelelően lett telepítve, ez jelzavarhoz vezethet.	A töltőállomás (24) bemeneti területén a határoló huzalt (10) legalább 2 m hosszúságban, illetve a töltőállomás (24) mögött legalább 1 m hosszúságban egyenesen kell lefektetni. A hálózati egységet (18) és a határoló huzalt (10) általában nem szabad hurokban lefektetni és a töltőállomás (24) közelében tárolni. (lásd <i>Töltőállomás elhelyezése, L. 280</i>)

Ártalmatlanítás/Környezetvédelem

Vegye ki az akkumulátort a készülékből és juttassa el a készüléket, az akkumulátort, a tartozékokat és a csomagolást környezetbarát újrahasznosításra.



Elektromos készülékek nem tartoznak a háztartási hulladékaiba.

Az áthúzott kerek kuka szimbóluma azt jelenti, hogy ezt a terméket élettartama végén nem szabad szelektálatlan települési hulladékként ártalmatlanítani.

Az elektromos és elektronikus berendezések hulladékairól szóló 2012/19/EU irányelv:

A fogyasztókat jogszabály kötelezi arra, hogy az elektromos és elektronikus berendezéseket élettartamuk végén eljuttassák környezetbarát újrahasznosításra. Ilyen módon környezetbarát és erőforrás-kímélő újrahasznosítás biztosítható.

A nemzeti jogba való átültetéstől függően a következő lehetőségek állnak rendelkezésére:

- visszaadás egy értékesítő helyen,
- leadás egy hivatalos gyűjtőhelyen,
- visszaküldés a gyártónak/forgalmazónak.

Ez nem érinti a hulladékká vált készülékek tartozékait és elektromos alkatrészek nélküli segédeszközöket.

Akkumulátorok környezetbarát módon történő ártalmatlanítása



Ne dobja az akkumulátort a háztartási hulladékba, tűzbe (robbanásveszély) vagy vízbe. A sérült akkumulátorok kárt tehetnek a környezetben és károsak lehetnek az egészségre, ha mérgező gőzök és folyadékok szivárognak ki belőlük.

Ön köteles a meghibásodott vagy elhasznált akkumulátorokat környezetbarát módon ártalmatlanítani.

- Ne nyissa ki az akkumulátorokat és kerülje a mechanikus sérülést. Rövidzárlat veszélye áll fenn és gőzök szivároghatnak ki, amelyek irritálják a légutakat.
- Biztonsági okokból ártalmatlanítás előtt az akkumulátorokat le kell meríteni.
- Ragassza le a pólusokat a rövidzárlat megelőzése érdekében.
- Ártalmatlanítsa az akkumulátorokat üzletben vagy egy gyűjtőhelyen.

Sérült akkumulátorok

Kezelje különös óvatossággal a külsőleg sérült akkumulátorokat!

- Ne nyúljon pusztá kézzel sérült akkumulátorokhoz.
- Ha nem tudja leragasztani a pólusokat, helyezze az akkumulátorokat egyenként egy műanyag zacskóba.
- Helyezze a sérült akkumulátorokat egyenként egy nem gyúlékony, zárható edénybe, amelybe még homok tölthető.
- Vigye a sérült akkumulátorokat egy szakképzett személyzettel rendelkező gyűjtőhelyre.

Zöldhulladék ártalmatlanítására vonatkozó utasítás

Ne dobja a levágott fűvet szemétgyűjtőbe, hanem juttassa el komposztálásra vagy mulcsréteggént szórja cserjék és fák alá.

JÓTÁLLÁSI TÁJÉKOZTATÓ

A termék megnevezése:	Smart robotfűnyíró
A termék típusa:	PAMRS 750 A1
Gyártási szám:	508107_2507

A gyártó cégneve, címe, e-mail címe: Grizzly Tools GmbH & Co. KG Stockstädter Straße 20 63762 Großostheim NÉMETORSZÁG E-Mail: service@grizzlytools.de	Szerviz neve, címe, telefonszáma: Magyarország szerviz Tel.: 06800 21647 Kapcsolatfelvételi űrlap: www.parkside-diy.com W+T Környezetvédelmi és Szolgáltató Kft. Dunapart also 138; 2318 Szigetszentmárton Tel.: 0624 456 672
Az importáló/ forgalmazó neve és címe: Lidl Magyarország Kereskedelmi Bt., H-1037 Budapest, Rádl árok 6.	

1. A jótállási idő a Magyarország területén, Lidl Magyarország Kereskedelmi Bt. üzle-tében történt vásárlás napjától számított 3 év, amely jogvesztő. A jótál-lási idő a fogyasztó részére történő átadással, vagy ha az üzembe helyezést a forgalmazó, vagy annak megbízottja végzi, az üzembe helyezés napjával kezdődik.
2. A jótállási igény a jótállási jeggyel és/vagy a vásárlást igazoló blokkal érvé-nyesíthető. A jótállási jegy szabálytalan kiállítása, vagy átadásának elmaradá-sa nem érinti a jótállási kötelezettség-vállalás érvényességét. Kérjük, hogy a vásárlás tényének és időpontjának bizonyítására őrizze meg a pénztári fize-tésnél kapott jótállási jegyetés a vásárlást igazoló blokkot.
3. A vásárlástól számított három munkanapon belül érvényesített csereigény esetén a forgalmazó köteles a terméket kicserélni, feltéve ha a hiba a rendel-tetésyszerű használatot akadályozza. A jótállási jogokat a termék tulajdono-saként a fogyasztó érvé-nyesítheti az áruházakban, valamint a jótállási tájé-koztatóban feltüntetett szervizekben. (A magyar Polgári Törvénykönyv alapján fogyasztónak minősül a szakmája, önálló foglalkozása vagy üzleti tevékeny-sége körén kívül eljáró természetes személy.)
A jótállás ideje alatt a fogyasztó hibás teljesítés esetén kérheti a termék kija-vítását, kicserélését, vagy ha a termék nem javítható vagy cserélhető, vagy az a forgalma-zónak aránytalan többletköltséggel járna, illetve a fogyasztó kijavi-táshoz, kicseré-léshez fűződő érdeke alapos ok miatt megszűnt, árszállítást kérhet, vagy elállhat a szerződéstől és visszakérheti a vételárat. A kijavítás során a termékbe csak új alkatrész kerülhet beépítésre.

4. A fogyasztó a hiba felfedezése után a lehető legrövidebb időn belül köteles a hibát bejelenteni és a terméket a jótállási jogok érvényesítése céljából átadni. A hiba fel-fedezésétől számított két hónapon belül bejelentett jótállási igényt időben közöltnek kell tekinteni. A közlés elmaradásából eredő kárért a fogyasztó felelős. A jótállási igény érvényesíthetőségének határideje a termék, vagy fődarabjának kicserélése esetén a csere napján újraindul.
5. A rögzített bekötésű, illetve a 10 kg-nál súlyosabb, vagy tömegközlekedési eszközön nem szállítható terméket az üzemeltetés helyén kell megjavítani. Abban az esetben, ha a javítás a helyszínen nem végezhető el, a termék ki- és visszaszereléséről, valamint szállításáról a forgalmazónak kell gondoskodnia.
6. A jótállás nem áll fenn, ha a hiba a nem rendeltetésszerű használatból, átalakítás-ból, helytelen tárolásból, vagy a használati utasítástól eltérő kezelésből, vagy bármely a vásárlást követő behatásból fakad, vagy elemi kár okozta, és azt a for-galmazó, vagy a szerviz bizonyítja. A jótállás nem vonatkozik a mozgó kopó alkat-részek (világítótestek, gumibroncsok stb.) rendeltetéssze-rű elhasználódására. A szerviz és a forgalmazó a kijavítás során nem felel a terméken a fogyasztó vagy harmadik személyek által tárolt adatokért vagy beállításokért.
7. Fogyasztói jogvita esetén a fogyasztó a megyei (fővárosi) kereskedelmi és iparkamarák mellett működő békéltető testület eljárását is kezdeményezheti. A jótállás a fogyasztó törvényből eredő szavatossági jogait és azok érvénye-síthetőségét nem érinti.

Kijavítást ellenőrző szelvény:

A jótállási igény bejelentésének idő-pontja:	A hiba oka:
Javításra átvétel időpontja:	A hiba javításának módja:
A fogyasztó részére történő visszaadás időpontja:	
A szerviz bélyegzője, kelt és aláírás:	

Kicserélést ellenőrző szelvény:

A jótállási igény bejelentésének időpontja:
Kicserélés időpontja:
A cserélő bolt bélyegzője, kelt és aláírás:

Pótalkatrészek és tartozékok

Pótalkatrészek és tartozékok az alábbi oldalon állnak rendelkezésre
www.grizzlytools.shop. Ha probléma merül fel a rendelés során, vegye fel velünk a kapcsolatot internetes áruházunkon keresztül. További kérdések esetén forduljon az alábbi helyre:
JÓTÁLLÁSI TÁJÉKOZTATÓ, L. 301

Poz. sz.	Név	Rendelési sz.
10	határoló huzal	92000198
11	kampó	92000065
12	rögzítő csavarok	92000110
16/17	pótkés/Tartalékcsavar	92000041
21	töltőegység	92000194
22	alaplemez	92000195

Az eredeti EU -megfelelőségi nyilatkozat fordítása

Termék: **Smart robotfűnyíró**

Modell: **PAMRS 750 A1**

Sorozatszám: 000001–035400

A fent ismertetett nyilatkozat tárgya megfelel a vonatkozó uniós harmonizációs jogszabályoknak:

**2006/42/EC • 2014/30/EU • 2000/14/EC & 2005/88/EC
 • 2011/65/EU & (EU) 2015/863 • 2014/53/EU**

E nyilatkozat fent leírt tárgya összhangban van az egyes veszélyes anyagok elektromos és elektronikus berendezésekben való alkalmazásának korlátozásáról szóló, 2011. június 8-i 2011/65/EU európai parlamenti és tanácsi irányelvvel.

A megfelelés biztosítása érdekében a következő harmonizált szabványokat és nemzeti szabványokat és előírásokat alkalmazták:

**EN 62233:2008 • EN IEC 63000:2018
 EN 62311:2008 • EN 60335-1:2012/A15:2021
 EN 50636-2-107:2015/A3:2021 • EN 50665:2017
 EN IEC 55014-1:2021 • EN IEC 55014-2:2021 •
 EN 301 489-1 V2.2.3:2019 • EN 301 489-3 V2.3.2:2023
 EN 301 489-17 V3.3.1:2024
 EN 300 328 V2.2.2 (2019-07) • EN 50663:2017 • EN 303 447 V1.3.1 (2022-04)**

A 2000/14/EC zajkibocsátási irányelvvel összhangban a következőket erősítik meg:

Hangerőszint (L_{WA})

– mért: 58,2 dB;

– garantált: 60 dB

A 2000/14/EC, VI. melléklet szerinti megfelelésértékelési eljárást követte.

Bejelentett szerv: TÜV SÜD Product Service GmbH • NB: 0123 • Ridlerstraße 65 • 80339 München • Deutschland

E megfeleléségi nyilatkozat a gyártó kizárólagos felelősségére kerül kibocsátásra:



Grizzly Tools GmbH & Co. KG
 Stockstädter Str. 20
 63762 Großostheim
 NÉMETORSZÁG
 02.01.2026

Christian Frank
 Meghatalmazott képviselő a dokumentációhoz

Az eredeti EU -megfelelőségi nyilatkozat fordítása

Termék: **hálózati egység**

Modell: **SF-25**

IAN 508107_2507

A fent ismertetett nyilatkozat tárgya megfelel a vonatkozó uniós harmonizációs jogszabályoknak:

2014/30/EU • 2014/35/EU • 2011/65/EU* & (EU) 2015/863

E nyilatkozat fent leírt tárgya összhangban van az egyes veszélyes anyagok elektromos és elektronikus berendezésekben való alkalmazásának korlátozásáról szóló, 2011. június 8-i 2011/65/EU európai parlamenti és tanácsi irányelvvel.

A megfelelés biztosítása érdekében a következő harmonizált szabványokat és nemzeti szabványokat és előírásokat alkalmazták:

**EN IEC 61558-1:2019 • EN 61558-2-16:2009/A1:2013
EN IEC 55014-1-2021 • EN IEC 55014-2-2021 • EN IEC 63000:2018
EN IEC 61000-3-2:2019/A2:2024 • EN 61000-3-3:2013/A2:2021**

E megfelelési nyilatkozat a gyártó kizárólagos felelősségére kerül kibocsátásra:



Grizzly Tools GmbH & Co. KG
Stockstädter Str. 20
63762 Grobostheim
NÉMETORSZÁG
02.01.2026

Christian Frank
Meghatalmazott képviselő a dokumentációhoz

Spis treści

Wprowadzenie.....	305	Ustawianie strefy wtórnej.....	322
Użytkowanie zgodne z przeznaczeniem.....	306	Ustawianie ochrony języ.....	322
Zakres dostawy/akcesoria.....	306	Jazda w tył, mechanizm zatrzymywania noża.....	323
Zestawienie.....	306	Aplikacja Parkside.....	323
Opis działania.....	307	Usuwanie urządzenia z aplikacji.....	323
Dane techniczne.....	307	Postanowienia dotyczące ochrony danych osobowych.....	323
Wskazówki dotyczące bezpieczeństwa.....	308	Komunikaty o statusie na wyświetlaczu.....	324
Znaczenie wskazówek dotyczących bezpieczeństwa.....	308	Eksploatacja.....	327
Piktogramy i symbole.....	308	Wskazówki dotyczące wykonywania pracy.....	327
Ogólne ostrzeżenia dotyczące bezpieczeństwa elektronarzędzi.....	309	Włączanie i wyłączanie.....	328
uwagi dotyczące bezpieczeństwa użytkowania kosiarek.....	311	Ręczne przerywanie / rozpoczęcie cyklu pracy.....	328
Ryzyko resztkowe.....	313	Powrót do stacji ładowania.....	329
Instalacja.....	313	Transport.....	329
Potrzebne narzędzia i środki pomocnicze.....	313	Czyszczenie, konserwacja i przechowywanie.....	329
Mocowanie zasilacza.....	313	Czyszczenie.....	329
Montaż stacji ładowania.....	314	Konserwacja.....	330
Ustawianie stacji ładowania.....	314	Przechowywanie.....	331
Rozłożyć kabel ograniczający.....	314	Rozwiązywanie problemów.....	332
Podłączanie kabla ograniczającego i stacji ładowania.....	315	Utylizacja /ochrona środowiska.....	334
Mocowanie stacji ładowania.....	316	Akumulatory utylizować zgodnie z zasadami ochrony środowiska.....	335
Przygotowanie.....	316	Wskazówka dotycząca utylizowania skoszonego materiału.....	335
Ustawianie wysokości koszenia.....	316	Serwis.....	335
Ładowanie.....	316	Gwarancja.....	335
Uruchomienie.....	317	Serwis naprawczy.....	337
Elementy obsługowe.....	317	Service-Center.....	337
Pierwsze uruchomienie.....	318	Importer.....	337
Ustawienie.....	319	Części zamienne i akcesoria.....	337
Menu na wyświetlaczu.....	319	Tłumaczenie oryginalnej deklaracji zgodności EU.....	338
Tryb spotowy / koszenie w stałym punkcie.....	319	Tłumaczenie oryginalnej deklaracji zgodności EU.....	339
Ustawianie języka.....	319	Widok rozłożony.....	376
Ustawianie daty i godziny.....	320	Wprowadzenie	
Ustawianie czujnika deszczu.....	320	Serdecznie gratulujemy zakupu nowego ro- botu koszącego (w dalszej części dokumentu określanego jako elektronarzędzie). Zdecydowali się Państwo na zakup urzą- dzenia wysokiej jakości. Urządzenie zostało poddane kontroli jakości w trakcie produkcji oraz kontroli końcowej. Dzięki temu gwaran- tujemy sprawność Państwa urządzenia.	
Ustawianie czasów pracy.....	320		
Aktywowanie WLAN.....	321		
Zmiana numeru PIN.....	321		
Odczyt protokołu roboczego i protokołu błędów.....	321		
Przywracanie ustawień fabrycznych.....	321		
Weryfikacja/realizacja aktualizacji oprogramowania sprzętowego.....	321		
Ustalanie harmonogramu.....	322		



Instrukcja obsługi jest integralną częścią urządzenia. Zawiera ona ważne wskazówki dotyczące bezpieczeństwa, użytkowania i utylizacji. Należy uważnie przeczytać instrukcję obsługi. Należy zapoznać się z elementami obsługowymi i zasadami prawidłowego użytkowania urządzenia. Z urządzenia należy korzystać tylko zgodnie z opisem i w podanych zakresach użytkowania. Instrukcję obsługi należy dobrze przechowywać, a przekazując urządzenie innym osobom należy dołączyć całą dokumentację.

Użytkowanie zgodne z przeznaczeniem

Urządzenie jest przeznaczone wyłącznie do następujących celów:

- Koszenie przydomowych trawników i traw.

Używanie urządzenia w czasie deszczu lub w wilgotnym otoczeniu jest zabronione.

Urządzenie jest przeznaczone do użytku przez osoby dorosłe. Młodzież powyżej 16 roku życia może używać urządzenie tylko pod nadzorem.

Każdy inny rodzaj zastosowania, który nie został wyraźnie dopuszczony w niniejszej instrukcji obsługi, może stanowić źródło poważnych niebezpieczeństw dla użytkownika oraz prowadzić do uszkodzeń urządzenia. Operator lub użytkownik jest odpowiedzialny za wypadki lub szkody innych osób lub ich własności. Urządzenie jest przeznaczone do użytku prywatnego. Urządzenie nie zostało zaprojektowane do ciągłego użytku komercyjnego. Użytkowanie urządzenia do celów komercyjnych powoduje utratę gwarancji. Producent nie odpowiada za szkody spowodowane użyciem urządzenia w sposób niezgodny z przeznaczeniem lub jego nieprawidłową obsługą.

Urządzenie jest częścią serii **X 20 V TEAM** i może być zasilane za pomocą akumulatorów serii **X 20 V TEAM**. Akumulatory serii **X 20 V TEAM** można ładować tylko za pomocą ładowarek z serii **X 20 V TEAM**.

Zakres dostawy/akcesoria

Rozpakować urządzenie i sprawdzić zakres dostawy.

Materiały opakowaniowe należy usuwać zgodnie z przepisami.

- Robot do koszenia trawy Smart

- Akumulator
- Kabel ograniczający (150 m)
- 200x Haki
- 6x Śruby mocujące
- Klucz z gniazdem sześciokątnym
- 2x Zaciskowa kostka
- 4x Śruba
- 2x Zacisk łącznika kablowego
- Montaż noża
 - 3x Nóż zapasowy
 - 3x Śruba zapasowa
- Zasilacz
- Wtyczka ładowarki
- Stacja ładowania
 - Jednostka ładowania
 - Podstawa
 - Pałak ochronny
- Tłumaczenie instrukcji oryginalnej

Zestawienie

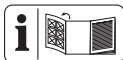

Ilustracje znajdują się na przedniej i tylnej rozkładanej stronie.

- 1 Włącznik/wyłącznik/Przycisk Start
- 2 Przycisk OK
- 3 Przycisk w górę
- 4 Przycisk w dół
- 5 Przycisk Home/Powrót
- 6 Przycisk STOP
- 7 Czujnik deszczu
- 8 Wyświetlacz
- 9 Pokrętko

Akcesoria

- 10 Kabel ograniczający
- 11 Haki
- 12 Śruby mocujące
- 13 Klucz z gniazdem sześciokątnym
- 14 Zaciskowa kostka
- 15 Śruba (Jednostka ładowania)
- 16 Nóż
- 17 Śruba mocująca nóż
- 18 Zasilacz
- 19 Wtyczka ładowarki
- 20 Zacisk łącznika kablowego

Stacja ładowania

- 21 Jednostka ładowania

- 22 Podstawa
- 23 Pałąk ochronny
- (rys. B)**
- 24 Stacja ładowania
- 25 Zaciski ładowania
- 26 LED
- 27 Wskaźnik (Zakres roboczy)

(rys. C)

- 28 Wpust

(rys. D)

- 29 Osłona (Gniazdo stykowe)
- 30 Blokada (Osłona Gniazdo stykowe)
- 31 Osłona (Przyłącze Wtyczka ładowarki)
- 32 Gniazdo stykowe
- 33 Przyłącze Wtyczka ładowarki

(rys. G)

- 34 Uchwyt do przenoszenia

(rys. H)

- 35 Osłona (Wnęka na akumulator)
- 36 Blokada (Wnęka na akumulator)
- 37 Element odblokowujący akumulator
- 38 Akumulator
- 39 Wnęka na akumulator

Opis działania

Urządzenie jest wyposażone w obudowę z tworzywa sztucznego z silnikiem elektrycznym. Narzędzie tnące obraca się równoległe do 8 stopniowej płaszczyzny koszenia.

Funkcje elementów obsługowych podano w poniższych opisach.

Dane techniczne

Robot do koszenia trawy Smart

..... **PAMRS 750 A1**

Napięcie silnika U 20 V =

Stopień ochrony IPX4

Prędkość obrotowa biegu jałowego n_1

..... 3100 min⁻¹

Szerokość cięcia 20 cm

Wysokość koszenia 25-60 mm

Waga bez akumulatora ≈ 7,4 kg

Poziom ciśnienia akustycznego (L_{pA})

..... 47,2 dB; $K_{pA}=1,95$ dB

Poziom mocy akustycznej (L_{WA})

– gwarantowany 60 dB

– zmierzony 58,2 dB; $K_{WA}=1,95$ dB

Zakres częstotliwości WIFI

..... 2400–2483,5 MHz

Maksymalna moc nadawania WLAN .19 dBm

Zakres częstotliwości Bluetooth-WIFI

..... 2400–2483,5 MHz

Maksymalna moc nadawania Bluetooth

..... 8 dBm

Stacja ładowania ST-105

Napięcie wejściowe 22 V=, 2,5 A

Napięcie wyjściowe 21 V=, 2,4 A

Stopień ochrony IPX4

Ciężar 1,5 kg

Zakres częstotliwości kabla ograniczającego

..... 100 Hz-148,5 kHz

Maksymalna moc nadawania kabla ograniczającego

..... 50 dBa/ 10 m

Zasilacz SF-25

Napięcie wejściowe

..... 220-240 V~, 50/60 Hz, 0,8 A

Napięcie wyjściowe 22 V=, 2,5 A

Stopień ochrony IP65

Temperatura zewnętrzna t_a 50 °C

Wartości emisji hałasu i wibracji zostały ustalone zgodnie z normami i przepisami, wyznaczonymi w deklaracji zgodności.

Podane łączne wartości drgań i wartości emisji hałasu zostały zmierzone zgodnie z unormowaną metodą pomiarów i mogą zostać wykorzystane do porównania tego elektronarzędzia z innym. Podane łączne wartości drgań i wartości emisji hałasu mogą zostać wykorzystane także do tymczasowej oceny narażenia.

X 20 V TEAM

Urządzenie jest częścią serii **X 20 V TEAM** i może być zasilane za pomocą akumulatorów serii **X 20 V TEAM**. Akumulatory serii **X 20 V TEAM** można ładować tylko za pomocą ładowarek z serii **X 20 V TEAM**.

Zalecamy użytkowanie urządzenia wyłącznie z następującymi akumulatorami: PAP 20 B1, PAP 20 B3, Smart PAPS 204 A1, Smart PAPS 208 A1

Zalecamy ładowanie akumulatorów za pomocą następujących ładowarek: PLG 20 A3, PLG 20 A4, PLG 20 C1, PLG 20 C2, PLG 20 C3, PLG 201 A1, PDSL20 A1, PDSL20 B1, PDSL20 B2, PLGS 2012 A1

Dane techniczne akumulatora i ładowarki:

Patrz osobna instrukcja obsługi.

Wskazówki dotyczące bezpieczeństwa

W niniejszym rozdziale opisano podstawowe wskazówki dotyczące bezpieczeństwa w ramach użytkowania urządzenia.

⚠ OSTRZEŻENIE! Szkody na osobach i szkody rzeczowe wynikające z niewłaściwego postępowania z akumulatorem. Należy przestrzegać uwag dotyczących bezpieczeństwa i wskazówek w zakresie ładowania i prawidłowego użytkowania podanych w instrukcji obsługi akumulatora i ładowarki serii **X 20 V TEAM**. Szczegółowy opis procesu ładowania i dalsze informacje można znaleźć w tej oddzielnej instrukcji obsługi.

Znaczenie wskazówek dotyczących bezpieczeństwa

⚠ NIEBEZPIECZEŃSTWO! W przypadku nieprzestrzegania niniejszej wskazówki dotyczącej bezpieczeństwa, dojdzie do wypadku. Jego skutkiem są poważne obrażenia ciała lub zgon.

⚠ OSTRZEŻENIE! W przypadku nieprzestrzegania niniejszej wskazówki dotyczącej bezpieczeństwa, dojdzie do wypadku. Jego skutkiem mogą być poważne obrażenia ciała lub zgon.

⚠ UWAGA! W przypadku nieprzestrzegania niniejszej wskazówki dotyczącej bezpieczeństwa, dojdzie do wypadku. Jego skutkiem mogą być lekkie lub średnie obrażenia ciała. **WSKAZÓWKA!** W przypadku nieprzestrzegania niniejszej wskazówki dotyczącej bezpieczeństwa, dojdzie do wypadku. Jego skutkiem może być szkoda materialna.

Piktogramy i symbole

Piktogramy na urządzeniu



OSTRZEŻENIE - przed rozpoczęciem pracy przeczytać instrukcję obsługi!



OSTRZEŻENIE - Przed rozpoczęciem prac na maszynie lub przed podniesieniem maszyny zdjąć blokadę!



OSTRZEŻENIE - W trakcie eksploatacji maszyny zachowywać odpowiednią odległość bezpieczeństwa!



OSTRZEŻENIE - Nie jeździć na maszynie!



UWAGA - Nie dotykać wirujących noży



UWAGA - Nie używać urządzenia podczas deszczu!



Uwaga! Dobieg zespołu tnącego



Odsunąć od kosiarki osoby i dzieci znajdujące się w pobliżu.



Nigdy nie spryskiwać urządzenia wodą!



Niebezpieczeństwo! Nie zbliżać dłoni i stóp



Gwarantowany poziom mocy akustycznej L_{WA} w dB(A)



Promień koszenia



Klasa ochrony III



Urządzeń elektrycznych nie należy wyrzucać razem z odpadami komunalnymi.



Regulacja wysokości koszenia



Wyświetlacz
Panel obsługowy

Symbole na stacji ładowania



Przeczytać instrukcję obsługi

Ładowarka SF-25



Klasa ochrony III



Urządzeń elektrycznych nie należy wyrzucać razem z odpadami komunalnymi.



Przyłącze



LED

Symbole na zasilaczu



Przeczytać instrukcję obsługi



Uwaga!



Klasa ochrony II (podwójna izolacja)



Zamknięty transformator bezpieczeństwa odporny na zwarcia



Ładowarka SF-25



Zabezpieczenie urządzenia



Zasilacz impulsowy



Urządzeń elektrycznych nie należy wyrzucać razem z odpadami komunalnymi.

Symbole w instrukcji obsługi



Stosować rękawice ochronne

Ogólne ostrzeżenia dotyczące bezpieczeństwa elektronarzędzi

▲ OSTRZEŻENIE! Przeczytaj wszystkie ostrzeżenia dotyczące bezpieczeństwa, instrukcje, ilustracje i specyfikacje dołączone do tego elektronarzędzia. Nieprzestrzeganie wszystkich poniższych instrukcji może być przyczyną porażenia prądem, pożaru i/lub poważnych obrażeń. **Zachowaj wszystkie ostrzeżenia i instrukcje do wykorzystania w przyszłości.**

Pojęcie „elektonarzędzie” w ostrzeżeniach odnosi się do elektronarzędzia zasilanego sieciowo (przewodowo) lub akumulatorowo (beprzewodowo).

1. BEZPIECZEŃSTWO W MIEJSCU PRACY

- Utrzymuj miejsce pracy w czystości oraz dobrze oświetlone.** Nieuporządkowane lub ciemne miejsca sprzyjają wypadkom.
- Nie korzystaj z elektronarzędzi w środowisku zagrożonym wybuchem, np. w obecności łatwopalnych cieczy, gazów lub pyłów.** Elektronarzędzia wytwarzają iskry, które mogą spowodować zapłon pyłu lub oparów.
- Podczas pracy z elektronarzędziem należy trzymać dzieci i osoby postronne z daleka.** Rozproszenie uwagi może spowodować utratę kontroli nad narzędziem.

2. BEZPIECZEŃSTWO ELEKTRYCZNE

- Wtyki sieciowe elektronarzędzi muszą pasować do gniazda zasilania. Nigdy nie wolno w żaden sposób modyfikować wtyków sieciowych. Korzystając z uziemionych elektronarzędzi nie wolno używać żadnych wtyczek adaptacyjnych.** Niezmodyfikowane wtyki sieciowe i pasujące gniazda zasilania zmniejszają ryzyko porażenia prądem.
- Unikaj kontaktu ciała z uziemionymi powierzchniami, takimi jak rury, grzejniki, piece i lodówki.** Istnieje zwiększone ryzyko porażenia prądem, jeśli ciało jest uziemione.
- Nie wystawiaj elektronarzędzi na działanie deszczu lub wilgoci.** Woda przedostająca się do elektronarzędzia zwiększa ryzyko porażenia prądem.
- Nie wolno korzystać z kabla zasilającego niezgodnie z jego przeznaczeniem. Nigdy nie używaj kabla zasilającego do przenoszenia, ciągnięcia lub odłączania elektronarzędzia.** Trzymaj kabel zasilający z dala od źródeł ciepła, oleju, ostrych krawędzi lub poruszających się części. Uszkodzone lub zaplątane kable zasilające zwiększają ryzyko porażenia prądem.
- Podczas pracy z elektronarzędziem na zewnątrz należy stosować kabel zasilający przeznaczony do użytku na zewnątrz.** Użycie kabla zasilającego przeznaczonego do użytku na zewnątrz zmniejsza ryzyko porażenia prądem.
- Jeżeli nie można uniknąć pracy elektronarzędzia w wilgotnym miejscu, na-**

leży użyć zasilania zabezpieczonego wyłącznikiem różnicowo-prądowym (RCD). Zastosowanie wyłącznika różnicowo-prądowego zmniejsza ryzyko porażenia prądem.

3. BEZPIECZEŃSTWO OSOBISTE

- a) **Pracując z elektronarzędziem zachowaj czujność, patrz co robisz i kieruj się zdrowym rozsądkiem. Nie korzystaj z elektronarzędzia, gdy jesteś zmęczony lub pod wpływem narkotyków, alkoholu bądź leków.** Chwila nieuwagi podczas obsługi elektronarzędzia może spowodować poważne obrażenia ciała.
- b) **Stosuj środki ochrony indywidualnej. Zawsze stosuj ochronę oczu.** Sprzęt ochronny, taki jak maska przeciwpyłowa, antypoślizgowe obuwie ochronne, kask lub ochronniki słuchu, stosowane w odpowiednich warunkach, ograniczają obrażenia ciała.
- c) **Zapobiegaj niezamierzonemu uruchomieniu. Przed podłączeniem do źródła zasilania i/lub akumulatora, podniesieniem lub przeniesieniem narzędzia upewnij się, że wyłącznik jest w pozycji wyłączonej.** Przenoszenie elektronarzędzi z palcem na włączniku lub włączanie elektronarzędzi z włączonym włącznikiem sprzyja wypadkom.
- d) **Przed włączeniem elektronarzędzia usuń klucz nastawczy lub klucz maszynowy.** Klucz maszynowy lub klucz pozostawiony na obracającej się części elektronarzędzia może spowodować obrażenia ciała.
- e) **Nie sięgaj zbyt daleko. Utrzymuj właściwą postawę i równowagę przez cały czas.** Umożliwia to lepszą kontrolę nad elektronarzędziem w nieoczekiwanych sytuacjach.
- f) **Ubijaj się odpowiednio. Nie noś luźnej odzieży ani biżuterii. Trzymaj włosy i ubrania z dala od ruchomych części.** Luźne ubrania, biżuteria lub długie włosy mogą zostać pochwycone przez ruchome części.
- g) **Jeśli na wyposażeniu znajdują się urządzenia do podłączania instalacji odpylających i zbierających, należy dopilnować, aby były one podłączone i właściwie użytkowane.** Stosowanie systemu odpylania może zmniejszyć zagrożenia związane z pyłem.

- h) **Nie pozwól, aby przyzwyczajenie wynikające z częstego używania narzędzi spowodowało u Ciebie nadmierną pewność siebie i zignorować zasady bezpieczeństwa narzędzi.** Nieostrożne działanie może w ciągu ułamka sekundy spowodować poważne obrażenia.
- ### 4. OBSŁUGA I KONSERWACJA ELEKTRONARZĘDZI
- a) **Nie należy przeciążać elektronarzędzi. Zawsze używaj odpowiedniego elektronarzędzia do danego zastosowania.** Właściwe elektronarzędzie wykona pracę lepiej i bezpieczniej, w tempie, do którego zostało zaprojektowane.
 - b) **Nie korzystaj z elektronarzędzia, jeśli nie ma możliwości włączenia i wyłączenia go przełącznikiem.** Każde elektronarzędzie, które nie może być sterowane za pomocą przełącznika jest niebezpieczne i musi zostać naprawione.
 - c) **Przed dokonaniem jakichkolwiek regulacji, zmianą akcesoriów lub przechowywaniem elektronarzędzia należy odłączyć wtyk sieciowy od źródła zasilania i/lub wyjąć akumulator, jeśli jest odłączany.** Takie prewencyjne środki bezpieczeństwa zmniejszają ryzyko przypadkowego uruchomienia elektronarzędzia.
 - d) **Nie używane elektronarzędzia należy przechowywać w miejscu niedostępnym dla dzieci i nie dopuszczaj do obsługi elektronarzędzia przez osoby nieobeznane z elektronarzędziem lub niniejszą instrukcją.** Elektronarzędzia są niebezpieczne w rękach nieprzeszkolonych użytkowników.
 - e) **Konserwuj elektronarzędzia i akcesoria. Sprawdź elektronarzędzie pod kątem rozregulowania lub blokowania się ruchomych części, czy nie doszło do ich pęknięcia oraz czy nie występują inne okoliczności, które mogą wpłynąć na działanie elektronarzędzia. Jeśli elektronarzędzie jest uszkodzone, zleć jego naprawę przed użyciem.** Wiele wypadków jest powodowanych przez źle konserwowane elektronarzędzia.
 - f) **Utrzymuj narzędzia tnące ostre i czyste.** Prawidłowo konserwowane narzędzia tnące z ostrymi krawędziami tnącymi są mniej podatne na zakleszczenia i łatwiejsze do kontrolowania.

- g) **Używaj elektronarzędzia, osprzętu, końcówek narzędzi itp. zgodnie z niniejszą instrukcją, uwzględniając warunki pracy i wykonywaną pracę.** Używanie elektronarzędzia do czynności niezgodnych z przeznaczeniem może prowadzić do niebezpiecznych sytuacji.
- h) **Utrzymuj uchwyty i powierzchnie chwytne suche, czyste i wolne od oleju i smaru.** Śliskie uchwyty i powierzchnie chwytne nie pozwalają na bezpieczną obsługę i kontrolę narzędzia w nieoczekiwanych sytuacjach.
5. **OBSŁUGA I KONSERWACJA NARZĘDZI AKUMULATOROWYCH**
- a) **Ładuj wyłącznie za pomocą ładowarki określonej przez producenta.** Ładowarka, która jest odpowiednia dla jednego typu akumulatora, może stwarzać ryzyko pożaru, gdy jest używana z innym akumulatorem.
- b) **Elektronarzędzi używaj wyłącznie z przeznaczonymi do tego celu akumulatorami.** Używanie jakichkolwiek innych akumulatorów może stwarzać niebezpieczeństwo obrażeń i pożaru.
- c) **Gdy akumulator nie jest używany, należy trzymać go z dala od innych metalowych przedmiotów, takich jak spinacze, monety, klucze, gwoździe, śruby lub inne małe metalowe przedmioty, mogą spowodować zwarcie zacisków urazodzenia.** Zwarcie ze sobą biegunów akumulatora może spowodować poparzenia lub pożar.
- d) **W trudnych warunkach z akumulatora może wydobywać się ciecz; należy unikać kontaktu z nią. W razie przypadkowego kontaktu, splukać wodą. W przypadku kontaktu cieczy z oczami, należy dodatkowo zwrócić się o pomoc lekarską.** Ciecz wydostająca się z akumulatora może powodować podrażnienia lub oparzenia.
- e) **Nie używaj akumulatora ani narzędzia, które jest uszkodzone lub zmodyfikowane.** Uszkodzone lub zmodyfikowane akumulatory mogą zachowywać się nieprzewidywalnie, co może spowodować pożar, wybuch lub ryzyko obrażeń.
- f) **Nie narażaj akumulatora lub narzędzia na działanie ognia lub nadmiernej temperatury.** Wystawienie na działanie ognia

lub temperatury powyżej 130°C może spowodować wybuch.

- g) **Przestrzegaj wszystkich instrukcji ładowania i nie ładuj akumulatora ani narzędzia poza zakresem temperatur wskazanym w instrukcji.** Nieprawidłowe ładowanie lub ładowanie w temperaturach spoza podanego zakresu może spowodować uszkodzenie akumulatora i zwiększyć ryzyko pożaru.
6. **SERWIS**
- a) **Elektronarzędzie powinno być serwisowane przez wykwalifikowanego pracownika serwisu przy użyciu wyłącznie identycznych części zamiennych.** Zapewni to utrzymanie bezpieczeństwa elektronarzędzia.
- b) **Nigdy nie należy serwisować uszkodzonych akumulatorów.** Serwisowanie akumulatorów powinien być wykonywany wyłącznie przez producenta lub autoryzowany serwis.

uwagi dotyczące bezpieczeństwa użytkowania kosiarek

- Dzieci lub osoby z ograniczoną sprawnością fizyczną, czuciową lub umysłową lub posiadające niedostateczne doświadczenie i wiedzę, lub osoby, które nie są zaznajomione z instrukcjami nie mogą użytkować maszyny. Lokalne przepisy mogą ograniczać wiek użytkownika.
- **Nie używać kosiarki w czasie niesprzyjającej pogody, szczególnie w przypadku burzy.** Dzięki temu można zmniejszyć ryzyko rażenia piorunem.
- **Skontrolować dokładnie strefę roboczą pod kątem występowania dzikich zwierząt.** Pracująca kosiarka generuje ryzyko zranienia dzikich zwierząt.
- **Skontrolować dokładnie strefę roboczą i usunąć wszelkie kamienie, kije, druty, kości i inne ciała obce.** Odrzucane przedmioty mogą być przyczyną obrażeń ciała.
- **Przed rozpoczęciem użytkowania kosiarki należy zawsze kontrolować, czy kosiarka i zespół koszący nie są zużyte lub uszkodzone.** Zużyte lub uszkodzone części zwiększają ryzyko obrażeń ciała.
- **Przed użyciem należy zawsze skontrolować przewód zasilający i ewentualne przedłużacze pod kątem śladów uszkodzeń lub oznak zużycia. Nie**

używać kosiarki, gdy kabel jest uszkodzony lub zużyty. Jeśli podczas pracy urządzenia dojdzie do uszkodzenia przewodu zasilającego, wyłączyć kosiarkę i nie dotykać przewodu, zanim nie zostanie wyciągnięta wtyczka z gniazda. Uszkodzony przewód zasilający lub przedłużacz może być przyczyną porażenia elektrycznego, pożaru i/lub poważnych obrażeń ciała.

- **Regularnie kontrolować urządzenie do zbierania trawy pod kątem zużycia.** Zużyte lub uszkodzone urządzenie do zbierania trawy zwiększa ryzyko obrażeń ciała.
- **Oslony zabezpieczające należy pozostawiać na swoim miejscu. Oslony zabezpieczające muszą być sprawne i poprawnie zamocowane.** Luźne, uszkodzone lub niesprawne osłony zabezpieczające mogą być przyczyną obrażeń ciała.
- **Nie dopuszczać do tworzenia się osadów na wlocie powietrza chłodzącego.** Zablokowane wloty powietrza i osady mogą prowadzić do przegrzania lub generować zagrożenie pożarowe.
- **Podczas pracy z kosiarką należy zawsze nosić obuwie antypoślizgowe. Nigdy nie wykonywać prac bosu lub w otwartych sandałach.** Dzięki temu można ograniczyć ryzyko urazów stóp w przypadku kontaktu z wirującym nożem kosiarki.
- **Podczas pracy z kosiarką należy zawsze nosić długie spodnie.** W przypadku gołej skóry zwiększa się prawdopodobieństwo urazów ciała w kontakcie z odrzucanymi przedmiotami.
- **Nie używać kosiarki na mokrej trawie. Podczas pracy należy chodzić. Nigdy nie biegać.** Dzięki temu można ograniczyć ryzyko poślizgnięcia się lub przewrócenia, w wyniku których mogą powstawać obrażenia ciała.
- **Nie używać kosiarki na zbyt stromych zboczach.** Dzięki temu można ograniczyć ryzyko utraty kontroli nad urządzeniem, poślizgnięcia się lub przewrócenia, w wyniku których mogą powstawać obrażenia ciała.
- **Podczas pracy na zboczach zwracać uwagę na stabilną postawę; prace wykonywać zawsze w poprzek zbocz, nigdy pod górę lub z góry. Zachować**

szczególną ostrożność podczas zmiany kierunku pracy. Dzięki temu można ograniczyć ryzyko utraty kontroli nad urządzeniem, poślizgnięcia się lub przewrócenia, w wyniku których mogą powstawać obrażenia ciała.

- **Zachować szczególną ostrożność podczas koszenia tyłem lub przyciągania kosiarki do siebie. Zawsze zwracać uwagę na otoczenie.** Dzięki temu można ograniczyć ryzyko potknięcia się podczas wykonywania prac.
- **Przewód zasilający trzymać z dala od noży kosiarki.** Uszkodzony przewód zasilający może być przyczyną porażenia elektrycznego, pożaru i/lub poważnych obrażeń ciała.
- **W przypadku zaplątania lub uszkodzenia przewodu zasilającego wyłączyć kosiarkę i wyciągnąć wtyczkę z gniazda.** Zaplątane lub uszkodzone przewody zwiększają ryzyko porażenia prądem elektrycznym.
- **Nie dotykać noży lub innych niebezpiecznych elementów, które są jeszcze w ruchu.** W ten sposób można ograniczyć ryzyko urazów generowanych przez ruchome elementy.
- **Przed rozpoczęciem usuwania zakleszczonego materiału lub przed rozpoczęciem czyszczenia kosiarki należy się upewnić, że wyłączone są wszystkie przełączniki, a wtyczka została wyciągnięta z gniazda.** Nieoczekiwane uruchomienie kosiarki może doprowadzić do poważnych obrażeń ciała.
- **Gdy trzeba przechylić urządzenie, podczas przenoszenia nad innymi powierzchniami niż trawa i podczas przenoszenia maszyny do i ze strefy koszenia należy zatrzymać narzędzie tnące.**
- **Nie przechylać maszyny, gdy włączony jest silnik, chyba że maszynę należy przechylać w celu uruchomienia.** Nie przechylać maszyny w zakresie większym, niż jest to jest absolutnie potrzebne i podnosić tylko element odwrócony od osoby obsługującej.
- **Zatrzymać maszynę, wyciągnąć akumulator / akumulatory i odczekać do całkowitego zatrzymania wszelkich ruchomych części.**
 - W przypadku natrafienia na obcy obiekt należy skontrolować maszynę pod kątem uszkodzeń i naprawić

ją przed ponownym uruchomieniem i kontynuowaniem pracy.

- Gdy maszyna zacznie wykonywać nie-naturalne wibracje należy natychmiast przeprowadzić kontrolę pod kątem uszkodzenia, wymienić lub naprawić uszkodzone części oraz skontrolować i dokręcić wszelkie luźne elementy.
- Przed rozpoczęciem przechowywania należy przeprowadzić czyszczenie i czynności serwisowe.
- Zużyte lub uszkodzone części należy ewentualnie wymieniać w całych zestawach, tak by zachować symetrię układu.
- W przypadku maszyn z kilkoma **narzędziami tnącymi należy pamiętać**, że jedno wirujące **narzędzie tnące** może wprawiać w ruch obrotowy inne **narzędzia tnące**.
- Podczas prac związanych z ustawianiem maszyny należy zachować ostrożność, aby uniknąć przytrażenia palców między ruchomym **narzędziem tnącym** a nieruchomymi elementami maszyny.
- Podczas serwisowania **narzędzia tnącego** należy mieć świadomość, że **narzędzie tnące** może się poruszać także po wyłączeniu.

Pozostałe uwagi dotyczące bezpieczeństwa

- **Używaj wyłącznie akcesoriów zalecanych przez firmę PARKSIDE.** Nieodpowiednie akcesoria mogą spowodować porażenie prądem lub pożar.

Ryzyko resztkowe

Nawet w przypadku prawidłowej obsługi urządzenia zawsze istnieje ryzyko resztkowe. Z uwagi na konstrukcję i wariant wykonania urządzenia mogą wystąpić następujące zagrożenia:

- Uszkodzenia oczu w przypadku braku odpowiedniej ochrony oczu.
- Uszkodzenie słuchu w przypadku niestosowania odpowiednich ochronników słuchu.
- Szkody zdrowotne, spowodowane przez przenoszenie drgań na ręce, jeśli urządzenie jest użytkowane przez dłuższy czas lub jest nieprawidłowo prowadzone i konserwowane.
- Niebezpieczeństwo skaleczenia
- Obrażenia ciała generowane przez ruchome części lub gorące powierzchnie.

⚠ OSTRZEŻENIE! Zagrożenie generowane przez pole elektromagnetyczne podczas pracy urządzenia. Pole to może w określonych okolicznościach zakłócać pracę aktywnych lub pasywnych implantów medycznych. Aby zmniejszyć niebezpieczeństwo poważnych lub śmiertelnych obrażeń ciała, przed przystąpieniem do obsługi urządzenia przez osoby z implantami medycznymi zalecamy konsultację się z lekarzem i producentem implantu medycznego.

Instalacja

Szczegółowy opis podano w osobnym podręczniku instalacji.

Wskazówki

- Przed instalacją należy sporządzić szkic swojego ogrodu.
- Wycisnąć liniały z kartonu.

Potrzebne narzędzia i środki pomocnicze

- Liniał
- Klucz z gniazdem sześciokątnym (13)
- **(nie dostarczono)**
 - Wkrętak krzyżakowy
 - Szczypce do ściągania izolacji
 - Młotek
 - Ołówek
 - 2x Kołek
 - 2x Wkręcanie
 - Wiertło

Mocowanie zasilacza

⚠ OSTRZEŻENIE! Kontakt z przewodami elektrycznymi grozi porażeniem prądem elektrycznym i pożarem, kontakt z przewodem gazu może spowodować wybuch. Uszkodzenie instalacji wodnej może grozić szkodami materialnymi i porażeniem prądem elektrycznym. W trakcie wiercenia należy uważać, aby nie uszkodzić przewodów instalacji zasilających. Aby je zlokalizować, należy korzystać z odpowiednich detektorów lub posłużyć się planem instalacji.

Wskazówki

- Nie przechowywać zasilacza (18) bezpośrednio na podłożu.
- Zasilacz (18) należy mocować na wysokości niedostępnej dla dzieci (np. 160 cm).
- Łeb śruby może mieć średnicę 7 - 10 mm.

Sposób postępowania

1. Narysować dwa otwory za pomocą ołówka.
2. Wywiercić otwory przy użyciu właściwego wiertła.
3. Wcisnąć dwa kołki w otwory.
4. Zamontować zasilacz (18) za pomocą dwóch śrub na ścianie.

Montaż stacji ładowania

(rys. A/B)

Stacja ładowania (24) składa się z jednostki ładowania (21) i podstawy (22).

1. W pierwszej kolejności umieścić jednostkę ładującą (21) dwoma noskami w podstawie (22).
2. Docisnąć jednostkę ładowania (21) w dół, tak by została stabilnie zamocowana w podstawie.
3. Zamocować jednostkę ładowania (21) od dołu za pomocą czterech dołączonych śrub (15) w podstawie (22).

Ustawianie stacji ładowania

Wskazówki

- Usunąć nierówności pod stacją ładowania (24). Stacja ładowania (24) nie może się nigdy przegiąć.
- Stacja ładowania (24) może być nachylona maks. 8 cm w tył i maks. 2 cm w przód.
- W pobliżu znajduje się odpowiednie gniazdko.
- Zwracać uwagę na odpowiednią odległość od stawów, basenów i stopni.
- Zaleca się zadaszenie stacji ładowania (24) w celu wykluczenia uszkodzeń wynikających z warunków atmosferycznych.
- Stację ładowania (24) zamocować dopiero wtedy, gdy rozłożony i podłączony jest kabel ograniczający (10). Postępować zgodnie z *Mocowanie stacji ładowania*, s. 316.

Pozycja w obrębie obszaru roboczego

- Od ściany*:
2 m Odległość minimalna
- Przed wjazdem:
2 m minimalny prosty odcinek kabla ograniczającego do kolejnego zakrętu
- Za stacją ładowania:
1 m minimalny prosty odcinek kabla ograniczającego do kolejnego zakrętu

Pozycja w narożniku obszaru roboczego

- Od ściany*:
2 m Odległość minimalna
- Przed wjazdem:
2 m minimalny prosty odcinek kabla ograniczającego do kolejnego zakrętu
- Odległość z boku:
1 m minimalny prosty odcinek kabla ograniczającego

*Ściana domu generująca zakłócenia elektryczne (np. powierzchnie metalowe, rozdzielnie elektryczne, instalacje fotowoltaiczne)

Rozłożyć kabel ograniczający

Urządzenie jest w stanie za pomocą kabla ograniczającego (10) rozpoznać strefę roboczą wzgl. wyszukiwać powierzchnię trawnika przeznaczoną do koszenia oraz stację ładowania (24).

Kabel ograniczający rozkładać (10) wokół powierzchni trawnika, na której będzie pracował urządzenie. Można to zrobić, wykorzystując niżej opisane metody:

- Wyznaczenie powierzchni trawnika. Mocowanie kabla ograniczającego (10) za pomocą haków (11) (nad ziemią).
- Haki (11) należy umieszczać maksymalnie 1 m od siebie. W przypadku nierówności stosować dodatkowe haki (11).
- Wkopanie kabla ograniczającego (10) w podłoże (głębokość maks. 5 cm).

Wskazówki

- Urządzenie przejeżdża kabel ograniczający (10) o ok. 20-30 cm, po czy zawraca i szuka nowej drogi. Kabel ograniczający (10) należy rozkładać w taki sposób, aby unikać jego uszkodzeń.
- Na początek zaleca się wygrodenie kabla ograniczającego (10) hakami (11) na wypadek gdyby w późniejszym czasie zaszła konieczność wprowadzenia korekt.
- Urządzenie działa prawidłowo, gdy długość kabla ograniczającego nie przekracza 200 m. Nie używać dłuższego kabla ograniczającego (10).
- Powierzchnia trawnika musi stanowić jeden ograniczony wycinek terenu.
- Równoległe odcinki kabla ograniczającego (10) ułożone w odległości od siebie większej niż 5 cm będą rozpoznawane przez robota koszącego jako przeszkody i będą przez niego omijane.

- Równoległe odcinki kabla ograniczającego (10) ułożone w odległości od siebie co najmniej 10 cm będą rozpoznawane przez urządzenie jako przeszkody i będą przez niego omijane.
- Należy unikać rozkładania odcinków kabla pod kątem 90°. Zamiast tego należy takie odcinki dzielić na dwa ułożone pod kątem 45° odcinki (strony ≤ 20 cm).
- Urządzenie jest w stanie rozpoznawać stacjonarne i stałe przeszkody wyższe niż 10 cm w momencie kontaktu i je omijać (np. murki, sprzęt ogrodniczy itp.). Wrażliwe przeszkody (np. grządki kwiatów) znajdujące się w obrębie trawnika należy zabezpieczać, układając kabel ograniczający (10) w odległości co najmniej 30 cm.
- Między wygradzonymi przeszkodami należy zachować minimalną odległość 1 m. Jeśli nie ma możliwości zachowania tej odległości, przeszkody należy odpowiednio wygradzać.
- Nigdy nie krzyżować kabla ograniczającego (10). Może to prowadzić do zakłóceń i awarii pracy kosiarki.

Drzewo

Urządzenie rozpoznaje drzewa jako normalne przeszkody. Niemniej jednak wystające korzenie mogą się przyczyniać do uszkodzeń dolnej strony urządzenia/noży (16). Zaleca się dodatkowe wygradzanie drzew przy użyciu kabla ograniczającego (10). Zachować minimalną odległość 30 cm.

Kamień

- Usunąć z powierzchni trawnika małe kamienie (mniejsze niż 10 cm). Mogą one prowadzić do uszkodzenia urządzenia i noży (16).
- Kosiarka rozpoznaje kamienie (większe niż 10 cm) jako normalne przeszkody. Zaleca się dodatkowe wygradzanie kamieni przy użyciu kabla ograniczającego (10).

Wzniesienie/Spadek

- Urządzenie jest w stanie podejżdzać pod wzniesienia o maksymalnym nachyleniu 25° (47 %). W odległości 30 cm od kabla ograniczającego (10) wzniesienie powinno wynosić maks. 35 %. W odległości 40 cm od kabla ograniczającego (10) spadek powinien wynosić maks. 17 %.
- Upewnić się, że między kablem ograniczającym (10) a przeszkodą na wzniesieniu zachowano odstęp co najmniej 30 cm, a na terenie ze spadkiem - 40 cm.

Otwarta powierzchnia wodna

Otwarte powierzchnie wodne należy w miarę możliwości wygradzać za pomocą kabla ograniczającego (10), ew. powinny być one wykonane w taki sposób, aby urządzenie nie miało możliwości wjechania do wody. Takla sytuacja może doprowadzić do poważnych uszkodzeń wyposażenia elektrycznego.

- 70 cm Odległość minimalna od wody
- 30 cm od prysznica / kurka wodnego
- 35 cm Odległość minimalna od niewielkich murków

Ścieżka/Ulica

Jeśli ścieżki i przejazdy znajdują się na tym samym poziomie, co powierzchnia trawnika, wówczas urządzenie może przez nie bez problemu przejeżdżać. Jeśli między powierzchnią trawnika a ścieżką/przejazdem występują różnice poziomu wynoszące co najmniej 2 cm, wówczas należy je wygradzić, stosując odstęp bezpieczeństwa ok. 30 cm.

- 35 cm Odległość minimalna od uskoków
- 5 cm do dróg dla pieszych / krawędzi trawnika

Wąskie przejście

Wąskie przejścia na wygradzonej powierzchni trawnika mają określoną szerokość i długość. Szerokość minimalna odnosi się do odległości od kabla ograniczającego (10). Podczas koszenia urządzenie przejeżdża kabel ograniczający (10) w odległości 20 cm po obu stronach.

- 8 m Maks. Długość
- 1,2 m Szerokość minimalna

Podłączanie kabla ograniczającego i stacji ładowania

Wskazówki

- Podczas rozkładania pozostawić kabel ograniczający (10) o 0,5 - 1 m dłuższy niż potrzeba, tak by mieć zapas na wypadek korekt.
- Jeżeli kontrolka LED (26) na jednostce ładowania (21) świeci ciągle na zielono, oznacza to prawidłowe połączenie kabla ograniczającego (10) ze stacją ładowania (24).
- „Nadmiaru” kabla ograniczającego (10) nie należy układać w jednym miejscu. Może to prowadzić do zakłóceń i awarii pracy kosiarki.

Sposób postępowania (rys. B/C/D/E)

1. Poprowadzić koniec kabla ograniczającego (24) dochodzący do stacji ładowania (10) od tyłu przez wpust (28) pod podstawą (22).
2. Wcisnąć blokadę (30) w górę i usunąć osłonę (29).
3. Zaizolować obydwa końce kabla ograniczającego (10) na długości ok. 10-15 mm przy pomocy praski do końcówek izolowanych.
4. Zaciśnąć koniec kabla ograniczającego (10) przebiegającego w przód w prawym wtyku kostki zaciskowej (14). Kabel ograniczający (10) otacza powierzchnię trawnika przeznaczoną do koszenia, a kostka zaciskowa (14) jest zwrócona pomarańczowymi zaciskami w górę.
5. Zaciśnąć koniec kabla ograniczającego (10) przebiegającego w tył w lewym wtyku kostki zaciskowej (14).
6. Wetknąć kostkę zaciskową (14) w gniazdo stykowe(+/-) (32).
7. Ponownie założyć pokrywę (29) na jednostce ładowania (21). Blokada (30) musi wskoczyć na swoje miejsce.
8. Zdjąć osłonę wtyczki ładowania (31) z jednostki ładowania (21).
9. Podłączyć wtyczkę ładowania (19) do przyłącza (33) wkręcić ją.
10. Podłączyć wtyczkę ładowania (19) do zasilacza (18) wkręcić ją.
11. Podłączyć zasilacz (18) do źródła zasilania elektrycznego.
12. Sprawdzić, czy kontrolka LED (26) na stacji ładowania (24) świeci w trybie ciągłym w kolorze zielonym.

Mocowanie stacji ładowania

Wskazówka

Wskaźnik (27) strefy roboczej (24) stacji ładowania musi się znajdować w obrębie wyznaczonej powierzchni trawnika.

Sposób postępowania (rys. F)

1. Poluzować śruby mocujące (12) i klucz z gniazdem sześciokątnym (13) z ramy.
2. Pałak ochronny (23) należy umiejscowić z boku podstawy (22) w obrębie wyznaczonej powierzchni trawnika.
3. Zamocować stację ładowania (22) za pomocą śrub mocujących (12) w podłożu. Śruby mocujące (12) należy przykręcać

do podłoża przy użyciu załączonego klucza z gniazdem sześciokątnym (13).

Przygotowanie

⚠ OSTRZEŻENIE! Ryzyko obrażeń ciała w wyniku przypadkowego uruchomienia urządzenia.

Wykonywać jedynie te prace, których nie boimy się wykonywać. W razie wątpliwości zwrócić się do specjalisty lub bezpośrednio do naszego serwisu.

Ustawianie wysokości koszenia

Pielęgnacja trawnika

Regularne koszenie pobudza trawę do rozwoju liści i równocześnie niszczy chwasty. Dlatego po każdym koszeniu trawnik staje się gęstszy, a jego powierzchnia nabiera równomiernej wytrzymałości. Pierwsze koszenie wykonuje się mniej więcej od kwietnia, gdy wysokość trawy wynosi 70 - 80 mm. W głównym okresie wegetacji trawnik należy kosić raz w tygodniu.

Wskazówki

- Podczas pierwszego koszenia w sezonie należy wybrać dużą wysokość cięcia.
- Gdy wysokość trawnika wynosi więcej niż 40 mm, należy wykonać koszenie wstępne przy użyciu kosiarki.

Sposób postępowania

Można ustawiać wysokość koszenia w zakresie między 25-60 mm .

1. Ustawić pokrętko (9) na żadaną wysokość koszenia.

Ładowanie

⚠ OSTRZEŻENIE! Szkody na osobach i szkody rzeczowe wynikające z niewłaściwego postępowania z akumulatorem. Należy przestrzegać uwag dotyczących bezpieczeństwa i wskazówek w zakresie ładowania i prawidłowego użytkowania podanych w instrukcji obsługi akumulatora i ładowarki serii **X 20 V TEAM**. Szczegółowy opis procesu ładowania i dalsze informacje można znaleźć w tej oddzielnej instrukcji obsługi. **⚠ OSTRZEŻENIE!** Niebezpieczeństwo obrażeń ciała generowane przez wyciekający roztwór elektrolitu! Nie narażać akumulatora na ekstremalne warunki takie jak wysoka temperatura i uderzenia. W przypadku kontaktu z oczami lub skórą przemyć sto-

sowne miejsca wodą bądź środkiem neutralizującym i skonsultować się z lekarzem.

▲ OSTRZEŻENIE! Ryzyko obrażeń ciała wywołane porażeniem prądem elektrycznym! Akumulatory ładować tylko w suchych pomieszczeniach. Przed podłączeniem akumulatora powierzchnia zewnętrzna akumulatora musi być czysta i sucha.

- Przed pierwszym użyciem naładować akumulator.
- Zawsze przestrzegać aktualnie obowiązujących przepisów bezpieczeństwa i ochrony środowiska.
- Znaczne skrócenie czasu pracy pomimo naładowania sygnalizuje, że akumulator jest zużyty i należy go wymienić. Używać tylko oryginalnego akumulatora, dostępnego w naszym dziale serwisowym.
- Uszkodzenia powstałe wskutek niewłaściwej obsługi nie są objęte gwarancją.



Wkładanie i wyciąganie akumulatora

▲ OSTRZEŻENIE! Ryzyko obrażeń ciała w wyniku przypadkowego uruchomienia urządzenia. Akumulator (38) należy umieszczać w urządzeniu dopiero wtedy, gdy jest ono całkowicie przygotowane do pracy.

Wskazówka

Niewłaściwy akumulator może doprowadzić do uszkodzenia urządzenia i akumulatora.

Wkładanie akumulatora (rys. H)

1. Obrócić urządzenie.
2. Otworzyć blokadę (36)  i zdjąć osłonę (35).
3. Wsunąć akumulator (38) wzdłuż prowadnicy szynowej we wnękę na akumulator (39). Akumulator (38) wskakuje na swoje miejsce, wydając słyszalny odgłos.
4. Założyć osłonę (35) na wnękę akumulatora (38) i zamknąć blokadę (36) .

Wyciąganie akumulatora (rys. H)

1. Wcisnąć przycisk STOP (6), gdy urządzenie pracuje. Jeśli urządzenie jest wyłączone, należy przejść do kroku 3.
2. Wyłączyć urządzenie (patrz *Wyłączenie urządzenia*, s. 328).
3. Obrócić urządzenie.
4. Otworzyć blokadę (36)  i zdjąć pokrywę (35).
5. Wcisnąć i przytrzymać przycisk zwalniający (37) na akumulatorze (38). Wycią-

gnąć akumulator (38) z wnęki akumulatora (39).

6. Założyć osłonę (35) na wnękę akumulatora (39) i zamknąć blokadę (36) .

Naładować akumulator

W przypadku niskiego poziomu naładowania 30% lub mniej urządzenie powraca do stacji ładowania (patrz *Powrót do stacji ładowania*, s. 329).

Po całkowitym naładowaniu akumulatora proces ładowania się zatrzymuje, a urządzenie przechodzi w tryb czuwania.

Symbole na stacji ładowania

Rysunek	Znaczenie
	Kontrolka LED (26) miga w kolorze zielonym: Kabel ograniczający (10) uszkodzony
	Kontrolka LED (26) miga w kolorze zielonym: Kabel ograniczający (10) niewłaściwie podłączony
	Kontrolka LED (26) świeci w kolorze czerwonym: Akumulator ładuje się
	Kontrolka LED (26) świeci w kolorze zielonym: Akumulator jest naładowany

Sprawdzanie stanu naładowania akumulatora

1. Odblokować wyświetlacz (8) za pomocą kodu PIN złożonego z 4 znaków.
2. Poziom naładowania akumulatora można odczytać za pomocą ikony baterii znajdującej się u góry po prawej stronie.

Uruchomienie

▲ OSTRZEŻENIE! Ryzyko obrażeń ciała w wyniku przypadkowego uruchomienia urządzenia. Akumulator należy umieszczać w urządzeniu dopiero wtedy, gdy jest ono całkowicie przygotowane do pracy.

Elementy obsługi

Przed pierwszym użyciem urządzenia należy się zapoznać z jego elementami obsługowymi.





Przycisk STOP (6)

- Urządzenie natychmiast się zatrzymuje

- Błędy we wprowadzaniu danych należy zatwierdzać/ Dane można wprowadzać

ponownie po wciśnięciu przycisku STOP (6)

Panel obsługowy

Przycisk	Opis	Liczba	Funkcja
	Włącznik/wyłącznik/Przycisk Start	1	Uruchamia automatycznie koszenie (harmonogram tymczasowy) Wyłącza / włącza urządzenie.
	Przycisk w górę (3)	2	Poruszanie wyboru/kursora na interfejsie menu w górę Zwiększanie cyfr podczas ustawiania parametrów
	Przycisk Home/Powrót (5)	3	Naciśnięcie przycisku na 3 sekundy w trybie standby = powrót do stacji ładowania Krótkie naciśnięcie przycisku na stronie menu = Powrót do poprzedniego menu Naciśnięcie przycisku na 3 sekundy na stronie menu = powrót do głównego interfejsu Naciśnięcie przycisku na 3 sekundy na interfejsie użytkownika harmonogramu = usunięcie harmonogramu
	Przycisk w dół (4)	4	Przenieść element wyboru/kursor na interfejsie menu w dół Zmniejszanie cyfr podczas ustawiania parametrów
	Przycisk OK (2)	-	Potwierdzić ustawienie Wejście w miejsce do wprowadzania numeru PIN po zakończeniu stanu błędu Wejście w kolejne menu Potwierdzenie umożliwiające przejście z menu głównego do kolejnego poziomu menu

Pierwsze uruchomienie

Wskazówki

- Właściwe ustawienie daty i godziny jest wymagane w celu właściwego funkcjonowania ustawień czasu pracy urządzenia.
- **Ustalanie numeru PIN** - Przed pierwszym uruchomieniem należy wymyślić odpowiedni numer PIN. Numer PIN zanotować w swojej dokumentacji. Numer PIN przechowywać w miejscu zabezpieczonym przed osobami trzecimi!

Twój PIN:

Po nadaniu Twój numer PIN będzie zapisany w aplikacji PARKSIDE.

Sposób postępowania

1. Wcisnąć i przytrzymać przycisk START (1) przez ok. 3 sekundy do momentu włączenia się wyświetlacza (8).
2. Za pomocą przycisków ze strzałkami (3/4) wybrać żądany język.
3. Potwierdzić wprowadzone dane przyciskiem OK (2).
4. Ustawić datę i godzinę, wykorzystując przyciski ze strzałkami (3/4). Potwierdzić przyciskiem OK (2). Poruszanie się między poszczególnymi pozycjami jest możliwe dzięki przyciskowi OK (2) (przejście w prawo).
5. Wprowadzić swój numer PIN.

Na panelu obsługowym przyciski są przyporządkowane do cyfr (patrz *Elementy obsługowe*, s. 317).

6. Potwierdzić wybór przyciskiem OK (2).
7. Ponownie wprowadzić swój numer PIN.
8. Potwierdzić wybór przyciskiem OK (2).
9. Wcisnąć przycisk OK (2), aby przejść do menu głównego. Urządzenie po krótkim czasie przełącza się w tryb standby.

Menu na wyświetlaczu

Menu główne	2. Poziom menu	3. Poziom menu
Tryb spotowy		
Ustawienie	Język	
	Data & godzina	
	Tryb deszczowy	
	Czasy pracy	
	Aktywowanie WiFi	
	Zmiana kodu PIN	
	Informacja	Protokół błędów
		Protokół roboczy
	Ustawienie fabryczne	
	Kontrola wersji	
	Ochrona język	
Harmonogram		
Strefy wtórne		

Tryb spotowy / koszenie w stałym punkcie

Dzięki tej funkcji można kosić docelowo powierzchnię trawnika, które normalnie są zasłonięte przez meble do siedzenia, zabawki itp.

Wskazówki

- Urządzenie przeprowadza koszenie spiralnie w kierunku przeciwnym do kierunku wskazówek zegara i przechodzi po pokonaniu promienia koszenia 1 m lub po 3,5 minutach koszenia w tryb „Koszenie automatyczne”.
- W przypadku uderzenia w przeszkodę urządzenie się zatrzymuje. Wyświetlacz wskazuje, że maszyna została zatrzymana, a urządzenie przechodzi w tryb czuwania.
- Gdy urządzenie natrafi na kabel ograniczający, kontynuuje koszenie w przeciwnym kierunku w spiralny sposób.

Ustawienie

Urządzenie posiada następujące możliwości ustawiania, które można przeprowadzać za pomocą panelu obsługowego, jeśli chcemy zmienić ustawienia fabryczne.

- Gdy poziom naładowania akumulatora wynosi mniej niż 30%, na wyświetlaczu pojawia się po 2 sekundach komunikat „Niskie napięcie akumulatora”. Zanim będzie możliwe rozpoczęcie koszenia w stałym punkcie, należy naładować kosiarkę.

Sposób postępowania

1. Ustawić urządzenie na powierzchnię docelową trawnika.
2. Włączyć urządzenie (patrz *Włączanie urządzenia*, s. 328).
3. Za pomocą przycisków ze strzałkami (3/4) wybrać opcję „Tryb sportowy”.
4. Potwierdzić wybór przyciskiem OK (2).

Ustawianie języka

1. Włączyć urządzenie (patrz *Włączanie urządzenia*, s. 328).
2. Wybrać opcję „Ustawienia”.
3. Potwierdzić wybór przyciskiem OK (2).
4. Za pomocą przycisków ze strzałkami wybrać opcję (3/4) „Język”.

- Potwierdzić wybór przyciskiem OK (2).
- Za pomocą przycisków ze strzałkami (3/4) wybrać żądany język.
- Potwierdzić wybór przyciskiem OK (2).
- Wrócić przyciskiem Home/Powrót (5) do menu ustawień.

Ustawianie daty i godziny

Właściwe ustawienie daty i godziny jest wymagane w celu właściwego funkcjonowania ustawień czasu pracy urządzenia.

Sposób postępowania

- Włączyć urządzenie (patrz *Włączanie urządzenia*, s. 328).
- Wybrać opcję „Ustawienia”.
- Potwierdzić wybór przyciskiem OK (2).
- Za pomocą przycisków ze strzałkami (3/4) wybrać opcję „Data i godzina”.
- Potwierdzić wybór przyciskiem OK (2).
- Zmienić datę i czas, wykorzystując przyciski ze strzałkami (3/4). Poruszanie się między poszczególnymi pozycjami jest możliwe dzięki przyciskowi OK (2) (przejście w prawo).
- Wrócić przyciskiem Home/Powrót (5) do menu ustawień.

Ustawianie czujnika deszczu

Gdy włączone są czujniki deszczowe, urządzenie powraca w trakcie deszczu do stacji ładowania. Czujnik deszczu jest w stanie fabrycznym zawsze aktywowany.

▲ UWAGA! Ryzyko zwarcia. W czasie burzy nie wolno włączać urządzenia, a stację ładowania należy odłączyć od sieci zasilającej.

Sposób postępowania

- Włączyć urządzenie (patrz *Włączanie urządzenia*, s. 328).
- Wybrać opcję „Ustawienia”.
- Potwierdzić wybór przyciskiem OK (2).
- Za pomocą przycisków ze strzałkami (3/4) wybrać opcję „Tryb deszczowy”.
- Potwierdzić wybór przyciskiem OK (2).
- Aktywowanie/dezaktywowanie trybu deszczowego:
Zmienić status za pomocą przycisku OK (2).
- Aktywowanie/dezaktywowanie pracy po deszczu:
Zmienić status za pomocą przycisku OK (2).

- Wybrać moment, od kiedy kosiarka ma ponownie rozpocząć pracę po deszczu. Standardowe opóźnienie czasowe wynosi 30 minut. Zmienić podany czas za pomocą przycisków strzałek (3/4). Wybór jest możliwy w zakresie 10-120 minut (co 5 min).
- Potwierdzić wybór przyciskiem OK (2).
- Wrócić przyciskiem Home/Powrót (5) do menu ustawień.

Ustawianie czasów pracy

Wskazówki

- Fabrycznie ustawiony czas pracy wynosi 8 godzin. Urządzenie w tym czasie **nie** będzie przez cały czas pracować. W czasie pracy cykl powtarza się. Składa się z 2 faz: Czas koszenia i czas ładowania.
- Rzeczywisty potrzebny czas koszenia zależy od rodzaju trawy, warunków wzrostu, wilgotności powietrza oraz równości strefy roboczej.
- Przedłużenie czasu pracy w przypadku przerw spowodowanych deszczem można ustawić bezpośrednio za pośrednictwem urządzenia (patrz *Ustawianie czujnika deszczu*, s. 320).
- Czas koszenia przy akumulatorze naładowanym w 100% wynosi: ~ 100 min (4 Ah)

Zalecany czas pracy (czas koszenia) na dzień

Powierzchnia robocza (m ²)	Czasy pracy (godz.)
200	~ 3,5
400	~ 7
600	~ 10
750	~ 12,5

Sposób postępowania

- Włączyć urządzenie (patrz *Włączanie urządzenia*, s. 328).
- Wybrać opcję „Ustawienia”.
- Potwierdzić wybór przyciskiem OK (2).
- Za pomocą przycisków ze strzałkami wybrać opcję (3/4) „Czasy pracy”.
- Potwierdzić wybór przyciskiem OK (2).
- Wybrać żądany czas pracy za pomocą przycisków ze strzałkami (3/4). Czas pracy można ustalać w pełnych godzinach na danych dzień.
- Potwierdzić wybór przyciskiem OK (2).

8. Wrócić przyciskiem Home/Powrót (5) do menu ustawień.

Aktywowanie WLAN

1. Włączyć urządzenie (patrz *Włączanie urządzenia*, s. 328).
2. Wybrać opcję „Ustawienia”.
3. Potwierdzić wybór przyciskiem OK (2).
4. Za pomocą przycisków ze strzałkami wybrać opcję (3/4) „Aktywuj WLAN”.
Pojawi się poniższy komunikat: „Warning! The connection to the APP will be disconnected.” (Ostrzeżenie, połączenie z aplikacją zostanie rozłączone)
Początkowo powiązany użytkownik automatycznie traci połączenie z urządzeniem, jeśli potwierdzi wybór.
5. Potwierdzić wybór przyciskiem OK (2).

Zmiana numeru PIN

1. Włączyć urządzenie (patrz *Włączanie urządzenia*, s. 328).
2. Wybrać opcję „Ustawienia”.
3. Potwierdzić wybór przyciskiem OK (2).
4. Za pomocą przycisków ze strzałkami (3/4) wybrać opcję „Zmiana numeru PIN”.
5. Potwierdzić wybór przyciskiem OK (2).
6. Wprowadzić stary numer PIN składający się z 4 znaków. W przypadku wprowadzenia nieprawidłowego numeru PIN można powrócić za pomocą przycisku OK (2) do miejsca wprowadzania numeru PIN.

W przypadku trzykrotnego wprowadzenia nieprawidłowego numeru PIN następuje blokada ekranu na 15 sekund. Odczekać czas i odblokować urządzenie ponownie właściwym numerem PIN. Wrócić do kroku 2.

7. Wprowadzić nowy numer PIN.
8. Potwierdzić nowy PIN, ponownie wprowadzając nowy numer PIN.
 - Komunikat „Powodzenie!": Prawidłowo wprowadzono numer PIN. Wrócić przyciskiem OK (2) do menu ustawień.
 - Komunikat „Nowy PIN się nie zgadza": wrócić przyciskiem OK (2) do wprowadzania numeru PIN i powtórzyć kroki 6 i 7.

Odczyt protokołu roboczego i protokołu błędów

1. Włączyć urządzenie (patrz *Włączanie urządzenia*, s. 328).

2. Wybrać opcję „Ustawienia”.
3. Potwierdzić wybór przyciskiem OK (2).
4. Za pomocą przycisków ze strzałkami wybrać opcję (3/4) „Informacja”.
5. Potwierdzić wybór przyciskiem OK (2).
6. Za pomocą przycisków ze strzałkami (3/4) wybrać opcję „Protokół błędów” lub „Protokół roboczy”.
W tym miejscu można odczytać protokół błędów i protokół roboczy.
7. Potwierdzić wybór przyciskiem OK (2).
8. Wrócić przyciskiem Home/Powrót (5) do menu ustawień.

Wyrzucanie ustawień fabrycznych

Zresetowanie urządzenia do ustawienia fabrycznego nie powoduje usunięcia danych osobistych, które zostały zapisane podczas połączenia z aplikacją PARKSIDE.
Usuwanie danych patrz *Usuwanie urządzenia z aplikacji*, s. 323.

Sposób postępowania

1. Włączyć urządzenie (patrz *Włączanie urządzenia*, s. 328).
2. Wybrać opcję „Ustawienia”.
3. Potwierdzić wybór przyciskiem OK (2).
4. Za pomocą przycisków ze strzałkami (3/4) wybrać ustawienie „Ustawienie fabryczne”.
5. Potwierdzić wybór przyciskiem OK (2).
Wskazanie na wyświetlaczu: „Potwierdzasz reset?”
6. Potwierdzić wybór przyciskiem OK (2).
Urządzenie zostaje zresetowane i wyłączone.

Weryfikacja/realizacja aktualizacji oprogramowania sprzętowego

Urządzenie musi znajdować się w stacji ładowania (24).

1. Włączyć urządzenie (patrz *Włączanie urządzenia*, s. 328).
2. Wybrać opcję „Ustawienia”.
3. Potwierdzić wybór przyciskiem OK (2).
4. Za pomocą przycisków ze strzałkami wybrać opcję (3/4) „Kontrola wersji”.
Przeprowadzana jest weryfikacja, czy dostępne jest bardziej aktualne oprogramowanie sprzętowe. Jeśli tak, następuje jego pobranie i automatyczna instalacja.

- Wrócić przyciskiem Home/Powrót (5) do menu ustawień.

Ustalanie harmonogramu

- Włączyć urządzenie (patrz *Włączanie urządzenia*, s. 328).
- Za pomocą przycisków ze strzałkami (3/4) wybrać opcję „Harmonogram”.
- Potwierdzić wybór przyciskiem OK (2).
- Wybrać dzień, który chcemy ustawić (pn, wt, śr, czw, pt, so lub wszystkie) za pomocą przycisków ze strzałkami (3/4).
- Wcisnąć przycisk OK (2) w celu wprowadzenia ustawienia dni.
- Wybrać czas rozpoczęcia za pomocą przycisków ze strzałkami (3/4). Standardowe ustawienie to godz. 9:00-12:00 przed południem i 13:00-16:00 po południu. Czas można ustawić co do minuty.
- Potwierdzić wybór przyciskiem OK (2), wybór wróci do okna ustawień czasu. Czas zakończenia zostanie automatycznie ustawiony z dwugodzinnym opóźnieniem.
- Wybrać czas zakończenia za pomocą przycisków ze strzałkami (3/4).
- Potwierdzić wybór przyciskiem OK (2).
- W celu potwierdzenia wcisnąć przycisk OK (2), nastąpi powrót do wyboru „Czas zakończenia”.
- Na stronie z listą zadań wybrać zadanie dla każdego dnia tygodnia. Usuwanie zadania: Przytrzymać wciśnięty przycisk Home/Powrót (5) przez 3 sekundy.
- Aby wybrać przedział czasowy dla wszystkich dni tygodnia, należy powtórzyć kroki 5-11.

Ustawianie strefy wtórnej

W przypadku ogrodów z wieloma zakątkami można zoptymalizować wydajność powierzchniową, ustanawiając wtórne punkty początkowe. W takim przypadku można wybrać kilka punktów początkowych na kablu ograniczającym. W ten sposób urządzenie będzie w stanie dostać się do trudno dostępnych obszarów ogrodu. Urządzenie będzie pokonywało wybrany dystans przy kablu ograniczającym i rozpoczynało w tym obszarze swój proces koszenia.

Można dowolnie wybierać 5 kolejnych punktów początkowych. W tym celu należy zmie-

rzyć odległość między stacją ładowania a punktem początkowym zgodnie z kierunkiem wskazówek zegara wzdłuż kabla ograniczającego. Za pomocą częstotliwości w procentach można określić, jak często urządzenie będzie rozpoczynać swoją pracę ze stacji ładowania lub z danych punktów początkowych. Procedura koszenia w tym trybie jest bardzo chaotyczna. Wtórne punkty początkowe są najeżdżane automatycznie w czasie pracy i zgodnie z harmonogramem.

Wskazówki

- Urządzenie pokonuje zaprogramowany przez użytkownika odcinek „Dystans (dst) m” wzdłuż kabla ograniczającego (1 - 500 m), a następnie rozpoczyna koszenie.
- Podając częstotliwość w procentach w zakładce „procent (pzt)%” można określić, jak często urządzenie będzie rozpoczynać swoją pracę ze stacji ładowania lub z danych punktów początkowych. Suma danych „procentowych (pzt)%” 5 obszarów wtórnych musi być mniejsza niż / równa 100%.

Sposób postępowania

- Włączyć urządzenie (patrz *Włączanie urządzenia*, s. 328).
- Za pomocą przycisków ze strzałkami (3/4) wybrać opcję „Strefy wtórne”.
- Potwierdzić wybór przyciskiem OK (2).
- Wcisnąć przycisk OK (2) w celu wybrania strefy wtórnej. Wybrać odległość początkową „Dystans (dst)m” i proporcję „Procent (pzt)%” powierzchni przeznaczonej do koszenia za pomocą przycisków ze strzałkami (3/4) i wcisnąć przycisk OK (2) w celu potwierdzenia. Po dokonaniu wyboru następuje automatyczny powrót do widoku stref (obszarów) wtórnych.
- Powtórzyć krok 4 w celu zakończenia ustawienia każdej ze stref wtórnych.
- Potwierdzić wybór przyciskiem OK (2).

Ustawianie ochrony jeży

Ochrona jeży jest ustawiona standardowo.

Sposób postępowania

- Włączyć urządzenie (patrz *Włączanie urządzenia*, s. 328).
- Wybrać opcję „Ustawienia”.
- Potwierdzić wybór przyciskiem OK (2).
- Za pomocą przycisków ze strzałkami wybrać opcję (3/4) „Ochrona jeży”.

5. Potwierdzić wybór przyciskiem OK (2).
6. Przyciskiem OK (2) aktywuje się i dezaktywuje ochronę języ.
7. Wrócić przyciskiem Home/Powrót (5) do menu ustawień.

Jazda w tył, mechanizm zatrzymywania noża

DOSTĘPNY W APLIKACJI PARKSIDE.

W celu zwiększenia bezpieczeństwa można podczas jazdy w tył aktywować lub dezaktywować mechanizm zatrzymywania noża.

APLIKACJA PARKSIDE

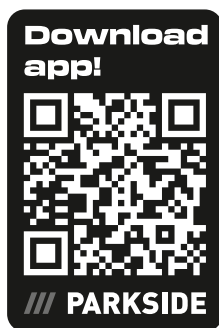

Za pomocą kodów na rysunkach QR-Code można przejść do App Store lub Google Play. W opisie aplikacji można znaleźć szczegółowe informacje na temat funkcji aplikacji PARKSIDE i można pobrać aplikację.

Za pomocą aplikacji PARKSIDE można nadzorować urządzenie i sterować określonymi funkcjami. Funkcje mogą się zmieniać w zależności od aktualizacji aplikacji i oprogramowania firmowego. Urządzenie komunikuje się z aplikacją za pośrednictwem Bluetooth®.

Warunki

Aby wyszukać urządzenie w aplikacji PARKSIDE, muszą być spełnione następujące warunki:

- Na smartfonie musi być zainstalowana aplikacja PARKSIDE i aktywowany Bluetooth® oraz sieć WLAN.
- Aktywować WLAN na urządzeniu (patrz *Aktywowanie WLAN*, s. 321).

- Wcześniej z urządzeniem nie łączył się jeszcze żaden inny smartfon. Jeśli tak, należy w pierwszej kolejności usunąć to połączenie. Z urządzeniem może być połączony tylko jeden smartfon.

Łączenie urządzenia z aplikacją PARKSIDE App

1. Otworzyć aplikację PARKSIDE.
2. **Twoje urządzenia.**
Urządzenie jest wyświetlane na liście. Na połączenie z urządzeniem jest 1 minuta.
 Wybrać urządzenie z listy.
Jeśli urządzenie nie jest widoczne na liście, należy wyłączyć urządzenie i powtórzyć powyższe kroki.
Wybrać swoją sieć WLAN i podać hasło.

Monitorowanie i sterowanie urządzeniem

1. **Twoje urządzenia.**
2. Wybrać urządzenie z listy.
Pojawia się ekran poglądowy urządzenia.
3. Wybrać żądane ustawienie na ekranie poglądowym.
 W razie braku pewności należy wybrać pomoc.
Pojawia się okno dialogowe z opisem dla danego ustawienia.

Usuwanie urządzenia z aplikacji

W momencie usunięcia urządzenia z aplikacji zostają również usunięte odpowiednie dane.

1. **Twoje urządzenia.**
2. Przecigniąć kartę urządzenia z prawej strony na lewą stronę.
3. Potwierdzić pole dialogowe.

Postanowienia dotyczące ochrony danych osobowych

patrz Strona Więcej; Sekcja Kwestie prawne, Postanowienia dotyczące ochrony danych osobowych

Informacja na temat ochrony danych

Należy pamiętać, że za usuwanie danych na użytych urządzeniach przeznaczonych do utylizacji odpowiada każdy użytkownik końcowy we własnym zakresie.

Komunikaty o statusie na wyświetlaczu

Tekst na panelu obsługowym	Objaśnienie
Tryb czuwania	Urządzenie znajduje się w trybie czuwania Brak komunikatów o błędach
Wprowadzanie numeru PIN	Wezwanie do wprowadzenia numeru PIN
Ładowanie	Urządzenie przeprowadza ładowanie
Automatyczne koszenie	Urządzenie przeprowadza koszenie automatycznie
Koszenie	Urządzenie przeprowadza koszenie
Tryb spotowy	Urządzenie przeprowadza koszenie na ustalonej powierzchni
Stały punkt, koszenie zakończone	Zakończono koszenie w „trybie spotowym”
Powrót	Urządzenie w drodze powrotnej do stacji ładowania (24)
Proces przerwany	Urządzenie w trybie pauzy, zainicjowanej poprzez: Wcisnąć przycisk STOP (6) Wciśnięcie przycisku „Pauza” w aplikacji
Awaryjne wyłączenie	Wciśnięto przycisk STOP (6)
Ładowanie do pracy	Urządzenie przeprowadza ładowanie
Aktualizacja	Przeprowadzić/jest przeprowadzana aktualizacja oprogramowania sprzętowego
W tej chwili pada deszcz, Powrót	Został aktywowany czujnik deszczu. Urządzenie powraca do stacji ładowania (24).
Ładowanie do pracy przerwane	Ładowanie zostało przerwane (np. ręcznie lub przez awarię zasilania). Skontrolować przyczynę na miejscu
Praca przerwana, proszę spróbować ponownie	Automatyczne koszenie zostało przerwane (np. wciśnięto przycisk STOP (6))
Kontynuować pracę?	Wcisnąć przycisk OK (2) w celu kontynuowania pracy lub wcisnąć przycisk powrotu (5)
Niewłaściwe ustawienie czasu	Korekta czasów
Aktualne prace zostały zatrzymane	Proces roboczy został przerwany, Skontrolować przyczynę na miejscu
Niskie napięcie akumulatora	Na początku pracy poziom naładowania akumulatora (38) nie spełnia wymagań minimalnych:
Niskie napięcie akumulatora, Naładować w celu uruchomienia	70 % dla koszenia automatycznego 30 % dla koszenia wg stałego punktu (tryb spotowy)
Niskie napięcie akumulatora, Powrót do stacji ładowania	Ustawić urządzenie w stacji ładowania (24) wzgl. odczekać do zakończenia procesu ładowania wzgl. urządzenie samoczynnie powróci do stacji ładowania (24)
Nieoczekiwany błąd ładowania	Skontrolować przyczynę na miejscu, w razie potrzeby sprawdzić styk między urządzeniem i stacją ładowania (24). Ponownie uruchomić proces ładowania, w tym celu ponownie uruchomić urządzenie i ustawić je jeszcze raz w stacji ładowania (24)
Za niski prąd ładowania	Sprawdzić dopływ prądu

Tekst na panelu obsługowym	Objaśnienie
Brak sygnału przewodu ograniczającego	Skontrolować i w razie potrzeby skorygować prawidłową instalację kabla ograniczającego (10), Umieścić urządzenie w obrębie ograniczenia i uruchomić ją ponownie
Brak sygnału, najpierw skonfigurować przewód ograniczający	Skontrolować wyświetlacz LED (26) na stacji ładowania (24) 1. Kontrolka LED miga w kolorze zielonym: Kabel ograniczający (10) uszkodzony lub niewłaściwie podłączony
Utracony sygnał pętli	2. Kontrolka LED świeci się światłem ciągłym w kolorze zielonym: Kabel ograniczający (10) podłączony prawidłowo Sprawdzić, czy przewód +/- podłączono prawidłowo do stacji ładowania (24)
Kosiarka zablokowana! Czas oczekiwania...	Odczekać do zakończenia bieżącego procesu
Niewłaściwy PIN, proszę spróbować ponownie.	Ponownie wprowadzić numer PIN Porada: W momencie połączenia z aplikacją PARKSIDE, można w niej wprowadzić swój numer PIN.
Umieścić urządzenie w obrębie ograniczenia i spróbować ponownie	Umieścić urządzenie w obrębie ograniczenia i uruchomić ją ponownie
Kosiarka poza	
Proszę ponownie uruchomić urządzenie w celu rozpoczęcia aktualizacji oprogramowania sprzętowego	Ponowne uruchamianie urządzenia
Praca przerwana, proszę spróbować ponownie	
Aktywowany czujnik deszczu	Czujnik deszczu jest aktywowany
Kosiarka w stacji	Urządzenie w stacji ładowania (24)
Kosiarka nie jest w stacji	Urządzenie nie jest ustawione w stacji ładowania (24), ew. ustawić urządzenie w stacji ładowania (24)
W celu uruchomienia urządzenia nacisnąć przycisk Start	przycisk START (1)
Czas trwania co najmniej 30 minut	Zapowiedź potrzebnego czasu
Szukanie sygnału pętli...	Urządzenie szuka sygnału
Kopiowanie pliku, proszę czekać	Odczekać do zakończenia procesu kopiowania
Proszę wyłączyć	Wyłączenie urządzenia
Aktualizacja zakończona niepowodzeniem	W razie potrzeby ponownie przeprowadzić proces aktualizacji
Błąd	Patrz <i>Odczyt protokołu roboczego i protokołu błędów</i> , s. 321
Silnik kosiarki zablokowany	
Blokada lewego silnika	Patrz <i>Usunąć blokadę</i> , s. 331, Skontaktować się z producentem (patrz <i>Service-Center</i> , s. 337)
Blokada prawego silnika	
Proszę wymienić akumulator	
Akumulator nietypowy	Wymiana akumulatora
Akumulator uszkodzony	

Tekst na panelu obsługowym	Objaśnienie
Temperatura akumulatora poza dopuszczalnym zakresem - Automatyczny powrót do typowej wartości	Temperatura akumulatora poza typowym zakresem. Proces ładowania przerwano. Po osiągnięciu normalnego zakresu temperatury proces ładowania będzie normalnie kontynuowany. W razie potrzeby ponownie uruchomić urządzenie.
Zbyt niska temperatura akumulatora (rozładowanie)	Przerwać proces ładowania
Zbyt wysokie napięcie akumulatora	Proces ładowania zostaje przerwany automatycznie i zostaje samoczynnie wznowiony w momencie wystudzenia akumulatora
Wysoki prąd ładowania	Przerwać proces ładowania, Skontrolować prąd wejściowy
Wysokie napięcie ładowania	Skontrolować / wymienić zasilacz (18) i jednostkę ładowania (21)
Wysoka temperatura	Za wysoka temperatura zewnętrzna ładowanie zostaje przerwane
Kosiarka uniesiona	Urządzenie zostało podniesione
Kosiarka obrócona	Ustawić urządzenie i uruchomić je ponownie
Kosiarka ugrzęzła	Uwolnić urządzenie i uruchomić je ponownie
Kosiarka przechylona	Ustawić urządzenie i uruchomić je ponownie
Zbyt wysoka temperatura silnika	Wyłączyć urządzenie i odczekać do jego wystudzenia
Błąd sprzętu (0-5)	<ol style="list-style-type: none"> 1. Ponowne uruchamianie urządzenia 2. Jeśli komunikat nadal się wyświetla, Skontaktować się z producentem (patrz <i>Service-Center</i>, s. 337)
Wymiana adaptera (Dotyczy styków ładowania na stacji ładowania i na urządzeniu)	<ol style="list-style-type: none"> 1. Skontrolować styki ładowania na stacji ładowania (24) i na urządzeniu pod kątem zanieczyszczeń i w razie potrzeby je oczyścić. 2. Skontrolować styki ładowania na stacji ładowania (24) i na urządzeniu pod kątem uszkodzeń (np. zakrzywień), tak by styki nie mogły do siebie prawidłowo przywierać. W celu uzyskania części zamiennych należy usunąć uszkodzenia lub skontaktować się z producentem (patrz <i>Service-Center</i>, s. 337) 3. Skontrolować stację ładowania (21) pod kątem stabilnego zamontowania i prostego ustawienia/ustawienia pod kątem 90° Względem stacji ładowania (24). 4. Jeśli komunikat nadal się wyświetla, Skontaktować się z producentem (patrz <i>Service-Center</i>, s. 337)

Tekst na panelu obsługowym	Objaśnienie
Błąd silnika	Skontaktować się z producentem (patrz <i>Service-Center</i> , s. 337)
Awaria czujnika Halla	
Nietypowe ładowanie	
Rozładowanie nietypowe	
Błąd podczas rozładowywania akumulatora	
Inercyjne urządzenie pomiarowe (IMU), błąd	
Błąd silnika	
Silnik wyłączony	
Silnik, błąd czujnika Halla	
Silnik, prąd przetężeniowy	
Silnik zablokowany	
Postój silnika, prawa strona	
Postój silnika, lewa strona	
Awaria czujnika deszczu	
Awaria czujnika pętli	

Eksplatacja

Wskazówki dotyczące wykonywania pracy

▲ UWAGA! Ryzyko zwarcia. W czasie burzy nie wolno włączać urządzenia, a stację ładowania należy odłączyć od sieci zasilającej.

- Należy przestrzegać zasad ochrony przed hałasem i miejscowych przepisów prawa.
- Zaleca się, aby urządzenie nie pracowało podczas deszczu.
- Trawnik może osiągać maksymalnie 40 mm wysokości. Gdy trawnik jest wyższy, może dochodzić do problemów podczas eksploatacji.
- System koszenia reaguje chaotycznie. Dlatego należy urządzenie użytkować regularnie, aby uzyskać równomierną powierzchnię trawnika.
- Przed każdym uruchomieniem kontrolować, czy na trawniku (w strefie roboczej) nie znajdują się dzikie zwierzęta, kamienie lub inne przeszkody. Natychmiast je usuwać.
- Urządzenia nie trzeba uruchamiać ręcznie, gdy znajduje się ono w stacji ładowania (24). Urządzenie uruchamia się automatycznie według harmonogramu.

- Gdy urządzenie ma się uruchomić, stacja ładowania (24) musi być podłączona do prądu. Jeśli tak nie będzie, wskaźnik statusu LED (26) sygnalizuje błąd.
- Urządzenie należy czyścić po każdym użyciu (patrz *Czyszczenie*, s. 329).
- Urządzenie zatrzymuje się, gdy
 - zostanie wciśnięty przycisk STOP (6);
 - utraci sygnał kabla ograniczającego (10) i nie znajdzie go ponownie w ciągu 5 minut;
 - podczas koszenia przekroczy kabel ograniczający (10);
 - ugrzeźnie między przeszkodami i będzie potrzebować więcej niż 10 sekund na znalezienie wyjścia;
 - zostanie uniesione w górę.

Wskazówki dotyczące uruchamiania poza harmonogramem

- Jeśli urządzenie zostanie włączone poza harmonogramem, będzie pracowało według ustalonego czasu.
- Uruchomienie ze stacji ładowania (24) wymaga poziomu naładowania akumulatora powyżej 70%. W przeciwnym razie urządzenie przełącza się automatycznie w tryb ładowania do momentu uzyskania pojemności przekraczającej 90%, a następnie automatycznie opuszcza stację ładowania (24).

- Uruchamianie poza stacją ładowania (24) i w obrębie kabla ograniczającego (10) wymaga poziomu naładowania akumulatora na poziomie wyższym niż 30%. Jeśli poziom naładowania akumulatora będzie mniejszy niż /równy 30%, urządzenie automatycznie powróci do stacji ładowania (24).

Wskazówki dotyczące uruchamiania według harmonogramu

- Uruchomienie ze stacji ładowania (24) wymaga poziomu naładowania akumulatora 100%. W przeciwnym razie urządzenie przełącza się w tryb ładowania do momentu uzyskania poziomu naładowania 100%.
- Uruchamianie poza stacją ładowania (24) i w obrębie kabla ograniczającego (10) wymaga poziomu naładowania akumulatora na poziomie wyższym niż 30%. Jeśli poziom naładowania akumulatora będzie mniejszy niż /równy 30%, urządzenie automatycznie powróci do stacji ładowania (24).

Włączanie i wyłączenie

Włączanie urządzenia

1. Wcisnąć i przytrzymać włącznik/wyłącznik (1) do momentu włączenia się wyświetlacza (8).
2. Odblokować wyświetlacz (8) za pomocą kodu PIN złożonego z 4 znaków.
3. Potwierdzić wprowadzone dane przyciskiem OK (2).

W przypadku podania nieprawidłowego numeru PIN: Odczekać mniej więcej 3 sekundy lub wcisnąć przycisk OK (2) w celu umożliwienia ponownego wprowadzenia numeru PIN.

W przypadku trzykrotnego wprowadzenia nieprawidłowego numeru PIN następuje blokada ekranu na 15 sekund. Dla każdej kolejnej próby z nieprawidłowym numerem PIN czas blokady zostaje podwojony.

4. Wcisnąć przycisk OK (2), aby przejść do menu głównego.
Urządzenie po krótkim czasie przełącza się w tryb standby.

Wyłączenie urządzenia

1. Wcisnąć i przytrzymać włącznik/wyłącznik (1), aż pojawi się komunikat „Potwierdzenie wyłączenia”.

2. Potwierdzić wybór przyciskiem OK (2).

Ręczne przerywanie / rozpoczęcie cyklu pracy

Przerywanie pracy

1. Aby zatrzymać urządzenie podczas pracy, należy wcisnąć przycisk STOP (6).
2. Urządzenie jest jeszcze włączone, ale róż (16) zatrzymał się. Wyłączyć urządzenie (patrz *Wyłączenie urządzenia*, s. 328) lub pozwolić mu samoczynnie przełączyć się w tryb czuwania.

Ponowne rozpoczęcie pracy

1. Włączyć urządzenie (patrz *Włączanie urządzenia*, s. 328).
2. Wcisnąć przycisk START (1).
Urządzenie wznowi ustawiony cykl lub przerwaną wcześniej czynność.

Koszenie

Występują dwa różne tryby:

- Koszenie ręczne
- Harmonogram Koszenie

Wskazówki

- W obu trybach urządzenie po co siódmym aktywowanym dniu automatycznie najedździe raz na brzeg trawnika i kosi tą strefę.
- Robot koszący dostosowuje swoją szybkość koszenia do właściwości trawy (wysokość, grubość), tak by zapewnić dobry efekt koszenia.
- Jeśli pojawi się usterka, można ją usunąć i zatwierdzić. Urządzenie uruchamia się automatycznie w ciągu 30 sekund.

Koszenie ręczne

Urządzenie jest uruchamiane poza harmonogramem.

Wskazówki

- Jeśli urządzenie zostanie uruchomione ręcznie, pracuje przez ustawiony dzienny czas pracy (np. 8 godzin), jednak maksymalnie do godz. 24:00. Następnego dnia urządzenie automatycznie przechodzi do normalnego trybu harmonogramu.

Sposób postępowania

1. Włączyć urządzenie (patrz *Włączanie urządzenia*, s. 328).
2. Nacisnąć na 1 sekundę przycisk START (1)
Pojawi się poniższy komunikat: „W przypadku uruchamiania ręcznego koszenia wcisnąć OK, aby uruchomić urządzenie”

3. Wcisnąć przycisk OK (2).

Używanie przycisku STOP

Na wyświetlaczu pojawi się komunikat „Awaryjne wyłączenie”, a następnie komunikat „Kontynuować pracę?”.

- **Kontynuacja ręcznego koszenia:**
Wcisnąć przycisk OK (2).
- **Kończenie koszenia ręcznego:**
Nacisnąć przycisk Home/Powrót (5).

Harmonogram Koszenie

Wskazówki

- W celu uruchomienia urządzenia musi się znajdować w trybie czuwania (patrz *Włączanie i wyłączanie*, s. 328).
- Urządzenie uruchamia się automatycznie z trybu czuwania o zaplanowanej godzinie, która została zaprogramowana w harmonogramie (patrz *Ustawianie czasów pracy*, s. 320), jeśli będą spełnione warunki uruchomienia. **Nie** wciskać dodatkowo przycisku START (1), w przeciwnym razie urządzenie będzie pracowało w trybie ręcznym, a nie według harmonogramu.

Używanie przycisku STOP

Na wyświetlaczu pojawi się komunikat „Awaryjne wyłączenie”, a następnie komunikat „Kontynuować pracę?”.

- **Kontynuacja koszenia:**
Nacisnąć przycisk OK (2).
- **Kończenie koszenia:**
Nacisnąć przycisk Home/Powrót (5).
Koszenie będzie kontynuowane po dośściu do kolejnego zaprogramowanego czasu rozpoczęcia pracy i jeśli będą występować warunki do rozpoczęcia pracy lub jeśli operator rozpocznie koszenie ręczne.

Powrót do stacji ładowania

Urządzenie powraca w kierunku zgodnym z ruchem wskazówek zegara wzdłuż kabla ograniczającego do stacji.

Warunki

Urządzenie powraca automatycznie do stacji ładowania, gdy będzie spełniony co najmniej jeden z następujących warunków:

- Poziom naładowania akumulatora wynosi 30% lub mniej.
- Osiągnięto ustalony czas pracy na dany dzień.

- Czas pracy przekracza północ (o północy urządzenie przerywa pracę).
- Zaczyna padać deszcz (pielęgnacja trawnika w zależności od warunków atmosferycznych).

W ten sposób można również wysłać urządzenie ręcznie do stacji ładowania.

Sposób postępowania

Urządzenie znajduje się w trybie czuwania.

1. Przytrzymać wciśnięty przycisk Home/Powrót (5) przez 3 sekundy.

Następnie urządzenie przejeżdża do stacji ładowania (24).

Transport

Wyłączyć urządzenie i wyciągnąć z niego akumulator. Należy się upewnić, że wszystkie ruchome elementy całkowicie się zatrzymały.

Sposób postępowania (rys. G)

1. Wyłączyć urządzenie (patrz *Włączanie i wyłączanie*, s. 328).
2. Urządzenie przenosić, trzymając je za uchwyt do przenoszenia (34) z nożami (16) skierowanymi w przeciwnym kierunku od ciała. Górna strona urządzenia jest skierowana do ciała.

Czyszczenie, konserwacja i przechowywanie

▲ OSTRZEŻENIE! Ryzyko obrażeń ciała w wyniku przypadkowego uruchomienia urządzenia. Podczas prac konserwacyjnych i czyszczenia należy się zabezpieczać. Wyłączyć urządzenie i wyciągnąć z niego akumulator (38).

Wykonanie prac naprawczych i konserwacyjnych, które nie zostały opisane w tej instrukcji, należy powierzać naszym specjalistom z działu serwisowego. Stosować tylko oryginalne części zamienne.

Czyszczenie

▲ OSTRZEŻENIE! Porażenie elektryczne! Nigdy nie spryskiwać urządzenia wodą.

Wskazówka

Ryzyko uszkodzenia. Substancje chemiczne mogą oddziaływać agresywnie na elementy wykonane z tworzywa sztucznego. Nie

stosować środków czyszczących wzgl. rozpuszczalników.

Czyszczenie urządzenia po zakończeniu pracy

- Nie używać twardych ani ostro zakończonych przedmiotów, ponieważ mogą one uszkodzić urządzenie.
- Powierzchnię urządzenia czyścić miękką szczotką, pędzlem lub ściereczką.

Czyszczenie stacji ładowania

(rys. B/D/E)

1. Wyciągnąć urządzenie ze stacji ładowania (24).
2. Odłączyć zasilacz (18) od źródła zasilania elektrycznego.
3. Zdemontować wtyczkę ładowania (19) z jednostki ładowania (21).
4. Zdemontować kostkę zaciskową (14) z kablem ograniczającym (10) z jednostki ładowania (21).
5. Zamontować osłonę (29) gniazda stykowego (32) i osłonę (31) na przyłączy wtyczki ładowania (33) (patrz *Podłączanie kabla ograniczającego i stacji ładowania*, s. 315).
6. Zdemontować jednostkę ładowania (21).
7. Zdemontować śruby mocujące (12). W tym celu wykorzystać klucz z gniazdem sześciokątnym (13).
8. Jednostkę ładowania (21) czyścić ostrożnie za pomocą miękkiej ściereczki. W przypadku intensywnego zabrudzenia można wykorzystać szczotkę lub delikatnie nawilżoną ściereczkę. **Wypuścić przyłącza (32,33) jednostki ładowania (21).**
9. Stację ładowania (24) czyścić ostrożnie za pomocą miękkiej ściereczki. W przypadku intensywnego zabrudzenia można wykorzystać szczotkę lub delikatnie nawilżoną ściereczkę.
10. Przed rozpoczęciem pracy całkowicie wysuszyć podstawę (22) i jednostkę ładowania (21)..
11. Zamontować jednostkę ładowania (21) na podstawie (22) (patrz *Montaż stacji ładowania*, s. 314).
12. Zamocować podstawę (22) (patrz *Mocowanie stacji ładowania*, s. 316).
13. Ponownie podłączyć kabel ograniczający z jednostką ładowania (21)

(patrz *Podłączanie kabla ograniczającego i stacji ładowania*, s. 315).

14. Ponownie podłączyć wtyczkę ładowania (19) do jednostki ładowania (21) (patrz *Podłączanie kabla ograniczającego i stacji ładowania*, s. 315).
15. Połączyć zasilacz (18) ze źródłem zasilania elektrycznego.
16. Oczyszczyć urządzenie (patrz *Czyszczenie urządzenia*, s. 330).
17. Ponownie ustawić lub odesłać urządzenie do stacji ładowania (24) (patrz *Powrót do stacji ładowania*, s. 329).

Czyszczenie urządzenia

(rys. H)

1. Wyciągnąć urządzenie ze stacji ładowania (24).
2. Wylączyć urządzenie (patrz *Włączanie i wyłączanie*, s. 328).
3. Wyciągnąć akumulator (38) (patrz *Wkładanie i wyciąganie akumulatora*, s. 317).
4. Urządzenie czyścić ostrożnie za pomocą miękkiej ściereczki. W przypadku intensywnego zabrudzenia można wykorzystać szczotkę lub delikatnie nawilżoną ściereczkę.
5. Przed rozpoczęciem pracy całkowicie wysuszyć urządzenie.
6. Umieścić akumulator (38) w urządzeniu (patrz *Wkładanie i wyciąganie akumulatora*, s. 317).
7. Ponownie ustawić lub odesłać urządzenie do stacji ładowania (24) (patrz *Powrót do stacji ładowania*, s. 329).

Konserwacja



Przed rozpoczęciem prac konserwacyjnych należy z urządzenia wyciągnąć akumulator.



Stosować rękawice ochronne

- Przed każdym użyciem należy skontrolować urządzenie pod kątem widocznych usterek, takich jak luźne, zużyte lub uszkodzone części.
- Sprawdzić pokrywę i elementy ochronne pod kątem uszkodzeń oraz prawidłowego zamocowania. W razie potrzeby należy je wymieniać.

Nie ponosimy odpowiedzialności za szkody spowodowane przez nasze urządzenia, jeżeli powstały one w wyniku niewłaściwej napra-

wy lub zastosowania nieoryginalnych części bądź użycia urządzenia w sposób niezgodny z jego przeznaczeniem.

Wymiana noża

Wskazówki

- Jeżeli nóż jest tępy, można go naostrzyć w jednym ze specjalistycznych warsztatów.
- Urządzenie jest wyposażone w odwracane noże. Jeżeli noże są tępe z jednej strony, można je obracać.
- Gdy noże są uszkodzone lub wykazują oznaki niewyważenia, wówczas należy je wymienić (*Części zamienne i akcesoria*, s. 337).

Potrzebne narzędzia

- Wkrętak

Obracanie noża (rys. H/I)

1. Obrócić urządzenie.
2. Wyciągnąć akumulator (38) (patrz *Wkładanie i wyciąganie akumulatora*, s. 317).
3. Poluzować śruby mocujące nóż (17) znajdujące się na dole urządzenia.
4. Odwrócić nóż (16) na drugą stronę.
5. Ponownie zamocować noże (16) przy użyciu śrub do mocowania noży (17).
6. Umieścić akumulator (38) w urządzeniu (patrz *Wkładanie i wyciąganie akumulatora*, s. 317).

Wymiana noża (rys. H/I)

1. Obrócić urządzenie.
2. Wyciągnąć akumulator (38) (patrz *Wkładanie i wyciąganie akumulatora*, s. 317).
3. Poluzować śruby mocujące nóż (17) znajdujące się na dole urządzenia.
4. Zdjąć stare noże (16).
5. Ponownie zamocować nowe noże (16) przy użyciu śrub do mocowania noży (17).
6. Umieścić akumulator (38) w urządzeniu (patrz *Wkładanie i wyciąganie akumulatora*, s. 317).

Usunąć blokadę

(rys. H)

1. Obrócić urządzenie.
2. Wyciągnąć akumulator (38) (patrz *Wkładanie i wyciąganie akumulatora*, s. 317).
3. Poluzować blokadę.

4. Umieścić akumulator (38) w urządzeniu (patrz *Wkładanie i wyciąganie akumulatora*, s. 317).

Naprawa kabla ograniczającego

Sposób postępowania (rys. J)

1. Skontrolować kabel ograniczający (10) pod kątem uszkodzeń.
 - Jeśli kabel ograniczający (10) jest zerwany, należy odciąć końce za pomocą kombinerek.
 - Jeśli kabel ograniczający (10) ma tak duże uszkodzenia, że końce drutu są za krótkie do włożenia obok siebie w zacisk łącznika kablowego (20), należy przedłużyć jeden z końców kabla kawałkiem kabla zapasowego i dodatkowym zaciskiem łącznika kablowego (20).
2. Wprowadzić każdy z dwóch końców kabla ograniczającego (10) do oporu w jeden otwór z tej samej strony zacisku łącznika kablowego (20).
3. Ścisnąć zacisk łącznika kablowego (20), aż pokrywa całkowicie się zatrzśnie i będzie dobrze zamocowana. Po zamknięciu nie można już utworzyć zacisku łącznika kablowego (20).

Przechowywanie

Urządzenie należy przez cały czas przechowywać w warunkach:

- czystych
- suchych
- zabezpieczonych przed zapyleniem
- poza zasięgiem dzieci

Wskazówki

- **Nie** osłaniać urządzenia workiem nylonowym, gdyż może to prowadzić do powstawania wilgoci i pleśni.
- Przed rozpoczęciem przechowywania urządzenia należy oczyścić (patrz *Czyszczenie*, s. 329).

Przerwa zimowa

- Akumulator przechowywać tylko w stanie częściowo naładowanym. W okresie dłuższego przechowywania poziom naładowania akumulatora powinien wynosić 40-60%.
- W okresie dłuższego przechowywania należy co 3 miesiące kontrolować stan naładowania akumulatora i w razie potrzeby doładować.

- Temperatura przechowywania akumulatora wynosi od 15°C do 25°C. Podczas przechowywania należy unikać ekstremalnie niskich lub wysokich temperatur. Wówczas akumulator traci swoją moc. Przed dłuższym okresem przechowywania (np. przed zimą) wyjmij akumulator z urządzenia.
- Odłączyć stację ładowania od kabla ograniczającego.
- Styki kabla ograniczającego należy zaizolować taśmą klejącą.
- Jeśli urządzenie jest ponownie uruchamiane po dłuższym okresie przechowywania, wówczas należy przeczyścić styki akumulatora oraz zaciski stacji ładowania przy użyciu mosiężnej szczotki. Dzięki temu można będzie uniknąć problemów w trakcie ładowania.

Rozwiązywanie problemów

Poniższa tabeli stanowi pomoc w ramach usuwania błędów:

Problem	Możliwa przyczyna	Sposób usunięcia problemu
	Brak akumulatora (38) w urządzeniu	Wkładanie akumulatora (patrz <i>Wkładanie i wyciąganie akumulatora</i> , s. 317)
	Akumulator (38) rozładowany	Naładować akumulator (patrz oddzielna instrukcja obsługi dla akumulatora i ładowarki)
	Uszkodzony silnik	Należy się zwrócić do Centrum Serwisowego.
Urządzenie nie uruchamia się	Niewłaściwie podłączony lub uszkodzony kabel ograniczający (10)	Skontrolować wyświetlacz LED (26) na stacji ładowania (24) 1. Kontrolka LED (26) miga w kolorze zielonym: Kabel ograniczający (10) uszkodzony lub niewłaściwie podłączony 2. Kontrolka LED (26) świeci się światłem ciągłym w kolorze zielonym: Kabel ograniczający (10) podłączony prawidłowo Sprawdzić, czy przewód +/- podłączono prawidłowo do stacji ładowania (24) (patrz <i>Podłączanie kabla ograniczającego i stacji ładowania</i> , s. 315)
	Urządzenie nie jest ustawione w stacji ładowania (24) lub w obrębie kabla ograniczającego (10)	Ustawić urządzenie w obrębie stacji ładowania (24) lub kabla ograniczającego (10)
	Za wysoka trawa	<ul style="list-style-type: none"> • Przed pierwszym uruchomieniem należy skrócić trawę do wysokości 40 mm. • Ustawić większą wysokość koszenia (patrz <i>Ustawianie wysokości koszenia</i>, s. 316)
Silnik przestaje działać	Blokada przez ciała obce	Usunąć blokadę (patrz <i>Usunąć blokadę</i> , s. 331)

Problem	Możliwa przyczyna	Sposób usunięcia problemu
Efekty pracy są niezadowolające lub silnik pracuje ciężko	Wysokość koszenia za niska	Ustawić większą wysokość koszenia (patrz <i>Ustawianie wysokości koszenia</i> , s. 316)
	Tępy nóż (16)	Złocić ostrzenie noża lub wymienić nóż (16) (patrz <i>Wymiana noża</i> , s. 331)
	Obszar noża zapchany	Oczyszczyć urządzenie (patrz <i>Czyszczenie</i> , s. 329)
	Nóż (16) zamontowany nieprawidłowo	Zamontować nóż (16) w prawidłowy sposób (patrz <i>Wymiana noża</i> , s. 331)
Nóż (16) nie obraca się	Nóż (16) zablokowany przez trawę	Usunąć trawę (patrz <i>Usunąć blokadę</i> , s. 331)
	Poluzowana śruba noża (17)	Dokręć śrubę noża (17) (patrz <i>Wymiana noża</i> , s. 331)
Nienaturalne odgłosy, stukotanie lub drgania	Poluzowana śruba noża (17)	Dokręć śrubę noża (17) (patrz <i>Wymiana noża</i> , s. 331)
	Uszkodzony nóż (16)	Wymiana noża (16) (patrz <i>Wymiana noża</i> , s. 331)

Problem	Możliwa przyczyna	Sposób usunięcia problemu
Urządzenie wyjeżdża ze strefy ograniczenia	Błąd ułożenia: Narożniki pod kątem 90° mogą powodować utratę sygnału	Na narożnikach układać z zaokrągleniem lub pod kątem 45° (patrz <i>Rozłożyć kabel ograniczający</i> , s. 314)
	Niewłaściwie podłączony lub uszkodzony kabel ograniczający (10)	Skontrolować wyświetlacz LED (26) na stacji ładowania (24) 1. Kontrolka LED (26) miga w kolorze zielonym: Kabel ograniczający (10) uszkodzony lub niewłaściwie podłączony 2. Kontrolka LED (26) świeci się światłem ciągłym w kolorze zielonym: Kabel ograniczający (10) podłączony prawidłowo Sprawdzić, czy przewód +/- podłączono prawidłowo do stacji ładowania (24) (patrz <i>Podłączanie kabla ograniczającego i stacji ładowania</i> , s. 315)
	Wzniesienie/spadek w strefie kabla ograniczającego (10) jest zbyt strome.	Urządzenie jest w stanie podjeżdżać pod wzniesienia o maksymalnym nachyleniu 25° (47 %). W odległości 30 cm od kabla ograniczającego (10) wzniesienie powinno wynosić maks. 35 %. W odległości 40 cm od kabla ograniczającego (10) spadek powinien wynosić maks. 17 %. (patrz <i>Rozłożyć kabel ograniczający</i> , s. 314)
	Stacja ładowania (24) nie jest zainstalowana zgodnie z danymi, co może być przyczyną zakłóceń sygnału.	W strefie wjazdu do stacji ładowania (24) kabel ograniczający (10) należy rozłożyć na długości 2 m, a za stacją ładowania (24) na długości co najmniej 1 m. Zasilacza (18) i kabla ograniczającego (10) nie wolno generalnie układać w pętle i przechowywać w pobliżu stacji ładowania (24). (patrz <i>Ustawianie stacji ładowania</i> , s. 314)

Utylizacja /ochrona środowiska

Wymij akumulator z urządzenia i przekaz urządzenie, akumulator, akcesoria oraz opakowanie do punktu recyklingu opadów.



Urządzeń elektrycznych nie należy wyrzucać razem z odpadami komunalnymi.

Symbol przekreślonego kosza na śmieci oznacza, że po zakończeniu okresu użytko-

wania tego produktu nie wolno wyrzucać jako niesortowanych odpadów komunalnych.

Dyrektywa 2012/19/UE w sprawie zużytego sprzętu elektrycznego i elektronicznego:

Konsumenci są prawnie zobowiązani po zakończeniu okresu żywotności urządzeń elektrycznych i elektronicznych do ich przekazywania do ponownego przetworzenia zgodnie z zasadami ochrony środowiska. Dzięki temu można zapewnić wykorzystanie urządzeń zgodnie z zasadami ochrony środowiska i ochrony zasobów.

W zależności od adaptacji na gruncie prawa krajowego mogą być do wyboru następujące możliwości:

- zwrot w miejscu zakupu,
- zwrot w oficjalnym punkcie zbiórki,
- odesłanie do producenta/podmiotu wprowadzającego produkt na rynek.

Przepisy te nie obejmują akcesoriów i środków pomocniczych dołączonych do starych urządzeń, które nie zawierających elementów elektrycznych.

Zużyty sprzęt może mieć szkodliwy wpływ na środowisko i zdrowie ludzi z uwagi na potencjalną zawartość niebezpiecznych substancji, mieszanin oraz części składowych. Gospodarstwo domowe spełnia ważną rolę w przyczynianiu się do ponownego użycia i odzysku surowców wtórnych, w tym recyklingu zużytego sprzętu. Na tym etapie kształtuje się postawy, które wpływają na zachowanie wspólnego dobra jakim jest czyste środowisko naturalne.

Akumulatory utylizować zgodnie z zasadami ochrony środowiska



Nie wyrzucaj akumulatora do śmieci domowych, ognia (ryzyko wybuchu) lub wody. Uszkodzone akumulatory mogą szkodzić środowisku naturalnemu i zdrowiu ludzi, jeśli wydostaną się z nich trujące opary lub ciecze.

Są Państwo zobowiązani do utylizowania uszkodzonych lub wysłużonych akumulatorów zgodnie z zasadami ochrony środowiska.

- Nie otwierać akumulatorów i unikać uszkodzeń mechanicznych. Istnieje wówczas niebezpieczeństwo zwarcia i wydostania się oparów podrażniających drogi oddechowe.
- Ze względów bezpieczeństwa przed utylizacją należy rozładować akumulatory.

- Aby uniknąć zwarcia, należy oklejać bieguny.
- Akumulatory należy utylizować za pośrednictwem punktów handlowych lub w punkcie zbiórki odpadów.
- **Uszkodzone akumulatory**
Akumulatory z uszkodzeniami zewnętrznymi należy traktować z zachowaniem szczególnej ostrożności!
 - Nie dotykać uszkodzonych akumulatorów gołymi dłońmi.
 - Jeśli nie można okleić biegunów, należy umieszczać akumulatory osobno w plastikowym woreczku.
 - Uszkodzone akumulatory umieszczać osobno w niepalnym, zamykanym pojemniku, który może zostać zasypany jeszcze piaskiem.
 - Akumulator należy przekazywać do punktu zbiórki z personelem technicznym.

Wskazówka dotycząca utylizowania skoszonego materiału

Ściętej trawy nie wrzucaj do kontenera na śmieci, lecz złóż ją do kompostowania lub rozprowadź jako warstwę ściółki pod krzakami i drzewami.

Serwis

Gwarancja

Szanowni Klienci,

Na niniejszy produkt udzielamy 3 letniej gwarancji od daty zakupu. W przypadku usterek produktu nabywcy przysługują ustawowe prawa wobec sprzedawcy. Te ustawowe prawa nie są ograniczone przez naszą przedstawioną poniżej gwarancję.

Warunki gwarancji

Okres gwarancji rozpoczyna się od daty zakupu. Należy dobrze przechować oryginalny paragon. Dokument ten będzie potrzebny jako dowód zakupu. Jeśli w ciągu trzech lat od daty zakupu produktu wystąpi wada materiałowa lub produkcyjna, dokonamy - według własnego uznania - bezpłatnej naprawy lub wymiany produktu. Realizacja świadczenia gwarancyjnego wymaga przekazania w terminie trzech lat wadliwego urządzenia i dowodu zakupu (paragon) oraz pisemnego,

krótkiego opisu rodzaju wady i daty jej wystąpienia.

Jeśli nasza gwarancja pokrywa dany defekt, otrzymają Państwo naprawiony lub wymieniony produkt. Naprawa lub wymiana produktu nie rozpoczyna nowego okresu gwarancji.

Okres gwarancji i roszczenia ustawowe z tytułu wad

Jeśli wadliwy produkt został wymieniony na nowy lub dokonano istotnych napraw, termin gwarancji biegnie od nowa od momentu dostarczenia klientowi wymienionego lub naprawionego rzeczy.

W przypadku wymiany pojedynczej części należącej do reklamowanego towaru, czas gwarancji biegnie od nowa w odniesieniu do tej części. Jeżeli reklamacja w zakresie wymiany lub naprawy nie została uznana albo naprawa nie była istotna bądź konsument żądał od gwaranta działań innych niż wymiana i naprawa – okres trwania gwarancji wydłuża się o czas, przez który konsument nie mógł korzystać z towaru w związku z złożoną reklamacją.

Wszelkie uszkodzenia lub wady występujące ewentualnie już w chwili zakupu należy zgłosić niezwłocznie po rozpakowaniu. Po upływie okresu gwarancji wszelkie naprawy są wykonywane odpłatnie.

Zakres gwarancji

Produkt został wyprodukowany starannie zgodnie z surowymi wymogami jakościowymi i przed dostarczeniem został rzetelnie skontrolowany.

Świadczenia gwarancyjne dotyczą wad materiałowych i produkcyjnych. Niniejsza gwarancja nie obejmuje części produktu podlegających normalnemu zużyciu, które należy traktować jako części zużywające się (np. Nóż) lub uszkodzeń części delikatnych.

Niniejsza gwarancja traci ważność, jeśli produkt został uszkodzony, był niewłaściwie używany lub nie był konserwowany. W celu prawidłowego użytkowania produktu należy ściśle przestrzegać wszystkich wskazówek zawartych w instrukcji obsługi. Należy bezwzględnie unikać zastosowań i czynności, które są odradzane lub przed którymi ostrzeżenie w instrukcji obsługi.

Produkt jest przeznaczony jedynie do użytku prywatnego, a nie do użytku profesjonalnego. Gwarancja wygasa w przypadku niezgodnego z przeznaczeniem i niewłaściwego

użytkowania, użycia siły oraz ingerencji, które nie zostały wykonane przez nasz autoryzowany serwis.

Realizacja świadczenia gwarancyjnego

Aby zapewnić szybkie opracowanie Państwa przypadku, należy postępować zgodnie z zamieszczonymi poniżej wskazówkami:

- Na wypadek wszelkich zapytań prosimy o zachowanie paragonu i numeru artykułu (IAN 508107_2507) jako dowodu zakupu.
- Numer artykułu znaleźć można na tabliczce znamionowej produktu. Może on być również wygrawerowany na produkcie lub znajdować się na stronie tytułowej instrukcji (po lewej stronie na dole) lub na naklejce z tyłu lub na dolnej stronie produktu.
- W razie wystąpienia błędów działania lub innych wad, należy w pierwszej kolejności skontaktować się ze wskazanym poniżej działem serwisowym **telefonicznie** lub wykorzystać nasz **formularz kontaktowy**, dostępny pod adresem *parkside-diy.com* w kategorii **Serwis**.
- Produkt uznany za wadliwy mogą Państwo bezpłatnie przesłać po konsultacji z naszym działem obsługi klienta na podany adres serwisu, załączając dowód zakupu (paragon) oraz informację, na czym polega wada i kiedy wystąpiła. Aby uniknąć problemów z przyjęciem i dodatkowych kosztów, konieczne jest korzystanie wyłącznie z podanego adresu. Należy upewnić się, że przesyłka nie zostanie przesłana odpłatnie, jako przesyłka wielkogabarytowa, ekspresowa lub też jako inna przesyłka specjalna. Prosimy o odeślanie produktu wraz ze wszystkimi akcesoriami dostarczonymi w chwili zakupu i zapewnienie odpowiednio bezpiecznego opakowania transportowego.



Pod adresem *parkside-diy.com* dostępna jest do wglądu oraz do pobrania niniejsza instrukcja oraz wiele innych instrukcji. Dzięki temu kodowi QR można wejść bezpośrednio na stronę *parkside-diy.com*. Proszę wybrać swój kraj i wyszukiwać na ekranie wyszukiwania instrukcje obsługi. Po wprowadzeniu numeru artykułu (IAN) 508107_2507 można otworzyć swoją instrukcję obsługi.

Serwis naprawczy

W sprawie napraw, **które nie podlegają gwarancji**, należy się zwracać do Centrum

Serwisowego. Centrum Serwisowe prześle Państwu odpowiedni kosztorys.

- Możemy naprawiać tylko urządzenia w odpowiednim opakowaniu i przesłane z uregulowaną opłatą pocztową.
Wskazówka: Oczyszczone urządzenia należy przysyłać bezpośrednio na adres podany przez Centrum Serwisowe.
- Urządzenia przesłane bez opłaty, jako towary niewymiarowe, w trybie ekspresowym lub w ramach innych typów przesyłek specjalnych, nie będą przyjmowane.
- Przesłane, uszkodzone urządzenia utylizujemy bezpłatnie.

Service-Center

PL Serwis Polska
Tel.: 00800 4912069
Formularz kontaktowy na
parkside-diy.com
IAN 508107_2507

Importer

Uwaga: poniższy adres nie jest adresem działu serwisowego. Najpierw skontaktuj się z podanym wyżej centrum serwisowym.

Grizzly Tools GmbH & Co. KG
Stockstädter Str. 20
63762 Großostheim
NIEMCY
www.grizzlytools.de

Części zamienne i akcesoria

Części zamienne i akcesoria można zamówić na stronie www.grizzlytools.shop. Jeśli w ramach procedury Państwa zamówienia pojawiają się problemy, prosimy o kontakt za pośrednictwem naszego sklepu internetowego. W razie kolejnych pytań należy zwracać się do: *Service-Center*, s. 337

Nr stan.	Opis	Nr zamów.
10	Kabel ograniczający	92000198
11	Haki	92000065
12	Śruby mocujące	92000110
16/17	Nóż zapasowy/Śruba zapasowa	92000041
21	Jednostka ładowania	92000194
22	Podstawa	92000195

Tłumaczenie oryginalnej deklaracji zgodności EU

Produkt: **Robot do koszenia trawy Smart**

Model: **PAMRS 750 A1**

Numer serii: 000001-035400

Wymieniony powyżej przedmiot niniejszej deklaracji jest zgodny z odnośnymi wymaganiami unijnego prawodawstwa harmonizacyjnego

**2006/42/EC • 2014/30/EU • 2000/14/EC & 2005/88/EC
• 2011/65/EU & (EU) 2015/863 • 2014/53/EU**

Opisany powyżej przedmiot deklaracji jest zgodny z dyrektywą Parlamentu Europejskiego i Rady 2011/65/EU z dnia 8 czerwca 2011 r. w sprawie ograniczenia stosowania niektórych niebezpiecznych substancji w sprzęcie elektrycznym i elektronicznym.

Aby zapewnić zgodność, zastosowano następujące normy zharmonizowane oraz normy i przepisy krajowe:

**EN 62233:2008 • EN IEC 63000:2018
EN 62311:2008 • EN 60335-1:2012/A15:2021
EN 50636-2-107:2015/A3:2021 • EN 50665:2017
EN IEC 55014-1:2021 • EN IEC 55014-2:2021 •
EN 301 489-1 V2.2.3:2019 • EN 301 489-3 V2.3.2:2023
EN 301 489-17 V3.3.1:2024
EN 300 328 V2.2.2 (2019-07) • EN 50663:2017 • EN 303 447 V1.3.1 (2022-04)**

Zgodnie z dyrektywą 2000/14/EC odnoszących się do emisji hałasu, potwierdza się, co następuje: Poziom mocy akustycznej (L_{WA})

- zmierzony: 58,2 dB;
- gwarantowany: 60 dB

Uzasadniona procedura oceny zgodności zgodnie z 2000/14/EC, załącznik VI.

Jednostka notyfikowana: TÜV SÜD Product Service GmbH • NB: 0123 • Ridlerstraße 65
• 80339 München • Deutschland

Niniejsza deklaracja zgodności wydana zostaje na wyłączną odpowiedzialność producenta:

CE Grizzly Tools GmbH & Co. KG
Stockstädter Str. 20
63762 Großostheim
NIEMCY
02.01.2026



Christian Frank
Upoważniony przedstawiciel dokumentacji

Tłumaczenie oryginalnej deklaracji zgodności EU

Produkt: **Zasilacz**

Model: **SF-25**

IAN 508107_2507

Wymieniony powyżej przedmiot niniejszej deklaracji jest zgodny z odnośnymi wymaganiami unijnego prawodawstwa harmonizacyjnego

2014/30/EU • 2014/35/EU • 2011/65/EU* & (EU) 2015/863

Opisany powyżej przedmiot deklaracji jest zgodny z dyrektywą Parlamentu Europejskiego i Rady 2011/65/EU z dnia 8 czerwca 2011 r. w sprawie ograniczenia stosowania niektórych niebezpiecznych substancji w sprzęcie elektrycznym i elektronicznym.

Aby zapewnić zgodność, zastosowano następujące normy zharmonizowane oraz normy i przepisy krajowe:

**EN IEC 61558-1:2019 • EN 61558-2-16:2009/A1:2013
EN IEC 55014-1-2021 • EN IEC 55014-2-2021 • EN IEC 63000:2018
EN IEC 61000-3-2:2019/A2:2024 • EN 61000-3-3:2013/A2:2021**

Niniejsza deklaracja zgodności wydana zostaje na wyłączną odpowiedzialność producenta:



Grizzly Tools GmbH & Co. KG
Stockstädter Str. 20
63762 Großostheim
NIEMCY
02.01.2026

Christian Frank
Upoważniony przedstawiciel dokumentacji

Indholdsfortegnelse

Indledning	340
Formålsbestemt anvendelse.....	341
Leverede dele/tilbehør.....	341
Oversigt.....	341
Funktionsbeskrivelse.....	342
Tekniske data.....	342
Sikkerhedsanvisninger	342
Sikkerhedsanvisningernes betydning.....	342
Billedtegn og symboler.....	343
Generelle advarsler for elværktøjer.....	344
Sikkerhedsanvisninger til plæneklipper.....	346
Restrisici.....	347
Installation	347
Nødvendige værktøjer og hjælpemidler.....	347
Fastgørelse af strømforsyningen.....	348
Montering af ladestation.....	348
Placering af ladestation.....	348
Nedlægning af afgrænsningskabel.....	348
Forbind afgrænsningskabel og ladestation.....	349
Fastgørelse af ladestation.....	350
Forberedelse	350
Indstilling af klippehøjde.....	350
Opladning.....	350
Ibrugtagning	351
Betjeningslementer.....	351
Første ibrugtagning.....	352
Indstilling	353
Menuer på displayet.....	353
Klipning af spot-tilstand/fikspunkt.....	353
Indstilling af sprog.....	353
Indstilling af dato og klokkeslæt.....	353
Indstilling af regnsensor.....	354
Indstilling af arbejdstider.....	354
Aktiver WiFi.....	354
Ændring af kode.....	354
Udlæsning af arbejds- og fejlprotokol.....	355
Gendan fabriksindstillinger.....	355
Udfør/kontrollér firmwareopgradering.....	355
Fastlæggelse af tidsplan.....	355
Indstilling af sekundært område.....	356
Indstilling af pindsvinebeskyttelse.....	356
Baglæns kørsel knivstop.....	356

Parkside-appen	356
Fjern apparat fra appen.....	357
Databeskyttelseserklæring.....	357
Statusmeddelelser på displayet	357
Drift	360
Arbejdsanvisninger.....	360
Tænd og sluk.....	361
Manuel afbrydelse/start af arbejdscyklus.....	361
Tilbage til ladestationen.....	362
Transport	362
Rengøring, vedligeholdelse og opbevaring	362
Rengøring.....	362
Vedligeholdelse.....	363
Opbevaring.....	364
Fejlsøgning	364
Bortskaffelse/miljøbeskyttelse	366
Bortskaf batterier miljørigtigt.....	367
Fjernelse af afklip.....	367
Service	367
Garanti.....	367
Reparationservice.....	368
Service-Center.....	368
Importør.....	369
Reserve dele og tilbehør	369
Oversættelse af den originale EU-overensstemmelseserklæringen	370
Oversættelse af den originale EU-overensstemmelseserklæringen	371
Eksploderet tegning	376

Indledning

Tillykke med købet af din nye robotplæneklipper (herefter apparatet eller elværktøjet). Med købet har du besluttet dig for et første-klasses apparat. Dette apparat blev testet under produktionen og underkastet en kvalitetstest til sidst. Dermed er produktets funktionsevne sikret.



Betjeningsvejledningen er en del af dette apparat. Den indeholder vigtige anvisninger til sikkerhed, brug og bortskaffelse. Læs betjeningsvejledningen omhyggeligt igennem. Gør dig fortrolig med betjeningsdelene og korrekt brug af apparatet. Anvend kun apparatet som beskrevet og kun til de anførte an-

vendelsesområder. Opbevar betjeningsvejledningen sikkert og udlever alle dokumenter, hvis apparatet gives videre til tredjepart.

Formålsbestemt anvendelse

Produktet er udelukkende beregnet til følgende anvendelse:

- Produktet er beregnet til klipning af plæner og græsarealer i private haver.

Det er forbudt at anvende apparatet i regnvejr eller fugtige omgivelser.

Apparatet må kun anvendes af voksne. Unge over 16 år må kun anvende apparatet under opsyn.

Enhver anden anvendelse, som ikke er udtrykkeligt tilladt i denne betjeningsvejledning, kan udgøre en alvorlig fare for brugeren og medføre skader på apparatet. Brugeren af apparatet er ansvarlig for ulykker eller skader på andre mennesker eller deres ejendom. Apparatet er kun beregnet til privat brug. Det er ikke konstrueret til erhvervmæssig brug. Ved erhvervmæssig brug bortfalder garantien. Producenten er ikke ansvarlig for skader, som skyldes ikke-formålsbestemt anvendelse, eller som skyldes forkert betjening. Dette produkt er en del af **X 20 V TEAM**-serien og kan anvendes sammen med genopladelige batterier fra **X 20 V TEAM**-serien. De genopladelige batterier fra **X 20 V TEAM**-serien må kun oplades med opladere fra **X 20 V TEAM**-serien.

Leverede dele/tilbehør

Pak apparatet ud og kontrollér de leverede dele.

Bortskaf emballagen korrekt.

- Robotplæneklipper Smart
- Batteri
- Afgrænsningskabel (150 m)
- 200x Krog
- 6x Fastgørelsesskruer
- Indvendig sekskantnøgle
- 2x Samlemuffe
- 4x Skrue
- 2x Kabelklemme
- Knivmontering
 - 3x Reservekniv
 - 3x Reserveskrue
- Strømforsyning
- Ladestik
- Ladestation
 - Ladeenhed
 - Bundplade

- Beskyttelsesbøjle
- Oversættelse af den originale brugsanvisning

Oversigt

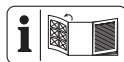

Billeder af produktet finder du på den forreste og bageste udfoldningsside.

- 1 TÆND/SLUK-knap/Startknap
- 2 OK-knap
- 3 Foroven-knap
- 4 Forneden-knap
- 5 Home/tilbage-knap
- 6 STOP-knap
- 7 Regnsensor
- 8 Display
- 9 Drejhjul

Tilbehør

- 10 Afgrænsningskabel
- 11 Krog
- 12 Fastgørelsesskruer
- 13 Indvendig sekskantnøgle
- 14 Samlemuffe
- 15 Skrue (Ladeenhed)
- 16 Kniv
- 17 Knivskrue
- 18 Strømforsyning
- 19 Ladestik
- 20 Kabelklemme

Ladestation

- 21 Ladeenhed
- 22 Bundplade
- 23 Beskyttelsesbøjle

(Fig. B)

- 24 Ladestation
- 25 Ladestifter
- 26 LED
- 27 Indikator (Arbejdsområde)

(Fig. C)

- 28 Not

(Fig. D)

- 29 Afdækning (Kontaktbøsning)
- 30 Låsemekanisme (Afdækning Kontaktbøsning)

- 31 Afdækning (Tilslutning Ladestik)
- 32 Kontaktbøsning
- 33 Tilslutning Ladestik

(Fig. G)

- 34 Bærehåndtag

(Fig. H)

- 35 Afdækning (Batterirum)
- 36 Låsemekanisme (Batterirum)
- 37 Batterioplåsning
- 38 Batteri
- 39 Batterirum

Funktionsbeskrivelse

Produktet er udstyret med plasthus med en elmotor. Klippeværktøjet roterer parallelt med det 8-trinvisse klippeniveau.

I det følgende beskrives betjeningsdelenes funktion.

Tekniske data

Robotplæneklipper Smart ..PAMRS 750 A1	
Motorspænding U	20 V =
Beskyttelsesgrad	IPX4
Tomgangsomedrejningstal n_1	3100 min ⁻¹
Klippebredde	20 cm
Klippehøjde	25-60 mm
Vægt uden batteri	≈ 7,4 kg
Lydtrykniveau (L_{pA})	47,2 dB; $K_{pA}=1,95$ dB
Lyddefektniveau (L_{WA})	
– garanteret	60 dB
– målt	58,2 dB; $K_{WA}=1,95$ dB
WiFi-frekvensområde	2400–2483,5 MHz
Maksimal WiFi-sendeeffekt	19 dBm
Bluetooth-WiFi-frekvensområde	2400–2483,5 MHz
Maksimal Bluetooth-sendeeffekt	8 dBm
Ladestation	ST-105
Indgangsspænding	22 V ⁼ , 2,5 A
Udgangsspænding	21 V ⁼ , 2,4 A
Beskyttelsesgrad	IPX4
Vægt	1,5 kg
Afgrænsningskablets frekvensområde	100 Hz-148,5 kHz
Maksimal sende-effekt af afgrænsningskablet	50 dBa/ 10 m
Strømforsyning	SF-25
Indgangsspænding	220-240 V~, 50/60 Hz, 0,8 A

Udgangsspænding	22 V ⁼ , 2,5 A
Beskyttelsesgrad	IP65
Udetemperatur ta	50 °C

Støj- og vibrationsværdier er målt efter standarderne og bestemmelserne, som er angivet i overensstemmelseserklæringen.

De angivne samlede vibrationsværdier og de angivne samlede støjmissionsværdier er målt iht. til en standardiseret afprøvningsproces og kan anvendes til sammenligning af elværktøjer. De angivne samlede vibrationsværdier og de angivne samlede støjmissionsværdier kan også anvendes til en foreløbig vurdering af belastningen.

X 20 V TEAM

Dette produkt er en del af **X 20 V TEAM**-serien og kan anvendes sammen med genopladelige batterier fra **X 20 V TEAM**-serien. De genopladelige batterier fra **X 20 V TEAM**-serien må kun oplades med opladere fra **X 20 V TEAM**-serien.

Dette produkt kan kun anvendes med følgende genopladelige batterier: PAP 20 B1, PAP 20 B3, Smart PAPS 204 A1, Smart PAPS 208 A1

Vi anbefaler, at du oplader disse batterier med følgende opladere: PLG 20 A3, PLG 20 A4, PLG 20 C1, PLG 20 C2, PLG 20 C3, PLG 201 A1, PDSLGL 20 A1, PDSLGL 20 B1, PDSLGL 20 B2, PLGS 2012 A1

Tekniske data af genopladeligt batteri og oplader: Se den separate vejledning.

Sikkerhedsanvisninger

Dette afsnit beskriver de grundlæggende sikkerhedsanvisninger ved brug af apparatet.

⚠ ADVARSEL! Personskader og materielle skader pga. u hensigtsmæssig anvendelse af det genopladelige batteri. Følg sikkerhedsanvisninger og henvisninger vedrørende opladning og korrekt brug i betjeningsvejledningen til dit genopladelige batteri og din oplader i serien **X 20 V TEAM**. Du kan finde en detaljeret beskrivelse af opladningen og yderligere oplysninger i den separate betjeningsvejledning.

Sikkerhedsanvisningernes betydning

⚠ FARE! Hvis du ikke overholder denne sikkerhedsanvisning, sker der et uheld. Dette

resulterer i alvorlige kvæstelser eller dødsfald.

⚠ ADVARSEL! Hvis du ikke overholder denne sikkerhedsanvisning, sker der muligvis et uheld. Dette resulterer muligvis i alvorlige kvæstelser eller dødsfald.

⚠ FORSIGTIG! Hvis du ikke overholder denne sikkerhedsanvisning, sker der et uheld. Dette resulterer muligvis i lettere eller moderate kvæstelser.

BEMÆRK! Hvis du ikke overholder denne sikkerhedsanvisning, sker der et uheld. Dette resulterer muligvis i materielle skader.

Billedtegn og symboler

Billedsymboler på apparatet



ADVARSEL - Læs betjeningsvejledningen til produktet inden ibrugtagning!



ADVARSEL - Fjern låseanordningen, før der udføres arbejde på produktet, eller før produktet løftes!!



ADVARSEL - Hold en passende sikkerhedsafstand, når produktet er i brug!



ADVARSEL - Brug ikke produktet til persontransport!



PAS PÅ - berør ikke roterende knive



PAS PÅ - brug ikke produktet i regnvejrl!



OBS! Skæreanordningen efterløber



Hold omkringstående personer og børn væk fra produktet.



Sprøjt aldrig vand på produktet!



Fare! Hold hænder og fødder på afstand



Garanteret lydeffektniveau L_{WA} i dB(A)



Klippecirkel



Beskyttelsesklasse III



Elektriske apparater må ikke bortskaffes som husholdningsaffald.



Indstilling af klippehøjde



Display
Betjeningsfelt

Billedsymboler på ladestationen



Læs betjeningsvejledningen



Oplader SF-25



Beskyttelsesklasse III



Elektriske apparater må ikke bortskaffes som husholdningsaffald.



Tilslutning



LED

Billedsymboler på strømforsyningen



Læs betjeningsvejledningen



OBS!



Beskyttelsesklasse II (dobbeltisoleret)



Kortslutningssikker, lukket sikkerhedstransformator



Oplader SF-25

 Sikring

 Switch-mode-strømforsyning

 Elektriske apparater må ikke bortskaffes som husholdningsaffald.

Billedsymboler i betjeningsvejledningen



Bær beskyttelseshandsker

Generelle advarsler for elværktøjer

▲ ADVARSEL! Læs alle sikkerhedsadvarsler, anvisninger, illustrationer og specifikationer, der følger med dette elværktøj. Hvis ikke alle nedenstående instruktioner følges, kan der opstå elektrisk stød, brand og/eller alvorlige kvæstelser. **Gem alle advarsler og anvisninger til fremtidig brug.** Begrebet "elværktøj" i advarslerne refererer til dit lysnettilsluttede (kabelforbundne) elværktøj eller batteridrevne (kabelfrie) elværktøj.

1. SIKKERHED PÅ ARBEJDSOMRÅDET

- Hold arbejdsområdet rent og godt oplyst.** Rodede eller mørke områder er en kilde til ulykker.
- Betjen ikke elværktøjer i eksplosive omgivelser, f.eks. i nærheden af antændelige væsker, gasser eller støv.** Elværktøjer frembringer gnister, der kan antænde støv eller dampe.
- Hold børn og omkringstående personer på afstand, når elværktøjet er i brug.** Forstyrrelser kan medføre tab af kontrol.

2. ELEKTRISK SIKKERHED

- Stik på elværktøjet skal passe til stikkontakten. Stikket må aldrig modificeres på nogen måde. Anvend ikke adapterstik i forbindelse med jordforbundne elværktøjer.** Når stikket ikke er modificeret og stikkontakten passer, reduceres risikoen for elektrisk stød.
- Undgå kropskontakt med jordforbundne overflader som f.eks. rør, radiatorer, komfurer og køleskabe.** Der er en øget risiko for elektrisk stød, hvis din krop er jordforbundet.
- Udsæt ikke elværktøjet for regn eller våde forhold.** Hvis der trænger vand ind

i elværktøjet, øges risikoen for elektrisk stød.

- Misbrug ikke ledningen. Brug aldrig ledningen til at bære eller trække elværktøjet eller til at trække stikket ud af stikkontakten. Hold ledningen på afstand af varme, olie, skarpe kanter eller bevægelige dele.** Beskadigede eller sammenfiltrede ledninger øger risikoen for elektrisk stød.
 - Når elværktøjet anvendes udenfor, skal der benyttes en forlængerledning, der er egnet til udendørs brug.** Brug af en ledning, der er egnet til udendørs brug, reducerer risikoen for elektrisk stød.
 - Hvis det ikke kan undgås at bruge elværktøjet i et fugtigt område, skal der anvendes en fejlstrømsafbryder (RCD).** Brug af en fejlstrømsafbryder reducerer risikoen for elektrisk stød.
- ### 3. PERSONSIKKERHED
- Vær opmærksom, overvej dine handlinger, og brug din sunde fornuft, når du betjener et elværktøj. Anvend ikke elværktøjet, hvis du er træt eller påvirket af stoffer, alkohol eller medicin.** Et øjeblikvis uopmærksomhed under brugen af elværktøjet kan medføre alvorlige personskader.
 - Anvend personlige værnemidler. Bær altid øjenværn.** Beskyttelsesudstyr som f.eks. en støvmaske, skridsikre sko, beskyttelseshjelm eller høreværn, der anvendes ved behov, reducerer personskader.
 - Undgå utilsigtet start. Sørg for, at kontakten står i off-stilling, inden du forbinder værktøjet til strømkilden og/eller batteripakken eller tager det op eller bærer det.** Hvis man bærer elværktøjet med fingeren på kontakten eller sætter strøm til et elværktøj med tændt kontakt, er der risiko for ulykker.
 - En eventuel indstillingsnøgle eller skruenøgle skal fjernes, inden der tændes for elværktøjet.** En skruenøgle eller en nøgle, der er fastgjort på en roterende del af elværktøjet, kan medføre personskade.
 - Ræk ikke for højt op med værktøjet. Sørg altid for godt fodfæste og god balance.** Så har du bedre kontrol over elværktøjet i uventede situationer.

- f) **Sørg for passende beklædning. Bær ikke løstsiddende tøj eller smykker. Hold hår og tøj på afstand af bevægelige dele.** Løstsiddende tøj, smykker eller langt hår kan sætte sig fast i bevægelige dele.
- g) **Hvis der er installeret anordninger til tilslutning af støvudsugnings- og opsamlingsanlæg, skal det sikres, at disse er tilsluttet og anvendes korrekt.** Brug af støvsugning kan reducere støvrelaterede farer.
- h) **Fortrolighed, du opnår ved hyppig brug af værktøjet, må ikke få dig til at se stort på og ignorere sikkerhedsprincipperne for værktøjet.** En uforsigtig handling kan forårsage alvorlig skade i løbet af en brøkdæl af et sekund.
4. **BRUG OG PLEJE AF ELVÆRKTØJET**
- a) **Pres ikke elværktøjet. Benyt det rigtige elværktøj til det pågældende anvendelsesformål.** Med det rigtige elværktøj udføres arbejdet bedre og mere sikkert med den hastighed, som værktøjet er konstrueret til.
- b) **Anvend ikke elværktøjet, hvis kontakten ikke tænder og slukker for det.** Et elværktøj, der ikke kan styres med kontakten, er farligt og skal repareres.
- c) **Adskil stikket fra strømkilden og/eller fjern batteripakken fra elværktøjet (hvis den kan tages af), før du foretager indstillinger, skifter tilbehør eller opbevarer elværktøjet.** Sådanne forebyggende sikkerhedsforanstaltninger reducerer risikoen for, at elværktøjet starter ved et uheld.
- d) **Opbevar det ubenyttede elværktøj uden for børns rækkevidde, og lad ikke personer, der ikke er fortrolige med elværktøjet eller denne vejledning, betjene elværktøjet.** Elværktøjer er farlige, hvis de anvendes af uerfarne brugere.
- e) **Vedligehold elværktøj og tilbehør. Kontrollér, om bevægelige dele er fejlstillet eller binder, om dele er gået i stykker, eller om andre forhold kan påvirke elværktøjets funktion. Hvis elværktøjet er beskadiget, skal det repareres inden brug.** Mange ulykker skyldes dårligt vedligeholdte elværktøjer.
- f) **Hold skæreværktøjer skarpe og rene.** Godt vedligeholdte skæreværktøjer med skarpe skærekanten har mindre tendens til at binde og er nemmere at kontrollere.
- g) **Anvend elværktøjet, tilbehøret og værktøjsbits etc. i overensstemmelse med denne vejledning, idet du tager hensyn til arbejdsforholdene og det pågældende arbejde, der skal udføres.** Hvis elværktøjet anvendes til andre end de tilsigtede formål, kan der opstå farlige situationer.
- h) **Hold håndtag og gribeblader tørre, rene og fri for olie og smørefedt.** Glatte håndtag og gribeblader forhindrer sikker håndtering af og kontrol over værktøjet i uventede situationer.
5. **BRUG OG PLEJE AF BATTERIVÆRKTØJET**
- a) **Foretag kun opladning med den oplader, der er angivet af producenten.** En oplader, der er egnet til én batteripakketype, kan medføre brandfare, hvis den anvendes med en anden batteripakketype.
- b) **Anvend kun elværktøj sammen med de dertil beregnede batteripakker.** Brug af andre batteripakker medfører fare for skader og brand.
- c) **Når batteripakken ikke er i brug, skal den holdes på afstand af andre metalgenstande som f.eks. papirclips, mønter, nøgler, søm, skruer eller andre små metalgenstande, der kan etablere en forbindelse mellem poler.** Hvis batteripolerne kortslyttes, kan det medføre forbrændinger eller brand.
- d) **I tilfælde af misbrug kan der slippe væske ud af batteriet; undgå kontakt.** Hvis der opstår kontakt ved et uheld, skal der skylles efter med vand. Hvis væsken kommer i kontakt med øjnene, skal der desuden søges lægehjælp. Væskeudslip fra batteriet kan medføre irritation eller forbrænding.
- e) **Batteripakker eller værktøjer, der er beskadiget eller modificeret, må ikke anvendes.** Beskadigede eller modificerede batterier kan være uberegnelige og medføre brand, eksplosion eller risiko for personskade.
- f) **Udsæt ikke batteripakker eller værktøj for ild eller for høje temperaturer.** Ild eller temperaturer over 130 °C kan medføre eksplosion.

- g) **Følg alle anvisninger til opladning, og oplad ikke batteripakken eller værktøjet uden for det temperaturområde, der er angivet i vejledningen.** Forkert opladning eller opladning ved temperaturer uden for det angivne område kan beskadige batteriet og øge risikoen for brand.
6. **VEDLIGEHOLDELSE**
- a) **Få dit elværktøj vedligeholdt af kvalificerede reparatører, der udelukkende anvender identiske reservedele.** Der ved opretholdes sikkerheden for elværktøjet.
- b) **Udfør aldrig vedligeholdelse på beskadigede batteripakker.** Vedligeholdelse af batteripakker bør udelukkende udføres af producenten eller autoriserede serviceudbydere.

Sikkerhedsanvisninger til plæneklipper

- Produktet må ikke anvendes af børn og personer med begrænsede fysiske, sensoriske eller mentale evner eller personer med utilstrækkelig viden og erfaring, som ikke er fortrolige med anvisningerne til produktet. Lokale regler kan bestemme brugerens alder.
- **Anvend ikke plæneklipperen i dårligt vejr, særligt ikke i tordenvejr.** Dette reducerer faren for at blive ramt af et lyn.
- **Kontrollér arbejdsområdet for vildtlevende dyr.** Vildtlevende dyr kan blive kvæstet pga. plæneklipperen.
- **Kontrollér arbejdsområdet for sten, pinde, træde, knogler og andre fremmedlegemer, og fjern dem.** Borslyngede dele kan medføre kvæstelser.
- **Kontrollér altid inden brug af plæneklipperen, om kniven og klippeaggregatet er slidte eller beskadigede.** Slidte eller beskadigede dele øger risikoen for kvæstelser.
- **Strømledningen og eventuelle forlængerledninger skal for brug altid undersøges for tegn på beskadigelse og ældning.** Anvend ikke plæneklipperen, hvis ledningen er beskadiget eller slidt. Hvis strømledningen bliver beskadiget eller slidt under drift, skal du slukke for plæneklipperen og ikke røre ved ledningen, før du har trukket stikket ud. En beskadiget strøm- eller forlængerled-

ning kan medføre elektrisk stød, brand og/eller alvorlige skader.

- **Kontrollér græsopsamlingsenheden regelmæssigt for slitage og beskadigelse.** En slidt eller beskadiget græsopsamlingsenhed øger risikoen for kvæstelser.
- **Beskyttelsesafdækningerne må ikke fjernes. Beskyttelsesafdækninger skal være driftklare og fastgjort korrekt.** Beskyttelsesafdækninger, der er løse, beskadigede eller ikke fungerer korrekt, kan føre til kvæstelser.
- **Hold køleluftindtagsåbninger fri for aflejringer.** Blokerede luftåbninger og aflejringer kan føre til overophedning eller brandfare.
- **Bær altid skridsikre sikkerhedssko, når plæneklipperen er i brug. Arbejd aldrig i bare fødder eller sandaler.** På den måde reducerer du risikoen for fodskader ved kontakt med den roterende klippek-niv.
- **Hav altid lange bukser på, når plæneklipperen er i brug.** Blotlagt hud øger risikoen for kvæstelser pga. bortslyngede dele.
- **Brug aldrig plæneklipperen i vådt græs. Du må aldrig løbe med apparatet - brug det i gåtempo.** På denne måde reducerer du risikoen for at snuble og falde, hvilket kan føre til kvæstelser.
- **Brug aldrig plæneklipperen på meget stejle skråninger.** På denne måde reducerer du risikoen for at miste kontrollen, snuble og falde, hvilket kan føre til kvæstelser.
- **Sørg ved arbejde på stejle skråninger for at stå sikkert; arbejd altid på tværs af en skråning, aldrig nedefra eller oppefra, og vær meget forsigtig, når du ændrer kørselsretning.** På denne måde reducerer du risikoen for at miste kontrollen, snuble og falde, hvilket kan føre til kvæstelser.
- **Vær særligt forsigtig, når du klipper baglæns eller trækker plæneklipperen hen til dig. Vær opmærksom på omgivelserne.** Dette reducerer faren for at snuble under arbejdet.
- **Hold strømledningen på afstand af knivene.** En beskadiget strømledning kan medføre elektrisk stød, brand og/eller alvorlige skader.

- **Sluk for plæneklipperen og træk stikket ud, hvis strømledningen sidder fast eller er beskadiget.** Fastsiddende eller beskadigede strømledninger øger risikoen for elektrisk stød.
- **Knive og andre farlige dele i bevægelse må ikke berøres.** Derved reducerer du risikoen for personskader pga. roterende dele.
- **Sørg for, at alle kontakter er slukket, og at stikket er trukket ud, inden du fjerner fastklemt materiale eller rengør plæneklipperen.** En utilsigtet tænding af plæneklipperen kan føre til alvorlige personskader.
- Stands **klippeværktøjet**, når apparatet skal vippes for at blive transporteret hen over andre underlag end græs, og når apparatet skal transporteres til og fra arealer, der skal klippes.
- Apparatet må ikke vippes, når motoren er tændt, med mindre apparatet skal vippes til start. Apparatet må kun vippes så meget som nødvendigt, og kun den del, der vender bort fra brugeren, må løftes.
- Stands apparatet, fjern batteriet/batterierne, og vent, til alle bevægelige dele står helt stille.
 - Hvis du har ramt et fremmedlegeme, skal du kontrollere apparatet for beskadigelser og reparere det, inden det startes og bruges igen.
 - Hvis apparatet begynder at vibrere mere end normalt, skal du øjeblikkeligt kontrollere for skader og udskifte eller reparere beskadigede dele og kontrollere for eventuelle løse dele og spændte sådanne fast.
- Udfør rengørings- og reparationsarbejde inden opbevaringen.
- Udskift kun slidte eller beskadigede dele i sæt for at bevare symmetrien, hvis relevant.
- Vær ved maskiner med flere **klippeværktøjer** opmærksom på, at ét roterende **klippeværktøj** kan få andre **klippeværktøjer** til at rotere.
- Vær forsigtig, når du justerer apparatet, og undgå, at fingre sidder fast mellem det bevægelige **klippeværktøj** og faste dele af apparatet.
- Vær i forbindelse med reparationen af **klippeværktøjet** opmærksom på, at **klip-**

peværktøjet stadig kan bevæge sig efter slukning.

Yderligere sikkerhedsanvisninger

- **Anvend udelukkende tilbehør, der er anbefalet af PARKSIDE.** Uegnet tilbehør kan forårsage elektrisk stød eller brand.

Restrisici

Selvom dette apparat betjenes i overensstemmelse med forskrifterne, vil der være en række restrisici. Følgende farer kan forekomme i forbindelse med dette apparats konstruktion og udførelse:

- Øjenskader, hvis der ikke bæres egnet øjenværn.
- Høreskader, hvis der ikke bæres egnet høreværn.
- Sundhedsskader, som sker pga. håndarm-vibrationer, hvis apparatet bruges over en længere periode eller ikke føres eller vedligeholdes korrekt.
- Snitsår
- Kvæstelser på grund af bevægelige dele eller varme overflader.

⚠ ADVARSEL! Fare på grund af det elektromagnetiske felt, som genereres, når produktet er i drift. Feltet kan i visse situationer påvirke aktive eller passive medicinske implantater. For at reducere faren for alvorlige eller livsfarlige kvæstelser anbefaler vi, at personer med medicinske implantater konsulterer deres læge, før de anvender produktet.

Installation

Se installationsmanualen for en detaljeret beskrivelse.

Bemærk

- Lav en skitse over din have før installationen.
- Tryk linealerne ud af kassen.

Nødvendige værktøjer og hjælpemidler

- Lineal
- Indvendig sekskantnøgle (13)
- **(ikke inkluderet i leveringen)**
 - Stjerneskruetrækker
 - Afisoleringstang
 - Hammer
 - Blyant
 - 2x Dyvel
 - 2x Skruer

- Bor

Fastgørelse af strømforsyningen

⚠ ADVARSEL! Kontakt med elektriske ledninger kan føre til elektrisk stød og brand, og kontakt med en gasledning kan føre til eksplosion. Beskadigelse af en vandledning kan føre til materielle skader og elektrisk stød. Vær opmærksom på ikke at beskadige forsyningsledninger, når der bores. Brug egnede søgerejskaber til at søge efter sådanne ledninger, eller brug en installationsoversigt.

Bemærk

- Lad ikke strømforsyningen (18) ligge direkte på jorden.
- Strømforsyningen (18) bør anbringes i en højde, der er utilgængelig for børn (f.eks. 160 cm).
- Skruhovedet kan have en diameter på 7-10 mm.

Fremgangsmåde

1. Tegn to borehuller med en blyant el.lign.
2. Bor hullerne med en egnet boremaskine.
3. Tryk to dyvler i borehullerne.
4. Fastgør strømforsyningen (18) med to skruer til væggen.

Montering af ladestation

(Fig. A/B)

Ladestationen (24) består af en ladeenhed (21) og bundplade (22).

1. Placer først ladeenheden (21) med begge tapper i bundpladen (22).
2. Tryk ladeenheden (21) nedad, så den sidder helt fast i bundpladen.
3. Fastgør ladeenheden (21) på bundpladen (15) nedfra med de medfølgende fire skruer (22).

Placering af ladestation

Bemærk

- Fjern ujævnheder under ladestationen (24). Ladestationen (24) må aldrig være bøjet.
- Ladestationen (24) må maks. hælde 8 cm bagud og maks. 2 cm fremad.
- En egnet stikkontakt er i nærheden.
- Sørg for tilstrækkelig afstand til havedamme, svømmebassiner og trin.
- Det anbefales at placere ladestationen (24) under et tag, for at forebygge vej-mæssige skader.

- Fastgør først ladestationen (24), når du har ført afgrænsningskablet (10) og tilsluttet det. Vær opmærksom på *Fastgørelse af ladestation*, s. 350.

Position inden for arbejdsområdet

- Til væggen*:
2 m Min. afstand
- Før indkørslen:
2 m mindst lige strækning af afgrænsningskablet til næste kurve
- Bag ladestationen:
1 m mindst lige strækning af afgrænsningskablet til næste kurve

Position i hjørnet af arbejdsområdet

- Til væggen*:
2 m Min. afstand
- Før indkørslen:
2 m mindst lige strækning af afgrænsningskablet til næste kurve
- Sideafstand:
1 m mindst lige strækning af afgrænsningskablet

* Husvæg med elektriske forstyrrelser (f.eks. metallader, elskab, solcelleanlæg)

Nedlægning af afgrænsningskabel

Produktet kan genkende arbejdsområdet vha. afgrænsningskablet (10) og finde det græsområde, der skal klippes, samt finde ladestationen (24).

Læg afgrænsningskablet (10) rundt om plænearealet, som produktet skal arbejde på. Dette kan gøres på følgende måder:

- Opmærkning af græsplænen. Fastgørelse af afgrænsningskablet (10) med krogene (11) (over jorden).
- Sæt krogene (11) med højst 1 m afstand. Brug ekstra kroge ved ujævnheder (11).
- Nedgravning af afgrænsningskablet (10) i jorden (maks.5 cm dybt).

Bemærk

- Produktet kører hen over afgrænsningskablet (10) med ca. 20-30 cm, før det drejer rundt og finder en ny vej. Før afgrænsningskablet (10) tilsvarende for at undgå skader.
- Det anbefales at fastgøre afgrænsningskablet (10) med kroge (11) i starten, i tilfælde af, at der skal foretages tilpasninger på et senere tidspunkt.

- Produktet arbejder problemfrit med en afgrænsningskabel længde på op til 200 m. Brug ikke et længere afgrænsningskabel (10).
- Græsplænen skal afgrænses som et afsluttet område.
- Afgrænsningskabler (10), der løber parallelt i en afstand på 5 cm, registrerer produktet ikke som forhindringer og kører hen over disse.
- Afgrænsningskabler (10), der løber parallelt i en afstand på mindst 10 cm, registrerer apparatet ikke som forhindringer og kører uden om.
- Undgå at lave en 90°-vinkel i hjørner. Opdel i stedet for hjørner i to 45°-vinkler (sider ≤ 20 cm).
- Apparatet kan ved kontakt genkende og køre uden om stationære og faste forhindringer, der er højere end 10 cm (f.eks. mure, havemøbler osv.). Beskyt sarte forhindringer (f.eks. blomsterbede) i græsplænen med afgrænsningskablet (10) med en minimumsafstand på 30 cm.
- Hold en min. afstand på 1 m mellem afgrænsede forhindringer. Afgræns forhindringer, der ikke kan overholde denne minimumsafstand, som en forhindring.
- Kryds aldrig afgrænsningskablet (10). Der kan opstå forstyrrelser i produktets drift.

Træ

Apparatet registrerer træer som normale forhindringer. Der kan dog ske beskadigelser af undersiden/knivene (16) pga. trærodde over jorden. Det anbefales at afgrænse træer med afgrænsningskablet (10). Hold en min. afstand på 30 cm.

Sten

- Fjern små sten (mindre end 10 cm) fra græsplænen. De kan beskadige produktet og knivene (16).
- Produktet registrerer sten (større end 10 cm) som en normal forhindring. Det anbefales at afgrænse sten med afgrænsningskablet (10).

Stigning / Fald

- Produktet kan køre på skråninger/hældninger på maks. 25° (47 %). I en afstand på 30 cm til afgrænsningskablet (10) bør stigningen maks. være 35 %. I en afstand

på 40 cm til afgrænsningskablet (10) bør skråningen maks. være 17 %.

- Sørg for, at der mellem afgrænsningskabel (10) og en forhindring ved en stigning er en min. afstand på 30 cm og eh hældning på 40 cm.

Åbne vandarealer

Åbne vandarealer bør afgrænses med afgrænsningskablet (10) eller være lavet på en sådan måde, at produktet ikke kan køre ned i vandet. Det kan føre til alvorlige, elektriske skader på produktet.

- 70 cm Min. afstand til vand
- 30 cm til en bruseareal/vandhane
- 35 cm Min. afstand til små mure

Sti / Veje

Hvis stier og veje er i niveau med græsplænen, kan apparatet krydse dem uden problemer. Hvis der er højdeforskelle på mindst 2 cm mellem græsplænen og stien/vejen, skal stien/vejen afgrænses med en sikkerhedsafstand på ca. 30 cm.

- 35 cm Min. afstand til afsatser
- 5 cm til fortove/græskanter

Smal passage

Smalle passager på den afgrænsede græsplæne har en vis bredde og længde. Minimumsbredden gælder for afstanden til afgrænsningskablet (10). Afgrænsningskablet (10) overkøres ved klipning på begge sider 20 cm.

- 8 m Maks. Længde
- 1,2 m Minimumsbredde

Forbind afgrænsningskabel og ladestation

Bemærk

- Når du lægger afgrænsningskablet (10), skal du lade det være 0,5-1 m længere end nødvendigt for at have kabel i tilfælde af ændringer.
- Hvis LED'en (26) på ladeenheden (21) lyser grønt konstant, er afgrænsningskablet (10) korrekt forbundet med ladestationen (24).
- Læg ikke "overskydende" rester af afgrænsningskablet (10) i en bunke. Det kan føre til forstyrrelser og fejl i apparatets drift.

Fremgangsmåde (Fig. B/C/D/E)

1. Før kabelenden af afgrænsningskablet (24), der ankommer til ladestationen (10),

- bagfra gennem noten (28) under bundpladen (22).
- Tryk låsemekanismen (30) opad og fjern afdækningen (29).
 - Fjern ca. 10-15 mm isolering fra begge ender af afgrænsningskablet (10) med en afisoleringstang.
 - Klem kabelenden af afgrænsningskablet (10), der løber fremad, fast til den højre stikplads på klemrækken (14). Afgrænsningskablet (10) omgiver det område af plænen, der skal klippes, og klemrækken (14) peger opad med de orange klemmer.
 - Klem kabelenden af afgrænsningskablet (10), der løber bagud, fast i venstre stikplads på klemrækken (14).
 - Sæt klemrækken (14) ind i kontaktbøsningen (+ /-) (32).
 - Sæt afdækningen (29) på ladeenheden (21) igen. Låsemekanismen (30) skal falde i hak.
 - Fjern ladestikkets (31) afdækning fra ladeenheden (21).
 - Sæt ladestikket (19) i tilslutningen (33), og skru det fast.
 - Sæt ladestikket (19) i strømforsyningsenheden (18), og skru det fast.
 - Tilslut strømforsyningsenheden (18) til strømforsyningen.
 - Kontrollér LED'en (26) på ladestationen (24), om den lyser grønt permanent.

Fastgørelse af ladestation

Bemærk

Indikatoren (27) på ladestationen (24) skal befinde sig inden for det afgrænsede græsareal.

Fremgangsmåde (Fig. F)

- Løsn fastgørelsesskruerne (12) og unbrakonøglen (13) fra rammen.
- Placer beskyttelsesbøjlen (23) på siden af bundpladen (22) inden for det afgrænsede græsareal.
- Fastgør ladestationen (22) i jorden med fastgørelsesskruerne (12). Fastspændingsskruerne (12) skrues i jorden med den medfølgende unbrakonøgle (13).

Forberedelse

⚠ ADVARSEL! Risiko for kvæstelser på grund af utilsigtet start af apparatet.

Udfør kun arbejdsopgaver, som du er sikker på, at du kan udføre. Kontakt en fagmand eller henvend dig til vores kundeservice, hvis du er usikker.

Indstilling af klippehøjde

Plænepleje

Regelmæssig klipning stimulerer græsplanten til at danne flere græsstrå, og får samtidigt ukrudtsplanter til at visne. Derfor bliver græsplænen tættere efter hver klipning, og der dannes en jævn og robust plæne. Den første klipning foretages i april, når græsset er ca. 70 - 80 mm højt. I vækstsæsonen skal græsplænen klippes mindst en gang om ugen.

Bemærk

- Til sæsonens første klipning bør der vælges en høj klippehøjde.
- Klip græsset med en alm. plæneklipper, hvis græshøjden er højere end 40 mm.

Fremgangsmåde

Du kan indstille en klippehøjde mellem 25-60 mm .

- Indstil drejhjulet (9) til den ønskede klippehøjde.

Opladning

⚠ ADVARSEL! Personskader og materielle skader pga. u hensigtsmæssig anvendelse af det genopladelige batteri. Følg sikkerhedsanvisninger og henvisninger vedrørende opladning og korrekt brug i betjeningsvejledningen til dit batteri og din oplader i serien **X 20 V TEAM**. Du kan finde en detaljeret beskrivelse af opladningen og yderligere oplysninger i den separate

betjeningsvejledning. **⚠ ADVARSEL!** Fare for kvæstelser på grund af udløbende elektrolitopløsning! Udsæt ikke batteriet for ekstreme betingelser såsom varme og stød. I tilfælde af kontakt med øjne eller hud, skal de berørte steder skylles med vand eller en neutralisator, hvorefter der skal søges lægehjælp.

⚠ ADVARSEL! Personfare på grund af elektrisk stød! Oplad kun batterier i tørre rum. Ydersiden af batteriet skal være ren og tør, inden du tilslutter opladeren.

- Oplad batteriet før første brug.
- Overhold altid alle gældende sikkerhedsanvisninger og bestemmelser samt anvisninger til miljøbeskyttelse.

- En væsentligt forkortet driftstid på trods af opladning indikerer, at det genopladelige batteri er brugt op og skal erstattes. Anvend udelukkende et originalt batteri, som du kan få via vores kundeservice.
- Fejl, der opstår på grund af forkert håndtering, er ikke indbefattet af garantien.



Isætning og udtagning af batteriet

⚠ ADVARSEL! Risiko for kvæstelser på grund af utilsigtet start af apparatet. Sæt først det genopladelige batteri (38) i apparatet, når det er fuldstændig klar til brug.



Bemærk

Et forkert batteri kan beskadige apparatet og batteriet.

Indsætning af batteri (Fig. H)

1. Vend produktet om.
2. Åbn låsemekanismen (36)  og tag afdækningen (35) af.
3. Sæt batteriet (38) langs styreskinnen og ind i batterirummet (39). Batteriet (38) falder hørbart i hak.
4. Sæt afdækningen (35) på batterirummet (38) og luk låsemekanismen (36) .

Fjern batteriet (Fig. H)

1. Tryk på STOP-knappen (6), hvis apparatet er i brug. Gå til trin 3, hvis apparatet er slukket.
2. Sluk for apparatet (se *Sluk apparatet*, s. 367).
3. Vend produktet om.
4. Åbn låsemekanismen (36)  og tag afdækningen (35) af.
5. Tryk på oplåsningsknappen (37) ved batteriet (38), og hold den nede. Tag batteriet (38) ud af batterirummet (39).
6. Sæt afdækningen (35) på batterirummet (39) og luk låsemekanismen (36) .



Opladning af batteri

Apparatet vender automatisk tilbage til ladestationen ved en lav batteritilstand på 30

% eller mindre (se *Tilbage til ladestationen*, s. 362).

Når batteriet er helt opladet, stopper opladningen, og apparatet skifter til standby-tilstand.

Billedsymbole på ladestationen

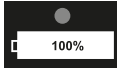
Figur	Betydning
	LED (26) blinker grønt: Afgrænsningskabel (10) beskadiget
	LED (26) blinker grønt: Afgrænsningskabel (10) forbundet forkert
	LED (26) lyser rødt: Batteri oplades
	LED (26) lyser grønt: Det genopladelige batteri er opladet

Kontrollér batteriets ladetilstand

1. Lås displayet (8) op med den 4-cifrede kode.
2. Batteriets ladetilstand kan aflæses på batterisymbolet øverst til højre.

Ibrugtagning

⚠ ADVARSEL! Risiko for kvæstelser på grund af utilsigtet start af apparatet. Sæt først batteriet i apparatet, når apparatet er klargjort fuldstændigt til arbejdet.





Betjeningselementer

Gør dig fortrolig med betjeningselementerne, inden du bruger apparatet.

STOP-knap (6)

- Apparatet stopper med det samme
- Indtastningsfejl annulleres / Ny indtastning mulig efter aktivering af STOP-knappen (6)

Betjeningsfelt

Knap	Betegnelse	Tal	Funktion
	TÆND/SLUK-knap /Startknap	1	Starter automatisk klipning (temporær tidsplan) Tænder og slukker produktet.
	Foroven-knap (3)	2	Flyt markeringen/cursoren opad i menuen Øger tallet ved indstilling af parametre
	Home/tilbage-knap (5)	3	Hold knappen trykket i 3 sekunder i standby-tilstanden = tilbage til ladestation Et kort tryk på menüsiden = Tilbage til foregående menu Hold knappen trykket i 3 sekunder på menüsiden = tilbage til hovedside Hold knappen trykket i 3 sekunder på brugergrænsefladen = slet tidsplan
	Forneden-knap (4)	4	Flyt markering/cursoren nedad i menuen Reducer tallet ved indstilling af parametre
	OK-knap (2)	-	Bekræft indstilling Hent kodeindtastningsfeltet fem, når en fejltilstand er afsluttet Vælg næste menu Bekræft for at skifte fra hovedmenu til næste menu-niveau

Første ibrugtagning

Bemærk

- Korrekt indstilling af dato og klokkeslæt er nødvendig, for at arbejdstidsindstillingerne kan fungere korrekt.
- **Oprettelse af kode** - Vælg en egnet kode for den første ibrugtagning. Notér koden ned, så du kan finde den igen. Opbevar koden sikkert beskyttet mod uvedkommende!

Din PIN-kode:.....

Efter valg af PIN-koden gemmes den i PARKSIDE-appen.

Fremgangsmåde

1. Tryk og hold START-knappen (1) trykket i 3 sekunder, indtil displayet (8) lyser op.
2. Vælg det ønskede sprog med pileknapperne (3/4).

3. Bekræft indtastningen med OK-knappen (2).
4. Indstil dato og klokkeslæt med pileknapperne (3/4). Bekræft med OK-knappen (2). De forskellige positioner kan vælges med OK-knappen (2) (hop til højre).
5. Indtast din PIN-kode.
I betjeningsfeltet er knapperne kombineret med tal (se *Betjeningslementer*, s. 351).
6. Bekræft valget med OK-knappen (2).
7. Indtast din PIN-kode igen.
8. Bekræft valget med OK-knappen (2).
9. Tryk på OK-knappen (2) for at komme til hovedmenuen. Apparatet skifter automatisk i standby-tilstanden.

Indstilling

Produktet har følgende indstillingsmuligheder, som du kan indstille i betjeningspanelet,

hvis du ønsker at ændre fabriksindstillingerne.

Menuer på displayet

Hovedmenu	2. Menu-niveau	3. Menu-niveau
Spot-tilstand		
Indstilling	Sprog	
	Dato og Klokkelæt	
	Regntilstand	
	Arbejdstid	
	Aktivér WiFi	
	Ændring af pinkode	
	Information	Fejlprotokol
		Arbejdsprotokol
	Fabriksindstillinger	
	Versionstjek	
	Beskyttelse for pindsvin	
Tidsplan		
Sekundære områder		

Klipning af spot-tilstand/ fikspunkt

Med denne funktion kan du klippe græsarealer målrettet, som ellers er skjult af have-møbler, legetøj el.lign.

Bemærk

- Produktet klipper i spiralretning mod uret og skifter efter en radius på 1 m eller 3,5 minutter til "Automatisk klipping".
- Hvis produktet rammer en forhindring, stopper det. Displayet gør opmærksom på, at klippingen er afbrudt, og produktet skifter dernæst til standby-tilstand.
- Hvis plæneklipperen rammer afgrænsningskablet, klipper det videre i modsat spiralretning.
- Hvis batteriets opladningstilstand er mindre end 30%, viser displayet efter 2 sekunder "Lav batterispænding". Oplad plæneklipperen, inden du klipper fikspunktet.

Fremgangsmåde

1. Placer apparatet på målområdet på plænen.
2. Tænd for apparatet (se *Start af produktet*, s. 361).

3. Vælg "Spot-tilstand" med pile-knapperne (3/4).
4. Bekræft valget med OK-knappen (2).

Indstilling af sprog

1. Tænd for apparatet (se *Start af produktet*, s. 361).
2. Vælg "Indstilling".
3. Bekræft valget med OK-knappen (2).
4. Vælg "Sprog" med pileknapperne (3/4).
5. Bekræft valget med OK-knappen (2).
6. Vælg det ønskede sprog med pileknapperne (3/4).
7. Bekræft valget med OK-knappen (2).
8. Vend tilbage til menuen med Home/tilbage-knappen (5).

Indstilling af dato og klokkeslæt

Korrekt indstilling af dato og klokkeslæt er nødvendig, for at arbejdstidsindstillingerne kan fungere korrekt.

Fremgangsmåde

1. Tænd for apparatet (se *Start af produktet*, s. 361).
2. Vælg "Indstilling".
3. Bekræft valget med OK-knappen (2).

- Vælg "Dato & klokkeslæt" med pileknapperne (3/4).
- Bekræft valget med OK-knappen (2).
- Du kan ændre dato og klokkeslæt med pileknapperne (3/4). De forskellige positioner kan vælges med OK-knappen (2) (hop til højre).
- Vend tilbage til menuen med Home/tilbage-knappen (5).

Indstilling af regnsensor

Hvis regnsensoren er aktiveret, vender produktet i regnvejr tilbage til ladestationen. Regnsensoren er altid aktiveret ved udlevering.

▲ FORSIGTIG! Risiko for kortslutning. Lad aldrig produktet køre under tordenvejr, og tag ladestationen ud af stikkontaktten.

Fremgangsmåde

- Tænd for apparatet (se *Start af produktet*, s. 367).
- Vælg "Indstilling".
- Bekræft valget med OK-knappen (2).
- Vælg "Regn-tilstand" med pile-knapperne (3/4).
- Bekræft valget med OK-knappen (2).
- Aktivering/deaktivering af regntilstand: Du kan ændre tilstanden ved hjælp af OK-knappen (2).
- Aktivering/deaktivering af arbejde efter regnvejr:
Du kan ændre tilstanden ved hjælp af OK-knappen (2).
- Vælg tidspunktet, fra hvornår apparatet skal genoptage arbejdet efter regnvejr. Den standardmæssige tidsforsinkelse er 30 minutter. Du kan ændre tidsangivelsen ved hjælp af pile-knapperne (3/4). Du kan vælge mellem 10-120 minutter (i 5-minutters-trin).
- Bekræft valget med OK-knappen (2).
- Vend tilbage til menuen med Home/tilbage-knappen (5).

Indstilling af arbejdstider

Bemærk

- Den fabriksindstillede arbejdstid er 8 timer. Produktet vil **ikke** være i konstant drift i dette tidsrum. Inden for dette tidsrum gentages en cyklus. Denne består af 2 faser: Klippetid og opladningstid.

- Den faktiske klippetid afhænger af græs-typen, vækstbetingelserne, luftfugtigheden og arbejdsområdets jævnhed.
- En forlængelse af arbejdstiden i regnvejr-spauer kan indstilles direkte på apparatet (se *Indstilling af regnsensor*, s. 354).
- Klippetid ved batteriets ladetilstand på 100%: ~ 100 Min. (4 Ah)

Anbefalet arbejdstid (klippetid) pr. dag

Arbejdsområde (m ²)	Arbejdstid (Timer)
200	~ 3,5
400	~ 7
600	~ 10
750	~ 12,5

Fremgangsmåde

- Tænd for apparatet (se *Start af produktet*, s. 367).
- Vælg "Indstilling".
- Bekræft valget med OK-knappen (2).
- Vælg "Arbejdstid" med pile-knapperne (3/4).
- Bekræft valget med OK-knappen (2).
- Vælg den ønskede arbejdstid med pileknapperne (3/4). Arbejdstiden vælges i hele timer pr. dag.
- Bekræft valget med OK-knappen (2).
- Vend tilbage til menuen med Home/tilbage-knappen (5).

Aktiver WiFi

- Tænd for apparatet (se *Start af produktet*, s. 367).
- Vælg "Indstilling".
- Bekræft valget med OK-knappen (2).
- Vælg Aktiver "WiFi" med pile-knapperne (3/4).

Følgende meddelelse vises: "Warning! The connection to the APP will be disconnected." (advarsel, forbindelsen til appen afbrydes)

De tidligere forbundne enheder mister automatisk forbindelsen til apparatet, hvis du bekræfter valget.

- Bekræft valget med OK-knappen (2).

Ændring af kode

- Tænd for apparatet (se *Start af produktet*, s. 367).
- Vælg "Indstilling".
- Bekræft valget med OK-knappen (2).

4. Vælg "Ændring af PIN-kode" med pileknapperne (3/4).
5. Bekræft valget med OK-knappen (2).
6. Indtast den gamle 4-cifrede PIN-kode. Hvis du har indtastet en forkert PIN-kode, skal du ved hjælp af OK-knappen (2) vende tilbage til indtastning af PIN-koden. Hvis du tre gange har indtastet PIN-koden forkert, låses skærmen i ca. 15 sekunder. Vent et øjeblik og lås apparatet op igen med den korrekte PIN-kode. Gå til tilbage til trin 2.
7. Indtast nu en ny PIN-kode.
8. Bekræft den nye PIN-kode ved at indtaste den igen.
 - Meddelelse "Succesfuld!": Indtastningen af PIN-koden var succesfuld. Vend tilbage til indstillingsmenuen med OK-knappen (2).
 - Meddelelse: "Ny PIN-kode stemmer ikke overens": Vend tilbage med OK-knappen (2) til indtastning af PIN-koden og gentag trin 6 og 7.

Udlæsning af arbejds- og fejlprotokol

1. Tænd for apparatet (se *Start af produktet*, s. 361).
2. Vælg "Indstilling".
3. Bekræft valget med OK-knappen (2).
4. Vælg "Information" med pileknapperne (3/4).
5. Bekræft valget med OK-knappen (2).
6. Vælg "Fejlprotokol" eller "Arbejdsprotokol" med pileknapperne (3/4). Her kan du se fejl- og arbejdsprotokollen.
7. Bekræft valget med OK-knappen (2).
8. Vend tilbage til menuen med Home/tilbage-knappen (5).

Gendan fabriksindstillinger

Nulstillingen af enheden til fabriksindstillingen sletter ikke personlige data, som blev gemt ved forbindelsen til PARKSIDE-appen. For at slette disse data, se *Fjern apparat fra appen*, s. 357.

Fremgangsmåde

1. Tænd for apparatet (se *Start af produktet*, s. 361).
2. Vælg "Indstilling".
3. Bekræft valget med OK-knappen (2).
4. Vælg "Fabriksindstillinger" med pileknapperne (3/4).

5. Bekræft valget med OK-knappen (2). Displayet viser: "Bekræft reset?"
6. Bekræft valget med OK-knappen (2). Apparatet nulstilles og lukkes ned.

Udfør/kontrollér firmwareopgradering

Apparatet skal befinde sig i ladestationen (24).

1. Tænd for apparatet (se *Start af produktet*, s. 361).
2. Vælg "Indstilling".
3. Bekræft valget med OK-knappen (2).
4. Vælg med pileknapperne (3/4) "Versions-tjek". Det kontrolleres, om der er en aktuell firmware. Hvis dette er tilfældet, downloades og installeres den automatisk.
5. Vend tilbage til menuen med Home/tilbage-knappen (5).

Fastlæggelse af tidsplan

1. Tænd for apparatet (se *Start af produktet*, s. 361).
2. Vælg "Tidsplan" med pileknapperne (3/4).
3. Bekræft valget med OK-knappen (2).
4. Vælg den dag, du ønsker at indstille (ma, ti, on, to, fr, lø, sø eller alle), med pileknapperne (3/4).
5. Tryk på OK-knappen (2), for at indtaste indstillingerne for dagene.
6. Vælg den ønskede starttid med pileknapperne (3/4). Standardindstillingen er fra kl. 9:00-12:00 om formiddagen og kl. 13:00-16:00 om eftermiddagen. Tiden kan indstilles pr. minut.
7. Bekræft valget med OK-knappen (2) og indstillingen vender tilbage til tiden. Slut-tidspunktet indstilles automatisk med en forsinkelse på to timer.
8. Vælg det ønskede sluttidspunkt med pileknapperne (3/4).
9. Bekræft valget med OK-knappen (2).
10. Tryk på OK-knappen (2) for at bekræfte, og indstillingen vender tilbage til "sluttidspunkt".
11. Vælg en opgave pr. ugedag på siden med listen over arbejdsopgaver. Slet opgave: Tryk på Home/tilbage-knappen (5) og hold den trykkes i 3 sekunder.

12. Gentag trin 5-11, for at vælge et klippe-tidsrum for hver ugedag.

Indstilling af sekundært område

I haver med mange kroge kan klippeeffekten forbedres ved at indsætte sekundære startpunkter. I dette tilfælde kan der vælges flere startpunkter på afgrænsningskablet. Dermed kan produktet også nå områder i haven, der er svært tilgængelige. Produktet tilbagelægger den valgte distance ved afgrænsningskablet og starter klipningen inden for dette område.

Du kan vælge yderligere 5 startpunkter. Mål hertil afstanden mellem ladestationen og startpunktet i urets retning langs afgrænsningskablet. Via hyppigheden i procent vælger du, hvor tit plæneklipperen skal starte arbejdet fra ladestationen eller de pågældende startpunkter. Klipningen er fortsat kaotisk i denne tilstand. De sekundære startpunkter tilgås automatisk i løbet af arbejdstiden og ifølge tidsplanen.

Bemærk

- Produktet kører den indstillede strækning "Distance (dst)m" langs afgrænsningskablet (1-500 meter) og starter med at klippe.
- Ved angivelse af hyppigheden i "Procent (pct)%" vælger du, hvor ofte produktet skal starte arbejdet fra ladestationen eller de pågældende startpunkter. Summen "Procent (pct)%" af de 5 sekundærområder (Areas) skal være mindre end/lig med 100%.

Fremgangsmåde

1. Tænd for apparatet (se *Start af produktet*, s. 367).
2. Vælg "Sekundære områder (Areas)" med pile-knapperne (3/4).
3. Bekræft valget med OK-knappen (2).
4. Tryk på OK-knappen (2), for at vælge et sekundærområde (Areas). Vælg startdistance "Distance (dst)m" og forholdet "procent (pct)%" af det område der skal klippes med pileknapperne (3/4) og tryk på OK-knappen (2) for at bekræfte. Efter valget vender du automatisk tilbage til oversigten over sekundærområder (Areas).
5. Gentag trin 4, for at afslutte indstillingen af hvert sekundærområde (Areas).
6. Bekræft valget med OK-knappen (2).

Indstilling af pindsvinebeskyttelse

Pindsvinebeskyttelsen er indstillet som standard.

Fremgangsmåde

1. Tænd for apparatet (se *Start af produktet*, s. 367).
2. Vælg "Indstilling".
3. Bekræft valget med OK-knappen (2).
4. Vælg med pileknapperne (3/4) "Pindsvinebeskyttelse".
5. Bekræft valget med OK-knappen (2).
6. Med OK-knappen (2) kan du aktivere og deaktivere pindsvinebeskyttelsen.
7. Vend tilbage til menuen med Home/tilbage-knappen (5).

Baglæns kørsel knivstop

Findes i PARKSIDE-appen.

For at øge sikkerheden kan et knivstop aktiveres eller deaktiveres ved baglæns kørsel.

PARKSIDE-appen



Via den afbildede QR-Code kommer du til App Store eller til Google Play. I app-beskrivelsen finde du detaljerede informationer om funktionerne af PARKSIDE appen, hvor du også kan downloade appen.

Med PARKSIDE-appen kan enheden overvåges, og du kan styre visse funktioner. Funktionerne kan ændres ved opdatering af appen og firmwaren. Enheden kommunikerer med appen via Bluetooth®.

Betingelser

For at finde enheden i PARKSIDE-appen skal følgende forudsætninger være opfyldt:

- På din smartphone er PARKSIDE-appen installeret, og Bluetooth® og Wi-Fi er aktiveret.
- Aktivér WIFI på apparatet (se *Aktiver WiFi*, s. 354).
- Ingen anden smartphone har oprettet forbindelse til enheden før. Hvis ikke det er tilfældet, skal forbindelsen først fjernes. Kun én smartphone kan være forbundet med enheden.

Forbind enheden med PARKSIDE-appen

1. Åbn PARKSIDE-appen.

2.   **Dine værktøjer.**

Produktet vises på listen.



Du har 1 minut til at oprette en forbindelse til enheden.

 Vælg enheden fra listen.

Hvis enheden ikke vises på listen, skal du slukke for den, og gentage de ovenstående trin igen.



Vælg dit WIFI-netværk og indtast den tilhørende adgangskode.

Kontrol og styring af enheden

1.   **Dine værktøjer.**



2.  Vælg enheden fra listen. Produktets oversigtside vises.

3.  Vælg den ønskede indstilling på oversigtsiden.

  Vælg hjælpen, hvis du er usikker. Et dialogvindue med beskrivelsen af indstillingen vises.

Fjern apparat fra appen

Hvis et apparat fjernes fra appen, slettes de tilhørende data ligeledes.



1.   **Dine værktøjer.**

2.  Stryg apparatets kort fra højre mod venstre.



3. Bekræft dialogfeltet.

Dataskyttelseserklæring

se Side  Mere; Afsnit Juridisk,  Databeskyttelseserklæring

Veiledning om databeskyttelse

Vær opmærksom på, at enhver slutbruger selv er ansvarlig for at slette data på udtjente apparater.

Statusmeddelelser på displayet

Tekst i betjeningspanel	Forklaring
Standby	Produktet er i standby-tilstand Der er ingen fejlmeddelelser
Indtast koden	Opfordring til indtastning af kode
Opladning	Produktet oplades
Automatisk klipning	Produktet klipper automatisk
Klipning	Produktet klipper
Spot-tilstand	Produktet klipper et fastsat areal
Klipning af fikspunkt afsluttet	Klipning i "spot-tilstand" afsluttet
Retur	Produktet på vej tilbage til ladestationen (24)
Pause	Produktet er i pausetilstand pga.: Tryk på STOP-knappen (6) Tryk på "Pause"-knappen på appen
Nødstop	STOP-knappen (6) blev aktiveret
Opladning til arbejde	Produktet oplades
Opdater	Udfør firmwareopgradering/firmwareopgradering udføres
Det regner, Retur	Regnsensor blev aktiveret. Apparatet kører derefter tilbage til ladestationen (24).

Tekst i betjeningspanel	Forklaring
Opladning til arbejde blev afbrudt	Opladningen blev afbrudt (f.eks. manuel eller strømsvigt), Kontrollér årsag på stedet
Arbejdet er afbrudt, prøv igen	Automatisk klipning afbrudt (f.eks. tryk på STOP-knap (6))
Fortsæt arbejdet?	Tryk på OK-knappen (2) for at fortsætte arbejdet eller tryk på retur-knappen (5)
Tid er forkert indstillet	Ændringer af tider
Det aktuelle arbejde blev afbrudt	Arbejdet blev afbrudt, Kontrollér årsag på stedet
Lav batterispænding	Batteriets (38) opladningstilstand svarer ikke til minimumskravene ved opstart:
Lav batterispænding, oplad for at starte	70 % til automatisk klipning 30 % til klipning af fikspunkt (spot-tilstand)
Lav batterispænding, Retur til ladestationen	Sæt produktet ind i ladestationen (24), eller afvent afslutning af opladningen, eller at produktet selv tilbage til ladestationen (24)
Uventet opladningsfejl	Kontrollér årsag på stedet, Kontrollér, at der er korrekt kontakt mellem produkt og ladestation (24). Genstart opladning, genstart produktet og placér det i ladestationen (24)
For lav ladestrøm	Kontrollér strømforsyningen
Intet signal afgrænsningskabel	Kontrollér korrekt placering af afgrænsningskabel (10) og tilpas, hvis nødvendigt, Placér produktet inden for afgrænsningen og start igen
Intet signal, før afgrænsningskablet først	Kontrollér LED-visningen (26) på ladestationen (24)
Sløjfesignal mistet	1. LED blinker grønt: Afgrænsningskabel (10) beskadiget eller ikke forbundet 2. LED lyser grønt konstant: Afgrænsningskabel (10) er tilsluttet korrekt Kontrollér, om +/- ledningen er korrekt tilsluttet på ladestationen (24)
Plæneklipper låst! Ventetid...	Vent til den aktuelle handling er afsluttet
Forkert kode, prøv igen.	Indtast koden igen Tip: Hvis du er forbundet med PARKSIDE-appen, kan du se din kode der.
Placer inden for afgrænsningen og prøv igen	Placér produktet inden for afgrænsningen og start igen
Plæneklipper uden for	
Start igen, for at starte firmware-opdateringen	Genstart produktet
Arbejdet er afbrudt, prøv igen	
Regnsensor aktiveret	Regnsensor er aktiveret
Plæneklipper i station	Produkt i ladestation (24)
Plæneklipper er ikke i station	Produktet er ikke i stationen (24), placér produktet i ladestationen (24)
Tryk på Start-knappen for at starte	Tryk på START-knappen (1)
Varighed mindst 30 minutter	Meddelelse om den krævede tid
Søgning efter sløjfesignal...	Produkt søger efter sit signal
Kopier fil, vent venligst	Afvent kopieringstilstand

Tekst i betjeningspanel	Forklaring
Sluk produktet	Sluk produktet
Opdatering mislykket	Udfør evt. opdateringen igen
Fejl	Se <i>Udlæsning af arbejds- og fejlprotokol, s. 355</i>
Klippemotor blokeret	Se <i>Fjernelse af blokeringer, s. 363</i> , Kontakt producenten (se <i>Service-Center, s. 368</i>)
Blokering af venstre motor	
Blokering af højre motor	
Udskift batteriet	Udskift batteri
Batteri unormal	
Batteri beskadiget	
Batteritemperatur uden for området - automatisk retur til normalværdien	Batteriet er uden for det normale temperaturområde, og opladningsprocessen er blevet afbrudt. Når det normale temperaturområde er nået, fortsætter opladningsprocessen som normalt. Produktet skal eventuelt genstartes.
Batteritemperatur er for lav (af-ladning)	Afbryd opladningen
Batterispænding for høj	Opladningen afbrydes automatisk og genoptages selvstændigt, så snart batteriet er afkølet
Høj ladestrøm	Afbryd opladningen, kontrollér indgangsstrøm
Høj ladespænding	Kontrollér/udskift strømforsyning (18) og ladeenhed (21)
Høj temperatur	Udvendig temperatur for høj Opladning afbrydes
Plæneklipper løftet op	Produktet blev løftet op
Plæneklipper er vendt	Opstil og genstart produktet
Plæneklipper kørt fast	Befri produktet og genstart
Plæneklipper hælder	Opstil og genstart produktet
Motor overtemperatur	Sluk produktet og lad det køle af
Hardware-fejl (0-5)	1. Genstart produktet 2. Hvis meddelelsen stadig er der, Kontakt producenten (se <i>Service-Center, s. 368</i>)
Udskift adapter (Vedrører lade-kontakterne på ladestationen og produktet)	1. Kontrollér lade-kontakterne på ladestationen (24) og produktet for snavs, og rengør disse ved behov. 2. Kontrollér lade-kontakterne for skader på ladestationen (24) og på produktet (er f.eks. bukkede), så kontakterne ikke længere kan få kontakt. Reparer skaderne, eller kontakt producenten for at få reservedele (se <i>Service-Center, s. 368</i>) 3. Kontrollér, at ladeenheden (21) sidder forsvarligt fast, og at den er en lige vinkel på ca. 90° til ladestationen (24). 4. Hvis meddelelsen stadig er der, Kontakt producenten (se <i>Service-Center, s. 368</i>)

Tekst i betjeningspanel	Forklaring
Motorfejl	Kontakt producenten (se <i>Service-Center</i> , s. 368)
Svigt af Hall-sensor	
Unormal opladning	
Unormal afladning	
Fejl ved afladning af batteriet	
Inertial måleenhed (IMU) fejl	
Motorfejl	
Motor slukket	
Motor Hall-sensor fejl	
Motor overstrøm	
Motor blokeret	
Motorstandsning højre	
Motorstandsning til højre	
Svigt regnsensor	
Svigt af sløjfesensor	

Drift

Arbejdsanvisninger

▲ FORSIGTIG! Risiko for kortslutning. Lad aldrig produktet køre under tordenvejr, og tag ladestationen ud af stikkontakten.

- Overhold reglerne for støjbeskyttelse og lokale forskrifter.
- Det anbefales, at man ikke lader produktet arbejde i regnvejr.
- Græsset må maksimalt være 40 mm højt. Hvis græsset er højere, kan der opstå problemer under drift.
- Klippesystemet er kaotisk. Brug derfor produktet regelmæssigt for at opnå en jævn overflade af plænen.
- Kontrollér før hver brug, om der er vilde dyr, sten eller andre forhindringer på plænen (arbejdsområdet), og fjern dem med det samme.
- Apparatet skal ikke startes manuelt, når det befinder sig i ladestationen (24). Apparatet starter automatisk i overensstemmelse med tidsplanen.
- Ladestationen (24) skal være tilsluttet til strøm, når apparatet skal tages i brug. Hvis dette ikke er tilfældet, viser LED'en (26) en fejl.
- Rengør produktet efter hver brug (se *Rengøring*, s. 362).
- Apparatet stopper, når

- der trykkes på STOP-knappen (6);
- det mister signalet til afgrænsningskablet (10) og ikke genfinder det i løbet af 5 minutter;
- det overskrider afgrænsningskablet (10) under klipningen;
- det er kørt fast mellem forhindringer og bruger mere end 10 sekunder på at finde en udvej;
- det løftes.

Bemærkninger til start uden for tidsplanen

- Hvis produktet startes uden for tidsplanen, arbejder det efter den fastsatte arbejdstid.
- Start fra ladestationen (24) kræver et batteriniveau på mere end 70%. Ellers skifter apparatet automatisk til ladetilstand, indtil kapaciteten er over 90%, hvorefter det automatisk forlader ladestationen (24).
- Start uden for ladestationen (24) og inden for afgrænsningskablet (10) kræver en batterikapacitet på mere end 30%. Hvis batterikapaciteten er mindre end/lige med 30%, vender apparatet automatisk tilbage til ladestationen (24).

Bemærkninger til start efter tidsplan

- Start fra ladestationen (24) kræver en batterikapacitet på mere end 100%. Ellers skifter apparatet automatisk til lade-

tilstand, indtil batterikapaciteten er på 100%.

- Start uden for ladestationen (24) og inden for afgrænsningskablet (10) kræver en batterikapacitet på mere end 30%. Hvis batterikapaciteten er mindre end/lige med 30%, vender apparatet automatisk tilbage til ladestationen (24).

Tænd og sluk

Start af produktet

1. Hold TÆND/SLUK-knappen (1) trykket, indtil displayet (8) tændes.
2. Lås displayet (8) op med den 4-cifrede kode.
3. Bekræft indtastningen med OK-knappen (2).

Hvis du har indtastet den forkerte PIN-kode: Vent i ca. 3 sekunder eller tryk på OK-knappen (2) for at kunne indtaste PIN-koden igen.

Hvis du tre gange har indtastet PIN-koden forkert, låses skærmen i ca. 15 sekunder. Hver gang du indtaster en forkert PIN-kode fordobles låsetiden.

4. Tryk på OK-knappen (2) for at komme til hovedmenuen.

Apparatet skifter automatisk i standby-tilstanden.

Sluk apparatet

1. Tryk og hold TÆND/SLUK-knappen (1) trykket indtil du ser meddelelsen "Bekræfter slukning".
2. Bekræft valget med OK-knappen (2).

Manuel afbrydelse/start af arbejds cyklus

Afbrydelse af arbejdet

1. Tryk på STOP-knappen (6), for at stoppe apparatet under arbejdet.
2. Apparatet er stadig tændt, men kniven (16) er standset. Sluk apparatet (se *Sluk apparatet*, s. 361), eller lad det gå i standby-tilstand af sig selv.

Genoptagelse af arbejdet

1. Tænd for apparatet (se *Start af produktet*, s. 361).
2. Tryk på start-knappen (1). Apparatet startes i den indstillede arbejds cyklus eller genoptager arbejdet.

Klipning

Der findes to forskellige tilstande:

- Manuel græsklipning
- Tidsplan Klipning

Bemærk

- I begge tilstande kører apparatet efter hver syvende, aktiverede dag automatisk langs afgrænsningskablet og klipper dette område.
- Alt efter græssets tilstand (højde, tykkelse) tilpasser produktet hastigheden for at garantere et godt resultat.
- Hvis der vises en fejl, kan du afhjælpe og annullere den. Apparatet starter automatisk inden for 30 sekunder.

Manuel græsklipning

Produktet startes uden for tidsplanen.

Bemærk

- Hvis apparatet startes manuelt, arbejder det i den indstillede, daglige arbejdstid (f.eks. 8 timer), dog senest til kl. 24:00. Den følgende dag skifter apparatet automatiske til den normale tidsplan.

Fremgangsmåde

1. Tænd for apparatet (se *Start af produktet*, s. 361).
2. Tryk 1. sekund på START-knappen (1) Følgende meddelelse vises: "Starter manuel græsslåning, tryk på OK for at starte"
3. Tryk på OK-knappen (2).

Brug af STOP-knappen

På displayet vises "Nødstop" og derefter meddelelsen "Fortsæt arbejdet?".

- **Fortsæt manuel græsslåning:** Tryk på OK-knappen (2).
- **Afslut manuel græsslåning:** Tryk på Home/tilbage-knappen (5).

Tidsplan Klipning

Bemærk

- Apparatet skal være i standby-tilstand for at starte tilstanden (se *Tænd og sluk*, s. 361).
- Apparatet starter automatisk fra standby-tilstanden til den planlagte tid, som blev programmeret i tidsplanen (se *Indstilling af arbejdstider*, s. 354), når startforudsætningerne er opfyldte. Tryk **ikke** på START-knappen (1), da apparatet ellers arbejder i manuel tilstand og ikke efter tidsplanen.

Brug af STOP-knappen

På displayet vises "Nødstop" og derefter meddelelsen "Fortsæt arbejdet?".

- **Fortsæt græsslåning:**
Tryk på OK-knappen (2).
- **Afslut græsslåning:**
Tryk på Home/tilbage-knappen (5).
Græsslåningen fortsættes, når den næste programmerede starttid er nået, og startforudsætningerne er opfyldte, eller når du starter manuel græsslåning.

Tilbage til ladestationen

Apparatet kører med uret langs afgrænsningskablet tilbage til stationen.

Betingelser

Apparatet vender automatisk tilbage til ladestationen, hvis mindst én af følgende betingelser er opfyldt:

- Ladetilstand under 30 % eller lavere.
- Den fastlagte arbejdstid pr. dag er nået.
- Arbejdstiden overskrider midnat (produktion stopper arbejdet ved midnat).
- Det begynder at regne (vejstyret plænepleje).

Du kan også sende apparatet til ladestationen manuelt.

Fremgangsmåde

Apparatet er i standby-tilstand.

1. Tryk på Home/tilbage-knappen (5) i 3 sekunder.
Apparatet kører derefter til ladestationen (24).

Transport

Sluk for apparatet og tag batteriet ud. Kontrollér at alle bevægelige dele står fuldstændigt stille

Fremgangsmåde (Fig. G)

1. Sluk produktet (se *Tænd og sluk*, s. 367).
2. Transportér produktet i bæregrebet (34) med knivene (16) vendt væk fra kroppen. Oversiden af produktet vender ind mod kroppen.

Rengøring, vedligeholdelse og opbevaring

⚠ ADVARSEL! Risiko for kvæstelser på grund af utilsigtet start af apparatet. Beskyt

dig selv ved vedligeholdelses- og rengøringsarbejder. Sluk for apparatet og tag det genopladelige batteri (38) ud.

Vedligeholdelses- og servicearbejde, som ikke er beskrevet i denne betjeningsvejledning, skal udføres af vores servicecenter. Anvend kun originale reservedele.

Rengøring

⚠ ADVARSEL! Elektrisk stød! Sprøjt aldrig vand på apparatet.

Bemærk

Fare for skader. Kemiske substanser kan angribe apparatets plastdele. Brug ikke rengørings- eller opløsningsmiddel.

Rengør efter brug

- Brug ikke hårde eller spidse genstande til rengøringen. De kan beskadige apparatet.
- Rengør overfladen af apparatet med en blød børste, pensel eller en klud.

Rengøring af ladestation

(Fig. B/D/E)

1. Tag apparatet ud af ladestationen (24).
2. Fjern strømforsyningen (18) fra nettet.
3. Afmontér ladestikket (19) fra ladeenheden (21).
4. Afmontér klemrækken (14) med afgrænsningskablet (10) fra ladeenheden (21).
5. Montér afdækningen (29) af kontaktbøsningen (32) og afdækningen (31) på tilslutningen ladestik (33) (se *Forbind afgrænsningskabel og ladestation*, s. 349).
6. Afmontér ladeenheden (21).
7. Afmontér fastgørelsesskruer (12). Brug den medfølgende unbrakonøgle (13).
8. Rengør ladeenheden (21) forsigtigt med en blød klud. Ved kraftig tilsmudsning kan du bruge en børste eller en let fugtet klud. **Undlad at rengøre ladeenhedens (33) tilslutninger (21,32).**
9. Rengør forsigtigt ladestationen (24) med en blød klud. Ved kraftig tilsmudsning kan du bruge en børste eller en let fugtet klud.
10. Lad bundpladen (22) og ladeenheden (21) tørre helt, inden brug du bruger apparatet igen.
11. Montér ladeenheden (21) på bundpladen (22) (se *Montering af ladestation*, s. 348).

- Fastgør bundpladen (22) (se *Fastgørelse af ladestation*, s. 350).
- Tilslut afgrænsningskablet igen til ladeenheden (21) (se *Forbind afgrænsningskabel og ladestation*, s. 349).
- Tilslut ladestikket (19) igen til ladeenheden (21) (se *Forbind afgrænsningskabel og ladestation*, s. 349).
- Tilslut strømforsyningsenheden (18) med strømforsyningen.
- Rengør apparatet (se *Rengøring af produktet*, s. 363).
- Placér eller send apparatet tilbage til ladestationen (24) igen (se *Tilbage til ladestationen*, s. 362).

Rengøring af produktet

(Fig. H)

- Tag produktet ud af ladestationen (24).
- Sluk apparatet (se *Tænd og sluk*, s. 361).
- Tag batteriet ud (38) (se *Isætning og udtagning af batteriet*, s. 351).
- Rengør produktet forsigtigt med en blød klud. Ved kraftig tilsmudsning kan du bruge en børste eller en let fugtet klud.
- Lad produktet tørre helt, inden det tages i brug igen.
- Isæt det genopladelige batteri (38) (se *Isætning og udtagning af batteriet*, s. 351).
- Placér eller send produktet tilbage til ladestationen (24) igen (se *Tilbage til ladestationen*, s. 362).

Vedligeholdelse



Fjern batteriet før vedligeholdelsesarbejde.



Bær beskyttelseshandsker

- Før hver brug skal apparatet kontrolleres for tydelige mangler såsom løse, slidte eller beskadigede dele.
- Kontrollerer afdækninger og sikkerhedsanordninger for skader og korrekt position. Udskift dem om nødvendigt.

Vi giver ikke garanti for skader på vores produkter, hvis skaderne er et resultat af forkert udførte reparationer eller brug af ikke-originale dele eller anvendelse, som ikke er i overensstemmelse med bestemmelserne.

Skift af kniv

Bemærk

- Hvis kniven er sløv, kan den slibes på et værktød.
- Produktet er udstyret med vendbare knive. Hvis knivene er slidte på den ene side, kan de drejes.
- Udskift knivene, hvis de er beskadiget eller viser tegn på ujævnheder (*Reservedele og tilbehør*, s. 369).

Nødvendige værktøjer

- Skruetrækker

Drejning af kniven (Fig. H/I)

- Vend produktet om.
- Tag batteriet ud (38) (se *Isætning og udtagning af batteriet*, s. 351).
- Løsn knivskruerne (17) på apparatets underside.
- Vend knivene (16) om.
- Fastgør knivene (16) igen med knivskruerne (17).
- Isæt det genopladelige batteri (38) (se *Isætning og udtagning af batteriet*, s. 351).

Udskiftning af kniv (Fig. H/I)

- Vend produktet om.
- Tag batteriet ud (38) (se *Isætning og udtagning af batteriet*, s. 351).
- Løsn knivskruerne (17) på apparatets underside.
- Fjern de gamle knive (16).
- Fastgør de nye knive (16) igen med knivskruerne (17).
- Isæt det genopladelige batteri (38) (se *Isætning og udtagning af batteriet*, s. 351).

Fjernelse af blokeringer

(Fig. H)

- Vend produktet om.
- Tag batteriet ud (38) (se *Isætning og udtagning af batteriet*, s. 351).
- Løsn blokeringen.
- Isæt det genopladelige batteri (38) (se *Isætning og udtagning af batteriet*, s. 351).

Reparation af afgrænsningskabel

Fremgangsmåde (Fig. J)

- Kontrollér afgrænsningskablet (10) for skader.

- Hvis afgrænsningskablet (10) er revet over, kan du klippe enderne af med en kombitang.
 - Hvis afgrænsningskablet (10) er så kraftigt beskadiget, at trådenderne er for korte til at kunne blive sat ind i kabelklemmen (20), kan du forlænge et af kablet med et stykke ekstra kabel og en ekstra kabelklemme (20).
2. Før hver af de to ender af afgrænsningskablet (10) til anslag ind i åbningerne på samme side af kabelklemmen (20).
 3. Tryk kabelklemmen (20) sammen, indtil låget går helt i indgreb og sidder fast. Når det er lukket, kan kabelklemmen (20) ikke længere åbnes.

Opbevaring

Opbevar altid apparatet og tilbehøret:

- rent
- tørt
- støvbeskyttet
- uden for børns rækkevidde

Bemærk

- Pak **ikke** produktet ind i en nylonpose, da der kan dannes fugt og skimmel.

- Rengør produktet før opbevaring (se *Rengøring*, s. 362).

Vinterpause

- Opbevar batteriet i delvist opladet tilstand. Ladetilstanden bør under længerevarende opbevaringstid udgøre 40-60 %.
- Kontrollér under en længerevarende opbevaringsperiode batteriets ladetilstand ca. hver 3. måned, og genoplad ved behov.
- Opbevaringstemperaturen for batteriet er mellem 15 °C og 25 °C. Undgå ekstrem kulde eller varme under opbevaringen. Ellers mister batteriet ydeevne.
Tag batteriet ud af apparatet inden længerevarende opbevaring (f.eks. over vinteren).
- Adskil ladestationen fra afgrænsningskablet.
- Isolér afgrænsningskablets kontakter med tape.
- Tag produktet i brug igen efter længere tids opbevaring, rengør batterikontakterne og ladestifterne i ladestationen med en messingbørste, for at undgå problemer med opladningen.

Fejlsøgning

Den følgende tabel hjælper dig ved fejlsøgning af småfejl:

Problem	Mulig årsag	Fejlafhjælpning
Apparatet starter ikke	Batteriet (38) er ikke isat	Isæt batteriet (se <i>Isætning og udtagning af batteriet</i> , s. 351)
	Det genopladelige batteri (38) er tomt	Oplad batteriet (se den separate betjeningsvejledning for batteriet og opladeren)

Problem	Mulig årsag	Fejlafhjælpning
	Motoren er defekt	Kontakt vores servicecenter.
	Afgrænsningskabel (10) er ikke tilsluttet korrekt eller er defekt	Kontrollér LED-visningen (26) på ladestationen (24) 1. LED'en (26) blinker grønt: afgrænsningskabel (10) beskadiget eller forbundet forkert 2. LED'en (26) lyser grønt konstant: afgrænsningskabel (10) forbundet korrekt Kontrollér, om +/- ledningen er korrekt tilsluttet på ladestationen (24) (se <i>Forbind afgrænsningskabel og ladestation</i> , s. 349)
	Produkt er ikke i stationen (24) eller placeret inden for afgrænsningskablet (10)	Placer produkt i ladestationen (24) eller inden for afgrænsningskablet (10)
	Græsset er for langt	<ul style="list-style-type: none"> Før den første brug skal græsset klippes ned til 40 mm. Indstil en højere klippehøjde (se <i>Indstilling af klippehøjde</i>, s. 350)
Motoren afbrydes	Blokering pga. fremmedlegemer	Fjernelse af blokeringer (se <i>Fjernelse af blokeringer</i> , s. 363)
Arbejdsresultatet er ikke tilfredsstillende, eller motoren arbejder trægt	Klippehøjde for lav	Indstil en højere klippehøjde (se <i>Indstilling af klippehøjde</i> , s. 350)
	Kniven (16) er sløv	Få kniven (16) slebet eller skiftet (se <i>Skift af kniv</i> , s. 363)
	Knivområdet er tilstoppet	Rengør apparatet (se <i>Rengøring</i> , s. 362)
	Kniven (16) er monteret forkert	Monter kniven (16) korrekt (se <i>Skift af kniv</i> , s. 363)
Kniven (16) roterer ikke	Kniven (16) er blokeret pga. græs	Fjern græsset (se <i>Fjernelse af blokeringer</i> , s. 363)
	Knivskruen (17) er løs	Stram knivskruen (17) (se <i>Skift af kniv</i> , s. 363)
Unormale lyde, klapren eller vibrationer	Knivskruen (17) er løs	Stram knivskruen (17) (se <i>Skift af kniv</i> , s. 363)
	Kniven (16) er beskadiget	Skift af kniv (16) (se <i>Skift af kniv</i> , s. 363)

Problem	Mulig årsag	Fejlafhjælpning
Produktet kører ud over afgrænset område	Fejl ved føring af kabel: 90°-hjørner kan føre til signal-forstyrrelser	Afrund hjørner eller før med 45° vinkel (se <i>Nedlægning af afgrænsningskabel</i> , s. 348)
	Afgrænsningskabel (10) er ikke tilsluttet korrekt eller er defekt	Kontrollér LED-visningen (26) på ladestationen (24) 1. LED'en (26) blinker grønt: afgrænsningskabel (10) beskadiget eller forbundet forkert 2. LED'en (26) lyser grønt konstant: afgrænsningskabel (10) forbundet korrekt Kontrollér, om +/- ledningen er korrekt tilsluttet på ladestationen (24) (se <i>Forbind afgrænsningskabel og ladestation</i> , s. 349)
	For høj stigning/fald i afgrænsningskablets (10) område.	Produktet kan køre på skrån timer/hældninger på maks. 25° (47 %). I en afstand på 30 cm til afgrænsningskablet (10) bør stigningen maks. være 35 %. I en afstand på 40 cm til afgrænsningskablet (10) bør skrån timeren maks. være 17 %. (se <i>Nedlægning af afgrænsningskabel</i> , s. 348)
	Ladestationen (24) er ikke installeret efter forskrifterne, det kan medføre signalforstyrrelser.	I ladestationens (24) indkø ringsområde skal afgrænsningskablet (10) lægges i en lige linje på mindst 2 m, og bag ladestationen (24) lægges kablet i en lige linje på mindst 1 m. Strømforsyningen (18) og afgrænsningskablet (10) må ikke lægges i sløjfer og heller ikke opbevares i nærheden af ladestationen (24). (se <i>Placering af ladestation</i> , s. 348)

Bortskaffelse/miljøbe- skyttelse

Tag det genopladelige batteri ud af apparatet, og aflever apparatet, det genopladelige batteri, tilbehør og emballage til miljøvenlig genanvendelse.



Elektriske apparater må ikke bortskaffes som husholdningsaffald.

Symbolet med den overstregede affalds-
spand på hjul betyder, at dette produkt ikke
må bortskaffes som usorteret husholdnings-
affald ved udløbet af dets levetid.

Direktiv 2012/19/EU om affald af elektrisk og elektronisk udstyr:

Forbrugere er juridisk forpligtet til at sende
elektriske og elektroniske enheder til miljø-
venlig genanvendelse ved slutningen af pro-
dukternes levetid. På denne måde garanti-
res en miljø- og ressourcibesparende gen-
anvendelse.

Afhængigt af hvordan det implementeres i national lovgivning, har du følgende muligheder:

- at give det tilbage til salgsstedet,
- at aflevere det til et officielt indsamlingssted,
- at sende det tilbage til producenten/distributøren.

Tilbehørsdele og hjælpemidler uden elektriske bestanddele, der følger med det udtjente udstyr, er ikke omfattet heraf.

Bortskaf batterier miljørigtigt



Genopladelige batterier må ikke bortskaffes via husaffaldet, må ikke kastes ind i ild (eksplosionsfare) eller vand. Beskadede genopladelige batterier kan være til skade for miljøet og helbredet, hvis der slipper giftige dampe eller væsker ud.

Du er forpligtet til at bortskaffe defekte eller udtjente batterier miljørigtigt.

- Åbn ikke batterier, og undgå en mekanisk beskadigelse. Der er fare for kortslutning, og der kan undslippe dampe, der irriterer luftvejene.
- Af sikkerhedsmæssige årsager bør batterier aflades før bortskaffelse.
- Sæt tape på polerne, for at undgå kortslutning.
- Bortskaf batterierne via forhandlere eller et opsamlingssted.
- **Beskadede batterier**
Beskadede batterier skal håndteres forsigtigt!
 - Rør ikke ved beskadede batterier med de bare hænder.
 - Læg batterierne enkeltvis i en plastikpose, hvis du ikke kan sætte tape på polerne.
 - Læg beskadede batterier enkeltvis i en ikke brændbar beholder, der kan lukkes og fyldes med sand.
 - Beskadede batterier afleveres på et opsamlingssted med fagpersoner.

Fjernelse af afklip

Smid ikke afklippet græs i skraldespanden, men hæld det i en kompostbeholder, eller brug det som gødning under buske og træer.

Service

Garanti

Kære kunde,
på dette produkt får du 3 års garanti fra købsdatoen. I tilfælde af mangler ved produktet har du lovmæssige rettigheder over for sælgeren af produktet. Disse lovmæssige rettigheder bliver ikke indskrænket af garantien, som uddybes efterfølgende.

Garantibetingelser

Garantifristen begynder med købsdatoen. Opbevar den originale kassebon omhyggeligt. Dette bilag bruges til at dokumentere købet. Hvis der inden for tre år fra købsdato af dette produkt opstår materiale- eller fabriktionsfejl, bliver produktet - efter vores valg - repareret omkostningsfrit eller erstattet. Denne garantiydelse forudsætter, at det defekte apparat samt købsbeviset (kassebon) forlægges inden for fristen på tre år, og at det kort beskrives, hvori manglen består, og hvornår den er opstået.

Hvis fejlen dækkes af vores garanti, modtager du et repareret eller et nyt produkt. Reparationen eller et nyt produkt er ikke begyndelsen på en ny garantiperiode.

Garantiperiode og lovmæssige reklamationer

Garantiperioden bliver ikke forlænget pga. garantiydelse. Dette gælder også for skiftede eller reparerede dele. Eventuelle skader og mangler, som allerede eksisterer ved købet, skal meddeles til producenten straks efter udpakningen. Reparationer, der foretages, efter at garantiperioden er udløbet, laves mod betaling.

Garantidækning

Dette apparat blev produceret efter strenge kvalitetskrav og nøje kontrolleret før udleveringen.

Garantiydelse gælder for materiale- og fabriktionsfejl. Denne garanti dækker ikke dele af produktet, der er udsat for normal slitage og derfor kan betragtes som sliddele (f.eks. Kniv) eller for beskadigelse af skrøbelige dele.

Denne garanti bortfalder, hvis produktet er beskadiget, ikke blev anvendt korrekt eller ikke blev vedligeholdt. For at sikre en korrekt brug af produktet skal alle anvisninger i betjeningsvejledning nøje overholdes. Anvendelser og handlinger, der frarådes i be-

tjeningsvejledningen eller som der advares imod, skal ubetinget undgås.

Produktet er udelukkende beregnet til den private og ikke til den erhvervsmæssige brug. Ved misbrug og uhensigtsmæssig brug, anvendelse af vold og ved indgreb, som ikke er foretaget af vores autoriserede serviceafdeling, udløber garantien.

Bearbejdning af reklamationer

For at sikre en hurtig behandling af din anmodning skal du følge følgende instruktioner:

- Hav kassebonen og varenummeret (f.eks. IAN 508107_2507) parat som købsbevis ved alle forespørgsler.
- Varenummeret kan aflæses på typeskiltet på produktet, en indgravering på produktet, omslaget af din vejledning (nederst til venstre) eller på klistermærket på bagsiden eller bunden af produktet.
- Kontakt først nedenstående service-center via **telefon** eller brug vores **kontaktformular**, som du finder på *parkside-diy.com* under kategorien **Service**, hvis der er funktionsfejl eller andre mangler.
- Et defekt produkt kan sammen med købsbeviset og beskrivelsen af fejlen, og hvornår den er opstået, efter samråd med vores service-center sendes omkostningsfrit til den adresse, som du får oplyst. For at undgå problemer med modtagelsen og yderligere omkostninger er det vigtigt, at du kun bruger den adresse, som du har fået oplyst. Sørg for, at forsendelsen er betalt, ikke er for omfangsrig og ikke sker per ekspres eller andre særlige former for forsendelse. Send apparatet inkl. alt tilbehør, som fulgte med ved købet, og sørg for tilstrækkelig og sikker transportemballage.



På *parkside-diy.com* kan du se og downloade denne manual og mange andre manualer. Med denne QR-kode kommer du direkte til *parkside-diy.com*. Vælg dit land og søg efter betjeningsvejledningen via søgefunktionen. Ved at indtaste varenummeret (IAN) 508107_2507 kan du åbne din betjeningsvejledning.

Reparationservice

Kontakt vores service-center i tilfælde af reparationer, som **ikke er omfattet af garantien**. Service-centeret giver dig gerne et tilbud.

- Vi kan kun bearbejde apparater, hvor forsendelsen er betalt, og som er pakket forsvarligt.
Bemærk: Send dit apparat rengjort og med en beskrivelse af defekten til den nævnte adresse af vores service-center.
- Vi tager ikke imod apparater, uden at forsendelsen er betalt, eller som er sendt som volumenpakker, ekspres-pakker eller andre særlige leveringer.
- Vi bortskaffer dine indsendte, defekte apparater gratis.

Service-Center



Service Danmark
Tel.: 80 254583
Kontaktformular på
parkside-diy.com
IAN 508107_2507

Importør

Bemærk at den følgende adresse ikke er en serviceadresse. Kontakt først ovennævnte service-center.

Grizzly Tools GmbH & Co. KG
 Stockstädter Str. 20
 63762 Großostheim
 TYSKLAND
www.grizzlytools.de

Reserve dele og tilbehør

Reserve dele og tilbehør kan fås på www.grizzlytools.shop. Hvis der opstår problemer i forbindelse med bestillingen, bedes du kontakte vores online-shop. Hvis du har yderligere spørgsmål, bedes du kontakte: *Service-Center*, s. 368

Pos.nr.	Betegnelse	Best.nr.
10	Afgrænsningskabel	92000198
11	Krog	92000065
12	Fastgørelsesskruer	92000110
16/17	Reservekniv/Reservekrue	92000041
21	Ladeenhed	92000194
22	Bundplade	92000195

Oversættelse af den originale EU-overensstemmelseserklæringen

Produkt: **Robotplæneklipper Smart**

Model: **PAMRS 750 A1**

Serienummer: 000001–035400

Genstanden for erklæringen, som beskrevet ovenfor, er i overensstemmelse med den relevante EU-harmoniseringslovgivning:

**2006/42/EC • 2014/30/EU • 2000/14/EC & 2005/88/EC
• 2011/65/EU & (EU) 2015/863 • 2014/53/EU**

Genstanden for erklæringen, som beskrevet ovenfor, er i overensstemmelse med Europa-Parlamentets og Rådets direktiv 2011/65/EU af 8. juni 2011 om begrænsning af anvendelsen af visse farlige stoffer i elektrisk og elektronisk udstyr.

For at sikre overensstemmelse er følgende harmoniserede standarder og nationale standarder og forskrifter blevet anvendt:

**EN 62233:2008 • EN IEC 63000:2018
EN 62311:2008 • EN 60335-1:2012/A15:2021
EN 50636-2-107:2015/A3:2021 • EN 50665:2017
EN IEC 55014-1:2021 • EN IEC 55014-2:2021 •
EN 301 489-1 V2.2.3:2019 • EN 301 489-3 V2.3.2:2023
EN 301 489-17 V3.3.1:2024
EN 300 328 V2.2.2 (2019-07) • EN 50663:2017 • EN 303 447 V1.3.1 (2022-04)**

I overensstemmelse med direktivet om støjemissioner 2000/14/EC bekræftes følgende:

Lydeffektniveau (L_{WA})

– målt: 58,2 dB;

– garanteret: 60 dB

Fulgte overensstemmelsesvurderingsproceduren i henhold til 2000/14/EC, bilag VI.

Notificeret organ: TÜV SÜD Product Service GmbH • NB: 0123 • Ridlerstraße 65 • 80339 München • Deutschland

Denne overensstemmelseserklæring udstedes på fabrikantens ansvar:



Grizzly Tools GmbH & Co. KG
Stockstädter Str. 20
63762 Großostheim
TYSKLAND
02.01.2026

Christian Frank
Repræsentant for dokumentation

Oversættelse af den originale EU-overensstemmelseserklæringen

Produkt: **Strømforsyning**

Model: **SF-25**

IAN 508107_2507

Genstanden for erklæringen, som beskrevet ovenfor, er i overensstemmelse med den relevante EU-harmoniseringslovgivning:

2014/30/EU • 2014/35/EU • 2011/65/EU* & (EU) 2015/863

Genstanden for erklæringen, som beskrevet ovenfor, er i overensstemmelse med Europa-Parlamentets og Rådets direktiv 2011/65/EU af 8. juni 2011 om begrænsning af anvendelsen af visse farlige stoffer i elektrisk og elektronisk udstyr.

For at sikre overensstemmelse er følgende harmoniserede standarder og nationale standarder og forskrifter blevet anvendt:

**EN IEC 61558-1:2019 • EN 61558-2-16:2009/A1:2013
EN IEC 55014-1-2021 • EN IEC 55014-2-2021 • EN IEC 63000:2018
EN IEC 61000-3-2:2019/A2:2024 • EN 61000-3-3:2013/A2:2021**

Denne overensstemmelseserklæring udstedes på fabrikantens ansvar:



Grizzly Tools GmbH & Co. KG
Stockstädter Str. 20
63762 Großostheim
TYSKLAND
02.01.2026

Christian Frank
Repræsentant for dokumentation

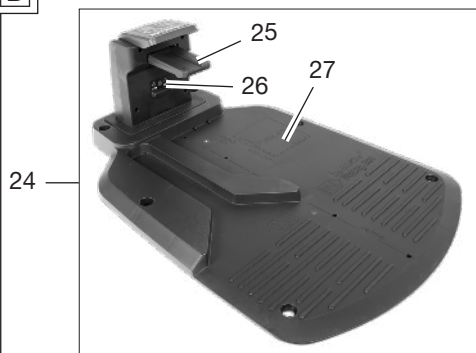
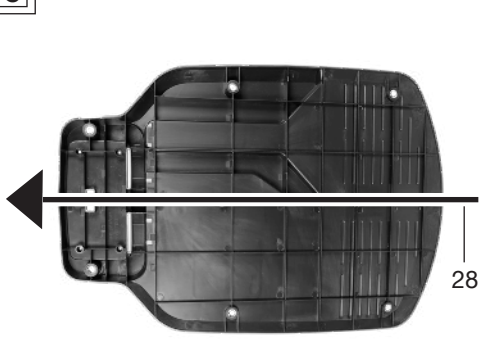
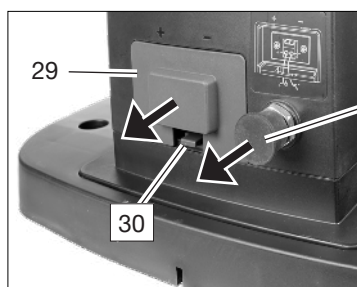
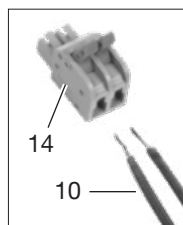
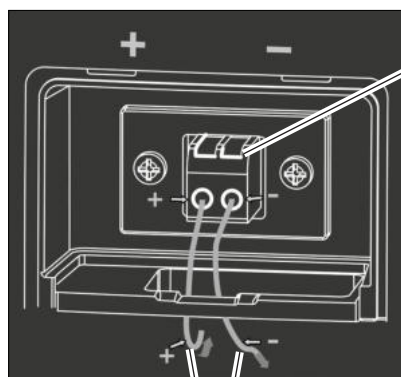
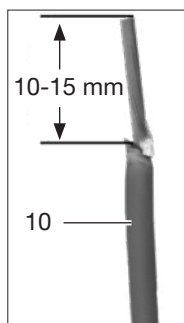
B**C****D****E**

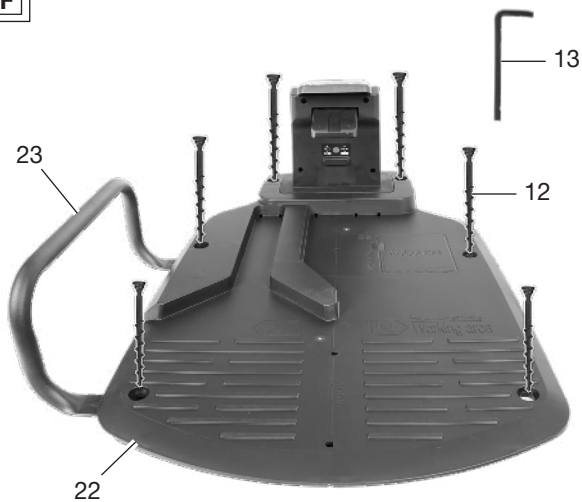
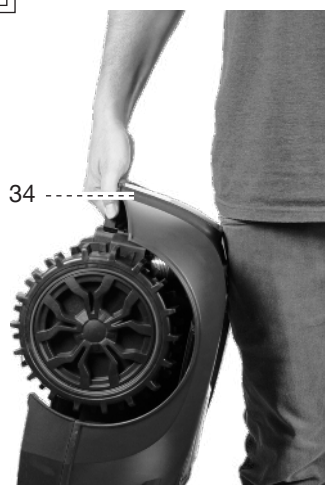
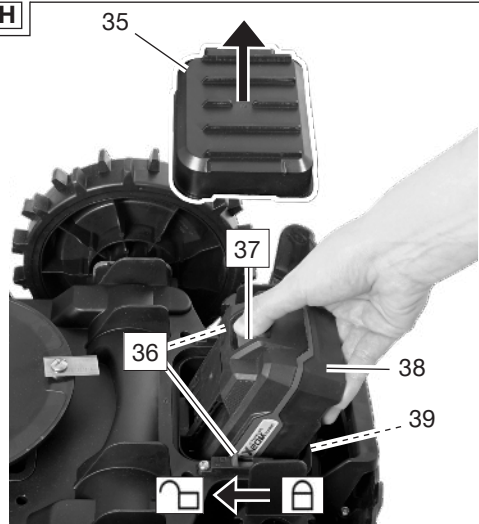
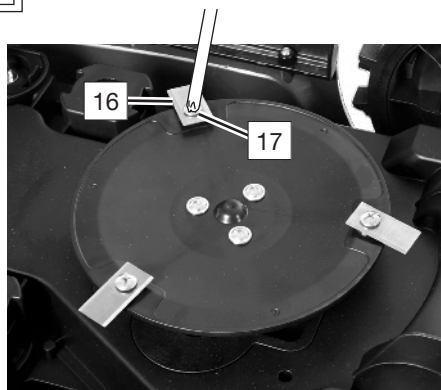
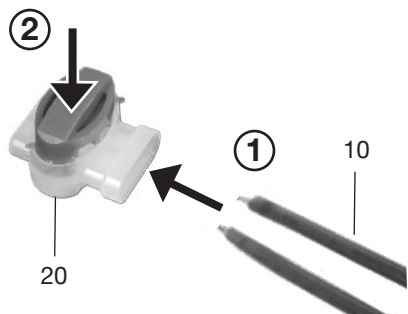
F**G****H****I****J**

Explosionszeichnung • Exploded view • Vue éclatée • Vista esplosa • Vista explosionada • Explosietekening • Eksploderet tegning • Robbantott ábra
 • Widok rozłożony • Rozłożený pohľad • Rozložený pohľad

PAMRS 750 A1

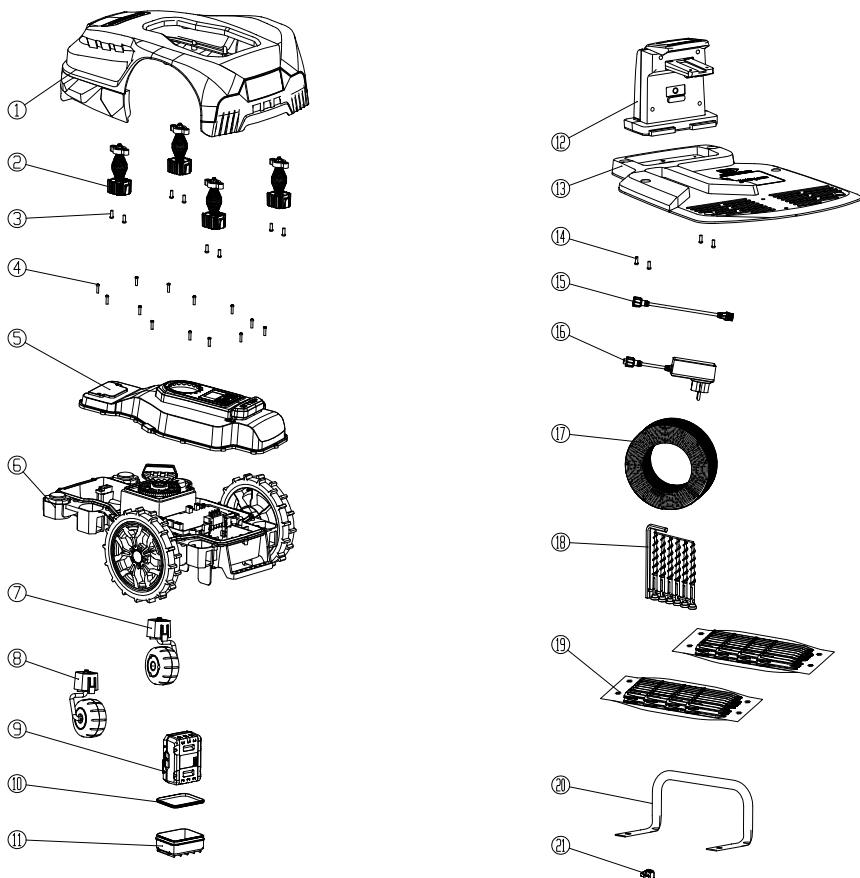

informativ • informative • informatif • informatief • informativo • informatív • informacyjny • informační
 • informatívny



Grizzly Tools GmbH & Co. KG

Stockstädter Str. 20
63762 GroBostheim
GERMANY

Stand der Informationen • Last Information • Ver-
sion des informations • Versione delle informazio-
ni • Estado de las informaciones • Stand van de
informatie • Tilstand af information • Információk
állása • Stan informacji • Stav informací • Stav
in-formácií: 10/2025

Ident.-No.: 72048706102025-8



IAN 508107_2507

