



PDF ONLINE
parkside-diy.com



WINKELSCHLEIFER/ANGLE GRINDER/ MEULEUSE D'ANGLE PWS 115 C3

(DE) (AT) (BE) (CH)

WINKELSCHLEIFER

Montage- und Sicherheitshinweise
Originalbetriebsanleitung

(GB) (IE) (NI) (CY) (MT)

ANGLE GRINDER

Assembly and safety advice
Translation of the original instructions

(FR) (BE) (CH)

MEULEUSE D'ANGLE

Instructions de montage et consignes de
sécurité
Traduction de la notice originale

(NL) (BE)

HAAKSE SLIJPER

Montage- en veiligheidsinstructies
Vertaling van de oorspronkelijke
gebruiksaanwijzing

(PL)

SZLIFIERKA KAŁOWA

Wskazówki dotyczące montażu oraz
bezpieczeństwa
Tłumaczenie instrukcji oryginalnej

(CZ)

ÚHLOVÁ BRUSKA

Pokyny k montáži a bezpečnostní pokyny
Překlad původního návodu k používání

(SK)

ÚHLOVÁ BRÚSKA

Pokyny pre montáž a bezpečnosť
Preklad pôvodného návodu na použitie

(ES)

AMOLADORA ANGULAR

Instrucciones de montaje y de advertencias de
seguridad
Traducción del manual original

(DK)

VINKELSLIBER

Montage- og sikkerhedsanvisninger
Oversættelse af den originale brugsanvisning

(IT)

SMERIGLIATRICE ANGOLARE

Istruzioni di sicurezza e montaggio
Traduzione delle istruzioni originali

(HU)

SAROKCSISZOLÓ

Használati- és biztonsági utasítások
Eredeti használati utasítás fordítása

IAN 508916_2507

(DE) (FR) (BE) (NL)
(PL) (CZ) (SK) (ES)

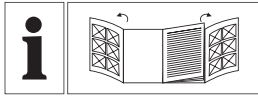

DE/AT/BE/CH	Montage- und Sicherheitshinweise	Seite	5
GB/IE/NI/CY/MT	Assembly and safety advice	Page	29
FR/BE/CH	Instructions de montage et consignes de sécurité	Page	49
NL/BE	Montage- en veiligheidsinstructies	Pagina	73
PL	Wskazówki dotyczące montażu oraz bezpieczeństwa	Strona	96
CZ	Pokyny k montáži a bezpečnostní pokyny	Strana	119
SK	Pokyny pre montáž a bezpečnosť	Strana	140
ES	Instrucciones de montaje y de advertencias de seguridad	Página	161
DK	Montage- og sikkerhedsanvisninger	Side	184
IT	Istruzioni di sicurezza e montaggio	Pagina	205
HU	Használati- és biztonsági utasítások	Oldal	227

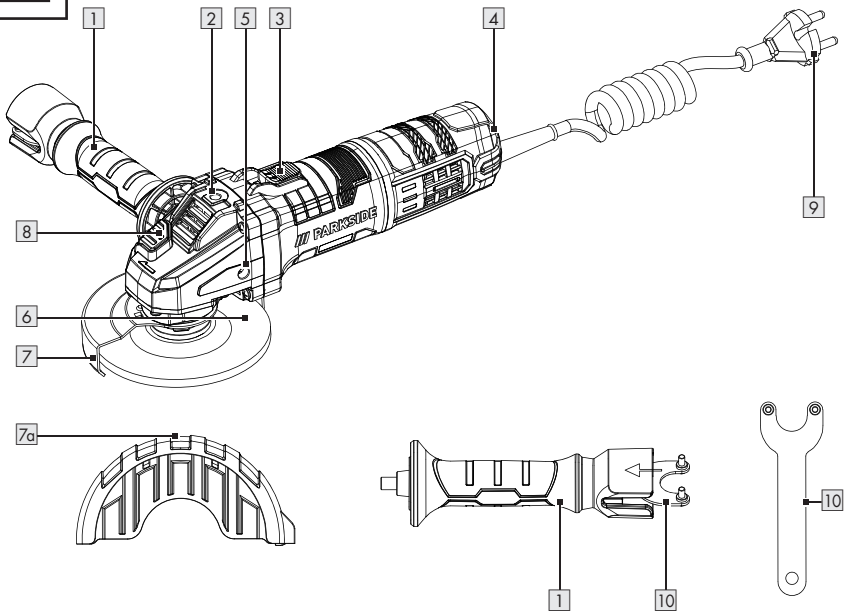
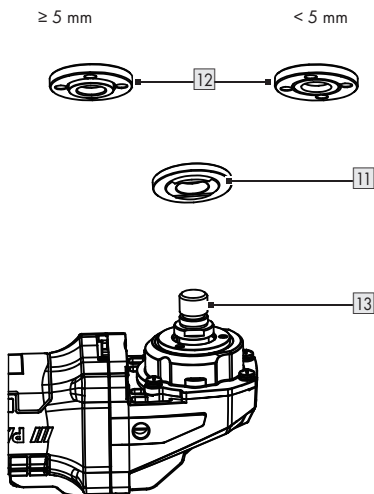
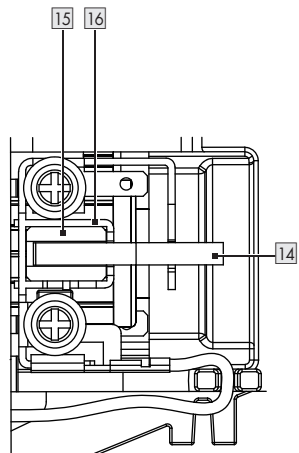
A**B****C**

D

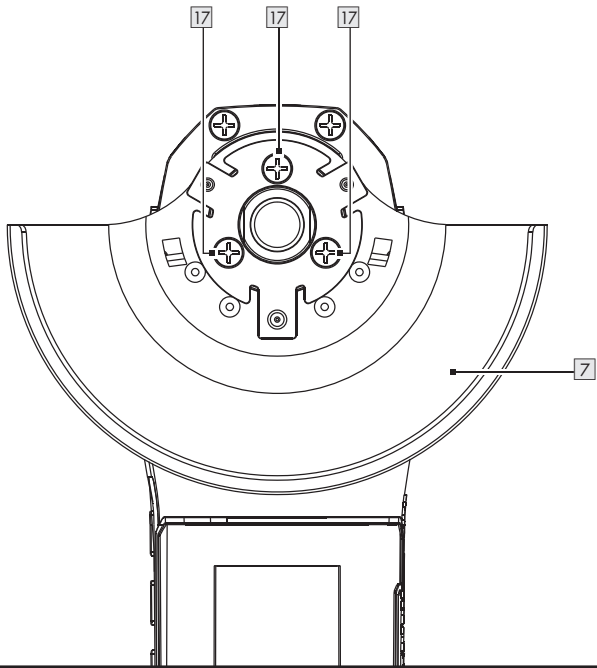

E

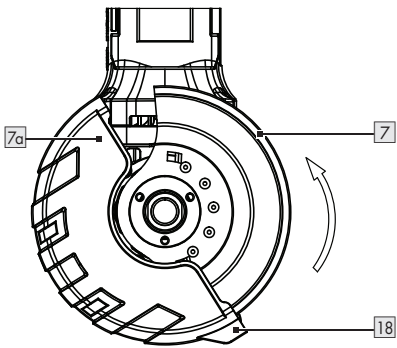

F

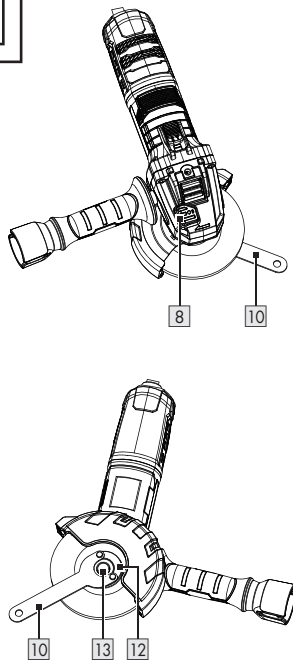

G

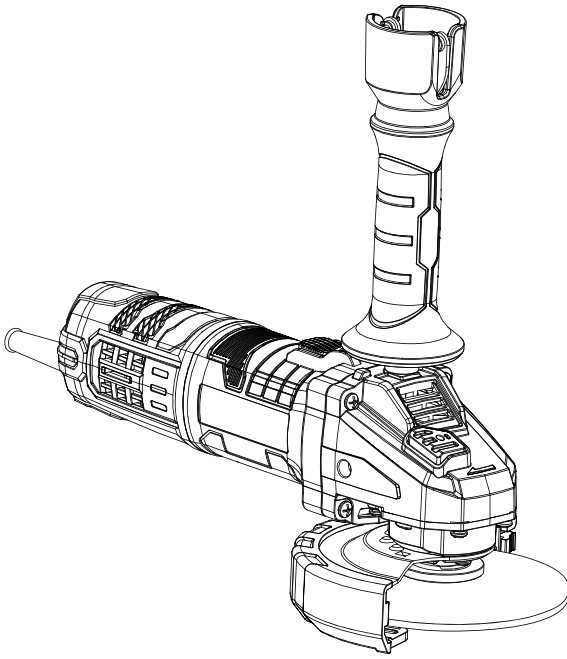



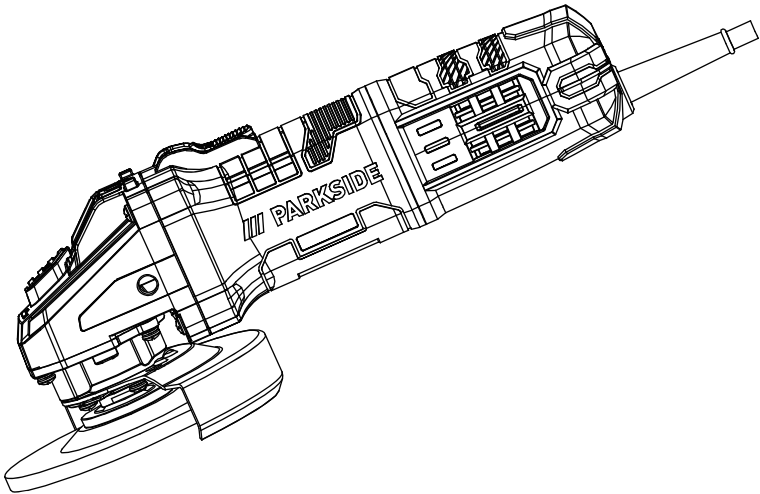















H



Verwendete Warnhinweise und Symbole	Seite	6
Einleitung	Seite	7
Bestimmungsgemäße Verwendung	Seite	7
Lieferumfang	Seite	7
Teilebeschreibung	Seite	7
Technische Daten	Seite	8
Sicherheitshinweise	Seite	9
Allgemeine Sicherheitshinweise für Elektrowerkzeuge	Seite	9
Sicherheitshinweise für Schleifer	Seite	12
Sicherheitshinweise für Winkelschleifer	Seite	12
Vibrations- und Geräuschminderung	Seite	17
Verhalten im Notfall	Seite	18
Restrisiken	Seite	18
Arbeitshinweise	Seite	19
Schleifen	Seite	19
Trennschleifen	Seite	19
Aufbewahrung des Spannschlüssels	Seite	19
Montage	Seite	19
Handgriff montieren	Seite	20
Schutzhaube einstellen/demontieren	Seite	20
Aufsatz auf die Schutzhaube montieren/demontieren	Seite	20
Scheibe montieren/demontieren	Seite	20
Bedienung	Seite	21
Ein- und ausschalten	Seite	23
Dauerbetrieb	Seite	23
Fehlerbehebung	Seite	23
Reinigung und Wartung	Seite	24
Reinigung	Seite	24
Wartung	Seite	25
Lagerung	Seite	25
Entsorgung	Seite	25
Garantie	Seite	26
Abwicklung im Garantiefall	Seite	26
Service	Seite	27
EU-Konformitätserklärung	Seite	28

Verwendete Warnhinweise und Symbole

In der Bedienungsanleitung, auf der Verpackung und auf dem Typenschild werden die folgenden Warnhinweise verwendet:

	<p>GEFAHR! Dieses Symbol mit dem Signalwort „Gefahr“ bezeichnet eine Gefährdung mit einem hohen Risikograd, die, wenn sie nicht vermieden wird, eine schwere Verletzung oder den Tod zur Folge hat.</p>		<p>VORSICHT! Dieses Symbol mit dem Signalwort „Vorsicht“ bezeichnet eine Gefährdung mit einem niedrigen Risikograd, die, wenn sie nicht vermieden wird, eine geringe oder mäßige Verletzung zur Folge haben kann.</p>
	<p>WARNUNG! Dieses Symbol mit dem Signalwort „Warnung“ bezeichnet eine Gefährdung mit einem mittleren Risikograd, die, wenn sie nicht vermieden wird, eine schwere Verletzung oder den Tod zur Folge haben kann.</p>		<p>Schalten Sie das Produkt aus und trennen Sie es vom Netz vor dem Auswechseln von Zubehör, Reinigung und bei Nichtgebrauch.</p>
	<p>Lesen Sie die Bedienungsanleitung.</p>		<p>Wechselstrom/-spannung</p>
	<p>Tragen Sie eine Schutzbrille!</p>		<p>Das CE-Zeichen bestätigt Konformität mit den für das Produkt zutreffenden EU-Richtlinien.</p>
	<p>Schutzklasse II (Doppelisolierung)</p>		<p>VORSICHT! Beachten Sie die Sicherheitshinweise.</p>
	<p>Tragen Sie Gehörschutz!</p>		<p>Verwenden Sie eine Staubmaske!</p>
	<p>Tragen Sie einen Schutzhelm!</p>		<p>Stecker ziehen</p>
	<p>Tragen Sie Sicherheitshandschuhe.</p>		<p>Nicht für Nassschleifen zugelassen</p>
	<p>Tragen Sie rutschfeste Sicherheitsschuhe!</p>		<p>Nicht für Seitenschleifen zugelassen</p>
	<p>Nicht verwenden, wenn beschädigt</p>		<p>Nur zum Schneiden</p>
	<p>Nicht zum Schleifen</p>		<p>Sicherheitshinweise Handlungsanweisungen</p>



VORSICHT! Keine beweglichen Teile berühren.



Stets mit beiden Händen bedienen.



Die Schutzhaube darf nicht zum Trennen verwendet werden.

WINKELSCHLEIFER

● Einleitung

Wir beglückwünschen Sie zum Kauf Ihres neuen Produkts. Sie haben sich damit für ein hochwertiges Produkt entschieden. Die Bedienungsanleitung ist Teil dieses Produkts. Sie enthält wichtige Hinweise für Sicherheit, Gebrauch und Entsorgung. Machen Sie sich vor der Benutzung des Produkts mit allen Bedien- und Sicherheitshinweisen vertraut. Benutzen Sie das Produkt nur wie beschrieben und für die angegebenen Einsatzbereiche. Händigen Sie alle Unterlagen bei Weitergabe des Produkts an Dritte mit aus.

● Bestimmungsgemäße Verwendung

- Das Produkt ist ein Werkzeug zum Schruppen und Trennen von Metall, Beton oder Fliesen ohne Verwendung von Wasser.
- Für alle anderen Anwendungsarten (z. B. Schleifen mit nicht geeigneten Schleifwerkzeugen, Schleifen mit einer Kühlflüssigkeit, Schleifen oder Trennen gesundheitsgefährdender Materialien wie Asbest) ist das Produkt nicht vorgesehen.
- Das Produkt ist für den Einsatz im Heimwerkerbereich bestimmt. Es wurde nicht für den gewerblichen Dauereinsatz konzipiert. Das Produkt ist zum Gebrauch durch Erwachsene bestimmt. Jugendliche über 16 Jahre

dürfen das Produkt nur unter Aufsicht benutzen.

- Der Hersteller haftet nicht für Schäden, die durch bestimmungswidrigen Gebrauch oder falsche Bedienung verursacht wurden.

● Lieferumfang

⚠️ WARNUNG!

- ▶ Das Produkt und die Verpackungsmaterialien sind kein Kinderspielzeug! Kinder dürfen nicht mit Kunststoffbeuteln, Folien und Kleinteilen spielen! Es besteht Verschluckungs- und Erstickungsgefahr!

- 1 Winkelschleifer
- 1 Handgriff
- 1 Schutzhaube
- 1 Spanschlüssel
- 1 Bedienungsanleitung

● Teilebeschreibung

Abbildung A:

- 1 Handgriff
- 2 Gewinde für Handgriff
- 3 Ein-/Aus-Schiebeschalter
- 4 Schraube
- 5 Gewinde für Handgriff
- 6 Trennscheibe *
- 7 Schutzhaube
- 7a Aufsatz der Schutzhaube
- 8 Spindel-Arretiertaste

* Die Trennscheibe ist nicht im Lieferumfang enthalten.

- 9 Netzstecker
- 10 Spannschlüssel

Abbildung B:

- 11 Aufnahmeflansch
- 12 Spannmutter
- 13 Aufnahmespindel

Abbildung C:

- 14 Andruckfeder
- 15 Kohlebürste
- 16 Nut für Andruckfeder

Abbildung D:

- 17 Schrauben (Schutzhaubenfixierung)

Abbildung E:

- 18 Raste

● **Technische Daten**

Winkelschleifer		PWS 115 C3
Nenneingangsspannung:	230 V~, 50 Hz	
Leistungsaufnahme:	750 W	
Leerlaufgeschwindigkeit (n ₀):	12 000 min ⁻¹	
Abmessungen Trenn-/Schruppscheiben:	Ø 115 mm × 22,23 mm	
Stärke Trenn-/Schruppscheiben:	max. 6 mm	
Schleifspindelgewinde:	M14	
Gewindelänge der Schleifspindel:	max. 12 mm	
Schutzklasse:	II/□	
Schutzart:	IPX0	
Nennkapazität:	max. Ø 115 mm	

Geräuschemissionswerte

Die gemessenen Werte wurden in Übereinstimmung mit EN 62841 ermittelt. Der A-bewertete Geräuschpegel des Elektrowerkzeugs beträgt typischerweise:

Schalldruckpegel L _{pA} :	90,2 dB
Unsicherheit K _{pA} :	3 dB
Schalleistungspegel L _{WA} :	98,2 dB
Unsicherheit K _{WA} :	3 dB

Schwingungsemissionswerte

Schwingungsgesamtwerte (Vektorsumme dreier Richtungen), ermittelt entsprechend EN 62841:

Vibration Hauptgriff a _{h, AG} :	8,616 m/s ²
Vibration Zusatzgriff a _h :	8,395 m/s ²
Unsicherheit K:	1,5 m/s ²

Die angegebenen Werte beziehen sich auf das Oberflächenschleifen. Andere Anwendungen können zu anderen Schwingungsemissionswerten führen.

⚠️ WARNUNG!



Tragen Sie Gehörschutz!

WARNUNG!

- ▶ Die Schwingungs- und Geräuschemissionen können während der tatsächlichen Benutzung des Elektrowerkzeugs von den Angabewerten abweichen, abhängig von der Art und Weise, in der das Elektrowerkzeug verwendet wird, insbesondere, welche Art von Werkstück bearbeitet wird.
Versuchen Sie, die Belastung durch Vibrationen und Geräusche so gering wie möglich zu halten. Beispielhafte Maßnahmen zur Verringerung der Vibrationsbelastung sind das Tragen von Handschuhen beim Gebrauch des Werkzeugs und die Begrenzung der Arbeitszeit. Dabei sind alle Anteile des Betriebszyklus zu berücksichtigen (beispielsweise Zeiten, in denen das Elektrowerkzeug abgeschaltet ist, und solche, in denen es zwar eingeschaltet ist, aber ohne Belastung läuft).
- ▶ Schleifen von dünnem Metallblech oder anderen gut schwingenden Strukturen mit großer Oberfläche kann zu einer viel (bis zu 15 dB) höheren Gesamtgeräuschemission als die angegebenen Geräuschemissionswerte führen. Schallabstrahlung durch solche Werkstücke sollte soweit wie möglich durch angemessene Maßnahmen wie beispielsweise schweren flexiblen Dämpfungsmatten unterbunden werden. Die erhöhte Geräuschemission ist auch für die Risikoeinschätzung der Geräuschbelastung und für die Auswahl angemessenen Gehörschutzes zu berücksichtigen.

HINWEIS

- ▶ Der angegebene Schwingungsgesamtwert und der angegebene Geräuschemissionswert sind nach einem genormten Prüfverfahren gemessen worden und können zum Vergleich eines Elektrowerkzeugs mit einem anderen verwendet werden.
- ▶ Der angegebene Schwingungsgesamtwert und der angegebene Geräuschemissionswert können auch zu einer vorläufigen Einschätzung der Belastung verwendet werden.



Sicherheitshinweise

- **Allgemeine Sicherheitshinweise für Elektrowerkzeuge**

WARNUNG!

- ▶ **Lesen Sie alle Sicherheitshinweise, Anweisungen, Bilderungen und technischen Daten, mit denen dieses Elektrowerkzeug versehen ist.** Versäumnisse bei der Einhaltung der Sicherheitshinweise und Anweisungen können elektrischen Schlag, Brand und/oder schwere Verletzungen verursachen.

Bewahren Sie alle Sicherheitshinweise und Anweisungen für die Zukunft auf.

Der in den Sicherheitshinweisen verwendete Begriff „Elektrowerkzeug“ bezieht sich auf netzbetriebene Elektrowerkzeuge (mit Netzleitung) oder

auf akkubetriebene Elektrowerkzeuge (ohne Netzleitung).

Arbeitsplatzsicherheit

- 1) **Halten Sie Ihren Arbeitsbereich sauber und gut beleuchtet.** Unordnung oder unbeleuchtete Arbeitsbereiche können zu Unfällen führen.
- 2) **Arbeiten Sie mit dem Elektrowerkzeug nicht in explosionsgefährdeter Umgebung, in der sich brennbare Flüssigkeiten, Gase oder Stäube befinden.** Elektrowerkzeuge erzeugen Funken, die den Staub oder die Dämpfe entzünden können.
- 3) **Halten Sie Kinder und andere Personen während der Benutzung des Elektrowerkzeugs fern.** Bei Ablenkung können Sie die Kontrolle über das Elektrowerkzeug verlieren.

Elektrische Sicherheit

- 1) **Der Anschlussstecker des Elektrowerkzeuges muss in die Steckdose passen. Der Stecker darf in keiner Weise verändert werden. Verwenden Sie keine Adapterstecker gemeinsam mit schutzgeerdeten Elektrowerkzeugen.** Unveränderte Stecker und passende Steckdosen verringern das Risiko eines elektrischen Schlages.
- 2) **Vermeiden Sie Körperkontakt mit geerdeten Oberflächen wie von Rohren, Heizungen, Herden und Kühlschränken.** Es besteht ein erhöhtes Risiko durch elektrischen Schlag, wenn Ihr Körper geerdet ist.
- 3) **Halten Sie Elektrowerkzeuge von Regen oder Nässe fern.** Das Eindringen von Wasser in ein Elektrowerkzeug erhöht das Risiko eines elektrischen Schlages.

- 4) **Zweckentfremden Sie die Anschlussleitung nicht, um das Elektrowerkzeug zu tragen, aufzuhängen oder um den Stecker aus der Steckdose zu ziehen. Halten Sie die Anschlussleitung fern von Hitze, Öl, scharfen Kanten oder sich bewegenden Teilen.** Beschädigte oder verwickelte Anschlussleitungen erhöhen das Risiko eines elektrischen Schlages.
- 5) **Wenn Sie mit einem Elektrowerkzeug im Freien arbeiten, verwenden Sie nur Verlängerungsleitungen, die auch für den Außenbereich geeignet sind.** Die Anwendung einer für den Außenbereich geeigneten Verlängerungsleitung verringert das Risiko eines elektrischen Schlages.
- 6) **Wenn der Betrieb des Elektrowerkzeuges in feuchter Umgebung nicht vermeidbar ist, verwenden Sie einen Fehlerstromschutzschalter.** Der Einsatz eines Fehlerstromschutzschalters vermindert das Risiko eines elektrischen Schlages.

Sicherheit von Personen

- 1) **Seien Sie aufmerksam, achten Sie darauf, was Sie tun, und gehen Sie mit Vernunft an die Arbeit mit einem Elektrowerkzeug. Benutzen Sie kein Elektrowerkzeug, wenn Sie müde sind oder unter dem Einfluss von Drogen, Alkohol oder Medikamenten stehen.** Ein Moment der Unachtsamkeit beim Gebrauch des Elektrowerkzeuges kann zu ernsthaften Verletzungen führen.
- 2) **Tragen Sie persönliche Schutzausrüstung und immer eine Schutzbrille.** Das Tragen persönlicher Schutzausrüstung, wie Staubmaske, rutschfeste Sicherheitsschuhe, Schutzhelm oder

Gehörschutz, je nach Art und Einsatz des Elektrowerkzeuges, verringert das Risiko von Verletzungen.

- 3) **Vermeiden Sie eine unbeabsichtigte Inbetriebnahme. Vergewissern Sie sich, dass das Elektrowerkzeug ausgeschaltet ist, bevor Sie es an die Stromversorgung und/oder den Akku anschließen, es aufnehmen oder tragen.** Wenn Sie beim Tragen des Elektrowerkzeuges den Finger am Schalter haben oder das Elektrowerkzeug eingeschaltet an die Stromversorgung anschließen, kann dies zu Unfällen führen.
- 4) **Entfernen Sie Einstellwerkzeuge oder Schraubenschlüssel, bevor Sie das Elektrowerkzeug einschalten.** Ein Werkzeug oder Schlüssel, der sich in einem drehenden Teil des Elektrowerkzeuges befindet, kann zu Verletzungen führen.
- 5) **Vermeiden Sie eine abnormale Körperhaltung. Sorgen Sie für einen sicheren Stand und halten Sie jederzeit das Gleichgewicht.** Dadurch können Sie das Elektrowerkzeug in unerwarteten Situationen besser kontrollieren.
- 6) **Tragen Sie geeignete Kleidung. Tragen Sie keine weite Kleidung oder Schmuck. Halten Sie Haare, Kleidung und Handschuhe fern von sich bewegenden Teilen.** Lockere Kleidung, Schmuck oder lange Haare können von sich bewegenden Teilen erfasst werden.
- 7) **Wenn Staubabsaug- und -auffangeinrichtungen montiert werden können, vergewissern Sie sich, dass diese angeschlossen sind und richtig verwendet werden.** Verwendung einer Staubabsaugung kann Gefährdungen durch Staub verringern.

- 8) **Wiegen Sie sich nicht in falscher Sicherheit und setzen Sie sich nicht über die Sicherheitsregeln für Elektrowerkzeuge hinweg, auch wenn Sie nach vielfachem Gebrauch mit dem Elektrowerkzeug vertraut sind.** Achtloses Handeln kann binnen Sekundenbruchteilen zu schweren Verletzungen führen.

Verwendung und Behandlung des Elektrowerkzeugs

- 1) **Überlasten Sie das Elektrowerkzeug nicht. Verwenden Sie für Ihre Arbeit das dafür bestimmte Elektrowerkzeug.** Mit dem passenden Elektrowerkzeug arbeiten Sie besser und sicherer im angegebenen Leistungsbereich.
- 2) **Benutzen Sie kein Elektrowerkzeug, dessen Schalter defekt ist.** Ein Elektrowerkzeug, das sich nicht mehr ein- oder ausschalten lässt, ist gefährlich und muss repariert werden.
- 3) **Ziehen Sie den Stecker aus der Steckdose und/oder entfernen Sie einen abnehmbaren Akku, bevor Sie Geräteeinstellungen vornehmen, Einsatzwerkzeugteile wechseln oder das Elektrowerkzeug weglegen.** Diese Vorsichtsmaßnahme verhindert den unbeabsichtigten Start des Elektrowerkzeuges.
- 4) **Bewahren Sie unbenutzte Elektrowerkzeuge außerhalb der Reichweite von Kindern auf. Lassen Sie Personen das Elektrowerkzeug nicht benutzen, die mit diesem nicht vertraut sind oder diese Anweisungen nicht gelesen haben.** Elektrowerkzeuge sind gefährlich, wenn sie von unerfahrenen Personen benutzt werden.

- 5) **Pflegen Sie Elektrowerkzeuge und Einsatzwerkzeug mit Sorgfalt. Kontrollieren Sie, ob bewegliche Teile einwandfrei funktionieren und nicht klemmen, ob Teile gebrochen oder so beschädigt sind, dass die Funktion des Elektrowerkzeuges beeinträchtigt ist. Lassen Sie beschädigte Teile vor dem Einsatz des Elektrowerkzeuges reparieren.** Viele Unfälle haben ihre Ursache in schlecht gewarteten Elektrowerkzeugen.
- 6) **Halten Sie Schneidwerkzeuge scharf und sauber.** Sorgfältig gepflegte Schneidwerkzeuge mit scharfen Schneidkanten verklemmen sich weniger und sind leichter zu führen.
- 7) **Verwenden Sie Elektrowerkzeug, Zubehör, Einsatzwerkzeuge usw. entsprechend diesen Anweisungen. Berücksichtigen Sie dabei die Arbeitsbedingungen und die auszuführende Tätigkeit.** Der Gebrauch von Elektrowerkzeugen für andere als die vorgesehenen Anwendungen kann zu gefährlichen Situationen führen.
- 8) **Halten Sie Griffe und Griffflächen trocken, sauber und frei von Öl und Fett.** Rutschige Griffe und Griffflächen erlauben keine sichere Bedienung und Kontrolle des Elektrowerkzeugs in unvorhergesehenen Situationen.

Service

- 1) **Lassen Sie Ihr Elektrowerkzeug nur von qualifiziertem Fachpersonal und nur mit Original-Ersatzteilen reparieren.** Damit wird sichergestellt, dass die Sicherheit des Elektrowerkzeuges erhalten bleibt.

● Sicherheitshinweise für Schleifer

⚠️ WARNUNG!

- ▶ Stäube von Materialien wie bleihaltigem Anstrich, einigen Holzarten und Metall können gesundheitsschädlich sein.
- ▶ Die Berührung oder das Einatmen dieser Stäube kann eine Gefährdung für die Bedienperson oder in der Nähe befindliche Personen darstellen.

⚠️ WARNUNG!



Tragen Sie Schutzbrille und Staubschutzmaske!

● Sicherheitshinweise für Winkelschleifer

Gemeinsame Sicherheitshinweise zum Schleifen und Trennschleifen

- 1) **Dieses Elektrowerkzeug ist zu verwenden als Schleifer und Trennschleifmaschine. Beachten Sie alle Sicherheitshinweise, Anweisungen, Darstellungen und Daten, die Sie mit dem Gerät erhalten.** Wenn Sie die folgenden Anweisungen nicht beachten, kann es zu elektrischem Schlag, Feuer und/oder schweren Verletzungen kommen.
- 2) **Dieses Elektrowerkzeug ist nicht geeignet zum Sandpapierschleifen, Arbeiten mit Drahtbürsten, Polieren und Lochschneiden.** Verwendungen, für die das Elektrowerkzeug nicht vorgesehen ist, können Gefährdungen und Verletzungen verursachen.

- 3) **Verwenden Sie das Elektrowerkzeug nicht für eine Funktion, für die es nicht ausdrücklich konstruiert und von seinem Hersteller vorgesehen ist.** Solch ein Umbau kann zu einem Verlust der Kontrolle und ernsthaften Körperverletzungen führen.
- 4) **Verwenden Sie kein Einsatzwerkzeug, das vom Hersteller nicht speziell für dieses Elektrowerkzeug vorgesehen und festgelegt wurde.** Nur weil Sie das Zubehör an Ihrem Elektrowerkzeug befestigen können, garantiert das keine sichere Verwendung.
- 5) **Die zulässige Drehzahl des Einsatzwerkzeugs muss mindestens so hoch sein wie die auf dem Elektrowerkzeug angegebene Höchstdrehzahl.** Zubehör, das sich schneller als zulässig dreht, kann zerbrechen und umherfliegen.
- 6) **Außendurchmesser und Dicke des Einsatzwerkzeugs müssen den Maßangaben Ihres Elektrowerkzeugs entsprechen.** Falsch bemessene Einsatzwerkzeuge können nicht ausreichend abgeschirmt oder kontrolliert werden.
- 7) **Die Maße zur Befestigung des Einsatzwerkzeugs müssen zu den Maßen der Befestigungsmittel des Elektrowerkzeugs passen.** Einsatzwerkzeuge, die nicht passgenau am Elektrowerkzeug befestigt werden, drehen sich ungleichmäßig, vibrieren sehr stark und können zum Verlust der Kontrolle führen.
- 8) **Verwenden Sie keine beschädigten Einsatzwerkzeuge. Kontrollieren Sie vor jeder Verwendung Einsatzwerkzeuge wie Schleifscheiben auf Absplitterungen und Risse, Schleifteller auf Risse, Verschleiß oder starke Abnutzung. Wenn das Elektrowerkzeug oder das Einsatzwerkzeug herunterfällt, überprüfen Sie, ob es beschädigt ist, oder verwenden Sie ein unbeschädigtes Einsatzwerkzeug. Wenn Sie das Einsatzwerkzeug kontrolliert und eingesetzt haben, halten Sie und in der Nähe befindliche Personen sich außerhalb der Ebene des rotierenden Einsatzwerkzeugs auf und lassen Sie das Gerät 1 Minute lang mit Höchstdrehzahl laufen.** Beschädigte Einsatzwerkzeuge brechen meist in dieser Testzeit.
- 9) **Tragen Sie persönliche Schutzausrüstung. Verwenden Sie je nach Anwendung Vollgesichtsschutz, Augenschutz oder Schutzbrille. Soweit angemessen, tragen Sie Staubmaske, Gehörschutz, Schutzhandschuhe oder Spezialschürze, die kleine Schleif- und Materialpartikel von Ihnen fernhalten.** Die Augen sollen vor herumfliegenden Fremdkörpern geschützt werden, die bei verschiedenen Anwendungen entstehen. Staub- oder Atemschutzmaske müssen den bei der Anwendung entstehenden Staub filtern. Wenn Sie lange lautem Lärm ausgesetzt sind, können Sie einen Hörverlust erleiden.
- 10) **Achten Sie bei anderen Personen auf sicheren Abstand zu Ihrem Arbeitsbereich. Jeder, der den Arbeitsbereich betritt, muss persönliche Schutzausrüstung tragen.** Bruchstücke des Werkstücks oder gebrochener Einsatzwerkzeuge können wegfliegen

und Verletzungen auch außerhalb des direkten Arbeitsbereichs verursachen.

- 11) **Halten Sie das Elektrowerkzeug nur an den isolierten Griffflächen, wenn Sie Arbeiten ausführen, bei denen das Einsatzwerkzeug verborgene Stromleitungen oder das eigene Netzkabel treffen kann.** Der Kontakt mit einer spannungsführenden Leitung kann auch metallene Geräteteile unter Spannung setzen und zu einem elektrischen Schlag führen.
- 12) **Halten Sie das Netzkabel von sich drehenden Einsatzwerkzeugen fern.** Wenn Sie die Kontrolle über das Gerät verlieren, kann das Netzkabel durchtrennt oder erfasst werden und Ihre Hand oder Ihr Arm in das sich drehende Einsatzwerkzeug geraten.
- 13) **Legen Sie das Elektrowerkzeug niemals ab, bevor das Einsatzwerkzeug völlig zum Stillstand gekommen ist.** Das sich drehende Einsatzwerkzeug kann in Kontakt mit der Ablagefläche geraten, wodurch Sie die Kontrolle über das Elektrowerkzeug verlieren können.
- 14) **Lassen Sie das Elektrowerkzeug nicht laufen, während Sie es tragen.** Ihre Kleidung kann durch zufälligen Kontakt mit dem sich drehenden Einsatzwerkzeug erfasst werden und das Einsatzwerkzeug sich in Ihren Körper bohren.
- 15) **Reinigen Sie regelmäßig die Lüftungsschlitze Ihres Elektrowerkzeugs.** Das Motorgebläse zieht Staub in das Gehäuse, und eine starke Ansammlung von Metallstaub kann elektrische Gefahren verursachen.
- 16) **Verwenden Sie das Elektrowerkzeug nicht in der Nähe**

brennbarer Materialien. Funken können diese Materialien entzünden.

- 17) **Verwenden Sie keine Einsatzwerkzeuge, die flüssige Kühlmittel erfordern.** Die Verwendung von Wasser oder anderen flüssigen Kühlmitteln kann zu einem elektrischen Schlag führen.

Weitere Sicherheitshinweise für alle Anwendungen – Rückschlag und entsprechende Sicherheitshinweise:

Rückschlag ist die plötzliche Reaktion infolge eines hakenden oder blockierten drehenden Einsatzwerkzeugs wie Schleifscheibe, Schleifteller, Drahtbürste usw. Verhaken oder Blockieren führt zu einem abrupten Stopp des rotierenden Einsatzwerkzeugs. Dadurch wird ein unkontrolliertes Elektrowerkzeug gegen die Drehrichtung des Einsatzwerkzeugs an der Blockierstelle beschleunigt. Wenn z. B. eine Schleifscheibe im Werkstück hakt oder blockiert, kann sich die Kante der Schleifscheibe, die in das Werkstück eintaucht, verfangen und dadurch die Schleifscheibe ausbrechen oder einen Rückschlag verursachen. Die Schleifscheibe bewegt sich dann auf die Bedienperson zu oder von ihr weg, je nach Drehrichtung der Scheibe an der Blockierstelle. Hierbei können Schleifscheiben auch brechen. Ein Rückschlag ist die Folge eines falschen oder fehlerhaften Gebrauchs des Elektrowerkzeugs. Er kann durch geeignete Vorsichtsmaßnahmen, wie nachfolgend beschrieben, verhindert werden.

- 1) **Halten Sie das Elektrowerkzeug gut fest und bringen Sie Ihren Körper und Ihre Arme in eine Position, in der Sie die Rückschlagkräfte abfangen können. Verwenden Sie immer den Zusatzgriff, falls vorhanden, um die größtmögliche Kontrolle**

über Rückschlagkräfte oder Reaktionsmomente beim Hochlauf zu haben. Die

Bedienperson kann durch geeignete Vorsichtsmaßnahmen die Rückschlag- und Reaktionskräfte beherrschen.

- 2) **Bringen Sie Ihre Hand nie in die Nähe sich drehender Einsatzwerkzeuge.** Das Einsatzwerkzeug kann sich beim Rückschlag über Ihre Hand bewegen.
- 3) **Meiden Sie mit Ihrem Körper den Bereich, in den das Elektrowerkzeug bei einem Rückschlag bewegt wird.** Der Rückschlag treibt das Elektrowerkzeug in die Richtung entgegengesetzt zur Bewegung der Schleifscheibe an der Blockierstelle.
- 4) **Arbeiten Sie besonders vorsichtig im Bereich von Ecken, scharfen Kanten usw. Verhindern Sie, dass Einsatzwerkzeuge vom Werkstück prallen und verhaken.** Das rotierende Einsatzwerkzeug neigt bei Ecken, scharfen Kanten oder wenn es abprallt dazu, sich zu verklemmen. Dies verursacht einen Kontrollverlust oder Rückschlag.
- 5) **Verwenden Sie kein Kettensägeblatt zum Holzschneiden, keine segmentierte Diamanttrennscheibe mit einem Segmentabstand über 10 mm und kein gezähntes Sägeblatt.** Solche Einsatzwerkzeuge verursachen häufig einen Rückschlag und den Verlust der Kontrolle.

Besondere Sicherheitshinweise zum Schleifen und Trennschleifen

- 1) **Verwenden Sie ausschließlich die für Ihr Elektrowerkzeug zugelassenen Schleifkörper und die für diese**

Schleifkörper vorgesehene Schutzhaube. Schleifkörper, die nicht für das Elektrowerkzeug vorgesehen sind, können nicht ausreichend abgeschirmt werden und sind unsicher.

- 2) **Gekröpfte Schleifscheiben müssen so montiert werden, dass ihre Schleiffläche nicht über der Ebene des Schutzhaubenrandes hervorsteht.** Eine unsachgemäß montierte Schleifscheibe, die über die Ebene des Schutzhaubenrandes hinausragt, kann nicht ausreichend abgeschirmt werden.
- 3) **Die Schutzhaube muss sicher am Elektrowerkzeug angebracht und für ein Höchstmaß an Sicherheit so eingestellt sein, dass der kleinstmögliche Teil des Schleifkörpers offen zum Bediener zeigt.** Die Schutzhaube hilft, die Bedienperson vor Bruchstücken, zufälligem Kontakt mit dem Schleifkörper sowie Funken, die Kleidung entzünden könnten, zu schützen.
- 4) **Schleifkörper dürfen nur für die empfohlenen Einsatzmöglichkeiten verwendet werden. Zum Beispiel: Schleifen Sie nie mit der Seitenfläche einer Trennscheibe.** Trennscheiben sind zum Materialabtrag mit der Kante der Scheibe bestimmt. Seitliche Krafteinwirkung auf diese Schleifkörper kann sie zerbrechen.
- 5) **Verwenden Sie immer unbeschädigte Spannflansche in der richtigen Größe und Form für die von Ihnen gewählte Schleifscheibe.** Geeignete Flansche stützen die Schleifscheibe und verringern so die Gefahr eines Schleifscheibenbruchs. Flansche für Trennscheiben können sich von den

Flanschen für andere Schleifscheiben unterscheiden.

- 6) **Verwenden Sie keine abgenutzten Schleifscheiben von größeren Elektrowerkzeugen.** Schleifscheiben für größere Elektrowerkzeuge sind nicht für die höheren Drehzahlen von kleineren Elektrowerkzeugen ausgelegt und können brechen.
- 7) **Verwenden Sie beim Einsatz von Scheiben für einen doppelten Zweck immer die geeignete Schutzhaube für die durchgeführte Anwendung.** Nichtverwendung der richtigen Schutzhaube kann die erwünschte Abschirmung verfehlen und zu schweren Verletzungen führen.

Zusätzliche Sicherheitshinweise zum Trennschleifen

- 1) **Vermeiden Sie ein Blockieren der Trennscheibe oder zu hohen Anpressdruck. Führen Sie keine übermäßig tiefen Schnitte aus.** Eine Überlastung der Trennscheibe erhöht deren Beanspruchung und die Anfälligkeit zum Verkanten oder Blockieren und damit die Möglichkeit eines Rückschlags oder Schleifkörperbruchs.
- 2) **Meiden Sie den Bereich vor und hinter der rotierenden Trennscheibe.** Wenn Sie die Trennscheibe im Werkstück von sich wegbewegen, kann im Falle eines Rückschlags das Elektrowerkzeug mit der sich drehenden Scheibe direkt auf Sie zugeschleudert werden.
- 3) **Falls die Trennscheibe verklemmt oder Sie die Arbeit unterbrechen, schalten Sie das Gerät aus und halten Sie es ruhig, bis die Scheibe zum Stillstand gekommen ist. Versuchen Sie nie, die noch**

laufende Trennscheibe aus dem Schnitt zu ziehen, sonst kann ein Rückschlag erfolgen. Ermitteln und beheben Sie die Ursache für das Verklemmen.

- 4) **Schalten Sie das Elektrowerkzeug nicht wieder ein, solange es sich im Werkstück befindet. Lassen Sie die Trennscheibe erst ihre volle Drehzahl erreichen, bevor Sie den Schnitt vorsichtig fortsetzen.** Anderenfalls kann die Scheibe verhaken, aus dem Werkstück springen oder einen Rückschlag verursachen.
- 5) **Stützen Sie Platten oder große Werkstücke ab, um das Risiko eines Rückschlags durch eine eingeklemmte Trennscheibe zu vermindern.** Große Werkstücke können sich unter ihrem eigenen Gewicht durchbiegen. Das Werkstück muss auf beiden Seiten der Scheibe abgestützt werden, und zwar sowohl in der Nähe des Trennschnitts als auch an der Kante.
- 6) **Seien Sie besonders vorsichtig bei „Taschenschnitten“ in bestehende Wände oder andere nicht einsehbare Bereiche.** Die eintauchende Trennscheibe kann beim Schneiden in Gas- oder Wasserleitungen, elektrische Leitungen oder andere Objekte einen Rückschlag verursachen.
- 7) **Führen Sie keine Kurvenschnitte aus.** Eine Überlastung der Trennscheibe erhöht deren Beanspruchung und die Anfälligkeit zum Verkanten oder Blockieren und damit die Möglichkeit eines Rückschlags oder Schleifkörperbruchs, was zu schweren Verletzungen führen kann.

Zusätzliche Sicherheitshinweise für Winkelschleifer

- 1) Schließen Sie das Produkt nur an eine Steckdose mit Fehlerstrom-Schutzeinrichtung (FI-Schalter) mit einem Bemessungsfehlerstrom von nicht mehr als 30 mA an.
 - 2) Halten Sie Netzkabel und Verlängerungskabel von der Scheibe fern. Ziehen Sie bei Beschädigung oder Durchschneiden sofort den Netzstecker aus der Steckdose. Berühren Sie die Leitung nicht, bevor sie vom Netz getrennt ist. Es besteht Gefahr durch elektrischen Schlag.
 - 3) Wenn die Netzanschlussleitung des Elektrowerkzeugs beschädigt ist, muss diese durch eine speziell vorgeordnete Netzanschlussleitung, die über die Kundendienstorganisation erhältlich ist, ersetzt werden.
 - 4) Verwenden Sie nur Schleifscheiben, deren aufgedruckte Drehzahl mindestens so hoch ist wie auf dem Typenschild des Produktes angegeben.
 - 5) Unterziehen Sie die Schleifscheibe vor dem Gebrauch einer Sichtprüfung. Verwenden Sie keine beschädigten oder verformten Scheiben. Wechseln Sie eine abgenutzte Scheibe aus.
 - 6) Achten Sie darauf, dass beim Schleifen entstehende Funken keine Gefahr hervorrufen, z. B. Personen treffen oder entflammbare Substanzen entzünden.
 - 7) Tragen Sie beim Schleifen stets eine Schutzbrille, Sicherheitshandschuhe, einen Atemschutz und einen Gehörschutz.
 - 8) Halten Sie nie die Finger zwischen Scheibe und Funkenschutz oder in die Nähe der Schutzhauben. Es besteht Gefahr durch Quetschen.
 - 9) Die rotierenden Teile des Produktes können aus funktionellen Gründen nicht abgedeckt werden. Gehen Sie daher mit Bedacht vor und sichern Sie das Werkstück gut, um ein Verrutschen zu vermeiden, wodurch Ihre Hände mit der Schleifscheibe in Berührung kommen könnten.
 - 10) Das Werkstück wird beim Schleifen heiß. Nicht an der bearbeiteten Stelle anfassen, lassen Sie es abkühlen. Es besteht Verbrennungsgefahr. Verwenden Sie kein Kühlmittel oder ähnliches.
 - 11) Arbeiten Sie nicht mit dem Produkt, wenn Sie müde sind oder nach der Einnahme von Alkohol oder Tabletten. Legen Sie immer rechtzeitig eine Arbeitspause ein.
 - 12) Schalten Sie das Produkt aus und ziehen Sie den Netzstecker
 - zum Lösen eines blockierten Einsatzwerkzeuges,
 - wenn die Anschlussleitung beschädigt oder verheddert ist,
 - bei ungewöhnlichen Geräuschen.
- Wenn ein Ersatz der Anschlussleitung erforderlich ist, dann ist dies vom Hersteller oder seinem Vertreter auszuführen, um Sicherheitsgefährdungen zu vermeiden.

● Vibrations- und Geräuschminderung

Begrenzen Sie die Benutzungszeit, verwenden Sie vibrations- und geräuscharme Betriebsarten und tragen Sie persönliche Schutzausrüstung, um Vibrations- und Geräuschauswirkungen zu reduzieren.

Die folgenden Maßnahmen helfen, vibrations- und geräuschbedingte Risiken zu mindern:

- Verwenden Sie das Produkt nur gemäß seinem bestimmungsgemäßen Gebrauch und wie in diesen Anweisungen beschrieben.
- Stellen Sie sicher, dass das Produkt einwandfrei und gut gewartet ist.
- Verwenden Sie die richtigen Einsatzwerkzeuge für dieses Produkt und stellen Sie sicher, dass diese einwandfrei sind.
- Halten Sie das Produkt sicher an den Handgriffen/Griffflächen fest.
- Warten Sie das Produkt entsprechend den Anweisungen und sorgen Sie für ausreichende Schmierung (wenn anwendbar).
- Planen Sie Ihren Arbeitsablauf so, dass die Verwendung von Produkten mit hohem Vibrationswert auf einen längeren Zeitraum verteilt ist.

● Verhalten im Notfall

Machen Sie sich anhand dieser Bedienungsanleitung mit der Benutzung dieses Produkts vertraut. Prägen Sie sich die Sicherheitshinweise ein und halten Sie sich unbedingt daran. Dies hilft, Risiken und Gefahren zu vermeiden.

- Seien Sie bei der Nutzung dieses Produkts immer aufmerksam, damit Sie Gefahren frühzeitig erkennen und handeln können. Rasches Einschreiten kann schwere Verletzungen und Sachschäden vermeiden.
- Schalten Sie das Produkt bei Fehlfunktionen aus und trennen Sie es vom Netz. Lassen Sie das Produkt

von einer qualifizierten Fachkraft überprüfen und gegebenenfalls instand setzen, bevor Sie es wieder in Betrieb nehmen.

● Restrisiken

HINWEIS

- ▶ Dieses Produkt erzeugt während des Betriebs ein elektromagnetisches Feld! Dieses Feld kann unter bestimmten Umständen aktive oder passive medizinische Implantate beeinträchtigen! Um die Gefahr von ernsthaften oder tödlichen Verletzungen zu verringern, empfehlen wir Personen mit medizinischen Implantaten ihren Arzt und den Hersteller vom medizinischen Implantat zu konsultieren, bevor das Produkt bedient wird!

Auch wenn Sie dieses Produkt vorschriftsmäßig bedienen, bleibt ein potenzielles Risiko für Personen- und Sachschäden bestehen. Folgende Gefahren können im Zusammenhang mit der Bauweise und Ausführung dieses Produkts unter anderem auftreten:

- Gesundheitsschäden, die aus Vibrationsemissionen resultieren, falls das Produkt über einen längeren Zeitraum benutzt, nicht ordnungsgemäß geführt und gewartet wird.
- Personen- und Sachschäden hervorgerufen durch defekte Schneidwerkzeuge oder plötzlichen Einschlag eines verdeckten Objekts während des Gebrauchs.
- Verletzungsgefahr und Sachschäden verursacht durch fliegende Objekte.

● Arbeitshinweise



⚠️ WARNUNG!

- ▶ Achten Sie bei der Wahl des Werkzeugs darauf, dass dessen zulässige Drehzahl mindestens so hoch ist, wie die angegebene Höchstdrehzahl des Produkts.
- ▶ Achten Sie bei der Wahl der Scheibe auf den maximal zugelassenen Durchmesser und die maximal zugelassene Stärke.

● Schleifen

(Abb. H)





⚠️ WARNUNG!

- ▶ Verwenden Sie niemals Trennscheiben zum Schleifen.
 - ▶ Das Produkt darf mit Schleifscheibe nur mit montierter Schutzhaube  betrieben werden.
 - ▶ Verwenden Sie nur zertifizierte Schleifscheiben.
 - ▶ Die Schutzhaube  für das Schleifen ist vormontiert.
- Bei einem Arbeitswinkel von 30° bis 40° erzielen Sie beim Schleifen das beste Ergebnis.
 - **Einstellen oder Abnehmen der Schutzhaube **: Siehe „Schutzhaube einstellen/demontieren“.
 - Üben Sie nur mäßigen Druck auf das Werkstück aus. Bewegen Sie das Produkt gleichmäßig hin und her.



● Trennschleifen

(Abb. G)

⚠️ WARNUNG!

- ▶ Verwenden Sie niemals Schleifscheiben zum Trennen!
 - ▶ Das Produkt darf mit Trennscheibe  nur mit montierter Schutzhaube  betrieben werden.
- Es dürfen nur geprüfte, faserstoffverstärkte Trennscheiben  und diamantbeschichtete Trennscheiben verwendet werden.
 - Die Schutzhaube  ist vormontiert. Montieren des Aufsatzes der Schutzhaube : Siehe „Schutzhaube einstellen/demontieren“ und „Aufsatz auf Schutzhaube montieren/demontieren“.
 - Arbeiten Sie grundsätzlich mit geringem Vorschub. Üben Sie nur mäßigen Druck auf das Werkstück aus.
 - Arbeiten Sie stets im Gegenlauf. So wird das Produkt nicht unkontrolliert aus dem Schnitt gedrückt.

● Aufbewahrung des Spannschlüssels

- Der Spannschlüssel  kann im Handgriff  verstaut werden (Abb. A).

● Montage

⚠️ VORSICHT! Verletzungsrisiko!

- ▶ Achten Sie darauf, zum Arbeiten genügend Platz zu haben und andere Personen nicht zu gefährden.

⚠ VORSICHT! Verletzungsrisiko!

- ▶ Vor Inbetriebnahme müssen alle Abdeckungen und Schutzvorrichtungen ordnungsgemäß montiert sein.
- ▶ Ziehen Sie den Netzstecker **9**, bevor Sie Einstellungen am Produkt vornehmen.

● Handgriff montieren

(Abb. A)

⚠ WARNUNG!

- ▶ Das Produkt darf nur mit montiertem Handgriff **1** betrieben werden.

- Schrauben Sie den Handgriff am Gewinde für den Handgriff fest. Wählen Sie je nach Arbeitsweise das Gewinde für Handgriff links **5**, rechts oder oben **2** am Produkt (Abb. A).

● Schutzhaube einstellen/demontieren

(Abb. D)

HINWEIS

- ▶ Die Schutzhaube **7** ist am Produkt vormontiert.
- ▶ Stellen Sie die Position der Schutzhaube **7** neu ein, wenn Sie während des Gebrauchs feststellen, dass sie keinen optimalen Schutz bietet.

- Stellen Sie die Schutzhaube **7** so ein, dass ein Funkenflug oder abgelöste Teile weder den Anwender noch umstehende Personen treffen können.
- Stellen Sie die Schutzhaube **7** so ein, dass der Funkenflug brennbare

Teile, auch umliegend, nicht entzündet.

Schutzhaube demontieren

- **Schutzhaube **7** abnehmen:**
Entfernen Sie die Schrauben **17** mit Hilfe eines Gegenstandes, z. B. eines kleinen Schraubendrehers (Abb. D).

● Aufsatz auf die Schutzhaube montieren/demontieren

(Abb. E)

Aufsatz montieren

1. Setzen Sie den Aufsatz der Schutzhaube **7a**, mit der Seite auf der die Laufrichtung mit einem Pfeil angegeben ist, an der Schutzhaube **7** an.
2. Schieben Sie den Aufsatz **7a** auf die Schutzhaube **7** auf, bis sie hörbar einrastet.

Aufsatz demontieren

1. Entriegeln Sie den Aufsatz der Schutzhaube **7a**, indem Sie die Raste **18** von der Schutzhaube **7** schieben.
2. Drehen Sie den Aufsatz **7a** von der Schutzhaube **7** ab.

● Scheibe montieren/demontieren

(Abb. F)

HINWEIS

- ▶ Ist auf Ihrer Scheibe die Drehrichtung gekennzeichnet, achten Sie bei der Montage darauf, dass Sie mit der Laufrichtung des Produkts übereinstimmt. Die Laufrichtung ist am Produkt neben der Spindel-Arretiertaste **8** angegeben (➡).

HINWEIS

► Achten Sie darauf, dass der Aufnahmeflansch **11** (Abb. B) so auf das Produkt aufgesetzt ist, dass die Aussparungen im Aufnahmeflansch in die Kante am Produkt greifen. Die Aufnahmespindel **13** muss sich mitdrehen, wenn Sie den Aufnahmeflansch drehen.

1. Drücken Sie die Spindel-Arretiertaste **8**.
2. Drehen Sie die Aufnahmespindel **13**, bis die Spindel-Arretierung die Aufnahmespindel fixiert. Halten Sie die Spindel-Arretiertaste **8** weiter gedrückt.
3. Lösen Sie die Spannmutter **12** mit dem Spanschlüssel **10**. Sie können die Spindel-Arretiertaste **8** loslassen.
4. Setzen Sie die gewünschte Scheibe auf den Aufnahmeflansch **11** (Abb. B). Die Beschriftung der Scheibe zeigt grundsätzlich zum Produkt.
5. Setzen Sie die Spannmutter **12** wieder auf die Aufnahmespindel **13** auf. Die flache Seite der Spannmutter zeigt zum Einsatzwerkzeug, wenn die Stärke der Scheibenaufnahme < 5 mm ist.
Ist die Stärke der Scheibenaufnahme ≥ 5 mm, drehen Sie die Spannmutter **12** (Abb. B).
6. Drücken Sie die Spindel-Arretiertaste **8** und drehen Sie die Aufnahmespindel **13**, bis die Spindel-Arretierung die Aufnahmespindel fixiert. Ziehen Sie die Spannmutter **12** mit dem Spanschlüssel **10** wieder fest. Sie können die Spindel-Arretiertaste loslassen.

Scheibe demontieren

1. Drücken Sie die Spindel-Arretiertaste **8** (Abb. A).
2. Drehen Sie die Aufnahmespindel **13**, bis die Spindel-Arretierung die Aufnahmespindel fixiert.
3. Halten Sie die Spindel-Arretiertaste **8** gedrückt.
4. Lösen Sie die Spannmutter **12** (Abb. B) mit dem Spanschlüssel **10** (Abb. A).
5. Lassen Sie die Spindel-Arretiertaste **8** los.
6. Nehmen Sie die Spannmutter **12**, den Aufnahmeflansch **11** (Abb. B) und die Schleif- oder Trennscheibe von der Aufnahmespindel **13** ab.

● Bedienung

WARNUNG!



Schalten Sie das Produkt aus und ziehen Sie den Netzstecker **9**. Lassen Sie das Produkt abkühlen.

WARNUNG!



Tragen Sie beim Werkzeugwechsel Schutzhandschuhe, um Schnittverletzungen zu vermeiden.

WARNUNG!

- Die Spannmutter **12** darf nicht zu fest angezogen werden, um ein Brechen von Scheibe und Mutter zu vermeiden.

VORSICHT! Verletzungsrisiko!

- Ziehen Sie vor allen Arbeiten am Produkt den Netzstecker **9**.

⚠ VORSICHT! Verletzungsrisiko!

- ▶ Verwenden Sie nur vom Hersteller empfohlene Schleifscheiben und Zubehörteile. Der Gebrauch anderer Einsatzwerkzeuge und anderer Zubehörs kann ein Verletzungsrisiko für Sie bedeuten.
- ▶ Verwenden Sie nur Zubehörteile, die Angaben tragen über Hersteller, Art der Bindung, Abmessung und zulässige Umdrehungszahl.
- ▶ Verwenden Sie nur Zubehörteile, deren aufgedruckte Drehzahl mindestens so hoch ist wie auf dem Typenschild des Produkts angegeben.
- ▶ Verwenden Sie keine abgebrochenen, gesprungenen oder anderweitig beschädigten Schleifscheiben.
- ▶ Betreiben Sie das Produkt niemals ohne Schutzeinrichtungen.
- ▶ Stützen Sie Platten oder Werkstücke ab, um das Risiko eines Rückschlags durch eine eingeklemmte Trennscheibe  zu vermindern. Große Werkstücke können sich unter ihrem eigenen Gewicht durchbiegen. Das Werkstück muss auf beiden Seiten der Scheibe abgestützt werden, und zwar sowohl in der Nähe der Trennscheibe als auch an der Kante.
- ▶ Halten Sie Ihre Hände von der Scheibe fern, wenn das Produkt in Betrieb ist. Es besteht ein Verletzungsrisiko.

HINWEIS

Hinweise zum Wechseln

- ▶ Betreiben Sie das Produkt niemals ohne Schutzeinrichtungen.
- ▶ Vergewissern Sie sich, dass die auf dem Werkzeug angegebene Drehzahl gleich oder größer als die Bemessungsleerlaufdrehzahl des Produkts ist.
- ▶ Vergewissern Sie sich, dass die Maße des Werkzeugs zum Produkt passen.
- ▶ Benutzen Sie nur einwandfreie Scheiben (Klangprobe: sie haben beim Anschlagen mit Plastikhammer einen klaren Klang).
- ▶ Bohren Sie eine zu kleine Aufnahmebohrung der Schleifscheibe nicht nachträglich auf.
- ▶ Verwenden Sie keine getrennten Reduzierbuchsen oder Adapter, um Schleifscheiben mit großem Loch passend zu machen.
- ▶ Verwenden Sie keine Sägeblätter.
- ▶ Zum Aufspannen der Schleifwerkzeuge dürfen nur die mitgelieferten Spannflansche verwendet werden. Die Zwischenlagen zwischen Spannflansch und Schleifwerkzeugen müssen aus elastischen Stoffen z. B. Gummi, weicher Pappe usw., bestehen.
- ▶ Montieren Sie das Produkt nach dem Werkzeugwechsel wieder vollständig.



● Ein- und ausschalten

WARNUNG!

- ▶ Achten Sie darauf, dass die Spannung des Netzanschlusses mit dem Typenschild am Produkt übereinstimmt.

WARNUNG! Verletzungsrisiko!

- ▶ Das Werkzeug läuft nach, nachdem das Produkt abgeschaltet wurde.

1. Verbinden Sie den Netzstecker  mit einer Steckdose.
2. Zum Einschalten drücken Sie den Ein-/Aus-Schiebeschalter  (Abb. A) nach vorne in Richtung Produkt und drücken Sie ihn anschließend Richtung Grifffläche am Produkt.
3. Warten Sie nach dem Einschalten ab, bis das Produkt seine max. Drehzahl erreicht hat. Beginnen Sie erst dann mit dem Arbeiten.
4. Zum Ausschalten lassen Sie den Ein-/Aus-Schiebeschalter  los. Das Produkt schaltet ab.

● Fehlerbehebung

WARNUNG! Stromschlagrisiko!





Ziehen Sie vor allen Arbeiten am Produkt den Netzstecker.





Probelauf

- Führen Sie vor dem ersten Arbeiten und nach jedem Werkzeugwechsel einen Probelauf ohne Belastung durch.
- Schalten Sie das Produkt sofort aus, wenn das Werkzeug unrund läuft, beträchtliche Schwingungen auftreten oder abnorme Geräusche zu hören sind.

● Dauerbetrieb

1. Schalten Sie das Produkt ein.
2. Dauerbetrieb einschalten: Hängen Sie den Ein-/Aus-Schiebeschalter  (Abb. A) im angeschalteten Zustand ein, indem Sie ihn nach vorne in Richtung Produkt drücken.
3. Dauerbetrieb ausschalten: Drücken Sie den Ein-/Aus-Schiebeschalter  (Abb. A) kurz in Richtung Grifffläche am Produkt. Das Produkt schaltet ab.

Problem	Mögliche Ursache	Lösung
Das Produkt startet nicht.	Die Netzspannung fehlt.	Überprüfen Sie Steckdose, Netzkabel, Leitung, Netzstecker  und Haussicherung. Reparaturen müssen von einer Elektrofachkraft durchgeführt werden.
	Die Haussicherung spricht an.	

Problem	Mögliche Ursache	Lösung
Das Schleifwerkzeug bewegt sich nicht, obwohl der Motor läuft.	Die Spannmutter  ist locker.	Ziehen Sie die Spannmutter  an (siehe „Scheibe montieren/demontieren“).
	Werkstück, Werkstückreste oder Reste der Schleifwerkzeuge blockieren den Antrieb.	Entfernen Sie die Blockaden.
Der Motor wird langsamer und bleibt stehen.	Das Produkt wird durch das Werkstück überlastet.	Verringern Sie den Druck auf das Schleifwerkzeug.
		Das Werkstück ist ungeeignet.
Die Schleifscheibe läuft unrund, abnorme Geräusche sind zu hören.	Die Spannmutter  ist locker.	Ziehen Sie die Spannmutter  an (siehe „Scheibe montieren/demontieren“).
	Die Schleifscheibe ist defekt.	Wechseln Sie die Schleifscheibe.

● Reinigung und Wartung

WARNUNG!



Schalten Sie das Produkt aus und trennen Sie es vom Netz vor dem Auswechseln von Zubehör, Reinigung und bei Nichtgebrauch.

WARNUNG! Verbrennungsrisiko!

- ▶ Lassen Sie Arbeiten, die nicht in dieser Bedienungsanleitung beschrieben sind, von einer Fachwerkstatt durchführen. Verwenden Sie nur Originalteile.
- ▶ Lassen Sie das Produkt vor allen Wartungs- und Reinigungsarbeiten abkühlen.

- Kontrollieren Sie das Produkt vor jedem Gebrauch auf offensichtliche Mängel wie lose, abgenutzte oder beschädigte Teile, korrekten Sitz von Schrauben oder anderer Teile. Prüfen

Sie insbesondere die Schleifscheibe. Tauschen Sie beschädigte Teile aus.

● Reinigung

WARNUNG!

- ▶ Verwenden Sie keine Reinigungs- bzw. Lösungsmittel. Chemische Substanzen können die Kunststoffteile des Produkts angreifen.
- ▶ Reinigen Sie das Produkt niemals unter fließendem Wasser.
- Reinigen Sie das Produkt nach jedem Gebrauch gründlich.
- Reinigen Sie die Lüftungsöffnungen und die Oberfläche des Produkts mit einer weichen Bürste, einem Pinsel oder einem Tuch.

● **Wartung**

(Abb. C)

Kohlebürsten austauschen

⚠️ WARNUNG!



Schalten Sie das Produkt aus und trennen Sie es vom Netz vor dem Auswechseln von Zubehör, Reinigung und bei Nichtgebrauch.

1. Lösen Sie die Schraube **4** des Griffgehäuses (Abb. A).
2. Nehmen Sie das Griffgehäuse ab.
3. Heben Sie die Andruckfeder **14** aus der Nut für die Andruckfeder **16** der Kohlebürste **15**.
4. Ziehen Sie die Kohlebürste **15** aus der Führung heraus.
5. Schieben Sie eine neue Kohlebürste **15** in die Führung ein.
6. Setzen Sie die Andruckfeder **14** wieder auf die Nut für die Andruckfeder **16** der Kohlebürste **15** auf.
7. Befestigen Sie das Griffgehäuse wieder mit der Schraube.
8. Tauschen Sie die Kohlebürsten **15** paarweise aus.

● **Lagerung**

- Bewahren Sie das Produkt an einem trockenen und staubgeschützten Ort außerhalb der Reichweite von Kindern auf.

● **Entsorgung**

Die Verpackung besteht aus umweltfreundlichen Materialien, die Sie über die örtlichen Recyclingstellen entsorgen können.



Beachten Sie die Kennzeichnung der Verpackungsmaterialien bei der Abfalltrennung, diese sind

gekennzeichnet mit Abkürzungen (a) und Nummern (b) mit folgender Bedeutung: 1–7: Kunststoffe/20–22: Papier und Pappe/80–98: Verbundstoffe.

Produkt:



Das Produkt inkl. Zubehör, die Anleitung und die Verpackungsmaterialien sind recyclebar und unterliegen einer erweiterten Herstellerverantwortung. Entsorgen Sie diese getrennt, den abgebildeten Info-tri (Sortierinformation) folgend, für eine bessere Abfallbehandlung.

Das Triman-Logo gilt nur für Frankreich.



Möglichkeiten zur Entsorgung des ausgedienten Produkts erfahren Sie bei Ihrer Gemeinde- oder Stadtverwaltung.



Gerät entsorgen

Das Symbol der durchgestrichenen Mülltonne bedeutet, dass dieses Gerät am Ende der Nutzungszeit nicht über den Hausmüll entsorgt werden darf. Das Gerät ist bei eingerichteten Sammelstellen, Wertstoffhöfen oder Entsorgungsbetrieben abzugeben. Zudem sind Vertreter von Elektro- und Elektronikgeräten sowie Vertreter von Lebensmitteln zur Rücknahme verpflichtet. LIDL bietet Ihnen Rückgabemöglichkeiten direkt in den Filialen und Märkten an.

Rückgabe und Entsorgung sind für Sie kostenfrei. Beim Kauf eines Neugeräts haben Sie das Recht, ein entsprechendes Altgerät unentgeltlich zurückzugeben.

Zusätzlich haben Sie die Möglichkeit, unabhängig vom Kauf eines Neugeräts, unentgeltlich (bis zu drei) Altgeräte abzugeben, die in keiner Abmessung größer als 25 cm sind.

Bitte löschen Sie vor der Rückgabe alle personenbezogenen Daten.

Bitte entnehmen Sie vor der Rückgabe Batterien oder Akkumulatoren, die nicht vom Altgerät umschlossen sind, sowie Lampen, die zerstörungsfrei entnommen werden können und führen diese einer separaten Sammlung zu.

● **Garantie**

Das Produkt wurde nach strengen Qualitätsrichtlinien hergestellt und vor der Auslieferung sorgfältig geprüft. Im Falle von Material- oder Herstellungsfehlern haben Sie gegenüber dem Verkäufer des Produkts gesetzliche Rechte. Ihre gesetzlichen Rechte werden in keiner Weise durch unsere unten aufgeführte Garantie eingeschränkt.

Die Garantie für dieses Produkt beträgt 3 Jahre ab Kaufdatum. Die Garantiezeit beginnt mit dem Kaufdatum. Bewahren Sie den Originalkaufbeleg an einem sicheren Ort auf, da dieses Dokument als Nachweis des Kaufs erforderlich ist.

Alle Schäden oder Mängel, die bereits zum Zeitpunkt des Kaufs vorhanden sind, müssen unverzüglich nach dem Auspacken des Produkts gemeldet werden.

Sollte das Produkt innerhalb von 3 Jahren ab Kaufdatum einen Material- oder Herstellungsfehler aufweisen, werden wir es – nach unserer Wahl – kostenlos für Sie reparieren oder ersetzen. Die Garantiezeit verlängert sich durch einen stattgegebenen Gewährleistungsanspruch nicht. Dies gilt auch für ersetzte und reparierte Teile.

Diese Garantie erlischt, wenn das Produkt beschädigt oder unsachgemäß verwendet oder gewartet wurde.

Die Garantie deckt Material- und Herstellungsfehler ab. Diese Garantie erstreckt sich weder auf Produktteile, die normalem Verschleiß unterliegen, und somit als Verschleißteile gelten (z. B. Batterien, Schläuche, Farbpatronen), noch auf Schäden an zerbrechlichen Teilen, z. B. Schalter oder Teile aus Glas.

● **Abwicklung im Garantiefall**

Um eine schnelle Bearbeitung Ihres Anliegens zu gewährleisten, folgen Sie bitte den folgenden Hinweisen:

Bitte halten Sie für alle Anfragen den Kassenbon und die Artikelnummer (IAN 508916_2507) als Nachweis für den Kauf bereit.

Die Artikelnummer entnehmen Sie bitte dem Typenschild am Produkt, einer Gravur am Produkt, dem Titelblatt Ihrer Anleitung (unten links) oder dem Aufkleber auf der Rück- oder Unterseite des Produktes.

Sollten Funktionsfehler oder sonstige Mängel auftreten kontaktieren Sie zunächst die nachfolgend benannte

Serviceabteilung telefonisch oder per E-Mail.

Ein als defekt erfasstes Produkt können Sie dann unter Beifügung des Kaufbelegs (Kassenbon) und der Angabe, worin der Mangel besteht und wann er aufgetreten ist, für Sie portofrei an die Ihnen mitgeteilte Service Anschrift übersenden.



Auf parkside-diy.com können Sie diese und viele weitere Handbücher einsehen und herunterladen. Mit diesem QR-Code gelangen Sie direkt auf parkside-diy.com. Wählen Sie Ihr Land aus, und suchen Sie über die Suchmaske nach den Bedienungsanleitungen. Mittels Eingabe der Artikelnummer (IAN) 508916_2507 gelangen Sie zur Bedienungsanleitung für Ihren Artikel.

● **Service**

DE **Service Deutschland**

Tel.: 08008855300
Kontaktformular auf
parkside-diy.com
IAN 508916_2507

AT **Service Österreich**

Tel.: 0800447750
Kontaktformular auf
parkside-diy.com
IAN 508916_2507

BE **Service Belgien**

Tel.: 080012614
Kontaktformular auf
parkside-diy.com
IAN 508916_2507

CH **Service Schweiz**

Tel.: 0800563601
Kontaktformular auf
parkside-diy.com
IAN 508916_2507

● EU-Konformitätserklärung

DE

EU-KONFORMITÄTSEKTLÄRUNG (Nr. 508916_2507)

IAN: 508916_2507
 Produkt-Identifikation: "PARKSIDE" Winkelschleifer
 Modellnummer: HG11161

Der oben beschriebene Gegenstand der Erklärung erfüllt die einschlägigen Harmonisierungsvorschriften der Union:

Richtlinie 2006/42/EG
Richtlinie 2014/30/EU
Richtlinie 2011/65/EU mit allen dazugehörigen Änderungen

Angabe der einschlägigen harmonisierten Normen oder der anderen technischen Spezifikationen, für die die Konformität erklärt wird:

Nr. / Teile
Richtlinie 2006/42/EG
EN 62841-1:2015/A11:2022
EN IEC 62841-2-3:2021/A11:2021
Richtlinie 2014/30/EU
EN IEC 55014-1:2021
EN IEC 55014-2:2021
EN IEC 61000-3-2:2019/A1:2021
EN 61000-3-3:2013/A2:2021

Der Gegenstand der oben beschriebenen Erklärung steht im Einklang mit der Richtlinie 2011/65/EU des Europäischen Parlaments und des Rates vom 8. Juni 2011 zur Beschränkung der Verwendung bestimmter gefährlicher Stoffe in Elektro- und Elektronikgeräten:

Nr. / Teile
EN IEC 63000:2018

Person, die die technische Dokumentation aufbewahrt: OWIM GmbH & Co.KG

Unterzeichnet für und im Namen von:

OWIM GmbH & Co. KG, Stiftsbergstraße 1, 74167 Neckarsulm, Deutschland

Diese Konformitätserklärung wird unter der alleinigen Verantwortung des Herstellers ausgestellt.

Original-Konformitätserklärung























Neckarsulm	24.11.2025	<i>ppa. Budmeis</i>	<i>ppa. Dr. Thorsten Maier</i>
Ort	Datum	ppa. Jens Buchheim	ppa. Dr. Thorsten Maier
		Prokurist	Prokurist





- Warnings and symbols used** Page 30
- Introduction** Page 31
 - Intended use Page 31
 - Scope of delivery Page 31
 - Description of parts Page 31
 - Technical data Page 32
- Safety instructions** Page 33
 - General power tool safety warnings Page 33
 - Grinder safety warnings Page 35
 - Angle grinder warnings Page 35
 - Vibration and noise reduction Page 39
 - Behaviour in emergency situations Page 40
 - Residual risks Page 40
- Practical tips** Page 40
 - Grinding Page 40
 - Cutting Page 41
 - Chuck key storage Page 41
- Assembly** Page 41
 - Mounting the handle Page 41
 - Adjusting the protective cover/demounting Page 41
 - Fitting the attachment to/removing the attachment from the protective cover Page 42
 - Installing/demounting wheel Page 42
- Operation** Page 43
 - Switching on and off Page 44
 - Continuous operation Page 44
- Troubleshooting** Page 44
- Cleaning and servicing** Page 45
 - Cleaning Page 45
 - Servicing Page 45
 - Storage Page 46
- Disposal** Page 46
- Warranty** Page 46
 - Warranty claim procedure Page 47
- Service** Page 47
- EU declaration of conformity** Page 48

Warnings and symbols used

The following warnings are used in the instruction manual, on the packaging and on the rating label:

	DANGER! This symbol in combination with the signal word “Danger” marks a high-risk hazard that if not prevented could result in death or serious injury.		CAUTION! This symbol in combination with the signal word “Caution” marks a low-risk hazard that if not prevented could result in minor or moderate injury.
	WARNING! This symbol in combination with the signal word “Warning” marks a medium-risk hazard that if not prevented could result in death or serious injury.		Switch off the product and disconnect it from the mains before replacing attachments, cleaning and when not in use.
	Read the instruction manual!		Alternating current/voltage
	Wear eye protection!		CE mark indicates conformity with relevant EU directives applicable for this product.
	Protection class II (double insulation)		CAUTION! Pay attention to the safety instructions.
	Wear ear protection!		Wear a dust mask!
	Wear a safety helmet!		Unplug
	Wear safety gloves!		Not approved for wet grinding
	Wear protective, slip-resistant footwear!		Not approved for side grinding
	Do not use if damaged.		Only for cutting
	Not for grinding		Safety information Instructions for use

	CAUTION! Do not touch moving parts.		Always operate with two hands.
	Do not use the guard for cut-off operations.		

ANGLE GRINDER

● **Introduction**

We congratulate you on the purchase of your new product. You have chosen a high quality product. The instructions for use are part of the product. They contain important information concerning safety, use and disposal. Before using the product, please familiarise yourself with all of the safety information and instructions for use. Only use the product as described and for the specified applications. If you pass the product on to anyone else, please ensure that you also pass on all the documentation with it.

● **Intended use**

- The product is a tool for scrubbing and cutting metal, concrete or tiles without using water.
- The product is not intended for any other types of applications (e.g. grinding with unsuitable grinding tools, grinding with a coolant solution, grinding or cutting hazardous materials such as asbestos).
- The product is intended to be used by do-it-yourselfers. It was not designed for heavy commercial use. The product is to be used by adults. Children over the age of 16 may not use the tool except under supervision.

- The manufacturer is not liable for damages caused by an improper use or incorrect operation of this product.

● **Scope of delivery**

⚠ WARNING!

- ▶ The product and the packaging are not children's toys! Children must not play with plastic bags, sheets and small parts! There is a danger of choking and suffocation!

- 1 Angle grinder
- 1 Handle
- 1 Protective cover
- 1 Chuck key
- 1 User manual

● **Description of parts**

Figure A:

- 1** Handle
- 2** Handle thread
- 3** On/off slide switch
- 4** Screw
- 5** Handle thread
- 6** Cutting wheel *
- 7** Protective cover
- 7a** Attachment for the protective cover
- 8** Spindle lock button
- 9** Mains plug
- 10** Chuck key

* The cutting wheel is not included in the scope of delivery.

Figure B:

- 11 Mounting flange
- 12 Clamping nut
- 13 Mounting spindle

Figure C:

- 14 Compression spring
- 15 Carbon brush
- 16 Groove for compression spring

Figure D:

- 17 Screws (protective cover fixing)

Figure E:

- 18 Notch

● Technical data

Angle grinder	PWS 115 C3
Rated input voltage:	230 V~, 50 Hz
Power input:	750 W
Idling speed (n_0):	12,000 min ⁻¹
Dimensions of the cutting/roughing wheels:	Ø 115 mm × 22.23 mm
Thickness of the cutting/roughing wheels:	max. 6 mm
Grinding spindle thread:	M14
Thread length of the grinding spindle:	max. 12 mm
Protection class:	II/□
Ingress protection:	IPX0
Rated capacity:	max. Ø 115 mm

Noise emission value

The measured values have been determined in accordance with EN 62841. The A-rated noise level of the power tool is typically as follows:

Sound pressure level L_{pA} :	90.2 dB
Uncertainty K_{pA} :	3 dB
Sound power level L_{WA} :	98.2 dB
Uncertainty K_{WA} :	3 dB

Vibration emission value

Vibration total values (triaxial vector sum) determined according to EN 62841:

Vibration Main handle $a_{h,AG}$:	8.616 m/s ²
Vibration Auxiliary handle a_h :	8.395 m/s ²
Uncertainty K:	1.5 m/s ²

The values apply for the work mode surface grinding. Other applications may have different vibration emission values.

WARNING!



Wear ear protection!

WARNING!

- ▶ The vibration and noise emissions during actual use of the power tool can differ from the declared values depending on the manner in which the tool is used, especially what kind of workpiece is processed. Try to minimise exposure to vibration and noise. Examples of measures to reduce vibration include wearing gloves when using the tool and limiting working time. All parts of the operating cycle must be taken into account (e.g. times when the power tool is switched off and when it is running idle in addition to the trigger time).

WARNING!

- ▶ Grinding thin sheets of metal or other easily vibrating structures with a large surface can result in a total noise emission much higher (up to 15 dB) than the declared noise emission values. Such workpieces should as far as possible be prevented from emitting sound by suitable measures such as the application of heavy flexible damping mats. The increased noise emission is also to be considered for both the risk assessment of noise exposure and selecting adequate hearing protection.

NOTE

- ▶ The declared vibration total value and the declared noise emission value have been measured in accordance with a standard test method and may be used for comparing one tool with another.
- ▶ The declared total vibration value and the declared noise emission value may also be used for a preliminary assessment of exposure.

Safety instructions

General power tool safety warnings

WARNING!

- ▶ **Read all safety warnings, instructions, illustrations and specifications provided with this power tool.** Failure to follow the warnings and instructions may result in electric shock, fire and/or serious injury.

Save all warnings and instructions for future reference.

The term “power tool” in the warnings refers to your mains-operated (corded) power tool or battery-operated (cordless) power tool.

Work area safety

- 1) **Keep work area clean and well lit.** Cluttered or dark areas invite accidents.
- 2) **Do not operate power tools in explosive atmospheres, such as in the presence of flammable liquids, gases or dust.** Power tools create sparks which may ignite the dust or fumes.
- 3) **Keep children and bystanders away while operating a power tool.** Distractions can cause you to lose control.

Electrical safety

- 1) **Power tool plugs must match the outlet. Never modify the plug in any way. Do not use any adapter plugs with earthed (grounded) power tools.** Unmodified plugs and matching outlets will reduce risk of electric shock.
- 2) **Avoid body contact with earthed or grounded surfaces, such as pipes, radiators, ranges and refrigerators.** There is an increased risk of electric shock if your body is earthed or grounded.
- 3) **Do not expose power tools to rain or wet conditions.** Water entering a power tool will increase the risk of electric shock.
- 4) **Do not abuse the cord. Never use the cord for carrying, pulling or unplugging the power tool. Keep cord away from heat, oil, sharp edges or moving parts.** Damaged or entangled cords increase the risk of electric shock.

- 5) **When operating a power tool outdoors, use an extension cord suitable for outdoor use.** Use of a cord suitable for outdoor use reduces the risk of electric shock.
- 6) **If operating a power tool in a damp location is unavoidable, use a residual current device (RCD) protected supply.** Use of an RCD reduces the risk of electric shock.
- 6) **Dress properly. Do not wear loose clothing or jewellery. Keep your hair, clothing and gloves away from moving parts.** Loose clothes, jewellery or long hair can be caught in moving parts.
- 7) **If devices are provided for the connection of dust extraction and collection facilities, ensure these are connected and properly used.** Use of dust collection can reduce dust-related hazards.

Personal safety

- 1) **Stay alert, watch what you are doing and use common sense when operating a power tool. Do not use a power tool while you are tired or under the influence of drugs, alcohol or medication.** A moment of inattention while operating power tools may result in serious personal injury.
- 2) **Use personal protective equipment. Always wear eye protection.** Protective equipment such as dust mask, non-skid safety shoes, hard hat, or hearing protection used for appropriate conditions will reduce personal injuries.
- 3) **Prevent unintentional starting. Ensure the switch is in the off-position before connecting to power source and/or battery pack, picking up or carrying the tool.** Carrying power tools with your finger on the switch or energising power tools that have the switch on invites accidents.
- 4) **Remove any adjusting key or wrench before turning the power tool on.** A wrench or a key left attached to a rotating part of the power tool may result in personal injury.
- 5) **Do not overreach. Keep proper footing and balance at all times.** This enables better control of the power tool in unexpected situations.
- 8) **Do not let familiarity gained from frequent use of tools allow you to become complacent and ignore tool safety principles.** A careless action can cause severe injury within a fraction of a second.

Power tool use and care

- 1) **Do not force the power tool. Use the correct power tool for your application.** The correct power tool will do the job better and safer at the rate for which it was designed.
- 2) **Do not use the power tool if the switch does not turn it on and off.** Any power tool that cannot be controlled with the switch is dangerous and must be repaired.
- 3) **Disconnect the plug from the power source and/or the battery pack, if detachable, from the power tool before making any adjustments, changing accessories, or storing power tools.** Such preventive safety measures reduce the risk of starting the power tool accidentally.
- 4) **Store idle power tools out of the reach of children and do not allow persons unfamiliar with the power tool or these instructions to operate the power tool.** Power tools are dangerous in the hands of untrained users.

- 5) **Maintain power tools and accessories. Check for misalignment or binding of moving parts, breakage of parts and any other condition that may affect the power tool's operation. If damaged, have the power tool repaired before use.** Many accidents are caused by poorly maintained power tools.
- 6) **Keep cutting tools sharp and clean.** Properly maintained cutting tools with sharp cutting edges are less likely to bind and are easier to control.
- 7) **Use the power tool, accessories and tool bits etc. in accordance with these instructions, taking into account the working conditions and the work to be performed.** Use of the power tool for operations different from those intended could result in a hazardous situation.
- 8) **Keep handles and grasping surfaces dry, clean and free from oil and grease.** Slippery handles and grasping surfaces do not allow for safe handling and control of the tool in unexpected situations.

Service

- 1) **Have your power tool serviced by a qualified repair person using only identical replacement parts.** This will ensure that the safety of the power tool is maintained.

● Grinder safety warnings

WARNING!

- ▶ Dust from materials such as lead paint, some types of wood, and metal can be harmful to your health.

WARNING!

- ▶ Contact with or inhaling this type of dust can present a danger to the user or persons nearby.

WARNING!



Wear safety glasses and a dust mask!

● Angle grinder warnings

Safety warnings common for grinding and abrasive cutting-off

- 1) **This power tool is intended for use as a grinder and abrasive cutting machine. Follow all safety instructions, instructions for use, illustrations and data included with the device.** Failure to heed the following instructions can result in electric shock, fire and/or serious injury.
- 2) **Operations such as sanding, wire brushing, polishing and hole cutting are not to be performed with this power tool.** Operations for which the power tool was not designed may create a hazard and cause personal injury.
- 3) **Do not convert this power tool to operate in a way which is not specifically designed and specified by the tool manufacturer.** Such a conversion may result in a loss of control and cause serious personal injury.
- 4) **Do not use accessories which are not specifically designed and specified by the tool manufacturer.** Just because the accessory can be attached to your power tool, it does not assure safe operation.

- 5) **The rated speed of the accessory must be at least equal to the maximum speed marked on the power tool.** Accessories running faster than their rated speed can break and fly apart.
- 6) **The outside diameter and the thickness of your accessory must be within the capacity rating of your power tool.** Incorrectly sized accessories cannot be adequately guarded or controlled.
- 7) **The dimensions of the accessory mounting must fit the dimensions of the mounting hardware of the power tool.** Accessories that do not match the mounting hardware of the power tool will run out of balance, vibrate excessively and may cause loss of control.
- 8) **Do not use a damaged accessory. Before each use inspect the accessory such as abrasive wheels for chips and cracks, backing pad for cracks, tear or excess wear. If power tool or accessory is dropped, inspect for damage or install an undamaged accessory. After inspecting and installing an accessory, position yourself and bystanders away from the plane of the rotating accessory and run the power tool at maximum no-load speed for 1 minute.** Damaged accessories will normally break apart during this test time.
- 9) **Wear personal protective equipment. Depending on application, use face shield, safety goggles or safety glasses. As appropriate, wear dust mask, hearing protectors, gloves and workshop apron capable of stopping small abrasive or workpiece fragments.** The eye protection must be capable of stopping flying debris generated by various operations. The dust mask or respirator must be capable of filtering particles generated by your operation. Prolonged exposure to high intensity noise may cause hearing loss.
- 10) **Keep bystanders a safe distance away from work area. Anyone entering the work area must wear personal protective equipment.** Fragments of workpiece or of a broken accessory may fly away and cause injury beyond immediate area of operation.
- 11) **Hold the power tool by insulated gripping surfaces only, when performing an operation where the cutting tool may contact hidden wiring or its own cord.** Contact with a “live” wire will also make exposed metal parts of the power tool “live” and could give the operator an electric shock.
- 12) **Position the cord clear of the spinning accessory.** If you lose control, the cord may be cut or snagged and your hand or arm may be pulled into the spinning accessory.
- 13) **Never lay the power tool down until the accessory has come to a complete stop.** The spinning accessory may grab the surface and pull the power tool out of your control.
- 14) **Do not run the power tool while carrying it at your side.** Accidental contact with the spinning accessory could snag your clothing, pulling the accessory into your body.
- 15) **Regularly clean the power tool’s air vents.** The motor’s fan will draw the dust inside the housing and excessive accumulation of powdered metal may cause electrical hazards.

- 16) **Do not operate the power tool near flammable materials.** Sparks could ignite these materials.
- 17) **Do not use accessories that require liquid coolants.** Using water or other liquid coolants may result in electrocution or shock.

Further safety instructions for all operations – Kickback and related warnings

Kickback is a sudden reaction to a pinched or snagged rotating wheel, backing pad, brush or any other accessory. Pinching or snagging causes rapid stalling of the rotating accessory which in turn causes the uncontrolled power tool to be forced in the direction opposite of the accessory's rotation at the point of the binding.

For example, if an abrasive wheel is snagged or pinched by the workpiece, the edge of the wheel that is entering into the pinch point can dig into the surface of the material causing the wheel to climb out or kick out. The wheel may either jump toward or away from the operator, depending on direction of the wheel's movement at the point of pinching. Abrasive wheels may also break under these conditions.

Kickback is the result of power tool misuse and/or incorrect operating procedures or conditions and can be avoided by taking proper precautions as given below.

- 1) **Maintain a firm grip on the power tool and position your body and arm to allow you to resist kickback forces. Always use auxiliary handle, if provided, for maximum control over kickback or torque reaction during start-up.** The operator can control torque reactions or kickback forces, if proper precautions are taken.
- 2) **Never place your hand near the rotating accessory.** Accessory may kickback over your hand.
- 3) **Do not position your body in the area where power tool will move if kickback occurs.** Kickback will propel the tool in direction opposite to the wheel's movement at the point of snagging.
- 4) **Use special care when working corners, sharp edges, etc. Avoid bouncing and snagging the accessory.** Corners, sharp edges or bouncing have a tendency to snag the rotating accessory and cause loss of control or kickback.
- 5) **Do not attach a saw chain woodcarving blade, segmented diamond wheel with a peripheral gap greater than 10 mm or toothed saw blade.** Such blades create frequent kickback and loss of control.

Specific safety instructions for grinding and abrasive cutting

- 1) **Use only wheel types that are recommended for your power tool and the specific guard designed for the selected wheel.** Wheels for which the power tool was not designed cannot be adequately guarded and are unsafe.
- 2) **The grinding surface of centre depressed wheels must be mounted below the plane of the guard lip.** An improperly mounted wheel that projects through the plane of the guard lip cannot be adequately protected.
- 3) **The guard must be securely attached to the power tool and positioned for maximum safety, so the least amount of wheel is exposed towards the operator.** The guard helps to protect the operator from broken wheel fragments,

accidental contact with wheel and sparks that could ignite clothing.

- 4) **Wheels must be used only for recommended applications. For example: do not grind with the side of cut-off wheel.** Abrasive cut-off wheels are intended for peripheral grinding, side forces applied to these wheels may cause them to shatter.
- 5) **Always use undamaged wheel flanges that are of correct size and shape for your selected wheel.** Proper wheel flanges support the wheel thus reducing the possibility of wheel breakage. Flanges for cut-off wheels may be different from grinding wheel flanges.
- 6) **Do not use worn down wheels from larger power tools.** Wheel intended for larger power tool is not suitable for the higher speed of a smaller tool and may burst.
- 7) **When using dual purpose wheels always use the correct guard for the application being performed.** Failure to use the correct guard may not provide the desired level of guarding, which could lead to serious injury.

Additional safety warnings specific for abrasive cutting-off operations

- 1) **Do not “jam” the cut-off wheel or apply excessive pressure. Do not attempt to make an excessive depth of cut.** Overstressing the wheel increases the loading and susceptibility to twisting or binding of the wheel in the cut and the possibility of kickback or wheel breakage.
- 2) **Do not position your body in line with and behind the rotating wheel.** When the wheel, at the point of operation, is moving away from your body, the possible kickback

may propel the spinning wheel and the power tool directly at you.

- 3) **When wheel is binding or when interrupting a cut for any reason, switch off the power tool and hold the power tool motionless until the wheel comes to a complete stop. Never attempt to remove the cut-off wheel from the cut while the wheel is in motion otherwise kickback may occur.** Investigate and take corrective action to eliminate the cause of wheel binding.
- 4) **Do not restart the cutting operation in the workpiece. Let the wheel reach full speed and carefully re-enter the cut.** The wheel may bind, walk up or kickback if the power tool is restarted in the workpiece.
- 5) **Support panels or any oversized workpiece to minimize the risk of wheel pinching and kickback.** Large workpieces tend to sag under their own weight. Supports must be placed under the workpiece near the line of cut and near the edge of the workpiece on both sides of the wheel.
- 6) **Use extra caution when making a “pocket cut” into existing walls or other blind areas.** The protruding wheel may cut gas or water pipes, electrical wiring or objects that can cause kickback.
- 7) **Do not attempt to do curved cutting.** Overstressing the wheel increases the loading and susceptibility to twisting or binding of the wheel in the cut and the possibility of kickback or wheel breakage, which can lead to serious injury.

Additional angle grinder warnings

- 1) Connect the product only to a power socket with a residual current circuit

- breaker of rated residual current no more than 30 mA.
- 2) Keep power cords and extension cords away from the wheel. If they are damaged or cut through, immediately pull the plug from the outlet. Do not touch the cable before it has been disconnected from the power supply. Risk of electric shock!
 - 3) If the supply cord of this power tool is damaged, it must be replaced by a specially prepared supply cord available through the service organization.
 - 4) Only use grinding wheels where the indicated rotational speed is at least as high as what has been specified on the name plate of the product.
 - 5) Carry out a visual inspection of the grinding wheel before use. Do not use any damaged or deformed wheels. Replace any damaged or worn wheels.
 - 6) Make sure that the sparks produced by grinding do not present a danger, e.g. reach people or ignite flammable substances.
 - 7) Always wear safety goggles, safety gloves, respiratory protection and ear protection when grinding.
 - 8) Never keep the fingers between the wheel and spark protection or in close proximity to the protective hoods. There is a risk of crushing.
 - 9) The rotating parts of the product cannot be covered due to functional reasons. Therefore, proceed cautiously and hold the workpiece firmly in order to avoid slipping which could cause your hands to come into contact with the wheel.
 - 10) The workpiece gets hot during grinding. Do not touch the machined area, allow it to cool down. There is a risk of burning. Do not use coolants or the like.

11) Do not work with the product, if you are tired or have consumed alcohol or tablets. Always have a break on time.

- 12) Switch the product off and remove the mains plug
- to loosen a blocked insertion tool,
 - if the connection line is damaged or entangled,
 - in case of unusual sounds.

If the replacement of the supply cord is necessary, this has to be done by the manufacturer or his agent in order to avoid a safety hazard.

● Vibration and noise reduction

To reduce the impact of noise and vibration emission, limit the time of operation, use low-vibration and low-noise operating modes as well as wear personal protective equipment.

Take the following points into account to minimise the vibration and noise exposure risks:

- Only use the product as intended by its design and these instructions.
- Ensure that the product is in good condition and well maintained.
- Use correct accessory tools for the product and ensure they are in good condition.
- Keep tight grip on the handles/grip surface.
- Maintain this product in accordance with these instructions and keep it well lubricated (where appropriate).
- Plan your work schedule to spread any high vibration tool use across a longer period of time.

● Behaviour in emergency situations

Familiarise yourself with the use of this product by means of this instruction manual. Memorise the safety warnings and follow them to the letter. This will help to prevent risks and hazards.

- Always be alert when using this product, so that you can recognise and handle risks early. Fast intervention can prevent serious injury and damage to property.
- Switch the product off and disconnect it from the mains if there are malfunctions. Have the product checked by a qualified professional and repaired, if necessary, before you operate it again.

● Residual risks

NOTE

- ▶ This product produces an electromagnetic field during operation! This field may under some circumstances interfere with active or passive medical implants! To reduce the risk of serious or fatal injury, we recommend persons with medical implants to consult their doctor and the medical implant manufacturer before operating this product!

Even if you are operating this product in accordance with all the safety requirements, potential risks of injury and damage remain. The following dangers can arise in connection with the structure and design of this product:

- Health defects resulting from vibration emission if the product is being used over long periods of time or not adequately managed and properly maintained.

- Injuries and damage to property due to broken accessory tools or the sudden impact of hidden objects during use.
- Danger of injury and property damage caused by flying objects.

● Practical tips



⚠ WARNING!

- ▶ When selecting the tool, ensure that its specified permissible rotation speed is at least as high as the maximum rotation speed specified on the product.
- ▶ When selecting the wheel, pay attention to the maximum permissible diameter and the maximum permissible thickness.

● Grinding

(Fig. H)

⚠ WARNING!

- ▶ Never use a cutting wheel for grinding!
- ▶ The product must only be operated with the protective cover  mounted when the grinding wheel is used.
- ▶ Only use certified grinding wheels.
- ▶ The protective cover  for grinding is pre-installed.

- A working angle of 30° to 40° achieves the best results for grinding.
- **Adjusting or demounting the protective cover **: See “Adjusting the protective cover/demounting”.
- Exert only moderate pressure on the workpiece. Move the product evenly back and forth.

● Cutting

(Fig. G)

⚠ **WARNING!**

- ▶ Never use a grinding wheel for cutting!
- ▶ The product must only be operated with the protective cover **7** mounted when the cutting wheel **6** is used.

- Only certified, fibre-reinforced cutting wheels **6** and diamond-coated cutting discs may be used.
- The protective cover **7** is pre-installed. Fit the attachment for the protective cover **7a** for cutting: See “Adjusting the protective cover/demounting” and “Fitting the attachment to/removing the attachment from the protective cover”.
- In general, work with small scrubs. Exert only moderate pressure on the workpiece.
- Always work in the counter-direction. This ensures that the product is not pushed out of the cut through lack of control.

● Chuck key storage

- The chuck key **10** can be stowed in the handle **1** (Fig. A).

● Assembly

⚠ **CAUTION! Risk of injury!**

- ▶ Ensure that you have sufficient space in which to work, and that you do not endanger other people.
- ▶ All hoods and protective devices must be assembled properly before commissioning.

⚠ **CAUTION! Risk of injury!**

- ▶ Disconnect the mains plug **9** before changing the setting on the product.

● Mounting the handle

(Fig. A)

⚠ **WARNING!**

- ▶ The product must only be operated with the handle **1** mounted.
- Depending on the method of working, tighten the handle on to the handle thread on the left **5**, right (Fig. A) or top **2** of the product.

● Adjusting the protective cover/demounting

(Fig. D)

NOTE

- ▶ The protective cover **7** is pre-installed on the product.
- ▶ Re-adjust the position of the protective cover **7** if you find during use that it does not provide optimum protection.
- Adjust the protective cover **7** such that any sparks or detached parts cannot hit either the user or any bystanders.
- Position the protective cover **7** such that the sparks cannot ignite combustible parts, including those in the surroundings.

Removing the protective cover

- **Take off the protective cover **7**:** Remove the screws **17** with the help of an object, e.g. a small screwdriver (Fig. D).

● Fitting the attachment to/removing the attachment from the protective cover

(Fig. E)

Fitting the attachment

1. Fit the attachment for the protective cover **7a**, with the side on which the running direction is indicated by an arrow, onto the protective cover **7**.
2. Push the attachment **7a** onto the protective cover **7** until it clicks into place.

Removing the attachment

1. Release the attachment for the protective cover **7a** by pushing the notch **18** away from the protective cover **7**.
2. Unscrew the attachment **7a** from the protective cover **7**.

● Installing/demounting wheel

(Fig. F)

NOTE

- ▶ If the rotary direction is indicated on your wheel, ensure that it corresponds to the rotary direction of the product when mounting. The rotary direction is indicated on the product next to the spindle lock button **8** (←).
- ▶ Ensure that the mounting flange **11** (Fig. B) is placed on the product in such a way that the recesses in the flange grip into the edge of the product. The mounting spindle **13** must turn simultaneously when you turn the flange.

1. Press the spindle lock button **8**.
2. Turn the mounting spindle **13** until the spindle lock fixed the mounting

spindle. Keep and continue to hold down the spindle lock button **8**.

3. Release the clamping nut **12** with the chuck key **10**. You can release the spindle lock button **8**.
4. Set the desired wheel onto the mounting flange **11** (Fig. B). The label on the wheel should always face the product.
5. Set the clamping nut **12** on the mounting spindle **13** again. The flat side of the clamping nut must face the attachment tool if the thickness of the wheel receptor is < 5 mm. If the thickness of the wheel receptor is ≥ 5 mm, turn the clamping nut **12** (Fig. B).
6. Press the spindle lock button **8** and turn the mounting spindle **13**, until the spindle lock button holds the spindle flange in a fixed position. Pull the clamping nut **12** tight again using the chuck key **10**. You can let go of the spindle lock button.

Demounting the wheel

1. Press the spindle lock button **8** (Fig. A).
2. Turn the mounting spindle **13** until the spindle lock fixed the mounting spindle.
3. Press and hold the spindle lock button **8**.
4. Release the clamping nut **12** (Fig. B) with the chuck key **10** (Fig. A).
5. Release the spindle lock button **8**.
6. Take off the clamping nut **12**, the mounting flange **11** (Fig. B) and grinding or cutting wheel from the mounting spindle **13**.

● Operation

WARNING!



Switch off the product and remove the mains plug . Allow the product to cool down.

WARNING!



Wear protective gloves when changing the tool so as to avoid injuries from cuts.

WARNING!

- ▶ The clamping nut  must not be screwed too tightly so as to avoid breaking the wheel and nut.

CAUTION! Risk of injury!

- ▶ Always remove the mains plug  before working on the product.
- ▶ Only use grinding wheels and accessories recommended by the manufacturer. Using other attachment tools and other accessories can represent a risk of injury for you.
- ▶ Only use accessory parts which bear information about the manufacturer, type of connection, dimension and permitted number of revolutions.
- ▶ Only use accessory parts where the printed rotational speed is at least as high as what has been specified on the name plate of the product.
- ▶ Do not use any broken, cracked, or otherwise damaged grinding wheels.

CAUTION! Risk of injury!

- ▶ Never operate the product without protective equipment.
- ▶ Support the plates or workpieces in order to reduce the risk of kickback from a jammed cutting wheel . Large workpieces may bend under their own weight. The workpiece must be supported on both sides of the wheel, not only near the cutting wheel, but also at the edge.
- ▶ Keep your hands away from the wheel when the product is in operation. Risk of injury.

NOTE

Information on replacement

- ▶ Never operate the product without protective equipment.
- ▶ Ensure that the rotation speed stated on the tool is the same or higher than the nominal idle speed of the product.
- ▶ Ensure that the tool dimensions match those of the product.
- ▶ Only use flawless wheels (ringing test: when you strike the grinding wheel with a plastic hammer, it results in a clear sound).
- ▶ Never re-drill a locating hole which is too small to make it larger.
- ▶ Never use separate bushings or adapters in order to make grinding wheels with a hole that is too large fit the product.
- ▶ Do not use any saw blades.

NOTE

- ▶ To clamp the grinding tools only use the clamping flange provided. The pads between the clamping flange and the grinding tools must be made of elastic materials e.g., rubber, soft cardboard etc.
- ▶ Reassemble the product completely after replacing the tool.



● Switching on and off

⚠ WARNING!

- ▶ Make sure that the mains supply voltage matches the voltage rating indicated on the product's type plate.

⚠ WARNING! Risk of injury!

- ▶ The tool still runs even after the product has been switched off.

1. Connect the mains plug  to a socket-outlet.
2. To start, push the on/off slide switch  (Fig. A) forwards along the

● Troubleshooting

⚠ WARNING! Risk of electric shock!



Always unplug the product before working on it.



product before pressing it into the product's grip surface.

3. After switching on the product, wait until the product has reached its max. speed. Start working only now.
4. To switch off, release the on/off slide switch . The product switches off.

Trial run

- Always carry out a trial run without a load before carrying out your first procedure as well as after every tool change.
- Switch the product off immediately if the tool is not rotating smoothly, if considerable vibration occurs, or if you hear abnormal noises.

● Continuous operation

1. Switch on the product.
2. Switching on continuous operation: Set the on/off slide switch  (Fig. A) to the continuous 'on' position by pushing it forward towards the product.
3. Switching off continuous operation: Push the on/off slide switch  (Fig. A) briefly into the product's grip surface. The product switches off.

Problem	Possible cause	Solution
The product does not start.	The mains voltage is missing.	Check the socket, mains cable, line, mains plug  and main circuit breaker. Repairs must be carried out by a qualified electrician.
	The main circuit breaker is tripped.	

Problem	Possible cause	Solution
The grinding tool does not move although the engine is running.	The clamping nut 12 is loose.	Tighten the clamping nut 12 (see “Installing/demounting wheel”).
	The workpiece, remaining workpieces or remaining grinding tools block the drive.	Remove blockages.
The engine is slower and stops.	The product is overloaded through the workpiece.	Reduce pressure on grinding tool.
		Workpiece is unsuitable.
The grinding wheel does not rotate smoothly, abnormal noises can be heard.	The clamping nut 12 is loose.	Tighten clamping nut 12 (see “Installing/demounting wheel”).
	The grinding wheel is defective.	Change grinding wheel.

● **Cleaning and servicing**

WARNING!



Switch off the product and disconnect it from the mains before replacing attachments, cleaning and when not in use.

WARNING! Risk of burns!

- ▶ Have any work on the product that is not described in this user manual performed by a professional. Only use original parts.
- ▶ Allow the product to cool off before any maintenance or cleaning is undertaken.

- Always check the product before using it for obvious deficiencies such as loose, worn or damaged parts, correct the positioning of screws or other parts. Examine the grinding wheel in particular. Exchange the damaged parts.

● **Cleaning**

WARNING!

- ▶ Do not use any cleaning agent or solvent. Chemical substances can etch the plastic parts of the product.
- ▶ Never clean the product under running water.

- Thoroughly clean the product after every use.
- Clean the ventilation openings and the surface of the product with a soft brush or cloth.

● **Servicing**











(Fig. C)

Replacing the carbon brushes

WARNING!



Switch off the product and disconnect it from the mains before replacing attachments, cleaning and when not in use.

1. Loosen the screw  of the handle grip housing (Fig. A).
2. Remove the handle grip housing.
3. Lift the compression spring  out of the groove for the compression spring  of the carbon brush .
4. Pull out the carbon brush  from the guide.
5. Insert a new carbon brush  into the guide.
6. Replace the compression spring  on the groove for the compression spring  of the carbon brush .
7. Reattach the handle grip housing using the screw.
8. Replace the carbon brushes  in pairs.

● Storage

- Store the product in a dry place well out of reach of children.

● Disposal

The packaging is made entirely of recyclable materials, which you may dispose of at local recycling facilities.



Observe the marking of the packaging materials for waste separation, which are marked with abbreviations (a) and numbers (b) with following meaning: 1–7: plastics/20–22: paper and fibreboard/80–98: composite materials.

Product:



The product incl. accessories, manual and packaging materials are recyclable and are subject to extended producer responsibility.

Dispose them separately, following the illustrated Info-tri (sorting information), for better waste treatment.

The Triman logo is valid in France only.



Contact your local refuse disposal authority for more details of how to dispose of your worn-out product.



To help protect the environment, please dispose of the product properly when it has reached the end of its useful life and not in the household waste. Information on collection points and their opening hours can be obtained from your local authority.

● Warranty

The product has been manufactured to strict quality guidelines and meticulously examined before delivery. In the event of material or manufacturing defects you have legal rights against the retailer of this product. Your legal rights are not limited in any way by our warranty detailed below.

The warranty for this product is 3 years from the date of purchase. The warranty period begins on the date of purchase. Keep the original sales receipt in a safe location as this document is required as proof of purchase.

Any damage or defects already present at the time of purchase must be reported without delay after unpacking the product.

Should the product show any fault in materials or manufacture within 3 years from the date of purchase, we will repair or replace it – at our choice – free of charge to you. The warranty period is not extended as a result of a claim being granted. This also applies to replaced and repaired parts.

This warranty becomes void if the product has been damaged, or used or maintained improperly.

The warranty covers material or manufacturing defects. This warranty does not cover product parts subject to normal wear and tear, thus considered consumables (e.g. batteries, tubes, cartridges), nor damage to fragile parts, e.g. switches or glass parts.

● **Warranty claim procedure**

So that your request can be processed quickly, please observe the following instructions:

For all inquiries, please have the receipt and item number (IAN 508916_2507) ready as proof of purchase.

The article number can be taken from the identification label on the product, engraving on the product, the front cover of your manual (at the bottom left), or the sticker on the back or bottom of the product.

If malfunctions or other defects arise, first contact the service department indicated below by phone or email.

You can then send a product recorded as defective to the communicated service address postage-free, making sure to enclose proof of purchase (receipt) and information on the details of the defect and when it occurred.



You can download and view this and numerous other manuals at parkside-diy.com. This QR code takes you directly to parkside-diy.com. Choose your country and use the search screen to search for the operating instructions. Entering the item number (IAN) 508916_2507 takes you to the operating instructions for your item.

● **Service**

- **GB Service Great Britain**
Tel.: 08000518970
Contact form on parkside-diy.com
IAN 508916_2507
- **IE Service Ireland**
Tel.: 1800851251
Contact form on parkside-diy.com
IAN 508916_2507
- **NI Service Northern Ireland**
Tel.: 08081013435
Contact form on parkside-diy.com
IAN 508916_2507
- **CY Service Cyprus**
Tel.: 80094242
Contact form on parkside-diy.com
IAN 508916_2507
- **MT Service Malta**
Tel.: 80065168
Contact form on parkside-diy.com
IAN 508916_2507

● EU declaration of conformity

EN

EU DECLARATION OF CONFORMITY (No 508916_2507)
--

IAN: 508916_2507
 Product identification: "PARKSIDE" Angle Grinder
 Model Number: HG11161

The object of the declaration described above is in conformity with the relevant Union harmonisation legislation:

Directive 2006/42/EC
Directive 2014/30/EU
Directive 2011/65/EU and all related amendments

References to the relevant harmonised standards used or references to the other technical specifications in relation to which conformity is declared:

N° / Parts
Directive 2006/42/EC
EN 62841-1:2015/A11:2022
EN IEC 62841-2-3:2021/A11:2021
Directive 2014/30/EU
EN IEC 55014-1:2021
EN IEC 55014-2:2021
EN IEC 61000-3-2:2019/A1:2021
EN 61000-3-3:2013/A2:2021

The object of the declaration described above is in conformity with Directive 2011/65/EU of the European Parliament and of the Council of 8 June 2011 on the restriction of the use of certain hazardous substances in electrical and electronic equipment:

N° / Parts
EN IEC 63000:2018

Keeper of the technical documentation: OWIM GmbH & Co.KG

Signed for and on behalf of:

OWIM GmbH & Co. KG, Stiftsbergstraße 1, 74167 Neckarsulm, Germany

This declaration of conformity is issued under the sole responsibility of the manufacturer.

Translation of the original declaration of conformity























Neckarsulm	24.11.2025		
Place	Date	ppa. Jens Buchheim Authorised Signatory	ppa. Dr. Thorsten Maier Authorised Signatory



Avertissements et symboles utilisés	Page	50
Introduction	Page	51
Utilisation conforme aux prescriptions	Page	51
Contenu de l'emballage	Page	51
Description des pièces	Page	51
Données techniques	Page	52
Consignes de sécurité	Page	53
Consignes de sécurité générales pour les outils électriques	Page	53
Consignes de sécurité pour la meuleuse	Page	56
Consignes de sécurité pour meuleuse d'angle	Page	56
Réduction des émissions sonores et vibrations	Page	61
Comportement en cas d'urgence	Page	61
Risques résiduels	Page	62
Remarques sur le travail	Page	62
Poncer	Page	62
Découpe	Page	63
Rangement de la clé de serrage	Page	63
Montage	Page	63
Monter la poignée	Page	63
Régler/démonter le capot de protection	Page	63
Monter/démonter l'embout sur le capot de protection	Page	64
Monter/démonter un disque	Page	64
Fonctionnement	Page	65
Allumer et éteindre	Page	66
Fonctionnement en continu	Page	67
Dépannage	Page	67
Nettoyage et entretien	Page	68
Nettoyage	Page	68
Entretien	Page	68
Rangement	Page	68
Mise au rebut	Page	68
Garantie	Page	69
Faire valoir sa garantie	Page	70
Service après-vente	Page	71
Déclaration UE de conformité	Page	72

Avertissements et symboles utilisés

Les avertissements suivants sont utilisés dans ce mode d'emploi, sur l'emballage et sur l'étiquette signalétique :

	<p>DANGER ! Ce symbole avec ce signal important de « Danger » indique un danger avec un risque élevé de blessures graves ou de mort si la situation dangereuse n'est pas évitée.</p>		<p>PRUDENCE ! Ce symbole avec ce signal important de « Prudence » indique un danger avec un risque faible de blessures légères à importantes si la situation dangereuse n'est pas évitée.</p>
	<p>AVERTISSEMENT ! Ce symbole avec ce signal important d'« Avertissement » indique un danger avec un risque moyen de blessures graves ou de mort si la situation dangereuse n'est pas évitée.</p>		<p>Avant de changer les accessoires, de nettoyer le produit ou de le ranger, éteignez-le et débranchez-le du réseau électrique.</p>
	<p>Lisez le mode d'emploi.</p>		<p>Courant alternatif/tension alternative</p>
	<p>Portez des lunettes de protection !</p>		<p>Le sigle CE confirme la conformité aux directives de l'UE applicables au produit.</p>
	<p>Classe de protection II (isolation double)</p>		<p>PRUDENCE ! Respectez les consignes de sécurité.</p>
	<p>Portez une protection auditive !</p>		<p>Portez un masque anti-poussière !</p>
	<p>Portez un casque de chantier !</p>		<p>Débrancher la fiche</p>
	<p>Portez des gants protecteurs de sécurité.</p>		<p>Non homologuée pour un meulage humide</p>
	<p>Portez des chaussures de sécurité antidérapantes !</p>		<p>Non homologuée pour un meulage latéral</p>
	<p>Ne doit pas être utilisée si endommagée</p>		<p>Uniquement pour tronçonner</p>
	<p>Pas pour poncer</p>		<p>Consignes de sécurité Instructions de manipulation</p>



PRUDENCE ! Ne pas toucher les pièces mobiles.



Toujours se servir de ses deux mains.



Le capot de protection ne doit pas être utilisé pour couper.

MEULEUSE D'ANGLE

● **Introduction**

Nous vous félicitons pour l'achat de votre nouveau produit. Vous avez opté pour un produit de grande qualité. Le mode d'emploi fait partie intégrante de ce produit. Il contient des indications importantes pour la sécurité, l'utilisation et la mise au rebut. Veuillez lire consciencieusement toutes les indications d'utilisation et de sécurité du produit. Ce produit doit uniquement être utilisé conformément aux instructions et dans les domaines d'application spécifiés. Lors d'une cession à tiers, veuillez également remettre tous les documents.

● **Utilisation conforme aux prescriptions**

- Ce produit est un outil conçu pour dégrossir et tronçonner le métal, le béton ou les carrelages sans utiliser d'eau.
- Le produit ne convient pas à d'autres types d'applications (par ex. meulage avec des outils de meulage inadaptés, meulage avec un liquide de refroidissement, meulage ou tronçonnage de matériaux dangereux pour la santé comme l'amiante).
- Ce produit est destiné à être utilisé dans le domaine du bricolage. Il n'a pas été conçu pour une utilisation commerciale continue. Ce produit est destiné à être utilisé par des adultes. Les jeunes de plus de

16 ans peuvent uniquement utiliser le produit s'ils sont surveillés.

- Le fabricant n'est pas responsable des dommages causés par une utilisation impropre ou incorrecte.

● **Contenu de l'emballage**

⚠ AVERTISSEMENT !

- ▶ Le produit et les matériaux d'emballage ne sont pas des jouets pour les enfants ! Les enfants ne sont pas autorisés à jouer avec des sacs en plastique, des films et des petites pièces ! Il existe un danger d'asphyxie et d'ingestion !

- 1 Meuleuse d'angle
- 1 Poignée
- 1 Capot de protection
- 1 Clé de serrage
- 1 Mode d'emploi

● **Description des pièces**

Figure A :

- 1** Poignée
- 2** Filetage pour la poignée
- 3** Interrupteur marche/arrêt
- 4** Vis
- 5** Filetage pour la poignée
- 6** Disque à tronçonner *
- 7** Capot de protection
- 7a** Embout de capot de protection
- 8** Touche d'arrêt de la broche

* Le disque à tronçonner n'est pas compris dans le contenu de l'emballage.

9 Fiche de secteur

10 Clé de serrage

Figure B :

11 Flasque de serrage

12 Écrou de serrage

13 Broche de fixation

Figure C :

14 Ressort de pression

15 Balai de charbon

16 Rainure pour ressort de pression

Figure D :

17 Vis (fixation du capot de protection)

Figure E :

18 Encoche

● Données techniques

Meuleuse d'angle	PWS 115 C3
Tension d'entrée nominale :	230 V~, 50 Hz
Consommation d'énergie :	750 W
Vitesse à vide (n_0) :	12000 min ⁻¹
Dimensions des disques à tronçonner/à ébarber :	Ø 115 mm × 22,23 mm
Épaisseur des disques à tronçonner/à ébarber :	max. 6 mm
Filetage de la broche porte-disque :	M14
Longueur de filetage de la broche porte-disque :	max. 12 mm
Classe de protection :	II/□

Meuleuse d'angle	PWS 115 C3
Indice de protection :	IPX0
Capacité nominale :	max. Ø 115 mm

Valeurs des émissions sonores

Les valeurs mesurées ont été déterminées conformément à la norme EN 62841. Le niveau de bruit pondéré A de l'outil électrique est généralement le suivant :

Niveau de pression acoustique L_{pA} :	90,2 dB
Incertitude K_{pA} :	3 dB
Niveau de puissance acoustique L_{WA} :	98,2 dB
Incertitude K_{WA} :	3 dB

Valeurs d'émission de vibrations

Valeurs totales de vibration (somme vectorielle de trois directions), déterminées conformément à EN 62841 :

Poignée principale $a_{h,AG}$:	8,616 m/s ²
Poignée auxiliaire a_h :	8,395 m/s ²
Incertitude K :	1,5 m/s ²

Les valeurs indiquées se rapportent au ponçage de surface. D'autres applications peuvent conduire à d'autres valeurs d'émission de vibrations.

AVERTISSEMENT !



Portez une protection auditive !

AVERTISSEMENT !

- ▶ Les émissions de vibrations et de bruit générées lors de l'utilisation effective de l'outil électrique peuvent différer des valeurs spécifiées en fonction de la manière dont l'outil électrique est utilisé, en particulier du type de pièce à traiter.

Essayez de minimiser au maximum l'impact des vibrations et du bruit. Des mesures prises pour la réduction de la sollicitation par vibrations sont par exemple le port de gants lors de l'utilisation de l'outil et la limitation du temps de travail. Ainsi, tous les parties du cycle de fonctionnement sont à prendre en compte (par exemple les périodes durant lesquelles l'outil électrique est éteint, et celles où il est certes allumé, mais fonctionne sans sollicitation).

- ▶ Le ponçage ou meulage de tôle en métal fin ou d'autres structures ondulées de grande surface peut entraîner des émissions sonores globales plus élevées (jusqu'à 15 dB) que les valeurs d'émissions sonores indiquées. Le rayonnement acoustique dû à de telles pièces à usiner doit être dans la mesure du possible empêché en prenant des mesures correspondantes comme par exemple des tapis anti-vibratiles lourds et flexibles. Les émissions sonores accrues doivent également être prises en compte pour une évaluation des risques de nuisance sonore et pour la sélection d'une protection auditive adaptée.

REMARQUE

- ▶ Les valeurs de vibration totale et d'émission sonore spécifiées ont été mesurées selon une procédure de test normalisée et peuvent être utilisées pour comparer un outil électrique à un autre.
- ▶ Les valeurs de vibration totale et d'émission sonore spécifiées peuvent également être utilisées pour une estimation préliminaire de la sollicitation.



Consignes de sécurité

- **Consignes de sécurité générales pour les outils électriques**

AVERTISSEMENT !

- ▶ **Consultez toutes les consignes de sécurité, instructions, illustrations et données techniques fournies avec cet outil électrique.** Des erreurs concernant l'observation des consignes de sécurité et instructions peuvent conduire à une électrocution, un incendie et/ou causer des blessures graves.

Conservez toutes les consignes de sécurité et instructions pour vous y reporter ultérieurement.

Le terme « outil électrique » utilisé dans les consignes de sécurité se réfère à des outils électriques alimentés en électricité (avec cordon d'alimentation) ou à des outils électriques fonctionnant sur une batterie (sans cordon d'alimentation).

Sécurité au poste de travail

- 1) **Conservez votre zone de travail propre et bien éclairée.** Les zones

de travail encombrés ou sombres sont propices aux accidents.

- 2) **Ne travaillez pas avec l'outil électrique dans une atmosphère présentant un risque d'explosion, en présence de liquides, de gaz ou de poussières inflammables.** Les outils électriques créent des étincelles qui peuvent enflammer les poussières ou les vapeurs.
- 3) **Lors de l'utilisation de l'outil électrique, tenez les enfants et autres personnes hors de sa portée.** Des distractions peuvent vous faire perdre le contrôle de l'outil électrique.

Sécurité électrique

- 1) **La fiche de raccordement de l'outil électrique doit être compatible à la prise de courant. En aucun cas, la fiche ne doit pas être modifiée. N'utilisez aucune fiche interchangeable avec des outils électriques reliés à la terre.** Des fiches non modifiées et des prises de courant appropriées réduisent le risque d'électrocution.
- 2) **Évitez tout contact corporel avec des surfaces mises à la terre telles que tuyaux, radiateurs, cuisinières et réfrigérateurs.** Il existe un risque accru d'électrocution si votre corps est relié à la terre.
- 3) **N'exposez pas d'outils électriques à la pluie ou à l'humidité.** La pénétration d'eau dans un outil électrique augmente le risque d'électrocution.
- 4) **Ne détournez pas le cordon d'alimentation de son utilisation prévue par exemple ne l'utilisez pas pour porter et accrocher l'outil électrique ou pour le débrancher de la prise de courant. Tenez le cordon d'alimentation hors de portée de la chaleur, de l'huile,**

d'arêtes coupantes ou de pièces mobiles. Les cordons d'alimentation soit endommagés soit emmêlés augmentent le risque d'électrocution.

- 5) **Lorsque vous travaillez à l'extérieur avec un outil électrique, utilisez uniquement des rallonges adaptées à une utilisation en extérieur.** L'utilisation d'une rallonge convenant pour l'extérieur réduit le risque d'électrocution.
- 6) **Lorsque l'utilisation d'un outil électrique dans un endroit humide est inévitable, utilisez un disjoncteur différentiel.** L'emploi d'un disjoncteur différentiel diminue le risque d'électrocution.

Sécurité des personnes

- 1) **Soyez vigilant, surveillez ce que vous faites et faites preuve de bon sens lorsque vous utilisez un outil électrique. N'utilisez aucun outil électrique si vous êtes fatigué ou sous l'influence de drogues, d'alcool ou de médicaments.** Un moment d'inattention lors de l'utilisation de l'outil électrique peut causer des blessures graves.
- 2) **Veillez à porter un équipement de protection et toujours des lunettes protectrices.** Selon la nature du travail et l'utilisation de l'outil électrique, le port d'équipements de protection tels que masque anti-poussière, chaussures de sécurité antidérapantes, casque de chantier ou protection auditive réduit les risques de blessures.
- 3) **Évitez tout démarrage accidentel. Assurez-vous que l'outil électrique soit bien éteint avant de le brancher sur l'alimentation électrique et/ou sur l'accu, de le ramasser ou de le porter.** Lorsque vous transportez l'outil électrique avec le doigt sur l'interrupteur ou

que l'outil électrique est allumé et raccordé à l'alimentation électrique, cela peut entraîner des accidents.

- 4) **Avant de mettre l'outil électrique en marche, retirez tous les outils de réglage ou les clés plates.** Un outil ou une clé qui se trouve sur une pièce rotative de l'outil électrique peut entraîner des blessures.
- 5) **Évitez un positionnement corporel anormal. Assurez-vous de camper solidement sur vos jambes et de conserver votre équilibre à tout moment.** Cela permet un meilleur contrôle de l'outil électrique dans des situations inattendues.
- 6) **Portez des vêtements appropriés. Ne portez pas de vêtements amples ou de bijoux. Conservez vos cheveux, vêtements et gants hors de portée des pièces mobiles.** Des vêtements amples, des bijoux ou des cheveux longs peuvent être happés par les pièces en mouvement.
- 7) **Si des équipements permettant l'aspiration de la poussière et sa collecte doivent être montés, assurez-vous que ceux-ci soient bien raccordés et correctement utilisés.** L'aspiration de poussière peut réduire les risques occasionnés par les particules.
- 8) **Ne vous mettez pas en danger et ne dépassez pas les règles de sécurité des outils électriques, même si vous êtes, après de nombreuses utilisations, familier avec cet outil électrique.** Une action imprudente peut entraîner des blessures graves en quelques fractions de seconde.

Utilisation et manipulation de l'outil électrique

- 1) **Ne surchargez pas l'outil électrique. Utilisez seulement**

l'outil électrique qui convient au type de travaux entrepris.

Avec un outil électrique approprié, vous travaillez plus efficacement et en toute sécurité, dans la plage de puissance indiquée.

- 2) **N'utilisez aucun outil électrique dont l'interrupteur est défectueux.** Un outil électrique qui ne se laisse plus allumer ou éteindre est dangereux et doit être réparé.
- 3) **Avant d'effectuer tout réglage, de changer d'outils insérables ou de ranger l'outil électrique, débranchez la fiche de la prise de courant et/ou enlevez la batterie amovible.** Ces mesures de précaution empêchent le démarrage intempestif de l'outil électrique.
- 4) **Conservez les outils électriques inutilisés hors de la portée des enfants. Ne laissez pas des personnes utiliser l'outil électrique si elles ne sont pas familières avec les manipulations ou si elles n'ont pas lu les instructions.** Les outils électriques sont dangereux lorsqu'ils sont utilisés par des personnes inexpérimentées.
- 5) **Entretenez les outils électriques et l'outil insérable avec soin. Vérifiez si les pièces mobiles fonctionnent correctement et ne sont pas bloquées ; contrôlez aussi si des pièces sont cassées ou endommagées car cela pourraient altérer le fonctionnement de l'outil électrique. Faites réparer les pièces endommagées avant toute utilisation de l'outil électrique.** De nombreux accidents sont causés par des outils électriques mal entretenus.
- 6) **Conservez les outils de coupe bien affûtés et propres.** Des outils soigneusement entretenus avec des bords bien coupants se bloquent moins et sont plus faciles à contrôler.

- 7) **Utilisez l'outil électrique, les accessoires et les outils insérables etc. conformément à ces instructions. Prenez en compte les conditions de travail et le travail à effectuer.** L'utilisation d'outils électriques pour des applications différentes que celles prévues peut conduire à des situations dangereuses.
- 8) **Maintenez les poignées et surfaces de préhension sèches, propres et exemptes d'huile ou de graisse.** Les poignées et surfaces de préhension glissantes ne permettent pas de manipuler et de contrôler l'outil électrique en toute sécurité lors de situations imprévues.

Service après-vente

- 1) **Laissez votre outil électrique être réparé seulement par du personnel qualifié qui utilise des pièces de rechange d'origine.** Ceci assure que la sécurité de l'outil électrique est maintenue.

● Consignes de sécurité pour la meuleuse

AVERTISSEMENT !

- ▶ La poussière de matériaux tels que la peinture au plomb, certains bois et métaux peut être nocive pour la santé.
- ▶ Le contact ou l'inhalation de ces poussières peut présenter un risque pour l'opérateur ou les personnes à proximité.

AVERTISSEMENT !



Portez des lunettes de protection et un masque



protecteur anti-poussière !

● Consignes de sécurité pour meuleuse d'angle

Consignes de sécurité communes pour le ponçage et le tronçonnage

- 1) **Cet outil électrique est à utiliser comme meuleuse et machine à découper. Respectez tous les consignes de sécurité, instructions, figures et données que vous recevez avec l'appareil.** Si vous ne suivez pas les instructions suivantes, une électrocution, un incendie et/ou des blessures graves peuvent survenir.
- 2) **Cet outil électrique n'est pas adapté pour le ponçage, les travaux avec des brosses en fils métalliques, le polissage et le tronçonnage.** Les applications pour lesquelles l'outil électrique n'est pas prévu peuvent entraîner des dangers ou blessures.
- 3) **N'utilisez pas l'outil électrique pour une fonction pour laquelle il n'a pas été explicitement conçu et prévu par son fabricant.** Une telle transformation risque d'entraîner une perte du contrôle et des blessures corporelles graves.
- 4) **N'utilisez aucun outil insérable qui ne soit pas spécialement prévu ou déterminé par le fabricant pour cet outil électrique.** La fixation de l'accessoire sur votre outil électrique ne garantit en aucun cas une utilisation en toute sécurité.
- 5) **La vitesse de rotation admise de l'outil insérable doit être au moins aussi élevée que le nombre de tours maximal indiqué sur l'outil électrique.** Les accessoires, qui tournent plus vite que la vitesse autorisée, peuvent se casser ou s'envoler.
- 6) **Le diamètre extérieur et l'épaisseur de l'outil insérable doivent être conformes aux**

dimensions de votre outil électrique. Des outils insérables de taille incorrecte peuvent ne pas être suffisamment isolés ou contrôlés.

- 7) **Les dimensions de fixation de l'outil insérable doivent correspondre aux dimensions des moyens de fixation de l'outil électrique.** Les outils insérables, qui ne s'adaptent pas bien sur l'outil électrique, tournent de façon irrégulière, vibrent très fortement, etc. peuvent causer une perte de contrôle.
- 8) **N'utilisez jamais des outils insérables endommagés. Avant chaque utilisation, vérifiez les outils insérables comme les disques abrasifs pour déceler des éclatements et fissures ou encore des fêlures sur le plateau de ponçage, une usure ou abrasion excessive. Si l'outil électrique ou l'outil insérable tombe, vérifiez s'il est endommagé ou utilisez un outil insérable en bon état. Si vous avez contrôlé et installé l'outil insérable, vérifiez que vous-même ou toute personne présente à proximité soit hors de portée de la zone de rotation de l'outil insérable et faites fonctionner l'appareil 1 minute au nombre de tours maximal.** Les outils insérables endommagés cassent généralement durant ce test.
- 9) **Portez un équipement de protection individuelle. Utilisez selon l'application prévue un équipement de protection pour tout le visage et les yeux ou des lunettes de protection. Le cas échéant, portez des masques anti-poussière et une protection auditive, gants protecteurs ou un tablier spécial qui peut ainsi vous protéger des petites particules de meulage et matériaux.** Les yeux doivent être protégés contre les corps étrangers s'envolant lors des différents travaux effectués. Les masques anti-poussière ou de protection respiratoire doivent filtrer toutes les poussières produites lors de l'utilisation. Si vous êtes exposé à un bruit intensif sur une longue période, vous pouvez subir une perte auditive.
- 10) **Veillez à maintenir une distance sécuritaire par rapport à votre zone de travail et aux personnes se trouvant à proximité. Toute personne qui pénètre dans la zone de travail doit porter son équipement de protection individuelle.** Des fragments et débris de la pièce à usiner ou des outils insérables cassés peuvent voler et causer des blessures aussi en dehors de la zone de travail immédiate.
- 11) **Lorsque vous effectuez des travaux où un outil insérable peut entrer en contact avec des fils électriques cachés ou son propre cordon d'alimentation, tenez l'outil électrique uniquement par ses surfaces de préhension isolées.** Le contact avec une ligne sous tension peut aussi mettre des pièces en métal de l'appareil sous tension et provoquer un choc électrique.
- 12) **Tenez éloigner le cordon d'alimentation de l'outil insérable en train de tourner.** Si vous perdez le contrôle de l'appareil, le cordon d'alimentation peut être coupé ou touché et votre main ou votre bras peuvent entrer en contact avec l'outil insérable.
- 13) **Ne posez jamais l'outil électrique quelque part avant que l'outil insérable se soit complètement arrêté.** L'outil insérable en rotation

peut entrer en contact avec la surface où il se trouve ce qui peut entraîner une perte de contrôle de l'outil électrique.

- 14) **Ne laissez pas l'outil électrique en fonctionnement lorsque vous le portez.** Vos vêtements peuvent entrer en contact accidentellement avec l'outil insérable en rotation et celui-ci peut tarauder votre corps.
- 15) **Nettoyez régulièrement les fentes d'aération de votre outil électrique.** Le ventilateur du moteur attire la poussière dans le boîtier et une forte accumulation de poussière métallique peut causer des risques électriques.
- 16) **N'utilisez pas l'outil électrique à proximité de matières inflammables.** Des étincelles peuvent enflammer ces matériaux.
- 17) **N'utilisez aucun outil insérable qui nécessite un fluide de refroidissement.** L'utilisation d'eau ou de fluides de refroidissement peut provoquer une électrocution.

Autres consignes de sécurité pour toutes les applications – recul et consignes de sécurité correspondantes :

Le recul est une réaction soudaine qui apparaît lorsqu'un outil insérable en rotation, comme un disque abrasif, un plateau support, une brosse métallique, etc., s'accroche ou se bloque et provoque un brusque arrêt de l'outil insérable en rotation. Ceci conduit à ce que l'outil électrique accélère sans contrôle dans l'autre sens de la rotation de l'outil insérable jusqu'au point de blocage.

Lorsque par ex. un disque abrasif accroche ou bloque sur une pièce, le bord du disque abrasif qui s'est introduit dans la pièce, se trouve coincé et peut donc causer une rupture du disque

abrasif ou provoquer un recul. Le disque abrasif s'éloigne alors de l'utilisateur ou se rapproche de celui-ci, selon le sens de rotation du disque au point de blocage. Dans ce cas, le disque abrasif peut aussi casser.

Le recul est le résultat d'une utilisation incorrecte ou défectueuse de l'outil électrique. Grâce à des mesures de précaution appropriées décrites ci-dessous, le recul peut être évité.

- 1) **Tenez l'outil électrique fermement et placez votre corps et vos bras dans une position où vous pourrez absorber les forces du recul. Afin d'avoir un contrôle maximal sur les forces de recul ou de prévenir un moment de réaction pendant la montée en vitesse, utilisez toujours la poignée auxiliaire (si disponible).** La personne qui utilise l'appareil peut en prenant les mesures de précaution nécessaires réagir aux forces de réaction et de recul.
- 2) **Ne positionnez jamais vos mains à proximité de l'outil insérable en rotation.** L'outil insérable peut se déplacer lors d'un recul vers vos mains.
- 3) **Évitez que votre corps ne se trouve dans la zone où l'outil électrique peut être sujet à un recul.** Le recul entraîne l'outil électrique dans la direction opposée à celle du mouvement du disque abrasif au point de blocage.
- 4) **Travaillez toujours prudemment dans les endroits où il y a des coins, des bords tranchants etc. Évitez que les outils insérables rebondissent et se coincent dans la pièce à travailler.** L'outil insérable en rotation a tendance à se coincer dans les angles, les arêtes vives ou lorsqu'il rebondit. Ceci entraîne une perte de contrôle ou un recul.

- 5) **Utilisez pas de lame de scie pour couper du bois, pas de disque diamanté segmenté avec un écart de segment supérieur à 10 mm et pas de lame de scie dentée.** De tels outils insérables causent fréquemment un recul ou la perte de contrôle.

Consignes de sécurité spéciales pour le ponçage et le tronçonnage

- 1) **Utilisez uniquement les produits abrasifs agréés pour votre outil électrique et le capot de protection prévu pour leur utilisation.** Les produits abrasifs, qui ne sont pas conçus pour l'outil électrique, n'offrent pas une protection suffisante et sont donc dangereux.
- 2) **Les disques abrasifs avec différents agglomérés doivent être montés de telle sorte que leur surface abrasive ne dépasse pas le bord du capot de protection.** Un disque abrasif mal installé qui dépasse le bord du capot de protection n'offre pas de protection adéquate.
- 3) **Le capot de protection doit être bien installé sur l'outil électrique et ajusté afin d'atteindre un excellent niveau de sécurité c'est-à-dire que la partie à nu du produit abrasif dirigée vers l'opérateur soit la plus petite possible.** Le capot de protection aide à protéger l'opérateur des débris, du contact fortuit avec le disque abrasif ainsi que des étincelles qui pourraient enflammer les vêtements.
- 4) **Les accessoires abrasifs doivent être utilisés seulement dans les domaines d'intervention recommandés. Par exemple : Ne poncez jamais avec la surface latérale d'un disque à tronçonner.** Les disques à

tronçonner sont conçus pour couper les matériaux avec l'arête du disque. Toute force latéralement développée peut casser les accessoires abrasifs.

- 5) **Utilisez toujours des flasques de serrage en bon état, de la bonne taille et forme pour le disque abrasif que vous avez choisi.** Des flasques appropriées protègent le disque abrasif et réduisent ainsi les risques de cassure du disque abrasif. Les flasques pour disques à tronçonner peuvent être différentes des autres flasques pour disques abrasifs.
- 6) **N'utilisez aucun disque abrasif usé provenant de plus grands outils électriques.** Les disques abrasifs pour de plus grands outils électriques ne sont pas prévus pour les vitesses de rotation plus élevées des plus petits outils électriques et peuvent casser.
- 7) **Lorsque vous utilisez des disques dans un but double, utilisez toujours le capot de protection adapté pour l'application réalisée.** La non-utilisation du capot de protection adapté peut annuler l'effet de bouclier et ainsi entraîner des blessures graves.

Consignes de sécurité supplémentaires pour le tronçonner

- 1) **Évitez de bloquer les disques à tronçonner ou d'exercer une pression importante. N'effectuez pas des coupes de profondeur excessive.** Une force excessive sur le disque à tronçonner augmente les sollicitations mécaniques et les possibilités de coincement ou de blocage et ainsi accroît le risque de recul et de cassure de l'accessoire abrasif.
- 2) **Évitez de vous tenir dans la zone située devant et derrière le disque**

- à tronçonner en rotation.** Si vous travaillez en poussant le disque à tronçonner devant vous sur la pièce à usiner, en cas de recul, l'outil électrique peut être projeté directement dans votre direction avec le disque en rotation.
- 3) **Si le disque à tronçonner se bloque ou si vous interrompez le travail, éteignez l'appareil et restez sans bouger jusqu'à ce que le disque se soit arrêté. N'essayez jamais de continuer à travailler sur la coupe avec le disque à tronçonner encore en train de tourner car il existe un risque de recul lors de cette opération.** Déterminez et corrigez la cause du blocage.
 - 4) **Ne rallumez pas l'outil électrique, tant qu'il se trouve dans la pièce à travailler. Laissez toujours le disque à tronçonner atteindre sa pleine vitesse de rotation avant de reprendre la découpe avec précaution.** Autrement, le disque pourrait se coincer, sauter hors de la pièce ou provoquer un recul.
 - 5) **Fixez correctement les plaques et grandes pièces à travailler afin de réduire les risques de recul dus à un disque à tronçonner coincé.** Les grandes pièces à travailler peuvent se plier sous leur propre poids. La pièce à usiner doit être étayée des deux côtés du disque aussi bien à proximité de la découpe que de l'autre bord.
 - 6) **Soyez particulièrement prudent lorsque vous effectuez des découpes « au carré » dans des murs ou des endroits non visibles.** Le disque à tronçonner s'enfonçant, il se peut que lors de la découpe il rencontre des conduites de gaz ou d'eau, fils électriques ou tout autre objet et provoque un recul.
 - 7) **N'effectuez pas de coupes curvilignes.** Une force excessive sur le disque à tronçonner augmente les sollicitations mécaniques et les possibilités de coincement ou de blocage et ainsi accroît le risque de recul et de cassure de l'accessoire abrasif, ce qui peut entraîner des blessures graves.
- Consignes de sécurité supplémentaires pour meuleuse d'angle**
- 1) Raccordez le produit uniquement à une prise de courant avec un disjoncteur différentiel à courant de déclenchement ne dépassant pas 30 mA.
 - 2) Tenez le cordon d'alimentation et la rallonge éloignés du disque. En cas de détérioration ou de décupe, débranchez immédiatement la fiche secteur de la prise de courant. Ne touchez pas le cordon avant qu'il ne soit débranché du secteur. Il y a un risque de décharge électrique.
 - 3) Si le cordon d'alimentation de l'outil électrique est endommagé, il doit être remplacé par un cordon d'alimentation spécialement prévu qui peut être obtenu auprès du service clientèle.
 - 4) Utilisez uniquement des disques abrasifs dont la vitesse de rotation déclarée est au moins aussi élevée que celle indiquée sur l'étiquette signalétique du produit.
 - 5) Inspectez visuellement le disque abrasif avant utilisation. N'utilisez pas de disques endommagés ou déformés. Remplacez un disque usé.
 - 6) Assurez-vous que les étincelles générées lors du meulage ne représentent aucun danger par ex. pour des personnes qu'elles pourraient atteindre ou pour des

substances inflammables qui pourraient prendre feu.

- 7) Portez toujours des lunettes de protection, des gants de sécurité, un masque de protection respiratoire et une protection auditive lors du ponçage.
- 8) Ne positionnez jamais vos doigts entre le disque et le pare-étincelles ou près du capot de protection. Il existe un danger de pincement.
- 9) Pour des raisons fonctionnelles, les parties rotatives du produit ne peuvent pas être couvertes. Par conséquent, soyez prudent et sécurisez bien la pièce à usiner pour éviter tout glissement qui pourrait provoquer un contact de vos mains avec le disque abrasif.
- 10) La pièce devient chaude en meulant. Ne touchez pas la zone usinée, mais laissez-la refroidir. Il existe un risque de brûlures. N'utilisez pas de fluide de refroidissement ou de produits semblables.
- 11) Ne travaillez pas avec le produit, si vous êtes fatigué ou après avoir consommé de l'alcool ou des médicaments. Prenez toujours le temps de faire une pause.
- 12) Éteignez le produit et débranchez la fiche secteur
 - Pour débloquer un outil insérable bloqué,
 - Lorsque le cordon d'alimentation est détérioré ou emmêlé,
 - En cas de bruits inhabituels.

Lorsqu'il est nécessaire de remplacer le cordon d'alimentation, le fabricant ou son représentant doit s'en charger pour éviter tout risque.

● Réduction des émissions sonores et vibrations

Afin de réduire les effets des vibrations et du bruit, limitez le temps d'utilisation, utilisez des modes de fonctionnement peu bruyants et à faibles vibrations et portez un équipement de protection adapté.

Les mesures suivantes permettent d'atténuer les risques liés aux vibrations et au bruit :

- Utilisez toujours le produit en respectant l'usage prévu et comme décrit dans les présentes instructions.
- Assurez-vous que le produit est en parfait état et bien entretenu.
- Utilisez les outils insérables spécialement conçus pour ce produit et assurez-vous qu'ils soient en parfait état.
- Tenez le produit aux poignées/surfaces de préhension afin d'assurer la sécurité.
- Entretenez le produit conformément aux instructions et prévoyez une bonne lubrification (si applicable).
- Planifiez vos travaux de manière à ce que l'utilisation de produits à valeur vibratoire élevée soit répartie sur une longue durée.

● Comportement en cas d'urgence

À l'aide du présent mode d'emploi, familiarisez-vous avec l'utilisation de ce produit. Mémorisez les consignes de sécurité et respectez-les impérativement. Ceci permet d'éviter des risques et dangers.

- Soyez toujours vigilant lors de l'utilisation de ce produit afin de

détecter suffisamment tôt les dangers et agir en conséquence. Une intervention rapide peut permettre d'éviter des blessures graves et dégâts matériels.

- En cas de dysfonctionnement, éteignez le produit et débranchez-le du réseau électrique. Faites vérifier le produit par un professionnel qualifié et, si nécessaire, faites-le réparer avant de le réutiliser.

● Risques résiduels

REMARQUE

- ▶ Ce produit génère un champ électromagnétique lors du fonctionnement ! Dans certaines circonstances, le champ peut influencer des implants médicaux actifs ou passifs ! Pour réduire le risque de blessures graves ou mortelles, nous recommandons aux personnes portant des implants médicaux de consulter leur médecin et le fabricant de l'implant médical avant d'utiliser le produit !

Même si vous vous servez correctement de ce produit en respectant les consignes, un risque résiduel n'est jamais exclu. Les dangers suivants, entre autres, peuvent survenir en relation avec la fabrication et la manipulation de ce produit :

- Atteintes à la santé résultant d'émissions de vibrations, si le produit est utilisé sur une longue période ou n'est pas correctement utilisé et entretenu.
- Dégâts matériels ou blessures corporelles causé(e)s par des outils coupants défectueux ou l'impact soudain d'un objet recouvert durant l'utilisation.

- Risque de blessures et de dégâts matériels causé(e)s par des objets volants.

● Remarques sur le travail



⚠ AVERTISSEMENT !

- ▶ Lors du choix de l'outil, veillez à ce que sa vitesse autorisée soit au moins aussi élevée que la vitesse de rotation indiquée du produit.
- ▶ Lors du choix du disque, veillez au diamètre maximal autorisé ainsi qu'à l'épaisseur maximale autorisée.

● Poncer

(Fig. H)

⚠ AVERTISSEMENT !

- ▶ N'utilisez jamais de disques à tronçonner pour poncer ou meuler.
- ▶ Si un disque abrasif est utilisé, le produit doit uniquement fonctionner avec le capot de protection  monté.
- ▶ Utilisez uniquement des disques abrasifs certifiés.
- ▶ Le capot de protection  pour le ponçage ou meulage est prémonté.
- Vous obtiendrez un meilleur résultat de ponçage ou meulage avec un angle de travail de 30° à 40°.
- **Régler ou retirer le capot de protection  :** Voir « Régler/démonter le capot de protection ».
- Exercez seulement une pression régulière sur la pièce à usiner. Bougez le produit d'avant en arrière régulièrement.

● Découpe

(Fig. G)

⚠ AVERTISSEMENT !

- ▶ N'utilisez jamais de disques abrasifs pour la découpe !
- ▶ Le produit ne doit fonctionner avec un disque à tronçonner [6] que lorsque le capot de protection [7] est monté.

- Seuls des disques à tronçonner [6] homologués, renforcés par des fibres, et des disques à tronçonner diamantés peuvent être utilisés.
- Le capot de protection [7] est prémonté. Montage de l'embout de capot de protection [7a] : Voir « Régler/démonter le capot de protection » et « Monter/démonter l'embout sur le capot de protection ».
- Travaillez en principe avec un faible mouvement vers l'avant. Exercez seulement une pression régulière sur la pièce à usiner.
- Travaillez toujours en sens inverse. Le produit ne sera ainsi pas pressé de manière incontrôlée hors de la découpe.

● Rangement de la clé de serrage

- La clé de serrage [10] peut être rangée dans la poignée [1] (fig. A).

● Montage

⚠ PRUDENCE ! Risque de blessures !

- ▶ Veillez lorsque vous travaillez à disposer d'un espace suffisant et à ne pas mettre d'autres personnes en danger.

⚠ PRUDENCE ! Risque de blessures !

- ▶ Tous les caches et dispositifs de protection doivent être montés de manière correcte avant la mise en service.
- ▶ Débranchez toujours la fiche secteur [9] avant d'effectuer des réglages sur le produit.

● Monter la poignée

(Fig. A)

⚠ AVERTISSEMENT !

- ▶ Le produit doit uniquement fonctionner lorsque la poignée [1] est montée.
- Vissez bien la poignée sur le filetage pour la poignée. En fonction du mode de travail, choisissez le filetage pour la poignée à gauche [5], à droite ou au-dessus [2] sur le produit (fig. A).

● Régler/démonter le capot de protection

(Fig. D)

REMARQUE

- ▶ Le capot de protection [7] est prémonté sur le produit.
- ▶ Réajustez la position du capot de protection [7] si vous constatez pendant l'utilisation qu'il n'offre pas une protection optimale.
- Réglez le capot de protection [7] de manière à ce qu'un vol d'étincelles ou des pièces détachées ne puissent ni toucher l'utilisateur ni des personnes environnantes.
- Le positionnement du capot de protection [7] doit également se

faire de manière à ce que le vol d'étincelles n'enflamme pas des pièces combustibles environnantes.

Démonter le capot de protection

- **Retirer le capot de protection [7]** : Enlevez les vis [17] à l'aide d'un objet, par ex. un petit tournevis (fig. D).

● Monter/démonter l'embout sur le capot de protection

(Fig. E)

Monter l'embout

1. Placez l'embout de capot de protection [7a] avec le côté sur lequel le sens de marche est indiqué par une flèche sur le capot de protection [7].
2. Glissez l'embout [7a] sur le capot de protection [7] jusqu'à ce qu'il s'enclenche de manière audible.

Démonter l'embout

1. Déverrouillez l'embout de capot de protection [7a] en poussant l'encoche [18] du capot de protection [7].
2. Dévissez l'embout [7a] du capot de protection [7].

● Monter/démonter un disque

(Fig. F)

REMARQUE

- ▶ Si le sens de rotation est indiqué sur votre disque, veillez lors du montage à ce qu'il corresponde avec le sens de fonctionnement du produit. Le sens de rotation est indiqué sur le produit à côté de la touche d'arrêt de la broche [8] ().

REMARQUE

- ▶ Veillez à ce que la flasque de serrage [11] (fig. B) repose sur le produit de manière à ce que les évidements dans la flasque de serrage s'imbriquent dans le bord sur le produit. La broche de fixation [13] doit tourner lorsque vous tournez la flasque de serrage.

1. Appuyez sur la touche d'arrêt de la broche [8].
2. Tournez la broche de fixation [13] jusqu'à ce que l'arrêt de broche fixe la broche de fixation. Maintenez enfoncée la touche d'arrêt de la broche [8].
3. Dévissez l'écrou de serrage [12] à l'aide de la clé de serrage [10]. Vous pouvez relâcher la touche d'arrêt de la broche [8].
4. Placez le disque choisi sur la flasque de serrage [11] (fig. B). L'inscription sur le disque pointe généralement vers le produit.
5. Placez à nouveau l'écrou de serrage [12] sur la broche de fixation [13]. Le côté plat de l'écrou de serrage pointe vers l'outil insérable lorsque l'épaisseur du logement du disque est < 5 mm. Si l'épaisseur du logement de disque est ≥ 5 mm, tournez l'écrou de serrage [12] (fig. B).
6. Appuyez sur la touche d'arrêt de la broche [8] et tournez la broche de fixation [13] jusqu'à ce que l'arrêt de la broche se fixe dans la broche de fixation. Resserrez l'écrou de serrage [12] avec la clé de serrage [10]. Vous pouvez relâcher la touche d'arrêt de la broche.

Démonter un disque

1. Appuyez sur la touche d'arrêt de la broche **8** (fig. A).
2. Tournez la broche de fixation **13** jusqu'à ce que le blocage de l'arbre fixe la broche de fixation.
3. Maintenez la touche d'arrêt de la broche **8** enfoncée.
4. Détachez l'écrou de serrage **12** (fig. B) avec la clé de serrage **10** (fig. A).
5. Relâchez la touche d'arrêt de la broche **8**.
6. Retirez l'écrou de serrage **12** et la flasque de serrage **11** (fig. B) et le disque à tronçonner, meulage ou tronçonnage de la broche de fixation **13**.

● Fonctionnement

⚠ AVERTISSEMENT !



Éteignez le produit et débranchez la fiche secteur **9**. Laissez le produit refroidir.

⚠ AVERTISSEMENT !



Portez des gants de protection lors du changement d'outil pour éviter toute coupure.

⚠ AVERTISSEMENT !

- ▶ L'écrou de serrage **12** ne doit pas être trop serré, pour éviter un bris du disque et de l'écrou.

⚠ PRUDENCE ! Risque de blessures !

- ▶ Avant toute intervention sur le produit, débranchez la fiche secteur **9**.

⚠ PRUDENCE ! Risque de blessures !

- ▶ Utilisez uniquement les disques abrasifs et accessoires recommandés par le fabricant. L'utilisation d'autres outils insérables et accessoires peut représenter pour vous un risque de blessure.
- ▶ Utilisez uniquement des accessoires comportant des informations sur le fabricant, le type de raccordement, les dimensions et le nombre de tours autorisé.
- ▶ Utilisez uniquement des accessoires dont la vitesse de rotation déclarée est au moins aussi élevée que celle indiquée sur l'étiquette signalétique du produit.
- ▶ N'utilisez pas de disques abrasifs brisés, fissurés ou endommagés de quelque façon que ce soit.
- ▶ Ne faites jamais fonctionner le produit sans dispositifs de protection.
- ▶ Fixez correctement les plaques et pièces à usiner afin de réduire les risques de recul dus à un disque à tronçonner **6** coincé. Les grandes pièces à travailler peuvent se plier sous leur propre poids. La pièce à usiner doit être étayée des deux côtés du disque, à la fois près du disque à tronçonner et aussi sur le bord.
- ▶ Conservez vos mains hors de la portée du disque lorsque le produit fonctionne. Il existe un risque de blessure.

REMARQUE

Remarques relatives au remplacement

- ▶ Ne faites jamais fonctionner le produit sans dispositifs de protection.
- ▶ Assurez-vous que la vitesse indiquée sur l'outil est égale ou supérieure au régime à vide nominal du produit.
- ▶ Assurez-vous que les dimensions correspondent bien au produit.
- ▶ Utilisez uniquement des disques impeccables (test de son : vous obtenez un son limpide en frappant avec un marteau en plastique).
- ▶ Ne percez pas par la suite un alésage trop petit sur le disque abrasif.
- ▶ N'utilisez pas de bague de réduction ou d'adaptateur séparé pour adapter des disques abrasifs avec un grand trou.
- ▶ N'utilisez pas de lame de scie.
- ▶ Seule la flasque de serrage fournie doit être utilisée pour serrer les outils de meulage. Les couches intermédiaires entre la flasque de serrage et les outils de meulage doivent être en matières élastiques par ex. caoutchouc, carton souple etc.
- ▶ Remontez entièrement le produit après le changement d'outils.

● Allumer et éteindre

⚠ AVERTISSEMENT !

- ▶ Vérifiez si la tension de la prise de raccordement correspond bien à celle indiquée sur l'étiquette signalétique du produit.

⚠ AVERTISSEMENT ! Risque de blessures !

- ▶ L'outil continue de fonctionner une fois le produit arrêté.

1. Branchez la fiche secteur **9** sur une prise de courant.
2. Pour allumer, poussez l'interrupteur marche/arrêt **3** (fig. A) vers l'avant dans la direction du produit et poussez-le ensuite en direction de la surface de la poignée sur le produit.
3. Attendez après la mise en marche jusqu'à ce que le produit atteigne sa vitesse de rotation maximale. Commencez alors à travailler.
4. Relâchez l'interrupteur marche/arrêt **3** pour la mise à l'arrêt. Le produit s'arrête.

Essai

- Effectuez un essai, sans grande intensité, avant de commencer le travail et après chaque changement d'outil.
- Éteignez immédiatement le produit si l'outil fonctionne irrégulièrement, si les vibrations sont importantes ou si vous entendez des bruits anormaux.

● Fonctionnement en continu

1. Allumez le produit.
2. Activation du fonctionnement en continu : Enclenchez l'interrupteur marche/arrêt **3** (fig. A) à l'état allumé en le poussant vers l'avant en direction du produit.
3. Désactivation du fonctionnement en continu : Poussez brièvement l'interrupteur marche/arrêt **3** (fig. A) en direction de la surface de la poignée sur le produit. Le produit s'arrête.

● Dépannage

⚠ AVERTISSEMENT ! Risque d'électrocution !



Avant toute intervention sur le produit, débranchez la fiche secteur.

Problème	Cause possible	Solution
Le produit ne démarre pas.	Pas de tension réseau.	Vérifiez la prise de courant, le cordon d'alimentation, le câble, la fiche secteur 9 et le fusible du bâtiment. Les réparations doivent être effectuées par un électricien.
	Le fusible du bâtiment réagit.	
L'outil abrasif ne se déplace pas bien que le moteur tourne.	L'écrou de serrage 12 est desserré.	Resserrez l'écrou de serrage 12 (voir « Monter/démonter un disque »).
	La pièce à usiner, un reste de pièce à usiner ou des restes d'outils de meulage bloquent l'entraînement.	Éliminez les blocages.
Le moteur ralentit et s'arrête.	Le produit est sur-sollicité par la pièce à usiner.	Réduisez la pression sur l'outil de meulage.
		La pièce à usiner est inappropriée.
Le disque abrasif ne tourne pas correctement, des bruits anormaux se font entendre.	L'écrou de serrage 12 est desserré.	Resserrez l'écrou de serrage 12 (voir « Monter/démonter un disque »).
	Le disque abrasif est défectueux.	Changez le disque abrasif.

● Nettoyage et entretien

AVERTISSEMENT !



Avant de changer les accessoires, de nettoyer le produit ou de le ranger, éteignez-le et débranchez-le du réseau électrique.

AVERTISSEMENT ! Risque de brûlures !

- ▶ Faites réaliser les tâches qui ne sont pas décrites dans ce mode d'emploi par un atelier spécialisé. Utilisez uniquement des pièces d'origine.
 - ▶ Laissez refroidir le produit avant toute opération de nettoyage ou d'entretien.
- Contrôlez l'absence de vices visibles sur le produit avant chaque utilisation, comme des pièces desserrées, usées ou détériorées, le bon serrage des vis ou d'autres pièces. Vérifiez en particulier le disque abrasif. Remplacez les pièces détériorées.

● Nettoyage

AVERTISSEMENT !

- ▶ N'utilisez pas de produits de nettoyage ou de dissolvants. Les substances chimiques risquent d'attaquer les pièces en plastique du produit.
- ▶ Ne nettoyez jamais le produit sous l'eau courante.

- Nettoyez bien le produit après chaque utilisation.
- Nettoyez les orifices de ventilation et la surface du produit avec une brosse souple, un pinceau ou un chiffon.

● Entretien











(Fig. C)

Remplacer les balais de charbon

AVERTISSEMENT !



Avant de changer les accessoires, de nettoyer le produit ou de le ranger, éteignez-le et débranchez-le du réseau électrique.

1. Desserrez la vis  du corps de la poignée (fig. A).
2. Retirez le corps de la poignée.
3. Levez le ressort de pression  de la rainure du ressort de pression  du balai de charbon .
4. Sortez le balai de charbon  du guidage.
5. Insérez le nouveau balai de charbon  dans le guidage.
6. Placez à nouveau le ressort de pression  sur la rainure pour les ressorts de pression  du balai de charbon .
7. Fixez à nouveau le corps de la poignée avec la vis.
8. Remplacez les balais de charbon  par paires.

● Rangement

- Conservez le produit dans un endroit sec à l'abri de la poussière hors de portée des enfants.

● Mise au rebut

L'emballage se compose de matières recyclables pouvant être mises au rebut dans les déchetteries locales.



Veillez respecter l'identification des matériaux d'emballage pour le tri sélectif, ils sont identifiés avec des abréviations (a) et des chiffres (b) ayant la signification suivante : 1-7 :

plastiques/20–22 : papiers et cartons/80–98 : matériaux composite.

Produit :



Le produit ainsi que les accessoires et les matériaux d'emballage sont recyclables et relèvent de la responsabilité élargie du producteur. Éliminez-les séparément, en suivant l'Info-tri illustrée, dans l'intérêt d'un meilleur traitement des déchets.

Le logo Triman n'est valable qu'en France.



Votre mairie ou votre municipalité vous renseigneront sur les possibilités de mise au rebut des produits usagés.



Afin de contribuer à la protection de l'environnement, veuillez ne pas jeter votre produit usagé dans les ordures ménagères, mais éliminez-le de manière appropriée. Pour obtenir des renseignements concernant les points de collecte et leurs horaires d'ouverture, vous pouvez contacter votre municipalité.

● Garantie

Article L217-16 du Code de la consommation

Lorsque l'acheteur demande au vendeur, pendant le cours de la garantie commerciale qui lui a été consentie lors de l'acquisition ou de la réparation d'un bien meuble, une remise en état

couverte par la garantie, toute période d'immobilisation d'au moins sept jours vient s'ajouter à la durée de la garantie qui restait à courir. Cette période court à compter de la demande d'intervention de l'acheteur ou de la mise à disposition pour réparation du bien en cause, si cette mise à disposition est postérieure à la demande d'intervention.

Indépendamment de la garantie commerciale souscrite, le vendeur reste tenu des défauts de conformité du bien et des vices rédhibitoires dans les conditions prévues aux articles L217-4 à L217-13 du Code de la consommation et aux articles 1641 à 1648 et 2232 du Code Civil.

Article L217-4 du Code de la consommation

Le vendeur livre un bien conforme au contrat et répond des défauts de conformité existant lors de la délivrance.

Il répond également des défauts de conformité résultant de l'emballage, des instructions de montage ou de l'installation lorsque celle-ci a été mise à sa charge par le contrat ou a été réalisée sous sa responsabilité.

Article L217-5 du Code de la consommation

Le bien est conforme au contrat :

- 1° S'il est propre à l'usage habituellement attendu d'un bien semblable et, le cas échéant :
 - s'il correspond à la description donnée par le vendeur et posséder les qualités que celui-ci a présentées à l'acheteur sous forme d'échantillon ou de modèle ;
 - s'il présente les qualités qu'un acheteur peut légitimement attendre eu égard aux déclarations publiques faites par le vendeur, par le producteur ou par son

représentant, notamment dans la publicité ou l'étiquetage ;

- 2° Ou s'il présente les caractéristiques définies d'un commun accord par les parties ou être propre à tout usage spécial recherché par l'acheteur, porté à la connaissance du vendeur et que ce dernier a accepté.

Article L217-12 du Code de la consommation

L'action résultant du défaut de conformité se prescrit par deux ans à compter de la délivrance du bien.

Article 1641 du Code civil

Le vendeur est tenu de la garantie à raison des défauts cachés de la chose vendue qui la rendent impropre à l'usage auquel on la destine, ou qui diminuent tellement cet usage que l'acheteur ne l'aurait pas acquise, ou n'en aurait donné qu'un moindre prix, s'il les avait connus.

Article 1648 1er alinéa du Code civil

L'action résultant des vices rédhibitoires doit être intentée par l'acquéreur dans un délai de deux ans à compter de la découverte du vice.

Les pièces détachées indispensables à l'utilisation du produit sont disponibles pendant la durée de la garantie du produit.

Le produit a été fabriqué selon des critères de qualité stricts, et contrôlé consciencieusement avant sa livraison. En cas de défaut de matériau ou de fabrication, vous avez des droits légaux vis-à-vis du vendeur du produit. Vos droits légaux ne sont en aucun cas limités par notre garantie mentionnée ci-dessous.

La garantie de ce produit est de 3 ans à partir de la date d'achat. La période de garantie commence à la date d'achat.

Conservez l'original de la preuve d'achat dans un endroit sûr car ce document est nécessaire pour prouver l'achat.

Tout dommage ou défaut déjà présent au moment de l'achat doit être signalé immédiatement après le déballage du produit.

Si le produit présente un défaut de matériau ou de fabrication dans les 3 ans qui suivent la date d'achat, nous le réparerons ou le remplacerons – à notre choix – gratuitement pour vous. La période de garantie n'est pas prolongée par une demande de garantie acceptée. Cette mesure s'applique également pour les pièces remplacées et réparées.

Cette garantie est annulée si le produit a été endommagé ou utilisé ou entretenu de manière incorrecte.

La garantie couvre les défauts de matériels et de fabrication. Cette garantie ne couvre pas les pièces du produit soumises à une usure normale, et qui sont donc considérées comme des pièces d'usure (par exemple les piles, tuyaux, les cartouches d'encre), ni les dommages aux pièces fragiles, par exemple les interrupteurs ou les pièces en verre.

● Faire valoir sa garantie

Afin de garantir la rapidité de traitement de votre demande, veuillez tenir compte des indications suivantes :

Pour toute demande, veuillez conserver le ticket de caisse et le numéro de référence de l'article (IAN 508916_2507) au titre de preuves d'achat.

Le numéro de référence de l'article est indiqué sur la plaque signalétique du produit, sur une gravure présente sur celui-ci, sur la page de couverture de votre manuel (en bas à gauche) ou sur

l'autocollant placé sur la face arrière ou inférieure du produit.

En cas de dysfonctionnement de l'appareil ou de tout autre défaut, contactez en premier lieu le service après-vente par téléphone ou par e-mail aux coordonnées indiquées ci-dessous.

Tout produit considéré comme défectueux peut alors être envoyé sans frais de port supplémentaires au service clientèle indiqué, accompagné de la preuve d'achat (ticket de caisse) et d'une description écrite du défaut mentionnant également sa date d'apparition.



Le site parkside-diy.com vous permet de visualiser et de télécharger ce mode d'emploi ainsi que de nombreux autres manuels. Ce code QR vous permet d'accéder directement au site parkside-diy.com. Sélectionnez votre pays et cherchez les modes d'emploi dans le champ de recherche. La numéro de référence de l'article (IAN) 508916_2507 vous permet d'accéder au mode d'emploi se rapportant à votre article.

● **Service après-vente**

Ⓡ **Service après-vente France**

Tél.: 0800907612
Formulaire de contact sur
parkside-diy.com

IAN 508916_2507

Ⓡ **Service après-vente Belgique**

Tél.: 080012614
Formulaire de contact sur
parkside-diy.com

IAN 508916_2507

Ⓡ **Service après-vente Suisse**

Tél.: 0800563601
Formulaire de contact sur
parkside-diy.com

IAN 508916_2507

● Déclaration UE de conformité

FR

DÉCLARATION UE DE CONFORMITÉ (n° 508916_2507)

IAN : 508916_2507
Identification du produit : "PARKSIDE" Meuleuse d'angle
Numéro de modèle : HG11161

L'objet de la déclaration décrit ci-dessus est conforme à la législation d'harmonisation de l'Union applicable:

Directive 2006/42/CE
Directive 2014/30/UE
Directive 2011/65/UE avec toutes les modifications connexes

Références des normes harmonisées ou références aux autres spécifications techniques par rapport auxquels la conformité est déclarée :

N° / Pièces
Directive 2006/42/CE
EN 62841-1:2015/A11:2022
EN IEC 62841-2-3:2021/A11:2021
Directive 2014/30/UE
EN IEC 55014-1:2021
EN IEC 55014-2:2021
EN IEC 61000-3-2:2019/A1:2021
EN 61000-3-3:2013/A2:2021

L'objet de la déclaration décrite ci-dessus est conforme à la directive 2011/65/UE du Parlement européen et du Conseil du 8 juin 2011 relative à la limitation de l'utilisation de certaines substances dangereuses dans les équipements électriques et électroniques :

N° / Pièces
EN IEC 63000:2018



Détenteur de la documentation technique : OWIM GmbH & Co.KG

Signé par et au nom de:

OWIM GmbH & Co. KG, Stiftsbergstraße 1, 74167 Neckarsulm, Allemagne

Cette déclaration de conformité est délivrée sous la seule responsabilité du fabricant.

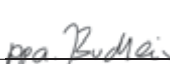
Traduction de la déclaration de conformité d'origine

Neckarsulm	24.11.2025		
Lieu	Date	ppa. Jens Buchheim	ppa. Dr. Thorsten Maier
		Fondé de pouvoir	Fondé de pouvoir



Gebruikte waarschuwingen en symbolen	Pagina	74
Inleiding	Pagina	75
Beoogd gebruik	Pagina	75
Leveringsomvang	Pagina	75
Onderdelenbeschrijving	Pagina	75
Technische gegevens	Pagina	76
Veiligheidsaanwijzingen	Pagina	77
Algemene veiligheidsaanwijzingen voor elektrische apparaten	Pagina	77
Veiligheidsaanwijzingen voor slijpers	Pagina	80
Veiligheidsaanwijzingen voor haakse slijpers	Pagina	80
Vermindering van trillingen en geluid	Pagina	85
Wat te doen in noodgevallen	Pagina	86
Overige risico's	Pagina	86
Tips voor het werken met het product	Pagina	86
Schuren	Pagina	86
Doorslijpen	Pagina	87
Bewaring van de spansleutel	Pagina	87
Installatie	Pagina	87
Handgreep monteren	Pagina	87
De beschermkap instellen/demonteren	Pagina	87
Opzetstuk op de beschermkap monteren/demonteren	Pagina	88
Schijven monteren/demonteren	Pagina	88
Bediening	Pagina	89
In- en uitschakelen	Pagina	90
Langdurig gebruik	Pagina	91
Probleemoplossing	Pagina	91
Schoonmaken en onderhoud	Pagina	92
Schoonmaken	Pagina	92
Onderhoud	Pagina	92
Opbergen	Pagina	92
Afvoer	Pagina	92
Garantie	Pagina	93
Afwikkeling in geval van garantie	Pagina	94
Service	Pagina	94
EU-Conformiteitsverklaring	Pagina	95

Gebruikte waarschuwingen en symbolen

De volgende waarschuwingen worden in de gebruiksaanwijzing, op de verpakking en op het typeplaatje gebruikt:

	GEVAAR! Dit symbool met de aanduiding "Gevaar" duidt op een groot risico op gevaar dat, indien niet vermeden, zware verwondingen of de dood tot gevolg kan hebben.		VOORZICHTIG! Dit symbool met de aanduiding "Voorzichtig" duidt op een klein risico op gevaar dat, indien niet vermeden, kan leiden tot kleine of middelgrote verwondingen.
	WAARSCHUWING! Dit symbool met de aanduiding "Waarschuwing" betekent een middelmatig risico op gevaar dat, indien niet vermeden, zware verwondingen of de dood tot gevolg kan hebben.		Schakel het product uit en koppel het los van het elektriciteitsnet voordat u accessoires verwisselt, het product gaat schoonmaken of het niet gebruikt.
	Lees de gebruiksaanwijzing.		Wisselstroom/-spanning
	Draag een veiligheidsbril!		Het CE-teken bevestigt dat het product voldoet aan de betreffende EU-richtlijnen.
	Beschermingsklasse II (dubbele isolatie)		VOORZICHTIG! Houd de hand aan de veiligheidsinstructies.
	Draag gehoorbescherming!		Gebruik een stofmasker!
	Draag een veiligheidshelm!		Stekker eruit trekken
	Draag veiligheidsschoenen.		Niet toegestaan voor natslijpen
	Draag slipvast veiligheidsschoeisel!		Niet toegestaan voor zislijpen
	Niet gebruiken indien beschadigd		Alleen om te snijden
	Niet om te slijpen	 	Veiligheidsaanwijzingen Handelingsaanwijzingen

	VOORZICHTIG! Geen bewegende onderdelen aanraken.		Altijd met beide handen bedienen.
	De beschermkap mag niet voor scheiden worden gebruikt.		

HAakse Slijper

● **Inleiding**

Hartelijk gefeliciteerd met de aankoop van uw nieuwe product. U heeft voor een hoogwaardig product gekozen. De gebruiksaanwijzing is een deel van het product. Deze bevat belangrijke aanwijzingen voor veiligheid, gebruik en verwijdering. Maakt U zich voor de ingebruikname van het product met alle bedienings- en veiligheidsvoorschriften vertrouwd. Gebruik het product alleen zoals beschreven en voor de aangegeven toepassingsgebieden. Overhandig alle documenten bij doorgifte van het product aan derden.

● **Beoogd gebruik**

- Het product is een hulpmiddel voor het voorslijpen en scheiden van metaal, beton of tegels zonder gebruik van water.
- Voor alle andere toepassingstypen (bijv. slijpen met ongeschikt slijpgereedschap, slijpen met koelvloeistof, slijpen of scheiden van voor de gezondheid gevaarlijke materialen zoals asbest) is het product niet bestemd.
- Het product is bestemd voor gebruik voor doe-het-zelf werk. Het is niet ontworpen voor continu commercieel gebruik. Het product is bestemd voor gebruik door volwassenen. Jongeren ouder dan 16 jaar mogen het product uitsluitend onder toezicht gebruiken.

- De fabrikant is niet verantwoordelijk voor schade ontstaan door onjuist gebruik of een onjuiste bediening.

● **Leveringsomvang**

⚠ WAARSCHUWING!

- ▶ Zowel het product als het verpakkingsmateriaal zijn geen kinderspeelgoed! Kinderen mogen niet spelen met de plastic zakken, folie en kleine onderdelen! Er bestaat gevaar voor inslikken en verstikking!

- 1 Haakse slijper
- 1 Handgreep
- 1 Beschermkap
- 1 Spansleutel
- 1 Gebruiksaanwijzing

● **Onderdelenbeschrijving**

Afbeelding A:

- 1 Handgreep
- 2 Schroefdraad voor handgreep
- 3 Aan/uit-schuifschakelaar
- 4 Schroef
- 5 Schroefdraad voor handgreep
- 6 Doorslijpschijf *
- 7 Beschermkap
- 7a Opzetstuk van de beschermkap
- 8 Spindel-vergrendeltoets
- 9 Netstekker
- 10 Spansleutel

* De doorslijpschijf wordt niet meegeleverd.

Afbeelding B:

- 11 Montageflens
- 12 Spanmoer
- 13 Opnamespil

Afbeelding C:

- 14 Aandrukveer
- 15 Koolborstel
- 16 Groef voor aandrukveer

Afbeelding D:

- 17 Schroevn (beschermkapfixatie)

Afbeelding E:

- 18 Vergrendeling

● Technische gegevens

Haakse slijper	PWS 115 C3
Nominale voedingsspanning:	230 V~, 50 Hz
Energieverbruik:	750 W
Toerental onbelast (n_0):	12000 min ⁻¹
Afmetingen doorslijp-/voorslijpschijven:	Ø 115 mm × 22,23 mm
Dikte doorslijp-/voorslijpschijven:	max. 6 mm
Schroefdraad slijpspil:	M14
Schroefdraadlengte van de slijpspil:	max. 12 mm
Beschermingsklasse:	II/□
Beschermingsgraad:	IPX0
Nominale capaciteit:	max. Ø 115 mm

Geluidsemissiewaarden

De gemeten waarden zijn vastgesteld in overeenstemming met EN 62841. Het met A gewaardeerde geluidsdrukniveau van het elektrische apparaat bedraagt meestal:

Geluidsdrukniveau L_{pA} :	90,2 dB
Onzekerheid K_{pA} :	3 dB
Geluidsvermogensniveau L_{WA} :	98,2 dB
Onzekerheid K_{WA} :	3 dB

Trillingsemissiewaarden

Totale trillingswaarden (vectorsom van drie richtingen), vastgesteld conform EN 62841:

Vibratie hoofdhandgreep $a_{h, AG}$:	8,616 m/s ²
Vibratie hulpgreep a_h :	8,395 m/s ²
Onzekerheid K:	1,5 m/s ²

De aangegeven waarden hebben betrekking op oppervlakteslijpen. Andere toepassingen kunnen andere trillingsemissiewaarden veroorzaken.

WAARSCHUWING!



Draag gehoorbescherming!

WAARSCHUWING!

- ▶ De trillings- en geluidsemisies kunnen tijdens het feitelijke gebruik van het elektrische apparaat van de aangegeven waarden afwijken afhankelijk van de manier waarop het elektrische apparaat gebruikt wordt, in het bijzonder van welk soort werkstuk bewerkt wordt. Probeer om de trillings- en geluidsbelasting zo klein mogelijk te houden. U kunt bijvoorbeeld om de trillingsbelasting te verminderen handschoenen dragen tijdens het gebruik van het apparaat en een grens stellen aan de tijd dat u het apparaat gebruikt. Daarbij dient u rekening te houden met alle aspecten van de gebruikscyclus (bijvoorbeeld de tijd waarin het elektrische apparaat is uitgeschakeld en de tijd waarin het apparaat wel is ingeschakeld maar niet feitelijk wordt belast).
- ▶ Slijpen van dunne metalen platen of andere goed trillende constructies met een groot oppervlak kan resulteren in een veel (tot 15 dB) hogere totale geluidsemisie dan de gespecificeerde geluidsemisiewaarden. Geluidsstraling van dergelijke werkstukken moet zoveel mogelijk worden voorkomen door passende maatregelen zoals zware flexibele dempingsmatten. Met de verhoogde geluidsemisie moet ook rekening worden gehouden bij de risicobeoordeling van blootstelling aan lawaai en bij de keuze van een passende gehoorbescherming.

TIP

- ▶ De aangegeven totale trillingswaarde en de aangegeven geluidsemisiewaarde zijn met een genormeerde testmethode gemeten en kunnen worden gebruikt om elektrische apparaten met elkaar te vergelijken.
- ▶ De aangegeven totale trillingswaarde en de aangegeven geluidsemisiewaarde kunnen ook voor een voorlopige inschatting van de belasting worden gebruikt.



Veiligheidsaanwijzingen

- **Algemene veiligheidsaanwijzingen voor elektrische apparaten**

WAARSCHUWING!

- ▶ **Lees alle veiligheidsaanwijzingen, tips, afbeeldingen en technische gegevens die met dit elektrische apparaat zijn meegeleverd.** Het zich niet houden aan de veiligheids- en andere aanwijzingen kan elektrische schokken, brand en/of ernstige verwondingen veroorzaken.

Bewaar alle veiligheidsaanwijzingen en aanwijzingen voor toekomstig gebruik.

Het in de veiligheidsaanwijzingen gebruikte begrip “elektrisch apparaat” heeft betrekking op aan het elektriciteitsnet aangesloten elektrische apparaten (met aansluitsnoer) of op door een accu gevoede elektrische apparaten (zonder aansluitsnoer).

Veiligheid op de werkplek

- 1) **Houd de werkplek schoon en goed verlicht.** Slecht georganiseerde en niet verlichte werkplekken kunnen tot ongevallen leiden.
- 2) **Werk met het elektrische apparaat niet in een omgeving met explosiegevaar door de aanwezigheid van brandbare vloeistoffen, gassen of stof.** Elektrische apparaten veroorzaken vonken, die het stof of de dampen kunnen doen ontbranden.
- 3) **Houd kinderen en andere personen uit de buurt als het elektrische apparaat wordt gebruikt.** Als u wordt afgeleid, kunt u de controle over het elektrische apparaat verliezen.

Elektrische veiligheid

- 1) **De aansluitstekker van het elektrische apparaat moet in het stopcontact passen. De netstekker mag op geen enkele manier worden veranderd. Gebruik geen verloopstekkers in combinatie met geaarde elektrische apparaten.** Ongewijzigde netstekkers en passende stopcontacten verminderen het risico op elektrische schokken.
- 2) **Voorkom lichamelijk contact met geaarde oppervlakken zoals buizen, verwarmingsapparatuur, fornuizen en koelkasten.** Het risico op elektrische schokken is groter als uw lichaam is geaard.
- 3) **Houd elektrische apparaten uit de buurt van regen of vocht.** Het binnendringen van water in een elektrisch apparaat verhoogt het risico op elektrische schokken.
- 4) **Gebruik het aansluitsnoer niet voor een ander doel, zoals het dragen of ophangen van het elektrische**

apparaat of om de netstekker uit het stopcontact te trekken. Houd het aansluitsnoer uit de buurt van hitte, olie, scherpe voorwerpen of zich bewegende onderdelen. Een beschadigd of verward aansluitsnoer verhoogt het risico op elektrische schokken.

- 5) **Als u met een elektrische apparaat buiten werkt, gebruik dan alleen verlengsnoeren die ook geschikt zijn voor gebruik buitenshuis.** Gebruik van een voor werk buitenshuis geschikt verlengsnoer vermindert het risico op een elektrische schok.
- 6) **Als het gebruik van het elektrische apparaat in een vochtige omgeving niet kan worden vermeden, gebruik dan een aardlekschakelaar.** Gebruik van een aardlekschakelaar vermindert het risico op elektrische schokken.

Persoonlijke veiligheid

- 1) **Wees altijd attent, let op wat u doet en ga met overleg te werk als u met een elektrisch apparaat werkt. Gebruik een elektrisch apparaat niet als u moe bent of onder de invloed van drugs, alcohol of medicijnen verkeert.** Een moment van onoplettendheid bij het gebruik van een elektrisch apparaat kan ernstige verwondingen veroorzaken.
- 2) **Draag een persoonlijke veiligheidsuitrusting en altijd een veiligheidsbril.** Het dragen van een persoonlijke veiligheidsuitrusting zoals een stofmasker, antislip-veiligheidsschoenen, een veiligheidshelm of gehoorbescherming, afhankelijk van het type en het gebruik van het elektrische apparaat, vermindert het risico op letsel.

- 3) **Vermijd onbedoeld inschakelen. Zorg ervoor dat het elektrische apparaat is uitgeschakeld voordat u het aansluit op de stroomvoorziening en/of de accu of het optilt of draagt.** Als u bij het dragen van het elektrische apparaat uw vinger op de schakelaar houdt of het elektrische apparaat aansluit op de stroomvoorziening terwijl het al is ingeschakeld, dan kan dit tot ongevallen leiden.
- 4) **Verwijder inzetgereedschap of schroefsleutels voordat u het elektrische apparaat inschakelt.** Een werktuig of sleutel die zich in een draaiend onderdeel van een elektrisch apparaat bevindt, kan verwondingen veroorzaken.
- 5) **Vermijd een abnormale lichaamshouding. Zorg ervoor dat u stevig staat en dat u altijd uw evenwicht bewaart.** Op die manier kunt u het elektrische apparaat in onverwachte situaties beter onder controle houden.
- 6) **Draag geschikte kleding. Draag geen wijde kleding of sieraden. Houd haren, kleding en handschoenen uit de buurt van bewegende onderdelen.** Losse kleding, sieraden en lang haar kunnen door bewegende delen worden gegrepen.
- 7) **Als stofafzuig- en opvangvoorzieningen voor stof kunnen worden aangebracht, zorg er dan voor dat deze zijn aangesloten en correct worden gebruikt.** Gebruik van een stofafzuiging kan gevaar door stof verminderen.
- 8) **Laat u niet in slaap sussen door een onterecht gevoel van veiligheid en veronachtzaam nooit de veiligheidsregels voor elektrische apparaten, ook niet**

wanneer u vertrouwd bent met het elektrische apparaat doordat u er vaak mee werkt. Achteloos te werk gaan kan binnen een fractie van een seconde leiden tot zware verwondingen.

Gebruik en behandeling van het elektrische apparaat

- 1) **Belast het elektrische apparaat niet overmatig. Gebruik voor uw werk het daarvoor bestemde elektrische apparaat.** Met een geschikt elektrisch apparaat werkt u beter en veiliger in het aangegeven vermogensbereik.
- 2) **Gebruik een elektrisch apparaat nooit als de aan/uit-schakelaar ervan defect is.** Een elektrisch apparaat dat niet meer in- of uitgeschakeld kan worden, is gevaarlijk en moet gerepareerd worden.
- 3) **Trek de stekker uit de stekkerdoos en/of verwijder de uitneembare accu, voordat u het apparaat instelt, inzetgereedschap wisselt of het elektrische apparaat opbergt.** Deze voorzorgsmaatregelen voorkomen dat het elektrische apparaat onbedoeld wordt gestart.
- 4) **Berg elektrische apparaten die niet gebruikt worden, op buiten het bereik van kinderen. Laat het elektrische apparaat nooit gebruiken door personen die er niet mee vertrouwd zijn of die deze aanwijzingen niet hebben gelezen.** Elektrische apparaten zijn gevaarlijk als ze door onervaren personen worden gebruikt.
- 5) **Onderhoud elektrische apparaten en inzetgereedschap altijd zorgvuldig. Controleer of bewegende delen correct werken en niet klemmen en of er geen**

onderdelen zijn gebroken of zodanig zijn beschadigd dat ze de werking van het elektrische apparaat nadelig beïnvloeden. Laat beschadigde onderdelen vóór het gebruik van het elektrische apparaat repareren. Veel ongelukken worden veroorzaakt door slecht onderhouden elektrische apparaten.

- 6) **Houd snijwerktuigen scherp en schoon.** Met zorg onderhouden snijwerktuigen lopen minder vaak vast en zijn gemakkelijker te sturen als de snijvlakken scherp zijn.
- 7) **Gebruik elektrische apparaten, accessoires, inzetgereedschap, etc. zoals in deze aanwijzingen is aangegeven. Houd daarbij rekening met de arbeidsomstandigheden en de werkzaamheden die moeten worden verricht.** Gebruik van elektrische apparaten voor andere dan de bestemde doeleinden kan gevaarlijke situaties veroorzaken.
- 8) **Zorg ervoor dat de handgrepen en greepvlakken droog, schoon en olie- en vetvrij blijven.** Gladde grepen en greepvlakken maken veilige bediening en controle van het elektrische apparaat in onvoorziene omstandigheden onmogelijk.

Service

- 1) **Laat uw elektrische apparaat alleen door gekwalificeerde vakmensen en uitsluitend met originele reserveonderdelen repareren.** Op die manier blijft de veiligheid van het elektrische apparaat gewaarborgd.

● Veiligheidsaanwijzingen voor slijpers

⚠ WAARSCHUWING!

- ▶ Stof van materialen zoals loodhoudende verf, bepaalde houtsoorten en metaal kunnen schadelijk zijn voor de gezondheid.
- ▶ Het aanraken of inademen van deze stoffen kan een bedreiging vormen voor de bediener van het apparaat of zich in de buurt bevindende personen.

⚠ WAARSCHUWING!



Draag een veiligheidsbril en een stofmasker!

● Veiligheidsaanwijzingen voor haakse slijpers

Gemeenschappelijke veiligheidsaanwijzingen voor slijpen en doorslijpen

- 1) **Dit elektrische apparaat kan worden gebruikt als slijper en doorslijpapparaat. Neem alle veiligheidsaanwijzingen, andere aanwijzingen, afbeeldingen en gegevens in acht, die u samen met het apparaat ontvangt.** Als u zich niet houdt aan de volgende aanwijzingen kan dit elektrische schokken, brand en/of ernstige verwondingen tot gevolg hebben.
- 2) **Dit elektrisch apparaat is niet geschikt voor slijpen met schuurpapier, werkzaamheden met staalborstels, polijsten en het snijden van gaten.** Gebruik van het elektrische apparaat op een wijze waarvoor het niet bestemd is,

kan gevaarlijk zijn en verwondingen veroorzaken.

- 3) **Gebruik het elektrische apparaat niet voor een functie waarvoor het niet specifiek is ontworpen en bedoeld door de fabrikant.** Een dergelijke wijziging kan leiden tot verlies van controle en ernstig letsel.
- 4) **Gebruik geen inzetgereedschap dat niet speciaal door de fabrikant voor dit elektrische apparaat is voorzien en wordt aanbevolen.** Het feit dat u het accessoire op uw elektrisch apparaat kunt bevestigen, is nog geen garantie voor veilig gebruik.
- 5) **Het toegestane toerental van het inzetgereedschap moet ten minste net zo hoog zijn als het op het elektrische apparaat aangegeven maximale toerental.** Accessoires die gebruikt worden bij hoger toerental dan is toegestaan, kunnen breken en rondvliegen.
- 6) **De buitendiameter en dikte van het inzetgereedschap moeten overeenkomen met de maataanduidingen van uw elektrische apparaat.** Verkeerd bemeten inzetgereedschap kan niet voldoende worden afgeschermd of gecontroleerd.
- 7) **De afmetingen voor het bevestigen van het inzetgereedschap moeten overeenkomen met de afmetingen van het bevestigingsmiddel van het elektrische apparaat.** Inzetgereedschap dat niet nauwkeurig op het elektrische apparaat is bevestigd, draait ongelijkmatig, trilt zeer sterk en kan leiden tot controleverlies.
- 8) **Gebruik geen beschadigd inzetgereedschap. Controleer voor ieder gebruik inzetgereedschap, zoals slijpschijven, op splinters en barsten, schuurschijven op barsten, slijtage of sterke slijtage. Als het elektrische apparaat of het inzetgereedschap valt, controleer dan of het is beschadigd of gebruik onbeschadigd inzetgereedschap. Als u het inzetgereedschap hebt gecontroleerd en ingezet, houd dan zich in de buurt bevindende personen buiten het vlak van het draaiende inzetgereedschap en laat het apparaat 1 minuut lang op het maximale toerental draaien.** Dit is lang genoeg voor beschadigd inzetgereedschap om te breken.
- 9) **Draag een persoonlijke veiligheidsuitrusting. Gebruik afhankelijk van de toepassing volledige gezichtsbescherming, oogbescherming of een veiligheidsbril. Draag, indien nodig, een stofmasker, gehoorbescherming, veiligheidshandschoenen of een voorschoot dat u beschermt tegen kleine slijpen en materiaaldeeltjes.** Ogen moeten beschermd worden tegen rondvliegende stukjes die ontstaan bij de diverse toepassingen. Stof- en ademhalingsmaskers moeten het stof wegfilteren dat bij gebruik ontstaat. Als u lang wordt blootgesteld aan luid geluid, kunt u gehoorbeschadiging oplopen.
- 10) **Zorg ervoor dat andere personen op een veilige afstand van uw werkplek blijven. Iedereen die de werkplek betreedt moet persoonlijke veiligheidsuitrusting dragen.** Er kunnen brokstukken van het werkstuk of van gebroken inzetgereedschap wegvliegen en ook buiten de directe werkplek letsel veroorzaken.

- 11) **Houd het elektrische apparaat alleen vast aan de geïsoleerde grepen als u werkt verricht waarbij het inzetgereedschap verborgen elektrische leidingen kan raken.** Door contact met onder spanning staande leidingen kunnen ook metalen onderdelen van het apparaat onder spanning komen te staan en daardoor elektrische schokken veroorzaken.
- 12) **Zorg ervoor dat het netsnoer uit de buurt van het inzetgereedschap blijft.** Als u de macht over het apparaat verliest, kan het netsnoer doorgesneden of gegrepen worden en kan uw hand of arm door het draaiend inzetgereedschap worden gegrepen.
- 13) **Leg het elektrische apparaat nooit neer voordat het inzetgereedschap volledig tot stilstand is gekomen.** Het draaiende inzetgereedschap kan in contact komen met het oppervlak waarop u het gereedschap neerlegt, waardoor u de controle over het elektrische apparaat kunt verliezen.
- 14) **Laat het elektrische apparaat niet draaien als u het draagt.** Uw kleding kan door toevallig contact met het draaiende inzetgereedschap worden gegrepen, waardoor het inzetgereedschap uw lichaam kan binnendringen.
- 15) **Maak de ventilatiesleuven van het elektrische apparaat regelmatig schoon.** De motorventilatie zuigt stof de behuizing in en een sterke ophoping van metaalstof kan elektrische gevaren veroorzaken.
- 16) **Gebruik het elektrische apparaat niet in de buurt van brandbare materialen.** Deze materialen kunnen door vonken ontbranden.
- 17) **Gebruik geen inzetgereedschap dat vloeibaar koelmiddel**

vereist. Gebruik van water of andere vloeibare koelmiddelen kan elektrische schokken veroorzaken.

Overige veiligheidsaanwijzingen voor alle toepassingen – terugslag en overeenkomstige veiligheidsaanwijzingen:

Terugslag is de plotselinge reactie als gevolg van vasthakend of blokkerend draaiend inzetgereedschap, zoals slijpschijven, afbraamschijven, staalborstels enz. Vasthaken of blokkeren leidt tot abrupt stoppen van het draaiende inzetgereedschap. Daardoor wordt een ongecontroleerd elektrische apparaat tegen de draairichting van het inzetgereedschap op de plaats van de blokkering versneld. Als een slijpschijf bijv. in het werkstuk haakt of blokkeert, kan de kant van de slijpschijf die in het werkstuk invalt vastlopen, waardoor de slijpschijf kan uitbreken of terugslag kan veroorzaken. De slijpschijf beweegt zich dan naar de bediener toe of van hem weg, naargelang de draairichting van de schijf op de plaats van de blokkering. Hierbij kunnen slijpschijven ook breken. Een terugslag is het gevolg van onjuist gebruik van het elektrische apparaat. Dit kan door worden voorkomen door geschikte voorzorgsmaatregelen te nemen, zoals hieronder wordt beschreven.

- 1) **Houd het elektrische apparaat goed vast en breng uw lichaam en armen in een positie waarin u de terugslagkrachten kunt opvangen. Gebruik altijd de extra handgreep, als deze beschikbaar is, om bij hoge toerentallen de grootst mogelijke controle te hebben over terugslagkrachten of reactiemomenten.** De bediener kan door geschikte

- voorzorgsmaatregelen de terugslag- en reactiekrachten beheersen.
- 2) **Breng uw hand nooit in de nabijheid van draaiend inzetgereedschap.** Het inzetgereedschap kan bij een terugslag uw hand raken.
 - 3) **Vermijd met uw lichaam het gebied waar het elektrische apparaat zich bij een terugslag naartoe zal bewegen.** De terugslag drijft het elektrische apparaat in tegenovergestelde richting van de beweging van de slijpschijf op de plaats van de blokkering.
 - 4) **Werk bijzonder voorzichtig in de buurt van hoeken, scherpe kanten enz. Voorkom dat inzetgereedschap van het werkstuk afspringt en vastloopt.** Draaiend inzetgereedschap heeft de neiging bij hoeken, scherpe randen en als het afketst, klem te gaan zitten. Dit veroorzaakt controleverlies of een terugslag.
 - 5) **Gebruik geen kettingzaagblad voor het zagen van hout, geen gesegmenteerd diamantzaagblad met een segmentafstand van meer dan 10 mm en geen gekarteld zaagblad.** Dergelijke inzetgereedschap veroorzaakt vaak een terugslag en het verlies van de controle.

Bijzondere veiligheidsaanwijzingen voor slijpen en doorslijpen

- 1) **Gebruik uitsluitend de voor uw elektrische apparaat toegestane slijpschijven en de voor deze slijpschijven voorziene beschermkap.** Slijpschijven die niet bestemd zijn voor het elektrische apparaat kunnen niet voldoende worden afgeschermd en zijn onveilig.
- 2) **Verdiepte slijpschijven moeten zodanig worden gemonteerd dat het schijfvlak niet over het vlak van de rand van de beschermkap uitsteekt.** Een ondeskundig gemonteerde slijpschijf die uitsteekt buiten de rand van de beschermkap, kan onvoldoende afgeschermd worden.
- 3) **De beschermkap moet stevig aan het elektrische apparaat zijn bevestigd en voor de hoogst mogelijke veiligheid zodanig zijn afgesteld, dat een zo klein mogelijk deel van de slijpschijf open naar de bediener wijst.** De beschermkap helpt om de bediener te beschermen tegen brokstukken, toevallig contact met de slijpschijf alsmede tegen vonken, die kleding kan laten ontbranden.
- 4) **Slijpschijven mogen uitsluitend voor de aanbevolen toepassingsmogelijkheden worden gebruikt. Bijvoorbeeld: Slijp nooit met de zijkant van een doorslijpschijf.** Doorslijpschijven zijn bestemd voor het verwijderen van materiaal met de kant van de schijf. Deze slijpschijven kunnen breken door zijwaartse krachttinwerking.
- 5) **Gebruik altijd onbeschadigde spanflenzen van de juiste maat en vorm voor de door u gekozen slijpschijf.** Geschikte flenzen ondersteunen de slijpschijf en verminderen dus het gevaar voor breken van slijpschijven. Flenzen voor doorslijpschijven kunnen anders zijn dan flenzen voor andere slijpschijven.
- 6) **Gebruik geen versleten slijpschijven van grotere elektrische apparaten.** Slijpschijven voor grotere elektrische apparaten zijn niet ontworpen voor de hogere

toerentallen van kleinere elektrische apparaten en kunnen breken.

- 7) **Wanneer u schijven voor twee doeleinden gebruikt, moet u altijd de juiste beschermkap gebruiken voor de uitgevoerde toepassing.** Als u de juiste beschermkap niet gebruikt, kan de vereiste afscherming ontbreken en tot ernstig letsel leiden.

Aanvullende veiligheidsaanwijzingen voor doorslijpen

- 1) **Vermijd dat de doorslijpschijf blokkeert en gebruik nooit een te hoge werkdruk. Maak zaagsneden niet overmatig diep.** Overbelasten van de doorslijpschijf verhoogt de kans op kantelen of blokkeren en daarmee de mogelijkheid van terugslag of breuk van de slijpschijf.
- 2) **Vermijd het voorste en achterste bereik van de draaiende doorslijpschijf.** Als de doorslijpschijf in het werkstuk van u weg beweegt, kan het elektrische apparaat in geval van terugslag door de draaiende schijf direct naar u worden geslingerd.
- 3) **Als de doorslijpschijf vastloopt of u het werk onderbreekt, schakel dan het apparaat uit en beweeg het niet totdat de schijf tot stilstand is gekomen. Probeer nooit de nog draaiende doorslijpschijf uit de snede te trekken omdat dit een terugslag kan veroorzaken.** Ga na wat de oorzaak is van het klemmen en probeer dat te verhelpen.
- 4) **Schakel het elektrische apparaat niet opnieuw in, zolang het zich in het werkstuk bevindt. Laat de doorslijpschijf eerst op volle snelheid komen alvorens voorzichtig verder te gaan met de snede.** Doet u dat niet dan kan de schijf vast blijven zitten, uit het object

springen waaraan u werkt of een terugslag veroorzaken.

- 5) **Ondersteun platen of grote werkstukken om het risico van terugslag door een vastgeklemd doorslijpschijf te verminderen.** Grote werkstukken kunnen onder hun eigen gewicht doorbuigen. Het werkstuk moet aan beide zijden van de schijf worden ondersteund, zowel in de buurt van de doorslijpsnede als aan de kant.
- 6) **Wees bijzonder voorzichtig als u invallend zaagt in bestaande muren of andere verborgen delen.** Een invallend doorslijpschijf kan bij het snijden in gas- of waterleidingen, elektrische leidingen of andere objecten een terugslag veroorzaken.
- 7) **Zaag geen bochten.** Overbelasten van de doorslijpschijf verhoogt de kans op kantelen of blokkeren en daarmee de mogelijkheid van terugslag of breuk van de slijpschijf, wat tot ernstig letsel kan leiden.

Aanvullende veiligheidsaanwijzingen voor haakse slijper

- 1) Sluit het product uitsluitend aan op een stopcontact met een aardlekschakelaar (RCD-schakelaar) met een lekstroom van niet meer dan 30 mA.
- 2) Houd het netsnoer en het verlengsnoer uit de buurt van de schijf. Trek bij beschadiging en doorsnijden direct de netstekker uit het stopcontact. Raak de kabel niet aan voordat deze is losgekoppeld van de stroomvoorziening. Er bestaat gevaar voor elektrische schokken.
- 3) Als het aansluitsnoer van het elektrisch apparaat beschadigd is, moet dit door een speciaal voorbereid aansluitsnoer worden

vervangen, dat via de klantenservice verkrijgbaar is.

- 4) Gebruik uitsluitend slijpschijven waarvan het aangegeven toerental ten minste net zo hoog is als het op het typeplaatje van het product aangegeven toerental.
- 5) Onderwerp de slijpschijf vóór het gebruik aan een visuele controle. Gebruik geen beschadigde of vervormde schijven. Vervang een versleten schijf.
- 6) Let erop dat bij slijpen ontstane vonken geen gevaar vormen doordat ze bijv. personen raken of ontvlambare stoffen ontsteken.
- 7) Draag bij slijpen altijd een veiligheidsbril, veiligheidshandschoenen, adembescherming en gehoorbescherming.
- 8) Houd nooit uw vingers tussen de schijf en de vonkbescherming of in de buurt van de beschermkap. Er bestaat gevaar voor beknelling.
- 9) De draaiende onderdelen van het product kunnen om functionele redenen niet worden afgedekt. Ga daarom bedachtzaam te werk en zet het werkstuk goed vast, om wegglijden te vermijden, waardoor uw handen met de slijpschijf in aanraking zouden kunnen komen.
- 10) Het werkstuk wordt tijdens het slijpen heet. Raak de bewerkte plaats niet aan; laat deze afkoelen. Er bestaat verbrandingsgevaar. Gebruik geen koelmiddelen en dergelijke.
- 11) Werk niet met het product als u moe bent of na het innemen van alcohol of tabletten. Las altijd tijdig werkonderbrekingen in.
- 12) Schakel het product uit en trek de netstekker uit het stopcontact
 - Om geblokkeerd inzetgereedschap vrij te geven,

- Als het aansluitsnoer beschadigd of verstrikt is,
- Bij ongebruikelijke geluiden.

Als het nodig is om het aansluitsnoer te vervangen, dan moet dat worden gedaan door de fabrikant of diens vertegenwoordiger, om gevaren voor de veiligheid te vermijden.

● Vermindering van trillingen en geluid

Beperk de gebruikstijd, gebruik trillings- en geluidsarme werkwijzen en draag een persoonlijke veiligheidsuitrusting om de effecten van trillingen en geluid te verminderen.

De volgende maatregelen helpen om de risico's van trillingen en geluid te reduceren:

- Gebruik het product alleen zoals beoogd en zoals in deze aanwijzingen is beschreven.
- Zorg ervoor dat het product in onberispelijke staat verkeert en uitstekend is onderhouden.
- Gebruik het juiste inzetgereedschap voor dit product en zorg ervoor dat dit in een goede staat verkeert.
- Houd het product stevig vast aan de handgrepen/greepvlakken.
- Onderhoud het product zoals aangegeven in de gebruiksaanwijzingen en zorg voor voldoende smering (als dat van toepassing is).
- Organiseer uw werkplan zodanig dat het gebruik van producten die hevig trillen, over een langere tijdsduur is verdeeld.

● Wat te doen in noodgevallen

Maak u aan de hand van deze gebruiksaanwijzing vertrouwd met het gebruik van dit product. Prent de veiligheidsaanwijzingen in uw geheugen in en neem ze onvoorwaardelijk in acht. Dit helpt om risico's en gevaar te vermijden.

- Zorg ervoor dat u bij het gebruiken van dit product altijd alert bent zodat u gevaren vroegtijdig herkent en ernaar kunt handelen. Snel ingrijpen kan ernstig letsel en materiële schade voorkomen.
- Schakel het product uit en ontkoppel het van het voedingsnet, indien het product niet goed werkt. Laat het product daarna door een gekwalificeerde vakman controleren en, indien nodig, repareren voordat u het weer in gebruik neemt.

● Overige risico's

TIP

- ▶ Dit product genereert tijdens het gebruik een elektromagnetisch veld! Dit veld kan onder bepaalde omstandigheden actieve of passieve medische implantaten beïnvloeden! Om het gevaar voor ernstig of dodelijk letsel te verminderen, bevelen wij personen met medische implantaten aan om hun arts en de fabrikant van het medische implantaat te raadplegen voordat ze het product bedienen!

Ook als u het product volgens de voorschriften gebruikt, blijven er mogelijke risico's bestaan op lichamenteel letsel en materiële schade. Als gevolg van de bouwwijze en de uitvoering van dit product kunnen zich onder andere de volgende gevaren voordoen:

- Schade aan de gezondheid door trillingsemissies in die gevallen waarin het product langdurig wordt gebruikt, onjuist wordt gehanteerd en onvoldoende wordt onderhouden.
- Lichamenteel letsel en materiële schade als gevolg van defecte snijwerktuigen of een plotselinge inslag van een verborgen object tijdens het gebruik.
- Gevaar voor letsel en materiële schade veroorzaakt door rondvliegende voorwerpen.

● Tips voor het werken met het product



⚠ WAARSCHUWING!

- ▶ Zorg er bij het selecteren van het gereedschap voor dat het toegestane toerental daarvan minstens zo hoog is als het gespecificeerde maximale toerental van het product.
- ▶ Houd bij het selecteren van de schijf rekening met de maximaal toegestane diameter en de maximaal toegestane dikte.

● Schuren

(Afb. H)

⚠ WAARSCHUWING!

- ▶ Gebruik nooit doorslijpschijven voor slijpen.
- ▶ Het product mag met de slijpschijf uitsluitend met gemonteerde beschermkap  worden gebruikt.
- ▶ Gebruik alleen gecertificeerde slijpschijven.
- ▶ De beschermkap  voor het slijpen is voorgemonteerd.

- Met een werkhoeck van 30° tot 40° bereikt u het beste resultaat tijdens het slijpen.
- **Instellen of afnemen van de beschermkap** [7]: Zie “De beschermkap instellen/demonteren”.
- Oefen slechts matige druk uit op het werkstuk. Beweeg het product gelijkmatig heen en weer.

● Doorslijpen

(Afb. G)

⚠ WAARSCHUWING!

- ▶ Gebruik nooit slijpschijven om mee door te slijpen!
- ▶ Het product mag met een doorslijpschijf [6] uitsluitend met een gemonteerde beschermkap [7] worden gebruikt.

- Er mag alleen gebruik worden gemaakt van geteste, met glasvezel versterkte doorslijpschijven [6] en diamantgecoate doorslijpschijven.
- De beschermkap [7] is voorgemonteerd. Montage van het opzetstuk van de beschermkap [7a]: Zie “De beschermkap instellen/demonteren” en “Opzetstuk op de beschermkap monteren/demonteren”.
- Werk in principe met geringe snelheid. Oefen slechts matige druk uit op het werkstuk.
- Werk altijd in tegenloop. Zo wordt het product niet ongecontroleerd uit de zaagsnede gedrukt.

● Bewaring van de spansleutel

- De spansleutel [10] kan worden opgeborgen in de handgreep [1] (afb. A).

● Installatie

⚠ VOORZICHTIG! Risico op letsel!

- ▶ Zorg ervoor dat u genoeg ruimte hebt om te werken en dat u andere mensen niet in gevaar brengt.
- ▶ Voor ingebruikname moeten alle afdekkingen en beschermende inrichtingen op de juiste manier gemonteerd zijn.
- ▶ Trek de netstekker [9] altijd uit het stopcontact voordat u het product gaat instellen.

● Handgreep monteren

(Afb. A)

⚠ WAARSCHUWING!

- ▶ Het product mag alleen worden gebruikt met gemonteerde handgreep [1].

- Schroef de handgreep op de schroefdraad voor de handgreep. Selecteer de schroefdraad voor de handgreep aan de linkerkant [5], rechts of bovenop [2] het product (afb. A), afhankelijk van de werkmethode.

● De beschermkap instellen/demonteren

(Afb. D)

TIP

- ▶ De beschermkap [7] is al aan het product bevestigd.
- ▶ Stel de positie van de beschermkap [7] opnieuw in als u tijdens het gebruik merkt dat deze geen optimale bescherming biedt.
- Stel de beschermkap [7] zodanig af dat rondvliegende vonken of

loskomende delen de gebruiker en omstanders niet kunnen raken.

- Plaats de beschermkap **7** zo, dat de rondvliegende vonken geen brandbare delen, ook niet in de omgeving, laten ontbranden.

Beschermkap demonteren

- **Beschermkap **7** verwijderen:**
Verwijder de schroeven **17** met behulp van een voorwerp, bijvoorbeeld een kleine schroevendraaier (afb. D).

● Opzetstuk op de beschermkap monteren/demonteren

(Afb. E)

Opzetstuk monteren

1. Plaats het opzetstuk van de beschermkap **7a** op de beschermkap **7** met de zijde waarop de looprichting met een pijl is aangegeven.
2. Schuif het opzetstuk **7a** op de beschermkap **7** tot u een klik hoort.

Opzetstuk demonteren

1. Ontgrendel het opzetstuk van de beschermkap **7a** door de vergrendeling **18** van de beschermkap **7** te schuiven.
2. Verwijder het opzetstuk **7a** van de beschermkap **7**.

● Schijven monteren/demonteren

(Afb. F)

TIP

- ▶ Als de draairichting op de schijf is gemarkeerd, moet u bij de montage controleren of deze overeenkomt met de draairichting van het product. De looprichting staat aangegeven op het product naast de spindelvergrendeltoets **8** (←).
- ▶ Zorg ervoor dat de montageflens **11** (afb. B) zo op het product is geplaatst dat de uitsparingen in de montageflens in de rand van het product grijpen. De opnamespil **13** moet draaien wanneer u de montageflens draait.

1. Druk op de spindelvergrendeltoets **8**.
2. Draai de opnamespil **13** totdat de spindelvergrendeling de opnamespil vastzet. Houd de spindelvergrendeltoets **8** ingedrukt.
3. Draai de spanmoer **12** los met de spansleutel **10**. U kunt de spindelvergrendeltoets **8** loslaten.
4. Plaats de gewenste schijf op de montageflens **11** (afb. B). De markering van de schijf wijst altijd naar het product.
5. Plaats de spanmoer **12** weer op de opnamespil **13**. De platte kant van de spanmoer is naar het inzetgereedschap gericht wanneer de dikte van de schijfhouder < 5 mm is.
Als de dikte van de schijfhouder ≥ 5 mm is, draait u de spanmoer **12** (afb. B).
6. Druk op de spindelvergrendeltoets **8** en draai aan de opnamespil **13** totdat de spindelvergrendeling de

opnamespil op zijn plaats houdt. Draai de spanmoer **12** weer vast met de spansleutel **10**. U kunt de spindelvergrendeltoets loslaten.

Schijf demonteren

1. Druk op de spindelvergrendeltoets **8** (afb. A).
2. Draai de opnamespil **13** totdat de spilvergrendeling de opnamespil vastzet.
3. Houd de spindelvergrendeltoets **8** nog steeds ingedrukt.
4. Verwijder de spanmoer **12** (afb. B) met de spansleutel **10** (afb. A).
5. Laat de spindelvergrendeltoets **8** los.
6. Verwijder de spanmoer **12**, de montageflens **11** (afb. B) en de slijp- of doorslijpschijf van de opnamespil **13**.

● Bediening

⚠ WAARSCHUWING!



Schakel het product uit en trek de netstekker **9** uit het stopcontact. Laat het product afkoelen.

⚠ WAARSCHUWING!



Draag veiligheidshandschoenen bij het verwisselen van gereedschap om snijwonden te voorkomen.

⚠ WAARSCHUWING!

- ▶ De spanmoer **12** mag niet te strak worden aangehaald om te voorkomen dat de sluitring en moer breken.

⚠ VOORZICHTIG! Risico op letsel!

- ▶ Trek de netstekker **9** uit het stopcontact voordat u iets met het product doet.
- ▶ Gebruik uitsluitend door de fabrikant aanbevolen slijpschijven en accessoires. Gebruik van ander inzetgereedschap en andere accessoires kan voor u gevaar voor letsel inhouden.
- ▶ Gebruik uitsluitend accessoires die voorzien zijn van aanduidingen van de fabrikant, het soort binding, de afmetingen en het toegestane toerental.
- ▶ Gebruik uitsluitend accessoires waarvan het aangegeven toerental ten minste net zo hoog is als het op het typeplaatje van het product aangegeven toerental.
- ▶ Gebruik geen afgebroken, gesprongen of anderszins beschadigde slijpschijven.
- ▶ Bedien het product nooit zonder beschermende inrichtingen.
- ▶ Ondersteun platen of werkstukken om het risico van terugslag door een vastgeklemd doorslijpschijf **6** te verminderen. Grote werkstukken kunnen onder hun eigen gewicht doorbuigen. Het werkstuk moet aan beide zijden van de schijf worden ondersteund, zowel in de buurt van de doorslijpschijf als aan de kant.
- ▶ Houd uw handen **uit** de buurt van de schijf als het product gebruikt wordt. Er bestaat gevaar voor letsel.

TIP

Tips voor verwisselen

- ▶ Bedien het product nooit zonder beschermende inrichtingen.
- ▶ Controleer dat het toerental dat op het gereedschap is gespecificeerd gelijk is aan of hoger is dan het nominale stationaire toerental van het product.
- ▶ Controleer dat de maten van het gereedschap bij het product passen.
- ▶ Gebruik alleen perfecte schijven (geluidsvoorbeeld: ze hebben een helder geluid als u ze met een plastic hamer raakt).
- ▶ Boor een te kleine opnameopening in de slijpschijf niet naderhand op.
- ▶ Gebruik geen afzonderlijke verloopbussen of adapters om slijpschijven met een groter gat passend te maken.
- ▶ Gebruikt geen zaagbladen.
- ▶ Alleen de meegeleverde spanflenzen mogen worden gebruikt om de slijpgereedschappen vast te klemmen. De tussenlagen tussen de spanflens en het slijpgereedschap moeten bijvoorbeeld gemaakt zijn van elastische materialen zoals rubber, zacht karton, enz.
- ▶ Monteer het product opnieuw volledig na het verwisselen van het gereedschap.



● In- en uitschakelen

⚠ WAARSCHUWING!

- ▶ Zorg ervoor dat de spanning van de aansluiting op het elektriciteitsnet overeenkomt met wat aangegeven is op het typeplaatje op het product.

⚠ WAARSCHUWING! Risico op letsel!

- ▶ Het gereedschap loopt na nadat het product is uitgeschakeld.

1. Steek de netstekker  in een stopcontact.
2. Om in te schakelen, drukt u de aan/uit-schuifschakelaar  (afb. A) naar voren in de richting van het product en drukt u deze vervolgens in de richting van het greepvlak van het product.
3. Wacht tot het product zijn maximale toerental heeft bereikt nadat het is ingeschakeld. Pas dan begint u te werken.
4. Voor het uitschakelen laat u de aan/uit-schuifschakelaar  los. Het product wordt uitgeschakeld.

Proefdraaien

- Laat het apparaat vóór de eerste werkzaamheden en na iedere gereedschapwisseling zonder belasting proefdraaien.
- Schakel het product onmiddellijk uit als het inzetgereedschap onregelmatig draait, er aanzienlijke trillingen optreden of als abnormale geluiden zijn te horen.

● Langdurig gebruik

- Schakel het product in.
- Continue werking inschakelen: Zet de aan/uit-schuifschakelaar **3** (afb. A) vast wanneer deze is ingeschakeld, door deze naar voren in de richting van het product te drukken.
- Continue werking uitschakelen: Druk de aan/uit-schuifschakelaar **3** (afb. A) kort in de richting van het greepvlak van het product. Het product wordt uitgeschakeld.

● Probleemoplossing

⚠ WAARSCHUWING! Gevaar voor elektrische schokken!



Trek de netstekker uit het stopcontact voordat u iets met het product doet.

Probleem	Mogelijke oorzaak	Oplossing
Het product start niet.	Geen netspanning.	Controleer het stopcontact, het netsnoer, de kabel, de netstekker 9 en de huiszekering. Reparaties moeten worden uitgevoerd door een elektricien.
	De huiszekering is geactiveerd.	
Het slijpgereedschap beweegt niet, ook al draait de motor.	De spanmoer 12 zit los.	Draai de spanmoer 12 vast (zie "Schijven monteren/demonteren").
	Werkstuk, werkstukresten of resten van de slijpgereedschappen blokkeren de aandrijving.	Verwijder de blokkeringen.
De motor vertraagt en stopt.	Het product wordt overbelast door het werkstuk.	Verlaag de druk op het slijpgereedschap.
		Het werkstuk is ongeschikt.
De slijpschijf is niet meer rond, abnormaal geluid is hoorbaar.	De spanmoer 12 zit los.	Draai de spanmoer 12 vast (zie "Schijven monteren/demonteren").
	De slijpschijf is defect.	Vervang de slijpschijf.

● Schoonmaken en onderhoud

WAARSCHUWING!



Schakel het product uit en koppel het los van het elektriciteitsnet voordat u accessoires verwisselt, het product gaat schoonmaken of het niet gebruikt.

WAARSCHUWING! Gevaar voor verbrandingen!

▶ Laat alle werkzaamheden die niet in deze gebruiksaanwijzing worden beschreven door een gespecialiseerde werkplaats uitvoeren. Gebruik uitsluitend originele onderdelen.

▶ Laat het product voor alle reinigings- en onderhoudswerkzaamheden afkoelen.

- Controleer het product voor elk gebruik op duidelijke defecten, zoals losse, versleten of beschadigde onderdelen, de correcte zit van schroeven of andere onderdelen. Controleer in het bijzonder de slijpschijf. Vervang beschadigde onderdelen.

● Schoonmaken

WAARSCHUWING!

▶ Gebruik geen schoonmaakmiddelen of oplosmiddelen. Chemische stoffen kunnen de plastic onderdelen van het product aantasten.

▶ Maak het product nooit onder stromend water schoon.

- Maak het product na ieder gebruik schoon.

- Maak de ventilatieopeningen en het oppervlak van het product schoon met een zachte borstel, penseel of doek.

● Onderhoud







(Afb. C)

Koolborstels vervangen

WAARSCHUWING!



Schakel het product uit en koppel het los van het elektriciteitsnet voordat u accessoires verwisselt, het product gaat schoonmaken of het niet gebruikt.

1. Draai de schroeven  los van de greepbehuizing (afb. A).
2. Verwijder de greepbehuizing.
3. Til de aandrukveer  uit de groef voor de aandrukveer  van de koolborstels .
4. Trek de koolborstels  uit de geleider.
5. Schuif een nieuwe koolborstel  in de geleider.
6. Zet de aandrukveer  weer in de groef voor de aandrukveer  van de koolborstels .
7. Bevestig de greepbehuizing weer met de schroef.
8. Vervang de koolborstels  paarsgewijs.

● Opbergen

- Bewaar het product op een droge, stofvrije plaats buiten het bereik van kinderen.

● Afvoer

De verpakking bestaat uit milieuvriendelijke grondstoffen die u via de plaatselijke recyclingcontainers kunt afvoeren.



Neem de aanduiding van de verpakkingsmaterialen voor de afvalscheiding in acht. Deze zijn gemarkeerd met de afkortingen (a) en een cijfers (b) met de volgende betekenis: 1–7: kunststoffen/20–22: papier en vezelplaten/80–98: composietmaterialen.

Product:



Het product, waaronder het toebehoren, en de verpakkingsmaterialen kunnen worden gerecycled en zijn onderhevig aan een uitgebreide verantwoordelijkheid van de fabrikant.

Gooi ze apart weg, overeenkomstig de aangegeven Info-tri (informatie over afvalscheiding), voor een beter afvalbeheer.

Het Triman-logo geldt alleen voor Frankrijk.



Informatie over de mogelijkheden om het uitgediende product na gebruik te verwijderen, verstrekt uw gemeentelijke overheid.



Gooi het afgedankte product omwille van het milieu niet weg via het huisvuil, maar geef het af bij het daarvoor bestemde depot of het gemeentelijke milieupark. Over afgifteplaatsen en hun openingstijden kunt u zich bij uw aangewezen instantie informeren.

● Garantie

Het product werd volgens strenge kwaliteitsrichtlijnen gemaakt en voor de uitlevering zorgvuldig gecontroleerd. In geval van materiaal- of fabricagefouten hebt u tegenover de verkoper van het product wettelijke rechten. Uw wettelijke rechten worden op geen enkele manier door onze hieronder vermelde garantie beperkt.

De garantie voor dit product bedraagt 3 jaar vanaf aankoopdatum. De garantieperiode gaat in op de datum van aankoop. Bewaar het originele bewijs van aankoop op een veilige plek aangezien dit document nodig is als bewijs.

Alle beschadigingen of gebreken die reeds op het moment van aankoop aanwezig zijn, moeten meteen na het uitpakken van het product worden gemeld.

Mocht het product binnen 3 jaar na aankoopdatum een materiaal- of fabricagefout vertonen, zullen wij het – naar onze keuze – gratis voor u repareren of vervangen. De garantieperiode wordt door een plaatsgevonden garantieverlening niet verlengd. Dit geldt ook voor vervangen en gerepareerde onderdelen.

Deze garantie vervalt als het product werd beschadigd of onjuist is gebruikt of onderhouden.

De garantie dekt materiaal- en fabricagefouten af. Deze garantie dekt geen productonderdelen die aan normale slijtage onderhevig zijn en daarom als verbruiksartikelen worden beschouwd (bv. batterijen, slangen, inktpatronen), noch dekt zij schade aan breekbare onderdelen, bv. schakelaars of onderdelen die van glas zijn gemaakt.

● Afwikkeling in geval van garantie

Volg de volgende aanwijzingen op voor een snelle behandeling van uw probleem:

Houd bij alle vragen alstublieft de kassabon en het artikelnummer (IAN 508916_2507) als bewijs van aankoop bij de hand.

Het artikelnummer kunt u vinden op het typeplaatje van het product, een gravure op het product, het titelblad van uw gebruiksaanwijzing (linksonder) of de sticker op de achter- of onderkant van het product.

Neem bij problemen of overige gebreken met het product eerst contact op met de hieronder vermelde service-afdeling, telefonisch of per e-mail.

Een als defect aangemerkt product kunt u dan samen met het aankoopbewijs (kassabon) en een uitleg over het probleem of gebrek en wanneer het zich heeft voorgedaan gratis naar het aan u meegedeelde service-adres opsturen.



Op parkside-diy.com kunt u deze en vele andere handleidingen inzien en downloaden. Met deze QR-code komt u direct op parkside-diy.com. Selecteer daar uw land en zoek via de zoekfunctie naar de gebruiksaanwijzingen. Door het invoeren van het artikelnummer

(IAN) 508916_2507 komt u bij de gebruiksaanwijzingen voor uw artikel.

● Service

(NL) Service Nederland

Tel.: 08000229556

Contactformulier op
parkside-diy.com

IAN 508916_2507

(BE) Service België

Tel.: 080012614

Contactformulier op
parkside-diy.com

IAN 508916_2507

● EU-Conformiteitsverklaring

NL

EU-CONFORMITEITSVERKLARING (nr. 508916_2507)

IAN: 508916_2507
Productidentificatie: "PARKSIDE" Haakse slijper
Modelnummer: HG11161

Het hierboven beschreven voorwerp is in overeenstemming de desbetreffende harmonisatiewetgeving van de Unie:

Richtlijn 2006/42/EG
Richtlijn 2014/30/EU
Richtlijn 2011/65/EU met alle bijbehorende wijzigingen

Vermelding van de toegepaste relevante geharmoniseerde normen of van de overige technische specificaties waarop de conformiteitsverklaring betrekking heeft:

Nr. / Onderdelen
Richtlijn 2006/42/EG
EN 62841-1:2015/A11:2022
EN IEC 62841-2-3:2021/A11:2021
Richtlijn 2014/30/EU
EN IEC 55014-1:2021
EN IEC 55014-2:2021
EN IEC 61000-3-2:2019/A1:2021
EN 61000-3-3:2013/A2:2021

Het hierboven beschreven voorwerp van de verklaring is in overeenstemming met Richtlijn 2011/65/EU van het Europees Parlement en de Raad van 8 juni 2011 betreffende beperking van het gebruik van bepaalde gevaarlijke stoffen in elektrische en elektronische apparatuur:

Nr. / Onderdelen
EN IEC 63000:2018



Houder van de technische documentatie: OWIM GmbH & Co.KG

Ondertekend voor en namens:

OWIM GmbH & Co. KG, Stiftsbergstraße 1, 74167 Neckarsulm, Duitsland

Deze verklaring van overeenstemming wordt onder de uitsluitende verantwoordelijkheid van de fabrikant verstrekt.

Vertaling van de originele verklaring van overeenkomst























Neckarsulm	24.11.2025		
Plaats	Datum	ppa. Jens Buchheim Procuratiehouder	ppa. Dr. Thorsten Maier Procuratiehouder





Używane ostrzeżenia i symbole	Strona	97
Wstęp	Strona	98
Użytkowanie zgodne z przeznaczeniem	Strona	98
Zakres dostawy	Strona	98
Opis części	Strona	98
Dane techniczne	Strona	99
Instrukcje bezpieczeństwa	Strona	100
Ogólne instrukcje bezpieczeństwa dla uchwytów elektronarzędzi. . . .	Strona	100
Instrukcje bezpieczeństwa dla szlifierki	Strona	103
Instrukcje bezpieczeństwa dla szlifierki kątovej	Strona	103
Redukcja wibracji i hałasu	Strona	108
Zachowanie w sytuacjach awaryjnych	Strona	108
Inne zagrożenia	Strona	109
Instrukcje robocze	Strona	109
Szlifowanie	Strona	109
Tarcze tnące	Strona	110
Przechowywanie klucza uchwytu	Strona	110
Montaż	Strona	110
Montaż uchwytu	Strona	110
Regulacja/demontaż osłony ochronnej	Strona	110
Montaż/demontaż nasadki osłony ochronnej	Strona	111
Montaż/demontaż tarczy	Strona	111
Obsługa	Strona	112
Włączanie i wyłączanie	Strona	113
Praca ciągła	Strona	113
Usuwanie usterek	Strona	114
Czyszczenie i konserwacja	Strona	114
Czyszczenie	Strona	115
Konserwacja	Strona	115
Przechowywanie	Strona	115
Utylizacja	Strona	115
Gwarancja	Strona	116
Sposób postępowania w przypadku naprawy gwarancyjnej	Strona	117
Serwis	Strona	117
Deklaracja zgodności UE	Strona	118

Używane ostrzeżenia i symbole

W instrukcji obsługi, na opakowaniu i tabliczce znamionowej zastosowano następujące ostrzeżenia:

	<p>NIEBEZPIECZEŃSTWO! Ten symbol ze słowem „Niebezpieczeństwo” wskazuje na zagrożenie o wysokim stopniu ryzyka, które, jeśli się go nie uniknie, spowoduje śmierć lub poważne obrażenia.</p>		<p>OSTROŻNIE! Ten symbol ze słowem „Ostrożnie” wskazuje na zagrożenie o niskim stopniu ryzyka, które, jeśli się go nie uniknie, spowoduje małe lub umiarkowane obrażenia.</p>
	<p>OSTRZEŻENIE! Ten symbol ze słowem „Ostrzeżenie” wskazuje na zagrożenie o średnim stopniu ryzyka, które, jeśli się go nie uniknie, spowoduje śmierć lub poważne obrażenia.</p>		<p>Wyłączyć produkt i odłączyć od zasilania przed wymianą akcesoriów, czyszczeniem i kiedy nie jest używany.</p>
	<p>Przeczytać instrukcję obsługi.</p>		<p>Prąd przemienny/napięcie przemienne</p>
	<p>Należy nosić okulary ochronne!</p>		<p>Znak CE potwierdza zgodność z dyrektywami UE mającymi zastosowanie do produktu.</p>
	<p>Klasa ochronności II (podwójna izolacja)</p>		<p>OSTROŻNIE! Przestrzegać instrukcji bezpieczeństwa.</p>
	<p>Należy nosić ochronę słuchu!</p>		<p>Używać maski przeciwpyłowej!</p>
	<p>Należy nosić kask ochronny!</p>		<p>Wyciągnąć wtyczkę</p>
	<p>Nosić rękawice ochronne.</p>		<p>Nie dopuszczony do szlifowania na mokro</p>
	<p>Należy nosić antypoślizgowe obuwie ochronne!</p>		<p>Szlifowanie boczne niedopuszczalne</p>
	<p>Nie używać, gdy uszkodzona</p>		<p>Tylko do cięcia</p>
	<p>Nie do szlifowania</p>		<p>Instrukcje bezpieczeństwa Instrukcje użytkowania</p>

	OSTROŻNIE! Nie dotykać żadnych ruchomych części.		Zawsze używać obydwu rąk.
	Osłony ochronnej nie wolno używać do cięcia.		

SZLIFIERKA KĄTOWA

● **Wstęp**

Gratulujemy Państwu zakupu nowego produktu. Tym samym zdecydowali się Państwo na zakup produktu wysokiej jakości. Instrukcja obsługi jest częścią tego produktu. Zawiera ona ważne wskazówki dotyczące bezpieczeństwa, użytkowania i utylizacji. Przed pierwszym użyciem produktu należy zapoznać się ze wszystkimi wskazówkami dotyczącymi obsługi i bezpieczeństwa. Używać produktu wyłącznie zgodnie z jego poniżej opisanym przeznaczeniem. W przypadku przekazania produktu innej osobie należy dołączyć do niego całą jego dokumentację.

● **Użytkowanie zgodne z przeznaczeniem**

- Produkt jest narzędziem do zdzierania i cięcia metalu, betonu lub płytek bez użycia wody.
- Produkt nie jest przeznaczony do innych zastosowań (np. szlifowanie nieodpowiednimi narzędziami szlifierskimi, szlifowanie z chłodziwem, szlifowanie lub cięcie materiałów niebezpiecznych, takich jak azbest).
- Produkt przeznaczony dla majsterkowiczów. Nie został zaprojektowany do ciągłego użytku komercyjnego. Produkt jest przeznaczony do użytku przez osoby dorosłe. Młodzież powyżej 16 roku życia może używać produktu wyłącznie pod nadzorem.

- Producent nie ponosi odpowiedzialności za szkody spowodowane niewłaściwym użytkowaniem lub nieprawidłową obsługą.

● **Zakres dostawy**

▲ OSTRZEŻENIE!

- ▶ Produkt i materiały opakowaniowe nie są zabawkami dla dzieci! Dzieci nie mogą bawić się plastikowymi torbami, foliami i drobnymi częściami! Istnieje niebezpieczeństwo połknięcia i uduszenia się!

- 1 Szlifierka kątowa
- 1 Uchwyt
- 1 Osłona ochronna
- 1 Klucz uchwyty
- 1 Instrukcja obsługi

● **Opis części**

Rysunek A:

- 1 Uchwyt
- 2 Gwint uchwyty
- 3 Przesuwany przełącznik zasilania
- 4 Śruba
- 5 Gwint uchwyty
- 6 Tarcza tnąca *
- 7 Osłona ochronna
- 7a Nasadka osłony ochronnej
- 8 Przycisk blokady wrzeciona
- 9 Wtyczka sieciowa
- 10 Klucz uchwyty

* Tarcza tnąca nie wchodzi w zakres dostawy.

Rysunek B:

- 11 Kołnierz montażowy
- 12 Nakrętka zaciskowa
- 13 Wrzeciono montażowe

Rysunek C:

- 14 Sprężyna dociskowa
- 15 Szczotka węglowa
- 16 Wpust sprężyny dociskowej

Rysunek D:

- 17 Śruby (mocowanie osłony ochronnej)

Rysunek E:

- 18 Zaczepek

● Dane techniczne

Szlifierka kątowna PWS 115 C3	
Nominalne napięcie wejściowe:	230 V~, 50 Hz
Pobór mocy:	750 W
Prędkość biegu jałowego (n_0):	12000 min ⁻¹
Wymiary tarcz tnących/szlifierskich:	Ø 115 mm × 22,23 mm
Grubość tarcz tnących/szlifierskich:	maks. 6 mm
Gwint wrzeciona szlifierskiego:	M14
Długość gwintu wrzeciona szlifierskiego:	maks. 12 mm
Klasa ochronności:	II/□
Typ ochrony:	IPX0
Wielkość nominalna:	maks. Ø 115 mm

Wartości emisji hałasu

Zmierzone wartości zostały określone zgodnie z normą EN 62841. Ważony poziom A hałasu elektronarzędzia wynosi zazwyczaj:

Poziom ciśnienia akustycznego L_{pA} :	90,2 dB
Niepewność K_{pA} :	3 dB
Poziom mocy akustycznej L_{WA} :	98,2 dB
Niepewność K_{WA} :	3 dB

Wartości emisji drgań

Wartości całkowite drgań (suma wektorowa trzech kierunków), określone zgodnie z normą EN 62841:

Wibracja uchwytu głównego $a_{h, AG}$:	8,616 m/s ²
Wibracja uchwytu pomocniczego a_h :	8,395 m/s ²
Niepewność K:	1,5 m/s ²

Podane wartości odnoszą się do szlifowania powierzchni. Inne zastosowania mogą dawać inne wartości emisji drgań.

OSTRZEŻENIE!



Należy nosić ochronę słuchu!

OSTRZEŻENIE!

- ▶ Emisje drgań i hałasu podczas rzeczywistego użytkowania elektronarzędzia mogą odbiegać od podanych wartości, zależnie od sposobu używania elektronarzędzia, a w szczególności od rodzaju obrabianego przedmiotu. Starać się minimalizować wpływ wibracji i hałasu. Przykładowe środki zmniejszające narażenie się na drgania obejmują noszenie rękawic podczas używania narzędzia i ograniczanie czasu pracy. W takim przypadku należy wziąć pod uwagę wszystkie fazy cyklu operacyjnego (na przykład czas, w którym elektronarzędzie jest wyłączone i te, w których jest włączone, ale działa bez obciążenia).
- ▶ Szlifowanie cienkich blach lub innych silnie wibrujących struktur o dużej powierzchni może skutkować znacznie wyższą (do 15 dB) całkowitą emisją hałasu niż podane wartości emisji hałasu. W miarę możliwości należy zapobiegać emisji dźwięku z takich przedmiotów przez stosowanie odpowiednich środków, takich jak ciężkie, elastyczne maty tłumiące. Zwiększona emisja hałasu musi być również brana pod uwagę przy ocenie ryzyka narażenia na hałas oraz przy doborze odpowiednich środków ochrony słuchu.

RADA

- ▶ Deklarowana całkowita wartość drgań i deklarowana wartość emisji hałasu zostały zmierzone zgodnie ze znormalizowaną procedurą testową i mogą być wykorzystane do porównania jednego elektronarzędzia z innym.
- ▶ Określona całkowita wartość drgań i podana wartość emisji hałasu mogą być również wykorzystane do wstępnej oceny obciążenia.



Instrukcje bezpieczeństwa

- **Ogólne instrukcje bezpieczeństwa dla uchwytów elektronarzędzi**

OSTRZEŻENIE!

- ▶ **Przeczytać wszystkie instrukcje bezpieczeństwa, instrukcje użytkowania, ilustracje i dane techniczne dostarczone z tym elektronarzędziem.** Nieprzestrzeganie instrukcji i informacji o bezpieczeństwie może spowodować porażenie prądem, pożar i/lub poważne obrażenia.

Zachować wszystkie instrukcje bezpieczeństwa oraz instrukcje użytkowania do przyszłego wglądu. Użyty w instrukcji bezpieczeństwa termin „elektronarzędzie” odnosi się do elektronarzędzi zasilanych z sieci (z przewodem zasilającym) i elektronarzędzi zasilanych z akumulatora (bez przewodu zasilającego).

Bezpieczeństwo pracy

- 1) **Miejsce pracy powinno być czyste i dobrze oświetlone.** Nieuporządkowane lub nieoświetlone obszary robocze mogą prowadzić do wypadków.
- 2) **Nie należy pracować z elektronarzędziem w środowisku potencjalnie wybuchowym, w którym znajdują się łatwopalne ciecze, gazy lub pyły.** Elektronarzędzia generują iskry, które mogą zapalić pył lub opary.
- 3) **Podczas korzystania z elektronarzędzia trzymać z daleka dzieci i inne osoby.** W przypadku rozproszenia uwagi można utracić kontrolę nad elektronarzędziem.

Bezpieczeństwo elektryczne

- 1) **Wtyczka elektronarzędzia musi pasować do gniazda. Wtyczki nie wolno w żaden sposób zmieniać. Z elektrycznie uziemionymi elektronarzędziami nie używać wtyczek przejściowych.** Niezmodyfikowane wtyczki i dopasowane gniazda zmniejszają ryzyko porażenia prądem.
- 2) **Unikać kontaktu ciała z uziemionymi powierzchniami, takimi jak rury, grzejniki, piece i lodówki.** Jeśli ciało jest uziemione, istnieje zwiększone ryzyko porażenia prądem.
- 3) **Elektronarzędzia należy chronić przed deszczem i wilgocią.** Wnikanie wody do elektronarzędzia zwiększa ryzyko porażenia prądem.
- 4) **Nie używać kabla zasilającego do przenoszenia elektronarzędzia, zawieszania lub odłączania od gniazdka ściennego. Kabel zasilający trzymać z dala od**

- źródeł ciepła, oleju, ostrych krawędzi lub ruchomych części urządzenia.** Uszkodzone lub splątane kable zasilające zwiększają ryzyko porażenia prądem.
- 5) **Podczas pracy z elektronarzędziem na zewnątrz należy używać wyłącznie przedłużaczy przystosowanych do użytku na zewnątrz.** Używanie przedłużacza przystosowanego do użytku na zewnątrz zmniejsza ryzyko porażenia prądem.
 - 6) **Jeśli działanie elektronarzędzia w wilgotnym otoczeniu jest nieuniknione, należy zastosować zasilanie z zabezpieczeniem różnicowoprądowym.** Zastosowanie wyłącznika różnicowoprądowego zmniejsza ryzyko porażenia prądem.

Bezpieczeństwo osób

- 1) **Zawsze zwracać uwagę na to, co się robi i zachowywać rozsądek podczas pracy z elektronarzędziem. Nie używać elektronarzędzia będąc zmęczonym lub pod wpływem narkotyków, alkoholu albo leków.** Chwila nieuwagi podczas używania elektronarzędzia może spowodować poważne obrażenia.
- 2) **Nosić sprzęt ochrony osobistej i zawsze okulary ochronne.** Noszenie osobistego sprzętu ochronnego, takiego jak maska przeciwpyłowa, antypoślizgowe obuwie ochronne, kask ochronny lub ochrona słuchu, w zależności od rodzaju i zastosowania elektronarzędzi, zmniejsza ryzyko obrażeń.
- 3) **Unikać niezamierzonego uruchomienia. Przed przeniesieniem, podniesieniem lub podłączeniem do źródła zasilania upewnić się, że elektronarzędzia**

jest wyłączone. Trzymanie palca na spuście elektronarzędzia podczas przenoszenia lub przenoszenie włączonego elektronarzędzia to zaproszenie do wypadku.

- 4) **Przed włączeniem elektronarzędzia usunąć narzędzia regulacyjne lub klucze.** Narzędzie lub klucz umieszczony w obracającej się części elektronarzędzia może spowodować obrażenia.
- 5) **Unikać nieprawidłowej postawy. Upewnić się, że stopy są bezpieczne i zachowywać równowagę przez cały czas.** Pozwala to lepiej kontrolować elektronarzędzie w nieoczekiwanych sytuacjach.
- 6) **Nosić odpowiednią odzież. Nie nosić luźnej odzieży ani biżuterii. Włosy, ubranie i rękawice należy trzymać z dala od ruchomych części.** Luźne ubranie, biżuteria lub długie włosy mogą zostać pochwycone przez ruchome części.
- 7) **Jeśli istnieje możliwość zainstalowania urządzeń do odpylania i zbierania kurzu, upewnić się, że są one podłączone i prawidłowo używane.** Używanie odpylacza może zmniejszyć zagrożenie pyłem.
- 8) **Nie dopuszczać, aby wiedza zdobyta podczas częstego używania elektronarzędzia była przyczyną utraty czujności i ignorowania zasad bezpieczeństwa dotyczących elektronarzędzi.** Nieostrożne działanie może w ułamku sekundy doprowadzić do poważnych obrażeń.

Używanie i konserwacja elektronarzędzia

- 1) **Nie przeciążać elektronarzędzia. Używać elektronarzędzia odpowiedniego do wykonywanej**

pracy. Odpowiednie elektronarzędzie wykona zadanie lepiej i bezpieczniej w zakresie, do którego zostało zaprojektowane.

- 2) **Nie używać elektronarzędzia, którego przełącznik jest uszkodzony.** Elektronarzędzie, którego nie można włączyć lub wyłączyć, jest niebezpieczne i musi być naprawione.
- 3) **Przed dokonaniem regulacji urządzenia, wymianą narzędzia wkładanego lub odłożeniem elektronarzędzia należy odłączyć wtyczkę od gniazdka ściennego i/lub wyjąć wymienny akumulator.** To zabezpieczenie chroni przed niezamierzonym uruchomieniem elektronarzędzia.
- 4) **Nieużywane elektronarzędzia trzymać w miejscu niedostępnym dla dzieci. Nie pozwalać, aby elektronarzędzie było używane przez osoby, które nie znają tego elektronarzędzia lub nie przeczytały tej instrukcji.** Elektronarzędzia są niebezpieczne, gdy są używane przez niedoświadczonych ludzi.
- 5) **Zachowywać ostrożność podczas używania elektronarzędzi i narzędzi wkładanych. Sprawdzać, czy części ruchome działają prawidłowo i nie zacinają się, czy nie są zepsute lub uszkodzone w stopniu, wykluczającym poprawne funkcjonowanie elektronarzędzia. Przed użyciem elektronarzędzia należy naprawić uszkodzone części.** Wiele wypadków spowodowanych jest przez źle konserwowane elektronarzędzia.
- 6) **Narzędzia tnące muszą być ostre i czyste.** Starannie konserwowane narzędzia tnące o ostrych krawędziach tnących są mniej

podatne na zakleszczenie i łatwiejsze w prowadzeniu.

- 7) **Elektronarzędzia, akcesoria, narzędzia wkładane, itp. powinny być używane zgodnie z tymi instrukcjami. Pod uwagę należy brać warunki i pracę, jaką należy wykonać.** Używanie elektronarzędzia do innych celów niż zamierzone może prowadzić do niebezpiecznych sytuacji.
- 8) **Uchwyty i powierzchnie chwytne utrzymywać w stanie suchym, czystym i wolnym od oleju i smaru.** Śliskie uchwyty i powierzchnie chwytające nie zapewniają bezpiecznej obsługi i kontroli elektronarzędzia w nieprzewidzianych sytuacjach.

Serwis

- 1) **Elektronarzędzie powinno być naprawiane tylko przez wykwalifikowany personel i tylko z użyciem oryginalnych części zamiennych.** Zapewnia to utrzymanie bezpieczeństwa elektronarzędzia.

● Instrukcje bezpieczeństwa dla szlifierki

⚠ OSTRZEŻENIE!

- ▶ Pył z takich materiałów, jak farba ołowiowa, niektóre gatunki drewna i metalu mogą być szkodliwe.
- ▶ Kontakt z tymi pyłami lub ich wdychanie może stanowić zagrożenie dla operatora lub znajdujących się w pobliżu osób.

⚠ OSTRZEŻENIE!



Nosić okulary ochronne i maskę przeciwpyłową!

● Instrukcje bezpieczeństwa dla szlifierki kątovej

Ogólne instrukcje bezpieczeństwa dotyczące szlifowania i cięcia

- 1) **Elektronarzędzie to może być używane jako szlifierka lub przyrząd do cięcia. Przestrzegać wszystkich instrukcji bezpieczeństwa, instrukcji, ilustracji i danych, otrzymanych z urządzeniem.** Nieprzestrzeganie tych instrukcji może spowodować porażenie prądem, pożar i/lub poważne obrażenia.
- 2) **To elektronarzędzie nie nadaje się do szlifowania, szczołkowania drutem, polerowania i wycinania otworów.** Zastosowania, do których elektronarzędzie nie jest przewidziane, mogą powodować zagrożenia i obrażenia ciała.
- 3) **Nie używać elektronarzędzia do jakichkolwiek funkcji, do których nie zostało specjalnie zaprojektowane i przeznaczone przez producenta.** Taka zastosowanie może spowodować utratę kontroli i poważne obrażenia ciała.
- 4) **Nie używać żadnych narzędzi wkładanych, nieprzeznaczonych specjalnie dla tego elektronarzędzia i których producent nie zaleca do stosowania z tym elektronarzędziem.** Fakt, że akcesoria można przymocować do elektronarzędzia nie gwarantuje bezpiecznego użycia.

- 5) **Dopuszczalna prędkość obrotowa narzędzia wkładanego musi być co najmniej tak duża, jak maksymalna prędkość obrotowa tego elektronarzędzia.** Kręcące się z większą prędkością akcesoria mogą pęknąć i rozlecieć się na wszystkie strony.
- 6) **Średnica zewnętrzna i grubość narzędzia wkładanego muszą odpowiadać wymiarom tego elektronarzędzia.** Nieprawidłowo włożone narzędzia wkładane nie mogą być odpowiednio osłonięte lub kontrolowane.
- 7) **Wymiary mocowania narzędzia wkładanego muszą odpowiadać wymiarom elementów złącznych elektronarzędzia.** Niedokładnie zamocowane w elektronarzędziu narzędzia wkładane kręcą się nierównomiernie i mają silne wibracje, co może prowadzić do utraty kontroli.
- 8) **Nie wolno używać uszkodzonych narzędzi wkładanych. Przed każdym użyciem należy sprawdzać narzędzia wkładane takie jak tarcze szlifierskie, ściernice tarczowe i druciane szczotki pod kątem pęknięć, zużycia lub nadmiernego zużycia. Jeśli elektronarzędzie lub narzędzie wkładane spadnie na ziemię, należy upewnić się, że nie jest ono uszkodzone. W przeciwnym razie należy użyć nieuszkodzonego narzędzia wkładanego. Po sprawdzeniu i uruchomieniu narzędzia wkładanego, operator i znajdujące się w pobliżu osoby powinny znajdować się poza płaszczyzną obracającego się narzędzia wkładanego i pozwolić, aby urządzenie pracowało z maksymalną prędkością przez 1 minutę. Uszkodzone narzędzia**
- wkładane zwykle łamią się podczas tego okresu próbnego.
- 9) **Należy stosować środki ochrony osobistej. Używać pełnej ochrony twarzy, ochrony wzroku lub okularów ochronnych, zależnie od sytuacji. W razie potrzeby nosić maskę przeciwpyłową, ochronę słuchu, rękawice ochronne lub specjalne fartuchy, zatrzymujące małe cząsteczki ściernie i cząstki metalu.** Chronić oczy przed latającymi drobnymi elementami, powstającymi podczas różnych zastosowań narzędzia. Maskę przeciwpyłową lub ochrona oddechowa musi filtrować kurz wytwarzany podczas używania narzędzia. W przypadku długotrwałego narażenia na hałas o dużej intensywności, możliwa jest utrata słuchu.
- 10) **Osoby postronne trzymać w bezpiecznej odległości od miejsca pracy. Każda przychodząca do pracy osoba musi nosić sprzęt ochrony osobistej.** Odłamki obrabianego przedmiotu lub złamane narzędzia wkładane mogą odlatywać, a także mogą powodować urazy poza bezpośrednim obszarem roboczym.
- 11) **Podczas wykonywania prac, przy których narzędzie wkładane może uderzyć w ukryte kable zasilające lub własny kabel zasilania, elektronarzędzie trzymać za izolowane powierzchnie uchwytu.** Kontakt z kablami pod napięciem może spowodować porażenie prądem poprzez metalowe części urządzenia.
- 12) **Trzymać kabel zasilający z dala od obracających się narzędzi wkładanych.** W przypadku utraty kontroli nad urządzeniem kabel zasilający może zostać przecięty

lub wkręcony a ręka lub ramię użytkownika zranione przez obracające się narzędzie wkładane.

- 13) **Nigdy nie wyjmować elektronarzędzia, dopóki narzędzie wkładane nie zostanie całkowicie zatrzymane.** Obracające się narzędzie wkładane może zetknąć się z powierzchnią, co oznacza możliwość utraty kontroli nad elektronarzędziem.
- 14) **Nie wolno dopuścić do uruchomienia elektronarzędzia podczas przenoszenia.** Ubranie może zostać pochwycone przez przypadkowe zetknięcie z wirującym narzędziem wkładanym, które może wkręcić się w ciało.
- 15) **Regularnie czyścić szczeliny wentylacyjne elektronarzędzia.** Dmuchawa silnika wciąga kurz do obudowy, a silne nagromadzenie pyłu metalowego może powodować niebezpieczeństwa elektryczne.
- 16) **Nie wolno używać elektronarzędzia w pobliżu materiałów łatwopalnych.** Iskry mogą doprowadzić do zapalenia się tych materiałów.
- 17) **Nie używać narzędzi wkładanych wymagających ciepłego chłodziwa.** Użycie wody lub innych czynników chłodniczych może spowodować porażenie prądem.

Dalsze instrukcje bezpieczeństwa dla wszystkich zastosowań – porażenie i odpowiednie instrukcje bezpieczeństwa:

Odrzut to nagła reakcja, wynikająca z zahaczenia lub zablokowania narzędzia obrotowego, takiego jak tarcza tnąca, tarcza szlifierska, ściernica, szczotka druciana, itp. Zaczepienie lub zablokowanie prowadzi do gwałtownego zatrzymania obracającego

się narzędzia wkładanego. W rezultacie niekontrolowane elektronarzędzie obraca się w kierunku ruchu narzędzia wkładanego w punkcie zablokowania. Na przykład, jeśli tarcza szlifierska zaczepi się lub zablokuje w elemencie obrabianym, zagłębiona w obrabianym elemencie krawędź tarczy szlifierskiej może utknąć, powodując rozerwanie tarczy szlifierskiej lub spowodowanie odrzutu. Następnie tarcza szlifierska przemieszcza się w kierunku do lub od operatora, w zależności od kierunku obrotów tarczy w miejscu zablokowania. Tarcze szlifierskie mogą również pęknąć. Odrzut jest wynikiem niewłaściwego lub wadliwego używania elektronarzędzia. Można temu zapobiec stosując odpowiednie środki ostrożności, jak opisano poniżej.

- 1) **Elektonarzędzie należy mocno trzymać, a ciało i ręce umieszczają tak, aby można było przechwycić i zneutralizować siłę odrzutu. Zawsze używać uchwytu dodatkowego, jeśli jest w wyposażeniu, aby mieć największą możliwą kontrolę nad siłami odrzutu lub momentem przyspieszenia.** Operator może kontrolować siłę odrzutu i siłę reakcji za pomocą odpowiednich środków ostrożności.
- 2) **Nie wolno trzymać rąk w pobliżu obracających się narzędzi wkładanych.** Wstawiane narzędzie wkładane może szarpnąć ręką w przypadku odrzutu.
- 3) **Jeśli elektronarzędzie odskoczy, należy oddalić się od obszaru roboczego.** Odrzut powoduje ruch elektronarzędzia w kierunku przeciwnym niż ruch tarczy szlifierskiej w miejscu zablokowania.
- 4) **Szczególnie ostrożnie należy pracować w narożnikach, przy ostrych krawędziach, itp.,**

które mogą odbić narzędzie wkładane od obrabianego przedmiotu i spowodować zakleszczenie. Obrotowe narzędzia wkładane mają skłonność do zacinania się w narożach, na ostrych krawędziach lub podczas odbijania się. Powoduje to utratę kontroli lub odrzut.

- 5) **Nie zakładać piły łańcuchowej do cięcia drewna, segmentowej tarczy tnącej o odstępie między segmentami większym niż 10 mm ani piły zębatej.** Takie narzędzia wkładane często powodują odrzut i utratę kontroli.

Specjalne instrukcje bezpieczeństwa dotyczące szlifowania i cięcia

- 1) **Używać wyłącznie ściernic, zatwierdzonych dla elektronarzędzi oraz osłon ochronnych dla tych elementów ściernych.** Materiały ścierne, które nie są przeznaczone do elektronarzędzi, nie mogą być odpowiednio osłaniane i mogą być niebezpieczne.
- 2) **Tarcze szlifierskie muszą być wstępnie zamontowane w taki sposób, aby ich powierzchnia szlifująca nie wystawała poza płaszczyznę krawędzi osłony.** Nieprawidłowo zamocowana tarcza szlifierska, która wystaje poza płaszczyznę krawędzi osłony, nie może być wystarczająco osłaniania.
- 3) **Osłona ochronna musi być dobrze przymocowana do elektronarzędzia i zapewniać maksymalne bezpieczeństwo, aby możliwie jak najmniejsza część elementu szlifującego była wystawiona na operatora.** Osłona chroni operatora przed odłamkami, przypadkowym kontaktem z

elementem ściernym, jak również iskrami, które mogą zapalić odzież.

- 4) **Materiały ścierne można używać wyłącznie do zalecanych zastosowań. Na przykład: Nigdy nie szlifować bokiem tarczy tnącej.** Tarcze tnące są przeznaczone do usuwania materiału z krawędzi tarczy. Działanie siły poprzecznej na krawędzi ściernie może spowodować złamanie.
- 5) **Używać wyłącznie nieuszkodzonych kołnierzy mocujących o wielkości i kształcie odpowiednim dla danej tarczy szlifierskiej.** Odpowiednie kołnierze podtrzymują tarczę szlifierską, zmniejszając tym samym niebezpieczeństwo jej pęknięcia. Kołnierze do tarczy tnących mogą się różnić od kołnierzy do tarczy szlifierskich.
- 6) **Nie używać zużytych tarcz szlifierskich pochodzących z większych elektronarzędzi.** Tarcze szlifierskie dla większych elektronarzędzi nie są przystosowane do większych prędkości mniejszych elektronarzędzi i mogą się zerwać.
- 7) **Używając tarcz o podwójnym zastosowaniu zawsze używać osłony ochronnej odpowiedniej do wykonywanej pracy.** Niezastosowanie odpowiedniej osłony ochronnej może nie zapewnićżądanego poziomu ochrony i spowodować poważne obrażenia.

Dodatkowe instrukcje bezpieczeństwa dotyczące cięcia

- 1) **Unikać blokowania tarcz tnących lub wywierania zbyt dużego nacisku na powierzchnię. Nie wykonywać zbyt głębokich cięć.** Przeciążenie tarczy tnącej powoduje, że jest ona bardziej

narażona i podatna na skręcanie lub zablokowanie, co może spowodować odrzut i uszkodzenie krążka szlifierskiego.

- 2) **Unikać strefy znajdującej się przed i za obracającą się tarczą tnącą.** Jeśli użytkownik porusza tarczą tnącą w obrabianym przedmiocie, w przypadku odrzutu może zdarzyć się, że elektronarzędzie z obracającą się tarczą szlifierską odskoczy bezpośrednio w kierunku użytkownika.
- 3) **Jeśli tarcza tnąca zaklinuje się lub praca zostanie przerwana, wyłączyć urządzenie i trzymać w rękach tak długo, aż tarcza zatrzyma się. Nigdy nie próbować wyciągania tarczy tnącej z nacięcia, gdyż w przeciwnym razie może nastąpić odrzut.** Określić i usunąć przyczynę zakleszczenia.
- 4) **Nie włączać ponownie elektronarzędzia tak długo, jak znajduje się ono w obrabianym przedmiocie. Przed przystąpieniem do cięcia zaczekać, aż tarcza tnąca osiągnie pełną prędkość.** W przeciwnym razie tarcza może się zakleszczyć, wyskoczyć z obrabianego przedmiotu lub spowodować odrzut.
- 5) **Płyty lub duże przedmioty poddawane obróbce należy podeprzeć, aby zminimalizować ryzyko zakleszczenia tarczy tnącej oraz ryzyko odrzutu.** Duże elementy mogą uginać się pod własnym ciężarem. Obrabiany przedmiot musi być podparty po obu stronach tarczy, w pobliżu szczeliny tnącej oraz na krawędziach.
- 6) **Należy zachować szczególną ostrożność podczas wycinania otworów w ścianie lub innych niewidocznych**

powierzchniach. Zagłębiająca się tarcza tnąca może natrafić na rury gazowe lub wodne, przewody elektryczne albo inne przedmioty i spowodować odrzut.

- 7) **Nie wykonywać cięć po krzywej.** Przeciążenie tarczy tnącej zwiększa jej naprężenia i podatność na zakleszczenie lub zacięcie, co grozi odrzutem lub pęknięciem tarczy i może skutkować poważnymi obrażeniami.

Dodatkowe instrukcje bezpieczeństwa dla szlifierki kątovej

- 1) Produkt należy podłączać wyłącznie do gniazdka z wyłącznikiem różnicowoprądowym (RCD) o znamionowym prądzie różnicowym nie większym niż 30 mA.
- 2) Kabel zasilania i przedłużacz trzymać z dala od tarczy. W przypadku uszkodzenia lub przecięcia wtyczkę sieciową należy natychmiast wyciągnąć z gniazdka. Nie dotykać kabla, zanim nie zostanie odłączony od sieci. Istnieje niebezpieczeństwo porażenia prądem.
- 3) W przypadku uszkodzenia kabla zasilania elektronarzędzia należy go wymienić na specjalnie przygotowany kabel zasilania, dostępny w serwisie.
- 4) Używać tylko tarcz szlifierskich, których prędkość obrotowa jest co najmniej tak duża, jak podano na tabliczce znamionowej produktu.
- 5) Przed użyciem sprawdzić wizualnie tarczę szlifierską. Nie używać uszkodzonych lub zdeformowanych tarcz. Zużyte tarcze należy wymienić.
- 6) Upewniać się, że powstające podczas szlifowania iskry nie spowodują żadnego niebezpieczeństwa, trafiając np. w ludzi lub łatwopalne substancje.

- 7) Podczas szlifowania zawsze nosić okulary ochronne, rękawice ochronne, ochronę dróg oddechowych i ochronę słuchu.
- 8) Nigdy nie trzymaj palców między tarczą i osłoną przeciwiskrową lub w pobliżu osłon ochronnych. Istnieje niebezpieczeństwo zmiążdżenia.
- 9) Obracających się części produktu nie można zakryć ze względów funkcjonalnych. Dlatego należy zachowywać ostrożność i dobrze zabezpieczyć obrabiany przedmiot, aby uniknąć poślizgnięcia, które mogłoby spowodować zetknięcie dłoni z tarczą szlifierską.
- 10) Przedmiot obrabiany nagrzewa się podczas szlifowania. Nie dotykać obszaru roboczego, pozwalając mu ostygnąć. Istnieje ryzyko oparzenia. Nie używać płynu chłodzącego lub podobnego.
- 11) Nie używać produktu, gdy jest się zmęczonym albo po zażyciu alkoholu lub leków. Zawsze zrobić przerwę.
- 12) Wyłączyć produkt i odłączyć wtyczkę sieciową
 - Aby uwolnić zakleszczone narzędzie wkładane,
 - Jeśli kabel zasilania jest uszkodzony lub splątany,
 - Jeśli występuje nietypowy dźwięk.

W przypadku konieczności wymiany kabla zasilania musi to być wykonane przez producenta lub jego przedstawiciela, aby uniknąć zagrożeń bezpieczeństwa.

● Redukcja wibracji i hałasu

Ograniczyć czas użytkowania, korzystać z trybów niskiego poziomu wibracji i niskiego poziomu hałasu oraz nosić osobiste wyposażenie ochronne, aby zmniejszyć wibracje i hałas.

Poniższe środki pomagają zmniejszyć ryzyko związane z drganiami i hałasem:

- Używać produktu tylko zgodnie z jego przeznaczeniem i zgodnie z opisem w tej instrukcji.
- Upewnić się, że produkt jest w dobrym stanie i dobrze utrzymany.
- Używać narzędzi wkładanych odpowiednich dla tego produktu i upewniać się, że są w dobrym stanie.
- Trzymać produkt bezpiecznie za uchwyty/powierzchnie chwytne.
- Utrzymywać produkt zgodnie z instrukcjami i zapewniać odpowiednie smarowanie (jeśli dotyczy).
- Planować pracę tak, aby produkty o wysokiej wibracji były używane przez dłuższy okres czasu.

● Zachowanie w sytuacjach awaryjnych

Zapoznać się z użytkowaniem tego produktu z pomocą niniejszej instrukcji obsługi. Zapamiętać instrukcje bezpieczeństwa i stosować się do nich. Pomaga to uniknąć ryzyka i niebezpieczeństw.

- Zawsze zachowywać czujność korzystając z tego produktu, aby wcześniej wykryć niebezpieczeństwo i podjąć odpowiednie działania. Szybka interwencja może zapobiec poważnym obrażeniom i uszkodzeniu mienia.
- W przypadku awarii należy wyłączyć produkt i odłączyć go od sieci. Przed ponownym uruchomieniem zlecić sprawdzenie produktu i, jeśli to konieczne, naprawę wykwalifikowanemu specjalście.

● Inne zagrożenia

RADA

- ▶ Ten produkt wytwarza pole elektromagnetyczne podczas pracy! W pewnych okolicznościach pole to może mieć wpływ na aktywne lub pasywne implanty medyczne! Aby zmniejszyć niebezpieczeństwo poważnych lub śmiertelnych obrażeń, przed użyciem produktu zaleca się, aby osoby z implantami medycznymi skonsultowały się z lekarzem i producentem implantu medycznego!

Nawet jeśli używasz tego produktu poprawnie, istnieje potencjalne ryzyko obrażeń ciała i uszkodzenia mienia. Następujące niebezpieczeństwa mogą wystąpić w związku ze strukturą i konstrukcją tego produktu, w tym między innymi:

- Uszkodzenia zdrowia wynikające z emisji drgań, jeśli produkt jest używany przez dłuższy czas, niewłaściwie obsługiwany i konserwowany.
- Urazy i uszkodzenia mienia spowodowane przez wadliwe narzędzia tnące lub nagłe uderzenie w ukryty przedmiot podczas użytkowania.
- Ryzyko obrażeń i szkód materialnych spowodowanych przez latające przedmioty.

● Instrukcje robocze

⚠ OSTRZEŻENIE!

- ▶ Wybierając narzędzie należy upewnić się, że jego dopuszczalna prędkość jest co najmniej tak duża, jak podana maksymalna prędkość produktu.
- ▶ Przy wyborze tarczy należy zwrócić uwagę na maksymalną dopuszczalną średnicę i maksymalną dozwoloną grubość.

● Szlifowanie

(Rys. H)

⚠ OSTRZEŻENIE!

- ▶ Tarcz tnących nigdy nie używać do szlifowania.
- ▶ Produkt może być używany z tarczą szlifierską tylko po zamontowaniu osłony ochronnej [7].
- ▶ Używać wyłącznie certyfikowanych tarcz szlifierskich.
- ▶ Osłona ochronna [7] do szlifowania jest wstępnie zamontowana.
- Podczas szlifowania najlepsze wyniki uzyskuje się przy kącie roboczym od 30° do 40°.
- **Regulacja lub zdejmowanie osłony ochronnej [7]:** Patrz akapit „Regulacja/demontaż osłony ochronnej”.
- Zawsze stosować niewielki nacisk na obrabiany przedmiot. Poruszać produktem równomiernie tam i z powrotem.

● Tarcze tnące

(Rys. G)

⚠ OSTRZEŻENIE!

- ▶ Tarcz szlifierskich nigdy nie używać do cięcia!
- ▶ Produkt z założoną tarczą tnącą [6] może być używany tylko z zamontowaną osłoną ochronną [7].

- Stosować wyłącznie sprawdzone, wzmocnione włóknami tarcze tnące [6] oraz tarcze tnące z powłoką diamentową.
- Osłona ochronna [7] jest wstępnie zamontowana. Montaż nasadki osłony ochronnej [7a]: Patrz akapity „Regulacja/demontaż osłony ochronnej” i „Montaż/demontaż nasadki osłony ochronnej”.
- Zawsze stosować nieduży posuw. Zawsze stosować niewielki nacisk na obrabiany przedmiot.
- Ciąć zawsze w kierunku przeciwnym do kierunku obrotów. Dzięki temu produkt nie będzie wypychany z wycięcia w niekontrolowany sposób.

● Przechowywanie klucza uchwytu

- Klucz uchwytu [10] można przechowywać w uchwycie [1] (rys. A).

● Montaż

⚠ OSTROŻNIE! Ryzyko obrażeń!

- ▶ Upewnić się, że jest wystarczająco dużo miejsca do pracy i nie ma zagrożenia dla innych osób.

⚠ OSTROŻNIE! Ryzyko obrażeń!

- ▶ Przed uruchomieniem wszystkie osłony i urządzenia ochronne muszą być prawidłowo zainstalowane.
- ▶ Przed regulacją produktu wyciągnąć wtyczkę sieciową [9] z gniazdka.

● Montaż uchwytu

(Rys. A)

⚠ OSTRZEŻENIE!

- ▶ Produkt może być używany tylko z zamontowanym uchwytem [1].
- Uchwyt przykręcić do gwintu uchwytu. W zależności od sposobu pracy wybrać na produkcie gwint uchwytu z lewej [5], z prawej lub z góry [2] (rys. A).

● Regulacja/demontaż osłony ochronnej

(Rys. D)

RADA

- ▶ Osłona ochronna [7] jest wstępnie zamontowana na produkcie.
- ▶ W przypadku zauważenia, że podczas użytkowania nie zapewnia ona optymalnej ochrony, wyregulować ponownie położenie osłony ochronnej [7].
- Osłonę ochronną [7] ustawić tak, aby wyrzucane iskry lub oderwane części nie mogły uderzyć użytkownika ani osób postronnych.
- Położenie osłony ochronnej [7] musi być również takie, aby lecące iskry nie zapaliły elementów łatwopalnych, w tym znajdujących się w pobliżu.

Demontaż osłony ochronnej

- **Demontaż osłony ochronnej** [7]: Śruby [17] odkręcić za pomocą jakiegos przedmiotu, np. małego śrubokręta (rys. D).

● Montaż/demontaż nasadki osłony ochronnej

(Rys. E)

Montaż nasadki

1. Nasadkę osłony ochronnej [7a] założyć na osłonę ochronną [7] stroną, na której kierunek ruchu jest oznaczony strzałką.
2. Nasadkę osłony ochronnej [7a] wsunąć na osłonę ochronną [7], aż zatrzaśnie się na swoim miejscu.

Demontaż nasadki

1. Odblokować nasadkę osłony ochronnej [7a] wypychając zaczep [18] z osłony ochronnej [7].
2. Nasadkę osłony ochronnej [7a] wykręcić z osłony ochronnej [7].

● Montaż/demontaż tarczy

(Rys. F)

RADA

- ▶ Jeśli kierunek obrotu jest zaznaczony na tarczy, to podczas montażu należy upewnić się, że jest on zgodny z kierunkiem obrotu produktu. Kierunek pracy oznaczono symbolem, umieszczonym na produkcie obok przycisku blokady wrzeciona [8] (←).

RADA

- ▶ Upewnić się, że kołnierz montażowy [11] (rys. B) jest umieszczony na produkcie tak, aby wgłębienia w kołnierzu montażowym wchodziły w krawędź produktu. Wrzeciono montażowe [13] musi się obracać, gdy kręci się kołnierz montażowy.
1. Nacisnąć przycisk blokady wrzeciona [8].
 2. Kręcić wrzecionem montażowym [13], aż blokada wrzeciona zablokuje wrzeciono montażowe. Trzymać wciśnięty przycisk blokady wrzeciona [8].
 3. Kluczem uchwyty [10] odkręcić nakrętkę zaciskową [12]. Można zwolnić przycisk blokady wrzeciona [8].
 4. Żądaną tarczę umieścić na kołnierzu montażowym [11] (rys. B). Etykieta na tarczy powinna być zawsze skierowana w stronę produktu.
 5. Nakrętkę zaciskową [12] zakręcić z powrotem na wrzecionie montażowym [13]. Płaska strona nakrętki zaciskowej musi być skierowana do narzędzia wkładanego, jeśli grubość elementu mocowania tarczy jest < 5 mm. Jeśli grubość elementu mocowania tarczy jest ≥ 5 mm, to nakrętkę zaciskową [12] należy odwrócić (rys. B).
 6. Nacisnąć przycisk blokady wrzeciona [8] i pokręcić wrzecionem montażowym [13], aż zostanie zablokowane. Nakrętkę zaciskową [12] ponownie dokręcić kluczem uchwyty [10]. Zwolnić przycisk blokady wrzeciona.

Demontaż tarczy

1. Nacisnąć przycisk blokady wrzeciona **8** (rys. A).
2. Kręcić wrzecionem montażowym **13**, aż blokada wrzeciona zablokuje wrzeciono montażowe.
3. Wcisnąć przycisk blokady wrzeciona **8**.
4. Poluzować nakrętkę zaciskową **12** (rys. B) za pomocą klucza uchwyty **10** (rys. A).
5. Zwolnić przycisk blokady wrzeciona **8**.
6. Zdjąć nakrętkę zaciskową **12** i kołnierz montażowy **11** (rys. B) oraz tarczę tnącą lub szlifierską z wrzeciona montażowego **13**.

● Obsługa

⚠ OSTRZEŻENIE!



Wyłączyć produkt i odłączyć wtyczkę sieciową **9**. Pozostawić produkt do całkowitego ostygnięcia.

⚠ OSTRZEŻENIE!



Podczas wymiany narzędzia należy nosić rękawice ochronne, aby uniknąć skaleczeń.

⚠ OSTRZEŻENIE!

- ▶ Nakrętka zaciskowa **12** nie może być zbyt mocno dokręcona, aby uniknąć złamania podkładki i nakrętki.

⚠ OSTROŻNIE! Ryzyko obrażeń!

- ▶ Przed przystąpieniem do jakichkolwiek prac przy produkcji najpierw należy wyciągnąć wtyczkę sieciową **9**.

⚠ OSTROŻNIE! Ryzyko obrażeń!

- ▶ Używać wyłącznie tarcz szlifierskich i akcesoriów zalecanych przez producenta. Używanie innych narzędzi wkładanych lub akcesoriów może spowodować obrażenia ciała.
- ▶ Używać tylko narzędzi wkładanych, które zawierają informacje o producencie, rodzaju mocowania, wymiarach i dopuszczalnej liczbie obrotów.
- ▶ Używać tylko narzędzi wkładanych, których prędkość obrotowa jest co najmniej tak duża, jak podano na tabliczce znamionowej produktu.
- ▶ Nie używać nadłamanych, pękniętych lub w inny sposób uszkodzonych tarcz szlifierskich.
- ▶ Nigdy nie używać produktu bez urządzeń ochronnych.
- ▶ Płyty lub obrabiane przedmioty należy podierać, aby zmniejszyć ryzyko odrzutu od zablokowanej tarczy tnącej **6**. Duże elementy mogą uginać się pod własnym ciężarem. Element obrabiany musi być podparty po obu stronach miejsca cięcia, zarówno w pobliżu tarczy tnącej, jak i przy krawędzi.
- ▶ Trzymaj ręce z dala od tarczy, gdy produkt jest uruchomiony. Istnieje ryzyko obrażeń.

RADA

Instrukcje dotyczące wymiany

- ▶ Nigdy nie używać produktu bez urządzeń ochronnych.

RADA

- ▶ Upewnić się, że prędkość podana na narzędziu jest równa lub większa niż znamionowa prędkość produktu bez obciążenia.
- ▶ Upewnić się, że wymiary narzędzia są dopasowane do produktu.
- ▶ Używać tylko tarcz, które są w idealnym stanie (test dźwiękowy: uderzenie młotkiem z tworzywa daje wyraźny dźwięk).
- ▶ Nigdy nie rozwiercać zbyt małego otworu montażowego w tarczy szlifierskiej.
- ▶ Nie używać oddzielnych tulei redukcyjnych lub przejściówek do montażu tarcz szlifierskich o zbyt dużym otworze.
- ▶ Nie używać brzeszczotów.
- ▶ Do mocowania narzędzi szlifierskich można używać wyłącznie dostarczonych kołnierzy mocujących. Warstwy pośrednie między kołnierzem dociskowym a narzędziami szlifierskimi muszą być wykonane z materiałów elastycznych, np. gumy, miękkiej tektury, itp.
- ▶ Po wymianie narzędzia całkowicie zmontować produkt.

● Włączanie i wyłączanie

⚠ OSTRZEŻENIE!

- ▶ Upewnić się, że napięcie w sieci jest zgodne z tabliczką znamionową na produkcie.

⚠ OSTRZEŻENIE! Ryzyko obrażeń!

- ▶ Po wyłączeniu produktu narzędzie wciąż pracuje.

1. Wtyczkę sieciową [9] włożyć do gniazdka sieciowego.
2. W celu włączenia przesunąć przełącznik zasilania [3] (rys. A) przesunąć do przodu w kierunku produktu, a następnie popchnąć w kierunku powierzchni chwytniej produktu.
3. Po włączeniu poczekać, aż produkt osiągnie maksymalną prędkość. Dopiero wtedy rozpocząć pracę.
4. W celu wyłączenia zwolnić przesuwany przełącznik zasilania [3]. Produkt wyłączy się.

Uruchomienie próbne

- Przed pierwszą pracą i po każdej wymianie narzędzia należy przeprowadzić test bez obciążenia.
- Natychmiast wyłączać produkt, jeśli narzędzie pracuje nierówno, występują znaczne wibracje lub nietypowe odgłosy.

● Praca ciągła

1. Włączyć produkt.
2. Włączanie pracy ciągłej: Gdy przesuwany przełącznik zasilania [3] (rys. A) jest włączony, to należy go zablokować, popychając w do przodu w kierunku produktu.
3. Wyłączanie pracy ciągłej: Przesuwany przełącznik zasilania [3] (rys. A) nacisnąć w kierunku powierzchni chwytniej produktu. Produkt wyłączy się.

● Usuwanie usterek

⚠ **OSTRZEŻENIE! Ryzyko porażenia prądem!**



Przed przystąpieniem do jakichkolwiek prac przy produkcji należy wyciągnąć wtyczkę sieciową.

Problem	Możliwa przyczyna	Rozwiązanie
Produkt nie uruchamia się.	Brak napięcia sieciowego.	Sprawdzić gniazdko, kabel zasilania, linię zasilania, wtyczkę sieciową [9] i bezpiecznik domowy. Naprawy muszą być wykonywane przez wykwalifikowanego elektryka.
	Zadziałał domowy wyłącznik główny.	
Narzędzie szlifierskie nie kręci się, chociaż silnik pracuje.	Nakrętka zaciskowa [12] jest poluzowana.	Dokręcić nakrętkę zaciskową [12] (patrz akapit „Montaż/demontaż tarczy”).
	Obrabiany przedmiot, resztki obrabianego przedmiotu lub resztki narzędzi szlifierskich blokują napęd.	Usunąć blokady.
Silnik zwalnia i zatrzymuje się.	Produkt jest przeciążony przez obrabiany przedmiot.	Zmniejszyć nacisk na narzędzie szlifierskie.
		Obrabiany przedmiot jest nieodpowiedni.
Tarcza szlifierska nie pracuje płynnie, słychać nienormalne odgłosy.	Nakrętka zaciskowa [12] jest poluzowana.	Dokręcić nakrętkę zaciskową [12] (patrz akapit „Montaż/demontaż tarczy”).
	Tarcza szlifierska jest uszkodzona.	Wymienić tarczę szlifierską.

● Czyszczenie i konserwacja

⚠ **OSTRZEŻENIE!**



Wyłączać produkt i odłączać od zasilania przed wymianą akcesoriów, czyszczeniem i kiedy nie jest używany.

⚠ **OSTRZEŻENIE!**

Niebezpieczeństwo poparzenia!

- ▶ Prace nie opisane w niniejszej instrukcji obsługi należy zlecać specjalistycznemu warsztatowi. Używać tylko oryginalnych części.
- ▶ Przed wszelkimi pracami konserwacyjnymi i czyszczeniem poczekać, aż produkt ostygnie.

- Przed każdym użyciem sprawdzić produkt pod kątem widocznych wad, takich jak luźne, zużyte lub uszkodzone części, prawidłowe osadzenie śrub lub innych elementów. W szczególności sprawdzić tarczę szlifierską. Uszkodzone części wymienić.

● Czyszczenie

⚠ OSTRZEŻENIE!

- ▶ Nie używać środków czyszczących ani rozpuszczalników. Substancje chemiczne mogą zaatakować wykonane z tworzywa elementy produktu.
- ▶ Nigdy nie czyścić produktu pod bieżącą wodą.

- Dokładnie czyścić produkt po każdym użyciu.
- Otwory wentylacyjne i powierzchnię produktu czyścić miękką szczotką, pędzlem lub szmatką.

● Konserwacja

(Rys. C)

Wymiana szczotek węglowych

⚠ OSTRZEŻENIE!



Wyłączać produkt i odłączać od zasilania przed wymianą akcesoriów, czyszczeniem i kiedy nie jest używany.

1. Odkręcić śrubę [4] obudowy uchwytu (rys. A).
2. Zdjąć obudowę uchwytu.
3. Wyjąć sprężynę dociskową [14] z wpustu sprężyny dociskowej [16] szczotki węglowej [15].
4. Szczotkę węglową [15] wyciągnąć z prowadnicy.
5. Do prowadnicy wsunąć nową szczotkę węglową [15].

6. Sprężynę dociskową [14] umieścić z powrotem w wpuscie sprężyny dociskowej [16] szczotki węglowej [15].
7. Za pomocą śruby ponownie zamocować obudowę uchwytu.
8. Szczotki węglowe [15] wymieniać parami.

● Przechowywanie

- Produkt przechowywać w suchym i wolnym od kurzu miejscu, niedostępnym dla dzieci.

● Utylizacja

Opakowanie wykonane jest z materiałów przyjaznych dla środowiska, które można przekazać do utylizacji w lokalnym punkcie przetwarzania surowców wtórnych.



Przy segregowaniu odpadów prosimy zwrócić uwagę na oznakowanie materiałów opakowaniowych, oznaczone są one skrótami (a) i numerami (b) o następującym znaczeniu: 1–7: Tworzywa sztuczne/20–22: Papier i tektura/80–98: Materiały kompozytowe.

Produkt:



Produkt, w tym akcesoriai materiały opakowaniowe, nadają się do recyklingu i podlegają rozszerzonej odpowiedzialności producenta. Wyrzuć je osobno, zgodnie z ilustracją przedstawiającą informacje o sortowaniu, aby zapewnić lepszą utylizację odpadów.

Logo Triman jest ważne tylko dla Francji.



Informacji na temat możliwości utylizacji wyeksploatowanego produktu udziela urząd gminy lub miasta.



Z uwagi na ochronę środowiska nie wyrzucać urządzenia po zakończeniu eksploatacji do odpadów domowych, lecz prawidłowo zutylizować. Informacji o punktach zbiorczych i ich godzinach otwarcia udziela odpowiedni urząd.

Elektroodpady nie mogą być wyrzucane do pojemników do selektywnej zbiórki odpadów komunalnych. Można je oddać w specjalnie wyznaczonych miejscach np. Punkt Selektywnej Zbiórki Odpadów Komunalnych lub/bądź w punktach handlowych oferujących w sprzedaży sprzęt elektroniczny.

Należy postępować zgodnie z obowiązującymi w Polsce przepisami dotyczącymi selektywnej zbiórki urządzeń elektrycznych i elektronicznych. Zużyty sprzęt może mieć szkodliwy wpływ na środowisko i zdrowie ludzi z uwagi na potencjalną zawartość niebezpiecznych substancji, mieszanin oraz części składowych. Gospodarstwo domowe spełnia ważną rolę w przyczynianiu się do ponownego użycia i odzysku surowców wtórnych, w tym recyklingu zużytego sprzętu. Na tym etapie kształtuje się postawy, które wpływają na zachowanie wspólnego dobra jakim jest czyste środowisko naturalne.

● **Gwarancja**

Produkt został wyprodukowany zgodnie z surowymi wytycznymi dotyczącymi jakości i dokładnie przetestowane przed dostawą. W przypadku wad materiałowych lub produkcyjnych przysługują Państwu prawa ustawowe

wobec sprzedawcy produktu. Państwa prawa ustawowe nie są w żaden sposób ograniczone przez naszą gwarancję przedstawioną poniżej.

Gwarancja na ten produkt wynosi 3 lata od daty zakupu. Okres gwarancji rozpoczyna się od daty zakupu. Proszę przechowywać oryginalny rachunek w bezpiecznym miejscu, ponieważ ten dokument jest wymagany jako dowód zakupu.

Wszelkie uszkodzenia lub wady obecne już w momencie zakupu należy zgłosić niezwłocznie po rozpakowaniu produktu.

Jeżeli w ciągu 3 lat od daty zakupu produkt wykáže wady materiałowe lub produkcyjne, to – według naszego uznania – bezpłatnie go naprawimy lub wymienimy. Okres gwarancji nie ulega przedłużeniu o przyznane roszczenie gwarancyjne. Dotyczy to również wymienionych i naprawionych części.

Niniejsza gwarancja traci ważność, jeśli produkt został uszkodzony, był niewłaściwie użytkowany lub konserwowany.

Gwarancja obejmuje wady materiałowe i produkcyjne. Niniejsza gwarancja nie obejmuje części produktu, które podlegają normalnemu zużyciu i dlatego są uważane za części zużywalne (np. baterie, węże, wkłady atramentowe), ani nie obejmuje uszkodzeń części delikatnych, np. przełączników lub części wykonanych ze szkła.

Zgodnie z Kodeksem Cywilnym art. 581 §1 wraz z wymianą urządzenia lub ważnej części czas gwarancji rozpoczyna się na nowo.

● Sposób postępowania w przypadku naprawy gwarancyjnej

Aby zapewnić szybkie rozpatrzenie wniosku, należy postępować zgodnie z poniższymi instrukcjami:

Do wszystkich zapytań proszę mieć przygotowany paragon i numer artykułu (IAN 508916_2507) jako dowód zakupu.

Numer artykułu można znaleźć na tabliczce znamionowej produktu, na grawerze na produkcie, na stronie tytułowej instrukcji (w lewym dolnym rogu) lub na naklejce z tyłu lub na spodzie produktu.

W przypadku wystąpienia usterek funkcjonalnych lub innych wad należy najpierw skontaktować się telefonicznie lub pocztą elektroniczną z wymienionym poniżej działem serwisowym.

Następnie można wysłać produkt zarejestrowany jako wadliwy na podany adres serwisowy bezpłatnie, załączając dowód zakupu (paragon) i określając, na czym polega wada i kiedy wystąpiła.

artykułu (IAN) 508916_2507, aby uzyskać dostęp do instrukcji obsługi artykułu.

● Serwis

 Serwis Polska

Tel.: 008004912069

Formularz kontaktowy na stronie parkside-diy.com

IAN 508916_2507



Te i wiele innych instrukcji można przeglądać i pobrać na stronie parkside-diy.com. Ten kod QR przeniesie Cię bezpośrednio na stronę parkside-diy.com. Wybierz swój kraj i użyj maski wyszukiwania, aby wyszukać instrukcje obsługi. Wprowadź numer

● Deklaracja zgodności UE

PL

DEKLARACJA ZGODNOŚCI UE (nr. 508916_2507)

IAN: 508916_2507
Nazwa produktu: "PARKSIDE" Szlifierka kątowna
Oznaczenie modelu: HG11161

Opisany powyżej przedmiot niniejszej deklaracji jest zgodny z odpowiednimi wymaganiami unijnego prawodawstwa harmonizacyjnego:

Dyrektywa 2006/42/WE
Dyrektywa 2014/30/UE
Dyrektywa 2011/65/UE wraz ze wszystkimi poprawkami

Odniesienia do odpowiednich norm zharmonizowanych lub do innych specyfikacji technicznych, w stosunku do których deklarowana jest zgodność:

Nr / Części
Dyrektywa 2006/42/WE
EN 62841-1:2015/A11:2022
EN IEC 62841-2-3:2021/A11:2021
Dyrektywa 2014/30/UE
EN IEC 55014-1:2021
EN IEC 55014-2:2021
EN IEC 61000-3-2:2019/A1:2021
EN 61000-3-3:2013/A2:2021

Opisany powyżej przedmiot deklaracji jest zgodny z dyrektywą Parlamentu Europejskiego i Rady 2011/65/UE z dnia 8 czerwca 2011 r. w sprawie ograniczenia stosowania niektórych niebezpiecznych substancji w sprzęcie elektrycznym i elektronicznym:

Nr / Części
EN IEC 63000:2018

Osoba odpowiedzialna za dokumentację techniczną: OWIM GmbH & Co.KG

Podpisano w imieniu:

OWIM GmbH & Co. KG, Stiftsbergstraße 1, 74167 Neckarsulm, Niemcy

Niniejsza deklaracja zgodności wydana zostaje na wyłączną odpowiedzialność producenta.

Tłumaczenie oryginalnej deklaracji zgodności

Neckarsulm
Miejsce

24.11.2025
Data

ppa. Budweis
ppa. Jens Buchheim
Prokurent























ppa. Dr. Thorsten Maier
ppa. Dr. Thorsten Maier
Prokurent



Použitá výstražná upozornění a symboly	Strana 120
Úvod	Strana 121
Použití ke stanovenému účelu	Strana 121
Rozsah dodávky	Strana 121
Popis dílů	Strana 121
Technické údaje	Strana 122
Bezpečnostní pokyny	Strana 123
Všeobecné bezpečnostní pokyny pro elektrické nástroje	Strana 123
Bezpečnostní pokyny pro brusky	Strana 125
Bezpečnostní pokyny pro úhlové brusky	Strana 126
Snížení vibrací a hluku	Strana 130
Chování v nouzových případech	Strana 130
Zbytková rizika	Strana 131
Pracovní pokyny	Strana 131
Broušení	Strana 131
Odbrušování	Strana 132
Uložení utahovacího klíče	Strana 132
Montáž	Strana 132
Montáž rukojeti	Strana 132
Nastavení/demontáž ochranného krytu	Strana 132
Montáž/demontáž nástavce na ochranný kryt	Strana 133
Montáž/demontáž kotouče	Strana 133
Obsluha	Strana 133
Zapínání a vypínání	Strana 135
Nepřetržitý provoz	Strana 135
Odstraňování poruch	Strana 135
Čištění a údržba	Strana 136
Čištění	Strana 136
Údržba	Strana 136
Skladování	Strana 137
Zlikvidování	Strana 137
Záruka	Strana 137
Postup v případě uplatňování záruky	Strana 138
Servis	Strana 138
EU prohlášení o shodě	Strana 139

Použitá výstražná upozornění a symboly

V tomto návodu na obsluhu, na obalu a typovém štítku jsou používána následující varovná upozornění:

 <p>NEBEZPEČÍ! Tento symbol se signální slovem „Nebezpečí“ označuje ohrožení s vysokým stupněm rizika, které má, pokud se mu nezabrání, za následek těžké zranění nebo smrt.</p>	 <p>OPATRNĚ! Tento symbol se signální slovem „Opatrně“ označuje ohrožení s nízkým stupněm rizika, které může mít, pokud se mu nezabrání, za následek malé nebo lehké zranění.</p>
 <p>VAROVÁNÍ! Tento symbol se signální slovem „Varování“ označuje ohrožení se středním stupněm rizika, které může mít, pokud se mu nezabrání, za následek těžké zranění nebo smrt.</p>	 <p>Vypněte výrobek a odpojte ho od elektrické sítě před výměnou příslušenství, čištěním a když se nepoužívá.</p>
 <p>Přečtěte si návod na obsluhu.</p>	 <p>Střídavý proud/napětí</p>
 <p>Noste ochranné brýle!</p>	 <p>Značka CE potvrzuje shodu se směrnicemi EU, které se na výrobek vztahují.</p>
 <p>Ochranná třída II (dvojitá izolace)</p>	 <p>OPATRNĚ! Dodržujte bezpečnostní pokyny.</p>
 <p>Noste ochranu sluchu!</p>	 <p>Používejte protiprachovou masku!</p>
 <p>Noste ochrannou přilbu!</p>	 <p>Vytáhněte zástříčku</p>
 <p>Noste bezpečnostní rukavice.</p>	 <p>Není schváleno pro mokré broušení</p>
 <p>Noste neklouzavou bezpečnostní obuv!</p>	 <p>Není schváleno pro stranové broušení</p>
 <p>Nepoužívejte, když je poškozeno</p>	 <p>Pouze pro řezání</p>
 <p>Není určeno k broušení</p>	 <p>Bezpečnostní pokyny</p>  <p>Pokyny pro činnost</p>



OPATRNĚ! Nedotýkejte se žádných pohyblivých částí.



Vždy obsluhujte oběma rukama.



Ochranný kryt nesmí být použit pro oddělení.

ÚHLOVÁ BRUSKA

● Úvod

Blahopřejeme Vám ke koupi nového výrobku. Rozhodli jste se pro kvalitní produkt. Návod k obsluze je součástí tohoto výrobku. Obsahuje důležité pokyny pro bezpečnost, použití a likvidaci. Před použitím výrobku se seznamte se všemi pokyny k obsluze a bezpečnostními pokyny. Používejte výrobek jen popsáním způsobem a na uvedených místech. Při předání výrobku třetí osobě předejte i všechny podklady.

● Použití ke stanovenému účelu

- Výrobek je nástroj pro hrubování a oddělování kovu, betonu nebo dlaždic bez použití vody.
- Pro všechny ostatní typy aplikací (např. broušení pomocí nevhodných brusných nástrojů, broušení chladicí kapalinou, broušení nebo oddělování zdraví nebezpečných materiálů, jako je azbest) není výrobek určen.
- Výrobek je určen pro použití v oblasti kutilství. Není koncipován pro trvalé komerční použití. Výrobek je určen pro použití dospělými. Mladí lidé starší 16 let mohou výrobek používat pouze pod dohledem.
- Výrobce neručí za škody způsobené nesprávným používáním nebo nesprávnou obsluhou.

● Rozsah dodávky

! VAROVÁNÍ!

- ▶ Výrobek a balicí materiály nejsou dětská hračka! Nedovolte dětem hrát si s plastovými sáčky, fóliemi a malými díly! Hrozí nebezpečí polknutí a udušení!

- 1 Úhlová bruska
- 1 Rukojeť
- 1 Ochranný kryt
- 1 Utahovací klíč
- 1 Návod na obsluhu

● Popis dílů

Obrázek A:

- 1 Rukojeť
- 2 Závit pro rukojeť
- 3 Vypínač Zap/Vyp
- 4 Šroub
- 5 Závit pro rukojeť
- 6 Odbrušovací kotouč *
- 7 Ochranný kryt
- 7a Nástavec ochranného krytu
- 8 Aretační tlačítko vřetena
- 9 Síťová zástrčka
- 10 Utahovací klíč

* Odbrušovací kotouč není součástí rozsahu dodávky.

Obrázek B:

- 11 Opěrná příruba
- 12 Upínací matice
- 13 Vřeteno sběrače

Obrázek C:

- 14 Přítlačná pružina
- 15 Uhlíkový kartáč
- 16 Drážka pro přítlačnou pružinu

Obrázek D:

- 17 Šrouby (upevnění ochranného krytu)

Obrázek E:

- 18 Západka

● Technické údaje

Úhlová bruska	PWS 115 C3
Nominální vstupní napětí:	230 V~, 50 Hz
Příkon:	750 W
Volnoběžné otáčky (n_0):	12000 min ⁻¹
Rozměry odbrušovacích/hrubovacích kotoučů:	Ø 115 mm × 22,23 mm
Tloušťka odbrušovacích/hrubovacích kotoučů:	max. 6 mm
Závít brusného vřetena:	M14
Délka závitu brusného vřetena:	max. 12 mm
Ochranná třída:	II/□
Stupeň krytí:	IPX0
Jmenovitá kapacita:	max. Ø 115 mm

Hodnoty emisí hluku

Naměřené hodnoty byly stanoveny v souladu s normou EN 62841. Hladina akustického tlaku elektrického nástroje hodnocená jako A je obvykle:

Hladina akustického tlaku L_{pA} :	90,2 dB
Nejistota K_{pA} :	3 dB
Hladina akustického výkonu L_{WA} :	98,2 dB
Nejistota K_{WA} :	3 dB

Emisní hodnoty vibrací

Celkové hodnoty vibrací (vektorový součet tří směrů), stanovené v souladu s EN 62841:

Vibrace hlavní rukojeti $a_{h, AG}$:	8,616 m/s ²
Vibrace přídatné rukojeti a_n :	8,395 m/s ²
Nejistota K:	1,5 m/s ²

Uvedené hodnoty se vztahují na broušení povrchu. Jiné aplikace mohou vést k různým hodnotám emisí vibrací.

VAROVÁNÍ!



Noste ochranu sluchu!

VAROVÁNÍ!

- ▶ Vibrace a hluk při skutečném použití elektrických nástrojů se od uvedených hodnot odchyľují v závislosti na způsobu, jakým je elektrický nástroj používán, zejména typ zpracovávaného obrobku. Snažte se udržet zatížení vibracemi a hlukem tak nízké, jak je to jen možné. Příklady opatření ke snížení zatížení vibracemi je nošení rukavic při používání nástroje a omezení doby práce. Přitom se musí brát do úvahy všechny akce provozního cyklu (například časy kde je elektrický nástroj vypnut, a ty, u kterých je sice zapnutý, ale běží bez zatížení).
- ▶ Broušení tenkého plechu nebo jiných dobře vibrujících konstrukcí s velkou plochou povrchu může vést k mnohem (až o 15 dB) vyšším celkovým emisím hluku, než jsou stanovené hodnoty emisí hluku. Zvukovému vyzařování z těchto obrobků by mělo být co nejvíce zabráněno vhodnými opatřeními, jako jsou těžké pružné tlumicí podložky. Zvýšené emise hluku musí být rovněž zohledněny při posuzování rizika vystavení hluku a při výběru vhodné ochrany sluchu.

UPOZORNĚNÍ

- ▶ Uvedená celková hodnota vibrací a uvedená hodnota emisí hluku byly naměřeny pomocí standardizovaných zkušebních metod, a mohou být použity k porovnání jednoho elektrického nástroje s jiným.
- ▶ Uvedená celková hodnota vibrací a uvedená hodnota emisí hluku mohou být použity i pro předběžnému odhadu zatížení.



Bezpečnostní pokyny

- **Všeobecné bezpečnostní pokyny pro elektrické nástroje**

VAROVÁNÍ!

- ▶ **Přečtěte si všechny bezpečnostní pokyny, pokyny, ilustrace a technické údaje, kterými je tento elektrický nástroj opatřen.** Zanedbání povinnosti při dodržování bezpečnostních upozornění a pokynů může mít za následek zasažení elektrickým proudem, požár a/nebo vážné poranění.

Uchovejte bezpečnostní pokyny a návody pro budoucnost.

Termín používaný v bezpečnostních pokynech „elektrický nástroj“ se vztahuje na elektrické nástroje napájené ze sítě (síťovým vedením) nebo elektrické nástroje napájené akumulátorem (bez síťového vedení).

Bezpečnost práce na pracovním místě

- 1) **Udržujte pracovní prostor v čistotě a dobře osvětlený.** Nepořádek nebo neosvětlené pracovní prostory mohou vést k úrazům.
- 2) **Nepracujte s elektrickým nástrojem v výbušném prostředí, v přítomnosti hořlavých kapalin, plynů nebo prachu.** Elektrické nástroje jsou zdrojem jiskření, které může zapálit prach nebo výpary.
- 3) **Při práci s elektrickými nástroji udržujte děti a osoby v bezpečné vzdálenosti.** Při rozptýlení můžete ztratit kontrolu nad elektrickým nástrojem.

Elektrická bezpečnost

- 1) **Síťová zástrčka elektrického nástroje se musí hodit do zásuvky. Zástrčka nesmí být žádným způsobem měněna. Nepoužívejte rozbočovací zástrčky s uzemněnými elektrickými nástroji.** Neupravené zástrčky a odpovídající zásuvky snižují riziko úrazu elektrickým proudem.
- 2) **Vyhnete se kontaktu těla s uzemněnými povrchy, jako jsou potrubí, radiátory, sporáky a ledničky.** Pokud je vaše tělo uzemněné, existuje zvýšené riziko úrazu elektrickým proudem.
- 3) **Chraňte elektrické nástroje před deštěm nebo vlhkem.** Proniknutí vody do elektrického nástroje zvyšuje riziko úrazu elektrickým proudem.
- 4) **Nezneužívejte přípojné vedení k zavěšování nebo nošení elektrického nástroje nebo k vytáhnutí zástrčky ze zásuvky. Udržujte přípojné vedení daleko od tepla, oleje, ostrých hran nebo pohybujících se částí.** Poškozená nebo spletená přípojná vedení zvyšují riziko úrazu elektrickým proudem.
- 5) **Pokud pracujete s elektrickým nástrojem venku, používejte jen prodlužovací vedení vhodné i pro venkovní použití.** Použití prodlužovacího vedení vhodného pro venkovní prostředí snižuje riziko úrazu elektrickým proudem.
- 6) **Pracujete-li s elektrickým nástrojem ve vlhkém prostředí, použijte proudový chránič.** Použití proudového chrániče snižuje riziko úrazu elektrickým proudem.

Bezpečnost osob

- 1) **Budte pozorní, sledujte, co děláte a používejte zdravý rozum při práci s elektrickým nástrojem. Nepoužívejte elektrický nástroj,**

jste-li unaveni nebo pod vlivem drog, alkoholu nebo léků. Moment nepozornosti při používání elektrického nástroje může vést k vážným zraněním.

- 2) **Používejte osobní ochranné pomůcky a vždy noste ochranné brýle.** Nošení osobních ochranných pomůcek, jako je protiprachová maska, neklouzavá bezpečnostní obuv, ochranná přilba nebo ochrana sluchu, v závislosti na povaze a použití elektrického nástroje, snižuje riziko zranění.
- 3) **Zabraňte náhodnému spuštění. Ujistěte se, že elektrický nástroj je vypnutý předtím, než jej připojíte k elektrické síti a/ nebo akumulátoru, ho zvednete nebo přenášíte.** Pokud přenášíte elektrický nástroj s prstem na spínači nebo zapnutý elektrický nástroj připojíte k napájení, může to vést k nehodám.
- 4) **Před zapnutím elektrického nástroje odstraňte všechny seřizovací nástroje nebo klíč na šrouby.** Nástroj nebo klíč, který ponecháte připevněn k otáčející se části elektrického nástroje, může vést ke zranění.
- 5) **Vyhýbejte se nenormálnímu držení těla. Dbejte na správný postoj a udržujte za všech okolností rovnováhu.** To umožňuje lepší ovladatelnost elektrického nástroje v neočekávaných situacích.
- 6) **Noste vhodný oděv. Nenoste volný oděv nebo šperky. Udržujte své vlasy, oblečení a rukavice mimo dosah pohybujících se částí.** Volný oděv, šperky nebo dlouhé vlasy mohou být zachyceny pohybujícími se částmi.
- 7) **Pokud mohou být namontována zařízení na odsávání a sběr prachu, ujistěte se, že jsou připojeny a**

správně použity. Použití odsávání prachu může snížit nebezpečí týkající se prachu.

- 8) **Neukolébejte se ve falešné bezpečnosti a nepřekračujte bezpečnostní pravidla pro elektrické nástroje, a to ani v případě, že jste se seznámili s elektrickým nástrojem při častém používání.** Nedbalé jednání může vést k vážným zraněním během zlomků sekundy.

Upotřebení a zacházení s elektrickým nástrojem

- 1) **Elektrický nástroj nepřetěžujte. Použijte pro svou práci určený typ elektrického nástroje.** S pomocí vhodného elektrického nástroje pracujete lépe a bezpečněji v zadané oblasti výkonu.
- 2) **Nepoužívejte elektrický nástroj, jehož vypínač je vadný.** Elektrický nástroj, které již není možné zapnout nebo vypnout, je nebezpečné a musí být opraveno.
- 3) **Před jakýmkoliv seřizováním, výměnou nástrojových nástavců nebo před uložením nepoužívaného elektrického nástroje vytáhněte zástrčku ze zásuvky a/nebo odstraňte odnímatelný akumulátor.** Toto opatření zabraňuje neúmyslnému spuštění elektrického nástroje.
- 4) **Nepoužívané elektrické nástroje skladujte mimo dosah dětí. Nenechte osoby používat elektrický nástroj, pokud nejsou s ním obeznámeni nebo nečetli instrukce.** Elektrické nástroje jsou nebezpečné, když jsou používány nezkušenými osobami.
- 5) **Opatrujte elektrické nástroje a nástrojový nástavec s péčí. Zkontrolujte, zda pohyblivé díly bezvadně fungují a nezadírají se,**

zda díly nejsou prasklé nebo tak poškozené, že je narušena funkce elektrického nástroje. Poškozené díly nechte opravit před použitím elektrického nástroje. Mnoho nehod je způsobeno špatně udržovanými elektrickými nástroji.

- 6) **Řezné nástroje udržujte ostré a čisté.** Řádně udržované řezné nástroje s ostrými řeznými břity se méně zadírají a lépe se ovládají.
- 7) **Používejte elektrický nástroj, příslušenství a nástrojové nástavce atd. v souladu s těmito pokyny. Zohledněte pracovní podmínky a činnost, která má být provedena.** Použití elektrického nástroje k jiné činnosti, než je určené použití, může vést k nebezpečným situacím.
- 8) **Udržujte rukojeti a úchopy suché, čisté a bez oleje a tuku.** Kluzké rukojeti a úchopy neumožňují bezpečnou obsluhu a ovládání elektrického nástroje v neočekávaných situacích.

Servis

- 1) **Nechte svůj elektrický nástroj opravovat jen od kvalifikovaného odborného personálu s použitím originálních náhradních dílů.** Tím je zajištěno, že bezpečnost elektrického nástroje zůstane zachována.

● Bezpečnostní pokyny pro brusky

⚠ VAROVÁNÍ!

- ▶ Prach z materiálů, jako je olovnatá barva, některé druhy dřeva a kov, může být škodlivý.
- ▶ Kontakt s těmito prachy nebo jejich vdechnutí může představovat nebezpečí pro obsluhu nebo blízko se nacházející osoby.

VAROVÁNÍ!



Používejte ochranné brýle a prachovou masku!



● Bezpečnostní pokyny pro úhlové brusky

Společné bezpečnostní pokyny pro broušení a odbrušování

- 1) **Tento elektrický nástroj je určen pro použití jako bruska a odbrušovací stroj. Dodržujte bezpečnostní pokyny, instrukce, popisy a data, která jste obdrželi s přístrojem.** Nebudete-li dodržovat následující instrukce, může dojít k úrazu elektrickým proudem, požáru a/nebo těžkému poranění.
 - 2) **Tento elektrický nástroj není vhodný pro broušení smirkovým papírem, práci s drátěným kartáčem, leštění a řezání otvorů.** Použití, pro něž není elektrický nástroj určen, mohou způsobit ohrožení a zranění.
 - 3) **Nepoužívejte elektrický nástroj pro funkci, pro kterou není speciálně navržen a určen výrobcem.** Taková úprava může vést ke ztrátě kontroly a vážným tělesným zraněním.
 - 4) **Nepoužívejte nástrojový nástavec, který nebyl výrobcem určen a doporučen pro tento elektrický nástroj.** Skutečnost, že jste schopni příslušenství na váš elektrický nástroj upevnit, nezaručuje bezpečné upotřebení.
 - 5) **Přípustný počet otáček nástrojového nástavce musí být minimálně tak vysoký jako nejvyšší počet otáček uvedený na elektrickém nástroji.** Příslušenství, které se otáčí rychleji než je přípustné, se může rozbit a rozlétnout do okolí.
- 6) **Vnější průměr a tloušťka nástrojového nástavce musí odpovídat rozměrům vašeho elektrického nástroje.** Špatně změřené nástrojové nástavce nemohou být dostatečně odstíněny a kontrolovány.
 - 7) **Rozměry pro upevnění nástrojového nástavce musí odpovídat rozměrům upevňovacích prostředků elektrického nástroje.** Nástrojové nástavce, které nejsou přesně připojeny na elektrický nástroj, se otáčejí nerovnoměrně, velmi silně vibrují a mohou vést ke ztrátě kontroly.
 - 8) **Nepoužívejte poškozené nástrojové nástavce. Před každým použitím zkontrolujte nástrojové nástavce, jako brusné kotouče, na odlupky a trhliny, brusné talíře na trhliny, otěr nebo silné opotřebování. Pokud vám elektrický nástroj nebo nástrojový nástavec upadnou, zkontrolujte, zda nejsou poškozeny, nebo použijte nepoškozené nasazované nástroje. Pokud jste nástrojový nástavec zkontrolovali a nasadili, držte se vy a v blízkosti se nacházející osoby mimo rovinu rotujícího příslušenství a nechte přístroj běžet na maximální otáčky 1 minutu.** Poškozené nástrojové nástavce se většinou rozbijí v této testovací době.
 - 9) **Noste osobní ochranné pomůcky. Používejte v závislosti na aplikaci celoobličejovou ochranu, ochranu očí nebo ochranné brýle. Podle potřeby noste masku proti prachu, ochranu sluchu, ochranné rukavice nebo speciální zástěru, která vám zadrží malé úlomky brusiva a materiálu.** Oči by měly být chráněny před odlétajícími částicemi, které

vznikají při různých druzích využití. Ochranná maska proti prachu nebo respirátor musí při používání filtrovat vznikající prach. Budete-li dlouho vystaveni silnému hluku, můžete být postiženi ztrátou sluchu.

- 10) **U ostatních osob dbejte na bezpečnou vzdálenost od vaší pracovní oblasti. Každý, kdo do pracovní oblasti vstoupí, musí nosit osobní ochranné pomůcky.** Úlomky nástroje nebo zlomené nástrojové nástavce mohou odlétnout a způsobit poranění i mimo příslušnou pracovní oblast.
- 11) **Elektrický nástroj držte pouze za izolované rukojeti, když provádíte práci, při nichž může nástrojový nástavec dojít do kontaktu se skrytými vedeními proudu nebo trefit vlastní síťový kabel.** Kontakt s vedením pod napětím může dostat pod napětí i kovové části přístroje a vést tak k úderu elektrickým proudem.
- 12) **Napájecí kabel udržujte mimo dosah rotujících nástrojových nástavců.** Ztratíte-li kontrolu nad přístrojem, může být přívodní kabel proříznut nebo zachycen a vaše dlaň nebo ruka se mohou dostat do otáčejícího se nástrojového nástavce.
- 13) **Nikdy neodkládejte elektrický nástroj, dokud se nástrojový nástavec úplně nezastaví.** Otáčející se nástrojový nástavec se může dostat do kontaktu s odkládací plochou, čímž byste mohli nad elektrickým nástrojem ztratit kontrolu.
- 14) **Nenechávejte elektrický nástroj v chodu při přenášení.** Vaše oblečení může být náhodným kontaktem zachyceno otáčejícím se nástrojovým nástavcem a ten může poranit vaše tělo.

- 15) **Pravidelně čistěte větrací otvor svého elektrického nástroje.** Ventilátor motoru vtahuje do krytu prach a silné nahromadění kovového prachu může způsobit elektrická nebezpečí.
- 16) **Nepoužívejte elektrický nástroj v blízkosti hořlavých materiálů.** Jiskry mohou tyto materiály zapálit.
- 17) **Nepoužívejte nástrojové nástavce, které vyžadují tekuté chladivo.** Použití vody nebo jiných tekutých chladiv může vést k úrazu elektrickým proudem.

Další bezpečnostní pokyny pro všechny aplikace – zpětný ráz a odpovídající bezpečnostní opatření:

Zpětný ráz je náhlá reakce v důsledku zaháknutí nebo zablokování rotujícího nástrojového nástavce jako jsou řezací kotouč, brusný kotouč, brusný talíř, drátěný kartáč atd. Zaháknutí nebo zablokování vede k náhlému zastavení otáčejícího se nástrojového nástavce. Tím se zrychlí nekontrolovaný elektrický nástroj proti směru otáčení nástrojového nástavce na místě zablokování. Když se např. brusný kotouč zahákne nebo zablokuje v obrobku, může se okraj brusného kotouče, která se zasahuje do obrobku, zachytit a tím způsobit rozbití brusného kotouče nebo zpětný ráz. Brusný kotouč se pak pohybuje směrem k obsluhující osobě nebo od ní, v závislosti na směru otáčení kotouče v místě zablokování. Přitom se mohou brusné kotouče také vylomit. Zpětný ráz je následkem špatného nebo chybného používání elektrického nástroje. Je možno mu zamezit vhodnými preventivními bezpečnostními opatřeními, jak je popsáno dále.

- 1) **Elektrický nástroj držte pevně a vaše tělo i ruce mějte v poloze, ve které můžete dobře zachytit síly**

- zpětného rázu. Vždy používejte přídavnou rukojeť, je-li k dispozici, pro maximálně možnou kontrolu nad silami zpětného rázu nebo reakčními momenty při náběhu.** Obsluhující osoba může díky vhodným preventivním bezpečnostním opatřením zvládnout síly zpětného rázu a reakční síly.
- 2) **Nedávejte svou ruku nikdy do blízkosti otáčejícího se nástrojového nástavce.** Nástrojový nástavec se při zpětném rázu může pohybovat přes vaši ruku.
 - 3) **Zamezte tomu, aby se nedostali části vašeho těla do oblasti, kde se pohybuje elektrický nástroj při zpětném rázu.** Zpětný ráz pohybuje elektrickým nástrojem ve směru opačném k pohybu brusného kotouče na místě zablokování.
 - 4) **Pracujte zvláště opatrně v oblasti rohů, ostrých hran atd. Zabraňte tomu, aby se nástrojové nástavce od obrobku odrážely nebo aby v něm uvázly.** Rotující nástrojový nástavec má sklon se vzpříčit v rozích, ostrých hranách nebo pokud se odrazí. To pak způsobí ztrátu kontroly nebo zpětný ráz.
 - 5) **K řezání dřeva nepoužívejte kotouč řetězové pily, segmentový diamantový řezný kotouč s roztečí segmentů větší než 10 mm a ozubený pilový kotouč.** Takovéto nástrojové nástavce často způsobují zpětný ráz nebo ztrátu kontroly.

Speciální bezpečnostní pokyny pro broušení a odbrušování

- 1) **Používejte výhradně brusné nástroje schválené pro váš elektrický nástroj a ochranné kryty, které jsou pro tyto brusné nástroje vhodné.** Brusné nástroje, které nejsou pro elektrický nástroj určeny, nemohou být dostatečně zastíněny a nejsou bezpečné.
- 2) **Brusné kotouče s vypouklým středem musí být předem smontované tak, aby jejich brusná plocha nepřesahovala nad úroveň okraje ochranného krytu.** Nesprávně namontovaný brusný kotouč, které vyčnívá nad úroveň okraje ochranného krytu, nemůže být dostatečně zakryt.
- 3) **Ochranný kryt musí být bezpečně připojen k elektrickému nástroji a nastaven pro maximální bezpečnost tak, že ukazuje co nejmenší možnou odkrytou část brusného kotouče k obsluze.** Ochranný kryt pomáhá chránit obsluhující osobu proti fragmentům, náhodným kontaktům s brusným kotoučem a proti jiskrám, které by mohly zapálit oděv.
- 4) **Brusné nástroje smí být použity pouze pro doporučené možnosti využití. Například: Nikdy nebruste boční stranou odbrušovacího kotouče.** Odbrušovací kotouče jsou určeny k oddělování materiálů pomocí hrany kotouče. Boční působení sil na tento brusný nástroj jej může zlomit.
- 5) **Používejte vždy nepoškozené upínací příruby ve správné velikosti a tvaru pro vámi zvolené brusné kotouče.** Vhodné příruby podepřou brusný kotouč a sníží tak nebezpečí zlomení brusného kotouče. Příruby pro odbrušovací kotouče se mohou lišit od přírub pro ostatní brusné kotouče.
- 6) **Nepoužívejte žádné opotřebované brusné kotouče od větších elektrických nástrojů.** Brusné kotouče pro větší elektrické nástroje nejsou dimenzovány na vyšší obrátky menšího elektrického nástroje a mohou se zlomit.

- 7) **Při použití disků pro dva účely vždy používejte pro prováděnou aplikaci vhodný ochranný kryt.** Nepoužití ochranného krytu může vést k selhání požadované úrovně stínění a způsobit vážná zranění.

Další bezpečnostní pokyny pro odbrušování

- 1) **Zamezte zablokování odbrušovacího kotouče nebo příliš vysokému přitlačnému tlaku. Neprovádějte nadměrně hluboké řezy.** Přetížení odbrušovacího kotouče zvyšuje jeho namáhání a náchylnost ke vzpříčení nebo zablokování a tím i možnost zpětného nárazu nebo zlomení brusného tělesa.
- 2) **Vyhněte se oblasti před a za rotujícím odbrušovacím kotoučem.** Pokud pohybujete odbrušovacím kotoučkem v obrobku směrem od sebe, může se stát, že v případě zpětného rázu může být elektrický nástroj s rotujícím kotoučem vymrštěn přímo proti vám.
- 3) **Pokud se odbrušovací kotouč vzpříčí nebo pokud přerušíte práci, přístroj vypněte a přidržeť jej v klidu, dokud se kotouč nezastaví. Nikdy se nepokoušejte, ještě běžící odbrušovací kotouč vytáhnout z řezu, jinak může dojít ke zpětnému rázu.** Zjistěte a odstraňte příčinu vzpříčení.
- 4) **Nezapínejte opět elektrický nástroj, pokud se tento bude nacházet v obrobku. Odbrušovací kotouč nejprve nechte najet na plné otáčky, než opatrně provedete řez.** V opačném případě se kotouč může zaháknout, vyskočit z obrobku nebo způsobit zpětný ráz.
- 5) **Podepřete desky nebo velké obrobky, aby se snížilo riziko**

zpětného rázu prostřednictvím uvíznutého odbrušovacího kotouče. Velké obrobky se mohou prohýbat pod vlastní vahou. Obrobek musí být podepřen na obou stranách kotouče, a to jak v blízkosti řezu tak také ne hraně.

- 6) **Budte obzvláště opatrní při „ponorných řezech“ do stávajících stěn nebo jiných míst, kam není vidět.** Ponořující se odbrušovací kotouč může při řezání do plynového nebo vodovodního potrubí, elektrického vedení nebo do jiných objektů způsobit zpětný ráz.
- 7) **Neprovádějte křivkové řezy.** Přetížení odbrušovacího kotouče zvyšuje jeho namáhání a náchylnost ke vzpříčení nebo zablokování a tím i možnost zpětného nárazu nebo zlomení brusného tělesa, což může vést k těžkým zraněním.

Další bezpečnostní pokyny pro úhlové brusky

- 1) Připojte výrobek do elektrické zásuvky s proudovým chráničem (RCD spínač) s vypínacím proudem ne více než 30 mA.
- 2) Síťový kabel a prodlužovací kabel udržujte mimo dosah disku. Při poškození nebo proříznutí ihned vytáhněte síťovou zástrčku ze zásuvky. Nedotýkejte se vedení, dokud není odpojeno od napájení. Je zde nebezpečí úrazu elektrickým proudem.
- 3) Pokud je síťové přípojné vedení elektrického nástroje poškozené, musí být nahrazeno speciálně navrženým síťovým přípojným vedením, které je možné dostat prostřednictvím organizace služeb zákazníkům.
- 4) Používejte pouze brusné kotouče, jejichž natištěné otáčky jsou alespoň

tak vysoké, jako je uvedeno na typovém štítku výrobku.

- 5) Před použitím brusný kotouč vizuálně zkontrolujte. Nepoužívejte poškozené nebo deformované kotouče. Opotřebovaný kotouč vyměňte.
- 6) Ujistěte se, že jiskry generované během broušení nezpůsobují žádné nebezpečí např. nezasáhnou osoby nebo nezapálí hořlavé látky.
- 7) Při broušení používejte vždy ochranné brýle, bezpečnostní rukavice, ochranu dýchacích cest a ochranu sluchu.
- 8) Nikdy nedržte prsty mezi kotoučem a jiskrovou pojistkou nebo v blízkosti ochranných krytů. Existuje nebezpečí zhmožděním.
- 9) Rotující části výrobku nelze z funkčních důvodů zakrýt. Z tohoto důvodu buďte opatrní a dobře zajistěte obrobek, aby nedošlo ke sklouznutí, které by mohlo způsobit kontakt vašich rukou s brusným kotoučem.
- 10) Během broušení se obrobek zahřívá. Nedotýkejte se opracovávaného místa, nechte ho vychladnout. Existuje nebezpečí popálení. Nepoužívejte žádné chladiivo nebo podobné.
- 11) S výrobkem nepracujte, pokud jste unavení nebo po požití alkoholu nebo léků. Vždy si včas udělejte pracovní přestávku.
- 12) Vypněte výrobek a vytáhněte síťovou zástrčku
 - K uvolnění zablokovaného nástrojového nástavce,
 - Když je přípojné vedení poškozené nebo zamotané,
 - Při neobvyklých zvucích.

Pokud je nutná výměna přípojného vedení, musí to provést výrobce

nebo jeho zástupce, aby se předešlo bezpečnostním rizikům.

● Snížení vibrací a hluku

Omezte dobu používání, používejte provozní režimy se slabými vibracemi a málo hlučné a noste osobní ochranné pomůcky pro snížení účinků vibrací a hluku.

Následující opatření umožní snížit vibracemi a hlukem působená rizika:

- Používejte výrobek pouze podle jeho účelu a jak je popsáno v těchto instrukcích.
- Ujistěte se, že je výrobek bezvadný a je dobře udržován.
- Používejte správné nástrojové nástavce pro tento výrobek a zajistěte, aby byly bezvadné.
- Držte výrobek bezpečně za rukojeti/úchopové plochy.
- Udržujte výrobek podle pokynů a dbejte o dostatečné mazání (je-li aplikovatelné).
- Plánujte průběh svých prací tak, aby upotřebení výrobků s vysokou hodnotou vibrací bylo rozloženo na delší časové období.

● Chování v nouzových případech

Seznamte se na základě tohoto návodu na obsluhu s použitím tohoto výrobku. Zapamatujte si bezpečnostní pokyny a bezpodmínečně se jich držte. To pomáhá vyhnout se rizikům a nebezpečím.

- Vždy buďte při používání výrobku pozorní, abyste nebezpečí zjistili včas a mohli jednat. Včasný zásah může zabránit vážnému zranění nebo poškození majetku.

- Při vadné funkci výrobek vypněte a odpojte ho od sítě. Nechte výrobek zkontrolovat kvalifikovanému odborníkovi a popřípadě ho opravit předtím, než ho opět uvedete do provozu.

● Zbytková rizika

UPOZORNĚNÍ

- ▶ Tento výrobek generuje během provozu elektromagnetické pole! Toto pole může za určitých okolností ovlivňovat aktivní nebo pasivní lékařské implantáty! Chcete-li snížit nebezpečí vážných nebo smrtelných úrazů, doporučujeme osobám s lékařskými implantáty, aby konzultovaly svého lékaře a výrobce zdravotnického implantátu před obsluhou výrobku!

I když použijete tento výrobek obsluhujete podle předpisu, zůstává potenciální riziko pro zranění a poškození. Následující nebezpečí mohou kromě jiných nastat v souvislosti s konstrukcí a provedením tohoto výrobku:

- Zdravotní poškození vyplývající z emise vibrací, je-li výrobek používán po delší dobu, nebo není správně používán a udržován.
- Osobní a věcné škody způsobené vadným řeznými nástroji nebo náhlý dopad skrytého objektu během používání.
- Nebezpečí zranění a věcné škody způsobené létajícími objekty.

● Pracovní pokyny

⚠ VAROVÁNÍ!

- ▶ Při výběru nástroje se ujistěte, že povolené otáčky nástroje jsou nejméně tak vysoké, jako jsou předepsaná maximální otáčky výrobku.
- ▶ Při výběru kotouče vezměte v úvahu maximální přípustný průměr a maximální přípustnou tloušťku.

● Broušení

(Obr. H)

⚠ VAROVÁNÍ!

- ▶ K broušení nikdy nepoužívejte odbrušovací kotouče.
- ▶ Výrobek smí být s brusným kotoučem provozován pouze s namontovaným ochranným krytem [7].
- ▶ Používejte jen certifikované brusné kotouče.
- ▶ Ochranný kryt [7] pro broušení je předmontován.
- Při provozním úhlu 30° až 40° dosáhnete při broušení nejlepšího výsledku.
- **Seřízení nebo demontáž ochranného krytu [7]:** Viz „Nastavení/demontáž ochranného krytu“.
- Vykonávejte pouze mírný tlak na obrobek. Pohybujte výrobkem rovnoměrně dopředu a dozadu.

● Odbrušování

(Obr. G)

⚠ VAROVÁNÍ!

- ▶ K odbrušování nikdy nepoužívejte brusné kotouče!
 - ▶ Výrobek smí být v provozu s odbrušovacím kotoučem [6] pouze s namontovaným ochranným krytem [7].
- Smí se používat pouze testované odbrušovací kotouče vyztužené vlákny a odbrušovací kotouče [6] s diamantovým povlakem.
 - Ochranný kryt [7] je předmontován. Montáž nástavce ochranného krytu [7a]: Viz „Nastavení/demontáž ochranného krytu“ a „Montáž/demontáž nástavce na ochranný kryt“.
 - Zásadně pracujte s malým posuvem. Vykonávejte pouze mírný tlak na obrobek.
 - Vždy pracujte v protiběhu. Tak nebude výrobek nekontrolovaně vytlačen z řezu.

● Uložení utahovacího klíče

- Uťahovací klíč [10] lze uložit do rukojeti [1] (obr. A).

● Montáž

⚠ OPATRNĚ! Riziko zranění!

- ▶ Dbejte na to, abyste měli dostatek prostoru pro práci a neohrožovali ostatní osoby.
- ▶ Všechny kryty a ochranná zařízení musí být před uvedením do provozu řádně nainstalovány.

⚠ OPATRNĚ! Riziko zranění!

- ▶ Než začnete provádět nastavení na výrobku, vždy vytáhněte síťovou zástrčku [9].

● Montáž rukojeti

(Obr. A)

⚠ VAROVÁNÍ!

- ▶ Výrobek smí být provozován pouze s namontovanou rukojetí [1].
- Našroubujte rukojeť na závit rukojeti. V závislosti na způsobu práce vyberte závit rukojeti vlevo [5], vpravo nebo nahoře [2] výrobku (obr. A).

● Nastavení/demontáž ochranného krytu

(Obr. D)

UPOZORNĚNÍ

- ▶ Ochranný kryt [7] je na výrobku předem namontován.
- ▶ Nastavte polohu ochranného krytu [7] nově, pokud během používání zjistíte, že neposkytuje optimální ochranu.
- Nastavte ochranný kryt [7] tak, aby létající jiskry nebo oddělené díly nemohly zasáhnout uživatele ani okolo stojící osoby.
- Nastavte ochranný kryt [7] tak, aby létající jiskry nezapálily hořlavé části, a to ani v okolí.

Demontáž ochranný kryt

- **Odeberte ochranný kryt [7]:** Pomocí nějakého předmětu, např. malého šroubováku (obr. D), demontujte šrouby [17].

● Montáž/demontáž nástavce na ochranný kryt

(Obr. E)

Montáž nástavců

1. Nasadíte nástavec ochranného krytu [7a] stranou, na které je šípkou vyznačen směr chodu, na ochranný kryt [7].
2. Nasunujete nástavec [7a] na ochranný kryt [7], dokud slyšitelně nezaklapne.

Demontáž nástavců

1. Odjistíte nástavec ochranného krytu [7a] vysunutím západky [18] z ochranného krytu [7].
2. Odšroubujete nástavec [7a] z ochranného krytu [7].

● Montáž/demontáž kotouče

(Obr. F)

UPOZORNĚNÍ

- ▶ Pokud je na kotouči vyznačen směr otáčení, ujistěte se, že odpovídá směru chodu výrobku při instalaci. Směr chodu je uveden na výrobku vedle aretačního tlačítka vřetena [8] (←).
- ▶ Ujistěte se, že je opěrná příruba [11] (obr. B) umístěna na výrobku tak, aby vybrání v opěrné přírubě zapadla do okraje výrobku. Vřeteno sběrače [13] se musí při otáčení opěrné příruby otáčet.

1. Stiskněte aretační tlačítko vřetena [8].
2. Otáčejte vřetenem sběrače [13], dokud aretace vřetena nezajistí vřeteno sběrače na místě. Podržte stlačené aretační tlačítko vřetena [8] dále stlačené.

3. Pomocí utahovacího klíče [10] povolte upínací matici [12]. Můžete uvolnit aretační tlačítko vřetena [8].
4. Umístěte požadovaný kotouč na opěrnou přírubu [11] (obr. B). Popis disku vždy směřuje k výrobku.
5. Nasadíte upínací matici [12] opět na vřeteno sběrače [13]. Plochá strana upínací matice směřuje k nástrojovému nastavci, pokud je tloušťka upínače kotouče < 5 mm. Pokud je tloušťka upínače kotouče ≥ 5 mm, otočte upínací matici [12] (obr. B).
6. Stiskněte aretační tlačítko vřetena [8] a otáčejte vřetenem sběrače [13], dokud aretace vřetena neudrží vřeteno sběrače. Opět dotáhněte upínací matici [12] s pomocí utahovacího klíče [10]. Můžete uvolnit aretační tlačítko vřetena.

Demontáž kotouče

1. Stiskněte aretační tlačítko vřetena [8] (obr. A).
2. Otáčejte vřetenem sběrače [13], dokud aretace vřetena neupevní vřeteno sběrače na místě.
3. Podržte aretační tlačítko vřetena [8] stlačené.
4. Pomocí utahovacího klíče [10] (obr. A) povolte upínací matici [12] (obr. B).
5. Uvolněte aretační tlačítko vřetena [8].
6. Demontujte upínací matici [12] a opěrnou přírubu [11] (obr. B) a brusný nebo odbrušovací kotouč z vřetena sběrače [13].

● Obsluha

⚠ VAROVÁNÍ!



Vypněte výrobek a vytáhněte síťovou zástrčku [9]. Nechte výrobek ochladit.

VAROVÁNÍ!



Při výměně nástrojů používejte ochranné rukavice, aby nedošlo k řezným zraněním.

VAROVÁNÍ!

- ▶ Upínací matice [12] nesmí být utažena příliš silně, aby se zabránilo prasknutí kotouče a matice.

OPATRŇĚ! Riziko zranění!

- ▶ Před všemi práce na výrobku vytáhněte síťovou zástrčku [9].
- ▶ Používejte pouze výrobem doporučené díly brusné kotouče a díly příslušenství. Použití jiného nástrojového nástavce a jiného příslušenství může způsobit zranění.
- ▶ Používejte pouze nástrojové nástavce, které nesou informace o výrobcí, typu vazby, rozměru a přípustném počtu otáček.
- ▶ Používejte pouze díly příslušenství, jejichž natištěné otáčky jsou alespoň tak vysoké, jako jsou otáčky uvedené na typovém štítku výrobku.
- ▶ Nepoužívejte zlomené, prasklé nebo jinak poškozené brusné kotouče.
- ▶ Nikdy neprovozujte výrobek bez ochranných zařízení.

OPATRŇĚ! Riziko zranění!

- ▶ Podepřete desky nebo obrobky, aby se snížilo riziko zpětného rázu prostřednictvím uvíznutého odbrusovacího kotouče [6]. Velké obrobky se mohou prohýbat pod vlastní vahou. Obrobek musí být podepřen na obou stranách kotouče, a sice v blízkosti odbrusovacího kotouče i u hrany.
- ▶ Když je výrobek v provozu, udržujte ruce mimo řezný kotouč. Existuje riziko zranění.

UPOZORNĚNÍ

Pokyny k výměně

- ▶ Nikdy neprovozujte výrobek bez ochranných zařízení.
- ▶ Ujistěte se, že otáčky uvedené na nástroji jsou stejné nebo vyšší než jmenovité volnoběžné otáčky výrobku.
- ▶ Ujistěte se, že rozměry nástrojového nástavce odpovídají výrobku.
- ▶ Používejte pouze dokonalé kotouče (zvuková zkouška: Při úderu plastovým kladivem mají čistý zvuk).
- ▶ Do brusného kotouče následně nevrtejte příliš malý montážní otvor.
- ▶ K přizpůsobení brusných kotoučů s velkými otvory nepoužívejte samostatné redukční vložky ani adaptéry.
- ▶ Nepoužívejte žádné pilové listy.

UPOZORNĚNÍ

- ▶ K upnutí brusných nástrojů lze použít pouze dodané upínací příruby. Mezilehlé vrstvy mezi upínací přírubou a brusnými nástroji musí být vyrobeny z elastických materiálů např. gumy, měkké lepenky atd.
- ▶ Po výměně nástroje výrobek zcela nainstalujte.



● Zapínání a vypínání

⚠ VAROVÁNÍ!

- ▶ Dbejte na to, aby napětí v síťové přípojce odpovídalo typovému štítku na výrobku.

⚠ VAROVÁNÍ! Riziko zranění!

- ▶ Nástroj po vypnutí výrobku dobiehá.

1. Spojte síťovou zástrčku  se zásuvkou.
2. Chcete-li výrobek zapnout, stiskněte vypínač Zap/Vyp  (obr. A) směrem dopředu a poté jej stiskněte směrem k rukojeti výrobku.

● Odstraňování poruch

⚠ VAROVÁNÍ! Nebezpečí úrazu elektrickým proudem!





Před všemi pracemi na výrobku vytáhněte síťovou zástrčku.

3. Po zapnutí počkejte, až výrobek dosáhne své maximální rychlosti. Teprve pak začněte pracovat.
4. K vypnutí uvolněte vypínač Zap/Vyp . Výrobek vypne.

Zkušební provoz

- Před první prací a po každé výměně pilového listu proveďte zkušební chod bez zatížení.
- Pokud nástrojový nástavec běží neokrouhle, dochází k výrazným vibracím nebo pokud slyšíte neobvyklé zvuky, okamžitě výrobek vypněte.

● Nepřetržitý provoz

1. Výrobek zapněte.
2. Zapněte nepřetržitý provoz: Zahákněte posuvný vypínač Zap/Vyp  (obr. A) v zapnutém stavu zatlačením směrem dopředu k výrobku.
3. Vypněte nepřetržitý provoz: Krátce stiskněte vypínač Zap/Vyp  (obr. A) směrem k ploše k uchopení výrobku. Výrobek vypne.

Problém	Možná příčina	Řešení
Výrobek nespouští.	Chybí síťové napětí.	Zkontrolujte zásuvku, síťový kabel, vedení, síťovou zástrčku  a domovní pojistku. Opravy musí provádět elektrikář.
	Domácí pojistka reaguje.	

Problém	Možná příčina	Řešení
Brusný nástroj se nepohybuje, i když je motor v chodu.	Upínací matice [12] je uvolněná.	Dotáhněte upínací matici [12] (viz „Montáž/demontáž kotouče“).
	Pohon blokuje obrobek, zbytky obrobku nebo zbytky brusných nástrojů.	Odstraňte blokády.
Motor se zpomalí a zastaví.	Výrobek je obrobkem přetížen.	Snižte tlak na brusný nástroj.
		Obrobek není vhodný.
Brusný kotouč běží neokrouhle, jsou slyšet abnormální zvuky.	Upínací matice [12] je uvolněná.	Dotáhněte upínací matici [12] (viz „Montáž/demontáž kotouče“).
	Brusný kotouč je vadný.	Vyměňte brusný kotouč.

● Čištění a údržba

⚠ VAROVÁNÍ!



Vypněte výrobek a odpojte ho od elektrické sítě před výměnou příslušenství, čištěním a když se nepoužívá.

⚠ VAROVÁNÍ! Riziko popálení!

- ▶ Veškeré práce, které nejsou popsány v tomto návodu na obsluhu, nechte provést odbornou dílnou. Používejte pouze originální díly.
 - ▶ Nechte výrobek před všemi pracemi údržby a čištění zchladit.
- Před každým použitím zkontrolujte, zda výrobek nevykazuje zjevné vady, jako jsou uvolněné, opotřebené nebo poškozené součásti, správné dosednutí šroubů nebo jiných dílů. Zejména zkontrolujte brusný kotouč. Vyměňte poškozené díly.

● Čištění

⚠ VAROVÁNÍ!

- ▶ Nepoužívejte žádné čisticí prostředky popř. rozpouštědla. Chemické látky mohou napadnout plastové části výrobku.
- ▶ Nikdy nečistěte výrobek pod tekoucí vodou.

- Čistěte výrobek důkladně po každém použití.
- Větrací otvory a povrch výrobku čistěte měkkým kartáčem, štětcem nebo hadříkem.

● Údržba

(Obr. C)

Vyměňte uhlíkové kartáče

⚠ VAROVÁNÍ!



Vypněte výrobek a odpojte ho od elektrické sítě před výměnou příslušenství, čištěním a když se nepoužívá.

1. Uvolněte šroub [4] krytu rukojeti (obr. A).

2. Sejměte kryt rukojeti.
3. Zvedněte přitlačnou pružinu **14** z drážky pro přitlačnou pružinu **16** uhlíkového kartáče **15**.
4. Vytáhněte uhlíkový kartáč **15** z vedení.
5. Zasuňte do vodítka nový uhlíkový kartáč **15**.
6. Nasadte přitlačnou pružinu **14** na drážku pro přitlačnou pružinu **16** uhlíkového kartáče **15**.
7. Upevněte kryt pro údržbu opět šroubem.
8. Vyměňte uhlíkové kartáče **15** po dvojicích.

● Skladování

- Uchovávejte výrobek na suchém a proti prachu chráněném místě mimo dosah dětí.

● Zlikvidování

Obal se skládá z ekologických materiálů, které můžete zlikvidovat prostřednictvím místních sběrů recyklovatelných materiálů.



Při třídění odpadu se řiďte podle označení obalových materiálů zkratkami (a) a čísly (b), s následujícím významem: 1–7: umělé hmoty/20–22: papír a lepenka/80–98: složené látky.

Výrobek:



Výrobek vč. příslušenství a obalové materiály jsou recyklovatelné a podléhají rozšířené odpovědnosti výrobce.

Likvidujte je odděleně podle ilustrovaných Info-tri (informace o třídění), abyste mohli lépe nakládat s odpady.

Logo Triman platí jen pro Francii.



O možnostech likvidace vysloužilých zařízení se informujte u správy vaší obce nebo města.



V zájmu ochrany životního prostředí vysloužilý výrobek nevyhazujte do domovního odpadu, ale předejte k odborné likvidaci. O sběrných a jejich otevíracích hodinách se můžete informovat u příslušné správy města nebo obce.

● Záruka

Výrobek byl vyroben podle přísných směrnic kvality a před dodáním pečlivě otestován. V případě materiálních nebo výrobních vad máte zákonná práva vůči prodejci výrobku. Vaše zákonná práva nejsou níže uvedenou zárukou nijak omezená.

Záruka na tento výrobek je 3 roky od data zakoupení. Záruční doba začíná dnem zakoupení. Originál dokladu o zakoupení si uschovejte na bezpečném místě, protože tento doklad je vyžadován jako doklad o koupi.

Jakékoli poškození nebo závady, které se vyskytly již v okamžiku nákupu, musí být nahlášeny ihned po vybalení výrobku.

Pokud se u výrobku během 3 let od data zakoupení projeví vada materiálu nebo výrobní vada, pak vám ho podle naší volby bezplatně opravíme nebo vyměníme. Záruční doba se po uznané reklamaci neprodlužuje. To platí také pro vyměněné a opravené díly.

Tato záruka je neplatná, pokud byl výrobek poškozený nebo nesprávně používán anebo udržovaný.

Záruka se kryje na materiálové a výrobní vady. Tato záruka se nevztahuje na díly výrobku, které podléhají běžnému opotřebení, a tím platí jako opotřebitelné díly (např. baterie, hadice, inkoustové barevné patrony), ani se nevztahuje na poškození rozbitných dílů, např. spínačů nebo dílů ze skla.

● Postup v případě uplatňování záruky

V zájmu rychlého zpracování Vašeho požadavku se řiďte následujícími pokyny:

Pro všechny požadavky si uschovejte pokladní stvrzenku jako doklad o nákupu a číslo položky (IAN 508916_2507).

Číslo položky najdete na typovém štítku, je vyryto na výrobku, je uvedeno na titulní stránce Vašeho návodu (vlevo dole) nebo je na nálepce na zadní nebo spodní straně výrobku.

Při poruchách funkce nebo jiných závadách nejdříve kontaktujte telefonicky nebo e-mailem níže uvedené servisní oddělení.

Na adresu servisu, kterou Vám sdělíme, můžete zdarma odeslat pouze výrobek, který byl zaznamenaný jako vadný, a to spolu s pokladním dokladem (stvrzenkou), popisem závady a uvedením doby, kdy k závadě došlo.



Na stránkách parkside-diy.com najdete tuto a celou řadu dalších příruček k nahlédnutí a ke stažení. Pomocí tohoto QR kódu se dostanete přímo na stránky parkside-diy.com. Vyberte svou zemi a vyhledejte návod k obsluze pomocí formuláře k vyhledávání. Zadáním čísla položky (IAN) 508916_2507 se dostanete k návodu k obsluze Vašeho výrobku.

● Servis

 **Servis Česká republika**

Tel.: 800023611

Kontaktní formulář je zapnutý
parkside-diy.com

IAN 508916_2507

● EU prohlášení o shodě

CZ

EU PROHLÁŠENÍ O SHODĚ (č. 508916_2507)

IAN: 508916_2507
Identifikace produktu: "PARKSIDE" Úhlová bruska
Číslo modelu: HG11161

Výše popsaný předmět prohlášení je ve shodě s příslušnými harmonizačními právními předpisy Unie:

Směrnice 2006/42/ES
Směrnice 2014/30/EU
Směrnice 2011/65/EU se všemi souvisejícími změnami

Odkazy na příslušné harmonizované normy nebo na jiné technické specifikace, ve vztahu k nimž se shoda prohlašuje:

Č. / Části
Směrnice 2006/42/ES
EN 62841-1:2015/A11:2022
EN IEC 62841-2-3:2021/A11:2021
Směrnice 2014/30/EU
EN IEC 55014-1:2021
EN IEC 55014-2:2021
EN IEC 61000-3-2:2019/A1:2021
EN 61000-3-3:2013/A2:2021

Předmět výše uvedeného prohlášení je v souladu se směrnicí Evropského parlamentu a Rady 2011/65/EU ze dne 8. června 2011 o omezení používání některých nebezpečných látek v elektrických a elektronických zařízeních:

Č. / Části
EN IEC 63000:2018

Držitel technické dokumentace: OWIM GmbH & Co.KG

Podepsáno za a jménem:

OWIM GmbH & Co. KG, Stiftsbergstraße 1, 74167 Neckarsulm, Německo

Toto prohlášení o shodě se vydává na výhradní odpovědnost výrobce.

Příklad původního prohlášení o shodě



















Neckarsulm	24.11.2025	<i>ppa. Jens Buchheim</i>	<i>ppa. Dr. Thorsten Maier</i>
Místo	Datum	ppa. Jens Buchheim Prokurista	ppa. Dr. Thorsten Maier Prokurista



CE

Použité výstražné upozornenia a symboly	Strana 141
Úvod	Strana 142
Použitie v súlade s určením	Strana 142
Rozsah dodávky	Strana 142
Popis súčiastok	Strana 142
Technické údaje	Strana 143
Bezpečnostné upozornenia	Strana 144
Všeobecné bezpečnostné upozornenia pre elektrické náradie	Strana 144
Bezpečnostné upozornenia pre brúsky	Strana 147
Bezpečnostné upozornenia pre uhlové brúsky	Strana 147
Zníženie vibrácií a hluku	Strana 151
Správanie v núdzovom prípade	Strana 151
Zvyškové riziká	Strana 152
Upozornenia k práci	Strana 152
Brúsenie	Strana 152
Rezanie	Strana 153
Skladovanie upínacieho kľúča	Strana 153
Montáž	Strana 153
Montáž rukoväte	Strana 153
Nastavenie/demontáž ochranného krytu	Strana 153
Montáž/demontáž nadstavca na ochranný kryt	Strana 154
Montáž/demontáž kotúča	Strana 154
Obsluha	Strana 155
Zapnutie a vypnutie	Strana 156
Trvalá prevádzka	Strana 156
Odstraňovanie porúch	Strana 156
Čistenie a údržba	Strana 157
Čistenie	Strana 157
Údržba	Strana 157
Skladovanie	Strana 158
Likvidácia	Strana 158
Záruka	Strana 158
Postup v prípade poškodenia v záruke	Strana 159
Servis	Strana 159
EÚ vyhlásenie o zhode	Strana 160

Použitie výstražné upozornenia a symboly

V tomto návode na obsluhu, na obale a na typovom štítku sú použité nasledujúce výstražné upozornenia:

	<p>NEBEZPEČENSTVO! Tento symbol so signálnym slovom „Nebezpečenstvo“ označuje nebezpečenstvo s vysokým stupňom rizika, ktoré, ak sa mu nevyhnete, bude mať za následok smrť alebo vážne zranenie.</p>		<p>POZOR! Tento symbol so signálnym slovom „Pozor“ označuje nebezpečenstvo s nízkym stupňom rizika, ktoré, ak sa mu nevyhnete, bude mať za následok ľahké alebo stredne ťažké zranenie.</p>
	<p>VÝSTRAHA! Tento symbol so signálnym slovom „Výstraha“ označuje nebezpečenstvo so stredným stupňom rizika, ktoré, ak sa mu nevyhnete, bude mať za následok vážne zranenie alebo smrť.</p>		<p>Pred výmenou príslušenstva, čistením a pri nepoužívaní produkt vypnite a odpojte od elektrickej siete.</p>
	<p>Prečítajte si návod na obsluhu.</p>		<p>Striedavý prúd/striedavé napätie</p>
	<p>Noste ochranné okuliare!</p>		<p>Značka CE potvrdzuje zhodu so smernicami EÚ, ktoré sú relevantné pre produkt.</p>
	<p>Trieda ochrany II (dvojitá izolácia)</p>		<p>POZOR! Dbajte na bezpečnostné upozornenia.</p>
	<p>Noste ochranu sluchu!</p>		<p>Používajte protiprachovú masku!</p>
	<p>Noste ochrannú helmu!</p>		<p>Vytiahnite zástrčku</p>
	<p>Noste ochranné rukavice.</p>		<p>Nie je schválené na mokré brúsenie</p>
	<p>Noste bezpečnostnú protišmykovú obuv!</p>		<p>Nie je povolené na bočné brúsenie</p>
	<p>Nepoužívať, keď je poškodené</p>		<p>Len na rezanie</p>
	<p>Nie na brúsenie</p>		<p>Bezpečnostné upozornenia Manipulačné pokyny</p>

	POZOR! Nedotýkajte sa pohyblivých častí.		Produkt vždy obsluhujte obomi rukami.
	Ochranný kryt sa nesmie používať na rezanie.		

UHLOVÁ BRÚSKA

● Úvod

Blahoželáme Vám ku kúpe Vášho nového výrobku. Rozhodli ste sa pre veľmi kvalitný výrobok. Návod na obsluhu je súčasťou tohto výrobku. Obsahuje dôležité upozornenia týkajúce sa bezpečnosti, používania a likvidácie. Skôr ako začnete výrobok používať, oboznámte sa so všetkými pokynmi k obsluhu a bezpečnosti. Výrobok používajte iba v súlade s popisom a v uvedených oblastiach používania. V prípade postúpenia výrobku ďalším osobám odovzdajte aj všetky dokumenty patriace k výrobku.

● Použitie v súlade s určením

- Produkt je náradie na obrábanie na hrubo a rezanie kovu, betónu alebo dlaždíc bez použitia vody.
- Produkt nie je určený na žiadne iné spôsoby použitia (napr. brúsenie s nevhodnými brúsnymi nástrojmi, brúsenie s chladiacou tekutinou, brúsenie alebo rezanie materiálov, ktoré sú nebezpečné pre zdravie, ako napr. azbestu).
- Produkt je určený pre domácich majstrov. Nie je určený na dlhodobé komerčné účely. Produkt je určený pre dospelé osoby. Mladiství od 16 rokov smú produkt používať iba pod dozorom.
- Výrobca nezodpovedá za škody, ktoré boli spôsobené použitím mimo určenia alebo nesprávnou obsluhou.

* Rezný kotúč nie je súčasťou dodávky.

● Rozsah dodávky

⚠ VÝSTRAHA!

- ▶ Produkt a obal nie sú hračky pre deti! Deti sa nesmú hrať s plastovými vreckami, fóliami a malými časťami! Hrozí riziko prehltnutia a udusenía!

- 1 Uhlová brúska
- 1 Rukoväť
- 1 Ochranný kryt
- 1 Upínací kľúč
- 1 Návod na obsluhu

● Popis súčiastok

Obrázok A:

- 1 Rukoväť
- 2 Závit na rukoväť
- 3 Posuvný vypínač
- 4 Skrutka
- 5 Závit na rukoväť
- 6 Rezný kotúč *
- 7 Ochranný kryt
- 7a Nadstavec ochranného krytu
- 8 Tlačidlo na zablokovanie vretena
- 9 Sieťová zástrčka
- 10 Upínací kľúč

Obrázok B:

- 11 Montážna príručka
- 12 Upínacia matica
- 13 Montážne vreteno

Obrázok C:

- 14 Prítláčná pružina
- 15 Uhlíková kefa
- 16 Drážka pre prítláčnú pružinu

Obrázok D:

- 17 Skrutky (upevnenie ochranného krytu)

Obrázok E:

- 18 Západka

● Technické údaje

Uhlová brúska	PWS 115 C3
Menovité vstupné napätie:	230 V~, 50 Hz
Príkonnosť:	750 W
Rýchlosť pri voľnobehu (n_0):	12000 min ⁻¹
Rozmery rezných/hrubovacích kotúčov:	Ø 115 mm × 22,23 mm
Hrúbka rezných/hrubovacích kotúčov:	max. 6 mm
Závit brúsneho vretena:	M14
Dĺžka závitového vretena:	max. 12 mm
Trieda ochrany:	II/□
Krytie:	IPX0
Menovitá kapacita:	max. Ø 115 mm

Hodnoty emisií hluku

Hodnoty boli merané v súlade s EN 62841. Hladina hluku hodnotená ako A elektrického náradia je zvyčajne:

Hladina hluku L_{pA} :	90,2 dB
Neistota K_{pA} :	3 dB

Hladina hluku L_{WA} :	98,2 dB
Neistota K_{WA} :	3 dB

Hodnoty emisie vibrácií

Celková hodnota vibrácií (suma vektora troch smerov), nameraná podľa EN 62841:

Vibračné hlavné držadlo $a_{h, AG}$:	8,616 m/s ²
Vibračné prídavné držadlo a_h :	8,395 m/s ²
Neistota K:	1,5 m/s ²

Uvedené hodnoty sa týkajú povrchového brúsenia. Iné spôsoby použitia môžu viesť k iným hodnotám emisií vibrácií.

⚠ VÝSTRAHA!



Noste ochranu sluchu!

⚠ VÝSTRAHA!

- ▶ Vibrácie a emisie hluku sa môžu počas skutočného používania elektrického náradia odlišovať od zadaných hodnôt, to závisí od typu a spôsobu, akým sa elektrické náradie používa, najmä však, s akým obrobkom sa pracuje. Snažte sa udržať zaťaženie vibráciami a hlukom na čo najnižšej úrovni. Medzi príklady opatrení na zníženie zaťaženia vibráciami patrí používanie rukavíc pri používaní náradia a skrátenie pracovného času. V takom prípade je potrebné zvážiť všetky časti pracovného cyklu (napríklad časy, keď je elektrické náradie vypnuté a tie, v ktorých je síce zapnuté, ale beží bez zaťaženia).

VÝSTRAHA!

- ▶ Brúsenie tenkých kovových plechov alebo iných dobre vibrujúcich štruktúr s veľkým povrchom môže viesť k oveľa vyššej (až 15 dB) celkovej emisii hluku, než sú uvedené hodnoty emisií hluku. Vhodnými opatreniami, napríklad použitím ťažkých ohybných tlmiacich podložiek, by ste mali čo najviac zabrániť tomu, aby takéto obrobky vydávali zvuk. Zvýšené emisie hluku by ste mali zohľadniť pri posúdení rizika vystavenia hluku aj pri výbere vhodnej ochrany sluchu.

UPOZORNENIE

- ▶ Uvedená celková hodnota vibrácií a hodnota emisií hluku boli merané podľa normovanej skúšobnej metódy a môžu byť aplikované pri porovnaní elektrického náradia s iným náradím.
- ▶ Uvedená celková hodnota vibrácií a hodnota emisií hluku sa môžu použiť aj pre predbežný odhad zaťaženia.



Bezpečnostné upozornenia

- **Všeobecné bezpečnostné upozornenia pre elektrické náradie**

VÝSTRAHA!

- ▶ **Prečítajte si všetky bezpečnostné upozornenia, pokyny, znázornenia a technické údaje, ktoré patria k tomuto elektrickému náradu.** Nedodržanie bezpečnostných upozornení a pokynov môže mať za následok úraz elektrickým prúdom, požiar a/alebo vážne zranenie.

Všetky bezpečnostné upozornenia a pokyny si uschovajte pre prípad potreby v budúcnosti.

Pojem „elektrické náradie“, ktorý je použitý v bezpečnostných upozorneniach, sa vzťahuje na prúdom napájané elektrické náradie (s napájacím káblom) alebo elektrické náradie s akumulátorom (bez napájacieho kábla).

Bezpečnosť na pracovisku

- 1) **Pracovnú oblasť udržiavajte v čistote a dobre osvetlenú.** Neporiadok alebo neosvetlené pracovné oblasti môžu viesť k vzniku úrazov.
- 2) **Elektrické náradie nepoužívajte vo výbušnom prostredí, v ktorom sa nachádzajú horľavé kvapaliny, plyny alebo prach.** Elektrické náradie vytvára iskry, ktoré môžu zapáliť prach alebo výpary.
- 3) **Počas používania elektrického náradia zabráňte prístupu deťom a iným osobám do jeho blízkosti.** Pri rozptýlení môžete stratiť kontrolu nad elektrickým náradím.

Elektrická bezpečnosť

- 1) **Napájacia zástrčka elektrického náradia musí byť kompatibilná so zásuvkou. Zástrčka sa nesmie nijako upravovať. Nepoužívajte adaptérové zástrčky spolu s uzemneným elektrickým náradím.** Neupravované zástrčky a vhodné zásuvky znižujú riziko zásahu elektrickým prúdom.
- 2) **Vyhýbajte sa telesnému kontaktu s uzemnenými povrchmi, napr. rúr, kúrení, sporákov a chladničiek.** Keď je vaše telo uzemnené, hrozí zvýšené riziko zásahu elektrickým prúdom.
- 3) **Elektrické náradie chráňte pred dažďom a vlhkom.** Vniknutie vody do elektrického náradia zvyšuje riziko zásahu elektrickým prúdom.
- 4) **Napájací kábel nepoužívajte na iné účely, na nosenie elektrického náradia, na zavesenie alebo na vyťahovanie zástrčky zo zásuvky. Napájací kábel musí byť v dostatočnej vzdialenosti od tepla, oleja, ostrých hrán alebo pohyblivých častí.** Poškodené alebo skrútené napájacie káble zvyšujú riziko zásahu elektrickým prúdom.
- 5) **Keď pracujete s elektrickým náradím vonku, používajte iba také predlžovacie káble, ktoré sú vhodné do vonkajšieho prostredia.** Použitie vhodného predlžovacieho kábla určeného do exteriéru znižuje riziko zásahu elektrickým prúdom.
- 6) **Ak je prevádzka elektrického náradia vo vlhkom prostredí nevyhnutná, použite prúdový chránič.** Použitie prúdového chrániča znižuje riziko zásahu elektrickým prúdom.

Bezpečnosť osôb

- 1) **Pri práci s elektrickým náradím buďte pozorní a dávajte pozor na to, čo robíte a postupujte logicky. Elektrické náradie nepoužívajte, keď ste unavení alebo ste pod vplyvom drog, alkoholu alebo liekov.** Jediná chvíľka nepozornosti pri používaní elektrického náradia môže viesť k závažným poraneniam.
- 2) **Noste osobné ochranné pomôcky a vždy používajte ochranné okuliare.** Nosenie osobných ochranných pomôcok, ako je protiprachová maska, protišmyková bezpečnostná obuv, ochranná prilba či ochrana sluchu, znižuje v závislosti od typu elektrického náradia a jeho použitia riziko poranení.
- 3) **Zabráňte neúmyselnému uvedeniu do prevádzky. Pred pripojením do elektrickej siete a/alebo k akumulátoru, pred upnutím alebo prenosom skontrolujte, či je elektrické náradie vypnuté.** Keď pri prenášaní elektrického náradia budete mať prst na vypínači alebo elektrické náradie zapojíte do elektrickej siete zapnuté, môže to spôsobiť nehodu.
- 4) **Skôr ako elektrické náradie zapnete, odstráňte nastavovacie nástroje alebo kľúče na skrutky.** Nástroj alebo kľúč, ktorý sa nachádza v otočnej časti elektrického náradia, môže spôsobiť poranenia.
- 5) **Vyhýbajte sa abnormálnej polohe držania tela. Zaisťte si bezpečný postoj a vždy udržiavajte rovnováhu.** Vďaka tomu budete môcť elektrické náradie lepšie kontrolovať pri neočakávaných situáciách.
- 6) **Noste vhodný odev. Nenoste široký odev ani šperky. Vlasy, odev a rukavice udržiavajte mimo**

dosahu pohyblivých častí. Voľný odev, šperky či dlhé vlasy môžu zachytiť pohybujúce sa časti.

- 7) **Ak je možné nainštalovať zariadenie na odsávanie a zber prachu, uistite sa, že je správne pripojené a správne používané.** Použitie odsávania môže znížiť ohrozenie prachom.
- 8) **Nepodceňujte bezpečnosť a vždy sa riadte bezpečnostnými predpismi pre elektrické náradie, aj to aj v prípade, že ste oboznámení s používaním elektrického náradia a nepoužívate ho po prvýkrát.** Nepozorné konanie môže v niekoľkých sekundách spôsobiť závažné poranenia.

Použitie a manipulácia s elektrickým náradím

- 1) **Elektrické náradie nevystavujte nadmernému zaťaženiu. Pri práci používajte elektrické náradie určené na daný účel.** Je lepšie a bezpečnejšie pracovať s vhodným elektrickým náradím v udávanom rozsahu výkonu.
- 2) **Nepoužívajte elektrické náradie s chybným spínačom.** Elektrické náradie, ktoré sa nedá zapnúť alebo vypnúť, je nebezpečné a musí sa opraviť.
- 3) **Pred nastavením prístroja, výmenou dielov nadstavcov alebo odložením elektrického náradia odpojte zástrčku zo zásuvky a/alebo vyberte integrovaný akumulátor.** Toto bezpečnostné opatrenie zabráni neúmyselnému spusteniu elektrického náradia.
- 4) **Nepoužitú elektrické náradie uschovajte mimo dosahu detí. Elektrické náradie nesmú používať osoby, ktoré s ním nie sú oboznámené alebo si neprečítali tieto pokyny.** Elektrické náradie

je nebezpečné, ak ho používajú neskusené osoby.

- 5) **Starostlivosti o elektrické náradie a nadstavce venujte náležitú pozornosť. Skontrolujte, či pohybujúce sa súčasti pracujú správne a či sa nezasekávajú, či nie sú časti zlomené alebo poškodené v takom rozsahu, že to ovplyvňuje funkciu elektrického náradia. Poškodené diely nechajte pred použitím elektrického náradia opraviť.** Príčinou mnohých úrazov je nesprávna údržba elektrického náradia.
- 6) **Rezné nástroje udržiavajte ostré a čisté.** Starostlivo udržiavané rezné nástroje s ostrými reznými hranami sa menej zasekávajú a ľahšie sa vedú.
- 7) **Elektrické náradie, príslušenstvo, nadstavce atď. používajte podľa týchto pokynov. Zohľadnite pritom pracovné podmienky a vykonávanú činnosť.** Používanie elektrického náradia na iné účely, ako je vyhradené, môže viesť k nebezpečným situáciám.
- 8) **Rukováti a držadlá udržiavajte suché a bez stôp oleja a tuku.** Šmyklivé rukoväte a držadlá neumožňujú bezpečnú obsluhu a kontrolu elektrického náradia v nepredvídateľných situáciách.

Servis

- 1) **Opravou elektrického náradia poverte len kvalifikovaný odborný personál pri výhradnom použití originálnych náhradných dielov.** Tak bude zabezpečené, že zostane zachovaná bezpečnosť elektrického náradia.

● Bezpečnostné upozornenia pre brúsky

⚠ VÝSTRAHA!

- ▶ Prach z materiálov, ako sú olovené farby, niektoré dreviny a kovy, môže byť škodlivý.
- ▶ Kontakt alebo vdýchnutie týchto prachov môže predstavovať riziko pre operátora alebo osoby nachádzajúce sa v blízkosti.

⚠ VÝSTRAHA!



Noste ochranné okuliare a protiprachovú masku!



● Bezpečnostné upozornenia pre uhlové brúsky

Všeobecné bezpečnostné upozornenia pre brúsenie a rezanie

- 1) **Toto elektrické náradie sa dá použiť ako brúska aj ako rezačka. Dodržiavajte všetky bezpečnostné upozornenia, ďalšie upozornenia, ilustrácie a údaje, ktoré dostanete s prístrojom.** Nedodržanie nižšie uvedených upozornení môže mať za následok úraz elektrickým prúdom, požiar a/alebo vážne zranenie.
- 2) **Toto elektrické náradie nie je vhodné na brúsenie, kefovanie s drôtenými kefami, leštenie a vyrezávanie otvorov.** Použitie, na ktoré nie je elektrické náradie určené, môže spôsobiť nebezpečenstvo a zranenie.
- 3) **Elektrické náradie nepoužívajte na žiadne funkcie, na ktoré nie je výslovne navrhnuté a určené výrobcom.** Takáto prestavba môže viesť k strate kontroly a vážnym zraneniam.
- 4) **Nepoužívajte žiadne nadstavce, ktoré nie sú špeciálne navrhnuté a určené výrobcom pre toto elektrické náradie.** To, že k svojmu elektrickému náradiu môžete pripievať príslušenstvo, nezaručuje jeho bezpečné používanie.
- 5) **Prípustný počet otáčok nadstavca musí byť aspoň taký vysoký ako maximálny počet otáčok uvedený na elektrickom náradí.** Príslušenstvo, ktoré sa otáča rýchlejšie ako je povolené, sa môže zlomiť a odletieť.
- 6) **Vonkajší priemer a hrúbka nadstavca musia zodpovedať rozmerom vášho elektrického náradia.** Nesprávne dimenzované nadstavce nemôžu byť primerane chránené ani kontrolované.
- 7) **Rozmery na upevnenie nadstavca musia sedieť s rozmermi upevňovacích prostriedkov elektrického náradia.** Nadstavce, ktoré nie sú pripojené k elektrickému náradiu správne a rovno, sa otáčajú nerovnomerne, veľmi silno vibrujú a môžu spôsobiť stratu kontroly nad náradím.
- 8) **Nepoužívajte poškodené nadstavce. Pred každým použitím skontrolujte, či nadstavce, ako napríklad brúsne kotúče, nie sú rozštípené alebo prasknuté, a či brúsne tanierne nie sú prasknuté alebo silno opotrebované. Ak elektrické náradie alebo nadstavec spadne, skontrolujte, či nedošlo k poškodeniu, prípadne použite nepoškodený nadstavec. Po skontrolovaní a nasadení nadstavca sa vy a osoby v blízkosti držte mimo dosahu rotujúceho nadstavca a nechajte prístroj 1 minútu bežať maximálnou rýchlosťou.** Poškodené nadstavce

sa počas tohto skúšobného obdobia zvyčajne zlomia.

- 9) **Noste osobné ochranné pomôcky. V závislosti od spôsobu použitia noste ochranu tváre, ochranu očí alebo ochranné okuliare. Ak je to vhodné, používajte protiprachovú masku, ochranu sluchu, ochranné rukavice alebo špeciálnu zásteru, ktoré vás ochránia pred odbrúsenými časticami a časticami materiálu.** Oči by mali byť chránené pred úlomkami vznikajúcimi pri rôznych aplikáciách. Protiprachová maska alebo respirátor musí filtrovať prach vznikajúci počas používania. Ak ste dlho vystavení hlasnému hluku, môžete utrpieť stratu sluchu.
- 10) **Udržujte ostatné osoby v bezpečnej vzdialenosti od vášho pracovného priestoru. Každý, kto vchádza do pracovného priestoru, musí nosiť osobné ochranné pomôcky.** Úlomky obrobku alebo zlomené kúsky nadstavca môžu odletieť a spôsobiť zranenie aj mimo priameho pracovného priestoru.
- 11) **Ak pri práci môže nadstavec naraziť na skryté elektrické vedenie alebo na vlastný sieťový kábel, držte elektrické náradie len za izolované plochy rukoväte.** Pri kontakte so živým vedením môžu byť kovové časti zariadenia vystavené napätiu a spôsobiť úraz elektrickým prúdom.
- 12) **Napájací kábel sa nesmie nachádzať v blízkosti rotujúceho nadstavca.** Ak stratíte kontrolu nad prístrojom, môže sa prerezať alebo zachytiť napájací kábel a ruky alebo prsty sa môžu dostať do rotujúceho nadstavca.
- 13) **Nikdy neodkladajte elektrické náradie, pokiaľ sa nadstavec úplne nezastaví.** Rotujúci

nadstavec sa môže dostať do kontaktu s odkladacou plochou, čo môže spôsobiť stratu kontroly nad elektrickým náradím.

- 14) **Elektrické náradie nenechávajte bežať pri prenášaní.** Váš odev môže náhodne zachytiť rotujúci nadstavec a nadstavec sa vám môže zarezať do tela.
- 15) **Vetracie otvory elektrického náradia pravidelne čistite.** Ventilátor motora vtiahne prach do telesa a silné hromadenie kovového prachu môže spôsobiť elektrické nebezpečenstvo.
- 16) **Nepoužívajte elektrické náradie v blízkosti horľavých materiálov.** Iskry môžu spôsobiť vznietenie týchto materiálov.
- 17) **Nepoužívajte nadstavce, ktoré vyžadujú kvapalnú chladiacu vodu alebo iných chladiacich kvapalín môže spôsobiť zásah elektrickým prúdom.**

Ďalšie bezpečnostné upozornenia pre všetky aplikácie – spätný ráz a príslušné bezpečnostné upozornenia:

Spätný ráz je náhla reakcia v dôsledku zaseknutého alebo uviaznutého rotujúceho nadstavca, ako je brúsny kotúč, brúsna podložka, drôtená kefa atď. Zaseknutie alebo uviaznutie má za následok náhle zastavenie nástroja rotujúceho nadstavca. V dôsledku toho elektrické náradie nekontrolovane zrýchli svoj pohyb proti smeru otáčania nadstavca v blokovanom bode. Ak sa, napríklad brúsny kotúč zasekne alebo uviazne v obrobku, hrana brúsneho kotúča ponorená do obrobku sa môže zachytiť a tým zlomiť brúsny kotúč alebo spôsobiť spätný ráz. Brúsny kotúč sa potom pohybuje smerom k operátorovi alebo od neho, v závislosti od smeru otáčania kotúča v mieste

blokovania. Pri tom sa brúsne kotúče môžu zlomiť.

Spätňý ráz je výsledkom nesprávneho alebo chybného použitia elektrického náradia. Tomu možno zabrániť vhodnými preventívnymi opatreniami, ako je opísané nižšie.

- 1) **Elektrické náradie držte pevne a telo a ramená dajte do polohy, kde môžete absorbovať spätné sily. Počas rozbiehania náradia vždy používajte pomocnú rukoväť, ak je ňou náradie vybavené, aby ste mali čo najväčšiu možnú kontrolu nad spätnými rázmi alebo reakčnými momentami.** Obsluha môže pomocou preventívnych opatrení zvládnuť spätňý ráz a reakčné sily.
- 2) **Nikdy nedávajte ruku do blízkosti rotujúcich nastavcov.** Nadstavec sa môže počas spätného rázu pohybovať smerom k vašej ruke.
- 3) **Svojím telom sa vyhýbajte oblasti, v ktorej sa bude elektrické náradie pohybovať v prípade spätného rázu.** Spätňý ráz posúva elektrické náradie v opačnom smere, ako je pohyb brúsneho kotúča v mieste blokovania.
- 4) **Obzvlášť opatrne pracujte v rohoch, na ostrých hranách atď. Zabráňte tomu, aby sa nadstavec odrážal od obrobku a zasekával sa.** Rotujúci nadstavec má tendenciu uviaznuť v rohoch, na ostrých hranách alebo po odrazení. To spôsobuje stratu kontroly alebo spätňý ráz.
- 5) **Nepoužívajte listy reťazovej píly na rezanie dreva ani diamantové rezné kotúče so vzdialenosťou medzi segmentmi vyššou ako 10 mm, ani ozubené pilové listy.** Takéto nadstavce často spôsobujú spätňý ráz a stratu kontroly.

Špeciálne bezpečnostné upozornenia pre brúsenie a rezanie

- 1) **Používajte iba brúsky schválené pre vaše elektrické náradie a ochranný kryt, ktorý je pre tieto brúsky k dispozícii.** Brúsky, ktoré nie sú určené pre elektrické náradie, nemôžu byť dostatočne chránené a nie sú bezpečné.
- 2) **Vyhnuté brúsne kotúče musia byť namontované tak, aby ich brúsny povrch nevyčnieval nad rovinu okraja ochranného krytu.** Nesprávne namontované brúsne kotúče, ktoré siahajú za rovinu okraja ochranného krytu, nemôžu byť primerane chránené.
- 3) **Ochranný kryt musí byť bezpečne pripevnený k elektrickému náradiu a musí byť nastavený na maximálnu bezpečnosť tak, aby bola obsluha vystavená čo najmenšej voľnej časti kotúča.** Ochranný kryt pomáha chrániť obsluhu pred úlomkami, náhodným kontaktom s brúsnym telesom a iskrami, ktoré by mohli zapáliť odev.
- 4) **Brúsne kotúče sa môžu používať iba na odporúčané spôsoby použitia. Napríklad: Nikdy nebrúste bočným povrchom rezného kotúča.** Rezné kotúče sú určené na odstránenie materiálu okrajom kotúča. Bočná sila na tieto kotúče môže spôsobiť ich zlomenie.
- 5) **Vždy používajte nepoškodené upínacie príruby správnej veľkosti a tvaru pre brúsny kotúč, ktorý ste vybrali.** Vhodné príruby podporujú brúsny kotúč, a tým znižujú nebezpečenstvo jeho zlomenia. Príruby rezných kotúčov sa môžu líšiť od prírub iných brúsných kotúčov.
- 6) **Nepoužívajte opotrebované brúsne kotúče z väčšieho elektrického náradia.** Brúsne kotúče pre väčšie

elektrické náradie nie sú navrhnuté pre vyššie rýchlosti menšieho elektrického náradia a môžu sa zlomiť.

- 7) **Pri nasadzovaní kotúčov na dvojité účel používajte vždy vhodný ochranný kryt na realizované využitie.** Ak nepoužijete správny ochranný kryt, nebudete dostatočne chránení a môže dôjsť k ťažkým poraneniam.

Ďalšie bezpečnostné upozornenia pre rezanie

- 1) **Zabráňte zablokovaniu rezného kotúča alebo nadmernému prítlaku. Nevykonávajte príliš hlboké rezy.** Preťaženie rezného kotúča zvyšuje jeho namáhanie a náchylnosť na zablokovanie alebo zaseknutie a tým aj možnosť spätného rázu alebo zlomenia brúsneho telesa.
- 2) **Vyhňte sa oblasti pred a za rotujúcim rezným kotúčom.** Ak pohybuje rezným kotúčom v obrobku od seba, elektrické náradie s rotujúcim kotúčom sa môže v prípade spätného rázu vymrštiť priamo na vás.
- 3) **Ak sa rezný kotúč zasekne alebo vy prestanete pracovať, vypnite napájanie prístroja a držte ho v stabilnej polohe, až kým sa kotúč nezastaví. Nikdy sa nepokúšajte vytiahnuť z rezu ešte bežiaci rezný kotúč, v opačnom prípade môže dôjsť k spätnému rázu.** Identifikujte a odstráňte príčinu zaseknutia.
- 4) **Ak je elektrické náradie v obrobku, nezapínajte ho znova. Pred opatrným pokračovaním v rezaní nechajte rezný kotúč dosiahnuť svoju plnú rýchlosť.** V opačnom prípade sa kotúč môže zaseknúť, vyskočiť z obrobku alebo spôsobiť spätný ráz.

- 5) **Platne alebo veľké obrobky podoprite, aby sa znížilo riziko spätného rázu spôsobeného zaseknutým rezným kotúčom.** Veľké obrobky sa môžu ohýbať pod vlastnou váhou. Obrobok musí byť podopretý na oboch stranách kotúča, v blízkosti rezu a aj na okraji.
- 6) **Budte zvlášť opatrní pri „vreckových rezoch“ v existujúcich stenách alebo v iných neviditeľných oblastiach.** Ponorený rezný kotúč môže pri rezaní spôsobiť spätný ráz a naraziť do plynových alebo vodovodných potrubí, elektrických vedení alebo iných predmetov.
- 7) **Nerobte zakrivené rezy.** Preťaženie rezného kotúča zvyšuje jeho namáhanie a náchylnosť na zablokovanie alebo zaseknutie, a tým aj možnosť spätného rázu alebo zlomenia brúsneho telesa, čo môže viesť k ťažkým poraneniam.

Ďalšie bezpečnostné upozornenia pre uhlové brúsky

- 1) Produkt zapájajte len do zásuvky s prúdovým chráničom (spínač RCD), ktorého menovitý zvyškový prúd nepresahuje 30 mA.
- 2) Sieťový kábel a predlžovací kábel držte mimo dosahu kotúča. V prípade poškodenia alebo prerezania okamžite vytriahnite sieťovú zástrčku zo zásuvky. Vedenia sa nedotýkajte, kým nie je odpojený. Hrozí nebezpečenstvo zásahu elektrickým prúdom.
- 3) Ak je sieťový napájací kábel elektrického náradia poškodený, musí byť nahradený špeciálne pripraveným sieťovým napájacím káblom, ktorý je možné získať cez zákaznícku organizáciu.

- 4) Používajte iba brúsne kotúče, ktorých uvedená rýchlosť je minimálne taká vysoká, ako je rýchlosť uvedená na výrobnom štítku produktu.
 - 5) Pred použitím brúsny kotúč vizuálne skontrolujte. Nepoužívajte poškodené alebo zdeformované kotúče. Vymeňte opotrebovaný kotúč.
 - 6) Dbajte na to, aby iskry vznikajúce pri brúsení nespôsobovali žiadne nebezpečenstvo, napr. zasiahnutia osôb alebo vznietenia horľavých látok.
 - 7) Pri brúsení vždy používajte ochranné okuliare, ochranné rukavice, ochranu dýchacích ciest a ochranu sluchu.
 - 8) Nikdy nevkładajte prsty medzi kotúč a lapač iskier alebo do blízkosti ochranných krytov. Hrozí nebezpečenstvo pomliaždenia.
 - 9) Rotačné časti produktu nemôžu byť z funkčných dôvodov zakryté. Preto dávajte pozor a obrobok dobre zaistite, aby ste zabránili sklúznutiu, ktoré by mohlo spôsobiť kontakt vašich rúk s brúsnym kotúčom.
 - 10) Počas brúsenia sa obrobok zahrieva. Nedotýkajte sa opracovanej časti, nechajte ju vychladnúť. Je tu riziko popálenia. Nepoužívajte žiadne chladivo ani nič podobné.
 - 11) S produktom nepracujte, keď ste unavení alebo po požití alkoholu alebo tabliet. Vždy si počas práce robte včas prestávky.
 - 12) Vypnite produkt a vyťahnite sieťovú zástrčku
 - Ak potrebujete uvoľniť zablokovaný nadstavce,
 - Ak je napájací kábel poškodený alebo rozstrapkaný,
 - Ak počujete nezvyčajné zvuky.
- Ak je potrebná výmena napájacieho kábla, musí to urobiť výrobca alebo

jeho zástupca, aby sa predišlo ohrozeniu bezpečnosti.

● Zníženie vibrácií a hluku

Skráťte čas používania, používajte režimy s nízkymi vibráciami a nízkym hlukom a používajte osobné ochranné pomôcky na zníženie účinkov vibrácií a hluku.

Nasledujúce opatrenia pomáhajú znižovať riziká spojené s vibráciami a hlukom:

- Produkt používajte iba v súlade s jeho použitím podľa určenia a podľa popisu v tomto návode.
- Uistite sa, že produkt nie je poškodený a že je správne udržiavaný.
- Pre tento produkt používajte správne nadstavce a uistite sa, že sú bezchybné.
- Produkt držte bezpečne za rukoväť/ držadlá.
- Produkt udržiavajte podľa pokynov a zabezpečte jeho adekvátne mazanie (ak je to možné).
- Svoj pracovný postup naplánujte tak, aby sa používanie produktov s vysokými vibráciami rozložilo na dlhšie časové obdobie.

● Správanie v núdzovom prípade

Oboznámte sa s používaním tohto produktu podľa tohto návodu na obsluhu. Zapamätajte si bezpečnostné upozornenia a bezpodmienečne ich dodržiavajte. To pomáha predchádzať rizikám a nebezpečenstvám.

- Pri používaní tohto produktu vždy postupujte obozretne, aby ste mohli včas identifikovať nebezpečenstvo

a reagovať naň. Rýchly zásah môže zabrániť vážnym zraneniam a poškodeniam majetku.

- Produkt v prípade nesprávneho fungovania vypnite a odpojte ho od napájania. Produkt nechajte skontrolovať kvalifikovanému odborníkovi a v prípade potreby ho pred opätovným uvedením do prevádzky nechajte opraviť.

● Zvyškové riziká

UPOZORNENIE

- ▶ Tento produkt generuje počas prevádzky elektromagnetické pole! Za určitých okolností môže toto pole ovplyvniť aktívne alebo pasívne lekárske implantáty! Aby ste znížili nebezpečenstvo vážneho alebo smrteľného poranenia, odporúčame osobám s lekáskymi implantátmi, aby sa pred použitím produktu poradili s lekárom a výrobcom implantátu!

Aj keď používate tento produkt správne, existuje potenciálne riziko zranenia osôb a poškodenia majetku. V súvislosti s konštrukciou a vyhotovením tohto produktu sa, okrem iného, môžu vyskytnúť nasledujúce nebezpečenstvá:

- Poškodenie zdravia vyplývajúce z vibrácií, ak sa produkt používa dlhší čas, nie je riadne ovládaný a udržiavaný.
- Zranenie osôb a vecné škody spôsobené chybnými reznými nástrojmi alebo náhlym nárazom do krytého predmetu počas používania.
- Riziko poranenia a vecných škôd od odletujúcich predmetov.

● Upozornenia k práci

⚠ VÝSTRAHA!

- ▶ Pri výbere nástroja dbajte na to, aby jeho povolený počet otáčok bol minimálne taký vysoký, aký je maximálny počet otáčok uvedený na produkte.
- ▶ Pri výbere kotúča dbajte na maximálny povolený priemer a maximálnu povolenú hrúbku.

● Brúsenie

(Obr. H)

⚠ VÝSTRAHA!

- ▶ Rezné kotúče nikdy nepoužívajte na brúsenie.
- ▶ Produkt sa smie s brúsnym kotúčom prevádzkovať iba vtedy, keď je namontovaný ochranný kryt [7].
- ▶ Používajte len certifikované brúsne kotúče.
- ▶ Ochranný kryt [7] na brúsenie je predmontovaný.
- Pri brúsení dosiahnete najlepší výsledok pri pracovnom uhle 30° až 40°.
- **Nastavenie alebo odobratie ochranného krytu [7]:** Pozri „Nastavenie/demontáž ochranného krytu“.
- Na obrobok vyvíjajte iba mierny tlak. Produktom pohybujte rovnomerne tam a späť.

● Rezanie

(Obr. G)

⚠ VÝSTRAHA!

▶ Brúsne kotúče nikdy nepoužívajte na rezanie!

▶ Produkt sa smie s rezným kotúčom [6] prevádzkovať iba vtedy, keď je namontovaný ochranný kryt [7].

■ Je povolené používať len otestované rezné kotúče [6] vystužené vláknami a rezné kotúče s diamantovým povlakom.

□ Ochranný kryt [7] je predmontovaný. Montáž nadstavca ochranného krytu [7a]: Pozri „Nastavenie/demontáž ochranného krytu“ a „Montáž/demontáž nadstavca na ochranný kryt“.

□ Vždy pracujte s pomalým posuvom. Na obrobok vyvíjajte iba mierny tlak.

□ Pracujte vždy v protibežnom smere. Produkt tak nikdy nebude vytlačený z rezu nekontrolovane.

● Skladovanie upínacieho kľúča

■ Upínací kľúč [10] sa môže skladovať v rukoväti [1] (obr. A).

● Montáž

⚠ POZOR! Nebezpečenstvo poranenia!

▶ Dbajte na to, aby ste pri práci mali dostatok miesta a aby ste neohrozovali iné osoby.

▶ Pred uvedením do prevádzky musia byť všetky kryty a ochranné zariadenia správne namontované.

⚠ POZOR! Nebezpečenstvo poranenia!

▶ Pred nastavovaním produktu vždy vytiahnite sieťovú zástrčku [9].

● Montáž rukoväte

(Obr. A)

⚠ VÝSTRAHA!

▶ Produkt sa smie prevádzkovať len s namontovanou rukoväťou [1].

□ Rukoväť pevne naskrutkujte na závit pre rukoväť. V závislosti od pracovného postupu si vyberte závit pre rukoväť naľavo [5], napravo alebo hore [2] na produkte (obr. A).

● Nastavenie/demontáž ochranného krytu

(Obr. D)

UPOZORNENIE

▶ Ochranný kryt [7] je na produkte predmontovaný.

▶ Ak počas používania zistíte, že vám ochranný kryt [7] neposkytuje dostatočnú ochranu, prispôbte jeho polohu.

□ Ochranný kryt [7] nastavte tak, aby lietajúce iskry alebo uvoľnené časti nemohli zasiahnuť používateľa ani okolostojace osoby.

□ Nastavenie ochranného krytu [7] musí byť tiež také, aby sa lietajúce iskry ani horľavé časti, ani tie okolité, nezapálili.

Demontáž ochranného krytu

□ **Odobratie ochranného krytu [7]:** Skrutky [17] odstráňte nejakým predmetom, napr. malým skrutkovačom (obr. D).

● Montáž/demontáž nadstavca na ochranný kryt

(Obr. E)

Montáž nadstavca

1. Nadstavec ochranného krytu [7a] nasadte na ochranný kryt [7] tou stranou, na ktorej je smer chodu znázornený šípku.
2. Nadstavec [7a] nasúvajte na ochranný kryt [7], kým zreteľne nezacvakne.

Demontáž nadstavca

1. Nadstavec ochranného krytu [7a] odblokujte tak, že posuniete západku [18] z ochranného krytu [7].
2. Nadstavec [7a] odkrúťte z ochranného krytu [7].

● Montáž/demontáž kotúča

(Obr. F)

UPOZORNENIE

- ▶ Ak je na kotúči znázornený smer otáčania, pri montáži dbajte na to, aby sa zhodoval so smerom otáčania produktu. Ten je uvedený na produkte vedľa tlačidla na zablokovanie vretena [8] (←).
- ▶ Dbajte na to, aby bola montážna prírubu [11] (obr. B) nasadená na produkt tak, aby výrezy v montážnej prírubu zapadali do hrany na produkte. Keď otáčate montážnu prírubu, montážne vreteno [13] sa musí točiť spolu ňou.

1. Stlačte tlačidlo na zablokovanie vretena [8].
2. Montážne vreteno [13] otáčajte dovtedy, kým nebude zablokovanie vretena fixovať montážne vreteno. Tlačidlo na zablokovanie vretena [8] držte naďalej stlačené.

3. Upínaciu maticu [12] uvoľníte upínacím kľúčom [10]. Môžete pustiť tlačidlo na zablokovanie vretena [8].
4. Na montážnu prírubu [11] nasadte požadovaný kotúč (obr. B). Označenie kotúča by malo vždy smerovať k produktu.
5. Upínaciu maticu [12] nasadte naspäť na montážne vreteno [13]. Plochá strana upínacej matice musí smerovať k nadstavcu, ak je hrúbka držiaka na kotúč < 5 mm. Ak je hrúbka držiaka na kotúč ≥ 5 mm, upínaciu maticu [12] otočte (obr. B).
6. Stlačte tlačidlo na zablokovanie vretena [8] a otáčajte montážne vreteno [13], až dokým zablokovanie vretena nebude fixovať montážne vreteno. Upínaciu maticu [12] opäť dotiahnite upínacím kľúčom [10]. Môžete pustiť tlačidlo na zablokovanie vretena.

Demontáž kotúča

1. Stlačte tlačidlo na zablokovanie vretena [8] (obr. A).
2. Montážne vreteno [13] otáčajte dovtedy, kým nebude zablokovanie vretena fixovať montážne vreteno.
3. Tlačidlo na zablokovanie vretena [8] držte stlačené.
4. Upínaciu maticu [12] (obr. B) uvoľníte pomocou upínacieho kľúča [10] (obr. A).
5. Uvoľníte tlačidlo na zablokovanie vretena [8].
6. Z montážneho vretena [13] odoberte upínaciu maticu [12], montážnu prírubu [11] (obr. B) a brúsny alebo rezný kotúč.

● Obsluha

⚠ VÝSTRAHA!



Vypnite produkt a vyťahnite sieťovú zástrčku [9]. Produkt nechajte vychladnúť.

⚠ VÝSTRAHA!



Pri výmene nástrojov noste ochranné rukavice, aby ste zabránili rezným ranám.

⚠ VÝSTRAHA!

- ▶ Upínacia matica [12] nesmie byť utiahnutá príliš silno, aby sa zabránilo zlomeniu kotúča a matice.

⚠ POZOR! Nebezpečenstvo poranenia!

- ▶ Pred všetkými prácami na produkte vyťahnite sieťovú zástrčku [9].
- ▶ Používajte len výrobcom odporúčané brúsne kotúče a príslušenstvo. Používanie iného nadstavca a iného príslušenstva môže predstavovať riziko poranenia.
- ▶ Používajte iba také príslušenstvo, ktoré má k dispozícii údaje o výrobcovi, type väzby, rozmeroch a povolenom počte otáčok.
- ▶ Používajte iba také príslušenstvo, ktoré má minimálne také vysoké otáčky, aké sú uvedené na typovom štítku produktu.
- ▶ Nepoužívajte zlomené, prasknuté alebo inak poškodené brúsne kotúče.

⚠ POZOR! Nebezpečenstvo poranenia!

- ▶ Produkt nikdy nespúšťajte bez ochranných zariadení.
- ▶ Dosky alebo obrobky podoprite, aby sa znížilo riziko spätného rázu spôsobeného zaseknutým rezným kotúčom [6]. Veľké obrobky sa môžu ohýbať pod vlastnou váhou. Obrobok musí byť podopretý na oboch stranách kotúča, v blízkosti rezného kotúča a aj na okraji.
- ▶ Keď je produkt v prevádzke, ruky si držte mimo kotúča. Hrozí riziko poranenia.

UPOZORNENIE

Upozornenia k výmene

- ▶ Produkt nikdy nespúšťajte bez ochranných zariadení.
- ▶ Uistite sa, že otáčky uvedené na náradí sú rovnaké alebo vyššie ako menovité otáčky na voľnobehu produktu.
- ▶ Uistite sa, že rozmery náradia pasujú k produktu.
- ▶ Používajte len bezchybné kotúče (zvuková skúška: keď naň udriete plastovým kladivom, zaznie čistý tón).
- ▶ Príliš malý montážny otvor brúsneho kotúča nezmäčujte dodatočným vŕtaním.
- ▶ Na pripevnenie brúsnych kotúčov s veľkými otvormi nepoužívajte samostatné redukcie ani adaptéry.
- ▶ Nepoužívajte pílové listy.

UPOZORNENIE

- ▶ Na napnutie brúsnych nástrojov sa smú používať len dodané upínacie príruby. Medzivrstvy medzi upínacou prírubou a brúsnyimi nástrojmi musia byť z pružných materiálov, napr. z gummy, mäkkej lepenky atď.
- ▶ Po výmene nástrojov produkt znova kompletne zmontujte.

● Zapnutie a vypnutie

⚠ VÝSTRAHA!

- ▶ Dbajte na to, aby sa zhodovalo napájacie napätie n údajom na typovom štítku produktu.

⚠ VÝSTRAHA! Nebezpečenstvo poranenia!

- ▶ Nástroj sa točí aj po tom, ako sa produkt vypne.

1. Sieťovú zástrčku [9] zapojte do zásuvky.
2. Ak chcete produkt zapnúť, posuvný vypínač [3] (obr. A) posuňte dopredu smerom k produktu a následne ho

zatlačte smerom k ploche rukoväte na produkte.

3. Po zapnutí počkajte, kým produkt dosiahne max. počet otáčok. Až potom začnete pracovať.
4. Ak chcete produkt vypnúť, posuvný vypínač [3] uvoľnite. Produkt sa vypne.

Skúšobný chod

- Pred prvou prácou a po každej výmene nástroja vykonajte skúšobný chod bez zaťaženia.
- Produkt okamžite vypnite, keď nástroj vykazuje nerovnomerný chod, značné vibrácie alebo keď vydáva abnormálne zvuky.

● Trvalá prevádzka

1. Zapnite produkt.
2. Zapnutie trvalej prevádzky: Keď je produkt zapnutý, posuvný vypínač [3] (obr. A) zaháknite tak, že ho zatlačíte dopredu smerom k produktu.
3. Vypnutie trvalej prevádzky: Posuvný vypínač [3] (obr. A) zatlačte krátko smerom k ploche rukoväte na produkte. Produkt sa vypne.

● Odstraňovanie porúch

⚠ VÝSTRAHA! Riziko úrazu elektrickým prúdom!



Pred všetkými prácami na produkte vytiahnite sieťovú zástrčku.

Problém	Možná príčina	Riešenie
Produkt sa nezapína.	Chýba sieťové napätie.	Skontrolujte zásuvku, sieťový kábel, vedenie, sieťovú zástrčku [9] a hlavný istič.
	Hlavný istič je vypnutý.	Opravy smie vykonávať iba kvalifikovaný elektrikár.

Problém	Možná příčina	Riešenie
Brúsny nástroj sa nehýbe, aj keď motor beží.	Upínacia matica [12] je uvoľnená.	Upínaciu maticu [12] utiahnite (pozri „Montáž/demontáž kotúča“).
	Obrobok, zvyšky obrobku alebo zvyšky brúsneho nástroja blokujú pohon.	Odstráňte prekážky.
Motor sa spomaľuje a zostane stáť.	Produkt je obrobkom preťažovaný.	Znížte tlak na brúsny nástroj.
		Obrobok nie je vhodný.
Brúsny kotúč sa netočí hladko, je počuť abnormálne zvuky.	Upínacia matica [12] je uvoľnená.	Upínaciu maticu [12] utiahnite (pozri „Montáž/demontáž kotúča“).
	Brúsny kotúč je poškodený.	Vymeňte brúsny kotúč.

● Čistenie a údržba

⚠ VÝSTRAHA!



Pred výmenou príslušenstva, čistením a pri nepoužívaní produkt vypnite a odpojte od elektrickej siete.

⚠ VÝSTRAHA! Nebezpečenstvo popálenia!

- ▶ Práce, ktoré nie sú popísané v tomto návode na obsluhu, musí vykonávať odborný servis. Používajte len originálne diely.
 - ▶ Produkt nechajte pred akoukoľvek údržbou a čistením vychladnúť.
- Pred každým použitím skontrolujte, či produkt nemá viditeľné nedostatky ako uvoľnené, opotrebované alebo poškodené diely, a skontrolujte, či skrutky a iné diely správne sedia. Predovšetkým kontrolujte brúsne kotúče. Poškodené diely vymeňte.

● Čistenie

⚠ VÝSTRAHA!

- ▶ Nepoužívajte žiadne čistiace prostriedky ani rozpúšťadlá. Chemické látky môžu pôsobiť na plastové časti produktu.
 - ▶ Produkt nikdy nečistite pod tečúcou vodou.
- Produkt po každom použití dôkladne vyčistite.
- Vetracie otvory a povrch produktu čistite mäkkou kefkou, štetcom alebo handričkou.

● Údržba

(Obr. C)

Výmena uhlíkovej kefy

⚠ VÝSTRAHA!



Pred výmenou príslušenstva, čistením a pri nepoužívaní produkt vypnite a odpojte od elektrickej siete.

1. Uvoľnite skrutku [4] telesa rukoväte (obr. A).
2. Odoberte teleso rukoväte.
3. Prítláčnú pružinu [14] zdvihnite z drážky pre prítláčnú pružinu [16] uhlíkovej kefy [15].
4. Uhlíkovú kefu [15] vyťahnite z vedenia.
5. Do vedenia vsuňte novú uhlíkovú kefu [15].
6. Prítláčnú pružinu [14] znova nasadte na drážku pre prítláčnú pružinu [16] uhlíkovej kefy [15].
7. Teleso rukoväte znova upevnite skrutkou.
8. Vždy vymieňajte obe uhlíkové kefy [15] naraz.

● Skladovanie

- Produkt uchovávajte na suchom mieste chránenom pred prachom, ktoré je mimo dosahu detí.

● Likvidácia

Obal pozostáva z ekologických materiálov, ktoré môžete odovzdať na miestnych recyklačných zberných miestach.



Všimajte si prosím označenie obalových materiálov pre triedenie odpadu, sú označené skratkami (a) a číslami (b) s nasledujúcim významom: 1–7: Plasty/20–22: Papier a kartón/80–98: Spojené látky.

Výrobok:



Points de collecte sur www.quefairemedesdechets.fr
Privilégiez la réparation ou le don de votre appareil !

Výrobok vr. príslušenstva a obalové materiály sú recyklovateľné a podliehajú rozšírenej zodpovednosti výrobcu. Pre lepšie spracovanie odpadu ich zlikvidujte oddelene podľa obrázkov Info-tri (informácie o triedení).

Triman-Logo platí iba pre Francúzsko.



O možnostiach likvidácie opotrebovaného výrobku sa môžete informovať na Vašej obecnej alebo mestskej správe.



Ak výrobok doslúžil, v záujme ochrany životného prostredia ho neodhoďte do domového odpadu, ale odovzdajte na odbornú likvidáciu. Informácie o zberných miestach a ich otváracích hodinách získate na Vašej príslušnej správe.

● Záruka

Výrobok bol starostlivo vyrobený v súlade s prísnyimi smernicami kvality a pred dodaním dôkladne otestovaný. V prípade materiálových alebo výrobných chýb máte zákonné práva voči predajcovi výrobku. Vaše zákonné práva nie sú žiadnym spôsobom obmedzené našou zárukou uvedenou nižšie.

Záruka na tento výrobok je 3 roky od dátumu nákupu. Záručná doba začína plynúť dátumom kúpy. Originál dokladu o kúpe si uschovajte na bezpečnom mieste, pretože tento doklad je potrebný ako dôkaz o kúpe.

Akékoľvek poškodenie alebo nedostatky prítomné už v čase nákupu je potrebné nahlásiť ihneď po vybalení výrobku.

Ak sa v priebehu 3 rokov od dátumu zakúpenia preukáže, že výrobok vykazuje chyby materiálu alebo spracovania, podľa vlastného uváženia Vám ho bezplatne opravíme alebo vymeníme. Záručná doba sa na základe

poskytnutej záručnej reklamácie nepredlžuje. To platí aj pre vymenené alebo opravené diely.

Táto záruka je neplatná, ak bol výrobok poškodený alebo nesprávne používaný alebo udržiavaný.

Záruka sa vzťahuje na chyby materiálu a výrobné chyby. Táto záruka sa nevzťahuje na časti výrobku, ktoré podliehajú bežnému opotrebovaniu, a preto sa považujú za opotrebovateľné diely (napr. batérie, hadice, atramentové kazety), ani na poškodenie krehkých častí, napr. spínačov alebo častí zo skla.

● Postup v prípade poškodenia v záruke

Na zabezpečenie rýchleho spracovania svojej žiadosti postupujte podľa ďalej uvedených pokynov:

Pre všetky otázky majte pripravený pokladničný lístok a číslo výrobku (IAN 508916_2507) ako doklad o kúpe.

Číslo výrobku nájdete na typovom štítku výrobku, gravúre výrobku, titulnej strane návodu (vľavo dole) alebo na nálepke na zadnej alebo spodnej strane výrobku.

Pri výskyte funkčných porúch alebo iných nedostatkov sa najprv telefonicky alebo e-mailom obráťte na ďalej uvedené servisné oddelenie.

Výrobok označený ako chybný potom môžete bezplatne zaslať na poskytnutú servisnú adresu, pričom priložte doklad o kúpe (pokladničný lístok) a uvedte, v čom spočíva nedostatok a kedy sa vyskytol.



Na stránke parkside-diy.com si môžete stiahnuť túto a mnohé ďalšie príručky. Týmto QR kódom sa dostanete priamo na parkside-diy.com. Vyberte svoju krajinu a pomocou vyhľadávacej masky vyhľadajte návody na obsluhu. Zadaním čísla výrobku (IAN) 508916_2507 sa dostanete na návod na obsluhu pre svoj výrobok.

● Servis

 **Servis Slovensko**

Tel.: 0800003409

Kontaktný formulár je zapnutý
parkside-diy.com

IAN 508916_2507

● EÚ vyhlásenie o zhode

SK

EÚ VYHLÁSENIE O ZHODE (č. 508916_2507)

IAN: 508916_2507
Identifikácia produktu: "PARKSIDE" Uhlová brúska
Číslo modelu: HG11161

Uvedený predmet vyhlásenia je v zhode s príslušnými harmonizačnými právnymi predpismi Únie:

Smernica 2006/42/ES
Smernica 2014/30/EU
Smernica 2011/65/EU so všetkými súvisiacimi zmenami a doplneniami

Odkazy na príslušné použité harmonizované normy alebo iné technické špecifikácie, v súvislosti s ktorými sa zhoda vyhlasuje:

Č. / Časti
Smernica 2006/42/ES
EN 62841-1:2015/A11:2022
EN IEC 62841-2-3:2021/A11:2021
Smernica 2014/30/EU
EN IEC 55014-1:2021
EN IEC 55014-2:2021
EN IEC 61000-3-2:2019/A1:2021
EN 61000-3-3:2013/A2:2021

Predmet vyššie uvedeného vyhlásenia je v súlade so smernicou Európskeho parlamentu a Rady 2011/65/EÚ z 8. júna 2011 o obmedzení používania určitých nebezpečných látok v elektrických a elektronických zariadeniach:

Č. / Časti
EN IEC 63000:2018

Držiteľ technickej informácie: OWIM GmbH & Co.KG

Podpísané za a v mene:

OWIM GmbH & Co. KG, Stiftsbergstraße 1, 74167 Neckarsulm, Nemecko

Toto vyhlásenie o zhode sa vydáva na výhradnú zodpovednosť výrobcu.

Preklad pôvodného vyhlásenia o zhode

Neckarsulm

24.11.2025

Miesto

Dátum

ppa. Jens Buchheim
Prokurista

ppa. Dr. Thorsten Maier
Prokurista



CE

Indicaciones de advertencia y símbolos empleados	Página 162
Introducción	Página 163
Usado previsto	Página 163
Volumen de suministro	Página 163
Descripción de las piezas	Página 163
Datos técnicos	Página 164
Indicaciones de seguridad	Página 165
Indicaciones generales de seguridad para herramientas eléctricas	Página 165
Indicaciones de seguridad para la amoladora	Página 168
Indicaciones de seguridad para la amoladora angular	Página 168
Reducción de las vibraciones y los ruidos	Página 173
Comportamiento en caso de emergencia	Página 174
Riesgos residuales	Página 174
Indicaciones de trabajo	Página 174
Rectificado	Página 174
Trabajos de corte	Página 175
Almacenamiento de la llave de apriete	Página 175
Montaje	Página 175
Montar el mango	Página 175
Ajustar/desmontar la tapa protectora	Página 175
Montar/desmontar el accesorio en la tapa protectora	Página 176
Montar/desmontar la muela	Página 176
Funcionamiento	Página 177
Encendido y apagado	Página 178
Modo continuo	Página 178
Subsanación de fallos	Página 179
Limpieza y mantenimiento	Página 179
Limpieza	Página 180
Mantenimiento	Página 180
Almacenamiento	Página 180
Eliminación	Página 180
Garantía	Página 181
Tramitación de la garantía	Página 181
Asistencia	Página 182
Declaración UE de conformidad	Página 183

Indicaciones de advertencia y símbolos empleados

En el manual de instrucciones, el embalaje y la placa de características se emplean las indicaciones de advertencia siguientes:

 <p>¡PELIGRO! Este símbolo con la palabra de señalización “Peligro” identifica un riesgo de nivel alto que, si no se evita, puede tener como consecuencia una lesión grave o incluso la muerte.</p>	 <p>¡CUIDADO! Este símbolo con la palabra de señalización “Cuidado” identifica un riesgo de nivel bajo que, si no se evita, puede tener como consecuencia una lesión menor o de tipo leve.</p>
 <p>¡ADVERTENCIA! Este símbolo con la palabra de señalización “Advertencia” identifica un riesgo de nivel medio que, si no se evita, puede tener como consecuencia una lesión grave o incluso la muerte.</p>	 <p>Apague el producto y desconéctelo de la red antes de cambiar accesorios, limpiar y si no se está utilizando.</p>
 <p>Lea el manual de instrucciones.</p>	 <p>Tensión/corriente alterna</p>
 <p>¡Utilice gafas de protección!</p>	 <p>El marcado CE ratifica la conformidad con las directivas de la UE aplicables al producto.</p>
 <p>Clase de protección II (aislamiento doble)</p>	 <p>¡CUIDADO! Tenga en cuenta las indicaciones de seguridad.</p>
 <p>¡Utilice protección auditiva!</p>	 <p>¡Utilice máscara antipolvo!</p>
 <p>¡Utilice un casco de protección!</p>	 <p>Desconectar el enchufe</p>
 <p>Utilice guantes de protección.</p>	 <p>No está aprobado para trabajos de rectificado en húmedo</p>
 <p>¡Utilice calzado de seguridad antideslizante!</p>	 <p>No está aprobado para trabajos de rectificado laterales</p>
 <p>No utilizar si está dañado</p>	 <p>Solo para cortar</p>
 <p>No utilizar para rectificar</p>	 <p>Indicaciones de seguridad</p>  <p>Instrucciones de manipulación</p>

	¡CUIDADO! No tocar ninguna pieza móvil.		Utilizar siempre con ambas manos.
	No utilizar la tapa protectora para cortar.		

AMOLADORA ANGULAR

● **Introducción**

Enhorabuena por la adquisición de su nuevo producto. Ha optado por un producto de alta calidad. El manual de instrucciones forma parte de este producto. Contiene importantes indicaciones sobre seguridad, uso y eliminación. Antes de usar el producto, familiarícese con todas las indicaciones de manejo y de seguridad. Utilice el producto únicamente como se describe a continuación y para las aplicaciones indicadas. Adjunte igualmente toda la documentación en caso de entregar el producto a terceros.

● **Uso previsto**

- El producto es una herramienta para desbastar y cortar metal, hormigón o baldosas sin utilizar agua.
- El producto no está destinado a todos los demás tipos de aplicaciones (p. ej., el rectificado con herramientas abrasivas inadecuadas, el rectificado con refrigerante, el rectificado o corte de materiales peligrosos para la salud como el amianto).
- El producto está destinado al sector del bricolaje. No ha sido diseñado para un uso comercial continuo. El producto ha sido concebido para ser utilizado por adultos. Los jóvenes mayores de 16 años solo pueden utilizar el producto bajo supervisión.

- El fabricante no se hace responsable de los daños causados por un uso inadecuado o un funcionamiento incorrecto.

● **Volumen de suministro**

⚠ ¡ADVERTENCIA!

- ▶ ¡El producto y el material de embalaje no son ningún juguete!
¡Los niños no deben jugar con las bolsas de plástico, láminas y piezas pequeñas! ¡Existe peligro de atragantamiento y asfixia!

- 1 Amoladora angular
- 1 Mango
- 1 Tapa protectora
- 1 Llave de apriete
- 1 Manual de instrucciones

● **Descripción de las piezas**

Figura A:

- 1 Mango
- 2 Rosca para el mango
- 3 Interruptor deslizante de encendido/apagado
- 4 Tornillo
- 5 Rosca para el mango
- 6 Muela de corte *
- 7 Tapa protectora
- 7a Accesorio de la tapa protectora
- 8 Botón de bloqueo de husillo
- 9 Enchufe
- 10 Llave de apriete

* La muela de corte no está contenida en el volumen de suministro.

Figura B:

- 11 Brida de alojamiento
- 12 Tuerca de apriete
- 13 Husillo de alojamiento

Figura C:

- 14 Resorte de presión
- 15 Escobilla de carbón
- 16 Ranura del resorte de presión

Figura D:

- 17 Tornillos (fijación de la tapa protectora)

Figura E:

- 18 Muesca

● Datos técnicos

Amoladora angular	PWS 115 C3
Tensión nominal de entrada:	230 V~, 50 Hz
Consumo de potencia:	750 W
Velocidad al ralentí (n_0):	12000 min ⁻¹
Dimensiones de las muelas de corte/desbaste:	Ø 115 mm × 22,23 mm
Grosor de las muelas de corte/desbaste:	máx. 6 mm
Rosca de husillo portamuelas:	M14
Longitud de rosca del husillo portamuelas:	máx. 12 mm
Clase de protección:	II/□
Tipo de protección:	IPX0
Capacidad nominal:	máx. Ø 115 mm

Valores de emisión de ruido

Los valores medidos han sido calculados de acuerdo con la norma EN 62841. El nivel de ruido de la herramienta eléctrica valorado con A es por lo general:

Nivel de presión acústica L_{pA} :	90,2 dB
Inseguridad K_{pA} :	3 dB
Nivel de potencia acústica L_{WA} :	98,2 dB
Inseguridad K_{WA} :	3 dB

Valores de emisión de vibraciones

Los valores totales de vibraciones (suma vectorial de las tres direcciones) se calculan conforme a la EN 62841:

Vibración del mango principal $a_{h, AG}$:	8,616 m/s ²
Vibración del mango auxiliar a_h :	8,395 m/s ²
Inseguridad K:	1,5 m/s ²

Los valores indicados se refieren al rectificado de superficies. Otras aplicaciones pueden dar lugar a valores de emisión de vibraciones diferentes.

¡ADVERTENCIA!



¡Utilice protección auditiva!

¡ADVERTENCIA!

- ▶ Las emisiones de vibraciones y ruidos pueden diferir durante el uso efectivo de la herramienta eléctrica de los valores indicados en función del modo, en que se utiliza la herramienta eléctrica, en especial, el tipo de pieza de trabajo que se trabaja. Intente mantener lo más baja posible la carga por vibraciones y ruidos. Llevar guantes de protección durante el uso de la herramienta y limitar el tiempo de trabajo son ejemplos de medidas para reducir la carga por vibración. Además, se deben tener en cuenta todas las partes del ciclo de funcionamiento (por ejemplo, los tiempos, en los que la herramienta eléctrica está desconectada y aquellos, en los que está encendida, pero sin carga).
- ▶ El rectificado de chapas delgadas u otras estructuras que tienden a vibrar mucho y tienen una gran superficie puede dar lugar a una emisión total de ruido mucho más elevada (hasta 15 dB) que los valores de emisión de ruido especificados. La emisión acústica de estas piezas de trabajo debe evitarse, en la medida de lo posible, con medidas adecuadas como, por ejemplo, con esteras de amortiguación pesadas y flexibles. El aumento de la emisión de ruido también debe tenerse en cuenta para la evaluación del riesgo de exposición al ruido y para la selección de la protección auditiva adecuada.

NOTA

- ▶ El valor de emisión de vibración y el valor de emisión de ruido indicados han sido medidos según un método de ensayo normalizado y pueden utilizarse para comparar una herramienta eléctrica con otra.
- ▶ Asimismo, el valor de emisión de vibración y el valor de emisión de ruido indicados pueden ser utilizados para una evaluación provisional de la carga.



Indicaciones de seguridad

- **Indicaciones generales de seguridad para herramientas eléctricas**

¡ADVERTENCIA!

- ▶ **Lea todas las indicaciones de seguridad, instrucciones, ilustraciones y datos técnicos con los que cuenta esta herramienta eléctrica.** Las negligencias por la inobservancia de las indicaciones de seguridad e instrucciones siguientes pueden provocar descarga eléctrica, incendio y/o lesiones graves.

Guarde todas las indicaciones de seguridad e instrucciones en un lugar seguro para futuras referencias.

La “herramienta eléctrica”, concepto empleado en las indicaciones de seguridad, hace referencia a herramientas eléctricas alimentadas por red (con cable de alimentación) o herramientas eléctricas que funcionan con batería (sin cable de alimentación).

Seguridad en el área de trabajo

- 1) **Mantenga el área de trabajo limpia y bien iluminada.** Las áreas de trabajo desordenadas o poco iluminadas pueden provocar accidentes.
- 2) **No trabaje con la herramienta eléctrica en entornos potencialmente explosivos, en los que haya líquidos, gases o polvos inflamables.** Las herramientas eléctricas generan chispas, que pueden encender el polvo o los vapores.
- 3) **Mantenga alejados a los niños y otras personas durante el uso de la herramienta eléctrica.** En caso de distracción puede perder el control de la herramienta eléctrica.

Seguridad eléctrica

- 1) **El enchufe de conexión de la herramienta eléctrica debe encajar en la toma de corriente. No modificar el enchufe en modo alguno. No utilice ningún adaptador con herramientas eléctricas conectadas a tierra.** Los enchufes no modificados y las tomas de corriente que coinciden reducen el riesgo de una descarga eléctrica.
- 2) **Evite el contacto corporal con superficies conectadas a tierra como tubos, calefacciones, cocinas y neveras.** Existe riesgo elevado por descarga eléctrica si su cuerpo está conectado a tierra.
- 3) **Mantenga alejada la herramienta eléctrica de la lluvia o las humedades.** La penetración de agua en la herramienta eléctrica aumenta el riesgo de una descarga eléctrica.
- 4) **No utilice el cable de conexión para otros fines como llevar y colgar la herramienta eléctrica o desconectar el enchufe de la toma**

de corriente tirando del cable. Mantenga alejado el cable de conexión del calor, aceite, cantos afilados o partes móviles. Los cables de conexión enredados o dañados aumentan el riesgo de una descarga eléctrica.

- 5) **Si trabaja con la herramienta eléctrica al aire libre, utilice solo cables de extensión apropiados para el exterior.** El uso de un cable de extensión apropiado para el exterior reduce el riesgo de una descarga eléctrica.
- 6) **Si no se puede evitar el uso de la herramienta eléctrica en un entorno húmedo, utilice un interruptor automático.** El uso de un interruptor automático reduce el riesgo de una descarga eléctrica.

Seguridad personal

- 1) **Esté atento y preste atención a lo que hace y proceda con sensatez a la hora de trabajar con la herramienta eléctrica. No utilice ninguna herramienta eléctrica si está cansado o bajo la influencia de drogas, alcohol o medicamentos.** Un momento de desatención durante el uso de la herramienta eléctrica puede provocar lesiones de gravedad.
- 2) **Use siempre gafas de protección y el equipo de protección individual.** El uso del equipo de protección individual como máscara antipolvo, calzado de seguridad antideslizante, casco de protección o protección auditiva, según el tipo y aplicación de la herramienta eléctrica, reduce el riesgo de lesiones.
- 3) **Evite un arranque involuntario. Cerciórese de que la herramienta eléctrica esté apagada antes de recogerla, transportarla o**

- conectarla al suministro de corriente y/o la batería.** El transporte de la herramienta eléctrica con el dedo en el interruptor o conectar la herramienta eléctrica encendida al suministro de corriente puede provocar accidentes.
- 4) **Elimine las piezas de ajuste o llaves ajustables antes de encender la herramienta eléctrica.** Una herramienta o llave, que se encuentre en una parte en movimiento de la herramienta eléctrica, puede provocar lesiones.
 - 5) **Evite una postura anómala. Procure una posición segura y mantenga en todo momento el equilibrio.** De este modo, puede controlar mejor la herramienta eléctrica en situaciones inesperadas.
 - 6) **Lleve ropa apropiada. No use ropa suelta o joyas. Mantenga alejado el pelo, la ropa y los guantes de las partes móviles.** La ropa suelta, las joyas o el pelo largo pueden quedar enganchados en las partes móviles.
 - 7) **Si pueden montarse dispositivos de recogida y de aspiración de polvo, cerciórese de que estén conectados y se puedan utilizar correctamente.** El uso de un dispositivo de aspiración de polvo puede reducir los peligros derivados del polvo.
 - 8) **No cree un falso sentido de la seguridad y no pase por alto las normas de seguridad para herramientas eléctricas, incluso si está familiarizado con el uso de la herramienta.** Un manejo descuidado puede provocar lesiones graves en fracciones de segundo.
- herramienta eléctrica designada a tal fin.** Trabaje mejor y de forma más segura en la gama de potencia indicada con la herramienta eléctrica adecuada.
- 2) **No utilice ninguna herramienta eléctrica, cuyo interruptor esté defectuoso.** Una herramienta eléctrica que no se pueda encender o apagar resulta peligrosa y debe ser reparada.
 - 3) **Desconecte el enchufe de la toma de corriente y/o quite la batería extraíble antes de realizar los ajustes en el dispositivo, cambiar las partes de la herramienta de inserción o colocar aparte la herramienta eléctrica.** Estas medidas de precaución evitan un arranque inesperado de la herramienta eléctrica.
 - 4) **Mantenga las herramientas eléctricas que no utilice fuera del alcance de los niños. No deje que personas, que no estén familiarizadas con el uso de la herramienta o no hayan leído estas instrucciones, utilicen la herramienta eléctrica.** Las herramientas eléctricas son peligrosas si las utilizan personas sin experiencia.
 - 5) **Trate con cuidado las herramientas eléctricas y las herramientas de inserción. Controle si las partes en movimiento funcionan correctamente y no se atascan, o si las partes que se encuentren rotas o dañadas afectan al funcionamiento de la herramienta eléctrica. Haga reparar las partes dañadas de la herramienta eléctrica antes de usarla.** Una gran cantidad de accidentes tienen su origen en un mantenimiento deficiente de las herramientas eléctricas.

Uso y cuidado de la herramienta eléctrica

- 1) **No sobrecargue la herramienta eléctrica. Utilice para su trabajo la**

- 6) **Mantenga afiladas y limpias las herramientas de corte.** Las herramientas de corte que están bien cuidadas y con los cantos cortantes afilados se atascan menos y son más cómodas de usar.
- 7) **Utilice las herramientas eléctricas, accesorios, herramientas de inserción etc. conforme a las instrucciones. Tenga en cuenta las condiciones de trabajo y la tarea a realizar.** El uso de herramientas eléctricas para aplicaciones distintas a las previstas puede provocar situaciones de peligro.
- 8) **Mantenga los mangos y las superficies de agarre secos, limpios y libres de aceite y grasa.** Los mangos y las superficies de agarre resbaladizos no permiten un manejo y control seguro de la herramienta eléctrica en situaciones imprevistas.

Asistencia

- 1) **Deje que un especialista cualificado repare su herramienta eléctrica y solo con piezas de repuesto originales.** De este modo, permanece inalterada la seguridad de la herramienta eléctrica.

● Indicaciones de seguridad para la amoladora

⚠ ¡ADVERTENCIA!

- ▶ El polvo de materiales como pinturas con contenido de plomo, algunos tipos de madera y metales pueden ser perjudiciales para la salud.
- ▶ Respirar o tocar este polvo puede representar un peligro para el operario o las personas que se encuentren en las inmediaciones.

⚠ ¡ADVERTENCIA!



¡Utilizar gafas de protección y máscara antipolvo!

● Indicaciones de seguridad para la amoladora angular

Indicaciones de seguridad comunes para el rectificado y corte

- 1) **Esta herramienta eléctrica debe utilizarse como rectificadora y máquina de corte. Tenga en cuenta todas las indicaciones de seguridad, las instrucciones, las ilustraciones y los datos suministrados con el dispositivo.** El incumplimiento de estas instrucciones puede provocar una descarga eléctrica, un incendio y/o lesiones graves.
- 2) **Esta herramienta eléctrica no es apropiada para lijar con papel de lija, trabajar con cepillos de alambre, pulir y cortar agujeros.** Cualquier uso que no esté previsto para la herramienta eléctrica puede provocar peligros y lesiones.
- 3) **No utilice la herramienta eléctrica para ninguna función para la que no esté expresamente diseñada, según el uso previsto por su fabricante.** Dicha utilización indebida puede provocar la pérdida de control y lesiones corporales graves.
- 4) **No utilice ninguna herramienta de inserción que no haya sido prevista y recomendada por el fabricante para esta herramienta eléctrica.** Por sí misma, la fijación del accesorio en su herramienta eléctrica no garantiza un uso seguro.
- 5) **La velocidad permitida de la herramienta de inserción debe**

- ser al menos tan alta como la velocidad máxima indicada en la herramienta eléctrica.** Un accesorio, que gire más rápido de lo permitido, puede romperse o salir proyectado.
- 6) **El diámetro exterior y grosor de la herramienta de inserción deben cumplir los valores indicativos de su herramienta eléctrica.** Las herramientas de inserción medidas de forma incorrecta pueden no proteger o controlarse lo suficiente.
 - 7) **Las dimensiones para la fijación de la herramienta de inserción deben coincidir con las dimensiones de las fijaciones de la herramienta eléctrica.** Las herramientas de inserción que no se puedan fijar con absoluta precisión en la herramienta eléctrica giran irregularmente, vibran con mucha fuerza y pueden provocar una pérdida del control.
 - 8) **No utilice ninguna herramienta de inserción dañada. Antes de cada uso, compruebe que las herramientas de inserción, como las muelas abrasivas, no estén astilladas ni agrietadas, y que los platos de rectificado no estén agrietados, desgastados o muy desgastados. Si la herramienta eléctrica o la herramienta de inserción se caen, compruebe que no estén dañadas o utilice una herramienta de inserción intacta. Tras haber revisado e insertado la herramienta de inserción, manténgase y mantenga a las personas en las inmediaciones fuera del plano de la herramienta de inserción giratoria y deje que el dispositivo funcione a la máxima velocidad durante 1 minuto. Si están dañadas, las herramientas de inserción suelen romperse durante este tiempo de prueba.**
 - 9) **Utilice el equipo de protección individual. En función de la aplicación, utilice protección de cara integral, protección para los ojos o gafas de protección. Cuando proceda, utilice máscara antipolvo, protección auditiva, guantes de protección o un delantal especial, que mantenga alejadas las partículas abrasivas y de material.** Los ojos deben estar protegidos de cuerpos extraños proyectados que se originan en aplicaciones diferentes. Las máscaras antipolvo o mascarillas deben filtrar el polvo que se origine en la aplicación. Si está expuesto a fuertes ruidos durante un tiempo prolongado, puede llegar a sufrir una pérdida auditiva.
 - 10) **Procure que otras personas mantengan la distancia de seguridad a su área de trabajo. Cualquier persona que entre en el área de trabajo debe llevar el equipo de protección individual.** Los fragmentos de la pieza de trabajo o de herramientas de inserción que se rompan pueden salir volando y provocar lesiones incluso fuera del área de trabajo.
 - 11) **Sujete la herramienta eléctrica de las superficies de agarre aislantes si realiza trabajos, en los que la herramienta de inserción pueda entrar en contacto con cables eléctricos ocultos o con el propio cable de alimentación.** El contacto con un cable conductor de tensión puede poner en tensión partes metálicas del dispositivo, y provocar una descarga eléctrica.
 - 12) **Mantenga alejado el cable de alimentación de las herramientas de inserción giratorias.** Si pierde

el control del dispositivo, el cable de alimentación puede cortarse o quedar enganchado, y su mano o brazo puede quedar atrapado en la herramienta de inserción giratoria.

- 13) **Nunca deposite la herramienta eléctrica antes de que se haya detenido la herramienta de inserción por completo.** La herramienta de inserción giratoria puede entrar en contacto con la superficie de apoyo provocando que pierda el control sobre la herramienta eléctrica.
- 14) **No deje en marcha la herramienta eléctrica mientras la transporte.** Su ropa puede quedarse enganchada por contacto accidental con la herramienta de inserción giratoria y perforar su cuerpo.
- 15) **Limpie regularmente las ranuras de ventilación de su herramienta eléctrica.** El ventilador del motor arrastra el polvo al interior de la carcasa, lo cual puede provocar un riesgo eléctrico por una gran acumulación de polvo metálico.
- 16) **No utilice la herramienta eléctrica cerca de materiales inflamables.** Las chispas pueden incendiar estos materiales.
- 17) **No utilice ninguna herramienta de inserción que requiera refrigerante líquido.** El uso de agua u otros refrigerantes líquidos puede provocar una descarga eléctrica.

Más indicaciones de seguridad para cualquier aplicación – retroceso y sus indicaciones de seguridad correspondientes:

El retroceso violento es la reacción repentina resultante de una herramienta de inserción giratoria enganchada o atascada, como una muela abrasiva, un plato de rectificado, un cepillo de

alambres, etc. El enganche o el bloqueo provocan una parada brusca de la herramienta de inserción giratoria. Como resultado, la herramienta eléctrica sin control se acelera en sentido contrario al sentido de giro de la herramienta de inserción en el punto de bloqueo. Si, p. ej., una muela abrasiva se engancha o bloquea en la pieza de trabajo, el borde de la muela abrasiva puede insertarse y engancharse en la pieza de trabajo provocando una rotura de la muela abrasiva o un retroceso. La muela abrasiva se mueve hacia el operario o se aleja de este en función del sentido de giro de la muela en el punto de bloqueo. A tal efecto, las muelas abrasivas también pueden romperse.

El retroceso es consecuencia de un uso incorrecto o deficiente de la herramienta eléctrica. Este se puede evitar con las medidas preventivas adecuadas, como se describen a continuación.

- 1) **Sujete bien la herramienta eléctrica y coloque su cuerpo y sus brazos en una posición, en la que pueda interceptar las fuerzas de retroceso. Utilice siempre el mango auxiliar, si está disponible, para tener el mayor control posible sobre las fuerzas de retroceso o momentos de reacción durante la aceleración.** El operario puede dominar las fuerzas de retroceso y reacción con las medidas preventivas adecuadas.
- 2) **Nunca ponga sus manos cerca de la herramienta de inserción giratoria.** La herramienta de inserción puede moverse por su mano durante el retroceso.
- 3) **Evite con su cuerpo el área en la que la herramienta eléctrica se mueve durante el retroceso.** El retroceso violento impulsa la herramienta eléctrica en sentido

contrario al movimiento de la muela abrasiva en el punto de bloqueo.

- 4) **Trabaje con especial cuidado en el área de esquinas, cantos afilados, etc. Evite que las herramientas de inserción se atasquen o reboten de la pieza de trabajo.** La herramienta de inserción giratoria tiende a atascarse en esquinas, bordes afilados o al rebotar. Esto provoca una pérdida de control o retroceso.
- 5) **No utilice una hoja de sierra de cadena para cortar madera; tampoco utilice muelas de corte de diamante segmentado con una distancia entre segmentos superior a 10 mm ni hojas de sierra dentadas.** Estas herramientas de inserción provocan a menudo un retroceso violento o la pérdida de control sobre la herramienta eléctrica.

Indicaciones de seguridad especiales para el rectificado y corte

- 1) **Utilice únicamente abrasivos homologados para su herramienta eléctrica y la tapa protectora prevista para estos.** Los abrasivos que no están destinados al uso con la herramienta eléctrica no pueden protegerse adecuadamente y, por tanto, son inseguros.
- 2) **Las muelas abrasivas acodadas deben montarse de modo que su superficie abrasiva no sobresalga por encima del plano de la tapa protectora.** Una muela abrasiva montada incorrectamente que sobresalga por encima del plano del borde de la tapa protectora no puede protegerse de forma adecuada.
- 3) **La tapa protectora debe estar firmemente fijada a la herramienta eléctrica y, para trabajar con la máxima seguridad, debe ajustarse**

de forma que la menor parte posible del elemento abrasivo quede expuesta al contacto con el operario. La tapa protectora ayuda a proteger al operario de los fragmentos, del contacto accidental con el abrasivo y de las chispas que podrían incendiar la ropa.

- 4) **Los abrasivos solo deben utilizarse para las aplicaciones recomendadas. Por ejemplo: Nunca intente efectuar el rectificado con la superficie lateral de una muela de corte.** Las muelas de corte se utilizan para arrancar el material con el borde de la muela. La fuerza lateral sobre estos abrasivos puede romperlos.
- 5) **Utilice siempre bridas de sujeción intactas con el tamaño y la forma correctos para la muela abrasiva que haya seleccionado.** Las bridas adecuadas refuerzan la muela abrasiva y reducen así el peligro de rotura de la muela abrasiva. Las bridas para muelas de corte pueden ser distintas de las bridas para otras muelas abrasivas.
- 6) **No utilice muelas abrasivas desgastadas de herramientas eléctricas más grandes.** Las muelas abrasivas para herramientas eléctricas más grandes no están diseñadas para las velocidades más altas que generan las herramientas eléctricas de menor dimensión y pueden romperse.
- 7) **Cuando utilice muelas para un doble propósito, utilice siempre la tapa protectora adecuada para la aplicación en cuestión.** Si no se utiliza la tapa protectora correcta, puede faltar el resguardo deseado, lo que puede dar lugar a lesiones graves.

Indicaciones de seguridad adicional sobre el corte

- 1) **Evite bloquear la muela de corte o ejercer demasiada presión de contacto sobre ella. No realice ningún corte excesivamente profundo.** La sobrecarga de la muela de corte aumenta el esfuerzo al que está sometido y la propensión a atascarse o bloquearse, incrementando así las probabilidades de que ocurra un retroceso violento o la rotura del abrasivo.
- 2) **Evite el contacto con el área delantera y posterior de la muela de corte giratoria.** Si aleja la muela de corte de la pieza de trabajo, en caso de retroceso violento la herramienta eléctrica con la muela giratoria pueda salir despedida directamente hacia usted.
- 3) **Si la muela de corte se atasca o si usted desea interrumpir el trabajo, apague el dispositivo y sujételo firmemente hasta que la muela se detenga. No intente nunca sacar la muela de corte, que todavía está girando, del punto en el que se ha atascado, ya que podría ocurrir un retroceso violento.** Determine cuál ha sido la causa del atasco y corríjala.
- 4) **Nunca vuelva a poner en marcha la herramienta eléctrica mientras se encuentre en la pieza de trabajo. Deje que la muela de corte alcance su velocidad máxima antes de continuar el corte con cuidado.** En caso contrario, la muela puede engancharse o saltar de la pieza de trabajo, o puede ocurrir un retroceso violento.
- 5) **Apoye las placas o las piezas de trabajo grandes para reducir el riesgo de retroceso violento causado por una muela de corte atascado.** Las piezas de trabajo

grandes pueden doblarse por su propio peso. La pieza de trabajo debe estar apoyada en ambos lados de la muela, tanto cerca del punto de corte como en el borde.

- 6) **Tenga especial cuidado con los “cortes de cavidad” en las paredes existentes u otras áreas no visibles.** La muela de corte insertada puede provocar un retroceso al cortar líneas de gas o agua, cables eléctricos u otros objetos.
- 7) **No realice cortes curvados.** La sobrecarga de la muela de corte aumenta el esfuerzo al que está sometida y la propensión a atascarse o bloquearse, incrementando así las probabilidades de que ocurra un retroceso violento o la rotura del abrasivo, lo que puede acarrear graves lesiones.

Indicaciones de seguridad adicionales para la amoladora angular

- 1) Conecte el producto únicamente a una toma de corriente con un dispositivo de corriente residual (RCD) con una corriente residual nominal no superior a 30 mA.
- 2) Mantenga alejados el cable de alimentación y el cable de extensión de la muela. Desconecte de inmediato el enchufe de la toma de corriente en caso de daño o corte. No toque el cable antes de desconectarlo de la red. Existe peligro de descarga eléctrica.
- 3) Si el cable de conexión de red de la herramienta eléctrica está dañado, debe ser reemplazado por un cable de conexión de red especialmente preparado, que puede pedirse a través del servicio de atención al cliente.
- 4) Utilice únicamente muelas abrasivas cuya velocidad impresa sea,

como mínimo, tan alta como la velocidad indicada en la placa de características del producto.

- 5) Inspeccione la muela abrasiva antes del uso. No utilice muelas dañadas o deformadas. Cambie una muela desgastada.
- 6) Asegúrese de que las chispas producidas durante el rectificado no causen ningún peligro, p. ej., que caigan sobre personas o enciendan sustancias inflamables.
- 7) Al realizar trabajos de rectificado, utilice siempre gafas de protección, guantes de protección, así como protección respiratoria y protección auditiva.
- 8) No ponga nunca los dedos entre la muela y el parachispas ni cerca de las tapas protectoras. Hay peligro de aplastamiento.
- 9) Por razones funcionales, las partes giratorias del producto no pueden cubrirse. Por ello, proceda con precaución y sujete bien la pieza de trabajo para evitar que resbale, lo que podría provocar que sus manos entren en contacto con la muela abrasiva.
- 10) La pieza de trabajo se calienta durante los trabajos de rectificado. Nunca toque el punto de la pieza de trabajo que acaba de rectificar. Espere hasta que se enfríe. Hay peligro de quemaduras. No utilice ningún refrigerante ni sustancias similares.
- 11) No utilice el producto si se siente cansado/a o tras la ingestión de alcohol, drogas o medicamentos. Haga siempre una pausa en el trabajo en el momento oportuno.
- 12) Apague el producto y desconecte el enchufe
 - Para aflojar una herramienta de inserción bloqueada,

- Si el cable de conexión está dañado o enredado,
- En caso de ruidos inusuales.

Si es necesario reemplazar el cable de conexión, debe hacerlo el fabricante o su representante para evitar riesgos para la seguridad.

● Reducción de las vibraciones y los ruidos

Limite el tiempo de uso, utilice modos de baja vibración y bajo ruido, y use equipos de protección individual para reducir los efectos de las vibraciones y los ruidos.

Las medidas siguientes ayudan a reducir los riesgos derivados del ruido y la vibración:

- Utilice el producto solo conforme a su uso previsto y como se describe en estas instrucciones.
- Asegúrese de que se realice un mantenimiento correcto en el producto.
- Utilice las herramientas de inserción adecuadas para este producto y asegúrese de que estén en perfectas condiciones.
- Sujete bien el producto de los mangos/superficies de agarre.
- Realice el mantenimiento en el producto conforme a las instrucciones y asegúrese de que esté lubricado lo suficiente (si procede).
- Planee su flujo de trabajo, de modo que el uso de productos con un valor de vibración elevado se distribuya a lo largo de un periodo más prolongado.

● Comportamiento en caso de emergencia

Familiarícese mediante este manual de instrucciones con el uso de este producto. Memorice las indicaciones de seguridad y sígalas al pie de la letra. Esto ayuda a reducir riesgos y peligros.

- Preste siempre atención a la hora de utilizar este producto para poder reconocer los peligros a tiempo y actuar en consecuencia. Actuar rápidamente puede evitar lesiones graves y daños materiales.
- Si se producen fallos de funcionamiento, apague el producto y desconéctelo de la red. Haga revisar el producto por un especialista cualificado y, si es necesario, repárelo antes de volver a ponerlo en funcionamiento.

● Riesgos residuales

NOTA

- ▶ ¡Este producto genera durante el funcionamiento un campo electromagnético! ¡En determinadas circunstancias, este campo puede afectar a implantes médicos activos o pasivos! ¡Para reducir el peligro de lesiones graves o mortales, recomendamos que la persona con implante médico consulte a su médico y al fabricante del implante médico antes de utilizar el producto!

Aunque utilice este producto de forma adecuada, existe un riesgo potencial por daños personales y materiales. Pueden aparecer los siguientes peligros en relación con el diseño y modelo de este producto:

- Daños para la salud debido a emisiones de vibraciones, si no se

utiliza el producto durante un largo periodo de tiempo, así como si no se maneja y mantiene debidamente.

- Daños personales o materiales provocados por herramientas de corte defectuosas o impacto repentino de un objeto oculto durante el uso.
- Peligro de lesión y daños materiales provocados por objetos desprendidos.

● Indicaciones de trabajo



⚠ ¡ADVERTENCIA!

- ▶ A la hora de elegir la herramienta, asegúrese de que su velocidad permitida es al menos tan alta como la velocidad máxima indicada para el producto.
- ▶ Al elegir la muela, preste atención al diámetro y grosor máximos permitidos.

● Rectificado

(Fig. H)

⚠ ¡ADVERTENCIA!

- ▶ Nunca utilice muelas de corte para trabajos de rectificado.
- ▶ El producto solo debe utilizarse con la tapa protectora  montada al utilizar una muela de desbaste.
- ▶ Utilice únicamente muelas abrasivas certificadas.
- ▶ La tapa protectora  para el desbaste está premontada.

- Con un ángulo de trabajo de 30° a 40° conseguirá el mejor resultado en el desbaste.

- **Ajustar o quitar la tapa protectora** [7]: Véase “Ajustar/desmontar la tapa protectora”.
- Aplique solo una presión moderada sobre la pieza de trabajo. Mueva el producto uniformemente de un lado a otro.

● Trabajos de corte

(Fig. G)

⚠ ¡ADVERTENCIA!

- ▶ ¡Nunca utilice una muela abrasiva para cortar!
- ▶ El producto con la muela de corte [6] solo debe utilizarse con la tapa protectora [7] montada.

- Utilice únicamente muelas de corte [6] probadas y reforzadas con fibra, así como muelas de corte con revestimiento de diamante.
- La tapa protectora [7] está premontada. Montaje del accesorio de la tapa protectora [7a]: Véase “Ajustar/desmontar la tapa protectora” y “Montar/desmontar el accesorio en la tapa protectora”.
- Trabaje siempre ejerciendo una fuerza de empuje moderada. Aplique solo una presión moderada sobre la pieza de trabajo.
- Trabaje siempre en sentido contrario al giro. De este modo, se evita que el producto salga del corte de forma incontrolada.

● Almacenamiento de la llave de apriete

- La llave de apriete [10] puede guardarse en el mango [1] (fig. A).

● Montaje

⚠ ¡CUIDADO! ¡Riesgo de lesión!

- ▶ Asegúrese de que tenga el suficiente espacio de trabajo y de no poner a otras personas en peligro.
- ▶ Antes de la puesta en marcha, todas las tapas y dispositivos de protección deben estar montados correctamente.
- ▶ Desconecte el enchufe [9] antes de realizar ajustes en el producto.

● Montar el mango

(Fig. A)

⚠ ¡ADVERTENCIA!

- ▶ El producto solo debe utilizarse con el mango [1] montado.
- Enrosque el mango en la rosca del mango. En función de su forma de trabajar, seleccione la rosca para el mango a la izquierda [5], derecha o arriba [2] del producto (fig. A).

● Ajustar/desmontar la tapa protectora

(Fig. D)

NOTA

- ▶ La tapa protectora [7] está premontada en el producto.
- ▶ Vuelva a ajustar la posición de la tapa protectora [7] si durante el uso percibe que no ofrece una protección óptima.
- Ajuste la tapa protectora [7], de manera que las chispas que salgan despedidas o las piezas desprendidas no puedan golpear al usuario o a las personas que se encuentren en las inmediaciones.

- Ajuste la tapa protectora [7], de modo que las chispas que salgan despedidas no enciendan piezas inflamables, incluidas las que se encuentren a cierta distancia.

Desmontar la tapa protectora

- **Quitar la tapa protectora [7]:** Quite los tornillos [17] con ayuda de un objeto, p. ej., un destornillador pequeño (fig. D).

● Montar/desmontar el accesorio en la tapa protectora

(Fig. E)

Montar el accesorio

1. Coloque el accesorio de la tapa protectora [7a] en la tapa protectora [7] con el lado en el que se indica el sentido de la marcha con una flecha.
2. Introduzca el accesorio [7a] en la tapa protectora [7] hasta que encaje de forma audible.

Desmontar el accesorio

1. Desbloquee el accesorio de la tapa protectora [7a] deslizando la muesca [18] de la tapa protectora [7].
2. Quite el accesorio [7a] de la tapa protectora [7].

● Montar/desmontar la muela

(Fig. F)

NOTA

- ▶ Si el sentido de giro está marcado en su muela, asegúrese de que se corresponde con el sentido de marcha del producto cuando la monte. El sentido giro se indica en el producto junto al botón de bloqueo de husillo [8] (←).

NOTA

- ▶ Asegúrese de que la brida de alojamiento [11] (fig. B) está colocada en el producto de forma que los huecos de la brida de alojamiento encajen en el borde del producto. El husillo de alojamiento [13] debe girar cuando gira la brida de alojamiento.

1. Presione el botón de bloqueo de husillo [8].
2. Gire el husillo de alojamiento [13] hasta que el bloqueo de husillo fije el husillo de alojamiento. Siga manteniendo presionado el botón de bloqueo de husillo [8].
3. Afloje la tuerca de apriete [12] con la llave de apriete [10]. Puede soltar el botón de bloqueo de husillo [8].
4. Coloque la muela deseada en la brida de alojamiento [11] (fig. B). La inscripción en la muela siempre señala el producto.
5. Vuelva a colocar la tuerca de apriete [12] en el husillo de alojamiento [13]. El lado plano de la tuerca de apriete mira hacia la herramienta de inserción si el grosor del alojamiento de la muela es < 5 mm. Si el grosor del alojamiento de la muela es ≥ 5 mm, gire la tuerca de apriete [12] (fig. B).
6. Presione el botón de bloqueo de husillo [8] y gire el husillo de alojamiento [13] hasta que el bloqueo de husillo lo bloquee. Vuelva a apretar la tuerca de apriete [12] con la llave de apriete [10]. Puede soltar el botón de bloqueo de husillo.

Desmontar la muela

1. Presione el botón de bloqueo de husillo [8] (fig. A).

2. Gire el husillo de alojamiento **13** hasta que el bloqueo de husillo fije el husillo de alojamiento.
3. Mantenga presionado el botón de bloqueo de husillo **8**.
4. Afloje la tuerca de apriete **12** (fig. B) con la llave de apriete **10** (fig. A).
5. Suelte el botón de bloqueo de husillo **8**.
6. Quite la tuerca de apriete **12**, la brida de alojamiento **11** (fig. B) y la muela de corte o abrasiva del husillo de alojamiento **13**.

● **Funcionamiento**

⚠ ¡ADVERTENCIA!



Apague el producto y desconecte el enchufe **9**. Deje que el producto se enfríe.

⚠ ¡ADVERTENCIA!



Durante el cambio de herramienta, utilice guantes de protección para evitar cortes.

⚠ ¡ADVERTENCIA!

- ▶ La tuerca de apriete **12** no debe estar demasiado apretada para evitar que la muela y la tuerca se rompan.

⚠ ¡CUIDADO! ¡Riesgo de lesión!

- ▶ Desconecte el enchufe **9** antes de realizar todos los trabajos en el producto.
- ▶ Utilice únicamente las muelas abrasivas y accesorios recomendados por el fabricante. El uso de otras herramientas de inserción y otros accesorios puede suponer un riesgo de lesión para usted.

⚠ ¡CUIDADO! ¡Riesgo de lesión!

- ▶ Utilice únicamente accesorios que lleven información sobre el fabricante, el tipo de fijación, las dimensiones y el número de revoluciones permitido.
- ▶ Utilice únicamente accesorios cuya velocidad impresa sea, como mínimo, tan alta como la velocidad indicada en la placa de características del producto.
- ▶ No utilice muelas abrasivas rotas o agrietadas o que tengan cualquier otro tipo de daños.
- ▶ Nunca utilice el producto sin los dispositivos de protección.
- ▶ Apoye las placas o las piezas de trabajo para reducir el riesgo de retroceso violento causado por una muela de corte **6** atascada. Las piezas de trabajo grandes pueden doblarse por su propio peso. La pieza de trabajo debe estar apoyada en ambos lados de la muela, tanto cerca de la muela de corte como en el borde.
- ▶ Mantenga alejadas sus manos de la muela si el producto está en funcionamiento. Existe riesgo de lesión.

NOTA

Notas sobre el cambio

- ▶ Nunca utilice el producto sin los dispositivos de protección.
- ▶ Cerciórese de que la velocidad indicada en la herramienta se igual o mayor que la velocidad al ralentí nominal del producto.

NOTA

- ▶ Cerciórese de que las dimensiones de la herramienta se ajustan al producto.
- ▶ Utilice solo muelas en perfecto estado (prueba de sonido: tienen un sonido limpio cuando se golpea con un martillo de plástico).
- ▶ No taladre posteriormente un orificio de alojamiento demasiado pequeño en la muela abrasiva.
- ▶ No utilice casquillos reductores o adaptadores separados para hacer encajar las muelas abrasivas con agujeros grandes.
- ▶ No utilice ninguna hoja de sierra.
- ▶ Para sujetar las herramientas abrasivas solo se pueden utilizar las bridas de sujeción suministradas. Las capas intermedias entre la brida de sujeción y las herramientas abrasivas deben ser de materiales elásticos, p. ej., goma, cartón blando, etc.
- ▶ Vuelva a montar el producto por completo después de cambiar la herramienta.

● Encendido y apagado

⚠ ¡ADVERTENCIA!

- ▶ Asegúrese de que la tensión del suministro eléctrico coincida con la placa de características del producto.

⚠ ¡ADVERTENCIA! ¡Riesgo de lesión!

- ▶ La herramienta sigue funcionando después de apagar el producto.

1. Conecte el enchufe **9** a una toma de corriente.
2. Para encenderlo, presione el interruptor deslizante de encendido/apagado **3** (fig. A) hacia el producto y luego hacia la superficie de agarre del producto.
3. Tras el encendido, espere a que el producto alcance su velocidad máxima. Solo entonces debe empezar a trabajar.
4. Para apagar, suelte el interruptor deslizante de encendido/apagado **3**. El producto se apaga.

Prueba de funcionamiento

- Antes del primer trabajo y después de cambiar la herramienta, realice una prueba de funcionamiento sin carga.
- Apague de inmediato el producto si la herramienta funciona de manera irregular, ya que puede provocar vibraciones considerables o ruidos anormales.

● Modo continuo

1. Encienda el producto.
2. Encender el modo continuo: Enganche el interruptor deslizante de encendido/apagado **3** (fig. A) cuando esté encendido, presionándolo hacia el producto.
3. Apagar el modo continuo: Presione brevemente el interruptor deslizante de encendido/apagado **3** (fig. A) hacia la superficie de agarre del producto. El producto se apaga.

● Subsanación de fallos

⚠ ¡ADVERTENCIA! ¡Riesgo de descarga eléctrica!



Desconecte el enchufe antes de realizar todos los trabajos en el producto.

Problema	Causa posible	Solución
El producto no se pone en marcha.	Falta tensión de red.	Compruebe la toma de corriente, el cable de red, el cable, el enchufe [9] y el interruptor de la casa. Las reparaciones deben ser realizadas por un electricista.
	El interruptor de la casa responde.	
La herramienta abrasiva no se mueve, aunque el motor esté en marcha.	La tuerca de apriete [12] está suelta.	Apriete la tuerca de apriete [12] (véase “Montar/desmontar la muela”).
	La pieza de trabajo, los restos de la pieza de trabajo o los restos de la herramienta abrasiva bloquean el accionamiento.	Quite el bloqueo.
El motor se ralentiza y se detiene.	El producto se sobrecarga por la pieza de trabajo.	Reduzca la presión en la herramienta abrasiva.
		La pieza de trabajo no es apropiada.
La muela abrasiva gira de forma irregular y se oyen ruidos extraños.	La tuerca de apriete [12] está suelta.	Apriete la tuerca de apriete [12] (véase “Montar/desmontar la muela”).
	La muela abrasiva está defectuosa.	Cambie la muela abrasiva.

● Limpieza y mantenimiento

⚠ ¡ADVERTENCIA!



Apague el producto y desconéctelo de la red antes de cambiar accesorios, limpiar y si no se está utilizando.

⚠ ¡ADVERTENCIA! ¡Riesgo de quemaduras!

- ▶ Encargue a un taller especializado los trabajos no descritos en este manual de instrucciones. Utilice solo piezas originales.
- ▶ Deje enfriar el producto antes de realizar todos los trabajos de limpieza y mantenimiento.

- Antes de cada uso, compruebe que el producto no presenta defectos evidentes, como piezas sueltas, desgastadas o dañadas, o el asentamiento correcto de los tornillos u otras piezas. Compruebe, en particular, la muela abrasiva. Sustituya las piezas dañadas.

● Limpieza

⚠ ¡ADVERTENCIA!

- ▶ No utilice ningún producto de limpieza o disolvente. Las sustancias químicas pueden atacar las piezas de plástico del producto.
- ▶ Nunca limpie el producto colocándolo debajo del agua corriente.

- Limpie bien el producto después de cada uso.
- Limpie los orificios de ventilación y la superficie del producto con un cepillo blando, un pincel o un paño.

● Mantenimiento

(Fig. C)

Reemplazar las escobillas de carbón

⚠ ¡ADVERTENCIA!



Apague el producto y desconéctelo de la red antes de cambiar accesorios, limpiar y si no se está utilizando.

1. Afloje el tornillo [4] de la carcasa del mango (fig. A).
2. Quite la carcasa del mango.
3. Levante el resorte de presión [14] de la ranura del resorte de presión [16] de la escobilla de carbón [15].
4. Retire la escobilla de carbón [15] de la guía.
5. Introduzca una escobilla de carbón [15] nueva en la guía.

6. Vuelva a colocar el resorte de presión [14] en la ranura del resorte de presión [16] de la escobilla de carbón [15].
7. Vuelva a fijar la carcasa del mango con el tornillo.
8. Intercambie las escobillas de carbón [15] de dos en dos.

● Almacenamiento

- Guarde el producto en un lugar seco y protegido del polvo fuera del alcance de los niños.

● Eliminación

El embalaje está compuesto por materiales no contaminantes que pueden ser desechados en el centro de reciclaje local.



Tenga en cuenta el distintivo del embalaje para la separación de residuos. Está compuesto por abreviaturas (a) y números (b) que significan lo siguiente: 1–7: plásticos/20–22: papel y cartón/80–98: materiales compuestos.

Producto:

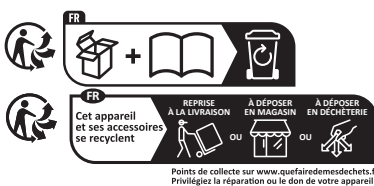

El producto, incluidos los accesorios, y el material de embalaje son reciclables y están sujetos a la responsabilidad extendida del fabricante.

Deséchelos por separado siguiendo la información ilustrada de recogida selectiva para un mejor tratamiento de los residuos.

El logotipo Triman se aplica solo para Francia.



Para obtener información sobre las posibilidades de desecho del producto al final de su vida útil, acuda a la administración de su comunidad o ciudad.



Para proteger el medio ambiente no tire el producto junto con la basura doméstica cuando ya no le sea útil. Deséchelo en un contenedor de reciclaje. Diríjase a la administración competente para obtener información sobre los puntos de recogida de residuos y sus horarios.

● **Garantía**

El producto ha sido fabricado según normas de calidad exigentes y ha sido probado minuciosamente antes de la entrega. En caso de fallos de material o de fabricación, dispone de derechos legales frente al vendedor del producto. Nuestra garantía mencionada a continuación no restringe sus derechos legales de ningún modo.

La garantía para este producto es de 3 años a partir de la fecha de compra. La garantía empieza el día de la fecha de compra. Conserve el justificante de compra original en un lugar seguro, ya que este documento es necesario para demostrar la compra.

Todos los daños o defectos ya presente en el momento de la compra deben informarse inmediatamente tras desembalar el producto.

Si el producto presenta defectos de material o fabricación en los 3 años a partir de la fecha de compra, lo repararemos o sustituiremos, según nuestra elección, gratuitamente para usted. El período de garantía no se extiende por una reclamación de garantía aprobada. Esto también es

aplicable a las piezas sustituidas y reparadas.

La garantía pierde su validez si el producto se daña o se utiliza o mantiene de forma inadecuada.

La garantía cubre defectos de material y fabricación. Esta garantía no cubre las piezas del producto sujetas a un uso y desgaste normal y, por lo tanto, consideradas piezas de desgaste (por ej. pilas, mangueras, cartuchos de tinta) ni los daños a las piezas frágiles, por ej. interruptores o piezas de cristal.

● **Tramitación de la garantía**

Para garantizar un procesamiento rápido de su consulta, por favor, siga las indicaciones siguientes:

Para cualquier consulta, tenga a mano el recibo y el número de artículo (IAN 508916_2507) como justificante de compra.

Encontrará el número de artículo en la placa de características del producto, un gravado en el producto, la portada de las instrucciones (abajo a la izquierda) o el adhesivo en la parte posterior o inferior del producto.

Si se producen fallos de funcionamiento o cualquier otro defecto, contacte primero por teléfono o correo electrónico con el departamento de servicio mencionado a continuación.

Entonces podrá enviar gratuitamente para usted un producto registrado como defectuoso a la dirección de servicio que se le proporcione adjuntando la factura de compra (recibo) e indicando cuál es el defecto y cuándo tuvo lugar.



En parkside-diy.com puede visualizar y descargar este y muchos otros manuales. Con este código QR accede directamente a parkside-diy.com. Seleccione su país y busque los manuales de instrucciones a través de la máscara de búsqueda. Introduciendo el número de artículo (IAN) 508916_2507 accede al manual de instrucciones de su artículo.

● Asistencia

ES **Asistencia en España**

Tel.: 900994940

Formulario de contacto en

parkside-diy.com

IAN 508916_2507

● Declaración UE de conformidad

ES

DECLARACIÓN UE DE CONFORMIDAD (n° 508916_2507)

IAN: 508916_2507
Identificación del producto: "PARKSIDE" Amoladora angular
Número de modelo: HG11161

El objeto de la declaración descrita anteriormente es conforme con la legislación de armonización pertinente de la Unión:

Directiva 2006/42/CE
Directiva 2014/30/UE
Directiva 2011/65/UE con todas las modificaciones relacionadas

Referencias a las normas armonizadas o referencias a las otras especificaciones técnicas respecto a las cuales se declara la conformidad:

N° / Partes
Directiva 2006/42/CE
EN 62841-1:2015/A11:2022
EN IEC 62841-2-3:2021/A11:2021
Directiva 2014/30/UE
EN IEC 55014-1:2021
EN IEC 55014-2:2021
EN IEC 61000-3-2:2019/A1:2021
EN 61000-3-3:2013/A2:2021

El objeto de la declaración descrita anteriormente se ajusta a la Directiva 2011/65/UE del Parlamento Europeo y del Consejo, de 8 de junio de 2011, sobre restricciones a la utilización de determinadas sustancias peligrosas en aparatos eléctricos y electrónicos:

N° / Partes
EN IEC 63000:2018



Responsable de la documentación técnica: OWIM GmbH & Co.KG

Firmado en nombre de:

OWIM GmbH & Co. KG, Stiftsbergstraße 1, 74167 Neckarsulm, Alemania

Esta declaración de conformidad se emite bajo la responsabilidad exclusiva del fabricante.

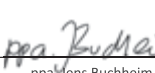
Traducción de la declaración de conformidad original

Neckarsulm	24.11.2025		
Lugar	Fecha	ppa. Jens Buchheim	ppa. Dr. Thorsten Maier
		Procurador	Procurador





Anvendte advarselssætninger og symboler	Side 185
Indledning	Side 186
Forskriftsmæssig anvendelse	Side 186
Leveringsomfang	Side 186
Beskrivelse af delene	Side 186
Tekniske data	Side 187
Sikkerhedsanvisninger	Side 188
Generelle sikkerhedsinstruktioner for elektroværktøj	Side 188
Sikkerhedsanvisninger for slibere	Side 190
Sikkerhedsanvisninger for vinkelsliber	Side 190
Vibrations- og støjreduktion	Side 195
Procedurer i nødstilfælde	Side 195
Restrisici	Side 195
Arbejdsanvisninger	Side 196
Slibning	Side 196
Skæring	Side 196
Opbevaring af spændenøglen	Side 197
Montering	Side 197
Montering af håndtag	Side 197
Indstilling/afmontering af beskyttelseskærm	Side 197
Montering og afmontering af tilbehør på beskyttelseskærmen	Side 197
Montering/afmontering af skive	Side 198
Betjening	Side 198
Til- og frakobling	Side 199
Konstant drift	Side 200
Fejlafhjælpning	Side 200
Rengøring og vedligeholdelse	Side 201
Rengøring	Side 201
Vedligeholdelse	Side 201
Opbevaring	Side 201
Bortskaffelse	Side 201
Garanti	Side 202
Afvikling af garantisager	Side 202
Service	Side 203
EU-overensstemmelseserklæring	Side 204

Anvendte advarselssætninger og symboler

De følgende advarselstegn bruges i denne betjeningsvejledning, på emballagen og på typeskiltet:

 <p>FARE! Dette symbol, sammen med signalordet "Fare", betegner en faresituation med høj risikofaktor, som, hvis den ikke afværges, kan medføre alvorlige kvæstelser eller dødsfald.</p>	 <p>FORSIGTIG! Dette symbol, sammen med signalordet "Forsigtig", betegner en faresituation med lav risikofaktor, som, hvis den ikke afværges, kan medføre mindre eller moderate kvæstelser.</p>
 <p>ADVARSEL! Dette symbol, sammen med signalordet "Advarsel", betegner en faresituation med mellemstor risikofaktor, som, hvis den ikke afværges, kan medføre alvorlige kvæstelser eller dødsfald.</p>	 <p>Sluk for produktet, og tag det ud af stikkontakten, før du skifter tilbehør, rengør det og når det ikke er i brug.</p>
 <p>Læs betjeningsvejledningen.</p>	 <p>Vekselstrøm/-spænding</p>
 <p>Anvend sikkerhedsbriller!</p>	 <p>CE-mærket bekræfter overensstemmelse med de for produktet gældende EU-direktiver.</p>
 <p>Beskyttelsesklasse II (dobbelisolering)</p>	 <p>FORSIGTIG! Sikkerhedsanvisningerne skal overholdes.</p>
 <p>Brug høreværn!</p>	 <p>Brug en støvmaske!</p>
 <p>Brug sikkerhedshjelm!</p>	 <p>Træk stikket</p>
 <p>Anvend sikkerhedshandsker.</p>	 <p>Ikke godkendt til vådslibning</p>
 <p>Brug skridsikre sikkerhedssko!</p>	 <p>Ikke godkendt til sideslibning</p>
 <p>Må ikke anvendes i beskadiget tilstand</p>	 <p>Ikke til skæring</p>
 <p>Ikke til slibning</p>	 Sikkerhedsanvisninger  Handlingsanvisninger

	FORSIGTIG! Berør ingen bevægelige dele.		Betjeningen skal altid foregå med begge hænder.
	Beskyttelsesskærmen må ikke anvendes til skæring.		

VINKELSLIBER

● Indledning

Hjerteligt tillykke med købet af deres nye produkt. Du har besluttet dig for et produkt af høj kvalitet. Brugervejledningen er en del af dette produkt. Den indeholder vigtige informationer om sikkerhed, brug og bortskaffelse. Gør dig inden ibrugtagning af produktet fortrolig med alle betjenings- og sikkerhedsanvisninger. Benyt kun produktet som beskrevet og til de oplyste formål. Videregiv alle papirer, hvis du giver produktet videre til tredjemand.

● Forskriftsmæssig anvendelse

- Produktet er et værktøj til slibning og skæring af metal, beton eller fliser uden brug af vand.
- Til alle andre typer anvendelse (fx slibning med uegnede slibeværktøjer, slibning med en kølevæske, slibning eller skæring af sundhedsskadelige materialer såsom asbest) er produktet ikke beregnet.
- Produktet er beregnet til brug i private hjem. Det er ikke udtænkt til kommerciel længerevarende brug. Produktet er beregnet til at blive brugt af voksne. Unge over 16 år må kun benytte produktet under opsyn.
- Producenten er ikke ansvarlig for skader, der er forårsaget ved brug i strid med formålet eller forkert betjening.

● Leveringsomfang

⚠ ADVARSEL!

- Produktet og emballagen er ikke legetøj for børn! Børn må ikke lege med plastposer, folier og smådele! Der er fare for slugning og kvælning!

- 1 Vinkelsliber
- 1 Håndtag
- 1 Beskyttelsesskærm
- 1 Spændenøgle
- 1 Betjeningsvejledning

● Beskrivelse af delene

Figur A:

- 1 Håndtag
- 2 Gevind til håndtag
- 3 Til-/fra-skydekontakt
- 4 Skrue
- 5 Gevind til håndtag
- 6 Skæreskive *
- 7 Beskyttelsesskærm
- 7a Tilbehør på beskyttelsesskærm
- 8 Spindellåseknop
- 9 Netstik
- 10 Spændenøgle

Figur B:

- 11 Monteringsflange
- 12 Spændemøtrik
- 13 Monteringsspindel

* Skæreskiven medfølger ikke i leveringsomfanget.

Figur C:

- 14 Trykfjeder
- 15 Kulbørste
- 16 Rille til trykfjeder

Figur D:

- 17 Skrue (fiksering af beskyttelseskærm)

Figur E:

- 18 Hak

● Tekniske data

Vinkelsliber	PWS 115 C3
Nominal indgangsspænding:	230 V~, 50 Hz
Effektforbrug:	750 W
Tomgangshastighed (n_0):	12000 min ⁻¹
Dimensioner skære-/slibeskiver:	Ø 115 mm × 22,23 mm
Styrke skære-/slibeskiver:	maks. 6 mm
Slibespindelgevind:	M14
Gvindlængde på slibespindel:	maks. 12 mm
Beskyttelsesklasse:	II/□
Kapslingsklasse:	IPX0
Nominal kapacitet:	maks. Ø 115 mm

Støjemission

De målte værdier er fastlagt i overensstemmelse med EN 62841. Det A-vægtede støjniveau for elektroværktøjet udgør typisk:

Lydtrykniveau L_{pA} :	90,2 dB
Usikkerhed K_{pA} :	3 dB
Lydeffektniveau L_{WA} :	98,2 dB
Usikkerhed K_{WA} :	3 dB

Vibrationsemissionsværdier

Totale vibrationsværdier (vektorsum i tre retninger), fastlagt i henhold til EN 62841:

Vibration hovedgreb $a_{h,AG}$:	8,616 m/s ²
Vibration ekstrahåndtag a_h :	8,395 m/s ²
Usikkerhed K:	1,5 m/s ²

De oplyste værdier omhandler overfladeslibning. Andre anvendelser kan forårsage andre vibrationsemissionsværdier.

⚠ ADVARSEL!



Brug høreværn!

⚠ ADVARSEL!

- ▶ Vibrations- og støjemissionsværdier kan afvige fra de angivne værdier i forhold til den faktiske anvendelse af elektroværktøjet og afhængigt af den måde elektroværktøjet anvendes på og til, især i forhold til den type arbejdsemne, der bearbejdes.

Sørg for, at belastningen fra vibrationer og støj bliver så lille som muligt. Til reduktion af vibrationsbelastningen kan der eksempelvis anvendes handsker ved brug af værktøjet, og arbejdstiden med værktøjet kan begrænses. Dertil skal alle dele af driftscyklussen tages med i betragtning (fx de tidsrum, hvor elektroværktøjet er slukket og de tidsrum, hvor det er tændt, men kører uden belastning).

ADVARSEL!

- ▶ Slibning af tynde metalplader eller andre emner at svingende struktur med stor overflade kan medføre en meget (op til 15 dB) højere samlet støjemission end de angivne støjemissionsværdier. Støjen, som opstår på grund af sådanne arbejdsemner, skal så vidt muligt afhjælpes med passende tiltag, som fx tunge, fleksible dæmpningsmåtter. Den øgede støjemission skal også tages i betragtning ved vurdering af risikoen for støjeksponering og ved valg af passende høreværn.

BEMÆRK

- ▶ Den angivne totale vibrationsværdi og den angivne støjemissionsværdi er målt i henhold til normerede testmetoder og kan derfor anvendes til sammenligning med et andet elektroværktøj.
- ▶ Den angivne totale vibrationsværdi og den angivne støjemissionsværdi kan også anvendes til en foreløbig vurdering af belastningen.



Sikkerhedsanvisninger

- **Generelle sikkerhedsinstruktioner for elektroværktøj**

ADVARSEL!

- ▶ **Læs alle sikkerhedsanvisninger, vejledninger, illustrationer og tekniske data, der medfølger til dette elektroværktøj.** Hvis sikkerhedsanvisninger og vejledninger ikke overholdes, er der fare for elektriske stød, brand og/eller alvorlige kvæstelser.

Gem alle sikkerhedsanvisninger og vejledninger til senere anvendelse.

Begrebet ”elektroværktøj”, der anvendes i sikkerhedsanvisningen refererer til netdrevne elektroværktøjer (med netledning) eller til batteridrevne elektroværktøjer (uden netledning).

Sikkerhed på arbejdspladsen

- 1) **Sørg for at arbejdsområdet er rent og godt belyst.** Uorden og et dårligt belyst arbejdsområde kan medføre uheld.
- 2) **Elektroværktøjerne må ikke anvendes i eksplosionsfarlige miljøer, hvor der befinder sig brændbare væsker, gasser eller støv.** Elektroværktøjer udsender gnister, der kan antænde støv eller dampe.
- 3) **Hold børn og andre personer på afstand ved brug af elektroværktøjet.** Ved forstyrrelser kan kontrollen over elektroværktøjet gå tabt.

Elektrisk sikkerhed

- 1) **Elektroværktøjets tilslutningsstik skal passe til stikkontakten. Stikket må under ingen omstændigheder modificeres. Anvend aldrig et adapterstik sammen med elektroværktøjer med jordforbindelse.** Originale stik og passende stikkontakter mindsker risikoen for elektriske stød.
- 2) **Undgå, at kroppen får kontakt med jordforbundne genstande, som rør, radiatorer, komfurer og køleskabe.** Der er øget risiko for elektriske stød hvis kroppen er jordforbundet.
- 3) **Elektroværktøjer må ikke udsættes for regn og fugt.** Risikoen for et elektrisk stød øges, hvis der trænger vand ind i elektroværktøjet.

- 4) **Netledningen må ikke bruges til at bære elektroværktøjet, hænge det op eller til at trække stikket ud af stikkontakten. Hold netledningen væk fra varme, olie, skarpe kanter eller bevægelige dele.** Beskadigede eller snoede netledninger øger risikoen for et elektrisk stød.
- 5) **Hvis elektroværktøjet anvendes udendørs, må der kun bruges forlængerledninger, der er beregnet til udendørs brug.** Anvendelse af en forlængerledning, der er beregnet til udendørs brug mindsker risikoen for et elektrisk stød.
- 6) **Hvis det ikke er muligt at undgå at bruge elektroværktøjet i fugtige miljøer, skal der anvendes et fejlstrømsrelæ.** Anvendelse af et fejlstrømsrelæ mindsker risikoen for et elektrisk stød.

Sikkerhed for personer

- 1) **Vær opmærksom på, hvad og hvordan du gør, og brug den sunde fornuft ved arbejde med et elektroværktøj. Brug ikke et elektroværktøj, hvis du er ukoncentreret eller træt, påvirket af stoffer, alkohol eller medicin.** Bare et øjebliks uopmærksomhed ved brugen af elektroværktøjet kan føre til alvorlige kvæstelser.
- 2) **Benyt personlige værnemidler og altid sikkerhedsbriller.** Ved at bære personlige værnemidler, som støvmaske, skridsikre sikkerhedssko, beskyttelseshjelm eller høreværn, der passer til den konkrete anvendelse af elektroværktøjet, mindskes risikoen for kvæstelser.
- 3) **Undgå utilsigtet idriftsættelse. Kontrollér, at elektroværktøjet er slukket, før det tilsluttes strømforsyningen, og/eller**

batteriet, frakobles eller bæres. Hvis elektroværktøjet bæres med fingeren på afbryderen, eller hvis elektroværktøjet er tændt, når det tilsluttes strømforsyningen, kan det medføre ulykker.

- 4) **Fjern indstillingsværktøjer eller skruenøgler, før elektroværktøjet tændes.** Et værktøj eller en nøgle, der er i kontakt med en roterende del af elektroværktøjet, kan forårsage kvæstelser.
- 5) **Undgå unormale kropsholdninger. Sørg for at stå sikkert, og hold altid balancen.** Sådan kan elektroværktøjet nemmere kontrolleres i uventede situationer.
- 6) **Anvend egnet beklædning. Undgå at anvende tøj med vidde og smykker. Hår, klæder og handsker skal holdes væk fra bevægelige dele.** Løst tøj, smykker eller langt hår kan gribes af bevægelige dele.
- 7) **Hvis der anvendes støvudsugning, og der er monteret udsugningstragte, skal det kontrolleres, at de er tilsluttet og anvendes korrekt.** Anvendelse af støvudsugning kan forebygge farlige situationer med støv.
- 8) **Pas på falsk sikkerhed, og gå ikke på kompromis med sikkerhedsreglerne for elektroværktøjer, også selvom du er fortrolig med elektroværktøjet efter lang tids anvendelse.** Uopmærksomhed kan inden for brøkdelen af et sekund medføre alvorlige kvæstelser.

Anvendelse og håndtering af elektroværktøjer

- 1) **Elektroværktøjet må ikke overbelastes. Anvend det korrekte elektroværktøj til arbejdsopgaven.** Med det korrekte elektroværktøj arbejder du bedre

og mere sikkert i det anførte effektområde.

- 2) **Anvend ikke et elektroværktøj med en defekt afbryder.** Et elektroværktøj, der ikke længere kan tændes og slukkes, er farligt og skal repareres.
- 3) **Træk stikket ud af stikkontakten, og/eller fjern et udtagelig genopladeligt batteri, før der foretages indstillinger på apparater, skiftes indsatsværktøj, eller når elektroværktøjet lægges væk.** Disse forholdsregler forhindrer utilsigtet start af elektroværktøjet.
- 4) **Opbevar elektroværktøjer, der ikke benyttes, uden for børns rækkevidde. Personer, der ikke er fortrolige med elektroværktøjet eller ikke har læst disse anvisninger, må ikke anvende værktøjet.** Elektroværktøj, der anvendes af uerfarne personer, er farligt.
- 5) **Vedligehold elektroværktøjer og indsatsværktøjer omhyggeligt. Kontrollér om bevægelige dele fungerer korrekt og ikke klemmer, om dele er ødelagt og har taget skade i en sådan grad at elektroværktøjets funktion påvirkes. Beskadigede dele skal repareres før de anvendes med elektroværktøjet.** Mange ulykker skyldes dårligt vedligeholdte elektroværktøjer.
- 6) **Skæreværktøjer skal være skarpe og rene.** Skæreværktøjer, der er plejet korrekt, har skarpe skærekanter og sætter sig ikke fast og er nemmere at styre.
- 7) **Anvend elektroværktøj, tilbehør, indsatsværktøjer etc. i henhold til disse anvisninger. Vær opmærksom på arbejdsforholdene og den opgave, der skal udføres.** Brug af elektroværktøjer til

andre opgaver, end de er beregnet til, kan medføre farlige situationer.

- 8) **Hold håndtag og gribeflader tørre, rene og fri for olie og fedt.** Glatte håndtag og gribeflader forhindrer sikker betjening og kontrol over elektroværktøjet under uforudsete situationer.

Service

- 1) **Elektroværktøjet må kun repareres af fagfolk og kun ved anvendelse af originale reservedele.** Herved sikres at elektroværktøjets sikkerhedsstandard bibeholdes.

● Sikkerhedsanvisninger for slibere

ADVARSEL!

- ▶ Støv fra materialer som blyholdig maling, nogle træsorter og metal kan være sundhedsskadelig.
- ▶ Berøring eller indånding af dette støv kan udgøre en fare for brugeren eller personer, som befinder sig i nærheden.

ADVARSEL!



Bær beskyttelsesbriller og støvmaske!

● Sikkerhedsanvisninger for vinkelsliber

Fælles sikkerhedsanvisninger for slibning og skæring

- 1) **Dette elektroværktøj er beregnet til brug som sliber og skæreslibemaskine. Overhold alle sikkerhedsanvisninger, anvisninger, illustrationer og data, som du får med apparatet.** Hvis

- du ikke overholder nedenstående anvisninger, kan det medføre elektrisk stød, ild og/eller alvorlige kvæstelser.
- 2) **Dette elektroværktøj er ikke beregnet til slibning med sandpapir, arbejde med stålbørster, polering og hulskaering.** Anvendelser, som elektroværktøjet ikke er beregnet til, kan medføre farer og kvæstelser.
 - 3) **Brug ikke elektroværktøjet til en funktion, som det ikke udtrykkeligt er konstrueret til, og som det ifølge producenten ikke er beregnet til.** En sådan ombygning kan medføre tab af kontrol og alvorlige legemskvæstelser.
 - 4) **Anvend ikke indsatsværktøjet, der ikke er specielt beregnet og konstrueret til elektroværktøjet af producenten.** Selv om du kan fastgøre tilbehøret til elektroværktøjet, er det ikke garanti for sikker brug.
 - 5) **Det tilladte omdrejningstal for indsatsværktøjet skal være mindst lige så højt som det på elektroværktøjets anførte højeste omdrejningstal.** Værktøj, der roterer hurtigere end tilladt, kan gå i stykker og flyve omkring.
 - 6) **Indsatsværktøjets ydre diameter og tykkelse skal opfylde elektroværktøjets krav til dimensioner.** Indsatsværktøjer med forkerte mål kan ikke afskærmes og kontrolleres korrekt.
 - 7) **Målene for fastgørelse af indsatsværktøjet skal passe til målene på elektroværktøjets befæstmingsmiddel.** Indsatsværktøjer, som ikke er fastgjort nøjagtigt til elektroværktøjet, roterer ujævnt, vibrerer meget kraftigt og kan føre til tab af kontrol.
 - 8) **Anvend ikke et beskadiget indsatsværktøj. Før hver anvendelse kontrolleres indsatsværktøjer som slibeskiver for afrivninger og revner, slibetallerkner for revner, slitage eller kraftigt slid. Hvis du tager elektroværktøjet eller indsatsværktøjet, skal det kontrolleres for skader eller anvend i stedet ubeskadiget indsatsværktøj. Når du har kontrolleret og anvendt indsatsværktøjet, så skal du og personer i nærheden placere sig uden for det roterende indsatsværktøjs plan og lade apparatet køre i 1 minut med højeste hastighed.** Beskadigede indsatsværktøjer brækker oftest i denne testtid.
 - 9) **Anvend personlige værnemidler. Anvend, afhængigt af anvendelsen, fuld ansigtsbeskyttelse, øjenbeskyttelse eller beskyttelsesbriller. Bær om nødvendigt støvmaske, høreværn, beskyttelsehandsker eller et specialforklæde for at holde små slibe- og materialepartikler væk fra dig.** Øjnene skal være beskyttet imod omkringflyvende fremmedlegemer, som kan forekomme ved forskellige anvendelser. Støv- eller åndedrætsværn skal bortfiltrere det støv, der opstår ved anvendelsen. Hvis du udsættes for kraftig støv i længere tid, kan det medføre høretab.
 - 10) **Sørg for at andre personer holdes på sikker afstand af arbejdsområdet. Alle, som kommer ind i arbejdsområdet, skal anvende personligt sikkerhedsudstyr.** Brudstykker fra arbejdsemnet eller knækkede

indsatsværktøjer kan flyve væk og forårsage skader, også uden for det direkte arbejdsområde.

- 11) **Hold kun elektroværktøjet på de isolerede gribeblader, når arbejdet udføres, da indsatsværktøjet kan ramme skjulte strømførende ledninger eller dets egen netledning.** Kontakt med en strømførende ledning kan også sætte enhedens andre metaldele under spænding og medføre elektrisk stød.
- 12) **Hold netledningen væk fra roterende indsatsværktøjer.** Hvis du mister kontrollen over apparatet, kan netledningen blive skåret over eller klemt, og din hånd eller arm kan sidde fast i det roterende indsatsværktøj.
- 13) **Læg aldrig elektroværktøjet fra dig, før indsatsværktøjet er kommet til fuldstændig stilstand.** Roterende indsatsværktøj kan komme i kontakt med aflægningsområdet, hvorved kontrollen over elektroværktøjet mistes.
- 14) **Lad ikke elektroværktøjet køre, når det bæres.** Dit tøj kan, ved tilfældig kontakt med det roterende indsatsværktøj, blive grebet af indsatsværktøjet, som kan bore sig ind i kroppen.
- 15) **Elektroværktøjets ventilationsåbninger skal rengøres regelmæssigt.** Motorens blæser trækker støv ind i huset og en kraftig ansamling af metalstøv kan medføre elektrisk fare.
- 16) **Anvend ikke elektroværktøjet i nærheden af brændbare materialer.** Gnister kan antænde disse materialer.
- 17) **Anvend ikke indsatsværktøjer, der kræver flydende kølemidler.** Anvendelse af vand

eller andre flydende kølemidler kan medføre elektriske stød.

Yderligere sikkerhedsanvisninger for alle anvendelser – tilbageslag og lignende sikkerhedsanvisninger:

Tilbageslag er den pludselige reaktion som følge af et fastklemt eller blokeret, roterende værktøj som f.eks. slibeskiver, slibetallerkner, stålborster osv. Fastklemning eller blokering resulterer i, at det roterende indsatsværktøj stopper brat. Herved vil et elektroværktøj ude af kontrol blive accelereret imod indsatsværktøjets drejeretning på blokeringsstedet.

Hvis fx en slibeskive bliver klemt eller blokeret af arbejdsemnet, kan slibeskvens kant, som sidder fast i arbejdsemnet, blive fanget, hvorved slibeskvnen går i stykker og forårsager et tilbageslag. Slibeskvnen flytter sig derefter fra eller imod brugeren, afhængigt af skivens drejeretning på blokeringsstedet. Herved kan slibeskvnen også knække.

Et tilbageslag er et resultat af en forkert eller fejlagtig anvendelse af elektroværktøjet. Dette kan undgås ved passende forholdsregler, som efterfølgende beskrevet.

- 1) **Hold godt fast i elektroværktøjet, og hold din krop og arme i en sådan stilling, at de kan opfange tilbageslagskraften. Anvend altid ekstrahåndtaget, hvis det er til rådighed, for størst mulig kontrol over tilbageslagskraften eller reaktionsmomenter ved opstart.** Ved passende forholdsregler kan brugeren beherske tilbageslags- og reaktionskræfter.
- 2) **Før aldrig hånden hen i nærheden af et roterende indsatsværktøj.** Ved tilbageslag kan indsatsværktøjet ramme hånden.

- 3) **Hold kroppen væk fra det område, hvor elektroværktøjet kunne lande ved tilbageslag.** Tilbageslaget trækker elektroværktøjet i modsat retning af slibeskivens bevægelse på blokeringsstedet.
- 4) **Især skal der arbejdes forsigtigt ved hjørner, skarpe kanter osv. Det skal forhindres, at indsatsværktøjet springer tilbage fra arbejdsemnet og sætter sig fast.** Det roterende indsatsværktøj har tendens til at sætte sig fast ved hjørner, skarpe kanter, eller hvis den preller af. Dette medfører tab af kontrol eller tilbageslag.
- 5) **Brug ikke en kædesavklinge til skæring i træ, en segmenteret diamantskærer med en segmentafstand på over 10 mm og ikke en savklinge med tænder.** Sådanne indsatsværktøjer forårsager hyppigt tilbageslag eller tab af kontrol.

Særlige sikkerhedsanvisninger for slibning og skæring

- 1) **Brug kun slibelegemer, der er godkendt til dit elektroværktøj, og den beskyttelsesskærm, der er beregnet til disse slibelegemer.** Slibelegemer, som ikke er beregnet til elektroværktøjet, kan ikke afskærmes tilstrækkeligt og er usikre.
- 2) **Krumme slibeskiver skal monteres, så deres slibeflade ikke rager frem ud over beskyttelsesskærmkantens plan.** En forkert monteret slibeskive, som rager ud over beskyttelsesskærmkantens plan, kan ikke afskærmes tilstrækkeligt.
- 3) **Beskyttelsesskærmen skal monteres sikkert på elektroværktøjet og skal for at opnå maksimal sikkerhed**

- justeres, så den mindst mulige del af slibelegemet er åben mod brugeren.** Beskyttelsesskærmen hjælper med at beskytte brugeren mod brudstykker, tilfældig kontakt med slibelegemet samt gnister, som kan antænde beklædningen.
- 4) **Slibelegemerne må kun anvendes til de anbefalede anvendelsesmuligheder. For eksempel: Slib aldrig med sidefladerne på en skæreskive.** Skæreskiver er beregnet til fjernelse af materiale med kanten af skiven. Kraftpåvirkning fra siden på disse slibelegemer kan ødelægge dem.
 - 5) **Anvend altid ubeskadigede låseflanger i den rigtige størrelse og form til den slibeskive, som du har valgt.** Velegnede flanger støtter slibeskiven og forringer dermed faren for brud på slibeskiven. Flanger til skæreskiver kan adskille sig fra flanger til andre slibeskiver.
 - 6) **Anvend ikke nedslidte slibeskiver fra større elektroværktøjer.** Slibeskiver til større elektroværktøjer er ikke konstrueret til de små elektroværktøjers højere omdrejningstal og kan brække.
 - 7) **Når du bruger skiver til flere formål, skal du altid bruge den passende beskyttelsesskærm til den udførte anvendelse.** Hvis den rigtige beskyttelsesskærm ikke benyttes, kan den ønskede afskærmning slå fejl og medføre alvorlige kvæstelser.

Ekstra sikkerhedsanvisninger for skæring

- 1) **Undgå blokering af skæreskiven eller for højt tryk. Udfør ikke overdrevet dybe snit.** En overbelastning af skæreskiven

øger belastningen og tendensen til at sætte sig fast eller blokere og dermed muligheden for et tilbageslag eller brud på slibelegemet.

- 2) **Undgå området foran og bagved den roterende skæreskive.** Hvis du flytter skæreskiven i arbejdsemnet væk fra dig, kan elektroværktøjet med den roterende skive blive kastet direkte mod dig i tilfælde af et tilbageslag.
- 3) **Hvis skæreskiven sætter sig fast, eller du afbryder arbejdet, så sluk for apparatet, og hold det stille, indtil skiven står helt stille. Forsøg aldrig at trække skæreskiven ud af snittet, mens den kører, da dette ellers kan forårsage et tilbageslag.** Undersøg og afhjælp årsagen til, at skiven sidder fast.
- 4) **Tænd ikke for elektroværktøjet igen, så længe det stadig befinder sig i arbejdsemnet. Lad først skæreskiven komme op på fuld hastighed, før du forsigtigt fortsætter snittet.** Ellers kan skiven sætte sig fast, springe ud af arbejdsemnet eller forårsage et tilbageslag.
- 5) **Støt plader eller store arbejdsemner for at mindske risikoen for et tilbageslag på grund af en fastklemt skæreskive.** Store arbejdsemner kan blive bøjet under sin egen vægt. Arbejdsemnet skal støttes på begge sider af skiven, både i nærheden af skæringsnittet og på kanten.
- 6) **Vær særlig forsigtig ved "dyksnit" i eksisterende vægge eller andre områder, som ikke er synlige.** Den dykkende skæreskive kan ved skæring i gas- eller vandrør, elektriske ledninger eller andre objekter forårsage et tilbageslag.
- 7) **Udfør ikke kurvesnit.** En overbelastning af skæreskiven

øger belastningen og tendensen til at sætte sig fast eller blokere og dermed muligheden for et tilbageslag eller brud på slibelegemet, hvilket kan medføre alvorlige kvæstelser.

Yderligere sikkerhedsanvisninger for vinkelsliber

- 1) Tilslut kun produktet til en stikkontakt med fejlstrømsafbryder (RCD-afbryder) med en udløsningsstrøm på maks. 30 mA.
- 2) Hold netledningen og forlængerledningen væk fra skiven. Træk ved beskadigelse eller gennemskæring staks netstikket ud af stikkontakten. Rør ikke ved ledningen, før den er frakoblet fra lysnettet. Der er fare for elektrisk stød.
- 3) Når elektroværktøjets netledning er beskadiget, skal den udskiftes med en specielt anordnet netledning, som fås via kundeserviceorganisationen.
- 4) Anvend kun slibeskiver, som er påtrykt et omdrejningstal, der er mindst lige så højt som det, der er angivet på produktets typeskilt.
- 5) Foretag en visuel kontrol af slibeskiven inden brug. Anvend ikke beskadigede eller deformede skiver. Udskift en slidt skive.
- 6) Sørg for, at de gnister, som opstår ved slibning, ikke forårsager en fare ved f.eks. at ramme personer eller antændende letantændelige substanser.
- 7) Bær under slibningen altid beskyttelsesbriller, sikkerhedshandsker, åndedrætsværn og høreværn.
- 8) Hold aldrig fingrene mellem skiven og gnistbeskyttelsen eller i nærheden af beskyttelsesskærmen. Der er fare for klemning.
- 9) Produktets roterende dele kan af funktionelle grunde ikke skærmes af. Gå derfor forsigtigt frem, og fastgør

arbejdsemnet godt for at undgå glidning, hvilket kan medføre, at dine hænder kommer i kontakt med slibeskiven.

- 10) Arbejdsemnet bliver varmt under slibningen. Rør ikke ved stedet, som er blevet bearbejdet. Lad det afkøle. Der er fare for forbrænding. Anvend ikke kølemiddel eller lignende.
- 11) Arbejd ikke med produktet, hvis du er træt eller efter indtagelse af alkohol eller medicin. Sørg altid for rettidigt at holde en pause fra arbejdet.
- 12) Sluk for produktet, og træk netstikket ud

- Til at løsne et blokeret indsatsværktøj,
- Når netledningen er beskadiget eller sammenfiltret,
- Ved unormale lyde.

Hvis netledningen skal udskrives, skal det gøre af producenten eller dennes repræsentant for at undgå sikkerhedsmæssige farer.

● Vibrations- og støjrreduktion

Begræns anvendelsestiden, anvend driftsformer med lave vibrationer og støj og bær desuden personligt sikkerhedsværn for at reducere vibrations- og støjpåvirkninger.

Følgende foranstaltninger bidrager til reduktion af vibrations- og støjbestemte risici:

- Anvend kun produktet i henhold til den forskriftsmæssige anvendelse og som beskrevet i denne vejledning.
- Kontrollér at produktet er fejlfrit og godt vedligeholdt.
- Anvend de rigtige indsatsværktøjer til dette produkt og kontrollér, at de er fejlfri.

- Hold produktet sikkert fast i håndtag/gribeblader.
- Vedligehold produktet i henhold til anvisningerne og sørg for korrekt smøring (hvis det forekommer).
- Planlæg arbejdsforløbet således, at langvarig anvendelse af produkter med høje vibrationstal fordeles over et længere tidsrum.

● Procedurer i nødstilfælde

Bliv først fortrolig med anvendelse af dette produkt i henhold til betjeningsvejledningen. Husk sikkerhedsanvisningerne, og sørg for at overholde dem. Dette hjælper med at reducere risici og farer.

- Ved anvendelse af dette produkt skal du altid være opmærksom på hurtig registrering og afhjælpning af farer. Hurtig reaktion kan forhindre alvorlige kvæstelser og materielle skader.
- I tilfælde af funktionsfejl skal du slukke for produktet og afbryde stikket fra stikkontakten. Lad produktet kontrollere og eventuelt reparere af kvalificerede fagfolk, før du tager det i brug igen.

● Restrisici

BEMÆRK

- ▶ Dette produkt udsender et elektrisk felt under brug! Under bestemte forhold kan dette felt påvirke aktive eller passive medicinske implantater! For at reducere faren for alvorlige eller dødelige kvæstelser, anbefales det, at personer med medicinske implantater konsulterer egen læge eller implantatets fabrikant, før produktet anvendes!

Selv om dette produkt anvendes forskriftsmæssigt, vil der altid være en potentiel risiko for person- og tingskader. Følgende faresituationer kan fx forekomme i sammenhæng med konstruktionen og opbygningen af dette produkt:

- Sundhedsskader som følge af vibrationer, hvis produktet anvendes over et længere tidsrum, ikke er korrekt håndteret og vedligeholdt.
- Person- og tingskader som kan henføres til defekte skæreværktøjer eller pludselige påvirkninger fra et skjult emne under brugen.
- Fare for kvæstelser og materielle skader fra flyvende objekter.

● Arbejdsanvisninger

⚠ ADVARSEL!

- ▶ Vær ved valg af værktøj opmærksom på, at det tilladte omdrejningstal for det pågældende værktøj som minimum skal være så højt som produktets angivne højeste omdrejningstal.
- ▶ Vær ved valg af skive opmærksom på den maksimalt tilladte diameter og den maksimalt tilladte styrke.

● Slibning

(Fig. H)

⚠ ADVARSEL!

- ▶ Anvend aldrig skæreskiver til slibning.
- ▶ Produktet må kun anvendes med slibeskive, når beskyttelsesskærmen [7] er monteret.
- ▶ Brug kun certificerede slibeskiver.

⚠ ADVARSEL!

- ▶ Beskyttelsesskærmen [7] til slibning er formonteret.
- Med en arbejdsvinkel på 30° til 40° opnås det bedste resultat ved slibning.
- **Indstilling eller afmontering af beskyttelsesskærmen [7]:** Se "Indstilling/afmontering af beskyttelsesskærm".
- Udøv kun moderat tryk på arbejdsemnet. Bevæg produktet ensartet frem og tilbage.

● Skæring

(Fig. G)

⚠ ADVARSEL!

- ▶ Anvend aldrig slibeskiver til skæring!
- ▶ Produktet må kun anvendes med skæreskive [6], når beskyttelsesskærmen [7] er monteret.
- Der må kun anvendes godkendte, fiberforstærkede skæreskiver [6] og diamantbelagte skæreskiver.
- Beskyttelsesskærmen [7] er formonteret. Montering af tilbehøret på beskyttelsesskærmen [7a]: Se "Indstilling/afmontering af beskyttelsesskærm" og "Montering og afmontering af tilbehør på beskyttelsesskærmen".
- Arbejd grundlæggende altid med lavt tryk. Udøv kun moderat tryk på arbejdsemnet.
- Arbejd altid mod rotationsretningen. På den måde presses produktet ikke ukontrolleret ud af snittet.

● Opbevaring af spændenøglen

- Spændenøglen [10] kan opbevares i håndtaget [1] (fig. A).

● Montering

⚠ FORSIGTIG! Fare for kvæstelser!

- ▶ Vær under arbejdet opmærksom på, at du har nok plads omkring dig, og at andre personer ikke bringes i fare.
- ▶ Før ibrugtagning skal alle afdækninger og beskyttelsesanordninger være korrekt monteret.
- ▶ Træk netstikket [9] ud, før der foretages indstillinger på produktet.

● Montering af håndtag

(Fig. A)

⚠ ADVARSEL!

- ▶ Produktet må kun anvendes, når håndtaget [1] er monteret.
- Skru håndtaget på gevindet til håndtaget. Vælg alt efter arbejdsmetode gevind til håndtag venstre [5], højre eller øverst [2] på produktet (fig. A).

● Indstilling/afmontering af beskyttelsesskærm

(Fig. D)

BEMÆRK

- ▶ Beskyttelsesskærmen [7] er formonteret på produktet.
- ▶ Indstil beskyttelsesskærmens [7] position igen, hvis du under anvendelsen konstaterer, at skærmen ikke giver den optimale beskyttelse.

- Indstil beskyttelsesskærmen [7] sådan, at flyvende gnister eller løsevne dele hverken kan ramme brugeren eller personer i nærheden.
- Indstil beskyttelsesskærmen [7] sådan, at flyvende gnister ikke kan antænde brændbare dele.

Afmontering af beskyttelsesskærm

- **Afmonter beskyttelsesskærmen [7]:** Fjern skruerne [17] med hjælp af en genstand, f.eks. en lille skruetrækker (fig. D).

● Montering og afmontering af tilbehør på beskyttelsesskærmen

(Fig. E)

Montering af tilbehør

1. Sæt tilbehøret på beskyttelsesskærmen [7a] med den side, hvorpå rotationsretningen er angivet med en pil, på beskyttelsesskærmen [7].
2. Skub tilbehøret [7a] på beskyttelsesskærmen [7], til det kan høres, at det falder i hak.

Afmontering af tilbehør

1. Lås tilbehøret på beskyttelsesskærmen [7a] op ved at skubbe hakket [18] væk fra beskyttelsesskærmen [7].
2. Drej tilbehøret [7a] af beskyttelsesskærmen [7].

● Montering/afmontering af skive

(Fig. F)

BEMÆRK

- ▶ Hvis drejeretningen er angivet på skiven, skal du under montering være opmærksom på, at den skal stemme overrens med produktets rotationsretning. Rotationsretningen er angivet på produktet ved siden af spindellåseknappen **8** (.
- ▶ Sørg for, at monteringsflangen **11** (fig. B) er sat på produktet således at udsparinger i monteringsflangen griber i kanten af produktet. Monteringsspindlen **13** skal kunne dreje med, når monteringsflangen drejer.

1. Tryk på spindellåseknappen **8**.
2. Drej monteringsspindlen **13**, indtil spindellåsen fikserer monteringsspindlen. Hold fortsat spindellåseknappen **8** nede.
3. Løsn spændemøtrikken **12** med spændenøglen **10**. Nu kan du slippe spindellåseknappen **8**.
4. Sæt den ønskede skive på monteringsflangen **11** (fig. B). Skriften på skiven skal grundlæggende vende mod produktet.
5. Sæt spændemøtrikken **12** på monteringsspindlen **13** igen. Spændemøtrikkens flade side vender mod indsatsværktøjet, når styrken af skivemonteringen er < 5 mm. Hvis styrken af skivemonteringen er ≥ 5 mm, skal spændemøtrikken **12** drejes (fig. B).
6. Tryk på spindellåseknappen **8**, og drej monteringsspindlen **13**, indtil spindellåseknappen fikseres på monteringsspindlen. Spænd

spændemøtrikken **12** fast igen med spændenøglen **10**. Nu kan du slippe spindellåseknappen.

Afmontering af skive

1. Tryk på spindellåseknappen **8** (fig. A).
2. Drej monteringsspindlen **13**, indtil spindellåsen fikserer monteringsspindlen.
3. Hold fortsat spindellåseknappen **8** nede.
4. Løsn spændemøtrikken **12** (fig. B) med spændenøglen **10** (fig. A).
5. Slip spindellåseknappen **8**.
6. Tag spændemøtrikken **12** og monteringsflangen **11** (fig. B) samt skære- eller slibeskiven af monteringsspindlen **13**.

● Betjening

⚠ ADVARSEL!



Sluk for produktet, og træk netstikket **9** ud. Lad produktet afkøle.

⚠ ADVARSEL!



Bær beskyttelseshandsker ved værktøjsskift for at forhindre snitsår og kvæstelser.

⚠ ADVARSEL!

- ▶ Spændemøtrikken **12** må ikke spændes for stramt for at undgå, at skiven og møtrikken knækker.

⚠ FORSIGTIG! Fare for kvæstelser!

- ▶ Træk altid netstikket **9** ud, inden arbejde udføres på produktet.

⚠ FORSIGTIG! Fare for kvæstelser!

- ▶ Anvend kun de af producenten anbefalede slibeskiver og tilbehørsdele. Brug af andre indsatsværktøjer og andet tilbehør kan betyde kvæstelsesfare for dig.
- ▶ Anvend kun tilbehørsdele, som har oplysninger om producenten, bindingstype, mål og tilladt omdrejningstal.
- ▶ Anvend kun tilbehørsdele, som er påtrykt et omdrejningstal, der er mindst lige så højt som det, der er angivet på produktets typeskilt.
- ▶ Anvend ingen brækkede, sprækkede eller på andre måder beskadigede slibeskiver.
- ▶ Anvend aldrig produktet uden beskyttelsesanordninger.
- ▶ Støt plader eller arbejdsemner for at mindske risikoen for et tilbageslag på grund af en fastklemt skæreskive **6**. Store arbejdsemner kan blive bøjet under sin egen vægt. Arbejdsemnet skal støttes på begge sider af skiven, både i nærheden af skæreskiven og på kanten.
- ▶ Hold hænderne væk fra skiven, når produktet er i drift. Der er risiko for kvæstelser.

BEMÆRK

Bemærkninger til udskiftning

- ▶ Anvend aldrig produktet uden beskyttelsesanordninger.
- ▶ Sørg for, at det angivne omdrejningstal på værktøjet er det samme eller højere end produktets nominel hastighed i tomgang.

BEMÆRK

- ▶ Sørg for, at værktøjets mål passer til produktet.
- ▶ Brug kun fejlfri skiver (klangtest: Ved slag med en plastikhammer har de en klar klang).
- ▶ For små monteringshuller på slibeskiven må ikke bores efter.
- ▶ Brug ikke separate reduktionsbøsninger eller adaptere for at få slibeskiver med store huller til at passe.
- ▶ Benyt ikke savklinger.
- ▶ Til påspænding af slibeværktøj må kun den medfølgende spændeflange anvendes. Mellemrummet mellem spændeflange og slibeværktøj skal bestå af elastiske stoffer, fx gummi, blødt pap mv.
- ▶ Montér produktet efter værktøjsskift fuldstændigt igen.

● Til- og frakobling

⚠ ADVARSEL!

- ▶ Vær opmærksom på, at strømkildens spænding skal stemme overens med typeskiltet på produktet.

⚠ ADVARSEL! Fare for kvæstelser!

- ▶ Værktøjet roterer fortsat, efter produktet er frakoblet.

1. Sæt netstikket **9** i en stikkontakt.
2. Tænd ved at trykke til-/fraskydekontakten **3** (fig. A) fremad i retning af produktet, og tryk den derefter i retning af produktets gribeflade.

- Efter tilkobling skal der ventes, til produktet har nået sit maksimale omdrejningstal. Start herefter med arbejdet.
- Slip til-/fra-skydekontakten **3** for at frakoble. Produktet frakobles.

Testkørsel

- Før du bruger produktet første gang og efter hvert værktøjsskift, skal der laves en testkørsel, som er uden belastning.
- Sluk omgående produktet, hvis værktøjet kører uregelmæssigt, hvis

der opstår betydelige vibrationer, eller hvis du hører unormale lyde.

● Konstant drift

- Tænd for produktet.
- Tilkobling af konstant drift: Hold til-/fra-skydekontakten **3** (fig. A) inde i tilkoblet tilstand ved at trykke den fremad i retning af produktet.
- Frakobling af konstant drift: Tryk kort til-/fra-skydekontakten **3** (fig. A) i retning af produktets gribeblade. Produktet frakobles.

● Fejlafhjælpning

⚠ ADVARSEL! Risiko for elektriske stød!



Træk altid netstikket ud, inden arbejde udføres på produktet.

Problem	Mulig årsag	Løsning
Produktet starter ikke.	Netspændingen mangler.	Kontrollér stikkontakt, netledning, ledning, netstik 9 og sikringsskab. Reparationer skal udføres af en elektriker.
	En sikring springer i sikringsskabet.	
Slibeværktøjet bevæger sig ikke, selvom motoren kører.	Spændemøtrikken 12 er løs.	Spænd spændemøtrikken 12 (se "Montering/afmontering af skive").
	Arbejdsemnet, rester af arbejdsemnet eller rester af slibeværktøj blokerer drevet.	Fjern årsagen til blokeringen.
Motoren bliver langsommere og står stille.	Produktet overbelastes af arbejdsemnet.	Mindsk trykket på slibeværktøjet.
		Arbejdsemnet er uegnet.
Slibeskiven kører rundt, og der høres unormale lyde.	Spændemøtrikken 12 er løs.	Spænd spændemøtrikken 12 (se "Montering/afmontering af skive").
	Slibeskiven er defekt.	Udskift slibeskiven.

● Rengøring og vedligeholdelse

⚠ ADVARSEL!



Sluk for produktet, og tag det ud af stikkontakten, før du skifter tilbehør, rengør det og når det ikke er i brug.

⚠ ADVARSEL! Forbrændingsrisiko!

- ▶ Arbejde, som ikke er beskrevet i denne betjeningsvejledning, skal udføres af et specialværksted. Brug kun originale dele.
 - ▶ Lad produktet køle tilstrækkeligt af inden alle typer vedligeholdelses- og rengøringsarbejder.
- Kontrollér produktet for åbenlyse mangler såsom løse, slidte eller beskadigede dele, korrekt montering af skruer eller andre dele inden hver brug. Kontrollér især slibeskiven. Skift beskadigede dele ud.

● Rengøring

⚠ ADVARSEL!

- ▶ Anvend ikke rengørings- eller opløsningsmidler. Kemiske substanser kan angribe produktets dele af kunststof.
 - ▶ Rengør aldrig produktet under rindende vand.
- Rengør produktet grundigt efter hver brug.
- Rengør ventilationsåbninger og overfladen af produktet med en blød børste, en pensel eller en klud.

● Vedligeholdelse

(Fig. C)

Udskiftning af kulbørste

⚠ ADVARSEL!



Sluk for produktet, og tag det ud af stikkontakten, før du skifter tilbehør, rengør det og når det ikke er i brug.

1. Løsn skruen **4** til håndtagets hus (fig. A).
2. Tag håndtagets hus af.
3. Løft trykfjederen **14** ud af rillen til trykfjederen **16** på kulbørsten **15**.
4. Træk kulbørsten **15** af føringen.
5. Skub en ny kulbørste **15** i føringen.
6. Sæt igen trykfjederen **14** i rillen til trykfjederen **16** på kulbørsten **15**.
7. Fastgør igen håndtagets hus med skruen.
8. Udskift altid kulbørsterne **15** parvist.

● Opbevaring

- Opbevar produktet på et tørt og støvbeskyttet sted og uden for børns rækkevidde.

● Bortskaffelse

Indpakningen består af miljøvenlige materialer, som De kan bortskaffe over de lokale genbrugssteder.



Bemærk forpakkingsmaterialernes mærkning til affaldssorteringen, disse er mærket med forkortelser (a) og numre (b) med følgende betydning: 1–7: kunststoffer/20–22: papir og pap/80–98: kompositmaterialer.

Produkt:



Produktet og tilbehøret og emballagematerialer kan genbruges og er underlagt udvidet producentansvar. De skal bortskaffes separat. Følg de viste mærkater med sorteringsoplysninger, så de bortskaffes på en bedre måde.

Triman-logoet gælder kun for Frankrig.



De får oplyst muligheder til bortskaffelse af det udtjente produkt hos deres lokale myndigheder eller bystyre.



For miljøets skyld, så må produktet aldrig smides ud sammen med husholdningsaffaldet, når det er udtjent, men skal afleveres til en fagmæssig korrekt bortskaffelse. De kan informere Dem vedrørende opsamlingssteder og deres åbningstider hos deres ansvarlige forvaltning.

● Garanti

Produktet er blevet fremstillet efter strenge kvalitetsstandarder og kontrolleret nøje før udlevering. I tilfælde af materiale- eller produktionsfejl kan du i medfør af loven gøre krav gældende over for sælgeren af produktet. Dine lovmæssige rettigheder begrænses på ingen måde af den af os nedennævnte garanti.

Garantien på dette produkt gælder i 3 år regnet fra købsdatoen. Garantien gælder fra købsdatoen. Opbevar den

originale kvittering et sikkert sted, da dette dokument forlanges forlagt som dokumentation for købet.

Alle skader eller mangler, der allerede forefindes på tidspunktet for købet, skal straks meddeles efter udpakningen af produktet.

Hvis der inden for 3 år regnet fra købsdatoen viser sig en materiale- eller produktionsfejl på produktet, reparerer eller udskifter vi det – efter vores valg – gratis for dig. Garantiperioden forlænges ikke som følge af et imødekommet krav om garanti. Dette gælder også for udskiftede og reparerede dele.

Denne garanti bortfalder, hvis produktet er blevet beskadiget eller anvendt og vedligeholdt forkert.

Garantien dækker materiale- og produktionsfejl. Denne garanti dækker hverken produktdele, der er udsat for normal slitage og derfor er at betragte som sliddele (f.eks. batterier, slanger, farvepatroner), eller skader på skrøbelige dele, f.eks. kontakter eller dele af glas.

● Afvikling af garantisager

For at sikre en hurtig behandling af din forespørgsel, bedes du overholde følgende instruktioner:

Ved alle forespørgsler, skal kvitteringen og varenummeret (IAN 508916_2507) kunne forevises som dokumentation på købet.

Varenummeret kan du aflæse på produktets typeskilt, en gravering på produktet, forsiden af din betjeningsvejledning (nederst til venstre) eller på en mærkat på bagsiden eller undersiden af produktet.

Hvis der opstår funktionsfejl eller andre mangler, skal du i første omgang

kontakte serviceafdelingen via telefon eller e-mail.

Et defekt produkt kan gratis sendes til den serviceadresse, der er blevet oplyst, vedlagt kvitteringen (kassebonen) og en beskrivelse af, hvilken defekt der er opstået og hvornår den er opstået.



På parkside-diy.com kan du se og downloade denne og mange andre manualer. Ved at scanne QR-koden får du adgang til parkside-diy.com. Vælg dit land og søg efter betjeningsvejledningen i søgefeltet. Ved at indtaste varenummeret (IAN) 508916_2507 finder du frem til betjeningsvejledningen af dit produkt.

● Service

DK **Service Danmark**
Tel.: 80254583
Kontaktformular på
parkside-diy.com
IAN 508916_2507

● EU-overensstemmelseserklæring

DK

EU-OVERENSSTEMMELSESERKLÆRING (Nr. 508916_2507)

IAN: 508916_2507
Produktidentifikation: "PARKSIDE" Vinkelsliber
Modelnummer: HG11161

Genstanden for erklæringen, som beskrevet ovenfor, er i overensstemmelse med den relevante EU-harmoniseringslovgivning:

Direktiv 2006/42/EF
Direktiv 2014/30/EU
Direktiv 2011/65/EU med alle relaterede ændringer

Referencer til de relevante anvendte harmoniserede standarder eller referencer til de andre tekniske specifikationer, som der erklæres overensstemmelse med:

Nr. / dele
Direktiv 2006/42/EF
EN 62841-1-2:2015/A11:2022
EN IEC 62841-2-3:2021/A11:2021
Direktiv 2014/30/EU
EN IEC 55014-1:2021
EN IEC 55014-2:2021
EN IEC 61000-3-2:2019/A1:2021
EN 61000-3-3:2013/A2:2021

Genstanden for ovennævnte erklæring er i overensstemmelse med Europa-Parlamentets og Rådets direktiv 2011/65/EU af den 8. juni 2011 om begrænsning af brugen af visse farlige stoffer i elektrisk og elektronisk udstyr:

Nr. / dele
EN IEC 63000:2018

Ihændebrer af den tekniske dokumentation: OWIM GmbH & Co.KG

Underskrevet for og på vegne af:

OWIM GmbH & Co. KG, Stiftsbergstraße 1, 74167 Neckarsulm, Tyskland

Denne overensstemmelseserklæring udstedes udelukkende under fabrikantens ansvar.

Oversættelse af original overensstemmelseserklæring

Neckarsulm
Sted

24.11.2025
Dato

ppa. Jens Buchheim
Prokurist

ppa. Dr. Thorsten Maier
Prokurist



Avvertenze e simboli utilizzati	Pagina 206
Introduzione	Pagina 207
Usato previsto	Pagina 207
Contenuto della confezione	Pagina 207
Descrizione dei componenti	Pagina 207
Dati tecnici	Pagina 208
Istruzioni di sicurezza	Pagina 209
Istruzioni generali di sicurezza per gli elettrotensili	Pagina 209
Istruzioni di sicurezza per le smerigliatrici	Pagina 212
Istruzioni di sicurezza per le smerigliatrici angolari	Pagina 212
Riduzione delle vibrazioni e del rumore	Pagina 217
Comportamento in caso di emergenza	Pagina 217
Rischi residui	Pagina 217
Istruzioni operative	Pagina 218
Rettifica	Pagina 218
Taglio abrasivo	Pagina 218
Conservazione della chiave di serraggio	Pagina 218
Montaggio	Pagina 218
Montaggio dell'impugnatura	Pagina 219
Regolazione/smontaggio della calotta di protezione	Pagina 219
Montaggio/smontaggio dell'attacco sulla calotta di protezione	Pagina 219
Montaggio/smontaggio della mola	Pagina 219
Funzionamento	Pagina 220
Accensione e spegnimento	Pagina 221
Funzionamento continuo	Pagina 222
Risoluzione dei problemi	Pagina 222
Pulizia e manutenzione	Pagina 223
Pulizia	Pagina 223
Manutenzione	Pagina 223
Conservazione	Pagina 224
Smaltimento	Pagina 224
Garanzia	Pagina 224
Gestione dei casi in garanzia	Pagina 225
Assistenza	Pagina 225
Dichiarazione di conformità UE	Pagina 226

Avvertenze e simboli utilizzati

Nel manuale di istruzioni, sull'imballaggio e sulla targhetta sono utilizzate le seguenti avvertenze:

	<p>PERICOLO! Questo simbolo con il termine "Pericolo" indica una minaccia ad alto rischio che, se non evitata, può causare gravi lesioni o un esito letale.</p>		<p>CAUTELA! Questo simbolo con il termine "Cautela" indica una minaccia a basso rischio che, se non evitata, può causare lesioni lievi o di media gravità.</p>
	<p>AVVERTENZA! Questo simbolo con il termine "Avvertenza" indica una minaccia a medio rischio che, se non evitata, può causare gravi lesioni o un esito letale.</p>		<p>Spegnere il prodotto e scollegare l'alimentazione prima di sostituire gli accessori, pulirlo o quando non viene utilizzato.</p>
	<p>Leggere le istruzioni per l'uso.</p>		<p>Corrente/tensione alternata</p>
	<p>Indossare occhiali di sicurezza!</p>		<p>Il marchio CE conferma la conformità alle direttive UE applicabili al prodotto.</p>
	<p>Classe di protezione II (doppio isolamento)</p>		<p>CAUTELA! Rispettare le istruzioni di sicurezza.</p>
	<p>Indossare cuffie di protezione!</p>		<p>Utilizzare una mascherina antipolvere!</p>
	<p>Indossare un casco di sicurezza!</p>		<p>Staccare la spina</p>
	<p>Indossare guanti di sicurezza.</p>		<p>Non approvato per la rettifica a umido</p>
	<p>Indossare scarpe di sicurezza antiscivolo!</p>		<p>Non approvato per la molatura laterale</p>
	<p>Non utilizzare se danneggiato</p>		<p>Solo per taglio</p>
	<p>Non per rettifica</p>		<p>Istruzioni di sicurezza</p>
			<p>Istruzioni</p>

	CAUTELA! Non toccare le parti in movimento.		Operare sempre con entrambe le mani.
	La calotta di protezione non deve essere utilizzata per il taglio.		

SMERIGLIATRICE ANGOLARE

● **Introduzione**

Congratulazioni per l'acquisto del vostro nuovo prodotto. Avete optato per un prodotto di alta qualità. Le istruzioni d'uso sono parte integrante di questo prodotto. Esse contengono importanti avvertenze sulla sicurezza, l'impiego e lo smaltimento. Prima dell'utilizzo del prodotto, prendere conoscenza di tutte le istruzioni d'uso e delle avvertenze di sicurezza. Utilizzare il prodotto solo come descritto e per i campi di applicazione indicati. Consegnare tutte le documentazioni su questo prodotto quando viene ceduto a terzi.

● **Uso previsto**

- Il prodotto è uno strumento per sgrossare e tagliare metallo, calcestruzzo o piastrelle senza utilizzare acqua.
- Il prodotto non è destinato a tutti gli altri tipi di utilizzo (ad es. rettifica con utensili non idonei, rettifica con un liquido refrigerante, rettifica o taglio di materiali pericolosi come l'amianto).
- Il prodotto è destinato solo all'uso per il fai da te. Non è progettato per un uso commerciale continuo. Il prodotto è destinato all'uso da parte degli adulti. I giovani sopra i 16 anni possono usare il prodotto solo sotto supervisione.

- Il produttore non è responsabile per danni causati da uso improprio o funzionamento non corretto.

● **Contenuto della confezione**

⚠ AVVERTENZA!

- ▶ Il prodotto e i materiali di imballaggio non sono giocattoli per bambini! I bambini non devono giocare con sacchetti di plastica, pellicole e piccole parti! Sussiste il rischio di ingerimento e soffocamento!

- 1 Smerigliatrice angolare
- 1 Impugnatura
- 1 Calotta di protezione
- 1 Chiave di serraggio
- 1 Manuale di istruzioni

● **Descrizione dei componenti**

Figura A:

- 1 Impugnatura
- 2 Filettatura per l'impugnatura
- 3 Interruttore a scorrimento ON/OFF
- 4 Vite
- 5 Filettatura per l'impugnatura
- 6 Disco da taglio *
- 7 Calotta di protezione
- 7a Attacco della calotta di protezione
- 8 Tasto di blocco del mandrino
- 9 Spina
- 10 Chiave di serraggio

* La disco da taglio non è inclusa.

Figura B:

- 11 Flangia di montaggio
- 12 Dado di serraggio
- 13 Mandrino di montaggio

Figura C:

- 14 Molla a pressione
- 15 Spazzola di carbone
- 16 Scanalatura per molla a pressione

Figura D:

- 17 Viti (fissaggio della calotta di protezione)

Figura E:

- 18 Tacca

● Dati tecnici

Smerigliatrice angolare		PWS 115 C3
Tensione di ingresso nominale:	230 V~, 50 Hz	
Potenza assorbita:	750 W	
Velocità a vuoto (n_0):	12000 min ⁻¹	
Dimensioni mole da taglio e sgrossatura:	Ø 115 mm × 22,23 mm	
Spessore mole da taglio e sgrossatura:	max. 6 mm	
Filettatura del mandrino di rettifica:	M14	
Lunghezza di filettatura del mandrino di rettifica:	max. 12 mm	
Classe di protezione:	II/□	
Grado di protezione:	IPX0	
Capacità nominale:	max. Ø 115 mm	

Valori di emissione di rumore

I valori misurati sono stati determinati secondo la norma EN 62841. Il livello di rumore ponderato A dell'elettrotensile è tipicamente:

Livello di pressione sonora L_{pA} :	90,2 dB
Incertezza K_{pA} :	3 dB
Livello d'intensità sonora L_{WA} :	98,2 dB
Incertezza K_{WA} :	3 dB

Valori di emissione di vibrazioni

Valori totali delle vibrazioni (somma vettoriale di tre direzioni) determinati secondo la norma EN 62841:

Vibrazione Impugnatura principale $a_{h, AG}$:	8,616 m/s ²
Vibrazione Impugnatura aggiuntiva a_n :	8,395 m/s ²
Incertezza K:	1,5 m/s ²

I valori indicati si riferiscono alla rettifica superficiale. Altre applicazioni possono portare a valori di emissione di vibrazioni differenti.

AVVERTENZA!



Indossare cuffie di protezione!

AVVERTENZA!

- ▶ Le emissioni di vibrazioni e di rumore durante l'uso effettivo dell'elettrotensile possono differire dai valori dichiarati a seconda del modo in cui l'elettrotensile viene utilizzato, in particolare il tipo di pezzo da lavorare. Cercare di mantenere il carico di vibrazioni e rumori più basso possibile. Esempi di misure per ridurre le vibrazioni sono l'uso dei guanti quando si utilizza l'utensile e la limitazione del tempo di lavoro. Si deve tenere conto di tutte le parti del ciclo operativo (ad es. tempi in cui l'elettrotensile è spento e tempi in cui è acceso, ma senza carico).
- ▶ La rettifica di lamiere sottili o di altre strutture ben vibranti con un'ampia superficie può comportare un'emissione di rumore totale molto più elevata (fino a 15 dB) rispetto ai valori di emissione di rumore specificati. Le radiazioni sonore provenienti da tali pezzi devono essere evitate per quanto possibile con misure appropriate, come ad esempio tappeti di smorzamento pesanti e flessibili. L'aumento dell'emissione di rumore deve essere preso in considerazione anche per la valutazione del rischio di esposizione al rumore e per la scelta di adeguate cuffie di protezione.

INDICAZIONE

- ▶ Il valore di vibrazione totale dichiarato e il valore di emissione sonora dichiarato sono stati misurati secondo una procedura di prova standardizzata e possono essere utilizzati per confrontare un elettrotensile con un altro.
- ▶ Il valore di vibrazione totale dichiarato e il valore di emissione sonora dichiarato possono essere utilizzati anche per una stima preliminare del carico.



Istruzioni di sicurezza

- **Istruzioni generali di sicurezza per gli elettrotensili**

AVVERTENZA!

- ▶ **Leggere tutte le istruzioni di sicurezza, le istruzioni, le illustrazioni e i dati tecnici forniti con questo elettrotensile.** Il mancato rispetto delle istruzioni di sicurezza e delle istruzioni può provocare scosse elettriche, incendi e/o lesioni gravi.

Conservare le istruzioni di sicurezza e le istruzioni per eventuali necessità future.

Il termine "elettrotensile" utilizzato nelle istruzioni di sicurezza si riferisce agli elettrotensili alimentati dalla rete (con cavo di alimentazione) o quelli a batteria (senza cavo di alimentazione).

Sicurezza sul posto di lavoro

- 1) **Mantenere l'area di lavoro pulita e ben illuminata.** Aree di lavoro disordinate o non illuminate possono causare incidenti.

- 2) **Non lavorare con l'elettrotensile in un ambiente potenzialmente esplosivo contenente liquidi, gas o polveri infiammabili.** Gli elettrotensili producono scintille che possono accendere la polvere o i vapori.
- 3) **Tenere lontani i bambini e le altre persone durante l'uso dell'elettrotensile.** Una distrazione potrebbe provocare la perdita del controllo dell'elettrotensile.

Sicurezza elettrica

- 1) **La spina del connettore dell'elettrotensile deve essere inserita nella presa. La spina non deve essere modificata in alcun modo. Non utilizzare adattatori per spine insieme agli elettrotensili con messa a terra.** Spine non modificate e prese adatte riducono il rischio di scosse elettriche.
 - 2) **Evitare il contatto fisico con superfici collegate a terra come tubi, riscaldatori, stufe e frigoriferi.** Se il corpo è a terra, il rischio di scossa elettrica aumenta.
 - 3) **Tenere gli elettrotensili lontano dalla pioggia o dall'umidità.** La penetrazione dell'acqua in un elettrotensile aumenta il rischio di scosse elettriche.
 - 4) **Non usare impropriamente il cavo di alimentazione per trasportare, appendere o scollegare l'elettrotensile dalla presa di corrente. Tenere il cavo di alimentazione lontano da fonti di calore, olio, spigoli vivi o parti in movimento.** I cavi di alimentazione danneggiati o aggrovigliati aumentano il rischio di scosse elettriche.
 - 5) **Quando si lavora con un elettrotensile all'aperto, utilizzare solo prolunghes adatte all'uso esterno.** L'uso di una prolunga per esterni riduce il rischio di scosse elettriche.
- 6) **Se il funzionamento dell'elettrotensile in un ambiente umido è inevitabile, utilizzare un interruttore differenziale.** L'uso di un interruttore differenziale riduce il rischio di scosse elettriche.

Sicurezza personale

- 1) **Stare attenti, prestare attenzione a ciò che si sta facendo e usare il buon senso quando si lavora con un elettrotensile. Non usare un elettrotensile quando si è privi di stanchezza o sotto l'influenza di droghe, alcol o medicinali.** Un istante di disattenzione durante l'utilizzo dell'elettrotensile potrebbe provocare gravi lesioni.
- 2) **Indossare sempre dispositivi di protezione individuale e occhiali di sicurezza.** L'uso di dispositivi di protezione individuale, quali maschera antipolvere, scarpe di sicurezza antiscivolo, casco di sicurezza o cuffie di protezione, a seconda del tipo e dell'uso dell'elettrotensile, riduce il rischio di lesioni.
- 3) **Evitare la messa in funzione accidentale. Accertarsi che l'elettrotensile sia spento prima di collegarlo all'alimentazione e/o alla batteria, sollevarlo o trasportarlo.** Se quando si trasporta l'elettrotensile si ha il dito sull'interruttore, o se si collega l'elettrotensile acceso all'alimentazione elettrica, si possono verificare incidenti.
- 4) **Rimuovere gli utensili di regolazione o le chiavi prima di accendere l'elettrotensile.** Un utensile o una chiave che si trova in

una parte rotante dell'elettrotensile può causare lesioni.

- 5) **Evitare una postura anomala. Garantire una base sicura e mantenere sempre l'equilibrio.** In questo modo è possibile controllare meglio l'elettrotensile in situazioni impreviste.
- 6) **Indossare indumenti adatti. Non indossare abiti larghi o gioielli. Tenere capelli, vestiti e guanti lontano dalle parti in movimento.** Vestiti sciolti, gioielli o capelli lunghi possono rimanere impigliati in parti in movimento.
- 7) **Se è possibile installare dispositivi di aspirazione e raccolta della polvere, assicurarsi che siano collegati e utilizzati correttamente.** L'uso di un aspiratore polvere può ridurre il rischio di pericoli legati alla polvere.
- 8) **Non essere superficiali credendosi al sicuro e non ignorare le regole di sicurezza per gli elettrotensili, anche se si ha familiarità con l'elettrotensile avendolo utilizzato più volte.** Un uso sbadato può causare gravi lesioni in una frazione di secondo.

Uso e manipolazione dell'elettrotensile

- 1) **Non sovraccaricare l'elettrotensile. Utilizzare l'elettrotensile adatto al proprio lavoro.** Con l'elettrotensile giusto si può lavorare meglio e in modo più sicuro per la prestazione specificata.
- 2) **Non utilizzare un elettrotensile con un interruttore difettoso.** Un elettrotensile che non può più essere acceso o spento è pericoloso e va riparato.
- 3) **Scollegare la spina e/o rimuovere la batteria prima di apportare regolazioni all'apparecchio,**

cambiare le parti degli strumenti di inserimento o mettere da parte l'elettrotensile. Questa precauzione impedisce l'avviamento involontario dell'elettrotensile.

- 4) **Tenere gli elettrotensili non utilizzati fuori dalla portata dei bambini. Non consentire l'uso dell'elettrotensile a persone che non lo conoscono o non hanno letto le presenti istruzioni per l'uso.** Gli elettrotensili sono pericolosi se utilizzati da persone inesperte.
- 5) **Prestare cura nella manutenzione degli elettrotensili e dello strumento di inserimento. Controllare che le parti mobili funzionino correttamente e non si inceppino, che le parti siano rotte o danneggiate in modo tale da compromettere il funzionamento dell'elettrotensile. Far riparare le parti danneggiate prima di utilizzare l'elettrotensile.** Molti incidenti sono causati da una cattiva manutenzione degli elettrotensili.
- 6) **Mantenere gli utensili da taglio affilati e puliti.** Gli utensili da taglio con taglienti affilati tenuti con cura si inceppano meno e sono più facili da guidare.
- 7) **Utilizzare elettrotensili, accessori, strumenti di inserimento, ecc. secondo le presenti istruzioni. Tenere conto delle condizioni di lavoro e dell'attività da svolgere.** L'uso di elettrotensili per applicazioni diverse da quelle previste può portare a situazioni di pericolo.
- 8) **Tenere le impugnature e le superfici di presa asciutte, pulite e prive di olio e grasso.** Le impugnature e le superfici di presa scivolose non consentono un uso e

un controllo sicuro dell'elettrotensile in situazioni impreviste.

Assistenza

- 1) **Far riparare l'elettrotensile solo da personale qualificato e solo con pezzi di ricambio originali.** In questo modo si garantisce il mantenimento della sicurezza dell'elettrotensile.

● Istruzioni di sicurezza per le smerigliatrici

⚠ AVVERTENZA!

- ▶ Le polveri di materiali come le vernici a base di piombo, alcuni tipi di legno e metalli possono essere dannose per la salute.
- ▶ Il contatto o l'inalazione di queste polveri può mettere in pericolo l'operatore o le persone nelle vicinanze.

⚠ AVVERTENZA!



Indossare occhiali di sicurezza e una maschera antipolvere!



● Istruzioni di sicurezza per le smerigliatrici angolari

Istruzioni di sicurezza comuni per la rettifica e il taglio abrasivo

- 1) **Questo elettrotensile va utilizzato come smerigliatrice e troncatrice. Seguire tutte le istruzioni di sicurezza, le istruzioni, le illustrazioni e i dati forniti con l'apparecchio.** La mancata osservanza delle istruzioni riportate di seguito può causare scosse elettriche, incendi e/o gravi lesioni.
- 2) **Questo elettrotensile non è adatto alla levigatura con carta vetrata, a lavori con spazzole metalliche, alla lucidatura e al taglio di fori.** Gli usi per i quali l'elettrotensile non è previsto possono causare pericoli e lesioni.
- 3) **Non utilizzare l'elettrotensile per una funzione per la quale non è stato espressamente progettato e previsto dal produttore.** Tale conversione può causare la perdita di controllo e gravi lesioni fisiche.
- 4) **Non utilizzare strumenti di inserimento non previsti e non definiti dal produttore appositamente per questo elettrotensile.** Il solo fatto che è possibile fissare l'accessorio all'elettrotensile non garantisce un uso sicuro.
- 5) **La velocità ammissibile dello strumento di inserimento deve essere almeno pari alla velocità massima indicata sull'elettrotensile.** Un accessorio che ruota più velocemente di quanto consentito può rompersi e volare.
- 6) **Il diametro esterno e lo spessore dello strumento di inserimento devono corrispondere alle indicazioni delle misure indicate sull'elettrotensile.** Gli strumenti di inserimento non correttamente dimensionati non possono essere adeguatamente schermati o controllati.
- 7) **Le dimensioni per il fissaggio dello strumento di inserimento devono corrispondere a quelle degli elementi di fissaggio dell'elettrotensile.** Gli strumenti di inserimento che non sono fissati in modo preciso all'elettrotensile, ruotano in modo non uniforme, vibrano molto fortemente e possono portare alla perdita di controllo.

- 8) **Non usare strumento di inserimento danneggiati. Prima di ogni utilizzo, controllare gli strumenti di inserimento, che i dischi abrasivi non presentino scheggiature e crepe, che il platello non presenti crepe, usura o forte logoramento. Nel caso in cui l'elettrostrumento o lo strumento di inserimento dovesse cadere a terra, verificare eventuali danni oppure utilizzare uno strumento di inserimento non danneggiato. Dopo aver controllato e inserito lo strumento di inserimento, rimanere al di fuori del livello dello strumento di inserimento rotante e lasciare girare l'apparecchio alla massima velocità per 1 minuto.** Gli strumenti di inserimento danneggiati di solito si rompono durante questo tempo di prova.
- 9) **Indossare attrezzature di protezione. A seconda dell'applicazione, utilizzare una protezione totale del viso, una protezione per gli occhi o occhiali di sicurezza. Se del caso, indossare una maschera antipolvere, cuffie di protezione, guanti protettivi o un grembiule speciale per tenere lontano da voi piccole particelle di materiale e di molatura.** Gli occhi devono essere protetti dai corpi estranei volatili che si formano durante le diverse applicazioni. Le maschere antipolvere e le mascherine di protezione devono filtrare la polvere formatasi durante la lavorazione. In caso di esposizione prolungata a rumori forti, è possibile soffrire di perdita dell'udito.
- 10) **Tenere le altre persone a distanza di sicurezza dall'area di lavoro. Tutti coloro che entrano nell'area di lavoro devono indossare dispositivi di protezione individuale.** Frammenti del pezzo in lavorazione o strumenti di inserimento rotti possono volare via e causare lesioni al di fuori dell'immediata area di lavoro.
- 11) **Tenere l'elettrostrumento solo dalle superfici di presa isolate quando si eseguono lavori in cui lo strumento di inserimento può colpire linee elettriche nascoste o il proprio cavo di alimentazione.** Il contatto con un filo sotto tensione può anche mettere sotto tensione le parti metalliche dell'apparecchio e causare scosse elettriche.
- 12) **Tenere il cavo di rete a dovuta distanza dagli strumenti di inserimento rotanti.** In caso di perdita di controllo dell'apparecchiatura, il cavo di rete può essere tagliato in due o colpito e la mano o il braccio dell'operatore potrebbero finire nello strumento di inserimento in rotazione.
- 13) **Non posare mai l'elettrostrumento prima che lo strumento di inserimento si sia fermato completamente.** Lo strumento di inserimento rotante può venire a contatto con la superficie di sostegno, causando la perdita di controllo dell'elettrostrumento.
- 14) **Non lasciare girare l'elettrostrumento mentre lo si trasporta.** In caso di contatto accidentale, gli indumenti potrebbero rimanere impigliati nello strumento di inserimento rotante e quest'ultimo potrebbe perforare il corpo.
- 15) **Pulire regolarmente le fessure di ventilazione dell'elettrostrumento.** La ventola del motore attira la polvere nell'alloggiamento e un grande accumulo di polvere metallica può causare pericoli elettrici.

- 16) **Non utilizzare l'elettrotensile vicino a materiali infiammabili.** Le schegge potrebbero infiammare questi materiali.
- 17) **Non utilizzare strumenti di inserimento che richiedono un liquido di raffreddamento.** L'uso di acqua o altri liquidi di raffreddamento può causare scosse elettriche.

Istruzioni di sicurezza aggiuntive per tutte le applicazioni – contraccolpo e relative istruzioni di sicurezza:

Il contraccolpo è la reazione improvvisa dovuta ad un strumento di inserimento rotante agganciato o bloccato, come una mola abrasiva, una mola, una spazzola metallica, ecc. L'aggancio o il blocco porta ad un brusco arresto dello strumento di inserimento rotante. Ciò fa accelerare un elettrotensile incontrollato contro il senso di rotazione dello strumento di inserimento nel punto di blocco.

Ad esempio, se una mola abrasiva rimane agganciata o bloccata nel pezzo, il bordo della mola abrasiva che si immerge nel pezzo può rimanere agganciato, provocando la rottura della mola o un contraccolpo. Il disco abrasivo si sposta quindi verso l'operatore/operatrice o si allontana da esso/essa, a seconda del senso di rotazione del disco nel punto di blocco. Ciò può anche causare la rottura dei dischi abrasivi.

Un contraccolpo è il risultato di un uso errato o non corretto dell'elettrotensile. Può essere evitato adottando le precauzioni appropriate come descritto di seguito.

- 1) **Tenere saldamente l'elettrotensile e portare il corpo e le braccia in una posizione in cui è possibile trattenere le forze di contraccolpo. Utilizzare sempre l'impugnatura aggiuntiva, se presente, per avere**

il massimo controllo possibile sulle forze di contraccolpo o di reazione durante l'avviamento. L'operatore può prendere le opportune precauzioni per controllare le forze di contraccolpo e di reazione.

- 2) **Non tenere mai la mano vicino agli strumento di inserimento in rotazione.** Lo strumento di inserimento può passare sulla mano al momento del contraccolpo.
- 3) **Evitare di avvicinarsi con il proprio corpo alla zona del contraccolpo dell'elettrotensile.** Il contraccolpo muove l'elettrotensile nella direzione opposta rispetto ai movimenti del disco abrasivo sul punto di blocco.
- 4) **Lavorare con particolare attenzione in prossimità di angoli, spigoli taglienti, ecc. Impedire che gli strumento di inserimento rimbalzino dal pezzo in lavorazione o si blocchino.** Lo strumento di inserimento rotante tende ad incepparsi agli angoli, agli spigoli vivi o quando rimbalza. Ciò causa la perdita di controllo o il contraccolpo.
- 5) **Non utilizzare la lama di una motosega per il taglio del legno, un disco diamantato segmentato con un passo dei segmenti superiore a 10 mm o una lama dentata.** Tali strumenti di inserimento spesso causano un contraccolpo e una perdita di controllo.

Istruzioni di sicurezza speciali per la rettifica e il taglio abrasivo

- 1) **Utilizzare solo le mole omologate per l'elettrotensile e la calotta di protezione prevista per queste mole.** Le mole non destinate all'elettrotensile non possono essere adeguatamente schermate e non sono sicure.
- 2) **I dischi abrasivi devono essere montati in modo tale che la loro**

- superficie di rettifica non sporga oltre il livello del bordo della calotta di protezione.** Un disco abrasivo montato in modo improprio, che sporge oltre il livello del bordo della calotta di protezione, non può essere adeguatamente schermato.
- 3) **La calotta di protezione deve essere saldamente montata all'elettrotensile e regolata in modo tale da garantire la massima sicurezza, rivolgendo verso l'operatore la minima parte possibile della mola.** La calotta di protezione aiuta a proteggere l'operatore da frammenti, contatti accidentali con la mola e da scintille che potrebbero far prendere fuoco agli indumenti.
- 4) **Le mole possono essere utilizzate solo per le applicazioni raccomandate. Ad esempio: Non rettificare mai con la superficie laterale di un disco da taglio.** I dischi da taglio sono progettati per l'asportazione di materiale con il bordo del disco. Le forze laterali che agiscono su queste mole possono romperle.
- 5) **Usare sempre flange di serraggio in perfetto stato, della giusta dimensione e forma per il disco abrasivo selezionato.** Le flange adatte fungono supporto per il disco abrasivo e riducono quindi il pericolo di rottura del disco abrasivo. Le flange per dischi da taglio possono differire da quelle per altri dischi abrasivi.
- 6) **Non utilizzare dischi abrasivi usurati di elettrotensili più grandi.** I dischi abrasivi per elettrotensili più grandi non sono progettati per le velocità più elevate degli elettrotensili più piccoli e possono rompersi.

- 7) **Quando si utilizzano i dischi per un doppio uso, utilizzare sempre la calotta di protezione appropriata per l'applicazione in corso.** Se non si utilizza la calotta di protezione corretta, si rischia di non ottenere la schermatura desiderata e di subire gravi lesioni.

Istruzioni di sicurezza supplementari per il taglio abrasivo

- 1) **Evitare di far bloccare il disco da taglio dritto o di esercitare una pressione troppo forte. Non praticare tagli eccessivamente profondi.** Il sovraccarico del disco da taglio ne aumenta la sollecitazione e la suscettibilità all'inceppamento o al bloccaggio, e quindi la possibilità di contraccolpo o rottura del disco.
- 2) **Evitare di avvicinarsi alla zona anteriore o posteriore del disco da taglio in rotazione.** Se si sposta il disco da taglio lontano da sé nel pezzo da lavorare, in caso di contraccolpo, l'elettrotensile con il disco rotante può essere lanciato direttamente contro l'operatore.
- 3) **Se il disco da taglio si inceppa o si interrompe il lavoro, spegnere l'apparecchio e tenerlo fermo finché il disco non si è arrestato. Non tentare mai di estrarre il disco da taglio ancora in funzione dal taglio, altrimenti può verificarsi un contraccolpo.** Determinare ed eliminare la causa dell'inceppamento.
- 4) **Non riaccendere l'elettrotensile finché si trova ancora nel pezzo in lavorazione. Lasciare che il disco da taglio raggiunga la massima velocità prima di continuare con cautela il taglio.** In caso contrario, il disco potrebbe agganciarsi, saltare fuori dal pezzo in lavorazione o causare un contraccolpo.

- 5) **Sostenere le piastre o i pezzi di grandi dimensioni per ridurre il rischio di un contraccolpo dovuto a un disco da taglio inceppato.** I pezzi di grandi dimensioni possono piegarsi sotto il proprio peso. Il pezzo da lavorare deve essere sostenuto su entrambi i lati del disco, sia in prossimità del taglio che sul bordo.
- 6) **Prestare particolare attenzione quando si effettuano “tagli a tasca” in pareti esistenti o altre aree non visibili.** Il disco da taglio che viene immerso può causare un contraccolpo quando si taglia in tubi del gas o dell’acqua, linee elettriche o altri oggetti.
- 7) **Non eseguire tagli curvi.** Il sovraccarico del disco da taglio ne aumenta la sollecitazione e la suscettibilità all’inceppamento o al bloccaggio, e quindi la possibilità di contraccolpo o rottura del disco, con conseguenti gravi lesioni.

Istruzioni di sicurezza supplementari per le smerigliatrici angolari

- 1) Collegare il prodotto solo a una presa dotata di un interruttore differenziale (RCD) con una corrente residua nominale non superiore a 30 mA.
- 2) Tenere i cavi di alimentazione e le prolunghe lontano dalla mola. In caso di danni o tagli, estrarre immediatamente la spina dalla presa. Non toccare il cavo finché non è stato scollegato dalla rete elettrica. Vi è pericolo di scossa elettrica.
- 3) Se il cavo di alimentazione dell’elettrotensile è danneggiato, deve essere sostituito con un cavo di alimentazione appositamente preparato, disponibile presso il servizio clienti.
- 4) Utilizzare solo mole abrasive la cui velocità impressa sia almeno pari

a quella indicata sulla targhetta del prodotto.

- 5) Prima dell’uso, ispezionare visivamente il disco abrasivo. Non utilizzare dischi danneggiati o deformati. Sostituire un disco usurato.
- 6) Accertarsi che le scintille generate durante la rettifica non creino alcun pericolo, ad es. colpendo le persone o facendo prendere fuoco a sostanze infiammabili.
- 7) Durante la rettifica, indossare sempre occhiali di sicurezza, guanti di sicurezza, protezione delle vie respiratorie e cuffie di protezione.
- 8) Non mettere mai le dita tra il disco e il parascintille o vicino alle calotte di protezione. C’è il pericolo di schiacciamento.
- 9) Le parti rotanti del prodotto non possono essere coperte per motivi funzionali. Procedere quindi con accortezza e fissare bene il pezzo da lavorare per evitare slittamenti che potrebbero causare il contatto delle mani con il disco abrasivo.
- 10) Durante la rettifica, il pezzo in lavorazione diventa caldo. Non toccare il punto lavorato, lasciarlo raffreddare. Sussiste il pericolo di ustioni. Non utilizzare refrigeranti o simili.
- 11) Non lavorare con il prodotto se si è stanchi o dopo aver assunto alcol o compresse. Prendersi sempre una pausa di lavoro a tempo debito.
- 12) Spegnere il prodotto e staccare la spina
 - Per liberare uno strumento di inserimento inceppato,
 - Se il cavo di alimentazione è danneggiato o aggrovigliato,
 - In caso di rumori insoliti.

Se si rende necessaria la sostituzione del cavo di alimentazione, questa deve essere effettuata dal produttore o da un suo rappresentante, per evitare rischi per la sicurezza.

● Riduzione delle vibrazioni e del rumore

Limitare il tempo di utilizzo, utilizzare modalità a bassa vibrazione e bassa rumorosità e indossare dispositivi di protezione individuale per ridurre gli effetti delle vibrazioni e del rumore.

Le seguenti misure possono contribuire a ridurre i rischi legati a vibrazioni e rumore:

- Utilizzare il prodotto solo in conformità con l'uso previsto e come descritto nelle presenti istruzioni per l'uso.
- Assicurarsi che il prodotto sia perfetto e ben mantenuto.
- Utilizzare gli strumenti di inserimento corretti per questo prodotto e assicurarsi che siano in buone condizioni di funzionamento.
- Tenere saldamente il prodotto dalle impugnature/superfici di presa.
- Mantenere il prodotto secondo le istruzioni e garantire un'adeguata lubrificazione (se del caso).
- Pianificare il processo di lavoro in modo che l'uso di prodotti con un elevato valore di vibrazione sia distribuito su un periodo più lungo.

● Comportamento in caso di emergenza

Utilizzare le presenti istruzioni per l'uso per familiarizzare con l'uso di questo prodotto. Memorizzare le istruzioni di

sicurezza e rispettarle a tutti i costi. Ciò aiuta ad evitare rischi e pericoli.

- Fare sempre attenzione durante l'uso di questo prodotto in modo da poter identificare tempestivamente i pericoli e agire di conseguenza. Un intervento rapido può prevenire gravi lesioni e danni materiali.
- In caso di malfunzionamenti, spegnere il prodotto e scollegarlo dalla rete elettrica. Prima di rimettere in funzione il prodotto, far controllare e, se necessario, riparare da uno specialista qualificato.

● Rischi residui

INDICAZIONE

- ▶ Durante il funzionamento, questo prodotto genera un campo elettromagnetico! In determinate circostanze, questo campo può interferire con impianti medici attivi o passivi! Per ridurre il pericolo di lesioni gravi o mortali, si consiglia alle persone con impianti medici di consultare il proprio medico e il produttore dell'impianto medico prima di utilizzare il prodotto!

Anche se il prodotto viene utilizzato correttamente, sussiste comunque un potenziale rischio di lesioni personali e danni materiali. In relazione alla costruzione e alla progettazione di questo prodotto possono verificarsi, tra l'altro, i seguenti pericoli:

- Danni alla salute derivanti da emissioni di vibrazioni se il prodotto viene utilizzato per un lungo periodo, non viene gestito e sottoposto a manutenzione in modo adeguato.
- Danni a persone e danni materiali causati da utensili da taglio difettosi o dall'impatto improvviso di un oggetto nascosto durante l'uso.

- Pericolo di lesioni e danni materiali causati da oggetti volanti.

● Istruzioni operative

⚠ AVVERTENZA!

- ▶ Quando si sceglie l'utensile, assicurarsi che la velocità consentita sia almeno pari alla velocità massima specificata per il prodotto.
- ▶ Nella scelta del disco, prestare attenzione al diametro e allo spessore massimo consentito.

● Rettifica

(Fig. H)

⚠ AVVERTENZA!

- ▶ Non utilizzare mai dischi da taglio per la rettifica.
- ▶ Il prodotto può essere utilizzato con mola abrasiva solo con la calotta di protezione [7] montata.
- ▶ Utilizzare solo mole abrasive certificate.
- ▶ La calotta di protezione [7] per la rettifica è premontata.

- In caso di rettifica, il risultato migliore si ottiene con un angolo di lavoro compreso tra 30° e 40°.

- **Regolazione o rimozione della calotta di protezione [7]:** Vedere "Regolazione/smontaggio della calotta di protezione".
- Applicare solo una pressione moderata sul pezzo da lavorare. Muovere il prodotto uniformemente avanti e indietro.

● Taglio abrasivo

(Fig. G)

⚠ AVVERTENZA!

- ▶ Non utilizzare mai mole abrasive per il taglio!
- ▶ Il prodotto può essere utilizzato con disco da taglio [6] solo con la calotta di protezione [7] montata.
- Possono essere utilizzati solo dischi da taglio [6] testati e rinforzati con fibre o dischi da taglio diamantati.
- La calotta di protezione [7] è premontata. Montaggio dell'attacco della calotta di protezione [7a]: Vedere "Regolazione/smontaggio della calotta di protezione" e "Montaggio/smontaggio dell'attacco sulla calotta di protezione".
- Lavorare essenzialmente avanzando lentamente. Applicare solo una pressione moderata sul pezzo da lavorare.
- Lavorare sempre nella direzione opposta. Così il prodotto non verrà spinto fuori dal taglio in modo incontrollato.

● Conservazione della chiave di serraggio di serraggio

- La chiave di serraggio [10] può essere riposta nell'impugnatura [1] (fig. A).

● Montaggio

⚠ CAUTELA! Rischio di lesioni!

- ▶ Assicurarsi di avere spazio sufficiente per lavorare e di non mettere in pericolo altre persone.
- ▶ Prima della messa in funzione, tutti i coperchi e le protezioni devono essere montati correttamente.

⚠ CAUTELA! Rischio di lesioni!

- ▶ Scollegare la spina **9** prima di effettuare delle regolazioni sul prodotto.

● Montaggio dell'impugnatura

(Fig. A)

⚠ AVVERTENZA!

- ▶ Il prodotto può essere utilizzato solo con l'impugnatura **1** montata.

- Avvitare l'impugnatura alla filettatura della stessa. A seconda del modo di lavorare, scegliere la filettatura per l'impugnatura a sinistra **5**, a destra o in alto **2** del prodotto (fig. A).

● Regolazione/smontaggio della calotta di protezione

(Fig. D)

INDICAZIONE

- ▶ La calotta di protezione **7** è premontata sul prodotto.
- ▶ Regolare nuovamente la posizione della calotta di protezione **7** se durante l'uso ci si accorge che non offre una protezione ottimale.

- Regolare la calotta di protezione **7** in modo che scintille volanti o parti staccate non possano colpire l'utente né gli astanti.
- Posizionare la calotta di protezione **7** in modo tale che le scintille volanti non facciano prendere fuoco alle parti infiammabili, anche quelle circostanti.

Smontaggio della calotta di protezione

- **Rimozione della calotta di protezione **7****: Rimuovere le viti **17** con l'aiuto di un oggetto, ad es. un piccolo cacciavite (fig. D).

● Montaggio/smontaggio dell'attacco sulla calotta di protezione

(Fig. E)

Montaggio dell'attacco

1. Posizionare l'attacco della calotta di protezione **7a**, con il lato sul quale la direzione di marcia è indicata da una freccia, sulla calotta di protezione **7**.
2. Spingere l'attacco **7a** sulla calotta di protezione **7** finché non scatta in posizione.

Smontaggio dell'attacco

1. Sbloccare l'attacco della calotta di protezione **7a** spingendo la tacca **18** dalla calotta di protezione **7**.
2. Svitare l'attacco **7a** dalla calotta di protezione **7**.

● Montaggio/smontaggio della mola

(Fig. F)

INDICAZIONE

- ▶ Se il senso di rotazione è indicato sul disco, al momento del montaggio accertarsi che corrisponda al senso di marcia del prodotto. Il senso di marcia è indicato sul prodotto accanto al tasto di blocco del mandrino **8** (←).

INDICAZIONE

► Assicurarsi che la flangia di montaggio **11** (fig. B) sia posizionata sul prodotto in modo che gli incavi della flangia di montaggio si aggancino al bordo del prodotto. Il mandrino di montaggio **13** deve ruotare quando si ruota la flangia di montaggio.

1. Premere il tasto di blocco del mandrino **8**.
2. Ruotare il mandrino di montaggio **13** finché il blocco del mandrino non lo fissa. Continuare a tenere premuto il tasto di blocco del mandrino **8**.
3. Allentare il dado di serraggio **12** con la chiave di serraggio **10**. È possibile rilasciare il tasto di blocco del mandrino **8**.
4. Posizionare il disco desiderato sulla flangia di montaggio **11** (fig. B). L'etichetta del disco indica essenzialmente il prodotto.
5. Rimettere il dado di serraggio **12** sul mandrino di montaggio **13**. Il lato piatto del dado di serraggio è rivolto verso lo strumento di inserimento se lo spessore del portadisco è < 5 mm. Se lo spessore del portamola è ≥ 5 mm, ruotare il dado di serraggio **12** (fig. B).
6. Premere il tasto di blocco del mandrino **8** e ruotare il mandrino di montaggio **13** finché il blocco del mandrino non lo blocca. Serrare nuovamente il dado di serraggio **12** con la chiave di serraggio **10**. È possibile rilasciare il tasto di blocco del mandrino.

Smontaggio della mola

1. Premere il tasto di blocco del mandrino **8** (fig. A).

2. Ruotare il mandrino di montaggio **13** finché il blocco del mandrino non lo fissa.
3. Tenere premuto il tasto di blocco del mandrino **8**.
4. Allentare il dado di serraggio **12** (fig. B) con la chiave di serraggio **10** (fig. A).
5. Rilasciare il tasto di blocco del mandrino **8**.
6. Rimuovere il dado di serraggio **12** e la flangia di montaggio **11** (fig. B) e il disco abrasivo o disco da taglio dal mandrino di montaggio **13**.

● Funzionamento

⚠ AVVERTENZA!



Spegnere il prodotto e staccare la spina **9**. Lasciar raffreddare il prodotto.

⚠ AVVERTENZA!



Indossare guanti protettivi quando si cambiano gli utensili per evitare lesioni da taglio.

⚠ AVVERTENZA!

- Non serrare eccessivamente il dado di serraggio **12** per evitare di rompere la mola e il dado.

⚠ CAUTELA! Rischio di lesioni!

- Staccare la spina **9** prima di effettuare qualsiasi intervento sul prodotto.
- Utilizzare solo dischi abrasivi e accessori consigliati dal produttore. L'uso di altri strumenti di inserimento e accessori può causare rischio di lesioni.

⚠ CAUTELA! Rischio di lesioni!

- ▶ Utilizzare solo accessori che indichino il produttore, il tipo di attacco, le dimensioni e il numero di giri consentito.
- ▶ Utilizzare solo accessori la cui velocità impressa sia almeno pari a quella indicata sulla targhetta del prodotto.
- ▶ Non utilizzare dischi abrasivi rotti, incrinati o altrimenti danneggiati.
- ▶ Non far funzionare mai il prodotto senza protezioni.
- ▶ Sostenere le piastre o i pezzi per ridurre il rischio di un contraccolpo dovuto a un disco da taglio **6** inceppato. I pezzi di grandi dimensioni possono piegarsi sotto il proprio peso. Il pezzo da lavorare deve essere sostenuto su entrambi i lati del disco, sia in prossimità del disco da taglio che sul bordo.
- ▶ Tenere le mani lontane dalla mola quando il prodotto è in uso. Sussiste il rischio di lesioni.

INDICAZIONE

Note sulla sostituzione

- ▶ Non far funzionare mai il prodotto senza protezioni.
- ▶ Assicurarsi che la velocità indicata sull'utensile sia uguale o superiore alla velocità nominale a vuoto del prodotto.
- ▶ Accertarsi che le dimensioni dello strumento vadano bene per il prodotto.

INDICAZIONE

- ▶ Utilizzare solo mole in perfette condizioni (test del suono: hanno un suono chiaro quando vengono colpiti con un martello di plastica).
- ▶ Non praticare successivamente un foro troppo piccolo sul disco abrasivo.
- ▶ Non utilizzare boccole di riduzione separate o adattatori per fare stare dischi abrasivi con fori grandi.
- ▶ Non usare lame.
- ▶ Per bloccare gli utensili di rettifica si possono utilizzare esclusivamente le flange di serraggio fornite in dotazione. Gli strati intermedi tra la flangia di serraggio e gli utensili di rettifica devono essere realizzati con materiali elastici, ad es. gomma, cartone morbido, ecc.
- ▶ Rimontare completamente il prodotto dopo aver sostituito gli utensili.

● **Accensione e spegnimento**

⚠ AVVERTENZA!

- ▶ Assicurarsi che la tensione del collegamento alla rete corrisponda a quella indicata sulla targhetta del prodotto.

⚠ AVVERTENZA! Rischio di lesioni!

- ▶ Lo strumento funziona anche dopo lo spegnimento del prodotto.

1. Collegare la spina **9** a una presa.
2. Per accendere, spingere l'interruttore a scorrimento ON/OFF **3** (fig. A) in avanti verso il prodotto e poi

spingerlo verso la superficie di presa sul prodotto.

3. Dopo l'accensione, attendere che il prodotto raggiunga la velocità massima. Solo allora si dovrà iniziare a lavorare.
4. Per spegnere, rilasciare l'interruttore a scorrimento ON/OFF **3**. Il prodotto si spegne.

Prova

- Eseguire una prova senza carico prima della prima lavorazione e dopo ogni cambio strumento.
- Se lo strumento gira in modo irregolare, se si verificano vibrazioni notevoli o si sentono rumori anomali,

spegnere immediatamente il prodotto.

● Funzionamento continuo

1. Accendere il prodotto.
2. Attivazione del funzionamento continuo: Agganciare l'interruttore a scorrimento ON/OFF **3** (fig. A) in stato di accensione spingendolo in avanti verso il prodotto.
3. Disattivazione del funzionamento continuo: Premere brevemente l'interruttore a scorrimento ON/OFF **3** (fig. A) verso la superficie di presa del prodotto. Il prodotto si spegne.

● Risoluzione dei problemi

⚠ AVVERTENZA! Rischio di scossa elettrica!



Staccare la spina prima di effettuare qualsiasi intervento sul prodotto.

Problema	Possibile causa	Soluzione
Il prodotto non si avvia.	Manca la tensione di rete.	Controllare la presa, il cavo di alimentazione, il conduttore, la spina 9 e il fusibile di casa. Le riparazioni devono essere effettuate da un elettricista qualificato.
	Il fusibile di casa risponde.	
L'utensile di rettifica non si muove nonostante il motore giri.	Il dado di serraggio 12 è allentato.	Serrare il dado di serraggio 12 (Vedere "Montaggio/smontaggio della mola").
	Il pezzo, resti di pezzi o resti di utensili di rettifica bloccano l'azionamento.	Rimuovere i blocchi.
Il motore rallenta e si ferma.	Il prodotto è sovraccaricato dal pezzo in lavorazione.	Ridurre la pressione sull'utensile di rettifica.
		Il pezzo da lavorare non è adatto.

Problema	Possibile causa	Soluzione
Il disco abrasivo gira in modo irregolare, si sentono rumori anomali.	Il dado di serraggio 12 è allentato.	Serrare il dado di serraggio 12 (Vedere “Montaggio/smontaggio della mola”).
	Il disco abrasivo è difettoso.	Cambiare il disco abrasivo.

● Pulizia e manutenzione

⚠ **AVVERTENZA!**



Spegnere il prodotto e scollegare l'alimentazione prima di sostituire gli accessori, pulirlo o quando non viene utilizzato.

⚠ **AVVERTENZA! Rischio di ustioni!**

- ▶ Far eseguire gli interventi non descritti nelle presenti istruzioni per l'uso da un'officina specializzata. Utilizzare solo parti originali.
- ▶ Prima di qualsiasi intervento di manutenzione o pulizia, lasciare raffreddare il prodotto.

- Prima di ogni utilizzo, verificare che il prodotto non presenti difetti evidenti, come parti allentate, usurate o danneggiate, la corretta collocazione delle viti o di altre parti. Controllare in particolare il disco abrasivo. Sostituire le parti danneggiate.

● Pulizia

⚠ **AVVERTENZA!**

- ▶ Non utilizzare detersivi o solventi. Le sostanze chimiche possono danneggiare le parti in plastica del prodotto.
- ▶ Non pulire mai il prodotto sotto l'acqua corrente.

- Pulire accuratamente il prodotto dopo ogni utilizzo.

- Pulire le aperture di ventilazione e la superficie del prodotto con una spazzola morbida, un pennello o un panno.

● Manutenzione

(Fig. C)

Sostituzione delle spazzole di carbone

⚠ **AVVERTENZA!**



Spegnere il prodotto e scollegare l'alimentazione prima di sostituire gli accessori, pulirlo o quando non viene utilizzato.

1. Allentare la vite **4** dell'alloggiamento dell'impugnatura (fig. A).
2. Rimuovere l'alloggiamento dell'impugnatura.
3. Sollevare la molla a pressione **14** dalla scanalatura per molla a pressione **16** della spazzola di carbone **15**.
4. Estrarre la spazzola di carbone **15** dalla guida.
5. Inserire una nuova spazzola di carbone **15** nella guida.
6. Riposizionare la molla a pressione **14** sulla scanalatura per molla a pressione **16** della spazzola di carbone **15**.
7. Fissare nuovamente l'alloggiamento dell'impugnatura con la vite.
8. Sostituire le spazzole di carbone **15** in coppia.

● Conservazione

- Tenere il prodotto in un luogo asciutto, protetto dalla polvere, fuori dalla portata dei bambini.

● Smaltimento

L'imballaggio è composto da materiali ecologici che possono essere smaltiti presso i siti di raccolta locali per il riciclo.



Osservare l'identificazione dei materiali di imballaggio per lo smaltimento differenziato, i quali sono contrassegnati da abbreviazioni (a) e da numeri (b) con il seguente significato: 1-7: plastiche/20-22: carta e cartone/80-98: materiali compositi.

Prodotto:



Il prodotto, i suoi accessori e i materiali di imballaggio sono riciclabili e soggetti alla responsabilità estesa del produttore. Per un migliore trattamento dei rifiuti, smaltirli separatamente seguendo i diversi simboli della raccolta differenziata.

Il logo Triman è valido solamente per la Francia.



E' possibile informarsi circa le possibilità di smaltimento del prodotto usato presso l'amministrazione comunale o cittadina.



Per questioni di tutela ambientale non gettare il prodotto usato tra i rifiuti

domestici, ma provvedere invece al suo corretto smaltimento. Presso l'amministrazione competente è possibile ricevere informazioni circa i siti di raccolta e i relativi orari di apertura.

● Garanzia

Il prodotto è stato fabbricato accuratamente secondo severe direttive di qualità ed è stato controllato meticolosamente prima della consegna. In caso di difetti di materiale o fabbricazione l'acquirente può far valere diritti legali nei confronti del venditore. La nostra garanzia sotto riportata non costituisce alcun limite ai diritti legali dell'acquirente.

Questo prodotto è garantito per 3 anni con decorrenza dalla data di acquisto. La garanzia decorre dalla data d'acquisto. Conservare lo scontrino originale in un posto sicuro perché questo documento viene richiesto come prova dell'avvenuto acquisto.

Tutti i danni o difetti presenti già al momento dell'acquisto devono essere comunicati subito dopo l'apertura della confezione.

Se entro 3 anni dalla data di acquisto di questo prodotto si rileva un difetto di materiale o di fabbricazione, noi procederemo, a nostra discrezione, alla riparazione o sostituzione gratuite del prodotto o al rimborso del prezzo di acquisto. Un eventuale intervento in garanzia non prolunga né rinnova il periodo di garanzia stesso. Ciò vale anche per le parti sostituite e riparate.

Questa garanzia decade in caso di danneggiamento oppure uso o manutenzione impropri del prodotto.

La prestazione in garanzia vale per difetti del materiale o di fabbricazione. Questa garanzia non si estende a componenti del prodotto esposti a normale logorio, che possono pertanto essere considerati come componenti soggetti a usura (esempio capacità della batteria, calcificazione, lampade, pneumatici, filtri, spazzole...). La garanzia non si estende altresì a danni che si verificano su componenti delicati (esempio interruttori, batterie, parti realizzate in vetro, schermi, accessori vari) nonché danni derivanti dal trasporto o altri incidenti.

● Gestione dei casi in garanzia

Per permetterci di risolvere rapidamente il vostro problema, procedete nel seguente modo:

Per tutte le richieste conservare lo scontrino e il codice articolo (IAN 508916_2507) a prova dell'avvenuto acquisto.

Il codice articolo si trova nell'etichetta del prodotto, come incisione sul prodotto, nella pagina del titolo di queste istruzioni (in basso a sinistra) oppure nell'adesivo apposto sul retro o sul lato inferiore del prodotto.

In caso di errori di funzionamento o altri difetti contattare innanzitutto il seguente servizio di assistenza telefonicamente o per e-mail.

Potete inviare gratuitamente all'indirizzo dell'assistenza che vi è stato fornito un eventuale prodotto difettoso, allegando la ricevuta d'acquisto (scontrino), la descrizione del tipo di difetto e l'indicazione di quando si è verificato.



Su parkside-diy.com potete visionare e scaricare questo e molti altri manuali. Con questo codice QR accedete direttamente a parkside-diy.com. Scegliete il vostro paese e cercate le istruzioni per l'uso attraverso la maschera di ricerca. Inserendo il codice articolo (IAN) 508916_2507 accedete alle istruzioni per l'uso relative al vostro articolo.

● Assistenza

IT Assistenza Italia

Tel.: 800172663

Modulo di contatto sul sito

parkside-diy.com

IAN 508916_2507

● Dichiarazione di conformità UE

IT

DICHIARAZIONE DI CONFORMITÀ UE (N. 508916_2507)

IAN: 508916_2507
Identificazione del prodotto: "PARKSIDE" Smerigliatrice angolare
Numero di modello: HG11161

L'oggetto della dichiarazione di cui sopra è conforme alla pertinente normativa di armonizzazione dell'Unione:

Direttiva 2006/42/CE
Direttiva 2014/30/UE
Direttiva 2011/65/UE con tutte le relative modifiche

Riferimento alle pertinenti norme armonizzate o riferimenti alle altre specifiche tecniche in relazione alle quali è dichiarata la conformità:

N° / Parti
Direttiva 2006/42/CE
EN 62841-1:2015/A11:2022
EN IEC 62841-2-3:2021/A11:2021
Direttiva 2014/30/UE
EN IEC 55014-1:2021
EN IEC 55014-2:2021
EN IEC 61000-3-2:2019/A1:2021
EN 61000-3-3:2013/A2:2021

L'oggetto della dichiarazione di cui sopra è conforme alla direttiva 2011/65/UE del Parlamento europeo e del Consiglio, dell'8 giugno 2011, sulla restrizione dell'uso di determinate sostanze pericolose nelle apparecchiature elettriche ed elettroniche:

N° / Parti
EN IEC 63000:2018

Depositario della documentazione tecnica: OWIM GmbH & Co.KG

Firmato a nome e per conto di:

OWIM GmbH & Co. KG, Stiftsbergstraße 1, 74167 Neckarsulm, Germania

La presente dichiarazione di conformità è rilasciata sotto la sola responsabilità del produttore.

Traduzione della dichiarazione di conformità originale

Neckarsulm

24.11.2025

Luogo

Data

ppa. Mens Buchheim

Firmatario autorizzato

ppa. Dr. Thorsten Maier























Firmatario autorizzato





Felhasznált figyelmeztető jelzések és szimbólumok	Oldal 228
Bevezető	Oldal 229
Rendeltetésszerű használat	Oldal 229
A csomagolás tartalma	Oldal 229
A részegységek leírása	Oldal 229
Műszaki adatok	Oldal 230
Biztonsági utasítások	Oldal 231
Általános biztonsági utasítások elektromos szerszámokhoz	Oldal 231
Biztonsági utasítások a csiszolóhoz	Oldal 234
Biztonsági utasítások a sarokcsiszolóhoz	Oldal 234
A rezgés és a zaj csökkentése	Oldal 239
Teendők vészhelyzet esetén	Oldal 239
További kockázatok	Oldal 240
Utasítások a munkához	Oldal 240
Csiszolás	Oldal 240
Vágás	Oldal 240
A szorítókulcs tárolása	Oldal 241
Összeszerelés	Oldal 241
A fogó felszerelése	Oldal 241
A védőfedél beállítása/leszerelése	Oldal 241
Feltét felszerelése a védőfedélre/leszerelése a védőfedélről	Oldal 242
Korong felszerelése/leszerelése	Oldal 242
Kezelés	Oldal 243
Be- és kikapcsolás	Oldal 244
Folyamatos működés	Oldal 244
Hibaelhárítás	Oldal 245
Tisztítás és karbantartás	Oldal 245
Tisztítás	Oldal 246
Karbantartás	Oldal 246
Tárolás	Oldal 246
Mentesítés	Oldal 246
Garancia	Oldal 247
Garanciális ügyek lebonyolítása	Oldal 247
Szerviz	Oldal 248
EU-megfelelőségi nyilatkozat	Oldal 249

Felhasznált figyelmeztető jelzések és szimbólumok

Ebben a használati útmutatóban, a csomagoláson és az adattáblán az alábbi figyelmeztető jelzések láthatók:

 <p>VESZÉLY! Ez a szimbólum a „Veszély” szó mellett nagy kockázati tényezőre hívja fel a figyelmet, melyet ha nem kerülnek el, az súlyos sérülésekhez vagy halálesethez vezet.</p>	 <p>VIGYÁZAT! Ez a szimbólum a „Vigyázat” szó mellett alacsony kockázati tényezőre hívja fel a figyelmet, melyet ha nem kerülnek el, az kisebb vagy mérsékelt sérülésekhez vezethet.</p>
 <p>FIGYELMEZTETÉS! Ez a szimbólum a „Figyelmeztetés” szó mellett közepes kockázati tényezőre hívja fel a figyelmet, melyet ha nem kerülnek el, az súlyos sérülésekhez vagy akár halálesethez is vezethet.</p>	 <p>Alkatrészek cseréje és tisztítás esetén, valamint ha nem használja, kapcsolja ki a terméket és válassza le a hálózati áramról.</p>
 <p>Olvassa el a használati útmutatót.</p>	 <p>Váltóáram/-feszültség</p>
 <p>Viseljen védőszemüveget!</p>	 <p>A CE-jelzés azt jelzi, hogy a termék megfelel a rá vonatkozó EU előírásoknak.</p>
 <p>II. védelmi osztály (kettős szigetelés)</p>	 <p>VIGYÁZAT! Vegye figyelembe a biztonsági utasításokat.</p>
 <p>Viseljen fülvédőt!</p>	 <p>Használjon porálarcot!</p>
 <p>Viseljen védősisakot!</p>	 <p>Húzza ki az elektromos csatlakozót</p>
 <p>Viseljen védőkesztyűt.</p>	 <p>Nedves csiszolásra nem használható</p>
 <p>Viseljen csúszásmentes biztonsági cipőt!</p>	 <p>Nem használható oldalcsiszoláshoz</p>
 <p>Ne használja, ha sérült</p>	 <p>Vágásra nem alkalmas</p>
 <p>Csiszolásra nem alkalmas</p>	 <p>Biztonsági utasítások</p>  <p>Kezelési utasítások</p>

	VIGYÁZAT! Ne érjen a mozgó részekhez.		Mindig két kézzel kezelje.
	A védőfedél vágásra nem használható.		

SAROKCSISZOLÓ

● Bevezető

Gratulálunk új termékének vásárlása alkalmából. Ezzel a döntésével vállalatunk értékes terméke mellett döntött. A használati utasítás ezen termék része. A biztonságra, a használatára és a megsemmisítésre vonatkozó fontos tudnivalókat tartalmazza. A termék használata előtt ismerje meg az összes használati és biztonsági tudnivalót. A terméket csak a leírtak szerint és a megadott felhasználási területeken alkalmazza. A termék harmadik személy számára való továbbadása esetén kézbesítse vele annak a teljes dokumentációját is.

● Rendeltetésszerű használat

- A termék egy fém, beton vagy csempe víz nélküli nagyolására és vágására alkalmas szerszám.
- A termék nem alkalmas minden más típusú alkalmazáshoz (pl. csiszolás nem megfelelő csiszolószerszámokkal, csiszolás hűtőközeggel, egészségre veszélyes anyagok, például azbeszt csiszolása vagy vágása).
- A termék otthoni barkácsolásra használható. Nem alkalmas tartós, üzleti célú használatra. A terméket felnőttek használhatják. 16 év alattiak a terméket kizárólag felügyelet alatt használhatják.

- A gyártó nem vállal felelősséget a termék rendeltetésszerű használatából vagy helytelen kezeléséből fakadó károkért.

● A csomagolás tartalma

▲ FIGYELMEZTETÉS!

- ▶ A termék és a csomagolóanyagok nem játékszerek! Gyermeknek nem játszhatnak a műanyag zacskókkal, fóliákkal és az apró alkatrészekkel! Lenyelés és fulladás veszélye!

- 1 Sarokcsiszoló
- 1 Fogó
- 1 Védőfedél
- 1 Szorítókulcs
- 1 Használati útmutató

● A részegységek leírása

A ábra:

- 1 Fogó
- 2 A fogó menete
- 3 Be/ki csúszókapcsoló
- 4 Csavar
- 5 A fogó menete
- 6 Vágókorong *
- 7 Védőfedél
- 7a A védőfedél feltéte
- 8 Orsórögzőtő gomb
- 9 Elektromos csatlakozó
- 10 Szorítókulcs

* A vágókorong nincs mellékelve.

B ábra:

- 11 Illesztőkarima
- 12 Szorítóanya
- 13 Tartóorsó

C ábra:

- 14 Nyomórugó
- 15 Szénkefe
- 16 A nyomórugó hornya

D ábra:

- 17 Csavarok (a védőfedél rögzítéséhez)

E ábra:

- 18 Horony

● Műszaki adatok

Sarokcsiszoló	PWS 115 C3
Névleges bemenő feszültség:	230 V~, 50 Hz
Bemenő teljesítmény:	750 W
Üresjárat sebesség (n_0):	12000 min ⁻¹
A vágó-/nagyolókorongok méretei:	Ø 115 mm × 22,23 mm
A vágó-/nagyolókorongok vastagsága:	max. 6 mm
A csiszolóorsó menete:	M14
A csiszolóorsó menetének hossza:	max. 12 mm
Védelmi osztály:	II/□
Védelmi osztály:	IPX0
Névleges kapacitás:	max. Ø 115 mm

Zajkibocsátási értékek

A mért értékek meghatározása az EN 62841 szerint történt. Az elektromos szerszám A besorolású zajszintje tipikusan:

Hangnyomásszint L_{pA} :	90,2 dB
Bizonytalanság K_{pA} :	3 dB
Hangteljesítményszint L_{WA} :	98,2 dB
Bizonytalanság K_{WA} :	3 dB

Rezgési értékek

A rezgési összérték (háromirányú vektorösszeg) megállapítása az EN 62841 szerint történt:

A fő fogó rezgése $a_{h, AG}$:	8,616 m/s ²
A segédfogó rezgése a_h :	8,395 m/s ²
Bizonytalanság K:	1,5 m/s ²

A megadott értékek a felületcsiszolásra vonatkoznak. Más alkalmazások eltérő rezgési értékekhez vezetnek.

FIGYELMEZTETÉS!



Viseljen fülvédőt!

FIGYELMEZTETÉS!

- ▶ A rezgés- és zajkibocsátási érték az elektromos szerszám tényleges használata közben eltérhet a megadott értéktől, az elektromos szerszám használati típusától és módjától, különösképpen a megmunkálandó munkadarab típusától függően. Próbálja a rezgési és a zajterhelést minél kisebbre csökkenteni. A rezgési terhelés csökkentése érdekében többek között a szerszám használata során viseljen kesztyűt, valamint csökkentse a munkaidőt. Ehhez a működési ciklus minden részét figyelembe kell venni (például amikor az elektromos szerszám kikapcsolt állapotban van, vagy amikor be van kapcsolva, de nincs terhelés alatt).
- ▶ Vékony fémlemezok vagy más, nagy felületű, jól rezgő szerkezetek csiszolása a megadott zajkibocsátási értékeknél jóval (akár 15 dB-lel) magasabb teljes zajkibocsátást eredményezhet. Az ilyen munkadarabok zajkibocsátását a lehető legnagyobb mértékben meg kell fékezni megfelelő intézkedésekkel, például nehéz, rugalmas tompító szőnyegek használatával. A megnövekedett zajkibocsátást a zajártalom kockázatértékelésénél és a megfelelő fülvédő kiválasztásánál is figyelembe kell venni.

MEGJEGYZÉS

- ▶ A megadott rezgési összérték és a megadott zajkibocsátási érték megállapítása egy szabványosított vizsgálati eljárás során került megállapításra, és felhasználható egy elektromos szerszám összehasonlítására egy másikkal.
- ▶ A megadott rezgési összérték és a megadott zajkibocsátási érték továbbá felhasználható a terhelés előzetes becslésére is.



Biztonsági utasítások

- **Általános biztonsági utasítások elektromos szerszámokhoz**

FIGYELMEZTETÉS!

- ▶ **Olvasson el minden, ehhez az elektromos szerszámhoz mellékelt biztonsági utasítást, figyelmeztetést, ábrát és műszaki adatot.** A biztonsági utasítások és figyelmeztetések figyelmen kívül hagyása áramütéshez, tüzesethez és/vagy súlyos sérülésekhez vezethet.

Őrizzen meg minden biztonsági utasítást és figyelmeztetést biztonságos helyen későbbi használatra.

A biztonsági utasításokban használt „elektromos szerszám” kifejezés hálózati áramról működő (hálózati kábellel rendelkező) és akkumulátorral működő (hálózati kábel nélküli) elektromos szerszámokra vonatkozik.

Munkahelyi biztonság

- 1) **A munkaterület legyen mindig tiszta és jól megvilágított.** A rendetlenség vagy a rossz fényviszonyok balesetekhez vezethetnek.
- 2) **Az elektromos szerszámot ne használja robbanásveszélyes környezetben, ahol gyúlékony folyadékok, gázok vagy porok találhatóak.** Az elektromos szerszámok szikrákat keltenek, mely a port vagy a gázokat meggyújthatják.
- 3) **Az elektromos szerszám használata során tartsa a gyermekeket és az egyéb személyeket távol.** Ha megzavarják, elveszítheti az elektromos szerszám feletti uralmát.

Elektromos biztonság

- 1) **Az elektromos szerszám hálózati csatlakozójának illenie kell a konnektorba. Ne módosítsa a csatlakozót. Ne használjon adapteres csatlakozódugaszt földelt elektromos szerszámokkal.** A módosítás nélküli csatlakozók és a megfelelően illeszkedő konnektorok használatával csökken az áramütés kockázata.
- 2) **Kerülje a testi érintkezést olyan földelt felületekkel, mint például csövek, fűtőberendezések, sütők vagy hűtőszekrények.** Az áramütés veszélye megnő, ha a teste földelve van.
- 3) **Az elektromos szerszámokat tartsa esőtől, nedvességtől távol.** Ha az elektromos szerszám belsejébe víz jut be, az növeli az áramütés kockázatát.
- 4) **Az elektromos vezetékét kizárólag rendeltetésének megfelelően használja, azzal ne szállítsa vagy akassza fel az elektromos**

szerszámot, illetve ne használja a hálózati csatlakozó kihúzására a konnektorból. Az elektromos vezetékét óvja a hőtől, olajoktól, éles sarkoktól vagy mozgó alkatrészekről. A sérült vagy összetekeredett elektromos vezetékek növelik az áramütés kockázatát.

- 5) **Ha az elektromos szerszámot kültéren használja, csak olyan hosszabbítót használjon, mely kültéri használatra alkalmas.** Egy kültéri használatra alkalmas hosszabbító használata csökkenti az áramütés kockázatát.
- 6) **Ha elkerülhetetlen, hogy az elektromos szerszámot nedves környezetben használják, használjon egy maradékáram-megszakítót.** Maradékáram-megszakító használata lecsökkenti az áramütés kockázatát.

Személyes biztonság

- 1) **Az elektromos szerszám használata során legyen körültekintő, figyeljen arra, mit tesz, dolgozzon tudatosan. Ne használjon elektromos szerszámokat kábítószer, alkohol vagy gyógyszerek hatása alatt.** Az elektromos szerszám használata során csupán egy pillanatnyi figyelmetlenség is súlyos sérülésekhez vezethet.
- 2) **Viseljen személyes védőfelszerelést és mindig hordjon védőszemüveget.** A személyes védőfelszerelés, például porálarc, csúszásmentes biztonsági cipő, védősisak vagy fülvédő - az elektromos szerszám használatától függően - lecsökkenti a sérülések kockázatát.
- 3) **Ügyeljen arra, hogy az elektromos szerszám ne tudjon akaratlanul elindulni. Mielőtt az elektromos**

szerszámot az elektromos hálózatra és/vagy akkumulátorhoz csatlakoztatná, kézbe venné vagy mozgatná, ellenőrizze, hogy az ki van-e kapcsolva. Ha az

elektromos szerszám szállítása során az ujját a bekapcsológombon tartja, illetve ha az elektromos szerszám bekapcsolt állapotban van és az elektromos hálózatra csatlakozik, az balesetekhez vezethet.

- 4) **Az elektromos szerszám bekapcsolása előtt a beállító szerszámokat, csavarkulcsokat távolítsa el.** Ha egy szerszám vagy egy kulcs az elektromos szerszám egy forgó részébe kerül, az sérüléseket okozhat.
- 5) **Kerülje a szokatlan testhelyzeteket. Álljon biztosan és mindig őrizze meg az egyensúlyát.** Így képes lesz az elektromos szerszámot szokatlan helyzetekben is az irányítása alatt tartani.
- 6) **Viseljen megfelelő ruházatot. Ne viseljen laza ruházatot vagy ékszereket. A haját, ruházatát és a kesztyűjét tartsa a forgó alkatrészekről távol.** A laza ruházatot, ékszereket vagy haját a készülék mozgó részei elkapathatják.
- 7) **Ha porszívó- vagy gyűjtőkészülékek kerültek beszerelésre, ügyeljen azok csatlakoztatására és helyes használatára.** A porszívó berendezések használata csökkenti a por okozta kockázatokat.
- 8) **Kerülje a hamis biztonságérzetet, és ne hagyja figyelmen kívül az elektromos szerszámokra vonatkozó biztonsági szabályokat akkor sem, ha a gyakori használatnak köszönhetően azok kezelésében már tapasztalt. A figyelmetlen kezelés a pillanat**

törtrésze alatt is sérülésekhez vezethet.

Az elektromos szerszám használata és kezelése

- 1) **Ne terhelje túl az elektromos szerszámot. Az adott munkához az arra alkalmas elektromos szerszámot használja.** A megfelelő elektromos szerszám jobban és biztonságosabban dolgozhat, ha azt a megfelelő teljesítménytartományon belül használja.
- 2) **Ne használjon meghibásodott kapcsolóval rendelkező elektromos szerszámot.** Ha egy elektromos szerszámot nem lehet be- vagy kikapcsolni, az veszélyes és szerelésre szorul.
- 3) **A készülék beállítási műveletei, szerszámbetétek cseréje valamint az elektromos szerszám tárolása előtt húzza ki a hálózati csatlakozót a konnektorból és/vagy vegye ki a kivehető akkumulátort.** Ezzel az óvintézkedéssel megelőzi az elektromos szerszám akaratlan bekapcsolását.
- 4) **A használaton kívüli elektromos szerszámokat tartsa gyermekek számára nem elérhető helyen. Ne hagyja, hogy az elektromos szerszámot olyan személyek használják, akik azzal kapcsolatban nem rendelkeznek tapasztalattal vagy nem olvasták el ezeket az utasításokat.** Az elektromos szerszámok tapasztalatlan kezekben veszélyesek.
- 5) **Ápolja az elektromos szerszámokat és a szerszámbetéteit gondosan. Ellenőrizze a mozgó részek kifogástalan működését, hogy azok nem ragadnak-e be, hogy vannak-e törött vagy**

sérült alkatrészek, és hogy az elektromos szerszám működését semmi sem befolyásolja. A sérült alkatrészeket az elektromos szerszám használatba vétele előtt meg kell javíttatni. Sok baleset okozója az elektromos szerszámok gondatlan karbantartása.

- 6) **Gondoskodjon a vágószerszámok élességéről és tisztaságáról.** A gondosan ápoltt, éles pengékkel rendelkező vágószerszámok kevésbé hajlamosak a beragadásra, és könnyebben irányíthatóak.
- 7) **Az elektromos szerszámot, annak alkatrészeit, szerszámbetéiteit stb. ezen útmutató szerint használja. Ennek során vegye figyelembe a munka körülményeit és az elvégzendő feladatot.** Az elektromos szerszámok nem rendeltetésszerű használata veszélyes helyzetekhez vezethet.
- 8) **Tartsa a fogantyúkat és a fogófelületeket szárazon, tisztán, olajoktól és zsiradékoktól mentesen.** A csúszós fogantyúk és fogófelületek miatt nem biztosítható az elektromos szerszám biztonságos kezelése és irányítása váratlan helyzetekben.

Szerviz

- 1) **Az elektromos szerszám javítási munkálatait bizza képzett szakemberre, és csak eredeti pótalkatrészeket használjon.** Így gondoskodhat az elektromos szerszám biztonságos működésének megőrzéséről.

● Biztonsági utasítások a csiszolóhoz

⚠ FIGYELMEZTETÉS!

- ▶ Az olyan anyagokból származó por, mint például az ólomtartalmú festékek, egyes faanyagok és fémek, egészségre ártalmas lehet.
- ▶ Ezekkel a porokkal történő érintkezés, vagy ezek belélegzése a kezelőt vagy a közelben lévő személyeket veszélyeztetheti.

⚠ FIGYELMEZTETÉS!



Viseljen védőszemüveget és porálcot!

● Biztonsági utasítások a sarokcsiszolóhoz

Általános biztonsági utasítások csiszolóhoz és vágáshoz

- 1) **Ez az elektromos szerszám használható csiszolóként és darabológépként is. Vegyen figyelembe a készülékhez mellékelt minden biztonsági utasítást, figyelmeztetést, ábrát és adatot.** Az alábbi figyelmeztetések figyelmen kívül hagyása áramütéshez, tüzesettséghez és/vagy súlyos sérülésekhez vezethet.
- 2) **Az elektromos szerszám nem alkalmas csiszolópapíros csiszolásra, drótkéfével történő munkára, polírozásra vagy lyukak vágására.** Az elektromos szerszám rendeltetésétől eltérő használati módok veszélyekhez és sérülésekhez vezethetnek.

- 3) **Ne használja az elektromos szerszámot olyan célra, amelyre nem kifejezetten tervezték, és amelyre a gyártója nem szánta.** Az ilyen átalakítás az irányítás elvesztéséhez és súlyos testi sérülésekhez vezethet.
- 4) **Ne használjon olyan szerszámberetét, melyeket a gyártó nem kifejezetten ehhez az elektromos szerszámhoz szánt és megadott.** Csak azért, mert egy alkatrészt rá tud rögzíteni az elektromos szerszámra még nem jelenti azt, hogy a használat biztonságos lesz.
- 5) **A szerszámberetét megengedett fordulatszámának legalább olyan magasnak kell lennie, mint az elektromos szerszámon megadott legmagasabb fordulatszám.** Ha egy alkatrész a megengedettnél gyorsabban forog széttörhet és elrepülhet.
- 6) **A szerszámberetét külső átmérőjének és vastagságának meg kell felelnie a elektromos szerszám megadott méreteinek.** Rosszul méretezett szerszámbereteket nem lehet megfelelő védelemmel ellátni és irányítani.
- 7) **A szerszámberetét rögzítéséhez használt méreteknak meg kell egyezniük az elektromos szerszám rögzítőelemeinek méreteivel.** Az olyan szerszámbereték, melyeket nem rögzítettek pontosan az elektromos szerszámhoz, egyenetlenül forognak, erősen rázkódnak, és könnyen el lehet veszteni felettük az irányítást.
- 8) **Ne használjon sérült szerszámbereteket. A szerszámberetét, például csiszolókorong minden használata előtt ellenőrizze, hogy az nem szilánkosodott vagy repedezett-e meg, hogy a csiszolóanyagon nincsenek-e repedések, kopások vagy az elhasználódás jelei. Ha az elektromos szerszám vagy a szerszámberetét leesett, ellenőrizze, hogy az sérült-e, vagy használjon helyette egy ép szerszámberetét. Miután ellenőrizte és felhelyezte a szerszámberetét, tartsa azt úgy, hogy mind Ön, mind pedig a közeli személyek a forgó szerszámberetét forgási síkján kívül essenek, majd járassa a készüléket 1 percig a legmagasabb fordulatszámom. Ha a szerszámberetét hibás, ezalatt a próbajárat alatt eltörik.**
- 9) **Viseljen személyi védőfelszerelést. Az alkalmazásnak megfelelően viseljen arc- vagy szemvédőt, illetve védőszemüveget. Ahol szükséges, viseljen porálarcot, fülvédőt, védőkesztyűt vagy olyan védőkötenyt, amely megvédi Önt a kisebb szilánkoktól és anyagdaraboktól.** Óvja szemeit a szétrepülő törmelékektől, melyek a különböző alkalmazások során keletkeznek. Ahol az adott alkalmazás során por keletkezik, viseljen porálarcot vagy légzésvédőt. Ha túl nagy zajnak van kitéve, halláskárosodást szenvedhet.
- 10) **Ügyeljen arra, hogy a kívülálló munkaterülettől biztonságos távolságban legyenek. Mindenki, aki a munkaterületre lép, viseljen védőfelszerelést.** A munkadarabok törmelékei vagy a megtört szerszámbereték elrepülhetnek, és a közvetlen munkaterületen kívül is sérüléseket okozhatnak.
- 11) **Az elektromos szerszámot csak a szigetelt fogófelületeinél tartsa, ha olyan munkákat végez, melyek során a szerszámberetét a rejtett elektromos vezetékhez vagy a**

saját elektromos vezetékéhez érhet. Feszültség alatt lévő vezetékekkel történő érintkezés során a készülék fém részei is feszültség alá kerülnek, ami áramütéshez vezethet.

- 12) **Az elektromos vezetékét tartsa a forgó szerszámbetétől távol.** Ha elveszíti a készülék feletti uralmát, az elektromos vezetékét átvághatja vagy becsípheti, és a keze vagy a karja a forgó szerszámbetétbe kerülhet.
- 13) **Soha ne tegye le az elektromos szerszámot addig, míg a szerszámbetét teljes mértékben le nem állt.** A forgó szerszámbetét a felülethez érhet, mely során könnyen elveszítheti az elektromos szerszám felett az irányítást.
- 14) **Ne járassa az elektromos szerszámot, amíg azt szállítja.** A forgó szerszámbetét véletlenül elkaphatja a ruházatát, majd a testébe is fúródhat.
- 15) **Rendszeresen tisztítsa meg a elektromos szerszám szellőzőnyílásait.** A motor ventilátora beszívja a port a burkolat alá, és ha a fémes por nagy mértékben felgyülemlik, az elektromos veszélyeket okozhat.
- 16) **Ne használja az elektromos szerszámot éghető anyagok közelében.** A szikrák az ilyen anyagokat begyűjthetik.
- 17) **Ne használjon olyan szerszámbetéteket, amelyek hűtőfolyadékokat igényelnek.** Víz vagy hűtőfolyadékok használata áramütéshez vezethet.

További biztonsági utasítások minden alkalmazáshoz – a visszarúgásra vonatkozó biztonsági utasítások:

A visszarúgás egy hirtelen reakció, melyet egy becsípődött vagy beakadt

forgó szerszámbetét, például csiszolókorong, csiszolótányér, drótkefe stb. okoz. A becsípődés vagy elakadás a forgó szerszámbetét hirtelen leállásához vezet. Ennek következtében az irányítást vesztett elektromos szerszám a szerszámbetét forgásirányával szemben kezd el fogorni az elakadási ponttól. Ha például egy csiszolókorong a munkadarabba szorul vagy abban elakad, a csiszolókorong széle, amely a munkadarabba mélyed elszorulhat, ezáltal a csiszolókorong kitorhethet, vagy visszarúgást okozhat. Ezután a csiszolókorong a kezelő irányába fog elugrani, vagy épp azzal ellenkező irányba attól függően, hogy az elakadáskor a korong merre forgott. Ekkor a csiszolókorong el is törhet. A visszarúgás a elektromos szerszám hibás, helytelen használatának a következménye. A megfelelő elővigyázatossággal, az alábbiakban leírtaknak megfelelően elkerülhető.

- 1) **Tartsa az elektromos szerszám erősen, és tartsa a testét és a karjait olyan helyzetben, hogy képes legyen ellenállni a visszarúgás erejének. Használja a segédfogót is, ha van ilyen, hogy minél jobban irányítani tudja a visszarúgás erejét vagy az ellennyomatékot az indításkor.** A kezelő a megfelelő óvintézkedésekkel uralni tudja a visszarúgások és az ellennyomatékok erejét.
- 2) **Soha ne vigye közel a kezeit a forgó szerszámbetétekhez.** A szerszámbetét a visszarúgás során a keze fölé kerülhet.
- 3) **A teste ne legyen azon a területen, ahová az elektromos szerszám visszarúgás esetén kerül.** A visszarúgás az elektromos szerszámot a csiszolókorong mozgásával ellentétes irányba fogja mozdítani az elakadás helyénél.

- 4) **Dolgozzon különösen óvatosan sarkok, éles szélek stb. közelében. Akadályozza meg, hogy a szerszámot a munkadarabról visszaugorjon és beakadjon.** A forgó szerszámot sarkoknál, éles széleknél, vagy ha megpattan, hajlamos elakadni. Ez az irányítás elvesztéséhez vagy visszarúgáshoz vezet.
- 5) **Ne használjon láncfűrészlapot fa darabolásához, 10 mm-nél nagyobb szegmenstávolsággal rendelkező szegmentált gyémántvágó korongot és fogazott fűrészlapot.** Az ilyen szerszámok gyakran okoznak visszarúgást és az irányítás elvesztését.

Különleges biztonsági utasítások csiszoláshoz és vágáshoz

- 1) **Csak az elektromos szerszámhoz engedélyezett csiszolókorongokat, és csak az adott csiszolókoronghoz használható védőfedelelet használjon.** Az olyan csiszolókorongoknak, melyek nem az adott elektromos szerszámhoz valók, a védelme nem biztosítható megfelelően, ezért nem biztonságosak.
- 2) **A középen lapított csiszolókorongokat úgy kell felszerelni, hogy a csiszolófelület ne lógjon túl a védőfedél szélének síkján.** Egy szakszerűtlenül felszerelt csiszolókorongnak, amely túllóg a védőfedél szélének síkján, nem biztosítható a védelme.
- 3) **A védőfedelelet biztonságosan kell az elektromos szerszámra rögzíteni, azt a legnagyobb biztonság érdekében úgy kell beállítani, hogy a csiszolókorong lehető legkisebb része mutasson a kezelő felé fedetlenül.** A védőfedél segít megóvni a kezelőt a szilánkoktól, illetve az csiszolókoronggal vagy a szikrákkal való érintkezéstől, melyek a ruházatát begyújthatják.
- 4) **A csiszolókorongokat csak az ajánlott alkalmazási módokra használja. Például: Soha ne végezzen csiszolást egy vágókorong oldalsó felületével.** A vágókorongok a korong szélével történő vágásra alkalmasak. Az oldalirányú erőhatás ezeket a korongokat eltörheti.
- 5) **Kizárólag sérülésmentes, megfelelő nagyságú és formájú fesztőkarmákat használjon a kiválasztott csiszolókoronghoz.** A megfelelő karima megtámasztja a csiszolókorongot, lecsökkentve a csiszolókorong törésének veszélyét. A vágókoronghoz használatos karmák eltérhetnek a más csiszolókorongokhoz használtaktól.
- 6) **Ne használjon nagyobb elektromos szerszámokon elkoptatott csiszolókorongokat.** Nagyobb elektromos szerszámokhoz való csiszolókorongok nem használhatóak kisebb elektromos szerszámok magasabb fordulatszámaihoz, így eltörhetnek.
- 7) **Ha a tárcsákat több célra alkalmazza, mindig az elvégzendő alkalmazásnak megfelelő védőfedelelet használja.** Ha nem a megfelelő védőfedelelet használja, az nem biztosítja a kívánt takarást, ami súlyos sérülésekhez vezethet.

További biztonsági utasítások a vágáshoz

- 1) **Kerülje a vágókorong beakadását és a túl nagy nyomást. Ne végezzen túl mély vágásokat.** A vágókorong túlterhelése megnöveli annak igénybevételét, így az

könnyebben elhajolhat vagy elakadhat, ami megnöveli a visszarúgás vagy a korong törésének az esélyét.

- 2) **Kerülje a forgó vágókorong mögötti és előtti területet.** Ha a vágókorongot a munkadarabban a testétől ellenkező irányban mozgatja, az elektromos szerszám visszarúgása esetén a forgó korong Ön felé fog elindulni.
- 3) **Ha a vágókorong elakad, vagy amikor megszakítja a munkát, kapcsolja ki a készüléket és tartsa addig a helyén, amíg a korong teljes mértékben le nem állt. Soha ne próbálja a még forgó vágókorongot kiemelni a vágásból, mert az visszarúgást eredményezhet.** Állapítsa meg az elakadás okát, és szüntesse azt meg.
- 4) **Ne kapcsolja be az elektromos szerszámot addig, amíg az a munkadarabban van. Várja meg, míg a vágókorong eléri a legmagasabb fordulatszámot, mielőtt a vágást óvatosan folytatná.** Ellenkező esetben a korong elakadhat, kiugorhat a munkadarabból, vagy visszarúgást okozhat.
- 5) **A táblákat vagy nagyobb munkadarabokat támassza alá, így lecsökkenti a beragadt vágókorong által okozott visszarúgás kockázatát.** A nagyobb munkadarabok a saját súlyuk alatt meghajolhatnak. A munkadarabot támassza alá a korong mindkét oldalán, tehát a vágás közelében és a szélen is.
- 6) **Legyen különösen elővigyázatos az úgynevezett „zsebvágások” során meglévő falakon vagy egyéb, kevésbé belátható helyeken.** A bemélyedő vágókorong a vágás során gáz- vagy vízvezetékekbe,

elektromos vezetékekbe vagy más tárgyakra érve visszarúgást okozhat.

- 7) **Ne végezzen íves vágásokat.** A vágókorong túlterhelése megnöveli annak igénybevételét, így az könnyebben elhajolhat vagy elakadhat, ami megnöveli a visszarúgás vagy a korong törésének az esélyét, ami súlyos sérülésekhez vezethet.

További biztonsági utasítások a sarokcsiszolóhoz

- 1) A terméket csak maradékáram-megszakító egységgel (RCD-kapcsoló) felszerelt konnektorhoz csatlakoztassa, melynek névleges maradékárama nem haladja meg a 30 mA értéket.
- 2) Tartsa az elektromos vezetékét és a hosszabbítót a korongtól távol. Ha azok megsérülnek, vagy ha azokat átvágja, azonnal húzza ki az elektromos csatlakozót a konnektorból. Ne érjen a vezetékhez, mielőtt azt a hálózatról leválasztotta. Áramütés veszélye áll fenn.
- 3) Ha az elektromos szerszám elektromos vezetéke megsérül, azt egy külön erre a célra alkalmas elektromos vezetékre kell kicserélni, mely az ügyfélszolgálaton keresztül rendelhető.
- 4) Csak olyan csiszolókorongokat használjon, melyek feltüntetett fordulatszáma legalább olyan magas, mint a termék adattábláján látható érték.
- 5) Használat előtt szemrevételezze a csiszolókorongot. Ne használjon sérült vagy deformálódott korongokat. Az elkopott korongokat cserélje ki.
- 6) Ügyeljen arra, hogy a csiszoláskor keltett szikrák ne okozhassanak veszélyeket, pl. ne találjanak el

személyeket vagy ne gyűjtsanak be éghető anyagokat.

- 7) Csiszolás közben viseljen védőszemüveget, biztonsági kesztyűt, légzésvédelmet és fülvédőt.
- 8) Soha ne tartsa az ujját a korong és a szikravédő közé vagy a védőfedelek közelébe. Becsípődés veszélye áll fenn.
- 9) A termék forgó részeinek lefedésére funkcionális okokból nincs lehetőség. Járjon el ezért körültekintően, rögzítse a munkadarabot alaposan, elkerülve annak az elcsúszását, melynek következtében a kezei a csiszolókoronghoz érhetnek.
- 10) A munkadarab a csiszolás során nagyon forró. Ne érjen a megmunkált anyagrésszhez, várja meg, míg az lehűl. Égési sérülés veszélye. Ne használjon hűtőfolyadékokat vagy hasonló anyagokat.
- 11) Ne végezzen a termékkel munkát, ha fáradt, illetve alkohol vagy gyógyszerek fogyasztása után. Időben gondoskodjon pihenőidőről.
- 12) Kapcsolja ki a terméket és húzza ki az elektromos csatlakozót

- Ha a szerszámbetét elakad,
- Ha az elektromos vezeték megsérült vagy összegabalyodott,
- És szokatlan hangokat ad.

Ha az elektromos vezetéket ki kell cserélni, akkor azt a biztonsági kockázatok elkerülése érdekében a gyártónak vagy a képviselőjének kell elvégeznie.

● A rezgés és a zaj csökkentése

Csökkentse a használati időt, alkalmazzon kevesebb rezgéssel és zajjal járó használati módokat, valamint viseljen személyes védőfelszerelést,

ezzel csökkentve a rezgés és a zaj hatásait.

Az alábbi intézkedések segítenek a rezgések és a zaj okozta ártalmak csökkentésében:

- A terméket kizárólag rendeltetésszerűen, az ebben az útmutatóban leírtak szerint használja.
- Ügyeljen a termék kifogástalan állapotára és gondoskodjon a megfelelő karbantartásról.
- A termékhez a megfelelő szerszámbetéteket használja, és ügyeljen arra, hogy azok kifogástalan állapotban legyenek.
- Tartsa a terméket határozottan a fogóinál, illetve fogófelületeinél.
- A termék karbantartását végezze az utasításoknak megfelelően, továbbá ne feledkezzen meg az elégséges kenésről sem (ahol ez szükséges).
- A munkafolyamatot tervezze meg úgy, hogy a nagyobb rezgési értékű termékekkel végzett munka nagyobb időintervallumra tudjon eloszlani.

● Teendők vészhelyzet esetén

Ismerkedjen meg a termék használatával ennek az útmutatónak a segítségével. Tartsa észben a biztonsági utasításokat, és minden esetben kövesse azokat. Ez segít elkerülni a kockázatokat és veszélyeket.

- A termék használata során legyen mindig éber, így időben képes lesz a veszélyek felismerésére és kezelésére. A gyors beavatkozás segít megelőzni a súlyos személyi sérüléseket és anyagi károkat.
- Ha a termék hibásan működik, kapcsolja ki és válassza le a hálózati áramról. Vizsgáltassa át és szükség

szerint szereltesse meg a terméket egy képzett szakemberrel, mielőtt újra használná.

● További kockázatok

MEGJEGYZÉS

- ▶ A termék működés közben elektromágneses teret kelt! Ez a tér bizonyos körülmények között hatással lehet aktív vagy passzív orvosi implantátumok működésére! A súlyos vagy halálos sérülések veszélyének csökkentése érdekében az orvosi implantátumokkal rendelkező személyek érdeklődjenek orvosuknál vagy az orvosi implantátum gyártójánál, mielőtt a terméket használnák!

Még akkor is megmarad a személyi sérülések és anyagi károk potenciális veszélye, ha a terméket az előírásoknak megfelelően használja. A termék felépítéséből és kialakításából adódóan többek között az alábbi veszélyekkel lehet számolni:

- A rezgéssel járó egészségügyi kockázatok, amennyiben a terméket hosszabb ideig használják, illetve a kezelése és a karbantartása nem szakszerűen történik.
- Személyi sérülések és anyagi károk kockázata, melyet hibás vágószerszámok, vagy egy rejtett tárgy becsapódása okoz használat közben.
- Repülő tárgyak okozta személyi sérülések és anyagi károk veszélye.

● Utasítások a munkához

⚠ FIGYELMEZTETÉS!

- ▶ A szerszám kiválasztásakor ügyeljen arra, hogy annak a megengedett sebessége legalább akkora legyen, mint a termékhez megadott maximális sebesség.
- ▶ A korong kiválasztásakor ügyeljen a megengedett legnagyobb átmérőre és a megengedett legnagyobb vastagságra.

● Csiszolás

(H ábra)

⚠ FIGYELMEZTETÉS!

- ▶ Soha ne használjon vágókorongokat csiszoláshoz.
- ▶ A terméket csiszolókoronggal csak felszerelt védőfedél [7] használja.
- ▶ Csak tanúsított csiszolókorongokat használjon.
- ▶ A csiszolásra alkalmas védőfedél [7] fel van szerelve.
- A csiszolásnál 30° és 40° közötti munkaszög esetén érheti el a legjobb eredményt.
- **A védőfedél [7] beállítása és levétele:** Lásd „A védőfedél beállítása/leszerelése” c. részt.
- A munkadarabra csak mérsékelt nyomást gyakoroljon. Mozdogassa a terméket egyenletesen oda-vissza.

● Vágás

(G ábra)

⚠ FIGYELMEZTETÉS!

- ▶ Soha ne használjon csiszolókorongokat vágáshoz!

⚠ FIGYELMEZTETÉS!

▶ A terméket vágókoronggal [6] végzett munkához csak védőfedéllel [7] használja.

- Kizárólag bevizsgált, megerősített rostokkal rendelkező és gyémántbevonatú vágókorongokat [6] szabad használni.
- A védőfedél [7] fel van szerelve. A védőfedél feltételnek [7a] felszerelése: Lásd „A védőfedél beállítása/leszerelése” és a „Feltét felszerelése a védőfedélre/leszerelése a védőfedélről” c. részeket.
- Mindig kisebb lendülettel dolgozzon. A munkadarabra csak mérsékelt nyomást gyakoroljon.
- Mindig ellenirányú mozgással dolgozzon. Így a termék nem tud irányítás nélkül a vágásból kitolódni.

● A szorítókulcs tárolása

- A szorítókulcsot [10] tárolhatja a fogóban [1] (A ábra).

● Összeszerelés

⚠ VIGYÁZAT! Sérülés kockázata!

- ▶ Gondoskodjon arról, hogy elegendő helye legyen a munkához, és ne veszélyeztessen másokat.
- ▶ Üzembe helyezés előtt minden fedelet és védőelemet megfelelően fel kell szerelni.
- ▶ A terméken végzett beállítások előtt húzza ki az elektromos csatlakozót [9] a konnektorból.

● A fogó felszerelése

(A ábra)

⚠ FIGYELMEZTETÉS!

- ▶ A terméket csak felszerelt fogóval [1] használja.
- Csavarja rá a fogót a fogó menetére erősen. A munka jellegétől függően válassza a fogó menetét a bal oldalon [5], a jobb oldalon vagy felül [2] a terméken (A ábra).

● A védőfedél beállítása/leszerelése

(D ábra)

MEGJEGYZÉS

- ▶ A védőfedél [7] előre fel van szerelve a termékre.
 - ▶ Állítsa be a védőfedél [7] pozícióját újra, ha a használat során úgy érzi, hogy az nem nyújt optimális védelmet.
 - A védőfedelelet [7] állítsa be úgy, hogy a szétszálló szikrák vagy anyagdarabok ne tudják sem a kezelőt sem a körülötte állókat eltalálni.
 - A védőfedelelet [7] állítsa be úgy, hogy a szikrák ne tudjanak éghető anyagokat meggyújtani, akár a közelben lévőket.
- #### **A védőfedél leszerelése**
- **A védőfedél [7] levétele:** Távolítsa el a csavarokat [17] egy tárgy, pl. egy kis méretű csavarhúzó segítségével (D ábra).

● Feltét felszerelése a védőfedélre/leszerelése a védőfedélről

(E ábra)

Feltét felszerelése

1. Helyezze fel a védőfedél feltétét **7a** a védőfedélre **7** azzal az oldalával, amelyen a forgásirányt egy nyíl jelzi.
2. Tolja rá a feltétet **7a** a védőfedélre **7**, amíg az a helyére nem kattan.

Feltét leszerelése

1. Lazítsa ki a védőfedél feltétét **7a** úgy, hogy a horonyt **18** letolja a védőfedélről **7**.
2. Csavarja le a feltétet **7a** a védőfedélről **7**.

● Korong felszerelése/leszerelése

(F ábra)

MEGJEGYZÉS

- ▶ Ha a forgásirány fel van tüntetve a korongon, akkor a felszereléskor győződjön meg arról, hogy az megegyezik a termék forgásirányával. A forgásirány a terméken az orsórögzítő gomb **8** mellett található (←).
- ▶ Ügyeljen arra, hogy az illesztőkarima **11** (B ábra) úgy legyen felhelyezve a termékre, hogy az illesztőkarimán lévő bemetszések beakadjanak a termék szélébe. Amikor az illesztőkarima elfordul, a tartóorsónak **13** vele együtt el kell fordulnia.

1. Nyomja meg az orsórögzítő gombot **8**.

2. Fordítsa el a tartóorsót **13** addig, amíg az orsórögzítő a tartóorsót a helyén nem tartja. Tartsa lenyomva az orsórögzítő gombot **8**.
3. Lazítsa ki a szorítóanyát **12** a szorítókulcs **10** segítségével. Ekkor felengedheti az orsórögzítő gombot **8**.
4. Helyezze rá a kívánt korongot az illesztőkarimára **11** (B ábra). A korongon lévő felirat minden esetben a termék felé néz.
5. Tegye vissza a szorítóanyát **12** a tartóorsóra **13**. Ha a korong foglatának vastagsága < 5 mm, a szorítóanyája lapos oldala a szerszámbetét felé néz. Ha a korong foglatának vastagsága ≥ 5 mm, csavarja el a szorítóanyát **12** (B ábra).
6. Nyomja meg az orsórögzítő gombot **8**, majd fordítsa el a tartóorsót **13**, amíg az orsórögzítő a tartóorsót a helyén nem tartja. Húzza meg ismét a szorítóanyát **12** a szorítókulcs **10** segítségével. Ekkor felengedheti az orsórögzítő gombot.

Korong leszerelése

1. Nyomja meg az orsórögzítő gombot **8** (A ábra).
2. Fordítsa el a tartóorsót **13** addig, amíg az orsórögzítő a tartóorsót a helyén nem tartja.
3. Tartsa lenyomva az orsórögzítő gombot **8**.
4. Lazítsa ki a szorítóanyát **12** (B ábra) a szorítókulcs **10** (A ábra) segítségével.
5. Engedje fel az orsórögzítő gombot **8**.
6. Vegye le a szorítóanyát **12** az illesztőkarimával **11** (B ábra) és a csiszoló- vagy vágókorongot a tartóorsóról **13**.

● Kezelés

⚠ FIGYELMEZTETÉS!



Kapcsolja ki a terméket és húzza ki az elektromos csatlakozót [9]. Hagyja a terméket lehűlni.

⚠ FIGYELMEZTETÉS!



A szerszámcseré során a vágási sérülések elkerülése érdekében viseljen védőkesztyűt.

⚠ FIGYELMEZTETÉS!

- ▶ Ne húzza meg a szorítóanyát [12] túl erősen, mert a korong és az anya attól eltörhet.

⚠ VIGYÁZAT! Sérülés kockázata!

- ▶ A terméken végzett minden munkálat előtt húzza ki az elektromos csatlakozót [9].
- ▶ Csak a gyártó által javasolt csiszolókorongokat és tartozékokat használjon. Más szerszámbetétek és egyéb alkatrészek használata sérülés kockázatával járhat.
- ▶ Csak olyan tartozékokat használjon, melyeken fel vannak tüntetve a gyártó adatai, a tokmány típusa, a méretek és az engedélyezett sebesség.
- ▶ Csak olyan tartozékokat használjon, melyek feltüntetett sebessége legalább olyan magas, mint a termék adattábláján látható érték.
- ▶ Ne használjon törött, repedt, vagy más módon sérült csiszolókorongokat.

⚠ VIGYÁZAT! Sérülés kockázata!

- ▶ Soha ne használja a üzemeltesse a terméket védőelemek nélkül.
- ▶ A táblákat vagy munkadarabokat támassza alá, így lecsökkenti a beragadt vágókorong [6] által okozott visszarúgás kockázatát. A nagyobb munkadarabok a saját súlyuk alatt meghajolhatnak. A munkadarabot támassza alá a korong mindkét oldalán, tehát a vágókorong közelében és a szélén is.
- ▶ A termék működése közben a kezeit tartsa a korongtól távol. Sérülés kockázata áll fenn.

MEGJEGYZÉS

Utasítások a cseréhez

- ▶ Soha ne használja a üzemeltesse a terméket védőelemek nélkül.
- ▶ Győződjön meg arról, hogy a szerszámon feltüntetett sebesség ugyanakkora vagy nagyobb-e, mint a termék névleges üresjárat sebessége.
- ▶ Ügyeljen arra, hogy a szerszám méretei megfeleljenek a terméknek.
- ▶ Csak kifogástalan állapotú korongokat használjon (hangpróba: Műanyag kalapáccsal történő megütéskor tiszta hang hallatszik).
- ▶ Soha ne próbáljon a csiszolókorongon egy túl szűk rögzítőfuratot nagyobbra fúrni.

MEGJEGYZÉS

- ▶ Ne használjon különálló szűkítőcsapágyakat vagy adaptereket, hogy a túl nagy furatokkal rendelkező csiszolókorongokat csatolni tudja.
- ▶ Ne használjon fűrészlapokat.
- ▶ A csiszolószerszámok felrögzítésekor csak a mellékelt feszítőkarimákat használja. A feszítőkarima és a csiszolószerszámok közötti közbülső rétegeknek rugalmas anyagból, pl. gumiból, puha kartonból stb. kell lenniük.
- ▶ A szerszámcseré után szerelje össze a terméket újra teljes mértékben.



● Be- és kikapcsolás

⚠ FIGYELMEZTETÉS!

- ▶ Ügyeljen arra, hogy a hálózati csatlakozó feszültsége megegyezzen a terméken lévő adattáblán feltüntetettel.

⚠ FIGYELMEZTETÉS! Sérülés kockázata!

- ▶ A termék kikapcsolása után a szerszám még tovább jár.



1. Dugja be az elektromos csatlakozót  egy konnektorba.
2. A bekapcsoláshoz tolja meg a be/ki csúszókapcsolót  (A ábra) előre a termék irányába, majd végül tolja a termék fogófelületének irányába.
3. A bekapcsolás után várja meg, hogy a termék elérje a maximális sebességét. Csak azután kezdje meg a munkát.

4. A kikapcsoláshoz engedje fel a be/ki csúszókapcsolót . A termék ekkor kikapcsol.

Próbaüzem

- A munka megkezdése, valamint a szerszám cseréje után minden alkalommal indítson el egy próbaüzemet terhelés nélkül.
- Azonnal kapcsolja ki a terméket, ha a szerszám nem simán jár, jelentős rezgéseket észlel vagy szokatlan hangokat hall.

● Folyamatos működés

1. Kapcsolja be a terméket.
2. A folyamatos működés bekapcsolása: Bekapcsolt állapotban akassza be a be/ki csúszókapcsolót  (A ábra) annak a termék irányába történő tolásával.
3. A folyamatos működés kikapcsolása: Tolja meg röviden a be/ki csúszókapcsolót  (A ábra) röviden a termék fogófelületének irányába. A termék ekkor kikapcsol.

● Hibaelhárítás

⚠ FIGYELMEZTETÉS! Áramütésveszély!



A terméken végzett minden munkát előtt húzza ki az elektromos csatlakozót a konnektorból.

Probléma	Lehetséges ok	Megoldás
A termék nem indul.	Nincs áramellátás.	Ellenőrizze a konnektort, az elektromos vezetékét, a kábelt, az elektromos csatlakozót [9] és az otthoni biztosítékot. A javítási munkákat bízza egy villamossági szakemberre.
	Az otthoni biztosíték lekapcsolt.	
A csiszolószerszám nem mozog, pedig a motor jár.	A szorítóanya [12] laza.	Húzza meg a szorítóanyát [12] (lásd a „Korong felszerelése/leszerelése” c. részt).
	A munkadarab, a munkadarab maradványai vagy a csiszolószerszámok maradványai blokkolják a meghajtást.	Szüntesse meg az eltömődéseket.
A motor lelassul, majd leáll.	A terméket a munkadarab túlterheli.	Csökkentse a csiszolószerszámra gyakorolt nyomást.
		Nem arra alkalmas munkadarabot használ.
A csiszolókorong nem egyenletesen forog és szokatlan hangok hallatszanak.	A szorítóanya [12] laza.	Húzza meg a szorítóanyát [12] (lásd a „Korong felszerelése/leszerelése” c. részt).
	A csiszolókorong hibás.	Cserélje ki a csiszolókorongot.

● Tisztítás és karbantartás

⚠ FIGYELMEZTETÉS!



Alkatrészecskék cseréje és tisztítás esetén, valamint ha nem használja, kapcsolja ki a terméket és válassza le a hálózati áramról.

⚠ FIGYELMEZTETÉS! Égési sérülés kockázata!

- ▶ A jelen használati útmutatóban nem leírt munkálatokat bízza egy szakműhelyre. Csak eredeti alkatrészecskéket használjon.
- ▶ Karbantartási és tisztítási munkálatok előtt hagyja a terméket lehűlni.

- Minden használat előtt ellenőrizze a terméket, hogy nincsenek-e rajta látható hiányosságok, például laza, elkopott vagy sérült alkatrészek, és hogy a csavarok és egyéb alkatrészek megfelelően rögzülnek-e a helyükön. Különösképpen ellenőrizze a csiszolókorongot. A sérült alkatrészeket cserélje ki.

● Tisztítás

⚠ FIGYELMEZTETÉS!

- ▶ Ne használjon tisztító- és oldószereket. A vegyi anyagok megtámadhatják a termék műanyag felületeit.
- ▶ Soha ne tisztítsa a terméket folyó víz alatt.

- Minden használat után alaposan tisztítsa meg a terméket.
- Tisztítsa meg a szellőzőnyílásokat és a termék felületét egy puha kefe, ecsettel vagy ruha segítségével.

● Karbantartás

(C ábra)

A szénkefék cseréje

⚠ FIGYELMEZTETÉS!



Alkatrészek cseréje és tisztítás esetén, valamint ha nem használja, kapcsolja ki a terméket és válassza le a hálózati áramról.

1. Lazítsa ki a csavart **4** a fogó burkolatából (A ábra).
2. Vegye le a fogó burkolatát.
3. Emelje ki a nyomórugót **14** a szénkefe **15** nyomórugójának a hornyából **16**.
4. Húzza ki a szénkefét **15** a vezetéből.
5. Toljon be egy új szénkefét **15** a vezetőbe.

6. Helyezze vissza a nyomórugót **14** a szénkefe **15** nyomórugójának a hornyára **16**.
7. Rögzítse vissza a fogó burkolatát a csavarral.
8. A szénkeféket **15** párban cserélje ki.

● Tárolás

- A terméket tárolja száraz, portól védett, gyermekek számára nem elérhető helyen.

● Mentésítés

A csomagolás környezetbarát anyagokból készült, amelyeket a helyi újrahasznosító helyeken adhat le ártalmatlanítás céljából.



A hulladék elkülönítéséhez vegye figyelembe a csomagolóanyagban található jelzéseket. Ezek rövidítéseket (a) és számokat (b) tartalmaznak a következő jelentéssel: 1-7: műanyagok/20-22: papír és karton/80-98: kötőanyagok.

Termék:



A termék, beleértve a tartozékokat és a csomagolóanyagokat is, újrahasznosítható, és a gyártó kiterjesztett felelőssége alá tartozik. A jobb hulladékkezelés érdekében az ábrán látható információk (szortírozási információk) alapján külön ártalmatlanítsa őket.

A Triman-logó csak Franciaországra vonatkozik.



A kiszolgált termék megsemmisítési lehetőségeiről lakóhelye illetékes önkormányzatánál tájékozódhat.



A környezete érdekében, ne dobja a kiszolgált terméket a háztartási szemétkébe, hanem adja le szakszerű ártalmatlanításra. A gyűjtőhelyekről és azok nyitvatartási idejéről az illetékes önkormányzatnál tájékozódhat.

● **Garancia**

A terméket gondosan, szigorú minőségi előírások betartásával gyártottuk, és a szállítás előtt gondosan ellenőriztük. Anyag- vagy gyártási hibák esetén a termék eladójával szemben törvényes jogok illetik meg. Az Ön törvényes jogait az általunk alább meghatározott garancia semmilyen módon nem korlátozza.

Erre a termékre 3 év garanciát adunk a vásárlás dátumától számítva. A garancia idő a vásárlás dátumával kezdődik. Biztonságos helyen őrizze meg az eredeti vásárlói bizonylatot, mert ez a dokumentum szükséges a vásárlás bizonyításához.

A vásárláskor fennálló károkat és hiányosságokat a termék kicsomagolása után haladéktalanul jelezze.

Ha ezen a terméken a vásárlástól számított 3 éven belül anyag- vagy gyártási hibát észlel, vásárlásunk szerint ingyenesen megjavítjuk vagy kicseréljük a terméket. A garancia idő nem hosszabbodik meg a helyette nyújtott szavatossági igény által. Ez a kicserélt vagy javított alkatrészekre is érvényes.

A garancia megszűnik, ha a terméket megrongálták, ill. nem szakszerűen kezelték vagy végezték a karbantartást.

A garancia az anyag- és gyártási hibákra vonatkozik. Ez a garancia nem terjed ki azokra a termékalkatrészekre, amelyek normál kopásnak vannak kitéve, és ezért gyorsan kopó alkatrésznek minősülnek (pl. elemekre, tömlőkre, tintapatronokra), illetve a törékeny alkatrészek sérülésére, pl. kapcsolókra vagy üveg alkatrészekre.

● **Garanciális ügyek lebonyolítása**

Megkeresése gyors feldolgozásához kérjük, kövesse az alábbi utasításokat:

Megkeresés esetén kérjük, mindig készítse elő a pénztárblokkot és a termékszámot (IAN 508916_2507) a vásárlás igazolására.

A termékszámot kérjük, olvassa le a típusabláról, a terméken elhelyezett gravírozásból, az útmutató címlapjáról (alul a bal oldalon), vagy a termék hátsó vagy alsó oldalán található matricáról.

Működési hiba vagy egyéb hiányosság fellépése esetén először vegye fel a kapcsolatot a következőkben felsorolt szervizek valamelyikével telefonon, vagy e-mailen.

A hibásnak ítélt terméket a pénztárblokk és a hiba leírásának és keletkezési idejének megjelölésével, díjmentesen küldheti el az Ön számára kijelölt szerviz címére.



A parkside-diy.com oldalon ezt és számos további kézikönyvet tud megtekinteni és letölteni. Ezzel a QR-kóddal közvetlenül a parkside-diy.com oldalra jut. Válassza ki az országot, és a keresőfelületen keresse meg a használati útmutatókat. A termékszám (IAN) 508916_2507 beírásával juthat el az Ön termékének használati útmutatójához.

● **Szerviz**

(HU) Szerviz Magyarország

Tel.: 0680021647

A formanyomtatvány itt elérhető:

parkside-diy.com

IAN 508916_2507

● EU-megfelelőségi nyilatkozat

HU

EU-MEGFELELŐSÉGI NYILATKOZAT (508916_2507 sz.)

IAN: 508916_2507
Termékazonosító: "PARKSIDE" Sarokcsiszoló
Típuszám: HG11161

A fent ismertetett nyilatkozat tárgya megfelel a vonatkozó uniós harmonizációs jogszabálynak:

2006/42/EK irányelve
2014/30/EU irányelve
2011/65/EU irányelve az összes kapcsolódó módosítással

Az alkalmazott harmonizált szabványokra hivatkozás vagy az azokra az egyéb műszaki leírásokra való hivatkozás, amelyekkel kapcsolatban megfelelőségi nyilatkozatot tettek:

Szám / vonatkozó részek
2006/42/EK irányelve
EN 62841-1-2:2015/A11:2022
EN IEC 62841-2-3:2021/A11:2021
2014/30/EU irányelve
EN IEC 55014-1:2021
EN IEC 55014-2:2021
EN IEC 61000-3-2:2019/A1:2021
EN 61000-3-3:2013/A2:2021

A fent ismertetett nyilatkozat tárgya megfelel az egyes veszélyes anyagok elektromos és elektronikus berendezésekben való alkalmazásának korlátozásáról szóló, 2011. június 8-i 2011/65 / EU európai parlamenti és tanácsi irányelvnek:

Szám / vonatkozó részek
EN IEC 63000:2018



A műszaki dokumentáció tulajdonosa: OWIM GmbH & Co.KG

A nyilatkozatot a nevében és megbízásában írták alá:

OWIM GmbH & Co. KG, Stiftsbergstraße 1, 74167 Neckarsulm, Németország

A jelen megfelelőségi nyilatkozatot a gyártó kizárólagos felelősségére bocsátják ki.

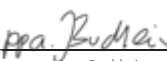
Az eredeti megfelelőségi nyilatkozat fordítása

Neckarsulm	24.11.2025		
Hely	Dátum	ppa. Jens Buchheim meghatalmazott aláíró	ppa. Dr. Thorsten Maier meghatalmazott aláíró

CE

OWIM GmbH & Co. KG

Stiftsbergstraße 1
74167 Neckarsulm
GERMANY

Model No.: HG11161

Version: 02/2026

IAN 508916_2507

