

# SILVERCREST®



## DIGITAL KITCHEN SCALES

(GB) (IE) (NI)

### DIGITAL KITCHEN SCALES

Operation and safety notes

(FR) (BE)

### BALANCE DE CUISINE NUMÉRIQUE

Instructions d'utilisation et consignes de sécurité

(DE) (AT) (CH)

### DIGITALE KÜCHENWAAGE

Bedienungs- und Sicherheitshinweise

(DK)

### DIGITAL KØKKENVÆGT

Brugs- og sikkerhedsanvisninger

(NL) (BE)

### DIGITALE KEUKENWEEGSCHAAL

Bedienings- en veiligheidsinstructies

IAN 460086\_2401

(IE) (NI)  
(DK) (BE) (NL)

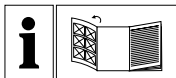

GB/IE/NL	Operation and safety notes	Page	5
DK	Brugs- og sikkerhedsanvisninger	Side	15
FR/BE	Instructions d'utilisation et consignes de sécurité	Page	25
NL/BE	Bedienings- en veiligheidsinstructies	Pagina	36
DE/AT/CH	Bedienungs- und Sicherheitshinweise	Seite	47

**A**



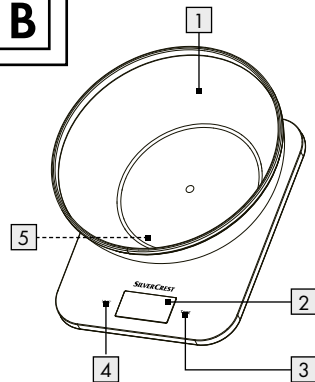
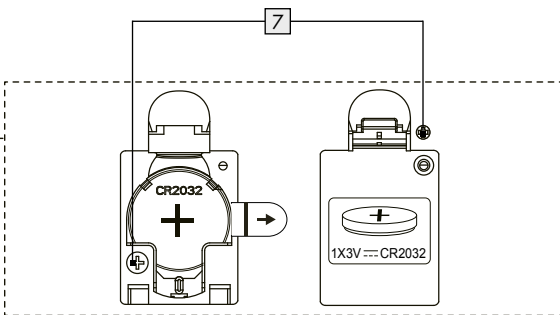
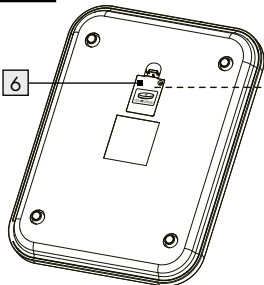
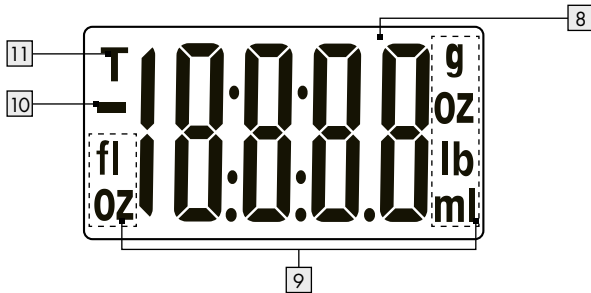





HG09439B

**B****C****D**



<b>List of pictograms used</b> .....	Page 6
<b>Introduction</b> .....	Page 6
Proper use.....	Page 6
Description of parts.....	Page 6
Technical data.....	Page 6
Scope of delivery.....	Page 7
<b>Safety notices</b> .....	Page 7
General safety instructions.....	Page 7
Safety instructions for batteries/rechargeable batteries.....	Page 8
Notes for coin/button cell batteries.....	Page 9
Non-obvious symptoms that might occur because of battery ingestion.....	Page 10
<b>Before first use</b> .....	Page 10
Replacing the battery.....	Page 10
<b>Operation</b> .....	Page 11
Weighing.....	Page 11
Incremental weighing.....	Page 11
Changing the measuring unit.....	Page 11
Switching off.....	Page 11
<b>Troubleshooting</b> .....	Page 12
<b>Cleaning and care</b> .....	Page 13
<b>Disposal</b> .....	Page 13
<b>Warranty</b> .....	Page 13
Warranty claim procedure.....	Page 14
Service.....	Page 14

## List of pictograms used

	Press the weight surface with a certain force to activate the product.		Battery warning: Keep out of reach of children
	Direct current / voltage		Keep out of reach of children
	Safety information Instructions for use		Dispose of used batteries immediately
	CE mark indicates conformity with relevant EU directives applicable for this product.		Non-obvious symptoms that might occur because of battery ingestion.

## Digital kitchen scales

### ● Introduction









We congratulate you on the purchase of your new product. You have chosen a high quality product. The instructions for use are part of the product. They contain important information concerning safety, use and disposal. Before using the product, please familiarise yourself with all of the safety information and instructions for use. Only use the product as described and for the specified applications. If you pass the product on to anyone else, please ensure that you also pass on all the documentation with it.

### ● Proper use

This product is designed to weigh out and tare quantities of food. The product is designed only for use in private household and must not be used in medicinal or commercial areas. The manufacturer is not liable to damage caused by improper use.

### ● Description of parts

#### Kitchen scale (Figs. B+C):

- |   |   |
|---|---|
|  Weighing bowl |  Weighing surface    |
|  LC display    |  Battery compartment |
|  Button TARE   |  Screw               |
|  Button UNIT   |   |

#### LC display (Fig. D):

- |   |   |
|---|---|
|  Numerical display |  Minus symbol -  |
|  Unit symbol       |  "Tare" symbol T |

### ● Technical data

- Max. measuring range: 5000 g/176 oz/11 lb/  
5000 ml/175 fl'oz
- Graduation: 1 g/0.05 oz/0 lb:0.1 oz/  
1 ml/0.05 fl'oz
- Battery: button cell, type CR2032,  
1 x 3 V===
- Rated current: 10 mA

## ● Scope of delivery

Check that all the items are present and that the product and all its parts have no defects immediately after unpacking. Do not under any circumstances use the product if the package contents are incomplete.

- |                 |                                  |
|-----------------|----------------------------------|
| 1 Kitchen scale | 1 Battery (best before: 10/2027) |
| 1 Weighing bowl | 1 Set of instructions for use    |



## Safety notices

**KEEP ALL THE SAFETY ADVICE AND INSTRUCTIONS IN A SAFE PLACE FOR FUTURE REFERENCE!**



## General safety instructions

-  **⚠ WARNING! DANGER OF DEATH AND ACCIDENTS FOR TODDLERS AND CHILDREN!** Never leave children unsupervised with the packaging material. The packaging material represents a danger of suffocation. Children frequently underestimate the dangers. Always keep children away from the packaging material.



- This product can be used by children aged from 8 years and above and persons with reduced physical, sensory or mental capabilities or lack of experience and knowledge if they have been given supervision or instruction concerning use of the product in a safe way and understand the hazards involved. Children shall not play with the product. Cleaning and user maintenance shall not be made by children without supervision.



## **CAUTION! RISK OF INJURY!**

- Do not place more than 5 kg on the product. This could damage the product.
- Do not expose the product to
  - extreme temperatures,
  - direct sunlight,
  - magnetic fields,
  - moisture.These can damage the product.
- This product has delicate electronic components. This means that if it is placed near an object that transmits radio signals, it could cause interference. This could be, for example, mobile telephones, walkie talkies, CB radios, remote controls and

microwaves. If the display indicates a problem, move such objects away from it.

- Electromagnetic interference/high-frequency emissions can lead to the product failing. In cases of the product failing to work, remove the battery for a short while and then replace it. Do this as described in the "Replacing the battery" section.
- Protect the product from electrostatic charge/discharge. This could hinder the internal data exchange, which causes errors in the LC display 2.
- Check the product for damage before use. Never use a damaged product.
-  **FOOD-SAFE!** The taste and smell of your food are not detrimentally affected by this product.
- Clean the product as recommended (see section "Cleaning and care").
-  The weighing bowl is dishwasher suitable.



## Safety instructions for batteries/ rechargeable batteries

- **DANGER TO LIFE!** Keep batteries/rechargeable batteries out of reach of children. If accidentally swallowed seek immediate medical attention.
- Swallowing may lead to burns, perforation of soft tissue, and death. Severe burns can occur within 2 hours of ingestion.
-  **DANGER OF EXPLOSION!** Never recharge non-rechargeable batteries. Do not short-circuit batteries/rechargeable batteries and/or open them. Overheating, fire or bursting can be the result.
- Never throw batteries/rechargeable batteries into fire or water.
- Do not exert mechanical loads to batteries/rechargeable batteries.

### Risk of leakage of batteries/ rechargeable batteries

- Avoid extreme environmental conditions and temperatures, which



could affect batteries/rechargeable batteries, e.g. radiators/direct sunlight.

- If batteries / rechargeable batteries have leaked, avoid contact with skin, eyes and mucous membranes with the chemicals! Flush immediately the affected areas with fresh water and seek medical attention!
- You can remove leaked battery fluids with a dry, absorbent cloth.
-  **WEAR PROTECTIVE GLOVES!** Leaked or damaged batteries/rechargeable batteries can cause burns on contact with the skin. Wear suitable protective gloves at all times if such an event occurs.
- In the event of a leakage of batteries/rechargeable batteries, immediately remove them from the product to prevent damage.
- Remove batteries/rechargeable batteries if the product will not be used for a longer period.

## Risk of damage of the product

- Only use the specified type of battery/rechargeable battery!

- Insert batteries/rechargeable batteries according to polarity marks (+) and (-) on the battery/rechargeable battery and the product.
- Use a dry, lint-free cloth to clean the contacts on the battery/rechargeable battery and in the battery compartment before inserting!
- Remove exhausted batteries/rechargeable batteries from the product immediately.
- The connection terminals are not allowed to be short-circuited.
- Remove rechargeable batteries from the product before charging.

## ● Notes for coin/button cell batteries



**WARNING!** Do not ingest the battery, chemical burn hazard.



**WARNING:** Contains coin battery  
**ATTENTION!** Contains swallowable button cells! Danger of suffocation!



**KEEP BATTERIES OUT OF THE REACH OF CHILDREN!** Swallowing batteries can cause chemical burns, perforation of soft tissue, and death. Severe burns may occur within 2 hours of swallowing batteries. Seek immediate medical attention.

-  **WARNING!** Dispose of used batteries immediately. Keep new and used batteries away from children.
- If the battery compartment does not close securely, stop using the product and keep it away from children.
- If you think batteries might have been swallowed or placed inside any part of the body, seek immediate medical attention.

### Non-obvious symptoms that might occur because of battery ingestion

Unfortunately, it is not obvious when a button or coin battery is stuck in a child's oesophagus (food pipe).





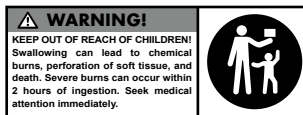

There are no specific symptoms associated with this. The child might:

- cough, gag or drool a lot;
- appear to have a stomach upset or a virus;
- feel sick;
- point to their throat or stomach;
- have a pain in their abdomen, chest or throat;
- be tired or lethargic;
- be quieter or more clingy than usual or otherwise "not themselves";
- lose their appetite or have a reduced appetite; and
- not want to eat solid food/be unable to eat solid food.
- These sorts of symptoms vary or fluctuate, with the pain increasing and then subsiding.
- A specific symptom to button and coin battery ingestion is vomiting fresh (bright red) blood.
- If the child does this seek immediate medical help.
- The lack of clear symptoms is why it is important to be vigilant with "flat" or spare button or coin batteries in the home and the products that contain them.
- **ATTENTION!** Contains button cells that can be swallowed! Danger of suffocation!







**WARNING!** Dispose of used batteries immediately. Keep new and used batteries away from children. If you think batteries might have been swallowed or placed inside any part of the body, seek immediate medical attention.

### ● Before first use (Fig. C)

- Remove all packaging materials from the product.
- Turn the product over and place it on a soft underlay to avoid scratching the surface. Loosen the screw  located at the cover of the battery compartment  on the back of the product.
- Open the cover of the battery compartment  on the back of the product.
- Pull out the insulation strip from the battery compartment .
- Close the cover of the battery compartment  and tighten the screw .

### ● Replacing the battery (Fig. C)

- Turn the product over and place it on a soft underlay to avoid scratching the surface. Loosen the screw  located at the cover of the battery compartment  on the back of the product.
- Open the cover of the battery compartment  on the back of the product.
- Remove the used battery, if present.
- Insert a battery type CR2032 in the battery compartment .

**Note:** Make sure you insert the batteries with the correct polarity. This is indicated on the cover of the battery compartment .

- Close the cover of the battery compartment [6] and tighten the screw [7].

## ● Operation

- Set the product on a solid, level and flat surface to weigh.

## ● Weighing

**Note:** A slight touch of the button TARE [3] and the button UNIT [4] is sufficient to operate the product. If there is too much pressure, the product may tilt.

**Note:** If the weighing bowl [1] was already on the scale when it was switched on, only the weight of the food is displayed.

However, if you place the weighing bowl [1] on the product after you have switched it on, the product will indicate the weight of weighing bowl [1]. You can always press the button TARE [3] at any time to reset the numerical display [8] to "0".

The "Tare" symbol T [11] will appear.

To activate the product, you may directly put a load (e. g. provided weighing bowl [1] and minimum 250g stuff) onto the weighing surface [5]. Pressing onto the weighing surface [5] with a certain force is also a possible way to activate the product. Press the button TARE [3] to reset the numerical display [8] to "0".

Place the item you wish to weigh onto the weighing surface [5] of the product. The numerical display [8] will show the weight of the item you are weighing.

## ● Incremental weighing

- If any food is already on the weighing bowl [1] with the weight of the food and the bowl [1] on the numerical display [8].

- Touching the button TARE [3] with the product on will change the numerical display [8] from the reading to "0". The "Tare" symbol T [11] will appear.
- Now add another item to weigh in the weighing bowl [1]. The numerical display [8] will show the weight of the newly added item.
- If you remove the item added in the weighing bowl [1], the numerical display [8] will again read "0".
- If you remove all items from the product, the LC display [2] will show a negative value indicated by the minus symbol [10].
- Then briefly touch the button TARE [3], and the "Tare" symbol T [11] will disappear.
- **Important!** Be sure never to add more than 5 kg to the weighing bowl [1]. Overloading the product can damage it.

## ● Changing the measuring unit

The product will display the weight in the official European measuring unit "g" (grams), as well as the traditional unit of weight "oz" (ounce, 1 oz ≈ 28.35 g) or "lb'oz" (pound: ounce, 1 lb = 16 oz ≈ 453.59 g).

When measuring the volume of water, the product calculates it by the weight using the official European unit of volume "ml" (millilitres) or the traditional unit of measure "fl'oz" (fluid ounces, 1 fl'oz ≈ 28.41 ml).

To switch the unit of measure, briefly touch the UNIT button [4]. After each time it is touched, the unit display [9] will switch to the next unit listed:

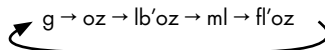

## ● Switching off

- Holding the button TARE [3] for approx. 3 seconds will switch off the product. If no movement is detected

on the weighing bowl [1] for approx. 3 minutes and no button is pressed, the product will automatically switch off.

## ● Troubleshooting

- = Fault
- = Cause
- = Solution

- = The display shows one of the following symbols when you switch on the product:
  - "T"; or
  - "-" symbol; or
  - the numerical display [8] showing any weight
- = The product has memory features of the previous weight before switching off the product and affects the calibration point during activation.
- = 1. Remove any load from the weighing surface [5], if any.  
2. Set the product on a solid, level and flat surface.  
3. Reset the product by holding the button UNIT [4] for approx. 3 seconds.  
4. The product is re-calibrated and the whole LC display [2] will be shown for 2-3 seconds.

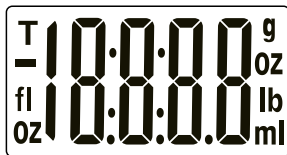

- = 5. The numerical display [8] will read "0" again with the default unit.
- = 6. You can place the item you wish to weigh onto the product.
- = EEEE
- = The product is overloaded.
- = 1. Remove the overload.

- 2. Reset the product by holding the button UNIT [4] for approx. 3 seconds.
- 3. The product is re-calibrated and the whole LC display [2] will be shown for 2-3 seconds.

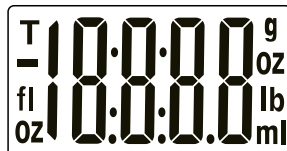

- 4. The numerical display [8] will read "0" again with the default unit.
- 5. You can place the item you wish to weigh onto the product.

**Note:** If EEEE is shown again, it means the overload is greater than the max. measuring range. Remove the overload.

**Note:** Be sure never to add more than 5 kg to the weighing surface [5]. Overloading the product can damage it.

- = L0
- = The batteries are too weak to weigh. You cannot operate the product.
- = Replace the battery (see section "Replacing the battery").

**Note:** The product contains sensitive electronic components. For this reason it is possible that it can be disrupted by radio transmitting equipment in the immediate vicinity. If the LC display [2] indicates a problem, move such objects away from it.

Electrostatic discharges can lead to malfunctions. In cases of the product failing to work, remove the batteries for a short while and then replace them.

## ● Cleaning and care

- Never immerse the product in water or other liquids. This can damage the product.
- Clean the product with a slightly dampened, fluff-free cloth. To remove more stubborn dirt, you can also dampen the cloth with a weak soap solution.
- The weighing bowl  is dishwasher safe.

## ● Disposal

The packaging is made entirely of recyclable materials, which you may dispose of at local recycling facilities.



Observe the marking of the packaging materials for waste separation, which are marked with abbreviations (a) and numbers (b) with following meaning: 1-7: plastics/20-22: paper and fibreboard/80-98: composite materials.



Contact your local refuse disposal authority for more details of how to dispose of your worn-out product.



To help protect the environment, please dispose of the product properly when it has reached the end of its useful life and not in the household waste. Information on collection points and their opening hours can be obtained from your local authority.

Faulty or used batteries/accumulators must be recycled. Return the batteries/accumulators and the product to the available collection points.



## **Environmental damage through incorrect disposal of the batteries/rechargeable batteries!**

Batteries/rechargeable batteries may not be disposed of with the usual domestic waste. They may contain toxic heavy metals and are subject to hazardous waste treatment rules and regulations. The chemical symbols for heavy metals are as follows: Cd = cadmium, Hg = mercury, Pb = lead. That is why you should dispose of used batteries/rechargeable batteries at a local collection point.

## ● Warranty

The product has been manufactured to strict quality guidelines and meticulously examined before delivery. In the event of material or manufacturing defects you have legal rights against the retailer of this product. Your legal rights are not limited in any way by our warranty detailed below.

The warranty for this product is 3 years from the date of purchase. The warranty period begins on the date of purchase. Keep the original sales receipt in a safe location as this document is required as proof of purchase.

Any damage or defects already present at the time of purchase must be reported without delay after unpacking the product.

Should the product show any fault in materials or manufacture within 3 years from the date of purchase, we will repair or replace it – at our choice – free of charge to you. The warranty period is not extended as a result of a claim being granted. This also applies to replaced and repaired parts.

This warranty becomes void if the product has been damaged, or used or maintained improperly.

The warranty covers material or manufacturing defects. This warranty does not cover product parts subject to normal wear and tear, thus considered consumables (e.g. batteries, rechargeable batteries, tubes, cartridges), nor damage to fragile parts, e.g. switches or glass parts.

**NI Service Northern Ireland**

Tel.: 0800 0927852

E-Mail: owim@lidl.ie



## ● Warranty claim procedure

To ensure quick processing of your case, please observe the following instructions:

Please have the till receipt and the item number (IAN 460086\_2401) available as proof of purchase. You will find the item number on the rating plate, an engraving on the front page of the instructions for use (bottom left), or as a sticker on the rear or bottom of the product.

If functional or other defects occur, please contact the service department listed either by telephone or by e-mail. You can return a defective product to us free of charge to the service address that will be provided to you. Ensure that you enclose the proof of purchase (till receipt) and information about what the defect is and when it occurred.

## ● Service

**GB Service Great Britain**

Tel.: 08000569216

E-Mail: owim@lidl.co.uk









**IE Service Ireland**

Tel.: 1800 200736

E-Mail: owim@lidl.ie

<b>Billedtekst til de anvendte piktogrammer</b> .....	Side 16
<b>Indledning</b> .....	Side 16
Formålsbestemt anvendelse.....	Side 16
Beskrivelse af de enkelte dele.....	Side 16
Tekniske data.....	Side 16
Leverede dele.....	Side 17
<b>Sikkerhedshenvisninger</b> .....	Side 17
Generelt om sikkerheden.....	Side 17
Sikkerhedshenvisninger for batterier/akkuer.....	Side 18
Henvisninger vedr. knapcellebatterier.....	Side 19
Ikke åbenlyse symptomer, som kan opstå pga. slugning af batterier.....	Side 20
<b>Inden ibrugtagningen</b> .....	Side 20
Batteriskift.....	Side 20
<b>Betjening</b> .....	Side 21
Vejning.....	Side 21
Tilvejning.....	Side 21
Ændring af måleenhed.....	Side 21
Sluk.....	Side 21
<b>Rettelse af fejl</b> .....	Side 22
<b>Rengøring og pleje</b> .....	Side 23
<b>Bortskaffelse</b> .....	Side 23
<b>Garanti</b> .....	Side 23
Afvikling af garantisager.....	Side 24
Service.....	Side 24

## Billedtekst til de anvendte pictogrammer

	Tryk med en smule kraft på vejfladen, for at aktivere produktet.		Batteriadvarsel: Opbevares uden for børns rækkevidde
	Jævnstrøm/-spænding		Opbevares uden for børns rækkevidde
	Sikkerhedsanvisninger Handlingsanvisninger		Bortskaf brugte batterier omgående.
	CE-mærket indikerer at produktet er i overensstemmelse med relevante EU-direktiver gældende for produktet.		Ikke åbenlyse symptomer, som kan opstå pga. slugning af batterier

## Digital køkkenvægt

### ● Indledning



Hjerteligt tillykke med købet af deres nye produkt. Du har besluttet dig for et produkt af høj kvalitet. Brugervejledningen er en del







af dette produkt. Den indeholder vigtige informationer om sikkerhed, brug og bortskaffelse. Gør dig inden ibrugtagning af produktet fortrolig med alle betjenings- og sikkerhedsanvisninger. Benyt kun produktet som beskrevet og til de oplyste formål. Videregiv alle papirer, hvis du giver produktet videre til tredjemand.

### ● Formålsbestemt anvendelse





Produktet tjener til vejning af ikke-aggressive, ikke-korrosive og ikke-slibende væsker eller faste stoffer. Produktet er udelukkende bestemt til brugen i private husholdninger og må ikke anvendes indenfor medicinske eller kommercielle områder. Producenten fralægger sig ethvert ansvar for skader som følge af u hensigtsmæssig anvendelse.

### ● Beskrivelse af de enkelte dele

#### Køkkenvægt (afbildning B+C):

	Vægtskål		Vejflade
	LC-display		Batterirum
	Kontaktflade TARE		Skrue
	Kontaktflade UNIT		

#### LC-display (afbildning D):

	Numerisk visning		Minustegn -
	Visning af enheden		„Tare“- Symbol T

### ● Tekniske data

Maks. måleområde: 5000 g/176 oz/11 lb/  
5000 ml/175 fl'oz

Inddeling: 1g/0,05 oz/0 lb:0,1 oz/  
1 ml/0,05 fl'oz

Batteri: knapcelle, type CR2032,  
1 x 3V===

Nominel strøm: 10 mA



## ● Leverede dele

Produktet og alle dele skal kontrolleres for fuldstændig og fejlfri tilstand straks efter udpakningen. Anvend under ingen omstændigheder produktet, hvis leveringsomfanget ikke er fuldstændigt.

1 køkkenvægt  
1 vægtskål

1 batteri (mindst holdbar  
til: 10/2027)  
1 betjeningsvejledning



## Sikkerhedshenvisninger

OPBEVAR ALLE SIKKERHEDSHENVISNINGER OG VEJLEDNINGER TIL FREMTIDEN!



## Generelt om sikkerheden



### **⚠ ADVARSEL! LIVS- OG ULYKKEFARE FOR**

**SMÅBØRN OG BØRN!** Lad aldrig børn lege med emballagen uden at være under opsyn. Der består kvælningsfare på grund af emballagemateriale. Børn under vurderer hyppigt farerne. Hold børn altid væk fra emballagematerialet.

- Dette produkt kan benyttes af børn fra 8-årsalderen og opad, samt af personer med forringede fysiske, følelsesmæssige eller mentale evner eller mangel på erfaring og viden, når de er under opsyn eller er blevet vejledt med hensyn til produktet og forstår de deraf resulterende farer. Børn må ikke lege med produktet. Rengøring og brugervedligeholdelse må ikke gennemføres af børn uden at være under opsyn.



### **ADVARSEL! FARE FOR TILSKADEKOMST!** Belast

- produktet ikke med mere end 5 kg. Produktet kunne blive beskadiget.
- Udsæt produktet
  - ikke for ekstreme temperaturer
  - ikke direkte sollys
  - ikke magnetisk omgivelse
  - fugt.I modsat fald trues produktet af beskadigelse.
- Produktet indeholder følsomme elektroniske byggede. Derfor er det muligt, at det forstyrres gennem radiosendeapparater, der befinder sig umiddelbart i nærheden. Dette kan f.eks. være mobiltelefoner,

walkietalki'er, CB-walkie-talki'er, radiofjernstyringer/andre fjernbetjeninger og mikrobølgeapparater. Hvis der dukker fejlmeldinger op på displayet, så skal de pågældende apparater fjernes fra produktets omgivelser.

- Elektromagnetiske forstyrrelser/højfrekvente forstyrrelsesudsendelser kan føre til funktionsforstyrrelser. Fjern ved sådanne funktionsforstyrrelser kortvarigt batteriet og sæt dette i igen. Gå hertil fremad som følgende iht. kapitlet „Batteriskift“.
- Beskyt produktet imod elektrostatisk ladning/afladning. Det kan have til følge, at den interne dataudveksling forstyrres, og det kan endvidere føre til fejl i LC-displayet [2](#).
- Kontrollér produktet for skader inden ibrugtagningen. Tag ikke et beskadiget produkt i brug.
- **FØDEVARESIKKER!**  
 Dette produkt har ingen indflydelse på smagen og lugten af fødevarer.
- Rengør produktet som anbefalet (se kapitel „Rengøring og pleje“).



Vægtskålen er egnet til opvaskemaskine.



## Sikkerhedshenvisninger for batterier/akkuer

- **LIVSFARE!** Hold batterier/akkuer udenfor børns rækkevidde. Opsøg i tilfælde af slugning straks lægehjælp!
- Indtagelse kan forårsage forbrændinger, perforering af blødt væv og døden. Alvorlige forbrændinger kan forekomme inden for 2 timer efter indtagelse.
- **EKSPLOSIONSFARE!**  
 Genoplad aldrig ikkeopladelige batterier igen. Kortslut ikke batterier/akkuer og/eller åben disse ikke. Der kan opstå overophedning, brandfare eller eksplosion.
- Smid batterier/akkuer aldrig i ild eller vand.
- Udsæt batterier/akkuer ikke for mekanisk belastning.

## Risiko for udsivning fra batteriene/akkuerne

- Undgå ekstreme betingelser og temperaturer, som kan påvirke batterier/akkuer, f.eks. varmelegemer/direkte sollys.
- Hvis batterier/akkuer er lækket, skal du undgå at få kemikalierne på huden, i øjnene og i slimhinderne! Skyl de berørte steder med det samme med klart vand og opsøg en læge!
- Du kan fjerne udløbne batterivæsker med en tør, absorberende klud.
-  **BÆR BESKYTTELSESHANDSKER!** Udløbne eller beskadigede batterier/akkuer kan forårsage ætsninger ved berøring med huden. Bær i dette tilfælde derfor egnede beskyttelseshandsker.
- I tilfælde af en lækage hos batterierne/akkuerne, skal De fjerne disse med det samme fra produktet for at undgå beskadigelser.
- Fjern batterierne/akkuerne, når produktet ikke anvendes i en længere periode.

## Risiko for beskadigelse af produktet

- Anvend udelukkende den angivne batteri-/akkutype!
- Indsæt batterier/akkuer iht. polaritetsmærkningen (+) og (-) til batteri/akku og produktet.
- Rengør kontakter ved batteriet/det genopladelige batteri og i batterirummet før ilægningen med en tør, fnugfri klud eller en vatpind!
- Fjern brugte batterier/akkuer omgående fra produktet.
- Kortslut ikke tilslutningsklemmerne.
- Tag genopladelige batterier ud af produktet inden opladningen.

### ● Henvisninger vedr. knapcellebatterier



**ADVARSEL!** Batteriet må ikke sluges - fare for ætsning!



**ADVARSEL:** Indeholder en knapcelle.  
**OBS!** Indeholder knapceller der kan sluges! Fare for kvælning!



**OPBEVAR BATTERIER UDEN FOR BØRNS RÆKKEVIDDE!** Slugning

kan forårsage kemiske forbrændinger, perforering af bløddelsvæv og døden. Alvorlige forbrændinger kan forekomme inden for 2 timer efter slugningen. Opsøg straks en læge.

-  **ADVARSEL!** Bortskaf brugte batterier omgående. Hold nye og brugte batterier på afstand fra børn.
- Hvis batterirummet ikke kan lukkes korrekt, må produktet ikke længere bruges og skal holdes væk fra børn.
- Hvis du har en formodning om, at batterier er blevet slugt eller kommet ind i kroppen, opsøg omgående læge.

### Ikke åbenlyse symptomer, som kan opstå pga. slugning af batterier

Det er desværre ikke tydeligt, når en knapcelle eller et møntbatteri sidder fast i barnets spiserør.

Der er ikke nogen specifikke symptomer man vil kunne bemærke. Barnet kan:

- hoste, have lyst til at kaste op eller svelle meget;
- se ud som om, det har mavekneb eller en virus;
- føle sig utilpas;
- pege på halsen eller maven;
- have ondt i maven, brystkassen eller halsen;
- være træt eller slap;
- være mere rolig eller mere opsøgende end normalt eller bare ikke "være sig selv";
- miste appetitten eller være mindre sulten; og
- ikke spise fast føde/ikke være i stand til at spise fast føde.
- Disse symptomer kan variere, hvorved smerterne tiltager og reduceres igen.
- Et specifikt symptom på slugning af en knapcelle eller et møntbatteri er opkast af frisk (lyserødt) blod.
- Hvis barnet kaster op, bør du omgående opsøge en læge.
- Da der ikke er nogle specifikke symptomer, er det vigtigt at holde øje med "tomme" eller ekstra knapceller eller møntbatterier i hjemmet, og de produkter der indeholder sådanne batterier.
- **OBS!** Indeholder en knapcelle.



**ADVARSEL!** Bortskaf brugte batterier omgående. Hold nye og brugte batterier på afstand fra børn. Hvis du har en formodning om, at batterier er blevet slugt eller kommet ind i kroppen, opsøg omgående læge.

### ● **Inden ibrugtagningen (afbildning. C)**

- Fjern samtligt emballagemateriale fra produktet.
- Vend produktet og læg det på et blødt underlag, for at undgå ridser på overfladen. Løsn skruen 7, som befinder sig på batterikammerets afdækning 6 på bagsiden af produktet.
- Åbn batterikammerets afdækning 6 på bagsiden af produktet.
- Fjern isoleringsstrimlen fra batterikammeret 6.
- Luk batterikammerets 6 afdækning og spænd skruen 7 fast.

### ● **Batteriskift (afbildning.C)**

- Vend produktet og læg det på et blødt underlag, for at undgå ridser på overfladen. Løsn skruen 7, som befinder sig på batterikammerets afdækning 6 på bagsiden af produktet.
  - Åbn batterikammerets afdækning 6 på bagsiden af produktet.
  - Fjern i givet fald det brugte batteri.
  - Sæt et batteri af typen CR2032 i batterikammeret 6.
- Bemærk:** Sørg for den rigtige polaritet. Denne vises på batterikammerets 6 afdækning.
- Luk batterikammerets 6 afdækning og spænd skruen 7 fast.

## ● **Betjening**

- Stil produktet til vejning på et fast, vandret og jævnt underlag.

## ● **Vejning**

**Bemærk:** En let berøring af tasterne (TARE [3], UNIT [4]) er tilstrækkeligt til at betjene produktet. Ved for kraftigt tryk kan produktet vælte.

**Bemærk:** Hvis vægtskålen [1] allerede stod på vægten, da denne blev tændt, er det kun vægten af fødevarer, der angives.

Hvis du først stiller vægtskålen [1] på produktet efter at have tændt det, angiver produktet vægtskålens [1] vægt. Du kan til enhver tid trykke på tasten TARE [3] for at stille den numeriske visning [8] tilbage til værdien "0". "Tare"-symbolet T [11] vises.

For at tænde produktet kan du lægge noget til afvejning (fx den medfølgende vægtskål [1] og en mindstevægt på 250 g) direkte på vejefladen [5]. Du kan også tænde produktet ved at trykke på vejefladen [5]. Tryk på tasten TARE [3] for at stille den numeriske visning [8] tilbage til værdien "0".

Læg nu det, der skal vejes, på produktets vejeflade [5]. Den numeriske visning [8] angiver vægten af det, der skal vejes.

## ● **Tilvejning**

- Befinder der sig allerede fødevarer i vægtskålen [1], angiver den numeriske visning [8] vægten af fødevarerne og af vægtskålen [1].
- Når du ved tændt produkt rører ved kontakfladen TARE [3], skifter den numeriske visning [8] fra den viste værdi til værdien "0". "Tare"-symbolet T [11] vises.

- Tilføj nu en yderligere ting, som skal vejes, i vægtskålen [1]. Den numeriske visning [8] viser nu vægten af den nytillføjede ting, som skal vejes.
- Når du fjerner den tilføjede ting, som skal vejes, fra vægtskålen [1], viser den numeriske visning [8] igen "0".
- Når du fjerner samtlige ting, som skal vejes, fra vægten, viser displayet [2] ved hjælp af minustegnet [10] en negativ værdi.
- Rør kort ved kontakfladen TARE [3] og "Tare"-symbolet T [11] slukkes.
- **Vigtigt!** Sørg for, at der aldrig befinder sig mere end 5 kg i vægtskålen [1]. Ved overbelastning af produktet kan dette beskadiges.

## ● **Ændring af måleenhed**

Produktet viser vægten i den officielle europæiske måleenhed „g“ (gram), men også i de traditionelle måleenheder „oz“ (unse, 1 oz ≈ 28,35 g) eller „lb oz“ (pund: unse, 1 lb = 16 oz ≈ 453,59 g).

Vil De måle volumen af vand, beregner produktet dette på grundlag af vægten i den officielle volumenenhed „ml“ (milliliter) eller den traditionelle måleenhed „fl oz“ (flydeunse, 1 fl oz ≈ 28,41 ml).

For at skifte måleenheden, så skal De kort røre ved kontakfladen UNIT [4]. Enhedens visning [9] skifter, alt efter berøring, til den næste her anførte enhed:

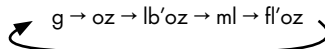

## ● **Sluk**

- Gennem konstant berøring af kontakfladen TARE [3] i ca. 3 sekunder slukker De for produktet. Registreres der på vejefladen [1] i 3 minutter ingen bevægelse og berøres der heller ikke nogen kontakflade, så slukkes produktet automatisk.

## ● **Rettelse af fejl**

- = Fejl
- = Årsag
- = Løsning

- = Displayet viser et af følgende symboler, når du tænder for produktet:
  - "T"; eller
  - "-"-symbol; eller
  - den numeriske visning [8] viser en vilkårlig vægtangivelse
- = Produktet gemmer den sidste vægt, før produktet slukkes, så kalibreringspunktet påvirkes under tændingen.
- = 1. Fjern om nødvendigt vægten fra vejefladen [5].  
2. Stil produktet på et fast, vandret og jævnt underlag.  
3. Nulstil produktet ved at trykke på tasten UNIT [4] i ca. 3 sekunder.  
4. Produktet kalibreres på ny, og hele LC-displayet [2] vises i 2 til 3 sekunder.

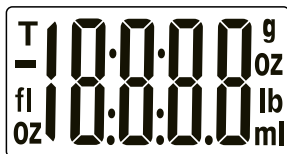

- 5. Den numeriske visning [8] angiver igen standardenheden "0".
- 6. Du kan lægge det, du ønsker at veje, på produktet.

- = EEEE
- = Produktet er overbelastet.
- = 1. Fjern overbelastningen.  
2. Nulstil produktet ved at trykke på tasten UNIT [4] i ca. 3 sekunder.  
3. Produktet kalibreres på ny, og hele LC-displayet [2] vises i 2 til 3 sekunder.



- 4. Den numeriske visning [8] angiver igen standardenheden "0".
- 5. Du kan lægge det, du ønsker at veje, på produktet.

**Bemærk:** Hvis EEEE angives igen, betyder det, at overbelastningen er større end det maksimale måleområde. Fjern overbelastningen.

**Bemærk:** Sørg for aldrig at lægge mere end 5 kg på vejefladen [5]. Overbelastning af produktet kan beskadige det.

- = Lo
- = Batteriet er for svagt til at kunne veje. Produktet kan ikke tages i brug.
- = Udskift batteriet (se kapitel „batteriskift“).

**Bemærk** Produktet indeholder følsomme elektroniske byggedele. Derfor er det muligt, at det forstyrres gennem radiosendeapparater, der befinder sig i umiddelbar nærhed. Optræder der fejlvisninger i LC-displayet [2], skal De fjerne sådanne apparater fra produktets omgivelser.

Elektrostatiske afladninger kan føre til funktionsforstyrrelser. Ved sådanne funktionsforstyrrelser fjernes batteriet kortvarigt og isættes påny.

## ● Rengøring og pleje

- Dyk produktet aldrig i vand eller andre væsker. I modsat fald kan produktet tage skade.
- Rengør produktet med en let fugtet, frugfri klud. Ved stærkere tilsmudsning, kan der også bruges en let sæbevandsopløsning.
- Vægtskålen  er egnet til opvaskemaskine.

## ● Bortskaffelse

Indpakningen består af miljøvenlige materialer, som De kan bortskaffe over de lokale genbrugssteder.



Bemærk forpackningsmaterialernes mærkning til affaldssorteringen, disse er mærket med forkortelser (a) og numre (b) med følgende betydning: 1-7: kunststoffer/20-22: papir og pap/80-98: kompositmaterialer.



De får oplyst muligheder til bortskaffelse af det udtjente produkt hos deres lokale myndigheder eller bystyre.



For miljøets skyld, så må produktet aldrig smides ud sammen med husholdningsaffaldet, når det er udtjent, men skal afleveres til en fagmæssig korrekt bortskaffelse. De kan informere Dem vedrørende opsamlingssteder og deres åbningstider hos deres ansvarlige forvaltning.

Defekte eller brugte batterier/genopladelige batterier skal genanvendes. Aflever batterier/akkuer og/eller produktet via et af de tilbudte indsamlingssteder.



## Miljøskader gennem forkert bortskaffelse af batterierne/akkuerne!

Batterier/akkuer må ikke bortskaffes via husholdningsaffaldet. De kan indeholde giftige tungmetaller og er underlagt behandlingen for særaffald. De kemiske symboler for tungmetaller er følgende: Cd = kadmium, Hg = kviksølv, Pb = bly. Aflever derfor brugte batterier/akkuer hos en kommunal genbrugsstation.

## ● Garanti

Produktet er blevet fremstillet efter strenge kvalitetsstandarder og kontrolleret nøje før udlevering. I tilfælde af materiale- eller produktionsfejl kan du i medfør af loven gøre krav gældende over for sælgeren af produktet. Dine lovmæssige rettigheder begrænses på ingen måde af den af os nedennævnte garanti.

Garantien på dette produkt gælder i 3 år regnet fra købsdatoen. Garantien gælder fra købsdatoen. Opbevar den originale kvittering et sikkert sted, da dette dokument forlanges forlagt som dokumentation for købet.

Alle skader eller mangler, der allerede forefindes på tidspunktet for købet, skal straks meddeles efter udpakningen af produktet.

Hvis der inden for 3 år regnet fra købsdatoen viser sig en materiale- eller produktionsfejl på produktet, reparerer eller udskifter vi det – efter vores valg – gratis for dig. Garantiperioden forlænges ikke som følge af et imødekømt krav om garanti. Dette gælder også for udskiftede og reparerede dele.

Denne garanti bortfalder, hvis produktet er blevet beskadiget eller anvendt og vedligeholdt forkert.

Garantien dækker materiale- og produktionsfejl. Denne garanti dækker hverken produktdele, der er udsat for normal slitage og derfor er at betragte som sliddele (f.eks. batterier, akkumulatorer, slanger, farvepatroner), eller skader på skrøbelige dele, f.eks. kontakter eller dele af glas.

## ● Afvikling af garantisager

For at kunne garantere en hurtig sagsbehandling af deres forespørgsel, bedes De følge følgende anvisninger:

Opbevar kassebon og artikelnummer (IAN 460086\_2401) som købsdokumentation, så disse kan fremlægges på forespørgsel. Artikelnumrene er angivet på typeskiltet, ved en indgravering, på forsiden af vejledningen (nederst til venstre) eller på et mærkat på bag- eller undersiden.

Hvis der forekommer funktionsfejl eller andre mangler, skal De først kontakte nedenstående serviceafdeling telefonisk eller via e-mail.

Et produkt, der er registreret som defekt, kan De derefter sende portofrit til den meddelte serviceadresse ved vedlæggelse af købsbeviset (kassebon) og angivelsen af, hvori manglen består, og hvornår den er opstået.

## ● Service

 **Service Danmark**

Tel.: 80253972









E-Mail: owim@lidl.dk





<b>Légende des pictogrammes utilisés</b> .....	Page 26
<b>Introduction</b> .....	Page 26
Utilisation conforme .....	Page 26
Descriptif des pièces .....	Page 26
Caractéristiques techniques.....	Page 26
Contenu de la livraison.....	Page 27
<b>Consignes de sécurité</b> .....	Page 27
Consignes de sécurité générales .....	Page 27
Consignes de sécurité relatives aux piles/aux piles rechargeables.....	Page 28
Remarques sur les piles boutons .....	Page 30
Symptômes non visibles pouvant apparaître lors de l'ingestion de piles.....	Page 30
<b>Avant la mise en service</b> .....	Page 31
Changer la pile .....	Page 31
<b>Utilisation</b> .....	Page 31
Pesée.....	Page 31
Pesée avec ajout ultérieur.....	Page 32
Modification de l'unité de poids.....	Page 32
Éteindre.....	Page 32
<b>Problèmes et solutions</b> .....	Page 32
<b>Nettoyage et entretien</b> .....	Page 33
<b>Mise au rebut</b> .....	Page 33
<b>Garantie</b> .....	Page 34
Faire valoir sa garantie.....	Page 34
Service après-vente .....	Page 35

## Légende des pictogrammes utilisés

	Appuyez sur la surface de pesée avec un peu de force pour activer le produit.		Avertissement concernant la pile : À conserver hors de portée des enfants.
	Courant continu/Tension continue		À conserver hors de portée des enfants.
	Instructions de sécurité Instructions de manipulation		Mettez immédiatement au rebut les piles usagées.
	La marque CE indique la conformité aux directives européennes applicables à ce produit.		Symptômes non visibles pouvant apparaître lors de l'ingestion de piles

## Balance de cuisine numérique

### ● Introduction



Nous vous félicitons pour l'achat de votre nouveau produit. Vous avez opté pour un produit de grande qualité. Le mode d'emploi fait partie intégrante de ce produit. Il contient des indications importantes pour la sécurité, l'utilisation et la mise au rebut. Veuillez lire consciencieusement toutes les indications d'utilisation et de sécurité du produit.

Ce produit doit uniquement être utilisé conformément aux instructions et dans les domaines d'application spécifiés. Lors d'une cession à tiers, veuillez également remettre tous les documents.







### ● Utilisation conforme

Le produit mesure le poids de liquides ou de matières solides non agressives, non corrosives et non abrasives. Le produit est exclusivement destiné à un usage domestique, et ne doit pas être utilisé dans les secteurs





médicaux ou commerciaux. Le fabricant décline toute responsabilité en cas de dommages résultants d'une utilisation non conforme à l'usage prévu.

### ● Descriptif des pièces

#### Balance de cuisine (voir Fig. B+C) :

- |  |   |
|--|---|
|  1 Récipient de pesée |  5 Surface de pesée    |
|  2 Écran CL           |  6 Compartiment à pile |
|  3 Touche TARE        |  7 Vis                 |
|  4 Touche UNIT        |   |

#### Écran LCD (voir Fig. D) :

- |  |   |
|--|---|
|  8 Affichage numérique   |  10 Signe Moins -       |
|  9 Affichage de l'unité |  11 Symbole « Tare » T |

### ● Caractéristiques techniques

Plage de pesage : 5000g/176 oz/11 lb/  
5000 ml/175 fl'oz  
Graduation : 1g/0,05 oz/0 lb:0,1 oz/  
1 ml/0,05 fl'oz

Pile : modèle bouton, Type CR2032, 1 x 3 V===  
Courant nominal : 10 mA

## ● Contenu de la livraison

Immédiatement après le déballage, veuillez contrôler que la fourniture est au complet et que le produit et toutes les pièces se trouvent en parfait état. N'assemblez en aucun cas le produit, si le contenu de livraison ne devait pas être complet.

1 Balance de cuisine      1 Pile (DLU :10/2027)  
1 Récipient de pesée      1 Mode d'emploi



## Consignes de sécurité

CONSERVEZ TOUTES LES  
CONSIGNES DE SÉCURITÉ ET  
INSTRUCTIONS EN VUE D'UNE  
CONSULTATION ULTÉRIEURE !



## Consignes de sécurité générales

-  **AVERTISSEMENT ! DANGER DE MORT ET D'ACCIDENT POUR LES ENFANTS EN BAS ÂGE ET LES ENFANTS !** Ne jamais laisser

les enfants manipuler le matériel d'emballage sans surveillance. L'emballage présente un risque d'étouffement. Les enfants sous-estiment souvent les dangers. Tenez toujours les enfants éloignés du matériel d'emballage.

- Ce produit peut être utilisé par des enfants âgés de 8 ans et plus ainsi que par des personnes ayant des capacités physiques, sensorielles ou mentales réduites ou manquant d'expérience ou de connaissances, s'ils sont surveillés ou s'ils ont été informés de l'utilisation sûre du produit et comprennent les risques liés à son utilisation. Les enfants ne doivent pas jouer avec le produit. Le nettoyage et l'entretien du produit ne doivent pas être effectués par des enfants laissés sans surveillance.



## ATTENTION ! RISQUE DE BLESSURE !

- Le chargement du produit ne doit pas excéder 5 kg. Le produit pourrait être endommagé.
- N'exposez pas le produit
  - à des températures extrêmes
  - aux rayons directs du soleil

- à un environnement magnétique
- à l'humidité.

Dans le cas contraire, le produit risque d'être endommagé.

- Le produit contient des composants électroniques sensibles. Certaines interférences dues aux appareils à transmission radio placés à proximité sont donc possibles. Il peut s'agir par ex. de téléphones mobiles, d'appareils radio, de postes CB, de télécommandes et de fours à micro-ondes. En cas d'affichages erronés sur l'écran, éloignez ces appareils de l'environnement du produit.
- Des interférences électromagnétiques/émissions parasites haute fréquence peuvent entraîner des dysfonctionnements. En cas de dysfonctionnements de ce type, retirez la pile pendant quelques instants et remettez-la en place. Procédez pour cela comme indiqué au chapitre « Remplacement de la pile ».
- Protégez le produit contre les chargements/déchargements électrostatiques. Ceux-ci pourraient causer un empêchement de l'échange interne de données, ce qui provoque

des erreurs sur l'écran à cristaux liquides [2].

- Avant la mise en service, vérifiez si le produit présente des dommages. Ne pas utiliser un produit endommagé.



### **SÉCURITÉ ALIMENTAIRE GARANTIE !**

- Ce produit ne présente aucune influence défavorable sur le goût et l'odeur des aliments.
- Nettoyez le produit comme recommandé (voir chapitre « Nettoyage et entretien »).
-  Le récipient de pesée peut être nettoyé au lave-vaisselle.



### **Consignes de sécurité relatives aux piles/aux piles rechargeables**

- **DANGER DE MORT !** Rangez les piles/piles rechargeables hors de la portée des enfants. En cas d'ingestion, consultez immédiatement un médecin !
- Une ingestion peut entraîner des brûlures, une perforation des tissus mous et la mort. Des brûlures

graves peuvent apparaître dans les 2 heures suivant l'ingestion.



### **RISQUE D'EXPLOSION !**

Ne rechargez jamais des piles non rechargeables. Ne court-circuitez pas les piles/piles rechargeables et/ou ne les ouvrez pas ! Autrement, vous risquez de provoquer une surchauffe, un incendie ou une explosion.

- Ne jetez jamais des piles/piles rechargeables au feu ou dans l'eau.
- Ne pas soumettre les piles/piles rechargeables à une charge mécanique.

### **Risque de fuite des piles/piles rechargeables**

- Évitez d'exposer les piles/piles rechargeables à des conditions et températures extrêmes susceptibles de les endommager, par ex. sur des radiateurs/exposition directe aux rayons du soleil.
- Lorsque les piles/piles rechargeables fuient, évitez tout contact du produit chimique avec la peau, les yeux ou les muqueuses ! Rincez les zones

touchées à l'eau claire et consultez immédiatement un médecin !

- Vous pouvez éliminer le liquide des piles qui ont coulé avec un chiffon sec et absorbant.



### **PORTER DES GANTS DE PROTECTION !**

- Les piles/piles rechargeables endommagées ou sujettes à des fuites peuvent provoquer des brûlures au contact de la peau. Vous devez donc porter des gants adéquats pour les manipuler.
- En cas de fuite des piles/piles rechargeables, retirez-les aussitôt du produit pour éviter tout endommagement.
- Retirez les piles/piles rechargeables, si vous ne comptez pas utiliser le produit pendant une période prolongée.

### **Risque d'endommagement du produit**

- Exclusivement utiliser le type de pile/pile rechargeable spécifié.
- Insérez les piles/piles rechargeables conformément à l'indication de polarité (+) et (-) indiquée sur la

pile/ pile rechargeable et sur le produit.

- Avant l'insertion de la pile, nettoyez les contacts de la pile/de la pile rechargeable ainsi que ceux présents dans le compartiment à piles en vous servant d'un chiffon sec et non pelucheux ou d'un coton-tige !
- Retirez immédiatement les piles/piles rechargeables usées du produit.
- Ne court-circuitiez pas les bornes de raccordement.
- Retirez les batteries rechargeables du produit avant de les recharger.

## ● Remarques sur les piles boutons



**AVERTISSEMENT !** Ne pas avaler la pile - risque de brûlures chimiques !



**AVERTISSEMENT :** Contient une cellule bouton.



**ATTENTION !** Contient des cellules boutons pouvant être avalées ! Risque

d'asphyxie !



**CONSERVER LES PILES HORS DE PORTÉE DES ENFANTS !**

L'ingestion des piles peut provoquer des brûlures chimiques, perforer les tissus mous et entraîner la mort. Des brûlures graves peuvent survenir dans les 2 heures suivant l'ingestion. Consulter immédiatement un médecin.



**AVERTISSEMENT !** Éliminez immédiatement les piles usagées. Gardez les piles neuves et usagées hors de portée

des enfants.

- Si le compartiment à pile ne ferme pas de manière sûre, n'utilisez plus le produit et gardez-le hors de portée des enfants.
- Si vous pensez que des piles ont pu être ingérées ou pénétrer dans l'organisme, veuillez immédiatement consulter un médecin.



## Symptômes non visibles pouvant apparaître lors de l'ingestion de piles

Malheureusement, il n'est pas évident de se rendre compte qu'une pile bouton ou une pile type pièce de monnaie est coincée dans l'œsophage d'un enfant.

Aucun symptôme spécifique n'y est associé. L'enfant pourrait :

- tousser, s'étouffer ou beaucoup baver ;
  - donner l'impression d'avoir une indigestion ou un virus ;
  - se sentir malade ;
  - pointer vers son cou ou son estomac ;
  - avoir des douleurs au ventre, à la poitrine ou à la gorge ;
  - être fatigué ou léthargique ;
  - être plus calme ou plus affectueux que d'habitude ou autrement ne pas être « lui-même » ;
  - perdre son appétit ou avoir un appétit diminué ; et
  - ne pas pouvoir/ne pas vouloir consommer d'aliments solides.
- Ce type de symptômes varie ou fluctue, la douleur augmentant puis diminuant.
  - Un symptôme spécifique de l'ingestion de piles boutons et de piles type pièce de monnaie est le vomissement de sang frais (rouge clair).

- Si un tel symptôme apparaît chez l'enfant, vous devez consulter immédiatement un médecin.
- En l'absence de symptômes clairs, il est important d'être vigilant avec les piles boutons et les piles type pièce de monnaie « vides » ou en surplus dans la maison et les produits qui les contiennent.
- **ATTENTION !** Contient une cellule bouton.

#### **⚠ AVERTISSEMENT !**

**CONSERVER LES PILES HORS DE PORTÉE DES ENFANTS !**  
L'ingestion des piles peut provoquer des brûlures chimiques, perforer les tissus mous et entraîner la mort. Des brûlures graves peuvent survenir dans les 2 heures suivant l'ingestion. Consulter immédiatement un médecin.



**AVERTISSEMENT !** Éliminez immédiatement les piles usagées. Gardez les piles neuves et usagées hors de portée des enfants. Si vous pensez que des piles ont pu être ingérées ou pénétrer dans l'organisme, veuillez immédiatement consulter un médecin.

## ● Avant la mise en service (Fig. C)

- Veuillez retirer du produit l'ensemble des matériaux composant l'emballage.
- Retournez le produit, et posez-le sur un support souple, afin d'éviter de causer des rayures à sa surface. Desserrez la vis [7] se trouvant à l'arrière du produit sur le couvercle du compartiment à pile [6].
- Ouvrez le couvercle du compartiment à pile [6] sur le côté arrière du produit.
- Retirez la bande isolante du compartiment à pile [6].
- Fermez le couvercle du compartiment à pile [6] et serrez la vis [7].

## ● Changer la pile (Fig. C)

- Retournez le produit, et posez-le sur un support souple, afin d'éviter de causer des rayures à sa surface. Desserrez la vis [7] se trouvant à l'arrière du produit sur le couvercle du compartiment à pile [6].

- Ouvrez le couvercle du compartiment à pile [6] sur le côté arrière du produit.
- Le cas échéant, retirez la pile usée.
- Insérez une pile de type CR2032 dans le compartiment à pile [6].  
**Remarque :** Vérifiez que la polarité est correcte. La polarité est indiquée dans le compartiment à pile [6].
- Fermez le couvercle du compartiment à pile [6] et serrez fermement la vis [7].

## ● Utilisation

- Placez le produit sur une surface ferme et solide, horizontale et plane.

## ● Pesée

**Remarque :** Une légère pression des touches (TARE [3], UNIT [4]) suffit pour activer le produit. Une pression trop forte peut faire basculer le produit.

**Remarque :** Si le récipient de pesée [1] était déjà sur la balance lors de la mise en marche, le poids est à présent complété par celui des aliments.

Si vous placez le récipient de pesée [1] sur le produit après avoir allumé le produit, celui-ci affiche le poids du récipient de pesée [1].

Vous pouvez à tout moment appuyer sur la touche TARE [3] pour réinitialiser l'affichage numérique [8] à la valeur « 0 ».

Le symbole T « Tare » [11] apparaît.

Pour allumer le produit, placez un objet quelconque (tel que le récipient de pesée [1] fourni et un poids d'au moins 250 g) directement sur la surface de pesée [5].

Vous pouvez également allumer le produit en exerçant une légère pression sur la surface de pesée [5].

Appuyez sur la touche TARE [3] pour réinitialiser l'affichage numérique [8] à « 0 ».

Placez maintenant le bien à peser sur la surface de pesée [5] du produit. L'affichage numérique [8] indique le poids du bien à peser.

## ● Pesée avec ajout ultérieur

- Si un produit alimentaire se trouve déjà dans le récipient de pesée [1], l'affichage numérique [8] indique le poids du produit alimentaire et du récipient de pesée [1].
- Si vous appuyez sur la touche TARE [3] lorsque le produit est en marche, l'affichage numérique [8] de la valeur affichée passe à la valeur « 0 ». Le symbole « Tare » T [11] apparaît.
- Ajoutez maintenant un autre bien à peser dans le récipient de pesée [1]. L'affichage numérique [8] affiche le poids du bien à peser ajouté.
- Lorsque vous enlevez le bien à peser ajouté du récipient de pesée [1], l'affichage numérique [8] indique à nouveau « 0 ».
- Si vous retirez du produit la totalité des biens à peser, l'écran CL [2] affiche une valeur négative symbolisée par le signe Moins [10].
- Touchez alors brièvement la touche TARE [3] et le symbole « Tare » T [11] disparaît.
- **Important !** Assurez-vous que le poids se trouvant dans le récipient de pesée [1] ne dépasse jamais 5 kg. En cas de surcharge du produit, celui-ci risque d'être endommagé.

## ● Modification de l'unité de poids

Le produit affiche selon l'unité de mesure européenne «g» (gramme), mais également, selon les unités de mesure traditionnelles, «oz» (once, 1 oz ≈ 28,35 g) ou «lb'oz» (livre: once, 1 lb = 16 oz ≈ 453,59 g). Si vous souhaitez mesurer le volume de l'eau, le produit calcule celui-ci en fonction du poids dans l'unité de

volume européenne «ml» (millilitre) ou de l'unité de mesure traditionnelle «fl'oz» (once liquide, 1 fl'oz ≈ 28,41 ml). Pour changer d'unité de mesure, appuyez brièvement sur la touche UNIT [4]. L'affichage de l'unité [9] change après chaque actionnement de la touche dans l'unité suivante listée ci-dessous :

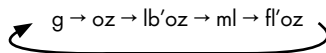

## ● Éteindre

- En appuyant constamment sur la touche TARE [3] pendant environ 3 secondes, vous éteignez le produit. Si aucun mouvement n'est enregistré sur la surface de pesage [1] pendant 3 minutes et qu'aucune touche n'est actionnée, le produit s'éteint automatiquement.

## ● Problèmes et solutions

- = Erreur
- = Source
- = Solution
- = L'écran affiche l'un des symboles suivants lorsque vous allumez le produit :
  - « T » ; ou
  - symbole « - » ; ou
  - l'affichage numérique [8] affiche une indication de poids quelconque
- = Le produit sauvegarde le dernier poids avant l'extinction du produit, de sorte que le point d'étalonnage est influencé lors de la mise en marche.
- = 1. Retirez le cas échéant la charge de la surface de pesée [5].



- Placez le produit sur un support solide, horizontal et plan.
- Réinitialisez le produit en appuyant sur la touche UNIT [4] pendant environ 3 secondes.
- Le produit est recalibré et l'ensemble de l'écran LCD [2] s'affiche pendant 2 à 3 secondes.

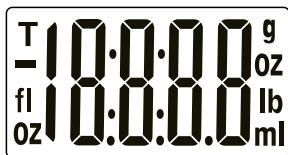

- L'affichage numérique [8] indique à nouveau l'unité standard « 0 ».
- Vous pouvez placer le bien que vous souhaitez peser sur le produit.

● = EEEE

● = Le produit est surchargé.

○ = 1. Retirez l'excédent de charge.

- Réinitialisez le produit en appuyant sur la touche UNIT [4] pendant environ 3 secondes.
- Le produit est recalibré et l'ensemble de l'écran LCD [2] s'affiche pendant 2 à 3 secondes.

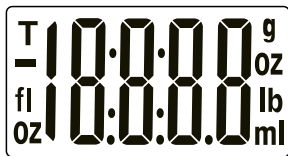

- L'affichage numérique [8] indique à nouveau l'unité standard « 0 ».
- Vous pouvez placer le bien que vous souhaitez peser sur le produit.

**Remarque :** Si EEEE s'affiche à nouveau, cela signifie que la surcharge est supérieure à la plage de mesure maximale. Retirez l'excédent de charge.

**Remarque :** Veillez à ne jamais poser plus de 5 kg sur la surface de pesée [5]. Une surcharge du produit peut l'endommager.

● = Lo

● = La pile est trop faible pour la pesée. Vous ne pouvez pas mettre le produit en service.

○ = Remplacer la pile (voir chapitre «Remplacement de la pile»).

**Remarque :** Le produit contient des composants électroniques fragiles. Certaines interférences dues aux appareils à transmission radio placés à proximité sont donc possibles. En cas d'affichages erronés sur l'écran [2], éloignez ces appareils de l'environnement du produit. Les décharges électrostatiques peuvent occasionner des dysfonctionnements. En cas de dysfonctionnements de ce type, retirez la pile pendant quelques instants et remettez-la en place.

## ● Nettoyage et entretien

- Ne jamais immerger l'appareil dans l'eau ni dans d'autres liquides. Dans le cas contraire, le produit pourrait être endommagé.
- Nettoyez le produit avec un chiffon non pelucheux légèrement humide. Si la balance est très sale, vous pouvez aussi imbiber le chiffon d'eau savonneuse douce.
- Le récipient de pesée [1] est adapté au lave-vaisselle.

## ● Mise au rebut

L'emballage se compose de matières recyclables pouvant être mises au rebut dans les déchetteries locales.



Veillez respecter l'identification des matériaux d'emballage pour le tri sélectif, ils sont identifiés avec des abréviations (a) et des chiffres (b) ayant la signification suivante : 1-7 : plastiques/20-22 : papiers et cartons/80-98 : matériaux composite.



Votre mairie ou votre municipalité vous renseigneront sur les possibilités de mise au rebut des produits usagés.



Afin de contribuer à la protection de l'environnement, veuillez ne pas jeter votre produit usagé dans les ordures ménagères, mais éliminez-le de manière appropriée. Pour obtenir des renseignements concernant les points de collecte et leurs horaires d'ouverture, vous pouvez contacter votre municipalité.

Les piles/piles rechargeables défectueuses ou usagées doivent être recyclées. Les piles et/ou piles rechargeables et/ou le produit doivent être retournés dans les centres de collecte proposés.



### **Pollution de l'environnement par la mise au rebut incorrecte des piles/piles rechargeables !**

Les piles/piles rechargeables ne doivent pas être mises au rebut avec les ordures ménagères. Elles peuvent contenir des métaux lourds toxiques et doivent être considérées comme des déchets spéciaux. Les symboles chimiques des métaux lourds sont les suivants : Cd = cadmium, Hg = mercure, Pb = plomb. Pour cette raison, veuillez toujours déposer les piles/piles rechargeables usagées dans les conteneurs de recyclage communaux.

## ● **Garantie**

Le produit a été fabriqué selon des critères de qualité stricts, et contrôlé consciencieusement avant sa livraison. En cas de défaut de matériau ou de fabrication, vous avez des droits légaux vis-à-vis du vendeur du produit. Vos droits légaux ne sont en aucun cas limités par notre garantie mentionnée ci-dessous.

La garantie de ce produit est de 3 ans à partir de la date d'achat. La période de garantie commence à la date d'achat. Conservez l'original de la preuve d'achat dans un endroit sûr car ce document est nécessaire pour prouver l'achat.

Tout dommage ou défaut déjà présent au moment de l'achat doit être signalé immédiatement après le déballage du produit.

Si le produit présente un défaut de matériau ou de fabrication dans les 3 ans qui suivent la date d'achat, nous le réparerons ou le remplacerons - à notre choix - gratuitement pour vous. La période de garantie n'est pas prolongée par une demande de garantie acceptée. Cette mesure s'applique également pour les pièces remplacées et réparées.

Cette garantie est annulée si le produit a été endommagé ou utilisé ou entretenu de manière incorrecte.

La garantie couvre les défauts de matériels et de fabrication. Cette garantie ne couvre pas les pièces du produit soumises à une usure normale, et qui sont donc considérées comme des pièces d'usure (par exemple les piles, les piles rechargeables, tuyaux, les cartouches d'encre), ni les dommages aux pièces fragiles, par exemple les interrupteurs ou les pièces en verre.

## ● **Faire valoir sa garantie**

Pour garantir la rapidité d'exécution de la procédure de garantie, veuillez respecter les indications suivantes :

Veuillez conserver le ticket de caisse et la référence du produit (IAN 460086\_2401) à titre de preuve d'achat pour toute demande.

Le numéro de référence de l'article est indiqué sur la plaque d'identification, gravé sur la page de titre de

votre manuel (en bas à gauche) ou sur un autocollant apposé sur la face arrière ou inférieure du produit.

En cas de dysfonctionnement du produit, ou de tout autre défaut, contactez en premier lieu le service après-vente par téléphone ou par e-mail aux coordonnées indiquées ci-dessous.

Vous pouvez alors envoyer franco de port tout produit considéré comme défectueux au service clientèle indiqué, accompagné de la preuve d'achat (ticket de caisse) et d'une description écrite du défaut avec mention de sa date d'apparition.

## ● Service après-vente

### **FR** Service après-vente France

Tél. : 0800904879

E-Mail : [owim@lidl.fr](mailto:owim@lidl.fr)

### **BE** Service après-vente Belgique

Tél. : 080071011

Tél. : 80023970 (Luxembourg)

E-Mail : [owim@lidl.be](mailto:owim@lidl.be)



<b>Legenda van de gebruikte pictogrammen</b> .....	Pagina	37
<b>Inleiding</b> .....	Pagina	37
Correct gebruik.....	Pagina	37
Beschrijving van de onderdelen.....	Pagina	37
Technische gegevens.....	Pagina	37
Omvang van de levering.....	Pagina	38
<b>Veiligheidsinstructies</b> .....	Pagina	38
Algemene veiligheidsinstructies.....	Pagina	38
Veiligheidsinstructies voor batterijen/accu's.....	Pagina	39
Aanwijzingen voor knoopcelbatterijen.....	Pagina	41
Niet-duidelijke symptomen die door het inslikken van batterijen kunnen optreden.....	Pagina	41
<b>Voor de ingebruikname</b> .....	Pagina	42
Batterij vervangen.....	Pagina	42
<b>Bediening</b> .....	Pagina	42
Wegen.....	Pagina	42
Doorwegen.....	Pagina	42
Meeteenheid veranderen.....	Pagina	43
Uitschakelen.....	Pagina	43
<b>Storingen verhelpen</b> .....	Pagina	43
<b>Reiniging en onderhoud</b> .....	Pagina	44
<b>Afvoer</b> .....	Pagina	44
<b>Garantie</b> .....	Pagina	45
Afwikkeling in geval van garantie.....	Pagina	45
Service.....	Pagina	46

## Legenda van de gebruikte pictogrammen

	Druk enigszins met kracht op het weegvlak om het product te activeren.		Batterij waarschuwing: buiten het bereik van kinderen opbergen
	Gelijkstroom/-spanning		Buiten het bereik van kinderen opbergen
	Veiligheidsinstructies Instructies		Gooi gebruikte batterijen meteen weg
	De CE-markering duidt op conformiteit met relevante EU-richtlijnen die van toepassing zijn op dit product.		Niet-duidelijke symptomen die door het inslikken van batterijen kunnen optreden

## Digitale keukenweegschaal

### ● Inleiding



Hartelijk gefeliciteerd met de aankoop van uw nieuwe product. U heeft voor een hoogwaardig product gekozen. De gebruiksaanwijzing is een deel van het product. Deze bevat belangrijke aanwijzingen voor veiligheid, gebruik en verwijdering. Maakt U zich voor de ingebruikname van het product met alle bedienings- en veiligheidsvoorschriften vertrouwd. Gebruik het product alleen zoals beschreven en voor de aangegeven toepassingsgebieden. Overhandig alle documenten bij doorgifte van het product aan derden.

### ● Correct gebruik

Het product bepaalt het gewicht van niet-agressieve, niet-corrosieve en niet-schurende vloeistoffen of vaste stoffen. Het product is uitsluitend bestemd voor het gebruik in privéhuishoudens en mag niet in medische of commerciële omgevingen worden gebruikt. De fabrikant

is niet aansprakelijk voor schade die terug te voeren is op onjuist gebruik.

### ● Beschrijving van de onderdelen

#### Keukenweegschaal (afb. B+C):

- |  |  |
|--|--|
|  |  |
|  |  |
|  |  |
|  |  |

#### LC-weergave (afb. D):

- |  |  |
|--|--|
|  |  |
|  |  |

### ● Technische gegevens

Max. meetbereik: 5000g/176 oz/11 lb/  
5000ml/175 fl'oz

Indeling: 1g/0,05 oz/0 lb:0,1 oz/  
1 ml/0,05 fl'oz  
Batterij: knoopcel, type CR2032,  
1 x 3 V===  
Nominale stroom: 10 mA

## ● Omvang van de levering

Controleer de levering direct na het uitpakken op volledigheid en op de optimale staat van het product en alle onderdelen. Gebruik het product in geen geval als de levering niet compleet is.

1 keukenweegschaal      1 batterij (THT: 10/2027)  
1 weegkom                      1 gebruiksaanwijzing



## Veiligheidsinstructies

**BEWAAR ALLE VEILIGHEIDSINSTRUCTIES EN AANWIJZINGEN OM DEZE EVENTUEEL LATER TE KUNNEN RAADPLEGEN!**



### Algemene veiligheidsinstructies



**WAARSCHUWING!**  
**LEVENSGEVAAR EN KANS**  
**OP ONGEVALLLEN VOOR**

## **KLEUTERS EN KINDEREN!**

Laat kinderen nooit zonder toezicht hanteren met het verpakkingsmateriaal. Er bestaat gevaar voor verstikking door verpakkingsmateriaal. Kinderen onderschatten de gevaren vaak. Houd kinderen altijd uit de buurt van het verpakkingsmateriaal.

- Dit product kan door kinderen vanaf 8 alsmede door personen met verminderde fysieke, sensorische of mentale vaardigheden of een gebrek aan ervaring en kennis worden gebruikt, als zij onder toezicht staan of geïnstrueerd werden met betrekking tot het veilige gebruik van het product en zij de hieruit voortvloeiende gevaren begrijpen. Kinderen mogen niet met het product spelen. Reiniging en onderhoud mag niet door kinderen zonder toezicht worden uitgevoerd.



### **VOORZICHTIG! KANS OP LETSEL!**

- Belast het product met niet meer dan 5 kg. Het product kan beschadigd raken.
- Stel het product
  - niet bloot aan extreme temperaturen,

- direct zonlicht,
- een magnetische omgeving
- of vocht.

Anders kan het product beschadigd raken.

- Het product bevat kwetsbare elektronische componenten. Daarom is het mogelijk dat het door radiografische apparaten in de directe omgeving wordt verstoord. Dit kunnen bijv. mobiele telefoons, draadloze walkie-talkies, CB-zenders, draadloze afstandsbedieningen/andere afstandsbedieningen en magnetrons zijn. Als er onjuiste weergaven op het display verschijnen, dient u dergelijke apparaten te verwijderen uit de omgeving van het product.
- Elektromagnetische storingen/hoogfrequente storingsemissies kunnen leiden tot functionele storingen. Verwijder in geval van dergelijke functionele storingen even de batterij en plaats deze opnieuw. Ga hiervoor te werk zoals beschreven in hoofdstuk „Batterij vervangen“.
- Bescherm het product tegen elektrostatische lading/ontlading. Dit kan een belemmering voor de

interne data-transmissie veroorzaken, wat fouten in het LC-display 2 genereert.

- Controleer het product voor ingebruikname op beschadigingen. Neem een beschadigd product niet in gebruik.



### **GESCHIKT VOOR LEVENSMIDDELEN!** Dit

product heeft geen nadelige invloed op de smaak en geur van levensmiddelen.

- Reinig het product zoals aanbevolen (zie onderdeel „Reiniging en onderhoud“).
-  De weegkom is geschikt voor de vaatwasser.



### **Veiligheidsinstructies voor batterijen/accu's**

- **LEVENSGEVAAR!** Houd batterijen/accu's buiten het bereik van kinderen. Raadpleeg bij inslikken onmiddellijk een arts!
- Inslikken kan leiden tot inwendige verbrandingen, perforatie van zacht weefsel en tot de dood. Ernstige

inwendige verbrandingen kunnen binnen 2 uur na het inslikken optreden.

-  **EXPLOSIEGEVAAR!** Laad niet oplaadbare batterijen nooit op. Sluit de batterijen/accu's niet kort en/of open deze niet. Daardoor kan de batterij oververhit raken, in brand vliegen of exploderen.
- Gooi batterijen/accu's nooit in het vuur of water.
- Stel batterijen/accu's nooit bloot aan mechanische belastingen.

## Risico dat de batterijen/accu's lekken

- Vermijd extreme omstandigheden en temperaturen die invloed op de batterijen/accu's zouden kunnen hebben bijv. radiatoren/direct zonlicht.
- Bij lekkende batterijen/accu's het contact van de chemicaliën met de huid, ogen en slijmvliezen vermijden! Spoel de desbetreffende plekken direct af met schoon water en raadpleeg onmiddellijk een arts!
- U kunt gelekte batterij-vloeistof met een droge, absorberende doek verwijderen.



## DRAAG VEILIGHEIDSHANDSCHOENEN!

- Lekkende of beschadigde batterijen/accu's kunnen in geval van huidcontact chemische brandwonden veroorzaken. Draag daarom in dit geval geschikte veiligheidshandschoenen.
- Als de batterijen/accu's lekken, dient u deze direct uit het product te halen om beschadigingen te vermijden.
- Verwijder de batterijen/accu's, als u het product gedurende een langere periode niet gebruikt.

## Risico op beschadiging van het product

- Gebruik uitsluitend het aangegeven type batterij/accu!
- Plaats de batterijen/accu's volgens de weergegeven polariteit (+) en (-) op batterij/accu en op product.
- Reinig de contacten van de batterij/accu en in het batterijvak voor het plaatsen met een droge, pluisvrije doek of wattenstaafje!
- Verwijder verbruikte batterijen/accu's direct uit het product.
- Sluit de aansluitklemmen niet kort.



- Haal de oplaadbare batterijen voor het opladen uit het product.

## ● Aanwijzingen voor knoopcelbatterijen



**WAARSCHUWING!** De batterij niet inslikken - Gevaar voor chemische brandwonden!

-  **WAARSCHUWING:** bevat een knoopcelbatterij.  
**LET OP!** Bevat inslikbare knooppellen! Verstikkingsgevaar!
-  **BATTERIJEN BUITEN HET BEREIK VAN KINDEREN BEWAREN!** Het inslikken kan chemische brandwonden, perforatie van zacht weefsel en de dood tot gevolg hebben. Ernstige inwendige brandwonden kunnen binnen 2 uur na het inslikken optreden. Direct een arts raadplegen.
-  **WAARSCHUWING!** Gooi gebruikte batterijen meteen weg. Houd nieuwe en gebruikte batterijen uit de buurt van kinderen.
- Als het batterijvak niet goed sluit, mag het product niet meer worden gebruikt en moet het uit de buurt van kinderen worden gehouden.
- Wanneer u denkt dat er batterijen zijn ingeslikt of in het lichaam terecht zijn gekomen, raadpleeg dan direct een arts.



## Niet-duidelijke symptomen die door het inslikken van batterijen kunnen optreden

Helaas is het niet altijd duidelijk wanneer er een knoopcelbatterij in de slokdarm van een kind aanwezig is.

Er zijn geen specifieke symptomen die daarop wijzen. Het kind kan:

- hoesten, kokhalzen of veel kwijlen;
- de indruk wekken last van de maag of een virus te hebben;
- zich ziek voelen;
- naar zijn of haar hals of maag wijzen;
- pijn in de buik, in de borst of in de keel hebben;
- moe of lusteloos zijn;
- rustiger of aanhankelijker dan anders zijn of 'niet zichzelf' zijn;
- zijn of haar eetlust verliezen of minder trek hebben; en
- geen vast voedsel tot zich willen nemen/geen vast voedsel tot zich kunnen nemen.

- Dit soort symptomen varieert of wisselt, waarbij de pijn toeneemt en dan weer minder wordt.
- Een specifiek symptoom voor het inslikken van knoopcelbatterijen is het braken van vers (lichtrood) bloed.
- Wanneer het kind dit doet, moet u onmiddellijk medische hulp inschakelen.
- Omdat er geen eenduidige symptomen zijn, is het belangrijk om alert te zijn met 'lege' of overgebleven knoopcelbatterijen in het huishouden en met de producten waar ze in zitten.
- **LET OP!** Bevat een knoopcelbatterij.



**WAARSCHUWING!** Gooi gebruikte batterijen meteen weg. Houd nieuwe en gebruikte batterijen uit de buurt van kinderen. Wanneer u denkt dat er batterijen zijn ingeslikt of in het lichaam terecht zijn gekomen, raadpleeg dan direct een arts.

## ● Voor de ingebruikname (afb. C)

- Verwijder al het verpakkingsmateriaal van het product.
- Draai het product om en leg het op een zachte ondergrond om krassen op het oppervlak te vermijden. Draai de schroef [7], die zich op het deksel van het batterijvak [6] aan de achterkant van het product bevindt, los.
- Open het deksel van het batterijvak [6] aan de achterkant van het product.
- Verwijder de isolatiestrip uit het batterijvak [6].
- Sluit het deksel van het batterijvak [6] en draai de schroef [7] vast.

## ● Batterij vervangen (afb. C)

- Draai het product om en leg het op een zachte ondergrond om krassen op het oppervlak te vermijden. Draai de schroef [7], die zich op het deksel van het batterijvak [6] aan de achterkant van het product bevindt, los.
- Open het deksel van het batterijvak [6] aan de achterkant van het product.
- Verwijder indien nodig de lege batterij.
- Plaats een batterij, type CR2032, in het batterijvak [6].  
**Opmerking:** let daarbij op de juiste polariteit. Deze wordt aangegeven op het deksel van het batterijvak [6].
- Sluit het deksel van het batterijvak [6] en draai de schroef [7] vast.

## ● Bediening

- Plaats het product voor het wegen op een stevige, horizontale en vlakke ondergrond.

## ● Wegen

**Opmerking:** het licht aanraken van de vlakken TARE [3] UNIT [4] is voldoende om het product te bedienen. Bij te hard drukken kan het product kantelen.

**Opmerking:** als de weegkom [1] bij het inschakelen reeds op de weegschaal stond, wordt alleen het gewicht van het levensmiddel getoond.

Als u na het inschakelen de weegkom [1] op het product plaatst, toont het product het gewicht van de weegkom [1]. U kunt op elk moment op het vlak TARE [3] drukken om de numerieke weergave [8] op de waarde '0' terug te zetten.

Het 'TARE'-symbool T [11] verschijnt.

Om het product in te schakelen, kunt u direct iets (bijv. de meegeleverde weegkom [1] en een gewicht van minstens 250 g) op het weegvlak [5] leggen. U kunt het product ook inschakelen door enigszins druk op het weegvlak [5] uit te oefenen.

Druk op het vlak TARE [3] om de numerieke weergave [8] op de waarde '0' terug te zetten.

Leg vervolgens de te wegen levensmiddelen op het weegvlak [5] van het product. De numerieke weergave [8] toont het gewicht van de gewogen levensmiddelen.

## ● Doorwegen

- Als er al levensmiddelen in de weegkom [1] liggen, toont de numerieke weergave [8] het gewicht van de levensmiddelen en de weegkom [1].
- Als u bij ingeschakeld product het bedieningsvlak TARE [3] aanraakt, verandert de numerieke

weergave [8] van de getoonde waarde in de waarde „0”. Het „TARE”-symbool T [11] verschijnt.

- U kunt nu meer ingrediënten in de weegkom [1] doen. De numerieke weergave [8] toont nu het gewicht van de nieuw toegevoegde ingrediënten.
- Als u de toegevoegde ingrediënten uit de weegkom [1] verwijdert, toont de numerieke weergave [8] weer „0”.
- Als u alles van het product verwijdert, toont het display [2] met behulp van het min-teken [10] een negatieve waarde.
- Raak dan kort het bedieningsvlak TARE [3] aan en het „TARE”-symbool T [11] dooft.
- **Belangrijk!** Zorg ervoor dat er zich nooit meer dan 5 kg op/in de weegkom [1] bevindt. Bij overbelasting van het product kan het beschadigd raken.

## ● Meeteenheid veranderen

Het product toont het gewicht in de officiële Europese meeteenheid „g” (gram), echter ook in de traditionele weegeenheden „oz” (ounce, 1 oz ≈ 28,35 g) of „lb’oz” (pond: ounce, 1 lb = 16 oz ≈ 453,59 g).

Als u het volume van water wilt meten, berekent het product aan de hand van het gewicht de officiële volume-eenheid „ml” (milliliter) of de traditionele meeteenheid „fl’oz” (vloeibare ounce, 1 fl’oz ≈ 28,41 ml).

Voor het veranderen van de meeteenheid raakt u eventjes het bedieningsvlak UNIT [4] aan. De weergave van de eenheid [9] verandert na iedere aanraking in de volgende hier weergegeven eenheid:

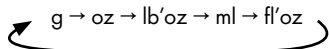

## ● Uitschakelen

- Door het continu aanraken van het bedieningsvlak TARE [3] gedurende ca. 3 seconden schakelt u het product uit. Als er gedurende 3 minuten geen beweging wordt geregistreerd op het weegvlak [1] en ook geen bedieningsvlak wordt aangeraakt, gaat het product automatisch uit.

## ● Storingen verhelpen

- = Storing
- = Oorzaak
- = Oplossing
- = Het display toont één van de volgende symbolen als u het product inschakelt:
  - ‘T’; of
  - ‘-’-symbool; of
  - de numerieke weergave [8] toont een willekeurig gewicht
- = Het product slaat het laatste gewicht voor het uitschakelen van het product op zodat het kalibratiepunt tijdens het inschakelen wordt beïnvloed.
- = 1. Haal eventueel de last van het weegvlak [5] af.  
2. Plaats het product op een stevige, horizontale en vlakke ondergrond.  
3. Reset het product door het bedieningsvlak UNIT [4] ca. 3 seconden lang ingedrukt te houden.  
4. Het product wordt opnieuw gekalibreerd en het gehele display [2] wordt 2 tot 3 seconden getoond.



5. De numerieke weergave **[8]** geeft weer de standaard eenheid 'O' aan.
6. U kunt de levensmiddelen die u wilt wegen op het product leggen.

● = EEEE

● = Het product is overbelast.

○ = 1. Verwijder de overbelasting.

2. Reset het product door het bedieningsvlak UNIT **[4]** ca. 3 seconden lang ingedrukt te houden.
3. Het product wordt opnieuw gekalibreerd en het gehele display **[2]** wordt 2 tot 3 seconden getoond.

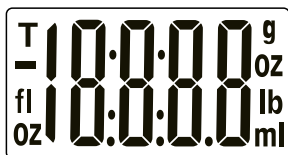

4. De numerieke weergave **[8]** geeft weer de standaard eenheid 'O' aan.
5. U kunt de levensmiddelen die u wilt wegen op het product leggen.

**Opmerking:** als EEEE opnieuw wordt getoond, betekent dit dat de overbelasting groter is dan het max. meetbereik. Verwijder de overbelasting.

**Opmerking:** denk eraan dat u nooit meer dan 5 kg op het weegvlak **[5]** legt. Het te zwaar beladen kan het product beschadigen.

● = La

● = De batterij is te zwak om te wegen. U kunt het product niet in gebruik nemen.

○ = Vervang de batterij (zie hoofdstuk „Batterij vervangen“).

**Opmerking:** het product bevat gevoelige elektronische componenten. Daarom is het mogelijk dat het door radiografische apparaten in de directe omgeving wordt verstoord. Als onjuiste weergaven op het display **[2]** verschijnen, dient u dergelijke apparaten uit de buurt van dit product te verwijderen.

Elektrostatische ontladingen kunnen tot functionele storingen leiden. Verwijder in geval van dergelijke functionele storingen even de batterij en plaats deze opnieuw in het product.

## ● Reiniging en onderhoud

- Dompel het product nooit onder in water of in andere vloeistoffen. Anders kan het product beschadigd raken.
- Reinig het product met een iets vochtige, pluivrije doek. Bij hardnekkige verontreinigingen kunt u de doek ook vochtig maken met een mild zeepsopje.
- De weegkom **[1]** is geschikt voor de vaatwasser.

## ● Afvoer

De verpakking bestaat uit milieuvriendelijke grondstoffen die u via de plaatselijke recyclingcontainers kunt afvoeren.



Neem de aanduiding van de verpakkingsmaterialen voor de afvalscheiding in acht. Deze zijn gemarkeerd met de afkortingen (a) en een cijfers (b) met de volgende betekenis: 1-7: kunststoffen/20-22: papier en vezelplaten/80-98: composietmaterialen.



Informatie over de mogelijkheden om het uitgediende product na gebruik te verwijderen, verstrekt uw gemeentelijke overheid.



Gooi het afgedankte product omwille van het milieu niet weg via het huisvuil, maar geef het af bij het daarvoor bestemde depot of het gemeentelijke milieupark. Over afgifteplaatsen en hun openingstijden kunt u zich bij uw aangewezen instantie informeren.

Defecte of verbruikte batterijen/accu's moeten worden gerecycled. Geef batterijen/accu's en/of het product af bij de daarvoor bestemde verzamelstations.



### **Milieuschade door foutieve verwijdering van de batterijen/accu's!**

Batterijen/accu's mogen niet via het huisvuil worden weggegooid. Ze kunnen giftige zware metalen bevatten en vallen onder het chemisch afval. De chemische symbolen van de zware metalen zijn: Cd = cadmium, Hg = kwik, Pb = lood. Geef verbruikte batterijen/accu's daarom af bij een gemeentelijk inzamelpunt.

## **Garantie**

Het product werd volgens strenge kwaliteitsrichtlijnen gemaakt en voor de uitlevering zorgvuldig gecontroleerd. In geval van materiaal- of fabricagefouten hebt u tegenover de verkoper van het product wettelijke rechten. Uw wettelijke rechten worden op geen enkele manier door onze hieronder vermelde garantie beperkt.

De garantie voor dit product bedraagt 3 jaar vanaf aankoopdatum. De garantieperiode gaat in op de datum van aankoop. Bewaar het originele bewijs van aankoop op een veilige plek aangezien dit document nodig is als bewijs.

Alle beschadigingen of gebreken die reeds op het moment van aankoop aanwezig zijn, moeten meteen na het uitpakken van het product worden gemeld.

Mocht het product binnen 3 jaar na aankoopdatum een materiaal- of fabricagefout vertonen, zullen wij het – naar onze keuze – gratis voor u repareren of vervangen. De garantieperiode wordt door een plaatsgevonden garantieverlening niet verlengd. Dit geldt ook voor vervangen en gerepareerde onderdelen.

Deze garantie vervalt als het product werd beschadigd of onjuist is gebruikt of onderhouden.

De garantie dekt materiaal- en fabricagefouten af. Deze garantie dekt geen productonderdelen die aan normale slijtage onderhevig zijn en daarom als verbruiksartikelen worden beschouwd (bv. batterijen, oplaadbare batterijen, slangen, inktpatronen), noch dekt zij schade aan breekbare onderdelen, bv. schakelaars of onderdelen die van glas zijn gemaakt.

## **● Afwikkeling in geval van garantie**

Om een snelle afhandeling van uw reclamatie te waarborgen dient u de volgende instructies in acht te nemen:

Houd bij alle vragen alstublieft de kassabon en het artikelnummer (IAN 460086\_2401) als bewijs van aankoop bij de hand.

Het artikelnummer vindt u op de typeplaat, ingegraveerd, op het titelblad van uw handleiding (linksonder) of als sticker op de achter- of onderzijde.

Wanneer er storingen in de werking of andere gebreken optreden, dient u eerst telefonisch of per e-mail contact met de onderstaande service-afdeling op te nemen. Een als defect geregistreerd product kunt u dan samen met uw aankoopbewijs (kassabon) en vermelding van de concrete schade alsmede het tijdstip van optreden voor u franco aan het u meegedeelde servicepunt verzenden.

## ● Service

### **(NL) Service Nederland**

Tel.: 08000225537

E-Mail: [owim@lidl.nl](mailto:owim@lidl.nl)

### **(BE) Service België**

Tel.: 080071011





Tel.: 80023970 (Luxemburg)

E-Mail: [owim@lidl.be](mailto:owim@lidl.be)



<b>Legende der verwendeten Piktogramme</b> .....	Seite 48
<b>Einleitung</b> .....	Seite 48
Bestimmungsgemäßer Gebrauch.....	Seite 48
Teilebeschreibung.....	Seite 48
Technische Daten.....	Seite 48
Lieferumfang.....	Seite 49
<b>Sicherheitshinweise</b> .....	Seite 49
Allgemeine Sicherheitshinweise.....	Seite 49
Sicherheitshinweise für Batterien/Akkus.....	Seite 50
Hinweise für Knopfzellenbatterien.....	Seite 52
Nicht-offensichtliche Symptome, die durch Verschlucken von Batterien auftreten können.....	Seite 52
<b>Vor der Inbetriebnahme</b> .....	Seite 53
Batterie wechseln.....	Seite 53
<b>Bedienung</b> .....	Seite 53
Wiegen.....	Seite 53
Zuwiegen.....	Seite 53
Maßeinheit ändern.....	Seite 54
Ausschalten.....	Seite 54
<b>Fehler beheben</b> .....	Seite 54
<b>Reinigung und Pflege</b> .....	Seite 55
<b>Entsorgung</b> .....	Seite 55
<b>Garantie</b> .....	Seite 56
Abwicklung im Garantiefall.....	Seite 56
Service.....	Seite 57

## Legende der verwendeten Piktogramme

	Drücken Sie mit etwas Kraft auf die Wiegefläche, um das Produkt zu aktivieren.		Batterie Warnung: Außerhalb der Reichweite von Kindern aufbewahren
	Gleichstrom/-spannung		Außerhalb der Reichweite von Kindern aufbewahren
	Sicherheitshinweise Handlungsanweisungen		Entsorgen Sie gebrauchte Batterien sofort
	Das CE-Zeichen bestätigt die Konformität mit den für das Produkt zutreffenden EU-Richtlinien.		Nicht-offensichtliche Symptome, die durch Verschlucken von Batterien auftreten können

## Digitale Küchenwaage

### ● Einleitung



Wir beglückwünschen Sie zum Kauf Ihres neuen Produkts. Sie haben sich damit für ein hochwertiges Produkt entschieden. Die Bedienungsanleitung ist Teil dieses Produkts. Sie enthält wichtige Hinweise für Sicherheit, Gebrauch und Entsorgung. Machen Sie sich vor der Benutzung des Produkts mit allen Bedien- und Sicherheitshinweisen vertraut. Benutzen Sie das Produkt nur wie beschrieben und für die angegebenen Einsatzbereiche. Händigen Sie alle Unterlagen bei Weitergabe des Produkts an Dritte mit aus.







### ● Bestimmungsgemäßer Gebrauch

Das Produkt misst das Gewicht von nicht aggressiven, nicht korrosiven und nicht scheuernden Flüssigkeiten oder Feststoffen. Das Produkt ist ausschließlich für die Benutzung in privaten Haushalten bestimmt und darf nicht in medizinischen oder kommerziellen Bereichen





verwendet werden. Für Schäden, die durch unsachgemäße Anwendung entstehen, übernimmt der Hersteller keine Haftung.

### ● Teilebeschreibung

#### Küchenwaage (Abb. B+C):

- |   |  |
|---|--|
|  Wiegeschale       |  Wiegefläche  |
|  LC-Display        |  Batteriefach |
|  Schaltfläche TARE |  Schraube     |
|  Schaltfläche UNIT |  |

#### LCD-Anzeige (Abb. D):

- |   |   |
|---|---|
|  Numerische Anzeige   |  Minuszeichen -   |
|  Anzeige der Einheit |  „Tare“-Symbol T |

### ● Technische Daten

Max. Messbereich: 5000 g/176 oz/11 lb/5000 ml/  
175 fl'oz  
Einteilung: 1 g/0,05 oz/0 lb:0,1 oz/1 ml/  
0,05 fl'oz



Batterie: Knopfzelle, Typ CR2032,  
1 x 3 V===  
Nennstrom: 10 mA

## ● Lieferumfang

Kontrollieren Sie unmittelbar nach dem Auspacken den Lieferumfang auf Vollständigkeit sowie den einwandfreien Zustand des Produkts und aller Teile. Verwenden Sie das Produkt keinesfalls, wenn der Lieferumfang nicht vollständig ist.

1 Küchenwaage	1 Batterie (MHD: 10/2027)
1 Wiegeschale	1 Bedienungsanleitung



## Sicherheitshinweise

**BEWAHREN SIE ALLE SICHERHEITSHINWEISE UND ANWEISUNGEN FÜR DIE ZUKUNFT AUF!**



## Allgemeine Sicherheitshinweise

-  **! WARNUNG!**  
**LEBENS- UND UNFALLGEFAHR FÜR KLEINKINDER UND KINDER!** Lassen Sie Kinder niemals unbeaufsichtigt mit

dem Verpackungsmaterial. Es besteht Erstickungsgefahr durch Verpackungsmaterial. Kinder unterschätzen häufig die Gefahren. Halten Sie Kinder stets vom Verpackungsmaterial fern.

- Dieses Produkt kann von Kindern ab 8 Jahren und darüber sowie von Personen mit verringerten physischen, sensorischen oder mentalen Fähigkeiten oder Mangel an Erfahrung und Wissen benutzt werden, wenn sie beaufsichtigt oder bezüglich des sicheren Gebrauchs des Produkts unterwiesen wurden und die daraus resultierenden Gefahren verstehen. Kinder dürfen nicht mit dem Produkt spielen. Reinigung und Benutzerwartung dürfen nicht von Kindern ohne Beaufsichtigung durchgeführt werden.
-  **VORSICHT!**  
**VERLETZUNGSGEFAHR!** Belasten Sie das Produkt nicht über 5 kg. Das Produkt könnte beschädigt werden.



- Setzen Sie das Produkt
  - keinen extremen Temperaturen,
  - keiner direkten Sonneneinstrahlung,
  - keiner magnetischen Umgebung,
  - keiner Feuchtigkeit aus.

Andernfalls droht Beschädigung des Produktes.

- Das Produkt enthält empfindliche elektronische Bauteile. Daher ist es möglich, dass es durch Funkübertragungsgeräte in unmittelbarer Nähe gestört wird. Dies können z. B. Mobiltelefone, Funksprechgeräte, CB-Funkgeräte, Funkfernsteuerungen/andere Fernbedienungen und Mikrowellengeräte sein. Treten Fehlanzeigen im Display auf, entfernen Sie solche Geräte aus der Umgebung des Produkts.
- Elektromagnetische Störungen/hochfrequente Störaussendungen können zu Funktionsstörungen führen. Entfernen Sie bei solchen Funktionsstörungen kurzzeitig die Batterie und setzen Sie diese erneut ein. Gehen Sie hierzu gemäß dem Kapitel „Batterie wechseln“ vor.
- Schützen Sie das Produkt vor elektrostatischer Ladung/Entladung.

Diese könnten eine Behinderung des internen Datenaustausches verursachen, was Fehler im LC-Display 2 erzeugt.

- Kontrollieren Sie das Produkt vor der Inbetriebnahme auf Beschädigungen. Nehmen Sie ein beschädigtes Produkt nicht in Betrieb.

-  **LEBENSMITTELECHT!** Geschmacks- und Geruchseigenschaften werden durch dieses Produkt nicht beeinträchtigt.
- Reinigen Sie das Produkt wie empfohlen (siehe Kapitel „Reinigung und Pflege“).
-  Die Wiegeschale ist spülmaschinengeeignet.

## Sicherheitshinweise für Batterien/Akkus

- **LEBENSGEFAHR!** Halten Sie Batterien/Akkus außer Reichweite von Kindern. Suchen Sie im Falle eines Verschluckens sofort einen Arzt auf!
- Verschlucken kann zu Verbrennungen, Perforation von Weichgewebe und

Tod führen. Schwere Verbrennungen können innerhalb von 2 Stunden nach dem Verschlucken auftreten.

-  **EXPLOSIONSGEFAHR!** Laden Sie nicht aufladbare Batterien niemals wieder auf. Schließen Sie Batterien/Akkus nicht kurz und/oder öffnen Sie diese nicht. Überhitzung, Brandgefahr oder Platzen können die Folge sein.
- Werfen Sie Batterien/Akkus niemals in Feuer oder Wasser.
- Setzen Sie Batterien/Akkus keiner mechanischen Belastung aus.

## **Risiko des Auslaufens von Batterien/Akkus**

- Vermeiden Sie extreme Bedingungen und Temperaturen, die auf Batterien/Akkus einwirken können, z. B. auf Heizkörpern/direkte Sonneneinstrahlung.
- Wenn Batterien/Akkus ausgelaufen sind, vermeiden Sie den Kontakt von Haut, Augen und Schleimhäuten mit den Chemikalien! Spülen Sie die betroffenen Stellen sofort mit klarem Wasser und suchen Sie einen Arzt auf!

- Sie können ausgelaufene Batterieflüssigkeiten mit einem trockenen, saugfähigen Tuch entfernen.

-  **SCHUTZHANDSCHUHE TRAGEN!** Ausgelaufene oder beschädigte Batterien/Akkus können bei Berührung mit der Haut Verätzungen verursachen. Tragen Sie deshalb in diesem Fall geeignete Schutzhandschuhe.
- Im Falle eines Auslaufens der Batterien/Akkus entfernen Sie diese sofort aus dem Produkt, um Beschädigungen zu vermeiden.
- Entfernen Sie die Batterien/Akkus, wenn das Produkt längere Zeit nicht verwendet wird.

## **Risiko der Beschädigung des Produkts**

- Verwenden Sie ausschließlich den angegebenen Batterietyp/Akkutyp!
- Setzen Sie Batterien/Akkus gemäß der Polaritätskennzeichnung (+) und (-) an Batterie/Akku und des Produkts ein.
- Reinigen Sie Kontakte an Batterie/Akku und im Batteriefach vor dem

Einlegen mit einem trockenen, fusselfreien Tuch.

- Entfernen Sie erschöpfte Batterien/Akkus umgehend aus dem Produkt.
- Schließen Sie die Anschlussklemmen nicht kurz.
- Entfernen Sie die wiederaufladbaren Batterien vor dem Aufladen aus dem Produkt.

- Wenn Sie glauben, dass Batterien verschluckt worden sein könnten oder in den Körper gelangt sein könnten, suchen Sie sofort einen Arzt auf.

## ● Hinweise für Knopfzellenbatterien



**WARNUNG!** Batterie nicht verschlucken - Verätzungsgefahr!

-  **WARNUNG:** Enthält eine Knopfzelle.  
**ACHTUNG!** Enthält verschluckbare Knopfzellen! Erstickungsgefahr!

-  **BATTERIEN AUSSERHALB DER REICHWEITE VON KINDERN AUFBEWAHREN!** Das Verschlucken kann chemische Verbrennungen, Perforation von Weichteilgewebe und den Tod verursachen. Schwere Verbrennungen können innerhalb von 2 Stunden nach dem Verschlucken auftreten. Sofort einen Arzt aufsuchen.

-  **WARNUNG!** Entsorgen Sie gebrauchte Batterien sofort. Halten Sie neue und gebrauchte Batterien von Kindern fern.
- Wenn das Batteriefach nicht sicher schließt, verwenden Sie das Produkt nicht weiter und halten Sie es von Kindern fern.



## Nicht-offensichtliche Symptome, die durch Verschlucken von Batterien auftreten können

Leider ist es nicht offensichtlich, wenn eine Knopf- oder Münzbatterie in der Speiseröhre eines Kindes steckt.

Es gibt keine spezifischen Symptome, die damit verbunden sind. Das Kind könnte:

- husten, würgen oder viel sabbern;
- den Eindruck erwecken, eine Magenverstopfung oder einen Virus zu haben;
- sich krank fühlen;
- auf seinen Hals oder Magen zeigen;
- Schmerzen im Bauch, in der Brust oder im Rachen haben;
- müde oder lethargisch zu sein;
- ruhiger oder anhänglicher als sonst sein oder sonst „nicht es selbst“ sein;
- seinen Appetit verlieren oder einen verminderten Appetit haben; und
- keine feste Nahrung zu sich nehmen wollen/keine feste Nahrung zu sich nehmen können.

- Diese Art von Symptomen variiert oder schwankt, wobei die Schmerzen zunehmen und dann wieder abklingen.
- Ein spezifisches Symptom für das Verschlucken von Knopf- und Münzbatterien ist das Erbrechen von frischem (hellrotem) Blut.
- Wenn das Kind dies tut, sollten Sie sofort ärztliche Hilfe in Anspruch nehmen.
- Da es keine eindeutigen Symptome gibt, ist es wichtig, wachsam zu sein mit „leeren“ oder überschüssigen Knopf- oder Münzbatterien im Haushalt und den Produkten, die sie enthalten.

- **ACHTUNG!** Enthält erschluckbare Knopfzellen! Erstickenungsgefahr!

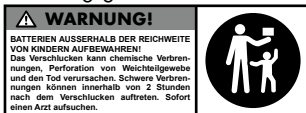

**WARNUNG!** Entsorgen Sie gebrauchte Batterien sofort. Halten Sie neue und gebrauchte Batterien von Kindern fern. Wenn Sie glauben, dass Batterien verschluckt worden sein könnten oder in den Körper gelangt sein könnten, suchen Sie sofort einen Arzt auf.

## ● Vor der Inbetriebnahme (Abb. C)

- Entfernen Sie sämtliches Verpackungsmaterial vom Produkt.
- Drehen Sie das Produkt um und legen Sie es auf eine weiche Unterlage, um ein Verkratzen der Oberfläche zu vermeiden. Lösen Sie die Schraube **7**, die sich auf der Abdeckung des Batteriefachs **6** auf der Rückseite des Produkts befindet.
- Öffnen Sie die Abdeckung des Batteriefachs **6** auf der Rückseite des Produkts.
- Entfernen Sie den Isolierstreifen aus dem Batteriefach **6**.
- Schließen Sie den Deckel des Batteriefachs **6** und ziehen Sie die Schraube **7** fest an.

## ● Batterie wechseln (Abb. C)

- Drehen Sie das Produkt um und legen Sie es auf eine weiche Unterlage, um ein Verkratzen der Oberfläche zu vermeiden. Lösen Sie die Schraube **7**, die sich auf der Abdeckung des Batteriefachs **6** auf der Rückseite des Produkts befindet.
- Öffnen Sie die Abdeckung des Batteriefachs **6** auf der Rückseite des Produkts.
- Entfernen Sie ggf. die verbrauchte Batterie.
- Legen Sie eine Batterie vom Typ CR2032 in das Batteriefach **6** ein.  
**Hinweis:** Achten Sie dabei auf die richtige Polarität. Diese wird auf dem Deckel des Batteriefachs **6** angezeigt.
- Schließen Sie die Abdeckung des Batteriefachs **6** und ziehen Sie die Schraube **7** fest an.

## ● **Bedienung**

- Stellen Sie das Produkt zum Wiegen auf eine feste, waagerechte und ebene Unterlage.

## ● **Wiegen**

**Hinweis:** Ein leichtes Berühren der Schaltflächen (TARE [3], UNIT [4]) reicht aus, um das Produkt zu bedienen. Bei zu starkem Druck kann das Produkt kippen.

**Hinweis:** Wenn die Wiegeschale [1] beim Einschalten bereits auf der Waage stand, wird nur das Gewicht des Nahrungsmittels angezeigt.

Wenn Sie nach dem Einschalten die Wiegeschale [1] auf das Produkt stellen, zeigt das Produkt das Gewicht der Wiegeschale [1] an.

Sie können jederzeit die Schaltfläche TARE [3] drücken, um die numerische Anzeige [8] auf den Wert „0“ zurückzusetzen.

Das „Tare“-Symbol T [11] erscheint.

Um das Produkt einzuschalten, können Sie direkt etwas Wiegegut (z. B. die beiliegende Wiegeschale [1] und ein Mindestgewicht von 250 g) auf die Wiegefläche [5] legen. Sie können das Produkt auch einschalten, indem Sie etwas Druck auf die Wiegefläche [5] ausüben.

Drücken Sie die Schaltfläche TARE [3], um die numerische Anzeige [8] auf den Wert „0“ zurückzusetzen.

Legen Sie nun das Wiegegut auf die Wiegefläche [5] des Produkts. Die numerische Anzeige [8] zeigt das Gewicht des Wiegegutes an.

## ● **Zuwiegen**

- Befinden sich bereits Nahrungsmittel in der Wiegeschale [1], zeigt die numerische Anzeige [8] das Gewicht der Nahrungsmittel und der Wiegeschale [1] an.
- Wenn Sie bei eingeschaltetem Produkt die Schaltfläche TARE [3] berühren, wechselt die numerische

Anzeige [8] vom angezeigten Wert in den Wert „0“. Das „Tare“-Symbol T [11] erscheint.

- Fügen Sie nun ein weiteres Wiegegut in die Wiegeschale [1] hinzu. Die numerische Anzeige [8] zeigt nun das Gewicht des neu hinzugefügten Wiegeguts an.
- Wenn Sie das hinzugefügte Wiegegut aus der Wiegeschale [1] entfernen, zeigt die numerische Anzeige [8] wieder „0“ an.
- Wenn Sie das gesamte Wiegegut vom Produkt entfernen, zeigt das LC-Display [2] mittels des Minuszeichens [10] einen negativen Wert an.
- Berühren Sie dann kurz die Schaltfläche TARE [3] und das „Tare“-Symbol T [11] ertischt.
- **Wichtig!** Stellen Sie sicher, dass sich niemals mehr als 5 kg auf der Wiegeschale [1] befinden. Bei Überlastung des Produkts kann es beschädigt werden.

## ● **Maßeinheit ändern**

Das Produkt zeigt das Gewicht in der amtlichen europäischen Maßeinheit „g“ (Gramm), aber auch in den traditionellen Wiegeinheiten „oz“ (Unze, 1 oz ≈ 28,35 g) oder „lb‘oz“ (Pfund; 1 lb = 16 oz ≈ 453,59 g) an. Wollen Sie das Volumen von Wasser messen, berechnet das Produkt dies anhand des Gewichts in der amtlichen europäischen Volumeneinheit „ml“ (Milliliter) oder der traditionellen Maßeinheit „fl‘oz“ (Flüssigunze, 1 fl‘oz ≈ 28,41 ml).

Zum Wechseln der Maßeinheit berühren Sie kurz die Schaltfläche UNIT [4]. Die Anzeige der Einheit [9] wechselt nach jeder Berührung in die nächste hier aufgeführte Einheit:

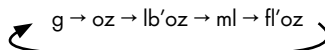

## ● Ausschalten

- Durch dauerhaftes Berühren der Schaltfläche TARE [3] für ca. 3 Sekunden schalten Sie das Produkt aus. Wird auf der Wiegeschale [1] ca. 3 Minuten lang keine Bewegung registriert und auch keine Schaltfläche berührt, schaltet sich das Produkt automatisch aus.

## ● Fehler beheben

- = Fehler
- = Grund
- = Lösung

- = Das Display zeigt eines der folgende Symbole, wenn Sie das Produkt anschalten:
  - „T“; oder
  - „-“ Symbol; oder
  - die numerische Anzeige [8] zeigt eine beliebige Gewichtsangabe
- = Das Produkt speichert das letzte Gewicht vor dem Ausschalten des Produkts, sodass der Kalibrierungspunkt während des Einschaltens beeinflusst wird.
- = 1. Entfernen Sie gegebenenfalls die Last von der Wiegefläche [5].  
2. Stellen Sie das Produkt auf eine feste, waagerechte und ebene Unterlage.  
3. Setzen Sie das Produkt zurück, indem Sie die Schaltfläche UNIT [4] ca. 3 Sekunden gedrückt halten.  
4. Das Produkt wird neu kalibriert und das gesamte LC-Display [2] wird für 2 bis 3 Sekunden angezeigt.

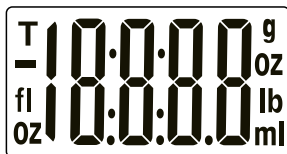

5. Die numerische Anzeige [8] zeigt wieder die Standardeinheit „0“ an.
6. Sie können das Wiegegut, das Sie wiegen möchten, auf das Produkt legen.

● = EEEE

● = Das Produkt ist überlastet.

- = 1. Entfernen Sie die Überlast.  
2. Setzen Sie das Produkt zurück, indem Sie die Schaltfläche UNIT [4] ca. 3 Sekunden gedrückt halten.  
3. Das Produkt wird neu kalibriert und das gesamte LC-Display [2] wird für 2 bis 3 Sekunden angezeigt.

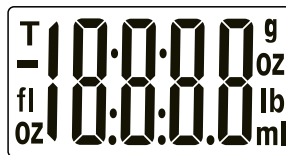

4. Die numerische Anzeige [8] zeigt wieder die Standardeinheit „0“ an.
5. Sie können das Wiegegut, das Sie wiegen möchten, auf das Produkt legen.

**Hinweis:** Wenn EEEE erneut angezeigt wird, bedeutet dies, dass die Überlastung größer ist als der max. Messbereich. Entfernen Sie die Überlast.

**Hinweis:** Achten Sie darauf, dass Sie niemals mehr als 5 kg auf die Wiegefläche [5] legen. Ein Überladen des Produkts kann es beschädigen.

● = Lo

● = Die Batterie ist zu schwach, um zu wiegen. Sie können das Produkt nicht in Betrieb nehmen.

○ = Wechseln Sie die Batterie aus (siehe Kapitel „Batterie wechseln“).

**Hinweis:** Das Produkt enthält empfindliche elektronische Bauteile. Daher ist es möglich, dass es durch Funkübertragungsgeräte in unmittelbarer Nähe gestört wird.

Treten Fehlanzeigen im LC-Display  auf, entfernen Sie solche Geräte aus der Umgebung des Produkts. Elektrostatische Entladungen können zu Funktionsstörungen führen. Entfernen Sie bei solchen Funktionsstörungen kurzzeitig die Batterie und setzen Sie sie erneut ein.

## ● **Reinigung und Pflege**

- Tauchen Sie das Produkt niemals in Wasser oder in andere Flüssigkeiten. Andernfalls kann das Produkt beschädigt werden.
- Reinigen Sie das Produkt mit einem leicht angefeuchteten, fusselfreien Tuch. Bei stärkerer Verschmutzung können Sie das Tuch auch mit einer leichten Seifenlauge befeuchten.
- Die Wiegeschale  ist spülmaschinengeeignet.

## ● **Entsorgung**

Die Verpackung besteht aus umweltfreundlichen Materialien, die Sie über die örtlichen Recyclingstellen entsorgen können.



Beachten Sie die Kennzeichnung der Verpackungsmaterialien bei der Abfalltrennung, diese sind gekennzeichnet mit Abkürzungen (a) und Nummern (b) mit folgender Bedeutung: 1–7: Kunststoffe/20–22: Papier und Pappe/80–98: Verbundstoffe.



Möglichkeiten zur Entsorgung des ausgedienten Produkts erfahren Sie bei Ihrer Gemeinde- oder Stadtverwaltung.



Werfen Sie Ihr Produkt, wenn es ausgedient hat, im Interesse des Umweltschutzes nicht in den Hausmüll, sondern führen Sie es einer fachgerechten Entsorgung zu. Über

Sammelstellen und deren Öffnungszeiten können Sie sich bei Ihrer zuständigen Verwaltung informieren.

Defekte oder verbrauchte Batterien/Akkus müssen recycelt werden. Geben Sie Batterien/Akkus und/oder das Produkt über die angebotenen Sammelrichtungen zurück.



## **Umweltschäden durch falsche Entsorgung der Batterien/Akkus!**

Batterien/Akkus dürfen nicht über den Hausmüll entsorgt werden. Sie können giftige Schwermetalle enthalten und unterliegen der Sondermüllbehandlung. Die chemischen Symbole der Schwermetalle sind wie folgt: Cd = Cadmium, Hg = Quecksilber, Pb = Blei. Geben Sie deshalb verbrauchte Batterien/Akkus bei einer kommunalen Sammelstelle ab.

## ● **Garantie**

Das Produkt wurde nach strengen Qualitätsrichtlinien hergestellt und vor der Auslieferung sorgfältig geprüft. Im Falle von Material- oder Herstellungsfehlern haben Sie gegenüber dem Verkäufer des Produkts gesetzliche Rechte. Ihre gesetzlichen Rechte werden in keiner Weise durch unsere unten aufgeführte Garantie eingeschränkt.

Die Garantie für dieses Produkt beträgt 3 Jahre ab Kaufdatum. Die Garantiezeit beginnt mit dem Kaufdatum. Bewahren Sie den Originalkaufbeleg an einem sicheren Ort auf, da dieses Dokument als Nachweis des Kaufs erforderlich ist.

Alle Schäden oder Mängel, die bereits zum Zeitpunkt des Kaufs vorhanden sind, müssen unverzüglich nach dem Auspacken des Produkts gemeldet werden.



Sollte das Produkt innerhalb von 3 Jahren ab Kaufdatum einen Material- oder Herstellungsfehler aufweisen, werden wir es – nach unserer Wahl – kostenlos für Sie reparieren oder ersetzen. Die Garantiezeit verlängert sich durch einen stattgegebenen Gewährleistungsanspruch nicht. Dies gilt auch für ersetzte und reparierte Teile.

Diese Garantie erlischt, wenn das Produkt beschädigt oder unsachgemäß verwendet oder gewartet wurde.

Diese Garantie deckt Material- und Herstellungsfehler ab. Diese Garantie erstreckt sich weder auf Produktteile, die normalem Verschleiß unterliegen, und somit als Verschleißteile gelten (z. B. Batterien, Akkus, Schläuche, Farbpatronen), noch auf Schäden an zerbrechlichen Teilen, z. B. Schalter oder Teile aus Glas.

## ● Service

### **Service Deutschland**

Tel.: 0800 5435 111

E-Mail: owim@lidl.de

### **Service Österreich**

Tel.: 0800 292726

E-Mail: owim@lidl.at

### **Service Schweiz**

Tel.: 0800562153

E-Mail: owim@lidl.ch



## ● Abwicklung im Garantiefall

Um eine schnelle Bearbeitung Ihres Anliegens zu gewährleisten, folgen Sie bitte den folgenden Hinweisen:

Bitte halten Sie für alle Anfragen den Kassenbon und die Artikelnummer (IAN 460086\_2401) als Nachweis für den Kauf bereit.

Die Artikelnummer entnehmen Sie bitte dem Typenschild, einer Gravur, auf dem Titelblatt Ihrer Bedienungsanleitung (unten links) oder als Aufkleber auf der Rück- oder Unterseite des Produkts.

Sollten Funktionsfehler oder sonstige Mängel auftreten, kontaktieren Sie zunächst die nachfolgend benannte Serviceabteilung telefonisch oder per E-Mail.

Ein als defekt erfasstes Produkt können Sie dann unter Beifügung des Kaufbelegs (Kassenbon) und der Angabe, worin der Mangel besteht und wann er aufgetreten ist, für Sie portofrei an die Ihnen mitgeteilte Service-Anschrift übersenden.

**OWIM GmbH & Co. KG**

Stiftsbergstraße 1  
74167 Neckarsulm  
GERMANY

Model-No.: HG09439B

Version: 07/2024

Last Information Update · Tilstand af information · Version  
des informations · Stand van de informatie · Stand der  
Informationen: 06/2024 · Ident.-No.: HG09439B062024-6

---

IAN 460086\_2401

