

HÜPFBURG BOUNCY CASTLE CHÂTEAU GONFLABLE

(DE) (AT) (CH)

HÜPFBURG

Gebrauchsanweisung

(FR) (BE)

CHÂTEAU GONFLABLE

Notice d'utilisation

(PL)

DMUCHANY ZAMEK

Instrukcja użytkowania

(SK)

SKÁKACÍ HRAD

Návod na používanie

(DK)

HOPPEBORG

Brugervejledning

(HU)

UGRÁLÓVÁR

Használati útmutató

(GB) (IE)

BOUNCY CASTLE

Instructions for use

(NL) (BE)

SPRINGKASTEEL

Gebruiksaanwijzing

(CZ)

SKÁKACÍ HRAD

Návod k použití

(ES)

CASTILLO HINCHABLE

Instrucciones de uso

(IT)

CASTELLO GONFIABILE

Istruzioni d'uso



IAN 446408_2307



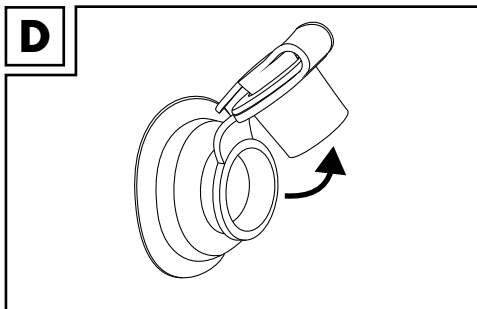
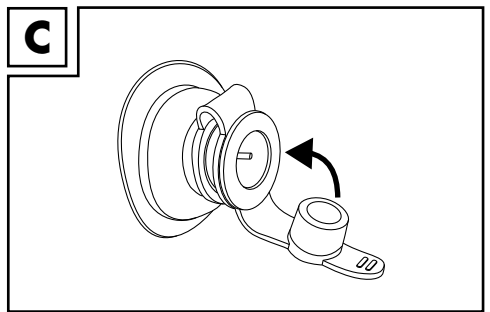
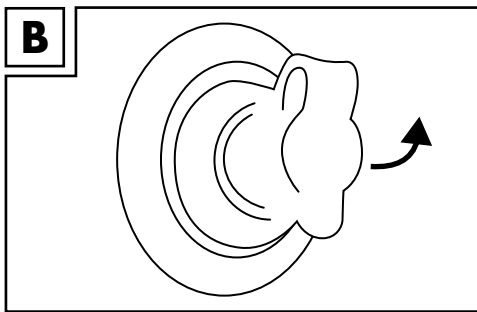
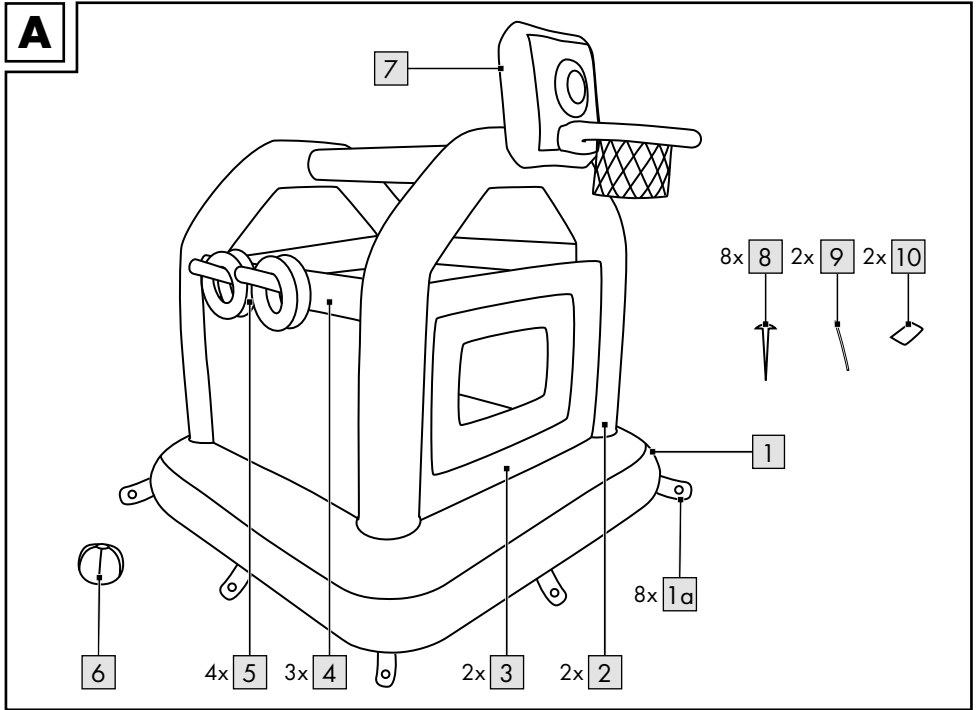

DE AT CH

Lieferumfang (Abb. A).....	6
Technische Daten.....	6
Bestimmungsgemäße Verwendung.....	6
Sicherheitshinweise.....	6
Aufbau.....	7
Abbau.....	8
Lagerung, Reinigung.....	8
Reparatur.....	8
Hinweise zur Entsorgung.....	8
Hinweise zur Garantie und Serviceabwicklung.....	9

FR BE

Contenu de la livraison (Fig. A).....	14
Données techniques.....	14
Utilisation conforme.....	14
Consignes de sécurité.....	14
Montage.....	15
Démontage.....	16
Stockage, nettoyage.....	16
Réparation.....	16
Mise au rebut.....	16
Indications concernant la garantie et l e service après-vente.....	17

PL

Zakres dostawy (rys. A).....	23
Dane techniczne.....	23
Zastosowanie zgodne z przeznaczeniem.....	23
Wskazówki bezpieczeństwa.....	23
Montaż.....	24
Demontaż.....	25
Przechowywanie, czyszczenie.....	25
Naprawy.....	25
Wagi odnośnie recyklingu.....	26
Wskazówki dotyczące gwarancji i obsługi serwisowej.....	26

GB IE

Scope of delivery (fig. A).....	10
Technical data.....	10
Intended use.....	10
Safety instructions.....	10
Assembly.....	11
Dismantling.....	12
Storage, cleaning.....	12
Repairs.....	12
Disposal.....	12
Notes on the guarantee and service handling.....	12

NL BE

In het leveringspakket inbegrepen (afb. A).....	19
Technische gegevens.....	19
Voorgeschreven gebruik.....	19
Veiligheidsinstructies.....	19
Montage.....	20
Demontage.....	21
Opslag, reiniging.....	21
Reparaties.....	21
Afvalverwerking.....	21
Opmerkingen over garantie en serviceafhandeling.....	22

CZ

Rozsah dodávky (obr. A).....	27
Technická data.....	27
Použití ke stanovenému účelu.....	27
Bezpečnostní pokyny.....	27
Sestavení.....	28
Složení.....	29
Ukládání, čištění.....	29
Opravy.....	29
Pokyny k likvidaci.....	29
Pokyny k záruce a průběhu služby.....	29

SK

Obsah balenia (obr. A).....	31
Technické údaje	31
Použitie podľa určenia	31
Bezpečnostné pokyny	31
Montáž	32
Demontáž	33
Skladovanie, čistenie	33
Opravy	33
Pokyny k likvidácii.....	33
Pokyny k záruke a priebehu servisu.....	33

DK

Leveringsomfang (afb. A).....	39
Tekniske data	39
Tilsgtæt brug	39
Sikkerhedsoplysninger	39
Opstilling	40
Nedtagning	41
Opbevaring, rengøring	41
Reparationer	41
Henvisninger vedr. bortskaffelse	41
Oplysninger om garanti og servicehåndtering	41

HU

A csomag tartalma (A ábra)	47
Műszaki adatok	47
Rendeltetésszerű használat.....	47
Biztonsági utasítások	47
Felállítás.....	48
Felpumpálás	48
Leeresztés	49
Tárolás, tisztítás	49
Javítások	49
Tudnivalók a hulladékkezelésről	49
A garanciával és a szerviz lebonyolításával kapcsolatos útmutató	49

ES

Contenido de suministro (fig. A).....	35
Datos técnicos.....	35
Uso conforme a lo previsto.....	35
Indicaciones de seguridad	35
Montaje	36
Desmontaje	37
Almacenamiento y limpieza	37
Reparaciones	37
Indicaciones para la eliminación	37
Indicaciones relativas a la garantía y la gestión de servicios	38

IT

Contenuto della confezione (imm. A).....	43
Dati tecnici.....	43
Utilizzo conforme.....	43
Indicazioni di sicurezza	43
Montaggio	44
Smontaggio.....	45
Conservazione, pulizia	45
Riparazioni	45
Smaltimento.....	45
Avvertenze sulla garanzia e sulla gestione dei servizi di assistenza	46

Herzlichen Glückwunsch!

Mit Ihrem Kauf haben Sie sich für einen hochwertigen Artikel entschieden. Machen Sie sich vor der ersten Verwendung mit dem Artikel vertraut.



Lesen Sie hierzu aufmerksam die nachfolgende Gebrauchsanweisung.

Benutzen Sie den Artikel nur wie beschrieben und für die angegebenen Einsatzbereiche. Bewahren Sie diese Gebrauchsanweisung gut auf. Händigen Sie alle Unterlagen bei Weitergabe des Artikels an Dritte ebenfalls mit aus.

Lieferumfang (Abb. A)

- 1 x Hüpfburg
 - 1 x Bodenkammer (1)
 - 2 x Seitenbogen (2)
 - 2 x Seitenwand (3)
 - 3 x Längsstrebe (4)
 - 1 x Basketballkorb mit Zielscheibe (7)
- 4 x Ring (5)
- 1 x Ball (6)
- 8 x Erdnagel (8)
- 2 x Entlüftungsröhrchen (9)
- 2 x Reparaturflicken (10)
- 1 x Gebrauchsanweisung

Technische Daten

Maße: ca. 160 x 160 x 180 cm (L x B x H)



max. Benutzergewicht: 50 kg



Herstellungsdatum (Monat/Jahr):
12/2023



Hiermit erklärt Delta-Sport Handelskontor GmbH, dass dieser Artikel mit den folgenden grundlegenden

Anforderungen und den übrigen einschlägigen Bestimmungen übereinstimmt:

2009/48/EG - Spielzeug-Richtlinie

Bestimmungsgemäße Verwendung

Achtung. Nur für den Hausgebrauch. Dieser Artikel ist ein Spielzeug und für Kinder über 36 Monate mit einem maximalen Gewicht von 50 kg für den privaten Gebrauch im Freien entwickelt worden. Er ist nicht geeignet für die Verwendung auf dem Wasser oder im Schnee.

Sicherheitshinweise

- Achtung. Alle Verpackungs- und Befestigungsmaterialien sind nicht Bestandteil des Spielzeugs und müssen aus Sicherheitsgründen stets entfernt werden, bevor der Artikel Kindern zum Spielen übergeben wird.



Verletzungsgefahr!

- Achtung. Nicht für Kinder unter 36 Monaten geeignet. Erstickungsgefahr. Kleine Teile.
- Lassen Sie Ihr Kind den Artikel nicht unbeaufsichtigt benutzen, da Kinder die potenziellen Gefahren nicht einschätzen können.
- Der Zusammenbau ist durch einen Erwachsenen vorzunehmen.
- Der Artikel darf nur von einer Person zur selben Zeit verwendet werden.
- Während des Hüpfens dürfen sich keine scharfen und harten Gegenstände wie z. B. Spielzeuge in der Hüpfburg befinden.
- Tragen Sie keinen Schmuck, keine Uhren oder Schlüssel. Ziehen Sie vor dem Hüpfen die Schuhe aus und nehmen Sie gegebenenfalls Ihre Brille ab.
- Um den Artikel vor Beschädigungen und Personen vor Verletzungen zu schützen, darf die Hüpfburg erst benutzt werden, wenn sie vollständig aufgeblasen ist.
- Die Hüpfburg sollte auf einer ebenen Rasenfläche aufgebaut werden, die frei von Steinen, Stöcken, Bodenwellen und Senken ist.
- Die Hüpfburg sollte einen angemessenen Sicherheitsabstand von mindestens 2 m zu Gebäuden, Treppen, Zäunen, Mauern, Gewässern, überhängenden Ästen, Wäscheleinen, elektrischen Leitungen und anderen Hindernissen haben.

- Bauen Sie die Hüpfburg nicht auf Beton, Asphalt oder anderen harten Böden auf.
- Verwenden Sie die Hüpfburg nicht bei windigem Wetter, Regen oder Schnee.
- Prüfen Sie den Artikel vor jedem Gebrauch auf Beschädigungen oder Abnutzungen.
- Der Artikel darf nur in einwandfreiem Zustand verwendet werden!
- Die Oberflächen müssen stets sauber und trocken sein.
- Informieren Sie Ihre Kinder über die Benutzungshinweise für sicheres Spielen.
- Die Hüpfburg darf nicht als Bett benutzt werden, da Kinder zwischen Boden und Seitenwände rutschen und dadurch ersticken könnten.

Vermeidung von Sachschäden!

- Alle Aufblasartikel sind kälteempfindlich. Den Artikel daher nie unter einer Temperatur von 15 °C auseinanderfalten und aufpumpen!
- Falls der Luftdruck in der prallen Sonne zunimmt, muss dieser durch Ablassen der Luft entsprechend ausgeglichen werden.
- Achten Sie darauf, dass der Artikel – besonders im aufgepumpten Zustand – nicht mit Steinen, Kies oder spitzen Gegenständen in Berührung kommt und nirgends scheuert oder schleift, da ansonsten Beschädigungen an der Folie auftreten können.
- Nur geeignete Pumpenadapter in die Sicherheitsventile stecken. Andernfalls könnten die Ventile beschädigt werden.
- Nicht zu prall aufpumpen, da ansonsten die Gefahr besteht, dass die Schweißnähte aufreißen. Ventile nach dem Aufpumpen gut verschließen.
- Kontakt mit scharfen, heißen, spitzen oder gefährlichen Gegenständen vermeiden.

Aufbau

Der Aufbau sollte immer durch einen Erwachsenen erfolgen. Bitte befolgen Sie die einzelnen Schritte des Aufbaus in der angegebenen Reihenfolge.

- Wählen Sie eine ebene und saubere Fläche mit genügend Platz aus, um die Hüpfburg auszupacken und zu entfalten.

- Vergewissern Sie sich, dass alle Einzelteile vorhanden und in einwandfreiem Zustand sind.
- Ab dem zweiten Aufbau sollten Sie die Hüpfburg auf eventuelle Schäden, Löcher und Risse untersuchen und diese, wie später beschrieben, abdichten.

Aufpumpen

Achtung!

- **Die Luftkammern immer vollständig aufpumpen!**
- **Vermeiden Sie ein übermäßiges Aufpumpen der Luftkammern, da ansonsten die Gefahr einer Überdehnung oder gar eines Aufreißen der Schweißnähte besteht.**
- **Verwenden Sie zum Aufpumpen des Artikels handelsübliche Fußpumpen oder Doppelhub-Kolbenpumpen mit entsprechenden Pumpenadaptern.**
- **Verwenden Sie zum Aufpumpen des Artikels weder einen Kompressor noch Druckluftflaschen. Dies kann zu Beschädigungen am Artikel führen.**
- **Achten Sie darauf, dass die Kammern gleichmäßig mit Luft befüllt sind.**
- **Pumpen Sie die jeweilige Luftkammer so weit auf, bis sie sich fest anfühlt. Beim Druck mit dem Daumen auf die Luftkammer sollte sich diese noch leicht eindrücken lassen.**
- **ACHTUNG! Vermeiden Sie die Verwendung von alkoholhaltigen Sonnenschutz- und Hautpflegemitteln. Alkoholhaltige Sonnenschutz- und Hautpflegemittel können die Farbbeschichtung der PVC-Aufblasartikel ablösen. Das kann zu Abfärbungen auf Ihrem Körper, Ihrer Kleidung oder anderen, sich in Kontakt befindenden Gegenständen führen.**

Reihenfolge

ACHTUNG!

Halten Sie die folgende Reihenfolge beim Aufblasen der Luftkammern ein. Alle Luftkammern immer vollständig aufpumpen.

1. Bodenkammer (1)
2. Seitenbögen (2)
3. Seitenwände (3)
4. Längsstreben (4)
5. Basketballkorb und Zielscheibe (7)

Befüllen

1. Öffnen Sie das Ventil auf der Unterseite der Bodenkammer (1).
2. Befüllen Sie die Bodenkammer mit Luft und schließen Sie die Verschlusskappe (Abb. C). Pumpen Sie die Luftkammer so weit auf, bis sie sich fest anfühlt. Beim Druck mit dem Daumen auf die Luftkammer sollte sich diese noch leicht eindrücken lassen.
Schließen Sie den Ventilverschluss und versenken Sie das Ventil durch leichten Druck.
3. Zum Befüllen der Bestandteile (2)-(7) öffnen Sie den Ventilverschluss und pumpen Sie die Luftkammern auf (Abb. B). Schließen Sie den Ventilverschluss und versenken Sie das Ventil durch leichten Druck.

Befestigung der Hüpfburg

Sichern Sie den Artikel an den Befestigungslaschen (1a) mit jeweils einem Erdnagel (8) auf einer ebenen Rasenfläche (Abb. A).

Abbau

Entlüften

Entlüften Sie die Hüpfburg wie folgt:

1. Zum schnellen Entlüften der Bodenkammer öffnen Sie den Verschluss (Abb. D).
2. Zum Entlüften der anderen Bestandteile ziehen Sie das jeweilige Ventil heraus und drücken Sie den Ventilschaft leicht zusammen, so dass die Luft entweichen kann, oder führen Sie das Entlüftungsröhrchen (9) in den jeweiligen Verschluss, um die Luft schnell entweichen zu lassen.

Lagerung, Reinigung

Lagern Sie den Artikel bei Nichtbenutzung immer trocken, sauber und unaufgepumpt bei Raumtemperatur.

Die Ventile sollen bei der Lagerung stets geschlossen sein. Nur mit Wasser oder Seifenwasser reinigen, nie mit scharfen Reinigungsmitteln. Beim Einlagern für den Winter keine scharfkantigen Gegenstände auf den Artikel stellen und nicht mit Talkum einpudern.

Reparatur

Kleine Lecks oder Löcher können mit den beiliegenden Reparaturflicken (10) behoben werden.

Wichtig! Nach der Reparatur den Artikel 20 Minuten lang nicht aufpumpen! Verwenden Sie den Flicker nicht bei Lecks oder Löchern auf der Naht.

- Lassen Sie die Luft vollständig aus dem Artikel entweichen.
- Reinigen Sie den Bereich um das Loch herum gründlich! Der Bereich muss trocken und fettfrei sein.
- Schneiden Sie ein Stück Reparaturmaterial aus, groß genug, dass seine Ränder um ungefähr 1,3 cm über den beschädigten Bereich hinausragen.
- Ziehen Sie den Flicker vom Papier ab, setzen Sie ihn auf den beschädigten Bereich auf und drücken Sie ihn fest an.

Hinweise zur Entsorgung



Entsorgen Sie den Artikel und die Verpackungsmaterialien entsprechend den aktuellen örtlichen Vorschriften.

Bewahren Sie Verpackungsmaterialien (wie z. B. Folienbeutel) für Kinder unerreichbar auf. Weitere Informationen zur Entsorgung des ausgedienten Artikels erhalten Sie bei Ihrer Gemeinde- oder Stadtverwaltung. Entsorgen Sie den Artikel und die Verpackung umweltschonend.



Der Recycling-Code dient der Kennzeichnung verschiedener Materialien zur Rückführung in den Wiederverwertungskreislauf (Recycling). Der Code besteht aus einem Recyclingsymbol für den Verwertungskreislauf und einer Nummer, die das Material kennzeichnet.

Hinweise zur Garantie und Serviceabwicklung

Der Artikel wurde mit großer Sorgfalt und unter ständiger Kontrolle produziert. DELTA-SPORT HANDELSKONTOR GmbH räumt privaten Endkunden auf diesen Artikel drei Jahre Garantie ab Kaufdatum (Garantiefrist) nach Maßgabe der folgenden Bestimmungen ein. Die Garantie gilt nur für Material- und Verarbeitungsfehler. Die Garantie erstreckt sich nicht auf Teile, die der normalen Abnutzung unterliegen und deshalb als Verschleißteile anzusehen sind (z. B. Batterien) sowie nicht auf zerbrechliche Teile, z. B. Schalter, Akkus oder Teile, die aus Glas gefertigt sind.

Ansprüche aus dieser Garantie sind ausgeschlossen, wenn der Artikel unsachgemäß oder missbräuchlich oder nicht im Rahmen der vorgesehenen Bestimmung oder des vorgesehenen Nutzungsumfangs verwendet wurde oder Vorgaben in der Anleitung/Anweisung nicht beachtet wurden, es sei denn, der Endkunde weist nach, dass ein Material- oder Verarbeitungsfehler vorliegt, der nicht auf einem der vorgenannten Umstände beruht.

Ansprüche aus der Garantie können nur innerhalb der Garantiefrist unter Vorlage des Originalkassenbelegs geltend gemacht werden. Bitte bewahren Sie deshalb den Originalkassenbeleg auf. Die Garantiefrist wird durch etwaige Reparaturen aufgrund der Garantie, gesetzlicher Gewährleistung oder Kulanz nicht verlängert. Dies gilt auch für ersetzte und reparierte Teile. Bitte wenden Sie sich bei Beanstandungen zunächst an die untenstehende Service-Hotline oder setzen Sie sich per E-Mail mit uns in Verbindung. Liegt ein Garantiefall vor, wird der Artikel von uns – nach unserer Wahl – für Sie kostenlos repariert, ersetzt oder der Kaufpreis erstattet. Weitere Rechte aus der Garantie bestehen nicht. Ihre gesetzlichen Rechte, insbesondere Gewährleistungsansprüche gegenüber dem jeweiligen Verkäufer, werden durch diese Garantie nicht eingeschränkt.

IAN: 446408_2307

- DE** Kundenservice Deutschland
Tel.: 0800 5435 111
E-Mail: deltasport@lidl.de
- AT** Service Österreich
Tel.: 0800 447744
E-Mail: deltasport@lidl.at
- CH** Service Schweiz
Tel.: 0800 56 44 33
E-Mail: deltasport@lidl.ch

Congratulations!

You have chosen to purchase a high-quality product. Familiarise yourself with the product before using it for the first time.



Read the following instructions for use carefully.

Use the product only as described and only for the given areas of application. Store these instructions for use carefully. When passing the product on to third parties, please also hand over all accompanying documents.

Scope of delivery (fig. A)

- 1 x bouncy castle
 - 1 x floor chamber (1)
 - 2 x side arch (2)
 - 2 x side wall (3)
 - 3 x longitudinal strut (4)
 - 1 x basketball basket with target board (7)
- 4 x ring (5)
- 1 x ball (6)
- 8 x peg (8)
- 2 x deflation tube (9)
- 2 x repair patch (10)
- 1 x instructions for use

Technical data

Size: approx. 160 x 160 x 180cm (l x w x h)



Max. user weight: 50kg

 Date of manufacture (month/year):
12/2023

 Delta-Sport Handelskontor GmbH hereby declares that this product meets the following basic requirements, as well as other important regulations:
2009/48/EC – Toy Safety Directive

 UK Conformity Assessed
Delta-Sport Handelskontor GmbH hereby declares that this product meets the following basic requirements, as well as other important regulations:

Toys (Safety) Regulations 2011

Intended use

Warning. Only for domestic use.

This product is a toy and has been designed for private use outdoors for children over the age of 36 months with a maximum weight of 50kg. It is not suitable for use on water or in snow.

Safety instructions

- Warning. None of the packaging and fastening materials are considered part of the toy and must always be removed for safety reasons before the product can be given to children to play with.

Risk of injury!

- Warning. Not suitable for children under 36 months. Suffocation hazard. Small parts.
- Do not allow your child to use the product unsupervised because children are unable to assess the potential dangers.
- Adult assembly required.
- The product may only be used by one person at a time.
- During bouncing no sharp and hard objects such as toys may be inside the castle.
- Do not wear or carry jewellery, watches, or keys. Before bouncing remove your shoes and take off glasses if necessary.
- To protect the product against damage and to protect people from injury, the bouncy castle may be used only when it is fully inflated.
- The bouncy castle should be assembled on an even grass surface free from stones, sticks, bumps, and depressions.
- The castle should be at an appropriate safe distance of 2m from buildings, steps, hedges, walls, bodies of water, overhanging branches, clotheslines, and other obstacles.
- Do not assemble the bouncy castle on concrete, asphalt, or other hard surfaces.
- Do not use the castle in windy weather, rain, or snow.
- Check the product before use each time for damage and wear.
- The product may be used only when in good working order and condition!

- The surfaces must always be clean and dry.
- Inform your children regarding the instructions for use so that they play safely.
- The bouncy castle may not be used as a bed because children might slip between the floor and side walls and suffocate.

Avoiding material damage!

- All inflatables are susceptible to cold. For this reason never unfold and inflate the product at a temperature lower than 15 °C!
- In the event that the air pressure increases in the hot sun, it must be balanced accordingly by letting out air.
- Make sure that the product, especially when inflated, does not come into contact with stones, gravel, or sharp objects and does not rub or scrape against anything; this can cause damage to the plastic foil.
- Use only the correct pump adapters to insert into the safety valves. The valves might otherwise become damaged.
- Do not over-inflate because you then risk tearing open the welded seams. Close the valves properly after inflating.
- Avoid contact with sharp, hot, pointed, and dangerous objects.

Assembly

Assembly should always be undertaken by an adult. Follow the individual assembly steps in the order indicated.

- Choose an even and clean surface with enough room to unpack and unfold the castle.
- Check that all the individual parts are there and in good order and condition.
- After assembling for the second time you should check the bouncy castle for any damage, holes and tears and seal them.

Inflation

Warning!

- **Always inflate the air chambers completely!**
- **Avoid inflating the air chambers too much because there is the risk of over-stretching the welded seams and even tearing them open.**

- **To inflate the product use standard commercial foot pumps or double-stroke piston pumps with the appropriate pump adapters.**
- **To inflate the product do not use a compressor or compressed air bottles. This can lead to damage to the product.**
- **Make sure that the chambers are evenly inflated.**
- **Inflate each air chamber until it feels firm. When you press with your thumb against the air chamber it should still give a little.**
- **WARNING! Avoid using sunscreen and skin care products containing alcohol. Sunscreen and skin care products containing alcohol can cause the colour coating of this PVC inflatable product to peel. This can lead to stains on your body, your clothing, and other objects that are in contact.**

Sequence

WARNING!

Follow the correct sequence when inflating the air chambers. Always inflate all air chambers fully.

1. Floor chamber (1)
2. Side arches (2)
3. Side walls (3)
4. Longitudinal struts (4)
5. Basketball basket and target board (7)

Inflation

1. Open the valve on the bottom of the floor compartment (1).
2. Fill the floor chamber with air and close the cap (fig. C). Inflate the air chamber until it feels firm. When you press with your thumb against the air chamber it should still give a little. Close the valve seal and push in the valve by pressing gently.
3. To fill components (2)-(7) open the valve seal and inflate the air chambers (fig. B). Close the valve seal and push in the valve by pressing gently.

Tethering the bouncy castle

Fasten the product securely at the eight fastening loops (1 a) using one peg (8) each on an even grass surface (fig. A).

Dismantling

Deflating

Deflate the castle as follows:

1. To deflate the floor chamber quickly, open the seal (fig. D).
2. To deflate the other components pull out the respective valve and squeeze the valve stem lightly so that the air can escape or insert the deflation tube (9) into the corresponding stopper to let the air escape rapidly.

Storage, cleaning

When not in use, always store the product clean, dry, and not inflated at room temperature.

The valves should always be closed during storage. Clean the product only with water or soapy water, never with abrasive detergents.

When storing for the winter do not place any sharp-edged objects on the product and do not powder with talc.

Repairs

Small leaks or holes can be repaired with the repair patches (10) supplied.

Important! After repair do not inflate the product for 20 minutes! Do not use the patch for leaks or holes on the seam.

- Allow the air to escape from the product completely.
- Clean the area around the leak thoroughly! The area must be dry and free of grease.
- Cut out a piece of repair material big enough to have its edges protruding about 1.3cm over and beyond the damaged area.
- Pull the patch off the paper, place it on the damaged area, and press it down firmly.

Disposal



Dispose of the product and packaging materials in accordance with current local regulations. Store the packaging materials (foil bags, for example) out of the reach of children. For further information about disposal of the product no longer needed, contact your local council. Dispose of the product and the packaging in an environmentally friendly manner.



The Recycling Code distinguishes different materials to be returned for recycling. The Code consists of the recycling symbol for the recycling process and a number that identifies the material.

Notes on the guarantee and service handling

The product was produced with great care and under continuous quality control. DELTA-SPORT HANDELSKONTOR GmbH gives private end customers a three-year guarantee on this product from the date of purchase (guarantee period) in accordance with the following provisions.

The guarantee is only valid for material and manufacturing defects. The guarantee does not cover parts subject to normal wear and tear that are thus considered wear parts (e.g. batteries) or fragile parts such as switches, rechargeable batteries, or parts made of glass.

Claims under this guarantee are excluded if the product has been used incorrectly, improperly, or contrary to the intended purpose, or if the provisions in the instructions for use were not observed, unless the end customer proves that a material or manufacturing defect exists that was not caused by one of the aforementioned circumstances.

Claims under the guarantee can only be made within the guarantee period by presenting the original sales receipt. Please therefore keep the original sales receipt. The guarantee period is not extended by any repairs carried out under the guarantee, under statutory guarantees, or as a gesture of goodwill. This also applies to replaced and repaired parts.

If you wish to make a claim please first contact the service hotline mentioned below or contact us by e-mail. If there is a guarantee case, then the product will be repaired or replaced free of charge to you or the purchase price will be refunded, depending on our choice.

Your legal rights, in particular guarantee claims against the respective seller, are not limited by this guarantee.

IAN: 446408_2307

GB Service Great Britain
Tel.: 0800 404 7657
E-Mail: deltasport@lidl.co.uk

IE Service Ireland
Tel.: 1800 101010
E-Mail: deltasport@lidl.ie

Félicitations !

Vous venez d'acquérir un article de grande qualité. Avant la première utilisation, familiarisez-vous avec l'article.



Pour cela, veuillez lire attentivement la notice d'utilisation suivante.

Utilisez l'article uniquement comme indiqué et pour les domaines d'utilisation mentionnés. Conservez bien cette notice d'utilisation. Si vous cédez l'article à un tiers, veuillez à lui remettre l'ensemble de la documentation.

Contenu de la livraison (Fig. A)

- 1 château gonflable
 - 1 chambre de plancher (1)
 - 2 arc latéral (2)
 - 2 paroi latérale (3)
 - 3 entretoise longitudinale (4)
 - 1 panier de basket-ball avec cible (7)
- 4 anneau (5)
- 1 balle (6)
- 8 piquet (8)
- 2 tuyau de dégonflage (9)
- 2 pièce de réparation (10)
- 1 notice d'utilisation

Données techniques

Dimensions : env. 160 x 160 x 180 cm
(L x l x H)



Poids maximum de l'utilisateur : 50 kg



Date de fabrication (mois/année) :
12/2023



Delta-Sport Handelskontor GmbH
déclare par la présente que cet article
répond aux exigences essentielles et

aux autres dispositions en vigueur suivantes :

2009/48/CE - Directive relative à la sécurité
des jouets

Utilisation conforme

Attention. Réservé à un usage familial.

Cet article est un jouet et a été conçu pour les enfants de plus de 36 mois d'un poids maximal de 50 kg pour un usage privé à l'extérieur. Il ne convient pas pour un usage sur l'eau ou la neige.

Consignes de sécurité

- Attention. Les matériaux d'emballage et de montage ne font pas partie du jouet et doivent toujours être retirés pour des raisons de sécurité avant de remettre le produit aux enfants.



Risque de blessure !

- Attention. Ne convient pas aux enfants de moins de 36 mois. Danger d'étouffement. Petits éléments.
- Ne laissez pas votre enfant utiliser le produit sans surveillance, il n'est pas en mesure d'évaluer les dangers potentiels.
- Assemblage par un adulte requis.
- L'article ne peut être utilisé que par une seule personne à la fois.
- Aucun objet pointu ou dur, tel qu'un jouet, ne doit se trouver dans le château gonflable pendant son utilisation.
- Ne portez pas de bijoux, de montres ou de clés. Enlevez vos chaussures avant de sauter et enlevez vos lunettes le cas échéant.
- Afin de protéger l'article contre les dommages et d'éviter les blessures aux individus, le château gonflable ne doit être utilisé qu'une fois complètement gonflé.
- Le château gonflable doit être installé sur une surface plane et exempte de pierres, bâtons, bosses et creux.
- Le château gonflable doit être placé à une distance de sécurité raisonnable d'au moins 2 m par rapport aux bâtiments, aux escaliers, aux clôtures, aux murs, aux étendues d'eau, aux branches en surplomb, aux cordes à linge, aux câblages électriques et à d'autres obstacles.
- N'installez pas le château gonflable sur du béton, de l'asphalte ou d'autres sols durs.

- N'utilisez pas le château gonflable par temps venteux, sous la pluie ou la neige.
- Avant chaque utilisation, vérifiez que l'article ne montre aucun signe de dégradation ou d'usure.
- Cet article ne doit être utilisé qu'en parfait état !
- Les surfaces doivent toujours être propres et sèches.
- Informez vos enfants des instructions d'utilisation pour qu'ils puissent jouer en toute sécurité.
- Le château gonflable ne peut pas être utilisé comme un lit, car les enfants pourraient glisser entre le plancher et les parois latérales et ainsi s'étouffer.



Prévention des dégâts matériels !

- Tous les articles gonflables sont sensibles au froid. Ne jamais déplier et gonfler l'article à une température de moins de 15 °C !
- Si la pression dans l'article augmente lorsque le soleil brille, il convient de la compenser en conséquence en libérant de l'air.
- Assurez-vous que l'article – en particulier lorsqu'il est gonflé – n'entre pas en contact avec des pierres, du gravier ou des objets coupants et qu'il ne frotte ni ne traîne nulle part, sinon son matériau pourrait être endommagé.
- N'insérer que des adaptateurs de pompe appropriés dans les valves de sécurité. Autrement cela pourrait endommager les valves.
- Ne pas trop gonfler, sinon les soudures risqueraient de se déchirer. Bien fermer les valves après le pompage.
- Éviter tout contact avec des objets coupants, très chauds, pointus ou dangereux.

Montage

Le montage doit toujours être assuré par un adulte. Suivez chacune des étapes de montage dans l'ordre indiqué.

- Choisissez une surface plane et propre avec suffisamment d'espace pour déballer et déplier le château gonflable
- Assurez-vous que tous les éléments soient présents et en parfait état.
- Dès le deuxième montage, vous devez inspecter le château gonflable pour détecter tout dommage, trou ou fissure et y remédier comme décrit plus loin.

Gonflage

Attention !

- **Toujours gonfler complètement toutes les chambres à air !**
- **Évitez de trop gonfler les chambres à air, sinon vous risqueriez de tendre excessivement les soudures ou même de les déchirer.**
- **Utilisez des pompes à pied ou des pompes à piston à deux temps disponibles dans le commerce avec les adaptateurs de pompe correspondants pour gonfler l'article.**
- **N'utilisez pas de compresseur ni de bouteilles d'air comprimé pour gonfler l'article. Cela peut endommager l'article.**
- **Assurez-vous que les chambres se remplissent uniformément d'air.**
- **Gonflez chaque chambre à air jusqu'à ce que celle-ci soit ferme. En appuyant légèrement dessus avec le pouce, celui-ci doit pouvoir s'enfoncer encore un peu.**
- **ATTENTION ! Évitez l'utilisation d'écran solaire et de produits de soin pour la peau à base d'alcool. Les écrans solaires et produits de soin pour la peau à base d'alcool peuvent décoller le revêtement coloré des articles gonflables en PVC. Cela pourrait déteindre sur votre corps, vos vêtements ou d'autres objets en contact.**

Séquence

ATTENTION !

Suivez la séquence correcte lors du gonflage des chambres à air. Toujours gonfler complètement toutes les chambres à air !

1. Chambre de plancher (1)
2. Arcs latéraux (2)
3. Parois latérales (3)
4. Entretoises longitudinales (4)
5. Panier de basket-ball avec cible (7)

Remplissage

1. Ouvrez la valve située sur le dessous de la chambre de base (1).
2. Remplissez la chambre à air avec de l'air et refermez-la avec son capuchon (Fig. C). Gonflez chaque chambre à air jusqu'à ce que celle-ci soit ferme. En appuyant légèrement dessus avec le pouce, celui-ci doit pouvoir s'enfoncer encore un peu. Fermez le capuchon de la valve et enfoncez-la en appliquant une légère pression.
3. Pour remplir les éléments (2)-(7), ouvrez le capuchon de la valve et gonflez les chambres à air (Fig. B). Fermez le capuchon de la valve et enfoncez-la en appliquant une légère pression.

Arrimage du château gonflable

Sécurisez l'article sur une pelouse plane au moyen des huit pattes de fixation (1a) avec respectivement un piquet (8) (Fig. A).

Démontage

Dégonflage

Dégonflez le château gonflable comme suit :

1. Pour un dégonflage rapide de la chambre de plancher, ouvrez le capuchon (Fig. D).
2. Pour dégonfler les autres composants, tirez sur la valve correspondante et pressez légèrement la tige de la valve pour que l'air puisse s'échapper, ou insérez le tuyau de dégonflage (9) dans l'ouverture en question pour permettre à l'air de s'échapper rapidement.

Stockage, nettoyage

Lorsque vous n'utilisez pas l'article, rangez-le toujours non gonflé dans un endroit sec, propre et à une température ambiante.

Les valves doivent toujours être fermées pendant le stockage. Se nettoie uniquement avec de l'eau ou de l'eau savonneuse, jamais avec des détergents puissants.

Lors du stockage hivernal, ne placer aucun objet pointu sur le produit et ne pas pulvériser de talc.

Réparation

Les petites fuites ou les petits trous peuvent être réparés avec les rustines fournies (10).

Important ! Ne pas gonfler l'article dans les 20 minutes qui suivent la réparation ! Ne pas utiliser les rustines en cas de fuites ou de trous sur les soudures.

- Laissez l'air s'échapper complètement de l'article.
- Nettoyez soigneusement la zone autour de la fuite ou du trou. La zone doit être sèche et dépourvue de traces de graisse.
- Découpez un morceau de matériau de réparation suffisamment grand pour que ses bords dépassent d'environ 1,3 cm de la zone endommagée.
- Retirez la rustine du papier, placez-la sur la zone endommagée et appuyez fermement.

Mise au rebut

*  Ce produit est recyclable. Il est soumis à la responsabilité élargie du fabricant et est collecté séparément.

 Éliminez le produit et les matériaux d'emballage conformément aux réglementations locales actuelles en vigueur. Conservez les matériaux d'emballage (comme les sachets en plastique) hors de portée des enfants. Vous obtiendrez plus d'informations relatives à l'élimination du produit usagé auprès de votre commune ou de votre municipalité. Éliminez le produit et l'emballage dans le respect de l'environnement.



Le code de recyclage est utilisé pour identifier les différents matériaux à retourner dans le cycle de recyclage. Ce code se compose du symbole de recyclage, représentant le cycle de recyclage ainsi que d'un numéro identifiant le matériau.

Indications concernant la garantie et le service après-vente

L'article a été produit avec grand soin et sous un contrôle constant. DELTA-SPORT HANDELS-KONTOR GmbH accorde au client final privé une garantie de trois ans sur cet article à compter de la date d'achat (période de garantie) conformément aux dispositions suivantes. La garantie ne vaut que pour les défauts de matériaux et de fabrication. La garantie ne couvre pas les pièces soumises à une usure normale, lesquelles doivent donc être considérées comme des pièces d'usure (comme par ex. les piles), de même qu'elle ne couvre pas les pièces fragiles, telles que les interrupteurs, les batteries ou les pièces fabriquées en verre.

Les réclamations au titre de cette garantie sont exclues si l'article a été utilisé de manière abusive ou inappropriée, hors du cadre de son usage ou du champ d'application prévu ou si les instructions de la notice d'utilisation n'ont pas été respectées, à moins que le client final ne prouve que l'article présentait un défaut de matériau ou de fabrication n'étant pas dû à l'une des conditions mentionnées ci-dessus.

Les réclamations au titre de la garantie ne peuvent être adressées pendant la période de garantie qu'en présentant le ticket de caisse original. Veuillez pour cela conserver le ticket de caisse original. Ceci s'applique également aux pièces remplacées et réparées.

Si vous avez des plaintes à formuler, veuillez d'abord contacter le service d'assistance téléphonique ci-dessous ou nous contacter par courrier électronique. Si le cas est couvert par la garantie, nous nous engageons - à notre appréciation - à réparer ou à remplacer l'article gratuitement pour vous ou à vous rembourser le prix d'achat.

Aucun autre droit ne découle de la garantie. Vos droits légaux, en particulier les droits de garantie contre le vendeur concerné, ne sont pas limités par cette garantie.

* Article L217-16 du Code de la consommation

Lorsque l'acheteur demande au vendeur, pendant le cours de la garantie commerciale qui lui a été consentie lors de l'acquisition ou de la réparation d'un bien meuble, une remise en état couverte par la garantie, toute période d'immobilisation d'au moins sept jours vient s'ajouter à la durée de la garantie qui restait à courir. Cette période court à compter de la demande d'intervention de l'acheteur ou de la mise à disposition pour réparation du bien en cause, si cette mise à disposition est postérieure à la demande d'intervention.

Indépendamment de la garantie commerciale souscrite, le vendeur reste tenu des défauts de conformité du bien et des vices rédhibitoires dans les conditions prévues aux articles L217-4 à L217-13 du Code de la consommation et aux articles 1641 à 1648 et 2232 du Code Civil.

Article L217-4 du Code de la consommation

Le vendeur livre un bien conforme au contrat et répond des défauts de conformité existant lors de la délivrance. Il répond également des défauts de conformité résultant de l'emballage, des instructions de montage ou de l'installation lorsque celle-ci a été mise à sa charge par le contrat ou a été réalisée sous sa responsabilité.

Article L217-5 du Code de la consommation

Le bien est conforme au contrat :

1° S'il est propre à l'usage habituellement attendu d'un bien semblable et, le cas échéant :

- s'il correspond à la description donnée par le vendeur et posséder les qualités que celui-ci a présentées à l'acheteur sous forme d'échantillon ou de modèle ;
- s'il présente les qualités qu'un acheteur peut légitimement attendre eu égard aux déclarations publiques faites par le vendeur, par le producteur ou par son représentant, notamment dans la publicité ou l'étiquetage ;

2° Ou s'il présente les caractéristiques définies d'un commun accord par les parties ou être propre à tout usage spécial recherché par l'acheteur, porté à la connaissance du vendeur et que ce dernier a accepté.

Article L217-12 du Code de la consommation

L'action résultant du défaut de conformité se prescrit par deux ans à compter de la délivrance du bien.

Article 1641 du Code civil

Le vendeur est tenu de la garantie à raison des défauts cachés de la chose vendue qui la rendent impropre à l'usage auquel on la destine, ou qui diminuent tellement cet usage que l'acheteur ne l'aurait pas acquise, ou n'en aurait donné qu'un moindre prix, s'il les avait connus.

Article 1648 1er alinéa du Code civil

L'action résultant des vices rédhibitoires doit être intentée par l'acquéreur dans un délai de deux ans à compter de la découverte du vice.

Les pièces détachées indispensables à l'utilisation du produit sont disponibles pendant la durée de la garantie du produit.

IAN : 446408_2307

FR Service France
Tel. : 0800 919 270
E-Mail : deltasport@lidl.fr

BE Service Belgique
Tel. : 0800 12089
E-Mail : deltasport@lidl.be

* n'est valable que pour la France

Gefeliciteerd!

Met uw aankoop hebt u voor een hoogwaardig artikel gekozen. Zorg ervoor dat u voor het eerste gebruik met het artikel vertrouwd raakt.



Lees hiervoor de volgende gebruiksaanwijzing zorgvuldig door.

Gebruik het artikel alleen zoals omschreven en voor het aangegeven doel. Bewaar deze gebruiksaanwijzing goed. Geef alle documenten mee als u het artikel aan iemand anders geeft.

In het leveringspakket inbegrepen (afb. A)

- 1 x springkussen
 - 1 x bodemkamer (1)
 - 2 x zijboog (2)
 - 2 x zijwand (3)
 - 3 x langsschoor (4)
 - 1 x basketbalkorf met doelwit (7)
- 4 x ring (5)
- 1 x bal (6)
- 8 x grondpen (8)
- 2 x ontluchtingsbuisje (9)
- 2 x reparatiedoek (10)
- 1 x gebruiksaanwijzing

Technische gegevens

Afmetingen: ca. 160 x 160 x 180 cm (l x b x h)



Max. gebruikersgewicht: 50 kg



Productiedatum (maand/jaar):
12/2023



Hierbij verklaart Delta-Sport Handelskontor GmbH dat dit artikel voldoet aan de volgende basiseisen en de

overige ter zake doende bepalingen:

2009/48/EG - Speelgoedrichtlijn

Voorgeschreven gebruik

Waarschuwing. Uitsluitend voor huishoudelijk gebruik.

Bit dit artikel gaat het om speelgoed dat voor privégebruik in de open lucht ontwikkeld werd voor kinderen met een leeftijd van meer dan 36 maanden met een maximaal gewicht van 50 kg. Het is niet geschikt voor het gebruik op het water of in de sneeuw.

Veiligheidsinstructies

- Waarschuwing. Alle verpakkings- en bevestigingsmaterialen zijn geen bestanddeel van het speelgoed en dienen veiligheidshalve steeds verwijderd te worden voordat het artikel aan kinderen overhandigd wordt om ermee te spelen.



Gevaar voor blessures!

- Waarschuwing. Niet geschikt voor kinderen jonger dan 36 maanden. Verstikkingsgevaar. Kleine onderdelen.
- Laat uw kind het artikel niet zonder toezicht gebruiken, omdat kinderen de potentiële gevaren niet kunnen inschatten.
- Te monteren door een volwassene.
- Het artikel mag slechts door één persoon tegelijkertijd gebruikt worden.
- Tijdens het springen mogen er zich geen scherpe en harde voorwerpen, zoals bv. speelgoed, in het springkasteel bevinden.
- Draag geen sieraden, geen horloges of sleutels. Trek vóór het springen de schoenen uit en zet eventueel uw bril af.
- Om het artikel tegen beschadigingen en personen tegen blessures te beschermen, mag het springkasteel pas gebruikt worden wanneer het volledig opgeblazen is.
- Het springkasteel dient gemonteerd te worden op een vlak grasveld dat vrij van stenen, stokken, oneffenheden en verzakkingen is.
- Het springkasteel dient een gepaste veiligheidsafstand van minstens 2 m tot gebouwen, trappen, omheiningen, muren, waterlopen, overhangende takken, waslijnen, elektrische leidingen en andere hindernissen te hebben.

- Monteer het springkasteel niet op beton, asfalt of andere harde vloeren.
- Gebruik het springkasteel niet bij winderig weer, regen of sneeuw.
- Controleer het artikel telkens vóór gebruik op beschadigingen of slijtageverschijnselen.
- Het artikel mag uitsluitend in een perfecte staat gebruikt worden!
- De oppervlakken moeten steeds schoon en droog zijn.
- Informeer uw kinderen over de gebruikstips zodat ze veilig kunnen spelen.
- Het springkasteel mag niet als bed gebruikt worden, omdat kinderen tussen bodem en zijwanden glijden en daardoor zouden kunnen stikken.

Preventie van materiële schade!

- Alle opblaasartikelen zijn gevoelig voor kou. Het artikel daarom nooit onder een temperatuur van 15 °C uitvouwen en oppompen!
- Indien de luchtdruk in de brandende zon toeneemt, moet deze passend gecompenseerd worden door de lucht te laten ontsnappen.
- Let erop dat het artikel – in het bijzonder in de opgepompte toestand – niet met stenen, grind of puntige voorwerpen in aanraking komt en nergens schuurt, omdat er zich anders beschadigingen aan de folie kunnen voordoen.
- Uitsluitend geschikte pompadapters in de veiligheidsventielen steken. Anders zouden de ventielen beschadigd kunnen worden.
- Niet te stevig oppompen, omdat anders het gevaar bestaat dat de lasnaden openscheuren. Ventielen na het oppompen goed afsluiten.
- Contact met scherpe, hete, puntige of gevaarlijke voorwerpen vermijden.

Montage

De montage dient altijd door een volwassene te gebeuren. Volg de afzonderlijke stappen van de montage in de aangegeven volgorde.

- Selecteer een vlakke en schone ondergrond met voldoende plaats om het springkasteel uit te pakken en tentoon te spreiden.
- Controleer, of alle afzonderlijke onderdelen aanwezig zijn en zich in een perfecte staat bevinden.
- Zodra het springkasteel voor de tweede keer gemonteerd wordt, dient u het op eventuele beschadigingen, gaten en scheuren te onderzoeken en deze, zoals later beschreven, af te dichten.

Oppompen

Waarschuwing!

- **Alle luchtkamers altijd volledig oppompen!**
- **Vermijd bovenmatig opblazen van de luchtkamers, omdat anders het gevaar voor het uitrekken of zelfs openscheuren van de lasnaden bestaat.**
- **Gebruik voor het oppompen van het artikel in de handel verkrijgbare voetpompen of met dubbele slag werkende zuigerpompen met passende pompadapters.**
- **Gebruik voor het oppompen van het artikel noch een compressor noch persluchtflessen. Dit kan tot beschadigingen aan het artikel leiden.**
- **Let erop dat de kamers gelijkmatig met lucht gevuld zijn.**
- **Pomp de betreffende luchtkamer zodanig op, dat deze stevig aanvoelt. Bij het drukken met de duim op de luchtkamer moet ze nog gemakkelijk ingedrukt kunnen worden.**
- **WAARSCHUWING! Vermijd het gebruik van alcoholhoudende zonnebrand- en huidverzorgingsmiddelen. Alcoholhoudende zonnebrand- en huidverzorgingsmiddelen kunnen de verflaag van de PVC opblaasartikelen losweken. Dat kan tot verkleuringen op uw lichaam, uw kleding of andere, daarmee in aanraking komende voorwerpen leiden.**

Volgorde

WAARSCHUWING!

Neem de onderstaande volgorde bij het opblazen van de luchtkamers in acht. Alle luchtkamers altijd volledig oppompen.

1. Bodemkamer (1)
2. Zijbogen (2)
3. Zijwanden (3)
4. Langsschoren (4)
5. Basketbalkorf en doelwit (7)

Vullen

1. Open het ventiel aan de onderzijde van de bodemkamer (1).
2. Vul de bodemkamers met lucht en sluit de afsluitdop (afb. C). Pomp de luchtkamer zodanig op, dat deze stevig aanvoelt. Bij het drukken met de duim op de luchtkamer moet ze nog gemakkelijk ingedrukt kunnen worden. Sluit de ventielafsluiting en laat door een lichte druk het ventiel zakken.
3. Om de bestanddelen (2)-(7) te vullen, opent u de ventielafsluiting en pompt u de luchtkamers op (afb. B). Sluit de ventielafsluiting en laat door een lichte druk het ventiel zakken.

Vastzetten van het springkasteel

Beveilig het artikel aan de acht bevestigingsstrips (1a) met telkens één grondpen (8) op een vlak grasveld (afb. A).

Demontage

Lucht aflaten

Ontlucht het springkasteel als volgt:

1. Om de bodemkamer snel te ontluchten, opent u de afsluiting (afb. D).
2. Om de andere bestanddelen te ontluchten, trekt u het betreffende ventiel uit en drukt u de klepsteel lichtjes in elkaar, zodat de lucht kan ontsnappen of leid het ontluchtingsbuisje (9) tot in de betreffende afsluiting om de lucht snel te laten ontsnappen.

Opslag, reiniging

Berg het artikel bij niet-gebruik altijd droog, schoon en niet opgepompt bij kamertemperatuur op.

De ventielen dienen bij de opslag steeds gesloten te zijn. Het artikel alleen met water of zeepwater reinigen, nooit met chemische reinigingsmiddelen. Tijdens de opslag in de winter geen scherpe voorwerpen op het artikel zetten en niet met talkpoeder bestrooien.

Reparaties

Kleine lekken of gaatjes kunnen met de bijgevoegde reparatiedoeken (10) verholpen worden.

Belangrijk! Na de reparatie het artikel 20 minuten lang niet oppompen! Gebruik de doek niet bij lekken of gaatjes op de naad.

- Laat de lucht volledig uit het artikel ontsnappen.
- Reinig het oppervlak rond het lek grondig! Het oppervlak moet droog en vetvrij zijn.
- Knip een stuk reparatiemateriaal uit, groot genoeg, zodat de randen daarvan ongeveer 1,3 cm over de beschadigde zone uitsteken.
- Trek de doek af van het papier, zet hem op het beschadigde oppervlak en druk hem vast aan.

Afvalverwerking



Voer het artikel en de verpakkingsmaterialen af in overeenstemming met de actuele lokale voorschriften. Berg verpakkingsmaterialen (zoals bv. foliezakjes) op buiten het bereik van kinderen. Bijkomende informatie over de afvoer van het onbruikbaar geworden artikel krijgt u bij uw gemeente- of stadsbestuur. Voer het artikel en de verpakking milieuvriendelijk af.



De recyclingcode dient om verschillende materialen voor recyclingdoeleinden te kenmerken. De code bestaat uit een recyclingsymbool voor de recyclingcyclus en een nummer dat het materiaal kenmerkt.

Opmerkingen over garantie en serviceafhandeling

Het artikel werd met de grootste zorgvuldigheid en onder permanent toezicht geproduceerd. De firma DELTA-SPORT HANDELSKONTOR GmbH verleent particuliere eindklanten op dit artikel drie jaar garantie, te rekenen vanaf de datum van aankoop (garantietermijn) en dit op grond van de volgende bepalingen. De garantie geldt alleen voor materiaal- en verwerkingsfouten.

De garantie is niet van toepassing op onderdelen die aan een normale slijtage onderhevig zijn en daarom als niet-slijtvaste onderdelen te beschouwen zijn (bv. batterijen) en evenmin op breekbare onderdelen, bv. schakelaars, accu's of onderdelen die van glas gemaakt zijn.

Uit de garantie voortvloeiende claims zijn uitgesloten als het artikel onvakkundig, verkeerd of niet in het kader van de voorziene bepaling of in het kader van het voorziene gebruiksdoeleinde gebruikt werd of indien richtlijnen in de gebruiksaanwijzing niet in acht genomen werden, tenzij de eindklant aantoont dat er sprake is van een materiaal- of verwerkingsfout die niet op één van de hoger vermelde omstandigheden gebaseerd is.

Uit de garantie voortvloeiende claims kunnen alleen tijdens de garantieperiode op vertoon van de originele kassabon ingediend worden. Gelieve daarom de originele kassabon te bewaren. De garantieperiode wordt door eventuele reparaties op grond van de garantie, wettelijke waarborg of coulance niet verlengd. Dit geldt ook voor vervangen en gerepareerde onderdelen.

Gelieve u bij klachten in eerste instantie tot de hieronder vermelde servicehotline te richten of met ons per e-mail contact op te nemen. Is er sprake van een garantiegeval, dan wordt het artikel door ons – naar onze keuze – voor u gratis gerepareerd, wordt het vervangen of wordt de aankoopsom terugbetaald. Verdere rechten op grond van de garantie bestaan niet.

Uw wettelijke rechten, in het bijzonder rechten op garantie tegenover de betreffende verkoper, worden door deze garantie niet beperkt.

IAN: 446408_2307

(BE) Service België
Tel.: 0800 12089
E-Mail: deltasport@lidl.be

(NL) Service Nederland
Tel.: 0800 0249630
E-Mail: deltasport@lidl.nl

Gratulujemy!

Decydując się na ten produkt, otrzymują Państwo towar wysokiej jakości. Należy zapoznać się z produktem przed jego pierwszym użyciem.



Należy uważnie przeczytać następującą instrukcję użytkownika.

Produkt ten należy użytkować wyłącznie w opisany sposób oraz zgodnie ze wskazanym przeznaczeniem. Niniejszą instrukcję użytkowania należy przechowywać w bezpiecznym miejscu. Przekazując produkt innej osobie, należy upewnić się, że otrzyma ona także całą dokumentację dotyczącą produktu.

Zakres dostawy (rys. A)

- 1 x dmuchany zamek
 - 1 x komora podłogowa (1)
 - 2 x łuk boczny (2)
 - 2 x podpora wzdłużna (3)
 - 3 x belka poprzeczna (4)
 - 1 x kosz do koszykówki z tarczą (7)
- 4 x pierścień (5)
- 1 x piłka (6)
- 8 x kotów (8)
- 2 x rurka do spuszczenia powietrza (9)
- 2 x łatka naprawcza (10)
- 1 x instrukcja użytkownika

Dane techniczne

Wymiary: około 160 x 160 x 180 cm
(dł. x szer. x wys.)



Maksymalna waga użytkownika: 50 kg



Data produkcji (miesiąc/rok):
12/2023



Firma Delta-Sport Handelskontor GmbH oświadcza, że niniejszy produkt spełnia najważniejsze wymagania oraz jest zgodny z podanymi poniżej wytycznymi:

2009/48/WE – dyrektywa w sprawie bezpieczeństwa zabawek

Zastosowanie zgodne z przeznaczeniem

Ostrzeżenie. Wyłącznie do użytku domowego. Niniejszy artykuł jest zabawką zaprojektowaną dla dzieci powyżej 36 miesięcy o maksymalnej wadze ciała do 50 kg i jest przeznaczony do użytku prywatnego na wolnym powietrzu. Nie jest przystosowany do zastosowania na wodzie lub na śniegu.

Wskazówki bezpieczeństwa

- Ostrzeżenie. Wszelkie materiały opakowaniowe i montażowe nie są częścią zabawki i ze względów bezpieczeństwa należy je zawsze usunąć przed przekazaniem produktu dzieciom do zabawy.



Ryzyko obrażeń!

- Ostrzeżenie. Nie nadaje się dla dzieci w wieku poniżej 36 miesięcy. Niebezpieczeństwo udławienia się. Małe części.
- Nie wolno pozwalać dziecku na zabawę bez nadzoru, ponieważ dzieci nie potrafią przewidzieć potencjalnych zagrożeń.
- Wymagany montaż przez osobę dorosłą.
- Z artykułu może korzystać jednocześnie tylko jedna osoba w tym samym czasie.
- Podczas skakania w zamku dmuchanym nie mogą znajdować się ostre lub twarde przedmioty, jak np. zabawki.
- Nie wolno nosić biżuterii, zegarków lub kluczy. Przed przystąpieniem do skakania należy zdjąć buty i ewentualnie okulary.
- Aby ochronić produkt przed uszkodzeniem, a osoby przed odniesieniem obrażeń, zamek dmuchany może być użyty dopiero wtedy, gdy zostanie w całości nadmuchany.
- Zamek dmuchany należy rozłożyć na równej powierzchni trawnika, który wolny jest od kamieni, kijów, nierówności i zagłębień.
- Ustawiając zamek dmuchany należy zachować odstęp bezpieczeństwa przynajmniej 2 m do budynków, schodów, płotów, murów, zbiorników wodnych, zwisających gałęzi, sznurków na bieliznę, przewodów elektrycznych i innych przeszkód.

- Nie rozkładać zamku dmuchanego na betonie, asfalcie lub innych twardych podłożach.
- Nie stosować zamku dmuchanego przy wietrznej pogodzie, deszczu lub śniegu.
- Sprawdzać artykuł przed każdym użyciem pod kątem uszkodzeń i zużycia.
- Z artykułu można korzystać wyłącznie wtedy, gdy znajduje się w nienagannym stanie!
- Powierzchnie muszą zawsze być czyste i suche.
- Dzieciom należy udzielić wskazówek dotyczących użycia w celu zapewnienia bezpiecznej zabawy.
- Zamek dmuchany nie może służyć jako łóżko, ponieważ dzieci mogą ześlizgnąć się pomiędzy dno a ścianki boczne i mogą się udusić.

Unikanie szkód materialnych!

- Wszystkie nadmuchiwane artykuły są wrażliwe na zimno. Z tego względu nie należy rozkładać i nadmuchiwać artykułu w temperaturze poniżej 15 °C!
- Jeśli ciśnienie powietrza w artykule wzrośnie w prażącym słońcu, należy je odpowiednio skompensować poprzez uwolnienie powietrza.
- Należy upewnić się, że artykuł, zwłaszcza po nadmuchaniu, nie ma kontaktu z kamieniami, żwirem lub przedmiotami spiczastymi i nigdzie nie dochodzi do tarcia ani ścierania, ponieważ w przeciwnym razie może dojść do uszkodzenia folii.
- Do zaworów bezpieczeństwa wkładać tylko odpowiednie adaptery pompek. W przeciwnym razie może dojść do uszkodzenia zaworów.
- Nie nadmuchiwać zbyt mocno, ponieważ stwarza to ryzyko rozerwania szwów. Po nadmuchaniu należy szczelnie zamknąć zawory.
- Unikać kontaktu z ostrymi, gorącymi, spiczastymi lub niebezpiecznymi przedmiotami.

Montaż

Montażu dokonywać mogą wyłącznie osoby dorosłe. Postępować zgodnie z podaną kolejnością poszczególnych etapów montażu.

- Należy wybrać gładką i czystą powierzchnię zapewniającą wystarczająco dużo miejsca do rozpakowania i rozłożenia zamku dmuchanego.
- Sprawdzić, czy dostępne są wszystkie elementy i czy znajdują się w idealnym stanie.
- Po drugim rozłożeniu należy sprawdzać zamek dmuchany pod względem ewentualnych uszkodzeń, dziur i rys, oraz uszczelnić zgodnie z instrukcją.

Nadmuchiwanie

Ostrzeżenie!

- **Zawsze należy całkowicie napędnąć wszystkie komory powietrzne!**
- **Unikać nadmiernego pompowania komór powietrznych, ponieważ w przeciwnym razie istnieje ryzyko zbyt dużego rozciągnięcia lub rozerwania szwów.**
- **Do nadmuchiwania artykułu należy stosować standardowe pompki nożne lub pompki tłokowe dwusuwowe wraz z odpowiednimi adapterami pompek.**
- **Do napędniania artykułu nie należy stosować kompresora ani butli ze sprężonym powietrzem. Może to doprowadzić do jego uszkodzenia.**
- **Upewnić się, że komory są napędnione powietrzem równomiernie.**
- **Pompować odpowiednie komory powietrzne, aż staną się twarde w dotyku. Możliwe powinno być swobodne naciskanie kciukiem komory powietrznej.**
-

- **OSTRZEŻENIE!** Należy unikać stosowania filtrów przeciwsłonecznych i środków do pielęgnacji skóry zawierających alkohol. Zawierające alkohol filtry przeciwsłoneczne i środki do pielęgnacji skóry mogą doprowadzić do zejścia barwnej powłoki nadmuchiwanych artykułów z PCV. Może to spowodować przebarwienia na ciele, odzieży lub innych przedmiotach, z którymi użytkownik ma kontakt.

Kolejność

OSTRZEŻENIE!

W trakcie pompowania komór powietrznych należy zachować podaną kolejność. Zawsze należy całkowicie napędnąć wszystkie komory powietrzne.

1. Komora podłogowa (1)
2. Łuki boczne (2)
3. Ścianki boczne (3)
4. Podpory wzdłużne (4)
5. Kosz do koszykówki i tarcza (7)

Napełnianie

1. Otwórz zawór znajdujący się na spodzie komory podłogowej (1).
2. Napędnij komorę podłogową powietrzem i zamknij pokrywę zatyczki (rys. C). Komory powietrzne należy pompować, aż staną się twarde w dotyku. Możliwe powinno być swobodne naciskanie kciukiem komory powietrznej. Zamknąć zatyczkę zaworu i zagłębić go poprzez lekkie naciśnięcie.
3. W celu napełnienia elementów od (2)-(7) otworzyć zatyczkę zaworu i napompować komory powietrzne (rys. B). Zamknąć zatyczkę zaworu i zagłębić go poprzez lekkie naciśnięcie.

Zamocowanie zamku dmuchanego

Zabezpieczyć artykuł przytwierdzając każdą z ośmiu nakładek mocujących (1a) przy pomocy jednej kotwy (8) na równej powierzchni trawnika (rys. A).

Demontaż

Spuszczanie powietrza

Spuszczanie powietrza z zamku dmuchanego odbywa się w następujący sposób:

1. W celu szybkiego spuszczenia powietrza z komory podłogowej otworzyć zatyczkę (rys. D).
2. W celu odpowietrzenia pozostałych elementów składowych wyciągnij odpowiedni zawór i ściśnij lekko trzon zaworu, w taki sposób, aby powietrze mogło się wydostać i wprowadź rurkę do spuszczenia powietrza (9) do odpowiedniego zamknięcia, aby szybko spuścić powietrze.

Przechowywanie, czyszczenie

Podczas nieużywania produkt należy przechowywać zawsze w stanie nienapompowanym w suchym i czystym miejscu, w temperaturze pokojowej.

W trakcie przechowywania zawory muszą być przez cały czas zamknięte. Artykuł czyścić tylko wodą lub wodą z mydłem, nigdy przy użyciu ostrych środków czyszczących. Podczas przechowywania przez zimę nie umieszczać na artykule żadnych ostrych przedmiotów i nie posypywać talkiem.

Naprawy

Niewielkie nieszczelności lub przedziurawienia można naprawić przy pomocy dołączonych łątek naprawczych (10).

Ważne! Po zakończeniu naprawy nie pompować artykułu przez 20 minut! Nie naklejać łatki w przypadku nieszczelności lub przedziurawień na szwach.

- Odczekać, aż powietrze w całości zejdzie z artykułu.
- Oczyszczyć dokładnie powierzchnię wokół miejsca nieszczelnego! Miejsce to musi być suche i niezatłuszczone.

- Wyciąć odpowiedni kawałek materiału naprawczego, wystarczająco duży, aby jego krawędzie wychodziły około 1,3 cm poza uszkodzony obszar.
- Oderwać łatkę z papieru, położyć ją na uszkodzone miejsce i mocno docisnąć.

Uwagi odnośnie recyklingu



Artykuł i materiały opakowaniowe należy usunąć zgodnie z aktualnie obowiązującymi miejscowymi przepisami. Materiały opakowaniowe (np. worki foliowe) należy przechowywać w miejscu niedostępnym dla dzieci. Szczegółowe informacje na temat sposobów usuwania zużytego artykułu można uzyskać u władz gminnych i miejskich. Artykuł oraz opakowanie należy usunąć w sposób przyjazny dla środowiska.



Kod recyklingu służy do oznaczenia różnych materiałów nadających się do ponownego przetworzenia (recyklingu). Kod taki składa się z symbolu recyklingu odzwierciedlającego obieg materiałów do ponownego przetworzenia, a także z numeru, który jest oznaczeniem materiału.

Wskazówki dotyczące gwarancji i obsługi serwisowej

Artykuł został wyprodukowany z najwyższą starannością i pod stałą kontrolą. DELTA-SPORT HANDELSKONTOR GmbH przyznaje klientowi końcowemu na niniejszy artykuł trzy lata gwarancji od daty zakupu (okres gwarancyjny) z zastrzeżeniem poniższych postanowień. Gwarancja dotyczy wyłącznie wad materiałowych i wad wykonania. Gwarancja nie obejmuje części, które podlegają normalnemu zużyciu i z tego względu należy je traktować jako części zużywalne (np. baterie) i nie obejmuje części kruchych, np. przełączników, akumulatorów ani części wykonanych ze szkła.

Wyklucza się roszczenia z tytułu niniejszej gwarancji w przypadku użycia artykułu w sposób niewłaściwy lub sprzeczny z jego przeznaczeniem lub w sposób wykraczający poza przewidziane przeznaczenie lub poza przewidziany zakres użytkowania lub jeśli wytyczne zawarte w instrukcji obsługi nie były przestrzegane, chyba że klient końcowy udowodni istnienie wady materiałowej lub wady wykonania, która nie wynika z podanych wyżej przyczyn.

Roszczenia z tytułu gwarancji można zgłaszać wyłącznie w okresie gwarancyjnym za okazaniem oryginalnego dowodu zakupu. Prosimy zatem zachować oryginalny dowód zakupu! W przypadku jakichkolwiek reklamacji prosimy skontaktować się z nami najpierw za pośrednictwem podanej poniżej infolinii serwisowej lub drogą e-mailową. W przypadku objętym gwarancją artykuł zostanie – według naszego uznania – bezpłatnie naprawiony, wymieniony lub nastąpi zwrot ceny zakupu. Z gwarancji nie wynikają żadne inne prawa.

Niniejsza gwarancja nie ogranicza Państwa ustawowych praw, w szczególności roszczeń gwarancyjnych wobec danego sprzedawcy. W przypadku wymiany części lub całego artykułu okres gwarancji przedłuża się o trzy lata zgodnie z art. 581 § 1 kodeksu cywilnego. Po upływie czasu gwarancji powstałe naprawy są płatne.

IAN: 446408_2307

 Serwis Polska
Tel.: 22 397 4996
E-Mail: deltasport@idl.pl

Srdečně blahopřejeme!

Svým nákupem jste se rozhodli pro kvalitní výrobek. Před prvním použitím se prosím seznámte s tímto výrobkem.



Pozorně si přečtete následující návod k použití.

Používejte tento výrobek pouze tak, jak je popsáno, a pro uvedené účely. Uchovejte si tento návod k použití pro budoucí použití. Pokud výrobek předáte třetí osobě, předějte jí i veškerou dokumentaci.

Rozsah dodávky (obr. A)

- 1 x skákací hrad
 - 1 x podlahová komora (1)
 - 2 x boční oblouk (2)
 - 2 x boční stěna (3)
 - 3 x podélná vzpěra (4)
 - 1 x basketbalový koš s cílovým terčem (7)
- 4 x kruh (5)
- 1 x míč (6)
- 8 x stanový kolík (8)
- 2 x vypouštěcí trubička (9)
- 2 x záplata na opravu (10)
- 1 x návod k použití

Technická data

Rozměry: cca 160 x 160 x 180 cm (d x š x v)



Max. váha uživatele: 50 kg



Datum výroby (měsíc/rok):
12/2023



Společnost Delta-Sport Handelskontor GmbH tímto prohlašuje, že tento výrobek je v souladu s následujícími

základními požadavky a ostatními příslušnými ustanoveními:

2009/48/ES – Směrnice o bezpečnosti hraček

Použití ke stanovenému účelu

Upozornění. Jen pro domácí použití.

Tento výrobek je hračka a byl vyvinut pro děti nad 36 měsíců s maximální vahou 50 kg pro privátní potřebu na venkovním prostranství. Není vhodný pro používání na vodě nebo na sněhu.

Bezpečnostní pokyny

- Upozornění. Všechny obalové a upevňovací materiály nejsou součástí hračky a musí být z bezpečnostních důvodů nastálo odstraněny před tím, než výrobek předáte dětem na hraní.



Nebezpečí úrazu!

- Upozornění. Nevhodné pro děti mladší 36 měsíců. Nebezpečí udušení. Malé části.
- Nenechte své dítě používat výrobek bez dozoru, protože děti neumí odhadnout potenciální nebezpečí.
- Nutné sestavení hračky dospělou osobou.
- Výrobek smí používat ve stejném čase pouze jedna osoba.
- Během skákání se ve skákacím hradu nesmí nacházet žádné ostré nebo tvrdé předměty, jako např. hračky.
- Nenoste šperky, hodinky nebo klíče. Před skákáním si vyzujte boty a případně si sundejte brýle.
- Abyste výrobek ochránili před poškozením a osoby před úrazy, smí se skákací hrad používat teprve, když je úplně nafouknutý.
- Skákací hrad je nutné postavit na rovnou travnatou plochu bez kamenů, klacků, hrbolů a důlků.
- Skákací hrad by měl mít přiměřený bezpečnostní odstup minimálně 2 m od budov, schodišť, plotů, zdí, vodních ploch a toků, převislých větví, šňůr na prádlo, elektrických vedení a jiných překážek.
- Skákací hrad nestavte na beton, asfalt nebo jiné tvrdé podklady.
- Nepoužívejte skákací hrad při větrném počasí, dešti nebo sněhu.
- Před každým použitím zkontrolujte, zda výrobek není poškozen nebo opotřeben.
- Výrobek smí být používán pouze v bezvadném stavu!
- Povrchy musí být stále čisté a suché.
- Informujte Vaše děti o pokynech k užívání pro bezpečné hraní.
- Skákací hrad nesmí být používán jako postel, protože děti by mohly sklouznout mezi podlahu a boční stěny a tím se udušit.

Vyloučení věcných škod!

- Všechny nafukovací výrobky jsou citlivé na chlad. Výrobek proto nerozkládejte a nepumpujte při teplotě nižší než 15 °C!
- Jestliže tlak vzduchu ve výrobku na prudkém slunci vzrůstá, musí být upouštěním vzduchu přiměřeně vyrovnáván.
- Dávejte pozor na to, aby výrobek - obzvláště v napumpovaném stavu - nepřišel do styku s kameny, šterkem nebo špičatými předměty a nikde nedřel nebo nedrhl, protože jinak může dojít k poškození fólie.
- Do bezpečnostních ventilů zasouvajte pouze vhodné adaptéry pro pumpu. Jinak může dojít k poškození ventilů.
- Nepumpujte příliš natvrdo, protože jinak existuje nebezpečí, že se potrhají svařené švy. Po napumpování dobře uzavřete ventily.
- Vyhnete se kontaktu s ostrými, horkými, špičatými nebo nebezpečnými předměty.

Sestavení

Sestavení musí vždy provádět dospělý. Následujte prosím jednotlivé kroky pro zprovoznění ve stanoveném pořadí.

- K vybalení a rozložení skákacího hradu zvolte rovnou a čistou plochu s dostatkem místa.
- Ujistěte se, zda jsou k dispozici všechny jednotlivé díly a zda jsou v bezvadném stavu.
- Od druhého zprovoznění musíte zkoumat, zda skákací hrad není eventuálně poškozen, nemá dírky a trhlinky, které je třeba utěsnit tak, jak je dále popsáno.

Pumpování

Upozornění!

- **Vždy úplně napumpujte všechny vzduchové komory!**
- **Nedovolve nadměrné napumpování vzduchových komor, protože jinak existuje nebezpečí přepnutí, anebo dokonce roztržení svařených švů.**
- **K pumpování výrobku použijte běžné nožní pumpičky nebo pumpičky s dvojím pístem s odpovídajícími adaptéry.**

- **Pro pumpování výrobku nepoužívejte kompresor ani tlakové láhve. To může vést k poškození výrobku.**
- **Dbejte na to, aby komory byly naplněny vzduchem rovnoměrně.**
- **Pumpujte každou vzduchovou komoru natolik, až je pocitově pevná. Při zatlačení palce na vzduchovou komoru by se tato ještě měla dát lehce promáčknout.**
- **UPOZORNĚNÍ!**
- **Vyhnete se používání prostředků k ochraně proti slunci a k péči o kůži obsahujících alkohol. Prostředky k ochraně proti slunci a k péči o kůži obsahující alkohol mohou uvolnit barevnou vrstvu PVC nafukovacího výrobku. Může to vést k obarvení na Vašem těle, na Vašich šatech nebo jiných předmětů nacházejících se v kontaktu.**

Sled pořadí

UPOZORNĚNÍ!

Dodržte správné pořadí při nafukování vzduchových komor. Vždy úplně napumpujte všechny vzduchové komory.

1. Podlahová komora (1)
2. Boční oblouky (2)
3. Boční stěny (3)
4. Podélné vzpěry (4)
5. Basketbalový koš s cílovým terčem (7)

Plnění

1. Otevřete ventil na spodní straně komory (1) dna.
2. Naplníte podlahovou komoru se vzduchem a uzavřete víčko uzávěru (obr. C). Pumpujte každou vzduchovou komoru natolik, až je pocitově pevná. Při zatlačení palce na vzduchovou komoru by se tato ještě měla dát lehce promáčknout. Zavřete ventilový uzávěr a ventil zasuňte lehkým stlačením.
3. K plnění součástí (2)-(7) otevřete uzávěr ventilu a napumpujte vzduchové komory (obr. B). Zavřete ventilový uzávěr a ventil zasuňte lehkým stlačením.

Upevnění skákacího hradu

Zajistěte výrobek za osm upevňovacích spojek (1a) vždy jedním stanovým kolíkem (8) na rovné ploše trávníku (obr. A).

Složení

Vypuštění

Nafukovací skládací hrad vypustíte následovně:

1. Pro rychlé vypuštění vzduchu podlahové komory otevřete uzávěr (obr. D).
2. K vypuštění ostatních součástí vytáhněte příslušný ventil a stlačte lehce k sobě dírk ventilu tak, aby mohl unikat vzduch anebo zaveďte vypouštěcí trubičku (9) do příslušného uzávěru k rychlému vypuštění vzduchu.

Ukládání, čištění

Pokud výrobek nepoužíváte, skladujte jej vždy suchý, čistý a nenapumpovaný při pokojové teplotě.

Ventily mají být při skladování stále uzavřeny. Výrobek čistěte pouze vodou nebo mýdlovou vodou, nikdy agresivními čistícími prostředky. Při ukládání na zimu nestavte na výrobek žádné ostrohranné předměty a nepudrujte ho talkem.

Opravy

Malé netěsnosti nebo díry mohou být odstraněny příloženými záplatami na opravy (10).

Důležité upozornění! Po provedení opravy výrobku ho 20 minut nepumpujte! Záplaty nepoužívejte na netěsnosti nebo díry na švu.

- Vzduch úplně z výrobku vypusťte.
- Úsek kolem netěsnosti důkladně vyčistěte! Úsek musí být suchý a bez mastnot.
- Vystříhněte kousek materiálu na opravy, dostatečně velký tak, aby jeho okraje přibližně o 1,3 cm přesahovaly přes poškozený úsek.
- Záplatu stáhněte z papíru, nasadte ji na poškozený úsek a pevně ji stlačte.

Pokyny k likvidaci



Výrobek a obalové materiály likvidujte podle aktuálních místních předpisů.

Uchovávejte obalové materiály (jako např. fóliové sáčky) nedostupné pro děti.

○ možnostech likvidace vysloužilého výrobku se informujte u Vaší obecní nebo městské správy. Výrobek a obaly likvidujte ekologicky.



Recyklační kód slouží ke značení různých materiálů pro proces opětovného zhodnocení (recyklace). Kód sestává ze symbolu recyklace, který má odrážet proces zhodnocení, a čísla, které označuje materiál.

Pokyny k záruce a průběhu služby

Výrobek byl vyroben s velkou péčí a za stálé kontroly. DELTA-SPORT HANDELSKONTOR GmbH poskytuje koncovým privátním zákazníkům na tento výrobek tři roky záruky od data nákupu (záruční lhůta) podle následující ustanovení. Záruka se týká pouze vad materiálu a závad ve zpracování. Záruka se nevztahuje na díly, které podléhají normálnímu opotřebení, a proto je nutné na ně pohlížet jako na rychle opotřebitelné díly (např. baterie), a na křehké díly, např. vypínače, akumulátory nebo díly vyrobené ze skla.

Nároky z této záruky jsou vyloučeny, pokud výrobek byl používán neodborně nebo nedovoleným způsobem nebo nikoli v rámci stanoveného účelu určení nebo předpokládaného rozsahu používání nebo nebyla dodržena zadání v návodu k obsluze, ledaže by koncový zákazník prokázal, že existuje vada materiálu nebo došlo k chybě ve zpracování, které nevyplývají z některé výše uvedených okolností.

Nároky ze záruky lze uplatnit pouze v rámci záruční lhůty po předložení originálního pokladního dokladu. Proto si prosím uschovejte originál pokladního dokladu. Doba záruky se neprodlužuje případnými opravami na základě záruky, zákonné záruky nebo kulance. Totéž platí také pro vyměněné a opravené díly.

Při reklamacích se prosím obračete na níže uvedenou horkou linku servisu nebo se s námi spojte e-mailem. Pokud se vyskytne případ reklamace, výrobek Vám – dle naší volby – bezplatně opravíme, vyměníme nebo Vám vrátíme kupní cenu. Další práva ze záruky nevznikají.

Vaše zákonná práva, zejména nároky na zajištění záruky vůči konkrétnímu prodejci, nejsou touto zárukou omezena.

IAN: 446408_2307

 Servis Česko

Tel.: 800 143 873

E-Mail: deltasport@lidl.cz

Blahoželáme! Svojím nákupom ste sa rozhodli pre kvalitný výrobok. Pred prvým použitím sa s výrobkom dôkladne oboznámte.



Pozorne si prečítajte tento návod na používanie.

Výrobok používajte len uvedeným spôsobom a na uvedený účel. Tento návod na používanie si dobre uschovajte. Pri odovzdávaní výrobku tretej osobe odovzdajte s výrobkom aj všetky podklady.

Obsah balenia (obr. A)

- 1 x hrad na skákanie
 - 1 x dolná komora (1)
 - 2 x bočný oblúk (2)
 - 2 x bočná stena (3)
 - 3 x pozdĺžna vzpera (4)
 - 1 x basketbalový koš s terčom (7)
- 4 x krúžok (5)
- 1 x lopta (6)
- 8 x klinec do zeme (8)
- 2 x odvzdušňovacia rúrka (9)
- 2 x záplata na opravu (10)
- 1 x návod na používanie

Technické údaje

Rozmery: cca 160 x 160 x 180 cm (d x š x v)



Max. hmotnosť používateľa: 50 kg



Dátum výroby (mesiac/rok):
12/2023



Spoločnosť Delta-Sport Handelskontor GmbH týmto vyhlasuje, že tento výrobok je v súlade s nasledujúcimi

základnými požiadavkami a ostatnými príslušnými ustanoveniami:

2009/48/ES – Smernica o bezpečnosti hračiek

Použitie podľa určenia

Upozornenie. Iba na domáce použitie.

Tento výrobok je hračka určená pre deti staršie ako 36 mesiacov s maximálnou hmotnosťou 50 kg pre súkromné použitie vo voľnej prírode. Nie je určený pre použitie na vode alebo v snehu.

Bezpečnostné pokyny

- Upozornenie. Všetok obalový a prípeňovací materiál nie je súčasťou hračky a mali by ste ho z bezpečnostných dôvodov odstrániť skôr ako výrobok odovzdáte deťom na hranie.



Nebezpečenstvo poranenia

- Upozornenie. Nevhodné pre deti vo veku do 36 mesiacov. Nebezpečenstvo udusenía. Malé časti.
- Nenechávajte svoje dieťa používať výrobok bez dozoru, pretože deti nevedia posúdiť potenciálne nebezpečenstvá.
- Montáž musí vykonať dospelá osoba.
- Výrobok smie používať v rovnakom čase len jedna osoba.
- Počas skákania sa v hrade na skákanie nesmú nachádzať žiadne ostré a tvrdé predmety, ako napr. hračky.
- Nenoste šperky, hodinky alebo kľúče. Pred skákaním si vyzujte topánky a v prípade potreby si zložte okuliare.
- Na ochranu výrobku pred poškodeniami a osôb pre poraneniami sa hrad na skákanie smie použiť až vtedy, keď je plne nahustený.
- Hrad na skákanie by sa mal postaviť na zatrávnenej ploche, z ktorej odstránite kamene, kry, hrbole a prehlbeniny.
- Hrad na skákanie by mal mať primeranú bezpečnú vzdialenosť najmenej 2 m od budov, schodov, plotov, múrov, vôd, prevísajúcich konárov, šnúr na bielizeň, elektrických vedení a iných prekážok.
- Hrad na skákanie nestavajte na betón, asfalt alebo iné tvrdé podklady.
- Hrad na skákanie nepoužívajte pri veternom počasí, v daždi alebo počas sneženia.
- Pred každým použitím výrobku skontrolujte, či nie je poškodený alebo opotrebený.
- Výrobok sa smie používať len v bezchybnom stave!
- Povrchy musia byť vždy čisté a suché.
- Aby bolo hranie bezpečné, informujte svoje deti o pokynoch pre používanie.
- Hrad na skákanie sa nesmie používať ako posteľ, pretože deti by sa mohli skĺznuť medzi spodok a bočné steny a tým sa udusiť.

Zabránenie vecným škodám!

- Všetky nafukovacie výrobky sú citlivé na chlad. Preto výrobok nerozkladajte a nehusťte pri teplote nižšej ako 15 °C!
- Keď sa tlak vzduchu vo výrobku na pražiacom slnku zvýši, musíte ho odpovedajúco vyrovnaf vypustením vzduchu.
- Dávajte pozor, aby výrobok – hlavne v nahustenom stave – neprišiel do kontaktu s kameňmi, štrkom alebo špicatými predmetmi a aby sa nikde neodieral alebo neobrusoval, pretože by inak mohlo dôjsť k poškodeniam fólie.
- Do bezpečnostných ventilov zasúvajte len vhodné adaptéry na čerpadlo. V opačnom prípade by sa mohli poškodiť ventily.
- Nehusťte príliš silno, pretože inak hrozí nebezpečenstvo, že sa zvary roztrhnú. Po nahustení ventily dobre uzavrite.
- Zabráňte kontaktu s ostrými, horúcimi, špicatými alebo nebezpečnými predmetmi.

Montáž

Montáž by mala vždy urobiť dospelá osoba. Postupujte podľa jednotlivých montážnych krokov v uvedenom poradí.

- Aby ste hrad na skákanie vybalili a rozložili, zvolte si rovnú a čistú plochu s dostatkom miesta.
- Skontrolujte, či sú k dispozícii všetky jednotlivé komponenty a či sú v bezchybnom stave.
- Počnúc druhou montážou by ste mali skontrolovať, či hrad na skákanie nemá prípadné poškodenia, diery a trhliny a tieto by ste mali utesniť podľa ďalej uvedeného popisu.

Nahustenie

Upozornenie!

- **Vzduchové komory nahustíte vždy naplno!**
- **Zabráňte nadmernému nahusteniu vzduchových komôr, pretože inak hrozí nebezpečenstvo roztiahnutia alebo dokonca roztrhnutia zvarov.**

- **Na nahustenie výrobku používajte bežné nožné čerpadlá alebo piestové čerpadlá s dvojitým zdvihom s odpovedajúcimi adaptéromi na čerpadlo.**
- **Na nahustenie výrobku nepoužívajte ani kompresor ani tlakové fláše. Mohlo by to viesť k poškodeniam výrobku.**
- **Dbajte na to, aby boli komory naplnené vzduchom rovnomerne a postupne.**
- **Príslušnú vzduchovú komoru hustite natoľko, aby bola na pocit tuhá. Pri zatlačení palcom na vzduchovú komoru by sa táto mala ešte dať zľahka zatlačiť.**
- **UPOZORNENIE! Zabráňte používaniu opaľovacích krémov a kozmetických prípravkov s obsahom alkoholu. Opaľovacie krémy a kozmetické prípravky s obsahom alkoholu môžu uvoľniť farebnú vrstvu nafukovacích výrobkov z PVC. Toto môže viesť k zmene farby Vášho tela, Vášho oblečenia alebo iných predmetov, s ktorými sa dostane do kontaktu.**

Poradie

UPOZORNENIE!

Dodržiujte nasledovné poradie pri hustení vzduchových komôr. Všetky vzduchové komory nahustíte vždy naplno.

1. dolná komora (1)
2. bočné oblúky (2)
3. bočné steny (3)
4. pozdĺžna vzpera (4)
5. basketbalový kôš a terč (7)

Plnenie

1. Otvorte ventil na spodnej strane dolnej komory (1).
2. Naplňte dolnú komoru vzduchom a zatvorte uzáver (obr. C). Vzduchovú komoru hustíte natoľko, aby bola na pocit tuhá. Pri zatlačení palcom na vzduchovú komoru by sa táto mala ešte dať zľahka zatlačiť. Uzáver ventilu zatvorte a ventil ľahkým tlakom vŕtajte.
3. Na naplnenie komponentov (2)-(7) otvorte uzáver a vzduchové komory nahustíte (obr. B). Uzáver ventilu zatvorte a ventil ľahkým tlakom vŕtajte.

Pripevnenie hradu na skákacie

Výrobok zaistíte na ôsmich upevňovacích závesoch (1a) každý jedným klincom do zeme (8) na rovnej zatravnenej ploche (obr. A).

Demontáž

Odvzdušnenie

Hrad na skákacie odvzdušníte nasledovne:

1. Na rýchle odvzdušnenie dolnej komory otvorte uzáver (obr. D).
2. Na odvzdušnenie ostatných komponentov vytiahnite príslušný ventil a stopku ventilu ľahko stlačte tak, aby mohol vzduch unikať alebo zasuniete odvzdušňovaciu rúrku (9) do príslušného uzáveru, aby mohol vzduch rýchlo unikať.

Skladovanie, čistenie

Pri nepoužívaní skladujte výrobok vždy suchý, čistý a nenahustený pri izbovej teplote. Ventily by mali byť pri skladovaní vždy zatvorené. Výrobok čistíte len vodou alebo mydlovou vodou, nikdy ostrými čistiacimi prostriedkami. Pri skladovaní na zimu nedávajte na výrobok žiadne ostré predmety a neposypajte ho masťou.

Opravy

Malé netesnosti alebo diery môžete odstrániť pomocou priložených záplat na opravu (10).

Dôležité! Po oprave výrobok hustíte najskôr po 20 minútach! Záplaty nepoužívajte na netesnosti a diery na šve.

- Vzduch úplne vypustíte z výrobku.
- Oblasť okolo netesnosti dôkladne očistíte! Oblasť musí byť suchá a zbavené masťou.
- Vystrihnite kúsok z materiálu na opravu, ktorý je dostatočne veľký, aby jeho okraje presahovali poškodenú oblasť o približne 1,3 cm.
- Záplatu stiahnite z papiera, položte ju na poškodenú oblasť a pevne ju pritlačte.

Pokyny k likvidácii



Výrobok a obalový materiál zlikvidujte podľa aktuálnych miestnych predpisov. Obalový materiál (ako napr. fóliové vrecká) uschovajte mimo dosahu detí.

Ďalšie informácie o možnostiach likvidácie zastaraného výrobku dostanete na svojej obecnej alebo mestskej správe. Výrobok a obal zlikvidujte ekologicky.



Recyklačný kód slúži na označenie rôznych materiálov za účelom vrátenia do kolobehu opätovného používania (recykliácia). Kód pozostáva z recyklačného symbolu pre zobrazenie kolobehu opätovného používania a čísla, ktoré označuje materiál.

Pokyny k záruke a priebehu servisu

Výrobok bol vyrobený veľmi starostlivo a pod stálou kontrolou. Na tento výrobok poskytujeme DELTA-SPORT HANDELSKONTOR GmbH súkromným koncovým užívateľom trojročnú záruku odo dňa kúpy (záručná lehota) po splnení nasledovných podmienok. Záruka platí len na chyby materiálu a spracovania. Záruka sa netýka dielov, ktoré podliehajú bežnému opotrebeniu a preto ich možno považovať za opotrebitelné diely (napr. batérie), ako aj krehkých dielov, napr. vypínače, akumulátory alebo diely, ktoré sú vyrobené zo skla.

Nároky z tejto záruky zanikajú, keď sa výrobok používal neodborne alebo nesprávne, mimo určenia na používanie alebo určeného rozsahu používania alebo neboli dodržané pokyny návodu na obsluhu, s výnimkou, že koncový užívateľ preukáže, že ide o chybu materiálu alebo spracovania, ktorá nebola spôsobená niektorou z hore uvedených okolností.

Záruku je možné uplatniť len počas záručnej lehoty po predložení originálu pokladničného dokladu. Originál pokladničného dokladu preto prosím uschovajte. Záručná doba sa kvôli prípadným záručným opravám, zákonnej záruke alebo ako obchodné gesto nepredlžuje. Platí to aj pre vymenené a opravené diely.

Pri reklamáciách sa prosím najskôr obráťte na dole uvedenú Service-Hotline alebo sa s nami spojte prostredníctvom e-mailu. Ak sa jedná o záručný prípad, výrobok – podľa našej voľby – bezplatne opravíme, vymeníme alebo vrátime kúpnu cenu. Ďalšie práva zo záruky nevyplývajú.

Vaše zákonné práva, hlavne nároky na záručné plnenie voči príslušnému predajcovi, nie sú touto zárukou obmedzené.

IAN: 446408_2307

 Servis Slovensko
Tel.: 0850 232001
E-Mail: deltasport@lidl.sk

¡Enhorabuena!

Con su compra se ha decidido por un artículo de gran calidad. Familiarícese con el artículo antes de usarlo por primera vez.



Para ello, lea detenidamente las siguientes instrucciones de uso.

Use el artículo solo de la forma descrita y para los campos de aplicación indicados. Conserve estas instrucciones de uso a buen recaudo. Entregue todos los documentos en caso de traspasar el artículo a terceros.

Contenido de suministro (fig. A)

- 1 castillo inflable
 - 1 cámara base (1)
 - 2 arco lateral (2)
 - 2 pared lateral (3)
 - 3 barra longitudinal (4)
 - 1 canasta de baloncesto con diana (7)
- 4 anilla (5)
- 1 pelota (6)
- 8 clavo de sujeción para tierra (8)
- 2 tubito de vaciado (9)
- 2 parche de reparación (10)
- 1 instrucciones de uso

Datos técnicos

Dimensiones: aprox. 160 x 160 x 180 cm
(L x An x Al)



Peso máx. del usuario: 50 kg



Fecha de fabricación (mes/año):
12/2023



Por la presente, Delta-Sport Handelskontor GmbH declara que este artículo cumple con los siguientes requisitos básicos y las disposiciones pertinentes: 2009/48/CE - Directiva sobre la seguridad de los juguetes

Uso conforme a lo previsto

Advertencia. Solo para uso doméstico.

Este artículo es un juguete de uso privado al aire libre diseñado para niños mayores de 36 meses con un peso máximo de 50 kg.

No es apto para el uso en el agua o la nieve.

Indicaciones de seguridad

- Advertencia. Los materiales de embalaje y fijación no forman parte del juguete y deben ser siempre retirados por motivos de seguridad antes de entregar el artículo a los niños para jugar.



¡Peligro de lesiones!

- Advertencia. No conviene para niños menores de 36 meses. Peligro de asfixia. Piezas pequeñas.
- No deje al niño usar el artículo sin vigilancia en ningún momento, ya que los niños no son capaces de evaluar los posibles peligros.
- Se requiere ensamblaje por un adulto.
- El artículo debe ser empleado únicamente por una persona a la vez.
- Mientras se salta no debe haber objetos afilados ni duros, como p. ej., juguetes, dentro del castillo inflable.
- No lleve consigo bisutería, joyas, relojes ni llaves. Antes de saltar, quítese los zapatos y, dado el caso, las gafas.
- Para proteger el artículo de los daños y las personas de las lesiones, el castillo inflable no podrá utilizarse hasta que se encuentre completamente lleno.
- El castillo inflable debe colocarse sobre una superficie de césped nivelada sin piedras, paños, ondulaciones del terreno y hondonadas.
- El castillo inflable debe colocarse a una distancia de seguridad adecuada, de al menos 2 m, respecto a edificios, escaleras, vallas, muros, aguas, ramas colgantes, tendedores de ropa, cables eléctricos y otros obstáculos.
- No monte el castillo inflable sobre hormigón, asfalto u otras superficies duras.
- No use el castillo inflable si hace viento, llueve o nieva.

- Compruebe antes de cada uso si el artículo presenta daños o signos de desgaste.
- ¡El artículo debe utilizarse únicamente si se encuentra en perfectas condiciones!
- Las superficies deben estar limpias y secas en todo momento.
- Informe a los niños sobre las instrucciones de uso para jugar de forma segura.
- El castillo inflable no debe usarse como cama, ya que los niños podrían resbalarse entre el fondo y las paredes laterales y asfixiarse debido a ello.



¡Prevención de daños materiales!

- Todos los artículos inflables son sensibles al frío. ¡Por este motivo, el artículo no debe desplegarse ni inflarse con temperaturas inferiores a 15 °C!
- Si la presión de aire aumentara a pleno sol, esta deberá compensarse dejando salir aire correspondientemente.
- Tenga cuidado de que el artículo, especialmente si está inflado, no entre en contacto con piedras, grava u objetos puntiagudos, y que no frote ni roce con nada ya que de lo contrario el plástico podría sufrir daños.
- Insertar únicamente adaptadores de bombeo adecuados en las válvulas de seguridad. De lo contrario, las válvulas podrían resultar dañadas.
- No llenar excesivamente ya que de lo contrario existe el peligro de que las costuras soldadas se desgarren. Cerrar bien las válvulas después de llenarlas.
- Evitar el contacto con objetos punzantes, calientes, puntiagudos o peligrosos.

Montaje

El montaje debe realizarlo siempre una persona adulta. Realice todos los pasos de montaje en el orden indicado.

- Elija una superficie nivelada y limpia con espacio suficiente para desembalar y desplegar el castillo inflable.
- Asegúrese de que estén todas las piezas y que se encuentren en perfecto estado.

- A partir del segundo montaje, se debe comprobar si el castillo inflable presenta daños, agujeros o grietas y estos deberán ser impermeabilizados de la forma descrita más adelante.

Inflado

¡Advertencia!

- **¡Las cámaras de aire deben llenarse siempre completamente!**
- **Evite llenar las cámaras de aire excesivamente ya que, de lo contrario, existe peligro de que las costuras soldadas se expandan excesivamente o, incluso, se desgarren.**
- **Para llenar el artículo emplee bombas de pie o bombas de émbolo de carrera doble de venta habitual en comercios con adaptadores de boquillas adecuados.**
- **No emplee ni compresores ni botellas de aire comprimido para llenar el artículo. Esto podría dañarlo.**
- **Tenga cuidado de llenar las cámaras de forma homogénea con aire.**
- **Bombee cada una de las cámaras de aire hasta que note que estén firmes. Sin embargo, al presionar con el pulgar estas deberían hundirse ligeramente.**
- **¡ADVERTENCIA! Evite el uso de protectores solares o productos de cuidado de la piel que contengan alcohol. Los protectores solares y los productos de cuidado de la piel que contengan alcohol podrían desprender el revestimiento de color del artículo inflable de PVC. Esto podría manchar el cuerpo, la ropa u otros objetos que se encuentren en contacto con él.**

Orden

¡ADVERTENCIA!

Respete el orden siguiente cuando infle las cámaras de aire. Todas las cámaras de aire deben llenarse siempre completamente.

1. Cámara base (1)
2. Arcos laterales (2)
3. Paredes laterales (3)
4. Barras longitudinales (4)
5. Canasta de baloncesto y diana (7)

Llenado

1. Abra la válvula de la parte inferior de la cámara del fondo (1).
2. Llene la cámara base de aire y cierre el tapón (fig. C). Bombee la cámara de aire hasta que note que esté firme. Sin embargo, al presionar con el pulgar estas deberían hundirse ligeramente. Cierre el cierre de la válvula y hunda la válvula ejerciendo una ligera presión.
3. Para llenar los componentes (2)-(7), abra el cierre de la válvula y bombee las cámaras de aire (fig. B). Cierre el cierre de la válvula y hunda la válvula ejerciendo una ligera presión.

Fijación del castillo inflable

Asegure el artículo en una superficie de césped nivelada por las ocho lengüetas de fijación (1a) con un clavo de sujeción para tierra (8), respectivamente (fig. A).

Desmontaje

Desinflado

Desinfla el castillo inflable de la siguiente forma:

1. Para desinflar la cámara base con rapidez abra el cierre (fig. D).
2. Para desinflar los demás componentes extraiga la válvula correspondiente y presione ligeramente la caña de la válvula de forma que pueda salir el aire o introduzca el tubito de vaciado (9) en el cierre correspondiente para que el aire pueda salir con rapidez.

Almacenamiento y limpieza

Si no va a utilizarlo, almacene siempre el artículo seco, limpio y desinflado a temperatura ambiente.

Las válvulas deben permanecer cerradas durante todo el tiempo de almacenamiento. Limpiar sólo con agua o agua jabonosa, no emplear nunca detergentes agresivos.

Al almacenar el artículo para el invierno no colocar objetos afilados sobre el mismo ni espolvorearlo con talco.

Reparaciones

Las fugas y los agujeros pequeños pueden eliminarse empleando los parches de reparación (10) adjuntos.

¡Importante! ¡No inflar el artículo durante los 20 minutos siguientes a la reparación! No use los parches si las fugas o los agujeros se encuentran en la costura.

- Deje salir todo el aire del artículo.
- ¡Limpie cuidadosamente el área alrededor de la fuga! El área debe estar seca y libre de grasa.
- Corte un trozo de material de reparación de un tamaño suficiente, de forma que sobresalga aprox. 1,3 cm por los bordes del área dañada.
- Separe el parche del papel, colóquelo en el área dañada y presiónelo firmemente.

Indicaciones para la eliminación



Elimine el artículo y los materiales de embalaje conforme a la correspondiente normativa local vigente. Guarde el material de embalaje (como, p. ej., las bolsas de plástico) fuera del alcance de los niños. En su administración local o municipal podrá obtener más información sobre la eliminación del artículo usado. Elimine el artículo y el embalaje de forma respetuosa con el medio ambiente.



El código de reciclaje se emplea para señalar los diferentes materiales para su retorno al ciclo de reciclaje. El código se compone de un símbolo de reciclaje para el ciclo de aprovechamiento y un número que señala el material.

Indicaciones relativas a la garantía y la gestión de servicios

El artículo ha sido fabricado con gran esmero y sometido a controles constantes. Para el mismo, DELTA-SPORT HANDELSKONTOR GmbH ofrece a los clientes finales particulares una garantía de tres años a contar desde la fecha de compra (periodo de garantía) con arreglo a las condiciones que se exponen a continuación. La garantía tiene validez únicamente para fallos del material y fabricación. La garantía no cubre las piezas sometidas a un desgaste normal, las cuales se consideran piezas de desgaste (p. ej., pilas) así como tampoco piezas frágiles como, p. ej., interruptores, baterías o piezas fabricadas en vidrio o cristal.

Se excluyen derechos derivados de esta garantía, si se ha realizado un uso incorrecto o abusivo del artículo o que no se encuentre dentro del marco del uso o ámbito de uso previstos o si no se ha observado lo recogido en el manual de instrucciones, a no ser que el cliente final demuestre que existen fallos del material o fabricación no derivados de una de las circunstancias expuestas anteriormente.

Las demandas derivadas de la garantía sólo podrán presentarse dentro del periodo de garantía exhibiendo el comprobante de compra original. Le rogamos, por ello, que conserve el comprobante de compra original. El periodo de garantía no se verá prolongado por ningún tipo de reparación realizada con motivo de la garantía, la garantía legal o como gesto de buena voluntad. Esto se aplica también a las piezas sustituidas o reparadas.

Por favor, dirija sus quejas primero a la línea telefónica del servicio de atención al cliente que se indica a continuación o póngase en contacto con nosotros por correo electrónico. Si el caso está cubierto por la garantía, a nuestra elección, repararemos o cambiaremos gratuitamente el artículo o le restituiremos el precio de compra del mismo. De la garantía no se derivan otros derechos.

Esta garantía no limitará sus derechos legales, especialmente los derechos de garantía frente al vendedor correspondiente.

IAN: 446408_2307

 Servicio España
Tel.: 900 984 989
E-Mail: deltasport@lidl.es

Hjertelig tillykke!

Du har valgt at købe et kvalitetsprodukt. Lær produktet at kende, inden du bruger det første gang.



Det gør du ved at læse nedenstående brugervejledning omhyggeligt.

Brug kun produktet som beskrevet og til de angivne anvendelsesområder. Opbevar denne brugervejledning et sikkert sted. Udlever også alle dokumenter, hvis produktet videregives til en tredjepart.

Leveringsomfang (afb. A)

- 1 x hoppeborg
 - 1 x bundkammer (1)
 - 2 x sidebuer (2)
 - 2 x sidevæg (3)
 - 3 x længdestiver (4)
 - 1 x basketballkurv med målskive (7)
- 4 x ring (5)
- 1 x bold (6)
- 8 x jordspyd (8)
- 2 x udluftningsrør (9)
- 2 x reparationslapper (10)
- 1 x brugervejledning

Tekniske data

Mål: ca. 160 x 160 x 180 cm (L x B x H)



Maks. brugervægt: 50 kg



Fremstillingsdato (måned/år):
12/2023



Hermed erklærer Delta-Sport Handelskontor GmbH, at denne artikel er i overensstemmelse med

følgende grundlæggende krav og de øvrige gældende bestemmelser:

2009/48/EF - legetøjsdirektiv

Tilsligtet brug

Advarsel. Kun til privat brug.

Denne artikel er legetøj og er udviklet til børn over 36 måneder med en maksimal vægt på 50 kg til privat, udendørs brug. Den er ikke egnet til brug på vand eller i sne.

Sikkerhedsoplysninger

- Advarsel. Alle emballage- og monteringsmaterialer er ikke en del af legetøjet og skal altid fjernes af sikkerhedsmæssige grunde, inden artiklen udleveres til børn at lege med.

Fare for skader!

- Advarsel. Ikke egnet til børn under 36 måneder. Kvælningsfare. Små dele.
- Lad ikke dit barn bruge artiklen uden opsyn, da børn ikke kan vurdere potentielle farer.
- Samling skal foretages af en voksen.
- Artiklen må kun bruges af én person ad gangen.
- Mens der hoppes må der ikke være skarpe og hårde genstande som f.eks. legetøj i hoppeborgen.
- Bær ikke smykker, ure eller nøgler. Tag skoene af, før der hoppes og tag om nødvendigt brillerne af.
- For at beskytte artiklen mod beskadigelser og personer mod skader må hoppeborgen kun bruges, når den er fuldt oppumpet.
- Hoppeborgen skal opstilles på en plan græsplæne, der er fri for sten, pinde, bump og fordybninger.
- Hoppeborgen skal have en rimelig sikkerhedsafstand på mindst 2 meter til bygninger, trapper, hegn, mure, vand, overhængende grene, tøjsnore, elektriske ledninger og andre forhindringer.
- Opstil ikke hoppeborgen på beton, asfalt eller andre hårde underlag.
- Brug ikke hoppeborgen i blæsevejr, ved regn eller sne.
- Kontrollér artiklen for beskadigelser eller slid før hver brug.
- Artiklen må kun bruges i fejlfri tilstand!
- Overfladerne skal altid være rene og tørre.
- Informér dine børn om brugeroplysningerne for sikker leg.
- Hoppeborgen må ikke bruges som en seng, fordi børn kan glide mellem gulv og sidevægge og derved kvæles.

Undgå materielle skader!

- Alle oppumpelige artikler er følsomme over for kulde. Fold og pump aldrig artiklen op under en temperatur på 15 °C!
- Hvis lufttrykket stiger i brændende sol, skal der kompenseres tilsvarende ved at lukke luft ud.
- Sørg for, at artiklen – især i oppumpet tilstand – ikke kommer i kontakt med sten, grus eller skarpe genstande og ikke skurer eller slæber mod nogen steder, da der ellers kan opstå skader på folien.
- Sæt kun egnede pumpeadaptere i sikkerhedsventilerne. Ellers kan ventilerne blive beskadiget.
- Må ikke pumpes for hårdt op, ellers er der fare for, at svejsningerne revner. Ventilerne skal lukkes godt efter oppumpning.
- Undgå kontakt med skarpe, varme, spidse eller farlige genstande.

Opstilling

Monteringen skal altid udføres af en voksen. Følg de enkelte trin i opsætningen i den angivne rækkefølge.

- Vælg en plan og ren overflade med tilstrækkelig plads til at pakke og folde hoppeborgen ud.
- Kontrollér, om alle enkeltdele er til stede og i perfekt stand.
- Fra den anden opstilling bør man undersøge hoppeborgen for eventuelle skader, huller og revner og tætte dem som beskrevet senere.

Oppumpning

Advarsel!

- **Luftkamrene skal altid pumpes helt op!**
- **Undgå en overdreven oppumpning af luftkamrene, da der ellers er risiko for overstrækning eller at svejsesømme kan revne.**
- **Brug kommercielt tilgængelige fodpumper eller stempelpumper med dobbeltslag med tilsvarende pumpeadaptere til at pumpe artiklen op.**

- **Brug hverken kompressor eller tryklufftflasker til at pumpe artiklen op. Dette kan føre til beskadigelser af artiklen.**
- **Sørg for, at kamrene fyldes ensartet med luft.**
- **Pump de enkelte luftkamre så meget op, at de føles faste. Ved tryk med tommelfingrene på luftkamrene, skulle de let kunne trykkes ind.**
- **ADVARSEL! Undgå brug af alkoholholdige solbeskyttelses- og hudplejeprodukter. Alkoholholdige solbeskyttelses- og hudplejemidler kan fjerne farvebelægningen på oppumpelige artikler af PVC. Farverne kan smitte af på kroppen, tøjet eller andre genstande, der kommer i kontakt med artiklen.**

Rækkefølge

ADVARSEL!

Overhold den følgende rækkefølge ved oppumpning af luftkamrene. Pump altid alle luftkamre helt op.

1. Bundkammer (1)
2. Sidebuer (2)
3. Sidevægge (3)
4. Længdestiver (4)
5. Basketballkurv og målskive (7)

Fyldning

1. Åbn ventilen på undersiden af bundkammeret (1).
2. Fyld bundkammeret med luft og luk hættten (afb. C). Pump de enkelte luftkamre så meget op, at de føles faste. Ved tryk med tommelfingrene på luftkamrene, skulle de let kunne trykkes ind. Luk ventillukningen og sænk ventilen ned med et let tryk.
3. For at fylde delene (2)-(7) skal ventilhætten åbnes og luftkamrene pumpes op (afb. B). Luk ventillukningen og sænk ventilen ned med et let tryk.

Fastgørelse af hoppeborgen

Få artiklen sikret til de otte fastgørelsesøjer (1a) med hvert sit jordspyd (8) på en plan græsplæne (afb. A).

Nedtagning

Luften lukkes ud

Luk luften ud af hoppeborgen som følger:

1. For hurtigt at lukke luften ud af bundkammeret skal du åbne lukkeproppen (afb. D).
2. For at udlufte de andre komponenter skal den respektive ventil trækkes ud og ventilskaftet trykkes let sammen, så luften kan slippe ud eller udluftningsrøret (9) sættes i den respektive lukning for at lade luften slippe hurtigt ud.

Opbevaring, rengøring

Opbevar altid artiklen tør, ren og uoppumpet ved stuetemperatur, når den ikke er i brug. Ventilene skal altid være lukkede under opbevaring. Artiklen rengøres kun med vand eller sæbevand, aldrig med skræppe rengøringsmidler. Ved opbevaring til vinteren må der ikke lægges skarpe genstande på artiklen og den må ikke gnides ind med talkum.

Reparationer

Små lækager eller huller kan reparereres med vedlagte reparationslapper (10).

Vigtigt! Efter reparationen må artiklen ikke pumpes op i 20 minutter! Brug ikke lapperne ved lækager eller huller på sømmen.

- Lad luften slippe helt ud af artiklen.
- Rens området omkring lækagen grundigt! Området skal være tørt og fri for fedt.
- Skær et stykke reparationsmateriale ud, så dets kanter rager ca. 1,3 cm ud over det beskadigede område.
- Træk lappen af papiret, læg den på det beskadigede område og tryk den godt fast.

Henvisninger vedr. bortskaffelse



Bortskaf artiklen og emballagematerialerne i henhold til aktuelle, lokale forskrifter. Opbevar emballagematerialer (som f.eks. folieposer) utilgængeligt for børn. Yderligere informationer om bortskaffelse af den udtjente artikel kan indhentes hos kommunen. Bortskaf artiklen og emballagen på en miljøvenlig måde.



Genbrugskoden tjener til identifikation af forskellige materialer med hensyn til tilbageførelse til genanvendelses kredsløbet (recycling). Koden består af et genbrugssymbol, som afspejler genanvendelses kredsløbet, og et tal, der identificerer materialet.

Oplysninger om garanti og servicehåndtering

Varen er fremstillet med største omhu og under løbende kontrol. DELTA-SPORT HANDELSKONTOR GmbH yder private slutkunder tre års garanti på varen fra købsdato (Garantifrist) i henhold til følgende bestemmelser. Garantien gælder kun for materiale- og fremstillingsfejl. Garantien omfatter ikke dele, der er udsat for normal slid og derfor skal betragtes som sliddele (f.eks. batterier) og ikke skrøbelige dele, f.eks. kontakter, genopladelige batterier eller dele, der er fremstillet af glas.

Garantien kan ikke gøres gældende, hvis varen er blevet anvendt ukorrekt eller uagtsomt eller til andre formål end det tilsigtede eller i det tilsigtede omfang. Garantien bortfalder ligeledes ved manglende overholdelse af anvisningerne i betjeningsvejledningen. Kunden skal kunne påvise, at der er tale om materiale- eller fremstillingsfejl og ikke fejl som følge af ovenstående omstændigheder.

Garantien kan kun gøres gældende i garantiperioden mod fremvisning af original kvittering.

Gem derfor den originale kvittering. Garantiperioden forlænges ikke i tilfælde af reparation i henhold til garantien, den lovpligtige garanti eller pr. kulance. Dette gælder også for udskiftede og reparerede dele.

I tilfælde af klager er det muligt at kontakte nedenstående servicelinje eller kontakte os pr. e-mail. Ved garantisager vil vi efter eget skøn reparere varen uden beregning, ombytte varen eller refundere købsprisen. Der er ingen yderligere rettigheder under garantien.

Dine lovmæssige rettigheder, herunder navnlig garantikrav over for sælger, indskrænkes ikke som følge af denne garanti.

IAN: 446408_2307

 Service Danmark

Tel.: 32 710005

E-Mail: deltasport@lidl.dk

Congratulazioni!

Avete acquistato un articolo di alta qualità. Consigliamo di familiarizzare con l'articolo prima di cominciare ad utilizzarlo.



Leggere attentamente le seguenti istruzioni d'uso.

Utilizzare l'articolo solo nel modo descritto e per gli ambiti di applicazione indicati. Conservare accuratamente queste istruzioni d'uso. In caso di trasferimento dell'articolo a terzi, consegnare tutti i documenti insieme all'articolo.

Contenuto della confezione (imm. A)

- 1 x castello gonfiabile
 - 1 x camera di fondo (1)
 - 2 x arco laterale (2)
 - 2 x parete laterale (3)
 - 3 x elemento trasversale (4)
 - 1 x canestro con bersaglio (7)
- 4 x anello (5)
- 1 x palla (6)
- 8 x picchetto (8)
- 2 x tubicino di sgonfiaggio (9)
- 2 x toppa per riparazione (10)
- 1 x istruzioni d'uso

Dati tecnici

Dimensioni: circa 160 x 160 x 180 cm
(lungh. x largh. x alt.)



Peso massimo dell'utente: 50 kg



Data di produzione (mese/anno):
12/2023



Con la presente Delta-Sport Handelskontor GmbH dichiara che questo articolo è conforme ai seguenti

requisiti di base e alle altre disposizioni vigenti:
2009/48/CE - Direttiva sulla sicurezza dei giocattoli

Utilizzo conforme

Avvertenza. Solo per uso domestico.

Questo articolo è un giocattolo ed è stato sviluppato per i bambini di età superiore a 36 mesi con un peso corporeo massimo di 50 kg per l'impiego privato all'aperto. Esso non è adatto ad essere utilizzato sull'acqua o sulla neve.

Indicazioni di sicurezza

- Avvertenza. Tutti i materiali della confezione e dei fissaggi non sono parte integrante del giocattolo e per motivi di sicurezza devono essere tolti prima di affidare l'articolo ai bambini che ci giocheranno.



Pericolo di ferirsi!

- Avvertenza. Non adatto a bambini di età inferiore a 36 mesi. Rischio di soffocamento. Piccole parti.
- Non permettere ai bambini di utilizzare l'articolo quando non sono sorvegliati, poiché essi non sono in grado di valutare i potenziali pericoli.
- Richiesto assemblaggio da parte di un adulto.
- L'articolo può essere utilizzato solo da una persona alla volta.
- Quando i bambini saltano, sul castello gonfiabile non ci devono essere oggetti appuntiti e duri, come ad es. giocattoli.
- Non indossare bigiotteria o orologi, né portare con sé delle chiavi. Prima di saltare togliersi le scarpe ed eventualmente gli occhiali.
- Per evitare che l'articolo possa subire danni o che le persone possano subire lesioni, il castello può essere utilizzato solo dopo che è stato completamente gonfiato.
- Il castello gonfiabile va montato su una superficie erbosa piana, senza pietre, avvallamenti o pendenze.
- Il castello gonfiabile va montato ad un'adeguata distanza di sicurezza di perlomeno 2 m da edifici, scale, recinzioni, mura, corsi d'acqua, rami sporgenti, stendibiancheria, linee elettriche e altri ostacoli.
- Non montare il castello gonfiabile su cemento, asfalto o altre superfici dure.

- Non utilizzare il castello gonfiabile in caso di vento, pioggia o neve.
- Prima di ogni utilizzo verificare che l'articolo non presenti danni o segni di usura.
- L'articolo può essere utilizzato solo se in perfetto stato!
- Le superfici devono essere sempre pulite e asciutte.
- Informare i propri bambini sulle avvertenze di utilizzo per un gioco sicuro.
- Il castello gonfiabile non deve essere utilizzato come letto, poiché i bambini possono scivolare tra il fondo e le pareti laterali e soffocare.

Evitare i danni materiali!

- Tutti gli articoli gonfiabili sono sensibili al freddo. Quindi non dispiegare e gonfiare mai l'articolo ad una temperatura inferiore a 15 °C!
- Se la pressione dell'aria dovesse aumentare quando l'articolo è esposto alla luce solare intensa, è necessario compensare tale aumento di pressione facendo fuoriuscire dell'aria.
- Assicurarsi che l'articolo - in particolare quando è gonfiato - non venga a contatto con pietre, ghiaia o oggetti appuntiti, e che non sfregi né strisci contro alcun oggetto, altrimenti la pellicola potrebbe rimanere danneggiata.
- Inserire nelle valvole di sicurezza solo adeguati adattatori per pompe. In caso contrario le valvole potrebbero subire dei danni.
- Non gonfiare troppo, altrimenti si corre il rischio che le cuciture saldate si strappino. Dopo aver gonfiato l'articolo chiudere bene le valvole.
- Evitare il contatto con gli oggetti taglienti, molto caldi, appuntiti o pericolosi.

Montaggio

Il montaggio va eseguito sempre da un adulto. Seguire le singole fasi del montaggio nella successione indicata.

- Scegliere una superficie liscia e pulita con sufficiente spazio per estrarre il castello gonfiabile dalla confezione e dispiegarlo.

- Verificare che tutti i singoli pezzi siano presenti e in perfetto stato.
- A partire dal secondo montaggio è necessario verificare che il castello gonfiabile non presenti eventuali danni, fori o crepe, e riparare tali danni come descritto in seguito.

Gonfiaggio

Avvertenza!

- **Gonfiare sempre completamente tutte le camere d'aria!**
- **Evitare di gonfiare troppo le camere d'aria, altrimenti sussiste il rischio che l'articolo si dilati eccessivamente o addirittura che le cuciture saldate si strappino.**
- **Per gonfiare l'articolo utilizzare delle pompe a pedale o a doppio cilindro comunemente reperibili in commercio con i relativi adattatori inseribili.**
- **Per gonfiare l'articolo non utilizzare compressori o bombole di aria compressa. Ciò potrebbe danneggiare l'articolo.**
- **Assicurarsi di gonfiare le camere d'aria in modo uniforme.**
- **Gonfiare ciascuna camera d'aria fino a quando essa risulta dura al tatto. Se si esercita una pressione con il pollice sulla camera d'aria, essa deve essere ancora leggermente comprimibile.**
- **AVVERTENZA! Evitare l'utilizzo di creme solari e di prodotti per la cura della pelle che contengono alcool. Le creme solari e i prodotti per la cura della pelle che contengono alcool possono provocare il distacco dello strato colorato del PVC. A seguito di ciò, possono rimanere delle macchie di colore sulla pelle, sul vestiario oppure su altri oggetti a contatto con l'articolo.**

Successione

AVVERTENZA!

Osservare la successione corretta di gonfiaggio delle camere d'aria. Gonfiare sempre completamente tutte le camere d'aria.

1. camera di fondo (1)
2. arco laterale (2)
3. pareti laterali (3)
4. elemento trasversale (4)
5. canestro con bersaglio (7)

Gonfiaggio

1. Aprire la valvola sul lato inferiore della camera di fondo (1).
2. Gonfiare d'aria la camera di fondo e chiudere il cappuccio (imm. C). Gonfiare ciascuna camera d'aria fino a quando essa risulta dura al tatto. Se si esercita una pressione con il pollice sulla camera d'aria, essa deve essere ancora leggermente comprimibile. Richiudere il cappuccio della valvola e affondare la valvola esercitando una leggera pressione.
3. Per gonfiare i componenti (2)-(7), aprire il cappuccio della valvola e gonfiare la camera d'aria (imm. B). Richiudere il cappuccio della valvola e affondare la valvola esercitando una leggera pressione.

Fissaggio del castello gonfiabile

Fissare l'articolo utilizzando per ciascuna delle apposite linguette (1a) un picchetto (8) da conficcare su una superficie erbosa piana (imm. A).

Smontaggio

Sgonfiaggio

Sgonfiare il castello come segue:

1. Per sgonfiare rapidamente la camera di fondo, aprire il cappuccio (imm. D).
2. Per sgonfiare gli altri componenti, estrarre la relativa valvola e comprimerne leggermente il gambo in modo che l'aria possa fuoriuscire, oppure inserire il tubicino di sgonfiaggio (9) nella relativa chiusura per fare fuoriuscire rapidamente l'aria.

Conservazione, pulizia

In caso di non utilizzo, conservare l'articolo sempre sgonfiato, asciutto e pulito a temperatura ambiente.

Durante la conservazione le valvole devono essere sempre chiuse. Pulire l'articolo solo con acqua oppure con acqua e sapone, mai con detergenti aggressivi. Quando si mette via l'articolo per l'inverno, non poggiare articoli taglienti sopra all'articolo, né applicare del talco.

Riparazioni

Le piccole perdite oppure i piccoli fori possono essere riparati con le toppe fornite in dotazione (10).

Importante! Dopo la riparazione, non gonfiare per 20 minuti! Non utilizzare le toppe in caso di perdite o fori sulle cuciture.

- Fare fuoriuscire tutta l'aria dall'articolo.
- Pulire a fondo la zona attorno alla perdita! Questa zona deve essere asciutta e priva di grasso.
- Tagliare un pezzo di materiale da riparazione sufficientemente grande, i cui bordi sporgano di 1,3 cm circa oltre la zona danneggiata.
- Staccare la toppa dalla carta, metterla sopra alla zona danneggiata e comprimere con forza.

Smaltimento



Smaltire l'articolo e i materiali della confezione nel rispetto delle attuali normative locali. Conservare i materiali della confezione (come ad es. i sacchetti) in modo che non siano raggiungibili per i bambini. Presso la propria amministrazione comunale o cittadina è possibile ottenere ulteriori informazioni sullo smaltimento dell'articolo alla fine del suo periodo di impiego. Smaltire l'articolo e la confezione nel rispetto dell'ambiente.



Il codice di riciclaggio serve per indicare i diversi materiali per il loro ritorno al ciclo di riutilizzo (recycling). Il codice è composto da un simbolo di riciclaggio per il ciclo di riutilizzo e da un numero che contraddistingue il materiale.

Avvertenze sulla garanzia e sulla gestione dei servizi di assistenza

L'articolo è stato prodotto con la massima cura e sotto un continuo controllo. DELTA-SPORT HANDELSKONTOR GmbH concede ai clienti finali privati, su questo articolo, tre anni di garanzia dalla data di acquisto (termine di garanzia) sulla base delle seguenti disposizioni. La garanzia vale per difetti del materiale o di fabbricazione. Questa garanzia non si estende a componenti del prodotto esposti a normale logorio, che possono pertanto essere considerati come componenti soggetti a usura (esempio capacità della batteria, calcificazione, lampade, pneumatici, filtri, spazzole...). La garanzia non si estende altresì a danni che si verificano su componenti delicati (esempio interruttori, batterie, parti realizzate in vetro, schermi, accessori vari) nonché a danni derivanti dal trasporto o altri incidenti.

Dalla presente garanzia sono escluse le richieste legate a casi di utilizzo non conforme oppure di abuso dell'articolo, oppure di utilizzo avvenuto non nell'ambito delle condizioni previste oppure del campo di impiego previsto, oppure in caso di non osservanza delle direttive riportate nelle istruzioni d'uso, a meno che il cliente non dimostri che sussista un vizio di materiale o di lavorazione che non sia riconducibile ad una delle circostanze riportate sopra.

Le richieste di garanzia possono essere avanzate solo entro il relativo termine, su presentazione dello scontrino originale di acquisto. Si prega quindi di conservare lo scontrino originale. Il termine di garanzia non sarà prolungato a seguito di eventuali riparazioni effettuate sulla base della garanzia, della garanzia obbligatoria prevista per legge oppure di accondiscendenza. Ciò vale anche per le parti sostituite oppure riparate.

In caso di contestazione rivolgersi dapprima alla hotline di assistenza sotto indicata oppure mettersi in contatto con noi via e-mail. Laddove sussista un caso coperto dalla garanzia, l'articolo sarà - a nostra discrezione - da noi riparato gratuitamente, sostituito oppure sarà rimborsato il prezzo di acquisto. Non sussistono ulteriori diritti derivanti dalla garanzia.

I vostri diritti giuridici, in particolare i diritti di garanzia obbligatoria prevista dalla legge nei confronti del relativo venditore, non sono limitati dalla presente garanzia.

IAN: 446408_2307

 Assistenza Italia
Tel.: 800781188
E-Mail: deltasport@idl.it

Szívvel gratulálunk!

Vásárlásával kiváló minőségű terméket választott. Használatba vétele előtt ismerkedjen meg a termékkel.



Figyelmesen olvassa el az alábbi használati útmutatót.

A terméket kizárólag az itt ismertetett módon, a rendeltetésének megfelelően használja. Gondosan őrizze meg a használati útmutatót. A termék továbbadásakor adja át az összes kapcsolódó dokumentumot is.

A csomag tartalma (A ábra)

- 1 x ugrálóvár
 - 1 x alsó légkamra (1)
 - 2 x oldalsó ív (2)
 - 2 x oldalfal (3)
 - 3 x támasztórúd (4)
 - 1 x kosárlabdaháló céltáblával (7)
- 4 x gyűrű (5)
- 1 x labda (6)
- 8 x sátorcövek (8)
- 2 x légtelenítő cső (9)
- 2 x javító tapaszt (10)
- 1 x használati útmutató

Műszaki adatok

Méretetek: kb. 160 x 160 x 180 cm (h x sz x m)



A használó max. súlya: 50 kg



Gyártási idő (hónap/év):

12/2023



A Delta-Sport Handelsonor GmbH kijelenti, hogy a termék megfelel az alábbi általános követelményeknek és

az egyéb vonatkozó rendelkezéseknek:

2009/48/EK - Irányelv a játékok biztonságáról

Rendeltetészerű használat

Figyelmeztetés. Csak otthoni használatra.

Ez a termék legalább 36 hónapos és legfeljebb 50 kg-os gyermekek általi személyes, szabad téri használatra ajánlott gyermekjáték. Nem használható vízen vagy havon.

Biztonsági utasítások

- Figyelmeztetés! A csomagolás és a rögzítés nem része a játéknak és azokat biztonsági okokból mindig el kell távolítani, mielőtt odaadnánk a terméket a gyermekeknek játszani.



Sérülésveszély!

- Figyelmeztetés. Csak 36 hónaposnál idősebb gyermekek számára alkalmas. Fulladásveszély. Kis alkatrészek.
- Ne hagyja, hogy gyermekek felügyelet nélkül használják a terméket, mert ők nem tudják felmérni a potenciális veszélyeket.
- Felőtt szerelje össze.
- A terméket egyszerre csak egy személy használhatja.
- Ugrálás közben nem lehetnek éles vagy kemény tárgyak, mint például játékok, az ugróvárban.
- Ne viseljen ékszert, órát, illetve ne legyen Önnél kulcs. Ugrálás előtt vegye le a cipőjét, és adott esetben a szemüvegét.
- A termék károsodását, illetve személyi sérüléseket megelőzendő, az ugróvárat csak teljesen felfűjt állapotban szabad használni.
- Az ugrálóvárat olyan egyenes, füves felületre kell helyezni, ahol nincsenek kövek, fatönkék, kiemelkedések és mélyedések.
- Az ugrálóvárat megfelelő, legalább 2 m-es biztonsági távolságban kell elhelyezni épületektől, lépcsőktől, kerítésektől, falaktól, vízektől, lelógó faágaktól, szárítókötelektől, elektromos vezetékektől és egyéb akadályoktól.
- Ne helyezze az ugrálóvárat betonra, aszfalt- ra vagy egyéb kemény felületre.
- Ne használja az ugrálóvárat szeles időben, esőben vagy hóban.
- Minden használat előtt ellenőrizze, hogy a termék nem sérült-e vagy nincs-e elhasználódva.
- A terméket csak kifogástalan állapotban szabad használni!

- A felületei legyenek mindig tiszták és szárazak.
- Tájékoztassa a gyermekeket arról, hogy hogyan lehet biztonságosan játszani az ugrólóvárban.
- Az ugrólóvár nem használható ágyként, mert a gyermekek az alsó rész és az oldalfalak közé csúszhatnak és megfulladhatnak.

Dologi károk megelőzése!

- Valamennyi felfújható termék érzékeny a hidegre. Ezért a terméket soha ne hajtogassa ki, illetve pumpálja fel 15 °C alatt.
- Ha a tűző napon fokozódik a légnyomás, azt a levegő kieresztésével kell a megfelelő mértékben kiegyenlíteni.
- Ügyeljen arra, hogy a termék – különösen felpumpált állapotban – ne érintkezzen kövekkel, kavicsal vagy hegyes tárgyakkal, és semmihez ne dörzsölődjön hozzá, illetve semmi ne horzsolja, különben megsérülhet a fólia.
- A biztonsági szelepekbe csak megfelelő pumpaadaptert szabad bedugni. Különben a szelepek megsérülhetnek.
- Ne pumpálja fel túl keményre, különben az a veszély áll fenn, hogy a hegesztővarratok felszakadnak. A szelepeket jól zárja le a felpumpálás után.
- Kerülje az érintkezést éles, forró, hegyes vagy veszélyes tárgyakkal.

Felállítás

A terméket mindig felnőtteknek kell összeszerelni. Kérjük, hogy az összeállítás egyes lépéseit a megadott sorrendben végezze el.

- Válasszon ki egy egyenes és tiszta területet, ahol elegendő hely áll rendelkezésre az ugrólóvár kicsomagolásához és kihajtásához.
- Győződjön meg róla, hogy a termék egyik része sem hiányzik, és kifogástalan állapotban van.
- A második összeszereléstől kezdve ellenőriznie kell, hogy vannak-e sérülések, lyukak vagy repedések az ugrólóváron, és azokat a lent leírt módon ki kell javítani.

Felpumpálás

Figyelem!

- **A légkamrákat mindig teljesen fel kell pumpálni!**
- **Ne pumpálja túl a légkamrákat, különben a termék túlságosan kinyúlhat vagy a hegesztési varratok felszakadhatnak.**
- **A termék felpumpálásához kereskedelmi forgalomban kapható lábpumpát vagy megfelelő szelepadapterrel rendelkező, duplalóketű dugattyús kézi pumpát használjon.**
- **A termék felpumpálásához ne használjon sem kompresszort, sem pedig sűrített levegővel töltött tartályt. Ez a termék meghibásodását okozhatja.**
- **Ügyeljen arra, hogy a légkamrák egyenletesen töltsenek meg levegővel.**
- **Addig pumpálja az egyes légkamrákat, amíg azok kemények nem lesznek. Ha a hüvelykujjával megnyomja a légkamrát, akkor azt még könnyen be lehessen nyomni.**
- **FIGYELMEZTETÉS! Kerülje az érintkezést alkoholtartalmú napvédő- és bőrápoló készítményekkel. Az alkoholtartalmú napozókrémek és bőrápoló szerek károsíthatják a felfújható PVC termékek színrétegét. Így azok befesthetik a bőrét, a ruháját vagy más tárgyakat, amelyekkel érintkezésbe kerülnek.**

Sorrend

FIGYELMEZTETÉS!

Tartsa be a következő sorrendet a légkamrák felpumpálásakor. Az összes légkamrát mindig teljesen fel kell pumpálni.

1. alsó légkamra (1)
2. oldalsó ívek (2)
3. oldalfalak (3)
4. támasztórúd (4)
5. kosárlabdaháló és céltábla (7)

Feltöltés

1. Nyissa ki az alsó kamra (1) alján lévő szelepet.
2. Pumpálja fel az alsó légkamrát levegővel, és zárja be a zárókupakot (C ábra). Addig pumpálja a légkamrát, amíg kemény nem lesz. Ha a hüvelykujjával megnyomja a légkamrát, akkor azt még könnyen be lehessen nyomni. Zárja le a szelepszárat, és óvatosan nyomja be a szelepet.
3. A (2)-(7) részek felpumpálásához nyissa fel a szelep zárját, és pumpálja fel a légkamrát (B ábra). Zárja le a szelepszárat, és óvatosan nyomja be a szelepet.

Az ugrálóvár rögzítése

Rögzítse a terméket egyenes fűves területen a nyolc rögzítőfülön (1a) átbutított 1-1 sátorcövekkel (8) (A ábra).

Leeresztés

Levegő kieresztése

A következőképpen eressze ki a levegőt az ugrálóvárból:

1. Az alsó légkamrában lévő levegő kieresztéséhez nyissa ki a zárat (D ábra).
2. A többi alkatrész légtelenítéséhez nyissa ki a megfelelő szelepet, és enyhén szorítsa meg a szelepszárat, hogy a levegő kijuthasson, vagy illessze a nyílásba a légtelenítő csövet (9), hogy a levegő gyorsan távozzon.

Tárolás, tisztítás

Ha nem használja a terméket, mindig száraz, tiszta és leengedett állapotban, szobahőmérsékleten tárolja.

A szelepeket tárolás közben mindig zárva kell tartani. A terméket kizárólag vízzel vagy szappanos vízzel tisztítsa, ne használjon olyan tisztítószereket, amelyek kárt tehetnek a termékben. Ne rakjon éles szelű tárgyat a téli tároláskor a termékre, és ne szórja be talkummal.

Javítások

A kisebb hézagokat vagy lyukakat a csomagban lévő foltokkal ki lehet javítani (10).

Fontos! A terméket javítás után 20 percig ne pumpálja fel! Ne használja a foltot, ha a termék a varratnál ereszt vagy ott lyukadt ki.

- Engedje ki az összes levegőt a termékből.
- Alaposan tisztítsa meg a folt körüli területet! Ez a terület nem lehet nedves vagy zsíros.
- Vágjon le egy akkora darab anyagot a javításhoz, hogy a szélei körülbelül 1,3 cm-rel túljérjenek a sérült területen.
- Válassza le a foltot a papírról, helyezze rá a sérült területre és nyomja rá erősen.

Tudnivalók a hulladékkezelésről



A terméket és a csomagolóanyagokat a hatályos helyi előírásoknak megfelelően semmisítse meg. A csomagolóanyagokat (például fóliatasakokat) tartsa távol a gyermekektől. Az elhasználandó termék ártalmatlanításával kapcsolatos további információkat a települési vagy városi önkormányzattól tudhatja meg. A terméket és a csomagolást környezetkímélő módon kell ártalmatlanítani.



Az újrahasznosítási kód az újrafelhasználási ciklusba való visszavezetésre (újrahasznosítás) szánt különböző anyagok azonosítására szolgál. A kód az újrahasznosítási ciklus újrahasznosítási szimbólumból és az anyagot azonosító számból áll.

A garanciával és a szerviz lebonyolításával kapcsolatos útmutató

A termék nagy gondossággal és állandó ellenőrzés mellett készült. A DELTA-SPORT HANDELS-KONTOR GmbH privát végső felhasználóknak a vásárlás dátumától számított három év (garancia időtartama) garanciát ad erre a termékre a következő rendelkezések szerint. A garancia csak anyaghibára és feldolgozási hibára érvényes.

A garancia nem terjed ki a szokásos elhasználódásnak kitett, ezért kopó alkatrésznek tekintendő alkatrészekre (pl. elemek), valamint a törékeny alkatrészekre sem, például a kapcsolókra, az akkumulátorokra vagy az üvegből készült alkatrészekre.

Kizárásra kerül a garanciaigény, ha a terméket szakszerűtlenül vagy helytelenül, nem rendeltetészerűen vagy nem az előírányzott felhasználási körben használták, vagy figyelmen kívül hagyták a kezelési útmutató előírásait, kivéve, ha a végső felhasználó bizonyítja, hogy olyan anyag- vagy feldolgozási hiba áll fenn, amely nem a fent említett körülmények valamelyikéből ered.

A garanciaigény csak a garancia időtartamán belül, az eredeti pénztári bizonylat bemutatásával érvényesíthető. Ezért kérjük, őrizze meg az eredeti pénztári bizonylatot. A garancia, a törvényes garancia vagy a méltányosság alapján végzett esetleges javítások a garancia időtartamát nem hosszabbítják meg. Ez vonatkozik a kicserélt és javított alkatrészekre is.

Kérjük, hogy reklamáció esetén először az alábbi szervizvonalat hívja, vagy e-mailen keressen minket. Garanciális esetekben a terméket saját döntésünk alapján ingyenesen megjavítjuk, kicseréljük vagy megtérítjük a vételárat. A garanciából további jogok nem következnek.

A jelen garancia nem korlátozza az Ön törvényes jogait, különösen a mindenkori értékesítővel szembeni garanciaigényét.

IAN: 446408_2307

 Szerviz Magyarország
Tel.: 06800 21225
E-Mail: deltasport@lidl.hu

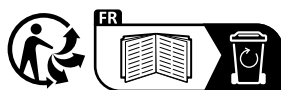

Adresses sur quefairedemesdechets.fr

DELTA-SPORT HANDELSKONTOR GMBH

Wragekamp 6 • 22397 Hamburg
GERMANY

 12/2023

Delta-Sport-Nr.: HB-13632, HB-13633

IAN 446408_2307

8 