



KITCHEN MIXER TAP

(GB) (CY)

KITCHEN MIXER TAP

Assembly, operating and safety instructions

(HU)

EGYKAROS MOSOGATÓ CSAPTELEP

Szerelési, használati és biztonsági tudnivalók

(SI)

ENOROČNA KUHINJSKA ARMATURA

Navodila za montažo, uporabo in varnostna navodila

(CZ)

PÁKOVÁ KUCHYŇSKÁ BATERIE

Pokyny k montáži, obsluze a bezpečnostní pokyny

(SK)

DREZOVÁ BATÉRIA

Pokyny pre montáž, obsluhu a bezpečnostné pokyny

(HR)

JEDNORUČNA KUHINJSKA MIJEŠALICA

Upute za montažu, uporabu i sigurnost

(RS)

KUHINJSKA SLAVINA SA JEDNOM POLUGOM

Uputstva o sastavljanju, upotrebi i bezbednosti

(MK)

ЕДНОРАЧНА КУЈНСКА ЧЕШМА

Упатства за склопување, работа и безбедност

(AL)

RUBINET KUZHINE ME NJË LEVË

Udhëzime për montimin, përdorimin dhe sigurinë

(RO)

BATERIE MONOCOMANDĂ PENTRU SCHIUVETA DE BUCĂTĂRIE

Indicații de montaj, utilizare- și siguranță

(BG)

КУХНЕНСКА СМЕСИТЕЛНА БАТЕРИЯ С ЛОСТ

Инструкции за монтаж, обслужване и безопасност

(GR) (CY)

ΜΠΑΤΑΡΙΑ ΚΟΥΖΙΝΑΣ

Οδηγίες συναρμολόγησης, χειρισμού και ασφάλειας

IAN 508166_2507



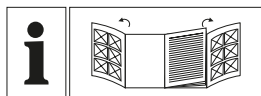

GB/CY	Assembly, operating and safety instructions	Page	5
HU	Szerelési, használati és biztonsági tudnivalók	Oldal	11
SI	Navodila za montažo, uporabo in varostna navodila	Stran	17
CZ	Pokyny k montáži, obsluze a bezpečnostní pokyny	Strana	24
SK	Pokyny pre montáž, obsluhu a bezpečnostné pokyny	Strana	30
HR	Upute za montažu, uporabu i sigurnost	Stranica	36
RS	Uputstva o sastavljanju, upotrebi i bezbednosti	Strana	42
MK	Упатства за склопување, работа и безбедност	Страница	49
AL	Udhëzime për montimin, përdorimin dhe sigurinë	Faqja	55
RO	Indicații de montaj, utilizare și siguranță	Pagina	61
BG	Инструкции за монтаж, обслужване и безопасност	Страница	67
GR/CY	Οδηγίες συναρμολόγησης, χειρισμού και ασφάλειας	Σελίδα	75

You need/Amikre szüksége lesz/Potrebujete/Potřebujete/Potrebujete/Treba vam/Potrebno vam je/
Ви треба/Çfarë ju duhet/Aveți nevoie de/Нуждаете се от/Θα χρειαστείτε:

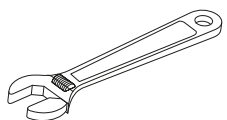

A

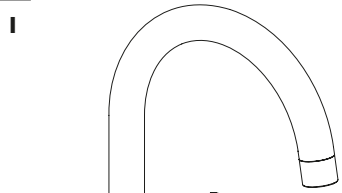

14

2

II

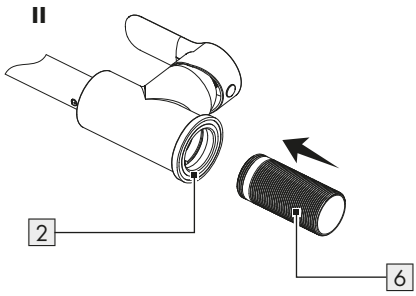

2

6

III

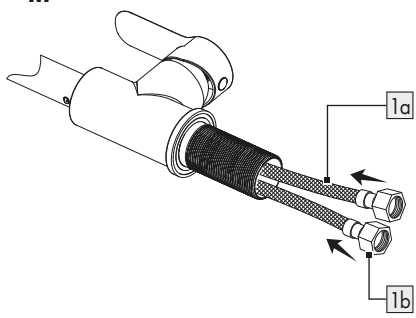

1a

1b

B

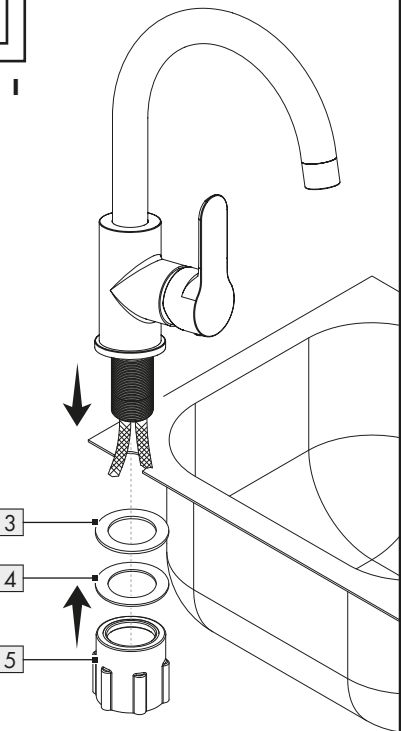

3

4

5

II

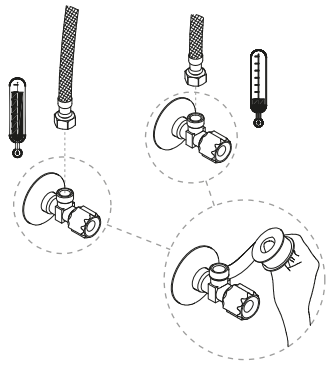

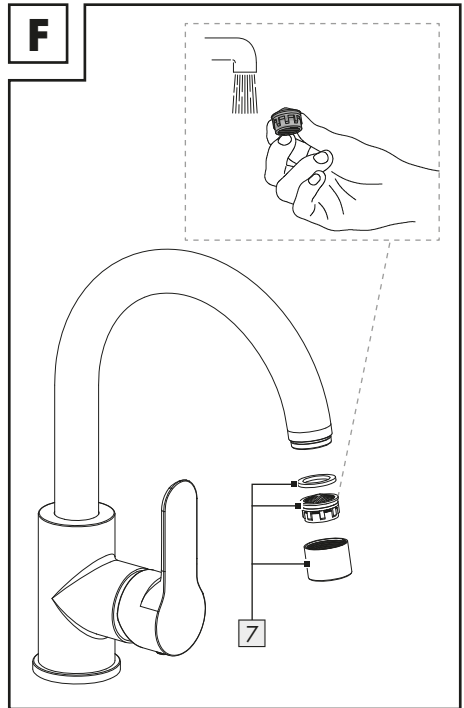
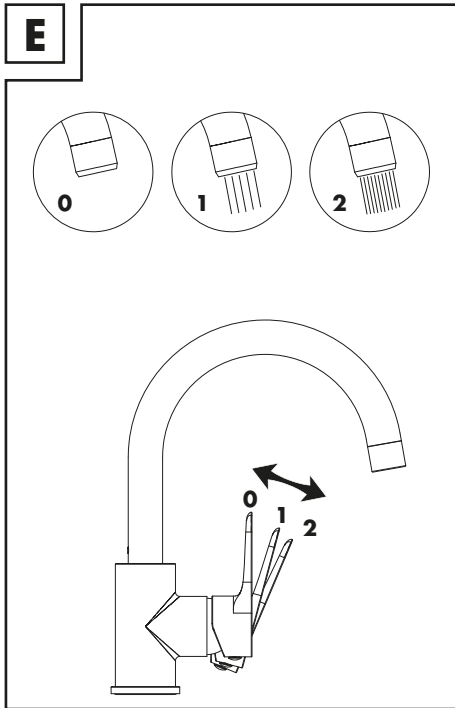
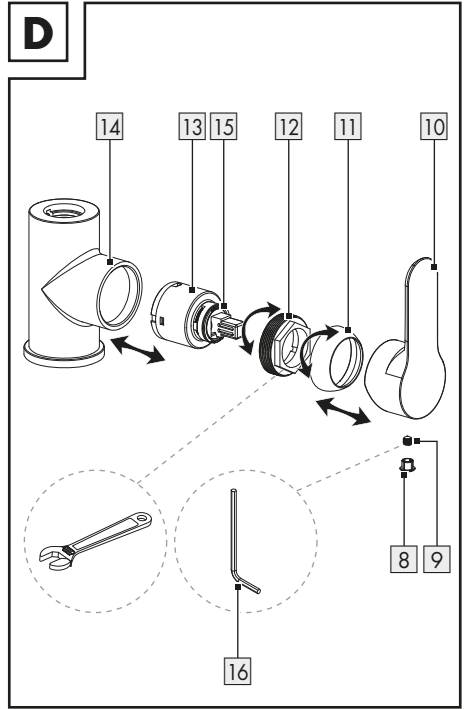
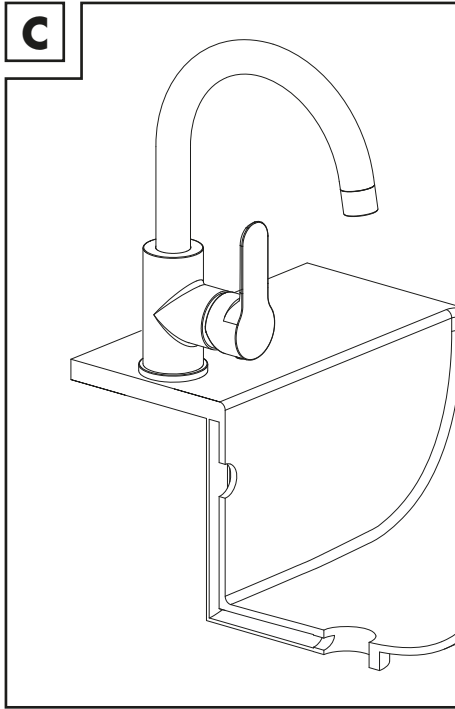

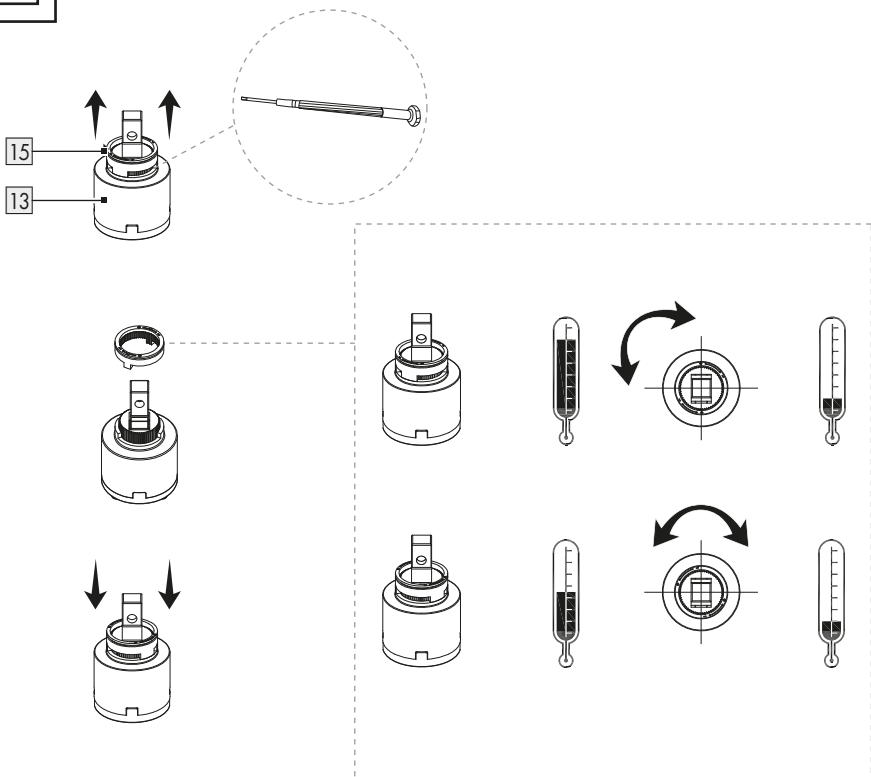
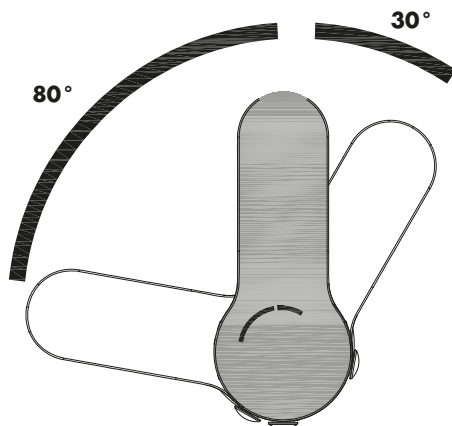
G**H**

List of pictograms used	Page	6
Introduction	Page	6
Intended use.	Page	6
Description of parts	Page	6
Technical data	Page	6
Safety instructions	Page	7
Preparation	Page	7
Required tools and material	Page	7
Installation	Page	7
Installing the tap.	Page	7
Flushing the tap	Page	7
Setting the temperature limiter	Page	7
Operation	Page	8
Bringing into use.	Page	8
Water-saving function	Page	8
Energy-saving function	Page	8
Maintenance and cleaning	Page	8
Tap care and cleaning	Page	8
Disposal	Page	8
Information	Page	9
Potability of mains water	Page	9
Warranty	Page	9
Warranty claim procedure.	Page	9
Service	Page	10

List of pictograms used



Safety information
Instructions for use

KITCHEN MIXER TAP

● Introduction

We congratulate you on the purchase of your new product. You have chosen a high quality product. The instructions for use are part of the product. They contain important information concerning safety, use and disposal. Before using the product, please familiarise yourself with all of the safety information and instructions for use. Only use the product as described and for the specified applications. If you pass the product on to anyone else, please ensure that you also pass on all the documentation with it.



You can download and view this and numerous other manuals at www.lidl-service.com. By scanning this QR code, you will be taken straight to the Lidl service website (www.lidl-service.com) where you can open your instruction manual by entering the article number (IAN) 508166_2507.

● Intended use

- This product is suitable for all pressure-tight hot water systems such as central heating boilers, instantaneous water heaters, pressurised boilers and the like.

- The product is not suitable for low-pressure water heaters such as wood or coal burning bath geysers, oil or gas bath geysers, open electrically heated water tanks.
- If in doubt seek the advice of a plumber or heating engineer.
- Any use other than that described here or modification to the product is not permitted and may lead to damage to persons or property. There is also the risk of injury and loss of life.
- The product is intended for personal use only and not for medical or commercial use.
- The manufacturer accepts no liability for loss or damage arising from improper use.

● Description of parts

- 1a 1 Long connection hose (hot)
- 1b 1 Long connection hose (cold)
- 2 1 Washer (for tap body)
- 3 1 Plastic washer
- 4 1 Metal washer
- 5 1 Plastic nut
- 6 1 Metal thread
- 7 1 Aerator
- 8 1 Cap
- 9 1 Locking screw
- 10 1 Lever
- 11 1 Cartridge cover ring
- 12 1 Cartridge nut
- 13 1 Cartridge
- 14 1 Tap body
- 15 1 Setting ring
- 16 1 Hex key

● Technical data

Connections:	
- United Kingdom:	G $\frac{1}{2}$ " (21 mm)
- All other countries:	G $\frac{3}{8}$ " (17 mm)
Water connection nut:	
- United Kingdom:	23 mm
- All other countries:	19 mm
Hot water temperature:	max. 70 °C



Safety instructions

-  **⚠ WARNING! RISK OF LOSS OF LIFE OR ACCIDENT TO INFANTS AND CHILDREN!**

Never leave children unsupervised with the packaging materials. Danger of suffocation. Keep the product away from children. The product is not a toy.

-  **CAUTION! Risk of electric shock!** Leaks or the escape of water can lead to danger to life from electric shock. Check all connections for leaks carefully. In addition, ensure that all cables from electrical devices are correctly and safely installed.

- ⚠ **CAUTION! Risk of injury!** Ensure that no parts are damaged and that all parts are correctly assembled. Incorrect assembly could lead to injury. Seals are wear parts and therefore will require to be replaced from time to time. Damaged parts could adversely affect safety and proper function.

- ⚠ **ATTENTION! Risk of damage to property!** Have the installation done by experienced persons only. Leaks or escape of water can lead to serious damage to buildings or household fittings and furniture. Check all connections for leaks carefully.

- Ensure that all seals are correctly seated to prevent leakage of water.
- The spout can be swivelled to your desired position. Make sure the spout is always positioned within the area of the sink, otherwise escape of water can lead to serious flooding to your house or building.

- ⚠ **CAUTION! Risk of scalding!** When making the hot water setting, ensure that the temperature of the water is not too high.
- Before installation, make yourself familiar with all the existing services, e.g. water connection and stopcocks.

- Read carefully through these operating instructions before installing and using the product. Keep all the safety advice and instructions in a safe place for future reference!

● Preparation

● Required tools and material

The tools and materials specified are not included. This information and these values are non-binding and they are only for guidance. The nature of the material is determined by the individual local conditions.

- Spanner or adjustable wrench
- Sealing tape
- Small flat screwdriver

● Installation

● Installing the tap



- ⚠ **CAUTION!** Do not bend the hoses or place them under tension. Otherwise material damage could result.

1. Turn off the main water supply to prevent serious leakage of water. Allow any remaining water in the pipework to drain.
2. Install the tap as shown in Fig. A and B.

● Flushing the tap

(Fig. F)

The tap must be flushed through before first use to remove any dirt. To do this, follow these steps:

1. Screw the aerator  off.
2. Open the main water supply and allow the water to run for 2 minutes.
3. Screw the aerator  on again.

● Setting the temperature limiter

(Fig. D, G)

- ⚠ **CAUTION!** Change the temperature limiter setting only after the tap has been installed.

The cartridge  in this product has a temperature limiter. This function is not activated in the factory (neutral setting).

1. Turn off the main water supply.
2. Remove the cap **8** carefully using a small, flat screwdriver.
3. Release the locking screw **9** by turning it in counter-clockwise direction using the hex key **16**.
Do not take the locking screw **9** completely out; just loosen it until the lever **10** can be easily taken off.
4. Take off the lever **10**.
5. Loosen the cartridge cover ring **11** by hand.
6. Loosen the cartridge nut **12** using a pipe wrench.
7. Pull the setting ring **15** upwards using a screwdriver.
8. Place the setting ring **15** in the desired position.
9. Tighten the cartridge nut **12** using an adjustable wrench.
10. Tighten the cartridge cover ring **11** by hand.
11. Place the lever **10** back onto the tap body **14**.
12. Tighten the locking screw **9** by turning it in clockwise direction using the hex key **16**.
13. Press the cap **8** into the opening.
14. Turn on the main water supply and check the temperature limiter.

● **Operation**

● **Bringing into use**

Note: If the fitting has not been used for a long period flush the pipes through thoroughly in order to avoid stagnation and build-up of residues in the drinking water supply.

1. Open the main water supply.
2. Lift the lever **10** and swing it to the right or left in order to regulate the speed or temperature of the water flow.

Hot water: Swing the lever **10** to the left.

Cold water: Swing the lever **10** to the right.

3. Check that the mixer tap is working properly. To do this, swivel the lever **10** into all possible positions. Check the connections regularly for leaks.

● **Water-saving function**

(Fig. E)

- The cartridge **13** in this tap has a water-saving function. This feature limits the water flow through the tap. This means you can save up to 50 % water.
- Lift the lever **10** until you notice a slight resistance. This resistance will cause a stop in case of partial opening and will therefore simply limit the flow of water.
- If you want to increase the flow rate, exert slight pressure on the lever **10** until you overcome the resistance.

● **Energy-saving function**

(Fig. H)

- The cartridge **13** in this tap has an energy saving function.
- Only cold water will flow out when the lever **10** is set to the middle position, and thus reduces the energy consumption.

● **Maintenance and cleaning**

● **Tap care and cleaning**

Note: Sanitary fittings require special care and attention. Therefore follow below advice:

- Never use corrosive or alcohol-based materials for cleaning, as these could damage the product.
- Clean the fittings with clean water, mild detergent and a soft cloth or leather only.
- Screw out the aerator **7** at regular intervals and remove lime deposits of foreign bodies.

Non-observance of the above care advice can be expected to result in damage to the surface of the fittings. In this event your rights under the warranty may be invalidated.

● **Disposal**

The packaging is made of environmentally friendly materials, which you be disposed through your local recycling facilities.

Contact your local refuse disposal authority for more details of how to dispose of your worn-out product.

● **Information**

● **Potability of mains water**

- Find out about the potability of your mains water supply. Your local water authority or water supply company will be able to inform you.

The following general recommendations apply to the potability of the water from your pipework:

- Let the water run freely for a short time if it has been stagnating in the pipework for more than 4 hours. Do not use any of this stagnant water in the preparation of food or for drinking. This applies particularly as far as babies and infants are concerned. Failure to observe this advice may result in risks to health. Fresh water can be readily distinguished from stagnant as fresh water is noticeably cooler.
- Do not use stagnant water from chromium-plated pipework for the preparation of food or for drinking or for personal hygiene if you are allergic to nickel. This water may contain high quantities of nickel and trigger an allergic reaction.
- Do not use water from lead pipework for preparing food or drink for babies or infants. Do not use it for preparing food or drink during pregnancy. Lead dissolves in drinking water and is particularly damaging to the health of babies and young children.

● **Warranty**

The product has been manufactured to strict quality guidelines and meticulously examined before delivery. In the event of material or manufacturing defects you have legal rights against the retailer of this product. Your legal rights are not limited in any way by our warranty detailed below.

The warranty for this product is 3 years from the date of purchase. The warranty period begins on the date of purchase. Keep the original sales receipt in a safe location as this document is required as proof of purchase.

Any damage or defects already present at the time of purchase must be reported without delay after unpacking the product.

Should the product show any fault in materials or manufacture within 3 years from the date of purchase, we will repair or replace it – at our choice – free of charge to you. The warranty period is not extended as a result of a claim being granted. This also applies to replaced and repaired parts.

This warranty becomes void if the product has been damaged, or used or maintained improperly.

The warranty covers material or manufacturing defects. This warranty does not cover product parts subject to normal wear and tear, thus considered consumables (e.g. batteries, rechargeable batteries, tubes, cartridges), nor damage to fragile parts, e.g. switches or glass parts.

● **Warranty claim procedure**

To ensure quick processing of your claim, observe the following instructions:

Make sure to have the original sales receipt and the item number (IAN 508166_2507) available as proof of purchase.

You can find the item number on the rating plate, an engraving on the product, on the front page of the instruction manual (bottom left), or as a sticker on the rear or bottom of the product.

If functional or other defects occur, contact the service department listed below either by telephone or by e-mail.

Once the product has been recorded as defective you can return it free of charge to the service address that will be provided to you. Ensure to enclose the proof of purchase (sales receipt) and a short, written description outlining the details of the defect and when it occurred.

● Service

GB

Service Great Britain

Tel.: 0800 404 7657

E-Mail: owim@lidl.co.uk

CY

Service Cyprus

Tel.: 8009 4241

E-Mail: owim@lidl.com.cy

**OWIM GmbH
& Co. KG**

DIN 4109-1

P-IX 39045/IA



Products

A felhasznált piktogramok listája	Oldal	12
Bevezető	Oldal	12
Rendeltetésszerű használat	Oldal	12
A részegységek leírása	Oldal	12
Műszaki adatok	Oldal	12
Biztonsági utasítások	Oldal	13
Előkészületek	Oldal	13
Szükséges szerszámok és anyagok	Oldal	13
Összeszerelés	Oldal	13
A csaptelep beszerelése	Oldal	13
A csaptelep átöblítése	Oldal	13
A hőmérséklet-korlátozó beállítása	Oldal	14
Kezelés	Oldal	14
Üzembe helyezés	Oldal	14
Víztakarékos funkció	Oldal	14
Energiatakarékos funkció	Oldal	14
Karbantartás és tisztítás	Oldal	15
A csaptelep ápolása és tisztítása	Oldal	15
Mentesítés	Oldal	15
Tájékoztató	Oldal	15
A vezetékes víz ihatósága	Oldal	15
Garancia	Oldal	15
Garanciális ügyek lebonyolítása	Oldal	16
Szerviz	Oldal	16

A felhasznált piktogramok listája



Biztonsági utasítások
Kezelési utasítások

EGYKAROS MOSOGATÓ CSAPTELEP

● Bevezető

Gratulálunk új termékének vásárlása alkalmából. Ezzel a döntésével vállalatunk értékes terméke mellett döntött. A használati utasítás ezen termék része. A biztonságra, a használatára és a megsemmisítésre vonatkozó fontos tudnivalókat tartalmazza. A termék használata előtt ismerje meg az összes használati és biztonsági tudnivalót. A terméket csak a leírt szerint és a megadott felhasználási területeken alkalmazza. A termék harmadik személy számára való továbbadása esetén kézbesítse vele annak a teljes dokumentációját is.



Ez és számos más használati útmutató letölthető és megtekinthető a www.lidl-service.com weboldalon. A QR-kódot beolvasva egyenesen a Lidl szolgáltatósi weboldalára (www.lidl-service.com) juthat, ahol a cikkszám (IAN) 508166_2507 megadásával megnyithatja használati útmutatóját.

● Rendeltetészerű használat

- A termék minden nyomásálló melegvízes rendszerhez használható, mint a központi fűtés, átfolyós vízmelegítő, fali bojler és hasonlók.
- A termék nem alkalmas alacsony nyomású vízmelegítőkhöz, például fa- vagy széntüzelésű

fűdőkályhák, olajat vagy gázt használó fűdőlégmelegítők vagy nyitott elektromos víztárolók.

- Ha kétsége támad, forduljon egy szerelőhöz vagy egy szaktanácsadóhoz.
- Az itt leírtól eltérő használat vagy termékmódosítás nem megengedett, és személyi sérülésekhez vagy anyagi károkhoz vezethet. Ez emellett további életveszélyes kockázatokhoz és sérülésekhez is vezethet.
- A terméket kizárólag magánjellegű használatra tervezték, gyógyászati vagy kereskedelmi célokra nem használható.
- A gyártó nem vállal felelősséget a nem megfelelő használatból eredő károkért.

● A részegységek leírása

1a	1 Hosszú csatlakozócső (forró)
1b	1 Hosszú csatlakozócső (hideg)
2	1 Alátét (a csaptelephez)
3	1 Műanyag alátét
4	1 Fém alátét
5	1 Műanyag csavaranya
6	1 Fém menet
7	1 Keverőfúvóka
8	1 Fedősapka
9	1 Rögzítőcsavar
10	1 Kar
11	1 Betétfedő gyűrű
12	1 Betétanya
13	1 Betét
14	1 Csaptelep
15	1 Beállítógyűrű
16	1 Imbuszkulcs

● Műszaki adatok

Csatlakozások:	
- Egyesült Királyság:	G $\frac{1}{2}$ " (21 mm)
- Minden más ország:	G $\frac{3}{8}$ " (17 mm)
Csavaranya (vízcsatlakozó):	
- Egyesült Királyság:	23 mm
- Minden más ország:	19 mm
Forró víz hőmérséklet:	max. 70 °C



Biztonsági utasítások

-  **FIGYELMEZTETÉS! ÉLET- ÉS BALESETVESZÉLY GYERMEKEK, KISGYERMEKEK SZÁMÁRA!**

Soha ne hagyja gyermekeit felügyelet nélkül a csomagolóanyagokkal. Fulladásveszély áll fenn. Tartsa a terméket gyermekektől távol. A termék nem játékszer.

- **VIGYÁZAT!**
Áramütésveszély! A szivárgások vagy a vízkifolyás életveszélyes áramütést okozhatnak. Gondosan ellenőrizzen minden csatlakozást a szivárgások tekintetében. Emellett bizonyosodjon meg arról, hogy az elektromos készülékek minden vezetéke helyesen és biztonságosan van-e beszerelve.

- ▲ **VIGYÁZAT! Sérülés kockázata!**
Győződjön meg arról, hogy minden rész sértetlenül és szakszerűen van felszerelve. A nem megfelelő összeszerelés sérüléshez vezethet. Az alátétek és tömítések kopó alkatrészek, amelyeket időről időre ki kell cserélni. A sérült alkatrészek befolyásolhatják a biztonságot és a működést.

- ▲ **FIGYELEM! Anyagi károk kockázata!**
A beszerelést csak szakemberrel végeztesse. A szivárgások, vízkifolyások jelentős anyagi károkhoz vezethetnek az épületen, vagy a háztartásban. Ezért vizsgálja meg mindegyik csatlakozás tömítettségét.

- Ügyeljen arra, hogy mindegyik tömítés helyesen illeszkedjen és ezáltal elkerülje a szivárgás miatt fellépő vízkilépést.
- A kifolyó elfordítható a kívánt helyzetbe. A kifolyót irányítsa a mosogató felé. Ellenkező esetben a kifolyó víz súlyos károkat okozhat az épületben.

- ▲ **VIGYÁZAT! Forrázásveszély!** A melegvíz beállítása során ügyeljen arra, hogy a víz hőmérséklete ne legyen túl magas.

- Beszerelés előtt ismerkedjen meg a helyi adottságokkal pl. a vízcsatlakozással és az elzáró berendezéssel.
- A termék beszerelése és használata előtt, gondosan olvassa át ezt a használati útmutatót. Őrizze meg valamennyi biztonsági útmutatót és utasítást!

● Előkészületek

● Szükséges szerszámok és anyagok

A megadott szerszámok és anyagok nincsenek mellékelve. Ezek nem kötelező érvényű adatok és tájékoztató értékek. Az anyag jellege az egyéni helyi feltételektől függ.

- Csavarkulcs/állítható csavarkulcs
- Szigetelőszalag
- Kis méretű lapos csavarhúzó

● Összeszerelés

● A csaptelep beszerelése

- ▲ **VIGYÁZAT!** Ne hajlítsa meg a csatlakozócsöveket és ne helyezze azokat feszültség alá. Az anyagi károk veszélyével járhat.

1. Zárja el a fő vízvezetékét, hogy elkerülje a tömítetlenség okozta vízkifolyást. Hagyja a maradék vizet kifolyni a vezetékből.
2. Szerelje be a csaptelepet az A és a B ábra alapján.

● A csaptelep átöblítése

(F ábra)

A lehetséges szennyeződések eltávolítása céljából, a csaptelepet az első használat előtt át kell öblíteni. Ehhez járjon el az alábbiak szerint:

1. Csavarja le a keverőfűvókát **[7]**.
2. Nyissa meg a fő vízvezetékét, és hagyja a vizet 2 percig folyni.
3. Ezt követően csavarja vissza a keverőfűvókát **[7]** a helyére.

● A hőmérséklet-korlátozó beállítása

(D, G ábra)

⚠ VIGYÁZAT! A hőmérséklet-korlátozó beállítását csak a csaptelep felszerelését követően változtassa meg.

A termék betétje **13** hőmérséklet-korlátozóval rendelkezik. Ez a funkció gyárilag nincs aktiválva (semleges beállítás).

1. Zárja el a fő vízvezetékét.
2. Távolítsa el a fedősapkát **8** óvatosan egy kis méretű lapos csavarhúzó segítségével.
3. Lazítsa ki a rögzítőcsavart **9** az imbuszkulccsal **16** az óramutató járásával ellentétes irányban.
A rögzítőcsavart **9** ne csavarja ki teljesen, csak addig csavarja ki, amíg a kart **10**-et könnyedén le nem tudja venni.
4. Vegye le a kart **10**.
5. Lazítsa ki a betétfedő gyűrűt **11** kézzel.
6. Csavarozza le a betétanyát **12** egy csőfogó segítségével.
7. Ekkor húzza a beállítógyűrűt **15** felfelé egy csavarhúzó segítségével.
8. Állítsa a beállítógyűrűt **15** a kívánt pozícióba.
9. Rögzítse a betétanyát **12** egy állítható csavarkulcs segítségével.
10. Húzza meg a betétfedő gyűrűt **11** kézzel.
11. Helyezze vissza a kart **10** a csaptelepre **14**.
12. Húzza meg a rögzítőcsavart **9** az imbuszkulccsal **16** az óramutató járásával megegyező irányban.
13. Nyomja be a fedősapkát **8** a nyílásba.
14. Nyissa meg a fő vízvezetékét és ellenőrizze a hőmérséklet-korlátozót.

● Kezelés

● Üzembe helyezés

Megjegyzés: Ha a csaptelepet hosszabb ideig nem használta, öblítse át a vezetékeket alaposan a pangó ivóvíz és a lerakódások eltávolításához.

1. Nyissa meg a fő vízvezetékét.
2. Emelje meg a kart **10**, majd a vízáram erősségének és hőmérsékletének a szabályzásához fordítsa jobbra vagy balra.

Meleg víz: Fordítsa el a kart **10** balra.

Hideg víz: Fordítsa el a kart **10** jobbra.

3. Ellenőrizze a keverő megfelelő működését. Ehhez mozgassa a kart **10** az összes lehetséges állásba. Kérjük, rendszeresen ellenőrizzen minden csatlakozást, hogy biztosítsa tömítettségüket.

● Víztakarékos funkció

(E ábra)

- Ennek a csaptelepnek a betétje **13** víztakarékos funkcióval rendelkezik. Ez a funkció korlátozza a csapon átfolyó víz mennyiségét. Ez annyit jelent, hogy Ön akár 50 % vizet is megtakaríthat.
- Emelje meg a kart **10** addig, míg enyhe ellenállást nem érez. Ez az ellenállás részleges nyitás esetén leállást okoz, mely így a vízáramot egyszerűen tudja korlátozni.
- Ha növelni szeretné az átfolyó víz mennyiségét, nyomja le kissé a kart **10**, amíg az ellenállás meg nem szűnik.

● Energiatakarékos funkció

(H ábra)

- A csaptelep betétje **13** energiatakarékos funkcióval rendelkezik.
- Ha a kar **10** középső állásban van, csak hideg víz fog folyni. Ezáltal csökkenthető az energiafogyasztás.

● **Karbantartás és tisztítás**

● **A csaptelep ápolása és tisztítása**

Megjegyzés: A szaniter csaptelepek különleges ápolást igényelnek. Ezért vegye figyelembe az alábbi utasításokat:

- A tisztításhoz ne alkalmazzon maró hatású vagy alkoholtartalmú szereket, mivel ezek károsíthatják a terméket.
- A csaptelepeket csak tiszta vízzel, enyhe tisztítószerrel és puha kendővel ill. bőrrel tisztítsa.
- A keverőfűvókát 7 rendszeresen csavarozza ki és távolítsa el belőle a vízkőlerakódásokat és az idegen tárgyakat.

A karbantartási utasítások be nem tartása esetén a felület károsodhat. Ebben az esetben garanciaigény nem érvényesíthető.

● **Mentesítés**

A csomagolás környezetbarát anyagokból készült, amelyeket a helyi újrahasznosító helyeken adhat le ártalmatlanítás céljából.

A kiszolgált termék megsemmisítési lehetőségeiről lakóhelye illetékes önkormányzatánál tájékozódhat.

● **Tájékoztató**

● **A vezetékes víz ihatósága**

- Város/települése vezetékes vízének ihatóságával kapcsolatosan érdeklődjön a helyi hatóságoknál.

A vezetékes víz ihatóságára általánosságban az alábbi javaslatok vonatkoznak:

- Hagyja rövid ideig folyni a vizet, amennyiben a víz 4 óránál hosszabb ideig állt a vezetékben. Ételek és italok elkészítéséhez, de különösen csecsemők táplálásához ne használja a vezetékben pangó vizet. Ellenkező esetben egészségkárosodás léphet fel. A friss víz arról ismerhető fel, hogy ez a vezetékben pangó víznél érezhetően hidegebben hagyja el a vezetékét.

- A krómozott vezetékekből származó pangó vizet ne fogyassza el, és/vagy ne használja testápoláshoz, ha allergiás a nikkeltartalomra. Az ilyen víznek magas lehet a nikkeltartalma és ezáltal allergiás reakciót válthat ki.
- Ólomból készült vezetékekből ne használjon vizet csecsemők és/vagy terhes nők számára készült ételekhez. Az ólom feloldódik az ivóvízben és különösen káros a csecsemők és kisgyermekek egészségére.

● **Garancia**

A terméket gondosan, szigorú minőségi előírások betartásával gyártottuk, és a szállítás előtt gondosan ellenőriztük. Anyag- vagy gyártási hibák esetén a termék eladójával szemben törvényes jogok illetik meg. Az Ön törvényes jogait az általunk alább meghatározott garancia semmilyen módon nem korlátozza.

Erre a termékre 3 év garanciát adunk a vásárlás dátumától számítva. A garancia idő a vásárlás dátumával kezdődik. Biztonságos helyen őrizze meg az eredeti vásárlói bizonylatot, mert ez a dokumentum szükséges a vásárlás bizonyításához.

A vásárláskor fennálló károkat és hiányosságokat a termék kicsomagolása után haladéktalanul jelezze.

Ha ezen a terméken a vásárlástól számított 3 éven belül anyag- vagy gyártási hibát észlel, választásunk szerint ingyenesen megjavítjuk vagy kicseréljük a terméket. A garancia idő nem hosszabbodik meg a helyette nyújtott szavatossági igény által. Ez a kicserélt vagy javított alkatrészekre is érvényes.

A garancia megszűnik, ha a terméket megrongálták, ill. nem szakszerűen kezelték vagy végezték a karbantartást.

A garancia az anyag- és gyártási hibákra vonatkozik. Ez a garancia nem terjed ki azokra a termékalkatrészekre, amelyek normál kopásnak vannak kitéve, és ezért gyorsan kopó alkatrésznek minősülnek (pl. elemekre, akkumulátorokra, tömlőkre, tintapatronokra), illetve a törékeny alkatrészek sérülésére, pl. kapcsolókra vagy üveg alkatrészekre.

● Garanciális ügyek lebonyolítása

Ügyének gyors elintézhetsége céljából, kérjük kövesse az alábbi útmutatást:

Kérjük, kérdések esetére készítse elő a pénztárblokkot és a cikkszámot (IAN 508166_2507) a vásárlás tényének az igazolására.

Kérjük, hogy a cikkszámot olvassa le a típusábráról, a gravírozásból, az Útmutató címlapjáról (balra lent), illetve a hátoldalon, vagy a termék alján található matricáról.

Amennyiben működési hibák, vagy egyéb hiányosság lépne fel, előszöris vegye fel a kapcsolatot a következőkben megnevezett szervizek egyikével telefonon, vagy e-mailen.

A hibásnak ítélt terméket ezután a vásárlást igazoló blokk, valamint a hiba leírásának és keletkezési idejének mellékelésével díjmentesen postázhatja az Önnel közölt szervizcímre.

● Szerviz

HU Szerviz Magyarország

Tel.: 0680021225

E-mail: owim@lidl.hu



Legenda uporabljenih piktogramov	Stran	18
Uvod	Stran	18
Predvidena uporaba	Stran	18
Opis delov	Stran	18
Tehnični podatki	Stran	18
Varnostni napotki	Stran	19
Priprava	Stran	19
Potrebno orodje in material	Stran	19
Montaža	Stran	19
Vgradnja armature	Stran	19
Spiranje armature	Stran	19
Nastavitev omejitve temperature	Stran	19
Uporaba	Stran	20
Začetek uporabe	Stran	20
Funkcija varčevanja z vodo	Stran	20
Funkcija varčevanja z energijo	Stran	20
Vzdrževanje in čiščenje	Stran	20
Nega in čiščenje armature	Stran	20
Odstranjevanje	Stran	20
Informacije	Stran	21
Pitnost vodovodne vode	Stran	21
Garancijski list	Stran	21
Postopek pri uveljavljanju garancije	Stran	22
Servis	Stran	23

Legenda uporabljenih piktogramov



Varnostni napotki



Navodila za delo

ENOROČNA KUHINJSKA ARMATURA

● Uvod

Iskrene čestitke ob nakupu vašega novega izdelka. Odločili ste se za zelo kakovosten izdelek. To navodilo za uporabo je sestavni del tega izdelka. Vsebuje pomembna navodila za varnost, uporabo in odstranitev. Preden začnete izdelek uporabljati, se seznanite z vsemi navodili za uporabo in varnostnimi napotki. Izdelek uporabljajte samo tako, kot je opisano, in samo za navedena področja uporabe. Če izdelek odstopite novemu lastniku, mu zraven izročite tudi vse dokumente.



Prenesete in ogledate si lahko ta priročnik in številne druge s spletnega mesta www.lidl-service.com. S skeniranjem te kode QR se neposredno odpre spletno mesto Lidl service (www.lidl-service.com), na katerem lahko odprete navodila za uporabo z vnosom številke izdelka (IAN) 508166_2507.

● Predvidena uporaba

- Ta izdelek je primeren za vse tlačno odporne sisteme za toplo vodo, kot so centralno ogrevanje, pretočni grelniki vode, tlačni kotli in podobno.
- Izdelek ni primeren za uporabo z nizkotlačnimi grelniki vode kot so peči na drva ali oglje, oljne

ali plinske peči, odprte elektroakumulacijske peči.

- V primeru dvoma se obrnite na inštalaterja ali strokovnjaka.
- Kakršnakoli uporaba, drugačna od zgoraj opisane, ali spreminjanje izdelka ni dovoljeno in bo povzročilo škodo. Poleg tega lahko nastanejo dodatne smrtne nevarnosti in telesne poškodbe.
- Izdelek je predviden za lastno uporabo, ne za uporabo v medicini ali komercialno uporabo.
- Za škodo zaradi nestrokovne uporabe proizvajalec ne prevzema odgovornosti.

● Opis delov

- 1a 1 Dolga gibljiva cev (vroče)
- 1b 1 Dolga gibljiva cev (hladno)
- 2 1 Podložka (za ohišje armature)
- 3 1 Podložka iz umetne mase
- 4 1 Kovinska podložka
- 5 1 Matica iz umetne mase
- 6 1 Kovinski navoj
- 7 1 Mešalna šoba
- 8 1 Pokrov
- 9 1 Nastavni vijak
- 10 1 Ročica
- 11 1 Pokriveni obroč kartuše
- 12 1 Matica kartuše
- 13 1 Kartuša
- 14 1 Ohišje armature
- 15 1 Nastavni obroč
- 16 1 Šestrobi natični ključ

● Tehnični podatki

Priključki:	
- Združeno kraljestvo:	G $\frac{1}{2}$ " (21 mm)
- Vse druge države:	G $\frac{3}{8}$ " (17 mm)
Matica (vodni priključek):	
- Združeno kraljestvo:	23 mm
- Vse druge države:	19 mm
Temperatura vroče vode:	najv. 70 °C



Varnostni napotki

- 

⚠ OPOZORILO! NEVARNOST SMRTI IN NESREČ ZA DOJENČKE IN OTROKE! Otrok z embalažnim materialom nikoli ne pustite nenadzorovanih. Obstaja nevarnost zadušitve. Izdelek hranite zunaj dosega otrok. Izdelek ni igrača.

- 

PREVIDNO! Nevarnost električnega udara! Puščanje ali uhajanje vode lahko povzroči smrtno nevarnost zaradi električnega udara. Vse povezave skrbno preverite glede tesnjenja. Poleg tega se prepričajte, ali so vse napeljave električnih naprav pravilno in varno vgrajene.

- ⚠ PREVIDNO! Nevarnost telesnih poškodb!** Prepričajte se, da so vsi deli nepoškodovani in pravilno montirani. Pri nepravilni montaži obstaja nevarnost poškodb. Podložke in tesnila so obrabni deli, ki jih je treba občasno zamenjati. Poškodovani deli lahko vplivajo na varnost in delovanje.

- ⚠ POZOR! Tveganje materialne škode!** Montažo prepustite izključno strokovnemu osebju. Mesta, ki ne tesnijo ali odtekanje vode lahko privedejo do nastanka velike materialne škode na zgradbah ali pohištvu. Zato natančno preverite vse spoje glede njihove neprepustnosti.

- Pazite, da bodo vsa tesnila na pravem mestu, saj boste preprečili puščanje vode zaradi slabega tesnjenja.
 - Izliv obrnite v zeleni položaj. Pazite, da usmerite izliv v pomivalno korito. Uhajanje vode lahko sicer povzroči veliko škodo na stavbi.

- ⚠ PREVIDNO! Nevarnost oparin!** Pri nastavitvi tople vode pazite, da ni nastavljena prevročje.

- Pred vgradnjo se seznanite z vsemi krajevnimi pogoji, na primer vodni priključek in zapiralna naprava.

- Pred montažo in uporabo pozorno preberite ta navodila za uporabo. Varnostne napotke in opozorila shranite za kasnejšo uporabo!

● **Priprava**

● **Potrebno orodje in material**

Navedena orodja in materiali niso vključeni v obseg dobave. Gre za nezavezujoče podatke in orientacijske vrednosti. Lastnosti materiala so odvisne od posameznih lokalnih razmer.

- Cevne klešče/nastavljivi ključ
- Tesnilni trak
- Majhen ploski izvijač

● **Montaža**

● **Vgradnja armature**

⚠ PREVIDNO! Gibljivih cevi ne upogibajte in jih ne napanjajte. Sicer je prisotna nevarnost gmotne škode.

1. Zaprite glavni dovod vode, da preprečite puščanje vode zaradi slabega tesnjenja. Pustite, da odteče preostala voda iz napeljav.
2. Namestite armaturo, tako kot je prikazano na slikah A in B.

● **Spiranje armature**

(Sl. F)

Za odstranjevanje morebitnih nečistoč je treba armaturo pred prvo uporabo sprati. Ravnajete takole:

1. Odvijte mešalno šobo **[7]**.
2. Odprite glavni dovod vode in vodo pustite teči 2 minuti.
3. Nato znova privijte mešalno šobo **[7]**.

● **Nastavitev omejitve temperature**

(Sl. D, G)

⚠ PREVIDNO! Nastavitev omejitve temperature spreminjajte šele, ko je armatura že vgrajena.

Kartuša **[13]** tega izdelka ima omejitev temperature. Ta funkcija tovarniško ni vključena (nevtralna nastavitev).

1. Zaprite glavni dovod vode.
2. Z majhnim ploskim izvijačem previdno odstranite pokrov **8**.
3. S šestrobim natičnim ključem **16** odvijte nastavni vijak **9**, tako da ga zavrtite v nasprotni smeri urnega kazalca. Nastavnega vijaka **9** ne odvijte do konca, ampak ga le popustite, tako da lahko snamete ročico **10**.
4. Odstranite ročico **10**.
5. Z roko odvijte pokrivni obroč kartuše **11**.
6. S cevniimi kleščami odvijte matico kartuše **12**.
7. Sedaj povlecite nastavni obroč **15** z izvijačem navzgor.
8. Nastavni obroč **15** nastavite v zeleni položaj.
9. Z nastavljenim ključem privijte matico kartuše **12**.
10. Z roko zategnite pokrivni obroč kartuše **11**.
11. Ročico **10** znova nastavite na ohišje armature **14**.
12. Nastavni vijak **9** zategnite s šestrobim natičnim ključem **16**, tako da ga zavrtite v smeri urnega kazalca.
13. Pokrov **8** potisnite v odprtino.
14. Odprite glavni dovod vode in preverite omejitev temperature.

● Uporaba

● Začetek uporabe

Opomba: Če armature dolgo niste uporabljali, najprej dobro sperite cevi, da odstranite postano pitno vodo in ostanke.

1. Odprite glavni dovod vode.
2. Dvignite ročico **10** in jo zavrtite v desno ali levo, da nastavite pretok oz. temperaturo vode.

Topla voda: Obrnite ročico **10** v levo.

Hladna voda: Obrnite ročico **10** v desno.

3. Preverite, ali mešalna baterija deluje pravilno. V ta namen ročico **10** obračajte v vse dovoljene položaje. Redno preverjajte vse priključke, da zagotovite, da tesnijo.

● Funkcija varčevanja z vodo

(Sl. E)

- Kartuša **13** te armature ima funkcijo za varčevanje z vodo. Ta funkcija omeji pretok vode skozi pipo. Tako lahko prihranite do 50 % vode.
- Dvignite ročico **10**, dokler ne zaščitite rahlega upora. Ta upor povzroči delno odpiranje do zaustavitve, kar omeji pretok vode.
- Če želite povečati pretok, rahlo pritisnite ročico **10**, dokler je ne potisnete čez položaj upora.

● Funkcija varčevanja z energijo

(Sl. H)

- Kartuša **13** te armature ima funkcijo za varčevanje z energijo.
- Ko je ročica **10** nastavljena v sredinski položaj, teče le hladna voda. Poraba energije se tako zmanjša.

● Vzdrževanje in čiščenje

● Nega in čiščenje armature

Opomba: Sanitarne armature zahtevajo posebno nego. Zaradi tega upoštevajte naslednja navodila:

- Za čiščenje ne uporabljajte jedkih sredstev ali sredstev, ki vsebujejo alkohol, saj lahko poškodujejo izdelek.
- Armature čistite samo s čisto vodo, blagim čistilom in mehko krpo oz. usnjem.
- Mešalna šobo **7** redno odvijte in iz nje odstranite vodni kamen ali tujske.

Pri neupoštevanju navodil za nego lahko pride do škode na površini. Takrat ne morete uveljavljati garancijskih zahtevkov.

● Odstranjevanje

Embalaža je narejena iz okolju primernih materialov, ki jih lahko oddate za recikliranje na lokalnih zbirališčih odpadkov.

○ možnostih odstranjanja odsluženega izdelka se lahko pozanimata pri svoji občinski ali mestni upravi.

● **Informacije**

● **Pitnost vodovodne vode**

- Pri svojih krajevnih organih se pozanimajte glede pitnosti vode v vašem mestu/občini.

Na splošno velja za pitnost vodovodne vode naslednje priporočilo:

- Vodo iz vodovodne napeljave pustite teči kratek čas, če je v napeljavi mirovala dlje kot 4 ure. Postane vode ne uporabljajte za pripravo jedi in napitkov, še posebej pa ne

za prehrano dojenčkov. Sicer lahko pride do zdravstvenih težav. Svežo vodo lahko prepoznate tako, da iz vodovodne napeljave teče občutno bolj hladna kot postana voda.

- Postane vode iz kromiranih napeljav ne uporabljajte za prehrano in/ali nego telesa, če ste alergični na nikelj. Takšna voda ima lahko visoko vsebnost niklja in lahko povzroči alergično reakcijo.
- Pitne vode iz svinčene napeljave ne uporabljajte za pripravo hrane za dojenčke in/ali za pripravo hrane med nosečnostjo. Svinec se izloča v pitno vodo in je pri dojenčkih in malčkah še posebej škodljiv za zdravje.

Pooblaščen serviser:

OWIM GmbH & Co. KG
Stiftsbergstraße 1
74167 Neckarsulm
NEMČIJA

☎ 080 080917

✉ owim@lidl.si

Garancijski list

1. S tem garancijskim listom OWIM GmbH & Co. KG, Stiftsbergstraße 1, 74167 Neckarsulm, Nemčija jamčimo, da bo izdelek v garancijskem roku ob normalni in pravilni uporabi brezhibno deloval in se zaveujemo, da bomo ob izpolnjenih spodaj navedenih pogojih odpravili morebitne pomanjkljivosti in okvare zaradi napak v materialu ali izdelavi oziroma po svoji presoji izdelek zamenjali ali vrnili kupnino.
2. Garancija je veljavna na ozemlju Republike Slovenije.
3. Garancijski rok za proizvod je 3 leta od datuma izročitve blaga. Datum izročitve blaga je razviden iz računa.
4. Če izdelek ne izpolnjuje specifikacij ali nima lastnosti, navedenih v garancijskem listu ali oglaševalskem sporočilu, lahko potrošnik najprej zahteva odpravo napak. O napaki mora potrošnik obvestiti proizvajalca ali pooblaščen servis (kontaktna številka in elektronski naslov navedena zgoraj) in zahtevati odpravo napak. Kupec je dolžan ob uveljavljanju zahtevka predložiti garancijski list in račun, kot potrdilo in dokazilo o nakupu ter dnevu izročitve blaga. Svetujemo vam, da pred tem natančno preberete navodila o sestavi in uporabi izdelka.
5. Rok za odpravo napake je 30 dni od dneva, ko je proizvajalec ali pooblaščen servis prejel zahtevo za odpravo napake. Če napake v tem roku niso odpravljene, mora proizvajalec potrošniku brezplačno zamenjati blago z enakim, novim in brezhibnim blagom. Rok se lahko zaradi narave in kompleksnosti blaga, narave in resnosti neskladnosti ter napora, ki je potreben za dokončanje popravila ali zamenjave podaljša za najkrajši čas, ki je potreben za dokončanje popravila, vendar

- največ za 15 dni. O številu dni podaljšanega roka in razlogih za podaljšanje mora biti potrošnik obvešččen pred potekom 30 dnevnega roka za odpravo napak.
6. Če v roku 30 dni oz. v primeru podaljšanja v roku 45 dni blago ni popravljeno ali blago ni zamenjano z novim, lahko potrošnik od proizvajalca zahteva vračilo celotne kupnine ali zahteva sorazmerno znižanje kupnine. Sorazmerno znižanje kupnine je sorazmerno zmanjšanju vrednosti blaga, ki ga je potrošnik prejel, v primerjavi z vrednostjo, ki bi jo imelo blago, če bi bilo skladno.
 7. Če se neskladnost pojavi v manj kot 30 dneh od dobave blaga, lahko potrošnik ob predložitvi blaga od proizvajalca takoj zahteva vračilo plačanega zneska.
 8. Proizvajalec oziroma pooblaščen servis lahko potrošniku za čas popravila blaga, za katero je bila izdana obvezna garancija, zagotovi brezplačno uporabo podobnega blaga. Če proizvajalec potrošniku ne zagotovi nadomestnega blaga v začasno uporabo, ima potrošnik pravico uveljavljati škodo, ki jo je utrpel, ker blaga ni mogel uporabljati od trenutka, ko je zahteval popravilo ali zamenjavo, do njune izvršitve.
 9. Stroške za material, nadomestne dele, delo, prenos in prevoz izdelkov, ki nastanejo pri odpravljanju okvar oziroma nadomestitvi blaga z novim, krije proizvajalec.
 10. V primeru zamenjave blaga ali zamenjave bistvenega dela blaga z novim se potrošniku izda nov garancijski list.
 11. V primeru, da proizvod popravlja nepooblaščen servis ali nepooblaščen oseba, kupec ne more uveljavljati zahtevkov iz te garancije.
 12. Vzroki za okvaro oziroma nedelovanje izdelka morajo biti lastnosti stvari same in ne vzroki, ki so zunaj proizvajalčeve oziroma prodajalčeve sfere. Kupec ne more uveljavljati zahtevkov iz te garancije, če se ni držal priloženih navodil za sestavo in uporabo izdelka ali če je izdelek kakorkoli spremenjen ali nepravilno vzdrževan.
 13. Proizvajalec zagotavlja proti plačilu popravilo, vzdrževanje blaga, nadomestne dele in priklopne aparate vsaj tri leta po poteku garancijskega roka.
 14. Obrabni deli oz. potrošni material so izvzeti iz garancije.
 15. Vsi potrebni podatki za uveljavljanje garancije in podatki, ki identificirajo blago za katerega velja garancija se nahajajo na dveh ločenih dokumentih (garancijski list, račun).
 16. Ta garancija proizvajalca ne izključuje zakonske pravice potrošnika, da zoper prodajalca v primeru neskladnosti blaga brezplačno uveljavlja jamčevalne zahtevke. Ta garancija prav tako ne izključuje pravic potrošnika, ki izhajajo iz obveznega jamstva za skladnost blaga.

Prodajalec:

Lidl Slovenija d.o.o. k.d., Pod lipami 1, SI-1218 Komenda

● Postopek pri uveljavljanju garancije

Za zagotovitev hitre obdelave vašega primera vas prosimo, da sledite naslednjim napotkom:

Prosimo, da za vsa vprašanja pripravite račun in številko izdelka (IAN 508166_2507) kot dokazilo o nakupu.

Številko izdelka najdete na identifikacijski ploščici, gravuri, naslovni strani v navodilih (spodaj levo) ali na nalepki na hrbtini ali spodnji strani.

Če pride do napačnega delovanja ali drugih pomanjklivosti, se obrnite najprej na v nadaljevanju navedeni servisni oddelek po telefonu ali prek e-pošte.

Izdelek, označen kot okvarjen, lahko nato brez poštnine pošljete na navedeni naslov servisa, zraven pa priložite potrdilo o nakupu (blagajniški račun) in navedite, za kakšno pomanjklivost gre in kdaj je nastala.

● **Servis**

SI **Servis Slovenija**

Tel.: 080 080917

E-Mail: owim@lidl.si

**OWIM GmbH
& Co. KG**

DIN 4109-1

P-IX 39045/IA



Products

Legenda k použitým piktogramům	Strana	25
Úvod	Strana	25
Použití ke stanovenému účelu	Strana	25
Popis dílů	Strana	25
Technické údaje	Strana	25
Bezpečnostní pokyny	Strana	26
Příprava	Strana	26
Požadovaný nástroj a materiál	Strana	26
Montáž	Strana	26
Instalace baterie	Strana	26
Propláchnutí baterie	Strana	26
Nastavení omezení teploty	Strana	26
Obsluha	Strana	27
Uvedení do používání	Strana	27
Funkce úspory vody	Strana	27
Funkce úspory energie	Strana	27
Údržba a čištění	Strana	27
Ošetřování a čištění baterie	Strana	27
Zlikvidování	Strana	27
Informace	Strana	28
Pitnost vodovodní vody	Strana	28
Záruka	Strana	28
Postup v případě uplatňování záruky	Strana	28
Servis	Strana	29

Legenda k použitým piktogramům



Bezpečnostní pokyny



Pokyny pro činnost

PÁKOVÁ KUCHYŇSKÁ BATERIE

● Úvod

Blahopřejeme Vám ke koupi nového výrobku. Rozhodli jste se pro kvalitní produkt. Návod k obsluze je součástí tohoto výrobku. Obsahuje důležité pokyny pro bezpečnost, použití a likvidaci. Před použitím výrobku se seznamte se všemi pokyny k obsluze a bezpečnostními pokyny. Použijte výrobek jen popsáním způsobem a na uvedených místech. Při předání výrobku třetí osobě předejte i všechny podklady.



Tento a další návody si můžete stáhnout a prohlédnout na stránkách www.lidl-service.com. Po naskenování tohoto QR kódu budete přesměrováni přímo na stránky Lidl service (www.lidl-service.com) na kterých si můžete po zadání čísla výrobku (IAN) 508166_2507 otevřít příslušný návod k obsluze.

● Použití ke stanovenému účelu

- Tento výrobek je vhodný pro všechny tlakové teplovodní systémy, jako je ústřední topení, průtokový ohřívač vody, tlakový kotol apod.
- Tento výrobek není vhodný pro použití s nízkotlakovými ohřívači vody, jako jsou koupelnová kamna na dřevo a uhlí, koupelnová kamna na naftu nebo plyn, otevřené elektrické boilery.

- V případě pochyb se obraťte na instalatéra nebo odborného poradce.
- Jiné než předtím popsané použití nebo změna na výrobku není přípustná a vede k poškození. Mimo to mohou být následkem toho další ohrožení života a poranění.
- Výrobek je určen jen k osobnímu použití, není určen pro použití v lékařské oblasti nebo pro komerční účely.
- Za škody vzniklé z použití k nestanovenému účelu nepřevzeme výrobce ručení.

● Popis dílů



- 1a 1 Dlouhá pružná hadice (horká)
- 1b 1 Dlouhá pružná hadice (studená)
- 2 1 Podložka (pro těleso baterie)
- 3 1 Plastová podložka
- 4 1 Kovová podložka
- 5 1 Plastová matice
- 6 1 Kovový závit
- 7 1 Směšovací tryska
- 8 1 Krytka
- 9 1 Stavěcí šroub
- 10 1 Páka
- 11 1 Krycí kroužek kazety
- 12 1 Matice kazety
- 13 1 Kazeta
- 14 1 Těleso baterie
- 15 1 Nastavovací kroužek
- 16 1 Šestihranný klíč

● Technické údaje

Přípojky:	
- Spojené království:	G $\frac{1}{2}$ " (21 mm)
- Všechny ostatní země:	G $\frac{3}{8}$ " (17 mm)
Matice (přípojka vody):	
- Spojené království:	23 mm
- Všechny ostatní země:	19 mm
Teplota horké vody:	max. 70 °C



Bezpečnostní pokyny

-  **VAROVÁNÍ! NEBEZPEČÍ SMRTI A NEHOD PRO BATOLATA A DĚTI!** Nikdy nenechte děti bez dozoru s obalovým materiálem. Existuje nebezpečí udušení. Výrobek udržujte mimo dosah dětí. Tento výrobek není hračka.
-  **OPATRNĚ! Nebezpečí úrazu elektrickým proudem!** Netěsnosti nebo výstup vody mohou způsobit nebezpečí ohrožení života úrazem elektrickým proudem. Přezkoušejte pečlivě všechna spojení vzhledem k těsnosti. Kromě toho zajistěte, aby byla všechna vedení elektrických spotřebičů správně a bezpečně instalována.
- ▲ **OPATRNĚ! Riziko zranění!** Zajistěte, aby byly všechny části nepoškozené a odborně namontované. Při neodborné montáži existuje nebezpečí zranění. Podložky a těsnění jsou opotřebovávající se díly, které musí být čas od času vyměněny. Poškozené části mohou ovlivnit bezpečnost a funkci.
- ▲ **VÝSTRAHA! Riziko poškození věcí!** Montáž nechejte vykonat jen odborníky. Netěsnosti či průlom vody mohou způsobit značné věcné škody na budově nebo domácnosti. Proto všechna spojení pečlivě přezkoušejte vzhledem k těsnosti.
- Dbejte na to, aby byla všechna těsnění správně usazena, aby jste zabránili úniku vody díky netěsnosti.
- Výtoková trubka může být otočena do vámi požadované polohy. Dbejte na to, aby byla hubice nasměrována do dřezu. V opačném případě může únik vody způsobit značné poškození budov vodou.
- ▲ **OPATRNĚ! Nebezpečí opaření!** Při nastavení teplé vody dbejte na to, aby nebyla teplota vody příliš horká.
- Před instalací se seznamte se všemi místními podmínkami, jako například s přípojkou vody a uzávěrem.

- Před montáží a použitím si pozorně přečtěte návod na obsluhu. Uchovejte bezpečnostní pokyny a návody pro budoucnost!

● Příprava

● Požadovaný nástroj a materiál

Uvedené nástroje a materiály nejsou součástí dodávky. Jedná se o nezávazné informace a hodnoty pro orientaci. Charakter materiálu závisí na individuálních podmínkách na místě.

- Klíč/nastavitelný klíč
- Těsnicí páska
- Malý plochý šroubovák

● Montáž

● Instalace baterie

▲ **OPATRNĚ!** Neohýbejte ohebné hadice a nevystavujte je napětí. Jinak hrozí nebezpečí věcných škod.

1. Odpojte hlavní přívod vody, abyste zamezili úniku vody díky netěsnostem. Nechejte zbytkový obsah vody z vodovodu odtéci.
2. Nainstalujte armaturu, jak je znázorněno na obr. A a B.

● Propláchnutí baterie

(Obr. F)

K odstranění možných nečistot se musí baterie před prvním použitím propláchnout. Postupujte přitom takto:

1. Odšroubujte směšovací trysku [7].
2. Otevřete hlavní přívod vody a nechejte vodu po dobu 2 minut téci.
3. Poté opět směšovací trysku [7] znovu přišroubujte.

● Nastavení omezení teploty

(Obr. D, G)

▲ **OPATRNĚ!** Nastavení omezení teploty změňte teprve až po namontování armatury.

Kazeta [13] v tomto výrobku má teplotní omezení. Tato funkce není aktivována v továrně (neutrální nastavení).

1. Uzavřete hlavní přívod vody.
2. Opatrně odstraňte krytku [8] malým plochým šroubovákem.
3. Povolte stavěcí šroub [9] s šestihřanným klíčem [16] otáčením proti směru chodu hodinových ručiček. Stavěcí šroub [9] zcela nevyšroubujte, ale povolte jej, dokud nebude možné snadno demontovat páku [10].
4. Odejměte páku [10].
5. Uvolněte krycí kroužek kazety [11] ručně.
6. Pak odšroubujte matici kazety [12] s pomocí trubkových kleští.
7. Nyní vytáhněte nastavovací kroužek [15] šroubovákem nahoru.
8. Umístěte nastavovací kroužek [15] do požadované polohy.
9. Pomocí nastavitelného klíče zajistěte matici kazety [12].
10. Utáhněte krycí kroužek kazety [11] ručně.
11. Nasadte páku [10] zpět na tělo baterie [14].
12. Pevně utáhněte stavěcí šroub [9] šestihřanným klíčem [16] otáčením ve směru chodu hodinových ručiček.
13. Zatlačte krytku [8] do otvoru.
14. Otevřete hlavní přívod vody a zkontrolujte omezení teploty.

● Obsluha

● Uvedení do používání

Upozornění: Pokud nebyla armatura v používání po delší dobu, pečlivě propláchněte trubky, abyste zabránili uváznutí a nárůstu zbytků v přívodu pitné vody.

1. Otevřete hlavní přívod vody.
2. Nadzdvihněte páku [10] a otočte ji doprava nebo doleva, abyste zregulovali sílu resp. teplotu proudu vody.

Horká voda: Otočte páku [10] doleva.

Studená voda: Otočte páku [10] doprava.

3. Zkontrolujte, zda směšovací baterie funguje správně. K tomu otočte páku [10] do všech povolených poloh. Pravidelně, prosím, kontrolujte všechny spoje, abyste zajistili, že jsou těsné.

● Funkce úspory vody

(Obr. E)

- Kazeta [13] této armatury disponuje funkcí úspory vody. Tato funkce omezuje průtok vody kohoutkem. To znamená, že můžete ušetřit až 50 % vody.
- Zvednutím páky [10], dokud nezpozorujete lehký odpor. Tento odpor vede při částečném otevření k dorazu a tím omezuje jednoduše průtok vody.
- Pokud budete chtít zvýšit průtok, vykonajte lehký tlak na páku [10], až překonáte odpor.

● Funkce úspory energie

(Obr. H)

- Kazeta [13] v této baterii disponuje funkcí úspory energie.
- Pokud se páka [10] umístí do střední polohy, teče pouze studená voda. Tím se snižuje spotřeba energie.

● Údržba a čištění

● Ošetřování a čištění baterie

Upozornění: Sanitární armatury vyžadují zvláštní péči. Dbejte proto na následující instrukce:

- Nikdy nepoužívejte žíravých prostředků nebo prostředků obsahujících alkohol k čištění, protože by výrobek mohly poškodit.
- Čistěte armatury jen čistou vodou, jemným čisticím prostředkem a měkkým hadříkem, popř. kůží.
- Vyšroubovávejte směšovací trysku [7] v pravidelných intervalech ven a odstraňte vápnitá rezidua nebo cizí tělesa.

Při nedodržování návodu k ošetřování se musí počítat s poškozením povrchu. Nároky na záruku nelze uplatňovat.

● Zlikvidování

Obal se skládá z ekologických materiálů, které můžete zlikvidovat prostřednictvím místních sběrů recyklovatelných materiálů.

O možnostech likvidace vysloužilých zařízení se informujte u správy vaší obce nebo města.

● **Informace**

● **Pitnost vodovodní vody**

- O pitnosti vody se informujte u místních úřadů ve vašem městě/obci.

Pro pitnost vodovodní vody platí zásadně následující doporučení:

- Nechte vodu z potrubí krátkou dobu téci, pokud v potrubí stála více než 4 hodiny. Ustátou vodu zejména nepoužívejte k přípravě jídel a nápojů při výživě kojcenců. Jinak mohou vzniknout zdravotní potíže. Čerstvou vodu můžete rozpoznat tím, že opouští potrubí citelně chladnější, než stagnující voda.
- Ustátou vodu z pochromovaných potrubí nepoužívejte k jídlu a/nebo k péči o tělo, jste-li alergičtí na nikl. Taková voda může obsahovat velké množství niklu a vyvolat alergické reakce.
- Pitnou vodu z olovnatých potrubí nepoužívejte k přípravě kojenecké výživy a/nebo během těhotenství k přípravě potravin. Olovo vnikne do pitné vody a zejména škodí zdraví kojcenců a malých dětí.

● **Záruka**

Výrobek byl vyroben podle přísných směrnic kvality a před dodáním pečlivě otestován. V případě materiálních nebo výrobních vad máte zákonná práva vůči prodejci výrobku. Vaše zákonná práva nejsou níže uvedenou zárukou nijak omezená.

Záruka na tento výrobek je 3 roky od data zakoupení. Záruční doba začíná dnem zakoupení. Originál dokladu o zakoupení si uschovejte na bezpečném místě, protože tento doklad je vyžadován jako doklad o koupi.

Jakékoli poškození nebo závady, které se vyskytly již v okamžiku nákupu, musí být nahlášeny ihned po vybalení výrobku.

Pokud se u výrobku během 3 let od data zakoupení projeví vada materiálu nebo výrobní vada, pak vám ho podle naší volby bezplatně opravíme nebo vyměníme. Záruční doba se po uznané reklamaci

neproděluje. To platí také pro vyměněné a opravené díly.

Tato záruka je neplatná, pokud byl výrobek poškozený nebo nesprávně používaný anebo udržovaný.

Záruka se kryje na materiálové a výrobní vady. Tato záruka se nevztahuje na díly výrobku, které jsou vystaveny běžnému opotřebením, a proto je lze považovat za spotřební díly (např. baterie, akumulátory, hadice, inkoustové patrony) nebo na poškození křehkých součástí, jako jsou např. spínače nebo díly, které jsou vyrobeny ze skla.

● **Postup v případě uplatňování záruky**

Pro zajištění rychlého zpracování Vašeho případu se řiďte následujícími pokyny:

Pro všechny požadavky si připravte pokladní stvrzenku a číslo artiklu (IAN 508166_2507) jako doklad o zakoupení.

Číslo artiklu najdete na typovém štítku, gravuře, titulní stránce návodu (vlevo dole) nebo na nálepce na zadní nebo spodní straně.

V případě poruch funkce nebo jiných závad nejdříve kontaktujte, telefonicky nebo e-mailem, v následujícím textu uvedené servisní oddělení.

Výrobek registrovaný jako vadný potom můžete s příloženým dokladem o zakoupení (pokladní stvrzenkou) a údaji k závadě a kdy k ní došlo, bezplatně zaslat na adresu servisu, která Vám byla sdělena.

● **Servis**

CZ **Servis Česká republika**

Tel.: 800 143 873

E-Mail: owim@lidl.cz

**OWIM GmbH
& Co. KG**

DIN 4109-1

P-IX 39045/IA



Products

Legenda použitých piktogramov	Strana	31
Úvod	Strana	31
Použitie v súlade s určením	Strana	31
Popis súčiastok	Strana	31
Technické údaje	Strana	31
Bezpečnostné upozornenia	Strana	32
Príprava	Strana	32
Potrebné náradie a materiály	Strana	32
Montáž	Strana	32
Inštalácia vodovodnej batérie	Strana	32
Prepláchnutie vodovodnej batérie	Strana	32
Nastavenie funkcie obmedzovania teploty	Strana	33
Obsluha	Strana	33
Uvedenie do prevádzky	Strana	33
Funkcia úspory vody	Strana	33
Funkcia úspory energie	Strana	33
Údržba a čistenie	Strana	33
Ošetrovanie a čistenie vodovodnej batérie	Strana	33
Likvidácia	Strana	34
Informácie	Strana	34
Pitnosť vody z vodovodu	Strana	34
Záruka	Strana	34
Postup v prípade poškodenia v záruke	Strana	34
Servis	Strana	35

Legenda použitých piktogramov



Bezpečnostné upozornenia



Manipulačné pokyny

DREZOVÁ BATÉRIA

● Úvod

Blahoželáme Vám ku kúpe Vášho nového výrobku. Rozhodli ste sa pre veľmi kvalitný výrobok. Návod na obsluhu je súčasťou tohto výrobku. Obsahuje dôležité upozornenia týkajúce sa bezpečnosti, používania a likvidácie. Skôr ako začnete výrobok používať, oboznámte sa so všetkými pokynmi k obsluhu a bezpečnosti. Výrobok používajte iba v súlade s popisom a v uvedených oblastiach používania. V prípade postúpenia výrobku ďalším osobám odovzdajte aj všetky dokumenty patriace k výrobku.



Tento a mnohé ďalšie návody si môžete stiahnuť a prezrieť na stránke www.lidl-service.com. Po naskenovaní tohto QR kódu sa dostanete priamo na stránku www.lidl-service.com, kde si po zadaní čísla IAN 508166_2507 môžete otvoriť svoj návod na obsluhu.

● Použitie v súlade s určením

- Tento produkt je vhodný na všetky tlakové systémy s teplou vodou, ako je ústredné kúrenie, prietokové ohrievače vody, tlakové kotly a pod.
- Produkt nie je vhodný na nízkotlakové ohrievače vody, ako napr. bojler na drevo

alebo uhlie, olejové alebo plynové bojler, otvorené elektrické zásobníky.

- V prípade pochybností sa obráťte na inštalatéra alebo odborného poradcu.
- Iné použitie ako je vyššie popísané alebo úprava produktu nie sú dovolené a vedú k poškodeniam. Dôsledkom môžu byť i ďalšie životonebezpečné riziká a poranenia.
- Produkt je určený len na súkromné používanie, nie na medicínske alebo komerčné účely.
- Výrobca nepreberá ručenie za škody vzniknuté v dôsledku neprimeraného používania.

● Popis súčiastok

- 1a 1 Dlhá flexibilná hadica (horúca)
- 1b 1 Dlhá flexibilná hadica (studená)
- 2 1 Podložka (pre teleso batérie)
- 3 1 Plastová podložka
- 4 1 Kovová podložka
- 5 1 Plastová matica
- 6 1 Kovový závit
- 7 1 Zmiešavacia dýza
- 8 1 Kryt
- 9 1 Upevňovacia skrutka
- 10 1 Páčka
- 11 1 Krycí krúžok kartuše
- 12 1 Matica kartuše
- 13 1 Kartuša
- 14 1 Teleso batérie
- 15 1 Nastavovací krúžok
- 16 1 Šesťhranný kľúč

● Technické údaje

Pripojenie:	
- Spojené kráľovstvo:	G $\frac{1}{2}$ " (21 mm)
- Všetky ostatné krajiny:	G $\frac{3}{8}$ " (17 mm)
Matica (vodovodná prípojka):	
- Spojené kráľovstvo:	23 mm
- Všetky ostatné krajiny:	19 mm
Teplota teplej vody:	max. 70 °C



Bezpečnostné upozornenia

- 
⚠ VÝSTRAHA! NEBEZPEČENSTVO OHROZENIA ŽIVOTA A NEBEZPEČENSTVO NEHODY

PRE MALÉ DETI A DETI! Nikdy nenechávajte deti bez dozoru s obalovým materiálom. Hrozí nebezpečenstvo zadusenía. Produkt držte v bezpečnej vzdialenosti od detí. Produkt nie je určený na hranie.

- 
POZOR! Riziko úrazu elektrickým prúdom! Netesnosti alebo únik vody môžu viesť k ohrozeniu života v dôsledku

zásahu elektrickým prúdom. Dôkladne skontrolujte tesnenie všetkých spojov. Okrem toho zabezpečte, aby boli všetky vedenia elektrických zariadení nainštalované správne a bezpečne.

⚠ POZOR! Nebezpečenstvo poranenia!

Uistite sa, že všetky diely sú nepoškodené a správne namontované. V prípade neodbornej montáže hrozí nebezpečenstvo poranenia. Podložky a tesnenia sú spotrebné diely, ktoré je potrebné raz za čas vymeniť. Poškodené diely môžu ovplyvniť bezpečnosť a funkčnosť.

⚠ OPATRNE! Riziko vecných škôd!

Vykonanie montáže prenechajte odborníkovi. Netesnosti alebo únik vody môžu spôsobiť značné hmotné škody na budovách alebo na vybavení domácností. Preto dôkladne skontrolujte tesnenie všetkých spojov.

- Dbajte na to, aby boli všetky tesnenia správne osadené, aby ste predišli úniku vody v dôsledku netesnosti.
- Prúd môžete otočiť do požadovanej polohy. Dávajte pozor na to, aby ste výtok umiestnili nad umývadlo. V opačnom prípade môže unikajúca voda spôsobiť vážne škody na budove.

⚠ POZOR! Nebezpečenstvo obarenia!

Pri nastavovaní teplej vody dbajte na to, aby teplota vody nebola nastavená príliš vysoko.

- Pred inštaláciou sa oboznámte so všetkými podmienkami na danom mieste, napríklad o pripojke vody a uzatváracom zariadení.
- Pred montážou a používaním si pozorne prečítajte tento návod na používanie. Všetky bezpečnostné upozornenia a návody si uschovajte pre prípad potreby v budúcnosti!

● Príprava

● **Potrebné náradie a materiály**

Uvedené náradie a materiály nie sú súčasťou dodávky. Budú tu spomenuté nezáväzný údaje a hodnoty len pre orientáciu. Vlastností materiálu závisia od individuálnych podmienok na konkrétnom mieste.

- Kľúč na skrutky/nastaviteľný kľúč na skrutky
- Tesniaca páska
- Malý plochý skrutkovač

● Montáž

● **Inštalácia vodovodnej batérie**

⚠ POZOR! Flexibilné hadice neohýbajte ani nenapínajte. V opačnom prípade hrozí nebezpečenstvo vecných škôd.

- Uzatvorte hlavný prívod vody, aby ste zabránili úniku vody v dôsledku netesnosti. Zvyšnú vodu nechajte z potrubia vytiecť.
- Batériu nainštalujte podľa obr. A a B.

● **Prepláchnutie vodovodnej batérie**

(Obr. F)

Aby sa odstránili prípadné nečistoty, je potrebné vodovodnú batériu pred prvým použitím prepláchnuť. Postupujte nasledovne:

- Odskrutkujte zmiešavaciu dýzu **7**.
- Otvorte hlavný prívod vody a nechajte vodu tiecť 2 minúty.
- Následne zmiešavaciu dýzu **7** opäť naskrutkujte.

● Nastavenie funkcie obmedzovania teploty

(Obr. D, G)

⚠ POZOR! Nastavenie obmedzovania teploty zmeňte až po namontovaní batérie.

Kartuša [13] v tomto produkte má funkciu obmedzovania teploty. Táto funkcia nie je nastavená vo výrobe (neutrálne nastavenie).

1. Uzatvorte hlavný prívod vody.
2. Kryt [8] opatrne odstráňte pomocou malého plochého skrutkovača.
3. Zaisťovaciu skrutku [9] uvoľnite otáčaním šesťhranného kľúča [16] proti smeru hodinových ručičiek.
Zaisťovaciu skrutku [9] nevyskrutkujte úplne, iba ju uvoľnite tak, aby sa dala páčka [10] ľahko vybrať.
4. Dajte dole páčku [10].
5. Rukou uvoľnite krycí krúžok kartuše [11].
6. Maticu kartuše [12] odskrutkujte kliešťami na potrubie.
7. Nastavovací krúžok [15] vytiahnite pomocou skrutkovača nahor.
8. Nastavovací krúžok [15] umiestnite do požadovanej polohy.
9. Maticu kartuše [12] upevnite nastaviteľným kľúčom na skrutky.
10. Krycí krúžok kartuše [11] pevne dotiahnite rukou.
11. Páčku [10] nasadíte naspäť na teleso batérie [14].
12. Zaisťovaciu skrutku [9] dotiahnite otáčaním šesťhranného kľúča [16] v smere hodinových ručičiek.
13. Kryt [8] zatlačte do otvoru.
14. Otvorte hlavný prívod vody a skontrolujte obmedzovanie teploty.

● Obsluha

● Uvedenie do prevádzky

Upozornenie: Ak ste batériu dlhšiu dobu nepoužívali, riadne prepláchnite potrubia, aby ste vypustili odstátu vodu a nahromadené zvyšky v zásobníku pitnej vody.

1. Otvorte hlavný prívod vody.
2. Zdvihnite páčku [10] a otočte ju smerom doľava alebo doprava, aby ste upravili silu, resp. teplotu prúdu vody.

Teplá voda: Páčku [10] otočte doľava.

Studená voda: Páčku [10] otočte doprava.

3. Skontrolujte správnu funkciu zmiešavacej batérie. Skúste páčku [10] otočiť do všetkých možných polôh. Pravidelne kontrolujte všetky pripojenia, aby ste sa uistili, že sú tesné.

● Funkcia úspory vody

(Obr. E)

- Kartuša [13] tejto batérie je vybavená funkciou úspory vody. Táto funkcia obmedzuje prietok vody cez vodovodný kohút. Znamená to, že môžete ušetriť až do 50 % vody.
- Riadiacu páčku [10] dvíhajte, pokým nepocítite mierny odpor. Tento odpor vedie pri čiastočnom otvorení k zastaveniu a jednoducho tým obmedzuje prietok vody.
- Ak chcete prietok vody zvýšiť, mierne zatlačte na páčku [10], aby ste prekonal tento odpor.

● Funkcia úspory energie

(Obr. H)

- Kartuša [13] tejto batérie je vybavená funkciou úspory energie.
- Keď páčku [10] dáte do strednej polohy, tečie len studená voda. Zníži sa tým spotreba energie.

● Údržba a čistenie

● Ošetrovanie a čistenie vodovodnej batérie

Upozornenie: Sanitárne batérie si vyžadujú špeciálnu starostlivosť. Dodržiavajte preto nasledujúce pokyny:

- Na čistenie nepoužívajte žiadne leptajúce prostriedky alebo prostriedky obsahujúce alkohol, mohli by produkt poškodiť.

- ❑ Vodovodné batérie čistíte iba čistou vodou, jemnými čistiacimi prostriedkami a mäkkou handričkou príp. kožou.
- ❑ Zmiešavaciu dýzu  v pravidelných intervaloch odskrutkujte a odstráňte zvyšky vodného kameňa alebo cudzie telesá.

Prí nedodržovaní návodu na ošetrovanie je potrebné počítat s poškodením povrchu. V takom prípade nie je možné uplatniť garančný nárok.

● **Likvidácia**

Obal pozostáva z ekologických materiálov, ktoré môžete odovzdať na miestnych recyklačných zberných miestach.

O možnostiach likvidácie opotrebovaného výrobku sa môžete informovať na Vašej obecnej alebo mestskej správe.

● **Informácie**

● **Pitnosť vody z vodovodu**

- ❑ O pitnosti vody vo vašom meste/obci sa informujte na mestskom/obecnom úrade.

Pre pitnosť vody z vodovodu všeobecne platí nasledujúce odporúčanie:

- ❑ Ak voda v potrubíach stála dlhšie ako 4 hodiny, nechajte ju chvíľu odtiecť. Vodu, ktorá stála v potrubí, nepoužívajte na prípravu jedál a nápojov, najmä ak ide o výživu dojčiat. V opačnom prípade sa môžu vyskytnúť zdravotné ťažkosti. Čerstvú vodu rozoznate podľa toho, že je po vypustení z potrubia citeľne chladnejšia ako voda, ktorá v ňom stála.
- ❑ Nepoužívajte vodu, ktorá stála v pochrómovaných potrubíach, na výživu a/alebo na telesnú hygienu, ak ste alergický na nikel. Táto voda môže obsahovať zvýšené množstvo niklu a vyvolať alergickú reakciu.
- ❑ Pitnú vodu z olovených potrubí nepoužívajte na prípravu výživy pre dojčatá a/alebo na prípravu potravín počas tehotenstva. Olovo prechádza do pitnej vody a je obzvlášť škodlivé pre zdravie dojčiat a malých detí.

● **Záruka**

Výrobok bol starostlivo vyrobený v súlade s prísnyimi smernicami kvality a pred dodaním dôkladne otestovaný. V prípade materiálových alebo výrobných chýb máte zákonné práva voči predajcovi výrobku. Vaše zákonné práva nie sú žiadnym spôsobom obmedzené našou zárukou uvedenou nižšie.

Záruka na tento výrobok je 3 roky od dátumu nákupu. Záručná doba začína plynúť dátumom kúpy. Originál dokladu o kúpe si uschovajte na bezpečnom mieste, pretože tento doklad je potrebný ako dôkaz o kúpe.

Akékoľvek poškodenie alebo nedostatky prítomné už v čase nákupu je potrebné nahlásiť ihneď po vybalení výrobku.

Ak sa v priebehu 3 rokov od dátumu zakúpenia preukáže, že výrobok vykazuje chyby materiálu alebo spracovania, podľa vlastného uváženia Vám ho bezplatne opravíme alebo vymeníme. Záručná doba sa na základe poskytnutej záručnej reklamácie nepredlžuje. To platí aj pre vymenené alebo opravené diely.

Táto záruka je neplatná, ak bol výrobok poškodený alebo nesprávne používaný alebo udržiavaný.

Záruka sa vzťahuje na chyby materiálu a výrobné chyby. Táto záruka sa nevzťahuje na časti výrobku, ktoré podliehajú bežnému opotrebovaniu, a preto sa považujú za opotrebovateľné diely (napr. batérie, nabíjateľné batérie, hadice, atramentové kazety), ani na poškodenie krehkých častí, napr. spínačov alebo častí zo skla.

● **Postup v prípade poškodenia v záruke**

Pre zaručenie rýchleho spracovania Vašej požiadavky dodržte prosím nasledujúce pokyny:

Pre všetky otázky majte pripravený pokladničný doklad a číslo výrobku (IAN 508166_2507) ako dôkaz o kúpe.

Číslo výrobku nájdete na typovom štítku, gravúre, na prednej strane Vášho návodu (dole vľavo)

alebo ako nálepku na zadnej alebo spodnej strane.

Ak sa vyskytnú funkčné poruchy alebo iné nedostatky, najskôr telefonicky alebo e-mailom kontaktujte následne uvedené servisné oddelenie.

Produkt označený ako defektný potom môžete s priloženým dokladom o kúpe (pokladničný lístok) a uvedením, v čom spočíva nedostatok a kedy sa vyskytol, bezplatne odoslať na Vám oznámenú adresu servisného pracoviska.

● **Servis**

SK **Servis Slovensko**

Tel.: 0850 232001

E-pošta: owim@lidl.sk



Kazalo korištenih piktograma	Stranica	37
Uvod	Stranica	37
Uvjeti korištenja	Stranica	37
Opis dijelova	Stranica	37
Tehnički podaci	Stranica	37
Sigurnosne napomene	Stranica	38
Priprema	Stranica	38
Potreban alat i materijal	Stranica	38
Montaža	Stranica	38
Montaža slavine	Stranica	38
Ispiranje slavine	Stranica	38
Podešavanje ograničavača temperature	Stranica	38
Korištenje	Stranica	39
Početak uporabe	Stranica	39
Funkcija štednje vode	Stranica	39
Funkcija štednje energije	Stranica	39
Održavanje i čišćenje	Stranica	39
Održavanje i čišćenje slavine	Stranica	39
Zbrinjavanje	Stranica	39
Informacije	Stranica	40
Prikladnost za piće dovoda vode	Stranica	40
Jamstvo	Stranica	40
Postupak u slučaju koji je pokriven jamstvom	Stranica	40
Servis	Stranica	41

Kazalo korištenih piktograma



Sigurnosne napomene

Upute za rukovanje

JEDNORUČNA KUHINJSKA MIJEŠALICA

● Uvod

Čestitamo vam na kupnji novog proizvoda. Ovom kupnjom odlučili ste se za visokokvalitetan proizvod. Uputa za uporabu je sastavni dio ovog proizvoda. Ona sadrži važne upute o sigurnosti, uporabi i uklanjanju otpada. Prije upotrebe proizvoda upoznajte se sa svim njegovim uputama za korištenje i sigurnosnim uputama. Koristite ovaj proizvod u skladu s navedenim uputama te u navedene svrhe. Ukoliko proizvod dajete nekoj drugoj osobi, predajte joj također i sve upute.



Ovaj i brojne druge priručnike možete preuzeti i pregledati na stranici www.lidl-service.com. Skeniranjem ovog QR koda otvorit će vam se internetska stranica Lidl usluga (www.lidl-service.com) na kojoj možete otvoriti priručnik s uputama unošenjem broj artikla (IAN) 508166_2507.

● Uvjeti korištenja

- Ovaj proizvod prikladan je za sve sustave tople vode otporne na tlak, primjerice centralno grijanje, protočne grijače, tlačne kotlove i sl.
- Proizvod nije prikladan za niskotlačne grijače za vodu, kao što su protočni kupaonski sustavi

na drvo ili ugljen ili protočni kupaonski sustavi na ulje ili plin i otvoreni električni grijani spremnici vode.

- U slučaju sumnje, obratite se vodoinstalateru ili inženjeru za grijanje.
- Bilo kakva uporaba, osim one opisane ovdje, ili preinaka proizvoda nisu dopuštene i mogu uzrokovati ozljede ili štetu na imovini. Postoji i opasnost od ozljede ili smrti.
- Ovaj je proizvod namijenjen samo osobnoj uporabi i nije pogodan za medicinsku ili komercijalnu uporabu.
- Proizvođač nije odgovoran za gubitak ili štetu uslijed nepropisne uporabe.

● Opis dijelova

- 1a 1 Dugo fleksibilno crijevo (vruća voda)
- 1b 1 Dugo fleksibilno crijevo (hladna voda)
- 2 1 Podloška (za kućište slavine)
- 3 1 Plastična podloška
- 4 1 Metalna podloška
- 5 1 Plastična matica
- 6 1 Metalni navoj
- 7 1 Miješalica zraka
- 8 1 Poklopac
- 9 1 Vijak za pričvršćivanje
- 10 1 Ručica
- 11 1 Pokrivni prsten uloška
- 12 1 Matica uloška
- 13 1 Uložak
- 14 1 Kućište slavine
- 15 1 Regulacijski prsten
- 16 1 Imbus ključ

● Tehnički podaci

Priključci:	
- Ujedinjeno Kraljevstvo:	G $\frac{1}{2}$ " (21 mm)
- Sve ostale zemlje:	G $\frac{3}{8}$ " (17 mm)
Matica (priključak za vodu):	
- Ujedinjeno Kraljevstvo:	23 mm
- Sve ostale zemlje:	19 mm
Temperatura tople vode:	maks. 70 °C



Sigurnosne napomene

- 
UPOZORENJE!
OPASNOST PO ŽIVOT I
OPASNOST OD NEZGODA
ZA MALU DJECU I DJECU!

Djecu nikada nemojte ostaviti pored ambalažnog materijala bez nadzora. Opasnost od gušenja. Proizvod držite podalje od djece. Ovaj proizvod nije igračka.

- 
OPREZ! Opasnost od električnog udara! Voda koja curi ili se izlijeva može uzrokovati opasnost po život zbog električnog udara. Provjerite sve priključke i uvjerite se da ne cure. Osim toga, pobrinite se da su svi kabeli električnih uređaja ispravno i sigurno postavljeni.

- OPREZ! Opasnost od ozljede!** Osigurajte se da su svi dijelovi neoštećeni i pravilno montirani. U slučaju nestručne montaže prijeti opasnost od ozljeda. Podložne pločice i brtve potrošni su dijelovi koje je potrebno povremeno zamijeniti. Oštećeni dijelovi mogu utjecati na sigurnost i funkcionalnost.

- PAŽNJA! Rizik od oštećenja imovine!**

Postavljanje trebaju vršiti isključivo iskusne osobe. Voda koja curi ili se izlijeva može uzrokovati teška oštećenja zgrada ili kućnih priključaka i namještaja. Provjerite sve priključke i uvjerite se da ne cure.

- Uvjerite se da su sve brtve pravilno postavljene kako biste spriječili curenje vode.
- Mlaznicu je moguće okrenuti u željeni položaj. Pazite na to da izljev usmjerite prema umivaoniku. U protivnom bi voda koja se izlije mogla uzrokovati veliku štetu na objektu.

- OPREZ! Opasnost od opeklina!** Prilikom podešavanja tople vode pobrinite se da temperatura vode ne bude previsoka.

- Prije instalacije se dobro upoznajite s uvjetima na mjestu postavljanja, npr. saznajte gdje su priključak za vodu i zaporni ventil.
- Pažljivo pročitajte ove upute za uporabu prije montaže i uporabe proizvoda. Sve sigurnosne

napomene i upute sačuvajte za kasniju uporabu!

● Priprema

● **Potreban alat i materijal**

Spomenuti alat i materijali nisu dio isporuke. Riječ je o neobvezujućim podacima i orijentacijskim vrijednostima. Svojstva materijala ravnaju se prema individualnim datostima na licu mjesta.

- Ključ/podesivi ključ
- Brtvena traka
- Mali ravni odvijač

● Montaža

● **Montaža slavine**

- OPREZ!** Ne savijajte fleksibilna crijeva i pazite da ne budu nategnuta. U suprotnom može doći do oštećenja materijala.

- Zatvorite glavni dovod vode kako biste spriječili ozbiljno curenje vode. Pričekajte da isteče sva voda iz cijevi.
- Armaturu instalirajte na način prikazan na sl. A i B.

● **Ispiranje slavine**

(Sl. F)

Slavinu je prije prve uporabe potrebno temeljito isprati kako bi se uklonila sva prljavština. Pritom postupite na sljedeći način:

- Odvijte miješalicu zraka **7**.
- Otvorite glavni dovod vode i pustite da voda teče 2 minute.
- Zatim ponovno pričvrstite miješalicu zraka **7**.

● **Podešavanje ograničavača temperature**

(Sl. D, G)

- OPREZ!** Postavku ograničavača temperature promijenite tek nakon montaže slavine.

Uložak **13** ovog proizvoda opremljen je ograničavačem temperature. Ova funkcija nije aktivirana u tvornici (neutralna postavka).

1. Isključite glavni dovod vode.
2. Pažljivo skinite plastični poklopac [8] koristeći maleni, ravni odvijač.
3. Otpustite vijak za pričvršćivanje [9] imbus ključem [16] okretanjem u smjeru suprotnom od kazaljke na satu.
Nemojte potpuno odvrtiti vijak za pričvršćivanje [9], samo ga otpustite dok se regulacijska ručica [10] ne može lako ukloniti.
4. Uklonite ručicu [10].
5. Rukom otpustite pokrovni prsten uloška [11].
6. Zatim odvijte maticu uloška [12] koristeći kliješta za cijev.
7. Potom povucite regulacijski prsten [15] odvijačem prema gore.
8. Namjestite regulacijski prsten [15] u željeni položaj.
9. Pričvrstite maticu uloška [12] pomoću podesivog ključa.
10. Rukom zategnite pokrovni prsten uloška [11].
11. Ručicu [10] ponovno postavite na kućište slavine [14].
12. Zategnite vijak za pričvršćivanje [9] imbus ključem [16] okrećući ga u smjeru kazaljke na satu.
13. Gurnite poklopac [8] u otvor.
14. Otvorite glavni dovod vode i provjerite ograničavač temperature.

● Korištenje

● Početak uporabe

Napomena: Nakon duljeg nekorisćenja slavine, najprije temeljito isperite vodove kako bi se uklonili ostaci i stagnacijska voda.

1. Otvorite glavni dovod vode.
2. Podignite ručicu [10] i zakrenite je na desno ili lijevo kako biste regulirali snagu ili temperaturu protoka vode.

Topla voda: Zakrenite ručicu [10] ulijevo.

Hladna voda: Zakrenite ručicu [10] udesno.

3. Provjerite radi li miješalica ispravno. Da biste to učinili, zakrenite ručicu [10] u sve moguće položaje. Redovito provjeravajte sve spojeve i uvjerite se da brtve.

● Funkcija štednje vode

(Sl. E)

- Uložak [13] ove slavine ima funkciju za štednju vode. Ova funkcija ograničava protok vode kroz slavinu. To znači da možete uštedjeti do 50 % vode.
- Podignite ručicu [10] dok ne osjetite lagani otpor. Taj otpor znači djelomično otvaranje otvora do graničnika. čime se ograničava protok vode.
- Ako želite povećati brzinu protoka, lagano pritisnite polugu [10] sve dok ne prijedete taj otpor.

● Funkcija štednje energije

(Sl. H)

- Uložak [13] ove armature ima funkciju za štednju energije.
- Kada je ručica [10] postavljena u srednji položaj, teče hladna voda. Stoga se smanjuje potrošnja energije.

● Održavanje i čišćenje

● Održavanje i čišćenje slavine

Napomena: Sanitarne slavine zahtijevaju posebnu njegu. Zato uvijek slijedite sljedeći savjet:

- Nikada ne rabite korozivne materijale ili materijale na bazi alkohola za čišćenje jer mogu oštetiti proizvod.
- Armaturu očistite samo čistom vodom, blagim deterdžentom i mekom krpom ili kožom.
- Redovito odvrćite miješalicu zrak [7] i uklonite ostatke kamenca ili strana tijela.

Nepridržavanje savjeta za održavanje navedenog gore može uzrokovati oštećivanje površine priključaka. U tom slučaju može doći do poništenja vaših prava na jamstvo.

● Zbrinjavanje

Ambalaža se sastoji od ekološki neškodljivih materijala koje možete zbrinuti na lokalnim mjestima za reciklažu.

O mogućnostima zbrinjavanja dotrajalog proizvoda možete se raspitati kod vaše općinske ili gradske uprave.

● **Informacije**

● **Prikladnost za piće dovoda vode**

- Potražite informacije o prikladnosti vode za piće vašeg dovoda vode. Informacije možete zatražiti od lokalne uprave ili tvrtke za gospodarenje vodom.

Sljedeće opće preporuke odnose se na prikladnost vode za piće iz vašeg cjevovoda:

- Pustite vodu da slobodno teče kratko vrijeme ako je stala u cijevima dulje od 4 sata. Tu vodu koja je stajala u cijevima ne rabite za pripremu hrane ili piće. To vrijedi posebice ako se radi o dojenčadi ili djeci. Zanemarivanjem ovog savjeta mogu nastati opasnosti po zdravlje. Svježju je vodu moguće jednostavno razlikovati od vode koja je stajala u cijevima jer je svježja voda primjetno hladnija.
- Vodu koja je stajala u cijevima s oblogom od kroma ne rabite za pripremu hrane ili piće niti za osobnu higijenu ako ste alergični na nikal. Ta voda može sadržavati velike količine nikla i uzrokovati alergijsku reakciju.
- Vodu iz olovnih cijevi ne rabite za pripremu hrane ili piće za djecu ili dojenčad. Ne rabite je za pripremu hrane ili piće tijekom trudnoće. Olovo se topi u vodi za piće i osobito je štetno po zdravlje dojenčadi i mlade djece.

● **Jamstvo**

Ovaj proizvod je pažljivo proizveden prema strogim smjernicama kvalitete i temeljito je ispitan prije isporuke. U slučaju pogreške u materijalu ili izradi, imate zakonska prava protiv prodavatelja proizvoda. Vaša zakonska prava ni na koji način nisu ograničena našom garancijom navedenom u nastavku.

Garancija za ovaj proizvod je 3 godine od datuma kupnje. Garantni rok počinje s datumom kupovine.

Čuvajte originalni račun na sigurnom mjestu jer je ovaj dokument potreban kao dokaz kupnje.

Sva oštećenja ili nedostaci koji su već prisutni u trenutku kupnje moraju se prijaviti odmah nakon raspakiranja proizvoda.

Ako se u roku od 3 godine od datuma kupnje pokaže da je proizvod neispravan u materijalu ili izradi, mi ćemo ga, po našem izboru, besplatno popraviti ili zamijeniti. Garantni rok se ne produljuje odobrenim zahtjevom za garanciju. To vrijedi i za zamijenjene i popravljene dijelove.

Ova garancija ne vrijedi ako je proizvod bio oštećen ili nepropisno korišten ili održavan.

Garancija pokriva greške u materijalu i proizvodnji. Ova se garancija ne odnosi na dijelove proizvoda koji su podložni uobičajenom habanju, te se stoga smatraju potrošnim dijelovima (npr. baterije, punjive baterije, crijeva, spremnici s tintom), niti na oštećenja lomljivih dijelova, npr. prekidača ili dijelova od stakla.

U slučaju manjeg popravka jamstveni rok se produljuje onoliko koliko je kupac bio lišen uporabe stvari.

Međutim, kad je zbog neispravnosti stvari izvršena njezina zamjena ili njezin bitni popravak, jamstveni rok počinje teći ponovno od zamjene, odnosno od vraćanja popravljene stvari.

Ako je zamijenjen ili bitno popravljen samo neki dio stvari, jamstveni rok počinje teći ponovno samo za taj dio.

● **Postupak u slučaju koji je pokriven jamstvom**

Kako biste osigurali brzu obradu svojeg zahtjeva, molimo vas da slijedite sljedeće upute:

Za sve upite pripremite račun i broj artikla (IAN 508166_2507) kao dokaz o kupnji.

Broj artikla možete naći na tipskoj pločici, na gravuri, na naslovnoj stranici vaših uputa (dolje lijevo) ili na naljepnici na stražnjoj ili donjoj strani.

Ukoliko nastanu greške u funkcioniranju ili drugi kvarovi, kontaktirajte najprije u nastavku navedeno odjeljenje servisa putem telefona ili e-maila.

Otkriven kao neispravan proizvod, možete ga onda poslati na spomenutu adresu servisa bez poštarine za vas, s dokazom o kupnji (račun) i opisom kakav je kvar i kada je nastao.

● **Servis**

HR **Servis Hrvatska**

Tel.: 0800 777 999

E-Mail: owim@lidl.hr



Spisak korišćenih piktograma	Strana	43
Uvod	Strana	43
Predviđena namena	Strana	43
Opis delova	Strana	43
Tehnički podaci	Strana	43
Bezbednosne napomene	Strana	44
Priprema	Strana	44
Neophodan alat i materijal	Strana	44
Sastavljanje	Strana	44
Instaliranje slavine	Strana	44
Ispiranje slavine	Strana	44
Podešavanje graničnika za temperaturu	Strana	44
Korišćenje	Strana	45
Puštanje u pogon	Strana	45
Funkcija štednje vode	Strana	45
Funkcija štednje energije	Strana	45
Održavanje i čišćenje	Strana	45
Nega i čišćenje slavine	Strana	45
Odlaganje	Strana	45
Informacije	Strana	46
Pitkost vode iz slavine	Strana	46
Garancija	Strana	46
Postupak garancije	Strana	47
Servis	Strana	48

Spisak korišćenih piktoograma



Bezbednosne napomene
Smernice za rukovanje

KUHINJSKA SLAVINA SA JEDNOM POLUGOM

● Uvod

Čestitamo vam na kupovini vašeg novog proizvoda. Tako ste se odlučili za visokokvalitetan proizvod. Uputstvo za upotrebu je deo ovog proizvoda. Sadrži važna bezbednosna uputstva, uputstva za upotrebu i odlaganje. Pre korišćenja proizvoda upoznajte se sa svim uputstvima za rukovanje i bezbednost. Koristite proizvod samo onako kako je opisano i za navedene oblasti primene. Predajte sve dokumente prilikom isporuke proizvoda trećem licu.



Ovaj i brojne druge priručnike možete preuzeti i pogledati na www.lidl-service.com. Skeniranjem ovog QR koda bićete direktno preusmereni na veb stranicu Lidl servisa (www.lidl-service.com) gde možete otvoriti uputstvo za upotrebu unosom broja artikla (IAN) 508166_2507.

● Predviđena namena

- Ovaj proizvod je pogodan za sve sisteme sa toplom vodom koji su otporni na pritisak, kao što su centralno grejanje, protočni bojler, kotao pod pritiskom ili slično.
- Proizvod nije pogodan za grejače vode sa malim pritiskom, kao što su npr. grejači vode na drvo ili ugalj, grejači na ulje ili plin, otvoreni električni bojleri.

- U slučaju nedoumice, obratite se instalateru ili stručnom savetniku.
- Bilo koja druga upotreba koja se razlikuje od gore opisane ili izmene na proizvodu nisu dozvoljene i dovode do oštećenja. Osim toga, posledice mogu biti i druge opasnosti koje mogu ugroziti život i izazvati povrede.
- Proizvod je namenjen samo za ličnu upotrebu, nije predviđen za medicinsku ili komercijalnu upotrebu.
- Za štetu prouzrokovanu nepravilnim korišćenjem, proizvođač ne preuzima nikakvu odgovornost.

● Opis delova

- 1a 1 Dugo fleksibilno crevo (toplo)
- 1b 1 Dugo fleksibilno crevo (hladno)
- 2 1 Podloška (za telo slavine)
- 3 1 Plastična podloška
- 4 1 Metalna podloška
- 5 1 Plastična navrtka
- 6 1 Metalni navoj
- 7 1 Mlaznica za mešanje
- 8 1 Kapica
- 9 1 Zavrtnaj za fiksiranje
- 10 1 Ručka
- 11 1 Poklopni prsten kapsule
- 12 1 Navrtka kapsule
- 13 1 Kapsula
- 14 1 Telo slavine
- 15 1 Prsten za podešavanje
- 16 1 Inbus ključ

● Tehnički podaci

Priključci:	
- Ujedinjeno Kraljevstvo:	G $\frac{1}{2}$ " (21 mm)
- Sve ostale zemlje:	G $\frac{3}{8}$ " (17 mm)
Navrtka (priključak za vodu):	
- Ujedinjeno Kraljevstvo:	23 mm
- Sve ostale zemlje:	19 mm
Temperatura tople vode:	maks. 70 °C



Bezbednosne napomene

- 
⚠ UPOZORENJE! OPASNOST PO ŽIVOT I OPASNOST OD POVREDA ZA ODOJČAD I DECU! Nikada

nemojte ostavljati decu bez nadzora sa ambalažnim materijalom. Postoji opasnost od gušenja. Proizvod držite van domašaja dece. Ovaj proizvod nije igračka.

- 
⚠ OPREZ! Opasnost od strujnog udara! Puštanje ili curenje vode može ugroziti život usled električnog udara. Pažljivo proverite sve priključke da li propuštaju. Proverite da li su svi priključci električnih uređaja ispravno i sigurno postavljeni.

- ⚠ OPREZ! Opasnost od povreda!** Proverite da li su svi delovi neoštećeni i da li su pravilno montirani. Kod nepravilne instalacije postoji opasnost od povrede. Podloške i zaptivke su habajući delovi koji se s vremena na vreme moraju zameniti. Oštećeni delovi mogu da utiču na sigurnost i funkcionisanje.

- ⚠ PAŽNJA! Opasnost usled nastanka materijalne štete!** Instalaciju treba da obavlja samo kvalifikovano lice. Puštanje ili curenje vode može dovesti do značajne materijalne štete na predmetima ili opremi u domaćinstvu. Zbog toga sve priključke pažljivo proverite da li propuštaju.

- Proverite da li su svi zaptivači pravilno postavljeni, kako bi se sprečilo curenje vode zbog curenja.
- Okrenite slavinu u željeni položaj. Obratite pažnju da usmerite slavinu prema sudoperi. U suprotnom, curenje vode može dovesti do značajne štete od vode u zgradi.

- ⚠ OPREZ! Opasnost od opekotina!** Prilikom podešavanja tople vode, vodite računa da temperatura vode nije previše vruća.

- Pre instalacije upoznajte se sa svim lokalnim uslovima, npr. za priključak za vodu i sigurnosnog ventila.

- Pre instalacije i korišćenja pažljivo pročitate ovo uputstvo. Sačuvajte sve bezbednosne napomene i uputstva za buduću upotrebu!

● Priprema

● Neophodan alat i materijal

Pomenuti alati i materijali nisu isporučeni. Ovo nisu obavezujuće informacije i znaci za daljnje upućivanje. Priroda materijala zavisi od pojedinačnih uslova na licu mesta.

- Ključ/podesivi ključ
- Zaptivna traka
- Mali, ravni odvijač

● Sastavljanje

● Instaliranje slavine

- ⚠ OPREZ!** Nemojte savijati fleksibilna creva i nemojte ih natezati. U suprotnom postoji opasnost od nastanka materijalne štete.

- Isključite glavni dovod vode da biste sprečili curenje vode usled propuštanja zaptivke. Ostavite preostala voda iz slavine iscuri.
- Instalirajte slavinu kao što je prikazano na sl. A i B.

● Ispiranje slavine

(Sl. F)

Da biste izbegli eventualnu nečistoću, potrebno je isprati slavinu pre prve upotrebe. Postupite na sledeći način:

- Zavrnite mlaznicu za mešanje **[7]**.
- Otvorite glavni dovod vode i ostavite vodu da teče 2 minuta.
- Ponovo navrnite mlaznicu za mešanje **[7]**.

● Podešavanje graničnika za temperaturu

(Sl. D, G)

- ⚠ OPREZ!** Podesite graničnik za temperaturu nakon što ugradite slavinu.

Kapsula **[13]** u ovom proizvodu poseduje graničnik za temperaturu. Ova funkcija fabrički nije aktivirana (neutralno podešavanje).

1. Isključite glavni dovod vode.
2. Malim, ravnim odvijačem pažljivo uklonite kapicu [8].
3. Otpustite zavrtanj za fiksiranje [9] inbus ključem [16] tako što ćete ga okrenuti suprotno kretanju kazaljke na satu.
Nemojte u potpunosti da odvrnete zavrtanj za fiksiranje [9], otpustite ga samo dok ručka [10] ne može lako da se izvadi.
4. Skinite ručku [10].
5. Ručno olabavite poklopni prsten kapsule [11].
6. Odvrnite navrtku kapsule [12] kleštima za cevi.
7. Odvijačem izvucite nagore prsten za podešavanje [15].
8. Postavite prsten za podešavanje [15] u željeni položaj.
9. Pričvrstite navrtku kapsule [12] podesivim ključem.
10. Ručno zategnite poklopni prsten kapsule [11].
11. Vratite ručku [10] na telo slavine [14].
12. Zategnite zavrtanj za fiksiranje [9] inbus ključem [16] tako što ćete ga okrenuti u smeru kretanja kazaljke na satu.
13. Utisnite kapicu [8] u otvor.
14. Uključite glavni vodovod i proverite temperaturno ograničenje.

● Korišćenje

● Puštanje u pogon

Napomena: Nakon dužeg nekorišćenja slavine, najpre temeljno isperite cevovod kako biste rastvorili ustajalu vodu za piće i zaostale materije.

1. Otvorite glavni dovod vode.
2. Podignite ručku [10] i zaokrenite je udesno ili ulivo da biste podesili jačinu ili temperaturu protoka vode.

Topla voda: Okrenite ručku [10] nalevo.

Hladna voda: Okrenite ručku [10] nadesno.

3. Proverite da li baterija za mešanje vode radi ispravno. Zaokrenite ručku [10] u sve moguće položaje. Redovno proveravajte da li priključci propuštaju.

● Funkcija štednje vode

(Sl. E)

- Kapsula [13] ove slavine ima funkciju štednje vode. Ova funkcija ograničava protok vode kroz slavinu. To znači da možete da uštedite do 50 % vode.
- Podignite ručku [10], sve dok ne primetite blagi otpor. Ovaj otpor će voditi do zaustavljanja u slučaju da je slavina delimično otvorena čime se jednostavno ograničava protok vode.
- Ako želite da povećate brzinu protoka, pomerite lagano ručku [10] sve dok ne savladate otpor.

● Funkcija štednje energije

(Sl. H)

- Kapsula [13] ove slavine poseduje funkciju štednje energije.
- Kada je ručka [10] postavljena u srednji položaj, teče samo hladna voda. Na taj način se umanjuje potrošnja energije.

● Održavanje i čišćenje

● Nega i čišćenje slavine

Napomena: Sanitarne armature zahtevaju posebnu negu. Prema tome, obratite pažnju na sledeća uputstva:

- Nemojte koristiti nagrizajuća sredstva ili sredstva za čišćenje koja sadrže alkohol jer mogu da oštete proizvod.
- Očistite slavine samo čistom vodom, blagim sredstvom za čišćenje i mekom krpom ili kožom.
- Odvrnite mlaznicu za mešanje [7] u redovnim intervalima i uklonite ostatke kamenca ili stranih tela.

Ukoliko se ne poštuju uputstva za održavanje, može se računati na površinska oštećenja. U tom slučaju ne važe garancije.

● Odlaganje

Pakovanje se sastoji od ekološki prihvatljivih materijala koje možete odlagati na lokalnim mestima za reciklažu.

Mogućnosti za uklanjanje iskorišćenog proizvoda možete saznati u vašoj opštinskoj ili gradskoj upravi.

● **Informacije**

● **Pitkost vode iz slavine**

- Informišite se kod vaše lokalne vlasti o ispravnosti vode za piće u vašem gradu/ zajednici.

Uopšteno, da bi voda iz slavine bila pijuća:

- Pustite vodu iz slavine da kratko vreme teče iz slavine ako je stajala u cevima duže od 4 sata. Nemojte da koristite ustajalu vodu za pripremu hrane i pića, naročito ne za ishranu novorođenčadi. U suprotnom može doći do zdravstvenih problema. Svežu vodu možete prepoznati tako što su od nje cevi znatno hladnije nego od ustajale vode.
- Nemojte da koristite ustajalu vodu iz hromiranih cevi namenjenih za ishranu i/ili ličnu higijenu ako ste alergični na nikl. Takva voda može sadržati visok nivo nikla i izazvati alergijsku reakciju.
- Nemojte da koristiti vodu za piće iz olovnih cevi za pripremu hrane za bebe i/ili za pripremu hrane tokom trudnoće. Olovo se oslobađa u vodi za piće i naročito je štetno za bebe i malu decu.

● **Garancija**

Lidl i proizvođač nisu u mogućnosti da garantuju obezbeđivanje servisiranja i dostupnost rezervnih delova nakon isteka garantog perioda/perioda saobraznosti. Ukoliko za tim bude potrebe, putem naše Službe za potrošače možete proveriti dostupnost rezervnih delova i opcije za popravku. Hvala na razumevanju.

Kako izjaviti reklamaciju?

Molimo Vas:

- da pozovete korisnički servis: 0800 300 180
- pošaljete e-mail na: owim@lidl.rs
- posetite najbližu Lidl prodavnicu.

Da bismo osigurali najbržu asistenciju, molimo da sačuvate fiskalni račun i date ga na uvid prilikom izjavljivanja reklamacije.

GARANCIJA/GARANTNI LIST

Poštovani,

Ovim putem Vas upoznajemo sa Vašim pravima i obavezama koje proističu iz Zakona o zaštiti potrošača, a u pogledu ostvarivanja prava iz garancije.

Ova garancija ni na koji način ne utiče, niti isključuje prava koja kupac ima u skladu sa važećim Zakonom o zaštiti potrošača po osnovu zakonske odgovornosti prodavca za nesaobraznost robe ugovoru koja traje 2 godine od dana kada je roba predata kupcu.

Davalac garancije ovom izjavom preuzima obavezu da kupcima svojih aparata, a pod uslovima definisanim u ovoj izjavi, obezbedi:

- besplatno otklanjanje kvarova u garantnom roku, koji bi nastali kod uobičajene upotrebe ili zbog grešaka u proizvodnji i materijalu, ili
- zamenu aparata, u garantnom roku predviđenim ovom garancijskom izjavom, u slučaju da opravka nije moguća, ili
- ako otklanjanje kvara nije moguće, kupac ima pravo da zahteva od prodavca povrat novca.

Ukupan rok garancije je 3 godine.

Garantni rok počinje da važi od datuma kupovine proizvoda, odnosno od prijema istog od strane kupca, a što se dokazuje fiskalnim računom.

Garancija važi na teritoriji Republike Srbije.

Kupac može da izjavi reklamaciju usmeno u nekom od prodajnih objekata Lidl Srbija KD, odnosno telefonom, pisanim putem ili elektronskim putem na kontakte kompanije Lidl Srbija KD, uz dostavu fiskalnog računa na uvid.

U cilju ispravnog funkcionisanja proizvod se koristi u skladu sa njegovom namenom i Uputstvom za upotrebu.

Na zahtev kupca, koji je izjavljen u garantnom roku, prodavac će izvršiti otklanjanje kvarova i

nedostataka na proizvodu u roku predviđenim Zakonom.

Garantni uslovi:

Pre obraćanja prodavcu za tehničku pomoć, potrebno je proveriti ispravnost instalacije i ostalih potrebnih uslova naznačenih u Uputstvu za upotrebu.

Kupac je dužan da prodavcu preda sve pripadajuće delove proizvoda koje je preuzeo u trenutku kupovine.

Popravke u roku garancije:

Garancija važi počev od dana kada je roba predata kupcu, a na osnovu fiskalnog odsečka. U istom periodu davalac garancije, odnosno prodavac je u obavezi da otkloni sve tehničke kvarove bez naknade, u zakonskom roku.

Garancija ne važi u sledećim slučajevima:

1. Ukoliko prodavcu uz aparat nije priložen fiskalni račun sa datumom prodaje.
2. Ukoliko je kvar prouzrokovan udarom groma, strujnim udarom ili sličnim delovanjem spoljne sile na sam uređaj (požar, poplava, naponski udar...).
3. Ukoliko su nastali kvarovi i oštećenja na uređaju posledica delovanja spoljnih uticaja, kao što su: velika vlaga, previsoka i suviše niska temperatura (pucanje cevi usled smrzavanja, oštećenja gumenih delova, rđanje, itd.)
4. Ukoliko proizvod nije korišćen u skladu sa Uputstvom za upotrebu.
5. Ukoliko je proizvod pokušalo da popravi treće neovlašćeno lice.
6. Ukoliko proizvod nije korišćen u skladu sa namenom.
7. Ukoliko je čišćenje i održavanje uređaja urađeno protivno Uputstvu za upotrebu.
8. Ukoliko je proizvod korišćen u profesionalne svrhe.

Naziv proizvoda:	Kuhinjska slavina sa jednom polugom
Model:	HG12733A
IAN/Serijski broj:	508166_2507
Proizvođač:	OWIM GmbH & Co. KG Stiftsbergstraße 1 74167 Neckarsulm Nemačka
Davalac garancije-uvoznik:	Lidl Srbija KD Prva južna radna 3 22330 Nova Pazova Republika Srbija Tel. 0800 300 180 E-mail: owim@lidl.rs
Datum predaje robe potrošaču:	datum sa fiskalnog računa
Uvozi i stavlja u promet:	Lidl Srbija KD Prva južna radna 3 22330 Nova Pazova Republika Srbija Tel. 0800 300 180 E-mail: owim@lidl.rs

● Postupak garancije

Da biste osigurali brzo obradu vašeg slučaja, molimo vas da pratite sledeća uputstva:

Molimo vas da priložite račun i broj artikla (IAN 508166_2507) kao dokaz o kupovini.

Broj artikla ćete naći na tipskoj pločici, kao gravuru na prednjoj strani uputstva (dole levo) ili kao nalepnicu na zadnjoj ili donjoj strani uređaja.

Ukoliko dođe do funkcionalnih ili drugih nedostataka, molimo vas da kontaktirate službu za pomoć telefonom ili e-mailom.

Neispravan proizvod možete vratiti besplatno na adresu servisa koju ste dobili. Uverite se da ste priložili dokaz o kupovini (dok ga ne dobijete) i informacije o tome šta je kvar i kada se to dogodilo.

● **Servis**

RS **Servis Srbija**

Tel.: 0800 300 180

E-Mail: owim@lidl.rs

**OWIM GmbH
& Co. KG**

DIN 4109-1

P-IX 39045/IA



Products

Легенда за употребените пиктограми	Страница	50
Вовед	Страница	50
Соодветна употреба	Страница	50
Опис на делови	Страница	50
Технички податоци	Страница	50
Безбедносни упатства	Страница	51
Подготовка	Страница	51
Потребен алат и материјал	Страница	51
Монтажа	Страница	51
Инсталација на славината	Страница	51
Плакнење на славината	Страница	52
Прилагодување на ограничувањето на температурата	Страница	52
Ракување	Страница	52
Пуштање во употреба	Страница	52
Функција за штедење вода	Страница	52
Функција за штедење енергија	Страница	53
Одржување и чистење	Страница	53
Нега и чистење на славината	Страница	53
Одлагање	Страница	53
Информации	Страница	53
Питливост на вода од славина	Страница	53
Гаранција	Страница	53
Постапка во случај на гаранција	Страница	54
Сервис	Страница	54

Легенда за употребените пиктограми



Безбедносни упатства



Инструкции за ракување

ЕДНОРАЧНА КУЈНСКА ЧЕШМА

● Вовед

Ве честитаме за купувањето на Вашиот нов производ. Со тоа се одлучивте за квалитетен производ. Упатството за употреба е дел од овој производ. Тоа содржи важни информации за безбедност, користење и отстранување. Запознајте се со сите упатства за употреба и безбедност пред да го користите производот. Користете го производот само како што е опишано и за наведените намени. При предавање на производот на трети лица, предадете ги сите придружни документи.



Ова и многу други упатства можете да ги преземете и прегледате на www.lidl-service.com. Со скенирање на овој QR-код ќе бидете директно пренасочени на веб-страницата Lidl-Service (www.lidl-service.com), каде што со внесување на бројот на артиклот (IAN) 508166_2507 можете да го отворите Вашето упатство за употреба.

● Соодветна употреба

- Овој производ е погоден за сите системи за топла вода под притисок, како што се централно греење, проточни бојлери, котли под притисок итн.

- Овој производ не е погоден за бојлери со низок притисок, како што се бојлери на дрва или јаглен, бојлери на нафта или гас или кујнски бојлери.
- Доколку се сомневате, консултирајте се со инсталатер или стручен советник.
- Секоја употреба различна од опишаната погоре или каква било модификација на производот не е дозволена и ќе резултира со штета. Ова може да резултира со дополнителни опасности и повреди опасни по живот.
- Овој производ е наменет само за лична употреба и не е предвиден за медицинска или комерцијална употреба.
- Производителот не презема никаква одговорност за штета предизвикана од неправилна употреба.

● Опис на делови

1a	1 Долг флексибилно црево (топло)
1b	1 Долг флексибилно црево (ладно)
2	1 Подлошка (за тело на славина)
3	1 Пластична подлошка
4	1 Метална подлошка
5	1 Пластична навртка
6	1 Метален навој
7	1 Аератор
8	1 Капаче
9	1 Завртка за заклучување
10	1 Рачка
11	1 Прстен за капак на патрон
12	1 Навртка на патрон
13	1 Патрон
14	1 Тело на славина
15	1 Прстен за прилагодување
16	1 Шестоаголен клуч

● Технички податоци

Приклучоци:	
- Обединето Кралство:	G $\frac{1}{2}$ " (21 mm)
- Сите други земји:	G $\frac{3}{8}$ " (17 mm)

Навртка (приклучок за вода):	
- Обединето Кралство:	23 mm
- Сите други земји:	19 mm
Температура на топла вода:	макс. 70 °C



Безбедносни упатства



⚠ ПРЕДУПРЕДУВАЊЕ! РИЗИК ОД СМРТ И НЕСРЕЌА ЗА БЕБИЊА И ДЕЦА!

Никогаш не оставајте деца без надзор со материјалот за пакување. Постои опасност од задушвање. Чувајте го производот подалеку од деца. Овој производ не е играчка.



⚠ ПРЕТПАЗЛИВО! Опасност од електричен удар!

Протекувањето или истекувањето на вода може да

доведе до опасност по животот од електричен удар. Внимателно проверете ги сите приклучоци за протекување. Осигурајте се дека сите електрични инсталации се правилно и безбедно инсталирани.



⚠ ПРЕТПАЗЛИВО! Опасност од повреди! Проверете дали сите делови се неоштетени и правилно склопени. Постои ризик од повреда поради неправилно склопен производ. Подлошките и заптивките се абечки делови што ќе треба да се менуваат од време на време. Оштетените делови може да влијаат на безбедноста и функцијата.



⚠ ВНИМАНИЕ! Ризик од материјална штета! Монтирањето треба да ја спроведе само квалификуван персонал. Протекувањето или истекувањето вода може да доведе до сериозни оштетувања на зградите или мебел. Затоа внимателно проверете ги сите приклучоци за протекување.

- Осигурајте се дека сите заптивки се правилно поставени за да се спречи истекување на вода.
- Свртете ја млазницата во саканата положба. Уверете се дека млазницата е насочена кон мијалникот. Во спротивно, истекувањето на вода може да предизвика значителна штета од вода на зградата.



⚠ ПРЕТПАЗЛИВО! Опасност од изгореници! При поставување на топлата вода, осигурајте се дека температурата на водата не е previsока.

- Пред инсталацијата, запознајте се со сите услови на самото место, на пр. приклучокот за вода и сигурносниот уред.
- Внимателно прочитајте ги овие упатства за работа пред монтирањето и употребата. Зачувајте ги сите безбедносни информации и упатства за идна референца!

● Подготовка

● Потребен алат и материјал

Наведените алатки и материјали не се вклучени во испораката. Овие информации и овие вредности не се обврзувачки и се само за насоки. Природата на материјалот е одредена од индивидуалните локални услови.

- Клуч/прилагодлив клуч
- Лента за запечатување
- Мал, рамен шрафцигер

● Монтажа

● Инсталација на славината

⚠ ПРЕТПАЗЛИВО! Не ги виткајте цревата и не ги ставајте под притисок. Во спротивно, постои ризик од материјална штета.

1. Исклучете го главниот довод на вода за да спречите протекување на вода. Оставете ја преостанатата вода во цевките да се исцеди.
2. Инсталирајте ја славината како што е прикажано на сл. А и Б.

● Плакнење на славината

(Сл. F)

Славината мора да се исплакне пред првата употреба за да се отстрани евентуалната нечистотија. Следете ги овие чекори:

1. Одвртете го аераторот [7].
2. Отворете го главниот довод на вода и оставете да тече вода 2 минути.
3. Повторно затворете го аераторот [7].

● Прилагодување на ограничувањето на температурата

(Сл. D, G)

⚠ ПРЕТПАЗЛИВО! Променете ја поставката за ограничување на температурата само откако ќе се инсталира славината.

Патронот [13] во овој производ има ограничувач на температурата. Оваа функција не е активирана фабрички (неутрална поставка).

1. Исклучете го главното водоснабдување.
2. Внимателно отстранете го капачето [8] со мал, рамен шрафцигер.
3. Олабавете ја завртката за заклучување [9] со шестоаголниот клуч [16] вртејќи спротивно од стрелките на часовникот. Не го одвртувајте целосно завртката за заклучување [9], само олабавете ја додека рачката [10] може лесно да се извади.
4. Отстранете ја рачката [10].
5. Олабавете го прстенот на капакот на патронот [11] рачно.
6. Одвртете ја навртката на патронот [12] со помош на клешти за цевки.
7. Повлечете го прстенот за прилагодување [15] нагоре со помош на шрафцигер.
8. Поставете го прстенот за поставување [15] во саканата положба.
9. Затегнете ја навртката на патронот [12] со помош на француски клуч.
10. Цврсто затегнете го прстенот на капакот на патронот [11] рачно.

11. Наместете ја рачката [10] повторно на телото на славината [14].
12. Цврсто затегнете ја завртката за заклучување [9] со шестоаголниот клуч [16] вртејќи во насока на стрелките на часовникот.
13. Притиснете го капачето [8] во отворот.
14. Вклучете го главното водоснабдување и проверете го ограничувањето на температурата.

● Ракување

● Пуштање во употреба

Забелешка: По подолг период на некористење, темелно исплакнете ги цевките за да ја отстраните застоената вода за пиење и остатоците.

1. Пуштете го главното водоснабдување.
2. Подигнете ја рачката [10] и завртете ја надесно или налево за да ја приладите јачината или температурата на протокот на вода.

Топла вода: Свртете ја рачката [10] налево.

Ладна вода: Свртете ја рачката [10] надесно.

3. Проверете дали славината со топла и ладна вода работи правилно. За да проверете, завртете ја рачката [10] во сите можни позиции. Проверете ги сите приклучоци за протекнување.

● Функција за штедење вода

(Сл. E)

- Патронот [13] во оваа славина има функција за заштеда на вода. Оваа функција го ограничува протокот на вода од славината. Ова значи дека можете да заштедите вода до 50 %.
- Подигнете ја рачката [10] додека не забележите мал отпор. Со делумно отворање овој отпор предизвикува пумпата да застане, со што едноставно се ограничува протокот на вода.

- Ако сакате да го зголемите протокот, притиснете малку на рачката [10] додека не го надминете отпорот.

● **Функција за штедење енергија**

(Сл. Н)

- Патронот [13] во оваа славина има функција за заштеда на енергија.
- Кога рачката [10] е поставена во средната положба, тече само ладна вода. Со ова се намалува потрошувачката на енергија.

● **Одржување и чистење**

● **Нега и чистење на славината**

Забелешка: Санитарните славини бараат посебна нега. Затоа, следете ги следниве упатства:

- Не користете корозивни или средства на база на алкохол за чистење, бидејќи тие можат да го оштетат производот.
- Чистете ги славините само со чиста вода, благи детергенти и мека крпа или кожа.
- Одвртувајте го аераторот [7] во редовни интервали и отстранувајте ги наслагите од бигор или туѓи тела.

Непочитувањето на упатствата за нега може да резултира со оштетување на површината. Според ова вашите права според гаранцијата може да бидат поништени.

● **Одлагање**

Амбалажата е направена од еколошки материјали кои можете да ги одложите преку локалните центри за рециклирање.

Варијантите за одлагање на истрошениот производ можете да ги дознаете во Вашата општина или градска администрација.

● **Информации**

● **Питливост на вода од славина**

- Проверете кај локалните власти за питливоста на водата во вашиот град/општина.

За питливост на вода од славина важат следниве препораки:

- Оставете ја водата слободно да тече кратко време ако стоела во цевките повеќе од 4 часа. Не користете ја оваа застоена вода за подготовка на храна или за пиење, особено при хранење доенчиња. Во спротивно, може да се појават здравствени проблеми. Свежата вода лесно може да се разликува од застоената бидејќи е значително постудена.
- Не користете застоена вода од хромирани цевки за подготовка на храна и/или за лична хигиена ако сте алергични на никел. Оваа вода може да содржи големи количини на никел и да предизвика алергиска реакција.
- Не користете вода од оловни цевки за подготовка на храна за бебиња и/или за подготовка на намирници за време на бременост. Оловото се раствора во водата за пиење и е особено штетно за здравјето на бебињата и малите деца.

● **Гаранција**

Производот е изработен според строги насоки за квалитет и е внимателно проверен пред испорака. Во случај на материјални или производствени недостатоци, имате законски права кон продавачот на производот. Вашите законски права не се ограничени на никаков начин со нашата гаранција наведена подолу.

Гаранцијата за овој производ изнесува 3 години од датумот на купување. Гарантниот рок започнува од датумот на купување. Чувајте ја оригиналната сметка за купување на безбедно место, бидејќи овој документ е потребен како доказ за купувањето.

Сите оштетувања или недостатоци кои постоеле уште при купувањето мора веднаш да се пријават по вадењето на производот од амбалажата.

Доколку производот во рок од 3 години од датумот на купување покаже материјален или производствен недостаток, ние – по наш избор – ќе го поправиме или замениме бесплатно за Вас. Гарантниот рок не се продолжува со прифатено гарантно барање. Ова важи и за заменетите и поправените делови.

Оваа гаранција престанува да важи ако производот е оштетен или неправилно користен или одржуван.

Гаранцијата ги покрива материјалните и производствените недостатоци. Оваа гаранција не се однесува на делови од производот кои се предмет на нормално трошење и затоа се сметаат за потрошни делови (на пр. батерии, акумулатори, црева, кертриџи), ниту на оштетувања на крехки делови, како што се прекинувачи или делови од стакло.

● Постапка во случај на гаранција

За да се обезбеди брза обработка на Вашето барање, следете ги следниве упатства:

Чувајте го оригиналната сметка за купување и бројот на артиклот (IAN 508166_2507) како доказ за купување.

Бројот на артиклот можете да го најдете на типската плочка, гравура на производот, на насловната страница на упатството за употреба, (види лево долу) или како налепница на задната или долната страна од производот.

Доколку се појават функционални дефекти или други недостатоци, прво контактирајте ја сервисната служба наведена подолу телефонски или по е-пошта.

Штом производот ќе биде евидентиран како неисправен, можете да го вратите бесплатно на адресата за сервис која ќе Ви биде соопштена. Осигурајте се дека го приложувате

оригиналниот доказ за купување (фискална сметка) и краток писмен опис во кој се наведуваат деталите за дефектот и времето на неговото појавување.

● Сервис



Северна Македонија

Тел.: 0800 90698

Email: owim@lidl.mk



Legjenda e piktogrameve të përdorura	Faqja	56
Hyrje	Faqja	56
Përdorimi i synuar.	Faqja	56
Përshkrimi i pjesëve	Faqja	56
Të dhëna teknike	Faqja	56
Udhëzime sigurie	Faqja	57
Përgatitja	Faqja	57
Veglat dhe materialet e nevojshme	Faqja	57
Montimi	Faqja	57
Instaloni valvulën	Faqja	57
Shpëllaj valvulën	Faqja	57
Konfiguroni kufizuesin e temperaturës	Faqja	58
Përdorimi	Faqja	58
Vënia në punë	Faqja	58
Funksioni i kursimit të ujit.	Faqja	58
Funksioni i kursimit të energjisë.	Faqja	58
Mirëmbajtja dhe pastrimi	Faqja	58
Kujdesi dhe pastrimi i rubinetit	Faqja	58
Asgjësimi	Faqja	59
Informacione	Faqja	59
Mundësia e pirjes së ujit të rubinetit.	Faqja	59
Garancia	Faqja	59
Procedura në rast garancie	Faqja	59
Shërbimi	Faqja	60

Legjenda e piktogrameve të përdorura



Udhëzime sigurie



Udhëzime përdorimi

RUBINET KUZHINE ME NJË LEVË

● Hyrje

Ju urojmë për blerjen e produktit tuaj të ri. Keni zgjedhur një produkt me cilësi të lartë. Manuali i përdorimit është pjesë e këtij produkti. Ai përmban udhëzime të rëndësishme për sigurinë, përdorimin dhe asgjësimin. Njihuni mirë me të gjitha udhëzimet e përdorimit dhe të sigurisë para përdorimit të produktit. Përdorni produktin vetëm siç është përshkruar dhe vetëm për përdorimet e përcaktuara. Dorëzoni të gjitha dokumentet bashkë me produktin, nëse ia kaloni një pale të tretë.



Ju mund të shkarkoni dhe shikoni këtë dhe shumë manuale të tjera në www.lidl-service.com. Duke skanuar këtë kod QR, do të ridrejtoheni drejtpërdrejt në faqen e shërbimit të Lidl (www.lidl-service.com), ku mund të hapni manualin e përdorimit duke shtypur numrin e artikullit (IAN) 508166_2507.

● Përdorimi i suar

- Ky produkt është i përshtatshëm për të gjitha sistemet e ujit të nxehtë rezistente ndaj presionit, siç janë ngrohja qendrore, ngrohësit e menjëhershëm të ujit, kaldajat me presion, etj.
- Produkti nuk është i përshtatshëm për ngrohës uji me presion të ulët, siç janë ngrohësit e ujit me dru ose qymyr, ngrohësit e ujit me vaj

ose gaz, ose ngrohësit elektrikë të hapur me akumulim.

- Nëse keni dyshime, kontaktoni një instalues ose këshilltar specialist.
- Çdo përdorim tjetër përveç atij të përshkruar më sipër ose çdo modifikim i produktit nuk lejohet dhe mund të rezultojë në lëndime. Përveç kësaj, mund të shfaqen rreziqe dhe lëndime të mëtejshme që kërcënojnë jetën.
- Produkti është menduar vetëm për përdorim personal dhe jo për përdorim mjekësor ose komercial.
- Prodhuksi nuk merr përsipër asnjë përgjegjësi për dëmet që vijnë nga përdorimi i papërshtatshëm.

● Përshkrimi i pjesëve

- 1a 1 Tub i gjatë fleksibël (i nxehtë)
- 1b 1 Tub i gjatë fleksibël (i ftohtë)
- 2 1 Rondele (për trupin e valvulës)
- 3 1 Rondele plastike
- 4 1 Rondele metalike
- 5 1 Dado plastike
- 6 1 Fije metalike
- 7 1 Grykë përzierjeje
- 8 1 Kllapë
- 9 1 Vidë fiksuese
- 10 1 Levë
- 11 1 Unazë mbuluese fisheku
- 12 1 Dado e fishekëve
- 13 1 Fishek
- 14 1 Trupi i valvulës
- 15 1 Unazë rregullimi
- 16 1 Çelës gjashtëkëndor

● Të dhëna teknike

Lidhjet:	
- Mbretëria e Bashkuar:	G $\frac{1}{2}$ " (21 mm)
- Të gjitha vendet e tjera:	G $\frac{3}{8}$ " (17 mm)
Dado (lidhje uji):	
- Mbretëria e Bashkuar:	23 mm
- Të gjitha vendet e tjera:	19 mm
Temperatura e ujit të nxehtë:	maks. 70 °C



Udhëzime sigurie

-  **PARALAJMËRIM! RREZIK PËR JETËN DHE AKSIDENTE PËR FOSHNJAT DHE FËMIJËT!**

Mos i lini kurrë fëmijët pa mbikëqyrje me materialin e paketimit. Ekziston rreziku i mbytjes. Mbajeni produktin larg fëmijëve. Produkti nuk është lodër për fëmijë.

-  **KUJDES! Rrezik goditjeje elektrike!** Pikimi ose rrjedhjet e ujit mund të rezultojnë në goditje elektrike që kërcënojnë jetën.

Kontrolloni me kujdes të gjitha lidhjet për rrjedhje. Gjithashtu, sigurohuni që të gjitha instalimet elektrike të jenë instaluar saktë dhe në mënyrë të sigurt.

- ▲ **KUJDES! Rrezik lëndimi!** Sigurohuni që të gjitha pjesët të jenë të padëmtuara dhe të montuara siç duhet. Montimi i gabuar mund të rezultojë në lëndime. Rondelat dhe guarnicionet janë pjesë që konsumohen dhe duhen zëvendësuar herë pas here. Pjesët e dëmtuara mund të ndikojnë te siguria dhe funksionaliteti.

- ▲ **VINI RE! Rrezik dëmsh materiale!** Montimi duhet të kryhet vetëm nga personel i kualifikuar. Pikimi ose rrjedhjet e ujit mund të shkaktojnë dëme të konsiderueshme në ndërtesa ose materialet shtëpiake. Prandaj, kontrolloni me kujdes të gjitha lidhjet për rrjedhje.

- Sigurohuni që të gjitha guarnicionet të jenë vendosur siç duhet për të parandaluar daljen e ujit për shkak të rrjedhjeve.
- Rrotullojeni grykën në pozicionin që dëshironi. Sigurohuni që ta drejtoni grykën drejt lavamanit. Përndryshe, rrjedhja e ujit mund të shkaktojë dëme të konsiderueshme në ndërtesë.

- ▲ **KUJDES! Rrezik përvëlimi!** Kur cilësoni ujin e nxehtë, sigurohuni që temperatura e ujit të mos jetë shumë e lartë.

- Para instalimit, njihuni me të gjitha kushtet në vend, p.sh. me lidhjen e ujit dhe mekanizmin bllokues.
- Lexoni me kujdes këto udhëzime para montimit dhe përdorimit. Ruani të gjitha informacionet dhe udhëzimet e sigurisë për referencë në të ardhmen!

● Përgatitja

● Veglat dhe materialet e nevojshme

Veglat dhe materialet e specifikuar nuk përfshihen në paketim. Ky informacion dhe këto vlera nuk janë detyruese dhe janë vetëm për udhëzim. Natyra e materialit varet nga kushtet vendore individuale.

- Çelës/çelës i rregullueshëm
- Izolant
- Kaçavidë e vogël e rrafshët

● Montimi

● Instaloni valvulën



- ▲ **KUJDES!** Mos e përkulni tubin fleksibël dhe mos ushtroni tension mbi të. Përndryshe ekziston rreziku i dëmtimeve materiale.

1. Mbyllni furnizimin kryesor me ujë për të parandaluar rrjedhjet e ujit. Lëreni ujin e mbetur të rubinetit të kullojë.
2. Instaloni valvulën siç tregohet në fig. A deri në B.

● Shpëlahaj valvulën

(Fig. F)

Për të hequr çdo ndotje të mundshme, valvula duhet të shpëlahet para përdorimit të parë. Për ta bërë këtë, veproni si më poshtë:

1. Zhvidhosni grykën përzierës .
2. Hapni furnizimin kryesor me ujë dhe lëreni ujin të rrjedhë për 2 minuta.
3. Së fundi, vidhosni grykën përzierës .

● Konfiguroni kufizuesin e temperaturës

(Fig. D, G)

▲ KUJDES! Mos e ndryshoni cilësimin e limitit të temperaturës derisa të keni instaluar valvulën.

Fisheku **13** i këtij produkti ka një kufizues temperature. Ky funksion nuk aktivizohet në fabrikë (cilësimi neutral).

1. Mbyllni furnizimin kryesor me ujë.
2. Hiqni kllapën **8** me kujdes, me një kaçavidë të vogël të rrafshët.
3. Lironi vidën fiksuese **9** me çelësin gjashtëkëndor **16** duke e rrotulluar në drejtim të kundërt me akrepat e orës.
Mos e zhvidhosni vidën fiksuese **9** plotësisht, por lirojini vetëm derisa leva **10** të mund të hiqet lehtësisht.
4. Hiqni levën **10**.
5. Lironi unazën e mbuluese të fishekut **11** me dorë.
6. Hiqni dadon e fishekut **12** me ndihmën e një çelësi tub.
7. Tani tërhiqeni unazën e rregullimit **15** lart duke përdorur një kaçavidë.
8. Vendosni unazën e rregullimit **15** në pozicionin e dëshiruar.
9. Shtërngoni dadon e fishekut **12** me ndihmën e një çelësi të rregullueshëm.
10. Shtërngoni unazën mbuluese të fishekut **11** me dorë.
11. Vendosni levën **10** përsëri në trupin e valvulës **14**.
12. Shtërngoni vidën fiksuese **9** me çelësin gjashtëkëndor **16** duke e rrotulluar në drejtim orar.
13. Shtypni kllapën **8** në hapje.
14. Hapni furnizimin kryesor me ujë dhe kontrolloni limitin e temperaturës.

● Përdorimi

● Vënia në punë

Shënim: Pas një periudhe të gjatë mospërdorimi të valvulës, shpëlani tubat me kujdes për të hequr çdo ujë të pijshëm të ndenjur dhe mbetjet.

1. Hapni furnizimin kryesor me ujë.
2. Ngrini levën **10** dhe rrotullojeni djathtas ose majtas për të rregulluar forcën ose temperaturën e rrjedhës së ujit.

Ujë i nxehtë: Çojeni levën **10** majtas.

Ujë i ftohtë: Çojeni levën **10** djathtas.

3. Kontrolloni që rubineti me një levë po punon si duhet. Për ta bërë këtë, lëvizni levën **10** në të gjitha pozicionet e mundshme. Kontrolloni lidhjet rregullisht për rrjedhje.

● Funksioni i kursimit të ujit

(Fig. E)

- Fisheku **13** i këtij rubineti ka një funksion për kursimin e ujit. Ky funksion kufizon rrjedhën e ujit përmes rubinetit. Kjo do të thotë se mund të kurseni deri në 50 % ujë.
- Ngrini levën **10** derisa të ndjeni një rezistencë të lehtë. Kjo rezistencë do të shkaktojë ndalimin në rast të një hapjeje të pjesshme dhe si rrjedhojë do të kufizojë thjesht rrjedhën e ujit.
- Nëse doni të rrisni shpejtësinë e rrjedhës, ushtroni pak presion mbi levën **10** derisa të kapërceni rezistencën.

● Funksioni i kursimit të energjisë

(Fig. H)

- Fisheku **13** i këtij rubineti ka një funksion kursimi të energjisë.
- Kur leva **10** është vënë në pozicionin e mesit, rrjedh vetëm ujë i ftohtë. Kështu reduktohet konsumimi i energjisë.

● Mirëmbajtja dhe pastrimi

● Kujdesi dhe pastrimi i rubinetit

Shënim: Pajisjet sanitare kërkojnë kujdes dhe vëmendje të veçantë. Prandaj, ju lutemi ndiqni udhëzimet e mëposhtme:

- Mos përdorni agjentë pastrimi kaustikë ose me bazë alkooli, pasi këto mund ta dëmtojnë produktin.

- Pastroni valvulën vetëm me ujë të pastër, detergjentë të butë dhe një leckë të butë ose prej lëkure.
- Zhvidhosni grykën përzierëse  në intervale të rregullta dhe hiqni mbetjet gëlqerore ose trupat e huaj.

Mosrespektimi i udhëzimeve të kujdesit mund të rezultojë në dëmtim të sipërfaqes. Përndryshe, kërkesat e garancisë nuk mund të pretendohen më.

● **Asgjësimi**

Ambalazhi është i përbërë nga materiale miqësore me mjedisin, të cilat mund t'i asgjësoni në pikat lokale të riciklimit.

Mundësitë për asgjësimin e produktit të përdorur i merrni në komunën ose bashkinë tuaj.

● **Informacione**

● **Mundësia e pirjes së ujit të rubinetit**

- Informohuni tek autoritetet vendase në lidhje me gjendjen e ujit të pijshëm në qytetin/komunën tuaj.

Në përgjithësi, rekomandimi i mëposhtëm vlen për ujin e pijshëm të rubinetit:

- Lëreni ujin të rrjedhë nga tubat për një kohë të shkurtër nëse ka qëndruar në tuba për më shumë se 4 orë. Mos përdorni ujë të ndenjur për përgatitjen e ushqimit dhe pijeve, veçanërisht për ushqyerjen e foshnjave. Përndryshe, mund të shfaqen probleme shëndetësore. Mund ta dallosh nëse uji është i freskët kur del nga rubineti dukshëm më i ftohtë se uji i ndenjur.
- Mos përdorni ujë të ndenjur nga tubat e kromuar për ushqim dhe/ose kujdes personal nëse jeni alergjik ndaj nikelit. Uji i tillë mund të përmbajë nivele të larta të nikelit dhe të shkaktojë një reaksion alergjik.
- Mos përdorni ujë të pijshëm nga tubat e plumbit për përgatitjen e formulës për foshnje dhe/ose ushqimit gjatë shtatzënisë, për përgatitjen e ushqimeve. Në ujin e

pijshëm çlirohet plumb dhe është veçanërisht i dëmshëm për shëndetin e foshnjave dhe fëmijëve të vegjël.

● **Garancia**

Produkti është prodhuar sipas udhëzimeve të rrepta të cilësisë dhe është kontrolluar me kujdes para dorëzimit. Në rast të defekteve të materialit ose të prodhimit, keni të drejta ligjore ndaj shitësit të produktit. Të drejtat tuaja ligjore nuk kufizohen në asnjë mënyrë nga garancia jonë e përshkruar më poshtë.

Garancia për këtë produkt është 3 vjet nga data e blerjes. Afati i garancisë fillon nga data e blerjes. Ruani faturën origjinale të blerjes në një vend të sigurt, pasi ky dokument është i nevojshëm si dëshmi e blerjes.

Të gjitha dëmtimet ose defektet që janë të pranishme në momentin e blerjes duhet të raportohen menjëherë pas hapjes së produktit.

Nëse produkti brenda 3 viteve nga data e blerjes paraqet një defekt material ose të prodhimit, ne do ta riparojmë ose zëvendësojmë atë falas për ju, sipas zgjedhjes sonë. Afati i garancisë nuk zgjatet në rast të pranimit të një kërkesë të garancisë. Kjo vlen edhe për pjesët e zëvendësuara ose të riparuar.

Kjo garanci humbet nëse produkti është dëmtuar ose përdorur apo mirëmbajtur në mënyrë të papërshtatshme.

Garancia mbulon defektet materiale dhe të prodhimit. Kjo garanci nuk vlen për pjesë të produktit që konsumohen në përdorim të zakonshëm dhe konsiderohen si pjesë të konsumuara (p.sh. bateri, akumulator, tuba, kartusha boje), si dhe për dëmtime të pjesëve delikate, p.sh. çelësa ose pjesë prej xhami.

● **Procedura në rast garancie**

Për të siguruar një trajtim të shpejtë të kërkesës suaj, ju lutemi t'i kushtoni vëmendje udhëzimeve në vijim:

Mbani faturën origjinale të blerjes dhe numrin e artikullit (IAN 508166_2507) si dëshmi të blerjes.

Numrin e artikullit e gjeni në etiketën e të dhënave, një gdhendje në produkt, faqen e parë të manualit të përdorimit në gjuhën gjermane (poshtë majtas) ose si një ngjitëse në anën e pasme ose të poshtme të produktit.

Në rast të defekteve të funksionimit apo mangësive të tjera, ju lutemi kontaktoni fillimisht shërbimin e mëposhtëm përmes telefonit ose e-mail-it.

Sapo produkti të jetë regjistruar si me defekt, mund ta dërgoni atë pa pagesë në adresën e shërbimit që do t'ju komunikohet. Sigurohuni që të bashkëngjitni faturën origjinale të blerjes (kuponin) si dhe një përshkrim të shkurtër me shkrim, ku përshkruhen detajet e defektit dhe koha e shfaqjes së tij.

● Shërbimi

 **Shërbimi Shqipëri**

Tel.: 0800 90698



Legenda pictogramelor folosite	Pagina	62
Introducere	Pagina	62
Utilizarea conform destinației	Pagina	62
Descrierea pieselor	Pagina	62
Date tehnice	Pagina	62
Indicații de siguranță	Pagina	63
Pregătirea	Pagina	63
Sculă și material necesar	Pagina	63
Montarea	Pagina	63
Instalarea bateriei	Pagina	63
Spălarea bateriei	Pagina	64
Fixarea limitatorului de temperatură	Pagina	64
Folosirea	Pagina	64
Punerea în funcțiune	Pagina	64
Funcția de economisire a apei	Pagina	64
Funcția de economisire a energiei	Pagina	65
Întreținerea și curățarea	Pagina	65
Îngrijirea și curățarea bateriei	Pagina	65
Înlăturare	Pagina	65
Informații	Pagina	65
Potabilitatea apei din rețea	Pagina	65
Garanție	Pagina	65
Modul de desfășurare în caz de garanție	Pagina	66
Service	Pagina	66

Legenda pictogramelor folosite



Indicații de siguranță

Instrucțiuni de manevrare

BATERIE MONOCOMANDĂ PENTRU CHIUVETA DE BUCĂTĂRIE

● Introducere

Vă felicităm pentru achiziționarea noului dumneavoastră produs. Ați ales un produs de înaltă calitate. Manualul de utilizare reprezintă o parte integrantă a acestui produs. Acesta conține informații importante referitoare la siguranță, la utilizare și la eliminarea ca deșeu. Înainte de utilizarea acestui produs, familiarizați-vă mai întâi cu instrucțiunile de utilizare și de siguranță. Folosiți produsul numai în modul descris și numai în domeniile de utilizare indicate. Predați toate documentele aferente în cazul în care înstrăinați produsul.



Puteți descărca și vizualiza acest manual și numeroase alte manuale pe www.lidl-service.com. Prin scanarea acestui cod QR, dumneavoastră veți fi direcționat direct către pagina de internet pentru asistență Lidl (www.lidl-service.com), unde puteți deschide manualul de instrucțiuni prin introducerea numărului de articol (IAN) 508166_2507.

● Utilizarea conform destinației

- Acest produs este potrivit pentru toate sistemele de apă caldă rezistente la presiune, cum ar fi încălzirea centrală, încălzitoare cu circuit închis, boilere de presiune ș.a.

- Acest produs nu este potrivit pentru încălzitoare de apă fără presiune, cum ar fi boilere de baie pe lemne sau pe cărbune, cazane de baie cu petrol sau gaz, rezervoare de apă deschise încălzite electric.
- Dacă aveți dubii, cereți sfatul unui instalator sau unui inginer pentru instalații termice.
- Orice altă utilizare decât cea descrisă aici sau orice modificare a produsului nu este permisă și poate duce la rănirea persoanelor sau deteriorarea bunurilor. De asemenea, există riscul de rănire și de moarte.
- Produsul este proiectat numai pentru uzul casnic și nu pentru cel medical sau comercial.
- Producătorul nu acceptă nicio răspundere pentru pierderi sau deteriorări produse de utilizarea neadecvată.

● Descrierea pieselor

- 1a 1 Furtun flexibil lung (fierbinte)
- 1b 1 Furtun flexibil lung (rece)
- 2 1 Șaibă distanțieră (pentru corpul bateriei)
- 3 1 Șaibă distanțieră din plastic
- 4 1 Șaibă distanțieră din metal
- 5 1 Piuliță din plastic
- 6 1 Filet metalic
- 7 1 Duză de amestec
- 8 1 Capac
- 9 1 Șurub de blocare
- 10 1 Mâner
- 11 1 Inel de acoperire al cartușului
- 12 1 Piuliță a cartușului
- 13 1 Cartuș
- 14 1 Corp al bateriei
- 15 1 Inel de reglare
- 16 1 Cheie hexagonală

● Date tehnice

Racorduri:	
- Regatul Unit:	G $\frac{1}{2}$ " (21 mm)
- Toate celelalte țări:	G $\frac{3}{8}$ " (17 mm)

Piuliță (racord apă): - Regatul Unit: - Toate celelalte țări:	23 mm 19 mm
Temperatura apei calde:	max. 70 °C



Indicații de siguranță



⚠️ AVERTISMENT! PERICOL DE MOARTE ȘI DE ACCIDENTARE PENTRU BEBELUȘI ȘI COPII! Nu lăsați

niciodată copiii nesupravegheați cu materialele de ambalare. Pericol de sufocare. Nu lăsați produsul la îndemâna copiilor. Acest produs nu este o jucărie.



⚠️ PRECAUȚIE! Risc de electrocutare! Scurgerile sau pierderile de apă pot duce la pericol de moarte datorat

electrocutării. Verificați cu grijă toate legăturile cu privire la etanșeitate. În plus, asigurați-vă că toate cablurile aparatelor electrice sunt instalate corect și în siguranță.



⚠️ PRECAUȚIE! Risc de rănire! Vă rugăm să vă asigurați că nicio piesă nu este deteriorată și toate sunt corect asamblate. Există pericolul de rănire în cazul în care montarea nu este efectuată corespunzător. Șaibele și garniturile sunt piese de uzură care trebuie înlocuite din când în când. Piesele defecte pot influența siguranța și funcționarea.



⚠️ ATENȚIE! Pericol de deteriorare a proprietății! Lăsați efectuarea instalării numai în seama persoanelor cu experiență. Scurgerile sau pierderile de apă pot duce la deteriorări grave ale instalațiilor și mobilierului clădirilor sau gospodăriilor. Verificați cu grijă toate legăturile să nu curgă.



Asigurați-vă că toate garniturile sunt așezate corect pentru a preveni scăpările de apă.



Gura robinetului poate fi rotită în poziția dorită de dvs. Aveți grijă ca gura robinetului să fie îndreptată spre masa de spălare. În caz

contrar, ieșirea apei poate duce la deteriorări considerabile la clădire datorate apei.



⚠️ PRECAUȚIE! Pericol de opărire! Când reglați apa caldă, vă rugăm să vă asigurați că temperatura apei nu este prea mare.



Înainte de instalare, familiarizați-vă cu toate particularitățile de la fața locului, de ex. racordul de apă și dispozitivul de blocare.



Citiți cu atenție aceste instrucțiuni de exploatare înainte de instalarea și folosirea produsului.

Păstrați toate sfaturile și instrucțiunile de siguranță într-un loc sigur, pentru consultare viitoare!

● Pregătirea

● Sculă și material necesar

Sculele și materialele indicate nu sunt incluse în volumul livrării. Aici este vorba de informații și valori neobligatorii, doar orientative. Natura materialului depinde de condițiile individuale de la fața locului.



Cheie de șuruburi/cheie de șuruburi reglabilă



Bandă de etanșare



Șurubelniță mică plată

● Montarea

● Instalarea bateriei



⚠️ PRECAUȚIE! Nu îndoiiți furtunurile flexibile și nu le tensionați. Altfel pot rezulta deteriorări ale materialului.

1. Opriiți alimentarea principală cu apă pentru a evita pierderile grave de apă. Lăsați toată apa rămasă pe conducte să se scurgă.
2. Instalați bateria așa cum este prezentat în fig. A și B.

● Spălarea bateriei

(Fig. F)

Bateria trebuie spălată înainte de prima folosire, pentru a înlătura orice mizerie. În acest scop, urmați pașii de mai jos:

1. Deșurubați duza de amestec [7].
2. Deschideți alimentarea principală cu apă și lăsați apa să curgă timp de 2 minute.
3. Înșurubați apoi din nou duza de amestec [7].

● Fixarea limitatorului de temperatură

(Fig. D, G)

⚠ PRECAUȚIE! Modificați setarea limitatorului de temperatură numai după ce bateria a fost instalată.

Cartușul [13] al acestui produs este prevăzut cu un limitator de temperatură. Această funcție nu este activată din fabrică (setare neutră).

1. Opriti alimentarea principală cu apă.
2. Îndepărtați cu atenție capacul [8] cu o șurubelniță mică și plată.
3. Desfaceți șurubul de blocare [9] cu cheia hexagonală [16] prin rotire în sens antiorar. Nu deșurubați complet șurubul de blocare [9], doar slăbiți-l până când mânerul [10] poate fi îndepărtat cu ușurință.
4. Scoateți mânerul [10].
5. Desfaceți inelul de acoperire a cartușului [11] cu mâna.
6. Deșurubați piulița cartușului [12] cu ajutorul unei chei pentru țevi.
7. Trageți inelul de reglare [15] în sus cu o șurubelniță.
8. Plasați inelul de reglare [15] în poziția dorită.
9. Fixați piulița cartușului [12] cu ajutorul unei chei reglabile.
10. Strângeți inelul de acoperire a cartușului [11] cu mâna.
11. Așezați din nou mânerul [10] pe corpul bateriei [14].
12. Strângeți șurubul de blocare [9] cu cheia hexagonală [16] prin rotire în sens orar.

13. Introduceți prin presare capacul [8] în orificiu.

14. Porniți alimentarea principală cu apă și verificați limitatorul de temperatură.

● Folosirea

● Punerea în funcțiune

Indicație: Dacă bateria nu a fost folosită o perioadă îndelungată, clătiți bine conductele pentru a evita stagnarea apei potabile și pentru a desprinde reziduurile.

1. Deschideți alimentarea principală cu apă.
2. Ridicați mânerul [10] și rabatați-o spre dreapta sau spre stânga pentru a regla debitul, resp. temperatura fluxului de apă.

Apă caldă: Rabatați mânerul [10] spre stânga.

Apă rece: Rabatați mânerul [10] spre dreapta.

3. Verificați dacă bateria mixer funcționează corect. Pentru aceasta rabatați mânerul [10] în toate pozițiile permise. Vă rugăm să verificați în mod regulat toate legăturile pentru a vă asigura că sunt strânse.

● Funcția de economisire a apei

(Fig. E)

- Cartușul [13] acestei baterii dispune de o funcție de economisire a apei. Această funcție limitează debitul de apă prin robinet. Aceasta înseamnă că puteți economisi până la 50 % din apă.
- Ridicați mânerul [10], până când simțiți o ușoară rezistență. Această rezistență conduce la deschiderea parțială până la o oprire și astfel limitează simplu debitul de apă.
- Dacă doriți să măriți debitul de apă, exercitați o ușoară apăsare pe mâner [10], până când ați învins rezistența.

● Funcția de economisire a energiei

(Fig. H)

- Cartușul **13** din această baterie dispune de o funcție de economisire a energiei.
- Dacă mânerul **10** este așezată în poziția din mijloc, curge numai apă rece. Astfel, se reduce consumul de energie.

● Întreținerea și curățarea

● Îngrijirea și curățarea bateriei

Indicație: Bateriile sanitare necesită o îngrijire specială. De aceea, trebuie să respectați sfaturile următoare:

- Nu folosiți niciodată materiale corozive sau pe bază de alcool pentru curățare, deoarece acestea ar putea deteriora produsul.
- Curățați bateriile numai cu apă curată, detergent delicat și cu o cârpă moale sau piele.
- Deșurubați duza de amestec **7** la intervale regulate și îndepărtați resturile calcaroase sau corpurile străine.

Nerespectarea sfaturilor de mai sus poate duce la deteriorarea suprafeței aparatelor. În acest caz, drepturile dvs. de garanție pot fi anulate.

● Înlăturare

Ambalajul este produs din materiale ecologice care pot fi eliminate la punctele locale de reciclare.

Puteți obține informații despre posibilitățile de eliminare a produsului de la administrația locală.

● Informații

● Potabilitatea apei din rețea

- Aflați potabilitatea apei din rețeaua de alimentare. Această informație o puteți afla de la autoritatea locală pentru apă sau de la compania care furnizează apa.

Următoarele recomandări generale se aplică la potabilitatea apei din conductele dvs.:

- Lăsați apa să curgă liber din conducte pentru o scurtă perioadă de timp dacă aceasta a staționat pe conductă mai mult de 4 ore. Nu folosiți niciodată apă care a staționat, pentru pregătirea mâncării sau pentru băut. Acest lucru se aplică în special când este vorba de copii mici și sugari. Nerespectarea acestui sfat reprezintă un risc pentru sănătate. Apa proaspătă poate fi deosebită fără greutate de apa care a staționat, prin faptul că este considerabil mai rece.
- Nu folosiți apă care a staționat în conducte cromate pentru pregătirea mâncării, pentru băut sau pentru igiena personală dacă sunteți alergici la nichel. Această apă poate conține cantități mari de nichel și poate declanșa o reacție alergică.
- Nu folosiți apă din conducte de plumb pentru prepararea hranei pentru copii mici sau sugari. Nu o folosiți nici pentru prepararea hranei în timpul sarcinii. Plumbul se dizolvă în apa potabilă și este deosebit de dăunător pentru sănătatea bebelușilor și a copiilor mici.

● Garanție

Produsul a fost fabricat cu atenție, conform unor standarde stricte de calitate și verificat temeinic înainte de livrare. În caz de defecțiuni de material sau de fabricație aveți drepturi legale față de vânzătorul produsului. Drepturile dumneavoastră legale nu sunt limitate în niciun fel de garanția menționată mai jos.

Garanția pentru aceste produs este 3 ani începând de la data achiziției. Durata garanției începe la data achiziției. Păstrați chitanța originală la un loc sigur, deoarece acest document este necesar pentru dovada achiziției.

Toate defecțiunile sau deteriorările care sunt deja existente la momentul achiziției, trebuie anunțate imediat după despachetarea produsului.

Dacă în decurs de 3 ani de la achiziția produsului apare un defect de material sau de fabricație, vă

reparăm sau înlocuim gratuit produsul la alegerea noastră. Durata de garanție nu se prelungește după aprobarea unei cerințe de garanție. Aceasta este valabil și pentru piesele schimbate și reparate.

Această garanție se stinge dacă produsul este deteriorat, utilizat sau întreținut în mod necorespunzător.

Garanția acoperă defectele de material și de producție. Această garanție nu acoperă piesele componente ale produsului, care prezintă urme normale de uzură și care sunt considerate piese de schimb (de ex.: baterii, acumulatori, furtunuri, cartușe de vopsea) și nici deteriorările la nivelul pieselor casante, de exemplu întrerupătoare sau piese fabricate din sticlă.

Timpul de nefuncționare din cauza lipsei de conformitate apărute în cadrul termenului de garanție prelungește termenul de garanție legală de conformitate și cel al garanției comerciale și curge, după caz, din momentul la care a fost adusă la cunoștința vânzătorului lipsa de conformitate a produsului sau din momentul prezentării produsului la vânzător/unitatea de service până la aducerea produsului în stare de utilizare normală și, respectiv, al notificării în scris în vederea ridicării produsului sau predării efective a produsului către consumator.

Produsele de înlocuire îndelungată care înlocuiesc produsele defecte în cadrul termenului de garanție vor beneficia de un nou termen de garanție care curge de la data preschimbării produsului.

● Modul de desfășurare în caz de garanție

Pentru a garanta o prelucrare rapidă a problemei dumneavoastră, vă rugăm să respectați următoarele indicații:

Pentru orice solicitare, vă rugăm să aveți la îndemână bonul de casă și numărul de articol (IAN 508166_2507) ca dovadă de achiziție.

Numărul articolului îl luați de pe plăcuța cu date tehnice, o gravură, de pe fișa cu date a instrucțiunilor (jos stânga) sau ca abțibild de pe partea din spate sau de jos.

Dacă apar erori de funcționare sau alte erori, contactați apoi departamentul de service prin telefon sau prin email.

Produsul defect îl puteți transmite la adresa de service fără timbru cu prezentarea dovezii de achiziție (bon) și cu menționarea daunei și când a apărut.

● Service

RO Service România

Tel.: 0800 896 637

E-Mail: owim@idl.ro



Легенда на използваните пиктограми	Страница	68
Увод	Страница	68
Употреба по предназначение	Страница	68
Описание на частите	Страница	68
Технически данни	Страница	68
Указания за безопасност	Страница	69
Подготовка	Страница	69
Необходими инструменти и материали	Страница	69
Монтаж	Страница	69
Инсталиране на смесителя	Страница	69
Промиване на смесителя	Страница	70
Настройване на ограничение на температурата	Страница	70
Работа	Страница	70
Пускане в употреба	Страница	70
Функция за пестене на вода	Страница	70
Функция за пестене на енергия	Страница	71
Поддръжка и почистване	Страница	71
Грижи и почистване на смесителя	Страница	71
Изхвърляне	Страница	71
Информация	Страница	71
Годност за пиене на водата от водопроводната мрежа	Страница	71
Гаранция	Страница	71
Процедиране в случай на рекламация	Страница	73
Сервиз	Страница	74

Легенда на използваните пиктограми



Указания за безопасност



Инструкции за работа

КУХНЕНСКА СМЕСИТЕЛНА БАТЕРИЯ С ЛОСТ

● Увод

Поздравяваме Ви с покупката на този нов продукт. Вие избрахте висококачествен продукт. Ръководството за експлоатация е част от този продукт. То съдържа важни указания за безопасност, употреба и изхвърляне. Преди употребата на продукта се запознайте с всички инструкции за обслужване и безопасност. Използвайте продукта само съгласно описанието и за посочените области на употреба. Когато предавате продукта на трети лица, предавайте заедно с него и всички документи.



Можете да изтеглите и прегледате това и много други ръководства за употреба на www.lidl-service.com. Сканирайки този QR код, ще бъдете прехвърлени директно на уебсайта на сервиза на Lidl (www.lidl-service.com), където можете да отворите ръководството за употреба, като въведете номера на артикула (IAN) 508166_2507.

● Употреба по предназначение

- Този продукт е подходящ за всички системи за топла вода под налягане като централно

отопление, проточни нагреватели, бойлери под налягане и подобни.

- Продуктът не е подходящ за водонагреватели с ниско налягане като напр. бойлери на дърва или въглища, нафтови или газови бойлери, отворени резервоари за вода с електрическо загряване.
- В случай на съмнение се обърнете към техник или специализиран консултант.
- Различна от описаната по-горе употреба или изменение на продукта не е позволена и води до повреда. Освен това могат да последват и други опасности за живота и наранявания.
- Продуктът е предназначен само за лично ползване, а не за медицинска или търговска употреба.
- Производителят не поема отговорност за щети, възникнали вследствие на неправилна употреба.

● Описание на частите

- 1a 1 Дълъг гъвкав маркуч (гореща вода)
- 1b 1 Дълъг гъвкав маркуч (студена вода)
- 2 1 Подложна шайба (за тялото на смесителя)
- 3 1 Пластмасова подложна шайба
- 4 1 Метална подложна шайба
- 5 1 Пластмасова гайка
- 6 1 Метална резба
- 7 1 Смесителна дюза
- 8 1 Капачка
- 9 1 Фиксиращ винт
- 10 1 Лост
- 11 1 Покриващ пръстен на главата
- 12 1 Гайка на главата
- 13 1 Глава
- 14 1 Тяло на смесителя
- 15 1 Регулиращ пръстен
- 16 1 Шестостенен ключ

● Технически данни

Връзки:	
- Обединено кралство:	G $\frac{1}{2}$ " (21 mm)
- Всички други страни:	G $\frac{3}{8}$ " (17 mm)

Гайка (за водно съединение):	
- Обединено кралство:	23 mm
- Всички други страни:	19 mm
Температура на горещата вода:	макс. 70 °C



Указания за безопасност

- 

⚠ ПРЕДУПРЕЖДЕНИЕ! ОПАСНОСТ ЗА ЖИВОТА И ОПАСНОСТ ОТ ЗЛОПОЛУКИ ЗА БЕБЕТА И ДЕЦА! Никога не оставяйте деца с опаковъчния материал без наблюдение. Съществува опасност от задушаване. Дръжте продукта далеч от деца. Продуктът не е играчка.

- 

⚠ ПРЕДПАЗЛИВОСТ! Риск от токов удар! Течове или наводнение могат да доведат до опасност за живота поради токов удар. Проверявайте внимателно всички съединения за течове. Освен това се уверете, че всички кабели на електрически уреди са правилно и безопасно монтирани.

- ⚠ ПРЕДПАЗЛИВОСТ! Риск от нараняване!** Уверете се, че няма повредени части и че всички части са монтирани правилно. При неправилен монтаж съществува опасност от нараняване. Подложните шайби и уплътненията са износващи се части, които трябва да се сменят от време на време. Повредени части могат да нарушат безопасността и функционирането.

- ⚠ ВНИМАНИЕ! Риск от материални щети!** Възлагайте монтажа само на компетентни лица. Течове или наводнение могат да доведат до сериозни материални щети по сградата или домашното обзавеждане. Затова проверявайте внимателно всички съединения за течове.

- Уверете се, че всички уплътнения са поставени правилно, за да предотвратите теч на вода поради нехерметичност.
- Завъртете чучура в желаното от Вас положение. Уверете се, че чучурът е насочен над мивката. В противен случай изтичане на вода може да доведе до значителни повреди по сградата.

- ⚠ ПРЕДПАЗЛИВОСТ! Риск от попарване!** При настройката на горещата вода внимавайте за това, температурата на водата да не е настроена прекалено висока.

- Преди монтажа се запознайте с всички особености на мястото, напр. водни съединения и спирателен кран.
- Моля, преди монтажа и употребата прочетете внимателно това ръководство за експлоатация. Запазете всички указания за безопасност и инструкции за бъдещи справки!

● Подготовка

● Необходими инструменти и материали

Посочените инструменти и материали не се съдържат в обема на доставката. Това представляват необвързващи, ориентировъчни данни и стойности. Характеристиките на материалите се определят от индивидуалните местни особености.

- Гаечен ключ/регулируем гаечен ключ
- Уплътняваща лента
- Малка плоска отвертка

● Монтаж

● Инсталиране на смесителя

- ⚠ ПРЕДПАЗЛИВОСТ!** Не прегъвайте гъвкавите маркучи и не ги подлагайте на опън. В противен случай съществува опасност от материални щети.

1. Спрете главното водоподаване, за да предотвратите теч на вода поради нехерметичност. Оставете останалата в тръбите вода да изтече.
2. Инсталирайте смесителя, както е показано на фиг. А и В.

● Промиване на смесителя

(Фиг. F)

Смесителят трябва да бъде промит преди първата употреба, за да се премахнат евентуални замърсявания. За целта процедирайте по следния начин:

1. Развийте смесителната дюза [7].
2. Отворете главното водоподаване и оставете водата да тече 2 минути.
3. След това завинтете отново смесителната дюза [7].

● Настройване на ограничение на температурата

(Фиг. D, G)

⚠ ПРЕДПАЗЛИВОСТ! Променяйте настройката на ограничението на температурата, само след като сте инсталирали смесителя.

Главата [13] в този продукт разполага с ограничение на температурата. Тази функция не е активирана фабрично (неутрална настройка).

1. Спрете главното водоподаване.
2. Предпазливо отстранете капачката [8] с малка, плоска отвертка.
3. Развийте фиксиращия винт [9] с шестостенния ключ [16] чрез въртене обратно на часовниковата стрелка. Не развивайте фиксиращия винт [9] напълно, а само го разхлабете, колкото лостът [10] да може лесно да се свали.
4. Свалете лоста [10].
5. Развийте покриващия пръстен на главата [11] на ръка.
6. Развинтете гайката на главата [12] с помощта на тръбопроводен ключ.

7. Сега изтеглете регулиращия пръстен [15] нагоре с отвертка.
8. Поставете регулиращия пръстен [15] в желаната позиция.
9. Закрепете гайката на главата [12] с помощта на регулируем гаечен ключ.
10. Затегнете покриващия пръстен на главата [11] на ръка.
11. Поставете лоста [10] отново върху тялото на смесителя [14].
12. Затегнете фиксиращия винт [9] с шестостенния ключ [16] чрез въртене по часовниковата стрелка.
13. Натиснете капачката [8] в отвора.
14. Пуснете главното водоподаване и проверете ограничението на температурата.

● Работа

● Пускане в употреба

Указание: След по-продължителна неупотреба на смесителя първо промийте тръбопроводите щателно, за да премахнете застоялата питейна вода и остатъците.

1. Отворете главното водоподаване.
2. Повдигнете лоста [10] и го завъртете надясно или наляво, за да регулирате силата и температурата на водния поток.

Топла вода: Завъртете лоста [10] наляво.

Студена вода: Завъртете лоста [10] надясно.

3. Проверете правилното функциониране на смесителната батерия. За целта завъртете лоста [10] във всички възможни позиции. Редовно проверявайте връзките за херметичност.

● Функция за пестене на вода

(Фиг. E)

- Главата [13] на този смесител разполага с функция за пестене на вода. Тази функция ограничава потока на водата през крана за вода. Това означава, че можете да пестите до 50 % вода.

- Повдигнете лоста **10**, докато усетите леко съпротивление. При частично отваряне това съпротивление води до спиране и така лесно ограничава потока на водата.
- Ако желаете да увеличите дебита, упражнете лек натиск върху лоста **10**, докато преодолеете съпротивлението.

● **Функция за пестене на енергия**

(Фиг. Н)

- Главата **13** на този смесител разполага с функция за пестене на енергия.
- Когато лостът **10** е поставен в средното положение, тече само студена вода. Така консумацията на енергия се намалява.

● **Поддръжка и почистване**

● **Грижи и почистване на смесителя**

Указание: Санитарната арматура се нуждае от специални грижи. Затова съблюдавайте следните инструкции:

- Не използвайте разяждащи или съдържащи алкохол средства за почистване, тъй като те могат да повредят продукта.
- Почиствайте смесителите само с чиста вода, мек почистващ препарат и мека кърпа или гюдерия.
- Редовно развинтвайте смесителната дюза **7** и отстранявайте съдържащи варовик остатъци или чужди тела.

Неспазване на указанията за поддръжка може да доведе до повреди по повърхността. В този случай гаранционни претенции не могат да бъдат уважени.

● **Изхвърляне**

Опаковката е изработена от екологични материали, които може да предадете в местните пунктове за рециклиране.

Относно възможностите за отстраняване на излезлия от употреба продукт като отпадък

се информирайте от Вашата общинска или градска управа.

● **Информация**

● **Годност за пиене на водата от водопроводната мрежа**

- Вашето местно градско/общинско водоснабдително дружество може да Ви даде информация относно годността за пиене на водата.

За годността за пиене на водата от водопроводната мрежа важат следните общи препоръки:

- Пускайте водата да изтече за кратко, ако е застояла в тръбопровода повече от 4 часа. Не използвайте застояла вода за приготвяне на храни и напитки. Това важи особено за бебета и деца. В противен случай могат да възникнат здравословни проблеми. Прясната вода може лесно да се различи от застоялата, тъй като прясната вода е осезаемо по-студена.
- Не използвайте застояла вода от хромиран тръбопровод за приготвяне на храна, за пиене и/или за лична хигиена, ако сте алергични към никел. Тази вода може да е с високо съдържание на никел и да причини алергична реакция.
- Не използвайте питейна вода от оловни тръбопровода за приготвяне на храни и напитки за бебета и/или за приготвяне на храни по време на бременност. Оловото се отделя в питейната вода и е особено вредно за здравето на бебета и малки деца.

● **Гаранция**

Уважаеми клиенти, за този уред получавате 3 години гаранция от датата на покупката. В случай на несъответствие на продукта с договора за продажба Вие имате законно право да предявите рекламация пред продавача на продукта при условията и в сроковете, определени в глава трета, раздел II и III и глава четвърта от Закона за предоставяне

на цифрово съдържание и цифрови услуги и за продажба на стоки (ЗПЦСЦУПС)*.

Вашите права, произтичащи от посочените разпоредби, не се ограничават от нашата по-долу представена търговска гаранция, не са свързани с разходи за потребителите и независимо от нея продавачът на продукта отговаря за липсата на съответствие на потребителската стока с договора за продажба съгласно ЗПЦСЦУПС.

Гаранционни условия

Гаранционният срок е 3 години от датата на получаване на стоката. Пазете добре оригиналната касова бележка. Този документ е необходим като доказателство за покупката. Ако в рамките на гаранционния срок се появи дефект на материала или производствен дефект, продуктът ще бъде безплатно ремонтиран или заменен. Гаранцията предполага в рамките на тригодишния гаранционен срок да се представят дефектният уред, касовата бележка (касовият бон), както и всички други документи, установяващи наличието на дефект и писмено да се обясни в какво се състои дефектът и кога е възникнал. Ако дефектът е покрит от нашата гаранция, Вие ще получите обратно ремонтирания или нов продукт. В случай на замяна на дефектна стока първоначалните гаранционен срок и гаранционни условия се запазват. В случай на ремонт на дефектна стока, срокът на ремонта се прибавя към гаранционния срок. За евентуално наличните и установени повреди и дефекти още при покупката трябва да се съобщи веднага след разопаковането. Евентуалните ремонти след изтичане на гаранционния срок са срещу заплащане.

Ремонтът или замяната на продукта не порождаат нова гаранция.

Обхват на гаранцията

Уредът е произведен грижливо според строгите изисквания за качество и добросъвестно изпитан преди доставка. Гаранцията важи за дефекти на материала или производствени

дефекти. Гаранцията не обхваща консумативите, както и частите на продукта, които подлежат на нормално износяване, поради което могат да бъдат разглеждани като бързо изнасящи се части (например филтри или приставки) или повредите на чупливи части (например прекъсвачи, батерии или такива произведени от стъкло). Гаранцията отпада, ако уредът е повреден поради неправилно използване или в резултат на неосъществяване на техническа поддръжка. За правилната употреба на продукта трябва точно да се спазват всички указания в упътването за експлоатация. Предназначение и действия, които не се препоръчват от упътването за експлоатация или за които то предупреждава, трябва задължително да се избягват. Продуктът е предназначен само за частна, а не за професионална употреба. При злоупотреба и неправилно третиране, употреба на сила и при интервенции, които не са извършени от клона на нашия оторизиран сервиз, гаранцията отпада.

Процедура при гаранционен случай

За да се гарантира бърза обработка на Вашия случай, следвайте следните указания:

- За всички запитвания подгответе касовата бележка и идентификационния номер (IAN 508166_2507) като доказателство за покупката.
- Вземете артикулния номер от фабричната табелка.
- При възникване на функционални или други дефекти първо се свържете по телефона или чрез имейл с долупосочения сервизен отдел. След това ще получите допълнителна информация за уреждането на Вашата рекламация.
- След съгласуване с нашия сервиз можете да изпратите дефектния продукт на посочения Ви адрес на сервиза безплатно за Вас, като приложите касовата бележка (касовия бон) и посочите писмено в какво се състои дефектът и кога е възникнал. За да се избегнат проблеми с приемането и допълнителни разходи, задължително използвайте само адреса, който Ви е посочен. Осигурете

изпращането да не е като експресен товар или като друг специален товар. Изпратете уреда заедно с всички принадлежности, доставени при покупката, и осигурете достатъчно сигурна транспортна опаковка.

Ремонтен сервиз/извънгаранционно обслужване

Ремонти извън гаранцията можете да възложите на клона на нашия сервиз срещу заплащане. Той с удоволствие ще Ви направи предварителна калкулация. Можем да обработваме само уреди, които са достатъчно опаковани и изпратени с платени транспортни разходи.

Внимание: Изпратете Вашия уред на клона на нашия сервиз почистен и с указание за дефекта.

Уредите, предмет на извънгаранционно обслужване, изпратени с неплатени транспортни разходи – с наложен платеж, като експресен или друг специален товар – не се приемат. Ние ще извършим безплатно изхвърлянето на изпратените от Вас дефектни уреди.

Сервизно обслужване България

Тел.: 008001114920

Е-мейл: owim@lidl.bg

IAN 508166_2507

Вносител

Моля, обърнете внимание, че следващият адрес не е адрес на сервиза. Първо се свържете с горепосочения сервизен център.

ОВИМ ГмБХ & Ко.КГ

Щифтсбергщрасе 1

74167 Некарсулм

ГЕРМАНИЯ

* Като физическо лице – потребител, независимо от настоящата търговска гаранция, Вие се ползвате от правата на законовата гаранция, предоставена от Закона за предоставяне на цифрово съдържание и цифрови услуги и за продажбата на стоки /ЗПЦСЦУПС/. По-специално Вие имате право при несъответствие на стоката да

бъде извършен ремонт или замяна по Ваш избор, освен ако това е невъзможно или е свързано с непропорционално големи разходи за продавача. Вие имате право на пропорционално намаляване на цената или на разваляне на договора при наличие на условията на чл. 33, ал. 3 от ЗПЦСЦУПС. Условията и сроковете на законовата гаранция са регламентирани в глава трета, раздел II и III и в глава четвърта на ЗПЦСЦУПС

● Процедиране в случай на рекламация

За да се гарантира бързо обработване на Вашата заявка, следвайте указанията по-долу:

Моля, при всички запитвания дръжете на разположение касовия бон и номера на артикула (IAN 508166_2507) като доказателство за покупката.

Номерът на артикула е посочен върху типовата табелка, гравюра, титулната страница на Вашето ръководство (долу вляво) или върху стикера от задната или долната страна на уреда.

При възникнали функционални дефекти или други повреди, първо се свържете по телефона или по електронната поща с посочения по-долу сервиз.

Продуктът, който е регистриран като дефектен, можете да изпратите след това без пощенски разходи на посочения Ви сервиз, като приложите документ за закупуването (касов бон) и описание, в какво се състои повредата и кога е възникнала.

● Сервиз

Сервиз България

Телефон: 008001114920

Е-мейл: owim@idl.bg

**OWIM GmbH
& Co. KG**

DIN 4109-1

P-IX 39045/IA



Products

Επεξήγηση χρησιμοποιούμενων εικονογραμμάτων	Σελίδα	76
Εισαγωγή	Σελίδα	76
Προβλεπόμενη χρήση	Σελίδα	76
Περιγραφή μερών	Σελίδα	76
Τεχνικά δεδομένα	Σελίδα	76
Υποδείξεις ασφαλείας	Σελίδα	77
Προετοιμασία	Σελίδα	77
Απαιτούμενα εργαλεία και υλικά	Σελίδα	77
Τοποθέτηση	Σελίδα	77
Εγκατάσταση μπαταρίας	Σελίδα	77
Έκπλυση μπαταρίας	Σελίδα	78
Ρύθμιση του θερμοστάτη ασφαλείας	Σελίδα	78
Χειρισμός	Σελίδα	78
Θέση σε λειτουργία	Σελίδα	78
Λειτουργία εξοικονόμησης νερού	Σελίδα	78
Λειτουργία εξοικονόμησης ενέργειας	Σελίδα	79
Συντήρηση και καθαρισμός	Σελίδα	79
Καθαρισμός και φροντίδα της μπαταρίας	Σελίδα	79
Απόσυρση	Σελίδα	79
Πληροφορίες	Σελίδα	79
Ποσιμότητα νερού δικτύου ύδρευσης	Σελίδα	79
Εγγύηση	Σελίδα	79
Διεκπεραίωση της εγγύησης	Σελίδα	80
Σέρβις	Σελίδα	80

Επεξήγηση χρησιμοποιούμενων εικονογραμμάτων



Υποδείξεις ασφαλείας



Οδηγίες χειρισμού

ΜΠΑΤΑΡΙΑ ΚΟΥΖΙΝΑΣ

● Εισαγωγή

Σας συγχαιρούμε για την αγορά του νέου σας προϊόντος. Επιλέξατε ένα προϊόν υψηλών προδιαγραφών. Οι οδηγίες χρήσης είναι μέρος αυτού του προϊόντος. Περιέχουν σημαντικές πληροφορίες σχετικά με την ασφάλεια, το χειρισμό και την απόρριψη. Πριν τη χρήση του προϊόντος εξοικειωθείτε με όλες τις οδηγίες χρήσης και ασφαλείας. Χρησιμοποιείτε το προϊόν μόνο με τον τρόπο που περιγράφεται και για τον τομέα εφαρμογής που αναφέρεται. Σε περίπτωση μεταβίβασης του προϊόντος σε τρίτους παραδώστε μαζί και όλα τα έγγραφα.



Μπορείτε να κατεβάσετε και να δείτε αυτό και πολλά άλλα εγχειρίδια στη διεύθυνση www.lidl-service.com. Σκανάροντας αυτόν τον κωδικό QR, θα μεταφερθείτε κατευθείαν στην ιστοσελίδα εξυπηρέτησης πελατών της Lidl (www.lidl-service.com), όπου μπορείτε να ανοίξετε το εγχειρίδιο οδηγιών χρήσης σας, πληκτρολογώντας τον αριθμό προϊόντος (IAN) 508166_2507.

● Προβλεπόμενη χρήση

- Αυτό το προϊόν ενδείκνυται για όλα τα αεροστεγή συστήματα θερμού νερού, όπως

κεντρική θέρμανση, ταχυθερμοσίφωνες, λέβητες πίεσης κτλ.

- Το προϊόν δεν ενδείκνυται για θερμοσίφωνες χαμηλής πίεσης, όπως π.χ. θερμαντήρες ξύλου ή άνθρακα, λαδιού ή αερίου και ηλεκτρικούς συσσωρευτές ανοιχτού τύπου.
- Σε περίπτωση αμφιβολίας, απευθυνθείτε σε κάποιον υδραυλικό ή μηχανικό θέρμανσης.
- Κάθε άλλη χρήση πέρα από την περιγραφόμενη, καθώς και οποιαδήποτε τροποποίηση του προϊόντος απαγορεύεται και μπορεί να προκαλέσει τραυματισμούς και υλικές ζημιές. Υπάρχει κίνδυνος σοβαρού τραυματισμού, ακόμη και θανατηφόρου.
- Το προϊόν προορίζεται αποκλειστικά για προσωπική χρήση και όχι για ιατρική ή εμπορική χρήση.
- Ο κατασκευαστής δεν φέρει καμία ευθύνη για τυχόν απώλειες ή ζημιές λόγω ακατάλληλης χρήσης.

● Περιγραφή μερών

- 1a 1 Μακρής εύκαμπτος σωλήνας (ζεστό)
- 1b 1 Μακρής εύκαμπτος σωλήνας (κρύο)
- 2 1 Ροδέλα (για σώμα μπαταρίας)
- 3 1 Πλαστική ροδέλα
- 4 1 Μεταλλική ροδέλα
- 5 1 Πλαστικό παξιμάδι
- 6 1 Μεταλλικό σπειρώμα
- 7 1 Ακροφύσιο ανάμειξης
- 8 1 Πώμα
- 9 1 Βίδα στερέωσης
- 10 1 Λαβή
- 11 1 Δακτύλιος κάλυψης φυσιγγίου
- 12 1 Παξιμάδι φυσιγγίου
- 13 1 Φυσιγγίο
- 14 1 Σώμα μπαταρίας
- 15 1 Δακτύλιος ρύθμισης
- 16 1 Εξάγωνο κλειδί

● Τεχνικά δεδομένα

Συνδέσεις:

- | | |
|------------------------|---------------------------|
| - Ηνωμένο Βασίλειο: | G $\frac{1}{2}$ " (21 mm) |
| - Όλες οι άλλες χώρες: | G $\frac{3}{8}$ " (17 mm) |

Παξιμάδι (σύνδεση νερού):	
- Ηνωμένο Βασίλειο:	23 mm
- Όλες οι άλλες χώρες:	19 mm
Θερμοκρασία ζεστού νερού:	μέγ. 70 °C



Υποδείξεις ασφαλείας



ΠΡΟΕΙΔΟΠΟΙΗΣΗ! **ΚΙΝΔΥΝΟΣ ΓΙΑ ΤΗ ΖΩΗ ΚΑΙ** **ΚΙΝΔΥΝΟΣ ΑΤΥΧΗΜΑΤΟΣ** **ΓΙΑ ΝΗΠΙΑ ΚΑΙ ΠΑΙΔΙΑ!** Μην

αφήνετε ποτέ τα παιδιά να παίζουν με τα υλικά συσκευασίας χωρίς επίτηρηση. Υπάρχει κίνδυνος ασφυξίας. Φυλάξτε το προϊόν μακριά από παιδιά. Το προϊόν δεν είναι παιχνίδι.



ΠΡΟΣΟΧΗ! Κίνδυνος **ηλεκτροπληξίας!** Η διαρροή ή διαφυγή νερού μπορεί να ενέχει θανάσιμο κίνδυνο λόγω

ηλεκτροπληξίας. Ελέγξτε προσεκτικά όλες τις συνδέσεις για πιθανή διαρροή. Επίσης, βεβαιωθείτε ότι όλα τα καλώδια ηλεκτρικών συσκευών έχουν τοποθετηθεί σωστά και με ασφάλεια.



ΠΡΟΣΟΧΗ! Κίνδυνος τραυματισμού!

Βεβαιωθείτε ότι κανένα από τα μέρη δεν είναι ελαττωματικό και ότι όλα τα μέρη έχουν τοποθετηθεί σωστά. Σε περίπτωση εσφαλμένης τοποθέτησης υπάρχει κίνδυνος τραυματισμού. Ροδέλες και παρεμβύσματα φθειρόνται και πρέπει να αντικαθίστανται κατά διαστήματα. Τα ελαττωματικά μέρη είναι πιθανόν να έχουν επιπτώσεις στην ασφάλεια και την ορθή λειτουργία.



ΕΠΙΦΥΛΑΚΗ! Κίνδυνος υλικής ζημιάς!

Η τοποθέτηση πρέπει να γίνεται αποκλειστικά από έμπειρα άτομα. Η διαρροή ή διαφυγή νερού μπορεί να προκαλέσει σοβαρές υλικές ζημιές σε κτίρια ή σε οικιακές εγκαταστάσεις και έπιπλα. Επομένως, ελέγξτε προσεκτικά όλες τις συνδέσεις για πιθανή διαρροή.



Βεβαιωθείτε ότι όλα τα παρεμβύσματα έχουν τοποθετηθεί σωστά για την αποφυγή διαρροής νερού.

- Το ρουζούνι περιστρέφεται ελεύθερα προς την επιθυμητή κατεύθυνση. Ευθυγραμμίστε το ρουζούνι στο νεροχύτη. Διαφορετικά μπορεί να προκύψουν σοβαρές ζημιές στο κτίριο από τη διαρροή νερού.



ΠΡΟΣΟΧΗ! Κίνδυνος ζεματίσματος!

Κατά την πραγματοποίηση των ρυθμίσεων ζεστού νερού, βεβαιωθείτε ότι η θερμοκρασία του νερού δεν είναι υπερβολικά υψηλή.

- Πριν την εγκατάσταση, εξοικειωθείτε με τις τοπικές συνθήκες, π.χ. τη σύνδεση νερού και τη διάταξη διακοπής.
- Διαβάστε προσεκτικά αυτές τις οδηγίες χρήσης πριν την τοποθέτηση και χρήση του προϊόντος. Φυλάξτε όλες τις υποδείξεις ασφαλείας και τις οδηγίες για μελλοντική αναφορά!

● Προετοιμασία

● Απαιτούμενα εργαλεία και υλικά

Τα συγκεκριμένα εργαλεία και υλικά δεν περιλαμβάνονται στον παραδοτέο εξοπλισμό. Πρόκειται για μη δεσμευτικά στοιχεία και τιμές για σκοπούς αναφοράς. Η φύση του υλικού εξαρτάται από τις εκάστοτε τοπικές συνθήκες.

- Κλειδί/ρυθμιζόμενο κλειδί
- Μονωτική ταινία
- Μικρό επίπεδο κατασβίδι

● Τοποθέτηση

● Εγκατάσταση μπαταρίας



ΠΡΟΣΟΧΗ! Μην λυγίζετε τους εύκαμπτους σωλήνες και μην τους τεντώνετε. Διαφορετικά ενδέχεται να προκληθεί βλάβη στο υλικό.

1. Κλείστε την κεντρική παροχή νερού για την αποφυγή σημαντικής διαρροής νερού. Αφήστε το νερό που έχει απομείνει στους σωλήνες να στραγγίσει.
2. Εγκαταστήστε την μπαταρία σύμφωνα με τις εικ. Α και Β.

● Έκπλυση μπαταρίας

(Εικ. F)

Η μπαταρία πρέπει να ξεπλυθεί καλά πριν την πρώτη χρήση για την απομάκρυνση τυχόν ρύπων. Ακολουθήστε για τον συγκεκριμένο σκοπό τα παρακάτω βήματα:

1. Ξεβιδώστε το ακροφύσιο ανάμειξης [7].
2. Ανοίξτε την κεντρική παροχή νερού και αφήστε το νερό να τρέξει για 2 λεπτά.
3. Στη συνέχεια βιδώστε ξανά το ακροφύσιο ανάμειξης [7].

● Ρύθμιση του θερμοστάτη ασφαλείας

(Εικ. D, G)

⚠ ΠΡΟΣΟΧΗ! Αλλάξτε τη ρύθμιση του θερμοστάτη ασφαλείας μόνο εφόσον έχετε ολοκληρώσει την εγκατάσταση της μπαταρίας.

Το φυσιγίο [13] σε αυτό το προϊόν διαθέτει θερμοστάτη ασφαλείας. Αυτή η λειτουργία δεν είναι ενεργοποιημένη από το εργοστάσιο (ουδέτερη ρύθμιση).

1. Κλείστε την κεντρική παροχή νερού.
2. Αφαιρέστε προσεκτικά το πώμα [8] με ένα μικρό επίπεδο κατασβίδι.
3. Χαλαρώστε τη βίδα στερέωσης [9] με το εξάγωνο κλειδί [16] περιστρέφοντάς την προς τα αριστερά.
Μην ξεβιδώνετε εντελώς τη βίδα στερέωσης [9], αλλά χαλαρώστε την μόνο μέχρι η λαβή [10] να μπορεί να αφαιρεθεί εύκολα.
4. Αφαιρέστε τη λαβή [10].
5. Χαλαρώστε τον δακτύλιο κάλυψης φυσιγγίου [11] με το χέρι.
6. Στη συνέχεια ξεβιδώστε το παξιμάδι φυσιγγίου [12] χρησιμοποιώντας έναν κάβουρα.
7. Τώρα τραβήξτε τον δακτύλιο ρύθμισης [15] με ένα κατασβίδι προς τα πάνω.
8. Τοποθετήστε τον δακτύλιο ρύθμισης [15] στην επιθυμητή θέση.
9. Στερεώστε το παξιμάδι φυσιγγίου [12] χρησιμοποιώντας ένα ρυθμιζόμενο κλειδί.

10. Σφίξτε τον τελικό δακτύλιο κάλυψης φυσιγγίου [11] με το χέρι.
11. Τοποθετήστε ξανά τη λαβή [10] στο σώμα μπαταρίας [14].
12. Σφίξτε τη βίδα στερέωσης [9] με το εξάγωνο κλειδί [16] περιστρέφοντάς την προς τα δεξιά.
13. Πιέστε το πώμα [8] στο άνοιγμα.
14. Ανοίξτε την κεντρική παροχή νερού και ελέγξτε το θερμοστάτη ασφαλείας.

● Χειρισμός

● Θέση σε λειτουργία

Υπόδειξη: Σε περίπτωση μη χρήσης της μπαταρίας για μεγάλο χρονικό διάστημα, πλύνετε αρχικά τους αγωγούς διεξοδικά για την απομάκρυνση του στάσιμου ύδατος και τον υπολειμμάτων.

1. Ανοίξτε την κεντρική παροχή νερού.
2. Σηκώστε τη λαβή [10] και γυρίστε την προς τα δεξιά ή προς τα αριστερά για να ρυθμίσετε την ένταση ή/και τη θερμοκρασία της ροής νερού.

Ζεστό νερό: Γυρίστε τη λαβή [10] προς τα αριστερά.

Κρύο νερό: Γυρίστε τη λαβή [10] προς τα δεξιά.

3. Ελέγξτε τη σωστή λειτουργία του μείκτη. Γυρίστε τη λαβή [10] σε όλες τις πιθανές θέσεις. Ελέγχετε τακτικά όλες τις συνδέσεις, προκειμένου να διασφαλίσετε ότι δεν έχουν χαλαρώσει.

● Λειτουργία εξοικονόμησης νερού

(Εικ. E)

- Το φυσιγίο [13] αυτής της μπαταρίας διαθέτει λειτουργία εξοικονόμησης νερού. Αυτή η λειτουργία περιορίζει τη ροή νερού από τη βρύση. Αυτό σημαίνει ότι μπορείτε να εξοικονομήσετε έως 50 % νερό.
- Σηκώστε τη λαβή [10] μέχρι να αισθανθείτε ελαφρώς αντίσταση. Αυτή η αντίσταση διακόπτει τη ροή όταν ανοίγει ελαφρώς η βρύση, περιορίζοντας απλά το νερό που τρέχει.

- Αν θέλετε να αυξήσετε τη ροή, ασκήστε ελαφριά πίεση στη λαβή **10** μέχρι να μην νιώθετε πια την αντίσταση.

● **Λειτουργία εξοικονόμησης ενέργειας**

(Εικ. Η)

- Το φυσιγγίο **13** αυτής της μπαταρίας διαθέτει μια λειτουργία εξοικονόμησης ενέργειας.
- Όταν η λαβή **10** βρίσκεται στη μεσαία θέση, τρέχει μόνο κρύο νερό. Με τον τρόπο αυτόν μειώνεται η κατανάλωση ενέργειας.

● **Συντήρηση και καθαρισμός**

● **Καθαρισμός και φροντίδα της μπαταρίας**

Υπόδειξη: Οι μπαταρίες απαιτούν ιδιαίτερη φροντίδα. Για το λόγο αυτόν θα πρέπει να ακολουθείτε τις παρακάτω υποδείξεις:

- Μην χρησιμοποιείτε ποτέ διαβρωτικά υλικά ή υλικά με βάση το οινόπνευμα για τον καθαρισμό του προϊόντος, καθώς είναι πιθανόν να προκαλέσουν βλάβη.
- Καθαρίζετε τις μπαταρίες μόνο με καθαρό νερό, ήπιο απορρυπαντικό και απαλό πανί ή δέρμα.
- Ξεβιδώστε το ακροφύσιο ανάμειξης **7** ανά τακτά διαστήματα και αφαιρέστε τα υπολείμματα αλάτων ή τα ξένα σώματα.

Σε περίπτωση μη τήρησης των παραπάνω υποδείξεων φροντίδας είναι πιθανόν να καταστραφεί η επιφάνεια του προϊόντος. Σε αυτήν την περίπτωση είναι πιθανόν να ακυρωθούν και όλα τα δικαιώματα εγγύησης.

● **Απόσυρση**

Η συσκευασία αποτελείται από υλικά φιλικά προς το περιβάλλον, τα οποία μπορείτε να διαθέσετε στους χώρους ανακύκλωσης της περιοχής σας.

Για πληροφορίες σχετικά με τις δυνατότητες απόρριψης του προϊόντος που δεν χρησιμοποιείται πλέον, απευθυνθείτε στις αρμόδιες υπηρεσίες της κοινότητας ή του δήμου σας.

● **Πληροφορίες**

● **Ποσιμότητα νερού δικτύου ύδρευσης**

- Ενημερωθείτε από τις τοπικές αρχές αν το νερό του δικτύου ύδρευσης του δήμου/της κοινότητάς σας είναι πόσιμο.

● **Οι παρακάτω συστάσεις ισχύουν γενικά ως προς την ποσιμότητα του νερού δικτύου ύδρευσης:**

- Αν το νερό παρέμεινε στάσιμο στους σωλήνες για περισσότερο από 4 ώρες, ανοίξτε τη βρύση και αφήστε την να τρέξει για λίγο. Μην πίνετε και μην χρησιμοποιείτε αυτό το στάσιμο νερό στο μαγείρεμα. Αυτό ισχύει ιδιαίτερα σε περίπτωση που έχετε βρέφη ή μικρά παιδιά. Η μη τήρηση αυτής της υπόδειξης μπορεί να ενέχει κινδύνους για την υγεία. Μπορείτε να διακρίνετε εύκολα το φρέσκο νερό από το στάσιμο, καθώς το φρέσκο νερό είναι σαφώς πιο κρύο.
- Μην χρησιμοποιείτε στάσιμο νερό από επιχρωμιωμένους αγωγούς για κατανάλωση ή/και προσωπική περιποίηση αν έχετε αλλεργία στο νικέλιο. Το νερό αυτό μπορεί να περιέχει υψηλές ποσότητες νικελίου και να προκαλέσει αλλεργική αντίδραση.
- Μην χρησιμοποιείτε πόσιμο νερό από αγωγούς μολύβδου για την προετοιμασία βρεφικών τροφών ή/και για το μαγείρεμα κατά τη διάρκεια της εγκυμοσύνης. Ο μολύβδος διαλύεται στο πόσιμο νερό και είναι ιδιαίτερα επιβλαβής για την υγεία των βρεφών και των μικρών παιδιών.

● **Εγγύηση**

Το προϊόν κατασκευάστηκε σύμφωνα με αυστηρές κατευθυντήριες οδηγίες ποιότητας και ελέγχθηκε επιμελώς πριν από την παράδοση. Σε περίπτωση ελαττώματος υλικού ή κατασκευής, έχετε νόμιμα δικαιώματα έναντι του πωλητή του προϊόντος. Τα νομικά σας δικαιώματα δεν περιορίζονται με οιονδήποτε τρόπο από την αναφερόμενη παρακάτω εγγύηση.

Η εγγύηση για το προϊόν αυτό ανέρχεται σε 3 έτη από την ημερομηνία αγοράς. Ο χρόνος εγγύησης

αρχίζει την ημερομηνία αγοράς. Φυλάξτε τη γνήσια απόδειξη αγοράς σε σίγουρο μέρος, καθώς αυτό το έγγραφο απαιτείται ως αποδεικτικό της αγοράς.

Όλες οι ζημιές ή τα ελαττώματα, τα οποία υπάρχουν ήδη κατά τον χρόνο της αγοράς, πρέπει να αναφέρονται χωρίς καθυστέρηση μετά την αποσυσκευασία του προϊόντος.

Σε περίπτωση που εντός διαστήματος 3 ετών από την ημερομηνία αγοράς αυτό το προϊόν παρουσιάσει κάποιο ελάττωμα υλικού ή κατασκευής, το προϊόν επισκευάζεται ή αντικαθίσταται από εμάς δωρεάν κατά τη δική μας επιλογή. Ο χρόνος εγγύησης δεν επεκτείνεται λόγω παροχής ικανοποίησης από την ευθύνη για πραγματικά ελαττώματα. Αυτό ισχύει και για εξαρτήματα τα οποία έχουν αντικατασταθεί ή επισκευαστεί.

Αυτή η εγγύηση παύει να ισχύει, εάν στο προϊόν προκλήθηκε ζημιά, ή εάν αυτό χρησιμοποιήθηκε ή συντηρήθηκε με μη ενδεδειγμένο τρόπο.

Η εγγύηση καλύπτει ελαττώματα στο υλικό και την κατασκευή. Αυτή η εγγύηση δεν αφορά σε μέρη του προϊόντος, τα οποία υπόκεινται σε φυσιολογική φθορά και συνεπώς θεωρούνται αναλώσιμα (π.χ., μπαταρίες, επαναφορτιζόμενες μπαταρίες, εύκαμπτοι σωλήνες, φυσίγγια χρώματος), ούτε σε ζημιές σε εύθραυστα εξαρτήματα, όπως διακόπτες ή γυάλινα εξαρτήματα.

Με την αντικατάσταση της συσκευής, σύμφωνα με το ΝΟΜΟΣ 2251/1994, ξεκινάει εκ νέου ο χρόνος εγγύησης.

● Διεκπεραίωση της εγγύησης

Για να εξασφαλίσουμε τη γρήγορη επεξεργασία του αιτήματός σας, παρακαλούμε ακολουθήστε τις παρακάτω υποδείξεις:

Σε περίπτωση ερωτήματος παρακαλείσθε να έχετε διαθέσιμο το παραστατικό αγοράς και τον κωδικό προϊόντος (IAN 508166_2507) ως αποδεικτικό της αγοράς σας.

Μπορείτε να βρείτε τον αριθμό προϊόντος στην πινακίδα τύπου, σε μια εγχάραξη, στην σελίδα

τίτλων των οδηγιών σας, (κάτω αριστερά) ή ως αυτοκόλλητο στην πίσω ή κάτω σελίδα.

Αν προκύψουν σφάλματα λειτουργίας ή άλλου είδους ελαττώματα, επικοινωνήστε αρχικά μέσω τηλεφώνου ή email με το τμήμα εξυπηρέτησης πελατών που αναφέρεται ακολούθως.

Ένα προϊόν που αναγνωρίζεται ως ελαττωματικό, μπορείτε μετά να το αποστείλετε χωρίς ταχυδρομικά τέλη στην ενημερωμένη σε εσάς διεύθυνση service επισυνάπτοντας την απόδειξη αγοράς (απόδειξη ταμείου) και την ένδειξη, που υφίσταται το ελάττωμα και τότε προέκυψε.

● Σέρβις

GR Σέρβις Ελλάδα

Τηλ: 00800 490826606

Email: owim@lidl.gr

CY Σέρβις Κύπρος

Τηλ: 8009 4241

Email: owim@lidl.com.cy



OWIM GmbH & Co. KG

Stiftsbergstraße 1
74167 Neckarsulm
GERMANY

Model No.: HG12733A
Version: 12/2025

IAN 508166_2507

