



SPIELZELT TIPI

DE AT CH

SPIELZELT TIPI

Gebrauchsanweisung

IT CH

TENDA GIOCATTOLO

Istruzioni d'uso

FR CH

TIPI DE JEU

Notice d'utilisation

GB

TEEPEE PLAY TENT

Instructions for use

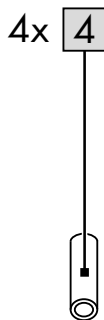
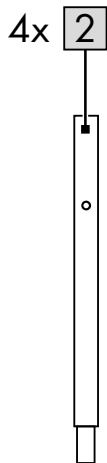
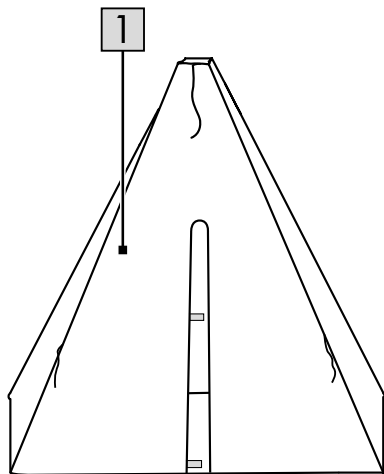
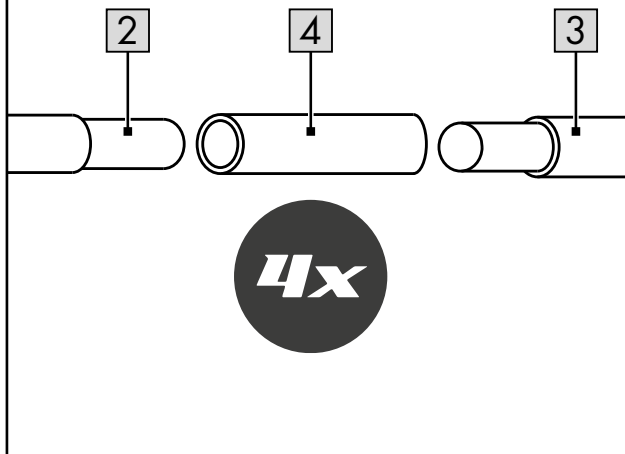
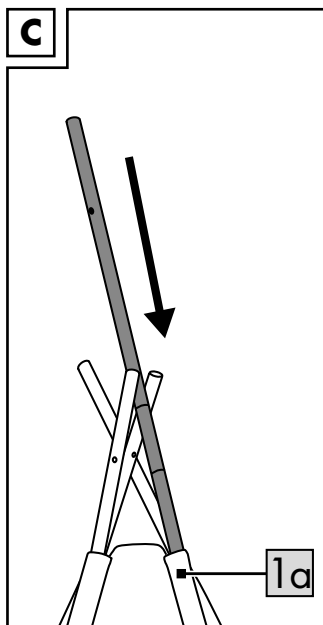

IAN 497132_2204

A**B****C**

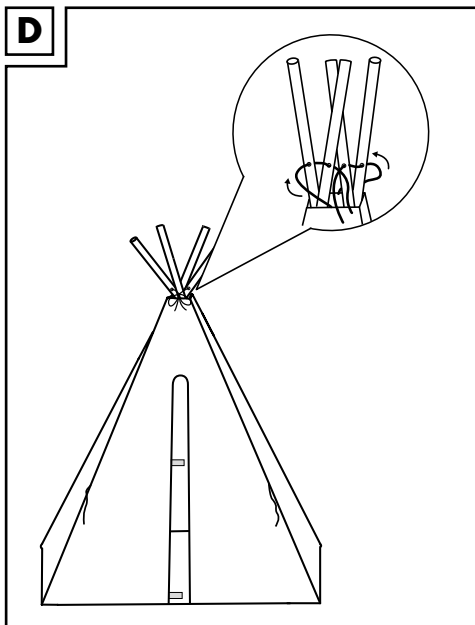
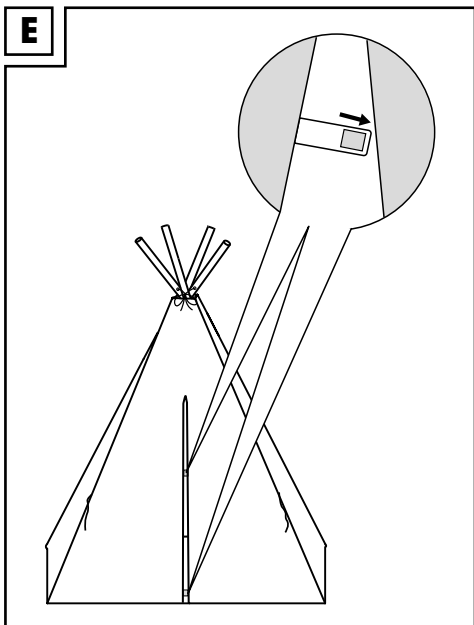
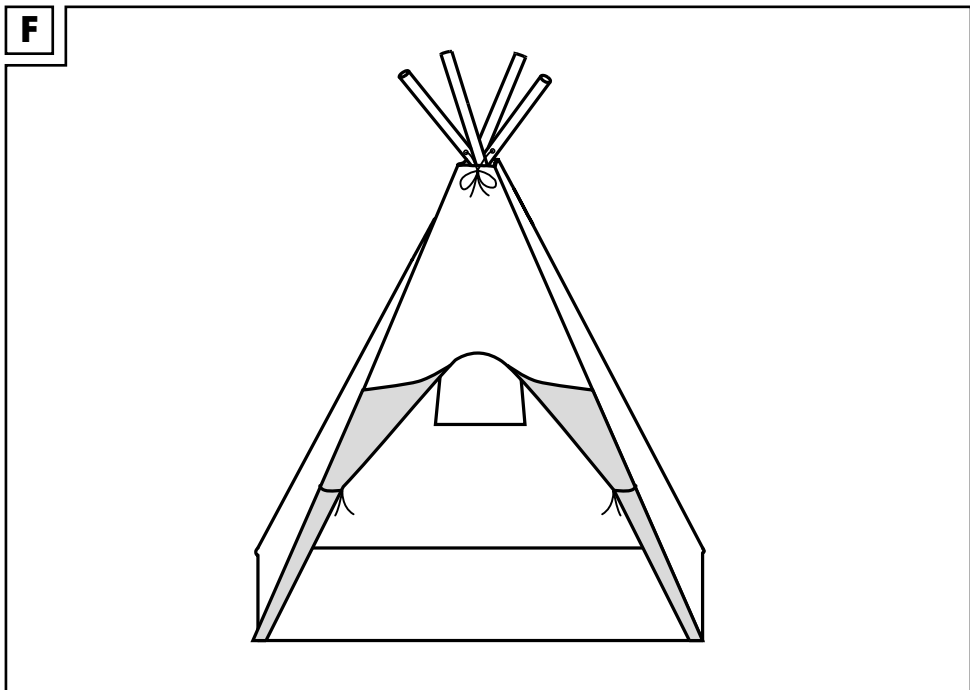
D**E****F**

Herzlichen Glückwunsch!

Mit Ihrem Kauf haben Sie sich für einen hochwertigen Artikel entschieden. Machen Sie sich vor der ersten Verwendung mit dem Artikel vertraut.



Lesen Sie hierzu aufmerksam die nachfolgende Gebrauchsanweisung.

Benutzen Sie den Artikel nur wie beschrieben und für die angegebenen Einsatzbereiche. Bewahren Sie diese Gebrauchsanweisung gut auf. Händigen Sie alle Unterlagen bei Weitergabe des Artikels an Dritte ebenfalls mit aus.

Lieferumfang (Abb. A)

- 1 x Zeltstoff (1)
- 4 x Holzstange, oben (2)
- 4 x Holzstange, unten (3)
- 4 x Verbindungselement (4)
- 1 x Gebrauchsanweisung

Technische Daten

Maße (aufgebaut):

ca. 110 x 162 x 110 cm (B x H x T)

 Herstellungsdatum (Monat/Jahr):
09/2022



Hiermit erklärt Delta-Sport Handlungskontor GmbH, dass dieser Artikel mit den folgenden grundlegenden

Anforderungen und den übrigen einschlägigen Bestimmungen übereinstimmt:

2009/48/EG – Spielzeug-Richtlinie

Bestimmungsgemäße Verwendung

Dieser Artikel ist als Spielzelt für Kinder ab 24 Monaten für den Innenbereich entwickelt worden. Nur für den privaten Gebrauch.



Sicherheitshinweise

- Achtung. Nicht für Kinder unter 18 Monaten geeignet. Strangulationsgefahr. Lange Schnur.

- Achtung. Alle Verpackungs- und Befestigungsmaterialien sind nicht Bestandteil des Spielzeugs und müssen aus Sicherheitsgründen stets entfernt werden, bevor der Artikel Kindern zum Spielen übergeben wird.
- Achtung. Nur für den Hausgebrauch! Halten Sie den Artikel von offenen Flammen oder anderen Wärmequellen fern!
- Prüfen Sie den Artikel vor jedem Gebrauch auf Beschädigungen oder Abnutzungen. Der Artikel darf nur in einwandfreiem Zustand verwendet werden!
- Der Zusammenbau ist durch einen Erwachsenen vorzunehmen. Achten Sie darauf, dass der Artikel und sämtliche Bestandteile bzw. Komponenten nur im aufgebauten Zustand an das Kind übergeben werden.
- Kinder dürfen nur unter Aufsicht von Erwachsenen mit dem Artikel spielen.
- Achtung. Nur auf ebener Oberfläche zu benutzen. Stellen Sie den Artikel mit einem Mindestabstand von 2 m zu jeglichen Objekten, wie Möbeln, Wänden u. Ä., auf.

Vermeidung von Sachschäden!

- Kontakt mit scharfen, heißen, spitzen oder gefährlichen Gegenständen vermeiden.

Aufbau

Bauen Sie den Artikel wie folgt auf:

1. Verbinden Sie die obere Holzstange (2) und die untere Holzstange (3) mithilfe des Verbindungselements (4), sodass Sie eine lange Holzstange erhalten (Abb. B).
2. Stecken Sie die vier montierten Holzstangen nacheinander in die Seitentunnel des Zeltstoffs (1a) (Abb. C).

Hinweis: Die obere Holzstange (2) muss sich auf der Oberseite des Tipis befinden.

3. Führen Sie jeweils eine der am Zeltstoff befestigten Schnüre durch die Löcher von zwei oberen Holzstangen (2) (Abb. D).
4. Binden Sie die Schnüre fest, um die Holzstangen zu fixieren.

Hinweis: Sichern Sie die Schnüre mit einem festen Knoten.

5. Breiten Sie die vier unteren Ecken des Tipis vollständig aus.
6. Verschließen Sie die Tür des Tipis, indem Sie die Klettbänder an der Tür befestigen (Abb. E).
7. Um die Tür offen zu halten, rollen Sie jeweils eine Tür zusammen und binden Sie diese mithilfe der Bänder an der Seite des Zeltstoffs fest (Abb. F).

Abbau

Bauen Sie den Artikel wie folgt ab:

1. Lösen Sie die Schnüre und ziehen Sie die Holzstangen aus den Seitentunneln des Zeltstoffs.
2. Falten Sie den Zeltstoff zusammen.

Lagerung, Reinigung

Lagern Sie den Artikel bei Nichtbenutzung immer trocken und sauber bei Raumtemperatur. WICHTIG! Nie mit scharfen Reinigungsmitteln reinigen.

Holzstangen:

Nur mit einem trockenen Reinigungstuch sauber wischen.

Zeltstoff:

Nur Handwäsche.



Hinweise zur Entsorgung



Entsorgen Sie den Artikel und die Verpackungsmaterialien entsprechend den aktuellen örtlichen Vorschriften.

Bewahren Sie Verpackungsmaterialien (wie z. B. Folienbeutel) für Kinder unerschwinglich auf. Weitere Informationen zur Entsorgung des ausgedienten Artikels erhalten Sie bei Ihrer Gemeinde- oder Stadtverwaltung. Entsorgen Sie den Artikel und die Verpackung umweltschonend.



Der Recycling-Code dient der Kennzeichnung verschiedener Materialien zur Rückführung in den Wiederverwertungskreislauf (Recycling). Der Code besteht aus einem Recyclingsymbol für den Verwertungskreislauf und einer Nummer, die das Material kennzeichnet.

Hinweise zur Garantie und Serviceabwicklung

Der Artikel wurde mit großer Sorgfalt und unter ständiger Kontrolle produziert. DELTA-SPORT HANDELSKONTOR GmbH räumt privaten Endkunden auf diesen Artikel drei Jahre Garantie ab Kaufdatum (Garantiefrist) nach Maßgabe der folgenden Bestimmungen ein. Die Garantie gilt nur für Material- und Verarbeitungsfehler. Die Garantie erstreckt sich nicht auf Teile, die der normalen Abnutzung unterliegen und deshalb als Verschleißteile anzusehen sind (z. B. Batterien) sowie nicht auf zerbrechliche Teile, z. B. Schalter, Akkus oder Teile, die aus Glas gefertigt sind.

Ansprüche aus dieser Garantie sind ausgeschlossen, wenn der Artikel unsachgemäß oder missbräuchlich oder nicht im Rahmen der vorgesehenen Bestimmung oder des vorgesehenen Nutzungsumfangs verwendet wurde oder Vorgaben in der Anleitung/Anweisung nicht beachtet wurden, es sei denn, der Endkunde weist nach, dass ein Material- oder Verarbeitungsfehler vorliegt, der nicht auf einem der vorgenannten Umstände beruht.

Ansprüche aus der Garantie können nur innerhalb der Garantiefrist unter Vorlage des Originalkassenbelegs geltend gemacht werden. Bitte bewahren Sie deshalb den Originalkassenbeleg auf. Die Garantiefrist wird durch etwaige Reparaturen aufgrund der Garantie, gesetzlicher Gewährleistung oder Kulanz nicht verlängert.

Dies gilt auch für ersetzte und reparierte Teile.
Bitte wenden Sie sich bei Beanstandungen
zunächst an die untenstehende Service-Hotline
oder setzen Sie sich per E-Mail mit uns in Verbin-
dung. Liegt ein Garantiefall vor, wird der Artikel
von uns – nach unserer Wahl – für Sie kostenlos
repariert, ersetzt oder der Kaufpreis erstattet.
Weitere Rechte aus der Garantie bestehen nicht.
Ihre gesetzlichen Rechte, insbesondere Gewähr-
leistungsansprüche gegenüber dem jeweiligen
Verkäufer, werden durch diese Garantie nicht
eingeschränkt.

IAN: 497132_2204

DE Kundenservice Deutschland
Tel.: 0800 5435 111
E-Mail: deltasport@lidl.de

AT Service Österreich
Tel.: 0800 447744
E-Mail: deltasport@lidl.at

CH Service Schweiz
Tel.: 0800 56 44 33
E-Mail: deltasport@lidl.ch

Félicitations !

Vous venez d'acquérir un article de grande qualité. Avant la première utilisation, familiarisez-vous avec l'article.



Pour cela, veuillez lire attentivement la notice d'utilisation suivante.

Utilisez l'article uniquement comme indiqué et pour les domaines d'utilisation mentionnés. Conservez bien cette notice d'utilisation. Si vous cédez l'article à un tiers, veuillez à lui remettre l'ensemble de la documentation.

Contenu de la livraison (fig. A)

- 1 bâche de tente (1)
- 4 barre en bois, supérieure (2)
- 4 barre en bois, inférieure (3)
- 4 élément de connexion (4)
- 1 notice d'utilisation

Données techniques

Dimensions (une fois monté) :
env. 110 x 162 x 110 cm (l x h x p)

 Date de fabrication (mois / année) :
09/2022

 Delta-Sport Handelskontor GmbH déclare par la présente que cet article répond aux exigences essentielles et aux autres dispositions en vigueur suivantes : 2009/48/CE – Directive relative à la sécurité des jouets

Utilisation conforme

Cet article est une tente de jeu prévue pour un usage en intérieur pour des enfants à partir de 24 mois. Destiné uniquement à un usage privé.

Consignes de sécurité

- Attention. Ne convient pas aux enfants de moins de 18 mois. Risque d'étranglement. Cordons longs.

- Attention. Les matériaux d'emballage et de fixation ne font pas partie du jouet et doivent toujours être enlevés pour des raisons de sécurité avant que le produit ne soit remis aux enfants pour jouer.
- Attention. Convient uniquement pour les besoins domestiques ! Tenez l'article éloigné du feu ou d'autres sources de chaleur !
- Avant chaque utilisation, vérifiez que l'article ne montre aucun signe de dégradation ou d'usure. Cet article ne doit être utilisé que s'il est en parfait état !
- L'assemblage doit être réalisé par un adulte. Veillez à ce que l'article et tous les éléments ou composants ne soient remis à l'enfant qu'une fois assemblés.
- Les enfants ne sont autorisés à jouer avec l'article que sous surveillance d'un adulte.
- Attention. N'utiliser que sur des surfaces planes. Placez l'article à une distance minimum de 2 m de tout autre objet tels que, entre autres, des meubles ou des murs.

Éviter les dégâts matériels !

- Éviter le contact avec des objets coupants, chauds, pointus ou dangereux.

Montage

Montez l'article comme indiqué :

1. Assemblez la barre en bois supérieure (2) et la barre en bois inférieure (3) au moyen de l'élément de connexion (4), de façon à obtenir une longue barre en bois (fig. B).
2. Insérez les quatre barres en bois montées les unes après les autres dans les fourreaux de la bâche de tente (1a) (fig. C).

Remarque : La barre en bois supérieure (2) doit se trouver sur la partie supérieure du tipi.

3. Faites passer chacun des cordons fixés à la bâche de tente à travers les trous de deux barres en bois supérieures (2) (fig. D).
4. Attachez les cordons pour fixer les barres en bois.

Remarque : Serrez les cordons avec un nœud solide.

5. Écartez les quatre coins inférieurs du tipi complètement les uns des autres.
6. Fermez la porte du tipi en y attachant les bandes autoagrippantes (fig. E).
7. Pour maintenir la porte ouverte, roulez chacun des pans de la porte sur lui-même et attachez-le au moyen des bandes sur les côtés de la bâche de tente (fig. F).

Démontage

Démontez l'article comme indiqué :

1. Détachez les cordons et retirez les barres en bois des fourreaux de la bâche de tente.
2. Repliez la bâche de tente.

Stockage, nettoyage

Lorsque vous n'utilisez pas l'article, rangez-le toujours dans un endroit sec et propre à une température ambiante.

IMPORTANT ! Ne jamais laver avec des produits de nettoyage agressifs.

Barres en bois :

Nettoyer uniquement avec un chiffon de nettoyage à sec.

Bâche de tente :

Lavage à la main uniquement.



Mise au rebut



Ce produit est recyclable. Il est soumis à la responsabilité élargie du fabricant et est collecté séparément.



Éliminez l'article et les matériaux d'emballage conformément aux réglementations locales actuelles en vigueur. Conservez les matériaux

d'emballage (comme les sachets en plastique) hors de portée des enfants. Vous obtiendrez plus d'informations relatives à l'élimination de l'article usagé auprès de votre commune ou de votre municipalité. Éliminez l'article et l'emballage dans le respect de l'environnement.



Le code de recyclage est utilisé pour identifier les différents matériaux à retourner dans le cycle de recyclage. Ce code se compose du symbole de recyclage, représentant le cycle de recyclage ainsi que d'un numéro identifiant le matériau.

Indications concernant la garantie et le service après-vente

L'article a été produit avec grand soin et sous un contrôle constant. DELTA-SPORT HANDELS-KONTOR GmbH accorde au client final privé une garantie de trois ans sur cet article à compter de la date d'achat (période de garantie) conformément aux dispositions suivantes. La garantie ne vaut que pour les défauts de matériaux et de fabrication. La garantie ne couvre pas les pièces soumises à une usure normale, lesquelles doivent donc être considérées comme des pièces d'usure (comme par ex. les piles), de même qu'elle ne couvre pas les pièces fragiles, telles que les interrupteurs, les batteries ou les pièces fabriquées en verre.

Les réclamations au titre de cette garantie sont exclues si l'article a été utilisé de manière abusive ou inappropriée, hors du cadre de son usage ou du champ d'application prévu ou si les instructions de la notice d'utilisation n'ont pas été respectées, à moins que le client final ne prouve que l'article présentait un défaut de matériau ou de fabrication n'étant pas dû à l'une des conditions mentionnées ci-dessus.

Les réclamations au titre de la garantie ne peuvent être adressées pendant la période de garantie qu'en présentant le ticket de caisse original. Veuillez pour cela conserver le ticket de caisse original. Ceci s'applique également aux pièces remplacées et réparées.

Si vous avez des plaintes à formuler, veuillez d'abord contacter le service d'assistance téléphonique ci-dessous ou nous contacter par courrier électronique. Si le cas est couvert par la garantie, nous nous engageons - à notre appréciation - à réparer ou à remplacer l'article gratuitement pour vous ou à vous rembourser le prix d'achat. Aucun autre droit ne découle de la garantie.

Vos droits légaux, en particulier les droits de garantie contre le vendeur concerné, ne sont pas limités par cette garantie.

Article L217-16 du Code de la consommation

Lorsque l'acheteur demande au vendeur, pendant le cours de la garantie commerciale qui lui a été consentie lors de l'acquisition ou de la réparation d'un bien meuble, une remise en état couverte par la garantie, toute période d'immobilisation d'au moins sept jours vient s'ajouter à la durée de la garantie qui restait à courir.

Cette période court à compter de la demande d'intervention de l'acheteur ou de la mise à disposition pour réparation du bien en cause, si cette mise à disposition est postérieure à la demande d'intervention.

Indépendamment de la garantie commerciale souscrite, le vendeur reste tenu des défauts de conformité du bien et des vices rédhibitoires dans les conditions prévues aux articles L217-4 à L217-13 du Code de la consommation et aux articles 1641 à 1648 et 2232 du Code Civil.

Article L217-4 du Code de la consommation

Le vendeur livre un bien conforme au contrat et répond des défauts de conformité existant lors de la délivrance.

Il répond également des défauts de conformité résultant de l'emballage, des instructions de montage ou de l'installation lorsque celle-ci a été mise à sa charge par le contrat ou a été réalisée sous sa responsabilité.

Article L217-5 du Code de la consommation

Le bien est conforme au contrat :

1° S'il est propre à l'usage habituellement attendu d'un bien semblable et, le cas échéant :

- s'il correspond à la description donnée par le vendeur et possède les qualités que celui-ci a présentées à l'acheteur sous forme d'échantillon ou de modèle ;
- s'il présente les qualités qu'un acheteur peut légitimement attendre eu égard aux déclarations publiques faites par le vendeur, par le producteur ou par son représentant, notamment dans la publicité ou l'étiquetage ;

2° Ou s'il présente les caractéristiques définies d'un commun accord par les parties ou être propre à tout usage spécial recherché par l'acheteur, porté à la connaissance du vendeur et que ce dernier a accepté.

Article L217-12 du Code de la consommation

L'action résultant du défaut de conformité se prescrit par deux ans à compter de la délivrance du bien.

Article 1641 du Code civil

Le vendeur est tenu de la garantie à raison des défauts cachés de la chose vendue qui la rendent impropre à l'usage auquel on la destine, ou qui diminuent tellement cet usage que l'acheteur ne l'aurait pas acquise, ou n'en aurait donné qu'un moindre prix, s'il les avait connus.

Article 1648 1er alinéa du Code civil

L'action résultant des vices rédhibitoires doit être intentée par l'acquéreur dans un délai de deux ans à compter de la découverte du vice.

Les pièces détachées indispensables à l'utilisation du produit sont disponibles pendant la durée de la garantie du produit.

IAN : 497132_2204

Ⓢ Service Suisse

Tel. : 0800 56 44 33

E-Mail : deltasport@lidl.ch

Congratulazioni!

Avete acquistato un articolo di alta qualità. Consigliamo di familiarizzare con l'articolo prima di cominciare ad utilizzarlo.



Leggere attentamente le seguenti istruzioni d'uso.

Utilizzare l'articolo solo nel modo descritto e per gli ambiti di applicazione indicati. Conservare accuratamente queste istruzioni d'uso. In caso di trasferimento dell'articolo a terzi, consegnare tutti i documenti insieme all'articolo.

Contenuto della confezione (imm. A)

- 1 x tessuto della tenda (1)
- 4 x asta in legno, superiore (2)
- 4 x asta in legno, inferiore (3)
- 4 x elemento di collegamento (4)
- 1 x istruzioni d'uso

Dati tecnici

Dimensioni (a prodotto montato):
ca. 110 x 162 x 110 cm (L x A x P)



Data di produzione (mese/anno):
09/2022



Con la presente Delta-Sport Handelskontor GmbH dichiara che questo articolo è conforme ai seguenti

requisiti di base e alle altre disposizioni vigenti:
2009/48/CE – Direttiva sulla sicurezza dei giocattoli

Utilizzo conforme

Questo articolo è stato realizzato come tenda giocattolo per bambini a partire da 24 mesi di età per ambienti interni. Solo per l'utilizzo privato.



Avvertenze di sicurezza

- Avvertenza. Non adatto ai bambini di età inferiore a 18 mesi. Pericolo di strangolamento. Lunga cordicella.

- Avvertenza. Tutti i materiali della confezione e dei fissaggi non sono parte integrante del giocattolo e per motivi di sicurezza devono sempre essere tolti prima di affidare il prodotto ai bambini che ci giocheranno.
- Avvertenza. Solo per uso domestico! Tenere lontano l'articolo dalle fiamme libere e da altre fonti di calore!
- Prima di ogni utilizzo verificare che l'articolo non presenti danni o segni di usura. L'articolo può essere utilizzato solo se in perfetto stato.
- Il montaggio deve essere eseguito da un adulto. Assicurarsi che l'articolo, compresi tutti i pezzi o componenti, sia affidato al bambino solo se completamente montato.
- I bambini possono giocare con l'articolo solo se sorvegliati da persone adulte.
- Avvertenza. Da utilizzare solo su una superficie piana. Collocare l'articolo ad una distanza minima di 2 m da qualsiasi altro oggetto come mobili, pareti e altro.

Evitare i danni materiali!

- Evitare il contatto con gli oggetti taglienti, caldi, appuntiti o pericolosi.

Montaggio

Montare l'articolo come segue:

1. Collegare l'asta in legno superiore (2) e l'asta in legno inferiore (3) con l'ausilio dell'elemento di collegamento (4), così da formare un'asta in legno lunga (imm. B).
2. Inserire una dopo l'altra le quattro aste in legno montate nel tunnel laterale del tessuto della tenda (1a) (imm. C).

Indicazione: L'asta in legno superiore (2) deve trovarsi sul lato superiore del tipi.

3. Inserire ciascuna delle cordicelle fissate al tessuto della tenda attraverso i fori di due aste in legno superiori (2) (imm. D).
4. Legare le cordicelle per fissare le aste in legno.

Indicazione: Fissare le cordicelle con un nodo stretto.

5. Allargare completamente i quattro angoli inferiori dei tipi.
6. Richiudere la porta dei tipi fissando i nastri a strappo sulla porta (imm. E).
7. Per tenere aperta la porta, arrotolare ciascuna porta e fissarla con i nastri ai lati del tessuto della tenda (imm. F).

Smontaggio

Smontare l'articolo come segue:

1. Sciogliere le cordicelle ed estrarre le aste in legno dai tunnel laterali del tessuto della tenda.
2. Ripiegare il tessuto della tenda.

Conservazione, pulizia

In caso di mancato utilizzo, riporre l'articolo a temperatura ambiente in un luogo asciutto e pulito. **IMPORTANTE!** Non pulire mai con detergenti aggressivi.

Aste in legno:

Pulire solo con un panno asciutto.

Tessuto della tenda:

Lavaggio solo a mano.



Smaltimento



Smaltire l'articolo e i materiali della confezione nel rispetto delle attuali normative locali. Conservare i materiali della confezione (come ad es. i sacchetti) in modo che non siano raggiungibili per i bambini. Presso la propria amministrazione comunale o cittadina è possibile ottenere ulteriori informazioni sullo smaltimento dell'articolo alla fine del suo periodo di impiego. Smaltire l'articolo e la confezione nel rispetto dell'ambiente.



Il codice di riciclaggio serve per indicare i diversi materiali per il loro ritorno al ciclo di riutilizzo (recycling). Il codice è composto da un simbolo di riciclaggio per il ciclo di riutilizzo e da un numero che contraddistingue il materiale.

Avvertenze sulla garanzia e sulla gestione dei servizi di assistenza

L'articolo è stato prodotto con la massima cura e sotto un continuo controllo. DELTA-SPORT HANDELSKONTOR GmbH concede ai clienti finali privati, su questo articolo, tre anni di garanzia dalla data di acquisto (termine di garanzia) sulla base delle seguenti disposizioni. La garanzia vale solo per i vizi di materiale e di lavorazione. La garanzia non si estende alle parti soggette ad un normale degradamento e che siano quindi da considerarsi come pezzi soggetti ad usura (ad es. le batterie) né ai pezzi fragili come ad es. interruttori, batterie ricaricabili oppure pezzi in vetro.

Dalla presente garanzia sono escluse le richieste legate a casi di utilizzo non conforme oppure di abuso dell'articolo, oppure di utilizzo avvenuto non nell'ambito delle condizioni previste oppure del campo di impiego previsto, oppure in caso di non osservanza delle direttive riportate nelle istruzioni d'uso, a meno che il cliente non dimostri che sussista un vizio di materiale o di lavorazione che non sia riconducibile ad una delle circostanze riportate sopra.

Le richieste di garanzia possono essere avanzate solo entro il relativo termine, su presentazione dello scontrino originale di acquisto. Si prega quindi di conservare lo scontrino originale. Il termine di garanzia non sarà prolungato a seguito di eventuali riparazioni effettuate sulla base della garanzia, della garanzia obbligatoria prevista per legge oppure di accondiscendenza. Ciò vale anche per le parti sostituite oppure riparate.

In caso di contestazione rivolgersi dapprima alla hotline di assistenza sotto indicata oppure mettersi in contatto con noi via e-mail. Laddove sussista un caso coperto dalla garanzia, l'articolo sarà - a nostra discrezione - da noi riparato gratuitamente, sostituito oppure sarà rimborsato il prezzo di acquisto. Non sussistono ulteriori diritti derivanti dalla garanzia.

I vostri diritti giuridici, in particolare i diritti di garanzia obbligatoria prevista dalla legge nei confronti del relativo venditore, non sono limitati dalla presente garanzia.

IAN: 497132_2204

CH Assistenza Svizzera
Tel.: 0800 56 44 33
E-Mail: deltasport@lidl.ch

Congratulations!

You have chosen to purchase a high-quality product. Familiarise yourself with the product before using it for the first time.

 **Read the following instructions for use carefully.**

Use the product only as described and only for the given areas of application. Store these instructions for use carefully. When passing the product on to third parties, please also hand over all accompanying documents.

Scope of delivery (fig. A)

- 1 x tent (1)
- 4 x wooden pole, top (2)
- 4 x wooden pole, bottom (3)
- 4 x connecting piece (4)
- 1 x instructions for use

Technical data

Dimensions (assembled):
approx. 110 x 162 x 110cm (W x H x D)

 Date of manufacture (month/year):
09/2022

 Delta-Sport Handelskontor GmbH hereby declares that this product meets the following basic requirements, as well as other important regulations: 2009/48/EC – Toy Safety Directive

 UK Conformity Assessed
Delta-Sport Handelskontor GmbH hereby declares that this product meets the following basic requirements, as well as other important regulations: Toys (Safety) Regulations 2011

Intended use

This product is a toy for children aged 24 months and older and has been designed for indoor use. Only for private use.

Safety instructions

- Warning. Not suitable for children under 18 months of age. Risk of strangulation. Long cord.

- Warning. The packaging and mounting materials are not a constituent part of the toy and they must be removed in all cases for safety reasons before the product is given to children to play with.
- Warning. For private household use only! Keep the product away from open flames or other heat sources!
- Check the product for damage and wear before each use. The product may only be used when in good working order and condition.
- Assembly must be performed by an adult. Make sure that the product and all parts and components only given to the child only after assembly.
- Children may only play with the product under adult supervision.
- Warning. To be used only on an even surface. Erect the product at a minimum distance of 2m from any objects such as furniture, walls, etc.

Avoiding material damage!

- Avoid contact with sharp, hot, pointed, or dangerous objects.

Assembly

Assemble the product as follows:

1. Connect the upper wooden pole (2) and the lower wooden pole (3) using the connecting piece (4) to form a long wooden pole (fig. B).
2. Insert the four assembled wooden poles one after the other into the side sleeves of the tent fabric (1a) (fig. C).

Note: The upper wooden pole (2) must be on the top side of the tepee.

3. Guide each of the cords attached to the tent fabric through the holes of the two upper wooden poles (2) (fig. D).
4. Tie the cord tightly to secure the wooden poles.

Note: Secure the cord with a tight knot.

5. Fully spread out the four lower corners of the tepee.
6. Close the door of the tepee by attaching the hook-and-loop fasteners to the door (fig. E).
7. To keep the door open, roll up each door and tie them tight using the fasteners on the side of the tent fabric (fig. F).

Disassembly

Disassemble the product as follows:

1. Loosen the cords and pull the wooden poles out of the side sleeves of the tent fabric.
2. Fold the tent fabric up.

Storage, cleaning

When not in use, always store the product clean and dry at room temperature.

IMPORTANT! Never clean the product with harsh cleaning agents.

Wooden poles:

Wipe clean with a dry cloth only.

Tent fabric:

Hand wash only.



Disposal



Dispose of the product and packaging materials in accordance with current local regulations. Store the packaging materials (foil bags, for example) out of the reach of children. For further information about disposal of the product no longer needed, contact your local council. Dispose of the product and the packaging in an environmentally friendly manner.



The Recycling Code distinguishes different materials to be returned for recycling. The Code consists of the recycling symbol for the recycling process and a number that identifies the material.

Notes on the guarantee and service handling

The product was produced with great care and under continuous quality control. DELTA-SPORT HANDELSKONTOR GmbH gives private end customers a three-year guarantee on this product from the date of purchase (guarantee period) in accordance with the following provisions.

The guarantee is only valid for material and manufacturing defects. The guarantee does not cover parts subject to normal wear and tear that are thus considered wear parts (e.g. batteries) or fragile parts such as switches, rechargeable batteries, or parts made of glass.

Claims under this guarantee are excluded if the product has been used incorrectly, improperly, or contrary to the intended purpose, or if the provisions in the instructions for use were not observed, unless the end customer proves that a material or manufacturing defect exists that was not caused by one of the aforementioned circumstances.

Claims under the guarantee can only be made within the guarantee period by presenting the original sales receipt. Please therefore keep the original sales receipt. The guarantee period is not extended by any repairs carried out under the guarantee, under statutory guarantees, or as a gesture of goodwill. This also applies to replaced and repaired parts.

If you wish to make a claim please first contact the service hotline mentioned below or contact us by e-mail. If there is a guarantee case, then the product will be repaired or replaced free of charge to you or the purchase price will be refunded, depending on our choice.

Your legal rights, in particular guarantee claims against the respective seller, are not limited by this guarantee.

IAN: 497132_2204

 Service Great Britain

Tel.: 0800 404 7657

E-Mail: deltasport@ldl.co.uk

DELTA-SPORT HANDELSKONTOR GMBH

Wragekamp 6 • DE-22397 Hamburg
GERMANY



09/2022

Delta-Sport-Nr.: HT-11050, HT-11051

08.22.2022 / PM 3:44

IAN 497132_2204

1 