

# SILVERCREST®



[www.lidl-service.com](http://www.lidl-service.com)



## JUICER SFE 450 C1

(DK)

### SAFTPRESSER

Betjeningsvejledning

(NL) (BE)

### SAPCENTRIFUGE

Gebruiksaanwijzing

(FR) (BE)

### CENTRIFUGEUSE

Mode d'emploi

(DE) (AT) (CH)

### ENTSAFTER

Bedienungsanleitung

IAN 311109

(DK) (BE)



DK

Før du læser, vend siden med billeder frem og bliv bekendt med alle apparatets funktioner.

---

FR BE

Avant de lire le mode d'emploi, ouvrez la page contenant les illustrations et familiarisez-vous ensuite avec toutes les fonctions de l'appareil.

---

NL BE

Vouw vóór het lezen de pagina met de afbeeldingen open en maak u vertrouwd met alle functies van het apparaat.

---

DE AT CH

Klappen Sie vor dem Lesen die Seite mit den Abbildungen aus und machen Sie sich anschließend mit allen Funktionen des Gerätes vertraut.

DK	Betjeningsvejledning	Side	1
FR/BE	Mode d'emploi	Page	21
NL/BE	Gebruiksaanwijzing	Pagina	41
DE/AT/CH	Bedienungsanleitung	Seite	61

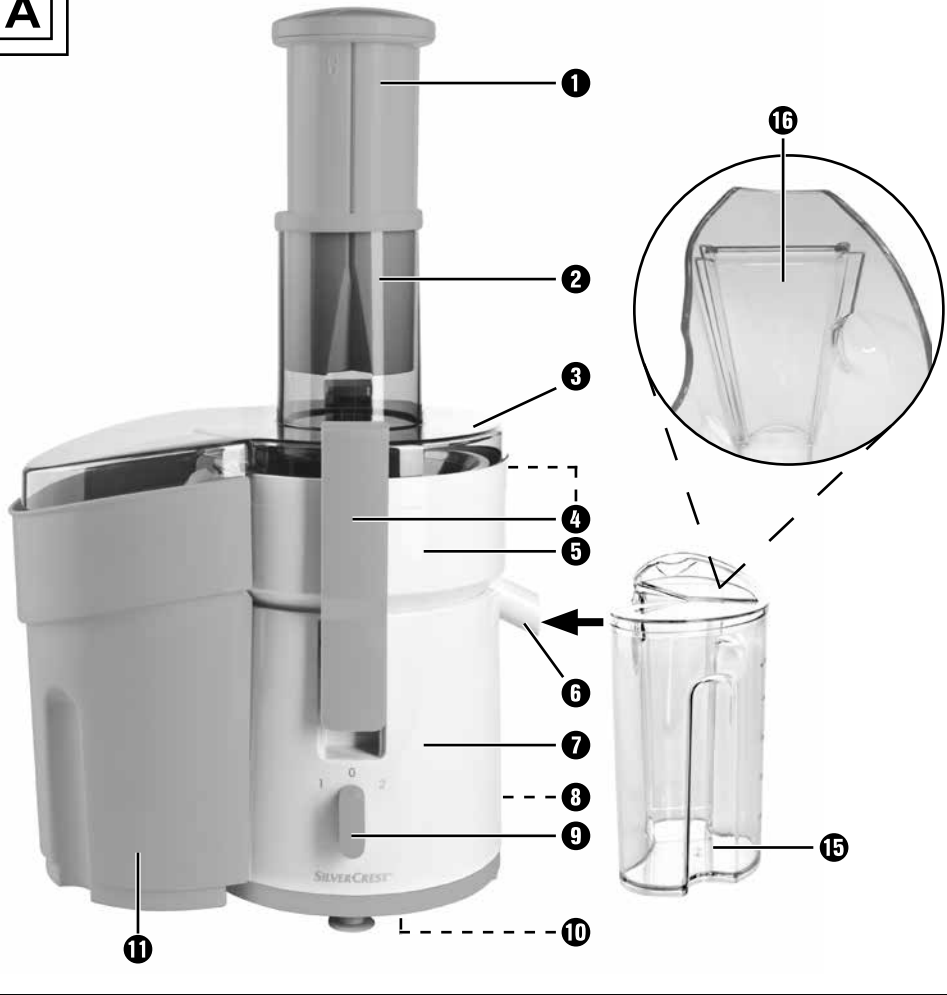
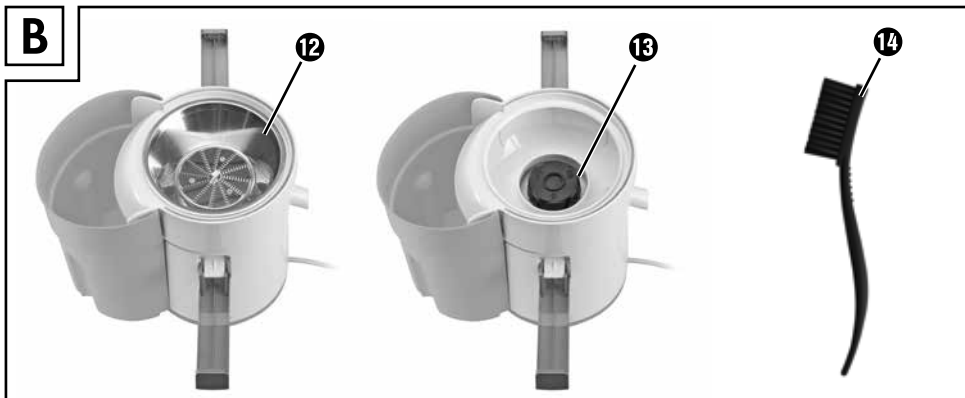
**A****B**

## Indholdsfortegnelse

<b>Indledning</b> .....	<b>2</b>
<b>Anvendelsesområde</b> .....	<b>2</b>
<b>Pakkens indhold</b> .....	<b>2</b>
<b>Beskrivelse af produktet</b> .....	<b>3</b>
<b>Tekniske data</b> .....	<b>3</b>
<b>Sikkerhedsanvisninger</b> .....	<b>4</b>
<b>Samling og betjening af produktet</b> .....	<b>7</b>
<b>Forberedelse af frugter/grøntsager</b> .....	<b>8</b>
<b>Saftpresning</b> .....	<b>8</b>
<b>Tømning af beholderen til frugtkødet samt filteret</b> .....	<b>10</b>
<b>Sådan skilles saftpresseren ad</b> .....	<b>10</b>
<b>Rengøring og vedligeholdelse</b> .....	<b>11</b>
<b>Opbevaring</b> .....	<b>12</b>
<b>Afhjælpning af fejl</b> .....	<b>13</b>
<b>Bortskaffelse</b> .....	<b>14</b>
<b>Garanti for Kompernass Handels GmbH</b> .....	<b>15</b>
Service .....	16
Importør .....	16
<b>Opskrifter</b> .....	<b>17</b>
Sommerdrink .....	17
Æble-pære-jordbær-drik .....	17
Energidrik .....	17
Morgenmadsdrik .....	18
Honningmelondrik .....	18
Sød frugtdrik .....	19
Ananas-mango-drik .....	19
Rødbededrik .....	19
Frugtdrik med peberfrugt .....	20
Fersken-pære-ananas-drik .....	20

## Indledning

Tillykke med købet af dit nye produkt.

Du har valgt et produkt af høj kvalitet. Betjeningsvejledningen er en del af dette produkt. Den indeholder vigtige informationer om sikkerhed, anvendelse og bortskaffelse. Du bør sætte dig ind i alle produktets betjenings- og sikkerhedsanvisninger før brug. Brug kun produktet som beskrevet og kun til de angivne anvendelsesområder. Lad vejledningen følge med produktet, hvis du overdrager det til andre.

## Anvendelsesområde

Produktet er beregnet til presning af saft fra modne og skrællede frugter og grøntsager. Der må kun forarbejdes fødevarer med produktet. Der må kun anvendes originalt tilbehør som beskrevet i denne vejledning. Enhver anden form for anvendelse eller ændring af produktet anses for at være uden for anvendelsesområdet og indebærer betydelige farer for uheld. Dette produkt er udelukkende beregnet til anvendelse i private husholdninger. Produktet er ikke til erhvervsmæssig brug.

## Pakkens indhold

- Saftpresser
- Nylonbørste (i stopperen)
- Betjeningsvejledning

## Beskrivelse af produktet

Figur A:

- ❶ Stopper
- ❷ Påfyldningsåbning
- ❸ Låg
- ❹ Lukkebøjler
- ❺ Saftbeholder
- ❻ Frugtsaftudløb
- ❼ Sokkel
- ❽ Strømledning med strømstik
- ❾ Tænd-/slukknop (2 hastighedstrin)
- ❿ Ledningsopvikling
- ⓫ Beholder (til frugtkød og affald)

Figur B:

- ❿ Filter
- ⓬ Drivaksel
- ⓭ Nylonbørste (ligger i stopperen ved udlevering)

Figur A:

- ⓮ Separat saftopsamlingsbeholder (befinder sig ved udlevering i beholderen til frugtkød og affald)
- ⓯ Skumudskiller

## Tekniske data

Mærkespænding	220 - 240 V ~ (vekselstrøm), 50 Hz
Nominel effekt	450 W
Tid for korttidsdrift	30 minutter
Beskyttelsesklasse	II / □ (dobbeltisolering)
	Alle dele, som kommer i kontakt med fødevarer, er levedsmiddellægte.

### Tid for korttidsdrift

Tiden for korttidsdrift angiver, hvor længe man kan bruge produktet, uden at motoren bliver for varm og tager skade. Efter den angivne korttidsdrift skal der slukkes for produktet, indtil motoren er kølet af.

## Sikkerhedsanvisninger

### **FARE – ELEKTRISK STØD!**

- ▶ Strømforsyningens spænding skal stemme overens med dataene på produktets typeskilt.
- ▶ Lad beskadigede stik eller ledninger udskifte omgående af en autoriseret reparatør eller kundeservice, så farlige situationer undgås.
- ▶ Få omgående produkter, som ikke fungerer korrekt eller er beskadigede, eftersat og repareret af kundeservice.
- ▶ Udsæt ikke produktet for regn, og brug det ikke i fugtige eller våde omgivelser. Sørg for, at ledningen aldrig bliver våd eller fugtig, når produktet er i brug.



Læg aldrig produktets sokkel ned i vand eller andre væsker!

### **ADVARSEL! FARE FOR PERSONSKADER!**

- ▶ Produktet må ikke bruges til andre formål end dem, der er beskrevet i denne vejledning.
- ▶ Produktet skal altid afbrydes fra strømforsyningen, hvis det ikke er under opsyn samt inden montering, afmontering eller rengøring.
- ▶ Produktet må ikke bruges af børn.
- ▶ Produktet og dets tilslutningsledning skal holdes uden for børns rækkevidde.
- ▶ Dette produkt kan bruges af personer med reducerede fysiske, sensoriske eller mentale evner eller manglende erfaring og/eller viden, hvis de er under opsyn eller er blevet oplært i brugen af produktet og de farer, som kan være forbundet med det.
- ▶ Børn må ikke lege med produktet.

**⚠ ADVARSEL! FARE FOR PERSONSKADER!**

- ▶ Hvis det drejelige filter er beskadiget, må produktet ikke længere anvendes!
- ▶ Før udskiftning af tilbehør eller dele, som bevæger sig under drift, skal produktet slukkes og afbrydes fra strømforsyningen.
- ▶ Skæresættet er meget skarpt. Vær forsigtig, når du er i kontakt med det.
- ▶ Brug ikke produktet, hvis den roterende si er beskadiget.
- ▶ For at undgå personskade skal du sørge for, at alle dele er monteret korrekt.



- Stik aldrig hænderne eller genstande ind i påfyldningsåbningen, mens produktet er i gang. Det kan medføre alvorlige kvæstelser eller skader på produktet. Hvis frugtstykkerne ikke kan fjernes ved hjælp af stopperen, skal du slukke for produktet, trække stikket ud og åbne produktet.
- ▶ Sørg for, at strømstikket er let tilgængeligt i tilfælde af fare, og at det ikke er muligt at snuble i strømledningen.
  - ▶ Sluk for produktet efter brug, og træk stikket ud. Produktet må først skilles ad, når motoren står helt stille.
  - ▶ Rør ikke ved roterende dele.
  - ▶ Lad aldrig produktet være uden opsyn under brug.
  - ▶ Sørg for, at produktet står sikkert.
  - ▶ Brug ikke produktet, hvis strømledningen eller stikket er beskadiget.
  - ▶ Brug ikke produktet, hvis det har funktionsfejl, eller hvis det på anden måde er beskadiget eller har været faldet ned.
  - ▶ Anvendelse af tilbehørsdele, som ikke anbefales eller sælges af produktets producent, kan forårsage brand, elektriske stød eller personskader.



## **⚠ Gå frem på følgende måde for at arbejde sikkert:**

- ▶ Træk straks stikket ud af stikkontakten ved fare.
- ▶ Vær altid opmærksom! Hold altid øje med, hvad du laver, og vær altid fornuftig. Brug aldrig produktet, hvis du er ukoncentreret eller føler dig dårligt tilpas.
- ▶ Kontrollér, at produktet er samlet korrekt og fuldstændigt, før du tager det i brug. Produktet kan først sættes i gang, når lukkebøjlerne er lukkede. Hvis lukkebøjlerne løsnes under brug, stopper produktet automatisk.
- ▶ Kontrollér altid, at tænd-/slukknappen står på position "Sluk" ("0"), når du er færdig med at bruge saftpresseren. Motoren skal stå helt stille, før produktet skilles ad.
- ▶ Produktet må ikke anvendes udendørs.

## Samling og betjening af produktet

- Rengør produktet som beskrevet i kapitlet "Rengøring og vedligeholdelse", før det anvendes første gang.
- Vælg et sted, som er velegnet til saftpresseren. Vi anbefaler, at produktet stilles, så strømledningen **3** går bagud til stikkontakten, da det giver den bedste betjening. Nu kan alle elementer betjenes direkte og nemt:
  - foran tænd-/slukknappen **9**,
  - til venstre beholderen til frugtkød og affald **11**,
  - til højre frugtsaftudløbet **6**.

### **⚠ ADVARSEL! FARE FOR PERSONSKADER!**

- ▶ Kontrollér, at produktet er slukket og stikket **8** trukket ud, før du samler produktet.
- 1) Sæt saftbeholderen **5** på produktets sokkel **7**, så de tre fikseringer og udløbet til frugtsaften **6** går ind i åbningerne.
  - 2) Sæt filteret **12** på drivaksen **16**, og tryk det ned, så det kan høres, at det sidder på plads. Kontrollér, at delene sidder godt fast, før du fortsætter med at samle produktet.
  - 3) Stil beholderen til frugtkød og affald **11** ind under udkastet nedefra (se opslagsiden).
  - 4) Sæt låget **3** på saftbeholderen **5**, så påfyldningsåbningen **2** sidder over filterets **12** skæreknive.
  - 5) Sørg for, at låget **3** sidder fast i saftbeholderens åbning **5**. Løft lukkebøjlerne **4**, og sæt dem ind i forhøjningerne på låget **3**.
  - 6) Tryk den nederste del af lukkebøjlerne **4** mod produktet, indtil de går i hak.
  - 7) Sæt skumudskilleren **16** ind i den separate saftbeholder **15**, og sæt låget på. Stil den separate saftbeholder **15** ved siden af produktet, så udløbet til frugtsaft **6** går ned i den separate saftopsamlingsbeholder **15**.
  - 8) Sæt strømstikket **8** i stikkontakten.

## Forberedelse af frugter/grøntsager

- **Vigtigt:** Brug kun moden frugt, da filteret ⑫ ellers kan stoppes til. Det betyder, at filteret ⑫ hele tiden skal rengøres.
- Vask, eller skræl frugterne eller grøntsagerne, du vil presse saft af.
- Store kerner eller sten skal altid fjernes, før frugten fyldes på saftpresseren.
- Frugt med kerner (som æbler, pærer) kan presses med skræl og kernehud. Andre sten (fersken, blommer etc.) og alle store kerner fra f.eks. meloner samt stilke skal fjernes, så saftpresseren ikke beskadiges.
- Frugter med tyk skræl (f.eks. citrusfrugter, meloner, kiwi, roer) skal altid skrælles først.
- Hovedstilkene skal skæres af vindruer.
- Skær frugt eller grøntsager i stykker, så de passer til påfyldningsåbningens ② størrelse.

### BEMÆRK

- ▶ Rosiner egner sig ikke til saftpresning, da de indeholder for lidt saft. Rabarber eller andre fiberholdige grøntsager/frugter egner sig ikke til saftpresning, da fibrene stopper saftpresseren til.

## Saftpresning

### ⚠ ADVARSEL! FARE FOR PERSONSKADER!

- ▶ Stik aldrig hænderne eller genstande ned i påfyldningsåbningen ②, mens saftpresseren kører. Det kan føre til alvorlige personskader og/eller beskadigelse af saftpresseren.

### OBS! MATERIELLE SKADER!

- ▶ Brug aldrig saftpresseren længere end 30 minutter (korttidsfunktion) uden afbrydelse. Lad saftpresseren afkøle efter 30 minutters vedvarende drift. Ellers kan produktet beskadiges.

- 1) Tænd for produktet på tænd-/slukknappen ❸.  
 Brug **hastighedstrin 1** til frugt/grøntsager, der indeholder meget væske.  
 Brug **hastighedstrin 2** til tørre frugter/grøntsager. Brug den følgende tabel som hjælp, men tænk på, at hastighedstrinet kan variere afhængigt af frugternes/grøntsagernes modningsgrad.

Frugter/grøntsager	Hastighedstrin
Tomater	1
Honningmelon	1
Vandmelon	1
Fersken (uden sten)	1
Kiwi (skrællet)	1
Pærer (uden kernehus)	1
Abrikoser (uden sten)	1
Agurk (skrællet)	1
Ananas (skrællet)	2
Appelsiner (skrællet)	2
Gulerødder	2
Æbler	2
Broccoli	2
Fennikel	2

- 2) Hold stopperen ❶ i den ene hånd, og læg frugt- eller grøntsagsstykkerne i påfyldningsåbningen ❷ med den anden hånd. Brug altid stopperen ❶ til at stoppe frugten/grøntsagerne forsigtigt ned i påfyldningsåbningen ❷ med. Fyld flere stykker på, mens frugten eller grøntsagerne presses. Sluk ikke for produktet, mens du fylder på.

### BEMÆRK

- Hold gulerødderne ned i påfyldningsåbningen ❷ en efter en: Gulerodens ende med grønt skal vende nedad og rodspidsen opad.

## BEMÆRK

- ▶ For at undgå, at frugten/grøntsagerne sætter sig fast i påfyldningsåbningen **2**, må du kun fylde på, når saftpresseren er i gang. Hvis der har sat sig frugtstykker fast i påfyldningsåbningen **2**, og de ikke kan fjernes omgående med stopperen **1**, skal du gøre følgende for at undgå, at produktet beskadiges:
  - Sluk straks for produktet, og tag stikket **8** ud.
  - Løsn lukkebøjlerne **4**, og tag låget **3** af.
  - Fjern frugtstykkerne, som sidder fast.
  - Saml produktet igen, og fortsæt med saftpresningen.

- 3) Sluk altid for produktet med det samme, når du er færdig med frugten/grøntsagerne.

## OBS! MATERIELLE SKADER!

- ▶ Rengør saftudløbet **6** og saftbeholderen **5** regelmæssigt og efter hver brug, så det undgås, at saftudløbet **6** stoppes til og/eller produktet ødelægges.

## Tømning af beholderen til frugtkødet samt filteret

- Du kan blive ved med at presse saft ud, indtil beholderen til frugtkød og affald **11** er fyldt op.

## ⚠ ADVARSEL! FARE FOR PERSONSKADER!

- ▶ Træk strømstikket **8** ud, når du tømmer filteret **12**. Det forhindrer, at produktet kan starte ved en fejltagelse.

Hvis frugtsaften pludselig bliver tykkere, eller hvis du kan høre, at motoren kører langsommere, skal filteret **12** tømmes. Når du har taget frugtkødet ud, sættes produktet sammen igen.

## Sådan skilles saftpresseren ad

Hvis du vil skille saftpresseren ad for f.eks. at rengøre den, skal du gå frem på følgende måde:

- 1) Træk stikket **8** ud.
- 2) Åbn lukkebøjlerne **4**.
- 3) Tag låget **3** med stopperen **1** af.
- 4) Tag forsigtigt saftbeholderen **5** af. Derved løsner filteret **12** sig fra drivaksen **13**. Nu kan filteret **12** tages ud af saftbeholderen **5**.

## Rengøring og vedligeholdelse

### **FARE FOR ELEKTRISK STØD!**

► Tag altid stikket **8** ud, før du rengør produktet.



Læg aldrig motoren/soklen **7** ned i vand eller andre væsker, så risikoen for strømstød undgås.

### **ADVARSEL! FARE FOR PERSONSKADER!**

► Tag altid strømstikket **8** ud, før du sætter tilbehørsdele på eller tager dem af.

### **OBS! MATERIELLE SKADER!**

- Alle produktets dele og tilbehør skal rengøres regelmæssigt og efter brug for frugtrester og frugtaffald, så det undgås, at saftudløbet **6** stoppes til, og/eller produktet beskadiges.
- Brug ikke aggressive rengøringsmidler til at rengøre saftpresseren med. Produktet og dens dele må ikke rengøres i kogende vand.

### **BEMÆRK**

- Snavs eller frugtsaft, som er løbet over, skal fjernes omgående, da frugtpletter er vanskelige at fjerne senere.
- Tænd for produktet på tænd-/sluk-knappen **9**.
- Rengør produktets hus og strømledningen **8** med en let fugtig klud.
- Rengør stopper **1**, saftbeholder **5**, separat saftopsamlingsbeholder **15**, skumudskiller **16**, husets låg **3** og beholder til frugtkød og affald **11** i varmt sæbevand og skyl derefter delene grundigt.

### **BEMÆRK**

-  Stopper **1**, saftbeholder **5**, husets låg **3**, separat saftopsamlingsbeholder **15**, skumudskiller **16** og beholder til frugtkød og affald **11** tåler maskinopvask.
- Brug så vidt muligt den øverste kurv i opvaskemaskinen, og undgå at klemme de enkelte dele.

For at rengøre filteret 12 skal du bruge den medfølgende nylonbørste 14:

- Drej låget til stopperen 1, indtil pilen peger mod den åbne lås 10 på stopperskaffet. Nu kan låget tages af. Inden i stopperen 1 sidder nylonbørsten 14. For at lukke låget igen skal du sætte det på, så pilen peger mod den åbne lås 10. Drej derefter, indtil pilen peger mod den lukkede lås 11. Nu sidder låget fast.
- Hold filteret 12 (med undersiden opad) under rindende vand, og rengør det med nylonbørsten 14.

### Misfarvninger:

- Nogle frugter og grøntsager kan misfarve saftpresserens dele vedvarende. Det er ikke skadeligt og forringer ikke produktets funktion.

## Opbevaring

Hvis du ikke bruger saftpresseren i længere tid, skal ledningen vikles omkring ledningsopviklingen 10 på undersiden af saftpresseren.

## Afhjælpning af fejl

Fejl	Mulige årsager	Mulige løsninger
Produktet fungerer ikke.	Strømskiktet <b>8</b> er ikke sluttet til.	Slut produktet til en stikkontakt.
	Produktet er ikke tændt.	Tænd for produktet på Tænd-/slukknappen <b>9</b> .
	Lukkebøjlerne <b>4</b> er ikke låst.	Lås lukkebøjlerne <b>4</b> .
Motoren går i stå under saftpresningen eller kører usædvanligt langsom eller uregelmæssigt.	Filteret <b>12</b> er stoppet til.	Sluk straks for saftpresseren og tag strømskiktet <b>8</b> ud. Fjern delene, der stopper (se kapitlet "Saftpresning").
Frugtaffaldet er for fugtigt og indeholder for meget saft.	Du går for hurtigt frem.	Arbejd langsommere.
	Filteret <b>12</b> er stoppet til.	Rengør filteret <b>12</b> (se kapitlet "Rengøring og vedligeholdelse").
Saften løber ud mellem låget <b>3</b> og saftbeholderen <b>5</b> .	Du går for hurtigt frem.	Arbejd langsommere.
	Filteret <b>12</b> eller saftbeholderen <b>5</b> er stoppet til.	Rengør filteret <b>12</b> og saftbeholderen <b>5</b> (se kapitlet "Rengøring og vedligeholdelse").
	Hastighedstrinet er indstillet for højt.	Indstil hastighedstrin 1 med tænd-/slukknappen <b>9</b> .
Saften sprøjter ud af saftudløbet <b>6</b> .	Du går for hurtigt frem.	Arbejd langsommere.
		Tryk ikke så hårdt på stopperen <b>1</b> , når du fylder mere på.
	Hastighedstrinet er indstillet for højt.	Indstil hastighedstrin 1 med tænd-/slukknappen <b>9</b> .
Under arbejdet løber saften ned ad saftpresserens sokkel <b>7</b> .	Filteret <b>12</b> eller saftudløbet <b>6</b> er stoppet til.	Rengør filteret <b>12</b> og saftudløbet <b>6</b> (se kapitlet "Rengøring og vedligeholdelse").
	Hastighedstrinet er indstillet for højt.	Indstil hastighedstrin 1 med tænd-/slukknappen <b>9</b> .



## Bortskaffelse



**Bortskaf ikke produktet sammen med det almindelige husholdningsaffald. Dette produkt er underlagt det europæiske direktiv 2012/19/EU.**

Bortskaf produktet via en godkendt bortskaffelsesvirksomhed eller den kommunale genbrugsplads. Følg de aktuelt gældende regler. Henvend dig i tvivlstilfælde til den lokale genbrugsplads.



Du kan få oplysninger hos kommunen om bortskaffelse af udtjente produkter.

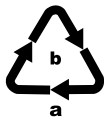

Bortskaf emballagen miljøvenligt.

Vær opmærksom på mærkningen på de forskellige emballagematerialer, og aflever dem sorteret til bortskaffelse. Emballagematerialerne er mærket med forkortelserne (a) og tallene (b) med følgende betydning:

1-7: Plast,

20-22: Papir og pøp,

80-98: Kompositmaterialer.



Emballagen består af miljøvenlige materialer, som kan bortskaffes på de lokale genbrugspladser.

## Garanti for Kompernass Handels GmbH

Kære kunde

På dette produkt får du 3 års garanti fra købsdatoen. I tilfælde af mangler ved produktet har du en række juridiske rettigheder i forhold til sælgeren af produktet. Dine juridiske rettigheder forringes ikke af den nedenfor anførte garanti.

### Garantibetingelser

Garantiperioden begynder på købsdatoen. Opbevar venligst din originale kvittering et sikkert sted. Dette dokument er nødvendigt for at kunne dokumentere købet.

Hvis der inden for tre år fra købsdatoen for dette produkt opstår en materiale- eller fabrikationsfejl, vil produktet – efter vores valg – blive repareret eller ombyttet gratis for dig. Denne garantiydelse forudsætter, at det defekte produkt og købsbeviset (kvittering) afleveres inden for tre-års-fristen, og der gives en kort skriftlig beskrivelse af, hvori manglen består, og hvornår den er opstået.

Hvis defekten er dækket af vores garanti, får du et repareret eller et nyt produkt retur. Reparation eller ombytning af produktet udløser ikke en ny garantiperiode.

### Garantiperiode og juridiske mangelkrav

Garantiperioden forlænges ikke, hvis der gøres brug af garantien. Det gælder også for udskiftede og reparerede dele. Skader og mangler, som eventuelt allerede fandtes ved køb, samt manglende dele, skal anmeldes straks efter udpakningen. Når garantiperioden er udløbet, er reparation af skader betalingspligtig.

### Garantiens omfang

Produktet er produceret omhyggeligt efter strenge kvalitetsretningslinjer og testet grundigt inden leveringen.

Garantien dækker materiale- og fabrikationsfejl. Denne garanti omfatter ikke produktdele, der er udsat for normal slitage, og derfor kan betragtes som sliddele, eller for skader på skrøbelige dele, som f.eks. kontakter, batterier, bageforme eller dele som er lavet af glas.

Denne garanti bortfalder, hvis produktet er blevet beskadiget, ikke er forskriftsmæssigt anvendt eller vedligeholdt. For at sikre forskriftsmæssig anvendelse af produktet skal alle anvisninger nævnt i betjeningsvejledningen nøje overholdes. Anvendelsesformål og handlinger, som frarådes eller der advares imod i betjeningsvejledningen, skal ubetinget undgås.

Produktet er kun beregnet til privat og ikke til kommercielt brug. Ved misbrug og uhensigtsmæssig brug, anvendelse af vold og ved indgreb, som ikke er foretaget af vores autoriserede serviceafdeling, bortfalder garantien.

## Afvikling af garantisager

For at sikre en hurtig behandling af din anmeldelse bør du følge nedenstående anvisninger:

- Ved alle forespørgsler bedes du have kvitteringen og artikelnummeret (f.eks. IAN 12345) klar som dokumentation for købet.
- Artikelnummeret kan du finde på typeskiltet, som indgravering, på vejledningens forside (nederst til venstre) eller som et klæbemærke på bag- eller undersiden.
- Hvis der opstår funktionsfejl eller øvrige mangler, bedes du først kontakte nedennævnte serviceafdeling **telefonisk** eller **via e-mail**.
- Et produkt, der er registreret som defekt, kan du derefter indsende portofrit til den oplyste serviceadresse med vedlæggelse af købsbevis (kvittering) og en beskrivelse af, hvori manglen består, og hvornår den er opstået.



På [www.lidl-service.com](http://www.lidl-service.com) kan du downloade denne og mange andre håndbøger, produktvideoer og software.

## Service



**Service Danmark**

Tel.: 32 710005

E-Mail: [kompernass@lidl.dk](mailto:kompernass@lidl.dk)

IAN 311109

## Importør

Bemærk at den efterfølgende adresse ikke er en serviceadresse. Kontakt først det nævnte servicested.

KOMPERNASS HANDELS GMBH

BURGSTRASSE 21

DE-44867 BOCHUM

TYSKLAND

[www.kompernass.com](http://www.kompernass.com)

## Opskrifter

### Sommerdrink

2 personer

#### Ingredienser

- 1 stort stykke vandmelon
- 1 citron
- 4 æbler, sødt-syrlige (f.eks. "Jonagold" eller "Jonathan")

#### Tilberedning

- 1) Forbered vandmelon, citron og æbler efter anvisningerne i vejledningen til saftpresseren.
- 2) Pres vandmelon, citronen og æblerne.
- 3) Servér sommerdrinken afkølet.

### Æble-pære-jordbær-drink

2 personer

#### Ingredienser

- 1 æble, grønt (f.eks. "Granny Smith")
- 3 små, modne pærer
- 10 mellemstore jordbær

#### Tilberedning

- 1) Forbered æble, pærer og jordbær efter anvisningerne i vejledningen til saftpresseren.
- 2) Kør det hele gennem saftpresseren.
- 3) Bland saften og server drinken omgående.

### Energidrink

2 personer

#### Ingredienser

- 2 æbler, søde (f.eks. "Red Delicious")
- 2 store abrikoser
- 1 stor pære
- 250 ml dansk vand
- Knust is

## Tilberedning

- 1) Forbered æbler, abrikoser og pære efter anvisningerne i vejledningen til saftpresseren.
- 2) Pres æblerne, abrikoserne og pæren.
- 3) Bland saften og tilsæt dansk vand.
- 4) Servér drinken med knust is.

## Morgenmadsdrink

2 personer

### Ingredienser

- 4 - 5 gulerødder
- 2 æbler
- 1 tsk. olivenolie

### Tilberedning

- 1) Forbered gulerødder og æbler efter anvisningerne i vejledningen til saftpresseren.
- 2) Pres først saften ud af gulerødderne og derefter af æblerne.
- 3) Tilsæt olivenolien.
- 4) Rør det hele godt igennem.

## Honningmelondrink

2 personer

### Ingredienser

- ca. 1/3 honningmelon
- 1 mango
- 1 æble, sødt-syrligt (f.eks. "Jonagold" eller "Jonathan")
- 1 æble, grønt (f.eks. "Granny Smith")

### Tilberedning

- 1) Forbered melon, mango og æbler efter anvisningerne i vejledningen til saftpresseren.
- 2) Pres først saften ud af melonen, derefter af mangoen og æblerne. Rør det hele godt sammen.

## Sød frugtdrink

2 personer

### Ingredienser

- ½ honningmelon
- 4 ferskner
- 200 g druer uden kerner
- 6 mangoer

### Tilberedning

- 1) Forbered honningmelon, ferskner, druer og mangoer efter anvisningerne i vejledningen til saftpresseren.
- 2) Pres frugterne en efter en.
- 3) Bland saften og server drinken let afkølet.

## Ananas-mango-drink

2 personer

### Ingredienser

- ½ ananas
- ½ mango
- 1 æble
- 1 appelsin
- 2 tsk. hvedekimsolie

### Tilberedning

- 1) Forbered ananas, mango, æble og appelsin efter anvisningerne i vejledningen til saftpresseren.
- 2) Pres først saften ud af ananassen og derefter mangoen.
- 3) Pres saften ud af æblet og appelsinen.
- 4) Bland saften.
- 5) Tilsæt 2 tsk hvedekimsolie, og rør det hele sammen.

## Rødbededrink

2 personer

### Ingredienser

- 1 rødbede
- 3 appelsiner
- 2 spsk. ribs

## Tilberedning

- 1) Forbered rødbede, appelsiner og ribs efter anvisningerne i vejledningen til saftpresseren.
- 2) Pres rødbeden, appelsinerne og ribsene og bland saften.

## Frugtdrink med peberfrugt

2 personer

### Ingredienser

- 2 gule peberfrugter
- 3 appelsiner
- 2 æbler
- 2 pærer
- ½ grapefrugt

### Tilberedning

- 3) Forbered peberfrugt, appelsin, æble, pære og grapefrugt efter anvisningerne i vejledningen til saftpresseren.
- 4) Pres alle frugter en efter en og server saften omgående.

## Fersken-pære-ananas-drik

2 personer

### Ingredienser

- 2 ferskner
- 2 små pærer
- ½ ananas

### Tilberedning

- 1) Forbered fersken, pære og ananas efter anvisningerne i vejledningen til saftpresseren.
- 2) Pres alle frugter en efter en og server saften omgående.

### BEMÆRK

- Opskrifter uden garanti. Alle oplysninger om ingredienser og tilberedning er vejledende. Supplér disse opskriftsforslag med dine egne erfaringer.

## Table des matières

<b>Introduction</b> .....	<b>22</b>
<b>Utilisation conforme à l'usage prévu</b> .....	<b>22</b>
<b>Matériel livré</b> .....	<b>22</b>
<b>Description de l'appareil</b> .....	<b>23</b>
<b>Caractéristiques techniques</b> .....	<b>23</b>
<b>Consignes de sécurité</b> .....	<b>24</b>
<b>Montage et utilisation de l'appareil</b> .....	<b>27</b>
<b>Préparation des fruits/légumes</b> .....	<b>28</b>
<b>Extraction du jus</b> .....	<b>28</b>
<b>Vider le récipient de pulpe de fruits et le filtre</b> .....	<b>30</b>
<b>Démontage de la centrifugeuse</b> .....	<b>30</b>
<b>Nettoyage et entretien</b> .....	<b>31</b>
<b>Entreposage</b> .....	<b>32</b>
<b>Dépannage</b> .....	<b>33</b>
<b>Mise au rebut</b> .....	<b>34</b>
<b>Garantie de Kompernass Handels GmbH</b> .....	<b>35</b>
Service après-vente .....	36
Importateur .....	36
<b>Recettes</b> .....	<b>37</b>
Boisson estivale .....	37
Boisson aux pommes, aux poires et aux fraises .....	37
Boisson énergétique .....	37
Boisson pour le petit-déjeuner .....	38
Boisson au melon jaune .....	38
Boisson fruitée sucrée .....	39
Boisson à l'ananas et à la mangue .....	39
Boisson à la betterave rouge .....	39
Boisson aux fruits et au poivron .....	40
Boisson aux pêches, aux poires et à l'ananas .....	40



## Introduction

Toutes nos félicitations pour l'achat de votre nouvel appareil.

Vous venez ainsi d'opter pour un produit de grande qualité. Le mode d'emploi fait partie intégrante de ce produit. Il contient des remarques importantes concernant la sécurité, l'usage et la mise au rebut. Avant d'utiliser le produit, veuillez vous familiariser avec toutes les consignes d'utilisation et de sécurité. N'utilisez le produit que conformément aux consignes et pour les domaines d'utilisation prévus. Si vous cédez le produit à un tiers, remettez-lui également tous les documents.

## Utilisation conforme à l'usage prévu

L'appareil est destiné à l'extraction du jus des fruits et des légumes mûrs et épluchés. L'appareil ne doit être utilisé qu'avec des produits alimentaires. Seuls des accessoires d'origine comme ceux décrits dans ce mode d'emploi doivent être utilisés. Toute utilisation autre ou modification de l'outil est considérée comme étant non conforme et s'accompagne de risques d'accident considérables. Le fabricant n'assume aucune responsabilité pour les dommages résultant d'une utilisation non conforme à l'usage prévu. Cet appareil est exclusivement réservé à un usage domestique. Cet appareil n'est pas conçu pour un usage professionnel.

## Matériel livré

- Centrifugeuse
- Brosse en nylon (dans le poussoir)
- Mode d'emploi

## Description de l'appareil

Figure A :

- ❶ Poussoir
- ❷ Goulotte
- ❸ Couvercle
- ❹ Brides
- ❺ Réservoir de jus
- ❻ Bec verseur de jus
- ❼ Socle de l'appareil
- ❽ Cordon d'alimentation avec fiche secteur
- ❾ Bouton marche/arrêt (2 niveaux de vitesse)
- ❿ Enroulement du câble
- ⓫ Récipient (pour la pulpe de fruit et le marc)



Figure B :

- ❿ Filtre
- ⓫ Arbre d'entraînement
- ⓬ Brosse en nylon (se situe dans le poussoir à la livraison)

Figure A :

- ⓭ Récipient récupérateur de jus à part (à la livraison, il se trouve dans le récipient recevant la pulpe des fruits et le marc)
- ⓮ Séparateur de mousse

## Caractéristiques techniques

Tension nominale	220 - 240 V ~ (courant alternatif), 50 Hz
Puissance nominale	450 W
Temps d'opération par intermittence	30 minutes
Classe de protection	II /  (double isolation)
	Tous les éléments de cet appareil, entrant en contact avec les aliments sont approuvés pour le contact alimentaire.

### Temps d'opération par intermittence

Le temps d'opération par intermittence indique pendant combien de temps l'appareil peut être opéré sans que le moteur ne surchauffe ou ne subisse de dommages. Suite au temps d'opération par intermittence, l'appareil doit être éteint jusqu'à ce que le moteur soit refroidi.

## Consignes de sécurité

### **DANGER – RISQUE DE CHOC ÉLECTRIQUE !**

- ▶ La tension de la source de courant doit correspondre aux indications figurant sur la plaque signalétique de l'appareil.
- ▶ Faites immédiatement remplacer la fiche secteur ou le cordon d'alimentation endommagé par des techniciens spécialisés agréés ou par le service après-vente pour éviter tout risque.
- ▶ Les appareils qui ne fonctionnent pas correctement ou qui sont endommagés doivent être immédiatement contrôlés et réparés par le service après-vente.
- ▶ N'exposez pas l'appareil à la pluie et ne l'utilisez jamais dans un environnement humide ou mouillé. Veillez à ce que le cordon d'alimentation ne soit jamais mouillé ou humide pendant le fonctionnement de l'appareil.



N'immergez jamais le socle de l'appareil dans l'eau ou d'autres liquides !

### **AVERTISSEMENT ! RISQUE DE BLESSURES !**

- ▶ N'utilisez pas l'appareil à d'autres fins que celles décrites dans ce mode d'emploi.
- ▶ En cas d'absence de surveillance et avant l'assemblage, le désassemblage ou le nettoyage, l'appareil doit toujours être débranché du secteur.
- ▶ L'appareil ne doit pas être utilisé par des enfants.
- ▶ Tenez l'appareil et son cordon de raccordement hors de portée des enfants.

**⚠ AVERTISSEMENT ! RISQUE DE BLESSURES !**

- ▶ Cet appareil peut être utilisé par des personnes ayant des capacités physiques, sensorielles ou mentales réduites ou un manque d'expérience et de connaissances, à condition qu'elles aient reçu une supervision ou des instructions concernant l'utilisation de l'appareil en toute sécurité et qu'elles comprennent les dangers encourus.
- ▶ Ne pas laisser les enfants jouer avec l'appareil.
- ▶ Si le filtre rotatif est endommagé, il ne faut pas continuer à utiliser l'appareil !
- ▶ Avant de changer les accessoires ou les pièces supplémentaires mobiles lors de l'utilisation, l'appareil doit être à l'arrêt et débranché du secteur.
- ▶ Les lames sont extrêmement tranchantes. Manipulez-les avec précaution.
- ▶ N'utilisez jamais l'appareil si le filtre rotatif est endommagé.
- ▶ Afin d'éviter des blessures, veillez à ce toutes les pièces soient correctement insérées.



- Lorsque vous utilisez l'appareil, n'introduisez jamais les mains ou tout autre objet dans l'orifice de remplissage. Vous risquez des blessures graves ou d'endommager l'appareil. Si vous ne pouvez pas retirer les morceaux de fruits à l'aide du poussoir, arrêtez l'appareil, débranchez la fiche secteur et ouvrez l'appareil.
- ▶ Assurez-vous que la fiche secteur reste rapidement accessible en cas de danger et que personne ne puisse trébucher sur le cordon d'alimentation.
  - ▶ Après utilisation, éteignez l'appareil et débranchez la fiche secteur. Démontez l'appareil uniquement lorsque le moteur s'est totalement immobilisé.
  - ▶ Ne touchez pas les pièces en rotation.

## **⚠ Avertissement ! Risque de blessures !**

- ▶ Ne jamais laisser l'appareil sans surveillance lorsqu'il est en service.
- ▶ Veillez à ce que l'appareil soit posé sur une surface stable.
- ▶ Ne continuez pas à utiliser l'appareil si le cordon d'alimentation ou la fiche secteur est endommagé.
- ▶ Ne continuez pas à utiliser l'appareil en cas de dysfonctionnements ou lorsqu'il a subi un autre dommage ou qu'il est tombé.
- ▶ L'utilisation de pièces accessoires qui ne sont pas recommandées ou vendues par le fabricant de l'appareil peut causer un incendie, des chocs électriques ou des blessures.

## **⚠ Comment se comporter en respectant les consignes de sécurité :**

- ▶ En cas de danger, débrancher immédiatement la fiche secteur de la prise secteur.
- ▶ Soyez toujours attentif ! Veillez toujours à ce que vous faites et agissez avec raison. N'utilisez en aucun cas l'appareil lorsque vous n'êtes pas concentré ou lorsque vous vous sentez mal.
- ▶ Assurez-vous que l'appareil a été correctement et intégralement assemblé avant de le mettre en service. L'appareil ne peut être mis en marche qu'après la fermeture des brides. Si les brides se détachent en cours d'utilisation, l'appareil s'arrête automatiquement.
- ▶ Assurez-vous après utilisation que le bouton marche/arrêt est réglé sur la position « Arrêt » (« 0 »). Attendez que le moteur soit complètement immobile avant de démonter l'appareil.
- ▶ N'utilisez pas l'appareil à l'extérieur.

## Montage et utilisation de l'appareil

- Nettoyez l'appareil avant la première utilisation, comme cela est décrit au chapitre « Nettoyage et entretien ».
- Installez la centrifugeuse à un emplacement approprié. Pour assurer une manipulation optimale, nous préconisons de placer l'appareil de manière à faire passer le cordon d'alimentation 8 à l'arrière jusqu'à la prise secteur. Tous les éléments sont accessibles directement et aisément :
  - en face de vous, le bouton marche/arrêt 9,
  - à gauche le récipient pour la pulpe de fruit et le marc 11,
  - à droite le bec verseur de jus 6.

### **⚠ AVERTISSEMENT ! RISQUE DE BLESSURE !**

- ▶ Assurez-vous que l'appareil est arrêté et que la fiche secteur 8 est débranchée avant de remonter l'appareil.

- 1) Placez le réservoir de jus 5 sur le socle de l'appareil 7, de sorte à introduire les trois tenons et le bec verseur de jus 6 dans les évidements.
- 2) Mettez en place le filtre 12 sur l'arbre d'entraînement 13 et abaissez-le jusqu'à ce que vous constatiez qu'il s'encliquète. Vérifiez s'il est parfaitement en place avant de continuer l'assemblage.
- 3) Poussez le récipient pour la pulpe de fruit et le marc 11 par le bas sous l'orifice d'éjection (voir le volet dépliant).
- 4) Placez le couvercle 3 sur le réservoir de jus 5, de manière à positionner la goulotte 2 au-dessus des lames du filtre 12.
- 5) Assurez-vous que le couvercle 3 est solidement en place dans l'évidement du réservoir de jus 5. Soulevez les brides 4 et faites-les encliqueter dans les convexités du couvercle 3.
- 6) Appuyez la partie inférieure des brides 4 contre l'appareil jusqu'à ce qu'elles s'encliquètent.
- 7) Poussez le séparateur de mousse 16 dans le récipient de collecte du jus 15 et mettez le couvercle. Placez le récipient de collecte du jus 15 séparé à côté de l'appareil de manière à ce que le bec verseur de jus 6 s'encliquète dans le récipient de collecte du jus 15 séparé.
- 8) Enfichez la fiche secteur 8 dans la prise secteur.

## Préparation des fruits/légumes

- **Important :** N'utilisez que des fruits suffisamment mûrs afin d'éviter de boucher le filtre ⑫. Vous seriez alors obligé de nettoyer régulièrement le filtre ⑫.
- Lavez ou épluchez les fruits ou les légumes que vous prévoyez de passer à la centrifugeuse.
- Enlevez toujours les pépins et les noyaux avant de verser les fruits.
- Les fruits à pépins (comme les pommes ou les poires) peuvent être passés avec leur peau et les pépins. Les autres noyaux (pêches, prunes, etc.), tous les autres grands noyaux (melons, etc.) et tiges doivent être enlevés pour éviter d'endommager l'appareil.
- Les fruits avec une écorce épaisse (par ex. agrumes, melons, kiwis, carottes) doivent toujours être épluchés auparavant.
- Enlevez la tige principale des raisins.
- Coupez les fruits ou les légumes en morceaux adaptés aux dimensions de la goulotte ②.

### REMARQUE

- ▶ Les raisins secs ne peuvent pas être centrifugés car ils ne contiennent pas suffisamment de jus. La rhubarbe ou les autres fruits/légumes filandreux ne sont pas indiqués pour la centrifugeuse car leurs fibres la bouchent.

## Extraction du jus

### AVERTISSEMENT ! RISQUE DE BLESSURE !

- ▶ N'introduisez jamais les mains ou un objet dans la goulotte ② pendant que l'appareil fonctionne. Vous risquez de vous blesser grièvement et/ou d'endommager la centrifugeuse.

### ATTENTION ! RISQUE DE DÉGÂTS MATÉRIELS !

- ▶ Ne faites pas fonctionner la centrifugeuse pendant plus de 30 minutes (durée d'utilisation courte) en continu. Laissez refroidir la centrifugeuse après 30 minutes d'utilisation prolongée. Vous risquez autrement d'endommager l'appareil.

- 1) Mettez en marche l'appareil avec le bouton marche/arrêt **9**.  
 Pour les fruits et légumes contenant beaucoup de liquide, utilisez le **niveau de vitesse 1**.  
 Pour les fruits et légumes plus secs, choisissez le **niveau de vitesse 2**.  
 Vous pouvez vous orienter au tableau suivant, ayez cependant à l'esprit qu'en fonction du degré de maturité des fruits/légumes, le niveau de vitesse peut varier :

Fruits/légumes	Niveau de vitesse
Tomates	1
Melon jaune	1
Pastèque	1
Pêches (sans noyau)	1
Kiwi (épluché)	1
Poires (sans trognon)	1
Abricots (sans noyau)	1
Concombre (épluché)	1
Ananas (épluché)	2
Oranges (épluchées)	2
Carottes	2
Pommes	2
Brocolis	2
Fenouil	2

- 2) Tout en maintenant le poussoir **1** d'une main, introduisez les morceaux de fruits/légumes de l'autre main dans la goulotte **2**. Utilisez toujours le poussoir **1** pour introduire doucement les fruits/légumes dans la goulotte **2**. Ajoutez d'autres morceaux pendant que les fruits/légumes sont passés. Vous n'avez pas besoin d'éteindre l'appareil.

## REMARQUE

- Introduisez les carottes une par une dans la goulotte **2** : le bout vert de la carotte doit pointer vers le bas et la pointe vers le haut.



## REMARQUE

- ▶ Pour éviter que les fruits/légumes se bloquent dans la goulotte **2**, introduisez-les uniquement lorsque l'appareil est en marche. Lorsque des morceaux de fruits sont bloqués dans la goulotte **2** et que vous ne pouvez pas les enlever immédiatement à l'aide du poussoir **1**, procédez comme indiqué ci-après pour éviter d'endommager l'appareil :
  - arrêtez immédiatement l'appareil et débranchez la fiche secteur **8**.
  - Détachez les brides **4** et retirez le couvercle **3**.
  - Enlevez les morceaux de fruits bloqués.
  - Remontez l'appareil et reprenez les opérations.

- 3) Arrêtez toujours l'appareil immédiatement dès que tous les fruits/légumes sont passés.

## ATTENTION ! RISQUE DE DÉGÂTS MATÉRIELS !

- ▶ Nettoyez régulièrement et après chaque utilisation le bec verseur de jus **6** et le réservoir de jus **5** pour éviter que le bec verseur de jus **6** ne se bouche et/ou que l'appareil ne soit endommagé.

## Vider le récipient de pulpe de fruits et le filtre

- Vous pouvez extraire le jus jusqu'à ce que le récipient pour la pulpe de fruit et le marc **11** soit rempli.

## ⚠ AVERTISSEMENT ! RISQUE DE BLESSURE !

- ▶ Débranchez la fiche secteur **8** lorsque vous videz le filtre **12**. Vous évitez ainsi tout démarrage accidentel du moteur.

Si le jus de fruit s'épaissit brusquement ou si vous entendez que le moteur tourne moins vite, cela indique que le filtre **12** doit être vidé. Remontez l'appareil après avoir retiré la pulpe de fruit.

## Démontage de la centrifugeuse

Procédez comme indiqué ci-après pour démonter la centrifugeuse, par exemple pour la nettoyer :

- 1) Débranchez la fiche secteur **8**.
- 2) Ouvrez les brides **4**.
- 3) Retirez le couvercle **3** avec le poussoir **1**.
- 4) Soulevez doucement le réservoir de jus **5**. Le filtre **12** se désolidarise alors de l'arbre d'entraînement **13**. Vous pouvez maintenant retirer le filtre **12** du réservoir de jus **5**.

## Nettoyage et entretien

### **DANGER – RISQUE D'ÉLECTROCUTION !**

- ▶ Retirez toujours la fiche secteur **8** avant de nettoyer l'appareil.
-  N'immergez jamais le moteur/socle de l'appareil **7** dans l'eau ou un autre liquide pour éviter un choc électrique.

### **AVERTISSEMENT ! RISQUE DE BLESSURE !**

- ▶ Débranchez toujours la fiche secteur **8** avant de mettre en place ou d'enlever des accessoires.

### **ATTENTION ! RISQUE DE DÉGÂTS MATÉRIELS !**

- ▶ Nettoyez régulièrement et après chaque utilisation les restes de fruits et de marc sur toutes les pièces de l'appareil et les accessoires pour éviter que le bec verseur de jus **6** ne se bouche et/ou que l'appareil ne soit endommagé.
- ▶ N'utilisez pas de nettoyant agressif pour nettoyer la centrifugeuse. L'appareil et ses éléments ne doivent pas être nettoyés à l'eau brûlante.



### **REMARQUE**

- ▶ Nettoyez immédiatement les salissures ou les débordements de jus de fruit car les taches de fruit sont plus difficiles à éliminer par la suite.
- Arrêtez l'appareil avec le bouton marche/arrêt **9**.
- Nettoyez le corps de l'appareil et le cordon d'alimentation **8** à l'aide d'un chiffon légèrement humecté.
- Nettoyez le poussoir **1**, le récipient à jus **5**, le récipient récupérateur de jus à part **15**, le séparateur de mousse **16**, le couvercle du boîtier **3** et le récipient recevant la pulpe des fruits et le marc **11** avec de l'eau savonneuse chaude et rincez-les ensuite soigneusement.

### **REMARQUE**

- ▶  Le poussoir **1**, le récipient à jus **5**, le couvercle du boîtier **3**, le récipient récupérateur de jus à part **15**, le séparateur de mousse **16** et le récipient recevant la pulpe des fruits et le marc **11** vont au lave-vaisselle et peuvent être lavés en lave-vaisselle.
- ▶ Utilisez si possible le panier du haut du lave-vaisselle en veillant ce faisant à ne pas coincer les pièces.

Pour nettoyer le filtre 12 Utilisez la brosse en nylon fournie 14 :

- Tournez le couvercle du poussoir 1 jusqu'à ce que la flèche sur le cadenas ouvert  pointe vers le poussoir. Vous pouvez à présent retirer le couvercle. À l'intérieur du poussoir 1 se trouve la brosse en nylon 14. Pour refermer le couvercle, repositionnez-le de manière à aligner la flèche sur le cadenas ouvert . Tournez-le ensuite jusqu'à ce que la flèche soit alignée sur le cadenas fermé . Le couvercle est à présent bien en place.
- Passez le filtre 12 (avec le dessous orienté en haut) sous l'eau courante et nettoyez-le à l'aide de la brosse en nylon. 14.

### Changement de couleur :

- Certains fruits ou légumes peuvent colorer durablement les pièces de la centrifugeuse. Cela n'est pas nocif et ne perturbe pas le fonctionnement de l'appareil.

## Entreposage

Si la centrifugeuse reste inutilisée pendant une période assez longue, enroulez le cordon sur l'enroulement du câble 10 en-dessous de la centrifugeuse.

## Dépannage

Panne	Causes possibles	Solutions possibles
L'appareil ne fonctionne pas.	La fiche secteur <b>8</b> n'est pas branchée.	Branchez l'appareil sur une prise secteur.
	L'appareil n'est pas allumé.	Mettre en marche l'appareil avec le bouton marche/arrêt <b>9</b> .
	Les brides <b>4</b> ne sont pas verrouillées.	Verrouillez les brides <b>4</b> .
Le moteur s'arrête de fonctionner pendant l'extraction du jus ou tourne de manière anormalement lente ou irrégulière.	Le filtre <b>12</b> est bouché.	Éteignez immédiatement la centrifugeuse et retirez la fiche secteur <b>8</b> . Éliminez le bouchon (voir chapitre « Extraction du jus »).
Le marc est trop humide et vous n'obtenez pas suffisamment de jus.	Vous travaillez trop vite.	Travaillez plus lentement.
	Le filtre <b>12</b> est bouché.	Nettoyez le filtre <b>12</b> (voir chapitre « Nettoyage et entretien »).
Le jus fuit entre le bord du couvercle du couvercle <b>3</b> et du réservoir de jus <b>5</b> .	Vous travaillez trop vite.	Travaillez plus lentement.
	Le filtre <b>12</b> ou le réservoir de jus <b>5</b> est bouché.	Nettoyez le filtre <b>12</b> et la centrifugeuse <b>5</b> (voir chapitre « Nettoyage et entretien »).
	Le niveau de vitesse est réglé trop fort.	Réglez le niveau de vitesse 1 à l'aide du bouton marche/arrêt <b>9</b> .
Le jus est projeté hors du bec verseur de jus <b>6</b> .	Vous travaillez trop vite.	Travaillez plus lentement. Lorsque vous poussez à nouveau, ne pressez pas trop fort sur le poussoir <b>1</b> .
	Le niveau de vitesse est réglé trop fort.	Réglez le niveau de vitesse 1 à l'aide du bouton marche/arrêt <b>9</b> .
Le jus coule sur le socle de l'appareil <b>7</b> en cours d'utilisation.	Le filtre <b>12</b> ou le bec verseur de jus <b>6</b> est bouché.	Nettoyez le filtre <b>12</b> et le bec verseur de jus <b>6</b> (voir chapitre « Nettoyage et entretien »).
	Le niveau de vitesse est réglé trop fort.	Réglez le niveau de vitesse 1 à l'aide du bouton marche/arrêt <b>9</b> .

## Mise au rebut



**Ne jetez jamais l'appareil avec les ordures ménagères. Ce produit est assujéti à la directive européenne 2012/19/EU DEEE (déchets d'équipements électriques et électroniques).**

Éliminez l'appareil par l'intermédiaire d'une entreprise de traitement des déchets autorisée ou via le service de recyclage de votre commune. Respectez la réglementation en vigueur. En cas de doute, veuillez contacter votre centre de recyclage.



Renseignez-vous auprès de votre commune pour connaître les possibilités de mise au rebut de votre appareil usagé.

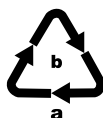

Éliminez l'emballage d'une manière respectueuse de l'environnement. Observez le marquage sur les différents matériaux d'emballage et triez-les séparément si nécessaire. Les matériaux d'emballage sont repérés par des abréviations (a) et des numéros (b) qui ont la signification suivante:

1-7 : Plastiques,  
20-22 : Papier et carton,  
80-98 : Matériaux composites.



L'emballage se compose de matériaux respectueux de l'environnement qu'il est possible d'éliminer via les centres de recyclage locaux.

## Garantie de Kompernass Handels GmbH

Chère cliente, cher client,

Cet appareil est garanti 3 ans à partir de la date d'achat. Si ce produit venait à présenter des vices, vous disposez de droits légaux face au vendeur de ce produit. Vos droits légaux ne sont pas restreints par notre garantie présentée ci-dessous.

### Conditions de garantie

La période de garantie débute à la date de l'achat. Veuillez bien conserver le ticket de caisse d'origine. Ce document servira de preuve d'achat.

Si dans un délai de trois ans suivant la date d'achat de ce produit, un vice de matériel ou de fabrication venait à apparaître, le produit sera réparé ou remplacé gratuitement par nos soins, selon notre choix. Cette prestation de garantie nécessite dans un délai de trois ans la présentation de l'appareil défectueux et du justificatif d'achat (ticket de caisse) ainsi que la description brève du vice et du moment de son apparition.

Si le vice est couvert par notre garantie, vous recevrez le produit réparé ou un nouveau produit en retour. Aucune nouvelle période de garantie ne débute avec la réparation ou l'échange du produit.

### Période de garantie et réclamation légale pour vices cachés

L'exercice de la garantie ne prolonge pas la période de garantie. Cette disposition s'applique également aux pièces remplacées ou réparées. Les dommages et vices éventuellement déjà présents à l'achat doivent être signalés immédiatement après le déballage. Toute réparation survenant après la période sous garantie fera l'objet d'une facturation.

### Étendue de la garantie

L'appareil a été fabriqué avec soin conformément à des directives de qualité strictes et consciencieusement contrôlé avant sa livraison.

La prestation de garantie est valable pour des vices de matériel et de fabrication. Cette garantie ne s'étend pas aux pièces du produit qui sont exposées à une usure normale et peuvent de ce fait être considérées comme pièces d'usure, ni aux détériorations de pièces fragiles, par ex. connecteur, accu, moules ou pièces en verre.

Cette garantie devient caduque si le produit est détérioré, utilisé ou entretenu de manière non conforme. Toutes les instructions listées dans le manuel d'utilisation doivent être exactement respectées pour une utilisation conforme du produit. Des buts d'utilisation et actions qui sont déconseillés dans le manuel d'utilisation, ou dont vous êtes avertis doivent également être évités.

Le produit est uniquement destiné à un usage privé et ne convient pas à un usage professionnel. La garantie est annulée en cas d'entretien incorrect et inapproprié, d'usage de la force et en cas d'intervention non réalisée par notre centre de service après-vente agréé.

## Procédure en cas de garantie

Afin de garantir un traitement rapide de votre demande, veuillez suivre les indications suivantes :

- Veuillez avoir à portée de main pour toutes questions le ticket de caisse et la référence article (par ex. IAN 12345) en tant que justificatif de votre achat.
- Vous trouverez la référence sur la plaque signalétique, une gravure, sur la page de garde de votre manuel d'utilisation (en bas à gauche) ou sous forme d'autocollant au dos ou sur le dessous.
- Si des erreurs de fonctionnement ou d'autres vices venaient à apparaître, veuillez d'abord contacter le département service clientèle cité ci-dessous par **téléphone** ou par **e-mail**.
- Vous pouvez ensuite retourner un produit enregistré comme étant défectueux en joignant le ticket de caisse et en indiquant en quoi consiste le vice et quand il est survenu, sans devoir l'affranchir à l'adresse de service après-vente communiquée.



Sur [www.lidl-service.com](http://www.lidl-service.com), vous pouvez télécharger ce manuel ainsi que beaucoup d'autres, des vidéos produit et logiciels.

## Service après-vente

**FR** **Service France**  
Tel.: 0800 919270  
E-Mail: [kompennass@lidl.fr](mailto:kompennass@lidl.fr)

**BE** **Service Belgique**  
Tel.: 070 270 171 (0,15 EUR/Min.)  
E-Mail: [kompennass@lidl.be](mailto:kompennass@lidl.be)

IAN 311109

## Importateur

Veuillez tenir compte du fait que l'adresse suivante n'est pas une adresse de service après-vente. Veuillez d'abord contacter le service mentionné.

KOMPERNASS HANDELS GMBH  
BURGSTRASSE 21  
DE-44867 BOCHUM  
ALLEMAGNE  
[www.kompennass.com](http://www.kompennass.com)

## Recettes

### Boisson estivale

2 personnes

#### Ingrédients

- 1 gros morceau de pastèque
- 1 citron
- 4 pommes sucrées-acidulées (par ex. «Jonagold» ou «Jonathan»)

#### Préparation

- 1) Préparez la pastèque, le citron et les pommes conformément aux consignes du mode d'emploi de la centrifugeuse.
- 2) Centrifugez la pastèque, le citron et les pommes.
- 3) Servez cette boisson estivale fraîche.

### Boisson aux pommes, aux poires et aux fraises

2 personnes

#### Ingrédients

- 1 pomme verte (par exemple «Granny Smith»)
- 3 petites poires mûres
- 10 fraises de taille moyenne

#### Préparation

- 1) Préparez la pomme, les poires et les fraises conformément au mode d'emploi de la centrifugeuse.
- 2) Centrifugez tous ces fruits avec l'appareil.
- 3) Mélangez les jus et servez la boisson immédiatement.

### Boisson énergétique

2 personnes

#### Ingrédients

- 2 pommes sucrées (par exemple «Red Delicious»)
- 2 gros abricots
- 1 grosse poire
- 250 ml d'eau minérale (gazeuse)
- un peu de glace pilée



## Préparation

- 1) Préparez les pommes, les abricots et la poire conformément aux consignes du mode d'emploi de la centrifugeuse.
- 2) Centrifugez les pommes, les abricots et la poire.
- 3) Mélangez les jus et ajoutez l'eau minérale.
- 4) Versez la boisson sur la glace pilée.

## Boisson pour le petit-déjeuner

2 personnes

### Ingrédients

- 4 - 5 carottes
- 2 pommes
- 1 CC d'huile d'olive

### Préparation

- 1) Préparez les carottes et les pommes conformément aux consignes du mode d'emploi de la centrifugeuse.
- 2) Centrifugez tout d'abord les carottes, puis les pommes.
- 3) Ajoutez l'huile d'olive.
- 4) Mélangez soigneusement le tout.

## Boisson au melon jaune

2 personnes

### Ingrédients

- env. 1/3 melon jaune
- 1 mangue
- 1 pomme sucrée-acidulée (par ex. « Jonagold » ou « Jonathan »)
- 1 pomme verte (par exemple « Granny Smith »)

### Préparation

- 1) Préparez le melon, la mangue et les pommes conformément aux consignes du mode d'emploi de la centrifugeuse.
- 2) Centrifugez d'abord le melon, ensuite la mangue et les pommes. Mélangez le tout.

## Boisson fruitée sucrée

2 personnes

### Ingrédients

- ½ melon jaune
- 4 pêches
- 200 g de raisins sans pépins
- 6 mangues

### Préparation

- 1) Préparez le melon jaune, les pêches, les raisins et les mangues conformément aux consignes du mode d'emploi de la centrifugeuse.
- 2) Centrifugez les fruits les uns après les autres.
- 3) Mélangez les jus et servez la boisson après l'avoir mise brièvement au frais.

## Boisson à l'ananas et à la mangue

2 personnes

### Ingrédients

- ½ ananas
- ½ mangue
- 1 pomme
- 1 orange
- 2 CC d'huile de germe de blé

### Préparation

- 1) Préparez les ananas, la mangue, la pomme et l'orange conformément aux consignes du mode d'emploi de la centrifugeuse.
- 2) Centrifugez d'abord l'ananas puis la mangue.
- 3) Centrifugez la pomme et l'orange.
- 4) Mélangez les jus.
- 5) Ajoutez 2 CC d'huile de germe de blé et mélangez le tout.

## Boisson à la betterave rouge

2 personnes

### Ingrédients

- 1 betterave rouge
- 3 oranges
- 2 CS de groseilles

## Préparation

- 1) Préparez la betterave rouge, les oranges et les groseilles conformément aux consignes du mode d'emploi de la centrifugeuse.
- 2) Centrifugez la betterave rouge, les oranges et les groseilles puis mélangez leurs jus.

## Boisson aux fruits et au poivron

2 personnes

### Ingrédients

- 2 poivrons jaunes
- 3 oranges
- 2 pommes
- 2 poires
- ½ pamplemousse

### Préparation

- 1) Préparez les poivrons, les oranges, les pommes, les poires et le pamplemousse conformément aux consignes du mode d'emploi de la centrifugeuse.
- 2) Centrifugez les fruits les uns après les autres puis servez immédiatement le jus.

## Boisson aux pêches, aux poires et à l'ananas

2 personnes

### Ingrédients

- 2 pêches
- 2 petites poires
- ½ ananas

### Préparation

- 1) Préparez les pêches, les poires et les ananas conformément aux consignes du mode d'emploi de la centrifugeuse.
- 2) Centrifugez les fruits les uns après les autres puis servez immédiatement le jus.

### REMARQUE

- ▶ Recettes sans garantie. Toutes les indications relatives aux ingrédients et aux préparations sont des valeurs approximatives. Complétez ces propositions de recette avec vos expériences personnelles.

## Inhoud

<b>Inleiding</b> .....	<b>42</b>
<b>Gebruik in overeenstemming met bestemming</b> .....	<b>42</b>
<b>Inhoud van het pakket</b> .....	<b>42</b>
<b>Productbeschrijving</b> .....	<b>43</b>
<b>Technische gegevens</b> .....	<b>43</b>
<b>Veiligheidsvoorschriften</b> .....	<b>44</b>
<b>Apparaat in elkaar zetten en bedienen</b> .....	<b>47</b>
<b>Prepareren van vruchten/groenten</b> .....	<b>48</b>
<b>Uitpersen</b> .....	<b>48</b>
<b>Het vruchtvleesreservoir en het filter legen</b> .....	<b>50</b>
<b>Demontage van de sapcentrifuge</b> .....	<b>50</b>
<b>Reiniging en onderhoud</b> .....	<b>51</b>
<b>Opbergen</b> .....	<b>52</b>
<b>Problemen oplossen</b> .....	<b>53</b>
<b>Afvoeren</b> .....	<b>54</b>
<b>Garantie van Kompernaß Handels GmbH</b> .....	<b>55</b>
Service .....	56
Importeur .....	56
<b>Recepten</b> .....	<b>57</b>
Zomerdrankje .....	57
Appel-peer-aardbei-drankje .....	57
Energiedrankje .....	57
Ontbijtdrankje .....	58
Honingmeloendrankje .....	58
Zoet fruitdrankje .....	59
Ananas-mango-drankje .....	59
Bietendrankje .....	59
Vruchten-paprikadrankje .....	60
Perzik-peer-ananasdrankje .....	60

## Inleiding

Hartelijk gefeliciteerd met de aankoop van uw nieuwe apparaat.

U hebt hiermee gekozen voor een hoogwaardig product. De gebruiksaanwijzing maakt deel uit van dit product. Deze bevat belangrijke aanwijzingen voor veiligheid, gebruik en afvoer. Lees alle bedienings- en veiligheidsaanwijzingen voordat u het product in gebruik neemt. Gebruik het product uitsluitend op de voorgeschreven wijze en voor de aangegeven doeleinden. Geef alle documenten mee als u het product doorgeeft aan een derde.

## Gebruik in overeenstemming met bestemming

Het apparaat is geschikt voor het uitpersen van goed gerijpte en geschildte vruchten en groenten. Alleen levensmiddelen mogen worden verwerkt met het apparaat. Er mogen uitsluitend originele accessoires zoals beschreven worden gebruikt. Ieder ander gebruik of wijziging van het apparaat geldt als niet in overeenstemming met het gebruiksdoel en brengt gevaar voor letsel en schade met zich mee. De fabrikant aanvaardt geen enkele aansprakelijkheid voor schade die voortvloeit uit gebruik in strijd met de bestemming. Dit apparaat is uitsluitend bestemd voor gebruik in privéhuishoudens. Niet voor bedrijfsmatig gebruik.

## Inhoud van het pakket

- Sapcentrifuge
- Nylonborstel (in de stopper)
- Gebruiksaanwijzing

## Productbeschrijving

Afbeelding A:

- ❶ Stopper
- ❷ Vulschacht
- ❸ Behuizingdeksel
- ❹ Klemmen
- ❺ Sapreservoir
- ❻ Uitloop voor het vruchtensap
- ❼ Apparaatvoet
- ❽ Netsnoer met stekker
- ❾ Aan-/uitknop (2 snelheden)
- ❿ Kabelspoel
- ⓫ Reservoir (voor vruchtvlies en pulp)

Afbeelding B:

- ❿ Filter
- ⓫ Aandrijfas
- ⓬ Nylonborstel (zit bij de levering in de stopper)

Afbeelding A:

- ⓭ Afzonderlijk sapopvangreservoir (bevindt zich bij levering in het reservoir voor vruchtvlies en bezinksel)
- ⓮ Schuimafscheider

## Technische gegevens

Nominale spanning	220 - 240 V ~ (wisselstroom), 50 Hz
Nominaal vermogen	450 W
KB-tijd	30 minuten
Beschermingsklasse	II / □ (dubbel geïsoleerd)
	Alle delen van dit apparaat die in aanraking komen met levensmiddelen, zijn levensmiddelveilig.

### KB-tijd

De KB-tijd (kort bedrijf) geeft aan hoe lang een apparaat kan worden bediend zonder dat de motor oververhit raakt en beschadigd raakt. Na de aangegeven KB-tijd moet het apparaat zo lang worden uitgeschakeld tot de motor is afgekoeld.

## Veiligheidsvoorschriften

### **GEVAAR – ELEKTRISCHE SCHOK!**

- ▶ De spanning van de stroombron moet overeenkomen met de gegevens op het typeplaatje van het apparaat.
- ▶ Laat beschadigde stekkers en snoeren onmiddellijk door erkend en vakkundig personeel of door de klantenservice vervangen, zodat risico's worden vermeden.
- ▶ Laat een apparaat dat niet naar behoren werkt of beschadigd is, meteen nakijken en repareren door de klantendienst.
- ▶ Stel het apparaat niet bloot aan regen en gebruik het ook nooit in een vochtige of natte omgeving. Let erop dat het snoer nooit nat of vochtig wordt als het apparaat is ingeschakeld.



Dompel de voet van het apparaat nooit onder in water of in andere vloeistoffen!

### **WAARSCHUWING! LETSELGEVAAR!**

- ▶ Gebruik het apparaat nooit voor andere doeleinden dan in deze gebruiksaanwijzing zijn beschreven.
- ▶ Het apparaat moet altijd van het lichtnet worden losgekoppeld indien er geen toezicht is, en voor montage, demontage of reiniging.
- ▶ Het apparaat mag niet door kinderen worden gebruikt.
- ▶ Houd het apparaat en het bijbehorende snoer buiten bereik van kinderen.
- ▶ Dit apparaat mag worden gebruikt door personen met beperkte fysieke, zintuiglijke of geestelijke vermogens of gebrek aan ervaring en/of kennis, mits ze onder toezicht staan of over het veilige gebruik van het apparaat zijn geïnstrueerd en de daaruit resulterende gevaren hebben begrepen.
- ▶ Kinderen mogen niet met het apparaat spelen.

**⚠ WAARSCHUWING! LETSELGEVAAR!**

- ▶ Als het draaiende filter beschadigd is, mag het apparaat niet verder worden gebruikt!
- ▶ Schakel het apparaat uit en haal de stekker uit het stopcontact voordat u accessoires of hulpstukken verwisselt die bij gebruik in beweging zijn.
- ▶ De messen zijn erg scherp. Ga hier voorzichtig mee om.
- ▶ Gebruik het apparaat niet als de roterende zeef beschadigd is.
- ▶ Om letsel te voorkomen, dient u erop te letten dat alle onderdelen correct zijn bevestigd.



- Als u met het apparaat werkt, steek dan nooit uw handen of voorwerpen in de vulopening. Dit zou tot ernstig letsel of tot beschadiging van het apparaat kunnen leiden. Als de stukken fruit niet door middel van de stopper verwijderd kunnen worden, schakelt u het apparaat uit, haalt u de stekker uit het stopcontact en opent u het apparaat.
- ▶ Zorg ervoor dat de stekker in geval van gevaar snel te bereiken is en dat het netsnoer geen struikelblok kan worden.
  - ▶ Schakel het apparaat na gebruik uit en haal de stekker uit het stopcontact. Het apparaat mag pas uit elkaar worden genomen wanneer de motor volledig stilstaat.
  - ▶ Raak geen draaiende onderdelen aan.
  - ▶ Laat het apparaat nooit onbeheerd achter als het in werking is.
  - ▶ Zorg voor een veilige stand van het apparaat.
  - ▶ Gebruik het apparaat niet verder als het filter, het netsnoer of de stekker beschadigd zijn.
  - ▶ Gebruik het apparaat niet verder in geval van storingen, of als het op een andere wijze beschadigd of gevallen is.
  - ▶ Het gebruik van accessoires die niet door de fabrikant van het apparaat worden aanbevolen of verkocht, kan brand, elektrische schokken of verwondingen veroorzaken.



## **⚠ Zo gaat u veilig te werk:**

- ▶ Trek bij gevaar direct de stekker uit het stopcontact.
- ▶ Blijf altijd alert! Let altijd op wat u doet en gebruik uw gezonde verstand. Gebruik het apparaat in geen geval wanneer u niet geconcentreerd bent of als u zich niet lekker voelt.
- ▶ Vergewis u ervan dat het apparaat correct en volledig in elkaar is gezet, voordat u het in gebruik neemt. Het apparaat kan pas worden gebruikt als de klemmen gesloten zijn. Als de klemmen tijdens het bedrijf losgemaakt worden, stopt het apparaat automatisch.
- ▶ Vergewis u er na ieder gebruik van de sapcentrifuge van dat de aan-/uitknop op de stand "Uit" ("0") staat. De motor moet volledig tot stilstand zijn gekomen, voordat u het apparaat uit elkaar mag halen.
- ▶ Gebruik het apparaat niet in de openlucht.

## Apparaat in elkaar zetten en bedienen

- Reinig het apparaat vóór het eerste gebruik zoals beschreven in het hoofdstuk "Reiniging en onderhoud".
- Kies een geschikte plaats voor uw sapcentrifuge. Voor optimaal gebruik adviseren wij het apparaat zodanig te plaatsen, dat het netsnoer **8** naar achteren toe naar het stopcontact loopt. Alle elementen kunnen nu direct en eenvoudig worden gebruikt:
  - aan de voorkant de aan-/uitknop **9**,
  - links het reservoir voor vruchtvlies en pulp **11**,
  - rechts de uitloop voor het vruchtensap **6**.

### **WAARSCHUWING! LETSELGEVAAR!**

- ▶ Vergewis u ervan dat het apparaat is uitgeschakeld en dat de stekker **8** uit het stopcontact is gehaald, voordat u het apparaat in elkaar zet.
- 1) Zet het sapreservoir **5** op de apparaatvoet **7**, zodat de drie pennen en de uitloop voor het vruchtensap **6** in de openingen grijpen.
  - 2) Zet het filter **12** op de aandrijfas **13** en druk het naar beneden, zodat het merkbaar vastklikt. Controleer de juiste plaatsing van het filter voordat u verder gaat met het in elkaar zetten van het apparaat.
  - 3) Schuif het reservoir voor vruchtvlies en pulp **11** van onderen onder de uitwerpopening (zie uitvouwpagina).
  - 4) Zet het deksel van de behuizing **3** op het sapreservoir **5**, zodat de vulschacht **2** boven de snijmesses van het filter **12** zit.
  - 5) Let erop dat het deksel van de behuizing **3** vastzit in de opening van het sapreservoir **5**. Breng de klemmen **4** omhoog en haak ze vast in de inkepingen op het deksel van de behuizing **3**.
  - 6) Druk het onderste gedeelte van de klemmen **4** tegen het apparaat totdat ze vastzitten.
  - 7) Schuif de schuimafscheider **16** in het losse sapopvangreservoir **15** en zet het deksel erop. Plaats het losse sapopvangreservoir **15** zodanig naast het apparaat, dat de uitloop voor het vruchtensap **6** in het losse sapopvangreservoir **15** steekt.
  - 8) Steek de stekker **8** in het stopcontact.

## Prepareren van vruchten/groenten

- **Belangrijk:** gebruik alleen vruchten die goed rijp zijn, aangezien het filter ⑫ anders kan dichtslibben. Dit zou herhaaldelijk reinigen van het filter ⑫ noodzakelijk maken.
- Was of schil de vruchten of groenten die u wilt verwerken.
- Grote pitten moeten altijd vóór het vullen uit de vruchten worden gehaald.
- Pitvruchten (zoals appel, peren) kunnen met schil en klokhuis worden verwerkt. Verwijder andere pitten (perziken, pruimen enz.) en alle grote pitten (meloenen enz.) en stelen om beschadiging van het apparaat te voorkomen.
- Vruchten met een dikke schil (bijv. citrusvruchten, meloenen, kiwi's, rapen) moeten altijd eerst worden geschild.
- Bij druiven moet de hoofdsteel afgesneden worden.
- Snijd vruchten en groenten in zodanig grote stukken, dat ze in de vulschacht ② passen.

### OPMERKING

- ▶ Rozijnen zijn niet geschikt om uitgeperst te worden, aangezien ze weinig sap bevatten. Rabarber of andere draderige soorten fruit/groente zijn niet geschikt om uitgeperst te worden, omdat de draden de sapcentrifuge verstoppen.

## Uitpersen

### WAARSCHUWING! LETSELGEVAAR!

- ▶ Steek nooit uw handen of voorwerpen in de vulschacht ② terwijl het apparaat in werking is. Dit zou tot zwaar lichamelijk letsel en/of beschadiging van het apparaat kunnen leiden.

### LET OP! MATERIËLE SCHADE!

- ▶ Gebruik de sapcentrifuge niet langer dan 30 minuten (KB-tijd) zonder onderbreking. Laat de sapcentrifuge na 30 minuten continu werken afkoelen. Anders kan het apparaat beschadigd raken.

- 1) Zet het apparaat aan met de aan-/uitknop ❶.  
 Gebruik voor fruit/groenten die veel sap/vocht bevatten **snelheidsstand 1**.  
 Voor droger fruit/groente kiest u **snelheidsstand 2**.  
 De volgende tabel dient als richtlijn. Bedenk echter wel dat de snelheidsstand kan variëren, afhankelijk van de rijpheid van de vruchten of groenten:

Vruchten/groenten	Snelheidsstand
Tomaten	1
Honingmeloen	1
Watermeloen	1
Perziken (zonder pit)	1
Kiwi (geschild)	1
Peren (zonder steel)	1
Abrikozen (zonder pit)	1
Komkommer (geschild)	1
Ananas (geschild)	2
Sinaasappels (geschild)	2
Wortelen	2
Appels	2
Broccoli	2
Venkel	2

- 2) Houd de stopper ❶ in de ene hand en doe de stukken fruit of groente met de andere hand in de vulschacht ❷. Gebruik altijd de stopper ❶ om fruit/groente voorzichtig in de vulschacht ❷ te drukken. Tijdens de verwerking van het fruit of de groente vult u de rest van de stukken bij. Schakel het apparaat hierbij niet uit.

## OPMERKING

- Doe wortels een voor een in de vulschacht ❷: de dikke (loof-)kant van de wortel moet daarbij omlaag wijzen en de wortelpunt omhoog.

## OPMERKING

- ▶ Om te voorkomen dat fruit/groente in de vulschacht **2** vast komt te zitten, vult u het apparaat alleen als het is ingeschakeld. Als stukken fruit in de vulschacht **2** vastzitten en niet meteen met de stopper **1** verwijderd kunnen worden, gaat u als volgt te werk om beschadiging van het apparaat te voorkomen:
  - Zet het apparaat onmiddellijk uit en haal de stekker **8** uit het stopcontact.
  - Maak de klemmen **4** los en neem het deksel van de behuizing **3** af.
  - Verwijder de vastzittende stukken fruit.
  - Zet het apparaat weer in elkaar en ga door met uitpersen.

3) Zet het apparaat altijd meteen uit zodra al het fruit/alle groente is verwerkt.

## LET OP! MATERIËLE SCHADE!

- ▶ Reinig de uitloop voor het vruchtensap **6** en het sapreservoir **5** regelmatig en na ieder gebruik, om verstopping van de uitloop voor het vruchtensap **6** en/of beschadiging van het apparaat te voorkomen.

## Het vruchtvleesreservoir en het filter legen

- U kunt continu sap uitpersen totdat het reservoir voor vruchtvlees en pulp **11** vol is.

## ⚠ WAARSCHUWING! LETSELGEVAAR!

- ▶ Haal de stekker **8** uit het stopcontact als u het filter **12** leegt. Dat voorkomt onbedoeld starten van de motor.

Als het vruchtensap plotseling veel dikker wordt, of als u kunt horen dat het toerental van de motor lager wordt, moet het filter **12** worden geleegd. Nadat u het vruchtvlees eruit hebt gehaald, zet u het apparaat weer in elkaar.

## Demontage van de sapcentrifuge

Als u de sapcentrifuge wilt demonteren, bijv. om deze te reinigen, gaat u als volgt te werk:

- 1) Haal de stekker **8** uit het stopcontact.
- 2) Open de klemmen **4**.
- 3) Neem het deksel van de behuizing **3** met de stopper **1** van het apparaat.
- 4) Til het sapreservoir **5** er voorzichtig af. Het filter **12** komt zo los van de aandrijfas **13**. Nu kunt u het filter **12** uit het sapreservoir **5** halen.

## Reiniging en onderhoud

### **GEVAAR – ELEKTRISCHE SCHOK!**

- ▶ Haal altijd de stekker **8** uit het stopcontact, voordat u het apparaat schoonmaakt.

 Dompel de motor/de voet van het apparaat **7** nooit onder in water of in andere vloeistoffen, om elektrische schokken te voorkomen.

### **WAARSCHUWING! LETSELGEVAAR!**

- ▶ Haal altijd de stekker **8** uit het stopcontact, voordat u accessoires bevestigt of afneemt.

### **LET OP! MATERIËLE SCHADE!**

- ▶ Alle delen van het apparaat en alle accessoires moeten regelmatig en na ieder gebruik worden gereinigd en restanten van vruchten moeten worden verwijderd om verstopping van de uitloop voor het vruchtensap **6** en/of beschadiging van het apparaat te voorkomen.
- ▶ Gebruik geen agressieve schoonmaakmiddelen om de sapcentrifuge schoon te maken. Het apparaat en de onderdelen ervan mogen niet in kokend water worden gereinigd.



### **OPMERKING**

- ▶ Verontreinigingen of overlopend vruchtensap moeten direct worden verwijderd, aangezien fruitvlekken later moeilijk te verwijderen zijn.
- Schakel het apparaat uit met de aan-/uitknop **9**.
- Reinig de behuizing van het apparaat en het netsnoer **8** alleen met een licht vochtige doek.
- Reinig de stopper **1**, het sapreservoir **5**, het afzonderlijke sapopvangreservoir **15**, de schuimafscheider **16**, het deksel van de behuizing **3** en het reservoir voor vrucht vlees en bezinksel **11** in warm zeepsop en spoel ze zorgvuldig af.

### **OPMERKING**

- ▶  De stopper **1**, het sapreservoir **5**, het deksel van de behuizing **3**, het afzonderlijke sapopvangreservoir **15**, de schuimafscheider **16** en het reservoir voor vrucht vlees en bezinksel **11** zijn vaatwasserbestendig en kunnen in de vaatwasser worden gereinigd.
- ▶ Gebruik zo mogelijk het bovenste rek van de vaatwasser en zorg ervoor dat de onderdelen niet beklemd raken.

Om het filter 12 te reinigen, gebruikt u de meegeleverde nylonborstel 14:

- Draai het deksel van de stopper 1 zo ver, totdat de pijl naar het geopende slot  op de schacht van de stopper wijst. Nu kunt u het deksel eraf halen. Binnen in de stopper 1 zit de nylonborstel 14. Om het deksel weer te sluiten, zet u het er weer zo op, dat de pijl naar het geopende slot  wijst. Dan draait u het deksel zo ver, dat de pijl naar het gesloten slot wijst . Het deksel zit nu vast.
- Houd het filter 12 (met de onderzijde naar boven) onder stromend water en reinig het met de nylonborstel 14.

### Verkleuringen:

- Sommige soorten fruit of groente kunnen delen van de sapcentrifuge voorgoed verkleuren. Dit is niet schadelijk en beperkt het apparaat niet in zijn werking.

## Opbergen

Indien u de sapcentrifuge langere tijd niet gebruikt, wikkel dan het snoer om de kabelspoel 10 aan de onderzijde van de sapcentrifuge.

## Problemen oplossen

Probleem	Mogelijke oorzaken	Mogelijke oplossingen
Het apparaat werkt niet.	De stekker <b>8</b> is niet aangesloten.	Sluit het apparaat aan op een stopcontact.
	Het apparaat is niet ingeschakeld.	Zet het apparaat aan met de aan-/uitknop <b>9</b> .
	De klemmen <b>4</b> zijn niet vergrendeld.	Vergrendel de klemmen <b>4</b> .
De motor blijft staan tijdens het uitpersen of draait opvallend langzaam of onregelmatig.	Het filter <b>12</b> is verstopt.	Schakel de sapcentrifuge onmiddellijk uit en haal de stekker <b>8</b> uit het stopcontact. Verhelp de verstopping (zie hoofdstuk "Uitpersen").
De pulp is te vochtig en u krijgt niet genoeg sap.	U werkt te snel.	Werk langzamer.
	Het filter <b>12</b> is verstopt.	Reinig het filter <b>12</b> (zie hoofdstuk "Reiniging en onderhoud").
Het sap borrelt tussen de rand van het deksel van de behuizing <b>3</b> en het sapreservoir <b>5</b> uit het apparaat.	U werkt te snel.	Werk langzamer.
	Het filter <b>12</b> of het sapreservoir <b>5</b> is verstopt.	Reinig het filter <b>12</b> en het sapreservoir <b>5</b> (zie hoofdstuk "Reiniging en onderhoud").
	Er is een te hoge snelheidsstand ingesteld.	Stel met de aan-/uitknop <b>9</b> snelheidsstand 1 in.
Het sap spuit uit de uitloop voor het vruchtensap <b>6</b> .	U werkt te snel.	Werk langzamer. Druk bij het naschuiven niet te hard op de stopper <b>1</b> .
	Er is een te hoge snelheidsstand ingesteld.	Stel met de aan-/uitknop <b>9</b> snelheidsstand 1 in.
Tijdens het uitpersen loopt er sap langs de apparaatvoet <b>7</b> omlaag.	Het filter <b>12</b> of de uitloop voor het vruchtensap <b>6</b> is verstopt.	Reinig het filter <b>12</b> en de uitloop voor het vruchtensap <b>6</b> (zie hoofdstuk "Reiniging en onderhoud").
	Er is een te hoge snelheidsstand ingesteld.	Stel met de aan-/uitknop <b>9</b> snelheidsstand 1 in.



## Afvoeren



**Gooi het apparaat in geen geval weg bij het gewone huisvuil. Dit product voldoet aan de Europese richtlijn 2012/19/EU.**

Voer het apparaat af via een erkend afvalverwerkingsbedrijf of via uw gemeentereiniging. Neem de momenteel geldende voorschriften in acht. Neem bij twijfel contact op met de verantwoordelijke instantie.



Mogelijkheden voor het afvoeren van het afgedankte product vindt u bij uw gemeente.

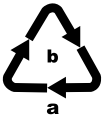

Voer de verpakking af conform de milieuvoorschriften.

Let op de aanduiding op de verschillende verpakkingsmaterialen en voer ze zo nodig gescheiden af. De verpakkingsmaterialen zijn voorzien van afkortingen (a) en cijfers (b) met de volgende betekenis:

1-7: kunststoffen,

20-22: papier en karton,

80-98: composietmaterialen.



De verpakking bestaat uit milieuvriendelijke materialen, die u via de plaatselijke recyclepunten kunt afvoeren.

## **Garantie van Kompernaß Handels GmbH**

Geachte klant,

U hebt op dit apparaat 3 jaar garantie vanaf de aankoopdatum. In geval van gebreken in dit product hebt u wettelijke rechten tegenover de verkoper van het product. Deze wettelijke rechten worden door onze hierna beschreven garantie niet beperkt.

### **Garantievoorwaarden**

De garantieperiode geldt vanaf de datum van aankoop. Bewaar de originele kassabon. U hebt de bon nodig als bewijs van aankoop.

Als er binnen drie jaar vanaf de aankoopdatum van dit product een materiaal- of fabricagefout optreedt, wordt het product door ons – naar onze keuze – voor u kosteloos gerepareerd of vervangen. Voorwaarde voor deze garantie is dat binnen de termijn van drie jaar het defecte apparaat en het aankoopbewijs (kassabon) worden overlegd en dat kort wordt omschreven waaruit het gebrek bestaat en wanneer het is opgetreden.

Wanneer het defect door onze garantie wordt gedekt, krijgt u het gerepareerde product of een nieuw product retour. Met de reparatie of vervanging van het product begint er geen nieuwe garantieperiode.

### **Garantieperiode en wettelijke aanspraken bij gebreken**

De garantieperiode wordt door deze waarborg niet verlengd. Dat geldt ook voor vervangen en gerepareerde onderdelen. Eventueel al bij aankoop aanwezige schade en gebreken moeten meteen na het uitpakken worden gemeld. Voor reparaties na afloop van de garantieperiode worden kosten in rekening gebracht.

### **Garantieomvang**

Het apparaat is op basis van strenge kwaliteitsnormen met de grootst mogelijke zorg vervaardigd en voorafgaand aan de levering nauwkeurig gecontroleerd.

De garantie geldt voor materiaal- of fabricagefouten. Deze garantie geldt niet voor productonderdelen die blootstaan aan normale slijtage en derhalve als aan slijtage onderhevige onderdelen kunnen worden aangemerkt, of voor beschadigingen aan breekbare onderdelen, bijv. schakelaars, accu's, bakvormen of onderdelen die van glas zijn gemaakt.

Deze garantie vervalt wanneer het product is beschadigd, ondeskundig is gebruikt of is gerepareerd. Voor deskundig gebruik van het product moeten alle in de gebruiksaanwijzing beschreven aanwijzingen precies worden opgevolgd. Gebruiksdoeleinden en handelingen die in de gebruiksaanwijzing worden afgeraden of waarvoor wordt gewaarschuwd, moeten beslist worden vermeden.

Het product is uitsluitend bestemd voor privégebruik en niet voor bedrijfsmatige doeleinden. Bij verkeerd gebruik en ondeskundige behandeling, bij gebruik van geweld en bij reparaties die niet door ons erkend servicefiliaal zijn uitgevoerd, vervalt de garantie.

## Afhandeling bij een garantiekwestie

Voor een snelle afhandeling van uw aanvraag neemt u de volgende aanwijzingen in acht:

- Houd voor alle aanvragen de kassabon en het artikelnummer (bijv. IAN 12345) als aankoopbewijs bij de hand.
- Het artikelnummer vindt u op het typeplaatje, in het product gegraveerd, op de titelpagina van de gebruiksaanwijzing (linksonder) of als sticker op de achter- of onderkant van het product.
- Als er fouten in de werking of andere gebreken optreden, neemt u eerst contact op met de hierna genoemde serviceafdeling, **telefonisch** of **via e-mail**.
- Een als defect geregistreerd product kunt u dan zonder portokosten naar het aan u doorgegeven serviceadres sturen. Voeg het aankoopbewijs (kassabon) bij en vermeld waaruit het gebrek bestaat en wanneer het is opgetreden.



Op [www.lidl-service.com](http://www.lidl-service.com) kunt u deze en vele andere handboeken, productvideo's en software downloaden.

## Service

**NL** **Service Nederland**  
Tel.: 0900 0400223 (0,10 EUR/Min.)  
E-Mail: [kompernass@lidl.nl](mailto:kompernass@lidl.nl)

**BE** **Service België**  
Tel.: 070 270 171 (0,15 EUR/Min.)  
E-Mail: [kompernass@lidl.be](mailto:kompernass@lidl.be)

IAN 311109

## Importeur

Let op: het volgende adres is geen serviceadres. Neem eerst contact op met het opgegeven serviceadres.

KOMPERNASS HANDELS GMBH  
BURGSTRASSE 21  
DE-44867 BOCHUM  
DUITSLAND  
[www.kompernass.com](http://www.kompernass.com)

## Recepten

### Zomerdrankje

2 personen

#### Ingrediënten

- 1 groot stuk watermeloen
- 1 citroen
- 4 appels, zoetzuur (bijv. Jonagold of Jonathan)

#### Bereiding

- 1) Prepareer de watermeloen, de citroen en de appels conform de instructies in de gebruiksaanwijzing voor de sapcentrifuge.
- 2) Pers de watermeloen, de citroen en de appels uit.
- 3) Serveer het zomerdrankje gekoeld.

### Appel-peer-aardbei-drankje

2 personen

#### Ingrediënten

- 1 appel, groen (bijv. Granny Smith)
- 3 kleine, rijpe peren
- 10 middelgrote aardbeien

#### Bereiding

- 1) Prepareer de appel, de peren en de aardbeien conform de instructies in de gebruiksaanwijzing voor de sapcentrifuge.
- 2) Pers alles uit met de sapcentrifuge.
- 3) Meng de sappen en serveer het drankje meteen.

### Energiedrankje

2 personen

#### Ingrediënten

- 2 appels, zoet (bijv. Red Delicious)
- 2 grote abrikozen
- 1 grote peer
- 250 ml mineraalwater (koolzuurhoudend)
- een beetje vermalen ijs

## Bereiding

- 1) Prepareer de appels, de abrikozen en de peer conform de instructies in de gebruiksaanwijzing voor de sapcentrifuge.
- 2) Pers de appels, de abrikozen en de peer uit.
- 3) Meng de sappen en voeg het mineraalwater toe.
- 4) Serveer het drankje op vermalen ijs.

## Ontbijtdrankje

2 personen

### Ingrediënten

- 4 - 5 wortels
- 2 appels
- 1 TL olijfolie

### Bereiding

- 1) Prepareer de wortels en de appels conform de instructies in de gebruiksaanwijzing voor de sapcentrifuge.
- 2) Pers eerst de wortels uit en dan de appels.
- 3) Voeg de olijfolie toe.
- 4) Alles goed omroeren.

## Honingmeloendrankje

2 personen

### Ingrediënten

- ca. 1/3 honingmeloen
- 1 mango
- 1 appel, zoetzuur (bijv. Jonagold of Jonathan)
- 1 appel, groen (bijv. Granny Smith)

### Bereiding

- 1) Prepareer de meloen, de mango en de appels conform de instructies in de gebruiksaanwijzing voor de sapcentrifuge.
- 2) Pers eerst de meloen uit, dan de mango en de appels. Roer alles door elkaar.

## Zoet fruitdrankje

2 personen

### Ingrediënten

- ½ honingmeloen
- 4 perziken
- 200 g druiven zonder pit
- 6 mango's

### Bereiding

- 1) Prepareer de honingmeloen, de perziken, de druiven en de mango's conform de instructies in de gebruiksaanwijzing voor de sapcentrifuge.
- 2) Pers de vruchten na elkaar uit.
- 3) Meng de sappen en serveer het drankje licht gekoeld.

## Ananas-mango-drankje

2 personen

### Ingrediënten

- ½ ananas
- ½ mango
- 1 appel
- 1 sinaasappel
- 2 tl tarwekiemolie

### Bereiding

- 1) Prepareer de ananas, de mango, de appel en de sinaasappel conform de instructies in de gebruiksaanwijzing voor de sapcentrifuge.
- 2) Pers eerst de ananas uit, dan de mango.
- 3) Pers de appel en de sinaasappel uit.
- 4) Vermeng de sappen.
- 5) Voeg de 2 tl tarwekiemolie toe en roer alles door elkaar.

## Bietendrankje

2 personen

### Ingrediënten

- 1 rode biet
- 3 sinaasappels
- 2 el aalbessen

## Bereiding

- 1) Prepareer de rode biet, de sinaasappels en de aalbessen conform de instructies in de gebruiksaanwijzing voor de sapcentrifuge.
- 2) Pers de rode biet, de sinaasappels en de aalbessen uit en meng de sappen.

## Vruchten-paprikadrinkje

2 personen

### Ingrediënten

- 2 gele paprika's
- 3 sinaasappels
- 2 appels
- 2 peren
- ½ grapefruit

### Bereiding

- 1) Prepareer de paprika's, de sinaasappels, de appels, de peren en de grapefruit conform de instructies in de gebruiksaanwijzing voor de sapcentrifuge.
- 2) Pers alles na elkaar uit en serveer het drankje meteen.

## Perzik-peer-ananasdrinkje

2 personen

### Ingrediënten

- 2 perziken
- 2 kleine peren
- ½ ananas

### Bereiding

- 1) Prepareer de perziken, de peren en de ananas conform de instructies in de gebruiksaanwijzing voor de sapcentrifuge.
- 2) Pers alles na elkaar uit en serveer het drankje meteen.

### OPMERKING

- Wij aanvaarden geen aansprakelijkheid voor de recepten. Alle gegevens m.b.t. ingrediënten en bereiding zijn richtwaarden. Vul deze receptsuggesties aan met uw persoonlijke bevindingen.

## Inhaltsverzeichnis

<b>Einleitung</b> .....	<b>62</b>
<b>Bestimmungsgemäßer Gebrauch</b> .....	<b>62</b>
<b>Lieferumfang</b> .....	<b>62</b>
<b>Gerätebeschreibung</b> .....	<b>63</b>
<b>Technische Daten</b> .....	<b>63</b>
<b>Sicherheitshinweise</b> .....	<b>64</b>
<b>Gerät zusammenbauen und bedienen</b> .....	<b>67</b>
<b>Vorbereitung der Früchte/Gemüse</b> .....	<b>68</b>
<b>Entsaften</b> .....	<b>68</b>
<b>Entleerung des Fruchtfleischbehälters und des Filters</b> .....	<b>70</b>
<b>Demontage des Entsafters</b> .....	<b>70</b>
<b>Reinigung und Pflege</b> .....	<b>71</b>
<b>Aufbewahrung</b> .....	<b>72</b>
<b>Fehlerbehebung</b> .....	<b>73</b>
<b>Entsorgung</b> .....	<b>74</b>
<b>Garantie der Kompertaß Handels GmbH</b> .....	<b>75</b>
Service .....	76
Importeur .....	76
<b>Rezepte</b> .....	<b>77</b>
Sommer-Drink .....	77
Apfel-Birne-Erdbeer-Drink .....	77
Energie-Drink .....	77
Frühstücks-Drink .....	78
Honigmelonen-Drink .....	78
Süßer Frucht-Drink .....	79
Ananas-Mango-Drink .....	79
Rote Bete-Drink .....	79
Früchte-Paprika-Drink .....	80
Pfirsich-Birnen-Ananas-Drink .....	80



## Einleitung

Herzlichen Glückwunsch zum Kauf Ihres neuen Gerätes. Sie haben sich damit für ein hochwertiges Produkt entschieden. Die Bedienungsanleitung ist Bestandteil dieses Produkts. Sie enthält wichtige Hinweise für Sicherheit, Gebrauch und Entsorgung. Machen Sie sich vor der Benutzung des Produkts mit allen Bedien- und Sicherheitshinweisen vertraut. Benutzen Sie das Produkt nur wie beschrieben und für die angegebenen Einsatzbereiche. Händigen Sie alle Unterlagen bei Weitergabe des Produkts an Dritte mit aus.

## Bestimmungsgemäßer Gebrauch

Das Gerät ist zum Entsaften von gut gereiften und geschälten Früchten und Gemüse geeignet. Es dürfen nur Lebensmittel mit dem Gerät verarbeitet werden. Es darf ausschließlich Originalzubehör wie beschrieben verwendet werden. Jede andere Verwendung oder Veränderung gilt als nicht bestimmungsgemäß und birgt erhebliche Unfallgefahren. Für aus bestimmungswidriger Verwendung entstandene Schäden übernimmt der Hersteller keine Haftung. Dieses Gerät ist ausschließlich für die Benutzung in privaten Haushalten bestimmt. Nicht für gewerblichen Einsatz.

## Lieferumfang

- Entsaffer
- Nylonbürste (im Stopfer)
- Bedienungsanleitung

## Gerätebeschreibung

Abbildung A:

- ❶ Stopfer
- ❷ Einfüllschacht
- ❸ Gehäusedeckel
- ❹ Klammern
- ❺ Saftbehälter
- ❻ Fruchtsaftauslauf
- ❼ Gerätesockel
- ❽ Netzkabel mit Netzstecker
- ❾ Ein-/Ausschalter (2 Geschwindigkeitsstufen)
- ❿ Kabelaufwicklung
- ⓫ Behälter (für Fruchtfleisch und Trester)

Abbildung B:

- ❿ Filter
- ⓫ Antriebswelle
- ⓬ Nylonbürste (befindet sich bei Auslieferung im Stopfer)

Abbildung A:

- ⓭ separater Saftauffangbehälter (befindet sich bei Auslieferung im Behälter für Fruchtfleisch und Trester)
- ⓮ Schaumtrenner

## Technische Daten

Nennspannung	220 - 240 V ~ (Wechselstrom), 50 Hz
Nennleistung	450 W
KB-Zeit	30 Minuten
Schutzklasse	II / □ (Doppelisolierung)
	Alle Teile dieses Gerätes, welche mit Lebensmitteln in Berührung kommen, sind lebensmittelecht.

### KB-Zeit

Die KB-Zeit (Kurzzeitbetrieb) gibt an, wie lange man ein Gerät betreiben kann, ohne dass der Motor überhitzt und Schaden nimmt. Nach der angegebenen KB-Zeit muss das Gerät solange ausgeschaltet werden, bis sich der Motor abgekühlt hat.

## Sicherheitshinweise

### **GEFAHR – ELEKTRISCHER SCHLAG!**

- ▶ Die Spannung der Stromquelle muss mit den Angaben auf dem Typenschild des Gerätes übereinstimmen.
- ▶ Lassen Sie beschädigte Netzstecker oder Netzkabel sofort von autorisiertem Fachpersonal oder dem Kundenservice austauschen, um Gefährdungen zu vermeiden.
- ▶ Lassen Sie Geräte, die nicht einwandfrei funktionieren oder beschädigt wurden, sofort vom Kundendienst untersuchen und reparieren.
- ▶ Setzen Sie das Gerät nicht dem Regen aus und benutzen Sie es auch niemals in feuchter oder nasser Umgebung. Achten Sie darauf, dass das Netzkabel während des Betriebs niemals nass oder feucht wird.

 Tauchen Sie den Gerätesockel niemals in Wasser oder andere Flüssigkeiten!

### **WARNUNG! VERLETZUNGSGEFAHR!**

- ▶ Missbrauchen Sie das Gerät nicht für andere Zwecke, als in dieser Anleitung beschrieben.
- ▶ Das Gerät ist bei nicht vorhandener Aufsicht und vor dem Zusammenbau, dem Auseinandernehmen oder Reinigen stets vom Netz zu trennen.
- ▶ Das Gerät darf nicht von Kindern benutzt werden.
- ▶ Das Gerät und seine Anschlussleitung sind von Kindern fernzuhalten.
- ▶ Dieses Gerät kann von Personen mit reduzierten physischen, sensorischen oder mentalen Fähigkeiten oder Mangel an Erfahrung und/oder Wissen benutzt werden, wenn sie beaufsichtigt oder bezüglich des sicheren Gebrauchs des Gerätes unterwiesen wurden und die daraus resultierenden Gefahren verstanden haben.

**⚠️ WARNUNG! VERLETZUNGSGEFAHR!**

- ▶ Kinder dürfen nicht mit dem Gerät spielen.
- ▶ Falls der sich drehende Filter beschädigt ist, darf das Gerät nicht weiter betrieben werden!
- ▶ Vor dem Auswechseln von Zubehör oder Zusatzteilen, die im Betrieb bewegt werden, muss das Gerät ausgeschaltet und vom Netz getrennt werden.
- ▶ Das Schneidwerk ist sehr scharf. Gehen Sie vorsichtig damit um.
- ▶ Benutzen Sie das Gerät nicht, wenn das rotierende Sieb beschädigt ist.
- ▶ Um Verletzungen zu vermeiden, achten Sie darauf, dass alle Teile korrekt eingesetzt worden sind.



- Wenn Sie mit dem Gerät arbeiten, stecken Sie niemals Ihre Hände oder andere Gegenstände in die Einfüllöffnung. Dies kann zu schweren Verletzungen oder Beschädigungen des Gerätes führen. Wenn Fruchtstücke nicht mittels des Stopfers entfernt werden können, schalten Sie das Gerät aus, ziehen Sie den Netzstecker und öffnen Sie das Gerät.
- ▶ Sorgen Sie dafür, dass der Netzstecker bei Gefahr schnell erreichbar ist und das Netzkabel nicht zur Stolperfalle werden kann.
  - ▶ Nach Gebrauch stellen Sie das Gerät aus und ziehen Sie den Netzstecker. Das Gerät darf erst auseinander genommen werden, wenn der Motor vollständig stillsteht.
  - ▶ Berühren Sie keine rotierenden Teile.
  - ▶ Das Gerät während des Betriebs niemals unbeaufsichtigt lassen.
  - ▶ Sorgen Sie für einen sicheren Stand des Gerätes.
  - ▶ Benutzen Sie das Gerät nicht weiter, wenn Filter, das Netzkabel oder der Netzstecker beschädigt sind.

## **⚠️ WARNUNG! VERLETZUNGSGEFAHR!**

- ▶ Benutzen Sie das Gerät nicht weiter im Falle von Fehlfunktionen oder wenn es in anderer Weise beschädigt wurde oder heruntergefallen ist.
- ▶ Die Verwendung von Zubehörteilen, die nicht von dem Gerätehersteller empfohlen oder verkauft werden, kann Feuer, elektrische Stromschläge oder Verletzungen hervorrufen.

## **⚠️ So verhalten Sie sich sicher:**

- ▶ Ziehen Sie bei Gefahr sofort den Netzstecker aus der Steckdose.
- ▶ Seien Sie stets aufmerksam! Achten Sie immer darauf, was Sie tun und gehen Sie stets mit Vernunft vor. Benutzen Sie das Gerät in keinem Fall, wenn Sie unkonzentriert sind oder sich unwohl fühlen.
- ▶ Stellen Sie sicher, dass das Gerät korrekt und vollständig zusammengesetzt worden ist, bevor Sie es in Betrieb nehmen. Das Gerät kann erst betrieben werden, sobald die Klammern geschlossen worden sind. Werden die Klammern während des Betriebs gelöst, stoppt das Gerät automatisch.
- ▶ Stellen Sie nach jedem Gebrauch des Entsafters sicher, dass sich der Ein-/Ausschalter in der Position „Aus“ („0“) befindet. Der Motor muss vollständig stillstehen, bevor Sie das Gerät auseinanderbauen dürfen.
- ▶ Verwenden Sie das Gerät nicht im Freien.

## Gerät zusammenbauen und bedienen

- Reinigen Sie das Gerät vor der ersten Benutzung wie im Kapitel „Reinigung und Pflege“ beschrieben.
- Wählen Sie für Ihren Entsafter einen geeigneten Standort. Für eine optimale Handhabung empfehlen wir, das Gerät so aufzustellen, dass das Netzkabel **8** nach hinten zur Steckdose verläuft. Alle Elemente lassen sich nun direkt und einfach bedienen:
  - vorne der Ein-/Ausschalter **9**,
  - links der Behälter für Fruchtfleisch und Trester **11**,
  - rechts der Fruchtsaftauslauf **6**.

### **⚠ WARNUNG! VERLETZUNGSGEFAHR!**

- ▶ Vergewissern Sie sich, dass das Gerät ausgeschaltet und der Netzstecker **8** gezogen ist, bevor Sie das Gerät zusammensetzen.

- 1) Setzen Sie den Saftbehälter **5** auf den Gerätesockel **7**, so dass die drei Arretierungen und der Fruchtsaftauslauf **6** in die Aussparungen greifen.
- 2) Setzen Sie den Filter **12** auf die Antriebswelle **13** und drücken Sie ihn herunter, so dass er spürbar einrastet. Achten Sie auf festen Sitz, bevor Sie mit dem Zusammenbau fortfahren.
- 3) Schieben Sie den Behälter für Fruchtfleisch und Trester **11** von unten unter den Auswurf (siehe Ausklappseite).
- 4) Setzen Sie den Gehäusedeckel **3** auf den Saftbehälter **5**, so dass der Einfüllschacht **2** über den Schneidmessern des Filters **12** sitzt.
- 5) Achten Sie darauf, dass der Gehäusedeckel **3** fest in der Aussparung des Saftbehälters **5** sitzt. Heben Sie die Klammern **4** an und klinken Sie diese in die Erhebungen des Gehäusedeckels **3** ein.
- 6) Drücken Sie den unteren Teil der Klammern **4** gegen das Gerät, bis diese einrasten.
- 7) Schieben Sie den Schaumtrenner **16** in den separaten Saftauffangbehälter **15** ein und setzen Sie den Deckel auf. Stellen Sie den separaten Saftauffangbehälter **15** so neben das Gerät, dass der Fruchtsaftauslauf **6** in den separaten Saftauffangbehälter **15** ragt.
- 8) Stecken Sie den Netzstecker **8** in die Steckdose.

## Vorbereitung der Früchte/Gemüse

- **Wichtig:** Verwenden Sie nur gut gereifte Früchte, da der Filter 12 sich sonst zusetzen kann. Dieses würde wiederholtes Reinigen des Filters 12 erfordern.
- Waschen oder schälen Sie die Früchte oder das Gemüse, die/das Sie verarbeiten möchten.
- Große Kerne oder Steine sollten immer vor dem Einfüllen aus den Früchten entfernt werden.
- Kernobst (wie Äpfel, Birnen) kann mit Schale und Kerngehäuse verarbeitet werden. Sonstige Steine (Pfirsiche, Pflaumen etc.), alle großen Kerne (Melonen etc.) und Stiele entfernen, um eine Beschädigung des Gerätes zu vermeiden.
- Früchte mit dicken Schalen (z. B. Zitrusfrüchte, Melonen, Kiwis, Rüben) müssen immer zuerst geschält werden.
- Von Weintrauben ist der Hauptstiel abzuschneiden.
- Schneiden Sie Früchte oder Gemüse in derart große Stücke, dass sie in den Einfüllschacht 2 passen.

### HINWEIS

- ▶ Rosinen eignen sich nicht zum Entsaften, da sie zu wenig Saft enthalten. Rhabarber oder anderes faseriges Gemüse/Obst eignet sich nicht zum Entsaften, da die Fasern den Entsafter verstopfen.

## Entsaften

### ⚠ WARNUNG! VERLETZUNGSGEFAHR!

- ▶ Stecken Sie niemals Ihre Hände oder Gegenstände in den Einfüllschacht 2, während das Gerät in Betrieb ist. Dieses könnte zu schweren Körperverletzungen und/oder Beschädigungen des Entsafters führen.

### ACHTUNG! SACHSCHADEN!

- ▶ Betreiben Sie den Entsafter nie länger als 30 Minuten (KB-Zeit) ohne Unterbrechung. Lassen Sie den Entsafter nach 30 Minuten Dauerbetrieb abkühlen. Ansonsten kann das Gerät beschädigt werden.

- 1) Schalten Sie das Gerät am Ein-/Ausschalter **9** ein.  
Verwenden Sie für Obst/Gemüse, das viel Flüssigkeit enthält, **Geschwindigkeitsstufe 1**.  
Für trockeneres Obst/Gemüse wählen Sie **Geschwindigkeitsstufe 2**.  
Sie können sich an folgender Tabelle orientieren, bedenken Sie jedoch, dass je nach Reifegrad der Früchte/des Gemüses, die Geschwindigkeitsstufe variieren kann:

Früchte/Gemüse	Geschwindigkeitsstufe
Tomaten	1
Honigmelone	1
Wassermelone	1
Pfirsiche (ohne Stein)	1
Kiwi (geschält)	1
Birnen (ohne Strunk)	1
Aprikosen (ohne Stein)	1
Gurke (geschält)	1
Ananas (geschält)	2
Orangen (geschält)	2
Karotten	2
Äpfel	2
Brokkoli	2
Fenchel	2

- 2) Halten Sie den Stopfer **1** in einer Hand und geben Sie die Obst- oder Gemüsestücke mit der anderen Hand in den Einfüllschacht **2**. Benutzen Sie immer den Stopfer **1**, um das Obst/Gemüse vorsichtig in den Einfüllschacht **2** hineinzudrücken. Während das Obst/Gemüse verarbeitet wird, füllen Sie weitere Stücke nach.  
Schalten Sie das Gerät dabei nicht aus.

## HINWEIS

- Führen Sie Karotten eine nach der anderen in den Einfüllschacht **2** ein: der Krautansatz der Karotte muss dabei nach unten weisen und die Wurzelspitze nach oben.



## HINWEIS

- ▶ Um zu vermeiden, dass sich Obst/Gemüse im Einfüllschacht **2** festsetzt, füllen Sie es nur bei eingeschaltetem Gerät ein. Wenn sich Fruchtstücke im Einfüllschacht **2** festgesetzt haben und nicht umgehend mit dem Stopfer **1** entfernt werden können, gehen Sie bitte folgendermaßen vor, um eine Beschädigung des Gerätes zu vermeiden:
    - Schalten Sie das Gerät sofort aus und ziehen Sie den Netzstecker **8** heraus.
    - Lösen Sie die Klammern **4** und nehmen Sie den Gehäusedeckel **3** ab.
    - Entfernen Sie die festgesetzten Fruchtstücke.
    - Setzen Sie das Gerät wieder zusammen und fahren Sie mit dem Entsaften fort.
- 3) Schalten Sie das Gerät immer sofort wieder aus, sobald das gesamte Obst/Gemüse verarbeitet ist.

## ACHTUNG! SACHSCHADEN!

- ▶ Reinigen Sie den Fruchtsaftauslauf **6** und den Saftbehälter **5** regelmäßig und nach jedem Gebrauch, um ein Verstopfen des Fruchtsaftauslaufes **6** und/ oder eine Beschädigung des Gerätes zu vermeiden.

## Entleerung des Fruchtfleischbehälters und des Filters

- Sie können kontinuierlich Saft auspressen, bis der Behälter für Fruchtfleisch und Trester **11** gefüllt ist.

## WARNUNG! VERLETZUNGSGEFAHR!

- ▶ Ziehen Sie den Netzstecker **8**, wenn Sie den Filter **12** leeren. Das verhindert unbeabsichtigtes Starten des Motors.

Wenn der Fruchtsaft plötzlich viel dicker wird oder wenn Sie hören können, dass sich die Motordrehzahl verlangsamt, muss der Filter **12** geleert werden. Nachdem Sie das Fruchtfleisch herausgenommen haben, setzen Sie das Gerät wieder zusammen.

## Demontage des Entsafters

Wenn Sie den Entsafter demontieren wollen, z. B. um ihn zu reinigen, gehen Sie wie folgt vor:

- 1) Ziehen Sie den Netzstecker **8**.
- 2) Öffnen Sie die Klammern **4**.
- 3) Nehmen Sie den Gehäusedeckel **3** mit dem Stopfer **1** ab.
- 4) Heben Sie vorsichtig den Saftbehälter **5** ab. Der Filter **12** löst sich dadurch von der Antriebswelle **13**. Sie können den Filter **12** nun aus dem Saftbehälter **5** herausnehmen.

## Reinigung und Pflege

### **GEFAHR – ELEKTRISCHER SCHLAG!**

- ▶ Ziehen Sie immer den Netzstecker **8**, bevor Sie das Gerät reinigen.



Tauchen Sie den Motor/Gerätesockel **7** niemals in Wasser oder in eine andere Flüssigkeit, um elektrische Stromschläge zu vermeiden.

### **WARNUNG! VERLETZUNGSGEFAHR!**

- ▶ Ziehen Sie immer den Netzstecker **8**, bevor Zubehörteile aufgesetzt oder abgenommen werden.

### **ACHTUNG! SACHSCHADEN!**

- ▶ Alle Geräte- und Zubehörteile müssen regelmäßig und nach jedem Gebrauch von Fruchttresten und Fruchttrester gereinigt werden, um ein Verstopfen des Fruchtsaftauslaufes **6** und/oder eine Beschädigung des Gerätes zu vermeiden.
- ▶ Verwenden Sie keine aggressiven Reinigungsmittel, um den Entsafter zu säubern. Das Gerät und dessen Bestandteile dürfen nicht in kochendem Wasser gereinigt werden.



### **HINWEIS**

- ▶ Verschmutzungen oder überlaufender Fruchtsaft sind umgehend zu beseitigen, da sich Obstflecken später nur schwierig entfernen lassen.
- Schalten Sie das Gerät am Ein-/Ausschalter **9** aus.
- Reinigen Sie das Gerätegehäuse und das Netzkabel **8** mit einem nur leicht angefeuchteten Tuch.
- Reinigen Sie Stopfer **1**, den Saftbehälter **5**, den separaten Saftauffangbehälter **15**, den Schaumtrenner **16**, Gehäusedeckel **3** und den Behälter für Fruchtfleisch und Trester **11** in warmem Seifenwasser und spülen Sie diese sorgfältig ab.

### **HINWEIS**

- ▶  Der Stopfer **1**, der Saftbehälter **5**, der Gehäusedeckel **3**, der separate Saftauffangbehälter **15**, der Schaumtrenner **16** und der Behälter für Fruchtfleisch und Trester **11** sind spülmaschinengeeignet und können in der Spülmaschine gereinigt werden.
- ▶ Benutzen Sie, wenn möglich, den oberen Korb der Spülmaschine und klemmen Sie die Teile nicht ein.

Um den Filter 12 zu reinigen, benutzen Sie die mitgelieferte Nylonbürste 14:

- Drehen Sie den Deckel des Stopfers 1 so weit, dass der Pfeil auf das geöffnete Schloss  am Stopferschaft zeigt. Sie können den Deckel nun abnehmen. Im Inneren des Stopfers 1 befindet sich die Nylonbürste 14. Um den Deckel wieder zu schließen, setzen Sie ihn wieder so auf, dass der Pfeil auf das geöffnete Schloss  zeigt. Dann drehen Sie ihn soweit, dass der Pfeil auf das geschlossene Schloss zeigt . Der Deckel sitzt nun fest.
- Halten Sie den Filter 12 (mit der Unterseite nach oben) unter laufendes Wasser und reinigen Sie ihn mit der Nylonbürste 14.

### Verfärbungen:

- Einige Früchte oder einiges Gemüse können die Teile des Entsafters dauerhaft verfärben. Dies ist nicht schädlich und schränkt das Gerät nicht in seiner Funktion ein.

## Aufbewahrung

Wenn Sie den Entsafter längere Zeit nicht benutzen, wickeln Sie das Kabel um die Kabelaufwicklung 10 an der Unterseite des Entsafters.

## Fehlerbehebung

Fehler	Mögliche Ursachen	Mögliche Lösungen
Das Gerät funktioniert nicht.	Der Netzstecker <b>8</b> ist nicht angeschlossen.	Schließen Sie das Gerät an eine Netzsteckdose an.
	Das Gerät ist nicht eingeschaltet.	Schalten Sie das Gerät am Ein-/Ausschalter <b>9</b> an.
	Die Klammern <b>4</b> sind nicht verriegelt.	Verriegeln Sie die Klammern <b>4</b> .
Der Motor bleibt beim Entsaften stehen oder dreht sich auffallend langsam oder ungleichmäßig.	Der Filter <b>12</b> ist verstopft.	Schalten Sie den Entsafter sofort aus und ziehen Sie den Netzstecker <b>8</b> . Beseitigen Sie die Verstopfung (siehe Kapitel „Entsaften“).
Der Trester ist zu feucht und Sie erhalten zu wenig Saft.	Sie arbeiten zu schnell.	Arbeiten Sie langsamer.
	Der Filter <b>12</b> ist verstopft.	Reinigen Sie den Filter <b>12</b> (siehe Kapitel „Reinigung und Pflege“).
Der Saft quillt zwischen dem Rand des Gehäusedeckels <b>3</b> und des Saftbehälters <b>5</b> heraus.	Sie arbeiten zu schnell.	Arbeiten Sie langsamer.
	Der Filter <b>12</b> oder der Saftbehälter <b>5</b> ist verstopft.	Reinigen Sie Filter <b>12</b> und Saftbehälter <b>5</b> (siehe Kapitel „Reinigung und Pflege“).
	Die Geschwindigkeitsstufe ist zu hoch eingestellt.	Stellen Sie am Ein-/Ausschalter <b>9</b> Geschwindigkeitsstufe 1 ein.
Der Saft spritzt aus dem Fruchtsaftauslauf <b>6</b> .	Sie arbeiten zu schnell.	Arbeiten Sie langsamer.
		Drücken Sie beim Nachschieben nicht zu fest auf den Stopfer <b>1</b> .
	Die Geschwindigkeitsstufe ist zu hoch eingestellt.	Stellen Sie am Ein-/Ausschalter <b>9</b> Geschwindigkeitsstufe 1 ein.
Während der Arbeit läuft Saft am Gerätesockel <b>7</b> herunter.	Der Filter <b>12</b> oder der Fruchtsaftauslauf <b>6</b> ist verstopft.	Reinigen Sie den Filter <b>12</b> und den Fruchtsaftauslauf <b>6</b> (siehe Kapitel „Reinigung und Pflege“).
	Die Geschwindigkeitsstufe ist zu hoch eingestellt.	Stellen Sie am Ein-/Ausschalter <b>9</b> Geschwindigkeitsstufe 1 ein.

## Entsorgung



**Werfen Sie das Gerät keinesfalls in den normalen Hausmüll. Dieses Produkt unterliegt der europäischen Richtlinie 2012/19/EU.**

Entsorgen Sie das Gerät über einen zugelassenen Entsorgungsbetrieb oder über Ihre kommunale Entsorgungseinrichtung. Beachten Sie die aktuell geltenden Vorschriften. Setzen Sie sich im Zweifelsfall mit Ihrer Entsorgungseinrichtung in Verbindung.



Möglichkeiten zur Entsorgung des ausgedienten Produkts erfahren Sie bei Ihrer Gemeinde- oder Stadtverwaltung.

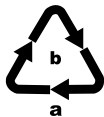

Beachten Sie die Kennzeichnung auf den verschiedenen Materialien und trennen Sie diese gegebenenfalls gesondert. Die Materialien sind gekennzeichnet mit Abkürzungen (a) und Ziffern (b) mit folgender Bedeutung:

1-7: Kunststoffe,  
20-22: Papier und Pappe,  
80-98: Verbundstoffe.



Die Verpackung besteht aus umweltfreundlichen Materialien, die Sie über die örtlichen Recyclingstellen entsorgen können.

## Garantie der Kompernaß Handels GmbH

Sehr geehrte Kundin, sehr geehrter Kunde,

Sie erhalten auf dieses Gerät 3 Jahre Garantie ab Kaufdatum. Im Falle von Mängeln dieses Produkts stehen Ihnen gegen den Verkäufer des Produkts gesetzliche Rechte zu. Diese gesetzlichen Rechte werden durch unsere im Folgenden dargestellte Garantie nicht eingeschränkt.

### Garantiebedingungen

Die Garantiefrist beginnt mit dem Kaufdatum. Bitte bewahren Sie den Original-Kassenbonn auf. Diese Unterlage wird als Nachweis für den Kauf benötigt.

Tritt innerhalb von drei Jahren ab dem Kaufdatum dieses Produkts ein Material- oder Fabrikationsfehler auf, wird das Produkt von uns – nach unserer Wahl – für Sie kostenlos repariert oder ersetzt. Diese Garantieleistung setzt voraus, dass innerhalb der Drei-Jahres-Frist das defekte Gerät und der Kaufbeleg (Kassenbonn) vorgelegt und schriftlich kurz beschrieben wird, worin der Mangel besteht und wann er aufgetreten ist.

Wenn der Defekt von unserer Garantie gedeckt ist, erhalten Sie das reparierte oder ein neues Produkt zurück. Mit Reparatur oder Austausch des Produkts beginnt kein neuer Garantiezeitraum.

### Garantiezeit und gesetzliche Mängelansprüche

Die Garantiezeit wird durch die Gewährleistung nicht verlängert. Dies gilt auch für ersetzte und reparierte Teile. Eventuell schon beim Kauf vorhandene Schäden und Mängel müssen sofort nach dem Auspacken gemeldet werden. Nach Ablauf der Garantiezeit anfallende Reparaturen sind kostenpflichtig.

### Garantieumfang

Das Gerät wurde nach strengen Qualitätsrichtlinien sorgfältig produziert und vor Auslieferung gewissenhaft geprüft.

Die Garantieleistung gilt für Material- oder Fabrikationsfehler. Diese Garantie erstreckt sich nicht auf Produktteile, die normaler Abnutzung ausgesetzt sind und daher als Verschleißteile angesehen werden können oder für Beschädigungen an zerbrechlichen Teilen, z. B. Schalter, Akkus, Backformen oder Teile, die aus Glas gefertigt sind.

Diese Garantie verfällt, wenn das Produkt beschädigt, nicht sachgemäß benutzt oder gewartet wurde. Für eine sachgemäße Benutzung des Produkts sind alle in der Bedienungsanleitung aufgeführten Anweisungen genau einzuhalten. Verwendungszwecke und Handlungen, von denen in der Bedienungsanleitung abgeraten oder vor denen gewarnt wird, sind unbedingt zu vermeiden.

Das Produkt ist nur für den privaten und nicht für den gewerblichen Gebrauch bestimmt. Bei missbräuchlicher und unsachgemäßer Behandlung, Gewaltanwendung und bei Eingriffen, die nicht von unserer autorisierten Service-Niederlassung vorgenommen wurden, erlischt die Garantie.

## Abwicklung im Garantiefall

Um eine schnelle Bearbeitung Ihres Anliegens zu gewährleisten, folgen Sie bitte den folgenden Hinweisen:

- Bitte halten Sie für alle Anfragen den Kassenbon und die Artikelnummer (z. B. IAN 12345) als Nachweis für den Kauf bereit.
- Die Artikelnummer entnehmen Sie bitte dem Typenschild, einer Gravur, auf dem Titelblatt Ihrer Anleitung (unten links) oder als Aufkleber auf der Rück- oder Unterseite.
- Sollten Funktionsfehler oder sonstige Mängel auftreten, kontaktieren Sie zunächst die nachfolgend benannte Serviceabteilung **telefonisch** oder per **E-Mail**.
- Ein als defekt erfasstes Produkt können Sie dann unter Beifügung des Kaufbelegs (Kassenbon) und der Angabe, worin der Mangel besteht und wann er aufgetreten ist, für Sie portofrei an die Ihnen mitgeteilte Serviceanschrift übersenden.



Auf [www.lidl-service.com](http://www.lidl-service.com) können Sie diese und viele weitere Handbücher, Produktvideos und Software herunterladen.

## Service

### DE Service Deutschland

Tel.: 0800 5435 111 (Kostenfrei aus dem dt. Festnetz/Mobilfunknetz)

E-Mail: [kompernass@lidl.de](mailto:kompernass@lidl.de)

### AT Service Österreich

Tel.: 0820 201 222 (0,15 EUR/Min.)

E-Mail: [kompernass@lidl.at](mailto:kompernass@lidl.at)

### CH Service Schweiz

Tel.: 0842 665566 (0,08 CHF/Min., Mobilfunk max. 0,40 CHF/Min.)

E-Mail: [kompernass@lidl.ch](mailto:kompernass@lidl.ch)

IAN 311109

## Importeur

Bitte beachten Sie, dass die folgende Anschrift keine Serviceanschrift ist. Kontaktieren Sie zunächst die benannte Servicestelle.

KOMPERNASS HANDELS GMBH

BURGSTRASSE 21

DE-44867 BOCHUM

DEUTSCHLAND

[www.kompernass.com](http://www.kompernass.com)

## Rezepte

### Sommer-Drink

2 Personen

#### Zutaten

- 1 großes Stück Wassermelone
- 1 Zitrone
- 4 Äpfel, süß-säuerlich (z. B. „Jonagold“ oder „Jonathan“)

#### Zubereitung

- 1) Bereiten Sie die Wassermelone, die Zitrone und die Äpfel gemäß den Anweisungen in der Anleitung für den Entsafter vor.
- 2) Entsaften Sie die Wassermelone, die Zitrone und die Äpfel.
- 3) Servieren Sie den Sommer-Drink gekühlt.

### Apfel-Birne-Erdbeer-Drink

2 Personen

#### Zutaten

- 1 Apfel, grün (z. B. „Granny Smith“)
- 3 kleine, reife Birnen
- 10 mittelgroße Erdbeeren

#### Zubereitung

- 1) Bereiten Sie den Apfel, die Birnen und die Erdbeeren gemäß der Anleitung für den Entsafter vor.
- 2) Entsaften Sie alles mit dem Entsafter.
- 3) Vermischen Sie die Säfte und servieren Sie den Drink sofort.

### Energie-Drink

2 Personen

#### Zutaten

- 2 Äpfel, süß (z. B. „Red Delicious“)
- 2 große Aprikosen
- 1 große Birne
- 250 ml Mineralwasser (kohlenensäurehaltig)
- etwas zerstoßenes Eis



## Zubereitung

- 1) Bereiten Sie die Äpfel, die Aprikosen und die Birne gemäß den Anweisungen in der Anleitung für den Entsafter vor.
- 2) Entsaften Sie die Äpfel, die Aprikosen und die Birne.
- 3) Vermischen Sie die Säfte und geben Sie das Mineralwasser hinzu.
- 4) Servieren Sie den Drink auf zerstoßenem Eis.

## Frühstücks-Drink

2 Personen

### Zutaten

- 4 - 5 Karotten
- 2 Äpfel
- 1 TL Olivenöl

### Zubereitung

- 1) Bereiten Sie die Karotten und die Äpfel gemäß den Anweisungen in der Anleitung für den Entsafter vor.
- 2) Entsaften Sie zuerst die Karotten und dann die Äpfel.
- 3) Geben Sie das Olivenöl hinzu.
- 4) Rühren Sie alles gut um.

## Honigmelonen-Drink

2 Personen

### Zutaten

- ca. 1/3 Honigmelone
- 1 Mango
- 1 Apfel, süß-säuerlich (z. B. „Jonagold“ oder „Jonathan“)
- 1 Apfel, grün (z. B. „Granny Smith“)

### Zubereitung

- 1) Bereiten Sie die Melone, die Mango und die Äpfel gemäß den Anweisungen in der Anleitung für den Entsafter vor.
- 2) Entsaften Sie zuerst die Melone, dann die Mango und die Äpfel. Verrühren Sie alles.

## Süßer Frucht-Drink

2 Personen

### Zutaten

- ½ Honigmelone
- 4 Pfirsiche
- 200 g kernlose Trauben
- 6 Mangos

### Zubereitung

- 1) Bereiten Sie die Honigmelone, die Pfirsiche, die Trauben und die Mangos gemäß den Anweisungen in der Anleitung für den Entsafter vor.
- 2) Entsaften Sie die Früchte nacheinander.
- 3) Mischen Sie die Säfte und servieren Sie den Drink leicht gekühlt.

## Ananas-Mango-Drink

2 Personen

### Zutaten

- ½ Ananas
- ½ Mango
- 1 Apfel
- 1 Orange
- 2 TL Weizenkeimöl

### Zubereitung

- 1) Bereiten Sie die Ananas, die Mango, den Apfel und die Orange gemäß den Anweisungen in der Anleitung für den Entsafter vor.
- 2) Entsaften Sie zuerst die Ananas, dann die Mango.
- 3) Entsaften Sie den Apfel und die Orange.
- 4) Vermischen Sie die Säfte.
- 5) Geben Sie 2 TL Weizenkeimöl hinzu und verrühren Sie alles.

## Rote Bete-Drink

2 Personen

### Zutaten

- 1 Rote Bete
- 3 Orangen
- 2 EL Johannisbeeren

## Zubereitung

- 1) Bereiten Sie die Rote Bete, die Orangen und die Johannisbeeren gemäß den Anweisungen in der Anleitung für den Entsafter vor.
- 2) Entsaften Sie die Rote Bete, die Orangen und die Johannisbeeren und vermischen Sie die Säfte.

## Früchte-Paprika-Drink

2 Personen

### Zutaten

- 2 gelbe Paprika
- 3 Orangen
- 2 Äpfel
- 2 Birnen
- ½ Grapefruit

### Zubereitung

- 1) Bereiten Sie die Paprika, die Orangen, die Äpfel, die Birnen und die Grapefruit gemäß den Anweisungen in der Anleitung für den Entsafter vor.
- 2) Entsaften Sie alles nacheinander und servieren Sie den Saft sofort.

## Pfirsich-Birnen-Ananas-Drink

2 Personen

### Zutaten

- 2 Pfirsiche
- 2 kleine Birnen
- ½ Ananas

### Zubereitung

- 1) Bereiten Sie die Pfirsiche, die Birnen und die Ananas gemäß den Anweisungen in der Anleitung für den Entsafter vor.
- 2) Entsaften Sie alles nacheinander und servieren Sie den Saft sofort.

### HINWEIS

- ▶ Rezepte ohne Gewähr. Alle Zutaten- und Zubereitungsangaben sind Anhaltswerte. Ergänzen Sie diese Rezeptvorschläge um Ihre persönlichen Erfahrungswerte.

**KOMPERNASS HANDELS GMBH**

BURGSTRASSE 21

DE - 44867 BOCHUM

GERMANY

[www.kompernass.com](http://www.kompernass.com)

Tilstand af information · Version des informations

Stand van de informatie · Stand der Informationen:

10/2018 · Ident.-No.: SFE450C1-082018-1

---

IAN 311109