

OWIM GmbH & Co. KG

Stiftsbergstraße 1
74167 Neckarsulm
GERMANY

Model No.: HG12968A/HG12968B

Version: 09/2025

IAN 526010_2504

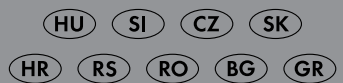



KETTLE SWKK 3000 D1

(GB) (CY)

KETTLE

Operation and safety notes

(HU)

VÍZFORRÁLÓ

Kezelési és biztonsági utalások

(SI)

KUHALNIK ZA VODO

Navodila za upravljanje in varnostna opozorila

(CZ)

RÝCHLOVARNÁ KONVICE

Pokyny pro obsluhu a bezpečnostní pokyny

(SK)

RÝCHLOVARNÁ KANVICA

Pokyny pre obsluhu a bezpečnostné pokyny

(HR)

KUHALO ZA VODU

Upute za posluživanje i za Vašu sigurnost

(RS)

KUVALO ZA VODU

Uputstvo za upotrebu i bezbednost

(RO)

FIERBĂTOR DE APĂ

Instrucțiuni de utilizare și de siguranță

(BG)

ЕЛЕКТРИЧЕСКА КАНА ЗА ВОДА

Инструкции за обслужване и безопасност

(GR) (CY)

ΒΡΑΣΤΗΡΑ ΝΕΡΟΥ

Υποδείξεις χειρισμού και ασφαλείας

(DE) (AT) (BE) (CH)

WASSERKOCHER

Bedienungs- und Sicherheitshinweise

IAN 526010_2504

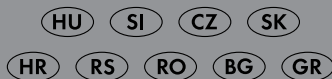

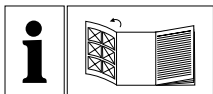

GB/CY	Operation and safety notes	Page	5
HU	Kezelési és biztonsági utalások	Oldal	14
SI	Navodila za upravljanje in varnostna opozorila	Stran	24
CZ	Pokyny pro obsluhu a bezpečnostní pokyny	Strana	35
SK	Pokyny pre obsluhu a bezpečnostné pokyny	Strana	44
HR	Upute za posluživanje i za Vašu sigurnost	Stranica	53
RS	Uputstvo za upotrebu i bezbednost	Strana	62
RO	Instrucțiuni de utilizare și de siguranță	Pagina	72
BG	Инструкции за обслужване и безопасност	Страница	82
GR/CY	Υποδείξεις χειρισμού και ασφαλείας	Σελίδα	94
DE/AT/BE/CH	Bedienungs- und Sicherheitshinweise	Seite	104



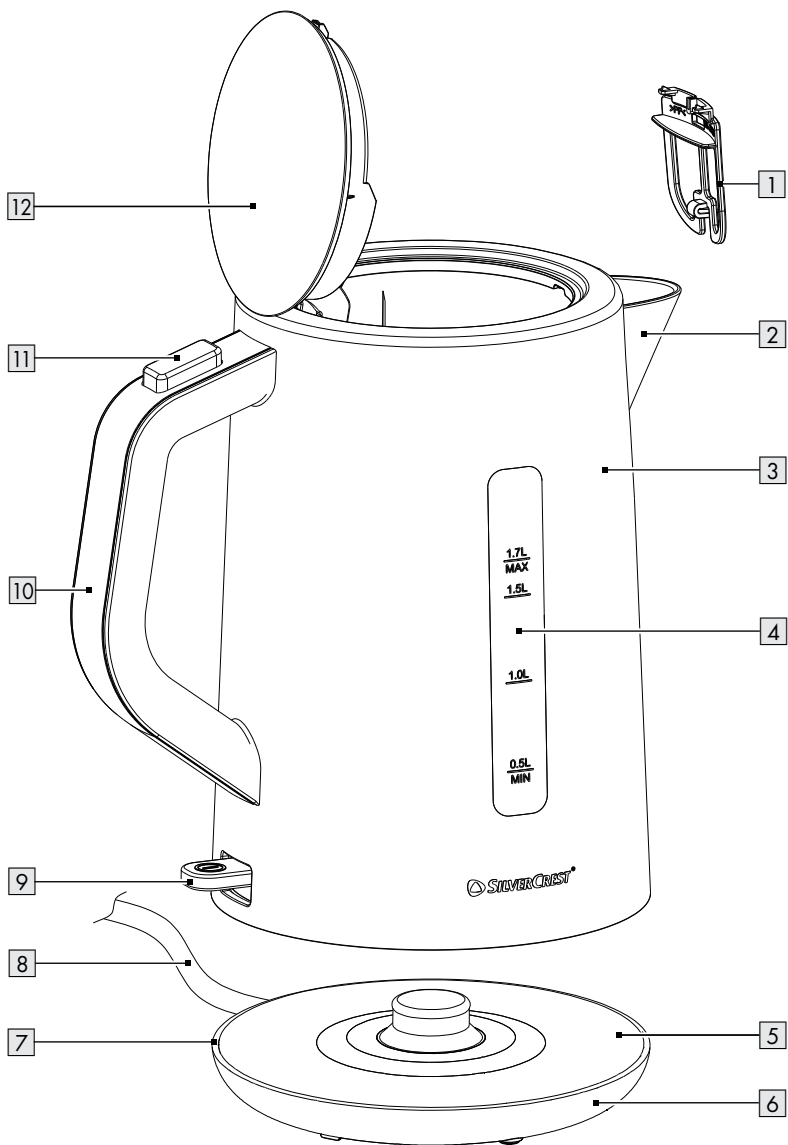









A



Warnings and symbols used	Page	6
Introduction	Page	7
Intended use	Page	7
Scope of delivery	Page	7
Description of parts	Page	7
Technical data	Page	8
Safety instructions	Page	8
Before first use	Page	11
Operation	Page	11
Placing the product	Page	11
Switching the product On/Off	Page	11
Boiling water	Page	12
Cleaning and care	Page	12
Cleaning	Page	12
Care	Page	12
Storage	Page	12
Disposal	Page	12
Warranty	Page	13
Warranty claim procedure	Page	13
Service	Page	13

Warnings and symbols used

The following warnings are used in the user manual, the short manual and on the packaging:

 <p>DANGER! This symbol in combination with the signal word “Danger” marks a high-risk hazard that if not prevented could result in death or serious injury.</p>	 Alternating current/voltage
	Hz Hertz (supply frequency)
	W Watts
 <p>WARNING! This symbol in combination with the signal word “Warning” marks a medium-risk hazard that if not prevented could result in death or serious injury.</p>	 NOTE: This symbol in combination with “Note” provides additional useful information.
	 Use the product in dry indoor spaces only.
 <p>CAUTION! This symbol in combination with the signal word “Caution” marks a low-risk hazard that if not prevented could result in minor or moderate injury.</p>	 Food safe This product has no adverse effect on taste or smell.
 Symbol for protective earth	 Burn hazard! This symbol indicates a hot surface.
 Do not immerse the product in water or other liquids.	 Safety information Instructions for use
 CE mark indicates conformity with relevant EU directives applicable for this product.	 This symbol indicates a warning concerning risk of loss of life or accident to infants and children.

KETTLE

● **Introduction**

We congratulate you on the purchase of your new product. You have chosen a high quality product. The instructions for use are part of the product. They contain important information concerning safety, use and disposal. Before using the product, please familiarise yourself with all of the safety information and instructions for use. Only use the product as described and for the specified applications. If you pass the product on to anyone else, please ensure that you also pass on all the documentation with it.

You can download and view this and numerous other manuals at www.lidl-service.com. By scanning the QR code, you will be taken straight to the Lidl service website (www.lidl-service.com) where you can open your instruction manual by entering the article number (IAN) 526010_2504.

● **Intended use**

The product is intended only for boiling of fresh water.

The product is designed solely for domestic use. It is not intended for commercial use.

Any other use not mentioned in these instructions may cause a damage to the product or create a serious risk of injury.

The manufacturer accepts no liability for damages caused by improper use.

● **Scope of delivery**

After unpacking the product, check if the delivery is complete and if all parts are in good condition. Remove all packaging materials before use.

Please contact customer service if parts are missing or damaged.

- Water kettle
- Base
- Short manual

● **Description of parts**

- 1 Strainer
- 2 Spout
- 3 Water kettle
- 4 Water gauge
- 5 Base
- 6 Cord storage (underneath)
- 7 Power cord guide
- 8 Power cord with power plug
- 9 On/off switch
- 10 Handle
- 11 Lid release button
- 12 Lid

● Technical data

Input voltage:	220-240 V~, 50-60 Hz
Power consumption:	
HG12968A/-BS, HG12968B/-BS:	2520-3000 W
HG12968A-CH, HG12968B-CH:	2000-2400 W
Protection class:	I
Water kettle capacity:	1.7 l
Power consumption in off mode:	0.0 W
Certification:	GS (TÜV SÜD) for HG12968A / HG12968B



Safety instructions

BEFORE USING THE PRODUCT, PLEASE FAMILIARISE YOURSELF WITH ALL OF THE SAFETY INFORMATION AND INSTRUCTIONS FOR USE! WHEN PASSING THIS PRODUCT ON TO OTHERS, PLEASE ALSO INCLUDE ALL THE DOCUMENTS!

In the case of damage resulting from non-compliance with these operating instructions the guarantee claim becomes invalid! No liability is accepted for consequential damage! In the case of material damage or personal injury caused by incorrect handling or non-compliance with the safety instructions, no liability is accepted!

Children and persons with disabilities



⚠ WARNING! RISK OF LOSS OF LIFE OR ACCIDENT TO INFANTS AND CHILDREN!

- Never leave children unsupervised with the packaging material. The packaging material represents a danger of suffocation. Children frequently underestimate the dangers. Keep children away from the product and packaging material at all times.

- This product can be used by children aged from 8 years and above if they have been given supervision or instruction concerning use of the product in a safe way and if they understand the hazards involved.
- The product can be used by persons with reduced physical, sensory or mental capabilities or lack of experience and knowledge if they have been given supervision or instruction concerning use of the product in a safe way and understand the hazards involved.
- Cleaning and user maintenance shall not be made by children unless they are older than 8 and supervised.
- Keep the product and its cord out of reach of children aged less than 8 years.
- Children shall not play with the product.

⚠ WARNING! Risk of injury due to misuse

Areas of use

- This product is intended to be used in household and similar applications such as:

- staff kitchen areas in shops, offices and other working environments;
- farm houses;
- in hotels, motels and other residential type environments;
- bed and breakfast type environments.

Electrical safety

⚠ WARNING! Avoid spillage on the power plug and on the base.

⚠ DANGER! Risk of electric shock! Never attempt to repair the product yourself. In case of malfunction, repairs are to be conducted by qualified personnel only.

⚠ WARNING! Risk of electric shock! Do not immerse the product in water or other liquids. Never hold the product under running water.

⚠ WARNING! Risk of electric shock! Never use a damaged product. Disconnect the product from the power supply and consult your retailer if the product is damaged.

⚠️ WARNING! Risk of electric shock! Do not set up the product next to a sink or in moist areas.

- Before connecting the product to the power supply, check that the voltage and current rating corresponds with the power supply details shown on the product's rating label.
- Only connect the product to a grounded power supply. Make sure the power plug is connected properly.
- To avoid damaging the power cord, do not squeeze, bend or chafe it on sharp edges. Keep it away from hot surfaces and open flames as well.
- If the supply cord is damaged, it must be replaced by the manufacturer, its service agent or similarly qualified persons in order to avoid a hazard.
- Pull the plug and not the cable itself to disconnect the product from the power supply.
- Connect the product to an easily reachable electrical outlet so that in case of an emergency the product can be unplugged immediately.

- This product is not intended to be operated by means of an external timer or separate remote-control system.
- Do not operate or touch the product with wet hands.

Fire/burn hazard and heat

-  **WARNING! Hot surface!**

Keep children and pets away from the product while it is in operation or cooling down. The accessible parts are hot.

⚠️ CAUTION! Burn hazard!

The surfaces are liable to get hot during use. The product surface is subject to residual heat for some time after use.

Do not touch the product's hot surfaces and beware of escaping steam. Hold the product by its handle only.

⚠️ CAUTION! Burn hazard!

Do not open the lid while the water is boiling. The product's lid must remain securely closed while the product is in use.

- If you notice any smoke or unusual noises, immediately disconnect the product from the power supply. Have the product checked by a specialist before continued use.

⚠ WARNING! Do not use the product if the water kettle shows cracks or other signs of damages.

Placing the product

- The product must not be placed directly below a power supply.
- Always use the product on a flat, stable, clean, heat-resistant and dry surface.

Operation

- The product shall only be used with the supplied base.
- Do not overfill the product. If the product is overfilled, boiling water may be ejected. Do not operate the product without water. The fill level of the product must be between the **MIN** and **MAX** marks on the water gauge.

Cleaning and storage

- The product shall not be exposed to any dripping or splashing water.

- Disconnect the product from the power supply before cleaning and when not in use.
- Refer to the “Cleaning and care” section for instructions on how to clean the product.

● Before first use

1. Remove all the packaging materials.
2. Clean the product (see “Cleaning and care”).
3. Boil the maximum water volume of 1.7 litres (see „Operation“). After boiling, discard the water to remove any production and transport residues.

● Operation

⚠ CAUTION! Burn hazard! The lid **12** must remain closed when pouring hot water. Otherwise, hot water or steam could escape over the rim causing burns.

● Placing the product

1. Keep the power cord **8** as short as possible. Wrap the excess power cord onto the cord storage **6** (bottom of the base **5**).
2. Guide the power cord **8** through the power cord guide **7**.
3. Place the base **5** on an even, stable surface. Maintain a safe distance to walls and cupboards to avoid damages caused by rising steam.

● Switching the product On/Off

① **INFO:**

During operation, the indicator goes on. This indicates that the product is heating up.

The off mode is selected by switching the product off and the on/off switch keeps at “**○**” position. The indicators goes off.

1. Switching the product on: Connect the mains plug to a suitable mains outlet. Move the on/off switch to the ON position. The indicator lights up.

- Switching the product off: Move the on/ off switch to the OFF position. The indicator goes off. Disconnect the mains plug from the mains outlet.

● Boiling water

- ① **NOTE:** Fill in water at least until the **MIN** marking and do not exceed the **MAX** marking.

- Open the lid [12]: Press the lid release button [11].
- Fill the water kettle [3] with cool, clear water.
- Place the water kettle [3] onto the base [5].
- Press down the on/off switch [9]. The water is boiled now.
- The product automatically turns off when the water is boiled.
- Pour out the boiled water through the spout [2].

● Cleaning and care

- ⚠ **WARNING!** The product shall not be immersed in water or other liquids. Do not hold the product under running water.

- Always disconnect the product from the power supply before cleaning.
- Check the product prior to each use for visible signs of damage.

● Cleaning

- Do not use any abrasive, aggressive cleaners or hard brushes to clean the product.
- Clean the product with a slightly damp cloth. Use a mild detergent, if necessary.
 - Rub all parts dry with a clean cloth.

● Care

Cleaning the strainer

- Open the lid [12].
- Press the strainer [1] down and inwards.
- Pull the strainer [1] off upwards from the water kettle [3].
- Clean the strainer [1] with a moist dishcloth under running water.

- Place the strainer [1] into its intended recess in the water kettle [3] and press it down and outwards.
- Release the downward pressure so that the strainer [1] locks in place at the top inside the recess.

Removing calcifications

Limescale reduces the efficiency of the product and increases energy consumption. Check the product regularly for limescale deposits.

- Fill the water kettle [3] with a vinegar solution (5 to 15 %).
- Press down the on/off switch [9]. Wait for the product to turn off automatically.
- Let the solution remain in the water kettle [3] overnight. Discard the solution on the next day.
- Fill the water kettle [3] with clear water up to the **MAX** marking on the water gauge [4]. Boil the water.
- After boiling, discard the water to remove any remaining scale and vinegar.
- Rinse the water kettle's [3] interior thoroughly with tap water.

● Storage

- Store the product when it is not in use in its original packaging.
- Store the product at a dry location out of the reach of children.

● Disposal

The packaging is made of environmentally friendly materials, which may be disposed of through your local recycling facilities.



Observe the marking of the packaging materials for waste separation, which are marked with abbreviations (a) and numbers (b) with following meaning: 1-7: plastics/20-22: paper and fibreboard/80-98: composite materials.



Contact your local refuse disposal authority for more details of how to dispose of your wornout product.



To help protect the environment, please dispose of the product properly when it has reached the end of its useful life and not in the household waste. Information on collection points and their opening hours can be obtained from your local authority.

● **Warranty**

The product has been manufactured to strict quality guidelines and meticulously examined before delivery. In the event of material or manufacturing defects you have legal rights against the retailer of this product. Your legal rights are not limited in any way by our warranty detailed below.

The warranty for this product is 3 years from the date of purchase. The warranty period begins on the date of purchase. Keep the original sales receipt in a safe location as this document is required as proof of purchase.

Any damage or defects already present at the time of purchase must be reported without delay after unpacking the product.

Should the product show any fault in materials or manufacture within 3 years from the date of purchase, we will repair or replace it – at our choice – free of charge to you. The warranty period is not extended as a result of a claim being granted. This also applies to replaced and repaired parts.

This warranty becomes void if the product has been damaged, or used or maintained improperly.

The warranty covers material or manufacturing defects. This warranty does not cover product parts subject to normal wear and tear, thus considered consumables (e.g. batteries, rechargeable batteries, tubes, cartridges), nor damage to fragile parts, e.g. switches or glass parts.

● **Warranty claim procedure**

To ensure quick processing of your claim, observe the following instructions:

Make sure to have the original sales receipt and the item number (IAN 526010_2504) available as proof of purchase.

You can find the item number on the rating plate, an engraving on the product, on the front page of the instruction manual (bottom left), or as a sticker on the rear or bottom of the product.

If functional or other defects occur, contact the service department listed below either by telephone or by e-mail.

Once the product has been recorded as defective you can return it free of charge to the service address that will be provided to you. Ensure to enclose the proof of purchase (sales receipt) and a short, written description outlining the details of the defect and when it occurred.

● **Service**

Service Great Britain

Tel.: 0800 404 7657

E-Mail: owim@lidl.gb

Service Cyprus

Tel.: 8009 4241

E-Mail: owim@lidl.cy











Serbian mark of conformity



Felhasznált figyelmeztető jelzések és szimbólumok	Oldal	15
Bevezető	Oldal	16
Rendeltetésszerű használat	Oldal	16
A csomagolás tartalma	Oldal	16
A részegységek leírása	Oldal	16
Műszaki adatok	Oldal	17
Biztonsági utasítások	Oldal	17
Első használat előtt	Oldal	20
Kezelés	Oldal	20
A termék felállítása	Oldal	20
A termék be-/kikapcsolása	Oldal	21
Víz forralása	Oldal	21
Tisztítás és ápolás	Oldal	21
Tisztítás	Oldal	21
Ápolás	Oldal	21
Tárolás	Oldal	22
Mentesítés	Oldal	22
Garancia	Oldal	22
Garanciális ügyek lebonyolítása	Oldal	22
Szervíz	Oldal	23

Felhasznált figyelmeztető jelzések és szimbólumok

Ebben a használati útmutatóban, a rövid útmutatóban és a csomagoláson az alábbi figyelmeztető jelzésekkel találkozhat:

 <p>VESZÉLY! Ez a szimbólum a „Veszély” szó mellett nagy kockázati tényezőre hívja fel a figyelmet, melyet ha nem kerülnek el, az súlyos sérülésekhez vagy halálesethez vezet.</p>	 <p>Váltóáram/-feszültség</p>
	<p>Hz Hertz (hálózati frekvencia)</p>
	<p>W Watt</p>
 <p>FIGYELMEZTETÉS! Ez a szimbólum a „Figyelmeztetés” szó mellett közepes kockázati tényezőre hívja fel a figyelmet, melyet ha nem kerülnek el, az súlyos sérülésekhez vagy akár halálesethez is vezethet.</p>	 <p>MEGJEGYZÉS: Ez a szimbólum a „Megjegyzés” szó mellett hasznos információkra hívja fel a figyelmet.</p>
	 <p>A terméket csak száraz helyiségekben, beltéren használja.</p>
 <p>VIGYÁZAT! Ez a szimbólum a „Vigyázat” szó mellett alacsony kockázati tényezőre hívja fel a figyelmet, melyet ha nem kerülnek el, az kisebb vagy mérsékelt sérülésekhez vezethet.</p>	 <p>Ételmiszerbiztos A termék nincs negatív hatással az ételek ízére vagy szagára.</p>
 <p>A földelés szimbóluma</p>	 <p>Égési sérülés veszélye! Ez a szimbólum forró felületekre hívja fel a figyelmet.</p>
 <p>Ne merítse a terméket vízbe vagy egyéb folyadékokba.</p>	 <p>Biztonsági utasítások Kezelési utasítások</p>
<p>CE</p> <p>A CE-jelzés azt jelzi, hogy a termék megfelel a rá vonatkozó EU előírásoknak.</p>	 <p>Ez a szimbólum élet- és balesetveszélyre hívja fel a figyelmet kisgyermek és gyermekek számára.</p>

VÍZFORRALÓ

● Bevezető

Gratulálunk új termékének vásárlása alkalmából. Ezzel a döntésével vállalatunk értékes terméke mellett döntött. A használati utasítás ezen termék része. A biztonságra, a használatára és a megsemmisítésre vonatkozó fontos tudnivalókat tartalmazza. A termék használata előtt ismerje meg az összes használati és biztonsági tudnivalót. A terméket csak a leírtak szerint és a megadott felhasználási területeken alkalmazza. A termék harmadik személy számára való továbbadása esetén kézbesítse vele annak a teljes dokumentációját is.

Ez és számos más használati útmutató letölthető és megtekinthető a www.lidl-service.com weboldalon. A QR-kód szkennelésével egyenesen a Lidl szolgáltatási weboldalára (www.lidl-service.com) juthat, ahol a cikkszám (IAN) 526010_2504 megadásával megnyithatja használati útmutatóját.

● Rendeltetésszerű használat

A termék kizárólag ivóvíz forralására szolgál.

A termék kizárólag háztartási használatra készült. Üzleti célokra nem használható.

Az ezen útmutatóban leírt módoktól eltérő használat a termék sérüléséhez és súlyos személyi sérülésekhez vezethet.

A gyártó nem vállal felelősséget a szakszerűtlen használatból adódó károkért.

● A csomagolás tartalma

A termék kicsomagolása után ellenőrizze a csomagolás teljességét és az alkatrészek megfelelő állapotát. Használat előtt távolítsa el minden csomagolóanyagot.

Ha bármely alkatrész hiányzik vagy sérült, forduljon az ügyfélszolgálathoz.

- Vízforraló
- Forralótalp
- Rövid útmutató

● A részegységek leírása

- 1 Szűrő
- 2 Kiöntő
- 3 Vízforraló
- 4 Vízsztíjtelző
- 5 Forralótalp
- 6 Kábeltartó (alul)
- 7 Kábelvezető
- 8 Elektromos vezeték csatlakozóval
- 9 Be-/kikapcsológomb
- 10 Fogó
- 11 Fedőkioldó
- 12 Fedő

● Műszaki adatok

Bemenő feszültség:	220–240 V~, 50–60 Hz
Teljesítményfelvétel:	
HG12968A/-BS, HG12968B/-BS:	2520–3000 W
HG12968A-CH, HG12968B-CH:	2000–2400 W
Védelmi osztály:	I
A vízfóraló befogadóképessége:	1,7 l
Teljesítményfelvétel kikapcsolt üzemmódban:	0,0 W
Tanúsítvány:	GS (TÜV SÜD) a HG12968A / HG12968B modellekhez



Biztonsági utasítások

A TERMÉK ELSŐ HASZNÁLATA ELŐTT ISMERKEDJEN MEG A BIZTONSÁGI ÉS KEZELÉSI UTASÍTÁSOKKAL! HA A TERMÉKET MÁSOKNAK TOVÁBBADJA, ADJA MELLÉ AZ ÖSSZES DOKUMENTUMÁT IS!

A használati útmutatóban leírtak figyelmen kívül hagyása esetén a garancia érvényét veszti! A következményes károkért nem vállalunk felelősséget! A szakszerűtlen használatból vagy a biztonsági utasítások figyelmen kívül hagyásából adódó anyagi károkért és személyi sérülésekért nem vállalunk felelősséget!

Gyermekek és fogyatékkal élők



▲ FIGYELMEZTETÉS! ÉLET- ÉS BALESETVESZÉLY GYERMEKEK, KISGYERMEKEK SZÁMÁRA!

- Soha ne hagyja gyermekeit felügyelet nélkül a csomagolóanyagokkal. A csomagolóanyagok fulladásveszélyt okozhatnak. A gyermekek gyakran alábecsülik a veszélyeket. A gyermekeket tartsa távol a csomagolóanyagoktól és a terméktől.
- A terméket akkor használhatják 8 év feletti gyermekek, ha számukra felügyeletet biztosítanak, vagy ha utasításokat kapnak a termék biztonságos használatával kapcsolatban és megértik az azzal járó veszélyeket.

- A terméket akkor használhatják csökkent testi, érzékszervi vagy szellemi képességű, valamint megfelelő tapasztalattal és tudással nem rendelkező személyek, ha számukra felügyeletet biztosítanak vagy ha utasításokat kapnak a készülék biztonságos használatával kapcsolatban és megértik az azzal járó veszélyeket.
- Gyermek nem végezhetik a termék tisztítását és felhasználói karbantartását, kivéve, ha 8 évnél idősebbek, és számukra felügyeletet biztosítanak.
- A 8 évesnél kisebb gyermekeket tartsa távol a terméktől és annak elektromos vezetékeitől.
- Ne hagyja, hogy gyermekek a termékkel játszanak.

⚠ FIGYELMEZTETÉS!

Sérülésveszély helytelen használat esetén

Használati területek

- A termék háztartási és ahhoz hasonló felhasználási területeken használható, ilyenek például:
 - Üzletek és irodák személyzeti konyhái;

- Tanyák;
- Hotelek, motelek és más szálláshelyek;
- Panziók reggelivel.

Elektromos biztonság

⚠ FIGYELMEZTETÉS!

Kerülje, hogy víz kerüljön a hálózati csatlakozóra vagy a forralótalpra.

⚠ VESZÉLY! Áramütés

kockázata! Ne próbálja meg saját kezűleg megjavítani a terméket.

Hibás működés esetén a termék javítási munkáit bízza képzett szakemberre.

⚠ FIGYELMEZTETÉS!

Áramütésveszély! A termék nem meríthető vízbe vagy más folyadékba.

A terméket ne tartsa folyó víz alá.

⚠ FIGYELMEZTETÉS!

Áramütésveszély! Ne használja a terméket, ha sérült. Ha a termék megsérült, válassza le a hálózati áramról és forduljon az eladóijához.

⚠ FIGYELMEZTETÉS!

Áramütésveszély! Ne állítsa a terméket mosogató vagy nedves helyek mellé.

- Mielőtt a terméket a hálózati áramra csatlakoztatná ellenőrizze, hogy a hálózat feszültsége és áramerőssége megfelel-e a termék adattábláján feltüntetettnek.
- A terméket kizárólag földelt konnektorba csatlakoztassa. Ellenőrizze, hogy a csatlakozót megfelelően dugta-e be.
- Hogy az elektromos vezeték ne sérüljön, azt ne nyomja össze, ne hajlítsa meg és ne vezesse át éles sarkokon. Tartsa forró felületektől és nyílt lángoktól is távol.
- Ha a termék elektromos vezetéke megsérül, a kockázatok elkerülése érdekében azt a gyártónak, az ügyfélszolgálatának, vagy egy annak megfelelő képzettségű szakembernek kell kicserélnie.
- Amikor a készüléket az elektromos hálózatról leválasztja, a csatlakozódugaszt húzza és soha ne a vezetéket.
- A terméket egy könnyen hozzáférhető konnektorhoz csatlakoztassa, hogy vészhelyzet esetén azt azonnal le tudja választani az elektromos hálózatról.

- A termék nem használható külső időzítővel vagy különálló távszabályzó rendszerrel.
- Ne alkalmazza és ne érjen a termékhez nedves kézzel.

Tüzeset/égési sérülés kockázata és magas hő

-  **FIGYELMEZTETÉS! FORRÓ FELÜLET!**

A terméktől működés vagy lehűlés során tartsa a gyermekeket és a háziállatokat távol. A hozzáférhető felületei forróak.

⚠ VIGYÁZAT! Égési sérülés veszélye!

A használat közben a felületek felforrósodhatnak.

A termék felülete használata után még egy ideig forró marad.

Ne érjen a termék forró felületeihez. Vigyázzon, ne kerüljön a kibocsátott forró gőz közelébe. A terméket csak a fogantyúnál fogva tartsa.

- **⚠ VIGYÁZAT! Égési sérülés veszélye!** Amíg forr a víz, ne nyissa fel a fedőt. Üzemelés közben a termék fedőjének zárva kell maradni.

- Ha füstöt vagy szokatlan zajokat észlel, szüntesse meg a termék áramellátását. Vizsgáltsa meg a terméket egy szakemberrel, mielőtt újra használná.

⚠ FIGYELMEZTETÉS! Ne használja a terméket, ha a vízforraló repedéseket vagy más sérüléseket mutat.

Ehelyezési tanácsok

- A terméket ne helyezze közvetlenül konnektor alá.
- A terméket mindig egyenes, stabil, tiszta, hőálló és száraz felületen üzemeltesse.

Használat

- A termék csak a mellékelt forralótalppal együtt használható.
- Ne töltse túl a terméket. Ha a termék túl van töltve, kiléphet a forrásban lévő víz. Ne üzemeltesse a terméket víz nélkül. A termék töltési szintjének a vízszintjelzőn lévő **MIN** és **MAX** jelzések között kell lenni.

Tisztítás és tárolás

- Ügyeljen arra, hogy a terméket ne érje rácsöppenő vagy ráfröccsenő víz.

- Ha a terméket nem használja, valamint tisztítás előtt húzza ki az elektromos csatlakozót a konnektorból.
- Tanácsok a termék tisztításához: lásd a „Tisztítás és karbantartás” c. részt.

● **Első használat előtt**

1. Távolítsa el a csomagolóanyagokat.
2. Tisztítsa meg a terméket (lásd a „Tisztítás és ápolás” c. fejezetet).
3. Legfeljebb 1,7 liter vizet forraljon (lásd „Kezelés”). A forralási folyamat után öntse el a vizet, hogy eltávolítsa az esetleges termelési és szállítási lerakódásokat.

● **Kezelés**

⚠ VIGYÁZAT! Égési sérülés veszélye!

A forró víz kiöntésekor a fedőnek **12** zárva kell lennie. Ellenkező esetben a forró víz vagy a gőz kiléphet a szélen és égési sérüléseket okozhat.

● **A termék felállítása**

1. Az elektromos vezetékét **8** tartsa lehetőleg röviden. A elektromos vezeték többi részét tekerje fel a kábeltartóra **6** (a forralótalp **5** alján).
2. Vezesse át az elektromos vezetékét **8** a kábelvezetőn **7**.
3. Helyezze a forralótalpat **5** egy egyenletes, stabil felületre. Tartsa be a biztonsági távolságot a falaktól és a szekrényektől, hogy elkerülje a felszálló gőz okozta károkat.

● A termék be-/kikapcsolása

① INFORMÁCIÓ:

Működtetés közben a jelzőlámpa bekapcsol. Ez azt jelzi, hogy a termék felmelegszik.

A kikapcsolt üzemmód a készülék kikapcsolásával választható ki, és a be-/kikapcsoló „●” állásban marad. A jelzőlámpa bekapcsol.

1. A termék bekapcsolása: Dugja a hálózati csatlakoztatót egy megfelelő hálózati aljzatba. Mozgassa a be-/kikapcsolót ON (be) állásba. A jelzőlámpa világítani kezd.
2. A termék kikapcsolása: Mozgassa a be-/kikapcsolót OFF (ki) állásba. A jelzőlámpa kialszik. Húzza ki a hálózati csatlakozódugót a hálózati aljzataból.

● Víz forralása

① **MEGJEGYZÉS:** A betöltött víz szintjének meg kell haladnia a **MIN** jelzést, de nem érhet a **MAX** jelzés fölé.

1. A fedő [12] felnyitása: Nyomja meg a fedőkioldót [11].
2. Töltse fel a vízfornalót [3] hideg, tiszta vízzel.
3. Helyezze rá a vízfornalót [3] a forralótalpra [5].
4. Nyomja a be-/kikapcsológombot [9] lefelé. A víz ekkor elkezdi forrni.
5. Amint a víz felforr, a termék automatikusan kikapcsol.
6. Öntse ki a vizet a felforrított vizet a kiöntőn [2] keresztül.

● Tisztítás és ápolás

⚠ FIGYELMEZTETÉS! A termék nem meríthető vízbe vagy más folyadékba. Ne tartsa a terméket folyó víz alá.

- Tisztítás előtt válassza le a terméket az elektromos hálózatról.
- Minden használat előtt ellenőrizze, hogy a terméken nincsenek-e látható sérülések.

● Tisztítás

- A termék tisztításához ne alkalmazzon súrolószert, agresszív oldószereket vagy kemény keféket.
1. A terméket csak egy enyhén nedves ruhával tisztítsa. Szükség szerint némi mosogatószert is használhat.
 2. Minden alkatrészt törölgjön szárazra egy tiszta ruha segítségével.

● Ápolás

A szűrő megtisztítása

1. Nyissa fel a fedőt [12].
2. Nyomja meg a szűrőt [1] lefelé és befelé.
3. Húzza ki a szűrőt [1] felfelé a vízfornalóból [3].
4. Tisztítsa meg a szűrőt [1] egy nedves mosogatórongy segítségével folyó víz alatt.
5. Helyezze vissza a szűrőt [1] a vízfornaló [3] erre kijelölt vajatába, majd nyomja meg lefelé és kifelé.
6. Szüntesse meg a nyomást lefelé úgy, hogy a szűrő [1] felül berögzüljön a vajatba.

Vízkölerakódások eltávolítása

A vízkölerakódások csökkentik a termék hatékonyságát és növelik az energiafogyasztást. Rendszeresen ellenőrizze a terméket vízkölerakódások tekintetében.

1. Töltse fel a vízfornalót [3] ecetes oldattal (5 és 15 % között).
2. Nyomja a be-/kikapcsológombot [9] lefelé. Várjon, amíg a termék automatikusan kikapcsol.
3. Hagyja az ecetes oldatot a vízfornalóban [3] egy éjszakán át hatni. A következő nap öntse el az oldatot.
4. Töltse fel a vízfornalót [3] a vízszintjelző [4] **MAX** jelzéséig vízzel. Forralja fel a vizet.
5. A forralási folyamat után öntse el a vizet, hogy eltávolítsa az esetleges vízkölerakódásokat és ecetes oldat maradványokat.
6. Alaposan öblítse ki a vízfornaló [3] belsejét csapvízzel.

● **Tárolás**

- Amikor a terméket nem használja, tárolja azt az eredeti csomagolásában.
- A terméket tárolja száraz, gyermekek számára nem elérhető helyen.

● **Mentesítés**

A csomagolás környezetbarát anyagokból készült, amelyeket a helyi újrahasznosító helyeken adhat le ártalmatlanítás céljából.



A hulladék elkülönítéséhez vegye figyelembe a csomagolóanyagon található jelzéseket. Ezek rövidítéseket (a) és számokat (b) tartalmaznak a következő jelentéssel: 1–7: műanyagok / 20–22: papír és karton / 80–98: kötőanyagok.



A kiszolgált termék megsemmisítési lehetőségeiről lakóhelye illetékes önkormányzatánál tájékozódhat.



A környezete érdekében, ne dobja a kiszolgált terméket a háztartási szemétkébe, hanem adja le szakszerű ártalmatlanításra. A gyűjtőhelyekről és azok nyitvatartási idejéről az illetékes önkormányzatnál tájékozódhat.

● **Garancia**

A terméket gondosan, szigorú minőségi előírások betartásával gyártottuk, és a szállítás előtt gondosan ellenőriztük. Anyag- vagy gyártási hibák esetén a termék eladójával szemben törvényes jogok illetik meg. Az Ön törvényes jogait az általunk alább meghatározott garancia semmilyen módon nem korlátozza.

Erre a termékre 3 év garanciát adunk a vásárlás dátumától számítva. A garancia idő a vásárlás dátumával kezdődik. Biztonságos helyen őrizze meg az eredeti vásárlói bizonylatot, mert ez a dokumentum szükséges a vásárlás bizonyításához.

A vásárláskor fennálló károkat és hiányosságokat a termék kicsomagolása után haladéktalanul jelezze.

Ha ezen a terméken a vásárlástól számított 3 éven belül anyag- vagy gyártási hibát észlel, választásunk szerint ingyenesen megjavítjuk vagy kicseréljük a terméket. A garancia idő nem hosszabbodik meg a helyette nyújtott szavatossági igény által. Ez a kicserélt vagy javított alkatrészekre is érvényes.

A garancia megszűnik, ha a terméket megrongálták, ill. nem szakszerűen kezelték vagy végezték a karbantartást.

A garancia az anyag- és gyártási hibákra vonatkozik. Ez a garancia nem terjed ki azokra a termékalkatrészekre, amelyek normál kopásnak vannak kitéve, és ezért gyorsan kopó alkatrészeknek minősülnek (pl. elemekre, akkumulátorokra, tömlőkre, tintapatronokra), illetve a törékeny alkatrészek sérülésére, pl. kapcsolókra vagy üveg alkatrészekre.

● **Garanciális ügyek lebonyolítása**

Ügyének gyors elintézhetsége céljából, kérjük kövesse az alábbi útmutatást:

Kérjük, kérdések esetére készítse elő a pénztárblokkot és a cikkszámot (IAN 526010_2504) a vásárlás tényének az igazolására.

Kérjük, hogy a cikkszámot olvassa le a típus tábláról, a gravírozásból, az Útmutató címloldaláról (balra lent), illetve a hátoldalon, vagy a termék alján található matricáról.

Amennyiben működési hibák, vagy egyéb hiányosság lépne fel, először is vegye fel a kapcsolatot a következőkben megnevezett szervizek egyikével telefonon, vagy e-mailen.

A hibásnak ítélt terméket ezután a vásárlást igazoló blokk, valamint a hiba leírásának és keletkezésének idejének mellékelésével díjmentesen postázhatja az Önnel közölt szervic címre.

● Szerviz

 **Szerviz Magyarország**

Tel.: 0680021225

E-mail: owim@lidl.hu

















Szerb megfelelőségi jel



Uporabljena opozorila in simboli	Stran 25
Uvod	Stran 26
Namenska uporaba	Stran 26
Obseg dobave	Stran 26
Opis delov	Stran 26
Tehnični podatki	Stran 27
Varnostni napotki	Stran 27
Pred prvo uporabo	Stran 30
Uporaba	Stran 30
Postavitev izdelka	Stran 30
Vkllop/izkllop izdelka	Stran 30
Kuhanje vode	Stran 31
Čiščenje in nega	Stran 31
Čiščenje	Stran 31
Vzdrževanje	Stran 31
Shranjevanje	Stran 31
Odstranjevanje	Stran 31
Postopek pri uveljavljanju garancije	Stran 32
Servis	Stran 32
Garancijski list	Stran 33

Uporabljena opozorila in simboli

V teh navodilih za uporabo, kratkih navodilih in na pakiranju se uporabljajo naslednja opozorila:

	<p>NEVARNOST! Ta simbol z opozorilno besedo »Nevarnost« označuje nevarnost z visoko stopnjo tveganja, ki lahko v primeru neupoštevanja opozorila povzroči hudo poškodbo ali celo smrt.</p>	 Izmenični tok/napetost
		 Hertz (omrežna frekvenca)
		 Vat
	<p>OPOZORILO! Ta simbol z opozorilno besedo »Opozorilo« označuje nevarnost s srednje visoko stopnjo tveganja, ki lahko v primeru neupoštevanja opozorila povzroči hudo poškodbo ali celo smrt.</p>	 OPOMBA: Ta simbol s signalno besedo »Opomba« nudi nadaljnje koristne informacije.
		 Izdelek uporabljajte le v zaprtih notranjih prostorih.
	<p>PREVIDNO! Ta simbol z opozorilno besedo »Previdno« označuje nevarnost z nizko stopnjo tveganja, ki lahko v primeru neupoštevanja nevarnosti povzroči majhno ali srednje hudo poškodbo.</p>	 Varno za živila Ta izdelek nima nobenih negativnih učinkov na okus ali vonj.
	<p>Simbol za zaščitno ozemljitev</p>	 Nevarnost opeklin! Ta simbol opozarja na nevarno vročo površino.
	<p>Izdelek ne potopite v vodo ali druge tekočine.</p>	 Varnostni napotki Navodila za ravnanje
	<p>Znak CE potrjuje skladnost z direktivami EU, ki veljajo za izdelek.</p>	 Ta simbol označuje opozorilo glede nevarnosti smrti in nesreč za majhne otroke in otroke.

KUHALNIK ZA VODO

● **Uvod**

Iskrene čestitke ob nakupu vašega novega izdelka. Odločili ste se za zelo kakovosten izdelek. To navodilo za uporabo je sestavni del tega izdelka. Vsebuje pomembna navodila za varnost, uporabo in odstranitev. Preden začnete izdelek uporabljati, se seznanite z vsemi navodili za uporabo in varnostnimi napotki. Izdelek uporabljajte samo tako, kot je opisano, in samo za navedena področja uporabe. Če izdelek odstopite novemu lastniku, mu zraven izročite tudi vse dokumente.

Prenesete in ogledate si lahko ta priročnik in številne druge s spletnega mesta www.lidl-service.com. S skeniranjem kode QR se neposredno odpre spletno mesto Lidl service (www.lidl-service.com), na katerem lahko odprete navodila za uporabo z vnosom številke izdelka (IAN) 526010_2504.

● **Namenska uporaba**

Ta izdelek je namenjen izključno za kuhanje pitne vode.

Izdelek je predviden samo za zasebno uporabo doma. Komerzialna uporaba ni predvidena.

Vsaka druga uporaba, ki ni omenjena v tem priročniku, lahko povzroči poškodbo izdelka ali resne poškodbe.

Proizvajalec ne prevzema odgovornosti za škodo, nastalo zaradi nepravilne uporabe.

● **Obseg dobave**

Po odstranitvi embalaže izdelka preverite, ali je dobava popolna in da so vsi deli v dobrem stanju. Pred uporabo odstranite ves embalažni material.

Če deli manjkajo ali so poškodovani, se obrnite na servis.

- Kuhalnik za vodo
- Kontaktno podnožje
- Kratka navodila

● **Opis delov**

- 1 Sito
- 2 Odtok
- 3 Kuhalnik za vodo
- 4 Lestvica
- 5 Kontaktno podnožje
- 6 Pripomoček za navijanje kabla (spodnja stran)
- 7 Vodilo kabla
- 8 Priključni kabel z omrežnim vtičem
- 9 Stikalo za vklop/izklop
- 10 Ročaj
- 11 Zaskočka
- 12 Pokrov

● Tehnični podatki

Vhodna napetost:	220–240 V~, 50–60 Hz
Priključna moč:	
HG12968A/-BS, HG12968B/-BS:	2520–3000 W
HG12968A-CH, HG12968B-CH:	2000–2400 W
Zaščitni razred:	I
Kapaciteta kuhalnika za vodo:	1,7 l
Poraba energije v načinu izklopa:	0,0 W
Certifikat:	GS (TÜV SÜD) za HG12968A / HG12968B



Varnostni napotki

PRED PRVO UPORABO IZDELKA SE SEZNANITE Z VSEMI NAPOTKI ZA VARNOST IN UPORABO! PRAV TAKO PRILOŽITE VSO DOKUMENTACIJO OB PREDAJI IZDELKA TRETJI OSEBI!

Škode, povzročene z neupoštevanjem teh navodil za uporabo razveljavijo garancijo! Ne prevzemamo odgovornosti za posledično škodo! Ne prevzamemo odgovornosti za materialne škode ali osebne poškodbe, povzročene z neustrezno uporabo ali neupoštevanjem varnostnih navodil!

Otroci in osebe s posebnimi potrebami



⚠ OPOZORILO! NEVARNOST SMRTI IN NESREČ ZA DOJENČKE IN OTROKE!

- Otrok z embalažnim materialom nikoli ne pustite nenadzorovanih. Obstaja nevarnost zadušitve z embalažnim materialom. Otroci pogosto podcenjujejo nevarnosti. Otrokom nikoli ne dovolite zadrževanja v bližini izdelka in embalažnega materiala.
- Ta izdelek lahko uporabljajo otroci, stari 8 let in več, če so nadzorovani ali poučeni o varni uporabi izdelka in so razumeli nevarnosti, ki izhajajo iz njega.

- Osebe z okrnjenimi fizičnimi, čutilnimi ali umskimi sposobnostmi ali pomanjkljivimi izkušnjami in/ali znanjem, lahko izdelek uporabljajo samo, če so pod nadzorom ali so poučene o varni uporabi naprave in morebitnih nevarnostih, ki izhajajo iz naprave.
- Uporabniškega čiščenja in vzdrževanja ne smejo opravljati otroci, v kolikor niso starejši od 8 let in so nadzorovani.
- Otrokom, mlajšim od 8 let, preprečite dostop do izdelka in priključnega kabla.
- Otrokom ne dovolite, da bi se igrali z izdelkom.

⚠ OPOZORILO! Nevarnost poškodbe zaradi napačne uporabe

Področja uporabe

- Izdelek je bil zasnovan za uporabo v gospodinjstvu in za podobne uporabe, kot na primer:
 - Čajne kuhinje v maloprodaji, v pisarnah in podobnem delovnem okolju;
 - Kmetije;
 - V hotelih, motelih in drugih prenočiščih;
 - V penzionih z zajtrkom.

Električna varnost

⚠ OPOZORILO! Izogibajte se razlitju vode po vtiču ali kontaktnem podnožju.

⚠ NEVARNOST! Tveganje električnega udara!

Izdelka ne smete nikoli sami popravljati.

V primeru okvare lahko popravila izvaja izključno usposobljeno osebje.

⚠ OPOZORILO! Nevarnost električnega udara!

Izdelka se ne sme potapljati v vodo ali v kakršne koli druge tekočine.

Izdelka ne držite pod tekočo vodo.

⚠ OPOZORILO! Nevarnost električnega udara!

Ne uporabljajte izdelka, če je poškodovan. Odklopite izdelek iz električnega omrežja in se posvetujte s prodajalcem, če je poškodovan.

⚠ OPOZORILO! Nevarnost električnega udara!

Izdelka ne postavite ob pomivalno korito ali na vlažna mesta.

- Pred priključitvijo na električno omrežje se prepričajte, da se napetost in tok ujemata s podatki na tipski ploščici izdelka.
- Izdelek povežite izključno le z ozemljeno vtičnico. Zagotovite, da je omrežni vtič pravilno priključen.
- Da preprečite poškodbe priključnega kabla tako, ga ne stiskajte, ne zvijajte in ga vlecite ob ostre robove. Kabel ne sme biti v bližini toplih površin ali odprtega ognja.
- Če se električni priključni kabel tega izdelka poškoduje, ga mora zamenjati proizvajalec ali njegova servisna služba ali podobno kvalificirana oseba, da preprečite nevarnosti.
- Če odklopite izdelek iz električnega omrežja, povlecite za omrežni vtič in ne za priključni kabel.
- Izdelek vedno vstavite v vtičnico na lahko dostopnem mestu, da lahko izdelek v nevarni situaciji takoj ločite od električnega omrežja.
- Izdelek ni predviden za delovanje z zunanjo programsko uro ali ločenim sistemom daljinskega upravljanja.

- Izdelka ne uporabljajte in se ga ne dotikajte z mokrimi rokami.

Nevarnost požara/opeklin in vročine

-  **OPOZORILO!**
VROČA POVRŠINA!

Otroci in živali se smejo približevati izdelku, ko deluje ali se ohlaja. Dostopni deli so vroči.

- ⚠ **PREVIDNO! Nevarnost opeklin!** Površine lahko med uporabo postanejo vroče. Površina izdelka nekaj časa po uporabi izdelka ostane vroča. Ne dotikajte se vročih površin izdelka. Pazite na izhajajočo vročo paro. Izdelek primite le za ročaj.

- ⚠ **PREVIDNO! Nevarnost opeklin!** Med vretjem vode ne odpirajte pokrova. Pokrov izdelka mora med delovanjem ostati varno zaprt.
- Če se začne iz izdelka kaditi ali oddaja nenavaden zvok, takoj izvlecite izdelek iz vtičnice. Pred ponovno uporabo naj izdelek in napajalnik preveri strokovnjak.

⚠ OPOZORILO! Izdelka ne uporabljajte, če je kuhalnik za vodo razpokan ali kako drugače poškodovan.

Navodila za postavitvev

- Izdelka se ne sme namestiti neposredno pod vtičnico.
- Izdelek mora delovati vedno na ravni, stabilni, čisti in suhi površini, odporni proti toploti.

Delovanje

- Izdelek lahko uporabljate le s priloženim kontaktnim podnožjem.
- Izdelka ne prepolnite. Če izdelek preveč napolnite, lahko vrela voda uhaja. Izdelka ne uporabljajte brez vode. Nivo napoljenosti izdelka mora vedno biti med oznakama **MIN** in **MAX** na lestvici.

Čiščenje in hramba

- Izdelka ne smete izpostavljati kapljajoči ali pršeči vodi.
- Ločite izdelek od električnega omrežja, kadar ga ne uporabljate ali ga želite očistiti.
- Napotki za čiščenje izdelka: glejte »Čiščenje in nega«.

● Pred prvo uporabo

1. Odstranite vse posamezne dele embalaže.
2. Izdelek očistite (glejte »Čiščenje in nega«).
3. Zavrite največjo dovoljeno količino vode 1,7 litra (glejte »Rokovanje«). Po kuhanju vodo zavržite, da odstranite vse morebitne ostanke proizvodnje in prevoza.

● Uporaba

⚠ PREVIDNO! Nevarnost opeklin! Pri izlivanju vode mora pokrov **12** biti zaprt. V nasprotnem primeru lahko vroča voda ali para uhajata čez rob in povzročita opekline.

● Postavitev izdelka

1. Priključni kabel **8** naj bo čim krajši. Odvečni priključni kabel zavijte na pripomoček za navijanje kabla **6** (na dnu kontaktnega podnožja **5**).
2. Napeljite priključni kabel **8** skozi vodilo kabla **7**.
3. Kontaktno podnožje **5** postavite na ravno in stabilno površino. Hranite na varni razdalji od sten in omar, da preprečite poškodbe zaradi dvigajoče pare.

● Vklp/izklop izdelka

① INFORMACIJE:

Med delovanjem (izdelka) indikator zasveti. To označuje, da se izdelek segreva.

Način izklopa izberete tako, da izklopite izdelek in stikalo za vklop/izklop ohranite v položaju

»**○**«. Indikatorji ugasnejo.

1. Vklp izdelka: Priključite omrežni vtič v ustrezno električno vtičnico. Stikalo za sklop/izklop prekopite v položaj »ON«. Indikator zasveti.
2. Izklop izdelka: Stikalo za vklop/izklop prekopite v položaj »OFF«. Indikator ugasne. Električni vtič izklopite iz električne vtičnice.

● **Kuhanje vode**

① **OPOMBA:** Vodo napolnite vsaj do oznake **MIN** in ne prekoračite oznake **MAX**.

1. Odprite pokrov [12]. Pritisnite zaskočko [11].
2. V kühnalnik za vodo [3] natočite čisto vodo.
3. Postavite kühnalnik za vodo [3] na kontaktno podnožje [5].
4. Pritisnite stikalo za vklop/izklop [9] navzdol. Voda zdaj kuha.
5. Izdelek se samodejno izklopi, ko voda zavre.
6. Vlijte prekuhano vodo skozi odtok [2].

● **Čiščenje in nega**

⚠ **OPOZORILO!** Izdelka se ne sme potapljati v vodo ali v kakršne koli druge tekočine. Izdelka ne držite pod tekočo vodo.

- Pred čiščenjem odklopite izdelek z vira napajanja.
- Pred vsako uporabo izdelek preverite za vidne poškodbe.

● **Čiščenje**

- Za čiščenje izdelka ne uporabljajte abrazivnih, agresivnih raztopim ali trdih krtač.
1. Izdelek čistite samo z rahlo vlažno krpo. Po potrebi lahko uporabite blago čistilno sredstvo.
 2. Vse dele posušite s čisto krpo.

● **Vzdrževanje**

Čiščenje sita

1. Odprite pokrov [12].
2. Sito [1] pritisnite navzdol in noter.
3. Povlecite sito [1] navzgor iz kühnalnika za vodo [3].
4. Očistite sito [1] z vlažno krpo in pod tekočo vodo.
5. Sito [1] vstavite v vdolbino kühnalnika za vodo [3] in ga potisnite navzdol in ven.
6. Sprostite pritisk navzdol, tako da se sito [1] zaskoči v vdolbini na vrhu.

Odstranjevanje vodnega kamna

Vodni kamen zmanjšuje učinkovitost izdelka in povečuje porabo energije. Izdelek redno preverite za nabiranje vodnega kamna.

1. Kühnalnik za vodo [3] napolnite z raztopino s kisom (5 do 15 %).
2. Pritisnite stikalo za vklop/izklop [9] navzdol. Počakajte, da se izdelek samodejno izklopi.
3. Pusite raztopino s kisom v kühnalniku za vodo [3] čez noč. Naslednji dan raztopino odlijte.
4. Napolnite kühnalnik za vodo [3] do oznake **MAX** na lestvici [4] s čisto vodo. Zavrite vodo.
5. Po kuhanju vodo zavrzite, da odstranite vse morebitne preostale ostanke vodnega kamna in kisa.
6. Notranjost kühnalnika za vodo [3] temeljito sperite z vodo iz pipe.

● **Shranjevanje**

- Ko izdelka ne uporabljate, ga hranite v originalni embalaži.
- Izdelek hranite v suhem prostoru, nedostopnem mestu za otroke.

● **Odstranjevanje**

Embalaža je narejena iz okolju primernih materialov, ki jih lahko oddate za recikliranje na lokalnih zbirališčih odpadkov.



Upoštevajte oznake embalažnih materialov za ločevanje odpadkov, ki so označene s kraticami (a) in številkami (b) z naslednjim pomenom: 1-7: umetne mas / 20-22: papir in karton / 80-98: vezni materiali.



O možnostih odstranjevanja odsluženega izdelka se lahko pozanimате pri svoji občinski ali mestni upravi.



Ko je vaš izdelek dotrajan, ga zaradi varovanja okolja ne odvrzite med gospodinjske odpadke, temveč ga oddajte na ustreznem zbirališču tovrstnih odpadkov. O zbirnih mestih in njihovih delovnih časih se lahko pozanimате pri svoji pristojni občinski upravi.

● Postopek pri uveljavljanju garancije

Za zagotovitev hitre obdelave vašega primera vas prosimo, da sledite naslednjim napotkom:

Prosimo, da za vsa vprašanja pripravite račun in številko izdelka (IAN 526010_2504) kot dokazilo o nakupu.

Številko izdelka najdete na identifikacijski ploščici, gravuri, naslovni strani v navodilih (spodaj levo) ali na nalepki na hrbtni ali spodnji strani.

Če pride do napačnega delovanja ali drugih pomanjkljivosti, se obrnite najprej na v nadaljevanju navedeni servisni oddelek po telefonu ali prek e-pošte.

Izdelek, označen kot okvarjen, lahko nato brez poštnine pošljete na navedeni naslov servisa, zraven pa priložite potrdilo o nakupu (blagajniški račun) in navedite, za kakšno pomanjkljivost gre in kdaj je nastala.

● Servis

SI Servis Slovenija

Tel.: 080 080917

E-Mail: owim@lidl.si



Srbska oznaka o skladnosti



Pooblaščeni serviser:

OWIM GmbH & Co. KG
Stiftsbergstraße 1
74167 Neckarsulm
NEMČIJA

Servisna telefonska številka: 080 080917

Garancijski list

1. S tem garancijskim listom OWIM GmbH & Co. KG, Stiftsbergstraße 1, 74167 Neckarsulm, Nemčija jamčimo, da bo izdelek v garancijskem roku ob normalni in pravilni uporabi brezhibno deloval in se zavezuje, da bomo ob izpolnjenih spodaj navedenih pogojih odpravili morebitne pomanjkljivosti in okvare zaradi napak v materialu ali izdelavi oziroma po svoji presoji izdelek zamenjali ali vrnil kupnino.
2. Garancija je veljavna na ozemlju Republike Slovenije.
3. Garancijski rok za proizvod je 3 leta od datuma izročitve blaga. Datum izročitve blaga je razviden iz računa.
4. Če izdelek ne izpolnjuje specifikacij ali nima lastnosti, navedenih v garancijskem listu ali oglaševalskem sporočilu, lahko potrošnik najprej zahteva odpravo napak. O napaki mora potrošnik obvestiti proizvajalca ali pooblaščen servis (kontaktna številka in elektronski naslov navedena zgoraj) in zahtevati odpravo napak. Kupec je dolžan ob uveljavljanju zahtevka predložiti garancijski list in račun, kot potrjeno in dokazilo o nakupu ter dnevu izročitve blaga. Svetujemo vam, da pred tem natančno preberete navodila o sestavi in uporabi izdelka.
5. Rok za odpravo napake je 30 dni od dneva, ko je proizvajalec ali pooblaščen servis prejel zahtevo za odpravo napake. Če napake v tem roku niso odpravljene, mora proizvajalec potrošniku brezplačno zamenjati blago z enakim, novim in brezhibnim blagom. Rok se lahko zaradi narave in kompleksnosti blaga, narave in resnosti neskladnosti ter napora, ki je potreben za dokončanje popravila ali zamenjave podaljša za najkrajši čas, ki je potreben za dokončanje popravila, vendar največ za 15 dni. O številu dni podaljšane roka in razlogih za podaljšanje mora biti potrošnik obveščen pred potekom 30 dnevnega roka za odpravo napak.
6. Če v roku 30 dni oz. v primeru podaljšanja v roku 45 dni blago ni popravljeno ali blago ni zamenjano z novim, lahko potrošnik od proizvajalca zahteva vračilo celotne kupnine ali zahteva sorazmerno znižanje kupnine. Sorazmerno znižanje kupnine je sorazmerno zmanjšanju vrednosti blaga, ki ga je potrošnik prejel, v primerjavi z vrednostjo, ki bi jo imelo blago, če bi bilo skladno.
7. Če se neskladnost pojavi v manj kot 30 dneh od dobave blaga, lahko potrošnik ob predložitvi blaga od proizvajalca takoj zahteva vračilo plačanega zneska.
8. Proizvajalec oziroma pooblaščen servis lahko potrošniku za čas popravila blaga, za katero je bila izdana obvezna garancija, zagotovi brezplačno uporabo podobnega blaga. Če proizvajalec potrošniku ne zagotovi nadomestnega blaga v začasno uporabo, ima potrošnik pravico uveljavljati škodo, ki jo je utrpel, ker blaga ni mogel uporabljati od trenutka, ko je zahteval popravilo ali zamenjavo, do njune izvršitve.
9. Stroške za material, nadomestne dele, delo, prenos in prevoz izdelkov, ki nastanejo pri odpravljanju okvar oziroma nadomestitvi blaga z novim, krije proizvajalec.
10. V primeru zamenjave blaga ali zamenjave bistvenega dela blaga z novim se potrošniku izda nov garancijski list.
11. V primeru, da proizvod popravlja nepooblaščen servis ali nepooblaščen oseba, kupec ne more uveljavljati zahtevkov iz te garancije.

12. Vzroki za okvaro oziroma nedelovanje izdelka morajo biti lastnosti stvari same in ne vzroki, ki so zunaj proizvajalčeve oziroma prodajalčeve sfere. Kupec ne more uveljavljati zahtevkov iz te garancije, če se ni držal priloženih navodil za sestavo in uporabo izdelka ali če je izdelek kakorkoli spremenjen ali nepravilno vzdrževan.
13. Proizvajalec zagotavlja proti plačilu popravilo, vzdrževanje blaga, nadomestne dele in prikladne aparate vsaj tri leta po poteku garancijskega roka,
14. Obrabni deli oz. potrošni material so izvzeti iz garancije.
15. Vsi potrebni podatki za uveljavljanje garancije in podatki, ki identificirajo blago za katerega velja garancija se nahajajo na dveh ločenih dokumentih (garancijski list, račun).
16. Ta garancija proizvajalca ne izključuje zakonske pravice potrošnika, da zoper prodajalca v primeru neskladnosti blaga brezplačno uveljavlja jamčevalne zahtevke. Ta garancija prav tako ne izključuje pravic potrošnika, ki izhajajo iz obveznega jamstva za skladnost blaga.

Prodajalec:

Lidl Slovenija d.o.o. k.d., Pod lipami 1,
SI-1218 Komenda



Použitá výstražná upozornění a symboly	Strana	36
Úvod	Strana	37
Použití v souladu s určením	Strana	37
Rozsah dodávky	Strana	37
Popis dílů	Strana	37
Technické údaje	Strana	38
Bezpečnostní pokyny	Strana	38
Před prvním použitím	Strana	41
Obsluha	Strana	41
Instalace výrobku	Strana	41
Zapnutí a vypnutí výrobku	Strana	41
Vaření vody	Strana	41
Čištění a péče	Strana	41
Čištění	Strana	42
Péče	Strana	42
Skladování	Strana	42
Zlikvidování	Strana	42
Záruka	Strana	42
Postup v případě uplatňování záruky	Strana	43
Servis	Strana	43

Použitá výstražná upozornění a symboly

V tomto návodu na obsluhu, krátkém návodu a na obalu jsou používána následující výstražná upozornění:

	<p>NEBEZPEČÍ! Tento symbol se signální slovem „Nebezpečí“ označuje ohrožení s vysokým stupněm rizika, které má, pokud se mu nezabrání, za následek těžké zranění nebo smrt.</p>		Střídavý proud/napětí
		Hz	Hertz (síťová frekvence)
		W	Watt
	<p>VAROVÁNÍ! Tento symbol se signální slovem „Varování“ označuje ohrožení se středním stupněm rizika, které může mít, pokud se mu nezabrání, za následek těžké zranění nebo smrt.</p>		<p>UPOZORNĚNÍ: Tento symbol se signálním slovem „Upozornění“ poskytuje další užitečné informace.</p>
			Používejte výrobek jen v suchých vnitřních prostorech.
	<p>OPATRNĚ! Tento symbol se signální slovem „Opatrně“ označuje ohrožení s nízkým stupněm rizika, které může mít, pokud se mu nezabrání, za následek malé nebo lehké zranění.</p>		<p>Bezpečné pro potraviny</p> <p>Tento výrobek nemá žádný negativní vliv na chuť a vůni.</p>
	Symbol ochranného uzemnění		<p>Riziko popálení! Tento symbol upozorňuje horký povrch.</p>
	Výrobek neponořujte do vody nebo jiných kapalin.		<p>Bezpečnostní pokyny</p> <p>Pokyny pro činnost</p>
CE	Značka CE potvrzuje shodu se směrnicemi EU, které se na výrobek vztahují.		Tento symbol označuje varování týkající se rizika úmrtí a nehody u kojenců a dětí.

RYCHLOVARNÁ KONVICE

● **Úvod**

Blahopřejeme Vám ke koupi nového výrobku. Rozhodli jste se pro kvalitní produkt. Návod k obsluze je součástí tohoto výrobku. Obsahuje důležité pokyny pro bezpečnost, použití a likvidaci. Před použitím výrobku se seznamte se všemi pokyny k obsluze a bezpečnostními pokyny. Používejte výrobek jen popsáním způsobem a na uvedených místech. Při předání výrobku třetí osobě předejte i všechny podklady.

Tento a další návody si můžete stáhnout a prohlédnout na stránkách www.lidl-service.com. Po naskenování QR kódu budete přesměrováni přímo na stránky Lidl service (www.lidl-service.com), na kterých si můžete po zadání čísla výrobku (IAN) 526010_2504 otevřít příslušný návod k obsluze.

● **Použití v souladu s určením**

Tento výrobek slouží pouze pro vaření pitné vody.

Tento výrobek je vhodný výhradně pro použití v soukromých domácnostech. Není určen ke komerčnímu použití.

Jakékoli jiné použití neuvedené v tomto návodu použití může vést k poškození výrobku nebo k těžkým zraněním.

Výrobce nepřebírá žádnou odpovědnost za škody způsobené neodborným použitím.

● **Rozsah dodávky**

Po vybalení výrobku zkontrolujte, zda je dodávka kompletní a zda jsou všechny díly v řádném stavu. Před použitím odstraňte veškeré obalové materiály.

Kontaktujte zákaznický servis, pokud by nějaké díly měly chybět nebo být poškozeny.

- Rychlovarná konvice
- Kontaktní podstavec
- Krátký návod

● **Popis dílů**

- 1 Sítko
- 2 Výlevka
- 3 Rychlovarná konvice
- 4 Stupnice
- 5 Kontaktní podstavec
- 6 Návin kabelu (spodní strana)
- 7 Vedení kabelu
- 8 Připojné vedení se síťovou zástrčkou
- 9 Vypínač Zap/Vyp
- 10 Rukojeť
- 11 Odblokování víka
- 12 Víko

● Technické údaje

Vstupní napětí:	220–240 V~, 50–60 Hz
Příkon:	
HG12968A/-BS, HG12968B/-BS:	2520–3000 W
HG12968A-CH, HG12968B-CH:	2000–2400 W
Ochranná třída:	I
Kapacita rychlovarné konvice:	1,7 l
Spotřeba energie ve vypnutém stavu:	0,0 W
Certifikace:	GS (TÜV SÜD) pro HG12968A / HG12968B



Bezpečnostní pokyny

**PŘED PRVNÍM POUŽITÍM
VÝROBKU SE SEZNAMTE SE
VŠEMI BEZPEČNOSTNÍMI A
OBSLUŽNÝMI POKYNY! PŘI
PŘEDÁNÍ VÝROBKU TŘETÍM
OSOBÁM PŘEDEJTE ROVNĚŽ
VEŠKERÉ PODKLADY!**

U škod způsobených nedodržením tohoto návodu k obsluze zaniká záruční nárok! Za následné škody se nepřebírá žádná odpovědnost! Nepřebírá se žádná odpovědnost za škody na majetku nebo zranění způsobené neodbornou manipulací nebo nedodržením bezpečnostních pokynů!

Děti a osoby se zdravotním omezením



⚠ VAROVÁNÍ! NEBEZPEČÍ SMRTI A NEHOD PRO BATOLATA A DĚTI!

- Nikdy nenechejte děti bez dozoru s obalovým materiálem. Existuje nebezpečí udušení obalovým materiálem. Děti často podcení nebezpečí. Děti držte mimo dosah výrobku a balicích materiálů.
- Tento výrobek může být používán dětmi od 8 let, když jsou pod dozorem nebo jsou poučeni o bezpečném používání přístroje a porozuměly nebezpečím, které z toho plynou.
- Tento výrobek může být používán osobami se sníženými fyzickými, smyslovými nebo mentálními schopnostmi nebo nedostatkem zkušeností a/ nebo znalostí, když jsou pod dozorem nebo jsou poučeny o bezpečném používání přístroje a porozuměly nebezpečím, které z toho plynou.
- Čištění a užitelská údržba nesmí být prováděny dětmi, ledaže by byly staré 8 let nebo starší a byly pod dozorem.

- Chraňte výrobek a jeho přípojné vedení před dětmi mladšími než 8 let.
- Děti si nesmí s výrobkem hrát.

⚠ VAROVÁNÍ! Nebezpečí zranění v důsledku nesprávného použití

Oblasti použití

- Tento výrobek byl koncipován pro použití v domácnosti a pro podobné aplikace, jako jsou:
 - Kuchyňky v maloobchodě, v kancelářích a v podobném pracovním prostředí;
 - Selská stavení;
 - Hotely, motely a jiné ubytovny;
 - Penziony se snídaní.

Elektrická bezpečnost

⚠ VAROVÁNÍ! Zabraňte tomu, aby voda stříkala na síťovou zástrčku nebo kontaktní podstavec.

⚠ NEBEZPEČÍ! Nebezpečí úrazu elektrickým proudem! Nepokoušejte se výrobek sami opravovat. V případě poruchy smí opravy provádět výhradně kvalifikovaný personál.

⚠ VAROVÁNÍ! Riziko úrazu elektrickým proudem!

Výrobek nesmí být ponořován do vody nebo jiných kapalin. Nedržte výrobek pod tekoucí vodou.

⚠ VAROVÁNÍ! Riziko úrazu elektrickým proudem!

Poškozený výrobek nepoužívejte. Když je výrobek možná poškozen odpojte ho od elektrické sítě a obraťte se na svého prodejce.

⚠ VAROVÁNÍ! Riziko úrazu elektrickým proudem!

Nestavte výrobek do blízkosti umyvadel nebo na vlhká místa.

- Před připojením k napájení se ujistěte, zda jsou napětí a proud v souladu s informacemi na typovém štítku výrobku.
- Spojujte výrobek výhradně s uzemněnou zásuvkou. Ujistěte se, že je síťová zástrčka řádně připojená.
- Aby nedošlo k poškození přípojného vedení, nemačkejte ho nebo ho neohýbejte a neved'te jej přes ostré hrany. Chraňte ho rovněž před horkými povrchy a otevřenými plameny.

- Když je síťové přívodní vedení tohoto výrobku poškozeno, musí být nahrazeno výrobcem nebo jeho zákaznickou službou nebo podobně kvalifikovanou osobou, aby se zabránilo ohrožení.
- Když odpojíte výrobek od elektrické sítě, tahejte za síťovou zástrčku, ne za přípojně vedení.
- Připojte výrobek na jednu vždy snadno přístupnou zásuvku, abyste mohli výrobek v případě nouze okamžitě odpojit od sítě.
- Výrobek není vhodný k provozu s pomocí externího časovače nebo samostatného dálkového ovládání.
- Nepoužívejte výrobek a nedotýkejte se ho mokřýma rukama.

Riziko požáru/popálení a teplo

-  **VAROVÁNÍ! HORKÝ POVRCH!**

Udržujte děti a zvířata mimo dosah výrobku, když je v provozu, nebo když se chladí. Přístupné části jsou horké.

- ⚠ **OPATRNĚ! Riziko popálení!** Povrchy se mohou během používání stát horkými. Povrch výrobku zůstane po určitou dobu po použití výrobku stále horký. Nedotýkejte se horkých povrchů výrobku. Dávejte pozor na unikající horkou páru. Držte výrobek jen za rukojeť.

- ⚠ **OPATRNĚ! Riziko popálení!** Nikdy otevírejte víko, když se voda vaří. Víko výrobku musí být během provozu bezpečně uzavřeno.
- Pokud se objeví kouř nebo neobvyklý hluk, oddělte výrobek okamžitě od zásuvky. Nechte výrobek před dalším použitím zkontrolovat specialistou.

- ⚠ **VAROVÁNÍ!** Nepoužívejte výrobek, pokud má rychlovarná konvice praskliny nebo jiná poškození.

Instalační pokyny

- Výrobek nesmí nainstalován bezprostředně pod zásuvkou.
- Provozujte výrobek vždy na rovné, stabilní, čisté, tepelně odolné a suché ploše.

Provoz

- Výrobek smí být používán pouze s dodaným kontaktním podstavcem.
- Výrobek nepřeplyňte. Je-li výrobek je přeplněn, mohla by uniknout vroucí voda. Výrobek neprovozujte bez vody. Stupeň plnění výrobku musí být mezi značkami **MIN** a **MAX** na stupnici.

Čištění a skladování

- Výrobek nesmí být vystaven kapající nebo stříkající vodě.
- Oddělte výrobek od sítě po dobu jeho nepoužívání a před jeho čištěním.
- Pokyny k čištění výrobku: viz „Čištění a péče“.

● Před prvním použitím

1. Odstraňte veškerý obalový materiál.
2. Očistěte výrobek (viz oddíl „Čištění a péče“).
3. Vařte maximální množství vody 1,7 litru (viz „Obsluha“). Vodu po vaření vylijte, abyste odstranili všechny případné zbytky z výroby a dopravy.

● Obsluha

⚠ OPATRNĚ! Riziko popálení! Víko **12** musí být při vylévání horké vody uzavřeno. Jinak by mohla horká voda nebo pára vytéci přes okraj a způsobit popáleníny.

● Instalace výrobku

1. Zachovejte přívodní vedení **8** co nejkratší. Přebytečné přívodní vedení navíňte na návin kabelu **6** (v dolní části kontaktního podstavce **5**).

2. Vedte přívodní vedení **8** vedením kabelu **7**.
3. Kontaktní podstavec **5** postavte na rovný, stabilní povrch. Udržujte bezpečnou vzdálenost od stěn a skříní, aby nedošlo k poškození prostřednictvím vystupující páry.

● Zapnutí a vypnutí výrobku

① **INFO:**

Během provozu se rozsvítí kontrolka. Tento symbol označuje, že se výrobek zahřívá.

Režim vypnutí se zvolí vypnutím výrobku a hlavní vypínač zůstane v poloze „**O**“. Kontrolky zhasnou.

1. Zapnutí výrobku: Připojte sířovou zástrčku do vhodné sířové zásuvky. Nastavte vypínač do polohy ZAPNUTO. Kontrolka se rozsvítí.
2. Vypnutí výrobku: Nastavte vypínač do polohy VYPNUTO. Kontrolka zhasne. Odpojte sířovou zástrčku od zásuvky.

● Vaření vody

① **UPOZORNĚNÍ:** Naplňte vodu alespoň po značku **MIN** a nepřekračujte značku **MAX**.

1. Otevřete víko **12**: Stlačte odblokování víka **11**.
2. Rychlovarnou konvici **3** naplňte studenou a čistou vodou.
3. Postavte rychlovarnou konvici **3** na kontaktní podstavec **5**.
4. Stlačte vypínač Zap/Vyp **9** dolů. Nyní se voda vaří.
5. Výrobek se automaticky vypne, když se voda vaří.
6. Vylijte vodu přes výlevku **2**.

● Čištění a péče

⚠ VAROVÁNÍ! Výrobek nesmí být ponořován do vody nebo jiných kapalin. Výrobek nedržte pod tekoucí vodou.

- Oddělte výrobek před čištěním od sítě.
- Před každým použitím výrobek zkontrolujte na viditelná poškození.

● Čištění

- K čištění výrobku a jeho příslušenství nepoužívejte žádné abrazivní prostředky, agresivní roztoky nebo tvrdé kartáče.
- 1. Čistěte výrobek lehce navlhčeným hadříkem. V případě potřeby použijte jemný saponát.
- 2. Vyčistěte všechny díly suchým hadříkem dosucha.

● Péče

Očistěte sítko

1. Otevřete víko **12**.
2. Zatlačte sítko **1** dolů a dovnitř.
3. Vytáhněte sítko **1** nahoru z rychlovarné konvice **3**.
4. Sítko **1** čistěte mokrým hadrem na nádobí pod tekoucí vodou.
5. Vložte sítko **1** do vybrání v rychlovarné konvici **3** a zatlačte jej dolů a ven.
6. Uvolněte tlak směrem dolů tak, aby sítko **1** zapadlo do horní části vybrání.

Odstranění kalcifikace

Usazeniny vápníku snižují účinnost výrobku a zvyšují spotřebu energie. Výrobek pravidelně kontrolujte na usazeniny vodního kamene.

1. Rychlovarnou konvici **3** naplňte roztokem octa (5 až 15 %).
2. Stlačte vypínač Zap/Vyp **9** dolů. Počkejte, až se výrobek automaticky vypne.
3. Nechte octový roztok působit v rychlovarné konvici **3** přes noc. Rostok další den vylijte.
4. Naplňte rychlovarnou konvici **3** čistou vodou až po značku **MAX** na stupnici **4**. Vodu svařte.
5. Vodu po vaření vylijte, abyste odstranili případně existující usazeniny nebo zbytky octa.
6. Vnitřek rychlovarné konvice **3** důkladně opláchněte vodou z vodovodu.

● Skladování

- Výrobek skladujte, když není používán, v původním obalu.
- Uchovávejte výrobek na suchém, pro děti nedostupném místě.

● Zlikvidování

Obal se skládá z ekologických materiálů, které můžete zlikvidovat prostřednictvím místních sběren recyklovatelných materiálů.



Při třídění odpadu se řiďte podle označení obalových materiálů zkratkami (a) a čísly (b), s následujícím významem: 1-7: umělé hmoty / 20-22: papír a lepenka / 80-98: složené látky.



O možnostech likvidace vysloužilých zařízení se informujte u správy vaší obce nebo města.



V zájmu ochrany životního prostředí vysloužilý výrobek nevyhazujte do domovního odpadu, ale předejte k odborné likvidaci. O sběrnách a jejich otevíracích hodinách se můžete informovat u příslušné správy města nebo obce.

● Záruka

Výrobek byl vyroben podle přísných směrnic kvality a před dodáním pečlivě otestován. V případě materiálních nebo výrobních vad máte zákonná práva vůči prodejci výrobku. Vaše zákonná práva nejsou níže uvedenou zárukou nijak omezená.

Záruka na tento výrobek je 3 roky od data zakoupení. Záruční doba začíná dnem zakoupení. Originál dokladu o zakoupení si uschovejte na bezpečném místě, protože tento doklad je vyžadován jako doklad o koupi.

Jakékoli poškození nebo závady, které se vyskytly již v okamžiku nákupu, musí být nahlášeny ihned po vybalení výrobku.

Pokud se u výrobku během 3 let od data zakoupení projeví vada materiálu nebo výrobní vada, pak vám ho podle naší volby bezplatně opravíme nebo vyměníme. Záruční doba se po uznané reklamaci neprodlužuje. To platí také pro vyměněné a opravené díly.

Tato záruka je neplatná, pokud byl výrobek poškozený nebo nesprávně používán nebo udržovaný.

Záruka se kryje na materiálové a výrobní vady. Tato záruka se nevztahuje na díly výrobku, které podléhají běžnému opotřebení, a tím platí jako opotřebitelné díly (např. baterie, hadice, inkoustové barevné patrony), ani se nevztahuje na poškození rozbitných dílů, např. spínačů nebo dílů ze skla.

● Postup v případě uplatňování záruky

Pro zajištění rychlého zpracování Vašeho případu se řiďte následujícími pokyny:

Pro všechny požadavky si připravte pokladní stvrzenku a číslo artiklu (IAN 526010_2504) jako doklad o zakoupení.

Číslo artiklu najdete na typovém štítku, gravuře, titulní stránce návodu (vlevo dole) nebo na nálepce na zadní nebo spodní straně.

V případě poruch funkce nebo jiných závad nejdříve kontaktujte, telefonicky nebo e-mailem, v následujícím textu uvedené servisní oddělení.

Výrobek registrovaný jako vadný potom můžete s příloženým dokladem o zakoupení (pokladní stvrzenkou) a údaji k závadě a kdy k ní došlo, bezplatně zaslat na adresu servisu, která Vám byla sdělena.

● Servis

 **Servis Česká republika**

Tel.: 800 143 873

E-Mail: owim@lidl.cz









Srbské označení shody



Použité výstražné upozornenia a symboly	Strana	45
Úvod	Strana	46
Používanie v súlade s určením	Strana	46
Rozsah dodávky	Strana	46
Popis súčiastok	Strana	46
Technické údaje	Strana	47
Bezpečnostné upozornenia	Strana	47
Pred prvým použitím	Strana	50
Obsluha	Strana	50
Inštalácia produktu	Strana	50
Zapnutie/vypnutie výrobku	Strana	50
Varenie vody	Strana	51
Čistenie a starostlivosť	Strana	51
Čistenie	Strana	51
Starostlivosť	Strana	51
Skladovanie	Strana	51
Likvidácia	Strana	51
Záruka	Strana	52
Postup v prípade poškodenia v záruke	Strana	52
Servis	Strana	52

Použité výstražné upozornenia a symboly

V návode na používanie, v krátkom návode a na obale sa používajú nasledovné varovné upozornenia:

	NEBEZPEČENSTVO! Tento symbol so signálnym slovom „Nebezpečenstvo“ označuje nebezpečenstvo s vysokým stupňom rizika, ktoré, ak sa mu nevyhnete, bude mať za následok smrť alebo vážne zranenie.	 Striedavý prúd/striedavé napätie
		Hz Hertz (sieťová frekvencia)
		W Watt
	VÝSTRAHA! Tento symbol so signálnym slovom „Výstraha“ označuje nebezpečenstvo so stredným stupňom rizika, ktoré, ak sa mu nevyhnete, bude mať za následok vážne zranenie alebo smrť.	 UPOZORNENIE: Tento symbol so signálnym slovom „Upozornenie“ ponúka ďalšie užitočné informácie.
		 Produkt používajte len v suchých interiéroch.
	POZOR! Tento symbol so signálnym slovom „Pozor“ označuje nebezpečenstvo s nízkym stupňom rizika, ktoré, ak sa mu nevyhnete, bude mať za následok ľahké alebo stredne ťažké zranenie.	 Bezpečný pre potraviny Tento výrobok žiadnym spôsobom negatívne neovplyvňuje na chuť alebo vôňu.
	Symbol ochranného uzemnenia	 Nebezpečenstvo popálenia! Tento symbol upozorňuje na horúci povrch.
	Produkt sa nesmie ponárať do vody alebo iných kvapalín.	 Bezpečnostné upozornenia Manipulačné pokyny
CE	Značka CE potvrdzuje zhodu so smernicami EÚ, ktoré sú relevantné pre produkt.	 Tento symbol upozorňuje na výstrahu týkajúcu sa nebezpečenstva ohrozenia života a nebezpečenstva nehody pre batofatá a deti.

RÝCHLOVARNÁ KANVICA

● **Úvod**

Blahoželáme Vám ku kúpe Vášho nového výrobku. Rozhodli ste sa pre veľmi kvalitný výrobok. Návod na obsluhu je súčasťou tohto výrobku. Obsahuje dôležité upozornenia týkajúce sa bezpečnosti, používania a likvidácie. Skôr ako začnete výrobok používať, oboznámte sa so všetkými pokynmi k obsluhu a bezpečnosti. Výrobok používajte iba v súlade s popisom a v uvedených oblastiach používania. V prípade postúpenia výrobku ďalším osobám odovzdajte aj všetky dokumenty patriace k výrobku.

Tento a mnohé ďalšie návody si môžete stiahnuť a prezrieť na stránke www.lidl-service.com. Po naskenovaní QR kódu sa dostanete priamo na stránku www.lidl-service.com, kde si po zadaní čísla IAN 526010_2504 môžete otvoriť svoj návod na obsluhu.

● **Používanie v súlade s určením**

Tento produkt slúži výlučne na varenie pitnej vody.

Produkt je určený výlučne na súkromné používanie. Nie je určený na komerčné použitie.

Každé iné použitie, ktoré nie je uvedené v tomto návode na obsluhu, môže spôsobiť poškodenie produktu alebo závažné poranenia.

Výrobca nepreberá žiadnu zodpovednosť za škody spôsobené neodborným používaním.

● **Rozsah dodávky**

Po vybalení produktu skontrolujte, či je balenie kompletne a či sú všetky časti v riadnom stave. Pred použitím odstráňte celý obalový materiál.

Ak chýbajú diely alebo sú poškodené, spojte sa s oddelením služieb zákazníkom.

- Rýchlovarná kanvica
- Kontaktný podstavec
- Krátky návod

● **Popis súčastok**

- 1 Sitko
- 2 Výtokový otvor
- 3 Rýchlovarná kanvica
- 4 Stupnica
- 5 Kontaktný podstavec
- 6 Navíjanie kábla (spodná strana)
- 7 Vedenie kábla
- 8 Napájací kábel so sieťovou zástrčkou
- 9 Vypínač
- 10 Rukoväť
- 11 Otváranie krytu
- 12 Veko

● Technické údaje

Vstupné napätie:	220–240 V~, 50–60 Hz
Príkon:	
HG12968A/-BS, HG12968B/-BS:	2520–3000 W
HG12968A-CH, HG12968B-CH:	2000–2400 W
Trieda ochrany:	I
Objem rýchlovarnej kanvice:	1,7 l
Spotreba energie vo vypnutom stave:	0,0 W
Certifikát:	GS (TÜV SÜD) pre HG12968A / HG12968B



Bezpečnostné upozornenia

**PRED PRVÝM POUŽITÍM
PRODUKTU SA
OBOZNÁMTE SO VŠETKÝMI
BEZPEČNOSTNÝMI
UPOZORNENIAMÍ A
UPOZORNENIAMÍ K
OBSLUHU! PRI ODOVZDÁVANÍ
PRODUKTU TRETÍM OSOBÁM
ODOVZDAJTE AJ VŠETKY
DOKUMENTY!**

Poškodenia spôsobené nedodržaním tohto návodu na používanie majú za následok neplatnosť záruky! Za následne vzniknuté škody nepreberáme žiadnu záruku! V prípade vecných škôd alebo zranení osôb spôsobených nesprávnym zaobchádzaním, alebo nedodržaním bezpečnostných upozornení, nepreberáme žiadnu zodpovednosť!

Deti a osoby s postihnutím



**⚠ VÝSTRAHA!
NEBEZPEČENSTVO
OHROZENIA ŽIVOTA
A NEBEZPEČENSTVO
NEHODY PRE MALÉ
DETI A DETI!**

- Nikdy nenechávajte deti bez dozoru s obalovým materiálom. Existuje nebezpečenstvo udusenia obalovým materiálom. Deti často podceňujú nebezpečenstvá. Produkt a jeho obal sa nesmú dostať do blízkosti detí.
- Tento produkt môžu používať deti od 8 rokov, ak sú pod dozorom alebo boli poučené vo veci bezpečného používania produktu a porozumeli z toho vyplývajúcim nebezpečenstvám.

- Tento produkt môžu používať osoby so zníženými fyzickými, zmyslovými alebo duševnými schopnosťami, alebo nedostatkom skúseností a vedomostí, ak sú pod dozorom alebo boli poučené ohľadom bezpečného používania produktu a z toho vyplývajúcich nebezpečenstiev.
- Produkt nesmú čistiť alebo obsluhovať deti, jedine, ak by boli staršie ako 8 rokov a pod dozorom dospeljej osoby.
- Produkt a jeho napájací kábel sa nesmie dostať do blízkosti detí mladších ako 8 rokov.
- Tento produkt nie je hračka pre deti.

⚠ VÝSTRAHA! Riziko poranenia zapríčinené nesprávnym používaním

Oblasti použitia

- Tento produkt bol vyrobený na používanie v domácnostiach a na podobné účely ako:
 - Čajové kuchyne v maloobchodoch, v kanceláriách a podobnom pracovnom prostredí;
 - Rekreačné chalupy;
 - Hotely, motely a iné ubytovacie zariadenia;

- Penzióny, kde podávajú raňajky.

Elektrická bezpečnosť

⚠ VÝSTRAHA! Zabráňte striekaniu vody na sieťovú zástrčku a na kontaktný podstavec.

⚠ NEBEZPEČENSTVO! Riziko zásahu elektrickým prúdom! Neskúšajte produkt opravovať sami.

V prípade poruchy môžu opravy vykonávať výlučne kvalifikovaní odborníci.

⚠ VÝSTRAHA! Riziko úrazu elektrickým prúdom!

Produkt sa nesmie ponárať do vody alebo iných tekutín. Produkt nedržte pod tečúcou vodou.

⚠ VÝSTRAHA! Riziko úrazu elektrickým prúdom!

Nepoužívajte poškodený produkt. Ak sa produkt poškodí, odpojte ho z elektrickej siete a obráťte sa na svojho obchodníka.

⚠ VÝSTRAHA! Riziko úrazu elektrickým prúdom!

Produkt neodkladajte vedľa kuchynských drezov alebo na vlhké miesta.

- Pred zapojením napájania sa uistite, že napätie a prúd sa zhodujú s údajmi, ktoré sú uvedené na typovom štítku produktu.
- Produkt zapájajte výlučne do uzemnenej zásuvky. Uistite sa, že je sieťová zástrčka riadne zapojená.
- Aby ste predišli poškodeniam na napájacom kábli, nezaťažujte ho a neohýbajte ho a nevedzte ho cez ostré hrany. Držte ho tiež v dostatočnej vzdialenosti od horúcich plôch a otvoreného plameňa.
- Ak je napájacie vedenie tohto produktu poškodené, musí ho vymeniť výrobca, jeho servisný zástupca, alebo podobne kvalifikovaná osoba, aby sa predišlo nebezpečenstvám.
- Ak chcete odpojiť produkt zo siete, neťahajte sieťovú zástrčku za napájací kábel.
- Produkt zapojte do ľahko prístupnej zásuvky, aby ho bolo možné v núdzovom prípade okamžite odpojiť zo siete.
- Produkt nie je určený na prevádzku s externým časovačom alebo samostatným diaľkovým ovládaním.
- Produkt nepoužívajte ani sa ho nedotýkajte s vlhkými rukami.

Nebezpečenstvo požiaru/ popálenia a tepla

-  **VÝSTRAHA!
HORÚCE
POVRCHY!**

Deti a zvieratá nenechávajúte v blízkosti produktu počas prevádzky alebo chladenia. Prístupné časti sú horúce.

- ⚠ **POZOR! Nebezpečenstvo popálenia!** Povrchy sa môžu počas používania veľmi zohriať.

Povrch produktu zostane ešte nejaký čas po použití horúci. Nedotýkajte sa horúcich povrchov produktu. Dávajte pozor na unikajúcu horúcu paru. Produkt držte iba za rukoväť.

- ⚠ **POZOR! Nebezpečenstvo popálenia!** Počas varenia vody neotvárajte veko. Veko produktu musí zostať počas prevádzky bezpečne uzavreté.

- Ak zacítite dym alebo počujete iné nezvyčajné zvuky, odpojte produkt od elektrickej siete. Pred opätovným použitím ho nechajte skontrolovať odborníkovi.

⚠ VÝSTRAHA! Produkt nepoužívajte, ak sa na rýchlovarnej kanvici objavia praskliny alebo iné poškodenia.

Upozornenia k inštalácii

- Produkt sa nesmie inštalovať priamo pod stenovú zásuvku.
- Produkt vždy prevádzkujte na rovnej, stabilnej, čistej, teplovzdornej a suchej ploche.

Prevádzka

- Produkt sa smie používať iba spolu s dodaným kontaktným podstavcom.
- Produkt nikdy nadmerne nenapĺňajte. Keď je produkt preplnený, vriaca voda by mohla unikať. Produkt nepoužívajte bez vody. Výrobok naplňte tak, aby sa hladina nachádzala medzi značkami **MIN** a **MAX** na stupnici.

Čistenie a skladovanie

- Produkt nevystavujte kvapkajúcej ani striekajúcej vode.
- V čase nepoužívania produktu a pred čistením ho odpojte od elektrickej siete.
- Upozornenia k čisteniu produktu: pozri odsek „Čistenie a starostlivosť“.

● Pred prvým použitím

1. Odstráňte všetky obalové materiály.
2. Vyčistite produkt (pozri odsek „Čistenie a starostlivosť“).
3. Uvarte maximálne množstvo vody, čiže 1,7 litra (pozri odsek „Obsluha“). Po zovretí vodu vylejte, aby sa odstránili eventuálne zvyšky z výroby a prepravy.

● Obsluha

⚠ POZOR! Nebezpečenstvo popálenia!

Kryt [12] musí byť pri vylievaní horúcej vody zatvorený. V opačnom prípade by mohla cez okraj unikať horúca voda alebo para a spôsobiť popáleniny.

● Inštalácia produktu

1. Napájací kábel [8] by mal byť čo najkratší. Zvyšný nepotrebný kábel navíňte na miesto určené na navíjanie kábla [6] (na spodnej časti kontaktného podstavca [5]).
2. Napájací kábel [8] vedte cez vedenie kábla [7].
3. Kontaktný podstavec [5] postavte na rovný a stabilný povrch. Zabezpečte dostatočný odstup od stien a skriň, aby sa predišlo poškodeniu unikajúcou parou.

● Zapnutie/vypnutie výrobku

① INFO:

Počas prevádzky sa zapne kontrolka. To signalizuje, že sa výrobok zahrieva.

Režim vypnutia sa zvolí vypnutím výrobku a vypínač zostane v polohe „●“. Kontrolka sa vypne.

1. Zapnutie výrobku: Pripojte sieťovú zástrčku do vhodnej sieťovej zásuvky. Presuňte vypínač do ZAPNUTEJ polohy. Kontrolka sa rozsvieti.
2. Vypnutie výrobku: Presuňte vypínač do VYPNUTEJ polohy. Kontrolka zhasne. Odpojte sieťovú zástrčku od sieťovej zásuvky.

● Varenie vody

① **UPOZORNENIE:** Naplňte vodu minimálne po značku **MIN** a neprekróčte značku **MAX**.

1. Otvorenie krytu [12]. Stlačte otváranie krytu [11].
2. Naplňte rýchlovarnú kanvicu [3] studenou čistou vodou.
3. Rýchlovarnú kanvicu [3] postavte na kontaktný podstavec [5].
4. Potlačte vypínač [9] smerom dole. Voda sa teraz bude variť.
5. Produkt sa po zovretí vody automaticky vypne.
6. Zovretú vodu vylejte cez výtokový otvor [2].

● Čistenie a starostlivosť

⚠ VÝSTRAHA! Produkt sa nesmie ponárať do vody alebo iných tekutín. Produkt nevkładajte pod tečúcu vodu.

- Produkt pred čistením odpojte od elektrickej siete.
- Pred každým používaním produkt skontrolujte na viditeľné škody.

● Čistenie

- Na čistenie produktu nepoužívajte žiadne abrazívne prostriedky, agresívne riedidlá alebo tvrdé kefy.
1. Produkt čistite mierne navlhčenou handrou. V prípade potreby môžete použiť mierny čistiaci prostriedok.
 2. Všetky diely očistite čistou handrou.

● Starostlivosť

Čistenie sitka

1. Otvorte kryt [12].
2. Potlačte sitko [1] smerom dole a dovnútra.
3. Sitko [1] vyťahnite z rýchlovarnej kanvice [3] smerom hore.
4. Sitko [1] vyčistite jemnou handričkou pod tečúcou vodou.
5. Sitko [1] vložte do určeného výklenku v rýchlovarnej kanvici [3] a potlačte ho smerom dole a von.

6. Uvoľnite tlak smerom dole, aby sitko [1] zacvaklo hore vo výklenku.

Odstránenie usadeného vodného kameňa

Vodný kameň znižuje efektivitu produktu a zvyšuje potrebu energie. Produkt pravidelne kontrolujte na usadený vodný kameň.

1. Rýchlovarnú kanvicu [3] naplňte octovým roztokom (5 až 15 %).
2. Potlačte vypínač [9] smerom dole. Počkajte na automatické vypnutie produktu.
3. Octový roztok nechajte v rýchlovarnej kanvici [3] pôsobiť cez noc. Ďalší deň roztok vylejte.
4. Rýchlovarnú kanvicu [3] naplňte čistou vodou po značku **MAX** na stupnici [4]. Nechajte vodu zovrieť.
5. Po zovretí vody vylejte, aby sa odstránil eventuálne usadený vodný kameň a zvyšky octu.
6. Vnútro rýchlovarnej kanvice [3] dôkladne vypláchnite vodou z vodovodu.

● Skladovanie

- Produkt skladujte v pôvodnom obale, keď ho nepoužívate.
- Produkt skladujte na suchom a deťom neprístupnom mieste.

● Likvidácia

Obal pozostáva z ekologických materiálov, ktoré môžete odovzdať na miestnych recyklačných zberných miestach.



Všímajte si prosím označenie obalových materiálov pre triedenie odpadu, sú označené skratkami (a) a číslami (b) s nasledujúcim významom: 1-7: Plasty / 20-22: Papier a kartón / 80-98: Spojené látky.



O možnostiach likvidácie opotrebovaného výrobku sa môžete informovať na Vašej obecnej alebo mestskej správe.



Ak výrobok doslúžil, v záujme ochrany životného prostredia ho neodhodíte do domového odpadu, ale odovzdajte na odbornú likvidáciu. Informácie o zberných miestach a ich otváracích hodinách získate na Vašej príslušnej správe.

● Záruka

Výrobok bol starostlivo vyrobený v súlade s prísnyimi smernicami kvality a pred dodaním dôkladne otestovaný. V prípade materiálových alebo výrobných chýb máte zákonné práva voči predajcovi výrobku. Vaše zákonné práva nie sú žiadnym spôsobom obmedzené našou zárukou uvedenou nižšie.

Záruka na tento výrobok je 3 roky od dátumu nákupu. Záručná doba začína plynúť dátumom kúpy. Originál dokladu o kúpe si uschovajte na bezpečnom mieste, pretože tento doklad je potrebný ako dôkaz o kúpe.

Akkoľvek poškodenie alebo nedostatky prítomné už v čase nákupu je potrebné nahlásiť ihneď po vybalení výrobku.

Ak sa v priebehu 3 rokov od dátumu zakúpenia preukáže, že výrobok vykazuje chyby materiálu alebo spracovania, podľa vlastného uváženia Vám ho bezplatne opravíme alebo vymeníme. Záručná doba sa na základe poskytnutej záručnej reklamácie nepredlžuje. To platí aj pre vymenené alebo opravené diely.

Táto záruka je neplatná, ak bol výrobok poškodený alebo nesprávne používaný alebo udržiavaný.

Záruka sa vzťahuje na chyby materiálu a výrobné chyby. Táto záruka sa nevzťahuje na časti výrobku, ktoré podliehajú bežnému opotrebovaniu, a preto sa považujú za opotrebovateľné diely (napr. batérie, nabíjateľné batérie, hadice, atramentové kazety), ani na poškodenie krehkých častí, napr. spínačov alebo častí zo skla.

● Postup v prípade poškodenia v záruke

Pre zaručenie rýchleho spracovania Vašej požiadavky dodržte prosím nasledujúce pokyny:

Pre všetky otázky majte pripravený pokladničný doklad a číslo výrobku (IAN 526010_2504) ako dôkaz o kúpe.

Číslo výrobku nájdete na typovom štítku, gravúre, na prednej strane Vášho návodu (dole vľavo) alebo ako nálepku na zadnej alebo spodnej strane.

Ak sa vyskytnú funkčné poruchy alebo iné nedostatky, najskôr telefonicky alebo e-mailom kontaktujte následne uvedené servisné oddelenie.

Produkt označený ako defektný potom môžete s priloženým dokladom o kúpe (pokladničný lístok) a uvedením, v čom spočíva nedostatok a kedy sa vyskytol, bezplatne odoslať na Vám oznámenú adresu servisného pracoviska.

● Servis

 **Servis Slovensko**
Tel.: 0850 232001
E-pošta: owim@lidl.sk













 Srbské označenie zhody



Korištene upozoravajuće napomene i simboli	Stranica 54
Uvod	Stranica 55
Uporaba u skladu s odredbama	Stranica 55
Sadržaj isporuke	Stranica 55
Opis dijelova	Stranica 55
Tehnički podaci	Stranica 56
Sigurnosne napomene	Stranica 56
Prije prve uporabe	Stranica 59
Korištenje	Stranica 59
Postavljanje proizvoda	Stranica 59
Uključivanje/isključivanje proizvoda	Stranica 59
Kuhanje vode	Stranica 59
Čišćenje i njega	Stranica 60
Čišćenje	Stranica 60
Održavanje	Stranica 60
Skladištenje	Stranica 60
Zbrinjavanje	Stranica 60
Jamstvo	Stranica 60
Postupak u slučaju koji je pokriven jamstvom	Stranica 61
Servis	Stranica 61

Korištene upozoravajuće napomene i simboli

U ovim uputama za uporabu, kratkim uputama ili na pakiranju korištene su sljedeće upozoravajuće napomene:

 <p>OPASNOST! Ovaj simbol s izrazom „Opasnost“ označava opasnost visokog stupnja rizika koja, ako se ne izbjegne, uzrokuje tešku ozljedu ili smrt.</p>	 <p>Izmjenična struja/napon</p>
	<p>Hz Hertz (mrežna frekvencija)</p>
	<p>W Watt</p>
 <p>UPOZORENJE! Ovaj simbol s izrazom „Upozorenje“ označava opasnost srednjeg stupnja rizika koja, ako se ne izbjegne, može dovesti do teške ozljede ili smrti.</p>	 <p>NAPOMENA: Ovaj simbol s izrazom „Napomena“ pruža dodatne korisne informacije.</p>
	 <p>Proizvod upotrebljavajte samo u suhim prostorijama.</p>
 <p>OPREZ! Ovaj simbol s izrazom „Oprez“ označava opasnost niskog stupnja rizika koja, ako se ne izbjegne, može dovesti do manje ili srednje ozljede.</p>	 <p>Prikladno za namirnice Ovaj proizvod nema negativnog utjecaja na okus ili miris.</p>
 <p>Simbol za uzemljenje</p>	 <p>Opasnost od opekline! Taj simbol upozorava na vruće površine.</p>
 <p>Proizvod nemojte uranjati u vodu ili u druge tekućine.</p>	 <p>Sigurnosne napomene</p>  <p>Upute za rukovanje</p>
<p>CE</p> <p>Oznaka CE potvrđuje sukladnost sa smjernicama EU-a koje se primjenjuju na proizvod.</p>	 <p>Ovaj simbol ukazuje na upozorenje u vezi opasnosti po život i opasnost od nezgoda za malu djecu i djecu.</p>

KUHALO ZA VODU

● **Uvod**

Čestitam vam na kupnji novog proizvoda. Ovom kupnjom odlučili ste se za visokokvalitetan proizvod. Uputa za uporabu je sastavni dio ovog proizvoda. Ona sadrži važne upute o sigurnosti, uporabi i uklanjanju otpada. Prije upotrebe proizvoda upoznajte se sa svim njegovim uputama za korištenje i sigurnosnim uputama. Koristite ovaj proizvod u skladu s navedenim uputama te u navedene svrhe. Ukoliko proizvod dajete nekoj drugoj osobi, predajte toj osobi također i sve upute.

Ovaj i brojne druge priručnike možete preuzeti i pregledati na stranici www.lidl-service.com. Skeniranjem QR koda otvorit će vam se internetska stranica Lidl usluga (www.lidl-service.com) na kojoj možete otvoriti priručnik s uputama unošenjem broj artikla (IAN) 526010_2504.

● **Uporaba u skladu s odredbama**

Ovaj proizvod služi isključivo za kuhanje pitke vode.

Proizvod je predviđen isključivo za kućnu upotrebu. Nije predviđena komercijalna uporaba.

Svaka druga uporaba koja se ne navodi u ovim uputama može dovesti do oštećenja proizvoda ili teških ozljeda.

Proizvođač neće biti odgovoran za štete nastale zbog nepravilne uporabe.

● **Sadržaj isporuke**

Nakon raspakiravanja proizvoda, provjerite jesu li isporučeni i ispravni svi dijelovi. Prije uporabe uklonite svu ambalažu materijal.

Ako dijelovi nedostaju ili su oštećeni, obratite se servisnoj službi.

- Kuhalo za vodu
- Kontaktno postolje
- Kratke upute

● **Opis dijelova**

- 1 Sito
- 2 Izljev
- 3 Kuhalo za vodu
- 4 Ljestvica
- 5 Kontaktno postolje
- 6 Dio za namotavanje kabela (donja strana)
- 7 Vodilica kabela
- 8 Priključni kabel s mrežnim utikačem
- 9 Prekidač za uključivanje/isključivanje
- 10 Ručka
- 11 Deblokada poklopca
- 12 Poklopac

● Tehnički podaci

Ulazni napon:	220–240 V~, 50–60 Hz
Snaga:	
HG12968A/-BS, HG12968B/-BS:	2520–3000 W
HG12968A-CH, HG12968B-CH:	2000–2400 W
Razred zaštite:	I
Zapremina kuhala za vodu:	1,7 l
Potrošnja struje u načinu rada u isključenom stanju:	0,0 W
Certifikat:	GS (TÜV SÜD) za HG12968A / HG12968B



Sigurnosne napomene

**PRIJE UPORABE PROIZVODA
UPOZNAJTE SE SA SVIM
UPUTAMA ZA UPORABU
I SIGURNOSNIM
NAPOMENAMA! UKOLIKO
PROIZVOD PREDAJETE TREĆIM
OSOBAMA, PREDAJTE IM
TAKOĐER U SVE DOKUMENTE!**

Kod štete koju uzrokuje zanemarivanje ovih Uputa za uporabu ukida se pravo na jamstvo! Ne preuzimamo odgovornost za posljedične štete! Ne preuzimamo odgovornost za materijalne štete ili ozljede nastale zbog zanemarivanja sigurnosnih napomena!

Djeca i osobe s poteškoćama



⚠ UPOZORENJE! OPASNOST PO ŽIVOT I OPASNOST OD NEZGODA ZA MALU DJECU I DJECU!

- Djecu nikada nemojte ostaviti pored ambalažnog materijala bez nadzora. Postoji opasnost od gušenja ambalažnim materijalom. Djeca često podcjenjuju opasnosti. Držite djecu uvijek podalje od proizvoda i ambalažnog materijala.
- Proizvod smiju koristiti djeca od 8 godina i starija kada su pod nadzorom ili ako su upoznata s uputama o sigurnom korištenju proizvoda kao i s potencijalnim opasnostima.
- Proizvod smiju koristiti osobe s ograničenim psihičkim, osjetilnim ili mentalnim sposobnostima ili osobe bez iskustva i/ili znanja kada su pod nadzorom ili ako su upoznati s uputama o sigurnom korištenju kao i s potencijalnim opasnostima.

- Čišćenje i korisnikovo održavanje ne smiju obavljati djeca, osim ako nisu starija od 8 godina i pod nadzorom.
- Proizvod i priključni kabel valja držati podalje od djece mlađe od 8 godina.
- Djeca se ne smiju igrati proizvodom.

⚠ UPOZORENJE! Opasnost od ozljeda zbog pogrešne uporabe

Područja primjene

- Ovaj je proizvod namijenjen uporabi u domaćinstvima i sličnim primjenama, kao npr.:
 - Čajne kuhinje u maloprodaji, uredima i sličnom radnom okruženju;
 - Seoska domaćinstva;
 - U hotelima, motelima i drugim prenoćištima;
 - Smještajima za noćenje s doručkom.

Električna sigurnost

⚠ UPOZORENJE! Izbjegavajte prskanje vode po mrežnom utikaču ili kontaktnom postolju.

⚠ OPASNOST! Opasnost od strujnog udara! Nikada nemojte sami pokušavati popraviti proizvod.

U slučaju kvara, popravke smije izvršiti samo kvalificirano osoblje.

⚠ UPOZORENJE! Opasnost od električnog udara!

Proizvod se ne smije uranjati u vodu ili druge tekućine.

Proizvod nemojte držati pod tekućom vodom.

⚠ UPOZORENJE! Opasnost od električnog udara!

Nikada se nemojte koristiti oštećenim proizvodom. Ako je oštećen, proizvod isključite iz mreže i obratite se svom trgovcu.

⚠ UPOZORENJE! Opasnost od električnog udara!

Proizvod nemojte odlagati pored sudopera niti na vlažna mjesta.

- Prije priključivanja na električnu mrežu uvjerite se da napon i struja odgovaraju podacima na natpisnoj pločici proizvoda.
- Proizvod priključujte isključivo na uzemljenu utičnicu. Uvjerite se da je mrežni utikač propisno priključen.

- Kako bi se izbjegla oštećenja priključnog kabela, nemojte ga priključiti ni presavijati i ne polažite ga preko oštih rubova. Držite ga podalje od vrućih površina i otvorenog plamena.
- Ukoliko je mrežni kabel proizvoda oštećen, proizvođač ili njegova služba za kupce ili slična kvalificirana osoba mora ga zamijeniti kako bi se izbjegla ugroženost.
- Kada proizvod odvajate od električne mreže, povlačite mrežni utikač, a ne priključni kabel.
- Proizvod priključite na lako dostupnu utičnicu kako biste ga u slučaju nužde mogli odmah isključiti iz električne mreže.
- Uređaj nije predviđen za rad putem vanjskog prekidača s tajmerom ili odvojenog sustava za daljinsko upravljanje.
- Proizvod upotrebljavajte i dodirujte samo sa suhim rukama.

Opasnost od požara/ opeklina i vrućine

-  **UPOZORENJE!
VRUĆE POVRŠINE!**

Djecu i životinje držite podalje od proizvoda ako radi ili dok se hladi. Dostupni su dijelovi vrući.

- ⚠ **OPREZ! Opasnost od opeklina!** Površine tijekom kuhanja mogu postati vruće. Površine proizvoda ostaju vruće još neko vrijeme nakon uporabe proizvoda. Nemojte dodirivati vruće površine proizvoda. Pazite na vruću paru koja izlazi. Proizvod držite samo za ručku.

- ⚠ **OPREZ! Opasnost od opeklina!** Ne otvarajte poklopac dok se voda kuha. Poklopac proizvoda mora ostati sigurno zatvoren tijekom rada.
- Ako se pojave dim ili neobični zvukovi, proizvod odmah odvojite od električne mreže. Prije ponovne uporabe neka stručnjak provjeri proizvod.

- ⚠ **UPOZORENJE!** Nemojte upotrebljavati proizvod ako na kuhalu za vodu ima vidljivih pukotina ili drugih oštećenja.

Upute za montažu

- Proizvod se ne smije ugraditi odmah ispod zidne utičnice.
- Proizvod uvijek uključujte na ravnoj, stabilnoj, čistoj i suhoj površini otpornoj na toplinu.

Rad

- Proizvod se smije upotrebljavati samo s isporučenim kontaktnim postoljem.
- Nemojte prekomjerno puniti proizvod. Ako je proizvod prekomjerno napunjen, mogla bi izaći kipuća voda. Proizvod nemojte puštati da radi bez vode. Razina napunjenosti proizvoda mora biti između oznaka **MIN** i **MAX** na ljestvici.

Čišćenje i čuvanje

- Proizvod ne smije biti izložen kapanju ni prskanju vode.
- Dok ga ne upotrebljavate i prije čišćenja proizvod isključite iz napajanja.
- Napomene za čišćenje proizvoda: Vidi „Čišćenje i njega“.

● Prije prve uporabe

1. Uklonite sav ambalažni materijal.
2. Očistite proizvod (pogledajte dio „Čišćenje i njega“).
3. Kuhajte maksimalnu količinu vode od 1,7 litara (vidi „Uporaba“). Nakon kuhanja izlijte vodu kako biste uklonili možebitne ostatke od proizvodnje i transporta.

● Korištenje

- ▲ OPREZ! Opasnost od opeklina!**
Poklopac [12] mora biti zatvoren tijekom izlivanja vruće vode. U suprotnom bi preko ruba mogla izlaziti vruća voda ili para te uzrokovati opeklina.

● Postavljanje proizvoda

1. Priključni kabel [8] održavajte što kraćim. Višak priključnog kabela namotajte na dio za namotavanje kabela [6] (na dnu kontaktnog postolja [5]).
2. Priključni kabel [8] provedite kroz vodilicu kabela [7].
3. Kontaktno postolje [5] postavite na ravnu, stabilnu površinu. Održavajte sigurnosni razmak od zidova i ormara kako biste spriječili oštećenje od pare koja izlazi.

● Uključivanje/isključivanje proizvoda

① **INFORMACIJA:**

Tijekom rada uključuje se indikator. To ukazuje da se proizvod zagrijava.

Način rada u isključenom stanju odabire se isključivanjem proizvoda i ostavljanjem prekidača za uključivanje/isključivanje u položaju „●“. Indikator se isključuje.

1. Uključivanje proizvoda: utaknite strujni utikač u odgovarajuću strujnu utičnicu. Prekidač za uključivanje/isključivanje pomaknite u položaj UKLJUČENO. Indikator se uključuje.
2. Isključivanje proizvoda: prekidač za uključivanje/isključivanje pomaknite u položaj ISKLJUČENO. Indikator se isključuje. Izvucite strujni utikač iz strujne utičnice.

● Kuhanje vode

① **NAPOMENA:** Napunite vodu najmanje do oznake **MIN** i ne prelazite oznaku **MAX**.

1. Otvorite poklopac [12]: Pritisnite deblokadu poklopca [11].
2. Kuhalo za vodu [3] napunite čistom vodom.
3. Kuhalo za vodu [3] postavite na kontaktno postolje [5].
4. Pritisnite prekidač za uključivanje/isključivanje [9] prema dolje. Voda sada kuha.
5. Proizvod se automatski isključi kada voda prokuha.
6. Izlijte zakuhanu vodu preko izljeva [2].

● Čišćenje i njega

⚠ UPOZORENJE! Proizvod se ne smije uranjati u vodu ili druge tekućine. Proizvod ne držite pod tekućom vodom.

- Proizvod prije čišćenja uvijek isključite iz napajanja.
- Prije svake uporabe provjerite ima li vidljivih oštećenja.

● Čišćenje

- Za čišćenje proizvoda nemojte upotrebljavati abrazivna, agresivna sredstva za čišćenje niti tvrde četke.
1. Proizvod očistite lagano navlaženom krpom. Po potrebi možete upotrijebiti blagi deterdžent.
 2. Sve dijelove osušite čistom krpom.

● Održavanje

Čišćenje sita

1. Otvorite poklopac **12**.
2. Pritisnite sito **1** prema dolje i unutra.
3. Izvucite sito **1** prema gore iz kuhala za vodu **3**.
4. Očistite sito **1** vlažnom krpom pod tekućom vodom.
5. Umetnite sito **1** u udubljenje u kuhalu za vodu **3** i pritisnite ga prema dolje i van.
6. Otpustite pritisak prema dolje tako da sito **1** sjedne u udubljenju na vrhu.

Uklanjanje kamenca

Naslage kamenca smanjuju učinkovitost proizvoda i povećavaju potrošnju energije. Redovito provjeravajte ima li na proizvodu naslaga kamenca.

1. Kuhalo za vodu **3** napunite otopinom octa (5 do 15 %).
2. Pritisnite prekidač za uključivanje/isključivanje **9** prema dolje. Pričekajte da se proizvod automatski isključi.
3. Pustite da otopina octa preko noći djeluje u kuhalu za vodu **3**. Sutradan izlijte otopinu.
4. Kuhalo za vodu **3** napunite čistom vodom do oznake **MAX** na ljestvici **4**. Prokuhajte vodu.

5. Nakon kuhanja izlijte vodu kako biste uklonili možebitne naslage kamenca i ostatke octa.
6. Unutrašnjost kuhala za vodu **3** temeljito isperite vodom iz vodovoda.

● Skladištenje

- Kada ne upotrebljavate proizvod, čuvajte ga u originalnoj ambalaži.
- Proizvod čuvajte na suhom, djeci nedostupnom mjestu.

● Zbrinjavanje

Ambalaža se sastoji od ekološki neškodljivih materijala koje možete zbrinuti na lokalnim mjestima za reciklažu.



Uvažavajte obilježavanje ambalaže za odvajanje otpada, ono je obilježeno s katicama (a) i brojevima (b) sa slijedećim značenjem: 1-7: plastika / 20-22: papir i karton / 80-98: miješani materijali.



O mogućnostima zbrinjavanja dotrajalog proizvoda možete se raspitati kod vaše općinske ili gradske uprave.



Zbog zaštite okoliša ne bacajte dotrajali proizvod u kućni otpad, već ga predajte stručnom zbrinjavanju. Informacije o mjestima za sakupljanje otpada i njihovom radnom vremenu možete dobiti pri Vašem nadležnom općinskom uredu.

● Jamstvo

Ovaj proizvod je pažljivo proizveden prema strogim smjernicama kvalitete i temeljito je ispitan prije isporuke. U slučaju pogreške u materijalu ili izradi, imate zakonska prava protiv prodavatelja proizvoda. Vaša zakonska prava ni na koji način nisu ograničena našom garancijom navedenom u nastavku.

Garancija za ovaj proizvod je 3 godine od datuma kupnje. Garantni rok počinje s datumom kupovine. Čuvajte originalni račun na sigurnom mjestu jer je ovaj dokument potreban kao dokaz kupnje.

Sva oštećenja ili nedostaci koji su već prisutni u trenutku kupnje moraju se prijaviti odmah nakon raspakiranja proizvoda.

Ako se u roku od 3 godine od datuma kupnje pokaže da je proizvod neispravan u materijalu ili izradi, mi ćemo ga, po našem izboru, besplatno popraviti ili zamijeniti. Garantni rok se ne produljuje odobrenim zahtjevom za garanciju. To vrijedi i za zamijenjene i popravljene dijelove.

Ova garancija ne vrijedi ako je proizvod bio oštećen ili nepropisno korišten ili održavan.

Garancija pokriva greške u materijalu i proizvodnji. Ova se garancija ne odnosi na dijelove proizvoda koji su podložni uobičajenom habanju, te se stoga smatraju potrošnim dijelovima (npr. baterije, punjive baterije, crijeva, spremnici s tintom), niti na oštećenja lomljivih dijelova, npr. prekidača ili dijelova od stakla.

U slučaju manjeg popravka jamstveni rok se produljuje onoliko koliko je kupac bio lišen uporabe stvari.

Međutim, kad je zbog neispravnosti stvari izvršena njezina zamjena ili njezin bitni popravak, jamstveni rok počinje teći ponovno od zamjene, odnosno od vraćanja popravljene stvari.

Ako je zamijenjen ili bitno popravljen samo neki dio stvari, jamstveni rok počinje teći ponovno samo za taj dio.

● Postupak u slučaju koji je pokriven jamstvom

Kako biste osigurali brzu obradu svojeg zahtjeva, molimo vas da slijedite sljedeće upute:

Za sve upite pripremite račun i broj artikla (IAN 526010_2504) kao dokaz o kupnji.

Broj artikla možete naći na tipskoj pločici, na gravuri, na naslovnoj stranici vaših uputa (dolje lijevo) ili na naljepnici na stražnjoj ili donjoj strani.

Ukoliko nastanu greške u funkcioniranju ili drugi kvarovi, kontaktirajte najprije u nastavku navedeno odjeljenje servisa putem telefona ili e-maila.

Otkriven kao neispravan proizvod, možete ga onda poslati na spomenutu adresu servisa bez poštarine za vas, s dokazom o kupnji (račun) i opisom kakav je kvar i kada je nastao.

● Servis



Servis Hrvatska

Tel.: 0800 777 999

E-Mail: owim@lidl.hr















Srpska oznaka sukladnosti



Upozorenja i simboli koji se upotrebljavaju	Strana	63
Uvod	Strana	64
Predviđena upotreba	Strana	64
Opseg isporuke	Strana	64
Opis delova	Strana	64
Tehnički podaci	Strana	65
Bezbednosne napomene	Strana	65
Pre prve upotrebe	Strana	68
Rad	Strana	68
Postavljanje proizvoda	Strana	68
Uključivanje/isključivanje proizvoda	Strana	68
Prokuvavanje vode	Strana	69
Čišćenje i nega	Strana	69
Čišćenje	Strana	69
Održavanje	Strana	69
Skladištenje	Strana	69
Odlaganje	Strana	69
Garancija	Strana	70
GARANCIJA I GARANTNI LIST	Strana	70
Postupak garancije	Strana	71
Servis	Strana	71

Upozorenja i simboli koji se upotrebljavaju

Sledeća upozorenja se upotrebljavaju u uputstvu za upotrebu, kratkom priručniku i na ambalaži:

	<p>OPASNOST! Ovaj simbol u kombinaciji sa signalnom rečju „Opasnost“ označava opasnost sa visokim nivoom rizika koja, ako se ne izbegne, može rezultirati smrću ili teškim povredama.</p>	 Naizmenična struja/napon
		Hz Herc (frekvencija napajanja)
		W Vati
	<p>UPOZORENJE! Ovaj simbol u kombinaciji sa signalnom rečju „Upozorenje“ označava opasnost srednjeg nivoa rizika koja, ako se ne izbegne, može rezultirati smrću ili teškim povredama.</p>	 NAPOMENA: Ovaj simbol u kombinaciji sa rečju „Napomena“ pruža dodatne korisne informacije.
		 Proizvod upotrebljavajte samo u suvim zatvorenim prostorima.
	<p>OPREZ! Ovaj simbol u kombinaciji sa signalnom rečju „Oprez“ označava opasnost sa niskim nivoom rizika koja, ako se ne izbegne, može rezultirati malim ili umjerenim povredama.</p>	 Bezbedno za hranu Ovaj proizvod nema štetan uticaj na ukus ili miris.
	<p>Simbol za zaštitno uzemljenje</p>	 Opasnost od opekotina! Ovaj simbol označava vruću površinu.
	<p>Nemojte da potapate proizvod u vodu ili druge tečnosti.</p>	 Informacije o bezbednosti Uputstvo za upotrebu
CE	<p>CE oznaka označava usklađenost sa relevantnim direktivama EU koje se odnose na ovaj proizvod.</p>	 Ovaj simbol označava upozorenje o riziku od gubitka života ili nesreća za bebe i decu.

KUVALO ZA VODU

● Uvod

Čestitamo vam na kupovini vašeg novog proizvoda. Tako ste se odlučili za visokokvalitetan proizvod. Uputstvo za upotrebu je deo ovog proizvoda. Sadrži važna bezbednosna uputstva, uputstva za upotrebu i odlaganje. Pre korišćenja proizvoda upoznajte se sa svim uputstvima za rikovanje i bezbednost. Koristite proizvod samo onako kako je opisano i za navedene oblasti primene. Predajte sve dokumente prilikom isporuke proizvoda trećem licu.

Ovaj i brojne druge priručnike možete preuzeti i pogledati na www.lidl-service.com. Skeniranjem QR koda bićete direktno preusmereni na veb stranicu Lidl servisa (www.lidl-service.com) gde možete otvoriti uputstvo za upotrebu unosom broja artikla (IAN) 526010_2504.

● Predviđena upotreba

Ovaj proizvod je predviđen samo za prokuvavanje sveže vode.

Proizvod je namenjen isključivo za kućnu upotrebu. Proizvod nije predviđen za komercijalnu upotrebu.

Svaka druga upotreba koja nije navedena u ovom uputstvu može da prouzrokuje oštećenje proizvoda ili da izazove ozbiljan rizik od povreda.

Proizvođač nije odgovoran za štete uzrokovane nepravilnom upotrebom.

● Opseg isporuke

Nakon raspakivanja proizvoda, proverite da li je isporuka potpuna i da li su svi delovi u dobrom stanju. Pre upotrebe uklonite svu ambalažu.

Obratite se korisničkoj službi ako delovi nedostaju ili su oštećeni.

- Kuvalo za vodu
- Postolje
- Kratki priručnik

● Opis delova

- 1 Filter
- 2 Kljun za sipanje
- 3 Kuvalo za vodu
- 4 Indikator nivoa vode
- 5 Postolje
- 6 Prostor za odlaganje kabla (ispod)
- 7 Vođica za strujni kabl
- 8 Strujni kabl sa strujnim utikačem
- 9 Prekidač za uključivanje/isključivanje
- 10 Ručka
- 11 Dugme za otpuštanje poklopca
- 12 Poklopac

● Tehnički podaci

Ulazni napon:	220-240 V~, 50-60 Hz
Potrošnja struje modela:	
HG12968A/-BS, HG12968B/-BS:	2520-3000 W
HG12968A-CH, HG12968B-CH:	2000-2400 W
Klasa zaštite:	I
Zapremina kuvala za vodu:	1,7 L
Potrošnja struje u režimu rada u isključenom stanju:	0,0 W
Sertifikat:	GS (TÜV SÜD) za model HG12968A / HG12968B



Bezbednosne napomene

**PRE UPOTREBE PROIZVODA,
UPOZNAJTE SE SA SVIM
INFORMACIJAMA O
BEZBEDNOSTI I UPUTSTVIMA
ZA UPOTREBU! AKO
PROIZVOD PROSLEĐUJETE
DRUGIM OSOBAMA,
PRILOŽITE I SVE DOKUMENTE!**

U slučaju oštećenja prouzrokovanih nepoštovanjem ovog uputstva za upotrebu, garancija prestaje da važi! Ne preuzimamo odgovornost za posledičnu štetu! Ne preuzimamo odgovornost za materijalnu štetu ili telesne povrede uzrokovane nepravilnim rukovanjem ili nepoštovanjem bezbednosnih napomena!

Deca i osobe sa invaliditetom



⚠ UPOZORENJE! RIZIK ZA ŽIVOT ILI RIZIK OD NESREĆE ZA BEBE I DECU!

- Nemojte nikada da ostavljate decu bez nadzora sa ambalažnim materijalom. Ambalažni materijal predstavlja opasnost od gušenja. Deca često potcenjuju opasnosti. Decu uvek držite dalje od proizvoda i ambalažnog materijala.
- Ovaj proizvod mogu da upotrebljavaju deca uzrasta od 8 godina i starija ako su pod nadzorom ili ako su upućena u bezbedan način upotrebe proizvoda i ako razumeju potencijalne opasnosti.

- Ovaj proizvod mogu da upotrebljavaju osobe ograničenih fizičkih, čulnih ili mentalnih sposobnosti ili nedovoljnog iskustva i znanja, ako su pod nadzorom ili ako su upućena u bezbedan način upotrebe proizvoda i ako razumeju potencijalne opasnosti.
- Čišćenje i održavanje koje obavlja korisnik ne smeju da obavljaju deca, osim ako su starija od 8 godina i pod nadzorom.
- Proizvod i pripadajući kabl držite van domašaja dece mlađe od 8 godina.
- Deca ne smeju da se igraju proizvodom.

⚠ UPOZORENJE! Rizik od povreda usled nepravilne upotrebe

Oblasti upotrebe

- Ovaj proizvod je namenjen za upotrebu u domaćinstvu i sličnim primenama, kao što su:
 - kuhinje namenjene osoblju u prodavnicama, kancelarijama i drugim profesionalnim okruženjima;
 - seoska imanja;
 - hoteli, moteli i druge stambene ustanove;

– smeštajni objekti koji pružaju usluge noćenja i doručka.

Električna bezbednost

⚠ UPOZORENJE! Izbegavajte prosipanje na strujni utikač i na postolje.

⚠ OPASNOST! Rizik od strujnog udara! Nemojte nikada pokušavati da sami popravljate proizvod. U slučaju kvara, popravke sme da obavlja samo kvalifikovano osoblje.

⚠ UPOZORENJE! Rizik od strujnog udara! Nemojte da potapate proizvod u vodu ili druge tečnosti. Nemojte nikada da držite proizvod pod tekućom vodom.

⚠ UPOZORENJE! Rizik od strujnog udara! Nemojte nikada da upotrebljavate oštećeni proizvod. Ako je oštećen, isključite proizvod iz strujnog napajanja i obratite se svom prodavcu.

⚠ UPOZORENJE! Rizik od strujnog udara! Nemojte da stavljate proizvod pored sudopere ili u vlažna područja.

- Pre priključivanja proizvoda na strujno napajanje, proverite da li vrednosti napona i struje odgovaraju vrednostima na tipskoj pločici proizvoda.
- Priključite proizvod samo na uzemljeno strujno napajanje. Vodite računa da strujni utikač bude pravilno priključen.
- Da biste izbegli oštećenje strujnog kabla, nemojte ga pritiskati, savijati ili postavljati preko oštih ivica. Strujni kabl držite dalje od vrućih površina i otvorenog plamena.
- Ako se strujni kabl ovog proizvoda ošteti, mora da ga zameni proizvođač, njegov serviser ili slično kvalifikovane osobe da se izbegnu opasnosti.
- Proizvod isključite iz strujnog napajanja povlačenjem za utikač, a ne za kabl.
- Proizvod priključite u lako dostupnu strujnu utičnicu tako da ga u hitnom slučaju odmah možete da isključite iz strujnog napajanja.
- Ovaj proizvod nije predviđen za rad pomoću eksternog tajmera ili zasebnog sistema daljinskog upravljanja.
- Ne rukujte proizvodom niti ga dodirujte mokrim rukama.

Opasnost od požara/ opekotina i toplote

-  **UPOZORENJE!**
Vruća površina!

Držite decu i kućne ljubimce dalje od proizvoda dok je u radu ili se hladi. Dostupni delovi su vrući.

- ⚠ **OPREZ! Opasnost od opekotina!** Površine su podložne zagrevanju tokom upotrebe.

Površina proizvoda je podložna zaostaloj toploti još neko vreme nakon upotrebe.

Ne dodirujte vruće površine proizvoda i pazite na paru koja izlazi. Držite proizvod samo za ručku.

- ⚠ **OPREZ! Opasnost od opekotina!** Ne otvarajte poklopac dok voda kluča.

Poklopac proizvoda mora da ostane čvrsto zatvoren dok je proizvod u upotrebi.

- Ako primetite dim ili neuobičajene zvukove, odmah isključite proizvod iz strujnog napajanja. Pre sledeće upotrebe neka proizvod pregleda stručna osoba.

⚠ UPOZORENJE! Kuvalo za vodu nemojte da upotrebljavate ako na njemu postoje pukotine ili druga oštećenja.

Postavljanje proizvoda

- Proizvod ne sme da se postavlja direktno ispod strujnog napajanja.
- Proizvod uvek upotrebljavajte na ravnoj, stabilnoj, čistoj, vatrostalnoj i suvoj površini.

Rad

- Proizvod sme da se upotrebljava samo sa isporučenim postoljem.
- Nemojte da previše punite proizvod. Ako je proizvod previše napunjen, ključala voda može da prska van. Nemojte da upotrebljavate proizvod bez vode. Nivo napunjenosti proizvoda mora da bude između oznaka **MIN** i **MAX** na indikatoru nivoa vode.

Čišćenje i skladištenje

- Proizvod ne bi trebalo izlagati kapanju ili prskanju vode.
- Pre radova čišćenja i kada ga ne upotrebljavate, isključite proizvod iz strujnog napajanja.
- Za uputstva o načinu čišćenja proizvoda pogledajte odeljak „Čišćenje i nega“.

● Pre prve upotrebe

1. Uklonite sav ambalažni materijal.
2. očistite proizvod (pogledajte odeljak „Čišćenje i nega“).
3. Prokuvajte maksimalnu zapreminu vode od 1,7 litara (pogledajte „Rukovanje“). Nakon prokuvavanja prospite vodu da biste uklonili zaostatke od proizvodnje i transporta.

● Rad

⚠ OPREZ! Opasnost od opekotina!
Poklopac [12] mora da bude zatvoren kada izlivate vruću vodu. U suprotnom vruća voda ili para može da izađe preko oboda i da prouzrokuje opekotine.

● Postavljanje proizvoda

1. Strujni kabl [8] treba da bude što je moguće kraći. Namotajte višak strujnog kabla u prostor za kabl [6] (donji deo postolja [5]).
2. Provucite strujni kabl [8] kroz vođicu za strujni kabl [7].
3. Stavite postolje [5] na ravnu, stabilnu površinu. Održavajte bezbednu udaljenost od zidova i ormarića da izbegnete oštećenje od pare koja se diže.

● Uključivanje/isključivanje proizvoda

① INFORMACIJE!

Indikator se uključuje tokom rada. To ukazuje da se proizvod zagreva.

Režim rada u isključenom stanju bira se isključivanjem proizvoda i ostavljanjem prekidača za uključivanje/isključivanje u položaju „●“. Indikator se isključuje.

1. Uključivanje proizvoda: priključite strujni utikač u odgovarajuću strujnu utičnicu. Pomerite prekidač za uključivanje/isključivanje u položaj UKLJUČENO. Indikator se uključuje.
2. Isključivanje proizvoda: pomerite prekidač za uključivanje/isključivanje u položaj ISKLJUČENO. Indikator se isključuje. Isključite strujni utikač iz strujne utičnice.

● Prokuvavanje vode

① **NAPOMENA!** Ulijte vodu najmanje do oznake **MIN** i nemojte da premašite oznaku **MAX**.

1. Otvorite poklopac [12]; pritisnite dugme za otpuštanje poklopca [11].
2. U kuvalu za vodu [3] ulijte hladnu, čistu vodu.
3. Stavite kuvalu za vodu [3] na postolje [5].
4. Pritisnite prekidač za uključivanje/isključivanje [9]. Voda se sada prokuvava.
5. Proizvod se automatski isključuje kada voda proključa.
6. Izlijte prokuvanu vodu kroz kljun za sipanje [2].

● Čišćenje i nega

⚠ **UPOZORENJE!** Proizvod ne sme da se potapa u vodu ili druge tečnosti. Nemojte da držite proizvod pod tekućom vodom.

- Proizvod uvek isključite iz strujnog napajanja pre čišćenja.
- Pre svake upotrebe proverite da li na proizvodu ima vidljivih znakova oštećenja.

● Čišćenje

- Za čišćenje proizvoda nemojte da upotrebljavate abrazivna, agresivna sredstva za čišćenje ili krute četke.
1. Čistite proizvod blago navlaženom krpom. Ako je potrebno, upotrebite blagi deterdžent.
 2. Obrišite sve delove čistom krpom.

● Održavanje

Čišćenje filtera

1. Otvorite poklopac [12].
2. Pritisnite filter [1] prema dole i unutra.
3. Povucite filter [1] prema gore i izvucite ga iz kuvala za vodu [3].
4. Očistite filter [1] vlažnom kuhinjskom krpom pod tekućom vodom.
5. Stavite filter [1] u predviđeno udubljenje u kuvalu za vodu [3] i pritisnite ga prema dole i van.
6. Otpustite pritisak prema dole tako da filter [1] ulegne u svoje mesto gore u udubljenju.

Uklanjanje kamenca

Kamenac smanjuje efikasnost proizvoda i povećava potrošnju energije. Redovno proveravajte da li u proizvodu ima naslaga kamenca.

1. Napunite kuvalu za vodu [3] rastvorom sirćeta (5 do 15%).
2. Pritisnite prekidač za uključivanje/isključivanje [9]. Sačekajte da se proizvod automatski isključi.
3. Ostavite rastvor u kuvalu za vodu [3] preko noći. Rastvor izlijte sledeći dan.
4. Napunite kuvalu za vodu [3] čistom vodom do oznake **MAX** na indikatoru nivoa vode [4]. Prokuvajte vodu.
5. Posle prokuvavanja izlijte vodu da uklonite sve ostatke kamenca i sirćeta.
6. Dobro isperite unutrašnjost kuvala za vodu [3] vodom iz slavine.

● Skladištenje

- Kad ga ne koristite, čuvajte proizvod u originalnoj ambalaži.
- Skladištite proizvod na suvom mestu van domašaja dece.

● Odlaganje

Pakovanje se sastoji od ekološki prihvatljivih materijala koje možete odlagati na lokalnim mestima za reciklažu.



Obratite pažnju na označavanje materijala za pakovanje pri odvajanju otpada, koji je označen skraćenicama (a) i brojevima (b) sa sledećim značenjem: 1-7: plastika / 20-22: papir i karton / 80-98: mešavine.



Mogućnosti za uklanjanje iskorišćenog proizvoda možete saznati u vašoj opštinskoj ili gradskoj upravi.



U interesu zaštite životne sredine nemojte bacati vaš proizvod kada je iskorišćen kućnom otpadu, nego ga ponesite na odgovarajuće mesto za odlaganje otpada. Informacije o mestima za sakupljanje i njihovom radnom vremenu možete dobiti u vašoj lokalnoj administraciji.

● **Garancija**

Lidl i proizvođač nisu u mogućnosti da garantuju obezbeđivanje servisiranja i dostupnost rezervnih delova nakon isteka garantnog perioda/ perioda saobraznosti. Ukoliko za tim bude potrebe, putem naše Službe za potrošače možete proveriti dostupnost rezervnih delova i opcije za popravku. Hvala na razumevanju.

Kako izjaviti reklamaciju?

Molimo Vas:

- da pozovete korisnički servis: 0800190639
- pošaljete e-mail na: owim@lidl.rs
- posetite najbližu Lidl prodavnicu.

Da bismo osigurali najbržu asistenciju, molimo da sačuvate fiskalni račun i date ga na uvid prilikom izjavljivanja reklamacije.

GARANCIJA I GARANTNI LIST

Poštovani,

Ovim putem Vas upoznajemo sa Vašim pravima i obavezama koje proističu iz Zakona o zaštiti potrošača, a u pogledu ostvarivanja prava iz garancije.

Ova garancija ni na koji način ne utiče, niti isključuje prava koja kupac ima u skladu sa važećim Zakonom o zaštiti potrošača po osnovu zakonske odgovornosti prodavca za nesaobraznost robe ugovoru koja traje 2 godine od dana kada je roba predata kupcu.

Davalac garancije ovom izjavom preuzima obavezu da kupcima svojih aparata, a pod uslovima definisanim u ovoj izjavi, obezbedi:

- besplatno otklanjanje kvarova u garantnom roku, koji bi nastali kod uobičajene upotrebe ili zbog grešaka u proizvodnji i materijalu, ili
- zamenu aparata, u garantnom roku predviđenim ovom garancijskom izjavom, u slučaju da opravka nije moguća, ili
- ako otklanjanje kvara nije moguće, kupac ima pravo da zahteva od prodavca povrat novca.

Ukupan rok garancije je 3 godine.

Garantni rok počinje da važi od datuma kupovine proizvoda, odnosno od prijema istog od strane kupca, a što se dokazuje fiskalnim računom.

Garancija važi na teritoriji Republike Srbije.

Kupac može da izjavi reklamaciju usmeno u nekom od prodajnih objekata Lidl Srbija KD, odnosno telefonom, pisanim putem ili elektronskim putem na kontakte kompanije Lidl Srbija KD, uz dostavu fiskalnog računa na uvid.

U cilju ispravnog funkcionisanja proizvod se koristi u skladu sa njegovom namenom i Uputstvom za upotrebu.

Na zahtev kupca, koji je izjavljen u garantnom roku, prodavac će izvršiti otklanjanje kvarova i nedostataka na proizvodu u roku predviđenom Zakonom.

Garantni uslovi:

Pre obraćanja prodavcu za tehničku pomoć, potrebno je proveriti ispravnost instalacije i ostalih potrebnih uslova naznačenih u Uputstvu za upotrebu.

Kupac je dužan da prodavcu preda sve pripadajuće delove proizvoda koje je preuzeo u trenutku kupovine.

Popravke u roku garancije:

Garancija važi počev od dana kada je roba predata kupcu, a na osnovu fiskalnog odsečka. U istom periodu davalac garancije, odnosno prodavac je u obavezi da otkloni sve tehničke kvarove bez naknade, u zakonskom roku.

Garancija ne važi u sledećim slučajevima:

1. Ukoliko prodavcu uz aparat nije priložen fiskalni račun sa datumom prodaje.
2. Ukoliko je kvar prouzrokovan udarom groma, strujnim udarom ili sličnim delovanjem spoljne sile na sam uređaj (požar, poplava, naponski udar...).
3. Ukoliko su nastali kvarovi i oštećenja na uređaju posledica delovanja spoljnih uticaja, kao što su: velika vlaga, previsoka i suviše niska temperatura (pucanje cevi usled smrzavanja, oštećenja gumenih delova, rđanje, itd.)
4. Ukoliko proizvod nije korišćen u skladu sa Uputstvom za upotrebu.
5. Ukoliko je proizvod pokušalo da popravi treće neovlašćeno lice.
6. Ukoliko proizvod nije korišćen u skladu sa namenom.
7. Ukoliko je čišćenje i održavanje uređaja urađeno protivno Uputstvu za upotrebu.
8. Ukoliko je proizvod korišćen u profesionalne svrhe.

Naziv proizvoda:	KUVALO ZA VODU
Model:	HG12968A / HG12968B
IAN / Serijski broj:	526010_2504
Proizvođač:	OWIM GmbH & Co. KG Stiftsbergstraße 1 74167 Neckarsulm Nemačka
Davalac garancije- uvoznik:	Lidl Srbija KD Prva južna radna 3 22330 Nova Pazova Republika Srbija Tel. 0800 300 180 E-mail: owim@lidl.rs
Datum predaje robe potrošaču:	datum sa fiskalnog računa

Uvozi i stavlja u
promet:

Lidl Srbija KD
Prva južna radna 3
22330 Nova Pazova
Republika Srbija
Tel. 0800 300 180
E-mail: owim@lidl.rs

● Postupak garancije

Da biste osigurali brzo obradu vašeg slučaja, molimo vas da pratite sledeća uputstva:

Molimo vas da priložite račun i broj artikla (IAN 526010_2504) kao dokaz o kupovini.

Broj artikla ćete naći na tipskoj pločici, kao gravuru na prednjoj strani uputstva (dole levo) ili kao nalepnicu na zadnjoj ili donjoj strani uređaja.

Ukoliko dođe do funkcionalnih ili drugih nedostataka, molimo vas da kontaktirate službu za pomoć telefonom ili e-mailom.

Neispravan proizvod možete vratiti besplatno na adresu servisa koju ste dobili. Uverite se da ste priložili dokaz o kupovini (dok ga ne dobijete) i informacije o tome šta je kvar i kada se to dogodilo.

● Servis

 **Servis Srbija**

Tel.: 0800 300 180

E-Mail: owim@lidl.rs















Srpska oznaka usaglašenosti



Indicații de avertizare și simboluri folosite	Pagina 73
Introducere	Pagina 74
Utilizarea conform scopului	Pagina 74
Volumul livrării	Pagina 74
Descrierea pieselor	Pagina 74
Date tehnice	Pagina 75
Indicații de siguranță	Pagina 75
Înainte de prima utilizare	Pagina 78
Folosirea	Pagina 78
Amplasarea produsului	Pagina 79
Pornirea/oprirea produsului	Pagina 79
Fierberea apei	Pagina 79
Curățarea și îngrijirea	Pagina 79
Curățarea	Pagina 79
Îngrijirea	Pagina 79
Depozitarea	Pagina 80
Înlăturare	Pagina 80
Garanție	Pagina 80
Modul de desfășurare în caz de garanție	Pagina 81
Service	Pagina 81

Indicații de avertizare și simboluri folosite

În manualul de utilizare, în instrucțiunile scurte și pe ambalaj se folosesc următoarele indicații de avertizare:

 <p>PERICOLI! Acest simbol având cuvântul de semnalizare „Pericol” indică o periclitate cu grad ridicat de risc care, dacă nu este evitat, are ca urmare o rănire gravă sau moartea.</p>	 Curent/tensiune alternativă
	Hz Hertz (frecvența rețelei)
	W Watt
 <p>AVERTISMENT! Acest simbol având cuvântul de semnalizare „Avertisment” indică o periclitate cu grad mediu de risc care, dacă nu este evitat, poate avea ca urmare o rănire gravă sau moartea.</p>	 INDICAȚIE: Acest simbol având cuvântul de semnalizare „Indicație” oferă mai multe informații utile.
	 Utilizați produsul doar în spații interioare uscate.
 <p>PRECAUȚIE! Acest simbol având cuvântul de semnalizare „Precauție” indică o periclitate cu grad scăzut de risc care, dacă nu este evitat, are ca urmare o rănire redusă sau medie.</p>	 Potrivit pentru alimente Acest produs nu are efecte negative asupra gustului sau mirosului.
 Simbol pentru împământare de protecție	 Risc de arsuri! Acest simbol indică o suprafață fierbinte.
 Nu scufundați aparatul în apă sau în alte lichide.	 Indicații de siguranță Instrucțiuni de manevrare
CE Semnul CE confirmă conformitatea cu directivele UE referitoare la produs.	 Acest simbol indică un avertisment cu privire la pericolul de moarte și de accidente pentru bebeluși și copii.

FIERBĂTOR DE APĂ

● Introducere

Vă felicităm pentru achiziționarea noului dumneavoastră produs. Ați ales un produs de înaltă calitate. Manualul de utilizare reprezintă o parte integrantă a acestui produs. Acesta conține informații importante referitoare la siguranță, la utilizare și la eliminarea ca deșeu. Înainte de utilizarea acestui produs, familiarizați-vă mai întâi cu instrucțiunile de utilizare și de siguranță. Folosiți produsul numai în modul descris și numai în domeniile de utilizare indicate. Predați toate documentele aferente în cazul în care înstrăinați produsul.

Puteți descărca și vizualiza acest manual și numeroase alte manuale pe www.lidl-service.com. Prin scanarea codului QR, dumneavoastră veți fi direcționat direct către pagina de internet pentru asistență Lidl (www.lidl-service.com), unde puteți deschide manualul de instrucțiuni prin introducerea numărului de articol (IAN) 526010_2504.

● Utilizarea conform scopului

Acest produs servește exclusiv la fierberea apei potabile.

Produsul este destinat exclusiv utilizării private în gospodărie. Nu este prevăzută o utilizare profesională.

Orice altă utilizare care nu este menționată în aceste instrucțiuni poate duce la deteriorări ale produsului sau la răniri grave.

Producătorul nu preia nicio responsabilitate pentru pagube datorate utilizării necorespunzătoare.

● Volumul livrării

După despachetarea produsului, verificați dacă livrarea este completă și dacă toate piesele sunt în stare bună. Înainte de utilizare, îndepărtați toate materialele de ambalare.

Luati legătura cu serviciul clienți dacă sunt piese lipsă sau deteriorate.

- Fierbător de apă
- Soclu de contact
- Instrucțiuni scurte

● Descrierea pieselor

- 1 Sită
- 2 Scurgere
- 3 Fierbător de apă
- 4 Scală
- 5 Soclu de contact
- 6 Loc de înfășurare a cablului (partea inferioară)
- 7 Ghidaj cablu
- 8 Cablu de alimentare cu ștecher
- 9 Întrerupător pornit/oprit
- 10 Mâner
- 11 Deblocare capac
- 12 Capac

● Date tehnice

Tensiune de intrare:	220-240 V~, 50-60 Hz
Consum de putere:	
HG12968A/-BS, HG12968B/-BS:	2520-3000 W
HG12968A-CH, HG12968B-CH:	2000-2400 W
Clasă de protecție:	I
Capacitate a fierbătorului de apă:	1,7 l
Consum de energie în modul oprit:	0,0 W
Certificare:	GS (TÜV SÜD) pentru HG12968A / HG12968B



Indicații de siguranță

**ÎNAINTE DE PRIMA
UTILIZARE A PRODUSULUI,
FAMILIARIZAȚI-VĂ CU TOATE
INSTRUCȚIUNILE DE UTILIZARE
ȘI DE SIGURANȚĂ! LA
PREDAREA MAI DEPARTE A
PRODUSULUI CĂTRE O TERȚĂ
PERSOANĂ, ÎNMÂNĂȚI TOATE
DOCUMENTELE!**

În cazul pagubelor care au fost produse prin nerespectarea acestui manual de utilizare, se pierde orice pretenție de garanție! Nu se preia nicio responsabilitate pentru urmări! În cazul deteriorărilor materiale sau a lezării persoanelor datorate unei utilizări necorespunzătoare sau a nerespectării indicațiilor de siguranță, nu se preia nicio responsabilitate!

Copiii și persoanele cu dezabilități



⚠️ AVERTISMENT! PERICOL DE MOARTE ȘI DE ACCIDENTARE PENTRU BEBELUȘI ȘI COPII!

- Nu lăsați niciodată copiii nesupravegheați cu materialele de ambalare. Există pericol de asfixiere datorită materialului de ambalaj. Copii subapreciază adesea pericolele. Țineți permanent departe copiii acest produs și de materialele de ambalare.

- Acest produs poate fi folosit de copii de la 8 ani în sus dacă sunt supravegheați sau instruiți referitor la folosirea produsului într-un mod sigur și dacă au înțeles pericolele care rezultă din aceasta.
- Acest produs poate fi folosit de persoanele cu capacități fizice, senzoriale sau mentale reduse sau cu lipsă de experiență și/ sau cunoștințe dacă aceștia sunt supravegheați sau au fost instruiți în ceea ce privește utilizarea în siguranță a produsului și au înțeles pericolele care rezultă din aceasta.
- Curățarea și întreținerea de către utilizator nu trebuie făcută de copii, decât dacă aceștia au peste 8 ani și sunt supravegheați.
- Produsul și cablul de alimentare nu trebuie lăsate la îndemâna copiilor mai mici de 8 ani.
- Copiii nu trebuie să se joace cu produsul.

⚠ AVERTISMENT! Risc de rănire prin utilizare defectuoasă

Domenii de utilizare

- Acest produs este conceput pentru folosirea în gospodărie și pentru aplicații asemănătoare, cum ar fi:
 - Bucătării pentru micul dejun în comerțul cu amănuntul, în birouri și în spații de lucru asemănătoare;
 - Case țărănești;
 - Hoteluri, moteluri și alte amenajări de locuire;
 - Pensiuni cu mic dejun.

Securitatea electrică

⚠ AVERTISMENT! Evitați ca apa să fie pulverizată pe ștecherul de rețea sau pe soclul de contact.

⚠ PERICOL! Risc de electrocutare! Nu încercați să reparați singur produsul. În cazul unei funcționări defectuoase, reparațiile pot fi efectuate numai de personal calificat.

⚠ AVERTISMENT! Risc de electrocutare! Produsul nu trebuie scufundat în apă sau în alte lichide. Nu țineți produsul sub apă care curge.

⚠️ AVERTISMENT! Risc de electrocutare! Nu folosiți un produs deteriorat. Deconectați produsul de la alimentarea electrică și adresați-vă comerciantului dacă produsul este deteriorat.

⚠️ AVERTISMENT! Risc de electrocutare! Nu așezați produsul lângă chiuvete sau în locuri umede.

- Înainte de a face legătura la alimentarea electrică, asigurați-vă că tensiunea și curentul corespund cu cele de pe eticheta de tip a produsului.
- Conectați produsul numai la o priză împământată. Asigurați-vă că ștecherul de rețea este conectat corect.
- Pentru a evita deteriorările la cablul de alimentare, nu îl striviți, nu îl îndoiți și nu îl treceți peste muchii ascuțite. Țineți-l departe de suprafețe fierbinți și foc deschis.
- Dacă s-a deteriorat cablul de alimentare la rețea a acestui produs, el trebuie înlocuit de către producător, de către serviciul său pentru clienți sau de către o altă persoană calificată asemănător, pentru a evita pericolele.

- Când deconectați produsul de la rețeaua electrică, trageți de ștecher și nu de cablul de alimentare.
- Conectați produsul la o priză ușor accesibilă pentru a-l putea deconecta rapid de la rețea în caz de urgență.
- Produsul nu este potrivit pentru funcționarea cu ajutorul unui temporizator extern sau a unui sistem de telecomandă separat.
- Nu folosiți și nu atingeți produsul cu mâinile umede.

Risc de incendiu/arsuri și căldură

-  **AVERTISMENT! SUPRAFAȚĂ FIERBINTE!**

Nu lăsați produsul la îndemâna copiilor și a animalelor, dacă el este în funcțiune sau se răcește. Există piese accesibile care sunt fierbinți.

⚠️ PRECAUȚIE! Risc de

arsuri! Suprafețele se pot înfierbânta în timpul folosirii. Suprafața produsului mai rămâne fierbinte un timp după utilizare.

Nu atingeți părțile fierbinți ale produsului. Aveți grijă la aburul fierbinte care se eliberează. Țineți produsul numai de mâner.

⚠️ PRECAUȚIE! Risc de arsuri! Nu deschideți niciodată capacul când fierbe apa. Capacul trebuie să rămână închis în siguranță în timpul funcționării.

- Dacă apare fum sau zgomote neobișnuite, deconectați imediat produsul de la rețeaua electrică. Duceți produsul la un specialist înainte de a-l refolosi.

⚠️ AVERTISMENT! Nu folosiți produsul dacă fierbătorul de apă prezintă fisuri sau alte deteriorări.

Sfat de amplasare

- Produsul nu trebuie așezat imediat dedesubtul unei prize de perete.
- Utilizați produsul întotdeauna pe o suprafață plană, stabilă, curată, rezistentă la căldură și uscată.

Funcționarea

- Produsul poate fi folosit numai cu soclul de contact livrat.

- Nu umpleți excesiv produsul. Dacă produsul este umplut excesiv, apa care fierbe poate să iasă în afară. Nu folosiți niciodată produsul fără apă. Nivelul de umplere al produsului trebuie să se găsească între marcajele **MIN** și **MAX** de pe scală.

Curățarea și depozitarea

- Produsul nu trebuie expus la picături de apă și apă pulverizată.
- Deconectați produsul de la rețeaua electrică atunci când nu este folosit și înainte de curățare.
- Pentru indicații de curățare a produsului: vezi „Curățarea și îngrijirea”.

● Înainte de prima utilizare

1. Îndepărtați toate materialele de ambalare.
2. Curățați produsul (vezi „Curățarea și îngrijirea”).
3. Fierbeți cantitatea maximă de apă de 1,7 litri (vezi „Folosirea”). Aruncați apa după procesul de fierbere, pentru a îndepărta eventualele reziduuri de producție și transport.

● Folosirea

⚠️ PRECAUȚIE! Risc de arsuri! Capacul 12 trebuie să fie închis când se toarnă apă fierbinte. Altfel apa fierbinte sau aburul pot să iasă peste margine și pot provoca arsuri.

● Amplasarea produsului

1. Țineți cablul de alimentare [8] cât mai scurt posibil. Înfășurați cablul de alimentare în exces pe locul de înfășurare a cablului [6] (pe fundul soclului de contact [5]).
2. Duceți cablul de alimentare [8] prin ghidajul pentru cablu [7].
3. Așezați soclul de contact [5] pe o suprafață plată și stabilă. Păstrați o distanță de siguranță față de pereți și dulapuri, pentru a evita pagubele datorate aburului care urcă.

● Pornirea/oprirea produsului

① INFORMAȚII:

În timpul funcționării, indicatorul se aprinde. Acest lucru indică încălzirea produsului.

Modul oprit este selectat prin oprirea produsului și menținerea întrerupătorului în poziția „O”. Indicatoarele se vor stinge.

1. Pornirea produsului: Conectați ștecherul la o priză adecvată. Poziționați întrerupătorul pornit/oprit pe ON (Pornit). Indicatorul se va aprinde.
2. Oprirea produsului: Poziționați întrerupătorul pornit/oprit pe OFF (Oprit). Indicatorul se va stinge. Deconectați ștecherul de la priză.

● Fierberea apei

① **INDICAȚIE:** Umpleți cu apă cel puțin până la marcajul **MIN** și nu depășiți marcajul **MAX**.

1. Deschideți capacul [12]: Apăsați deblocarea capacului [11].
2. Umpleți fierbătorul de apă [3] cu apă rece și curată.
3. Așezați fierbătorul de apă [3] pe soclul de contact [5].
4. Apăsați întrerupătorul pornit/oprit [9] în jos. Acum apa se fierbe.
5. Produsul se oprește automat după ce apa a fiert.
6. Turnați apa fiartă prin scurgere [2].

● Curățarea și îngrijirea

⚠ **AVERTISMENT!** Produsul nu trebuie scufundat în apă sau în alte lichide. Nu țineți produsul sub jet de apă.

- Deconectați produsul de la rețeaua electrică înainte de curățare.
- Verificați produsul înainte de fiecare utilizare să nu prezinte defecte vizibile.

● Curățarea

- Nu utilizați agenți de frecare, soluții agresive sau perii dure pentru curățarea produsului.
1. Curățați produsul cu o cârpă ușor umezită. La nevoie puteți folosi un detergent delicat.
 2. Uscați toate piesele cu o cârpă curată.

● Îngrijirea

Curățarea sitei

1. Deschideți capacul [12].
2. Apăsați sita [1] în jos și în interior.
3. Scoateți sita [1] în sus din fierbătorul de apă [3].
4. Curățați sita [1] cu o cârpă umedă sub apă care curge.
5. Introduceți sita [1] în degajarea prevăzută în fierbătorul de apă [3] și apăsați-o în jos și în afară.
6. Eliberați presiunea în jos, astfel încât sita [1] să se blocheze sus în degajare.

Îndepărtarea acumulărilor de calcar

Depunerile de calcar reduc eficiența produsului și măresc consumul de energie. Verificați produsul în mod regulat pentru depuneri de calcar.

1. Umpleți fierbătorul de apă [3] cu o soluție de oțet (5 până la 15 %).
2. Apăsați întrerupătorul pornit/oprit [9] în jos. Așteptați până când produsul se oprește automat.
3. Lăsați soluția de oțet să acționeze peste noapte în fierbătorul de apă [3]. Vărsați soluția a doua zi.
4. Umpleți fierbătorul de apă [3] până la marcajul **MAX** de pe scală [4] cu apă curată. Fierbeți apa.

5. Aruncați apa după procesul de fierbere, pentru a îndepărta eventualele depuneri de calcar și resturi de oțet.
6. Clătiți bine interiorul fierbătorului de apă 3 cu apă de la chiuvetă.

● **Depozitarea**

- Când nu folosiți acest produs, păstrați-l în ambalajul original.
- Depozitați produsul într-un loc uscat și inaccesibil copiilor.

● **Înlăturare**

Ambalajul este produs din material ecologic care pot fi eliminate la punctele locale de reciclare.



Respectați marcajul materialelor de ambalaj pentru eliminarea deșeurilor, acestea sunt marcate de abrevierile (a) și cifrele (b) cu următoarea semnificație: 1–7: plastice / 20–22: hârtie și carton / 80–98: substanțe de conexiune.



Puteți obține informații despre posibilitățile de eliminare a produsului de la administrația locală.



Pentru a proteja mediul înconjurător nu eliminați produsul dumneavoastră la gunoii menajer atunci când nu mai poate fi folosit, ci predați-l la un punct de colectare. Vă puteți informa cu privire la punctele de colectare și orarul acestora de la administrația competentă.

● **Garanție**

Produsul a fost fabricat cu atenție, conform unor standarde stricte de calitate și verificat temeinic înainte de livrare. În caz de defecțiuni de material sau de fabricație aveți drepturi legale față de vânzătorul produsului. Drepturile dumneavoastră legale nu sunt limitate în niciun fel de garanția menționată mai jos.

Garanția pentru aceste produse este 3 ani începând de la data achiziției. Durata garanției începe la data achiziției. Păstrați chitanța originală la un loc sigur, deoarece acest document este necesar pentru dovada achiziției.

Toate defecțiunile sau deteriorările care sunt deja existente la momentul achiziției, trebuie anunțate imediat după despachetarea produsului.

Dacă în decurs de 3 ani de la achiziția produsului apare un defect de material sau de fabricație, vă reparăm sau înlocuim gratuit produsul la alegerea noastră. Durata de garanție nu se prelungește după aprobarea unei cerințe de garanție. Aceasta este valabil și pentru piesele schimbate și reparate.

Această garanție se stinge dacă produsul este deteriorat, utilizat sau întreținut în mod necorespunzător.

Garanția acoperă defectele de material și de producție. Această garanție nu acoperă piesele componente ale produsului, care prezintă urme normale de uzură și care sunt considerate piese de schimb (de ex.: baterii, acumulatori, furtunuri, cartușe de vopsea) și nici deteriorările la nivelul pieselor casante, de exemplu întrerupătoare sau piese fabricate din sticlă.

Timpul de nefuncționare din cauza lipsei de conformitate apărute în cadrul termenului de garanție prelungește termenul de garanție legală de conformitate și cel al garanției comerciale și curge, după caz, din momentul la care a fost adusă la cunoștința vânzătorului lipsa de conformitate a produsului sau din momentul prezentării produsului la vânzător/unitatea service până la aducerea produsului în stare de utilizare normală și, respectiv, al notificării în scris în vederea ridicării produsului sau predării efective a produsului către consumator.

Produsele de folosință îndelungată care înlocuiesc produsele defecte în cadrul termenului de garanție vor beneficia de un nou termen de garanție care curge de la data preschimbării produsului.

● Modul de desfășurare în caz de garanție

Pentru a garanta o prelucrare rapidă a problemei dumneavoastră, vă rugăm să respectați următoarele indicații:

Pentru orice solicitare, vă rugăm să aveți la îndemână bonul de casă și numărul de articol (IAN 526010_2504) ca dovadă de achiziție.

Numărul articolului îl luați de pe plăcuța cu date tehnice, o gravură, de pe fișa cu date a instrucțiunilor (jos stânga) sau ca abțibild de pe partea din spate sau de jos.

Dacă apar erori de funcționare sau alte erori, contactați apoi departamentul de service prin telefon sau prin email.

Produsul defect îl puteți transmite la adresa de service fără timbru cu prezentarea dovezii de achiziție (bon) și cu menționarea daunei și când a apărut.

● Service



Service România

Tel.: 0800 896 637

E-Mail: owim@lidl.ro













Marcaj Sârb De Conformitate



Използвани предупредителни указания и символи	Страница	83
Увод	Страница	84
Употреба по предназначение	Страница	84
Обем на доставката	Страница	84
Описание на частите	Страница	84
Технически данни	Страница	85
Указания за безопасност	Страница	85
Преди първата употреба	Страница	89
Работа	Страница	89
Поставяне на продукта	Страница	89
Включване и изключване на продукта	Страница	89
Кипване на вода	Страница	89
Почистване и грижи	Страница	89
Почистване	Страница	90
Грижи	Страница	90
Съхранение	Страница	90
Изхвърляне	Страница	90
Гаранция	Страница	91
Процедиране в случай на рекламация	Страница	92
Сервиз	Страница	93

Използвани предупредителни указания и символи

В ръководството за експлоатация, краткото ръководство и върху опаковката са използвани следните предупредителни указания:

 <p>ОПАСНОСТ! Този символ със сигналната дума „Опасност“ указва заплаха с висока степен на риск, която, ако не бъде избегната, води до тежко нараняване или смърт.</p>	 <p>Променлив ток/напрежение</p>
	<p>Hz Херц (мрежова честота)</p>
	<p>W Ват</p>
 <p>ПРЕДУПРЕЖДЕНИЕ! Този символ със сигналната дума „Предупреждение“ указва заплаха със средна степен на риск, която, ако не бъде избегната, може да доведе до тежко нараняване или смърт.</p>	 <p>УКАЗАНИЕ: Този символ със сигналната дума „Указание“ предлага допълнителна полезна информация.</p>
	 <p>Използвайте продукта само в сухи закрити помещения.</p>
 <p>ПРЕДПАЗЛИВОСТ! Този символ със сигналната дума „Предпазливост“ указва заплаха с ниска степен на риск, която, ако не бъде избегната, може да доведе до леко или средно нараняване.</p>	 <p>Безвреден за хранителни продукти Този продукт не оказва отрицателно въздействие върху вкуса или аромата.</p>
 <p>Символ за защитно заземяване</p>	 <p>Риск от изгаряне! Този символ указва гореща повърхност.</p>
 <p>Не потапяйте продукта във вода или други течности.</p>	 <p>Указания за безопасност Инструкции за работа</p>
<p>CE</p> <p>Знакът CE потвърждава съответствието с отнасящите се до продукта директиви на ЕС.</p>	 <p>Този символ указва предупреждение за опасност за живота и опасност от злополуки за бебета и малки деца.</p>

ЕЛЕКТРИЧЕСКА КАНА ЗА ВОДА

● Увод

Поздравяваме Ви с покупката на този нов продукт. Вие избрахте висококачествен продукт. Ръководството за експлоатация е част от този продукт. То съдържа важни указания за безопасност, употреба и изхвърляне. Преди употребата на продукта се запознайте с всички инструкции за обслужване и безопасност. Използвайте продукта само съгласно описанието и за посочените области на употреба. Когато предавате продукта на трети лица, предавайте заедно с него и всички документи.

Можете да изтеглите и прегледате това и много други ръководства за употреба на www.lidl-service.com. Чрез сканиране на QR кода, ще бъдете прехвърлени директно на уебсайта на сервиза на Lidl (www.lidl-service.com), където можете да отворите ръководството за употреба, като въведете номера на артикула (IAN) 526010_2504.

● Употреба по предназначение

Този продукт служи единствено за варене на питейна вода.

Продуктът е разработен единствено за лична домашна употреба. Професионално използване не е предвидено.

Всяка друга употреба, която не е посочена в това ръководство, може да доведе до повреди по продукта или до тежки наранявания.

Производителят не поема отговорност за щети поради неправилна употреба.

● Обем на доставката

След разопаковането на продукта проверете дали доставката е пълна и дали всички части са в изрядно състояние. Преди употребата отстранете всички опаковъчни материали.

Свържете се с Обслужване на клиенти, ако има липсващи или повредени части.

- Електрическа кана за вода
- Контактна основа
- Кратко ръководство

● Описание на частите

- 1 Цедка
- 2 Чучур
- 3 Електрическа кана за вода
- 4 Скала
- 5 Контактна основа
- 6 Приспособление за навиване на кабела (отдолу)
- 7 Водач за кабел
- 8 Свързващ проводник с мрежов щепсел
- 9 Превключвател за включване/изключване
- 10 Дръжка
- 11 Бутон за освобождаване на капака
- 12 Капак

● Технически данни

Входно напрежение:	220–240 V~, 50–60 Hz
Консумирана мощност:	
HG12968A/-BS, HG12968B/-BS:	2520–3000 W
HG12968A-CH, HG12968B-CH:	2000–2400 W
Клас на защита:	I
Вместимост на електрическата кана за вода:	1,7 l
Консумация на електроенергия в режим на изключване:	0,0 W
Сертифициране:	GS (TÜV SÜD) за HG12968A / HG12968B



Указания за безопасност

**ПРЕДИ ПЪРВАТА
УПОТРЕБА НА ПРОДУКТА
СЕ ЗАПОЗНАЙТЕ С
ВСИЧКИ УКАЗАНИЯ ЗА
БЕЗОПАСНОСТ И РАБОТА!
ДАВАЙТЕ СЪЩО И
ВСИЧКИ ДОКУМЕНТИ ПРИ
ПРЕДАВАНЕ НА ПРОДУКТА
НА ТРЕТИ ЛИЦА!**

При повреди, които са причинени поради неспазване на това ръководство за експлоатация, правото на гаранционни претенции отпада! За косвени щети не се поема отговорност! При материални щети или телесни наранявания, които са причинени поради неправилно боравене или неспазване на указанията за безопасност, отговорност не се поема!

Деца и лица с ограничени способности



**⚠ ПРЕДУПРЕЖДЕНИЕ!
ОПАСНОСТ
ЗА ЖИВОТА И
ОПАСНОСТ ОТ
ЗЛОПОЛУКИ ЗА
БЕБЕТА И ДЕЦА!**

- Никога не оставяйте деца с опаковъчния материал без наблюдение. Съществува опасност от задушаване с опаковъчния материал. Децата често подценяват опасностите. Винаги дръжте децата далеч от продукта и от опаковъчните материали.

- Този продукт може да бъде използван от деца на 8 или повече години, ако те бъдат наблюдавани или са били инструктирани относно безопасната употреба на продукта и са разбрали възникващите от това опасности.
- Този продукт може да бъде използван от лица с намалени физически, сензорни или интелектуални способности или липса на опит и/или познания, ако те бъдат наблюдавани или са били инструктирани относно безопасната употреба на продукта и са разбрали възникващите от това опасности.
- Почистването и поддръжката от потребителя не бива да се извършват от деца, освен ако те не са на 8 или повече години и са под наблюдение.
- Продуктът и неговият свързващ проводник трябва да се държат далеч от деца под 8 години.
- Деца не бива да играят с продукта.

⚠ ПРЕДУПРЕЖДЕНИЕ!

Опасност от нараняване поради неправилна употреба

Области на употреба

- Този продукт е предназначен за употреба в домакинства и подобни приложения, като:
 - Кухни за персонал в магазини, офиси и подобни работни среди;
 - Земеделски къщи;
 - Хотели, мотели и други места за настаняване;
 - Къщи за гости с нощувка и закуска.

Безопасност при работа с електрически ток

⚠ ПРЕДУПРЕЖДЕНИЕ!

Предотвратявайте пръскане на вода върху мрежовия щепсел или контактната основа.

⚠ ОПАСНОСТ! Риск от токов удар!

Не се опитвайте да ремонтирате продукта самостоятелно. В случай на неправилно функциониране ремонти могат да бъдат извършвани само от квалифициран персонал.

⚠ ПРЕДУПРЕЖДЕНИЕ! Риск от токов удар! Продуктът не бива да се потапя във вода или други течности. Никога не дръжте продукта под течаща вода.

⚠ ПРЕДУПРЕЖДЕНИЕ! Риск от токов удар! Не използвайте повреден продукт. Изключете продукта от електрическата мрежа и се обърнете към Вашия продавач, ако той се повреди.

⚠ ПРЕДУПРЕЖДЕНИЕ! Риск от токов удар! Не поставяйте продукта близо до мивка или на влажни места.

- Преди свързване с електрозахранването се уверете, че напрежението и токът съвпадат с данните върху табелата за тип на продукта.
- Свързвайте продукта само към заземен контакт. Уверете се, че мрежовият щепсел е свързан правилно.

- За да избегнете повреди по свързващия проводник, не го притискайте или прегъвайте и не го прекарвайте през остри ръбове. Пазете го също и от горещи повърхности и открит пламък.
- Ако свързващият проводник на този продукт се повреди, той трябва да бъде заменен от производителя, неговата сервисна служба или подобно квалифицирано лице, за да се избегнат опасности.
- Когато отделяте продукта от електрическата мрежа, дърпайте мрежовия щепсел, а не свързващия проводник.
- Свързвайте продукта към леснодостъпен контакт, за да можете в случай на нужда да отделите продукта незабавно от електрическата мрежа.
- Продуктът не е предвиден за работа с външно реле за време или отделна система за дистанционно управление.
- Не използвайте и не докосвайте продукта с мокри ръце.

Риск от пожар/изгаряне и висока температура

■ **ПРЕДУПРЕЖДЕНИЕ!** **ГОРЕЩА ПОВЪРХНОСТ!**

Дръжте деца и животни далеч от продукта, докато той работи или се охлажда. Достъпните части са горещи.

ПРЕДПАЗЛИВОСТ!

Риск от изгаряне!

Повърхностите могат да станат много горещи по време на употребата. Повърхността на продукта остава гореща още известно време след употребата на продукта. Не докосвайте горещи повърхности на продукта. Внимавайте за излизаща гореща пара. Хващайте продукта само за ръкохватката.

 **ПРЕДПАЗЛИВОСТ! Риск от изгаряне!** Не отваряйте капака, докато водата ври. Капакът на продукта трябва да остане сигурно затворен по време на работата.

■ Ако се появят дим или необичайни шумове, незабавно изключете продукта от електрическата мрежа. Възложете проверка на продукта от специалист, преди да го използвате отново.

 **ПРЕДУПРЕЖДЕНИЕ!** Не използвайте продукта, ако електрическата кана за вода има видими пукнатини или други повреди.

Указания за поставяне

- Продуктът не бива да се поставя непосредствено под степен контакт.
- Винаги използвайте продукта върху равна, стабилна, чиста, топлоустойчива и суха повърхност.

Работа

- Продуктът може да се използва само с доставената с него контактна основа.
- Не препълвайте продукта. Ако продуктът е препълнен, би могла да излезе вряща вода. Не използвайте продукта без вода. Нивото на запълване на продукта трябва да е между маркировките **MIN** и **MAX** на скалата.

Почистване и съхранение

- Продуктът не бива да се излага на капки или пръски вода.
- Изключвайте продукта от електрическата мрежа, когато той не се използва и преди почистването.
- Указания за почистване на продукта: вижте „Почистване и грижи“.

● Преди първата употреба

1. Отстранете всички опаковъчни материали.
2. Почистете продукта (вижте „Почистване и грижи“).
3. Кипнете максималното количество вода от 1,7 литра (вижте „Работа“). Излейте водата след кипването, за да отстраните евентуални остатъци от производството или транспортирането.

● Работа

⚠ ПРЕДПАЗЛИВОСТ! Риск от изгаряне!

Капакът [12] трябва да бъде затворен при изливането на гореща вода. В противен случай гореща вода или пара могат да излязат над ръба и да причинят изгаряния.

● Поставяне на продукта

1. Дръжте свързващия проводник [8] възможно най-къс. Навийте излишния свързващ проводник върху приспособлението за навиване на кабела [6] (на дъното на контактната основа [5]).
2. Прекарайте свързващия проводник [8] през водача за кабел [7].
3. Поставете контактната основа [5] върху равна и стабилна повърхност. Спазвайте безопасно разстояние до стени и шкафове, за да предотвратите щети от излизащата пара.

● Включване и изключване на продукта

① ИНФОРМАЦИЯ:

По време на работа индикаторът се включва. Това указва, че продуктът се загарява.

Режимът на изключване се избира чрез изключването на продукта и поставяне на превключвателя за включване/изключване в позиция „О“. Индикаторите изгасват.

1. Включване на продукта: Свържете щепсела към подходящ електрически контакт. Преместете превключвателя за вкл./изкл. в позиция ON (ВКЛ.). Индикаторът светва.
2. Изключване на продукта: Преместете превключвателя за вкл./изкл. в позиция OFF (ИЗКЛ.). Индикаторът изгасва. Извадете захранващия щепсел от контакта.

● Кипване на вода

① **УКАЗАНИЕ:** Напълнете с вода най-малко до маркировката **MIN** и не надвишавайте маркировката **MAX**.

1. Отваряне на капака [12]: Натиснете бутона за освобождаване на капака [11].
2. Напълнете електрическата кана за вода [3] със студена, чиста вода.
3. Поставете електрическата кана за вода [3] върху контактната основа [5].
4. Натиснете превключвателя за включване/изключване [9] надолу. Сега водата се сварява.
5. Продуктът се изключва автоматично, след като водата заври.
6. Излейте сварената вода през чучура [2].

● Почистване и грижи

⚠ ПРЕДУПРЕЖДЕНИЕ! Продуктът не бива да се потапя във вода или други течности. Не дръжте продукта под течаща вода.

- Преди почистването изключвайте продукта от електрическата мрежа.
- Преди всяка употреба проверявайте продукта за видими щети.

● Почистване

- Не използвайте абразивни препарати, агресивни разтвори или твърди четки за почистване на продукта.
- 1. Почиствайте продукта с леко навлажнена кърпа. При нужда можете да използвате мек почистващ препарат.
- 2. Избършете всички части до сухо с чиста кърпа.

● Грижи

Почистване на цедката

1. Отворете капака [12].
2. Натиснете цедката [1] надолу и навътре.
3. Изтеглете цедката [1] нагоре от електрическата кана за вода [3].
4. Почистете цедката [1] с влажна гъба за миене под течаща вода.
5. Вкарайте цедката [1] в предвидения прорез в електрическата кана за вода [3] и я натиснете надолу и навън.
6. Отпуснете натиска надолу, така че цедката [1] да се фиксира отгоре в прореза.

Отстраняване на отлагания от варовик

Варовиковите отлагания намаляват ефективността на продукта и увеличават консумацията на енергия. Проверявайте редовно продукта за варовикови отлагания.

1. Напълнете електрическата кана за вода [3] с оцетен разтвор (5 до 15 %).
2. Натиснете превключвателя за включване/ изключване [9] надолу. Изчакайте, докато продуктът се изключи автоматично.
3. Оставете оцетния разтвор да действа в електрическата кана за вода [3] за една нощ. На следващия ден изхвърлете разтвора.
4. Напълнете електрическата кана за вода [3] с чиста вода до маркировката **MAX** на скалата [4]. Кипнете водата.
5. Излейте водата след кипването, за да отстраните евентуално налични варовикови отлагания и остатъци от оцет.

6. Изплакнете вътрешността на електрическата кана за вода [3] щателно с вода от водопроводната мрежа.

● Съхранение

- Когато не се използва, съхранявайте продукта в оригиналната опаковка.
- Съхранявайте продукта на сухо, недостъпно за деца място.

● Изхвърляне

Опаковката е изработена от екологични материали, които може да предадете в местните пунктове за рециклиране.



За разделното събиране на отпадъците съблюдавайте маркировката на опаковъчните материали, те са маркирани със съкращения (a) и цифри (b) със следното значение: 1-7: пластмаси / 20-22: хартия и картон / 80-98: композитни материали.



Относно възможностите за отстраняване на излезлия от употреба продукт като отпадък се информирайте от Вашата общинска или градска управа.



В интерес на опазването на околната среда не изхвърляйте излезлия от употреба продукт заедно с битовите отпадъци, а го предайте за правилно рециклиране. За събирателните пунктове и тяхното работно време можете да се информирате от местната управа.

● **Гаранция**

Уважаеми клиенти, за този уред получавате 3 години гаранция от датата на покупката. В случай на несъответствие на продукта с договора за продажба Вие имате законно право да предявите рекламация пред продавача на продукта при условията и в сроковете, определени в глава трета, раздел II и III и глава четвърта от Закона за предоставяне на цифрово съдържание и цифрови услуги и за продажба на стоки (ЗПЦСЦУПС)*.

Вашите права, произтичащи от посочените разпоредби, не се ограничават от нашата по-долу представена търговска гаранция, не са свързани с разходи за потребителите и независимо от нея продавачът на продукта отговаря за липсата на съответствие на потребителската стока с договора за продажба съгласно ЗПЦСЦУПС.

Гаранционни условия

Гаранционният срок е 3 години от датата на получаване на стоката. Пазете добре оригиналната касова бележка. Този документ е необходим като доказателство за покупката. Ако в рамките на три години от датата на закупуване на този продукт се появи дефект на материала или производствен дефект, продуктът ще бъде безплатно ремонтиран или заменен. Гаранцията предполага в рамките на тригодишния гаранционен срок да се представят дефектният уред, касовата бележка (касовият бон), както и всички други документи, установяващи наличието на дефект и писмено да се обясни в какво се състои дефектът и кога е възникнал. Ако дефектът е покрит от нашата гаранция, Вие ще получите обратно ремонтирания или нов продукт. В случай на замяна на дефектна стока първоначалните гаранционен срок и гаранционни условия се запазват. В случай на ремонт на дефектна стока, срокът на ремонта се прибавя към гаранционния срок. За евентуално наличните и установени повреди и дефекти още при покупката трябва

да се съобщи веднага след разопаковането. Евентуалните ремонти след изтичане на гаранционния срок са срещу заплащане. Ремонтът или замяната на продукта не порождаат нова гаранция.

Обхват на гаранцията

Уредът е произведен грижливо според строгите изисквания за качество и добросъвестно изпитан преди доставка. Гаранцията важи за дефекти на материала или производствени дефекти. Гаранцията не обхваща консумативите, както и частите на продукта, които подлежат на нормално износване, поради което могат да бъдат разглеждани като бързо износващи се части (например филтри или приставки) или повредите на чупливи части (например прекъсвачи, батерии или такива произведени от стъкло). Гаранцията отпада, ако уредът е повреден поради неправилно използване или в резултат на неосъществяване на техническа поддръжка. За правилната употреба на продукта трябва точно да се спазват всички указания в упътването за експлоатация. Предназначение и действия, които не се препоръчват от упътването за експлоатация или за които то предупреждава, трябва задължително да се избягват. Продуктът е предназначен само за частна, а не за професионална употреба. При злоупотреба и неправилно третиране, употреба на сила и при интервенции, които не са извършени от клона на нашия оторизиран сервиз, гаранцията отпада.

Процедура при гаранционен случай

За да се гарантира бърза обработка на Вашия случай, следвайте следните указания: "За всички запитвания подгответе касовата бележка и идентификационния номер (IAN 526010_2504) като доказателство за покупката.

Вземете артикулния номер от фабричната табелка.

При възникване на функционални или други дефекти първо се свържете по телефона или чрез имейл с долупосочения сервизен отдел. След това ще получите допълнителна информация за уреждането на Вашата рекламация.

След съгласуване с нашия сервиз можете да изпратите дефектния продукт на посочения Ви адрес на сервиза безплатно за Вас, като приложите касовата бележка (касовия бон) и посочите писмено в какво се състои дефектът и кога е възникнал. За да се избегнат проблеми с приемането и допълнителни разходи, задължително използвайте само адреса, който Ви е посочен. Осигурете изпращането да не е като експресен товар или като друг специален товар. Изпратете уреда заедно с всички принадлежности, доставени при покупката, и осигурете достатъчно сигурна транспортна опаковка.

Ремонтен сервиз / извънгаранционно обслужване

Ремонти извън гаранцията можете да възложите на клона на нашия сервиз срещу заплащане. Той с удоволствие ще Ви направи предварителна калкулация. Можем да обработваме само уреди, които са достатъчно опаковани и изпратени с платени транспортни разходи.

Внимание: Изпратете Вашия уред на клона на нашия сервиз почистен и с указание за дефекта.

Уредите, предмет на извънгаранционно обслужване, изпратени с неплатени транспортни разходи – с наложен платеж, като експресен или друг специален товар – не се приемат.

Ние ще извършим безплатно изхвърлянето на изпратените от Вас дефектни уреди.

Сервизно обслужване България

Тел.: 008001114920

Е-мейл: owim@lidl.bg

Вносител

Моля, обърнете внимание, че следващият адрес не е адрес на сервиза.

Първо се свържете с горепосочения сервизен център.

ОВИМ ГмБХ & Ко.КГ

Щифтсбергщрасе 1

74167 Некарсулм

Германия

* Като физическо лице – потребител, независимо от настоящата търговска гаранция, Вие се ползвате от правата на законовата гаранция, предоставена от Закона за предоставяне на цифрово съдържание и цифрови услуги и за продажбата на стоки /ЗПЦСЦУПС/. По-специално Вие имате право при несъответствие на стоката да бъде извършен ремонт или замяна по Ваш избор, освен ако това е невъзможно или е свързано с непропорционално големи разходи за продавача.

Вие имате право на пропорционално намаляване на цената или на разваляне на договора при наличие на условията на чл. 33, ал. 3 от ЗПЦСЦУПС. Условията и сроковете на законовата гаранция са регламентирани в глава трета, раздел II и III и в глава четвърта на ЗПЦСЦУПС

● Процедиране в случай на рекламация

За да се гарантира бързо обработване на Вашата заявка, следвайте указанията по-долу:

Моля, при всички запитвания дръжте на разположение касовия бон и номера на артикула (IAN 526010_2504) като доказателство за покупката.

Номерът на артикула е посочен върху типовата табелка, гравюра, титулната страница на Вашето ръководство (долу вляво) или върху стикера от задната или долната страна на уреда.

При възникнали функционални дефекти или други повреди, първо се свържете по телефона или по електронната поща с посочения по-долу сервиз.

Продуктът, който е регистриран като дефектен, можете да изпратите след това без пощенски разходи на посочения Ви сервиз, като приложите документ за закупуването (касов бон) и описание, в какво се състои повреда и кога е възникнала.

● Сервиз



Сервиз България

Телефон: 008001114920

Е-мейл: owim@lidl.bg



Маркировка за съответствие - сърбия



Χρησιμοποιούμενες προειδοποιητικές υποδείξεις και σύμβολα	Σελίδα	95
Εισαγωγή	Σελίδα	96
Προβλεπόμενη χρήση	Σελίδα	96
Περιεχόμενο συσκευασίας	Σελίδα	96
Περιγραφή μερών	Σελίδα	96
Τεχνικά δεδομένα	Σελίδα	97
Υποδείξεις ασφαλείας	Σελίδα	97
Πριν την πρώτη χρήση	Σελίδα	101
Χειρισμός	Σελίδα	101
Τοποθέτηση του προϊόντος	Σελίδα	101
Ενεργοποίηση/απενεργοποίηση του προϊόντος	Σελίδα	101
Βράσιμο νερού	Σελίδα	101
Καθαρισμός και φροντίδα	Σελίδα	102
Καθαρισμός	Σελίδα	102
Φροντίδα	Σελίδα	102
Αποθήκευση	Σελίδα	102
Απόσυρση	Σελίδα	102
Εγγύηση	Σελίδα	103
Διεκπεραίωση της εγγύησης	Σελίδα	103
Σέρβις	Σελίδα	103

Χρησιμοποιούμενες προειδοποιητικές υποδείξεις και σύμβολα

Στις παρούσες οδηγίες χρήσης, τον σύντομο οδηγό και τη συσκευασία χρησιμοποιούνται οι ακόλουθες προειδοποιητικές υποδείξεις:

	<p>ΚΙΝΔΥΝΟΣ! Αυτό το σύμβολο με την προειδοποιητική λέξη «Κίνδυνος» υποδεικνύει έναν υψηλό βαθμό κινδύνου ο οποίος, αν δεν αποφευχθεί, θα έχει ως αποτέλεσμα σοβαρό τραυματισμό ή θάνατο.</p>	 Εναλλασσόμενο ρεύμα/τάση
		Hz Hertz (συχνότητα δικτύου)
		W Watt
	<p>ΠΡΟΕΙΔΟΠΟΙΗΣΗ! Αυτό το σύμβολο με την προειδοποιητική λέξη «Προειδοποίηση» υποδεικνύει έναν μέτριο βαθμό κινδύνου ο οποίος, αν δεν αποφευχθεί, μπορεί να έχει ως αποτέλεσμα σοβαρό τραυματισμό ή θάνατο.</p>	 ΥΠΟΔΕΙΞΗ: Αυτό το σύμβολο με την προειδοποιητική λέξη «Υπόδειξη» παρέχει περισσότερες χρήσιμες πληροφορίες.
		 Χρησιμοποιείτε το προϊόν αποκλειστικά σε στεγνούς εσωτερικούς χώρους.
	<p>ΠΡΟΣΟΧΗ! Αυτό το σύμβολο με την προειδοποιητική λέξη «Προσοχή» υποδεικνύει έναν χαμηλό βαθμό κινδύνου ο οποίος, αν δεν αποφευχθεί, μπορεί να έχει ως αποτέλεσμα ελαφρύ ή μέτριο τραυματισμό.</p>	 Κατάλληλο για τρόφιμα Αυτό το προϊόν δεν επηρεάζει τη γεύση ή την οσμή.
	Σύμβολο γείωσης	 Κίνδυνος εγκαύματος! Αυτό το σύμβολο υποδεικνύει μια θερμή επιφάνεια.
	Μη βυθίζετε το προϊόν σε νερό ή άλλα υγρά.	 Υποδείξεις ασφαλείας Οδηγίες χειρισμού
CE	Το σύμβολο CE επιβεβαιώνει τη συμβατότητα με τις οδηγίες της ΕΕ που ισχύουν για το προϊόν.	 Αυτό το σύμβολο υποδεικνύει μια προειδοποίηση αναφορικά με κινδύνους για τη ζωή και για ατυχήματα για νήπια και παιδιά.

ΒΡΑΣΤΗΡΑ ΝΕΡΟΥ

● **Εισαγωγή**

Σας συγχαίρουμε για την αγορά του νέου σας προϊόντος. Επιλέξατε ένα προϊόν υψηλών προδιαγραφών. Οι οδηγίες χρήσης είναι μέρος αυτού του προϊόντος. Περιέχουν σημαντικές πληροφορίες σχετικά με την ασφάλεια, το χειρισμό και την απόρριψη. Πριν τη χρήση του προϊόντος εξοικειωθείτε με όλες τις οδηγίες χρήσης και ασφαλείας. Χρησιμοποιείτε το προϊόν μόνο με τον τρόπο που περιγράφεται και για τον τομέα εφαρμογής που αναφέρεται. Σε περίπτωση μεταβίβασης του προϊόντος σε τρίτους παραδώστε μαζί και όλα τα έγγραφα.

Μπορείτε να κατεβάσετε και να δείτε αυτό και πολλά άλλα εγχειρίδια στη διεύθυνση www.lidl-service.com. Σκανάροντας τον κωδικό QR, θα μεταφερθείτε κατευθείαν στην ιστοσελίδα εξυπηρέτησης πελατών της Lidl (www.lidl-service.com), όπου μπορείτε να ανοίξετε το εγχειρίδιο οδηγιών χρήσης σας πληκτρολογώντας τον αριθμό προϊόντος (IAN) 526010_2504.

● **Προβλεπόμενη χρήση**

Αυτό το προϊόν προορίζεται αποκλειστικά για το βράσιμο πόσιμου νερού.

Το προϊόν έχει σχεδιαστεί αποκλειστικά για ιδιωτική χρήση. Απαγορεύεται η επαγγελματική χρήση.

Κάθε άλλη χρήση που αποκλίνει από αυτές τις οδηγίες μπορεί να έχει ως αποτέλεσμα την πρόκληση βλαβών στο προϊόν ή σοβαρούς τραυματισμούς.

Ο κατασκευαστής δεν φέρει καμία ευθύνη για βλάβες λόγω ακατάλληλης χρήσης.

● **Περιεχόμενο συσκευασίας**

Μετά την αφαίρεση του προϊόντος από τη συσκευασία, βεβαιωθείτε ότι δεν λείπει κανένα εξάρτημα και ότι όλα τα εξαρτήματα βρίσκονται σε άριστη κατάσταση. Αφαιρέστε όλα τα υλικά συσκευασίας πριν τη χρήση.

Επικοινωνήστε με το τμήμα εξυπηρέτησης πελατών σε περίπτωση που κάποιο από τα εξαρτήματα λείπει ή είναι ελαττωματικό.

- Βραστήρας νερού
- Βάση
- Σύντομες οδηγίες

● **Περιγραφή μερών**

- 1 Φίλτρο
- 2 Στόμιο εκροής
- 3 Βραστήρας νερού
- 4 Κλίμακα
- 5 Βάση
- 6 Χώρος περιτύλιξης καλωδίου (κάτω πλευρά)
- 7 Οδηγός καλωδίου
- 8 Καλώδιο τροφοδοσίας με φισ
- 9 Διακόπτης ενεργοποίησης/απενεργοποίησης
- 10 Λαβή
- 11 Κουμπί απασφάλισης καπακιού
- 12 Καπάκι

● Τεχνικά δεδομένα

Τάση εισόδου:	220-240 V~, 50-60 Hz
Ισχύς εισόδου:	
HG12968A/-BS, HG12968B/-BS:	2520-3000 W
HG12968A-CH, HG12968B-CH:	2000-2400 W
Κατηγορία προστασίας:	I
Χωρητικότητα βραστήρα νερού:	1,7 l
Κατανάλωση ρεύματος στη λειτουργία off:	0,0 W
Πιστοποίηση:	GS (TÜV SÜD) για τα HG12968A / HG12968B



Υποδειξεις ασφαλείας

ΕΞΟΙΚΕΙΩΘΕΙΤΕ ΜΕ ΟΛΕΣ ΤΙΣ ΟΔΗΓΙΕΣ ΧΡΗΣΗΣ ΚΑΙ ΤΙΣ ΥΠΟΔΕΙΞΕΙΣ ΑΣΦΑΛΕΙΑΣ ΠΡΙΝ ΤΗ ΧΡΗΣΗ ΤΟΥ ΠΡΟΪΟΝΤΟΣ! ΣΕ ΠΕΡΙΠΤΩΣΗ ΠΟΥ ΔΩΣΕΤΕ ΤΟ ΠΡΟΪΟΝ ΣΕ ΚΑΠΟΙΟΝ ΑΛΛΟ, ΔΩΣΤΕ ΜΑΖΙ ΚΑΙ ΟΛΑ ΤΑ ΣΧΕΤΙΚΑ ΕΓΓΡΑΦΑ!

Σε περίπτωση βλαβών που οφείλονται σε μη τήρηση των οδηγιών χρήσης παύει να ισχύει η εγγύηση! Δεν αναλαμβάνουμε καμία ευθύνη για επακόλουθες ζημιές! Σε περίπτωση υλικών ζημιών ή τραυματισμών που οφείλονται σε λανθασμένο χειρισμό ή μη τήρηση των υποδείξεων ασφαλείας δεν αναλαμβάνουμε καμία ευθύνη!

Παιδιά και άτομα με περιορισμένες ικανότητες



⚠️ ΠΡΟΕΙΔΟΠΟΙΗΣΗ! ΚΙΝΔΥΝΟΣ ΓΙΑ ΤΗ ΖΩΗ ΚΑΙ ΚΙΝΔΥΝΟΣ ΑΤΥΧΗΜΑΤΟΣ ΓΙΑ ΝΗΠΙΑ ΚΑΙ ΠΑΙΔΙΑ!

- Μην αφήνετε ποτέ τα παιδιά να παίζουν με τα υλικά συσκευασίας χωρίς επιτήρηση. Υπάρχει κίνδυνος ασφυξίας από τα υλικά συσκευασίας. Τα παιδιά υποτιμούν συχνά τους κινδύνους. Μην επιτρέπετε ποτέ στα παιδιά να πλησιάζουν το προϊόν και τα υλικά συσκευασίας.

- Αυτό το προϊόν μπορεί να χρησιμοποιηθεί από παιδιά ηλικίας 8 ετών και άνω, εφόσον τελούν υπό επιτήρηση ή τους έχουν δοθεί οδηγίες για την ασφαλή χρήση του προϊόντος και κατανοούν τον κίνδυνο που ενέχεται.
 - Αυτό το προϊόν μπορεί να χρησιμοποιηθεί από άτομα με μειωμένες σωματικές, αισθητηριακές ή διανοητικές ικανότητες ή έλλειψη εμπειρίας ή/και γνώσης, εφόσον τελούν υπό επιτήρηση ή τους έχουν δοθεί οδηγίες για την ασφαλή χρήση του προϊόντος και κατανοούν τον κίνδυνο που ενέχεται.
 - Οι εργασίες καθαρισμού και συντήρησης χρήστη δεν πρέπει να εκτελούνται από παιδιά, εκτός αν είναι άνω των 8 ετών και επιβλέπονται.
 - Μην επιτρέπετε σε παιδιά ηλικίας κάτω των 8 ετών να πλησιάζουν το προϊόν και το καλώδιο τροφοδοσίας.
 - Τα παιδιά απαγορεύεται να παίζουν με το προϊόν.
- ⚠ ΠΡΟΕΙΔΟΠΟΙΗΣΗ!**
Κίνδυνος τραυματισμού από εσφαλμένη χρήση

Περιοχές εφαρμογής

- Αυτό το προϊόν έχει σχεδιαστεί για οικιακή χρήση και για παρόμοιες εφαρμογές, όπως π.χ:
 - Σε σαλόνια τσαγιού, σε γραφεία και παρόμοια περιβάλλοντα εργασίας;
 - Σε αγροκτήματα;
 - Σε ξενοδοχεία, μοτέλ και άλλα καταλύματα;
 - Σε πανσιόν.

Ηλεκτρική ασφάλεια

⚠ ΠΡΟΕΙΔΟΠΟΙΗΣΗ! Δώστε προσοχή για την αποφυγή πιτσιλίσματος νερού στο φινίρισμα ή τη βάση.

⚠ ΚΙΝΔΥΝΟΣ! Κίνδυνος ηλεκτροπληξίας! Μην επιχειρείτε να επισκευάσετε το προϊόν μόνοι σας. Σε περίπτωση δυσλειτουργίας, οι επισκευές πρέπει να εκτελούνται μόνο από εξειδικευμένο τεχνικό.

⚠ ΠΡΟΕΙΔΟΠΟΙΗΣΗ!
Κίνδυνος ηλεκτροπληξίας!
Μην βυθίζετε το προϊόν σε νερό ή άλλα υγρά.
Μην τοποθετείτε το προϊόν κάτω από τρεχούμενο νερό.

⚠️ ΠΡΟΕΙΔΟΠΟΙΗΣΗ!

Κίνδυνος ηλεκτροπληξίας!

Μην χρησιμοποιείτε το προϊόν αν έχει υποστεί βλάβη. Σε περίπτωση βλάβης, αποσυνδέστε το προϊόν από το ηλεκτρικό δίκτυο και απευθυνθείτε στο κατάστημα αγοράς.

⚠️ ΠΡΟΕΙΔΟΠΟΙΗΣΗ!

Κίνδυνος ηλεκτροπληξίας!

Μην τοποθετείτε το προϊόν δίπλα σε νεροχύτη ή σε υγρά μέρη.

- Πριν τη σύνδεση στην παροχή ισχύος βεβαιωθείτε ότι η τάση και το ρεύμα συμφωνούν με τα στοιχεία της πινακίδας τύπου του προϊόντος.
- Συνδέετε το προϊόν μόνο σε γειωμένες πρίζες. Βεβαιωθείτε ότι το φισ έχει συνδεθεί σωστά.
- Για την αποφυγή βλαβών στο καλώδιο τροφοδοσίας μην το συνθλίβετε, μην το λυγίζετε και μην το οδηγείτε πάνω από αιχμηρές ακμές. Κρατήστε το μακριά από καυτές επιφάνειες και ελεύθερες φλόγες.

- Αν το καλώδιο του προϊόντος παρουσιάσει βλάβη, θα πρέπει να αντικατασταθεί από τον κατασκευαστή, το κέντρο εξυπηρέτησης πελατών ή παρομοίως εξειδικευμένο τεχνικό για την αποφυγή ατυχήματος.
- Τραβάτε το προϊόν από το φισ, όχι από το καλώδιο τροφοδοσίας, για να το αποσυνδέσετε από το ρεύμα.
- Συνδέστε το προϊόν σε μια πρίζα με εύκολη πρόσβαση, ώστε να μπορείτε να το αποσυνδέσετε αμέσως από το ρεύμα σε περίπτωση κινδύνου.
- Το προϊόν δεν ενδείκνυται για χρήση σε συνδυασμό με εξωτερικό χρονοδιακόπτη ή ξεχωριστό τηλεχειριστήριο.
- Μην χρησιμοποιείτε και μην αγγίζετε το προϊόν με υγρά χέρια.

Κίνδυνος πυρκαγιάς/ εγκαύματος και θερμότητα



Μην επιτρέπετε σε παιδιά και κατοικίδια να πλησιάζουν το προϊόν όσο βρίσκεται σε λειτουργία ή κρυώνει. Τα προσβάσιμα μέρη είναι πολύ θερμά.

⚠ ΠΡΟΣΟΧΗ! Κίνδυνος

εγκαύματος! Οι επιφάνειες ενδέχεται να θερμανθούν πολύ κατά τη διάρκεια της χρήσης. Η επιφάνεια του προϊόντος εξακολουθεί να παραμένει θερμή για λίγη ώρα μετά τη χρήση του.

Μην αγγίζετε τις θερμές επιφάνειες του προϊόντος. Δώστε προσοχή στον θερμό ατμό που εξέρχεται. Κρατήστε το προϊόν μόνο από τη λαβή.

⚠ ΠΡΟΣΟΧΗ! Κίνδυνος

εγκαύματος! Μην ανοίγετε το καπάκι όσο το νερό βράζει. Το καπάκι του προϊόντος πρέπει να παραμένει κλειστό με ασφάλεια κατά τη διάρκεια της λειτουργίας.

- Σε περίπτωση που παρατηρήσετε καπνό ή ασυνήθιστους θορύβους, αποσυνδέστε αμέσως το προϊόν από το ρεύμα. Απευθυνθείτε σε ειδικό για έλεγχο του προϊόντος πριν συνεχίσετε τη χρήση του.

⚠ ΠΡΟΕΙΔΟΠΟΙΗΣΗ! Μην χρησιμοποιείτε το προϊόν αν παρατηρήσετε ρωγμές ή άλλου είδους βλάβες στο βραστήρα νερού.

Υποδείξεις τοποθέτησης

- Απαγορεύεται η τοποθέτηση του προϊόντος κάτω από επιτοίχιες πρίζες.
- Λειτουργείτε πάντα το προϊόν σε μια επίπεδη, σταθερή, καθαρή, ανθεκτική στη θερμότητα και στεγνή επιφάνεια.

Λειτουργία

- Το προϊόν πρέπει να χρησιμοποιείται μόνο με την παρεχόμενη βάση.

- Μην γεμίζετε υπερβολικά το προϊόν. Αν το προϊόν γεμίσει υπερβολικά, ενδέχεται να ξεχειλίσει βραστό νερό. Μην χρησιμοποιείτε ποτέ το προϊόν χωρίς νερό. Η στάθμη νερού στο προϊόν πρέπει να βρίσκεται μεταξύ των ενδείξεων **MIN** και **MAX** της κλίμακας.

Καθαρισμός και αποθήκευση

- Προστατεύστε το προϊόν από σταγόνες και πιτσιλιές νερού.
- Αποσυνδέστε το προϊόν από την πρίζα όταν δεν το χρησιμοποιείτε και πριν τον καθαρισμό.
- Για συμβουλές σχετικά με τον καθαρισμό του προϊόντος βλ. «Καθαρισμός και φροντίδα».

● Πριν την πρώτη χρήση

1. Αφαιρέστε όλα τα υλικά συσκευασίας.
2. Καθαρίστε το προϊόν (βλ. «Καθαρισμός και φροντίδα»).
3. Προσθέστε νερό έως τη μέγιστη ένδειξη 1,7 λίτρων και βράστε το (βλ. «Χειρισμός»). Χύστε το νερό μετά το βράσιμο για την απομάκρυνση τυχόν υπολειμμάτων παραγωγής και μεταφοράς.

● Χειρισμός

- ⚠ **ΠΡΟΣΟΧΗ! Κίνδυνος εγκαύματος!** Το καπάκι [12] πρέπει να παραμένει κλειστό κατά το χύσιμο του νερού. Διαφορετικά μπορεί να εξέλθει καυτό νερό ή ατμός από το χείλος και να προκαλέσει εγκαύματα.

● Τοποθέτηση του προϊόντος

1. Διατηρήστε το καλώδιο τροφοδοσίας [8] όσο το δυνατόν πιο κοντό. Τυλίξτε το καλώδιο τροφοδοσίας που περισσεύει στο χώρο περιτύλιξης καλωδίου [6] (στο κάτω μέρος της βάσης [5]).
2. Περάστε το καλώδιο τροφοδοσίας [8] από τον οδηγό καλωδίου [7].
3. Τοποθετήστε τη βάση [5] σε μια επίπεδη, σταθερή επιφάνεια. Διατηρήστε μια απόσταση ασφαλείας από τους τοίχους και τα ντουλάπια για την αποφυγή ζημιών από τον εξερχόμενο ατμό.

● Ενεργοποίηση/ απενεργοποίηση του προϊόντος

① **ΠΛΗΡΟΦΟΡΙΕΣ:**

Κατά τη διάρκεια της λειτουργίας η ένδειξη ανάβει. Αυτό υποδεικνύει ότι το προϊόν ζεσταίνεται.

Η λειτουργία απενεργοποίησης επιλέγεται απενεργοποιώντας το προϊόν και παραμένοντας ο διακόπτης στη θέση «**Ο**». Οι ενδείξεις σβήνουν.

1. Ενεργοποίηση του προϊόντος: Συνδέστε το βύσμα ρεύματος σε μια κατάλληλη πρίζα. Μετακινήστε τον διακόπτη on/off στη θέση ON. Η ένδειξη ανάβει.
2. Απενεργοποίηση του προϊόντος: Μετακινήστε τον διακόπτη on/off στη θέση OFF. Η ένδειξη σβήνει. Αποσυνδέστε το βύσμα από την πρίζα.

● Βράσιμο νερού

- ① **ΥΠΟΔΕΙΞΗ:** Προσθέστε νερό τουλάχιστον έως την ένδειξη **MIN** και χωρίς να υπερβείτε την ένδειξη **MAX**.

1. Ανοίξτε το καπάκι [12]: Πιέστε το κουμπί απασφάλισης καπακιού [11].
2. Γεμίστε το βραστήρα νερού [3] με κρύο, καθαρό νερό.
3. Τοποθετήστε το βραστήρα νερού [3] στη βάση [5].

4. Πιέστε το διακόπτη ενεργοποίησης/ απενεργοποίησης **9** προς τα κάτω. Το νερό αρχίζει να βράζει.
5. Το προϊόν απενεργοποιείται αυτόματα μόλις το νερό βράσει.
6. Χύστε το βρασμένο νερό από το στόμιο εκροής **2**.

● Καθαρισμός και φροντίδα

⚠️ ΠΡΟΕΙΔΟΠΟΙΗΣΗ! Μην βυθίζετε το προϊόν σε νερό ή άλλα υγρά. Μην κρατάτε το προϊόν κάτω από τρεχούμενο νερό.

- Αποσυνδέστε το προϊόν από την πρίζα πριν τον καθαρισμό.
- Ελέγχετε το προϊόν πριν από κάθε χρήση για ορατές βλάβες.

● Καθαρισμός

- Μην χρησιμοποιείτε λειαντικά, διαβρωτικά διαλύματα ή σκληρές βούρτσες για τον καθαρισμό του προϊόντος.
1. Καθαρίστε το προϊόν με ένα ελαφρώς υγρό πανί. Αν χρειάζεται, μπορείτε να χρησιμοποιήσετε και ήπιο απορρυπαντικό πιάτων.
 2. Σκουπίστε όλα τα μέρη με ένα καθαρό πανί.

● Φροντίδα

Καθαρισμός του φίλτρου

1. Ανοίξτε το καπάκι **12**.
2. Πιέστε το φίλτρο **1** προς τα κάτω και προς τα μέσα.
3. Τραβήξτε το φίλτρο **1** προς τα πάνω και αφαιρέστε το από το βραστήρα νερού **3**.
4. Καθαρίστε το φίλτρο **1** με μια πετσέτα κουζίνας κάτω από τρεχούμενο νερό.
5. Τοποθετήστε το φίλτρο **1** στην υποδοχή του στο βραστήρα νερού **3** και πιέστε το προς τα κάτω και προς τα έξω.
6. Μειώστε την άσκηση πίεσης προς τα κάτω, ώστε το φίλτρο **1** να ασφαλίσει στο πάνω μέρος της υποδοχής.

Απομάκρυνση αλάτων

Η συγκέντρωση αλάτων μειώνει την απόδοση του προϊόντος και αυξάνει την κατανάλωση ενέργειας. Ελέγχετε τακτικά το προϊόν για συγκέντρωση αλάτων.

1. Γεμίστε το βραστήρα νερού **3** με διάλυμα ξυδιού (5 έως 15 %).
2. Πιέστε το διακόπτη ενεργοποίησης/ απενεργοποίησης **9** προς τα κάτω. Περιμένετε μέχρι το προϊόν να απενεργοποιηθεί αυτόματα.
3. Αφήστε το διάλυμα ξυδιού να δράσει στο βραστήρα νερού **3** όλο το βράδυ. Την επόμενη μέρα χύστε το διάλυμα.
4. Γεμίστε το βραστήρα νερού **3** με καθαρό νερό έως την ένδειξη **MAX** της κλίμακας **4**. Βράστε το νερό.
5. Χύστε το νερό μετά το βράσιμο για την απομάκρυνση τυχόν αλάτων και υπολειμμάτων ξυδιού.
6. Πλύνετε καλά το εσωτερικό του βραστήρα νερού **3** με νερό βρύσης.

● Αποθήκευση

- Αποθηκεύστε το προϊόν στην αρχική συσκευασία όταν δεν χρησιμοποιείται.
- Αποθηκεύστε το προϊόν σε στεγνό χώρο στον οποίο δεν έχουν πρόσβαση παιδιά.

● Απόσυρση

Η συσκευασία αποτελείται από υλικά φιλικά προς το περιβάλλον, τα οποία μπορείτε να διαθέσετε στους χώρους ανακύκλωσης της περιοχής σας.



Προσέξτε τον χαρακτηρισμό των υλικών συσκευασίας για τον διαχωρισμό απορριμμάτων, αυτά είναι χαρακτηρισμένα από συντόμευσεις (a) και αριθμούς (b) με την ακόλουθη σημασία: 1-7: πλαστικά / 20-22: χαρτί και χαρτόνι / 80-98: σύνθετο υλικό.



Για πληροφορίες σχετικά με τις δυνατότητες απόρριψης του προϊόντος που δεν χρησιμοποιείται πλέον, απευθυνθείτε στις αρμόδιες υπηρεσίες της κοινότητας ή του δήμου σας.



Για την προστασία του περιβάλλοντος, μην απορρίψετε το άχρηστο πλέον προϊόν στα οικιακά απορρίμματα, αλλά παραδώστε το στα ειδικά Κέντρα απόρριψης. Για τα σημεία συλλογής και τις ώρες λειτουργίας τους απευθυνθείτε στις αρμόδιες υπηρεσίες.

● Εγγύηση

Το προϊόν κατασκευάστηκε σύμφωνα με αυστηρές κατευθυντήριες οδηγίες ποιότητας και ελέγχθηκε επιμελώς πριν από την παράδοση. Σε περίπτωση ελαττώματος υλικού ή κατασκευής, έχετε νόμιμα δικαιώματα έναντι του πωλητή του προϊόντος. Τα νομικά σας δικαιώματα δεν περιορίζονται με οιονδήποτε τρόπο από την αναφερόμενη παρακάτω εγγύηση.

Η εγγύηση για το προϊόν αυτό ανέρχεται σε 3 έτη από την ημερομηνία αγοράς. Ο χρόνος εγγύησης αρχίζει την ημερομηνία αγοράς. Φυλάξτε τη γνήσια απόδειξη αγοράς σε σίγουρο μέρος, καθώς αυτό το έγγραφο απαιτείται ως αποδεικτικό της αγοράς.

Όλες οι ζημιές ή τα ελαττώματα, τα οποία υπάρχουν ήδη κατά τον χρόνο της αγοράς, πρέπει να αναφέρονται χωρίς καθυστέρηση μετά την αποσυσκευασία του προϊόντος.

Σε περίπτωση που εντός διαστήματος 3 ετών από την ημερομηνία αγοράς αυτό το προϊόν πασουςιάσει κάποιο ελάττωμα υλικού ή κατασκευής, το προϊόν επισκευάζεται ή αντικαθίσταται από εμάς δωρεάν κατά τη δική μας επιλογή. Ο χρόνος εγγύησης δεν επεκτείνεται λόγω παροχής ικανοποίησης από την ευθύνη για πραγματικά ελαττώματα. Αυτό ισχύει και για εξαρτήματα τα οποία έχουν αντικατασταθεί ή επισκευαστεί.

Αυτή η εγγύηση παύει να ισχύει, εάν στο προϊόν προκλήθηκε ζημιά, ή εάν αυτό χρησιμοποιήθηκε ή συντηρήθηκε με μη ενδεδειγμένο τρόπο.

Η εγγύηση καλύπτει ελαττώματα στο υλικό και την κατασκευή. Αυτή η εγγύηση δεν αφορά σε μέρη του προϊόντος, τα οποία υπόκεινται σε φυσιολογική φθορά και συνεπώς θεωρούνται

αναλώσιμα (π.χ., μπαταρίες, επαναφορτιζόμενες μπαταρίες, εύκαμπτοι σωλήνες, φυσίγγια χρώματος), ούτε σε ζημιές σε εύθραυστα εξαρτήματα, όπως διακόπτες ή γυάλινα εξαρτήματα.

Με την αντικατάσταση της συσκευής, σύμφωνα με το ΝΟΜΟΣ 2251/1994, ξεκινάει εκ νέου ο χρόνος εγγύησης.

● Διεκπεραίωση της εγγύησης

Για να εξασφαλίσουμε τη γρήγορη επεξεργασία του αιτήματός σας, παρακαλούμε ακολουθήστε τις παρακάτω υποδείξεις:

Σε περίπτωση ερωτήματος παρακαλείσθε να έχετε διαθέσιμο το παραστατικό αγοράς και τον κωδικό προϊόντος (IAN 526010_2504) ως αποδεικτικό της αγοράς σας.

Μπορείτε να βρείτε τον αριθμό προϊόντος στην πινακίδα τύπου, σε μια εγχάραξη, στην σελίδα τίτλων των οδηγιών σας, (κάτω αριστερά) ή ως αυτοκόλλητο στην πίσω ή κάτω σελίδα.

Αν προκύψουν λειτουργικά σφάλματα ή άλλα ελαττώματα, επικοινωνήστε αρχικά τηλεφωνικά ή μέσω email με το παρακάτω αναφερόμενο τμήμα service.

Ένα προϊόν που αναγνωρίζεται ως ελαττωματικό, μπορείτε μετά να το αποστείλετε χωρίς ταχυδρομικά τέλη στην ενημερωμένη σε εσάς διεύθυνση service επισυνάπτοντας την απόδειξη αγοράς (απόδειξη ταμείου) και την ένδειξη, που υφίσταται το ελάττωμα και τότε προέκυψε.

● Σέρβις



Σέρβις Ελλάδα

Τηλ: 00800 490826606

Email: owim@lidl.gr



Σέρβις Κύπρος

Τηλ: 8009 4241

Email: owim@lidl.cy













Σερβική σφραγίδας συμμορφωσης



Verwendete Warnhinweise und Symbole	Seite	105
Einleitung	Seite	106
Bestimmungsgemäßer Gebrauch	Seite	106
Lieferumfang	Seite	106
Teilebeschreibung	Seite	106
Technische Daten	Seite	107
Sicherheitshinweise	Seite	107
Vor der ersten Verwendung	Seite	111
Bedienung	Seite	111
Produkt aufstellen	Seite	111
Produkt ein-/ausschalten	Seite	111
Wasser kochen	Seite	111
Reinigung und Pflege	Seite	112
Reinigung	Seite	112
Pflege	Seite	112
Lagerung	Seite	112
Entsorgung	Seite	112
Garantie	Seite	113
Abwicklung im Garantiefall	Seite	113
Service	Seite	114

Verwendete Warnhinweise und Symbole

In der Bedienungsanleitung, der Kurzanleitung und auf der Verpackung werden die folgenden Warnhinweise verwendet:

	<p>GEFAHR! Dieses Symbol mit dem Signalwort „Gefahr“ bezeichnet eine Gefährdung mit einem hohen Risikograd, die, wenn sie nicht vermieden wird, eine schwere Verletzung oder den Tod zur Folge hat.</p>	 Wechselstrom/-spannung
		<p>Hz Hertz (Netzfrequenz)</p>
		<p>W Watt</p>
	<p>WARNUNG! Dieses Symbol mit dem Signalwort „Warnung“ bezeichnet eine Gefährdung mit einem mittleren Risikograd, die, wenn sie nicht vermieden wird, eine schwere Verletzung oder den Tod zur Folge haben kann.</p>	 HINWEIS: Dieses Symbol mit dem Signalwort „Hinweis“ bietet weitere nützliche Informationen.
		 Verwenden Sie das Produkt nur in trockenen Innenräumen.
	<p>VORSICHT! Dieses Symbol mit dem Signalwort „Vorsicht“ bezeichnet eine Gefährdung mit einem niedrigen Risikograd, die, wenn sie nicht vermieden wird, eine geringe oder mäßige Verletzung zur Folge haben kann.</p>	<p>Lebensmittelecht</p>  Dieses Produkt hat keine negativen Auswirkungen auf Geschmack oder Geruch.
	<p>Symbol für Schutzterde</p>	 Verbrennungsrisiko! Dieses Symbol weist auf eine heiße Oberfläche hin.
	<p>Produkt nicht in Wasser oder andere Flüssigkeiten eintauchen.</p>	 <p>Sicherheitshinweise Handlungsanweisungen</p>
	<p>Das CE-Zeichen bestätigt Konformität mit den für das Produkt zutreffenden EU-Richtlinien.</p>	 Dieses Symbol weist auf eine Warnung bezüglich Lebens- und Unfallgefahr für Kleinkinder und Kinder hin.

WASSERKOCHER

● **Einleitung**

Wir beglückwünschen Sie zum Kauf Ihres neuen Produkts. Sie haben sich damit für ein hochwertiges Produkt entschieden. Die Bedienungsanleitung ist Teil dieses Produkts. Sie enthält wichtige Hinweise für Sicherheit, Gebrauch und Entsorgung. Machen Sie sich vor der Benutzung des Produkts mit allen Bedien- und Sicherheitshinweisen vertraut. Benutzen Sie das Produkt nur wie beschrieben und für die angegebenen Einsatzbereiche. Händigen Sie alle Unterlagen bei Weitergabe des Produkts an Dritte mit aus.

Sie können dieses und zahlreiche andere Handbücher unter www.lidl-service.com herunterladen und ansehen. Durch Scannen des QR-Codes werden Sie direkt auf die Lidl-Service-Website (www.lidl-service.com) weitergeleitet, wo Sie durch Eingabe der Artikelnummer (IAN) 526010_2504 Ihre Bedienungsanleitung öffnen können.

● **Bestimmungsgemäßer Gebrauch**

Dieses Produkt dient ausschließlich zum Kochen von Trinkwasser.

Das Produkt ist ausschließlich für den privaten Heimgebrauch konzipiert. Ein gewerblicher Einsatz ist nicht vorgesehen.

Jede andere nicht in dieser Anleitung erwähnte Verwendung kann zu Schäden am Produkt oder schweren Verletzungen führen.

Der Hersteller übernimmt keine Haftung für Schäden aufgrund unsachgemäßer Verwendung.

● **Lieferumfang**

Überprüfen Sie nach dem Auspacken des Produktes, ob die Lieferung vollständig ist und ob alle Teile in ordnungsgemäßem Zustand sind. Entfernen Sie vor der Verwendung das gesamte Verpackungsmaterial.

Kontaktieren Sie den Kundenservice, falls Teile fehlen oder beschädigt sein sollten.

- Wasserkocher
- Kontaktsockel
- Kurzanleitung

● **Teilebeschreibung**

- 1 Sieb
- 2 Ausguss
- 3 Wasserkocher
- 4 Skala
- 5 Kontaktsockel
- 6 Kabelaufwicklung (Unterseite)
- 7 Kabelführung
- 8 Anschlussleitung mit Netzstecker
- 9 Ein-/Aus-Schalter
- 10 Griff
- 11 Deckelentriegelung
- 12 Deckel

● Technische Daten

Eingangsspannung:	220-240 V~, 50-60 Hz
Leistungsaufnahme:	
HG12968A/-BS, HG12968B/-BS:	2520-3000 W
HG12968A-CH, HG12968B-CH:	2000-2400 W
Schutzklasse:	I
Fassungsvermögen des Wasserkochers:	1,7 l
Stromverbrauch im ausgeschalteten Modus:	0,0 W
Zertifizierung:	GS (TÜV SÜD) für HG12968A / HG12968B



Sicherheitshinweise

MACHEN SIE SICH VOR DER ERSTEN BENUTZUNG DES PRODUKTS MIT ALLEN SICHERHEITS- UND BEDIENHINWEISEN VERTRAUT! HÄNDIGEN SIE ALLE UNTERLAGEN BEI WEITERGABE DES PRODUKTS AN DRITTE EBENFALLS MIT AUS!

Bei Schäden, die durch Nichtbeachtung dieser Bedienungsanleitung verursacht werden, erlischt der Garantieanspruch! Für Folgeschäden wird keine Haftung übernommen! Bei Sach- oder Personenschäden, die durch unsachgemäße Handhabung oder Nichtbeachtung der Sicherheitshinweise verursacht werden, wird keine Haftung übernommen!

Kinder und Personen mit Einschränkungen



⚠️ WARNUNG! LEBENS- UND UNFALLGEFAHR FÜR KLEINKINDER UND KINDER!

- Lassen Sie Kinder niemals unbeaufsichtigt mit dem Verpackungsmaterial. Es besteht Erstickungsgefahr durch Verpackungsmaterial. Kinder unterschätzen häufig die Gefahren. Halten Sie Kinder stets fern vom Produkt und von Verpackungsmaterialien.

- Dieses Produkt kann von Kindern ab 8 Jahren und darüber benutzt werden, wenn sie beaufsichtigt werden oder bezüglich des sicheren Gebrauchs des Produktes unterwiesen wurden und die daraus resultierenden Gefahren verstanden haben.
- Dieses Produkt kann von Personen mit reduzierten physischen, sensorischen oder mentalen Fähigkeiten oder Mangel an Erfahrung und/oder Wissen benutzt werden, wenn sie beaufsichtigt oder bezüglich des sicheren Gebrauchs des Produktes unterwiesen wurden und die daraus resultierenden Gefahren verstanden haben.
- Reinigung und die Wartung durch den Benutzer dürfen nicht durch Kinder vorgenommen werden, es sei denn, sie sind 8 Jahre oder älter und werden beaufsichtigt.
- Das Produkt und seine Anschlussleitung sind von Kindern jünger als 8 Jahre fernzuhalten.
- Kinder dürfen mit dem Produkt nicht spielen.

⚠️ WARNUNG!

Verletzungsrisiko durch Fehlgebrauch

Einsatzbereiche

- Dieses Produkt wurde für den Einsatz im Haushalt und für ähnliche Anwendungen konzipiert, wie:
 - Teeküchen im Einzelhandel, in Büros und in ähnlicher Arbeitsumgebung;
 - Bauernhäusern;
 - Hotels, Motels und anderen Herbergen;
 - Frühstückspensionen.

Elektrische Sicherheit

⚠️ WARNUNG! Vermeiden Sie, dass Wasser auf den Netzstecker oder den Kontaktsockel spritzt.

⚠️ GEFAHR! Stromschlagrisiko! Versuchen Sie nicht, das Produkt selbstständig zu reparieren.

Im Fall einer Fehlfunktion dürfen Reparaturen ausschließlich von qualifiziertem Personal durchgeführt werden.

⚠️ WARNUNG!

Stromschlagrisiko! Das Produkt darf nicht in Wasser oder andere Flüssigkeiten getaucht werden.

Halten Sie das Produkt nicht unter laufendes Wasser.

⚠️ WARNUNG!

Stromschlagrisiko!

Verwenden Sie kein beschädigtes Produkt. Trennen Sie das Produkt vom Stromnetz und wenden Sie sich an Ihren Einzelhändler, falls es beschädigt sein sollte.

⚠️ WARNUNG!

Stromschlagrisiko! Stellen Sie das Produkt nicht neben Spülbecken oder an feuchte Orte.

- Vergewissern Sie sich vor der Verbindung mit der Stromversorgung, dass die Spannung und der Strom mit den Angaben auf dem Typenschild des Produkts übereinstimmen.
- Verbinden Sie das Produkt ausschließlich mit einer geerdeten Steckdose. Vergewissern Sie sich, dass der Netzstecker ordnungsgemäß angeschlossen ist.
- Um Beschädigungen an der Anschlussleitung zu vermeiden, quetschen oder biegen Sie sie nicht und führen Sie sie nicht über scharfe Kanten. Halten Sie sie auch von heißen Oberflächen und offenen Flammen fern.
- Wenn die Netzanschlussleitung dieses Produktes beschädigt wird, muss sie durch den Hersteller oder seinen Kundendienst oder eine ähnlich qualifizierte Person ersetzt werden, um Gefährdungen zu vermeiden.
- Wenn Sie das Produkt vom Stromnetz trennen, ziehen Sie am Netzstecker und nicht an der Anschlussleitung.
- Schließen Sie das Produkt an eine leicht zugängliche Steckdose an, damit Sie das Produkt im Notfall umgehend vom Stromnetz trennen können.
- Das Produkt ist nicht für den Betrieb mit einem externen Zeitschalter oder einem separaten Fernbedienungssystem vorgesehen.
- Verwenden und berühren Sie das Produkt nicht mit nassen Händen.

Feuer-/Verbrennungsrisiko und Hitze

■ **WARNUNG! HEISSE OBERFLÄCHE!**

Halten Sie Kinder und Tiere vom Produkt fern, wenn es in Betrieb ist oder wenn es abkühlt. Die zugänglichen Teile sind heiß.

VORSICHT!

Verbrennungsrisiko!

Oberflächen können während des Gebrauchs heiß werden. Die Oberfläche des Produkts bleibt noch einige Zeit nach der Verwendung des Produkts heiß. Berühren Sie keine heißen Oberflächen des Produkts. Achten Sie auf entweichenden heißen Dampf. Halten Sie das Produkt nur am Handgriff.

VORSICHT!

Verbrennungsrisiko!

Öffnen Sie nicht den Deckel, während das Wasser kocht. Der Deckel des Produkts muss während des Betriebs sicher verschlossen bleiben.

- Falls Rauch oder ungewöhnliche Geräusche auftreten sollten, trennen Sie das Produkt sofort vom Stromnetz. Lassen Sie das Produkt von einem Spezialisten überprüfen, bevor Sie es erneut verwenden.

 **WARNUNG!** Verwenden Sie das Produkt nicht, falls der Wasserkocher Risse oder sonstige Beschädigungen aufweisen sollte.

Aufstellhinweise

- Das Produkt darf nicht unmittelbar unterhalb einer Wandsteckdose aufgestellt werden.
- Betreiben Sie das Produkt immer auf einer ebenen, stabilen, sauberen, hitzebeständigen und trockenen Oberfläche.

Betrieb

- Das Produkt darf nur mit dem mitgelieferten Kontaktsockel verwendet werden.

- Überfüllen Sie das Produkt nicht. Wenn das Produkt überfüllt ist, könnte kochendes Wasser austreten. Betreiben Sie das Produkt nicht ohne Wasser. Der Füllstand des Produkts muss sich zwischen den **MIN**- und **MAX**-Markierungen der Skala befinden.

Reinigung und Lagerung

- Das Produkt darf keinem Tropf- und Spritzwasser ausgesetzt werden.
- Trennen Sie das Produkt während des Nichtgebrauchs und vor der Reinigung vom Stromnetz.
- Hinweise zur Reinigung des Produkts: siehe „Reinigung und Pflege“.

● Vor der ersten Verwendung

1. Entfernen Sie alle Verpackungsmaterialien.
2. Reinigen Sie das Produkt (siehe „Reinigung und Pflege“).
3. Kochen Sie die maximale Wassermenge von 1,7 Litern (siehe „Bedienung“). Schütten Sie das Wasser nach dem Kochvorgang weg, um eventuelle Produktions- und Transportrückstände zu entfernen.

● Bedienung

- ⚠ **VORSICHT! Verbrennungsrisiko!** Der Deckel **12** muss beim Ausgießen von heißem Wasser geschlossen sein. Ansonsten könnte heißes Wasser oder Dampf über den Rand austreten und Verbrennungen verursachen.

● Produkt aufstellen

1. Halten Sie die Anschlussleitung **8** möglichst kurz. Wickeln Sie die überschüssige Anschlussleitung auf die Kabelaufwicklung **6** (am Boden des Kontaktsockels **5**).
2. Führen Sie die Anschlussleitung **8** durch die Kabelführung **7**.
3. Stellen Sie den Kontaktsockel **5** auf eine ebene, stabile Oberfläche. Halten Sie einen Sicherheitsabstand zu Wänden und Schränken ein, um Schäden durch aufsteigenden Dampf zu vermeiden.

● Produkt ein-/ausschalten

① **INFO:**

Während des Betriebs leuchtet die Anzeige auf. Dadurch wird angezeigt, dass sich das Produkt aufheizt.

Der ausgeschaltete Modus wird gewählt, indem das Gerät ausgeschaltet wird und der Ein-/Aus-Schalter auf „**O**“ bleibt. Die Anzeige erlischt.

1. Produkt einschalten: Schließen Sie den Netzstecker an eine geeignete Steckdose an. Stellen Sie den Ein-/Aus-Schalter auf „**ON**“. Die Anzeige leuchtet auf.
2. Produkt ausschalten: Stellen Sie den Ein-/Aus-Schalter auf „**OFF**“. Die Anzeige erlischt. Ziehen Sie den Netzstecker aus der Steckdose.

● Wasser kochen

① **HINWEIS:** Füllen Sie das Wasser mindestens bis zur **MIN**-Markierung und überschreiten Sie nicht die **MAX**-Markierung.

1. Deckel **12** öffnen: Drücken Sie die Deckelentriegelung **11**.
2. Füllen Sie den Wasserkocher **3** mit kühlem, klarem Wasser.
3. Stellen Sie den Wasserkocher **3** auf den Kontaktsockel **5**.
4. Drücken Sie den Ein-/Aus-Schalter **9** nach unten. Das Wasser wird nun gekocht.
5. Das Produkt schaltet sich automatisch aus, nachdem das Wasser kocht.

- Gießen Sie das gekochte Wasser durch den Ausguss **2** aus.

● **Reinigung und Pflege**

⚠️ WARNUNG! Das Produkt darf nicht in Wasser oder andere Flüssigkeiten getaucht werden. Produkt nicht unter laufendes Wasser halten.

- Trennen Sie das Produkt vor der Reinigung vom Stromnetz.
- Überprüfen Sie das Produkt vor jedem Gebrauch auf sichtbare Schäden.

● **Reinigung**

- Verwenden Sie keine Scheuermittel, aggressiven Lösungen oder harten Bürsten, um das Produkt zu reinigen.
- Reinigen Sie das Produkt mit einem leicht angefeuchteten Lappen. Bei Bedarf können Sie ein mildes Spülmittel verwenden.
 - Reiben Sie alle Teile mit einem sauberen Tuch trocken.

● **Pflege**

Sieb reinigen

- Öffnen Sie den Deckel **12**.
- Drücken Sie das Sieb **1** nach unten und innen.
- Ziehen Sie das Sieb **1** nach oben aus dem Wasserkocher **3** heraus.
- Reinigen Sie das Sieb **1** mit einem feuchten Spültuch unter fließendem Wasser.
- Setzen Sie das Sieb **1** in die vorgesehene Aussparung im Wasserkocher **3** ein und drücken Sie es nach unten und außen.
- Lösen Sie den Druck nach unten, sodass das Sieb **1** oben in der Aussparung verriegelt.

Verkalkungen entfernen

Kalkablagerungen verringern die Effizienz des Produkts und erhöhen den Energieverbrauch. Überprüfen Sie das Produkt regelmäßig auf Kalkablagerungen.

- Füllen Sie den Wasserkocher **3** mit einer Essiglösung (5 bis 15 %).

- Drücken Sie den Ein-/Aus-Schalter **9** nach unten. Warten Sie, bis sich das Produkt automatisch ausschaltet.
- Lassen Sie die Essiglösung über Nacht im Wasserkocher **3** einwirken. Schütten Sie die Lösung am nächsten Tag weg.
- Füllen Sie den Wasserkocher **3** bis zur **MAX**-Markierung auf der Skala **4** mit klarem Wasser. Kochen Sie das Wasser.
- Schütten Sie das Wasser nach dem Kochvorgang weg, um eventuell vorhandene Kalkablagerungen und Essigreste zu entfernen.
- Spülen Sie das Innere des Wasserkochers **3** gründlich mit Leitungswasser aus.

● **Lagerung**

- Bewahren Sie das Produkt während des Nichtgebrauchs in der Originalverpackung auf.
- Lagern Sie das Produkt an einem trockenen, für Kinder unzugänglichen Ort.

● **Entsorgung**

Die Verpackung besteht aus umweltfreundlichen Materialien, die Sie über die örtlichen Recyclingstellen entsorgen können.



Beachten Sie die Kennzeichnung der Verpackungsmaterialien bei der Abfalltrennung, diese sind gekennzeichnet mit Abkürzungen (a) und Nummern (b) mit folgender Bedeutung: 1-7: Kunststoffe/20-22: Papier und Pappe/80-98: Verbundstoffe.



Möglichkeiten zur Entsorgung des ausgedienten Produkts erfahren Sie bei Ihrer Gemeinde oder Stadtverwaltung.



Gerät entsorgen

Das Symbol der durchgestrichenen Mülltonne bedeutet, dass dieses Gerät am Ende der Nutzungszeit nicht über den Haushaltsmüll entsorgt werden darf. Das Gerät ist bei eingerichteten Sammelstellen, Wertstoffhöfen oder Entsorgungsbetrieben abzugeben. Zudem sind Vertreiber von Elektro- und Elektronikgeräten sowie Vertreiber von Lebensmitteln zur Rücknahme verpflichtet. LIDL bietet Ihnen Rückgabemöglichkeiten direkt in den Filialen und Märkten an. Rückgabe und Entsorgung sind für Sie kostenfrei. Beim Kauf eines Neugerätes haben Sie das Recht, ein entsprechendes Altgerät unentgeltlich zurückzugeben. Zusätzlich haben Sie die Möglichkeit, unabhängig vom Kauf eines Neugerätes, unentgeltlich (bis zu drei) Altgeräte abzugeben, die in keiner Abmessung größer als 25 cm sind. Bitte löschen Sie vor der Rückgabe alle personenbezogenen Daten. Bitte entnehmen Sie vor der Rückgabe Batterien oder Akkumulatoren, die nicht vom Altgerät umschlossen sind, sowie Lampen, die zerstörungsfrei entnommen werden können und führen diese einer separaten Sammlung zu.

● Garantie

Das Produkt wurde nach strengen Qualitätsrichtlinien hergestellt und vor der Auslieferung sorgfältig geprüft. Im Falle von Material- oder Herstellungsfehlern haben Sie gegenüber dem Verkäufer des Produkts gesetzliche Rechte. Ihre gesetzlichen Rechte werden in keiner Weise durch unsere unten aufgeführte Garantie eingeschränkt.

Die Garantie für dieses Produkt beträgt 3 Jahre ab Kaufdatum. Die Garantiezeit beginnt mit dem Kaufdatum. Bewahren Sie den Originalkaufbeleg an einem sicheren Ort auf, da dieses Dokument als Nachweis des Kaufs erforderlich ist.

Alle Schäden oder Mängel, die bereits zum Zeitpunkt des Kaufs vorhanden sind, müssen unverzüglich nach dem Auspacken des Produkts gemeldet werden.

Sollte das Produkt innerhalb von 3 Jahren ab Kaufdatum einen Material- oder Herstellungsfehler aufweisen, werden wir es – nach unserer Wahl – kostenlos für Sie reparieren oder ersetzen. Die Garantiezeit verlängert sich durch einen stattgegebenen Gewährleistungsanspruch nicht. Dies gilt auch für ersetzte und reparierte Teile.

Diese Garantie erlischt, wenn das Produkt beschädigt oder unsachgemäß verwendet oder gewartet wurde.

Die Garantie deckt Material- und Herstellungsfehler ab. Diese Garantie erstreckt sich weder auf Produktteile, die normalem Verschleiß unterliegen, und somit als Verschleißteile gelten (z. B. Batterien, Akkus, Schläuche, Farbpatronen), noch auf Schäden an zerbrechlichen Teilen, z. B. Schalter oder Teile aus Glas.

● Abwicklung im Garantiefall

Um eine schnelle Bearbeitung Ihres Anspruchs zu gewährleisten, beachten Sie die folgenden Hinweise:

Halten Sie den Originalkaufbeleg und die Artikelnummer (IAN 526010_2504) als Nachweis für den Kauf bereit.

Sie finden die Artikelnummer auf dem Typenschild, einer Gravur auf dem Produkt, der Startseite der Bedienungsanleitung (unten links) oder als Aufkleber auf der Rück- oder Unterseite des Produkts.

Sollten Funktionsfehler oder sonstige Mängel auftreten, wenden Sie sich zunächst telefonisch oder per E-Mail an die unten aufgeführte Serviceabteilung.

Sobald das Produkt als defekt erfasst wurde, können Sie es kostenlos an die Ihnen mitgeteilte Service-Anschrift zurücksenden. Stellen Sie sicher, dass Sie den Originalkaufbeleg (Kassenbon) sowie eine kurze, schriftliche Beschreibung beilegen, in der die Einzelheiten des Defekts und der Zeitpunkt des Auftretens dargelegt sind.

● Service

Service Deutschland

Tel.: 0800 5435 111

E-Mail: owim@lidl.de

Service Österreich

Tel.: 0800 447744

E-Mail: owim@lidl.at

Service Belgien

Tél.: 0800 12089

E-Mail: owim@lidl.be

Service Schweiz

Tel.: 0800 56 44 33

E-Mail: owim@lidl.ch



Serbisches Konformitätszeichen

