



## REISE-DAMPFBÜGELEISEN / TRAVEL STEAM IRON / FER À REPASSER DE VOYAGE SDBRK 1000 B1

(DE) (AT) (BE) (CH)

### REISE-DAMPFBÜGELEISEN

Bedienungs- und Sicherheitshinweise

(GB) (IE)

### TRAVEL STEAM IRON

Operation and safety notes

(FR) (BE)

### FER À REPASSER DE VOYAGE

Instructions d'utilisation et consignes de sécurité

(NL) (BE)

### REIS-STOOMSTRIJKIJZER

Bedienings- en veiligheidsinstructies

(PL)

### ŻELAZKO PODRÓŻNE

Wskazówki dotyczące obsługi i bezpieczeństwa

(CZ)

### CESTOVNÍ NAPAŘOVACÍ ŽEHLIČKA

Pokyny pro obsluhu a bezpečnostní pokyny

(SK)

### CESTOVNÁ NAPAROVACIA ŽEHLIČKA

Pokyny pre obsluhu a bezpečnostné pokyny

(ES)

### PLANCHA DE VAPOR DE VIAJE

Instrucciones de utilización y de seguridad

(DK)

### REJSEDAMPSTRYGJERN

Brugs- og sikkerhedsanvisninger

(IT)

### FERRO DA STIRO DA VIAGGIO

Indicazioni per l'uso e per la sicurezza

(HU)

### HORDOZHATÓ GŐZÖLŐS VASALÓ

Kezelési és biztonsági utalások

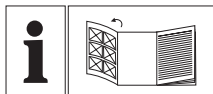

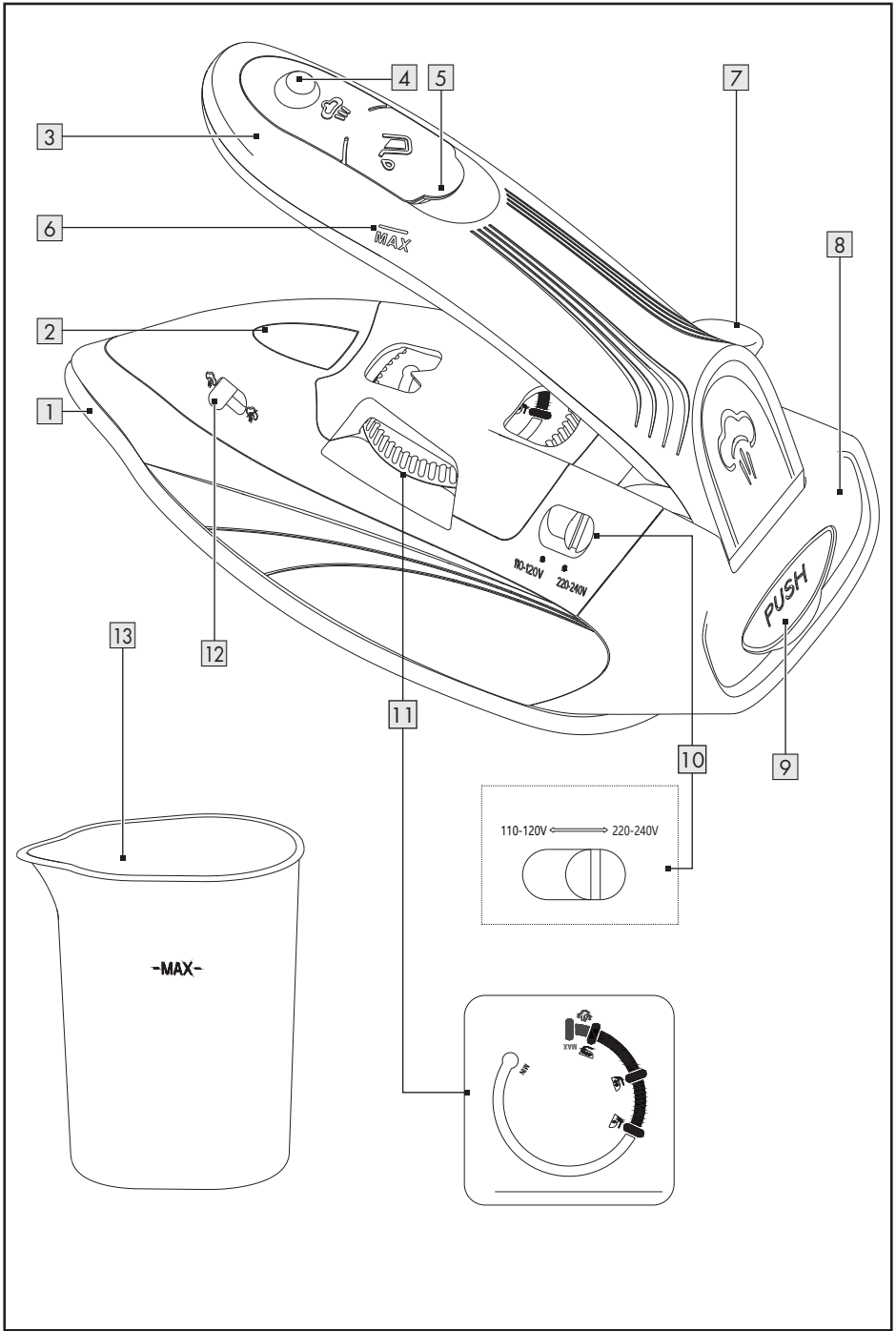

DE/AT/BE/CH	Bedienungs- und Sicherheitshinweise	Seite	5
GB/IE	Operation and safety notes	Page	16
FR/BE	Instructions d'utilisation et consignes de sécurité	Page	26
NL/BE	Bedienings- en veiligheidsinstructies	Pagina	38
PL	Wskazówki dotyczące obsługi i bezpieczeństwa	Strona	49
CZ	Pokyny pro obsluhu a bezpečnostní pokyny	Strana	60
SK	Pokyny pre obsluhu a bezpečnostné pokyny	Strana	70
ES	Instrucciones de utilización y de seguridad	Página	80
DK	Brugs- og sikkerhedsanvisninger	Side	90
IT	Indicazioni per l'uso e per la sicurezza	Pagina	100
HU	Kezelési és biztonsági utalások	Oldal	110



<b>Verwendete Warnhinweise und Symbole</b> .....	Seite	6
Bestimmungsgemäße Verwendung .....	Seite	7
Lieferumfang .....	Seite	7
Teilebeschreibung .....	Seite	7
Technische Daten .....	Seite	7
<b>Sicherheitshinweise</b> .....	Seite	8
<b>Vor der ersten Verwendung</b> .....	Seite	11
<b>Bedienung</b> .....	Seite	11
Spannung einstellen .....	Seite	11
Temperatur einstellen .....	Seite	12
Bügeln .....	Seite	12
Wassertank befüllen .....	Seite	12
Bügeln beenden .....	Seite	13
<b>Reinigung und Pflege</b> .....	Seite	13
<b>Lagerung</b> .....	Seite	14
<b>Entsorgung</b> .....	Seite	14
<b>Garantie</b> .....	Seite	15
Abwicklung im Garantiefall .....	Seite	15
<b>Service</b> .....	Seite	15

## Verwendete Warnhinweise und Symbole

In der Bedienungsanleitung, der Kurzanleitung und auf der Verpackung werden die folgenden Warnhinweise verwendet:

 <p><b>GEFAHR!</b> Dieses Symbol mit dem Signalwort „Gefahr“ bezeichnet eine Gefährdung mit einem hohen Risikograd, die, wenn sie nicht vermieden wird, eine schwere Verletzung oder den Tod zur Folge hat.</p>	 Wechselstrom/-spannung
	<b>Hz</b> Hertz (Netzfrequenz)
	<b>W</b> Watt
 <p><b>WARNING!</b> Dieses Symbol mit dem Signalwort „Warnung“ bezeichnet eine Gefährdung mit einem mittleren Risikograd, die, wenn sie nicht vermieden wird, eine schwere Verletzung oder den Tod zur Folge haben kann.</p>	 <b>HINWEIS:</b> Dieses Symbol mit dem Signalwort „Hinweis“ bietet weitere nützliche Informationen.
	 Verwenden Sie das Produkt nur in trockenen Innenräumen.
 <p><b>VORSICHT!</b> Dieses Symbol mit dem Signalwort „Vorsicht“ bezeichnet eine Gefährdung mit einem niedrigen Risikograd, die, wenn sie nicht vermieden wird, eine geringe oder mäßige Verletzung zur Folge haben kann.</p>	 Gefahr – Risiko eines Stromschlags!
 Sicherheitshinweise  Handlungsanweisungen	 Das CE-Zeichen bestätigt Konformität mit den für das Produkt zutreffenden EU-Richtlinien.
 Getestetes Produkt. Kann Restwassertropfen enthalten.	<b>VORSICHT</b> <b>Heiße Oberfläche!</b>  Dieses Symbol kennzeichnet eine heiße Oberfläche.

## REISE-DAMPFBÜGELEISEN

Wir beglückwünschen Sie zum Kauf Ihres neuen Produkts. Sie haben sich damit für ein hochwertiges Produkt entschieden. Die Bedienungsanleitung ist Teil dieses Produkts. Sie enthält wichtige Hinweise für Sicherheit, Gebrauch und Entsorgung. Machen Sie sich vor der Benutzung des Produkts mit allen Bedien- und Sicherheitshinweisen vertraut. Benutzen Sie das Produkt nur wie beschrieben und für die angegebenen Einsatzbereiche. Händigen Sie alle Unterlagen bei Weitergabe des Produkts an Dritte mit aus.



Sie können dieses und zahlreiche andere Handbücher unter [www.lidl-service.com](http://www.lidl-service.com) herunterladen und ansehen. Durch Scannen dieses QR-Codes werden Sie direkt auf die Lidl-Service-Website ([www.lidl-service.com](http://www.lidl-service.com)) weitergeleitet, wo Sie durch Eingabe der Artikelnummer (IAN) 506341\_2507 Ihre Bedienungsanleitung öffnen können.

### ● Bestimmungsgemäße Verwendung

- Dieses Produkt ist zum Bügeln von Kleidung vorgesehen. Verwenden Sie das Produkt nicht für andere Zwecke.
- Dieses Produkt ist nur zur Verwendung in Haushalten vorgesehen; es ist nicht für die gewerbliche Verwendung geeignet.
- Der Hersteller übernimmt keine Haftung für Schäden aufgrund unsachgemäßer Verwendung.

### ● Lieferumfang

Überprüfen Sie nach dem Auspacken des Produktes, ob die Lieferung vollständig ist und alle Teile in ordnungsgemäßem Zustand sind. Entfernen Sie vor der Verwendung sämtliche Verpackungsmaterialien.

- 1 Reise-Dampfbügeleisen
- 1 Messbecher
- 1 Bedienungsanleitung

### ● Teilebeschreibung

Schlagen Sie vor dem Lesen die Seite mit der Abbildung auf und machen Sie sich mit allen Funktionen des Produkts vertraut.

- 1 Bügelsohle
- 2 Kontrollleuchte (Heizen)
- 3 Griff mit Wassertank
- 4 Taste für Dampfstoß
- 5 Einfüllöffnung 
- 6 Markierung **max**  
(max. Wasserfüllmenge 80 ml)
- 7 Anschlussleitung (mit Knickschutz) und Netzstecker
- 8 Sockel
- 9 Griffentriegelungstaste
- 10 Spannungswahlschalter
- 11 Temperaturregler
- 12 Dampfregler
- 13 Messbecher

### ● Technische Daten

Eingangsspannung:	110-120 V~/ 220-240 V~, 50-60 Hz
Leistungsaufnahme:	900-1100 W
Schutzklasse:	I
Stromverbrauch im Aus-Modus:	0,0 W



## Sicherheitshinweise

**MACHEN SIE SICH VOR DER BENUTZUNG DES PRODUKTES MIT ALLEN SICHERHEITS- UND BEDIENHINWEISEN VERTRAUT! WENN SIE DIESES PRODUKT AN ANDERE WEITERGEBEN, GEBEN SIE AUCH ALLE DOKUMENTE WEITER!**

Im Falle von Schäden aufgrund der Nichteinhaltung dieser Bedienungsanleitung erlischt Ihr Garantieanspruch! Für Folgeschäden wird keine Haftung übernommen! Im Falle von Sach- oder Personenschäden aufgrund einer unsachgemäßen Benutzung oder Nichteinhaltung der Sicherheitshinweise wird keine Haftung übernommen!

**⚠️ WARNUNG! LEBENS- UND UNFALLGEFAHR FÜR SÄUGLINGE UND KINDER!** Lassen Sie Kinder nicht mit dem Verpackungsmaterial unbeaufsichtigt. Das Verpackungsmaterial stellt eine Erstickungsgefahr dar. Kinder unterschätzen die damit verbundenen Gefahren häufig. Halten Sie Kinder stets von Verpackungsmaterialien fern.

**⚠️ GEFAHR! Stromschlagrisiko!** Versuchen Sie nicht, das Produkt selbst zu reparieren. Im Fall einer Fehlfunktion dürfen Reparaturen ausschließlich von qualifiziertem Personal durchgeführt werden.

**⚠️ WARNUNG! Stromschlagrisiko!** Tauchen Sie die elektrischen Teile des Produktes nicht in Wasser oder andere Flüssigkeiten ein. Halten Sie das Produkt niemals unter fließendes Wasser.

**⚠️ VORSICHT! Stromschlagrisiko!** Verwenden Sie kein beschädigtes Produkt. Trennen Sie das Produkt vom Stromnetz und wenden Sie sich an Ihren Händler, wenn es beschädigt ist.

**⚠️ WARNUNG! Verletzungsrisiko!** Schalten Sie das Produkt aus und trennen Sie es vom Stromnetz, bevor Sie Reinigungsarbeiten durchführen und wenn das Produkt nicht in Verwendung ist.

- ⚠️ WARNUNG!** Eine unsachgemäße Verwendung kann zu Verletzungen führen. Verwenden Sie dieses Produkt ausschließlich dieser Anleitung entsprechend. Versuchen Sie nicht, das Produkt in irgendeiner Weise zu ändern.
- Dieses Produkt kann von Kindern ab 8 Jahren und darüber sowie von Personen mit verringerten physischen, sensorischen oder mentalen Fähigkeiten oder Mangel an Erfahrung und Wissen benutzt werden, wenn sie beaufsichtigt oder bezüglich des sicheren Gebrauchs des Produktes unterwiesen wurden und die daraus resultierenden Gefahren verstehen.
  - Kinder dürfen nicht mit dem Produkt spielen.
  - Reinigung und Benutzer-Wartung dürfen nicht von Kindern ohne Beaufsichtigung durchgeführt werden.
  - Das Produkt darf nicht unbeaufsichtigt bleiben, solange es an das Stromnetz angeschlossen ist.
  - Bevor der Wassertank mit Wasser gefüllt wird, muss der Netzstecker aus der Steckdose gezogen werden.

- Das Produkt darf ausschließlich auf einer ebenen und stabilen Oberfläche verwendet oder abgestellt werden.
- Achten Sie beim Platzieren des Produkts auf seinem Sockel darauf, dass die Oberfläche, auf der der Sockel steht, stabil ist.
- Das Produkt darf nicht verwendet werden, wenn es fallengelassen wurde, es sichtbare Anzeichen von Schäden aufweist oder wenn es leckt.
- Achten Sie darauf, dass die Nennspannung am Typenschild mit der Netzspannung Ihrer Stromversorgung übereinstimmt.
- Das Produkt hat einen erhöhten Energiebedarf. Schließen Sie keine anderen Geräte (z. B. Heizgeräte, Klimaanlage usw.) an den gleichen Stromkreislauf an.
- Nehmen Sie das Produkt nicht in Betrieb, wenn die Anschlussleitung oder der Stecker beschädigt sind, wenn das Produkt nicht funktioniert oder in irgendeiner Weise beschädigt ist.

- Es wird empfohlen, keine Verlängerungsleitungen zu verwenden. Falls eine Verlängerungsleitung jedoch unbedingt notwendig sein sollte, muss sie für einen Stromfluss von mindestens 10 A ausgelegt sein. Verlegen Sie die Verlängerungsleitung so, dass niemand darüber stolpern kann und sie nicht anderweitig beschädigt werden kann.
- Verwenden Sie das Produkt nur in trockenen Innenräumen.
- Bedienen Sie das Produkt nicht mit nassen Händen oder wenn Sie auf einem nassen Fußboden stehen. Berühren Sie den Netzstecker nicht mit nassen Händen.
- Schalten Sie das Produkt stets aus, bevor Sie es von der Stromversorgung trennen.
- Überprüfen Sie den Netzstecker und die Anschlussleitung regelmäßig auf Schäden.

Wenn die Netzanschlussleitung dieses Produktes beschädigt wird, muss sie durch den Hersteller oder seinen Kundendienst oder eine ähnlich qualifizierte Person ersetzt werden, um Gefährdungen zu vermeiden.

- Schützen Sie die Anschlussleitung vor Schäden. Lassen Sie sie nicht über scharfe Kanten hängen und quetschen oder biegen Sie sie nicht. Halten Sie die Anschlussleitung von heißen Oberflächen und offenen Flammen fern. Achten Sie darauf, dass niemand versehentlich daran ziehen oder darüber stolpern kann.
- Benutzen Sie das Produkt nicht weiter, wenn der Knickschutz an der Anschlussleitung beschädigt ist!
- Ziehen Sie den Netzstecker nicht an der Anschlussleitung aus der Steckdose und wickeln Sie die Anschlussleitung nicht um das Produkt.
- Schützen Sie Produkt, Anschlussleitung und Netzstecker vor Staub, direkter Sonneneinstrahlung, Tropf- und Spritzwasser.

- Halten Sie das Produkt mindestens 50 cm von anderen Gegenständen entfernt (Vorhänge, Wände usw.).
- Schützen Sie das Produkt vor Hitze. Stellen Sie das Produkt nicht in der Nähe von offenen Flammen oder Hitzequellen – wie Öfen oder Heizgeräten – auf.
- Lagern Sie das Produkt an einem kühlen, trockenen Ort, geschützt vor Feuchtigkeit und außerhalb der Reichweite von Kindern.
- Das Bügeleisen ist nicht für den regelmäßigen Gebrauch bestimmt.

## Verbrennungsrisiken

- Fassen Sie das Produkt ausschließlich am Griff an, wenn es aufgeheizt ist.
- Dampf ist sehr heiß. Halten Sie niemals Ihre Hände vor den Dampfausstoß.
- Fassen Sie die Bügelsohle nicht während des Betriebs oder im aufgeheizten Zustand an (z. B. um die Temperatur zu überprüfen).

- Halten Sie das Produkt und dessen Anschlussleitung außer Reichweite von Kindern, die jünger als 8 Jahre alt sind, wenn es eingeschaltet ist oder abkühlt.

## ● Vor der ersten Verwendung

- Entfernen Sie das Verpackungsmaterial. Überprüfen Sie, ob alle Teile vorhanden sind.
- Um eventuelle Produktions- oder Transportrückstände zu entfernen, bügeln Sie vor dem ersten Gebrauch ein einfaches Stoffstück (z. B. ein Tuch oder einen Lappen).

**ⓘ HINWEIS:** Beim ersten Gebrauch kann das Produkt leichte Dämpfe oder Gerüche absondern. Dies sind Produktions- oder Transportrückstände, die schnell verschwinden. Außerdem können leise Geräusche, wie Knacken oder Knistern, auftreten. Diese verschwinden ebenfalls schnell, nachdem sich die Kunststoffteile bei Betriebsbedingungen endgültig eingepasst haben.

## ● Bedienung

### ● Spannung einstellen





- Stellen Sie mit dem Spannungswahlschalter **10** die korrekte Spannung gemäß der Versorgungsspannung an Ihrem aktuellen Standort ein.
  - 220–240 V~ (z. B. für Europa, inklusive der Schweiz): Schieben Sie den Spannungswahlschalter **10** nach rechts.
  - 110–120 V~ (z. B. für USA): Schieben Sie den Spannungswahlschalter **10** nach links.
- Verbinden Sie den Netzstecker **7** mit einer geeigneten Steckdose.

## Hinweis:

1. Einschalten des Produkts (aus dem Aus-Modus): Stecken Sie den Netzstecker **7** in eine geeignete Steckdose. Die Kontrollleuchte (Heizelement) **2** leuchtet auf.
2. Ausschalten des Produkts (in den Aus-Modus): Ziehen Sie den Netzstecker **7** aus der Steckdose. Die Kontrollleuchte (Heizelement) **2** erlischt.

## ● Temperatur einstellen

- Der Pfeil vor dem Temperaturregler **11** zeigt auf die aktuelle Temperatureinstellung.
- Drehen Sie den Temperaturregler **11** im Uhrzeigersinn von der Minimaleinstellung **MIN** auf die gewünschte Temperaturstufe.
- Der Temperaturregler **11** ist in 3 Bereiche unterteilt. Dies sind grobe Empfehlungen für unterschiedliche Stoffarten:

Symbol	Einstellung
	Niedrige Temperatur Für synthetische Stoffe (z. B. Nylon)
	Mittlere Temperatur Für empfindliche Stoffe (z. B. Seide oder Wolle)
	Hohe Temperatur Für grobe Stoffe (z. B. Baumwolle oder Leinen)
	Höchste Temperatur Für Dampfbügeln

## ● Bügeln

- ⚠ ACHTUNG!** Prüfen Sie vor dem Bügeln immer die Bügelhinweise des Stoffes oder der Kleidung. Normalerweise finden Sie diese auf einem angehängten Etikett.
- ⚠ WICHTIG!** Verwenden Sie das Produkt immer auf einem ebenen und stabilen Untergrund.

1. Drücken Sie die Griffriegelungstaste **9** und heben Sie den Griff **3** vollständig nach oben.
2. Stellen Sie sicher, dass der Griff **3** in der geöffneten Position sicher verriegelt ist.
3. Drehen Sie den Temperaturregler **11** entgegen dem Uhrzeigersinn und bis zum Anschlag auf die Position **MIN**.
4. Verbinden Sie den Netzstecker **7** mit einer geeigneten Steckdose.
5. Stellen Sie sicher, dass die Anschlussleitung **7** sicher verlegt ist.
6. Stellen Sie den Temperaturregler **11** auf die gewünschte Temperatur.  
Solange das Produkt die eingestellte Temperatur noch nicht erreicht hat und aufheizt, leuchtet die Kontrollleuchte **2**. Wird die eingestellte Temperatur erreicht, erlischt die Kontrollleuchte.
7. Wenn die eingestellte Temperatur erreicht ist, können Sie mit dem Bügeln beginnen.

## ● Wassertank befüllen

**⚠ GEFAHR! Stromschlagrisiko!** Ziehen Sie immer den Netzstecker **7** aus der Steckdose, bevor Sie den Wassertank **3** befüllen.

**⚠ ACHTUNG!** Befüllen Sie den Wassertank **3** mit Leitungswasser oder destilliertem Wasser ohne Zusatzstoffe. Falls Sie in Ihrer Region hartes Wasser vorkommen sollte, verwenden Sie destilliertes Wasser. Bei mittelhartem Wasser: Mischen Sie destilliertes Wasser und Leitungswasser im Verhältnis 1:1.

## ① HINWEISE:

- Informieren Sie sich bei Ihrem örtlichen Wasserversorger über die Wasserhärte Ihres Haushalts.
- Das Fassungsvermögen des Wassertanks **3** beträgt 80 ml.
- Die Markierung **max 6** für den maximalen Wasserfüllstand ist gültig, wenn das Produkt waagrecht auf dem Sockel **8** steht.

- Vor dem Einfüllen von Wasser in den Wassertank **3**: Stellen Sie den Dampfregler **12** auf die Position (Dampffunktion aus).

**⚠ WICHTIG!** Verwenden Sie den Messbecher **13**, um den Wassertank **3** zu befüllen.

1. Stellen Sie das Produkt mit geöffnetem Griff **3** auf eine ebene und feste Fläche.
2. Klappen Sie den Deckel der Einfüllöffnung **5** auf.
3. Gießen Sie vorsichtig Wasser in den Wassertank **3**. Überschreiten Sie nicht die Markierung **max 6**.
4. Klappen Sie den Deckel der Einfüllöffnung **5** zu.

### Dampfstoß

- Bei Bedarf können Sie den Stoff durch die Bügelsohle **1** bedampfen. Drücken Sie dafür die Taste für den Dampfstoß **4**.

### **ⓘ HINWEISE:**

- Der Temperaturregler **11** sollte auf eingestellt werden, um Dampf auszustoßen.
- Sie können den Dampfstoß auch in vertikaler Position verwenden.

### Dampfbügeln

- Bei Bedarf können Sie am Produkt eine kontinuierliche Dampfabgabe einstellen.
- Der Temperaturregler **11** sollte auf die höchste Stufe gestellt werden, da ansonsten nicht genügend Dampf produziert werden könnte. Die Kontrollleuchte **2** leuchtet, solange das Produkt noch nicht die eingestellte Temperatur erreicht hat und sich weiter aufwärmt. Die Kontrollleuchte **2** erlischt, wenn die eingestellte Temperatur erreicht wurde.
- Stellen Sie den Dampfregler **12** auf die Position (Dampffunktion ein).

Symbol	Einstellung
	Dampffunktion aus

Symbol	Einstellung
	Dampffunktion ein

**ⓘ HINWEIS:** Die kontinuierliche Dampfabgabe ist nur in waagerechter Position des Produkts möglich. Wenn Sie das Produkt senkrecht halten oder abstellen, wird die Dampfabgabe unterbrochen.

- Dampfbügeln beenden: Stellen Sie den Dampfregler **12** auf die Position (Dampffunktion aus).

### ● Bügeln beenden

1. Drehen Sie den Temperaturregler **11** gegen den Uhrzeigersinn und bis zum Anschlag auf die Position **MIN**.
2. Stellen Sie den Dampfregler **12** auf die Position (Dampffunktion aus). Stellen Sie den Sockel **8** des Produkts auf einer ebenen und stabilen Oberfläche ab.
3. Ziehen Sie den Netzstecker **7** aus der Steckdose.
4. Lassen Sie das Produkt abkühlen (dies dauert ca. 15 Minuten). Lassen Sie das Produkt nicht unbeaufsichtigt, solange es noch heiß ist.
5. Um Kalkablagerungen vorzubeugen, entleeren Sie den Wassertank **3** nach jedem Gebrauch. Öffnen Sie dafür den Deckel der Einfüllöffnung **5**. Entleeren Sie den Wassertank über die Einfüllöffnung , indem Sie das Produkt kopfüber über ein Waschbecken halten.

### ● **Reinigung und Pflege**

**⚠ GEFAHR! Stromschlagrisiko!** Ziehen Sie immer den Netzstecker **7** aus der Steckdose, bevor Sie das Produkt reinigen.

**⚠ WARNUNG!** Tauchen Sie die elektrischen Teile des Produkts nicht in Wasser oder andere Flüssigkeiten ein. Halten Sie das Produkt niemals unter fließendes Wasser.

- Lassen Sie kein Wasser oder andere Flüssigkeiten in das Innere des Produkts gelangen.
- Verwenden Sie zur Reinigung des Produkts keine scheuernden, aggressiven Reinigungsmittel oder harten Bürsten.

1. Reinigen Sie das Produkt mit einem leicht angefeuchteten Tuch.
2. Reinigen Sie die Bügelsole **1** mit einem feuchten Tuch und einem milden, nicht scheuernden Reinigungsmittel.
3. Lassen Sie nach der Reinigung alle Teile trocknen.

## ● Lagerung

- Lagern Sie das Produkt in der Originalverpackung, wenn es nicht in Verwendung ist.
- Bewahren Sie das Produkt an einem trockenen Ort außerhalb der Reichweite von Kindern auf.
- Lagern Sie das Produkt nur mit entleertem Wassertank **3**.

## ● Entsorgung

Die Verpackung besteht aus umweltfreundlichen Materialien, die Sie über die örtlichen Recyclingstellen entsorgen können.



Beachten Sie die Kennzeichnung der Verpackungsmaterialien bei der Abfalltrennung, diese sind gekennzeichnet mit Abkürzungen (a) und Nummern (b) mit folgender Bedeutung: 1-7: Kunststoffe/20-22: Papier und Pappe/80-98: Verbundstoffe.

### Produkt:



Points de collecte sur [www.aufairendemesdechets.fr](http://www.aufairendemesdechets.fr)  
Privilégiez la réparation ou le don de votre appareil !

Das Produkt inkl. Zubehör und die Verpackungsmaterialien sind recyclebar und unterliegen einer erweiterten Herstellerverantwortung. Entsorgen Sie diese getrennt, den abgebildeten Info-tri (Sortierinformation) folgend, für eine bessere Abfallbehandlung.

Das Triman-Logo gilt nur für Frankreich.



Möglichkeiten zur Entsorgung des ausgedienten Produkts erfahren Sie bei Ihrer Gemeinde- oder Stadtverwaltung.



### Gerät entsorgen

Das Symbol der durchgestrichenen Mülltonne bedeutet, dass dieses Gerät am Ende der Nutzungszeit nicht über den Haushaltsmüll entsorgt werden darf. Das Gerät ist bei eingerichteten Sammelstellen, Wertstoffhöfen oder Entsorgungsbetrieben abzugeben. Zudem sind Vertrieber von Elektro- und Elektronikgeräten sowie Vertrieber von Lebensmitteln zur Rücknahme verpflichtet. LIDL bietet Ihnen Rückgabemöglichkeiten direkt in den Filialen und Märkten an. Rückgabe und Entsorgung sind für Sie kostenfrei. Beim Kauf eines Neugerätes haben Sie das Recht, ein entsprechendes Altgerät unentgeltlich zurückzugeben.

Zusätzlich haben Sie die Möglichkeit, unabhängig vom Kauf eines Neugerätes, unentgeltlich (bis zu drei) Altgeräte abzugeben, die in keiner Abmessung größer als 25 cm sind.

Bitte löschen Sie vor der Rückgabe alle personenbezogenen Daten.

Bitte entnehmen Sie vor der Rückgabe Batterien oder Akkumulatoren, die nicht vom Altgerät umschlossen sind, sowie Lampen, die zerstörungsfrei entnommen werden können und führen diese einer separaten Sammlung zu.

## ● Garantie

Das Produkt wurde nach strengen Qualitätsrichtlinien hergestellt und vor der Auslieferung sorgfältig geprüft. Im Falle von Material- oder Herstellungsfehlern haben Sie gegenüber dem Verkäufer des Produkts gesetzliche Rechte. Ihre gesetzlichen Rechte werden in keiner Weise durch unsere unten aufgeführte Garantie eingeschränkt.

Die Garantie für dieses Produkt beträgt 3 Jahre ab Kaufdatum. Die Garantiezeit beginnt mit dem Kaufdatum. Bewahren Sie den Originalkaufbeleg an einem sicheren Ort auf, da dieses Dokument als Nachweis des Kaufs erforderlich ist.

Alle Schäden oder Mängel, die bereits zum Zeitpunkt des Kaufs vorhanden sind, müssen unverzüglich nach dem Auspacken des Produkts gemeldet werden.

Sollte das Produkt innerhalb von 3 Jahren ab Kaufdatum einen Material- oder Herstellungsfehler aufweisen, werden wir es – nach unserer Wahl – kostenlos für Sie reparieren oder ersetzen. Die Garantiezeit verlängert sich durch einen stattgegebenen Gewährleistungsanspruch nicht. Dies gilt auch für ersetzte und reparierte Teile.

Diese Garantie erlischt, wenn das Produkt beschädigt oder unsachgemäß verwendet oder gewartet wurde.

Die Garantie deckt Material- und Herstellungsfehler ab. Diese Garantie erstreckt sich weder auf Produktteile, die normalem Verschleiß unterliegen, und somit als Verschleißteile gelten (z. B. Batterien, Akkus, Schläuche, Farbpatronen), noch auf Schäden an zerbrechlichen Teilen, z. B. Schalter oder Teile aus Glas.

## ● Abwicklung im Garantiefall

Um eine schnelle Bearbeitung Ihres Anspruchs zu gewährleisten, beachten Sie die folgenden Hinweise:

Halten Sie den Originalkaufbeleg und die Artikelnummer (IAN 506341\_2507) als Nachweis für den Kauf bereit.

Sie finden die Artikelnummer auf dem Typenschild, einer Gravur auf dem Produkt, der Startseite der Bedienungsanleitung (unten links) oder als Aufkleber auf der Rück- oder Unterseite des Produkts.

Sollten Funktionsfehler oder sonstige Mängel auftreten, wenden Sie sich zunächst telefonisch oder per E-Mail an die unten aufgeführte Serviceabteilung.

Sobald das Produkt als defekt erfasst wurde, können Sie es kostenlos an die Ihnen mitgeteilte Service-Anschrift zurücksenden. Stellen Sie sicher, dass Sie den Originalkaufbeleg (Kassenbon) sowie eine kurze, schriftliche Beschreibung beilegen, in der die Einzelheiten des Defekts und der Zeitpunkt des Auftretens dargelegt sind.

## ● Service

### DE Service Deutschland

Tel.: 0800 5435 111

E-Mail: [owim@lidl.de](mailto:owim@lidl.de)

### AT Service Österreich

Tel.: 0800 447744

E-Mail: [owim@lidl.at](mailto:owim@lidl.at)

### BE Service Belgien

Tél.: 0800 12089

E-Mail: [owim@lidl.be](mailto:owim@lidl.be)

### CH Service Schweiz

Tel.: 0800 56 44 33















E-Mail: [owim@lidl.ch](mailto:owim@lidl.ch)



<b>Warnings and symbols used</b> .....	Page	17
Intended use .....	Page	18
Scope of delivery .....	Page	18
Description of parts .....	Page	18
Technical data .....	Page	18
<b>Safety instructions</b> .....	Page	19
<b>Before first use</b> .....	Page	21
<b>Operation</b> .....	Page	22
Setting the voltage .....	Page	22
Setting the temperature .....	Page	22
Ironing .....	Page	22
Filling the water tank .....	Page	22
Ending ironing .....	Page	23
<b>Cleaning and care</b> .....	Page	23
<b>Storage</b> .....	Page	24
<b>Disposal</b> .....	Page	24
<b>Warranty</b> .....	Page	24
Warranty claim procedure .....	Page	25
<b>Service</b> .....	Page	25

## Warnings and symbols used

The following warnings are used in the user manual, short manual and on the packaging:

 <p><b>DANGER!</b> This symbol in combination with "Danger" marks a high-risk hazard that if not prevented could result in death or serious injury.</p>	 Alternating current/voltage
	 Hertz (supply frequency)
	 Watts
 <p><b>WARNING!</b> This symbol in combination with "Warning" marks a medium-risk hazard that if not prevented could result in death or serious injury.</p>	 <b>NOTE:</b> This symbol in combination with "Note" provides additional useful information.
	 Use the product in dry indoor spaces only.
 <p><b>CAUTION!</b> This symbol in combination with "Caution" marks a low-risk hazard that if not prevented could result in minor or moderate injury.</p>	 Danger – risk of electric shock!
 Safety information  Instructions for use	 CE mark indicates conformity with relevant EU directives applicable for this product.
 Tested product. May contain residual water droplets.	 <b>CAUTION Hot surface!</b> This symbol indicated a hot surface.

## TRAVEL STEAM IRON

We congratulate you on the purchase of your new product. You have chosen a high quality product. The instructions for use are part of the product. They contain important information concerning safety, use and disposal. Before using the product, please familiarise yourself with all of the safety information and instructions for use. Only use the product as described and for the specified applications. If you pass the product on to anyone else, please ensure that you also pass on all the documentation with it.



You can download and view this and numerous other manuals at [www.lidl-service.com](http://www.lidl-service.com). By scanning this QR code, you will be taken straight to the Lidl service website ([www.lidl-service.com](http://www.lidl-service.com)) where you can open your instruction manual by entering the article number (IAN) 506341\_2507.

### ● Intended use

- This product is designed for ironing clothing. Do not use the product for any other purpose.
- This product is only intended for private household use, not for commercial purposes.
- The manufacturer accepts no liability for damages caused by improper use.

### ● Scope of delivery

After unpacking the product, check if the delivery is complete and if all parts are in good condition. Remove all packing materials before use.

- 1 Travel steam iron
- 1 Measuring cup
- 1 Instruction Manual

### ● Description of parts

Before reading, unfold the page containing the illustration and familiarise yourself with all functions of the product.

- 1 Soleplate
- 2 Control light (heating)
- 3 Handle with water tank
- 4 Steam burst button
- 5 Fill opening 
- 6 **max** mark (max. water fill level 80 ml)
- 7 Mains cord (with anti-kink protection) and mains plug
- 8 Base
- 9 Handle release button
- 10 Voltage selector
- 11 Temperature control
- 12 Steam control
- 13 Measuring cup

### ● Technical data

Input voltage:	110–120 V~/ 220–240 V~, 50–60 Hz
Power consumption:	900–1100 W
Protection class:	I
Power consumption in off-mode:	0.0 W



## Safety instructions

**BEFORE USING THE PRODUCT, FAMILIARISE YOURSELF WITH ALL OF THE SAFETY INFORMATION AND INSTRUCTIONS FOR USE! WHEN PASSING THIS PRODUCT ON TO OTHERS, ALSO INCLUDE ALL THE DOCUMENTS!**

In the case of damage resulting from non-compliance with these operating instructions the warranty claim becomes invalid! No liability is accepted for consequential damage! In the case of material damage or personal injury caused by incorrect handling or non-compliance with the safety instructions, no liability is accepted!

- ⚠ WARNING! RISK OF LOSS OF LIFE OR ACCIDENT TO INFANTS AND CHILDREN!** Never leave children unsupervised with the packaging material. The packaging material represents a danger of suffocation. Children frequently underestimate the dangers. Always keep children away from the packaging material.
- ⚠ DANGER! Risk of electric shock!** Never attempt to repair the product yourself. In case of malfunction, repairs are to be conducted by qualified personnel only.
- ⚠ WARNING! Risk of electric shock!** Do not immerse the product's electrical components in water or other liquids. Never hold the product under running water.
- ⚠ CAUTION! Risk of electric shock!** Never use a damaged product. Disconnect the product from the mains supply and contact your retailer if it is damaged.

**⚠️ WARNING! Risk of injury!** Switch the product off and disconnect it from the mains supply before cleaning work and when not in use.

**⚠️ WARNING!** Misuse may lead to injury. Use this product solely in accordance with these instructions. Do not attempt to modify the product in any way.

- This product can be used by children aged from 8 years and above and persons with reduced physical, sensory or mental capabilities, or lack of experience and knowledge if they have been given supervision or instruction concerning use of the product in a safe way and understand the hazards involved.
- Children shall not play with the product.
- Cleaning and user maintenance shall not be made by children without supervision.
- The product must not be left unattended while it is connected to the supply mains.
- The plug must be removed from the socket-outlet before the water reservoir is filled with water.
- The product must be used and rested on a flat, stable surface.
- When placing the product on its base, ensure that the surface on which the base is placed is stable.
- The product is not to be used if it has been dropped, if there are visible signs of damage or if it is leaking.
- Ensure the rated voltage shown on the rating label corresponds with the voltage of the mains supply.
- The product demands increased energy consumption. Do not connect any other devices (e.g. heaters, air conditioners, etc.) to the same circuit.
- Do not operate any product with a damaged mains cord or plug, when the product malfunctions or has been damaged in any manner.
- The use of extension cords is not recommended. If the use of an extension cord is necessary, it must be designed for a current flow of at least 10 A. Lay cords in such a way that they may not be tripped over or otherwise damaged.
- Only use the product in dry indoor rooms.

- Do not operate the product with wet hands or while standing on a wet floor. Do not touch the mains plug with wet hands.
- Always turn off the product before disconnecting it from the mains supply.
- Regularly check the mains plug and the supply cord for damages.  
If the supply cord is damaged, it must be replaced by the manufacturer, its service agent or similarly qualified persons in order to avoid a hazard.
- Protect the mains cord against damages. Do not let it hang over sharp edges, do not squeeze or bend it. Keep the mains cord away from hot surfaces and open flames and ensure that nobody can pull on or trip over it unintentionally.
- Stop using the product if the anti-kink protection on the mains cord is damaged!
- Do not pull the mains plug out of the socket-outlet by the mains cord. Do not wrap the mains cord around the product.
- Protect the product, its mains cord and mains plug against dust, direct sunlight, dripping and splashing water.

- Keep the product at least 50 cm away from any objects (curtains, walls, etc.).
- Protect the product against heat. Do not place the product close to open flames or heat sources such as stoves or heating appliances.
- Store the product in a cool, dry place, protected from moisture and out of the reach of children.
- The iron is not intended for regular use.

### **Burn risks**

- Only touch the product on the handle when it is heated up.
- Steam is very hot. Never put your hands in front of the steam jet.
- Never touch the soleplate in operation or while heated up (e.g. to test the temperature).
- Keep the product and its cord out of reach of children less than 8 years of age when it is energized or cooling down.

### ● **Before first use**

- Remove the packaging. Check if all parts are complete.
- To remove any production or transport residue, iron a simple scrap of fabric (e.g. a cloth or rag) before first use.

**NOTE:** The product may give off some vapours or odours during first use. These are production or transport residue that will quickly subside. There may also be quiet noises such as clicking or crackling. These will also quickly subside once the plastic parts have finally adjusted to the operating conditions.

## ● Operation

### ● Setting the voltage

- Set the correct voltage according to the supply voltage of your current location using the voltage selector **10**.
  - 220-240 V~ (e.g. for Europe, including Switzerland): Slide the voltage selector **10** to the right.
  - 110-120 V~ (e.g. for USA): Slide the voltage selector **10** to the left.
- Connect the mains plug **7** with an appropriate socket-outlet.



#### Note:

1. Switching the product on (leaving off-mode): Connect the mains plug **7** to a suitable mains outlet. The control light (heating) **2** lights up.
2. Switching the product off (entering off-mode): Disconnect the mains plug **7** from the mains outlet. The control light (heating) **2** goes off.

### ● Setting the temperature

- The arrow in front of the temperature control **11** shows the current temperature setting.
- Turn the temperature control **11** clockwise from the lowest setting **MIN** to the desired temperature level.
- The temperature control **11** is divided in 3 ranges. They are general recommendations for different types of fabric:

Symbol	Setting
	Low temperature For synthetic fabrics (e.g. nylon)

Symbol	Setting
	Medium temperature For sensitive fabrics (e.g. silk or wool)
	High temperature For tough fabrics (e.g. cotton or linen)
	Highest temperature For steam ironing

### ● Ironing

**ATTENTION!** Before ironing, check the ironing instructions on the fabric or article of clothing. They are usually included on a sewn-on tag.

**IMPORTANT!** Operate the product on an even and solid surface.

1. Press the handle release button **9** and lift the handle **3** fully upward.
2. Ensure the handle **3** is locked at open position securely.
3. Turn the temperature control **11** counter-clockwise all the way to **MIN**.
4. Connect the mains plug **7** with an appropriate socket-outlet.
5. Make sure the mains cord **7** is laid out safely.
6. Set the temperature control **11** to the desired temperature.  
As long as the product has not yet reached the set temperature and is still heating up, the control light **2** remains lit. Once the set temperature has been reached, the control light goes off.
7. Once the set temperature has been reached, you can begin ironing.

### ● Filling the water tank

**DANGER! Risk of electric shock!**



Always disconnect the mains plug **7** from the socket-outlet before filling the water tank **3**.

**⚠ ATTENTION!** Fill the water tank **3** with tap water or distilled water without any additives. If your tap water is hard, use distilled water. Where the water is moderately hard, mix distilled water and tap water at a ratio of 1:1.

**i NOTES:**

- Check the hardness of your household's water with your local water supplier.
- The water tank **3** has a filling capacity of 80 ml.
- The **max** mark **6** that marks the maximum filling capacity applies when the product is set up horizontally on the base **8**.
- Before filling water into the water tank **3**: Set the steam control **12** to the  (steam function off) position.

**⚠ IMPORTANT!** Use the measuring cup **13** to fill water into the water tank **3**.

1. Place the product on an even and solid surface with the handle **3** is opened.
2. Open the lid of the fill opening  **5**.
3. Carefully pour water into the water tank **3**. Do not exceed the **max** mark **6**.
4. Close the lid of the fill opening  **5**.

### Steam burst

- You can steam the fabric through the soleplate **1** as required. To do so, press the steam burst button **4**.

**i NOTES:**



- The temperature control **11** should be set to  to generate the steam burst.
- You can also use the steam burst in a vertical position.

### Steam ironing

- You can also set the product to continuously give off steam.
- The temperature control **11** should be at the highest level  to produce enough steam. As long as the product has not yet reached the set temperature and is still heating up, the control light **2** remains lit.

Once the set temperature has been reached, the control light **2** goes off.



- Set the steam control **12** to the  position (steam function on).

Symbol	Setting
	Steam function off
	Steam function on

**i NOTE:** Continuous steam ironing is only possible when the product is held horizontally. If you hold the product vertically or set it down, this interrupts steam operation.

- Steam ironing finished: Set the steam control **12** to the  position (steam function off).

### ● Ending ironing

1. Turn the temperature control **11** counter-clockwise all the way to **MIN**.
2. Set the steam control **12** to the  position (steam function off). Set down the product with the base **8** on an even, stable surface.
3. Disconnect the mains plug **7** from the socket-outlet.
4. Let the product cool (this takes approximately 15 minutes). Do not leave the product unattended while it is still hot.
5. To prevent limescale build-up, empty the water tank **3** after each use. To do so, open the lid of the fill opening  **5**. Empty the water tank via the fill opening  by holding the product upside down over a sink.

### ● Cleaning and care

- ⚠ DANGER! Risk of electric shock!** Always disconnect the mains plug **7** from the socket-outlet before cleaning the product.
- ⚠ WARNING!** Do not immerse the product's electrical components in water or other liquids. Never hold the product under running water.

- Do not let any water or other liquids enter the product interior.
  - Do not use any abrasive, aggressive cleaners or hard brushes to clean the product.
1. Wipe down the product with a slightly damp cloth.
  2. Clean the soleplate **1** using a damp cloth and a mild, non-scouring detergent.
  3. Let all parts dry completely after cleaning.

## ● Storage

- Store the product in the original packaging when it is not in use.
- Store the product at a dry location out of the reach of children.
- Store the product with the water tank **3** empty only.

## ● Disposal

The packaging is made entirely of recyclable materials, which you may dispose of at local recycling facilities.



Observe the marking of the packaging materials for waste separation, which are marked with abbreviations (a) and numbers (b) with following meaning: 1-7: plastics/20-22: paper and fibreboard/80-98: composite materials.

### Product:



Points de collecte sur [www.auefairedemesdechets.fr](http://www.auefairedemesdechets.fr)  
Privilégiez la réparation ou le don de votre appareil !

The product incl. accessories and packaging materials are recyclable and are subject to extended producer responsibility. Dispose them separately, following the illustrated Info-tri (sorting information), for better waste treatment.

The Triman logo is valid in France only.



Contact your local refuse disposal authority for more details of how to dispose of your worn-out product.



To help protect the environment, please dispose of the product properly when it has reached the end of its useful life and not in the household waste. Information on collection points and their opening hours can be obtained from your local authority.

## ● Warranty

The product has been manufactured to strict quality guidelines and meticulously examined before delivery. In the event of material or manufacturing defects you have legal rights against the retailer of this product. Your legal rights are not limited in any way by our warranty detailed below.

The warranty for this product is 3 years from the date of purchase. The warranty period begins on the date of purchase. Keep the original sales receipt in a safe location as this document is required as proof of purchase.

Any damage or defects already present at the time of purchase must be reported without delay after unpacking the product.

Should the product show any fault in materials or manufacture within 3 years from the date of purchase, we will repair or replace it – at our choice – free of charge to you. The warranty period is not extended as a result of a claim being granted. This also applies to replaced and repaired parts.

This warranty becomes void if the product has been damaged, or used or maintained improperly.

The warranty covers material or manufacturing defects. This warranty does not cover product parts subject to normal wear and tear, thus considered consumables (e.g. batteries, rechargeable batteries, tubes, cartridges), nor damage to fragile parts, e.g. switches or glass parts.

## ● **Warranty claim procedure**

To ensure quick processing of your claim, observe the following instructions:

Make sure to have the original sales receipt and the item number (IAN 506341\_2507) available as proof of purchase.

You can find the item number on the rating plate, an engraving on the product, on the front page of the instruction manual (bottom left), or as a sticker on the rear or bottom of the product.

If functional or other defects occur, contact the service department listed below either by telephone or by e-mail.

Once the product has been recorded as defective you can return it free of charge to the service address that will be provided to you. Ensure to enclose the proof of purchase (sales receipt) and a short, written description outlining the details of the defect and when it occurred.

## ● **Service**



### **Service Great Britain**

Tel.: 0800 404 7657

E-Mail: [owim@lidl.co.uk](mailto:owim@lidl.co.uk)



### **Service Ireland**

Tel.: 1800 101010















E-Mail: [owim@lidl.ie](mailto:owim@lidl.ie)



<b>Avertissements et symboles utilisés</b> .....	Page	27
<b>Introduction</b> .....	Page	28
Utilisation conforme aux prescriptions .....	Page	28
Contenu de l'emballage .....	Page	28
Description des pièces .....	Page	28
Données techniques .....	Page	28
<b>Consignes de sécurité</b> .....	Page	29
<b>Avant la première utilisation</b> .....	Page	32
<b>Fonctionnement</b> .....	Page	32
Réglage de la tension .....	Page	32
Réglage de la température .....	Page	33
Repassage .....	Page	33
Remplissage du réservoir d'eau .....	Page	33
Fin de repassage .....	Page	34
<b>Nettoyage et entretien</b> .....	Page	34
<b>Rangement</b> .....	Page	35
<b>Mise au rebut</b> .....	Page	35
<b>Garantie</b> .....	Page	35
Faire valoir sa garantie .....	Page	37
<b>Service après-vente</b> .....	Page	37

## Avertissements et symboles utilisés

Les avertissements suivants sont utilisés dans le mode d'emploi, le guide de démarrage rapide et sur l'emballage :

 <p><b>DANGER !</b> Ce symbole avec ce signal important de « Danger » indique un danger avec un risque élevé de blessures graves ou de mort si la situation dangereuse n'est pas évitée.</p>	 <p>Courant alternatif/tension alternative</p>
	 <p>Hertz (fréquence du secteur)</p>
	 <p>Watt</p>
 <p><b>AVERTISSEMENT !</b> Ce symbole avec ce signal important de « Avertissement » indique un danger avec un risque moyen de blessures graves ou de mort si la situation dangereuse n'est pas évitée.</p>	 <p><b>REMARQUE :</b> Ce symbole avec ce signal important de « Remarque » propose plus d'informations utiles.</p>
	 <p>Utilisez le produit seulement à l'intérieur de locaux secs.</p>
 <p><b>PRUDENCE !</b> Ce symbole avec ce signal important de « Prudence » indique un danger avec un risque faible de blessures légères à importantes si la situation dangereuse n'est pas évitée.</p>	 <p>Danger - risque d'électrocution !</p>
 <p>Consignes de sécurité</p>  <p>Instructions de manipulation</p>	 <p>Le sigle CE confirme la conformité aux directives de l'UE applicables au produit.</p>
 <p>Produit testé. Peut contenir des gouttes d'eau résiduelles.</p>	 <p><b>PRUDENCE</b> <b>Surface chaude !</b> Ce symbole indique une surface chaude.</p>

## FER À REPASSER DE VOYAGE

### ● Introduction

Nous vous félicitons pour l'achat de votre nouveau produit. Vous avez opté pour un produit de grande qualité. Le mode d'emploi fait partie intégrante de ce produit. Il contient des indications importantes pour la sécurité, l'utilisation et la mise au rebut. Veuillez lire consciencieusement toutes les indications d'utilisation et de sécurité du produit. Ce produit doit uniquement être utilisé conformément aux instructions et dans les domaines d'application spécifiés. Lors d'une cession à tiers, veuillez également remettre tous les documents.



Vous pouvez télécharger et consulter ce manuel ainsi que de nombreux autres sur le site [www.lidl-service.com](http://www.lidl-service.com). En scannant ce code QR, vous serez directement redirigé vers le site du service Lidl ([www.lidl-service.com](http://www.lidl-service.com)), où vous pourrez ouvrir votre manuel d'instructions en saisissant le numéro d'article (IAN) 506341\_2507.

### ● Utilisation conforme aux prescriptions

- Ce produit est prévu pour repasser des vêtements. N'utilisez pas le produit à d'autres fins.
- Ce produit n'est prévu que pour une utilisation domestique ; il n'est pas approprié à des fins commerciales.
- Le fabricant décline toute responsabilité pour les dommages résultant d'une utilisation inadéquate.

### ● Contenu de l'emballage

Après l'ouverture du produit, vérifiez l'exhaustivité de la livraison et si toutes les pièces sont en parfait état. Retirez tous les matériaux d'emballage avant l'utilisation.

- 1 Fer à repasser de voyage
- 1 Verre doseur
- 1 Mode d'emploi

### ● Description des pièces

Avant de lire, dépliez la page des illustrations et familiarisez-vous avec toutes les fonctionnalités du produit.

- 1 Semelle
- 2 Voyant de contrôle (chauffe)
- 3 Poignée avec réservoir d'eau
- 4 Bouton pour effet pressing
- 5 Orifice de remplissage 
- 6 Repère **max**  
(contenance maximale d'eau 80 ml)
- 7 Cordon d'alimentation (avec protection anti-pliage) et fiche secteur
- 8 Socle
- 9 Bouton de déverrouillage de la poignée
- 10 Commutateur de sélection de tension
- 11 Thermostat
- 12 Bouton de réglage de la vapeur
- 13 Verre doseur

### ● Données techniques

Tension d'entrée :	110-120 V~/ 220-240 V~, 50-60 Hz
Consommation d'énergie :	900-1100 W
Classe de protection :	I
Consommation électrique en mode arrêt :	0,0 W



## Consignes de sécurité

AVANT D'UTILISER LE PRODUIT, FAMILIARISEZ-VOUS AVEC TOUTES LES CONSIGNES DE SÉCURITÉ ET DE FONCTIONNEMENT ! TRANSMETTEZ TOUS LES DOCUMENTS CONCERNANT LE PRODUIT LORSQUE VOUS LE DONNEZ À UN TIERS !

Dans le cas de dommages résultant du non-respect des instructions du mode d'emploi, le recours à la garantie est annulé ! Toute responsabilité est déclinée en cas de dommages consécutifs ! Aucune responsabilité n'est assumée en cas de dommages matériels ou de blessures résultant d'une utilisation inappropriée ou du non-respect des consignes de sécurité !

**⚠ AVERTISSEMENT ! DANGER MORTEL ET RISQUE D'ACCIDENT POUR NOURRISSONS ET ENFANTS !** Ne laissez jamais des enfants sans surveillance avec des matériaux d'emballage. Les matériaux d'emballage représentent un risque d'étouffement. Les enfants sous-estiment fréquemment les dangers en résultant. Maintenez toujours les enfants hors de la portée des matériaux d'emballage.

**⚠ DANGER ! Risque d'électrocution !** N'essayez pas de réparer le produit par vous-même. En cas de dysfonctionnement, les réparations doivent être effectuées par de la main d'œuvre qualifiée.

**⚠ AVERTISSEMENT ! Risque d'électrocution !** Ne plongez jamais les composants électriques du produit dans l'eau ou dans tout autre liquide. Ne maintenez jamais le produit sous l'eau courante.

**⚠ PRUDENCE ! Risque d'électrocution !** N'utilisez aucun produit endommagé.

Débranchez le produit endommagé du réseau électrique et adressez-vous à votre commerçant.

**⚠ AVERTISSEMENT ! Risque de blessures !** Éteignez le produit et débranchez-le du réseau électrique, lorsqu'il ne fonctionne pas et avant d'effectuer des travaux de nettoyage.

**⚠ AVERTISSEMENT !** Une utilisation non conforme peut provoquer des blessures. Utilisez ce produit uniquement comme décrit dans ce mode d'emploi. N'essayez pas de modifier le produit d'une quelconque manière.

- Ce produit peut être utilisé par des enfants de plus de 8 ans et par des personnes ayant des capacités physiques, sensorielles ou mentales limitées ou ayant une expérience et des connaissances réduites, seulement s'ils sont surveillés ou s'ils ont reçu des instructions concernant l'utilisation en toute sécurité du produit et ont compris les risques encourus.

- Les enfants ne doivent pas jouer avec le produit.
- Le nettoyage et l'entretien réalisables par l'utilisateur ne doivent pas être effectués par des enfants sans surveillance.
- Le produit ne doit pas rester sans surveillance tant qu'il est branché sur le réseau électrique.
- Avant de remplir le réservoir d'eau avec de l'eau, la fiche secteur doit être obligatoirement débranchée de la prise de courant.
- Le produit doit être uniquement positionné ou utilisé sur une surface plane et stable.
- Lorsque vous placez le produit sur son socle, assurez-vous que la surface sur laquelle il est placé soit stable.
- Le produit ne doit pas être utilisé, s'il est tombé, s'il présente des signes visibles de dommages ou s'il fuit.
- Veillez à ce que la tension nominale indiquée sur l'étiquette signalétique corresponde bien à la tension de réseau de votre alimentation en électricité.

- Le produit a besoin de beaucoup d'énergie. Ne faites pas fonctionner d'autres appareils (par ex. chauffage, climatiseurs, etc.) sur le même circuit électrique.
- Ne mettez pas le produit en service, si le cordon d'alimentation ou la fiche secteur sont endommagés, si le produit ne fonctionne pas ou est endommagé d'une quelconque manière.
- Il est recommandé de ne pas utiliser de rallonge. Si une rallonge est absolument nécessaire, elle doit assurer une intensité de courant d'au moins 10 A. Installez une rallonge en bon état afin que personne ne puisse trébucher dessus et qu'elle ne cause aucun dommage.
- Utilisez le produit seulement à l'intérieur de locaux secs.
- N'utilisez pas le produit avec des mains humides ou si vous vous tenez sur un sol humide. Ne touchez jamais la fiche secteur avec les mains mouillées.
- Éteignez toujours le produit avant de le débrancher de l'alimentation en électricité.
- Vérifiez régulièrement l'état de la fiche secteur et du cordon d'alimentation afin de détecter tout dommage éventuel. Si le câble électrique de ce produit est endommagé, il doit être remplacé soit par le fabricant ou par son service après-vente ou soit par une main d'œuvre qualifiée afin d'éviter tout danger.
- Protégez le cordon d'alimentation de tout dommage. Ne le faites pas passer sur des bords tranchants et assurez-vous de ne pas le coincer ou le plier. Conservez le cordon d'alimentation hors de la portée de surfaces chaudes ainsi que des feux et flammes. Veillez à ce que personne ne puisse trébucher dessus ou le tirer par erreur.
- N'utilisez plus le produit, si la protection anti-plier, présente sur le cordon d'alimentation, est endommagée !
- Ne débranchez jamais la fiche secteur en tirant sur le cordon d'alimentation et n'enroulez pas ce dernier autour du produit.

- Protégez le produit, le cordon d'alimentation et la fiche secteur de la poussière, de la lumière directe du soleil, des projections et des égouttements d'eau.
- Conservez le produit au moins à 50 cm de distance des autres objets (rideaux, parois, etc.).
- Protégez le produit de la chaleur. Ne posez pas le produit à proximité de flammes ou sources de chaleur comme des fours ou des chauffages.
- Rangez le produit dans un endroit frais et sec, protégé contre l'humidité et hors de la portée des enfants.
- Le fer à repasser n'est pas destiné à une utilisation régulière.
- Ne saisissez jamais la semelle du fer lors du fonctionnement ou lorsqu'elle est chaude (p. ex. pour vérifier la température).
- Maintenez le produit et son cordon d'alimentation hors de la portée des enfants qui ont moins de 8 ans lorsqu'il est branché ou qu'il refroidit.

### ● **Avant la première utilisation**

- Retirez les matériaux d'emballage. Vérifiez que toutes les pièces soient bien présentes.
- Pour éliminer d'éventuels résidus dus soit à la fabrication soit au transport, repassez un simple chiffon (p. ex. un morceau de tissu ou un torchon) avant toute utilisation sur un vêtement.

❗ **REMARQUE :** À la première utilisation, le produit peut laisser échapper des vapeurs ou odeurs légères. Ce sont des résidus de fabrication ou dus au transport qui disparaissent rapidement. En plus, des bruits légers peuvent apparaître comme des petits craquements ou crépitements. Ceux-ci disparaissent également rapidement, après que les pièces en matière plastique se soient définitivement adaptées aux conditions de fonctionnement.

### ● **Fonctionnement**

#### ● **Réglage de la tension**

- Réglez la tension correcte à l'aide du commutateur de sélection de tension **10** en fonction de la tension d'alimentation de votre emplacement actuel.
  - 220-240 V~ (par ex. pour l'Europe, y compris la Suisse) : Faites glisser le commutateur de sélection de tension **10** vers la droite.

### **Risques de brûlures**

- Lorsque le produit est chaud, prenez-le en main uniquement par sa poignée.
- La vapeur est très chaude. Ne mettez jamais vos mains devant la production de vapeur.

- 110-120 V~ (par ex. pour les États-Unis) : Faites glisser le commutateur de sélection de tension [10] vers la gauche.





- Branchez la fiche secteur [7] sur une prise de courant compatible.

### Remarque :

1. Mise en marche du produit (du mode arrêt) : Branchez la fiche secteur [7] sur une prise de courant compatible. Le voyant de contrôle (résistance) [2] s'allume.
2. Mise hors tension du produit (en mode arrêt) : Débranchez la fiche secteur [7] de la prise de courant. Le voyant de contrôle (résistance) [2] s'éteint.

## ● Réglage de la température

- La flèche devant le thermostat [11] indique le réglage de la température en cours.
- Tournez le bouton du thermostat [11] dans le sens des aiguilles d'une montre vers le réglage minimal **MIN** pour régler la température souhaitée.
- Le thermostat [11] est divisé en 3 secteurs. Ils correspondent à des recommandations approximatives pour les différents types de matière :

Symbole	Réglage
	Basse température Pour les matières synthétiques (p. ex. nylon)
	Température moyenne Pour les matières délicates (p. ex. soie ou laine)
	Haute température Pour les matières plus résistantes (p. ex. coton ou lin)
	La température la plus élevée Pour repassage à la vapeur

## ● Repassage

- ATTENTION !** Avant le repassage, vérifiez toujours les indications de repassage sur les vêtements et tissus. Vous les trouverez normalement sur l'étiquette cousue.

**⚠ IMPORTANT !** Utilisez toujours le produit sur une surface plane et stable.

1. Appuyez sur le bouton de déverrouillage de la poignée [9] et soulevez complètement la poignée [3].
2. Assurez-vous que la poignée [3] est bien verrouillée en position ouverte.
3. Tournez le thermostat [11] dans le sens inverse des aiguilles d'une montre jusqu'à l'enclenchement sur la position **MIN**.
4. Branchez la fiche secteur [7] sur une prise de courant compatible.
5. Assurez-vous que le cordon d'alimentation [7] soit positionné en toute sécurité.
6. Réglez le thermostat [11] sur la température désirée.  
Tant que le produit n'a pas atteint la température réglée et qu'il est en train de chauffer, le voyant de contrôle [2] s'allume. Si la température réglée est atteinte, le voyant de contrôle s'éteint.
7. Vous pouvez commencer le repassage dès que la température réglée est atteinte.

## ● Remplissage du réservoir d'eau

**⚠ DANGER ! Risque d'électrocution !**  
Avant de remplir le réservoir d'eau [3], débranchez toujours la fiche secteur [7] de la prise de courant.



**⚠ ATTENTION !** Remplissez le réservoir d'eau [3] avec de l'eau du robinet ou de l'eau distillée sans additifs. Si votre région a une eau dure, utilisez de l'eau distillée. Pour les eaux moyennement dures : Mélangez de l'eau distillée à de l'eau du robinet en suivant le ratio 1:1.

### ❗ REMARQUES :

- Demandez à votre fournisseur d'eau local quelle est la dureté de l'eau de votre logement.
- La capacité du réservoir d'eau [3] s'élève à 80 ml.

- Le repère **max** [6] pour le niveau maximal de remplissage de l'eau est valable, lorsque le produit est positionné à l'horizontal sur son socle [8].
- Avant de verser de l'eau dans le réservoir d'eau [3] : Placez le bouton de réglage de la vapeur [12] sur la position  (fonction vapeur désactivée).

**⚠ IMPORTANT !** Utilisez le verre doseur [13] pour remplir le réservoir d'eau [3].

1. Placez le produit sur une surface plane et stable, la poignée [3] ouverte.
2. Ouvrez le couvercle de l'orifice de remplissage  [5].
3. Versez prudemment l'eau dans le réservoir d'eau [3]. Ne dépassez pas le repère **max** [6].
4. Refermez le couvercle de l'orifice de remplissage  [5].



### Effet pressing



- En cas de besoin, vous pouvez envoyer de la vapeur sur le tissu au travers de la semelle [1] du fer. Appuyez donc sur le bouton pour effet pressing [4].

### **ⓘ REMARQUES :**

- Le thermostat [11] doit être réglé sur  afin d'envoyer de la vapeur.
- Vous pouvez aussi utiliser l'effet pressing à la verticale.

### Repassage à la vapeur



- En cas de besoin, vous pouvez régler le débit de vapeur sur le produit sur continu.
- Le bouton du thermostat [11] doit être positionné sur le niveau le plus fort  sinon il n'y aura pas assez de production de vapeur. Le voyant de contrôle [2] s'allume tant que le produit n'a pas atteint la température réglée et donc continue à chauffer.  
Dès que la température réglée est atteinte, le voyant de contrôle [2] s'éteint.
- Placez le bouton de réglage de la vapeur [12] sur la position  (fonction vapeur activée).

Symbole	Réglage
	Fonction vapeur désactivée
	Fonction vapeur activée

**ⓘ REMARQUE :** Le débit de vapeur en continu n'est possible qu'avec le produit en position horizontale. Si vous tenez le produit à la verticale ou l'arrêtez, le débit de vapeur sera interrompu.

- Arrêter le fer à vapeur : Placez le bouton de réglage de la vapeur [12] sur la position  (fonction vapeur désactivée).

### ● Fin de repassage

1. Tournez le thermostat [11] dans le sens inverse des aiguilles d'une montre jusqu'à l'enclenchement sur la position **MIN**.
2. Placez le bouton de réglage de la vapeur [12] sur la position  (fonction vapeur désactivée). Placez le socle [8] du produit sur une surface plane et stable.
3. Débranchez la fiche secteur [7] de la prise de courant.
4. Laissez refroidir le produit (cela dure environ 15 minutes). Ne laissez pas le produit sans surveillance tant qu'il est encore chaud.
5. Pour prévenir les dépôts de calcaire, videz le réservoir d'eau [3] après chaque utilisation. Pour enlever l'eau, ouvrez le couvercle de l'orifice de remplissage  [5]. Videz le réservoir d'eau par l'orifice de remplissage  en tenant le fer à repasser la tête en bas au-dessus d'un évier.

### ● Nettoyage et entretien

#### **⚠ DANGER ! Risque d'électrocution !**

Avant de nettoyer le produit, débranchez toujours la fiche secteur [7] de la prise de courant.

**⚠ AVERTISSEMENT !** Ne plongez jamais les pièces électriques du produit dans de l'eau ou d'autres liquides. Ne maintenez jamais le produit sous l'eau courante.

- Ne laissez jamais d'eau ou d'autres liquides pénétrer à l'intérieur du produit.
- N'utilisez jamais de produits de nettoyage agressifs ou récurants ou de brosses dures pour le nettoyage du produit.

1. Nettoyez le produit à l'aide d'un chiffon légèrement humide.
2. Nettoyez la semelle **1** avec un chiffon humide et un produit de nettoyage doux, non récurant.
3. Laissez sécher toutes les pièces après le nettoyage.

## ● **Rangement**

- Rangez le produit dans son emballage d'origine lorsque vous ne l'utilisez pas.
- Conservez le produit dans un endroit sec hors de la portée des enfants.
- Rangez le produit seulement lorsque le réservoir d'eau **3** est vide.

## ● **Mise au rebut**

L'emballage se compose de matières recyclables pouvant être mises au rebut dans les déchetteries locales.



Veillez respecter l'identification des matériaux d'emballage pour le tri sélectif, ils sont identifiés avec des abréviations (a) et des chiffres (b) ayant la signification suivante : 1-7 : plastiques/20-22 : papiers et cartons/80-98 : matériaux composite.

### **Produit :**



FR  
ÉLÉMENTS  
D'EMBALLAGE +  
NOTICE



FR  
Cet appareil  
et ses accessoires  
se recyclent



Points de collecte sur [www.auefairedemesdechets.fr](http://www.auefairedemesdechets.fr)  
Privilégiez la réparation ou le don de votre appareil !

Le produit ainsi que les accessoires et les matériaux d'emballage sont recyclables et relèvent de la responsabilité élargie du producteur.

Éliminez-les séparément, en suivant l'Info-tri illustrée, dans l'intérêt d'un meilleur traitement des déchets.

Le logo Triman n'est valable qu'en France.



Votre mairie ou votre municipalité vous renseigneront sur les possibilités de mise au rebut des produits usagés.



Afin de contribuer à la protection de l'environnement, veuillez ne pas jeter votre produit usagé dans les ordures ménagères, mais éliminez-le de manière appropriée. Pour obtenir des renseignements concernant les points de collecte et leurs horaires d'ouverture, vous pouvez contacter votre municipalité.

## ● **Garantie**

### **Article L217-16 du Code de la consommation**

Lorsque l'acheteur demande au vendeur, pendant le cours de la garantie commerciale qui lui a été consentie lors de l'acquisition ou de la réparation d'un bien meuble, une remise en état couverte par la garantie, toute période d'immobilisation d'au moins sept jours vient s'ajouter à la durée de la garantie qui restait à courir. Cette période court à compter de la demande d'intervention de l'acheteur ou de la mise à disposition pour réparation du bien en cause, si cette mise à disposition est postérieure à la demande d'intervention.

Indépendamment de la garantie commerciale souscrite, le vendeur reste tenu des défauts de conformité du bien et des vices rédhibitoires dans les conditions prévues aux articles L217-4 à L217-13 du Code de la consommation et aux articles 1641 à 1648 et 2232 du Code Civil.

### **Article L217-4 du Code de la consommation**

Le vendeur livre un bien conforme au contrat et répond des défauts de conformité existant lors de la délivrance.

Il répond également des défauts de conformité résultant de l'emballage, des instructions de montage ou de l'installation lorsque celle-ci a été mise à sa charge par le contrat ou a été réalisée sous sa responsabilité.

### **Article L217-5 du Code de la consommation**

Le bien est conforme au contrat :

- 1° S'il est propre à l'usage habituellement attendu d'un bien semblable et, le cas échéant :
  - s'il correspond à la description donnée par le vendeur et possède les qualités que celui-ci a présentées à l'acheteur sous forme d'échantillon ou de modèle ;
  - s'il présente les qualités qu'un acheteur peut légitimement attendre eu égard aux déclarations publiques faites par le vendeur, par le producteur ou par son représentant, notamment dans la publicité ou l'étiquetage ;
- 2° Ou s'il présente les caractéristiques définies d'un commun accord par les parties ou être propre à tout usage spécial recherché par l'acheteur, porté à la connaissance du vendeur et que ce dernier a accepté.

### **Article L217-12 du Code de la consommation**

L'action résultant du défaut de conformité se prescrit par deux ans à compter de la délivrance du bien.

### **Article 1641 du Code civil**

Le vendeur est tenu de la garantie à raison des défauts cachés de la chose vendue qui la rendent impropre à l'usage auquel on la destine, ou qui diminuent tellement cet usage que l'acheteur ne l'aurait pas acquise, ou n'en aurait donné qu'un moindre prix, s'il les avait connus.

### **Article 1648 1er alinéa du Code civil**

L'action résultant des vices rédhibitoires doit être intentée par l'acquéreur dans un délai de deux ans à compter de la découverte du vice.

Les pièces détachées indispensables à l'utilisation du produit sont disponibles pendant la durée de la garantie du produit.

Le produit a été fabriqué selon des critères de qualité stricts, et contrôlé consciencieusement avant sa livraison. En cas de défaut de matériau ou de fabrication, vous avez des droits légaux vis-à-vis du vendeur du produit. Vos droits légaux ne sont en aucun cas limités par notre garantie mentionnée ci-dessous.

La garantie de ce produit est de 3 ans à partir de la date d'achat. La période de garantie commence à la date d'achat. Conservez l'original de la preuve d'achat dans un endroit sûr car ce document est nécessaire pour prouver l'achat.

Tout dommage ou défaut déjà présent au moment de l'achat doit être signalé immédiatement après le déballage du produit.

Si le produit présente un défaut de matériau ou de fabrication dans les 3 ans qui suivent la date d'achat, nous le réparons ou le remplaçons – à notre choix – gratuitement pour vous. La période de garantie n'est pas prolongée par une demande de garantie acceptée. Cette mesure s'applique également pour les pièces remplacées et réparées.

Cette garantie est annulée si le produit a été endommagé ou utilisé ou entretenu de manière incorrecte.

La garantie couvre les défauts de matériels et de fabrication. Cette garantie ne couvre pas les pièces du produit soumises à une usure normale, et qui sont donc considérées comme des pièces d'usure (par exemple les piles, les piles rechargeables, tuyaux, les cartouches d'encre), ni les dommages aux pièces fragiles, par exemple les interrupteurs ou les pièces en verre.

## ● Faire valoir sa garantie

Pour garantir la rapidité d'exécution de la procédure de garantie, veuillez respecter les indications suivantes :

Veuillez conserver le ticket de caisse et la référence du produit (IAN 506341\_2507) à titre de preuve d'achat pour toute demande.

Le numéro de référence de l'article est indiqué sur la plaque d'identification, gravé sur la page de titre de votre manuel (en bas à gauche) ou sur un autocollant apposé sur la face arrière ou inférieure du produit.

En cas de dysfonctionnement du produit, ou de tout autre défaut, contactez en premier lieu le service après-vente par téléphone ou par e-mail aux coordonnées indiquées ci-dessous.

Vous pouvez alors envoyer franco de port tout produit considéré comme défectueux au service clientèle indiqué, accompagné de la preuve d'achat (ticket de caisse) et d'une description écrite du défaut avec mention de sa date d'apparition.

## ● Service après-vente

### **Service après-vente France**

Tél.: 0800 919 270

E-Mail: [owim@lidl.fr](mailto:owim@lidl.fr)

### **Service après-vente Belgique**

Tél.: 0800 12089













E-Mail: [owim@lidl.be](mailto:owim@lidl.be)



<b>Gebruikte waarschuwingen en symbolen</b> .....	Pagina	39
<b>Inleiding</b> .....	Pagina	40
Beoogd gebruik .....	Pagina	40
Levering .....	Pagina	40
Onderdelenbeschrijving .....	Pagina	40
Technische gegevens .....	Pagina	40
<b>Veiligheidsaanwijzingen</b> .....	Pagina	41
<b>Voor het eerste gebruik</b> .....	Pagina	44
<b>Bediening</b> .....	Pagina	44
Spanning instellen .....	Pagina	44
Temperatuur instellen .....	Pagina	44
Strijken .....	Pagina	45
Watertank vullen .....	Pagina	45
Met strijken stoppen .....	Pagina	46
<b>Schoonmaken en onderhoud</b> .....	Pagina	46
<b>Opbergen</b> .....	Pagina	46
<b>Afvoer</b> .....	Pagina	46
<b>Garantie</b> .....	Pagina	47
Afwikkeling in geval van garantie .....	Pagina	47
<b>Service</b> .....	Pagina	48

## Gebruikte waarschuwingen en symbolen

In de gebruiksaanwijzing en op de verpakking worden de volgende waarschuwingen gebruikt:

 <p><b>GEVAAR!</b> Dit symbool met de aanduiding "Gevaar" duidt op een groot risico op gevaar dat, indien niet vermeden, zware verwondingen of de dood tot gevolg kan hebben.</p>	 Wisselstroom/-spanning
	<b>Hz</b> Hertz (netfrequentie)
	<b>W</b> Watt
 <p><b>WAARSCHUWING!</b> Dit symbool met de aanduiding "Waarschuwing" betekent een middelmatig risico op gevaar dat, indien niet vermeden, zware verwondingen of de dood tot gevolg kan hebben.</p>	 <b>TIP:</b> Dit symbool met de aanduiding "Tip" duidt op verdere nuttige informatie.
	 Gebruik het product alleen in droge binnenruimtes.
 <p><b>VOORZICHTIG!</b> Dit symbool met de aanduiding "Voorzichtig" duidt op een klein risico op gevaar dat, indien niet vermeden, kan leiden tot kleine of middelgrote verwondingen.</p>	 Gevaar – Kans op elektrische schokken!
 Veiligheidsaanwijzingen  Aanwijzingen voor het gebruik	 Het CE-teken bevestigt dat het product voldoet aan de betreffende EU-richtlijnen.
 Getest product. Kan druppels restwater bevatten.	 <b>VOORZICHTIG Heet oppervlak!</b> Dit symbool geeft aan dat er een heet oppervlak aanwezig is.

## REIS-STOOMSTRIJKIJZER

### ● Inleiding

Hartelijk gefeliciteerd met de aankoop van uw nieuwe product. U heeft voor een hoogwaardig product gekozen. De gebruiksaanwijzing is een deel van het product. Deze bevat belangrijke aanwijzingen voor veiligheid, gebruik en verwijdering. Maakt U zich voor de ingebruikname van het product met alle bedienings- en veiligheidsvoorschriften vertrouwd. Gebruik het product alleen zoals beschreven en voor de aangegeven toepassingsgebieden. Overhandig alle documenten bij doorgifte van het product aan derden.



Je kunt deze en vele andere handleidingen downloaden en bekijken op [www.lidl-service.com](http://www.lidl-service.com). Door deze QR-code te scannen, kom je meteen op de Lidl service website ([www.lidl-service.com](http://www.lidl-service.com)) waar je jouw gebruiksaanwijzing kunt openen door het artikelnummer (IAN) 506341\_2507 in te voeren.

### ● Beoogd gebruik

- Dit product is bestemd voor het strijken van kleding. Gebruik het product niet voor andere doeleinden.
- Dit product is alleen geschikt voor huishoudelijk en niet voor commercieel gebruik.
- De fabrikant aanvaardt geen aansprakelijkheid voor schade als gevolg van ondeskundig gebruik.

### ● Levering

Controleer na het uitpakken van het product of de levering volledig is en of alle onderdelen in goede staat verkeren. Verwijder vóór gebruik al het verpakkingsmateriaal.

- 1 Reis-stoomstrijkijzer
- 1 Maatbeker
- 1 Gebruiksaanwijzing

### ● Onderdelenbeschrijving

Sla, voordat u verder leest, de bladzijde met afbeelding open en maak uzelf met alle functies van het product vertrouwd.

- 1 Strijkzool
- 2 Controlelampje (verwarmen)
- 3 Greep met watertank
- 4 Knop voor stoomstoot
- 5 Vulopening 
- 6 Markering **max**  
(max. vulhoeveelheid water 80 ml)
- 7 Aansluitsnoer (met knikbescherming) met netstekker
- 8 Voetstuk
- 9 Greepontgrendelingsknop
- 10 Spanningskeuzeschakelaar
- 11 Thermostaat
- 12 Stoomregelaar
- 13 Maatbeker

### ● Technische gegevens

Voedingsspanning:	110-120 V~/ 220-240 V~, 50-60 Hz
Energieverbruik:	900-1100 W
Beschermingsklasse:	I
Stroomverbruik in de uit-modus:	0,0 W



## **Veiligheids- aanwijzingen**

**MAAK UZELF, VOORDAT U HET PRODUCT GEBRUIKT, VERTROUWD MET ALLE VEILIGHEIDS- EN BEDIENINGSAANWIJZINGEN! ALS U DIT PRODUCT AAN IEMAND ANDERS DOORGEEFT, GEEF DAN OOK ALLE DOCUMENTATIE MEE!**

In geval van schade als gevolg van het niet naleven van deze gebruiksaanwijzing vervalt uw aanspraak op garantie! Wij aanvaarden geen aansprakelijkheid voor gevolgschade! Er wordt geen aansprakelijkheid aanvaard voor materiële schade of persoonlijk letsel, die ontstaan als gevolg van ondeskundig gebruik of het niet opvolgen van de veiligheidsaanwijzingen!

## **⚠ WAARSCHUWING! LEVENSGEVAAR EN KANS OP ONGEVALLLEN VOOR BABY'S EN KINDEREN!**

Laat kinderen nooit zonder toezicht achter met het verpakkingsmateriaal. Het verpakkingsmateriaal vormt een verstikkingsgevaar. Kinderen onderschatten vaak de daaraan verbonden gevaren. Houd kinderen altijd uit de buurt van verpakkingsmateriaal.

## **⚠ GEVAAR! Risico voor elektrische schokken!**

Probeer het product niet zelf te repareren. In geval van een storing mogen reparaties alleen door gekwalificeerde vaklieden worden uitgevoerd.

## **⚠ WAARSCHUWING! Risico voor elektrische schokken!**

Dompel de elektrische onderdelen van het product nooit onder in water of andere vloeistoffen. Houd het product nooit onder stromend water.

**⚠️ VOORZICHTIG! Risico voor elektrische schokken!** Gebruik het product nooit als het is beschadigd. Koppel het product los van het elektriciteitsnet en neem contact op met uw verkoper als het beschadigd is.

**⚠️ WAARSCHUWING! Risico op letsel!** Zet het product uit en koppel het los van het elektriciteitsnet voordat u het reinigt en zorg ervoor dat het op dat moment niet gebruikt wordt.

**⚠️ WAARSCHUWING!** Ondeskundig gebruik kan verwondingen veroorzaken. Gebruik het product uitsluitend zoals aangegeven in de handleiding. Probeer niet het product op enige wijze te veranderen.

- Dit product mag door kinderen vanaf 8 jaar alsmede door personen met verminderde fysieke, sensorische of geestelijke vermogens of gebrek aan ervaring en kennis alleen gebruikt worden als ze onder supervisie staan of geïnstrueerd zijn wat betreft veilig gebruik van het product en begrepen hebben welke gevaren uit dat gebruik voortvloeien.

- Kinderen mogen niet met het product spelen.
- Reiniging en onderhoud door de gebruiker mogen niet door kinderen worden uitgevoerd tenzij ze onder toezicht staan.
- Het product moet onder toezicht blijven zolang het op het elektriciteitsnet is aangesloten.
- Voordat de watertank met water wordt gevuld, moet de netstekker uit de stekkerdoos worden getrokken.
- Het product mag uitsluitend op een vlak, stabiel oppervlak gebruikt of neergezet worden.
- Let er bij het neerzetten van het product op zijn voetstuk op dat het oppervlak, waarop het voetstuk staat, stabiel is.
- Het product mag niet gebruikt worden als het is gevallen, zichtbaar is beschadigd of als het lekt.
- Let erop dat de nominale spanning die op het typeplaatje is aangegeven, overeenstemt met de netspanning van uw elektriciteitsnet.
- Het product gebruikt veel energie. Sluit geen andere apparaten (bijv. verwarmingsapparaten, airconditioners, etc.) aan op dezelfde elektrische groep.

- Gebruik het product niet als het aansluitsnoer of de netstekker beschadigd is, als het product niet werkt of op een of andere wijze beschadigd is.
- Gebruik van verlengsnoeren wordt afgeraden. Als er toch absoluut een verlengsnoer nodig is, dan moet dit geschikt zijn voor een stroomsterkte van ten minste 10 A. Leg het verlengsnoer zo dat niemand erover kan struikelen en dat het ook niet op een andere manier kan worden beschadigd.
- Gebruik het product alleen in droge binnenruimtes.
- Bedien het product niet met natte handen of als u op een natte ondergrond staat. Raak de netstekker nooit met natte handen aan.
- Zet het product altijd uit voordat u de stekker uit het stopcontact trekt.
- Controleer de netstekker en het aansluitsnoer regelmatig op beschadigingen.  
Als het aansluitsnoer van dit product beschadigd is, moet dit, om gevaar te vermijden, door de fabrikant, zijn klantendienst of een vergelijkbaar gekwalificeerd persoon vervangen worden.
- Bescherm het aansluitsnoer tegen beschadiging. Laat het niet over scherpe randen hangen en plet of buig het niet. Houd het aansluitsnoer uit de buurt van hete oppervlakken en open vuur. Let erop dat niemand er per ongeluk aan kan trekken of erover kan struikelen.
- Gebruik het product niet langer als de knikbescherming van het aansluitsnoer is beschadigd!
- Trek de netstekker niet aan het aansluitsnoer uit de stekkerdoos en wikkel het aansluitsnoer niet om het product.
- Bescherm het product, het aansluitsnoer en de netstekker tegen stof, direct zonlicht, waterdruppels en opspattend water.
- Houd het product minstens 50 cm verwijderd van andere objecten (gordijnen, muren, etc.).
- Bescherm het product tegen hitte. Zet het product niet neer in de buurt van open vlammen of hittebronnen- zoals kachels of verwarmingsapparatuur.

- Berg het product op een droge, koele plaats op, waar het beschermd is tegen vocht en het zich buiten bereik van kinderen bevindt.
- Het ijzer is niet bedoeld voor regelmatig gebruik.

## Risico voor verbranden

- Pak het product als het warm is alleen vast aan de greep.
- Stoom is zeer heet. Houd uw handen nooit voor de stoomopening.
- Raak de strijkzool nooit aan als deze gebruikt wordt of opgewarmd is (bijv. om de temperatuur te controleren).
- Houd het product en het aansluitsnoer buiten bereik van kinderen die jonger zijn dan 8 jaar als deze aangesloten zijn of afkoelen.

## ● Voor het eerste gebruik

- Verwijder het verpakkingsmateriaal. Controleer of alle onderdelen meegeleverd zijn.
- Strijk om eventuele productie- of transportschade te verwijderen voor het eerste gebruik met het strijkijzer een eenvoudig stuk stof (bijv. een doek of lap).

**ⓘ TIP:** Bij het eerste gebruik is het mogelijk dat u wat ruikt of dat er wat rook uit het product komt. Dit zijn productie- of transportresten die snel verdwijnen. Ook kunt u zachte geluiden horen zoals knappen of knisperen. Deze verdwijnen ook snel nadat de onderdelen van kunststof zich definitief aan de gebruiksomstandigheden aangepast hebben.

## ● Bediening

### ● Spanning instellen

- Stel met de spanningskeuzeschakelaar **10** de correcte spanning in conform de voedingsspanning op uw actuele locatie.
  - 220-240 V~ (bijv. voor Europa, inclusief Zwitserland): Schuif de spanningskeuzeschakelaar **10** naar rechts.
  - 110-120 V~ (bijv. voor VS): Schuif de spanningskeuzeschakelaar **10** naar links.
- Steek de netstekker **7** in een daarvoor geschikte contactdoos.



### Tip:

1. Het product inschakelen (uit de uit-modus): Steek de netstekker **7** in een daarvoor geschikt stopcontact. Het controlelampje (verwarmingselement) **2** licht op.
2. Het product uitschakelen (in de uit-modus): Trek de netstekker **7** uit het stopcontact. Het controlelampje (verwarmingselement) **2** dooft.

### ● Temperatuur instellen

- De pijl voor de thermostaat **11** geeft de temperatuurinstelling van dat moment aan.
- Draai de thermostaat **11** met de wijzers van de klok mee van de minimuminstelling **MIN** naar de gewenste temperatuur.
- De thermostaat **11** is in 3 zones verdeeld. Grofweg zijn dit de aanbevelingen voor de verschillende soorten stof:

Symbol	Instelling
	Lage temperatuur Voor synthetische stoffen (bijv. nylon)

Symbol	Instelling
	Gemiddelde temperatuur Voor gevoelige stoffen (bijv. zijde of wol)
	Hoge temperatuur Voor grove stoffen (bijv. katoen of linnen)
	Hoogste temperatuur Voor stoomstrijken

## ● Strijken

**⚠ OPGELET!** Controleer voordat u met strijken begint altijd de strijkaanwijzingen of de kleding. Normaalgesproken vindt u die op het ingenaaide label.

**⚠ BELANGRIJK!** Gebruik het product altijd op een vlakke, stabiele ondergrond.

1. Druk op de greepontgrendelingstoets **[9]** en til de greep **[3]** volledig naar boven.
2. Zorg ervoor dat de greep **[3]** in de geopende positie veilig vergrendeld is.
3. Draai de thermostaat **[11]** tegen de wijzers van de klok in tot de stuit op stand **MIN**.
4. Steek de netstekker **[7]** in een daarvoor geschikte contactdoos.
5. Zorg ervoor dat het aansluitnoer **[7]** veilig gelegd is.
6. Zet de thermostaat **[11]** op de gewenste temperatuur.  
Zolang het product de ingestelde temperatuur nog niet bereikt heeft en opwarmt, brandt het controlelampje **[2]**. Is de ingestelde temperatuur bereikt, dan dooft het controlelampje.
7. Als de ingestelde temperatuur bereikt is, kunt u met strijken beginnen.

## ● Watertank vullen



**⚠ GEVAAR! Risico voor elektrische schokken!** Trek altijd de netstekker **[7]** uit het stopcontact voordat u de watertank **[3]** vult.

**⚠ OPGELET!** Vul de watertank **[3]** met leidingwater of gedistilleerd water zonder andere stoffen toe te voegen. Gebruik, indien het water in uw regio hard is, gedistilleerd water. Bij gemiddeld hard water: Meng in dat geval gedistilleerd water met leidingwater in een verhouding van 1:1.

### ⓘ TIPS:

- Informeer uzelf bij uw plaatselijke waterleidingsbedrijf over de hardheid van het water van uw huishouden.
- De capaciteit van de watertank **[3]** is 80 ml.
- De markering **max [6]** voor de maximale waterhoogte is alleen geldig als het product horizontaal op zijn voetstuk **[8]** staat.
- Voor het vullen van water in de watertank **[3]**: Zet de stoomregelaar **[12]** op de stand  (stoomfunctie uit).

**⚠ BELANGRIJK!** Gebruik de maatbeker **[13]** om de watertank **[3]** te vullen.

1. Plaats het product met geopend greep **[3]** op een effen en vast oppervlak.
2. Klap het deksel van de vulopening  **[5]** open.
3. Giet voorzichtig water in de watertank **[3]**. Zorg dat het waterpeil niet hoger komt dan de markering **max [6]**.
4. Klap het deksel van de vulopening  **[5]** dicht.

### Stoomstoot



- Indien nodig kunt u de stof door de strijkzool **[1]** met stoom bespuiten. Druk daarvoor op de knop voor de stoomstoot **[4]**.



### ⓘ TIPS:

- De thermostaat **[11]** moet op  worden ingesteld om een stoomstoot te genereren.
- U kunt de stoomstoot ook in een verticale stand gebruiken.

### Stoomstrijken



- Indien nodig kunt u het product instellen op continue stoomafgifte.

- De thermostaat **11** moet daarvoor op de hoogste stand  worden gezet omdat er anders niet voldoende stoom kan worden geproduceerd. Het controlelampje **2** brandt zolang als het product de ingestelde temperatuur nog niet heeft bereikt en nog aan het opwarmen is. Is de ingestelde temperatuur eenmaal bereikt, dan dooft het controlelampje **2**.
- Zet de stoomregelaar **12** op de stand  (stoomfunctie aan).

Symbol	Instelling
	Stoomfunctie uit
	Stoomfunctie aan

- ① **TIP:** Continue stoomafgifte is alleen mogelijk in horizontale stand van het product. Als u het product verticaal houdt of neerzet, wordt de stoomafgifte onderbroken.
- Met stoomstrijken stoppen: Zet de stoomregelaar **12** op de stand  (stoomfunctie uit).

## ● Met strijken stoppen

1. Draai de thermostaat **11** tegen de wijzers van de klok in tot de stuit op stand **MIN.**
2. Zet de stoomregelaar **12** op de stand  (stoomfunctie uit). Plaats het voetstuk **8** van het product op een vlak en stabiel oppervlak.
3. Trek de netstekker **7** uit het stopcontact.
4. Laat het product afkoelen (dit duurt ca. 15 minuten). Laat het product nooit zonder toezicht zolang het nog heet is.
5. Maak om kalkafzetting te voorkomen de watertank **3** na elk gebruik legen. Open daarvoor het deksel van de vulopening  **5**. Laat de watertank leeglopen door de vulopening  door het product op zijn kop boven de gootsteen te houden.

## ● Schoonmaken en onderhoud

- ⚠ **GEVAAR! Risico voor elektrische schokken!** Trek de netstekker **7** altijd uit het stopcontact voordat u het product schoonmaakt.
  - ⚠ **WAARSCHUWING!** Dompel de elektrische onderdelen van het product nooit onder in water of andere vloeistoffen. Houd het product nooit onder stromend water.
    - Laat geen water of andere vloeistoffen in het binnenste van het product terechtkomen.
    - Gebruik voor het reinigen van het product geen schurende, agressieve schoonmaakmiddelen of harde borstels.
1. Maak het product schoon met een enigszins vochtig doekje.
  2. Maak de strijkzool **1** schoon met een vochtig doekje en een mild, niet schurend schoonmaakmiddel.
  3. Laat na het schoonmaken alle onderdelen drogen.

## ● Opbergen

- Bewaar het product in de oorspronkelijke verpakking wanneer het niet gebruikt wordt.
- Bewaar het product op een droge plaats buiten het bereik van kinderen.
- Berg het product alleen op als de watertank **3** leeg is.

## ● Afvoer

De verpakking bestaat uit milieuvriendelijke grondstoffen die u via de plaatselijke recyclingcontainers kunt afvoeren.



Neem de aanduiding van de verpakkingsmaterialen voor de afvalscheiding in acht. Deze zijn gemarkeerd met de afkortingen (a) en een cijfers (b) met de volgende betekenis: 1-7: kunststoffen/20-22: papier en vezelplaten/80-98: composietmaterialen.

## Product:



Het product, waaronder het toebehoren, en de verpakkingsmaterialen kunnen worden gerecycled en zijn onderhevig aan een uitgebreide verantwoordelijkheid van de fabrikant.

Gooi ze apart weg, overeenkomstig de aangegeven Info-tri (informatie over afvalscheiding), voor een beter afvalbeheer.

Het Triman-logo geldt alleen voor Frankrijk.



Informatie over de mogelijkheden om het uitgediende product na gebruik te verwijderen, verstrekt uw gemeentelijke overheid.



Gooi het afgedankte product omwille van het milieu niet weg via het huisvuil, maar geef het af bij het daarvoor bestemde depot of het gemeentelijke milieupark. Over afgifteplaatsen en hun openingstijden kunt u zich bij uw aangewezen instantie informeren.

## ● Garantie

Het product werd volgens strenge kwaliteitsrichtlijnen gemaakt en voor de uitlevering zorgvuldig gecontroleerd. In geval van materiaal- of fabricagefouten hebt u tegenover de verkoper van het product wettelijke rechten. Uw wettelijke rechten worden op geen enkele manier door onze hieronder vermelde garantie beperkt.

De garantie voor dit product bedraagt 3 jaar vanaf aankoopdatum. De garantieperiode gaat in op de datum van aankoop. Bewaar het originele bewijs van aankoop op een veilige plek aangezien dit document nodig is als bewijs.

Alle beschadigingen of gebreken die reeds op het moment van aankoop aanwezig zijn, moeten meteen na het uitpakken van het product worden gemeld.

Mocht het product binnen 3 jaar na aankoopdatum een materiaal- of fabricagefout vertonen, zullen wij het – naar onze keuze – gratis voor u repareren of vervangen. De garantieperiode wordt door een plaatsgevonden garantieverlening niet verlengd. Dit geldt ook voor vervangen en gerepareerde onderdelen.

Deze garantie vervalt als het product werd beschadigd of onjuist is gebruikt of onderhouden.

De garantie dekt materiaal- en fabricagefouten af. Deze garantie dekt geen productonderdelen die aan normale slijtage onderhevig zijn en daarom als verbruiksartikelen worden beschouwd (bv. batterijen, oplaadbare batterijen, slangen, inktpatronen), noch dekt zij schade aan breekbare onderdelen, bv. schakelaars of onderdelen die van glas zijn gemaakt.

## ● Afwikkeling in geval van garantie

Om een snelle afhandeling van uw reclamatie te waarborgen dient u de volgende instructies in acht te nemen:

Houd bij alle vragen alstublieft de kassabon en het artikelnummer (IAN 506341\_2507) als bewijs van aankoop bij de hand.

Het artikelnummer vindt u op de typeplaat, ingegraveerd, op het titelblad van uw handleiding (linksonder) of als sticker op de achter- of onderzijde.

Wanneer er storingen in de werking of andere gebreken optreden, dient u eerst telefonisch of per e-mail contact met de onderstaande serviceafdeling op te nemen.

Een als defect geregistreerd product kunt u dan samen met uw aankoopbewijs (kassabon) en vermelding van de concrete schade alsmede het tijdstip van optreden voor u franco aan het u meegedeelde servicepunt verzenden.

## ● **Service**

### **(NL) Service Nederland**

Tel.: 0800 0249630

E-Mail: [owim@lidl.nl](mailto:owim@lidl.nl)

### **(BE) Service België**

Tel.: 0800 12089













E-Mail: [owim@lidl.be](mailto:owim@lidl.be)



<b>Używane ostrzeżenia i symbole</b> .....	Strona	50
<b>Wstęp</b> .....	Strona	51
Użytkowanie zgodne z przeznaczeniem .....	Strona	51
Zakres dostawy .....	Strona	51
Opis części .....	Strona	51
Dane techniczne .....	Strona	51
<b>Instrukcje bezpieczeństwa</b> .....	Strona	52
<b>Przed pierwszym użyciem</b> .....	Strona	55
<b>Obsługa</b> .....	Strona	55
Dostosowywanie napięcia .....	Strona	55
Ustawianie temperatury .....	Strona	55
Prasowanie .....	Strona	56
Napełnianie zbiornika wodą .....	Strona	56
Kończenie prasowania .....	Strona	57
<b>Czyszczenie i konserwacja</b> .....	Strona	57
<b>Przechowywanie</b> .....	Strona	57
<b>Utylizacja</b> .....	Strona	58
<b>Gwarancja</b> .....	Strona	58
Sposób postępowania w przypadku naprawy gwarancyjnej .....	Strona	59
<b>Serwis</b> .....	Strona	59

## Używane ostrzeżenia i symbole

W instrukcji obsługi, skróconej instrukcji obsługi i na opakowaniu zastosowano następujące ostrzeżenia:

 <p><b>NIEBEZPIECZEŃSTWO!</b> Ten symbol ze słowem „Niebezpieczeństwo” wskazuje na zagrożenie o wysokim stopniu ryzyka, które, jeśli się go nie uniknie, spowoduje śmierć lub poważne obrażenia.</p>	 Prąd przemienny/napięcie przemiennie
	<b>Hz</b> Herc (częstotliwość sieciowa)
	<b>W</b> Wat
 <p><b>OSTRZEŻENIE!</b> Ten symbol ze słowem „Ostrzeżenie” wskazuje na zagrożenie o średnim stopniu ryzyka, które, jeśli się go nie uniknie, spowoduje śmierć lub poważne obrażenia.</p>	 <b>RADA:</b> Ten symbol ze słowem „Rada” zawiera dalsze użyteczne informacje.
	 Produkt stosować tylko w pomieszczeniach suchych.
 <p><b>OSTROŻNIE!</b> Ten symbol ze słowem „Ostrożnie” wskazuje na zagrożenie o niskim stopniu ryzyka, które, jeśli się go nie uniknie, spowoduje małe lub umiarkowane obrażenia.</p>	 Niebezpieczeństwo - ryzyko porażenia prądem!
 Instrukcje bezpieczeństwa  Instrukcje użytkowania	 Znak CE potwierdza zgodność z dyrektywami UE mającymi zastosowanie do produktu.
 Produkt przetestowany. Może zawierać resztkowe ilości wody.	 <b>OSTROŻNIE Gorąca powierzchnia!</b> Ten symbol sygnalizuje gorącą powierzchnię.

# ŻELAZKO PODRÓŻNE

## ● Wstęp

Gratulujemy Państwu zakupu nowego produktu. Tym samym zdecydowali się Państwo na zakup produktu wysokiej jakości. Instrukcja obsługi jest częścią tego produktu. Zawiera ona ważne wskazówki dotyczące bezpieczeństwa, użytkowania i utylizacji. Przed pierwszym użyciem produktu należy zapoznać się ze wszystkimi wskazówkami dotyczącymi obsługi i bezpieczeństwa. Używać produktu wyłącznie zgodnie z jego poniżej opisanym przeznaczeniem. W przypadku przekazania produktu innej osobie należy dołączyć do niego całą jego dokumentację.



Tą i wiele innych instrukcji można pobrać i wyświetlić na stronie [www.lidl-service.com](http://www.lidl-service.com). Zeskanowanie tego kodu QR spowoduje przejście bezpośrednio do strony internetowej serwisu Lidl ([www.lidl-service.com](http://www.lidl-service.com)), gdzie można otworzyć instrukcję obsługi, wprowadzając numer artykułu (IAN) 506341\_2507.

## ● Użytkowanie zgodnie z przeznaczeniem

- Ten produkt jest przeznaczony do prasowania odzieży. Nie używać tego produktu do innych celów.
- Ten produkt jest przeznaczony wyłącznie do użytku domowego; nie nadaje się do użytku komercyjnego.

- Producent nie ponosi odpowiedzialności za szkody wynikłe z niewłaściwego użytkowania.

## ● Zakres dostawy

Po rozpakowaniu produktu należy sprawdzić, czy dostawa jest kompletna i czy wszystkie części są w dobrym stanie. Przed użyciem usunąć wszystkie materiały pakunkowe.

- 1 Podróżne żelazko parowe
- 1 Miarka
- 1 Instrukcja obsługi

## ● Opis części

Przed przeczytaniem należy zajrzeć na stronę z rysunkami i zapoznać się ze wszystkimi funkcjami produktu.

- 1 Stopa żelazka
- 2 Wskaźnik (grzania)
- 3 Uchwyt ze zbiornikiem na wodę
- 4 Przycisk wyrzutu pary
- 5 Wlew 
- 6 Znak **max**  
(maks. poziom napełniania wodą 80 ml)
- 7 Kabel zasilania (z zabezpieczeniem przed zgięciem) i wtyczka sieciowa
- 8 Podstawa
- 9 Przycisk zwalniania uchwytu
- 10 Przelącznik wyboru napięcia
- 11 Regulator temperatury
- 12 Regulator poziomu pary
- 13 Miarka

## ● Dane techniczne

Napięcie wejściowe:	110-120 V~/ 220-240 V~, 50-60 Hz
Pobór mocy:	900-1100 W
Stopień ochrony:	I
Pobór mocy w trybie wyłączonym:	0,0 W



## Instrukcje bezpieczeństwa

**PRZED PIERWSZYM UŻYCIEM PRODUKTU ZAPOZNAĆ SIĘ ZE WSZYSTKIMI INSTRUKCJAMI O BEZPIECZEŃSTWIE! PRZEKAZUJĄC PRODUKT INNYM OSOBOM, NALEŻY DOŁĄCZYĆ DO NIEGO PEŁNĄ DOKUMENTACJĘ!**

Uszkodzenia powstałe w wyniku nieprzestrzegania niniejszej instrukcji obsługi nie są objęte gwarancją! Nie ponosimy żadnej odpowiedzialności w przypadku wystąpienia szkód wtórnych! Nie bierzemy odpowiedzialności za uszkodzenia mienia lub obrażenia ciała, powstałe w wyniku niewłaściwego użytkowania lub nieprzestrzegania instrukcji bezpieczeństwa!

## **⚠ OSTRZEŻENIE! RYZYKO WYPADKU I UTRATY ŻYCIA DLA NIEMOWLĄT I MAŁYCH DZIECI!**

Nie zostawiać dzieci bez nadzoru w pobliżu materiałów pakunkowych. Materiały pakunkowe grożą zadławieniem. Dzieci często nie są w stanie ocenić związków z tym niebezpieczeństwem. Zawsze trzymać dzieci z dala od materiałów pakunkowych.

## **⚠ NIEBEZPIECZEŃSTWO!**

**Ryzyko porażenia prądem!** Nigdy nie naprawiać produktu samodzielnie. W razie awarii naprawy mogą być wykonywane wyłącznie przez wykwalifikowany personel.

**⚠ OSTRZEŻENIE! Ryzyko porażenia prądem!** Nie zanurzać części elektrycznych produktu w wodzie lub innych płynach. Nigdy nie trzymać produktu pod bieżącą wodą.

## **⚠ OSTROŻNIE! Ryzyko porażenia prądem!**

Nie używać uszkodzonego produktu. Odłączyć produkt od zasilania i skontaktować się ze sprzedawcą, jeśli jest uszkodzony.

## **⚠ OSTRZEŻENIE! Ryzyko zranienia!**

Przed czyszczeniem i gdy produkt nie jest używany należy go wyłączyć i odłączyć od gniazdka elektrycznego.

**⚠ OSTRZEŻENIE!** Niewłaściwe użytkowanie może doprowadzić do obrażeń ciała. Z produktu należy korzystać wyłącznie zgodnie z niniejszą instrukcją. Nigdy nie próbować modyfikować produktu.

- Produkt ten może być używany przez dzieci w wieku powyżej 8 lat i osoby o ograniczonych zdolnościach fizycznych, zmysłowych lub umysłowych lub o braku doświadczenia i wiedzy, jeśli znajdują się one pod nadzorem lub zostały poinstruowane o bezpiecznym użyciu produktu i wynikających z niego niebezpieczeństwach.
- Dzieci nie mogą bawić się produktem.

- Czyszczenia i prac konserwacyjnych nie mogą przeprowadzać dzieci pozostawione bez nadzoru.
- Produkt nie może być pozostawiony bez opieki, gdy jest podłączony do sieci.
- Przed napełnieniem zbiornika na wodę wyciągnąć wtyczkę sieciową z gniazdka sieciowego.
- Produkt może być używany lub umieszczany tylko na równej i stabilnej powierzchni.
- Podczas umieszczania produktu na podstawie należy upewnić się, że powierzchnia, na której podstawa jest umieszczona, jest stabilna.
- Produktu nie wolno używać, jeśli został upuszczony, gdy wykazuje widoczne oznaki uszkodzenia lub jeśli cieknie.
- Upewnić się, że napięcie znamionowe podane na tabliczce znamionowej jest zgodne z napięciem sieci zasilającej.
- Produkt ma zwiększone zapotrzebowanie na energię. Do tego samego obwodu nie należy podłączać innych urządzeń (np. grzejników, klimatyzatorów, itp.).

- Nie używać produktu, jeśli kabel zasilania lub wtyczka są uszkodzone, jeśli produkt nie działa prawidłowo lub jest w jakikolwiek sposób uszkodzony.
- Nie zaleca się używania przedłużaczy. Jeśli jednak przedłużacz jest absolutnie konieczny, to należy stosować taki, który jest przystosowany do przepływu prądu o natężeniu co najmniej 10 A. Przedłużacz układać w taki sposób, aby nikt nie mógł potknąć się o niego i nie można go było uszkodzić w inny sposób.
- Produkt stosować tylko w pomieszczeniach suchych.
- Nie obsługiwać produktu mokrymi rękami lub stojąc na mokrej podłodze. Nie dotykać wtyczki sieciowej mokrymi rękami.
- Zawsze wyłączać produkt przed odłączeniem go od zasilania.
- Regularnie sprawdzać, czy wtyczka sieciowa i kabel zasilania nie są uszkodzone.

W przypadku uszkodzenia kabla zasilania tego produktu musi on zostać wymieniony przez producenta lub jego serwis klientowski lub też osobę posiadającą podobne kwalifikacje. Pozwoli to uniknąć zagrożeń.

- Kabel zasilania chronić przed uszkodzeniem. Nie dopuszczać, aby zwisał nad ostrymi krawędziami, był ściśnięty lub zgięty. Kabel zasilania trzymać z dala od gorących powierzchni i otwartego ognia. Uważać, aby przypadkowo nie potknąć się o niego lub go nie pociągnąć.
- Zaprzestać korzystania z produktu, jeśli znajdujące się na kablu zasilania zabezpieczenie przed zagięciem jest uszkodzone!
- Nie wyciągać wtyczki sieciowej z gniazda sieciowego ciągnąc za kabel zasilania i nie owijać go wokół produktu.
- Chronić produkt, kabel zasilania i wtyczkę sieciową przed kurzem, bezpośrednim działaniem promieni słonecznych, kapiącą i pryskającą wodą.

- Produkt trzymać w odległości co najmniej 50 cm od innych przedmiotów (zastół, ścian, itp.).
- Chronić produkt przed wysoką temperaturą. Nie umieszczać produktu w pobliżu otwartego ognia ani źródeł ciepła, takich jak piec lub grzejniki.
- Produkt przechowywać w chłodnym, suchym miejscu, z dala od wilgoci i poza zasięgiem dzieci.
- Żelazko nie jest przeznaczone do regularnego użytku.

## Ryzyko poparzenia

- Produkt należy używać trzymając wyłącznik za uchwyt, gdy jest gorący.
- Para jest bardzo gorąca. Nigdy nie trzymać rąk przed otworem wylotowym pary.
- Podczas działania żelazka lub nagrzewania nie dotykać stopy żelazka (np. w celu sprawdzenia temperatury).
- Podczas włączania lub schładzania produkt i jego kabel zasilania należy przechowywać poza zasięgiem dzieci poniżej 8 roku życia.

## ● **Przed pierwszym użyciem**

- Usunąć opakowanie. Upewnić się, że wszystkie elementy są dostępne.
- W celu usunięcia pozostałości poprodukcyjnych lub transportowych przed pierwszym użyciem produktu należy wyprasować pojedynczy kawałek materiału (np. szmatkę lub tkaninę).

**i RADA:** Podczas pierwszego użycia produkt może wydzielać niewielkie opary lub nieprzyjemne zapachy. Są to pozostałości produkcji lub transportu, które szybko znikają. Mogą również występować ciche dźwięki, takie jak kliknięcia lub trzaski. Znikną one również szybko po ostatecznym dopasowaniu części z tworzywa sztucznego w warunkach roboczych.

## ● **Obsługa**

### ● **Dostosowywanie napięcia**

- Użyć przetłocznika wyboru napięcia [10], aby ustawić prawidłowe napięcie zgodnie z napięciem zasilania w bieżącej lokalizacji.
  - 220-240 V~ (np. Europa, w tym Szwajcaria): Przetłocznik wyboru napięcia [10] przesunąć w prawo.
  - 110-120 V~ (np. USA): Przetłocznik wyboru napięcia [10] przesunąć w lewo.
- Wtyczkę sieciową [7] podłączyć do gniazdka sieciowego.





### **Rada:**

1. Włączanie produktu (z trybu wyłączonego): Wtyczkę sieciową [7] włożyć do gniazdka sieciowego. Zaczyna świecić wskaźnik (element grzejny) [2].
2. Wyłączanie produktu (do trybu wyłączonego): Wtyczkę sieciową [7] wyjąć z gniazdka sieciowego. Wskaźnik (element grzejny) [2] zgaśnie.

### ● **Ustawianie temperatury**

- Strzałka za regulatorem temperatury [11] wskazuje bieżące ustawienie temperatury.

- Regulator temperatury [11] przekręcić zgodnie z ruchem wskazówek zegara od pozycji minimalnej **MIN** do wymaganego poziomu temperatury.
- Regulator temperatury [11] posiada 3 zakresy. To zalecenia ogólne, zależne od rodzaju prasowanego materiału:

Symbol	Ustawienie
	Niska temperatura Tkaniny syntetyczne (np. nylon)
	Średnia temperatura Tkaniny delikatne (np. jedwab lub wełna)
	Wysoka temperatura Tkaniny grube (np. bawełna lub len)
	Najwyższa temperatura Do prasowania parowego

## ● Prasowanie

**⚠ UWAGA!** Przed rozpoczęciem prasowania zawsze sprawdzać instrukcję prasowania tkaniny. Zazwyczaj znajduje się na przyszywanej metce.

**⚠ WAŻNE!** Produkt musi być używany wyłącznie na płaskiej i stabilnej powierzchni.

1. Nacisnąć przycisk zwalniający uchwyt [9] i podnieść uchwyt [3] całkowicie do góry.
2. Upewnić się, że uchwyt [3] zablokowano bezpiecznie w pozycji otwartej.
3. Regulator temperatury [11] przekręcić do oporu w kierunku przeciwnym do ruchu wskazówek zegara, aby ustawić na pozycji **MIN**.
4. Wtyczkę sieciową [7] podłączyć do gniazdka sieciowego.
5. Upewnić się, że kabel zasilania [7] jest bezpiecznie poprowadzony.
6. Regulatorem temperatury [11] ustawić żądaną temperaturę.

Dopóki produkt nie nagrzej się do ustawionej temperatury, to wskaźnik [2] będzie się świecić. Po osiągnięciu żądanej temperatury wskaźnik grzania zgaśnie.

7. Po osiągnięciu żądanej temperatury można rozpocząć prasowanie.

## ● Napełnianie zbiornika wodą

**⚠ NIEBEZPIECZEŃSTWO! Ryzyko porażenia prądem!** Przed napełnieniem zbiornika na wodę [3] zawsze wyjmować wtyczkę kabla zasilania z gniazdka sieciowego [7].

**⚠ UWAGA!** Zbiornik na wodę [3] napełniać wodą wodociągową lub destylowaną bez żadnych dodatków. Jeśli w okolicy występuje twarda woda, to należy używać wody destylowanej. Dla średnio twardej wody: Wodę z kranu mieszać z wodą destylowaną w proporcji 1:1.

### ❗ RADY:

- U lokalnego dostawcy sprawdzić, jaka jest twardość wody w gospodarstwie domowym.
- Pojemność zbiornika na wodę [3] wynosi 80 ml.
- Znak **max** [6] poziomu maksymalnego obowiązuje wtedy, gdy produkt stoi poziomo na podstawie [8].
- Przed waniem wody do zbiornika na wodę [3]: Regulator poziomu pary [12] ustawić w pozycji ☞ (funkcja pary wyłączona).

**⚠ WAŻNE!** Do napełniania zbiornika na wodę [3] używać miarki [13].

1. Produkt z otwartym uchwytem [3] należy postawić na stabilnej i płaskiej powierzchni.
2. Otworzyć pokrywę wlewu ☞ [5].
3. Ostrożnie wlać wodę do zbiornika na wodę [3]. Nie przekraczać znaku **max** [6].
4. Zamknąć pokrywę wlewu ☞ [5].



## Wyrzut pary



- Jeśli zachodzi potrzeba, tkaninę można poddawać działaniu pary, wyrzucanej przez stopę żelazka **1**. Nacisnąć przycisk wyrzutu pary **4**.

### **RADY:**

- Regulator temperatury **11** powinien być ustawiony w pozycji , aby było możliwe wytwarzanie odpowiedniej ilości pary.
- Uderzenia parą można stosować również w pozycji pionowej.

## Prasowanie parowe



- W razie potrzeby można ustawić produkt tak, aby stale uwalniał parę.
- Regulator temperatury **11** musi być ustawiony na poziomie najwyższym , bo w przeciwnym razie nie będzie można wytworzyć wystarczającej ilości pary. Wskaźnik **2** świeci się, dopóki produkt się nagrzewa i nie osiągnął ustawionej temperatury. Wskaźnik **2** gaśnie po osiągnięciu ustawionej temperatury.
- Regulator poziomu pary **12** ustawić w pozycji  (funkcja pary wyłączona).

Symbol	Ustawienie
	Funkcja pary wyłączona
	Funkcja pary włączona

- **RADA:** Ciągłe dostarczanie pary jest możliwe tylko w pozycji poziomej. Jeśli trzymasz produkt pionowo lub go wyłączysz, dostarczanie pary zostanie przerwane.

- Kończenie prasowania parą: Regulator poziomu pary **12** ustawić w pozycji  (funkcja pary wyłączona).

## Kończenie prasowania

1. Regulator temperatury **11** przekręcić w kierunku przeciwnym do ruchu wskazówek zegara, ustawiając na pozycji **MIN**.
2. Regulator poziomu pary **12** ustawić w pozycji  (funkcja pary wyłączona). Podstawę **8** produktu należy ustawić na stabilnej i płaskiej powierzchni.
3. Wtyczkę sieciową **7** wyjąć z gniazdka sieciowego.
4. Pozwolić urządzeniu ostygnąć (zajmie to około 15 minut). Nie zostawiać produktu bez nadzoru, gdy jest jeszcze gorący.
5. Aby zapobiec osadzeniu się kamienia, po każdym użyciu należy opróżniać zbiornik na wodę **3**. W tym celu otworzyć pokrywę wlewu  **5**. Opróżnić zbiornik na wodę przez wlew , trzymając produkt do góry nogami nad umywalką.

## Czyszczenie i konserwacja

- ⚠ **NIEBEZPIECZEŃSTWO! Ryzyko porażenia prądem!** Przed czyszczeniem zawsze wyjmować wtyczkę sieciową **7** z gniazdka sieciowego.

- ⚠ **OSTRZEŻENIE!** Nie zanurzać części elektrycznych produktu w wodzie ani w innych płynach. Nigdy nie trzymać produktu pod bieżącą wodą.

- Nie pozwalać, aby woda lub inne płyny dostały się do wnętrza produktu.
- Do czyszczenia produktu nie należy używać żrących, agresywnych środków czyszczących ani twardych szczotek.

1. Czyścić produkt lekko zwilżoną ściereczką.
2. Stopę żelazka **1** należy czyścić wilgotną ściereczką i łagodnym, nieściernym środkiem czyszczącym.
3. Po czyszczeniu wszystkie części pozostawić do całkowitego wyschnięcia.

## Przechowywanie

- Przechowywać produkt w oryginalnym opakowaniu, gdy nie jest używany.
- Produkt przechowywać w suchym, niedostępnym dla dzieci miejscu.

- Produkt należy przechowywać tylko z pustym zbiornikiem na wodę [3].

## ● Utylizacja

Opakowanie wykonane jest z materiałów przyjaznych dla środowiska, które można przekazać do utylizacji w lokalnym punkcie przetwarzania surowców wtórnych.



Przy segregowaniu odpadów prosimy zwrócić uwagę na oznakowanie materiałów opakowaniowych, oznaczone są one skrótami (a) i numerami (b) o następującym znaczeniu: 1–7: Tworzywa sztuczne/20–22: Papier i tektura/80–98: Materiały kompozytowe.

## Produkt:



Produkt, w tym akcesoria i materiały opakowaniowe, nadają się do recyklingu i podlegają rozszerzonej odpowiedzialności producenta.

Wyrzuc je osobno, zgodnie z ilustracją przedstawiającą informacje o sortowaniu, aby zapewnić lepszą utylizację odpadów.

Logo Triman jest ważne tylko dla Francji.



Informacji na temat możliwości utylizacji wyeksploatowanego produktu udziela urząd gminy lub miasta.



Z uwagi na ochronę środowiska nie wyrzucać urządzenia po zakończeniu eksploatacji do odpadów domowych, lecz prawidłowo zutylizować. Informacji o punktach zbiorczych i ich godzinach otwarcia udziela odpowiedni urząd.

Elektroodpady nie mogą być wyrzucane do pojemników do selektywnej zbiórki odpadów komunalnych. Można je oddać w specjalnie wyznaczonych miejscach np. Punkt Selektywnej Zbiórki Odpadów Komunalnych lub/bądź w punktach handlowych oferujących w sprzedaży sprzęt elektroniczny.

Należy postępować zgodnie z obowiązującymi w Polsce przepisami dotyczącymi selektywnej zbiórki urządzeń elektrycznych i elektronicznych. Zużyty sprzęt może mieć szkodliwy wpływ na środowisko i zdrowie ludzi z uwagi na potencjalną zawartość niebezpiecznych substancji, mieszanin oraz części składowych. Gospodarstwo domowe spełnia ważną rolę w przyczynianiu się do ponownego użycia i odzysku surowców wtórnych, w tym recyklingu zużytego sprzętu. Na tym etapie kształtuje się postawy, które wpływają na zachowanie wspólnego dobra jakim jest czyste środowisko naturalne.

## ● Gwarancja

Produkt został wyprodukowany zgodnie z surowymi wytycznymi dotyczącymi jakości i dokładnie przetestowane przed dostawą. W przypadku wad materiałowych lub produkcyjnych przysługują Państwu prawa ustawowe wobec sprzedawcy produktu. Państwa prawa ustawowe nie są w żaden sposób ograniczone przez naszą gwarancję przedstawioną poniżej.

Gwarancja na ten produkt wynosi 3 lata od daty zakupu. Okres gwarancji rozpoczyna się od daty zakupu. Proszę przechowywać oryginalny rachunek w bezpiecznym miejscu, ponieważ ten dokument jest wymagany jako dowód zakupu.

Wszelkie uszkodzenia lub wady obecne już w momencie zakupu należy zgłosić niezwłocznie po rozpakowaniu produktu.

Jeżeli w ciągu 3 lat od daty zakupu produkt wykáže wady materiałowe lub produkcyjne, to – według naszego uznania – bezpłatnie go naprawimy lub wymienimy. Okres gwarancji nie ulega przedłużeniu o przyznane roszczenie gwarancyjne. Dotyczy to również wymienionych i naprawionych części.

Niniejsza gwarancja traci ważność, jeśli produkt został uszkodzony, był niewłaściwie użytkowany lub konserwowany.

Gwarancja obejmuje wady materiałowe i produkcyjne. Niniejsza gwarancja nie obejmuje części produktu, które podlegają normalnemu zużyciu i dlatego są uważane za części zużywalne (np. baterie, akumulatory, węże, wkłady atramentowe), ani nie obejmuje uszkodzeń części delikatnych, np. przetłaczników lub części wykonanych ze szkła.

Zgodnie z Kodeksem Cywilnym art. 581 §1 wraz z wymianą urządzenia lub ważnej części czas gwarancji rozpoczyna się na nowo.

## ● Sposób postępowania w przypadku naprawy gwarancyjnej

Aby zapewnić szybkie rozpatrzenie Państwa wniosku, prosimy stosować się do następujących wskazówek:

Przed skontaktowaniem się z działem serwisowym należy przygotować paragon i numer artykułu (IAN 506341\_2507) jako dowód zakupu.

Numery artykułów można znaleźć na tabliczce znamionowej, na grawerunku, na stronie tytułowej jego instrukcji (na dole po lewej stronie) lub jako naklejkę na stronie odwrotnej lub spodniej.

W razie wystąpienia błędów w działaniu lub innych wad, należy skontaktować się najpierw z wymienionym poniżej działem serwisowym telefonicznie lub pocztą elektroniczną.

Produkt uznany za uszkodzony można następnie z dotychczasowym dowodem zakupu (paragonu) i podaniem, na czym polega wada i kiedy wystąpiła, przesłać bezpłatnie na podany Państwu adres serwisu.

## ● Serwis

 **Serwis Polska**  
Tel.: 223974996  
E-Mail: owim@lidl.pl



<b>Použitá výstražná upozornění a symboly</b> .....	Strana	61
<b>Úvod</b> .....	Strana	62
Použití ke stanovenému účelu .....	Strana	62
Rozsah dodávky .....	Strana	62
Popis dílů .....	Strana	62
Technické údaje .....	Strana	62
<b>Bezpečnostní pokyny</b> .....	Strana	63
<b>Před prvním použitím</b> .....	Strana	65
<b>Obsluha</b> .....	Strana	66
Nastavte napětí .....	Strana	66
Nastavte teplotu .....	Strana	66
Žehlení .....	Strana	66
Naplnění nádržky na vodu .....	Strana	66
Ukončení žehlení .....	Strana	67
<b>Čištění a péče</b> .....	Strana	67
<b>Skladování</b> .....	Strana	68
<b>Zlikvidování</b> .....	Strana	68
<b>Záruka</b> .....	Strana	68
Postup v případě uplatňování záruky .....	Strana	69
<b>Servis</b> .....	Strana	69

## Použitá výstražná upozornění a symboly

V tomto návodu na obsluhu, krátkém návodu a na obalu jsou používána následující upozornění:

 <p><b>NEBEZPEČÍ!</b> Tento symbol se signální slovem „Nebezpečí“ označuje ohrožení s vysokým stupněm rizika, které má, pokud se mu nezabrání, za následek těžké zranění nebo smrt.</p>	 <p>Střídavý proud/napětí</p>
	 <p>Hertz (síťová frekvence)</p>
	 <p>Watt</p>
 <p><b>VAROVÁNÍ!</b> Tento symbol se signální slovem „Varování“ označuje ohrožení se středním stupněm rizika, které může mít, pokud se mu nezabrání, za následek těžké zranění nebo smrt.</p>	 <p><b>UPOZORNĚNÍ:</b> Tento symbol se signálním slovem „Upozornění“ poskytuje další užitečné informace.</p>
	 <p>Používejte výrobek jen v suchých vnitřních prostorech.</p>
 <p><b>OPATRNĚ!</b> Tento symbol se signální slovem „Opatrně“ označuje ohrožení s nízkým stupněm rizika, které může mít, pokud se mu nezabrání, za následek malé nebo lehké zranění.</p>	 <p>Nebezpečí – riziko úrazu elektrickým proudem!</p>
 <p>Bezpečnostní pokyny</p>  <p>Pokyny pro činnost</p>	 <p>Značka CE potvrzuje shodu se směrnicemi EU, které se na výrobek vztahují.</p>
 <p>Testovaný výrobek. Může obsahovat zbytkové kapky vody.</p>	 <p><b>OPATRNĚ Horký povrch!</b> Tento symbol upozorňuje horký povrch.</p>

# CESTOVNÍ NAPAŘOVACÍ ŽEHLIČKA

## ● Úvod

Blahopřejeme Vám ke koupi nového výrobku. Rozhodli jste se pro kvalitní produkt. Návod k obsluze je součástí tohoto výrobku. Obsahuje důležité pokyny pro bezpečnost, použití a likvidaci. Před použitím výrobku se seznamte se všemi pokyny k obsluze a bezpečnostními pokyny. Používejte výrobek jen popsáním způsobem a na uvedených místech. Při předání výrobku třetí osobě předejte i všechny podklady.



Tento a další návody si můžete stáhnout a prohlédnout na stránkách [www.lidl-service.com](http://www.lidl-service.com). Po naskenování tohoto QR kódu budete přesměrováni přímo na stránky Lidl service ([www.lidl-service.com](http://www.lidl-service.com)) na kterých si můžete po zadání čísla výrobku (IAN) 506341\_2507 otevřít příslušný návod k obsluze.

## ● Použití ke stanovenému účelu

- Tento výrobek je určen k žehlení oblečení. Výrobek nepoužívejte pro jiné účely.
- Tento výrobek je určen pro použití v domácnosti; není vhodný pro profesionální použití.
- Výrobce nepřebírá žádnou odpovědnost za škody způsobené neodborným použitím.

## ● Rozsah dodávky

Po vybalení výrobku zkontrolujte, zda je dodávka kompletní a všechny díly jsou v řádném stavu. Před použitím odstraňte všechny obalové materiály.

- 1 Cestovní napařovací žehlička
- 1 Odměrka
- 1 Návod na obsluhu

## ● Popis dílů

Otevřete před dalším čtením stránku s obrázkem a seznamte se se všemi funkcemi výrobku.

- 1 Žehlicí plocha
- 2 Kontrolka (topení)
- 3 Rukojeť s nádržkou na vodu
- 4 Tlačítko pro parní ráz
- 5 Plnicí otvor 
- 6 Značka **max**  
(max. náplň vody 80 ml)
- 7 Připojné vedení (s ochranou proti zalomení) a síťová zástrčka
- 8 Základna
- 9 Tlačítko pro uvolnění rukojeti
- 10 Spínač voliče napětí
- 11 Regulátor teploty
- 12 Regulátor páry
- 13 Odměrka

## ● Technické údaje

Vstupní napětí:	110-120 V~/ 220-240 V~, 50-60 Hz
Příkon:	900-1100 W
Ochranná třída:	I
Spořeba energie v režimu Vypnuto:	0,0 W



## Bezpečnostní pokyny

**PŘED POUŽITÍM VÝROBKU SE SEZNAMTE SE VŠEMI BEZPEČNOSTNÍMI A OBSLUŽNÝMI POKYNY! KDYŽ PŘEDÁVÁTE TENTO VÝROBEK JINÝM LIDEM, PŘEDEJTE JIM I VŠECHNY DOKUMENTY!**

V případě poškození v důsledku nedodržení tohoto návodu na obsluhu se vaše záruka ruší! Za následné škody se nepřebírá žádná odpovědnost! V případě škody na majetku nebo zranění způsobené nesprávným používáním nebo nedodržením bezpečnostních pokynů se nepřebírá žádná odpovědnost!

### **⚠ VAROVÁNÍ! NEBEZPEČÍ ŽIVOTA A NEBEZPEČÍ ÚRAZU PRO KOJENCE A DĚTI!**

Nenechte děti hrát si bez dozoru s balicími materiály. Balicí materiál představuje nebezpečí udušení. Děti často podceňují s tím spojená nebezpečí. Vždy udržujte balicí materiál mimo dosah dětí.

### **⚠ NEBEZPEČÍ! Riziko úrazu elektrickým proudem!**

Nepokoušejte se sami výrobek opravovat. V případě poruchy smí opravy provádět výhradně kvalifikovaný personál.

### **⚠ VAROVÁNÍ! Riziko úrazu elektrickým proudem!**

Neponořujte elektrické části výrobku do vody nebo jiných kapalin. Nikdy výrobek nedržte pod tekoucí vodou.

### **⚠ OPATRNĚ! Riziko úrazu elektrickým proudem!**

Poškozený výrobek nepoužívejte. Když je výrobek poškozen odpojte výrobek z elektrické sítě a obraťte se na svého prodejce.

### **⚠ VAROVÁNÍ! Riziko zranění!** Výrobek vypněte a odpojte jej od elektrické sítě předtím, než začnete provádět čisticí práce, a v případě, že výrobek není používán.

### **⚠ VAROVÁNÍ!** Neodborné použití může vést k zraněním. Používejte tento výrobek výhradně podle tohoto návodu. Nepokoušejte se výrobek nějakým způsobem měnit.

- Tento výrobek mohou používat děti starší 8 let i osoby se sníženými fyzickými, smyslovými či mentálními schopnostmi nebo s nedostatkem zkušeností a znalostí, pokud jsou pod dohledem nebo byly poučeny ohledně bezpečného používání výrobku a chápou z toho vyplývající rizika.
- Děti si nesmí s výrobkem hrát.
- Čištění a užitelskou údržbu nesmějí provádět děti bez dohledu.
- Výrobek nesmí zůstat bez dozoru, dokud je připojen v elektrické síti.
- Před naléváním vody do nádržky, musí být síťová zástrčka vytažena ze zásuvky.
- Výrobek smí být používán nebo odstaven pouze na rovném a stabilním povrchu.
- Při umístění výrobku na jeho základně dbejte na to, aby povrch, na kterém základna stojí, byl stabilní.
- Výrobek nesmí být používán, pokud spadl, má viditelné známky poškození nebo pokud je netěsný.
- Dbejte na to, aby jmenovité napětí na typovém štítku odpovídalo napětí v síti vašeho napájení.
- Výrobek má zvýšenou spotřebu energie. Nepřipojujte žádná jiná zařízení (např. topná tělesa, klimatizační zařízení atd.) na stejný obvod.
- Neuvádějte tento výrobek do provozu, je-li poškozeno připojovací vedení nebo síťová zástrčka, pokud výrobek nefunguje nebo je jakýmkoli způsobem poškozen.
- Doporučuje se nepoužívat prodlužovací kabely. Pokud je však prodlužovací kabel nezbytný, musí být dimenzován pro proud nejméně 10 A. Prodlužovací kabel položte tak, aby o něj nikdo nemohl zakopnout ani ho nemohl jinak poškodit.
- Používejte výrobek jen v suchých vnitřních prostorách.
- Nepoužívejte výrobek s mokřýma rukama nebo pokud stojíte na vlhké podlaze. Nedotýkejte se síťové zástrčky mokřýma rukama.
- Předtím, než výrobek odpojíte od napájení, vždy ho vypněte.

- Pravidelně kontrolujte síťovou zástrčku a přípojnÉ vedení na poškození. Když je síťové přípojnÉ vedení tohoto výrobku poškozeno, musí být nahrazeno výrobcem nebo jeho zákaznickou službou nebo podobně kvalifikovanou osobou, aby se zabránilo ohrožení.
- Chraňte přípojnÉ vedení před poškozením. Nenechte ho viset přes ostré hrany a nelámejte ani neohýbejte jej. Chraňte přípojnÉ vedení před horkými povrchy a otevřenými plameny. Dbejte na to, aby za ně nikdo nemohl neúmyslně tahat nebo přes ně zakopnout.
- Je-li ochrana proti zalomení připojovacího vedení poškozena, přestaňte výrobek používat!
- Nevytahujte síťovou zástrčku ze zásuvky za kabel a neotáčejte přípojnÉ vedení okolo výrobku.
- Chraňte výrobek, připojovací vedení a síťovou zástrčku před prachem, přímým slunečním zářením, kapající a stříkající vodě.
- Udržujte výrobek minimálně 50 cm od ostatních předmětů (záclony, stěny a podobně).

- Chraňte výrobek proti horku. Nepokládejte výrobek do blízkosti otevřeného ohně nebo zdrojů tepla, jako jsou kamna nebo topná tělesa.
- Skladujte výrobek na suchém, studeném místě chráněném před vlhkostí a mimo dosah dětí.
- Žehlička není určena pro pravidelné používání.

## **Nebezpečí popálení**

- Chytejte výrobek výhradně za rukojeť, když je zahřátý.
- Pára je velmi horká. Nikdy nedržte ruce před výstupem páry.
- Nedotýkejte se žehlicí plochy za provozu nebo v ohřátém stavu (například pro kontrolu teploty).
- Uchovávejte výrobek a jeho přípojnÉ vedení mimo dosah dětí mladších než 8 let věku, pokud je připojena, nebo když se ochlazuje.

## **● Před prvním použitím**

- Odstraňte veškeré balicí materiály. Zkontrolujte, zda jsou všechny díly k dispozici.
- Chcete-li odstranit zbytky z výroby či přepravy, žehlete před prvním použitím jednoduchý kus materiálu (např. utěrku nebo hadr).

**UPOZORNĚNÍ:** Při prvním použití výrobek může vylučovat lehké výpary nebo zápach. To jsou výrobní nebo přepravní zbytky, které rychle zmizí. Kromě toho mohou nastat tiché zvuky, například cvakání nebo praskání. Ty také rychle zmizí, jakmile se plastové díly konečně přizpůsobí v provozních podmínkách.

## ● **Obsluha**

### ● **Nastavte napětí**

- Pomocí spínače voliče napětí **10** nastavte správné napětí podle napájecího napětí na svém aktuálním stanovišti.
  - 220-240 V~ (např. pro Evropu, včetně Švýcarska): Posuňte spínač voliče napětí **10** doprava.
  - 110-120 V~ (např. pro USA): Posuňte spínač voliče napětí **10** doleva.
- Spojte sířovou zástrčku **7** s vhodnou zásuvkou.

### **Upozornění:**

1. Zapnutí výrobku (z režimu Vypnuto): Sířovou zástrčku **7** zasuněte do vhodné zásuvky. Kontrolka (topný článek) **2** se rozsvítí.
2. Vypnutí výrobku (do režimu Vypnuto): Vytáhněte sířovou zástrčku **7** ze zásuvky. Kontrolka (topný článek) **2** zhasne.

### ● **Nastavte teplotu**

- Šipka před regulátorem teploty **11** ukazuje aktuální nastavení teploty.
- Otočte regulátorem teploty **11** ve směru hodinových ručiček od minimálního nastavení **MIN** na požadovaný teplotní stupeň.
- Regulátor teploty **11** je rozdělen do 3 oblastí. Jsou to hrubá doporučení pro různé typy látek:

Symbol	Jedno nastavení
	Nízká teplota Pro syntetické látky (např. nylon)

Symbol	Jedno nastavení
	Střední teplota Pro jemné látky (např. hedvábí nebo vlnu)
	Vysoká teplota Pro hrubé látky (např. bavlnu nebo len)
	Nejvyšší teplota Pro napařovací žehlení

### ● **Žehlení**

**⚠ VÝSTRAHA!** Před žehlením vždy zkontrolujte pokyny pro žehlení látky nebo oblečení. Obvykle je najdete na přišitém štítku.

**⚠ DŮLEŽITÉ!** Používejte výrobek vždy na rovném a stabilním podloží.

1. Stiskněte tlačítko uvolnění rukojeti **9** a zvedněte rukojeť **3** zcela nahoru.
2. Ujistěte se, že je rukojeť **3** bezpečně zajištěna v otevřené poloze.
3. Otočte regulátor teploty **11** proti směru hodinových ručiček a až na doraz do polohy **MIN**.
4. Spojte sířovou zástrčku **7** s vhodnou zásuvkou.
5. Ujistěte se, že je přípojně vedení **7** položen bezpečně.
6. Nastavte teplotní regulátor **11** na požadovanou teplotu. Dokud výrobek nedosáhl nastavené teploty a zahřívá se, svítí kontrolka **2**. Když se dosáhne nastavené teploty, provozní kontrolka zhasne.
7. Když je dosaženo nastavené teploty, můžete začít žehlit.

### ● **Naplnění nádrčky na vodu**

**⚠ NEBEZPEČÍ! Riziko úrazu elektrickým proudem!** Vždy vytáhněte sířovou zástrčku **7** ze zásuvky, než naplníte nádrčku na vodu **3**.

**⚠ VÝSTRAHA!** Naplňte nádržku na vodu [3] vodou z vodovodu nebo destilovanou vodou bez přísad. Pokud je ve svém regionu tvrdá voda, použijte destilovanou vodu. Při středně tvrdé vodě: Smíchejte destilovanou vodu a vodu z vodovodu v poměru 1:1.

### **ⓘ UPOZORNĚNÍ:**

- Informujte se u svého místního dodavatele vody o tvrdosti vody ve vaší domácnosti.
- Kapacita nádržky na vodu [3] je 80 ml.
- Značka **max** [6] je platná pro maximální hladinu vody, pokud výrobek stojí vodorovně na základně [8].
- Před naléváním vody do nádržky na vodu [3]: Nastavte regulátor páry [12] do polohy ☁ (parní funkce vypnuta).

**⚠ DŮLEŽITÉ!** K naplnění nádobky na vodu [3] použijte odměrku [13].

1. Výrobek s otevřeným úchopem [3] postavte na rovný a stabilní povrch.
2. Vyklopte víko plnicího otvoru ☞ [5].
3. Vodu nalévejte opatrně do nádržky na vodu [3]. Nepřekročte značku **max** [6].
4. Přiklopte víko plnicího otvoru ☞ [5].

### **Parní ráz**



- V případě potřeby můžete zaparřit tkaninu pomocí žehlicí plochy [1]. K tomu stiskněte tlačítko pro parní ráz [4].

### **ⓘ UPOZORNĚNÍ:**

- Regulátor teploty [11] by měla být nastaven na ☞, aby vypouštěl páru.
- Můžete použít parní ráz i ve svislé poloze.

### **Napařovací žehlení**

- V případě potřeby můžete na výrobku nastavit trvalý výstup páry.
- Teplotní regulátor [11] by měl být nastaven na nejvyšší stupeň ☞, protože jinak by nemusel být produkován dostatek páry. Kontrolka [2] svítí, dokud výrobek nedosáhne nastavené teploty a dále se ohřívá. Kontrolka [2] zhasne při dosažení nastavené teploty.

- Nastavte regulátor páry [12] do polohy ☁ (parní funkce zapnuta).

Symbol	Jedno nastavení
	Parní funkce vypnuta
	Parní funkce zapnuta

**ⓘ UPOZORNĚNÍ:** Trvalý výstup páry je možný pouze ve vodorovné poloze výrobku. Pokud výrobek držíte svisle nebo ho odstavíte, je výstup páry přerušen.

- Ukončení žehlení s napařováním: Nastavte regulátor páry [12] do polohy ☁ (parní funkce vypnuta).

### **● Ukončení žehlení**

1. Otočte teplotní regulátor [11] proti směru hodinových ručiček a až na doraz do polohy **MIN**.
2. Nastavte regulátor páry [12] do polohy ☁ (parní funkce vypnuta). Postavte základnu [8] výrobku na rovný a stabilní povrch.
3. Vytáhněte síťovou zástrčku [7] ze zásuvky.
4. Nechte výrobek ochladit (to trvá cca 15 minut). Nenechávejte výrobek bez dozoru, dokud je ještě horký.
5. Pro prevenci usazenin vodního kamene vyprázdněte po každém použití nádržku na vodu [3]. Otevřete pro to víko plnicího otvoru ☞ [5]. Vyprázdněte nádržku na vodu přes plnicí otvor ☞ tak, že držíte výrobek nad dřezem obráceně.

### **● Čištění a péče**

**⚠ NEBEZPEČÍ! Riziko úrazu elektrickým proudem!** Vytáhněte vždy síťovou zástrčku [7] ze zásuvky, než budete výrobek čistit.

**⚠ VAROVÁNÍ!** Neponořujte elektrické části výrobku do vody nebo jiných kapalin. Nikdy výrobek nadržte pod tekoucí vodou.

- Nedovolte, aby dovnitř výrobku pronikla voda nebo jiné kapaliny.
- K čištění nepoužívejte abrazivní, agresivní čisticí prostředky nebo tvrdé kartáče.

1. Čistěte výrobek lehce navlhčeným šátkem.
2. Čistěte žehlicí plochu **1** vlhkým hadříkem a jemným, neabrazivním čisticím prostředkem.
3. Po vyčištění nechte všechny díly oschnout.

## ● Skladování

- Pokud není výrobek používán, skladujte ho v originálním obalu.
- Uchovávejte výrobek a suchém místě mimo dosah dětí.
- Skladujte výrobek jen s vyprázdněnou nádržkou na vodu **3**.

## ● Zlikvidování

Obal se skládá z ekologických materiálů, které můžete zlikvidovat prostřednictvím místních sběren recyklovatelných materiálů.



Při třídění odpadu se řiďte podle označení obalových materiálů zkratkami (a) a čísly (b), s následujícím významem: 1–7: umělé hmoty/20–22: papír a lepenka/80–98: složené látky.

## Výrobek:



Výrobek vč. příslušenství a obalové materiály jsou recyklovatelné a podléhají rozšířené odpovědnosti výrobce.

Likvidujte je odděleně podle ilustrovaných Info-tri (informace o třídění), abyste mohli lépe nakládat s odpady.

Logo Triman platí jen pro Francii.



O možnostech likvidace vysloužilých zařízení se informujte u správy vaší obce nebo města.



V zájmu ochrany životního prostředí vysloužilý výrobek nevyhazujte do domovního odpadu, ale předejte k odborné likvidaci. O sběrnách a jejich otevíracích hodinách se můžete informovat u příslušné správy města nebo obce.

## ● Záruka

Výrobek byl vyroben podle přísných směrnic kvality a před dodáním pečlivě otestován. V případě materiálních nebo výrobních vad máte zákonná práva vůči prodejci výrobku. Vaše zákonná práva nejsou níže uvedenou zárukou nijak omezená.

Záruka na tento výrobek je 3 roky od data zakoupení. Záruční doba začíná dnem zakoupení. Originál dokladu o zakoupení si uschovejte na bezpečném místě, protože tento doklad je vyžadován jako doklad o koupi.

Jakékoli poškození nebo závady, které se vyskytly již v okamžiku nákupu, musí být nahlášeny ihned po vybalení výrobku.

Pokud se u výrobku během 3 let od data zakoupení projeví vada materiálu nebo výrobní vada, pak vám ho podle naší volby bezplatně opravíme nebo vyměníme. Záruční doba se po uznané reklamaci neprodlužuje. To platí také pro vyměněné a opravené díly.

Tato záruka je neplatná, pokud byl výrobek poškozený nebo nesprávně používaný anebo udržovaný.

Záruka se kryje na materiálové a výrobní vady. Tato záruka se nevztahuje na díly výrobku, které jsou vystaveny běžnému opotřebení, a proto lze považovat za spotřební díly (např. baterie, akumulátory, hadice, inkoustové patrony) nebo na poškození křehkých součástí, jako jsou např. spínače nebo díly, které jsou vyrobeny ze skla.

## ● Postup v případě uplatňování záruky

Pro zajištění rychlého zpracování Vašeho případu se řiďte následujícími pokyny:

Pro všechny požadavky si připravte pokladní stvrzenku a číslo artiklu (IAN 506341\_2507) jako doklad o zakoupení.

Číslo artiklu najdete na typovém štítku, gravuře, titulní stránce návodu (vlevo dole) nebo na nálepce na zadní nebo spodní straně.

V případě poruch funkce nebo jiných závad nejdříve kontaktujte, telefonicky nebo e-mailem, v následujícím textu uvedené servisní oddělení.

Výrobek registrovaný jako vadný potom můžete s příloženým dokladem o zakoupení (pokladní stvrzenkou) a údaji k závadě a kdy k ní došlo, bezplatně zaslat na adresu servisu, která Vám byla sdělena.

### ● **Servis**

 **Servis Česká republika**

Tel.: 800 143 873

E-Mail: [owim@lidl.cz](mailto:owim@lidl.cz)



<b>Použité výstražné upozornenia a symboly</b> .....	Strana	71
<b>Úvod</b> .....	Strana	72
Použitie v súlade s určením .....	Strana	72
Rozsah dodávky .....	Strana	72
Popis súčiastok .....	Strana	72
Technické údaje .....	Strana	72
<b>Bezpečnostné upozornenia</b> .....	Strana	73
<b>Pred prvým použitím</b> .....	Strana	76
<b>Obsluha</b> .....	Strana	76
Nastavenie napätia .....	Strana	76
Nastaviť teplotu .....	Strana	76
Žehlenie .....	Strana	76
Naplnenie nádržky na vodu .....	Strana	77
Ukončenie žehlenia .....	Strana	77
<b>Čistenie a starostlivosť</b> .....	Strana	78
<b>Skladovanie</b> .....	Strana	78
<b>Likvidácia</b> .....	Strana	78
<b>Záruka</b> .....	Strana	78
Postup v prípade poškodenia v záruke .....	Strana	79
<b>Servis</b> .....	Strana	79

## Použité výstražné upozornenia a symboly

V tomto návode na používanie, v stručnom návode a na obale sa používajú nasledujúce výstražné upozornenia:

	<p><b>NEBEZPEČENSTVO!</b> Tento symbol so signálnym slovom „Nebezpečenstvo“ označuje nebezpečenstvo s vysokým stupňom rizika, ktoré, ak sa mu nevyhnete, bude mať za následok smrť alebo vážne zranenie.</p>		<p>Striedavý prúd/striedavé napätie</p>
		<p><b>Hz</b></p>	<p>Hertz (sieťová frekvencia)</p>
		<p><b>W</b></p>	<p>Watt</p>
	<p><b>VÝSTRAHA!</b> Tento symbol so signálnym slovom „Výstraha“ označuje nebezpečenstvo so stredným stupňom rizika, ktoré, ak sa mu nevyhnete, bude mať za následok vážne zranenie alebo smrť.</p>		<p><b>UPOZORNENIE:</b> Tento symbol so signálnym slovom „Upozornenie“ ponúka ďalšie užitočné informácie.</p>
			<p>Produkt používajte len v suchých interiéroch.</p>
	<p><b>POZOR!</b> Tento symbol so signálnym slovom „Pozor“ označuje nebezpečenstvo s nízkym stupňom rizika, ktoré, ak sa mu nevyhnete, bude mať za následok ľahké alebo stredne ťažké zranenie.</p>		<p>Nebezpečenstvo - úrazu elektrickým prúdom!</p>
	<p>Bezpečnostné upozornenia Manipulačné pokyny</p>		<p>Značka CE potvrdzuje zhodu so smernicami EÚ, ktoré sú relevantné pre produkt.</p>
	<p>Testovaný produkt. Môže obsahovať zvyšky kvapiek vody.</p>		<p><b>POZOR</b> <b>Horúci povrch!</b> Tento symbol upozorňuje na horúci povrch.</p>

# CESTOVNÁ NAPAROVACIA ŽEHLIČKA

## ● Úvod

Blahoželáme Vám ku kúpe Vášho nového výrobku. Rozhodli ste sa pre veľmi kvalitný výrobok. Návod na obsluhu je súčasťou tohto výrobku. Obsahuje dôležité upozornenia týkajúce sa bezpečnosti, používania a likvidácie. Skôr ako začnete výrobok používať, oboznámte sa so všetkými pokynmi k obsluhu a bezpečnosti. Výrobok používajte iba v súlade s popisom a v uvedených oblastiach používania. V prípade postúpenia výrobku ďalším osobám odovzdajte aj všetky dokumenty patriace k výrobku.



Tento a mnohé ďalšie návody si môžete stiahnuť a prezrieť na stránke [www.lidl-service.com](http://www.lidl-service.com). Po naskenovaní tohto QR kódu sa dostanete priamo na stránku [www.lidl-service.com](http://www.lidl-service.com), kde si po zadaní čísla IAN 506341\_2507 môžete otvoriť svoj návod na obsluhu.

## ● Použitie v súlade s určením

- Tento produkt je určený na žehlenie odevu. Produkt nepoužívajte na iné účely.
- Tento produkt je určený len na použitie v domácnosti; nie je vhodný na komerčné účely.
- Výrobca nepreberá žiadnu zodpovednosť za škody spôsobené neodborným používaním.

## ● Rozsah dodávky

Po vybalení produktu skontrolujte, či je balenie kompletne a či sú všetky časti v riadnom stave. Pred používaním odstráňte všetky obalové materiály.

- 1 Cestovná naparovacia žehlička
- 1 Odmerka
- 1 Návod na obsluhu

## ● Popis súčiastok

Pred čítaním si otvorte stranu s obrázkom a oboznámte sa so všetkými funkciami produktu.

- 1 Žehliaca plocha
- 2 Kontrolka (ohrievanie)
- 3 Rukoväť s nádržkou na vodu
- 4 Tlačidlo na vypustenie pary
- 5 Plniaci otvor 
- 6 Označenie **max**  
(max. množstvo vody 80 ml)
- 7 Napájací kábel (s ochranou proti zalomeniu) a sieťová zástrčka
- 8 Stojan
- 9 Tlačidlo na odblokovanie rukoväti
- 10 Prepínač napätia
- 11 Regulátor teploty
- 12 Regulátor pary
- 13 Odmerka

## ● Technické údaje

Vstupné napätie:	110-120 V~/ 220-240 V~, 50-60 Hz
Príkon:	900-1100 W
Trieda ochrany:	I
Spotreba energie vo vypnutom režime:	0,0 W



## Bezpečnostné upozornenia

PRED POUŽITÍM PRODUKTU SA OBOZNÁMTE SO VŠETKÝMI BEZPEČNOSTNÝMI UPOZORNENIAMÍ A POKYNMÍ NA OBSLUHU! KEĎ BUDETE TENTO PRODUKT ODOVZDÁVAŤ ĎALEJ, ODOVZDAJTE AJ KOMPLETNÚ DOKUMENTÁCIU K PRODUKTU!

V prípade poškodenia z dôvodu nedodržania tohto návodu na obsluhu zaniká nárok na záruku! Za následne vzniknuté škody nepreberáme žiadnu záruku! V prípade majetkových alebo personálnych škôd z dôvodu neodborného používania alebo nedodržania bezpečnostných upozornení nepreberáme žiadnu zodpovednosť!

## ⚠ VÝSTRAHA! OHROZENIA ŽIVOTA A NEBEZPEČENSTVO ÚRAZU PRE KOJENCOV A DETI!

Deti nenechávajú bez dozoru v blízkosti obalových materiálov. Obalový materiál predstavuje nebezpečenstvo udusenia. Deti často podceňujú nebezpečenstvo spojené s obalovými materiálmi. Nedovoľte, aby sa deti dostali do blízkosti obalového materiálu.

## ⚠ NEBEZPEČENSTVO! Riziko úrazu elektrickým prúdom!

Nepokúšajte sa opravovať produkt svojpomocne. V prípade poruchy môžu opravy vykonávať výlučne kvalifikovaní odborníci.

## ⚠ VÝSTRAHA! Riziko úrazu elektrickým prúdom!

Elektrické časti produktu neponárajte do vody alebo iných kvapalín. Produkt nikdy nedržte pod tečúcou vodou.

## ⚠ POZOR! Riziko úrazu elektrickým prúdom!

Nepoužívajte poškodený produkt. Ak je produkt poškodený, odpojte ho od elektrickej siete a obráťte sa na predajcu.

## **⚠ VÝSTRAHA!**

### **Nebezpečenstvo**

**poranenia!** Produkt vypnite a odpojte ho z elektrickej siete pred vykonaním akýchkoľvek čistiacich prác a tiež vtedy, keď produkt nebudete používať.

**⚠ VÝSTRAHA!** Neodborné použitie môže spôsobiť zranenia. Tento produkt používajte výlučne podľa tohto návodu. Nepokúšajte sa produkt žiadnym spôsobom meniť.

- Tento produkt môžu používať deti od 8 rokov a staršie, ako aj osoby so zníženými fyzickými, zmyslovými alebo duševnými schopnosťami, alebo nedostatkom skúseností a vedomostí, ak sú pod dozorom alebo boli poučené ohľadom bezpečného používania produktu a z toho vyplývajúcich nebezpečenstiev.
- Deti sa nesmú s produktom hrať.
- Čistenie a údržbu nesmú vykonávať deti bez dozoru.
- Produkt nesmiete ponechať bez dozoru, keď je pripojený k elektrickej sieti.
- Pred naplnením nádržky na vodu musíte vytiahnuť sieťovú zástrčku zo zásuvky.
- Produkt sa smie používať alebo umiestňovať iba na rovný a stabilný povrch.
- Pri umiestňovaní produktu dbajte pri jeho päťke na to, aby povrch na ktorom podstavec stojí, bol stabilný.
- Produkt sa nesmie používať, ak spadol, vykazuje viditeľné poškodenia alebo ak netesní.
- Uistite sa, že menovité napätie na typovom štítku zodpovedá sieťovému napätiu vášho napájacieho zdroja.
- Produkt má zvýšenú spotrebu energie. Nezapájajte do toho istého elektrického obvodu žiadne iné zariadenia (napr. radiátory, klimatizácie atď.).
- Produkt nepoužívajte, ak je poškodený napájací kábel alebo zástrčka, ak produkt nefunguje alebo je akýmkoľvek spôsobom poškodený.
- Odporúčame vám nepoužívať žiadne predlžovacie káble. Ak je však nevyhnutne potrebný predlžovací kábel, musí byť dimenzovaný na prúdový tok minimálne 10 A. Predlžovací kábel uložte tak, aby sa oň

nikto nemohol potknúť a inak ho poškodiť.

- Produkt používajte len v suchých interiéroch.
- Produkt nepoužívajte s mokrými rukami alebo vtedy, keď stojíte na mokrej podlahe. Sieťovú zástrčku nechytajte mokrými rukami.
- Produkt pred odpojením od napájania vždy najprv vypnite.
- Sieťovú zástrčku a napájací kábel pravidelne kontrolujte, či nie sú poškodené. Ak je napájacie vedenie tohto produktu poškodené, musí ho vymeniť výrobca, jeho servisný zástupca, alebo podobne kvalifikovaná osoba, aby sa predišlo nebezpečenstvám.
- Chráňte napájací kábel pred poškodením. Nenechajte ho visieť nad ostrými hranami a nestláčajte ho, ani ho neohýbajte. Napájací kábel držte v dostatočnej vzdialenosti od horúcich plôch a otvoreného plameňa. Dávajte pozor na to, aby nikto omylom nemohol za vedenie potiahnuť alebo oň zakopnúť.
- Produkt ďalej nepoužívajte, keď je poškodená ochrana proti zalomeniu na napájacom kábli!

- Sieťovú zástrčku neťahajte zo zásuvky za napájací kábel a napájací kábel neovíjajte okolo produktu.
- Produkt, napájací kábel a sieťovú zástrčku chráňte pred prachom, priamym slnečným žiarením, kvapkajúcou a striekajúcou vodou.
- Produkt musí byť vzdialený aspoň 50 cm od iných predmetov (záclony, steny, atď.).
- Produkt chráňte pred teplom. Produkt nepoužívajte v blízkosti otvoreného plameňa alebo zdrojov tepla – ako sú sporáky alebo vykurovacie telesá.
- Produkt skladujte na chladnom, suchom mieste, chránený pred vlhkosťou a mimo dosahu detí.
- Žehlička nie je určená na pravidelné používanie.

## **Riziko popálenia**

- Keď je produkt zahriaty, chytajte ho výlučne za rukoväť.
- Para je veľmi horúca. Nikdy nedržte ruky pred výstupom pary.
- Žehliacej plochy sa počas prevádzky alebo v nahriatom stave (napr. na kontrolu teploty) nedotýkajte.

- Produkt a jeho napájací kábel udržiavajte mimo dosahu detí, ktoré sú mladšie ako 8 rokov, ak je zapnutá alebo sa chladí.

## ● Pred prvým použitím

- Odstráňte obalový materiál. Skontrolujte, či boli dodané všetky diely.
- Na odstránenie eventuálneho poškodenia z výroby alebo počas prepravy najprv pred prvým žehlením ožehlite jednoduchý kus látky (napr. utierku alebo handru).

**ⓘ UPOZORNENIE:** Produkt môže pri prvom použití uvoľňovať mierne výpary alebo zápach. Ide o zvyšky z výroby alebo z prepravy, ktoré rýchlo zmiznú. Okrem toho sa môžu vyskytovať tiché zvuky ako je praskanie alebo pukanie. Tieto tiež rýchlo zmiznú, keď sa plastové časti prispôbia prevádzkovým podmienkam.

## ● Obsluha

### ● Nastavenie napätia





- Pomocou prepínača napätia **10** nastavte správne napätie podľa napájacieho napätia na mieste, kde sa práve nachádzate.
  - 220-240 V~ (napr. pre Európu, vrátane Švajčiarska): Prepínač napätia **10** posuňte doprava.
  - 110-120 V~ (napr. pre USA): Prepínač napätia **10** posuňte doľava.
- Sieťovú zástrčku **7** zapojte do vhodnej zásuvky.

### Upozornenie:

1. Zapnutie produktu (z vypnutého režimu): Sieťovú zástrčku **7** zapojte do vhodnej zásuvky. Kontrolka (vyhrievací článok) **2** sa rozsvieti.
2. Vypnutie produktu (do vypnutého režimu): Vytiahnite sieťovú zástrčku **7** zo zásuvky. Kontrolka (vyhrievací článok) **2** zhasne.

## ● Nastaviť teplotu

- Šípka pred regulátorom teploty **11** ukazuje na aktuálne nastavenie teploty.
- Otočte regulátorom teploty **11** v smere hodinových ručičiek od minimálneho nastavenia **MIN** na požadovaný teplotný stupeň.
- Regulátor teploty **11** je rozdelený na 3 oblasti. Toto sú hrubé odporúčania pre rôzne druhy látok:

Symbol	Nastavenie
	Nízka teplota Pre syntetické látky (napr. nylon)
	Stredná teplota Pre citlivé látky (napr. hodváb alebo vlna)
	Vysoká teplota Pre hrubé látky (napr. bavlna alebo ľan)
	Najvyššia teplota Na parné žehlenie

## ● Žehlenie

**⚠ OPATRNE!** Pred žehlením vždy skontrolujte pokyny na žehlenie tkaniny alebo odevu. Normálne ich nájdete na našej etike.

**⚠ DÔLEŽITÉ!** Produkt vždy používajte na rovnom a stabilnom podklade.

1. Stlačte odblokovacie tlačidlo rukoväte **9** a rukoväť **3** úplne zdvihnite nahor.
2. Uistite sa, že rukoväť **3** je bezpečne zablokovaná v otvorenej polohe.
3. Otočte regulátor teploty **11** proti smeru hodinových ručičiek až na doraz do polohy **MIN**.
4. Sieťovú zástrčku **7** zapojte do vhodnej zásuvky.
5. Uistite sa, že napájací kábel **7** je bezpečne rozložený.
6. Nastavte regulátor teploty **11** na požadovanú teplotu.

Ak produkt ešte nedosiahol nastavenú teplotu a nahrieva sa, kontrolka [2] svieti. Keď sa dosiahne nastavená teplota, kontrolka zhasne.

- 7. Keď sa dosiahne nastavená teplota, môžete začať žehliť.

## ● Naplnenie nádržky na vodu

**⚠ NEBEZPEČENSTVO! Riziko úrazu elektrickým prúdom!** Sieťovú zástrčku [7] vytiahnite zo zásuvky vždy, keď idete plniť nádržku na vodu [3].

**⚠ OPATRNE!** Nádržku na vodu [3] naplňte vodou z vodovodu alebo destilovanou vodou bez prísad. Ak máte vo vašom regióne tvrdú vodu, použite destilovanú vodu. Pri stredne tvrdej vode: Zmiešajte destilovanú vodu a vodu z vodovodu v pomere 1:1.

### ⓘ UPOZORNENIA:

- Informujte sa u svojho lokálneho dodávateľa vody o tvrdosti vody vo Vašej domácnosti.
- Objem nádržky na vodu [3] je 80 ml.
- Značka **max** [6] pre maximálnu hladinu vody platí v prípade, že je produkt umiestnený vodorovne na pätke [8].
- Pred naplnením vody do nádržky na vodu [3]: Nastavte regulátor pary [12] do polohy ☁ (funkcia pary vypnutá).

**⚠ DÔLEŽITÉ!** Na naplnenie nádržky na vodu [3] použite odmerku [13].

1. Produkt umiestnite na rovný a stabilný povrch s otvorenou rukoväťou [3].
2. Otvorte kryt plniaceho otvoru 🗑 [5].
3. Do nádržky na vodu [3] opatrne nalejte vodu. Neprekročte označenie **max** [6].
4. Zatvorte kryt plniaceho otvoru 🗑 [5].

## Vypustenie pary 🗑

- Pri používaní môžete látku cez žehliacu plochu [1] napariť. Použite na to tlačidlo na vypustenie pary [4].

### ⓘ UPOZORNENIA:

- Regulátor teploty [11] by mal byť nastavený na 🗑, aby vypustil paru.

- Vypustenie pary môžete použiť aj vo vertikálnej polohe.

## Parné žehlenie

- V prípade potreby môžete na produkte nastaviť nepretržitý výstup pary.
- Regulátor teploty [11] by mal byť nastavený na najvyššiu stupeň 🗑, aby sa mohla produkovať dostatočná para. Kontrolka [2] svieti, kým produkt nedosiahne nastavenú teplotu a ďalej sa zohrieva. Kontrolka [2] zhasne, keď sa dosiahne nastavená teplota.
- Nastavte regulátor pary [12] do polohy ☁ (funkcia pary zapnutá).



Symbol	Nastavenie
	Funkcia pary vypnutá
	Funkcia pary zapnutá

**ⓘ UPOZORNENIE:** Nepretržitý výstup pary je možný len vo vodorovnej polohe produktu. Ak držíte produkt vo vzpriamenej polohe alebo ho vypnete, výstup pary sa preruší.

- Ukončiť parné žehlenie: Nastavte regulátor pary [12] do polohy ☁ (funkcia pary vypnutá).

## ● Ukončenie žehlenia

1. Otočte regulátor teploty [11] proti smeru hodinových ručičiek až na doraz do polohy **MIN**.
2. Nastavte regulátor pary [12] do polohy ☁ (funkcia pary vypnutá). Podstavec [8] produktu postavte na rovný a stabilný povrch.
3. Vytiahnite sieťovú zástrčku [7] zo zásuvky.
4. Produkt nechajte vychladnúť (to trvá pribl. 15 minút). Produkt nenechávajte bez dozoru, keď je ešte horúci.

5. Aby ste predišli usadeniu vodného kameňa, nádržku na vodu [3] vyprázdnite po každom použití. Otvorte kryt plniaceho otvoru  [5]. Nádržku na vodu vyprázdnite cez plniaci otvor  tak, že podržíte žehličku hore dnom nad umývadlom.

## ● Čistenie a starostlivosť

**⚠ NEBEZPEČENSTVO! Riziko úrazu elektrickým prúdom!** Pred čistením produktu vždy vytiahnite sieťovú zástrčku [7] zo zásuvky.

**⚠ VÝSTRAHA!** Elektrické časti produktu neponárajte do vody alebo iných kvapalín. Produkt nikdy nedržte pod tečúcou vodou.

- Zabráňte vode alebo iným kvapalinám vniknúť do vnútra produktu.
- Na čistenie produktu nepoužívajte abrazívne, agresívne čistiace prostriedky ani tvrdé kefy.

1. Produkt čistíte mierne navlhčenou handričkou.
2. Žehliacu plochu [1] čistíte vlhkou handrou a miernym, neabrazívnym čistiacim prostriedkom.
3. Po očistení nechajte všetky časti uschnúť.

## ● Skladovanie

- Keď produkt nepoužívate, odložte ho v originálnom obale.
- Produkt uchovávajte na suchom mieste mimo dosahu detí.
- Produkt skladujte len s prázdnu nádržku na vodu [3].

## ● Likvidácia

Obal pozostáva z ekologických materiálov, ktoré môžete odovzdať na miestnych recyklačných zberných miestach.



Všimajte si prosím označenie obalových materiálov pre triedenie odpadu, sú označené skratkami (a) a číslami (b) s nasledujúcim významom: 1-7: Plasty/20-22: Papier a kartón/80-98: Spojené látky.

## Výrobok:



Points de collecte sur [www.quefairede mesdechets.fr](http://www.quefairede mesdechets.fr)  
Privilégiez la réparation ou le don de votre appareil!

Výrobok vr. príslušenstva a obalové materiály sú recyklovateľné a podliehajú rozšírenej zodpovednosti výrobcu.

Pre lepšie spracovanie odpadu ich zlikvidujte oddelene podľa obrázkov Info-tri (informácie o triedení).

Triman-Logo platí iba pre Francúzsko.



O možnostiach likvidácie opotrebovaného výrobku sa môžete informovať na Vašej obecnej alebo mestskej správe.



Ak výrobok doslúžil, v záujme ochrany životného prostredia ho neodhoďte do domového odpadu, ale odovzdajte na odbornú likvidáciu. Informácie o zberných miestach a ich otváracích hodinách získate na Vašej príslušnej správe.

## ● Záruka

Výrobok bol starostlivo vyrobený v súlade s prísnymi smernicami kvality a pred dodaním dôkladne otestovaný. V prípade materiálových alebo výrobných chýb máte zákonné práva voči predajcovi výrobku. Vaše zákonné práva nie sú žiadnym spôsobom obmedzené našou zárukou uvedenou nižšie.

Záruka na tento výrobok je 3 roky od dátumu nákupu. Záručná doba začína plynúť dátumom kúpy. Originál dokladu o kúpe si uschovajte na bezpečnom mieste, pretože tento doklad je potrebný ako dôkaz o kúpe.

Akékoľvek poškodenie alebo nedostatky prítomné už v čase nákupu je potrebné nahlásiť ihneď po vybalení výrobku.

Ak sa v priebehu 3 rokov od dátumu zakúpenia preukáže, že výrobok vykazuje chyby materiálu alebo spracovania, podľa vlastného uváženia Vám ho bezplatne opravíme alebo vymeníme. Záručná doba sa na základe poskytnutej záručnej reklamácie nepredlžuje. To platí aj pre vymenené alebo opravené diely.



Táto záruka je neplatná, ak bol výrobok poškodený alebo nesprávne používaný alebo udržiavaný.

Záruka sa vzťahuje na chyby materiálu a výrobné chyby. Táto záruka sa nevzťahuje na časti výrobku, ktoré podliehajú bežnému opotrebovaniu, a preto sa považujú za opotrebovateľné diely (napr. batérie, nabíjateľné batérie, hadice, atramentové kazety), ani na poškodenie krehkých častí, napr. spínačov alebo častí zo skla.

## ● Postup v prípade poškodenia v záruke

Pre zaručenie rýchleho spracovania Vašej požiadavky dodržte prosím nasledujúce pokyny:

Pre všetky otázky majte pripravený pokladničný doklad a číslo výrobku (IAN 506341\_2507) ako dôkaz o kúpe.

Číslo výrobku nájdete na typovom štítku, gravúre, na prednej strane Vášho návodu (dole vľavo) alebo ako nálepku na zadnej alebo spodnej strane.

Ak sa vyskytnú funkčné poruchy alebo iné nedostatky, najskôr telefonicky alebo e-mailom kontaktujte následne uvedené servisné oddelenie.

Produkt označený ako defektný potom môžete s priloženým dokladom o kúpe (pokladničný lístok) a uvedením, v čom spočíva nedostatok a kedy sa vyskytol, bezplatne odoslať na Vám oznámenú adresu servisného pracoviska.

## ● Servis



**Servis Slovensko**











Tel.: 0850 232001

E-pošta: owim@lidl.sk

<b>Indicaciones de advertencia y símbolos empleados</b> .....	Página	81
<b>Introducción</b> .....	Página	82
Uso previsto .....	Página	82
Volumen de suministro .....	Página	82
Descripción de las piezas .....	Página	82
Datos técnicos .....	Página	82
<b>Indicaciones de seguridad</b> .....	Página	83
<b>Antes del primer uso</b> .....	Página	86
<b>Funcionamiento</b> .....	Página	86
Ajustar la tensión .....	Página	86
Ajuste de temperatura .....	Página	86
Planchado .....	Página	86
Llenado del depósito de agua .....	Página	87
Finalización de planchado .....	Página	88
<b>Limpieza y cuidado</b> .....	Página	88
<b>Conservación</b> .....	Página	88
<b>Eliminación</b> .....	Página	88
<b>Garantía</b> .....	Página	89
Tramitación de la garantía .....	Página	89
<b>Asistencia</b> .....	Página	89

## Indicaciones de advertencia y símbolos empleados

En el manual de instrucciones, la guía rápida y el embalaje se emplean las indicaciones de advertencia siguientes:

 <p><b>¡PELIGRO!</b> Este símbolo con la palabra de señalización "Peligro" identifica un riesgo de nivel alto que, si no se evita, puede tener como consecuencia una lesión grave o incluso la muerte.</p>	 Tensión/corriente alterna
	<b>Hz</b> Hertzio (frecuencia de red)
	<b>W</b> Watt
 <p><b>¡ADVERTENCIA!</b> Este símbolo con la palabra de señalización "Advertencia" identifica un riesgo de nivel medio que, si no se evita, puede tener como consecuencia una lesión grave o incluso la muerte.</p>	 <b>NOTA:</b> Este símbolo con la palabra de señalización "Nota" ofrece más información útil.
	 Utilice el producto solo en espacios interiores secos.
 <p><b>¡CUIDADO!</b> Este símbolo con la palabra de señalización "Cuidado" identifica un riesgo de nivel bajo que, si no se evita, puede tener como consecuencia una lesión menor o de tipo leve.</p>	 ¡Peligro – riesgo de descarga eléctrica!
 Indicaciones de seguridad  Instrucciones de manipulación	<b>CE</b> El marcado CE ratifica la conformidad con las directivas de la UE aplicables al producto.
 Producto testado. Puede contener restos de gotas de agua.	 <b>CUIDADO</b> <b>¡Superficie caliente!</b> Este símbolo advierte de una superficie caliente.

## PLANCHA DE VAPOR DE VIAJE

### ● Introducción

Enhorabuena por la adquisición de su nuevo producto. Ha optado por un producto de alta calidad. El manual de instrucciones forma parte de este producto. Contiene importantes indicaciones sobre seguridad, uso y eliminación. Antes de usar el producto, familiarícese con todas las indicaciones de manejo y de seguridad. Utilice el producto únicamente como se describe a continuación y para las aplicaciones indicadas. Adjunte igualmente toda la documentación en caso de entregar el producto a terceros.



Puede descargar y ver este y muchos otros manuales en [www.lidl-service.com](http://www.lidl-service.com). Escaneando este código QR accederá directamente a la página web de servicio de Lidl ([www.lidl-service.com](http://www.lidl-service.com)), donde puede abrir su manual de instrucciones introduciendo el número de artículo (IAN) 506341\_2507.

### ● Uso previsto

- Este producto está previsto para el planchado de ropa. No utilice el producto para otro fin distinto al previsto.
- Este producto solo está previsto para un uso doméstico; no es apropiado para un uso comercial.
- El fabricante no acepta ninguna responsabilidad por los daños causados por un uso incorrecto.

### ● Volumen de suministro

Después de desembalar el producto, compruebe si la entrega está completa y todas las piezas están en perfecto estado. Antes de usarlo, retire todos los materiales de embalaje.

- 1 Plancha de vapor de viaje
- 1 Vaso medidor
- 1 Manual de instrucciones

### ● Descripción de las piezas

Antes de comenzar a leer el manual, vaya a la página con la figura y familiarícese con todas las funciones del producto.

- 1 Suela de la plancha
- 2 Luz de control (calor)
- 3 Mango con depósito de agua
- 4 Botón de golpe de vapor
- 5 Abertura de llenado 
- 6 Marca **max**  
(cantidad de llenado máx. de agua 80 ml)
- 7 Cable de conexión (con protección contra dobladuras) y enchufe
- 8 Base
- 9 Botón de desbloqueo de mango
- 10 Selector de tensión
- 11 Regulador de temperatura
- 12 Regulador de vapor
- 13 Vaso medidor

### ● Datos técnicos

Tensión de entrada:	110-120 V~/ 220-240 V~, 50-60 Hz
Consumo de potencia:	900-1100 W
Clase de protección:	I
Consumo de energía en modo de apagado:	0,0 W



## Indicaciones de seguridad

¡ANTES DE USAR EL PRODUCTO, FAMILIARÍCESE CON TODAS LAS INDICACIONES DE SEGURIDAD Y FUNCIONAMIENTO! ¡SI TRANSFIERE ESTE PRODUCTO, HÁGALO CON TODA LA DOCUMENTACIÓN!

¡Quedará anulada su garantía en el caso de daños resultantes de la no observación de este manual de instrucciones! ¡No se asumirá ninguna responsabilidad por daños indirectos! ¡No se asumirá ninguna responsabilidad en el caso de daños materiales o a personas si esos daños son el resultado de un uso inadecuado o de la no observación de las indicaciones de seguridad!

**⚠ ¡ADVERTENCIA! ¡PELIGRO DE MUERTE Y RIESGO DE ACCIDENTE PARA NIÑOS Y BEBÉS!** No deje que los niños jueguen solos con el material de embalaje. El material de embalaje presenta riesgo de asfixia. Los niños subestiman a menudo los peligros. Mantenga siempre el material de embalaje fuera del alcance de los niños.

**⚠ ¡PELIGRO! ¡Riesgo de descarga eléctrica!** Nunca intente reparar el producto usted mismo. En caso de fallo de funcionamiento, deje que sólo el personal cualificado lleve a cabo las reparaciones.

**⚠ ¡ADVERTENCIA! ¡Riesgo de descarga eléctrica!** No sumerja las piezas eléctricas del producto en agua u otros líquidos. Nunca ponga el producto debajo del agua corriente.

**⚠ ¡CUIDADO! ¡Riesgo de descarga eléctrica!** No utilice ningún producto dañado. Desconecte el producto de la red eléctrica y póngase en contacto con su distribuidor si estuviera dañado.

**⚠ ¡ADVERTENCIA! ¡Riesgo de lesión!** Apague el producto y desconéctelo de la red eléctrica antes de realizar los trabajos de limpieza y siempre que no lo vaya a usar.

**⚠ ¡ADVERTENCIA!** Un uso no conforme a lo previsto puede provocar lesiones. Utilice solo este producto conforme a este manual de instrucciones. Nunca intente modificar el producto en modo alguno.

- Este producto puede ser utilizado por niños a partir de los 8 años y personas con capacidades físicas, mentales o sensoriales reducidas, siempre y cuando haya una persona responsable de su seguridad que los supervise o se los haya instruido en el uso seguro del producto y estos conozcan los posibles peligros.
- No permita que los niños jueguen con el producto.
- Las tareas de limpieza y mantenimiento no deben ser llevadas a cabo por niños sin supervisión.
- No deje el producto sin supervisión mientras esté conectado a la red eléctrica.
- Desconectar el enchufe de la toma antes de llenar el depósito de agua.
- Usar o colocar el producto únicamente sobre una superficie horizontal y estable.
- Al colocar el producto sobre la base, asegúrese de que la superficie donde se encuentra la base sea estable.
- No utilizar el producto si se ha caído, presenta signos visibles de daños o tiene fugas.
- Asegúrese de que la tensión nominal de la placa de características coincida con la tensión nominal de su suministro de corriente.
- El producto tiene una demanda de energía elevada. No conecte ningún aparato (p. ej. unidades de calefacción, aires acondicionados etc.) al mismo circuito eléctrico.
- No ponga el producto en funcionamiento si el cable de conexión o enchufe están dañados, si el producto no funciona o está dañado en modo alguno.
- No se recomienda utilizar cables de extensión. Si se debe utilizar un cable de extensión, éste deberá estar diseñado para un flujo de corriente de, como mínimo, 10 A. Tienda el cable de extensión, de modo que nadie pueda tropezarse con él y no pueda resultar dañado.
- Utilice el producto solo en espacios interiores secos.
- No maneje el producto con las manos húmedas o si se encuentra sobre suelo húmedo. No toque el enchufe con las manos húmedas.

- Apague siempre el producto antes de desconectarlo del suministro de corriente.
- Compruebe regularmente la presencia de daños en el enchufe y el cable de conexión.  
A fin de evitar riesgos, si el cable de red de este producto resulta dañado, debe ser sustituido por el fabricante, su representante de servicio al cliente o una persona con una cualificación similar.
- Proteja el cable de conexión de posibles daños. No deje que cuelgue sobre bordes afilados ni tampoco lo aplaste o doble. Mantenga alejado el cable de conexión de superficies calientes y llamas abiertas. Asegúrese que nadie tire accidentalmente o pueda tropezar.
- ¡No continúe utilizando el producto si la protección contra dobladuras del cable de conexión está dañada!
- No desconecte el enchufe de la toma tirando del cable de conexión y no enrolle el cable de conexión alrededor del producto.

- Proteja el producto, cable de conexión y enchufe del polvo, radiación solar directa, goteo y salpicaduras.
- Mantenga el producto a una distancia mínima de 50 cm con respecto a otros objetos (cortinas, paredes etc.).
- Proteja el producto contra el calor. No coloque el producto cerca de llamas abiertas o fuentes de calor como hornos o aparatos de calefacción.
- Guarde el producto en un lugar seco, refrigerado, protegido contra la humedad y fuera del alcance de los niños.
- La plancha no está destinada para un uso regular.

### **Riesgo de quemaduras**

- Si el producto está caliente, cójalo únicamente por el mango.
- El vapor está muy caliente. No ponga nunca las manos delante del disparador de vapor.
- Nunca toque la suela de la plancha si está en funcionamiento o caliente (p. ej., para comprobar la temperatura).

- Mantenga el producto y su cable de conexión fuera del alcance de niños menores de 8 años siempre que esté conectado o se esté enfriando.

### ● Antes del primer uso

- Retire por completo el material de embalaje. Compruebe la totalidad de las piezas.
- Para eliminar los posibles restos de fabricación o transporte, planche una pieza simple de tejido antes del primer uso (p. ej., un trapo o paño).

**ⓘ** **NOTA:** El producto puede desprender ligeros vapores y olores la primera vez que se usa. Estos son restos de fabricación o transporte, que desaparecen rápidamente. Asimismo, pueden producirse ligeros ruidos como chasquidos o crujidos. Estos también desaparecerán rápidamente después de que las piezas de plástico se hayan adaptado de forma definitiva en condiciones de funcionamiento.

### ● Funcionamiento

#### ● Ajustar la tensión

- Con el selector de tensión **10**, ajuste la tensión correcta conforme a la tensión de suministro de su ubicación actual.
  - 220-240 V~ (p. ej., para Europa, incl. Suiza): Mueva el selector de tensión **10** hacia la derecha.
  - 110-120 V~ (p. ej., para EE. UU.): Mueva el selector de tensión **10** hacia la izquierda.
- Conecte el enchufe **7** a una toma de corriente apropiada.





#### Nota:

1. Encendido del producto (desde el modo apagado): Inserte el enchufe **7** en una toma de corriente adecuada. El indicador luminoso (elemento calefactor) **2** se enciende.

2. Apagado del producto (al modo apagado): Desconecte el enchufe **7** de la toma de corriente. El indicador luminoso (elemento calefactor) **2** se apaga.

### ● Ajuste de temperatura

- La flecha delante del regulador de temperatura **11** muestra el ajuste de temperatura actual.
- Gire el regulador de temperatura **11** en sentido horario desde el ajuste mínimo **MIN** al nivel de temperatura deseado.
- El regulador de temperatura **11** está dividido en 3 rangos. Recomendaciones para los distintos tipos de tejidos:

Símbolo	Ajuste
	Temperatura baja Para tejidos sintéticos (p. ej., nylon)
	Temperatura media Para tejidos delicados (p. ej., seda o lana)
	Temperatura alta Para tejidos gruesos (p. ej., algodón o lino)
	Temperatura más alta Para planchado al vapor

### ● Planchado

**⚠ ¡ATENCIÓN!** Antes de planchar compruebe siempre las indicaciones de planchado del tejido o de la ropa. Por norma general, estas se encuentran en la etiqueta cosida al tejido.

**⚠ ¡IMPORTANTE!** Utilice siempre el producto sobre una superficie horizontal y estable.

1. Presione el botón de desbloqueo de empuñadura **9**, y levante la empuñadura **3** hacia arriba por completo.
2. Asegúrese de que la empuñadura **3** esté bloqueada de manera segura en la posición abierta.

- Gire el regulador de temperatura [11] en sentido antihorario y hasta el tope a la posición **MIN**.
- Conecte el enchufe [7] a una toma de corriente apropiada.
- Asegúrese de que el cable de conexión [7] esté bien tendido.
- Ajuste el regulador de temperatura [11] a la temperatura deseada. La luz de control [2] se enciende hasta que el producto haya alcanzado la temperatura ajustada. Una vez alcanzada la temperatura, la luz de control se apagará.
- Podrá empezar a planchar cuando se haya alcanzado la temperatura ajustada.

## ● Llenado del depósito de agua

**⚠ ¡PELIGRO! ¡Riesgo de descarga eléctrica!** Desconecte siempre el enchufe [7] de la toma de corriente antes de llenar el depósito de agua [3].

**⚠ ¡ATENCIÓN!** Llene el depósito de agua [3] con agua potable o agua destilada sin aditivos. Si el agua de su región es dura, utilice agua destilada. En caso de agua de dureza media: Mezcle agua destilada con agua potable en una proporción 1:1.

### ❗ **NOTA:**

- Consulte con su suministrador de agua local sobre la dureza del agua de su hogar.
- La capacidad del depósito de agua [3] es de 80 ml.
- La marcación **max** [6] del nivel máximo de llenado de agua solo es válida si el producto se encuentra en horizontal sobre la base [8].
- Antes de llenar el depósito de agua [3]: Coloque el regulador de vapor [12] en la posición  (función de vapor apagada).

**⚠ ¡IMPORTANTE!** Utilice el vaso medidor [13] para llenar el depósito de agua [3].

- Coloque el producto con la empuñadura [3] abierta sobre una superficie plana y fija.
- Abra la tapa de la abertura de llenado  [5].

- Vierta con cuidado el agua en el depósito de agua [3]. No sobrepase la marca **max** [6].
- Cierre la tapa de la abertura de llenado  [5].



## **Golpe de vapor**



- En caso necesario, puede vaporizar la tela con la suela de la plancha [1]. Para ello, pulse el botón de golpe de vapor [4].

### ❗ **NOTA:**

- El regulador de temperatura [11] debe ajustarse a  para expulsar vapor.
- También puede utilizar el golpe de vapor en posición vertical.

## **Planchado al vapor**



- En caso necesario, puede ajustar una salida continua del vapor en el producto.
- El regulador de temperatura [11] debe estar ajustado al nivel más alto , ya que de lo contrario no se generará el vapor suficiente. La luz de control [2] se mantiene encendida hasta que el producto haya alcanzado la temperatura ajustada para seguir calentándose. La luz de control [2] se apaga cuando se haya alcanzado la temperatura ajustada.
- Coloque el regulador de vapor [12] en la posición  (función de vapor encendida).

Símbolo	Ajuste
	Función de vapor apagada
	Función de vapor encendida

❗ **NOTA:** La salida de vapor continua solo es posible en posición horizontal del producto. Si mantiene o coloca el producto en posición vertical, la salida de vapor se interrumpirá.

- Finalización del planchado al vapor: Coloque el regulador de vapor [12] en la posición  (función de vapor apagada).

## ● Finalización de planchado

1. Gire el regulador de temperatura [11] en sentido antihorario y hasta el tope a la posición **MIN**.
2. Coloque el regulador de vapor [12] en la posición  (función de vapor apagada). Coloque la base [8] del producto sobre una superficie horizontal y estable.
3. Desconecte el enchufe [7] de la toma de corriente.
4. Deje enfriar el producto (duración aprox. 15 minutos). No deje el producto sin supervisión mientras esté caliente.
5. Para evitar deposiciones de cal, vacíe el depósito de agua [3] después de cada uso. Abra para ello la tapa de la abertura de llenado  [5]. Vacíe el depósito de agua mediante la abertura de llenado  manteniendo el producto boca abajo sobre el fregadero.

## ● Limpieza y cuidado

 **¡PELIGRO! ¡Riesgo de descarga eléctrica!** Desconecte siempre el enchufe [7] de la toma de corriente antes de limpiar el producto.

 **¡ADVERTENCIA!** No sumerja las piezas eléctricas del producto en agua u otros líquidos. Nunca ponga el producto debajo del agua corriente.

- No deje que el agua u otros líquidos penetren en el interior del producto.
- No utilice ningún producto de limpieza agresivo o abrasivo, ni tampoco cepillos duros.

1. Limpie el producto con un paño ligeramente humedecido.
2. Limpie la suela de la plancha [1] con un paño húmedo y un producto de limpieza suave no abrasivo.
3. Deje secar todas las piezas después de la limpieza.

## ● Conservación

- Guarde el producto en su embalaje original siempre que no esté en uso.

- Conserve el producto en un lugar seco fuera del alcance de los niños.
- Guarde el producto únicamente con el depósito de agua [3] vacío.

## ● Eliminación

El embalaje está compuesto por materiales no contaminantes que pueden ser desechados en el centro de reciclaje local.



Tenga en cuenta el distintivo del embalaje para la separación de residuos. Está compuesto por abreviaturas (a) y números (b) que significan lo siguiente: 1-7: plásticos/20-22: papel y cartón/80-98: materiales compuestos.

### Producto:



Points de collecte sur [www.quefairedesdechets.fr](http://www.quefairedesdechets.fr)  
Privilégiez la réparation ou le don de votre appareil !

El producto, incluidos los accesorios, y el material de embalaje son reciclables y están sujetos a la responsabilidad extendida del fabricante.

Deséchelos por separado siguiendo la información ilustrada de recogida selectiva para un mejor tratamiento de los residuos.

El logotipo Triman se aplica solo para Francia.



Para obtener información sobre las posibilidades de desecho del producto al final de su vida útil, acuda a la administración de su comunidad o ciudad.



Para proteger el medio ambiente no tire el producto junto con la basura doméstica cuando ya no le sea útil. Deséchelo en un contenedor de reciclaje. Diríjase a la administración competente para obtener información sobre los puntos de recogida de residuos y sus horarios.

## ● **Garantía**

El producto ha sido fabricado según normas de calidad exigentes y ha sido probado minuciosamente antes de la entrega. En caso de fallos de material o de fabricación, dispone de derechos legales frente al vendedor del producto. Nuestra garantía mencionada a continuación no restringe sus derechos legales de ningún modo.

La garantía para este producto es de 3 años a partir de la fecha de compra. La garantía empieza el día de la fecha de compra. Conserve el justificante de compra original en un lugar seguro, ya que este documento es necesario para demostrar la compra.

Todos los daños o defectos ya presente en el momento de la compra deben informarse inmediatamente tras desembalar el producto.

Si el producto presenta defectos de material o fabricación en los 3 años a partir de la fecha de compra, lo repararemos o sustituiremos, según nuestra elección, gratuitamente para usted. El período de garantía no se extiende por una reclamación de garantía aprobada. Esto también es aplicable a las piezas sustituidas y reparadas.

La garantía pierde su validez si el producto se daña o se utiliza o mantiene de forma inadecuada.

La garantía cubre defectos de material y fabricación. Esta garantía no cubre las piezas del producto sujetas a un uso y desgaste normal y, por lo tanto, consideradas piezas de desgaste (por ej. pilas, baterías, mangueras, cartuchos de tinta) ni los daños a las piezas frágiles, por ej. interruptores o piezas de cristal.

## ● **Tramitación de la garantía**

Para garantizar una rápida tramitación de su consulta, tenga en cuenta las siguientes indicaciones:

Para realizar cualquier consulta, tenga a mano el recibo y el número de artículo (IAN 506341\_2507) como justificante de compra.

Encontrará el número de artículo en una inscripción de la placa identificativa, en la portada de las instrucciones (abajo a la izquierda) o en una pegatina en la parte posterior o inferior.

Si el producto fallase o presentase algún defecto, póngase primero en contacto con el departamento de asistencia indicado, ya sea por teléfono o correo electrónico.

Puede enviarnos el producto defectuoso libre de franqueo adjuntando el recibo de compra (ticket de compra) e indicando dónde está y cuándo ha ocurrido el fallo a la dirección de asistencia que le indicamos.

## ● **Asistencia**

### **Asistencia en España**

Tel.: 900984989















E-Mail: [owim@lidl.es](mailto:owim@lidl.es)



<b>Anvendte advarselssætninger og symboler</b> .....	Side	91
<b>Indledning</b> .....	Side	92
Forskriftsmæssig anvendelse .....	Side	92
Leveringsomfang .....	Side	92
Beskrivelse af delene .....	Side	92
Tekniske data .....	Side	92
<b>Sikkerhedsanvisninger</b> .....	Side	93
<b>Før første ibrugtagning</b> .....	Side	95
<b>Betjening</b> .....	Side	96
Indstilling af spænding .....	Side	96
Indstilling af temperatur .....	Side	96
Strygning .....	Side	96
Påfyldning af vandbeholder .....	Side	96
Afslutning af strygningen .....	Side	97
<b>Rengøring og vedligeholdelse</b> .....	Side	98
<b>Opbevaring</b> .....	Side	98
<b>Bortskaffelse</b> .....	Side	98
<b>Garanti</b> .....	Side	98
Afvikling af garantisager .....	Side	99
<b>Service</b> .....	Side	99

## Anvendte advarselssætninger og symboler

I denne betjeningsvejledning, den korte vejledning og på emballagen anvendes følgende advarselssymboler:

 <p><b>FARE!</b> Dette symbol, sammen med signalordet "Fare", betegner en faresituation med høj risikofaktor, som, hvis den ikke afværges, kan medføre alvorlige kvæstelser eller dødsfald.</p>	 Vekselstrøm/-spænding
	 Hertz (netfrekvens)
	 Watt
 <p><b>ADVARSEL!</b> Dette symbol, sammen med signalordet "Advarsel", betegner en faresituation med mellemstor risikofaktor, som, hvis den ikke afværges, kan medføre alvorlige kvæstelser eller dødsfald.</p>	 <b>BEMÆRK:</b> Dette symbol, sammen med signalordet "Bemærk", angiver flere nyttige informationer.
	 Anvend kun produktet indendørs i tørre lokaler.
 <p><b>FORSIGTIG!</b> Dette symbol, sammen med signalordet "Forsigtig", betegner en faresituation med lav risikofaktor, som, hvis den ikke afværges, kan medføre mindre eller moderate kvæstelser.</p>	 Fare - risiko for elektrisk stød!
 Sikkerhedsanvisninger  Handlingsanvisninger	 CE-mærket bekræfter overensstemmelse med de for produktet gældende EU-retningslinjer.
 Testet produkt. Kan indeholde dråber af restvand.	 <b>FORSIGTIG</b> <b>Varm overflade!</b> Dette symbol betyder en varm overflade.

## REJSEDAMPSTRYGJERN

### ● Indledning

Hjerteligt tillykke med købet af deres nye produkt. Du har besluttet dig for et produkt af høj kvalitet. Brugervejledningen er en del af dette produkt. Den indeholder vigtige informationer om sikkerhed, brug og bortskaffelse. Gør dig inden ibrugtagning af produktet fortrolig med alle betjenings- og sikkerhedsanvisninger. Benyt kun produktet som beskrevet og til de oplyste formål. Videregiv alle papirer, hvis du giver produktet videre til tredjemand.



Du kan downloade og se denne og mange andre brugsanvisninger på [www.lidl-service.com](http://www.lidl-service.com). Når du scanner QR-koden, kommer du direkte ind på Lidl-service-hjemmesiden ([www.lidl-service.com](http://www.lidl-service.com)), hvor du kan åbne din brugsanvisning ved at indtaste varenummeret (IAN) 506341\_2507.

### ● Forskriftsmæssig anvendelse

- Dette produkt er beregnet til strygning af beklædning. Produktet må ikke anvendes til andre formål.
- Dette produkt er kun beregnet til anvendelse i private husholdninger, og må ikke anvendes til kommercielle formål.
- Fabrikanten fraskriver sig ethvert ansvar for skader som følge af forkert brug.

### ● Leveringsomfang

Ved udpakning af produktet skal det kontrolleres, at leverancen er komplet, og at alle dele er funktionsdygtige. Før anvendelse skal al emballage fjernes.

- 1 Rejsedampstrygejern
- 1 Målebæger
- 1 Betjeningsvejledning

### ● Beskrivelse af delene

Slå før læsningen op på siden med figuren, og gør dig fortrolig med alle produktets funktioner.

- 1 Strygesål
- 2 Kontrollampe (opvarmning)
- 3 Håndtag med vandbeholder
- 4 Knap til dampstød
- 5 Påfyldningsstuds 
- 6 Markering **max**  
(maks. vandpåfyldningsmængde 80 ml)
- 7 Tilslutningsledning (med knækbeskyttelse) og netstik
- 8 Foden
- 9 Udløserknap til håndtag
- 10 Spændingsvælger
- 11 Temperaturregulator
- 12 Dampregulator
- 13 Målebæger

### ● Tekniske data

Indgangsspænding:	110-120 V~/ 220-240 V~, 50-60 Hz
Effektforbrug:	900-1100 W
Beskyttelsesklasse:	I
Strømforgbrug i slukket tilstand:	0,0 W



## Sikkerhedsanvisninger

**FØR PRODUKTET BRUGES FØRSTE GANG SKAL DU VÆRE FORTROLIG MED ALLE SIKKERHEDS- OG BETJENINGSANVISNINGER! HVIS PRODUKTET OVERLADES TIL TREDJEMAND, SKAL ALLE DOKUMENTER MEDFØLGE!**

Hvis der opstår skader som følge af, at betjeningsvejledningen ikke følges, bortfalder erstatningsansvaret! Leverandøren påtager sig intet ansvar for følgeskader! Leverandøren påtager sig intet ansvar for ting- eller personskader, der opstår som følge af forkert anvendelse, eller hvis sikkerhedsanvisningerne ikke følges!

### **⚠ ADVARSEL! FARE FOR DØDSFALD OG ULYKKER FOR SMÅ BØRN OG SPÆDBØRN!**

Børn må ikke efterlades med emballagen uden opsyn. Emballagen udgør en kvælningsrisiko. Børn undervurderer ofte de dermed forbundne farer. Hold emballagen uden for børns rækkevidde.

**⚠ FARE! Risiko for elektriske stød!** Forsøg ikke selv at reparere produktet. Ved funktionsfejl skal reparationer udføres af kvalificerede medarbejdere.

**⚠ ADVARSEL! Risiko for elektriske stød!** Produktets elektriske dele må aldrig nedsænkes i vand eller andre væsker. Hold aldrig produktet under rindende vand.

**⚠ FORSIGTIG! Risiko for elektriske stød!** Anvend aldrig et beskadiget produkt. Afbryd produktet fra netspændingen, og ret henvendelse til forhandleren, hvis det er beskadiget.

**⚠ ADVARSEL! Fare for kvæstelser!** Sluk for produktet, og afbryd det fra lysnettet før produktet rengøres og når produktet ikke anvendes.

**⚠ ADVARSEL!** Enhver uautoriseret brug kan medføre kvæstelser. Anvend kun produktet i henhold til denne vejledning. Forsøg ikke at ændre produktet på nogen måde.

- Dette produkt kan anvendes af børn fra 8 år og opefter, samt af personer med reducerede, fysiske, sensoriske eller mentale færdigheder eller mangel på erfaring og kundskaber, hvis de er under opsyn, eller hvis de er instrueret i sikker brug af produktet og indforstået med de risici, der er forbundet hermed.
- Børn må ikke lege med produktet.
- Rengøring og brugervedligeholdelse må kun udføres af børn, hvis de er under opsyn.
- Produktet må ikke være uden opsyn, så længe det er tilkøbt netspændingen.
- Før vandbeholderen fyldes med vand, skal netstikket trækkes ud af stikkontakten.
- Produktet må kun anvendes eller stilles på en plan og stabil overflade.
- Ved anbringelse af produktet på foden, skal du være opmærksom på at den overflade, foden står på, er stabil.
- Produktet må ikke anvendes, hvis det har været tabt, udviser synlige skader eller lækker.
- Kontrollér, at netspændingen på typeskiltet stemmer overens med spændingen på forsyningsnettet.
- Produktet har et højt energiforbrug. Tilslut ikke andre apparater (fx varmeovne, klimaanlæg etc.) til den samme spændingsgruppe.
- Produktet må ikke tages i brug, hvis tilslutningsledningen eller netstikket er beskadiget, hvis produktet ikke fungerer eller på anden måde er beskadiget.
- Det anbefales ikke at anvende forlængerledninger. Hvis det alligevel er nødvendigt at anvende en forlængerledning, skal den have en strømkapacitet på mindst 10 A. Anbring forlængerledningen således, at ingen kan snuble over den, og at den ikke på anden måde kan blive beskadiget.
- Anvend kun produktet indendørs i tørre lokaler.
- Produktet må ikke betjenes med våde hænder, eller hvis du står på et vådt gulv. Rør ikke ved netstikket med fugtige hænder.
- Sluk altid for produktet, inden det afbrydes fra netspændingen.

- Kontrollér jævnligt netstik og tilslutningsledning for skader. Hvis produktets tilslutningsledning bliver beskadiget, skal den udskiftes af producentens kundeservice eller en tilsvarende autoriseret reparatør, for at undgå sikkerhedsrisici.
  - Beskyt tilslutningsledningen mod skader. Lad den ikke hænge over skarpe kanter, og knæk eller bøj den ikke. Tilslutningsledningen skal holdes væk fra varme overflader og åben ild. Vær opmærksom på, at ingen kommer til at trække utilsigtet i tilslutningsledningen eller kan snuble over den.
  - Produktet må ikke anvendes, hvis knækbeskyttelsen på tilslutningsledningen er beskadiget!
  - Netstikket må ikke trækkes ud at stikkontakten med tilslutningsledningen og tilslutningsledningen må ikke vikles om produktet.
  - Beskyt produktet, tilslutningsledningen og netstikket mod støv, direkte sol, vanddråber og -stænk.
  - Produktet skal holdes i en afstand på mindst 50 cm fra andre genstande (forhæng, vægge, etc.).
  - Beskyt produktet mod varme. Anbring ikke produktet i nærheden af åben ild eller varmekilder som ovne eller varmeovne.
  - Opbevar produktet på et tørt, køligt sted, beskyttet mod fugt og uden for børns rækkevidde.
  - Strygejernet er ikke beregnet til regelmæssig brug.
- Fare for forbrænding**
- Tag kun fat i produktets håndtag, når strygejernet er varmt.
  - Damp er meget varmt. Hold aldrig hænderne foran dampudgangen.
  - Rør ikke ved strygesålen under brug eller i varm tilstand (fx for at kontrollere temperaturen).
  - Hold produktet og dets tilslutningsledning uden for rækkevidde af børn, der er yngre end 8 år, når det er tilsluttet eller når det afkøler.
- **Før første ibrugtagning**
- Fjern emballagen. Kontrollér at alle dele er komplette.

- For at fjerne eventuelle produktions- eller transportrester, bør du, før første strygning, stryge på et stykke tekstil (fx en klud eller en stofrest).

① **BEMÆRK:** Ved første ibrugtagning kan produktet afgive dampe eller lugte. Dette skyldes produktions- og transportrester, som hurtigt forsvinder. Derudover kan der forekomme lidt knækkende eller knitrende lyde. Disse forsvinder hurtigt når plastdelene har tilpasset sig driftsforholdene.

## ● **Betjening**

### ● **Indstilling af spænding**





- Med spændingsvælgeren **10** skal du indstille den korrekte spænding i henhold til forsyningsspændingen på det sted, du opholder dig.
  - 220-240 V~ (fx for Europa, inklusive Schweiz): Skyd spændingsvælgeren **10** mod højre.
  - 110-120 V~ (fx for USA): Skyd spændingsvælgeren **10** mod venstre.
- Tilslut netstikket **7** til en egnet stikkontakt.

#### **Bemærk:**

1. Tænd produktet (fra slukket tilstand): Stik netstikket **7** i en egnet stikkontakt. Kontrollampen (varmeelement) **2** tændes.
2. Sluk produktet (til slukket tilstand): Træk netstikket **7** ud af stikkontakten. Kontrollampen (varmeelement) **2** slukkes.

### ● **Indstilling af temperatur**

- Pilen foran temperaturregulatoren **11** viser den aktuelle temperaturindstilling.
- Drej temperaturregulatoren **11** med uret fra minimumsindstillingen **MIN** til det ønskede temperaturtrin.
- Temperaturregulatoren **11** er inddelt i 3 områder. Dette er generelle anbefalinger til forskellige tekstiltyper:

Symbol	Indstilling
	Lav temperatur Til syntetiske tekstiler (fx nylon)
	Middel temperatur Til sart tekstiler (fx silke eller uld)
	Høj temperatur Til grovere tekstiler (fx bomuld eller hør)
	Højeste temperatur Til dampstrygning

### ● **Strygning**

⚠ **OBS!** Kontrollér før hver strygning stoffets eller beklædningens strygeanvisning. Normalt kan denne findes på et isyet tøjmærke.

⚠ **VIGTIGT!** Anvend altid produktet på et plant og stabilt underlag.

1. Tryk på udløserknappen **9** til håndtaget **3**, og fold håndtaget helt ud.
2. Kontrollér, at håndtaget **3** låses sikkert fast i udfoldet position.
3. Drej på temperaturregulatoren **11** mod uret indtil anslag ved position **MIN**.
4. Tilslut netstikket **7** til en egnet stikkontakt.
5. Kontrollér, at tilslutningsledningen **7** ligger sikkert.
6. Indstil temperaturregulatoren **11** på den ønskede temperatur. Indtil produktet har nået den indstillede temperatur og er under opvarmning, lyser kontrollampen **2**. Når den indstillede temperatur er nået, slukker kontrollampen.
7. Når den indstillede temperatur er nået, kan strygningen starte.

### ● **Påfyldning af vandbeholder**



⚠ **FARE! Risiko for elektriske stød!** Træk altid netstikket **7** ud af stikkontakten, før vandbeholderen **3** fyldes.

**⚠ OBS!** Vandbeholderen **3** fyldes med brugsvand eller destilleret vand uden tilsætningsstoffer. Hvis vandet i dit område er meget hårdt, bør der anvendes destilleret vand. Ved middelhårdt vand: Bland destilleret vand med brugsvand i forholdet 1:1.

**ⓘ BEMÆRK:**

- Få informationer om vandets hårdhed i din husholdning hos vandforsyningselskabet.
- Vandbeholderens **3** kapacitet udgør 80 ml.
- Markeringen **max** **6** for maksimal fyldning gælder, når produktet står lodret på foden **8**.
- Før påfyldning af vand på vandbeholderen **3**: Stil dampregulatoren **12** på position  (dampfunktion slået fra).

**⚠ VIGTIGT!** Brug målebægeret **13**, når vandbeholderen **3** fyldes.

1. Anbring produktet med håndtaget **3** foldet ud på en plan og stabil overflade.
2. Klappen på påfyldningsstudsens  **5** tages af.
3. Hæld forsigtigt vand i vandbeholderen **3**. Overskrid ikke markeringen **max** **6**.
4. Klappen på påfyldningsstudsens  **5** sættes på.

## Dampstød



- Efter behov kan stoffet dampes med strygesålen **1**. Hertil trykkes på knappen til dampstød **4**.



**ⓘ BEMÆRK:**

- Temperaturregulatoren **11** skal indstilles på  for at producere dampstød.
- Dampstød kan også aktiveres i lodret stilling.

## Dampstrygning

- Efter behov kan der på produktet indstilles konstant dampafgivelse.



- Temperaturregulatoren **11** skal indstilles på højeste trin  da der ellers ikke produceres tilstrækkeligt med damp. Kontrollampen **2** lyser, indtil produktet har nået den indstillede temperatur, og når det varmer op igen. Kontrollampen **2** slukker, så snart den indstillede temperatur er nået.
- Stil dampregulatoren **12** på position  (dampfunktion slået til).

Symbol	Indstilling
	Dampfunktion slået fra
	Dampfunktion slået til

**ⓘ BEMÆRK:** Kontinuerlig dampproduktion er kun mulig, når produktet er i vandret position. Hvis produktet holdes eller efterlades lodret, stopper dampproduktionen.

- Afslutning af dampstrygning: Stil dampregulatoren **12** på position  (dampproduktion slået fra).

## ● Afslutning af strygingen

1. Drej temperaturregulatoren **11** mod uret indtil anslag ved til position **MIN**.
2. Stil dampregulatoren **12** på position  (dampfunktion slået fra). Anbring produktets fod **8** på et plant og stabilt underlag.
3. Træk netstikket **7** ud af stikkontakten.
4. Lad produktet afkøle (dette varer ca. 15 minutter). Produktet må ikke være uden opsyn, så længe det er varmt.
5. For at forhindre kalkaflejring, tømmes vandbeholderen **3** efter hvert brug. Åbn her til klappen på påfyldningsstudsens  **5**. Tøm vandbeholderen gennem påfyldningsstudsens  ved at holde produktet på hovedet over en håndvask.

## ● Rengøring og vedligeholdelse

**⚠ FARE! Risiko for elektriske stød!** Træk altid netstikket **[7]** ud af stikkontakten før produktet rengøres.

**⚠ ADVARSEL!** Produktets elektriske dele må aldrig nedsænkes i vand eller andre væsker. Hold aldrig produktet under rindende vand.

- Lad ikke vand eller andre væsker trænge ind i produktets indre.
- Ved rengøring af produktet må der ikke anvendes skuremidler, aggressive rengøringsmidler eller stive børster.

1. Rengør produktet med en let fugtig klud.
2. Rengør strygesålen **[1]** med en fugtig klud og et mildt, ikke-skurende rengøringsmiddel.
3. Efter rengøring skal alle dele tørre.

## ● Opbevaring

- Opbevar produktet i originalemballagen, når det ikke anvendes.
- Opbevar produktet på et tørt sted uden for børns rækkevidde.
- Produktet må kun opbevares med tørt vandbeholder **[3]**.

## ● Bortskaffelse

Indpakningen består af miljøvenlige materialer, som De kan bortskaffe over de lokale genbrugssteder.



Bemærk forpackningsmaterialernes mærkning til affaldssorteringen, disse er mærket med forkortelser (a) og numre (b) med følgende betydning: 1-7: kunststoffer/20-22: papir og pap/80-98: kompositmaterialer.

### Produkt:



Points de collecte sur [www.quairredemesdechets.fr](http://www.quairredemesdechets.fr)  
Privilégiez la réparation ou le don de votre appareil !

Produktet og tilbehøret og emballagematerialer kan genbruges og er underlagt udvidet producentansvar.

De skal bortskaffes separat. Følg de viste mærkater med sorteringsoplysninger, så de bortskaffes på en bedre måde.

Triman-logoet gælder kun for Frankrig.



De får oplyst muligheder til bortskaffelse af det udtjente produkt hos deres lokale myndigheder eller bystyre.



Før miljøets skyld, så må produktet aldrig smides ud sammen med husholdningsaffaldet, når det er udtjent, men skal afleveres til en fagmæssig korrekt bortskaffelse. De kan informere Dem vedrørende opsamlingssteder og deres åbningstider hos deres ansvarlige forvaltning.

## ● Garanti

Produktet er blevet fremstillet efter strenge kvalitetsstandarder og kontrolleret nøje før udlevering. I tilfælde af materiale- eller produktionsfejl kan du i medfør af loven gøre krav gældende over for sælgeren af produktet. Dine lovmæssige rettigheder begrænses på ingen måde af den af os nedennævnte garanti.

Garantien på dette produkt gælder i 3 år regnet fra købsdatoen. Garantien gælder fra købsdatoen. Opbevar den originale kvittering et sikkert sted, da dette dokument forlanges forlagt som dokumentation for købet.

Alle skader eller mangler, der allerede forefindes på tidspunktet for købet, skal straks meddeles efter udpakningen af produktet.

Hvis der inden for 3 år regnet fra købsdatoen viser sig en materiale- eller produktionsfejl på produktet, reparerer eller udskifter vi det – efter vores valg – gratis for dig. Garantiperioden forlænges ikke som følge af et imødekommet krav om garanti. Dette gælder også for udskiftede og reparerede dele.

Denne garanti bortfalder, hvis produktet er blevet beskadiget eller anvendt og vedligeholdt forkert.

Garantien dækker materiale- og produktionsfejl. Denne garanti dækker hverken produktdele, der er udsat for normal slitage og derfor er at betragte som sliddele (f.eks. batterier, akkumulatorer, slanger, farvepatroner), eller skader på skrøbelige dele, f.eks. kontakter eller dele af glas.

## ● Afvikling af garantisager

For at kunne garantere en hurtig sagsbehandling af deres forespørgsel, bedes De følge følgende anvisninger:

Opbevar kassebon og artikelnummer (IAN 506341\_2507) som købsdokumentation, så disse kan fremlægges på forespørgsel.

Artikelnumrene er angivet på typeskiltet, ved en indgravering, på forsiden af vejledningen (nederst til venstre) eller på et mærkat på bag- eller undersiden.

Hvis der forekommer funktionsfejl eller andre mangler, skal De først kontakte nedenstående serviceafdeling telefonisk eller via e-mail.

Et produkt, der er registreret som defekt, kan De derefter sende portofrit til den meddelte serviceadresse ved vedlæggelse af købsbeviset (kassebon) og angivelsen af, hvori manglen består, og hvornår den er opstået.

## ● Service

 **Service Danmark**

Tel.: 32 710005

E-Mail: owim@lidl.dk



<b>Avvertenze e simboli utilizzati</b> .....	Pagina 101
<b>Introduzione</b> .....	Pagina 102
Uso previsto .....	Pagina 102
Contenuto della confezione .....	Pagina 102
Descrizione dei componenti .....	Pagina 102
Dati tecnici .....	Pagina 102
<b>Istruzioni di sicurezza</b> .....	Pagina 103
<b>Prima del primo utilizzo</b> .....	Pagina 106
<b>Funzionamento</b> .....	Pagina 106
Regolazione della tensione .....	Pagina 106
Imposta la temperatura .....	Pagina 106
Stiratura .....	Pagina 106
Riempire il serbatoio dell'acqua .....	Pagina 107
Termine della stiratura .....	Pagina 108
<b>Pulizia e manutenzione</b> .....	Pagina 108
<b>Conservazione</b> .....	Pagina 108
<b>Smaltimento</b> .....	Pagina 108
<b>Garanzia</b> .....	Pagina 109
Gestione dei casi in garanzia .....	Pagina 109
<b>Assistenza</b> .....	Pagina 109

## Avvertenze e simboli utilizzati

Nel manuale di istruzioni, nella guida rapida e sull'imballaggio sono utilizzate le seguenti avvertenze:

 <p><b>PERICOLO!</b> Questo simbolo con il termine "Pericolo" indica una minaccia ad alto rischio che, se non evitata, può causare gravi lesioni o un esito letale.</p>	 Corrente/tensione alternata
	<b>Hz</b> Hertz (frequenza di rete)
	<b>W</b> Watt
 <p><b>AVVERTENZA!</b> Questo simbolo con il termine "Avvertenza" indica una minaccia a medio rischio che, se non evitata, può causare gravi lesioni o un esito letale.</p>	 <b>INDICAZIONE:</b> Questo simbolo con il termine "Indicazione" contiene ulteriori utili informazioni.
	 Utilizzare il prodotto solo in ambiente asciutto.
 <p><b>CAUTELA!</b> Questo simbolo con il termine "Cautela" indica una minaccia a basso rischio che, se non evitata, può causare lesioni lievi o di media gravità.</p>	 Pericolo - rischio di scossa elettrica!
 Istruzioni di sicurezza  Istruzioni	 Il marchio CE conferma la conformità alle direttive UE applicabili al prodotto.
 Prodotto testato. Può contenere gocce d'acqua residue.	 <b>CAUTELA</b> <b>Superficie calda!</b> Questo simbolo indica una superficie calda.

## **FERRO DA STIRO DA VIAGGIO**

### ● **Introduzione**

Congratulazioni per l'acquisto del vostro nuovo prodotto. Avete optato per un prodotto di alta qualità. Le istruzioni d'uso sono parte integrante di questo prodotto. Esse contengono importanti avvertenze sulla sicurezza, l'impiego e lo smaltimento. Prima dell'utilizzo del prodotto, prendere conoscenza di tutte le istruzioni d'uso e delle avvertenze di sicurezza. Utilizzare il prodotto solo come descritto e per i campi di applicazione indicati. Consegnare tutte le documentazioni su questo prodotto quando viene ceduto a terzi.



Puoi scaricare e visualizzare questo e numerosi altri manuali sul sito [www.lidl-service.com](http://www.lidl-service.com). Scansionando questo codice QR, verrai reindirizzato subito al sito web dell'assistenza di Lidl ([www.lidl-service.com](http://www.lidl-service.com)) dove potrai aprire il tuo manuale di istruzioni per l'uso inserendo il codice prodotto (IAN) 506341\_2507.

### ● **Usò previsto**

- Questo prodotto è destinato alla stiratura di indumenti. Non utilizzare il prodotto per altri scopi.
- Questo prodotto è destinato unicamente per un uso domestico; non è adatto all'uso commerciale.
- Il produttore non si assume alcuna responsabilità per danni derivanti da utilizzi non conformi.

### ● **Contenuto della confezione**

Dopo avere disimballato il prodotto, verificare che la confezione sia integra e che tutti i componenti non presentino danni. Rimuovere tutti i materiali di imballaggio prima dell'uso.

- 1 Ferro da stiro da viaggio
- 1 Misurino
- 1 Istruzioni per l'uso

### ● **Descrizione dei componenti**

Prima di leggere, aprire la pagina delle figure e familiarizzare con tutte le caratteristiche del prodotto.

- 1 Piastra
- 2 Spia luminosa (riscaldamento)
- 3 Impugnatura con serbatoio dell'acqua
- 4 Tasto getto vapore
- 5 Foro di riempimento 
- 6 Tacca **max**  
(capacità massima 80 ml)
- 7 Cavo di alimentazione (con protezione anti piega) e spina
- 8 Base
- 9 Pulsante di sblocco dell'impugnatura
- 10 Selettore di tensione
- 11 Termostato
- 12 Regolatore di vapore
- 13 Misurino

### ● **Dati tecnici**

Tensione di ingresso:	110-120 V~/ 220-240 V~, 50-60 Hz
Potenza assorbita:	900-1100 W
Classe di protezione:	I
Consumo energetico in modalità spento:	0,0 W



## Istruzioni di sicurezza

**PRIMA DI UTILIZZARE IL PRODOTTO, FAMILIARIZZARE CON TUTTE LE ISTRUZIONI PER L'USO E LA SICUREZZA! IN CASO DI CESSIONE DEL PRODOTTO A TERZI, AVERE CURA DI CONSEGNARE TUTTA LA DOCUMENTAZIONE!**

In caso di danni dovuti al mancato rispetto di queste istruzioni per l'uso, la garanzia è invalidata! La Società declina qualsiasi responsabilità per danni consequenziali! Il Produttore declina qualsiasi responsabilità in caso di danni a cose o persone dovuti a un utilizzo non conforme o al mancato rispetto delle istruzioni di sicurezza!

### **⚠ AVVERTENZA! PERICOLO PER L'INCOLUMITÀ DEI BAMBINI!**

Non lasciare mai i bambini da soli in presenza di materiale di imballaggio. Il materiale di imballaggio comporta un pericolo di soffocamento. I bambini sottovalutano spesso i pericoli esistenti. Tenere sempre i materiali di imballaggio fuori dalla portata dei bambini.

**⚠ PERICOLO! Rischio di scossa elettrica!** Non tentare di riparare il prodotto autonomamente. In caso di cattivo funzionamento le riparazioni devono essere eseguite esclusivamente da personale qualificato.

**⚠ AVVERTENZA! Rischio di scossa elettrica!** Non immergere le parti elettriche del prodotto in acqua o in altri liquidi. Non tenere mai il prodotto sotto l'acqua corrente.

**⚠ CAUTELA! Rischio di scossa elettrica!** Non utilizzare un prodotto danneggiato. Scollegare il prodotto dalla rete di alimentazione e rivolgersi al rivenditore se il prodotto è danneggiato.

**⚠ AVVERTENZA! Rischio di lesioni!** Spegnerne il prodotto e scollegarlo dall'alimentazione prima di pulirlo e quando non viene utilizzato.

**⚠ AVVERTENZA!** L'uso improprio può causare lesioni. Utilizzare questo prodotto esclusivamente in base alle presenti istruzioni. Non tentare di modificare in alcun modo il prodotto.

- Questo prodotto può essere utilizzato da bambini a partire dagli 8 anni e da persone con ridotte capacità fisiche, sensoriali o mentali o con mancanza di esperienza e di conoscenza, purché siano sorvegliati o istruiti all'uso del prodotto in sicurezza e ne comprendano i pericoli connessi.
- I bambini non devono giocare con il prodotto.
- La pulizia e la manutenzione utente non possono essere eseguite da bambini senza supervisione.
- Il prodotto non deve rimanere incustodito fintanto che è collegato alla rete elettrica.
- Prima di riempire con acqua il serbatoio, staccare la spina dalla presa di corrente.
- Il prodotto può essere utilizzato o collocato solo su una superficie piana e stabile.
- Durante il posizionamento del prodotto sulla sua base fare attenzione che la superficie su cui poggia la base sia stabile.
- Non utilizzare il prodotto se è stato fatto cadere, se mostra segni evidenti di danno o se presenta perdite.
- Assicurarsi che la tensione nominale indicata sulla targhetta identificativa corrisponda alla tensione nominale dell'alimentazione elettrica.
- Il prodotto ha un elevato fabbisogno energetico. Non collegare altri dispositivi (ad es. stufe, condizionatori, ecc.) allo stesso circuito di alimentazione.
- Non utilizzare il prodotto se il cavo di alimentazione o la spina sono danneggiati, se il prodotto non funziona o se è danneggiato in qualsiasi modo.
- Si raccomanda di non utilizzare prolunghе. Tuttavia, se dovesse essere assolutamente necessaria una prolunga, questa deve essere predisposta per un flusso di corrente di almeno 10 A. Posare la prolunga in modo che nessuno possa inciamparvi ed essere danneggiata in alcun modo.
- Utilizzare il prodotto solo in ambiente asciutto.
- Non maneggiare il prodotto con le mani bagnate o stando su un pavimento bagnato. Non toccare la spina con le mani bagnate.

- Spegnere sempre il prodotto prima di scollegarlo dall'alimentazione elettrica.
- Verificare regolarmente se sono presenti eventuali danni sulla spina e sul cavo di alimentazione.  
Se il cavo di alimentazione elettrica del prodotto viene danneggiato deve essere sostituito dal produttore, dal suo servizio clienti o da un tecnico qualificato, per evitare rischi.
- Proteggere il cavo di alimentazione da eventuali danni. Non lasciarlo appeso su spigoli vivi e non schiacciarlo o piegarlo. Tenere il cavo di alimentazione lontano da superfici calde e da fiamme libere. Prestare attenzione affinché nessuno possa tirare il cavo o inciamparvi inavvertitamente.
- Non continuare a utilizzare il prodotto se la protezione antipiega sul cavo di alimentazione è danneggiata!
- Per staccare la spina non tirare il cavo di alimentazione e non avvolgerlo attorno al prodotto.
- Proteggere il prodotto, il cavo di alimentazione e la spina dalla polvere, dai raggi diretti del sole, da gocce e spruzzi d'acqua.
- Mantenere il prodotto a una distanza di almeno 50 cm dagli altri elementi (tende, pareti, ecc.).
- Proteggere il prodotto dal calore. Non collocare il prodotto vicino a fiamme libere o a fonti di calore quali forni o apparecchi di riscaldamento.
- Conservare il prodotto in luogo fresco, asciutto, protetto dall'umidità e fuori dalla portata dei bambini.
- Il ferro da stiro non è destinato all'uso regolare.

### **Rischi di ustioni**

- Quando il prodotto è riscaldato, tenerlo esclusivamente dall'impugnatura.
- Il vapore è molto caldo. Non tenere mai le mani davanti al getto di vapore.
- Non toccare la piastra durante il funzionamento o quando si sta riscaldando (ad es. per controllare la temperatura).

- Tenere il prodotto e il relativo cavo di alimentazione fuori dalla portata dei bambini di età inferiore agli 8 anni quando è acceso o si sta raffreddando.

## ● **Prima del primo utilizzo**

- Rimuovere il materiale di imballaggio. Controllare che tutte le parti siano presenti.
- Prima del primo utilizzo, per rimuovere eventuali residui di produzione o di trasporto, stirare un semplice pezzo di tessuto (ad es. un panno o uno straccio).

**i** **INDICAZIONE:** Durante il primo utilizzo il prodotto può emettere lievi vapori o odori. Si tratta di residui di produzione o di trasporto che scompaiono rapidamente. Inoltre, si possono avvertire lievi rumori, come crepitii o scricchiolii. Anche questi scompaiono rapidamente dopo che le parti in plastica si sono definitivamente incastrate in condizioni di esercizio.

## ● **Funzionamento**

### ● **Regolazione della tensione**





- Con il selettore di tensione **10** impostare la tensione corretta in base alla tensione di alimentazione del luogo in cui ci si trova.
  - 220-240 V~ (ad es. per l'Europa, inclusa la Svizzera): Spingere il selettore di tensione **10** verso destra.
  - 110-120 V~ (ad es. per gli USA): Spingere il selettore di tensione **10** verso sinistra.
- Inserire la spina **7** in una presa idonea.

### **Indicazioni:**

1. Accensione del prodotto (dalla modalità spento): Collegare la spina **7** a una presa idonea. La spia (elemento riscaldante) **2** si accende.
2. Spegnimento del prodotto (in modalità spento): Scollegare la spina **7** dalla presa. La spia (elemento riscaldante) **2** si spegne.

## ● **Imposta la temperatura**

- La freccia dietro il termostato **11** indica l'impostazione attuale della temperatura.
- Ruotare il termostato **11** in senso orario dall'impostazione minima **MIN** al livello di temperatura desiderato.
- Il termostato **11** è suddiviso in 3 campi. Si tratta di raccomandazioni approssimative per i diversi tipi di tessuto:

<b>Simbolo</b>	<b>Impostazione</b>
	Bassa temperatura Tessuti sintetici (ad es. nylon)
	Temperatura media Tessuti delicati (ad es. seta o lana)
	Alta temperatura Tessuti spessi (ad es. cotone o lino)
	Temperatura massima Per stiratura a vapore

## ● **Stiratura**

**⚠ ATTENZIONE!** Prima di stirare, controllare sempre le istruzioni per la stiratura del tessuto o degli indumenti. Di solito si trovano su un'etichetta cucita.

**⚠ IMPORTANTE!** Utilizzare sempre il prodotto su una superficie piana e stabile.

1. Premere il pulsante di rilascio della maniglia **9** e sollevare completamente la maniglia **3**.
2. Assicurarsi che la maniglia **3** sia bloccata saldamente in posizione aperta.
3. Ruotare il termostato **11** in senso antiorario fino all'arresto in posizione **MIN**.
4. Inserire la spina **7** in una presa idonea.
5. Assicurarsi che il cavo di alimentazione **7** sia ben posato.
6. Impostare il termostato **11** alla temperatura desiderata.

Finché il prodotto non ha ancora raggiunto la temperatura impostata e si sta riscaldando, la spia luminosa **2** rimane accesa. Al raggiungimento della temperatura impostata, la spia si spegne.

- Una volta raggiunta la temperatura impostata, è possibile iniziare a stirare.

## ● Riempire il serbatoio dell'acqua

**⚠ PERICOLO! Rischio di scossa elettrica!** Staccare sempre la spina **7** dalla presa prima di riempire il serbatoio dell'acqua **3**.

**⚠ ATTENZIONE!** Riempire il serbatoio dell'acqua **3** con acqua di rubinetto o acqua distillata senza additivi. Se nella propria regione si dovesse disporre di acqua dura, utilizzare acqua distillata. In caso di durezza media: Miscelare acqua distillata e acqua di rubinetto in un rapporto di 1:1.

### ❗ INDICAZIONI:

- Chiedere informazioni al proprio fornitore dell'acqua per conoscere il grado di durezza dell'acqua della vostra abitazione.
- La capacità massima del serbatoio dell'acqua **3** è di 80 ml.
- La tacca **max** **6**, che indica il livello massimo di riempimento, si riferisce al prodotto posizionato orizzontalmente sulla base **8**.
- Prima di riempire il serbatoio dell'acqua **3** con acqua: Spostare il regolatore di vapore **12** sulla posizione  (funzione vapore disattivata).

**⚠ IMPORTANTE!** Per riempire il serbatoio dell'acqua **3**, utilizzare il misurino **13**.

- Posare il prodotto con la maniglia **3** aperta su una superficie piana e stabile.
- Aprire il coperchio del foro di riempimento  **5**.
- Versare con cautela l'acqua nel serbatoio dell'acqua **3**. Non superare la tacca **max** **6**.

- Chiedere il coperchio del foro di riempimento  **5**.

## Getto di vapore

- Se necessario, è possibile far passare del vapore sul tessuto tramite la piastra **1**. A tale scopo, premere il tasto getto vapore **4**.

### ❗ INDICAZIONI:



- Il termostato **11** deve essere impostato su  per permettere la fuoriuscita del getto di vapore.
- Il getto di vapore può essere utilizzato anche in posizione verticale.

## Stiratura a vapore

- Se necessario, è possibile impostare sul prodotto l'erogazione continua di vapore.
- Il termostato **11** deve essere impostato sul livello massimo , altrimenti non si può produrre vapore a sufficienza. La spia luminosa **2** rimane accesa finché il prodotto non ha ancora raggiunto la temperatura impostata e prosegue con il riscaldamento.

La spia luminosa **2** si spegne al raggiungimento della temperatura impostata.



- Spostare il regolatore di vapore **12** sulla posizione  (funzione vapore attivata).

Simbolo	Impostazione
	Funzione vapore disattivata
	Funzione vapore attivata



❗ **INDICAZIONE:** L'erogazione continua di vapore è possibile solo in posizione orizzontale del prodotto. Tenendo il prodotto in verticale o appoggiato, l'erogazione di vapore si interrompe.

- Termine della stiratura a vapore: Spostare il regolatore di vapore **12** sulla posizione  (funzione vapore disattivata).

## ● Termine della stiratura

1. Ruotare il termostato **11** in senso antiorario fino all'arresto in posizione **MIN**.
2. Spostare il regolatore di vapore **12** sulla posizione  (funzione vapore disattivata). Appoggiare la base **8** del prodotto su una superficie piana e stabile.
3. Staccare la spina **7** dalla presa.
4. Lasciare raffreddare il prodotto (circa 15 minuti). Non lasciare il prodotto incustodito quando è ancora caldo.
5. Per evitare depositi di calcare svuotare il serbatoio dell'acqua **3** dopo ogni utilizzo. A tale scopo, aprire il coperchio del foro di riempimento  **5**. Svuotare il serbatoio dell'acqua attraverso il foro di riempimento  tenendo il prodotto capovolto su un lavandino.

## ● Pulizia e manutenzione

-  **PERICOLO! Rischio di scossa elettrica!** Staccare sempre la spina **7** dalla presa prima di pulire il prodotto.
-  **AVVERTENZA!** Non immergere le parti elettriche del prodotto in acqua o altri liquidi. Non tenere mai il prodotto sotto l'acqua corrente.
- Non permettere all'acqua o ad altri liquidi di penetrare all'interno del prodotto.
  - Non utilizzare detergenti abrasivi, aggressivi o spazzole dure per la pulizia del prodotto.
1. Pulire il prodotto con un panno leggermente inumidito.
  2. Pulire la piastra **1** con un panno umido e con un detersivo delicato, non abrasivo.
  3. Dopo la pulizia, lasciare asciugare i componenti.
- **Conservazione**
- Conservare in prodotto nell'imballo originale quando non viene utilizzato.
  - Tenere il prodotto in un luogo asciutto, fuori dalla portata dei bambini.
  - Riporre il prodotto con il serbatoio dell'acqua **3** vuoto.

## ● Smaltimento

L'imballaggio è composto da materiali ecologici che possono essere smaltiti presso i siti di raccolta locali per il riciclo.



Osservare l'identificazione dei materiali di imballaggio per lo smaltimento differenziato, i quali sono contrassegnati da abbreviazioni (a) e da numeri (b) con il seguente significato: 1-7: plastiche/20-22: carta e cartone/80-98: materiali compositi.

### Prodotto:



Il prodotto, i suoi accessori e i materiali di imballaggio sono riciclabili e soggetti alla responsabilità estesa del produttore.

Per un migliore trattamento dei rifiuti, smaltirli separatamente seguendo i diversi simboli della raccolta differenziata.

Il logo Triman è valido solamente per la Francia.



E' possibile informarsi circa le possibilità di smaltimento del prodotto usato presso l'amministrazione comunale o cittadina.



Per questioni di tutela ambientale non gettare il prodotto usato tra i rifiuti domestici, ma provvedere invece al suo corretto smaltimento. Presso l'amministrazione competente è possibile ricevere informazioni circa i siti di raccolta e i relativi orari di apertura.

## ● **Garanzia**

Il prodotto è stato fabbricato accuratamente secondo severe direttive di qualità ed è stato controllato meticolosamente prima della consegna. In caso di difetti di materiale o fabbricazione l'acquirente può far valere diritti legali nei confronti del venditore. La nostra garanzia sotto riportata non costituisce alcun limite ai diritti legali dell'acquirente.

Questo prodotto è garantito per 3 anni con decorrenza dalla data di acquisto. La garanzia decorre dalla data d'acquisto. Conservare lo scontrino originale in un posto sicuro perché questo documento viene richiesto come prova dell'avvenuto acquisto.

Tutti i danni o difetti presenti già al momento dell'acquisto devono essere comunicati subito dopo l'apertura della confezione.

Se entro 3 anni dalla data di acquisto di questo prodotto si rileva un difetto di materiale o di fabbricazione, noi procederemo, a nostra discrezione, alla riparazione o sostituzione gratuita del prodotto o al rimborso del prezzo di acquisto. Un eventuale intervento in garanzia non prolunga né rinnova il periodo di garanzia stesso. Ciò vale anche per le parti sostituite e riparate.

Questa garanzia decade in caso di danneggiamento oppure uso o manutenzione impropri del prodotto.

La prestazione in garanzia vale per difetti del materiale o di fabbricazione. Questa garanzia non si estende a componenti del prodotto esposti a normale logorio, che possono pertanto essere considerati come componenti soggetti a usura (esempio capacità della batteria, calcificazione, lampade, pneumatici, filtri, spazzole...). La garanzia non si estende altresì a danni che si verificano su componenti delicati (esempio interruttori, batterie, parti realizzate in vetro, schermi, accessori vari) nonché danni derivanti dal trasporto o altri incidenti.

## ● **Gestione dei casi in garanzia**

Per garantire un rapido disbrigo delle proprie pratiche, seguire le istruzioni seguenti:

Per ogni richiesta si prega di conservare lo scontrino e il codice dell'articolo (IAN 506341\_2507) come prova d'acquisto.

Il numero d'articolo può essere dedotto dalla targhetta, da un'incisione, dal frontespizio delle istruzioni (in basso a sinistra) oppure dall'adesivo applicato sul retro o sul lato inferiore.

In caso di disfunzioni o avarie, contattare innanzitutto i partner di assistenza elencati di seguito telefonicamente oppure via e-mail.

Si può inviare il prodotto ritenuto difettoso all'indirizzo del centro di assistenza indicato con spedizione esente da affrancatura, completo del documento di acquisto (scontrino) e della descrizione del difetto, specificando anche quando tale difetto si è verificato.

## ● **Assistenza**









 **Assistenza Italia**  
Tel.: 800781188  
E-Mail: [owim@lidl.it](mailto:owim@lidl.it)



<b>Felhasznált figyelmeztető jelzések és szimbólumok</b> .....	Oldal 111
<b>Bevezető</b> .....	Oldal 112
Rendeltetészerű használat .....	Oldal 112
A csomagolás tartalma .....	Oldal 112
A részegységek leírása .....	Oldal 112
Műszaki adatok .....	Oldal 112
<b>Biztonsági utasítások</b> .....	Oldal 113
<b>Első használat előtt</b> .....	Oldal 116
<b>Kezelés</b> .....	Oldal 116
A feszültség beállítása .....	Oldal 116
A hőmérséklet beállítása .....	Oldal 116
Vasalás .....	Oldal 116
A víztartály feltöltése .....	Oldal 117
A vasalás befejezése .....	Oldal 117
<b>Tisztítás és ápolás</b> .....	Oldal 118
<b>Tárolás</b> .....	Oldal 118
<b>Mentesítés</b> .....	Oldal 118
<b>Garancia</b> .....	Oldal 118
Garanciális ügyek lebonyolítása .....	Oldal 119
<b>Szerviz</b> .....	Oldal 119

## Felhasznált figyelmeztető jelzések és szimbólumok

Ebben a használati útmutatóban, a rövid útmutatóban és a csomagoláson az alábbi figyelmeztető jelzésekkel találkozhat:

 <p><b>VESZÉLY!</b> Ez a szimbólum a „Veszély” szó mellett nagy kockázati tényezőre hívja fel a figyelmet, melyet ha nem kerülnek el, az súlyos sérülésekhez vagy halálesethez vezet.</p>	 Váltóáram/-feszültség
	<b>Hz</b> Hertz (hálózati frekvencia)
	<b>W</b> Watt
 <p><b>FIGYELMEZTETÉS!</b> Ez a szimbólum a „Figyelmeztetés” szó mellett közepes kockázati tényezőre hívja fel a figyelmet, melyet ha nem kerülnek el, az súlyos sérülésekhez vagy akár halálesethez is vezethet.</p>	 <b>MEGJEGYZÉS:</b> Ez a szimbólum a „Megjegyzés” szó mellett hasznos információkra hívja fel a figyelmet.
	 A terméket csak száraz helyiségekben, beltéren használja.
 <p><b>VIGYÁZAT!</b> Ez a szimbólum a „Vigyázat” szó mellett alacsony kockázati tényezőre hívja fel a figyelmet, melyet ha nem kerülnek el, az kisebb vagy mérsékelt sérülésekhez vezethet.</p>	 Veszély – áramütésveszély!
 Biztonsági utasítások  Kezelési utasítások	<b>CE</b> A CE-jelzés azt jelzi, hogy a termék megfelel a rá vonatkozó EU előírásoknak.
 <p>Tesztelt termék. Maradék vízcseppeket tartalmazhat.</p>	 <b>VIGYÁZAT</b> <b>Forró felületek!</b> Ez a szimbólum forró felületekre hívja fel a figyelmet.

# HORDOZHATÓ GŐZÖLŐS VASALÓ

## ● Bevezető

Gratulálunk új termékének vásárlása alkalmából. Ezzel a döntésével vállalatunk értékes terméke mellett döntött. A használati utasítás ezen termék része. A biztonságra, a használatára és a megsemmisítésre vonatkozó fontos tudnivalókat tartalmazza. A termék használata előtt ismerje meg az összes használati és biztonsági tudnivalót. A terméket csak a leírtak szerint és a megadott felhasználási területeken alkalmazza. A termék harmadik személy számára való továbbadása esetén kézbesítse vele annak a teljes dokumentációját is.



Ez és számos más használati útmutató letölthető és megtekinthető a [www.lidl-service.com](http://www.lidl-service.com) weboldalon. A QR-kódot beolvasva egyenesen a Lidl szolgálatási weboldalára ([www.lidl-service.com](http://www.lidl-service.com)) juthat, ahol a cikkszám (IAN) 506341\_2507 megadásával megnyithatja használati útmutatóját.

## ● Rendeltetészerű használat

- A termék ruhadarabok vasolására szolgál. A termék más célra nem használható.
- A termék kizárólag háztartási használatra alkalmas, üzleti célra nem.
- A gyártó nem vállal felelősséget a szakszerűtlen használatból adódó károkért.

## ● A csomagolás tartalma

A termék kicsomagolása után ellenőrizze a csomagolás teljességét és az alkatrészek megfelelő állapotát. Használat előtt távolítson el minden csomagolóanyagot.

- 1 Hordozható gőzölős vasaló
- 1 Mérőpohár
- 1 Használati útmutató

## ● A részegységek leírása

Elolvásás előtt hajtogassa ki az ábrát tartalmazó oldalt és ismerkedjen meg a termék funkcióival.

- 1 Vasalótalp
- 2 Ellenőrző fény (melegítés)
- 3 Fogó víztartállyal
- 4 A gőzlöket gombja
- 5 Betöltőnyílás 
- 6 **max** jelölés  
(max. betöltési mennyiség 80 ml)
- 7 Elektromos vezeték (megtörésvédelemmel) és elektromos csatlakozó
- 8 Alap
- 9 Fogókioldó gomb
- 10 Feszültségváltó
- 11 Hőmérséklet-szabályozó
- 12 Gőzszabályozó
- 13 Mérőpohár

## ● Műszaki adatok

Bemenő feszültség:	110-120 V~/ 220-240 V~, 50-60 Hz
Teljesítményfelvétel:	900-1100 W
Védelmi osztály:	I
Áramfelvétel kikapcsolt módban:	0,0 W



## Biztonsági utasítások

A TERMÉK HASZNÁLATA ELŐTT ISMERKEDJEN MEG MINDEN BIZTONSÁGI ÉS KEZELÉSI UTASÍTÁSSAL! HA A TERMÉKET TOVÁBBADJA, ADJA MELLÉ EZEKET A DOKUMENTUMOKAT IS!

A jelen használati útmutatóban leírtak figyelmen kívül hagyásából adódó károk esetén a garancia érvényét veszti! A következményes károkért nem vállalunk felelősséget! A szakszerűtlen használat vagy a biztonsági utasítások figyelmen kívül hagyása miatti anyagi károkért és személyi sérülésekért nem vállalunk felelősséget!

### **⚠ FIGYELMEZTETÉS! ÉLET- ÉS BALESETVESZÉLY CSECSEMŐK ÉS GYERMEKEK SZÁMÁRA!**

Ne hagyja a gyermekeket a csomagolóanyagokkal felügyelet nélkül. A csomagolóanyagok fulladást okozhatnak. A gyermekek gyakran alábecsülik az ezzel kapcsolatos veszélyeket. Tartsa a csomagolóanyagokat gyermekektől távol.

### **⚠ VESZÉLY!**

**Áramütésveszély!** Ne próbálja meg saját kezűleg megjavítani a készüléket. Hibás működés esetén a termék javítási munkáit bízza képzett szakemberre.

### **⚠ FIGYELMEZTETÉS!**

**Áramütésveszély!** A termék elektromos részeit ne merítse vízbe vagy más folyadékokba. Soha ne tartsa a terméket folyó víz alá.

### **⚠ VIGYÁZAT!**

**Áramütésveszély!** Ne használja a terméket, ha az sérült. Ha a termék megsérült, válassza le a hálózati áramról és forduljon az eladójához.

### **⚠ FIGYELMEZTETÉS!**

**Sérülésveszély!** Tisztítás előtt, vagy ha a terméket nem használja, kapcsolja ki a terméket és szüntesse meg az áramellátását.

### **⚠ FIGYELMEZTETÉS!**

A szakszerűtlen kezelés sérülésekhez vezethet. A terméket kizárólag ezen használati útmutatónak megfelelően használja. Ne próbálja meg a terméket bármilyen módon módosítani.

- A terméket akkor használhatják 8 éves és afeletti gyermekek, csökkent testi, érzékszervi vagy szellemi képességű, valamint megfelelő tapasztalattal és tudással nem rendelkező személyek, ha számukra felügyeletet biztosítanak vagy ha utasításokat kapnak a termék biztonságos használatával kapcsolatban és megértik az azzal járó veszélyeket.
- Gyermekek nem játszhatnak a termékkel.
- A tisztítást és a felhasználói karbantartást nem végezhetik gyermekek felügyelet nélkül.
- A terméket ne hagyja felügyelet nélkül, amikor az a hálózati áramra csatlakozik.
- Mielőtt a víztartályba vizet töltene, húzza ki az elektromos csatlakozót a konnektorból.
- A terméket csak egyenes, stabil felületen használja, illetve helyezze el.
- Amikor a terméket a talpára helyezi ügyeljen arra, hogy a talp alatt lévő felület stabil legyen.
- Ne használja a terméket, ha az leesett, azon látható sérüléseket észlel, vagy ha szivárog.
- Ügyeljen arra, hogy a hálózati feszültség adatai megfeleljenek az adattáblán feltüntetett névleges feszültség adatainak.
- Magas áramfelhasználású termék. Ugyanarra az áramkörre ne csatlakoztasson más készülékeket (pl. fűtőberendezések, klímaberendezések stb.).
- Ne használja a terméket, ha annak az elektromos vezetéke vagy csatlakozója sérült, ha a termék nem működik, vagy azt bármilyen más sérülés érte.
- Hosszabbító használata nem ajánlott. Amennyiben mégis szükség van hosszabbítókábelre, annak alkalmasnak kell lennie legalább 10 A áram vezetésére. Úgy helyezze el a hosszabbítókábelt, hogy abban senki ne tudjon elbotlani, illetve a kábel maga ne sérüljön.
- A terméket csak száraz helyiségekben, beltéren használja.
- Ne használja a terméket nedves kézzel, vagy ha vizes talajon áll. Ne érjen az elektromos csatlakozóhoz vizes kézzel.

- Mindig kapcsolja ki a terméket, mielőtt az elektromos csatlakozóját a konnektorból kihúzná.
- Rendszeresen ellenőrizze az elektromos csatlakozó és az elektromos vezeték épségét. Ha a termék elektromos vezetéke megsérül, a kockázatok elkerülése érdekében azt a gyártónak, az ügyfélszolgálatának, vagy egy annak megfelelő képzettségű szakembernek kell kicserélnie.
- Óvja az elektromos vezetéket a sérülésektől. Ne hagyja éles sarkokon átlógni, becsípődni, és ne hajlítsa meg. Az elektromos vezetéket tartsa forró felületektől és nyílt lángoktól távol. Ügyeljen arra, hogy azt senki se tudja megrántani, és hogy abban senki ne tudjon elbotlani.
- Ne használja a terméket, ha az elektromos vezeték megtörésvédelme megsérült!
- Az elektromos csatlakozót ne a vezetéknél fogva húzza ki, és ne tekerje az elektromos vezetéket a termék köré.
- A terméket, az elektromos vezetéket és a csatlakozót óvja a portól, a közvetlen napfénytől, a rácseppenő vagy ráfröccsenő víztől.
- A terméket tartsa legalább 50 cm távolságra a környező tárgyaktól (függönyök, falak stb.).
- Óvja a terméket a hőtől. A terméket ne állítsa nyílt lángok vagy hőforrások közelébe – mint a kályhák vagy fűtőberendezések.
- A terméket tárolja hűvös, száraz, nedvességtől védett, gyermekektől elzárt helyen.
- A vasalót nem rendszeres használatra fejlesztették ki.

### **Égési sérülés kockázata**

- Ha a termék felmelegedett, azt kizárólag a fogantyújánál fogja.
- A gőz nagyon forró. Soha ne tartsa a kezét a kiáramló gőz elé.
- Üzemelés közben vagy meleg állapotban ne fogja meg a vasalótalpat (pl. a hőmérséklet ellenőrzésére).

- Ha be van kapcsolva vagy hűl, tartsa távol a terméket és az elektromos vezetékét a 8 évesnél fiatalabb gyermekektől.

## ● Első használat előtt

- Távolítsa el a csomagolóanyagokat. Ellenőrizze, hogy minden alkatrész rendelkezésre áll.
- Az esetleges gyártási vagy szállítási maradványok eltávolításához az első használat előtt vasaljon egy egyszerű anyagot (pl. kendőt vagy egy rongyot).

❗ **MEGJEGYZÉS:** Az első használat során a terméket enyhe füst és szagok hagyhatják el. Ezek csupán gyártási és szállítási segédanyagok, melyek hamar eltűnnek. Ezenkívül felléphetnek halk zajok, például recsenések vagy pattogások. Ezek is hamar megszűnnek, amint a műanyag alkatrészek végleg hozzáfűződnek az üzemelés feltételeihez.

## ● Kezelés

### ● A feszültség beállítása

- Állítsa a feszültségváltót **10** a tartózkodási helye tápfeszültsége szerinti helyes feszültségre.
  - 220-240 V~ (pl. Európában, beleértve Svájcot is): Tolja a feszültségváltót **10** jobbra.
  - 110-120 V~ (pl. az Egyesült Államokban): Tolja a feszültségváltót **10** balra.
- Dugja be az elektromos csatlakozót **7** egy megfelelő konnektorba.

### Megjegyzés:

1. A termék bekapcsolása (kikapcsolt módból): Dugja be az elektromos csatlakozót **7** egy megfelelő konnektorba. A jelzőfény (fűtőelem) **2** kigyullad.

2. A termék kikapcsolása (kikapcsolt módba): Húzza ki az elektromos csatlakozót **7** a konnektorból. A jelzőfény (fűtőelem) **2** kialszik.

### ● A hőmérséklet beállítása

- A hőmérséklet-szabályozó **11** előtti nyíl jelzi az aktuális hőmérséklet-beállítást.
- Fordítsa a hőmérséklet-szabályozót **11** az óramutató járásával megegyező irányba a **MIN** minimális beállítástól a kívánt hőmérséklet-fokozatra.
- A hőmérséklet-szabályozó **11** 3 tartományra van felosztva. Ezek a különböző anyagokra vonatkozó általános javaslatokat jelzik:

Szimbólum	Beállítás
	Alacsony hőmérséklet Szintetikus anyagokhoz (pl. nylon)
	Közepes hőmérséklet Érzékeny anyagokhoz (pl. selyem vagy gyarjű)
	Magas hőmérséklet Erősebb anyagokhoz (pl. pamut vagy vászon)
	Legmagasabb hőmérséklet Gőzölős vasaláshoz

### ● Vasalás

- ⚠ **FIGYELEM!** A vasalás megkezdése előtt nézze meg az adott ruhadarabon lévő vasalási utasításokat is. Normál esetben ezeket megtalálja egy felvarrt címkén.
  - ⚠ **FONTOS!** A terméket mindig sima és stabil felületen használja.
1. Nyomja meg a fogantyú kireteszelő gombját **9**, és emelje fel teljesen a fogantyút **3**.
  2. Győződjön meg arról, hogy a fogantyú **3** nyitott helyzetben biztonságosan reteszelt.

3. Fordítsa a hőmérséklet-szabályozót **11** az óramutató járásával ellentétes irányba, ütközésig a **MIN** pozícióba.
4. Dugja be az elektromos csatlakozót **7** egy megfelelő konnektorba.
5. Győződjön meg arról, hogy az elektromos vezetékét **7** biztonságosan vezette el.
6. Állítsa a hőmérséklet-szabályozót **11** a kívánt hőmérsékletre.  
Amíg a termék nem érte el a beállított hőmérsékletet és melegszik, ég az ellenőrző fény **2**. Amikor a készülék elérte a beállított hőmérsékletet, az ellenőrző fény kialszik.
7. Amint a készülék elérte a beállított hőmérsékletet, megkezdheti a vasalást.

## ● A víztartály feltöltése



**⚠ VESZÉLY! Áramütésveszély!** Mielőtt feltölti a víztartályt **3**, mindig húzza ki az elektromos csatlakozót **7**.

**⚠ FIGYELEM!** A víztartályba **3** vezetékes vizet vagy adalékmentes desztillált vizet töltsön. Ha az Ön régiójában kemény a víz, használjon desztillált vizet. Középkeménységű víz esetén: Keverje össze a desztillált vizet csapvízzel 1:1 arányban.

### ① MEGJEGYZÉSEK:

- Háztartása vízkeménységéről érdeklődjön vízszolgáltatójánál.
- A víztartály **3** űrtartalma 80 ml.
- A **max** jelzés **6** a maximális vízszinthez csak akkor érvényes, ha a termék vízszintesen áll az alapon **8**.
- Mielőtt a víztartályba **3** vizet töltené: Állítsa a gőzszabályozót **12**  állásba (gőzölés funkció kikapcsolva).

**⚠ FONTOS!** A víztartály **3** feltöltéséhez használja a mérőpoharat **13**.

1. Állítsa a terméket nyitott fogantyúval **3** egy egyenes és stabil felületre.
2. Hajtsa fel a betöltőnyílás  **5** fedelét.
3. Töltsön be óvatosan vizet a víztartályba **3**. Ne lépje túl a **max** jelölést **6**.
4. Hajtsa le a betöltőnyílás  **5** fedelét.



## Gőzlöket



- Szükség esetén meggőzölheti az anyagot a vasalótalpon **1** keresztül. Ehhez nyomja meg a gőzölés funkció gombját **4**.

### ① MEGJEGYZÉSEK:

- A hőmérséklet-szabályozót **11** fordítsa  állásba a gőzöléshez.
- A gőzlöketet függőleges helyzetben is használhatja.

## Gőzölés vasalás

- A terméket lehetőség van folyamatos gőzleadás beállítására is.
- A hőmérséklet-szabályozót **11** a legmagasabb fokozatra  kell állítani, különben a készülék nem tud elegendő gőzt termelni. Az ellenőrző fény **2** addig világít, amíg a termék még nem érte el a beállított hőmérsékletet, és melegszik. Az ellenőrző fény **2** kialszik, amint a termék felmelegedett a beállított hőmérsékletre.
- Állítsa a gőzszabályozót **12**  állásba (gőzölés funkció bekapcsolva).



Szimbólum	Beállítás
	Gőzölés funkció kikapcsolva
	Gőzölés funkció bekapcsolva

① **MEGJEGYZÉS:** A folyamatos gőzölés csak a termék vízszintes helyzetében használható. Ha a terméket függőlegesen tartja, vagy felállítja, a gőzölés megszakad.

- A gőzöléses vasalás befejezése: Állítsa a gőzszabályozót **12**  állásba (gőzölés funkció kikapcsolva).

## ● A vasalás befejezése

1. Fordítsa a hőmérséklet-szabályozót **11** az óramutató járásával ellentétes irányba ütközésig, **MIN** pozícióba.

- Állítsa a gőzszabályozót [12]  állásba (gőzölés funkció kikapcsolva). A termék talpát [8] helyezze egy sima és stabil felületre.
- Húzza ki az elektromos csatlakozót [7] a konnektorból.
- Hagyja a terméket lehűlni (ez kb. 15 percig tart). Amíg a termék még forró, ne hagyja azt felügyelet nélkül.
- A vízkőlerakódás elkerülése érdekében minden használat után ürítse ki a víztartályt [3]. Ehhez nyissa ki a betöltőnyílás  [5] fedelét. Fordítsa a terméket fejjel lefelé és ürítse ki a víztartályt a betöltőnyíláson  keresztül egy mosdókagyló felett.

## ● Tisztítás és ápolás

- ⚠ VESZÉLY! Áramütésveszély!** Mielőtt megtisztítja a terméket, mindig húzza ki a hálózati csatlakozót [7] a konnektorból.
- ⚠ FIGYELMEZTETÉS!** A termék elektromos részeit ne merítse vízbe vagy más folyadékokba. Soha ne tartsa a terméket folyó víz alá.
- Ügyeljen arra, hogy ne jusson víz vagy más folyadék a termék belsejébe.
  - A termék tisztításához ne használjon súrolószereket, durva tisztítószereket vagy kemény keféket.
- A terméket csak egy enyhén nedves ruhával tisztítsa.
  - Tisztítsa meg a vasalótalpat [1] egy nedves ronggyal és kímélő, nem karcoló tisztítószerral.
  - Tisztítás után hagyja a készülék részeit megszáradni.

## ● Tárolás

- Ha a terméket nem használja, tárolja az eredeti csomagolásában.
- A terméket száraz, gyermekek számára nem elérhető helyen tárolja.
- A terméket csak kiürített víztartállyal [3] tárolja.

## ● Mentesítés

A csomagolás környezetbarát anyagokból készült, amelyeket a helyi újrahasznosító helyeken adhat le ártalmatlanítás céljából.



A hulladék elkülönítéséhez vegye figyelembe a csomagolóanyagokon található jelzéseket. Ezek rövidítéseket (a) és számokat (b) tartalmaznak a következő jelentéssel: 1-7: műanyagok/20-22: papír és karton/80-98: kötőanyagok.

### Termék:



A termék, beleértve a tartozékokat és a csomagolóanyagokat is, újrahasznosítható, és a gyártó kiterjesztett felelőssége alá tartozik. A jobb hulladékkezelés érdekében az ábrán látható információk (szortírozási információk) alapján külön ártalmatlanítsa őket.

A Triman-logó csak Franciaországra vonatkozik.



A kiszolgált termék megsemmisítési lehetőségeiről lakóhelye illetékes önkormányzatánál tájékozódhat.



A környezete érdekében, ne dobja a kiszolgált terméket a háztartási szemétkébe, hanem adja le szakszerű ártalmatlanításra. A gyűjtőhelyekről és azok nyitvatartási idejéről az illetékes önkormányzatnál tájékozódhat.

## ● Garancia

A terméket gondosan, szigorú minőségi előírások betartásával gyártottuk, és a szállítás előtt gondosan ellenőriztük. Anyag- vagy gyártási hibák esetén a termék eladójával szemben törvényes jogok illetik meg. Az Ön törvényes jogait az általunk alább meghatározott garancia semmilyen módon nem korlátozza.

Erre a termékre 3 év garanciát adunk a vásárlás dátumától számítva. A garancia idő a vásárlás dátumával kezdődik. Biztonságos helyen őrizze meg az eredeti vásárlói bizonylatot, mert ez a dokumentum szükséges a vásárlás bizonyításához.

A vásárláskor fennálló károkat és hiányosságokat a termék kicsomagolása után haladéktalanul jelezze.

Ha ezen a terméken a vásárlástól számított 3 éven belül anyag- vagy gyártási hibát észlel, választásunk szerint ingyenesen megjavítjuk vagy kicseréljük a terméket. A garancia idő nem hosszabbodik meg a helyette nyújtott szavatossági igény által. Ez a kicserélt vagy javított alkatrészekre is érvényes.

A garancia megszűnik, ha a terméket megrongálták, ill. nem szakszerűen kezelték vagy végezték a karbantartást.

A garancia az anyag- és gyártási hibákra vonatkozik. Ez a garancia nem terjed ki azokra a termékalkatrészekre, amelyek normál kopásnak vannak kitéve, és ezért gyorsan kopó alkatrészeknek minősülnek (pl. elemekre, akkumulátorokra, tömlőkre, tintapatronokra), illetve a törékeny alkatrészek sérülésére, pl. kapcsolókra vagy üveg alkatrészekre.

## ● Garanciális ügyek lebonyolítása

Ügyének gyors elintézhetsége céljából, kérjük kövesse az alábbi útmutatást:

Kérjük, kérdések esetére készítse elő a pénztárblokkot és a cikkszámot (IAN 506341\_2507) a vásárlás tényének az igazolására.

Kérjük, hogy a cikkszámot olvassa le a típustábláról, a gravírozásból, az Útmutató címoldaláról (balra lent), illetve a hátoldalon, vagy a termék alján található matricáról.

Amennyiben működési hibák, vagy egyéb hiányosság lépne fel, előszöris vegye fel a kapcsolatot a következőkben megnevezett szervizek egyikével telefonon, vagy e-mailen.

A hibásnak ítélt terméket ezután a vásárlást igazoló blokk, valamint a hiba leírásának és keletkezési idejének mellékelésével díjmentesen postázhatja az Önnel közölt szervizcímre.

## ● Szerviz

 **Szerviz Magyarország**

Tel.: 0680021225

E-mail: owim@lidl.hu



**OWIM GmbH & Co. KG**

Stiftsbergstraße 1  
74167 Neckarsulm  
GERMANY

Model No.: HG11091A

Version: 12/2025

IAN 506341\_2507

